

πανεπιστήμιο Θεσσαλίας
τμήμα αρχιτεκτόνων μηχανικών

διαδρομές μεταξύ άγριου και εξημερωμένου τοπίου
δομές αγροτουρισμού στη Μάνη

διπλωματική εργασία

επιβλέπουσα καθηγήτρια: Έβελυν Γαβρήλου
φοιτήτρια: Μυρτώ Φιλιππίδη

Βόλος 2018

Περίληψη

Επιβλέπουσα καθηγήτρια: Έβελυν Γαβρήλου

Φοιτήτρια: Μυρτώ Φιλιππίδη

Τίτλος: Διαδρομές μεταξύ άγριου και εξημερωμένου τοπίου

Δομές αγροτουρισμού στη Μάνη

Κεντρικό άξονα της παρούσας εργασίας αποτελεί η βιωματική εμπειρία του τοπίου και η επαφή με τη φύση όπως αυτές προσεγγίζονται μέσω του αγροτουρισμού και του γεωτουρισμού. Ως περιοχή μελέτης επιλέγεται η χερσόνησος της Μάνης λόγω της ιδιαιτερότητας που παρουσιάζει η γεωμορφολογία της. Μέσα από την ανάγνωση της περιοχής, τόσο εξ αποστάσεως όσο και μέσα από την έρευνα πεδίου, ορίζονται τρία είδη τοπίου: το «άγριο», το «εξημερωμένο» και το «δομημένο», που αντιστοιχούν στο φυσικό, το καλλιεργήσιμο και την αρχιτεκτονική φυσιογνωμία της περιοχής αντίστοιχα.

Το αγροτουριστικό μοντέλο που επιλέγεται είναι αυτό των διαδρομών πάνω στις οποίες τοποθετούνται κάποιες δομές. Το πρόγραμμα διαρθρώνεται γύρω από τέσσερις βασικούς άξονες που είναι η συγκομιδή, η παραγωγή, το μαγείρεμα και η διαμονή. Όσον αφορά το σχεδιαστικό κομμάτι, οι παράγοντες που διαμόρφωσαν τις κατασκευές είναι η παράδοση, το τοπίο, οι καιρικές συνθήκες και το πρόγραμμα. Σαν κοινή γλώσσα σε όλες τις δομές υπάρχει μια βαριά κατασκευή/τοίχος πάνω στην οποία προσαρτάται μια ελαφριά στην προσπάθεια να μειωθεί το αποτύπωμα της επέμβασης και να υπάρχει η δυνατότητα απομάκρυνσης του μεγαλύτερου μέρους των κατασκευών αφήνοντας πίσω αποσπάσματα τοίχων που θα θυμίζουν τα ερείπια της μανιάτικης αρχιτεκτονικής που συναντώνται συχνά κατά την περιπλάνηση στο τοπίο. Τέλος η κλίμακα της επέμβασης κυμαίνεται από την κλίμακα του ενδύματος και του επίπλου, καθώς σχεδιάζεται μια ποδιά συγκομιδής, μέχρι την κλίμακα μικρών κατασκευών και της χωροθέτησης τους σε τρία ενδεικτικά οικόπεδα που αντιστοιχούν στους τρεις τύπους ελαιώνα που έχουν εντοπιστεί.

Abstract

Supervisor: Evelyn Gavrilou

Student: Myrto Filippidi

Title: Routes between wild and domesticated landscape

Agrotourism structures in Mani

The central axis of this project is the living experience of the landscape and the contact with nature as they are approached through agrotourism and geotourism. As a study area, the Peninsula of Mani is chosen due to the special features of its geomorphology. Through the reading of the area, both remotely and through field research, three types of landscape are defined; "wild", "domesticated" and "structured", corresponding to the natural, the cultivated and the architectural respectively.

The agrotouristic model which is chosen is that of the tourist routes on which some structures are placed. The program is structured around four main axes: harvest, production, cooking and accommodation. As far as the design is concerned, the factors that shaped the construction are tradition, landscape, weather and the needs that derive from the program. As a common language in all structures, there is a heavy structure / wall on which a light one is attached in an attempt to reduce the footprint of the intervention. As a result, the removal of the light structures becomes possible, leaving behind parts of the walls, reminiscent of the ruins of the Manian architecture often encountered during wandering in the landscape. Finally, the scale of the intervention ranges from the scale of cloth and furniture, as a harvest apron is designed, up to the scale of small structures and their location on three indicative plots corresponding to the three types of olive grove that have been identified.

Ευχαριστώ πολύ την καθηγήτρια μου κ. Έβελυν Γαβρήλου για την καθοδήγησή της, το ενδιαφέρον που έδειξε για το θέμα και την ψυχολογική υποστήριξη.

Τον κ. Λόη Παπαδόπουλο για την παροχή βιβλιογραφίας.

Τον κ. Λεωνίδα Σωτηρόπουλο, πολιτισμικό ανθρωπολόγο, για την ενδιαφέρουσα κουβέντα.

Τον Κώστα για την παρέα και την οδήγηση στο ταξίδι.

Τους γονείς μου για την υπομονή τους.

Την κ. Δέσποινα για την υλοποίηση της ποδιάς.

Τη Μάιρα, τη Νατάσα και τη Χριστίνα για την καθοριστική τους βοήθεια με την παρουσίαση.

Κυρίως, τον Παναγιώτη για τη φιλοξενία, την απεριόριστη υπομονή του, το ενδιαφέρον του, την ψυχολογική υποστήριξη και την καθοριστική βοήθεια με την παρουσίαση.

περιεχόμενα

εισαγωγή	σελ. 7
αφροτουρισμός	8
το άγριο τοπίο, ο τόπος, η Μάνη	10
το εξημερωμένο τοπίο, τα προϊόντα	26
το δομημένο τοπίο, η παραδοση	29
ανάλυση πρότασης	37
η πρόταση	
η ποδιά	40
τα έπιπλα	44
οι κατασκευές	62
η χωροθέτηση	104
βιβλιογραφία - πηγές	111

εισαγωγή

Κεντρικό άξονα της παρούσας εργασίας αποτελεί η βιωματική εμπειρία του τοπίου και η επαφή με τη φύση. Η τελευταία, συχνά, αποτελεί ανάγκη του κατοίκου της πόλης που προσπαθεί να την ικανοποιήσει μέσω του εναλλακτικού τουρισμού. Σημαντικό ρόλο εδώ παίζει η ανάγνωση του τόπου μέσω του σώματος, γεγονός που εντείνει την εμπειρία που αποκομίζει ο επισκέπτης.¹ Όπως χαρακτηριστικά αναφέρει ο Πικιώνης «[...] μετρούμε τη γη με τον κόπο του κορμιού μας».¹ Αλλά και ο Πεπονής περιγράφει την ανάβαση του στο όρος Κυλλήνη λέγοντας: «Η πίεση ασκείται ανομοιόμορφα στο πέλμα και σχεδόν πονάει. Αναζητάς τις αραιές μικρές χωμάτινες επιφάνειες ανάμεσα στα πετρώματα και νιώθεις ανακούφιση κάθε φορά που χωράει τουλάχιστον το μπροστινό μέρος του παπουτσιού. [...] Το κατέβασμα είναι αισθητό κυρίως στα γόνατα και στα δάχτυλα των ποδιών που στριμώχνονται κόντρα στα παπούτσια, κάτω από το βάρος του σώματος που με την κούραση γίνεται όλο και πιο ασυγκράτητο»². Αυτού του είδους η εμπειρία αποκτιέται μόνο βιωματικά και ενισχύει την ικανοποίηση που λαμβάνει κανείς για το που κατόρθωσε να φτάσει και το τι κατόρθωσε να κάνει να αναγνώσει τη μορφή του τοπίου με το ίδιο του το σώμα.

Ως περιοχή μελέτης επιλέγεται η χερσόνησος της Μάνης λόγω της ιδιαιτερότητας που παρουσιάζει η γεωμορφολογία της, με εμφανείς διαφοροποιήσεις ανάμεσα στη μεσσηνιακή και τη λακωνική πλευρά, κάτι που την καθιστά ενδιαφέρουσα ως τοπίο. Μέσα από την ανάγνωση της περιοχής, τόσο εξ αποστάσεως όσο και μέσα από την έρευνα πεδίου, ορίζονται τρία είδη τοπίου: το «άγριο», το «εξημερωμένο» και το «δομημένο». «Άγριο» χαρακτηρίζεται ουσιαστικά το φυσικό τοπίο που περιλαμβάνει σημεία με ενδιαφέρουσα γεωμορφολογία. Ως «εξημερωμένο» εννοείται το καλλιεργήσιμο τοπίο, χαρακτηριστικό του οποίου συνιστά ο ελαιώνας. Τέλος, «δομημένο» τοπίο αποτελούν οι παραδοσιακοί οικισμοί της Μάνης και η ιδιαίτερη αρχιτεκτονική φυσιογνωμία της. Γίνεται, λοιπόν, κατανοητό ότι η περιοχή προσφέρεται για γεωτουρισμό και αγροτουρισμό.

¹ Δ. Πικιώνης, Συναισθηματική Τοπογραφία, 1935: http://www.eikastikon.gr/arxitektoniki/pikionis/txt_self_topografia.html

² Γ. Πεπονής, Χωρογραφίες. Ο αρχιτεκτονικός σχηματισμός του νοήματος, εκδ. Αλεξάνδρεια, Αθήνα, 2003, σελ. 29, 31.

αγροτουρισμός

Η ραγδαία τουριστική ανάπτυξη των προηγούμενων δεκαετιών επέφερε προβλήματα σε τοπικό επίπεδο και αλλοίωσε σημαντικά την ποιότητα της εμπειρίας των επισκεπτών σε περιοχές που αποτελούν πόλους έλξης. Η υπερβολική δόμηση και η αλόγιστη κατανάλωση των τουριστών κατέστρεψε το φυσικό περιβάλλον και σε κάποιες περιπτώσεις αλλοίωσε τη φυσιολογία του τόπου σε τέτοιο βαθμό που ανάγκασε τους ντόπιους να μετακινηθούν. Αλλά και για τον επισκέπτη, η εμπειρία υποβαθμίζεται καθώς δεν μπορεί πλέον να γνωρίσει την αυθεντική φυσιολογία του μέρους και να χαρεί τα φυσικά χαρακτηριστικά του, αντιθέτως βιώνει μια μαζική εμπειρία που τον κρατά σε απόσταση από τους ανθρώπους και τον τόπο.

Για τους παραπάνω λόγους, εναλλακτικές μορφές τουρισμού έχουν κάνει την εμφάνισή τους με σκοπό, μεταξύ άλλων, «την προστασία του φυσικού περιβάλλοντος, τη στήριξη των αγροτικών περιοχών και τέλος την επίλυση του προβλήματος του εποχιακού τουρισμού».³ Μελετώντας τις μορφές αυτές συμπεραίνουμε ότι απευθύνονται σε άτομα με ιδιαίτερα ενδιαφέροντα (π.χ. αθλητικός τουρισμός), καλύπτουν κάποια ανάγκη (π.χ. ιαματικός τουρισμός), προσφέρουν μια ιδιαίτερη εμπειρία (π.χ. αγροτουρισμός) ή γνώσεις (π.χ. πολιτιστικός τουρισμός).

Ο αγροτουρισμός αποτελεί την καταλληλότερη μορφή τουρισμού για ταξιδιώτες που επιζητούν την επαφή με τη φύση. Κατά κανόνα, περιλαμβάνει τη διαμονή στην ύπαιθρο και την άμεση επαφή με τον αγροτικό τρόπο ζωής μέσα από τη συμμετοχή σε αντίστοιχες εργασίες. Με αυτόν τον τρόπο ο επισκέπτης επωφελείται από την ηρεμία που του προσφέρει φυσικό περιβάλλον, αποκτά νέες γνώσεις και εμπειρίες και ζει όλη τη διαδικασία που υφίσταται ένα προϊόν μέχρι να είναι έτοιμο για κατανάλωση. Χαρακτηριστικό του αγροτουρισμού είναι ότι οι συμμετέχοντες δεν είναι απλοί παρατηρητές που ξεναγούνται σε κάποιο αγρόκτημα αλλά βιώνουν και σωματικά την όλη διαδικασία. Η αγροτική ζωή δεν αποτελεί γι' αυτούς ένα δρώμενο αλλά μια προσωπική εμπειρία. Πολλές φορές, η συγκεκριμένη μορφή συνδυάζεται και με άλλες προκειμένου να εξερευνηθεί περισσότερο το φυσικό τοπίο και να κατανοηθεί καλύτερα η φυσιολογία του τόπου, δηλαδή τα ήθη, τα έθιμα και οι παραδόσεις. Αυτές οι μορφές είναι ο οικοτουρισμός, που περιλαμβάνει την παρατήρηση οικοσυστημάτων, ο γεωτουρισμός, δηλαδή η εξερεύνηση της γεωλογίας και της γεωμορφολογίας ενός τόπου και ο πολιτιστικός τουρισμός μέσω του οποίου ο επισκέπτης γνωρίζει την πολιτιστική κληρονομιά. Δραστηριότητες που μπορούν να συνδυαστούν με τον αγροτουρισμό είναι μαθήματα οικοτεχνίας, λαϊκής τέχνης και γαστρονομίας, αλλά και τα αθλήματα περιπέτειας όπως πεζοπορία, rafting, ιππασία και ποδηλασία.

Αυτή η μορφή τουρισμού δεν προσελκύει μόνο στους οικολόγους. Ο αγροτουρίστας είναι άνθρωπος που ζει και εργάζεται στην πόλη γι' αυτό έχει την ανάγκη να ξεφύγει από τους έντονους ρυθμούς ζωής. Είναι κυρίως άτομο «νεαρής ηλικίας, με υψηλή μόρφωση και με μεσαία εισοδήματα»⁴ που δεν ξοδεύει πολύ κατά τη διάρκεια των διακοπών του γιατί δεν επιθυμεί την πολυτέλεια. Επιπλέον, «δεν αναζητά τις παθητικού τύπου διακοπές»⁵ αλλά την βιωματική εμπειρία και σαν αναμνηστικό επιλέγει να αγοράσει ένα προϊόν οικοτεχνίας ή λαϊκής τέχνης στην παραγωγή

³ https://el.wikipedia.org/wiki/Εναλλακτικός_τουρισμός

⁴ http://www.gaiapedia.gr/gaiapedia/index.php/Προφίλ_και_χαρακτηριστικά_αγροτουρίστα

⁵ Ό.π.

του οποίου μπορεί να έχει συμμετάσχει και ο ίδιος.

Υπάρχουν πολλές στρατηγικές διαχείρισης του αγροτουρισμού τόσο στο εξωτερικό όσο και στην Ελλάδα. Γενικά παρατηρείται μια κοινή πολιτική για την προώθηση του αγροτουρισμού στην Ευρώπη μέσω της προβολής των πλεονεκτημάτων της δημιουργία αντίστοιχων μονάδων, όπως το σταθερό εισόδημα και η κοινωνικοποίηση που προσφέρει η επαφή με τον επισκέπτη. Παρατηρούνται όμως και διαφορές οι οποίες έχουν να κάνουν με το βαθμό της αυθεντικότητας της εμπειρίας. Για παράδειγμα στην Ουαλία παρατηρείται μια αντιμετώπιση της γεωργίας ως εμπορικό προϊόν καθώς «αφαιρούνται δραστηριότητες που μπορεί να χαλάσουν την τουριστική εμπειρία»⁶ ενώ στην Ιταλία «ο αγροτουρισμός γεννήθηκε σαν μια αυθόρμητη μορφή φιλοξενίας και μετά αναπτύχθηκε σαν μια δραστηριότητα συμπληρωματική με την καλλιέργεια».⁷

Το κυρίαρχο μοντέλο αγροτουρισμού περιλαμβάνει τη διαμονή σε αγροτουριστικές μονάδες ή αγροικίες είτε μαζί με τον ιδιοκτήτη είτε σε έναν χώρο φιλοξενίας, καθώς επίσης και την επίσκεψη σε χώρους παραγωγής όπως αγροκτήματα ή οινοποιεία. Συγκεκριμένα στην Ελλάδα, οι αγροτουρίστες «δεν είναι πελάτες αλλά φιλοξενοούμενοι [...] οι οποίοι σέβονται στον τοπικό πολιτισμό».⁸ Ειδικότερα, σύμφωνα με την ΑΓΡΟΞΕΝΙΑ⁹, αγροτουριστική επιχείρηση είναι εκείνη που έχει δύο τουλάχιστον αγροτουριστικές λειτουργίες, δηλαδή παραδοσιακού ξενώνα, εστιατορίου παραδοσιακής γαστρονομίας, εργαστηρίου παραγωγής και πρατηρίου πώλησης παραδοσιακών προϊόντων, επισκέψιμου αγροκτήματος ή δραστηριοτήτων. Επίσης, σημαντική προϋπόθεση είναι η σχέση του επιχειρηματία με την τοπική κοινωνία και γη.

Ένα εναλλακτικό μοντέλο που έχει αναπτυχθεί τα τελευταία χρόνια είναι αυτό των διαδρομών. Χαρακτηριστικό παράδειγμα αποτελούν οι Εθνικές Τουριστικές Διαδρομές στη Νορβηγία οι οποίες περιλαμβάνουν 18 οδικές κατά βάση διαδρομές σε ενδιαφέροντα γεωμορφολογικά τοπία κατά μήκος των οποίων έχουν δημιουργηθεί στάσεις με καθιστικά, παρατηρητήρια, χώρους υγιεινής αλλά και πιο σύνθετα προγράμματα. Μια παρόμοια λογική που συναντάται και στην Ελλάδα είναι οι Δρόμοι του Κρασιού οι οποίοι αποτελούν διαδρομές που συνδέουν τα οινοποιεία μιας περιοχής και περνούν μέσα από αμπελοτόπια. Βασικό χαρακτηριστικό τους είναι ο συνδυασμός του οινοτουρισμού με τα σημεία ενδιαφέροντος κάθε περιοχής, αξιοθέατα και περιοχές ιδιαίτερου φυσικού κάλλους.

⁶ I. Potočnik-Slavič & S. Schmitz (n.d.). Farm Tourism Across Europe, European Countryside, 5(4), σελ. 269. doi: <https://doi.org/10.2478/euco-2013-0017>

⁷ Ό.π.

⁸ Δ. Μιχαηλίδης, «Αγροτουριστική Επιχείρηση μια νέα πραγματικότητα», Ιούλιος 2008: http://www.chania-info.gr/index.php?option=com_content&task=view&id=456

⁹ Αστική μη Κερδοσκοπική Εταιρεία Υποστήριξης Αγροτουρισμού

το άγριο τοπίο, ο τόπος, η Μάνη

Ο γεωτουρισμός είναι επίσης μια μορφή εναλλακτικού τουρισμού που φέρνει τον επισκέπτη σε άμεση επαφή με τη φύση. Τα σημεία ενδιαφέροντος εδώ είναι τόσο τα γεωλογικά χαρακτηριστικά, δηλαδή τα πετρώματα, τα απολιθώματα, τα μεταλλεύματα και τα ορυκτά, όσο και τα γεωμορφολογικά χαρακτηριστικά, δηλαδή το φυσικό ανάγλυφο του τόπου. Στόχος του γεωτουρισμού είναι η προστασία αυτών των ευαίσθητων περιοχών και η ανάδειξη τους με σκοπό «την εμπειρία, τη γνώση και την απόλαυση της γεωποικιλότητας και της γεωκληρονομιάς»¹⁰ όπως και την ευαισθητοποίηση των επισκεπτών απέναντι στη διαφύλαξη του μέρους. Μεταξύ άλλων, αρμόδιοι οργανισμοί έχουν προτείνει τρόπους για τη διαχείριση των επισκεπτών προκειμένου να «αποφευχθεί η διατάραξη των ευαίσθητων περιοχών και να υποστηριχθεί η τοπική κοινωνική και οικονομική ανάπτυξη»¹¹. Σαν βασικός στόχος, δηλαδή, τίθεται η προστασία του φυσικού περιβάλλοντος και η μη παρεμπόδιση των δραστηριοτήτων των ντόπιων πληθυσμών από τον τουρισμό. Κάτι τέτοιο μπορεί να επιτευχθεί σε ένα βαθμό με τη χρήση τοπικών υλικών, κατασκευαστικών τεχνικών και ντόπιων τεχνιτών κατά τη δημιουργία των υποδομών υποδοχής για τους επισκέπτες.

Μια στρατηγική που χρησιμοποιείται σε μεγάλο βαθμό στο εξωτερικό είναι η λογική των Κέντρων Επισκεπτών τα οποία «προσφέρουν πρόσβαση σε πληροφορίες και βιβλιογραφία, [...] αποτελούν το δημόσιο πρόσωπο της προστατευόμενης περιοχής όπου οι άνθρωποι μπορούν να έρθουν σε διάλογο με τους αντιπροσώπους της και [...] προσφέρουν ένα εισόδημα για την προστατευόμενη περιοχή»¹². Στην Ελλάδα, τα τελευταία χρόνια γίνεται μια προσπάθεια να ενταχθεί και σε αυτό το είδος τουρισμού το μοντέλο των διαδρομών. Έτσι, το Ι.Γ.Μ.Ε.¹³ έχει ερευνήσει, σχεδιάσει και προτείνει γεωδιαδρομές σε μέρη της χώρας με αξιόλογα τοπία.

Με βάση τα παραπάνω ξεκίνησε μια πορεία αναζήτησης της περιοχής μελέτης με κριτήριο την ενδιαφέρουσα γεωμορφολογία και την ποικιλία των διαφορετικών εμπειριών που μπορεί να προσφέρει το τοπίο. Η πορεία αυτή κατέληξε στη χερσόνησο της Μάνης η οποία συνδυάζει την περίπλοκη ακτογραμμή με τον ορεινό όγκο του Ταΰγετου και το άγονο τοπίο της νότιας πλευράς με το εύφορο της βόρειας. Μέσα από τη μελέτη της περιοχής, τόσο εξ αποστάσεως όσο και βιωματικά, διακρίνονται τρία είδη τοπίου, το Άγριο, το Εξημερωμένο και το Δομημένο, τα οποία παίζουν σημαντικό ρόλο στη φυσιογνωμία του μέρους και πρόκειται να αναλυθούν παρακάτω.

Η Μάνη είναι πολιτισμική περιοχή της νότιας Πελοποννήσου και περιλαμβάνει τμήματα του νομού Μεσσηνίας και του νομού Λακωνίας. Καταλαμβάνει έκταση 1800 τ.χλμ. και απαριθμεί περίπου 20 χιλιάδες κατοίκους. Είναι κατά βάση αραιοκατοικημένη περιοχή λόγω του βραχώδους τοπίου και του μεγάλου ορεινού όγκου που τη διασχίζει. Χωρίζεται στην Έξω Μάνη, τη μεσσηνιακή και τη Μέσα Μάνη, τη λακωνική. Η μεσσηνιακή πλευρά περιλαμβάνει την περιοχή από τον οικισμό Βέργα

¹⁰ <https://el.wikipedia.org/wiki/Γεωτουρισμός>

¹¹ ECEAT, Practical, profitable, protected. A starter guide to developing sustainable tourism in protected areas, Microdot, Latvia, 2012, σελ. 22.

<http://www.eceat.org/images/Practical,%20profitable,%20protected%204%20MB.pdf>

¹² Ό.π. σελ. 51.

¹³ Ινστιτούτο Γεωλογικών και Μεταλλευτικών Ερευνών

(αμέσως μετά την Καλαμάτα) ως λίγο πριν τη Χοτάσια κοντά στο Οίτυλο. Έδρα του αντίστοιχου δήμου είναι η Καρδαμύλη. Η λακωνική πλευρά εκτείνεται από το Οίτυλο μέχρι την περιοχή Τρίνησα λίγο μετά το Γύθειο, το οποίο αποτελεί την επίσημη έδρα του δήμου, καθώς ορίζεται και η Αρεόπολη ως ιστορική έδρα λόγω του σημαντικού της ρόλου στην επανάσταση του 1821. Η Μέσα Μάνη χωρίζεται κατά μήκος της κορυφογραμμής του Ταΰγετου στην Ανατολική ή Προσηλιακή που βλέπει στο Λακωνικό κόλπο και τη Δυτική ή Αποσκιερά που βλέπει στο Μεσσηνιακό. Οι πόλεις της Καλαμάτας και της Σπάρτης αποτελούν τις πύλες εισόδου προς την περιοχή της Μάνης. Το λιμάνι του Γυθείου την ενώνει με τον Πειραιά, τα Κύθηρα, τα Αντικύθηρα και τον Κίσαμο Χανίων, ενώ το αεροδρόμιο της Καλαμάτας την κάνει εύκολα προσβάσιμη σε επισκέπτες από το εξωτερικό.

Η παραδοσιακή κοινωνία της Μάνης χαρακτηριζόταν¹⁴ έντονα από την ταξική δομή της, που αποτελούνταν από ισχυρότερες και ασθενέστερες τάξεις τόσο οικονομικά όσο και κοινωνικά, τους Νικλιάνους και τους Αχαμνόμερους αντίστοιχα. Η προσπάθεια των ασθενέστερων να ανατρέψουν αυτή την κατάσταση για να βελτιώσουν τις συνθήκες διαβίωσης τους οδηγούσε συχνά σε εμφύλιες συγκρούσεις μεταξύ των Μανιατών. Έτσι, δημιουργήθηκε το έθιμο του γδικιωμού, ένα είδος βεντέτας, που διαιώνιζε τις εχθροπραξίες και διαμόρφωσε τον πολεμοχαρή χαρακτήρα των ντόπιων που είχε ως αποτέλεσμα η περιοχή να καταφέρει να διατηρήσει την ανεξαρτησία της κατά την Τουρκοκρατία. Οι διαρκείς πολεμικές συγκρούσεις ενίσχυσαν την πατριαρχική αντίληψη που χαρακτήριζε τη μανιάτικη κοινωνία αφού υπήρχε προτίμηση στα αρσενικά παιδιά που θα ενίσχυαν τη δύναμη της οικογένειας σε περιόδους πολέμου. «Τα θηλυκά μέλη δεν είχαν ούτε κληρονομικά ούτε άλλα δικαιώματα. Το διαζύγιο ήταν άγνωστη λέξη»¹⁵. Οι γυναίκες ασχολούνταν με το σπίτι, τα παιδιά και τις αγροτικές δουλειές όσο οι άντρες ήταν απασχολημένοι με τους οικογενειακούς πολέμους. Έχαιραν μεγάλης εκτίμησης όμως από την κοινωνία ειδικά μετά την ανάμειξή τους στη Μάχη του Διρού το 1826. Τέλος, τα φαινόμενα αυτά είχαν σαν αποτέλεσμα να δημιουργηθούν τα περίφημα μοιρολόγια που αποτελούν τη μοναδική μορφή λαϊκής ποίησης. Σύμφωνα με τον Fermor, «οι Μανιάτες έχουν μια έμμονη ιδέα για το θάνατο που μοιάζει πολύ με τις μεξικανικές δοξασίες· ίσως το φλογερό φως, ο γυμνωμένος βράχος κι οι κάκτοι να ξυπνούνε τις ίδιες παραστάσεις και στους δύο τόπους»¹⁶. Άλλωστε κατά την αρχαιότητα υπήρχε η άποψη ότι στο Ταίναρο ήταν μια από τις πύλες του Άδη.

Η επικρατέστερη θεωρία για την ετυμολογία του ονόματος της Μάνης είναι ότι προέρχεται από τη λέξη μανός που σημαίνει γυμνός από βλάστηση. Η θεωρία αυτή ενισχύει την σημασία αυτού που, στα πλαίσια αυτής της εργασίας, ορίζεται ως Άγριο τοπίο για τη φυσιογνωμία της περιοχής. Το φυσικό τοπίο της Μάνης είναι κατά βάση πετρώδες, άνυδρο και με έντονο ανάγλυφο. Το χαρακτηριστικό αυτό εντείνεται όσο κατευθύνεται κανείς προς το Ταίναρο, το νότιο άκρο της χερσονήσου. Αντίθετα πηγαίνοντας προς την Καλαμάτα το έδαφος μοιάζει πιο εύφορο και μπορεί συναντήσει κάποιος μικρές πεδιάδες.

Η προσέγγιση του τοπίου έγινε σε δύο στάδια. Αρχικά εντοπίστηκαν τα σημεία γεωμορφολογικού ενδιαφέροντος μέσα από το διαδίκτυο και έγινε μια πρώτη μελέτη πάνω σ' αυτά, και στη συνέχεια ακολούθησε η επίσκεψη στο μέρος με σκοπό την απόκτηση της βιωματικής εμπειρίας που αυτά προσφέρουν. Τα σημεία που εντοπίστηκαν αφορούν κυρίως παραλίες, σπήλαια, και χερσονήσους. Κατ' εξαίρεση στο Άγριο τοπίο εντάσσονται και τρεις κατασκευές που έχουν πλέον

¹⁴ Οι καταστάσεις που περιγράφονται εδώ σταμάτησαν να ισχύουν σταδιακά από τα τέλη του 19^{ου} αι. έως τα μέσα του 20^{ου} αλλά επηρεάζουν τη φυσιογνωμία του τόπου και τις αντιλήψεις των ανθρώπων μέχρι σήμερα.

¹⁵ <https://el.wikipedia.org/wiki/Μάνη>

¹⁶ P.L. Fermor, Μάνη, μετάφραση Τζαννής Τζαννετάκης, εκδ. Κέδρος, Αθήνα, 1972, σελ. 115.

ενσωματωθεί στο φυσικό τοπίο. Οι κατασκευές αυτές είναι τα κάστρα, οι ανεμόμυλοι και οι φάροι και επιλέγονται λόγω της παλαιότητας, της ερειπωμένης κατάστασης και της άρρηκτης σχέσης τους με τον τόπο. Οι δύο πρώτες βρίσκονται στη συγκεκριμένη θέση πολλά χρόνια και πλέον δεν χρησιμοποιούνται (τουλάχιστον όχι με την αρχική τους χρήση) οπότε έχουν περάσει στην κατάσταση του ερειπίου κουβαλώντας την ατμόσφαιρα μιας άλλης εποχής και ενός διαφορετικού τρόπου ζωής. Επιπλέον, είναι φτιαγμένες με φυσικά υλικά οπότε αρχίζουν σιγά σιγά να ξαναγίνονται ένα με τη φύση. Οι φάροι τοποθετούνται σε χαρακτηριστική θέση. Εφόσον η ύπαρξη του ακρωτηρίου επιτάσσει την ύπαρξη του φάρου, αυτός αυτομάτως γίνεται αναπόσπαστο κομμάτι της γεωμορφολογίας του ακρωτηρίου.

Η επίσκεψη μου στη Μάνη πραγματοποιήθηκε τις πρώτες μέρες του περασμένου Δεκέμβρη. Η περίοδος αυτή δεν είναι τουριστική για την περιοχή, οπότε το τοπίο έμοιαζε έρημο κάτι που δημιουργούσε μια ελαφρά θλιμμένη ατμόσφαιρα αλλά και αναδείκνυε περισσότερο την επιβλητικότητα και την τραχύτητα του. Ο καιρός ήταν πολύ καλός για την εποχή και η ηλιοφάνεια θύμιζε καλοκαίρι· όμως ο ήλιος έδυε νωρίς γι' αυτό κάθε μέρα γινόταν ένας μικρός αγώνας δρόμου προκειμένου να προλάβω να δω το μανιάτικο τοπίο με το φως της ημέρας.

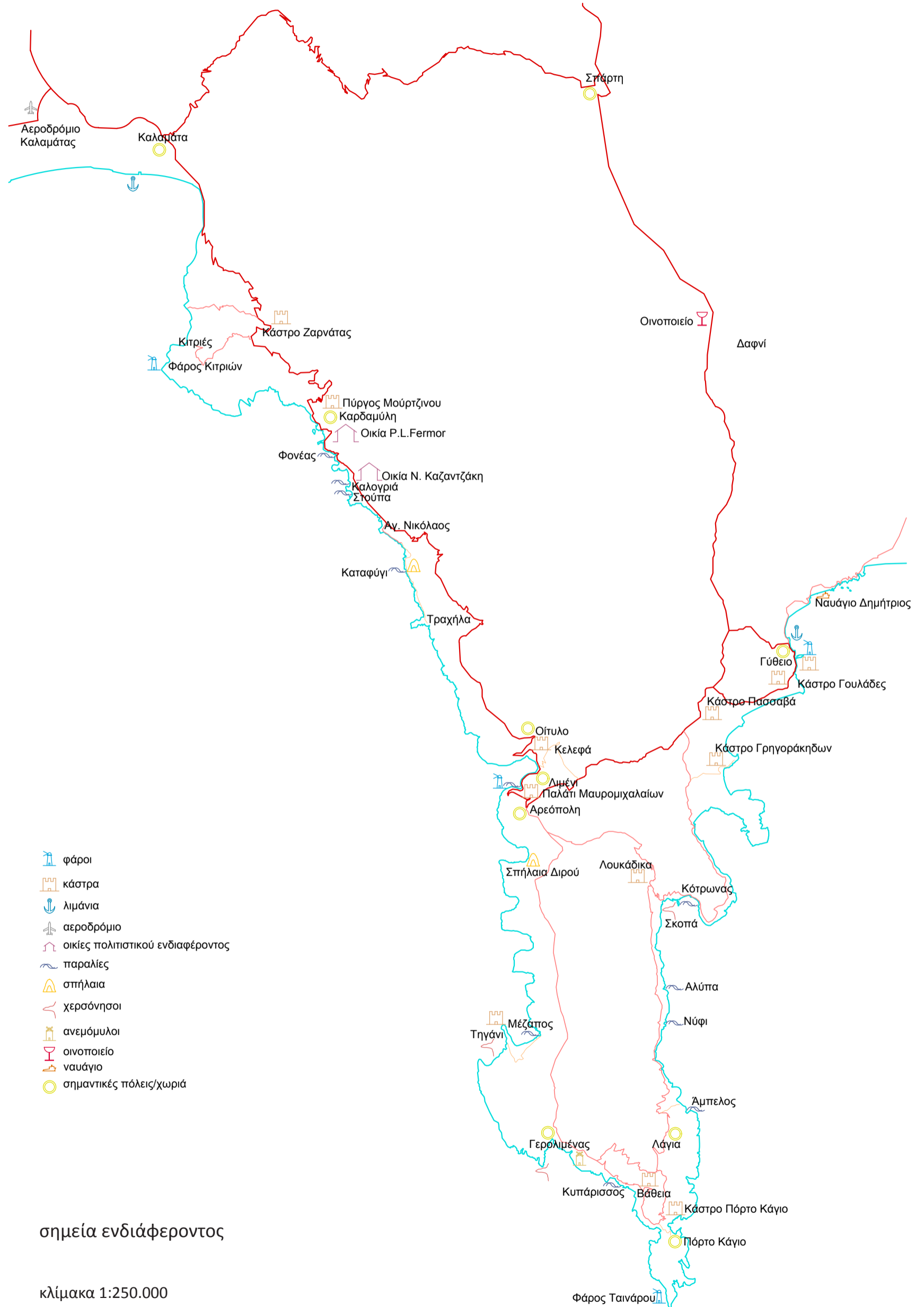

Σαν βάση επιλέχθηκε η Αρεόπολη επειδή είναι ένας σχετικά μεγάλος οικισμός για τα δεδομένα της περιοχής και γεωγραφικά βρίσκεται σε κεντρικό σημείο της χερσονήσου. Την πρώτη μέρα κινήθηκα προς την ανατολική πλευρά. Στο δρόμο μου συνάντησα παραλίες, κάστρα, πύργους, τον οχυρό οικισμό στο χωριό Λουκάδικα που μου χάρισε μια όμορφη θέα μέσα από το παράθυρο ενός ερειπωμένου σπιτιού, τη χερσονησίδα Σκοπά που δημιουργεί μια διπλή παραλία και το Γύθειο έξω από το οποίο με περίμενε το εντυπωσιακό και επιβλητικό κουφάρι ενός πλοίου· ένα ναυάγιο που μπορούσα να πλησιάσω σε απόσταση αναπνοής. Τη δεύτερη μέρα, επισκέφτηκα την νοτιοδυτική πλευρά, εκεί που το τοπίο γίνεται έντονα τραχύ και άγονο. Περιηγήθηκα στο σπήλαιο του Διρού, την παραλία του Μέζαπου με τα ιδιαίτερα πετρώματα, περπάτησα ως ένα σημείο στο βραχώδες μονοπάτι στη χερσονήσο Τηγάني αλλά και στα καλντερίμια της φημισμένης καστροπολιτείας της Βάθειας για να καταλήξω, λίγο μετά το ηλιοβασίλεμα, στο απόκοσμο τοπίο του Ταινάρου. Την τρίτη μέρα, κατευθύνθηκα προς τη βορειοδυτική πλευρά όπου το έδαφος είναι πιο εύφορο. Μπαίνοντας στη μεσσηνιακή Μάνη έζησα την εμπειρία που προσφέρουν οι φυσικές πέτρινες εξέδρες οι οποίες συνθέτουν την παραλία και το σπήλαιο στο Καταφύγι, και στάθηκα στη σκιά του μεγαλειώδους βράχου στην παραλία του Φονέα λίγο πριν τρυπώσω στο υπό επισκευή σπίτι του ταξιδιωτικού συγγραφέα Πάτρικ Λη Φέρμορ, έξω από την Καρδαμύλη.

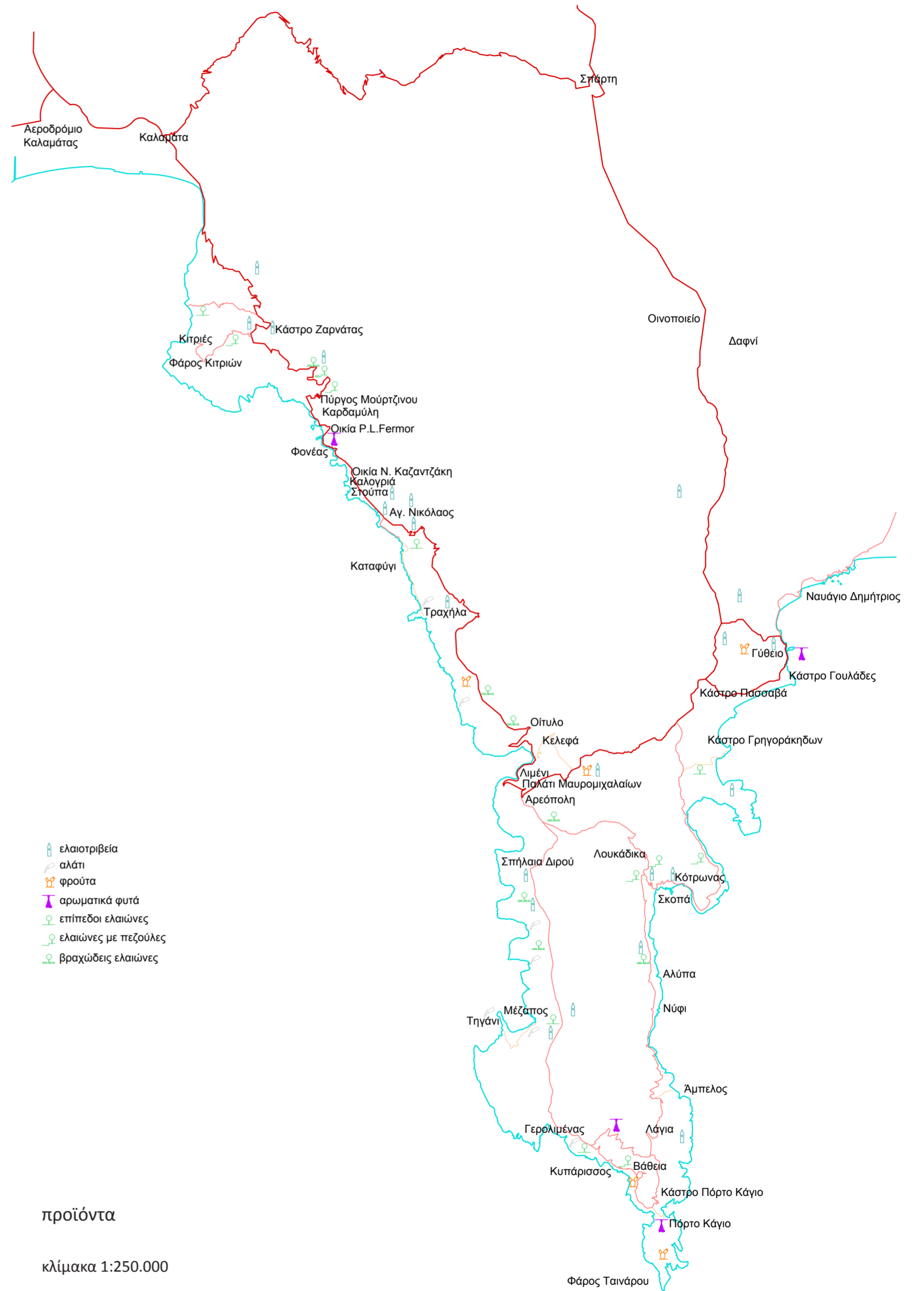

σημεία ενδιαφέροντος

κλίμακα 1:250.000



-  ελαιοτριβεία
-  αλάτι
-  φρούτα
-  αρωματικά φυτά
-  επίπεδοι ελαιώνες
-  ελαιώνες με πεζούλες
-  βραχώδεις ελαιώνες

προϊόντα

κλίμακα 1:250.000



το τοπίο στα Λουκάδικα και η θέα στον Κότρωνα



σπίτι με φραγκοπερίβολο στο δρόμο προς τον πύργο Γρηγοράκηδων



ο οχυρός οικισμός στα Λουκάδικα



στο κάστρο Γουλάδες λίγο πριν το Γύθειο



η χερσονησίδα Σκοπά και η διπλή παραλία



το επιβλητικό ναυάγιο



το λιμναίο τμήμα στο σπήλαιο του Διρού



η χερσόνησος Τηγάνι όπως φαίνεται από την παραλία του Μέζαπου



η ιδιαίτερη γεωλογία του Μέζαπου



το μονοπάτι της επιστροφής από το Τηγάνι



η καστροπολιτεία της Βάθειας



το ιδιαίτερο χρώμα του νερού στο Λιμέρι



το απόκοσμο τοπίο του Ταινάρου



ελαιώνας στο δρόμο προς το Καταφύγι



οι φυσικές πέτρινες εξέδρες στο Καταφύγι



η θέα στη νήσο Μερόπη από το σπίτι του Patrick Leigh Fermor



ο επιβλητικός βράχος του Φονέα



ο πύργος του Μούρτζινου στην παλιά Καρδαμύλη

το εξημερωμένο τοπίο, τα προϊόντα

Μέσα από την επίσκεψή μου στη Μάνη ανακάλυψα ότι το Εξημερωμένο, δηλαδή το καλλιεργήσιμο, τοπίο της αποτελείται κυρίως από ελαιώνες και φραγκοσυκιές. Σε συνδυασμό με κάποια άλλα προϊόντα που εντοπίστηκαν μέσω της εξ αποστάσεως έρευνας, γίνεται κατανοητό ότι η περιοχή μπορεί να αποτελέσει αντικείμενο και του γαστρονομικού τουρισμού, ο οποίος ουσιαστικά εντάσσεται στον αγροτουρισμό.

Αυτό που κρίνεται αξιόλογο τόσο για ανάδειξη όσο και για διαφύλαξη είναι το αγροτικό τοπίο και η διατροφική πολιτισμική κληρονομιά της περιοχής. Ειδικότερα, το ελληνικό αγροτικό τοπίο «έχει διαμορφωθεί κυρίως από την καλλιέργεια του ελαιόδεντρου, της αμπέλου και του σιταριού»¹⁷, της λεγόμενης μεσογειακής τριάδας. Ένα χαρακτηριστικό που συναντάται πολύ έντονα στη Μάνη είναι οι πεζούλες από ξερολιθιά που διαμορφώθηκαν, με φερτό χώμα κάποιες φορές, προκειμένου να μετατραπεί το άγονο βραχώδες έδαφος σε καλλιεργήσιμο. Πέρα από τις πεζούλες όμως παρατηρούνται γενικά τοίχοι από ξερολιθιά διάσπαρτοι μέσα στο τοπίο. «Οι τοίχοι αυτοί βρίσκονταν εκεί τυχαία κι όχι για οριοθέτηση. Είναι, απλά, ένας καθάριος τρόπος για να τοποθετηθούν οι πέτρες, που διαφορετικά γεμίζουν τους αγρούς»¹⁸, όπως μας πληροφορεί ο Fermor. Για το λόγο αυτό το αγροτικό τοπίο της Μάνης διατηρεί έναν ιδιαίτερο πολιτισμικό χαρακτήρα καθώς είναι σε μεγάλο βαθμό δημιουργημένο από τον άνθρωπο. Στο σημείο αυτό αξίζει να σημειωθεί ότι το 2018 έχει χαρακτηριστεί Ευρωπαϊκό Έτος Πολιτιστικής Κληρονομιάς και στα πλαίσια των δράσεων που θα πραγματοποιηθούν στην Ελλάδα έχει αποφασιστεί να δοθεί έμφαση στο Αγροτικό Πολιτισμικό Τοπίο.

Η διατροφική πολιτιστική κληρονομιά της Μάνης είναι κατά βάση λιτή λόγω της φτώχειας και της έλλειψης αγαθών που είναι επακόλουθα του άγονου και δύσβατου εδάφους το οποίο δυσχεραίνει τόσο την καλλιέργεια όσο και την εισαγωγή προϊόντων από άλλες περιοχές. «Η διαχείριση των πόρων ώστε να διασφαλίζεται η διατροφική επάρκεια και η οικολογική ισορροπία, αποτελεί εγγενές στοιχείο του τρόπου που οι μεσογειακές κοινωνίες προσαρμόζονται στο περιβάλλον»¹⁹. Αυτό σε συνδυασμό με τη μεγάλη παραγωγή ελαιόλαδου, καταδεικνύει ότι βάση της μανιάτικης δίαιτας αποτελεί η μεσογειακή διατροφή. Στις μεσογειακές κοινωνίες, η τροφή αποτελεί σημαντικό πολιτισμικό στοιχείο κάτι που φαίνεται από το ότι «όλες οι σημαντικές στιγμές του ανθρώπινου βίου [...] επιστεγάζονται με κοινή εστίαση και συμποσιασμό»²⁰.

Τα προϊόντα που παράγει το έδαφος της Μάνης είναι οι ελιές και το λάδι, το θαλασσινό αλάτι, τα αρωματικά φυτά (ρίγανη, λεβάντα, χαμομήλι, μάραθος, φασκόμηλο, κ.α.), τα δημητριακά (κυρίως κριθάρι και καλαμπόκι αλλά και λίγο σιτάρι), τα όσπρια (κουκιά, ρεβίθια, λούπινα) και λίγα φρούτα (φραγκόσυκα, σύκα, σταφίδες, κυδώνια). Όσον αφορά τα ζωικά προϊόντα παράγεται μέλι και παστά κρέατα (ορτύκια, σύγκλινο, λουκάνικο). Στο σημείο αυτό η έρευνα θα επικεντρωθεί σε αυτά που

είναι πιο εύκολο να χρησιμεύσουν στον αγροτουρισμό καθώς τα υπόλοιπα χρειάζονται ειδικές γνώσεις και εξοπλισμό αλλά και φροντίδα καθ' όλη τη διάρκεια του χρόνου. Τα αγαθά αυτά είναι η ελιά, το αλάτι, τα αρωματικά φυτά και τα φρούτα.

Η ελιά ευδοκίμει ιδιαίτερα σε παραθαλάσσιες περιοχές και σε αντίθεση με τη συκιά, «δεν έχει βαθύ υπνωτικό ίσκιο. Περπατώντας στους ελαιώνες, ο ήλιος του μεσημεριού μαλακώνει μα δε χάνεται»²¹, όπως χαρακτηριστικά αναφέρει ο Π. Θεοδωρίδης. Το ίδιο το δέντρο ή το λάδι που παράγεται από τους καρπούς του φέρουν πολλούς συμβολισμούς οι οποίοι φαίνονται μέσα από πρακτικές που προκύπτουν από ήθη-έθιμα και παραδόσεις. Κάποιοι από αυτούς είναι η ειρήνη, ο εξαγνισμός, η γονιμότητα, η μακροζωία και η υγεία. Οι χρήσεις του είναι πολλές τόσο στην αρχαιότητα όσο και σήμερα. Ο άνθρωπος χρησιμοποιεί το ξύλο της, τον καρπό ο οποίος γίνεται λάδι και σαπούνη και τα φύλλα της που προορίζονται για ζωοτροφή. Το λάδι υπήρξε πηγή φωτισμού πριν τον ηλεκτρισμό και είχε ιδιαίτερα σημαντικό ρόλο στη φροντίδα του σώματος στην αρχαιότητα. Επίσης ακόμα και σήμερα λειτουργεί θεραπευτικά αφού αποτελεί τη βάση για αλοιφές και καταπλάσματα. Στον αθλητισμό κατείχε κυρίαρχη θέση αφού οι αθλητές «άλειφαν το σώμα τους με λάδι πριν τον αγώνα για να τονώσουν τους μυς, να προστατευθούν από το κρύο και να αποφύγουν την αφυδάτωση»²². Αλλά και το έπαθλο των νικητών προερχόταν από την ελιά, όπως ο κότινος και οι παναθηναϊκοί αμφορείς με λάδι. Στη χριστιανική θρησκεία το λάδι θεωρείται μέσο εξαγνισμού γι' αυτό και χρησιμοποιείται σε όλες τις διαβατήριες τελετές του κύκλου της ζωής. Το δέντρο αυτό αποτελεί συχνά θέμα πολλών μύθων με γνωστότερο αυτόν της θεάς Αθηνάς που στη διαμάχη με τον Ποσειδώνα βγήκε νικήτρια προσφέροντας στην πόλη των Αθηνών το ιερό δέντρο και το όνομά της. «Κατά την ελληνική παράδοση, με τη γέννηση ενός παιδιού φυτεύεται μια ελιά. Η ελιά και το παιδί θα μεγαλώσουν ταυτόχρονα και όταν το παιδί θα γίνει 6 χρονών, η ελιά θα δώσει τους πρώτους της καρπούς»²³.

Πιο συγκεκριμένα, στη Μάνη παράγεται το καλύτερο ελαιόλαδο της Ελλάδας. Η συγκομιδή της ελιάς γίνεται κυρίως το Νοέμβρη και το Δεκέμβρη. Το Σεπτέμβρη μαζεύουν μόνο αυτές που έπεσαν από το βοριά. «Δε ραβδίζουν ποτέ τις ελιές, γιατί είναι μικρόσωμες και άνυδρες και με την απώλεια πολλών φύλλων ενδέχεται να ξεραθούν (από ασφυξία)»²⁴. Η μεγάλη σημασία που έχει το λάδι για την κοινωνία φαίνεται από το γεγονός ότι πολλές φορές συμπεριλαμβανόταν ανάμεσα στα προικιά αλλά και στο έθιμο της τρέβας που αποτελεί προσωρινή εκκευρία των εχθροπραξιών την εποχή της συγκομιδής της ελιάς και άλλων αγροτικών εργασιών, σημαντικών γιορτών και υπό την απειλή εξωτερικού εχθρού.

Το αλάτι της Μάνης φημίζεται για τη γεύση και τη θρεπτική του αξία τα οποία οφείλονται στα συστατικά των βράχων και τα καθαρά νερά του Μεσσηνιακού κόλπου όπου και εντοπίζονται οι αλυκές. Η συγκομιδή του γίνεται, σε μεγάλο βαθμό χειρωνακτικά, από τον Ιούνιο έως τον Οκτώβρη και από αυτό παράγεται ο ανθός αλατιού και παστώνονται τα σύγκλινα. Παλαιότερα αποτελούσε το μόνο συντηρητικό μέσο για τα τρόφιμα. Το αλάτι στα τέλη του 19^{ου} και τις αρχές του 20^{ου} αιώνα αποτελούσε κρατικό μονοπώλιο και έφτανε στη Μάνη με καράβια. «Από εκεί πήρε και την ονομασία του από ντόπιους ως καραβάλατσο, θέλοντας να το διαχωρίσουν από το

¹⁷ <http://ayla.culture.gr/διατροφικός-πολιτισμός-της-ελλάδας/>

¹⁸ P.L. Fermor, Μάνη, μετάφραση Τζαννής Τζαννετάκης, εκδ. Κέδρος, Αθήνα, 1972, σελ. 114.

¹⁹ Γ. Δρίνης, Δελτίο Στοιχείου Άυλης Πολιτιστικής Κληρονομιάς «Μεσογειακή Διατροφή», Εθνικό Ευρετήριο Άυλης Πολιτιστικής Κληρονομιάς της Ελλάδας, σελ. 1: http://ayla.culture.gr/wp-content/uploads/2016/11/word-to-pdf_med_diet_7_7.pdf

²⁰ Ο.π.

²¹ Π. Θεοδωρίδης, «Ο καιρός της ελιάς» στο Η ελιά στην Ελλάδα, επιμ. Α. Δούντση, Τοπίο, Αθήνα, 2001, σελ. 8.

²² Πληροφοριακό υλικό μόνιμης έκθεσης Μουσείου ελιάς και ελληνικού λαδιού Σπάρτης- μέλος του Δικτύου Μουσείων του Π.Ι.Ο.Π. (Πολιτιστικού Ιδρύματος Ομίλου Πειραιώς)

²³ <http://www.abea.gr/history-of-olive-in-crete/>

²⁴ Κ. Κάσσης, Λαογραφία της Μέσα Μάνης. Α' Υλική Ζωή, Αθήνα, 1980, σελ. 151.

μανιάτικο αλάτι το οποίο ονόμαζαν αφράλατσο»²⁵. Η σημασία του επηρέαζε και τις κοινωνικές σχέσεις αφού υπήρχε ένα ιδιαίτερο σύστημα ιδιοκτησίας στους βράχους κατά το οποίο ένα χωριό εκμεταλλευόταν τις αλυκές μιας περιοχής και το αλάτι μοιραζόταν σε όλους τους κατοίκους ή αποφασιζόταν με κλήρο ποιες αλυκές αντιστοιχούν στον καθένα, ενώ στο Μεσοπόλεμο, κομμάτια του βράχου δίνονταν ως προίκα. Σχετικά με τον τρόπο οργάνωσης του χώρου στις αλυκές διακρίνεται ένα ευρύ φάσμα στο βαθμό επέμβασης. Συγκεκριμένα παρατηρείται «αξιοποίηση των φυσικών βράχων [...] στοιχειώδης παρέμβαση σε μικρή έκταση με λαξεμένες γούρνες [...] μικρή πρόβλεψη για την παραμονή των ανθρώπων [...] και οργανωμένη τεχνική υποδομή με ειδικές κατασκευές για την καλλιέργεια του αλατιού και την παραμονή των ανθρώπων»²⁶.

Η συγκομιδή των αρωματικών φυτών γίνεται από τον Απρίλιο ως τον Ιούλιο. Κάποια από αυτά, όπως η λεβάντα και το χαμομήλι, χρησιμεύουν περισσότερο στη φροντίδα του σώματος και στη θεραπεία ασθενειών με τη μορφή αιθέριων ελαίων, σαπουνιών και αφεψημάτων. Άλλα χρησιμοποιούνται κατά βάση στην παρασκευή τροφίμων, όπως η ρίγανη που βοηθάει στη συντήρηση των σύκων κατά την αποξήρανσή τους και το φασκόμηλο που βγάζει το πιο πικάντικο μέλι και καπνίζεται μαζί με το σύγκλινο.

Από τα φρούτα πιο χαρακτηριστικό είναι το φραγκόσυκο η καταγωγή του οποίου είναι από το Μεξικό και εισήχθει στη Μεσόγειο το 16^ο αιώνα. Στη Μάνη ήρθε την περίοδο της Τουρκοκρατίας μέσω εμπόρων και πειρατών από την Αλγερία, το Μαρόκο και τη Σικελία. Χρησιμεύει ως φράκτης καθώς φυτρώνει πολύ εύκολα και φτάνει σε ύψος τα 4 μέτρα, ενώ ως κάκτος είναι πολύ ανθεκτικό στη ζέστη και την ξηρασία. Η συγκομιδή του γίνεται κατά βάση τον Αύγουστο μαζί με τα σύκα, ενώ το Μάιο μαζεύονται τα τρυφερά φύλλα της φραγκοσυκιάς από τα οποία φτιάχνεται τουρσί. Επίσης, τον Οκτώβρη γίνεται η συγκομιδή των κυδωνιών. Γενικά από τα φρούτα παράγονται χυμοί, μαρμελάδες, ποτά και γλυκά και από τα αποξηραμένα άνθη της φραγκοσυκιάς παρασκευάζεται τσάι.

²⁵ <http://kpmenis.gr/3-γ-1-πέτρα-αλάτι/>

²⁶ Γ. Κ. Σαΐτας- Κ. Ι. Ζαρκιά «Τόποι και τρόποι συλλογής αλατιού στη Μέσα και στην Έξω Μάνη» «Το ελληνικό αλάτι»: 8^ο τριήμερο εργασίας, Μυτιλήνη, 6-8 Νοεμβρίου 1998, Πολιτιστικό Τεχνολογικό Ίδρυμα ΕΤΒΑ, Αθήνα, 2001, σελ. 254.

το δομημένο τοπίο, η παράδοση

Η αρχιτεκτονική της Μάνης είναι επίσης ένα ιδιαίτερο χαρακτηριστικό της, αφού «στην περιοχή βρίσκονται οι 98 από τους 118 οικισμούς της Πελοποννήσου που έχουν χαρακτηριστεί επίσημα παραδοσιακοί»²⁷. Οι κατασκευές έχουν εκμεταλλευτεί αυτό που υπάρχει σε αφθονία στο γύρω τοπίο, την πέτρα κάτι που ενισχύει τόσο την αντίσταση του κτιρίου απέναντι στους δυνατούς ανέμους, όσο και την αμυντική του συμπεριφορά απέναντι στους εχθρούς. Τα στοιχεία που διαμορφώνουν την αρχιτεκτονική της Μάνης είναι το «φυσικό περιβάλλον αλλά, κυρίως, οι αρχαϊκές κοινωνικές δομές»²⁸. Βασική αρχιτεκτονική μορφή που μαρτυρά αυτό το χαρακτήρα είναι ο μανιάτικος πύργος. Ο Fermor περιγράφει την εμπειρία της διαμονής του σε ένα μανιάτικο πύργο διακρίνοντας «έξι διαβαθμίσεις θερμοκρασίας από την εξουθενωτική φλόγα της στέγης, στο αρκτικό κρύο του σκαμμένου υπογείου». Σημειώνει επίσης ότι «οι πύργοι εξασφαλίζουν ακόμα το σπάνιο κι ανεκτίμητο δώρο της μοναχικότητας [...] η οχλαγωγία της ζωής του σπιτιού, μονωμένη απ' το απορροφητικό κενό των ενδιάμεσων δωματίων, στροβιλίζεται και κοχλάζει, δεκαπέντε μέτρα κάτω»²⁹. Στο κορφάρι (δώμα) του πύργου τα αντικείμενα ανεβοκατέβαιναν με σχοινί.

Ιδιαίτερο ενδιαφέρον παρουσιάζουν οι τρόποι προσπέλασης των κτιρίων στην παραδοσιακή αρχιτεκτονική της Μάνης. Ειδικότερα, η είσοδος δεν βρίσκεται ποτέ στο επίπεδο του εδάφους αλλά προσεγγίζεται μέσω ξύλινης σκάλας που ανασύρεται στο εσωτερικό, λιθοσωρού, πέτρινης σκάλας που βρίσκεται σε απόσταση η οποία καλύπτεται από ξύλινη γέφυρα ή εφαπτόμενου κτιρίου. Αυτοί οι τρόποι βασίζονται στο να αποτρέψουν στους εχθρούς να μπουν στο εσωτερικό. Επιπλέον τρόποι είναι η πέτρινη σκάλα που εφάπτεται στο κτίριο, ο λιακός (βλ. παρακάτω) και για το εσωτερικό ο καταρράχτης (βλ. παρακάτω) και η ξύλινη κινητή σκάλα.

²⁷ <https://el.wikipedia.org/wiki/Μάνη>

²⁸ Γιάννης Σαΐτας, Ελληνική Παραδοσιακή Αρχιτεκτονική, τόμος 5, Μέλισσα, Αθήνα, 1988, σελ. 195.

²⁹ P.L. Fermor, Μάνη, μετάφραση Τζαννής Τζαννετάκης, εκδ. Κέδρος, Αθήνα, 1972, σελ. 202.

Παρακάτω παρουσιάζονται κάποιες βασικές έννοιες της μανιάτικης αρχιτεκτονικής.³⁰

έννοιες	ορισμοί	σχόλια
Αμπάρι ή πατουτό	το υπερυψωμένο και «πατωμένο» (στρωμένο με σανίδια) μέρος του δωματίου. Ο αποπάνω χώρος χρησιμεύει για τον ύπνο κι ο αποκάτω ως αποθήκη	
Ανούι	ανώι, κύριος κατοικήσιμος χώρος σε όροφο	
Βίγλα	παρατηρητήριο	
Γιστέρνα	στέρνα	
Γυριστό καλύβι	μικρό καλύβι με καμπυλόγραμμη κάτοψη και με εκφορική θολωτή κάλυψη	
Ζεματίστρα ή καταχύστρα	πολεμική κατασκευή στον τοίχο ή στον πετρομάχο, με τρύπα για χύσιμο ζεστού νερού από το εσωτερικό του κτιρίου στους εχθρούς	
Θερίδα ή θυρίδα	κόγχη στον τοίχο· χτιστή κυψέλη μελισσοργείου φτιαγμένη με πετρόπλακες	
Καλαμωτή	στρώση από καλάμια πάνω στο σκελετό ξύλινης στέγης ή διαχωριστικός τοίχος από καλάμια που επιχρίεται	
Κάμαρα	το πίσω μέρος του ανωγιού που δεν είναι «πατωμένο» (στρωμένο με σανίδια), όπου ο χερόμυλος, η φωτογωνιά, τα πιθάρια κλπ.· συχνά ο χώρος αυτός στεγάζεται με καμάρα	
Καταρράχτης	άνοιγμα-καταπακτή για κατακόρυφη επικοινωνία δύο ορόφων	είτε με ξύλινη σκάλα σταθερή ή κινητή, είτε με καρφιά ή πέτρες που προεξέχουν από τον τοίχο και δημιουργούν σκαλοπάτι

³⁰ Οι ορισμοί έχουν παρθεί αυτούσιοι από το γλωσσάρι του παρακάτω συγγράμματος Γιάννης Σαΐτας, Ελληνική Παραδοσιακή Αρχιτεκτονική, τόμος 5, Μέλισσα, Αθήνα, 1988, σελ. 202-204.

έννοιες	ορισμοί	σχόλια
Κλουβί ή βίγλα	πέτρινο κουβούκλιο με ντουφεκότρυπες και ζεματίστρες που προεξέχει σε γωνία ή σε όψη κτιρίου. Χρησίμευε και ως αποχωρητήριο	
Κορφάρι	το δώμα (ταράτσα) πύργου ή πυργόσπιτου	χρησίμευε επίσης για παρατηρητήριο, καλοκαιρινό ύπνο, λιάσιμο σύκων, αλατιού κλπ.
Λάσκαρα	ο χώρος ανάμεσα στη ράχη θολωτής καμάρας, τους τοίχους και το δάπεδο	καμιά φορά μυστική είσοδος για να κρυφτούν άνθρωποι (π.χ. φυγόδικοι)
Λιακός	το μονώροφο πρόσκτισμα-εξώστης του κύριου σπιτιού	χρησίμευε επίσης για αγνάντεμα, ανάπαυση και καλοκαιρινό ύπνο
Λιάστρα	χώρος για την επεξεργασία του λούπινου	
Λιότερα	κρεβάτι από σανίδες που στηρίζονται σε δύο τρίποδα	
Μιντέρι	πάγκος με μαξιλάρια	
Μπαγδατί ή τσατμάς	ελαφρό ξύλινο χώρισμα με καλάμια ή πηχάκια καρφωτά σε ξύλινο σκελετό και με επίχρισμα από σοβά	
Μπαστούνα	χτιστό πέτρινο ταμπούρι	
Νιάκα	κούνια (λίκνο) του μωρού	
Περιβολιάστρα	φουρούσι (αγκριός), όπου στηρίζαν δοχεία με καλλωπιστικά φυτά	επίσης κρεμούσαν τρόφιμα που έπρεπε να λιαστούν, να αεριστούν ή να συντηρηθούν σε δροσιά
Πολεμότρ(ο)υπα ή πολεμίστρα	τρύπα στον τοίχο για σκόπευση και βολή κατά του εχθρού	
(Σ)γούρνα	πετροπελεκημένη γούρνα	
Σκαλατέρα	πέτρινη σκάλα	
Σόφιτα	ψηλό ξύλινο πατάρι	χρησίμευε για ύπνο και αποθήκευση
Σοφράς ή σουφράς	χαμηλό ξύλινο στρογγυλό τραπέζι για το φαγητό	

έννοιες	ορισμοί	σχόλια
Σπιτακούλα	μικρή κυκλική μάντρα που περιζώνει ένα δέντρο για προστασία από τα ζώα· πρόχειρο κατάλυμα ανθρώπων και ζώων	
Στασία	κατακόρυφη καλαμωτή που χρησιμοποιούσαν στην παραγωγή μεταξιού	
Φώκος ή φωτογανιά ή φωτογωνιά	ανοιχτή εστία (χωρίς καπνοδόχο) για μαγείρεμα και θέρμανση	

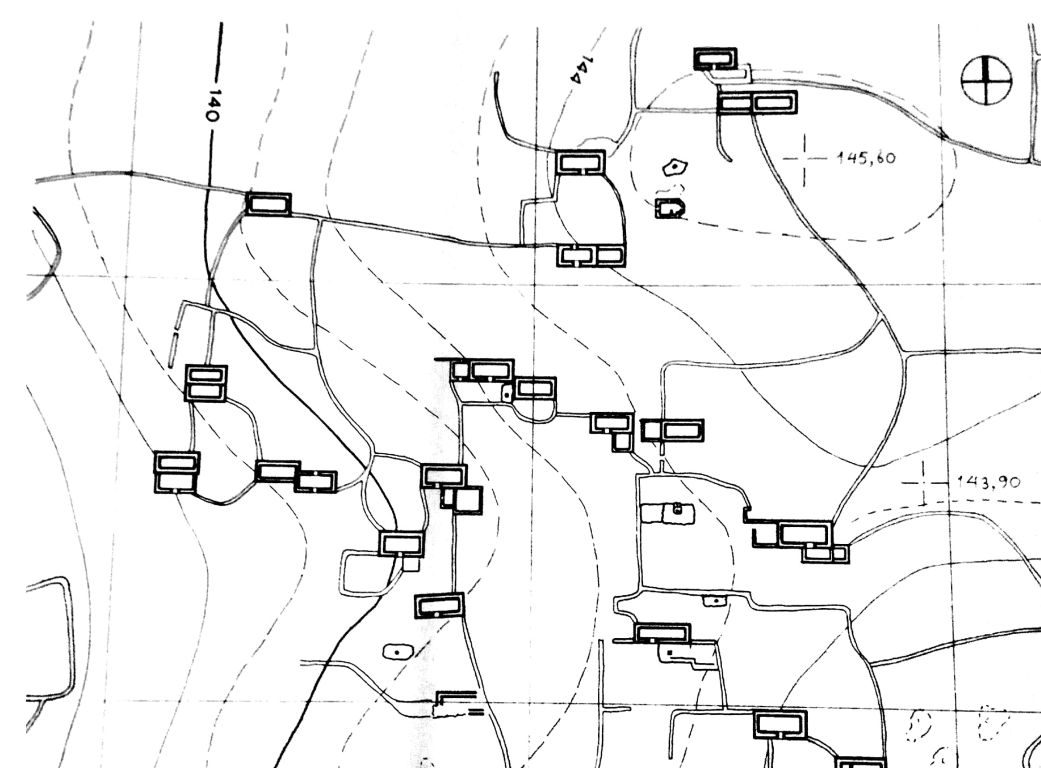

τοποθέτηση των κατασκευών κάθετα στις υψομετρικές καμπύλες
(πηγή: Γ. Σαΐτας, Ελληνική Παραδοσιακή Αρχιτεκτονική)

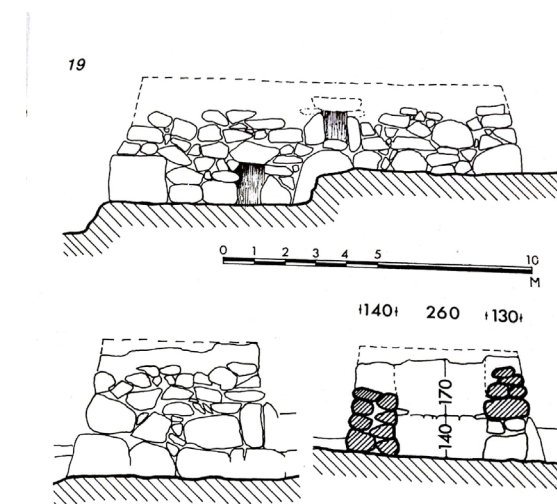

προσαρμογή κατασκευής στο πρανές
(πηγή: Γ. Σαΐτας, Ελληνική Παραδοσιακή Αρχιτεκτονική)



καλαμωτή και θερίδες (πηγή: Γ. Σαΐτας, Ελληνική Παραδοσιακή Αρχιτεκτονική)



σόφита (πηγή: Γ. Σαΐτας, Ελληνική Παραδοσιακή Αρχιτεκτονική)



αγροτικές κατασκευές (πηγή: Κ. Κάσσης, Λαογραφία της Μέσα Μάνης)

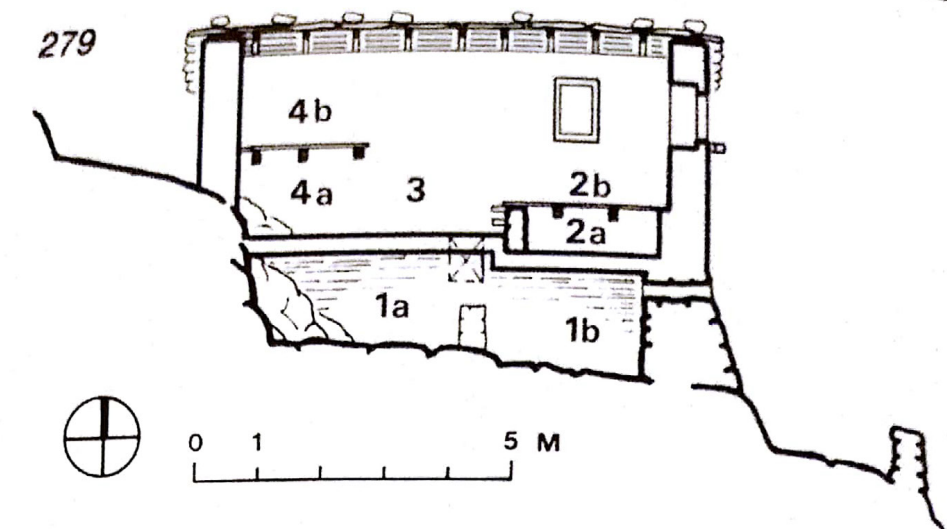

τομή παραδοσιακού σπιτιού (πηγή: Γ. Σαΐτας, Ελληνική Παραδοσιακή Αρχιτεκτονική)



ζεματίστρα (πηγή: Γ. Σαΐτας, Ελληνική Παραδοσιακή Αρχιτεκτονική)



γυναίκα με μωρό στη νιάκα (πηγή: Κ. Κάσσης, Λαογραφία της Μέσα Μάνης)

ανάλυση πρότασης

Με βάση όλα τα παραπάνω αποφασίστηκε η πρόταση να ακολουθεί το μοντέλο των διαδρομών και συγκεκριμένα των «διαδρομών μεταξύ άγριου και εξημερωμένου τοπίου». Η κάθε διαδρομή περιλαμβάνει τα σημεία ενδιαφέροντος που αναλύθηκαν προηγουμένως και το καλλιεργήσιμο έδαφος, ουσιαστικά το τοπίο του ελαιώνα, στο οποίο γίνεται και η επέμβαση με τη δημιουργία κάποιων δομών αγροτουριστικού χαρακτήρα. Ένα πρόβλημα που παρατηρήθηκε μέσω της έρευνας πεδίου ήταν η δυσκολία της σταθερής βάσης διαμονής σε ένα τέτοιο μοντέλο τουρισμού ειδικά κατά τη χειμερινή περίοδο, που ο ήλιος δύει νωρίς.

Προτείνεται, λοιπόν, η διάσπαρτη τοποθέτηση των κατασκευών σε πιθανά οικόπεδα/ελαιώνες που εντοπίζονται κατά μήκος των διαδρομών. Εντοπίζονται τρία είδη ελαιώνα, ο επίπεδος, αυτός που είναι διαμορφωμένος με πεζούλες και ο βραχώδης. Μέσα από τη μελέτη του τοπίου συμπεραίνεται ότι οι κατασκευές πρέπει να είναι μικρές και διάσπαρτες προκειμένου να προσαρμόζονται στις διαστάσεις της πεζούλες και στο χώρο που υπάρχει ανάμεσα στα ελαιόδεντρα με σκοπό να αποφευχθεί όσο γίνεται η κοπή δέντρων. Στο βραχώδη ελαιώνα συγκεκριμένα, κρίνεται ότι οι κατασκευές πρέπει να είναι λίγες και ανυψωμένες καθώς το έδαφος δεν προσφέρεται για έδραση της επιφάνειας. Τα πιθανά οικόπεδα διαλέγονται με κριτήριο την ειδυλλιακότητα του τοπίου, κάποιες φορές τη θέα αλλά κυρίως την εμπειρία της ζωής στην ύπαιθρο.

Για την υλοποίηση της πρότασης προτείνεται η συλλειτουργία υποκειμένων, τουριστών και ντόπιων αλλά και η συμμετοχή φορέων. Ειδικότερα, ένας αγρότης μπορεί να επιθυμήσει να τοποθετήσει τις κατασκευές στον ελαιώνα του και να φιλοξενήσει αγροτουρίστες ή να υπάρχει μια γενικότερη εποπτεία από κάποιο συνεταιρισμό ή φορέα όπως ο ΔΗΩ³¹, η ΑΓΡΟΞΕΝΙΑ και ο Ι.Γ.Μ.Ε. που αναφέρθηκαν παραπάνω. Τέλος, εκτός από την περίπτωση φιλοξενίας σε ήδη υπάρχοντα ελαιώνα υπάρχει και το ενδεχόμενο να φυτεύονται δέντρα σε κάποιο κενό χωράφι και να φροντίζονται από τους τουρίστες.

Το πρόγραμμα των κατασκευών διαρθρώνεται γύρω από τέσσερις βασικούς άξονες που είναι η συγκομιδή, η παραγωγή, το μαγείρεμα και η διαμονή. Τα ενεργήματα που εξυπηρετούν οι κατασκευές είναι η ξεκούραση, το πρόχειρο φαγητό και νερό και ο πρόχειρος ύπνος κατά τη διάρκεια της συγκομιδής, η αποθήκευση, το μαγείρεμα, το φαγητό και η κοινωνικοποίηση γύρω από αυτό, ο ύπνος, η υγιεινή και η παρατήρηση. Όσον αφορά την παραγωγή, επιλέγεται η επίσκεψη σε ήδη υπάρχοντα ελαιοτριβεία για την παραγωγή του λαδιού και κατασκευάζεται δύο εργαστήρια ξύλου και απόσταξης αιθέριων ελαίων και κατασκευής σαπουνιών.

Όσον αφορά το σχεδιαστικό κομμάτι, οι παράγοντες που διαμόρφωσαν τις κατασκευές είναι η παράδοση, το τοπίο, οι καιρικές συνθήκες και το πρόγραμμα. Ειδικότερα, η παραδοσιακή αρχιτεκτονική λειτουργεί ως αναφορά και γίνεται μια προσπάθεια επανερμηνείας της και μετεγγραφής στοιχείων. Ταυτόχρονα λαμβάνεται υπόψη το πώς προσαρμόζονται οι κατασκευές στην ιδιαιτερότητα του κάθε εδαφικού τύπου, στις εποχές του χρόνου και τις ανάγκες που προκύπτουν από το πρόγραμμα. Σαν κοινή γλώσσα σε όλες τις δομές υπάρχει μια βαριά

³¹ Οργανισμός Ελέγχου και Πιστοποίησης Βιολογικών Προϊόντων

κατασκευή/τοίχος πάνω στην οποία προσαρτάται μια ελαφριά στην προσπάθεια να μειωθεί το αποτύπωμα της επέμβασης και να υπάρχει η δυνατότητα απομάκρυνσης του μεγαλύτερου μέρους των κατασκευών αφήνοντας πίσω αποσπάσματα τοίχων που θα θυμίζουν τα ερείπια της μανιάτικης αρχιτεκτονικής που συναντώνται συχνά κατά την περιπλάνηση στο τοπίο. Τέλος η κλίμακα της επέμβασης κυμαίνεται από την κλίμακα του ενδύματος και του επίπλου, καθώς σχεδιάζεται μια ποδιά συγκομιδής, μέχρι την κλίμακα μικρών κατασκευών και της χωροθέτησης τους σε τρία ενδεικτικά οικόπεδα που αντιστοιχούν στους τρεις τύπους ελαιώνα που έχουν εντοπιστεί.

η πρόταση

η ποδιά

Η ποδιά συγκομιδής αποτελείται από δύο τμήματα τα οποία ενώνονται μεταξύ τους με τιράντες οι οποίες αυξομειώνουν με κουμπιά προκειμένου να προσαρμόζεται σε διάφορους σωματότυπους. Στην μπροστινή μεριά υπάρχει μια τσέπη για την τοποθέτηση των προϊόντων που συλλέγονται ενώ στην πίσω υπάρχουν θήκες για εργαλεία. Η ποδιά είναι φτιαγμένη από λινάτσα από την οποία είναι κατασκευασμένα και τα τσουβάλια που τοποθετούνται οι ελιές μετά τη συγκομιδή.

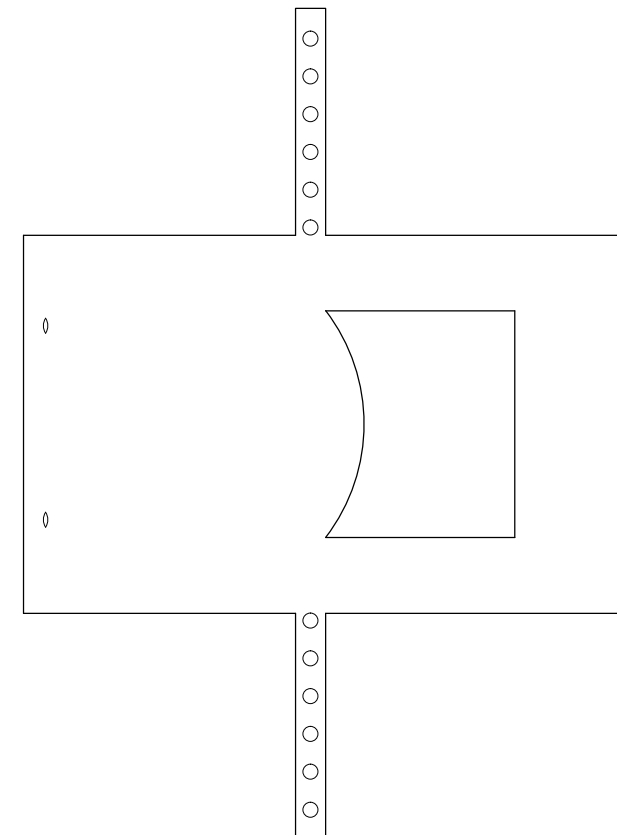
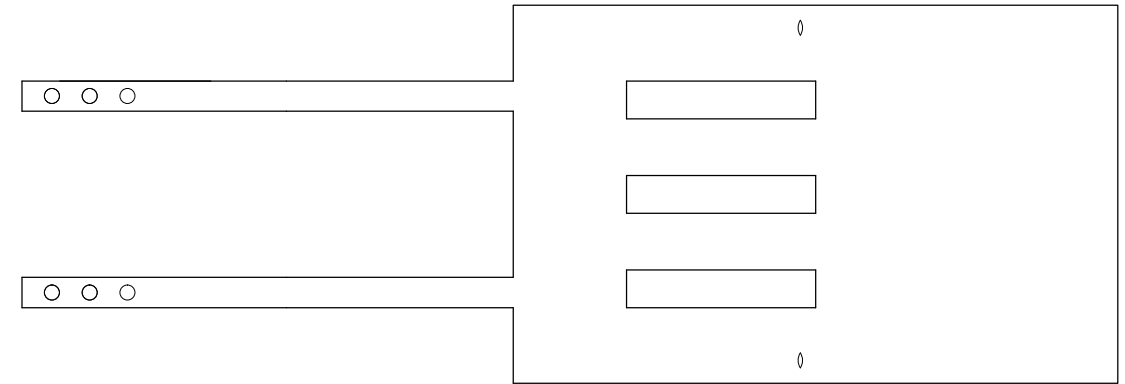



η λιάστρα

Η λιάστρα αποτελείται από κρεμασμένες επιφάνειες που τοποθετούνται στο χώρο της κουζίνας για την αποξήρανση φρούτων και αλατιού.

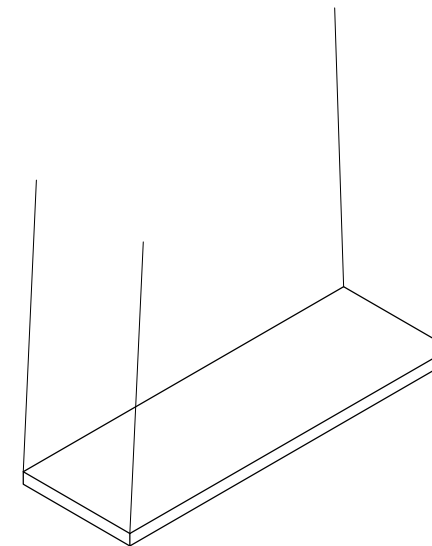

η γιοργάθια

Γιοργάθια - διχτυωτά πλέγματα με δύο ξύλα στις άκρες που χρησίμευαν για το φόρτωμα διάφορων αντικειμένων και την αποθήκευση τροφίμων

Γίνεται μια μετεγγραφή της συγκεκριμένης κατασκευής στην κλίμακα του ανθρώπινου σώματος και δημιουργείται μια αιώρα.

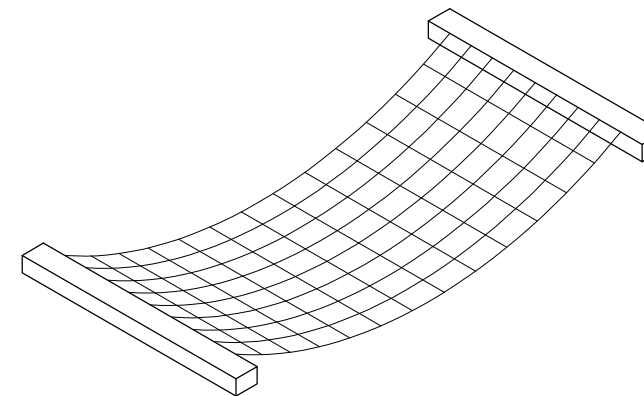
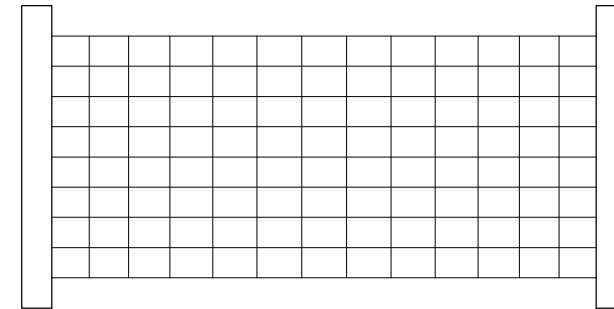

η νιάκα

Η νιάκα μετατρέπεται από κούνια του μωρού και πάλι σε αιώρα χαρακτηριστικό της οποίας είναι το ότι το ύφασμα τυλίγει το ανθρώπινο σώμα όταν κάποιος τη χρησιμοποιεί.

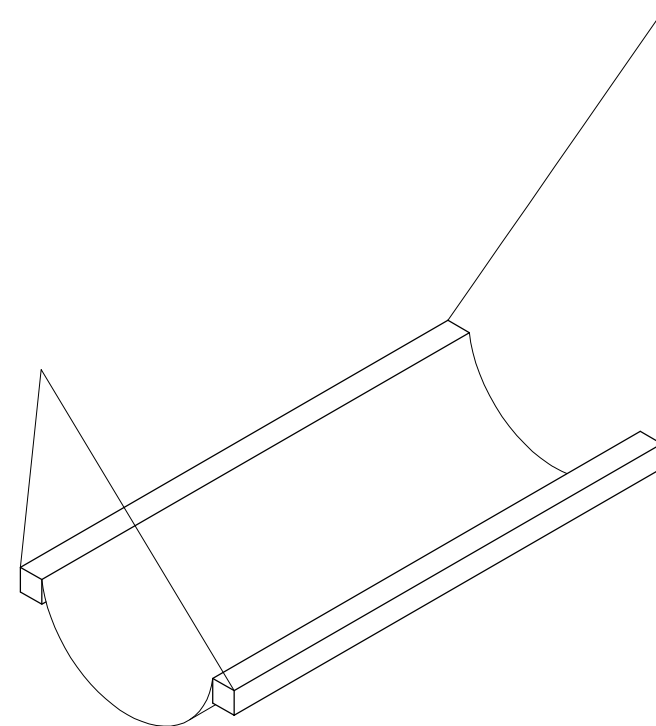
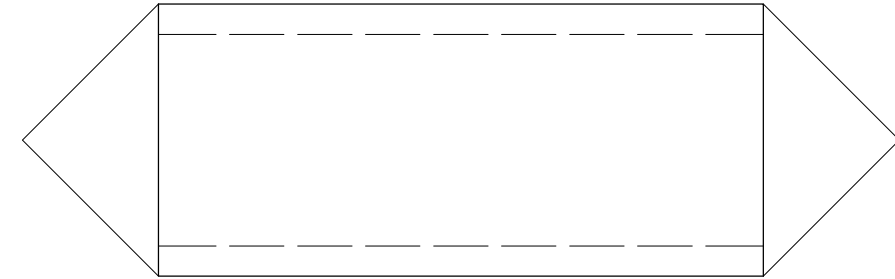

ο καναπές

Καναπές ή αμπάρι – κασέλα που χρησίμευε για την αποθήκευση της σοδειάς και για κάθισμα.

Ο καναπές αποτελεί μια μεταβαλλόμενη κατασκευή που από κάθισμα μετατρέπεται σε πρόχειρο κρεβάτι και εσωτερικά έχει χώρο αποθήκευσης.

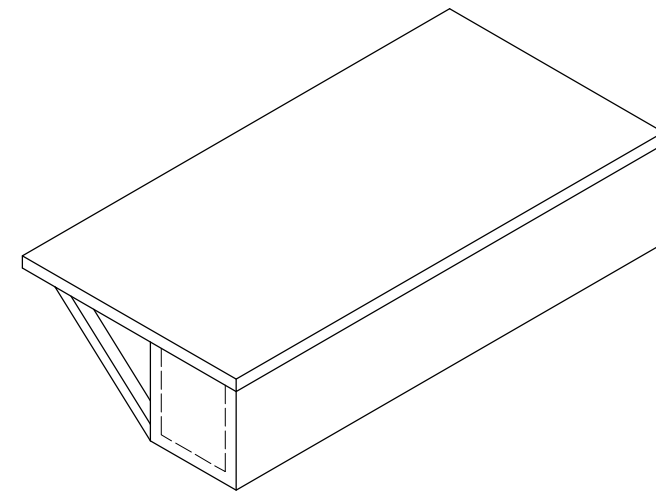

η λιότερα

Η λιότερα έχει δύο εκδοχές, την κρεμαστή που αποτελείται από αναρτημένα δοκαράκια πάνω στα οποία τοποθετείται στρώμα και την επιδαπέδια που αποτελείται από τρίποδα πάνω στα οποία τοποθετούνται τάβλες και μετά στρώμα. Η δεύτερη εκδοχή μπορεί να λειτουργήσει και σαν σοφράς όταν απουσιάζει το στρώμα.

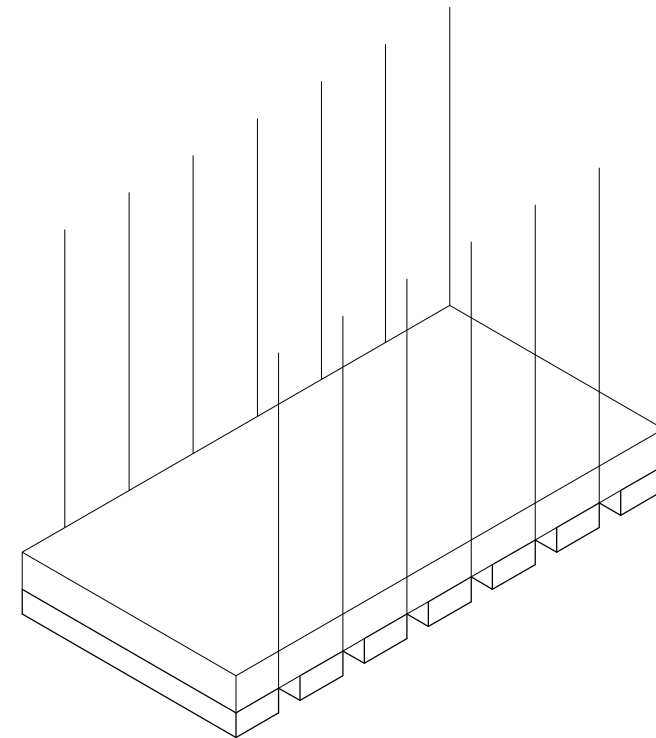
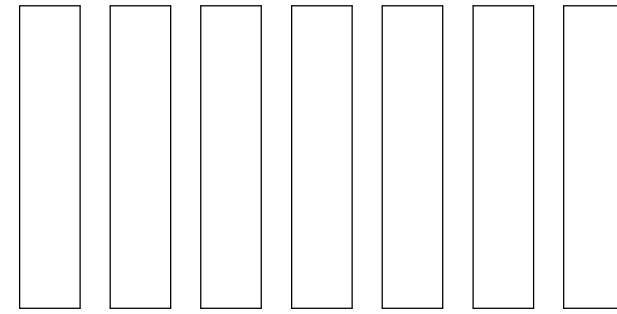

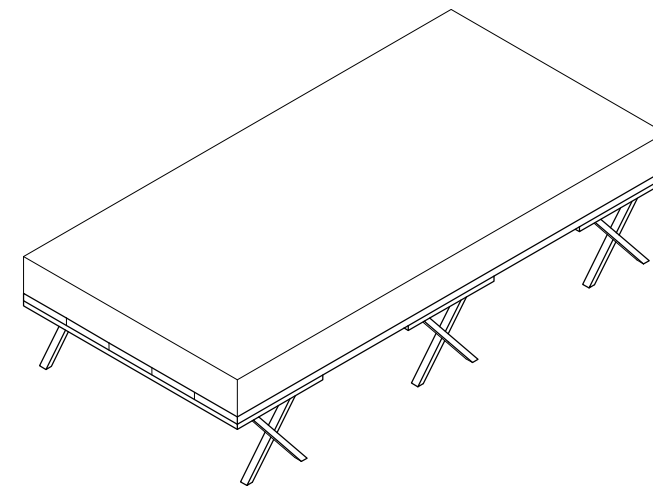
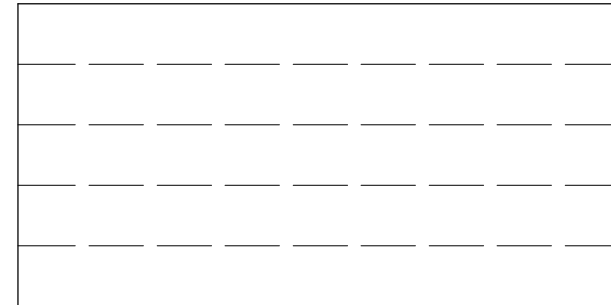

κλίμακα 1:25

η δροσίστρα

Η δροσίστρα είναι μια αντιστροφή της ζεματίστρας και σκοπό έχει τη συλλογή βρόχινου νερού με σκοπό το πρόχειρο ντουζ σε εξωτερικό χώρο.

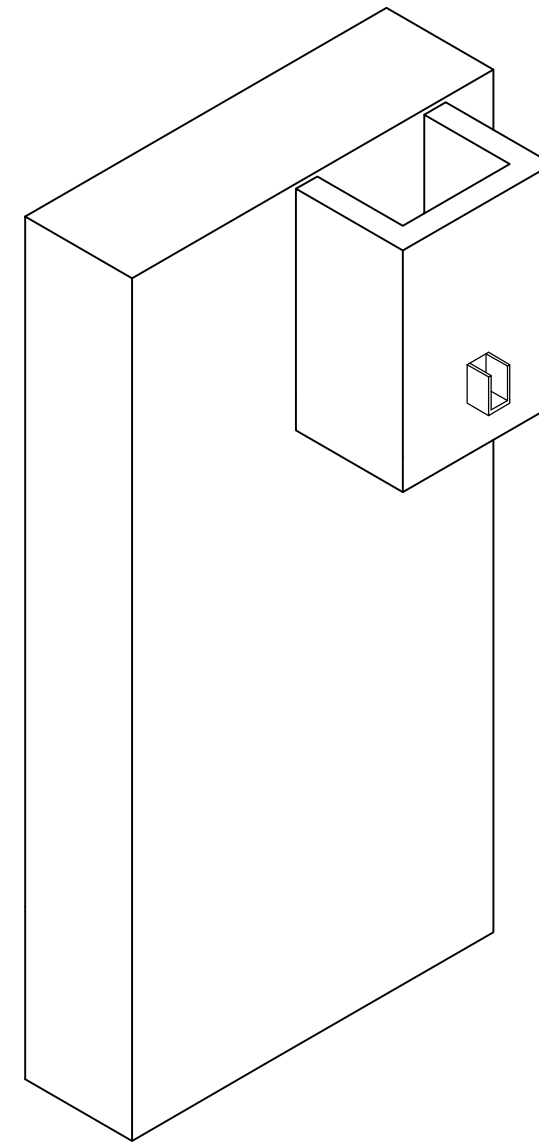
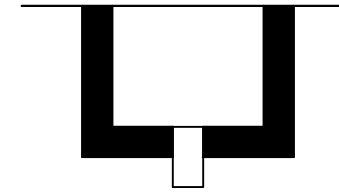

κλίμακα 1:25

η φωτογανιά

Η φωτογανιά αποτελεί μια εστία με κύριο σκοπό τη θέρμανση των χώρων για να μπορούν να χρησιμοποιηθούν και το χειμώνα.

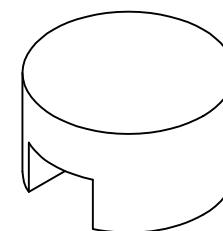
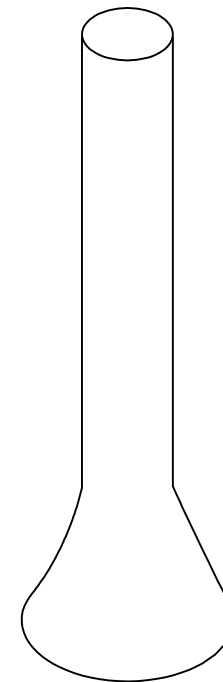
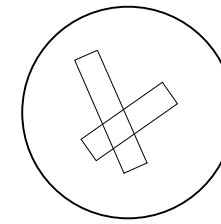

η γιστέρνα

Η γιστέρνα αποτελεί την κατασκευή συλλογής βρόχινου νερού με σκοπό την εξυπηρέτηση κάποιων αναγκών των φιλοξενούμενων δεδομένου ότι η περιοχή είναι άνυδρη.

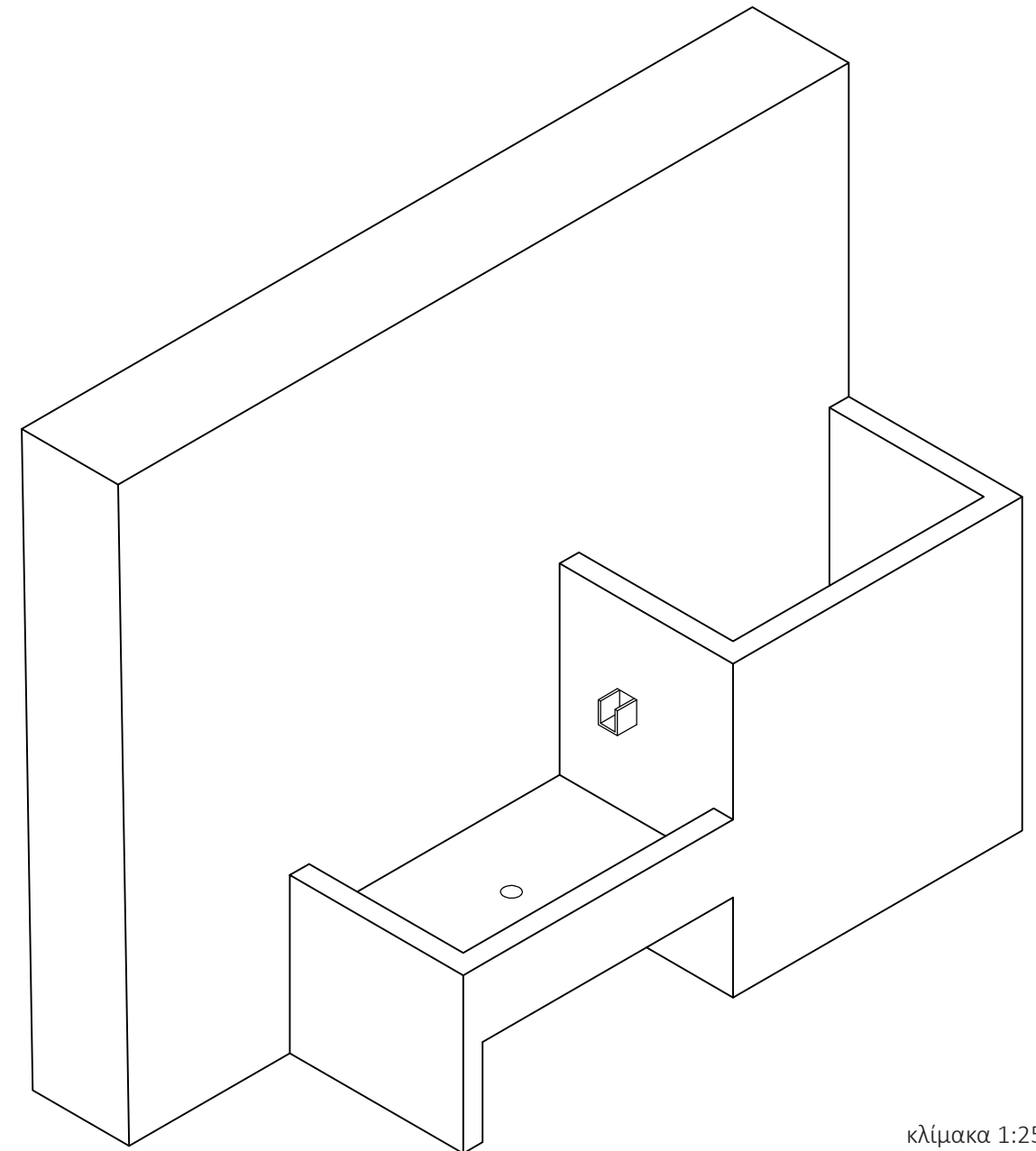
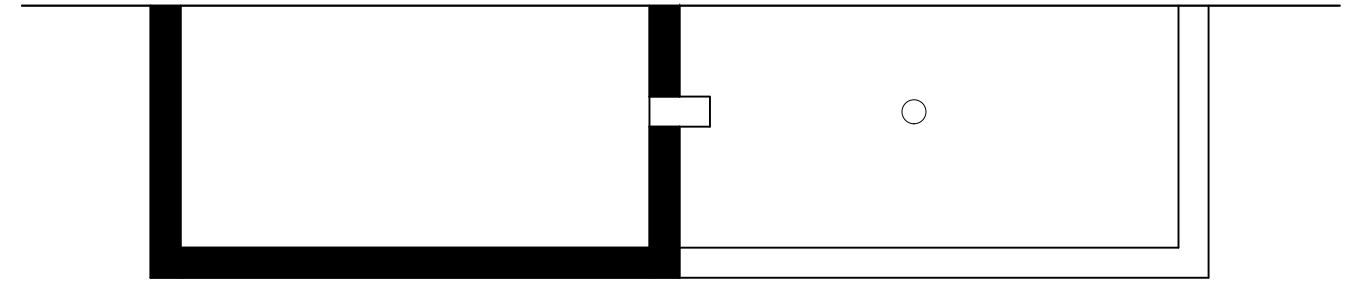

κλίμακα 1:25

κατασκευή συγκομιδής

«Κάτω απ' τα λιόδεντρα απλώνονται μουσαμάδες που αν δεν φτάσουνε συμπληρώνονται με χρωματιστές κουβέρτες, στρωμένα χρωματιστά δάπεδα, σαν τις σχεδίες που σχηματίζουν τα φύλλα καθώς μεταφέρονται στα ποτάμια».

P.L. Fermor, Μάνη, σελ. 347

Η κατασκευή αυτή είναι μεταβαλλόμενη και μπορεί να χρησιμοποιηθεί για τη συλλογή ελιών όταν τοποθετηθούν σε αυτήν ελαιόδιχτα, ή σαν κάθισμα για ανάπαυση όταν τοποθετηθούν τα πάνελ από καλαμωτή. Σκοπός της είναι να δημιουργηθεί ένα δεύτερο έδαφος για την αποφυγή πιθανών ερπετών και για λόγους καθαριότητας. Τα πάνελ έχουν δημιουργηθεί μετά από μελέτη των υφαντών Γερακίου Λακωνίας τα οποία είναι περίφημα.

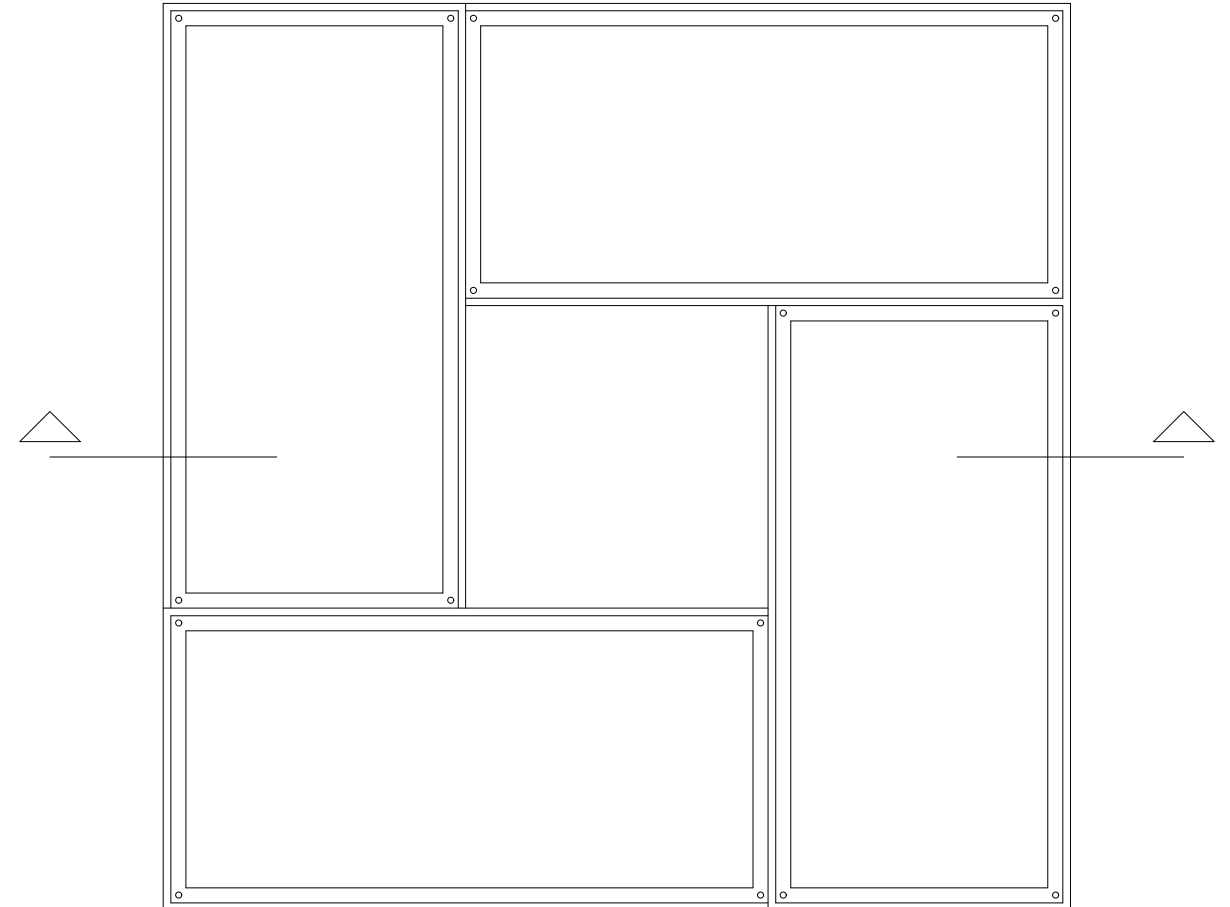

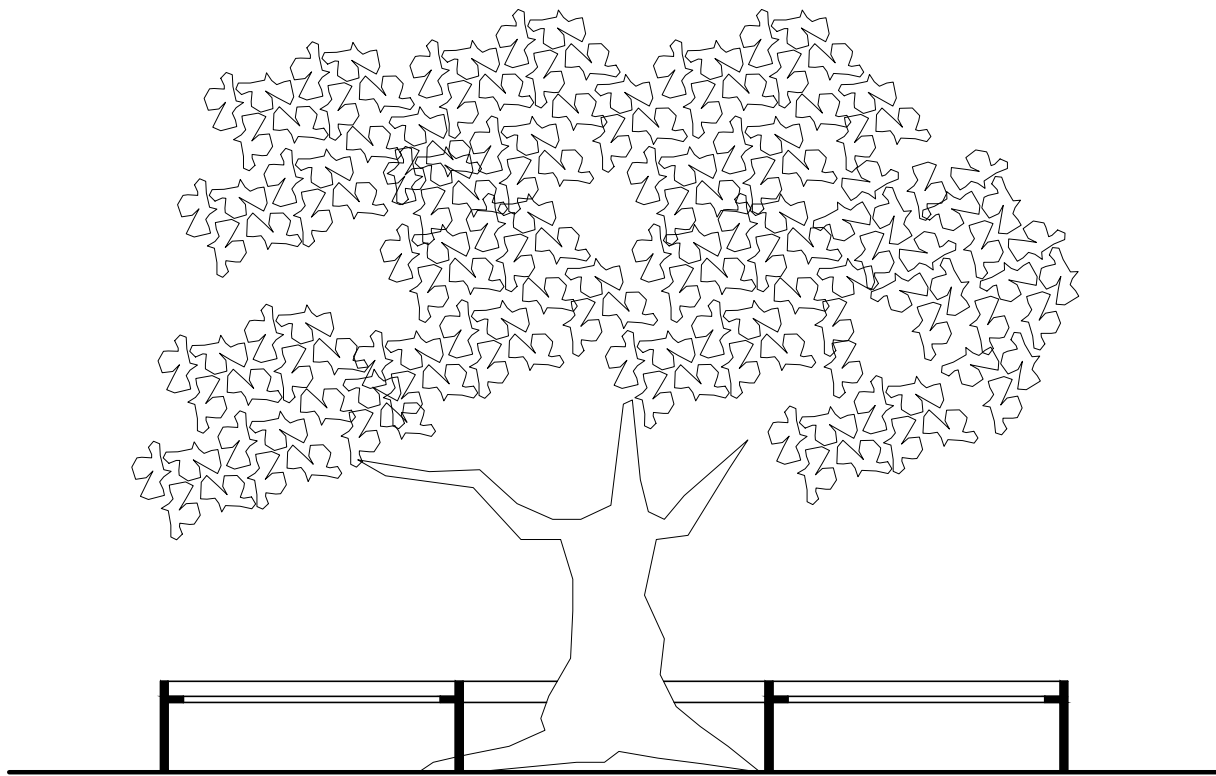

κλίμακα 1:50

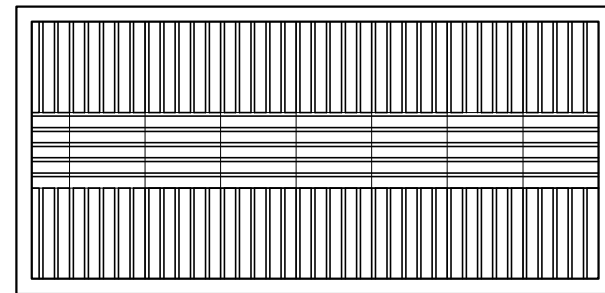
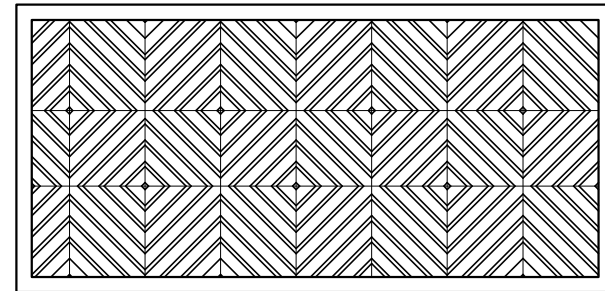
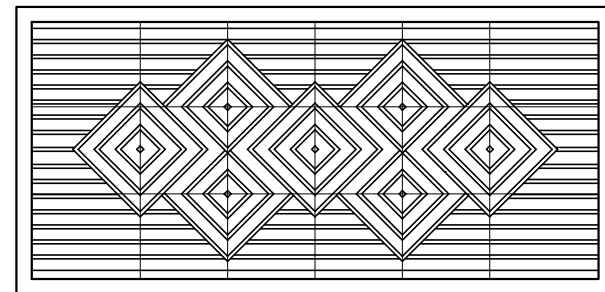
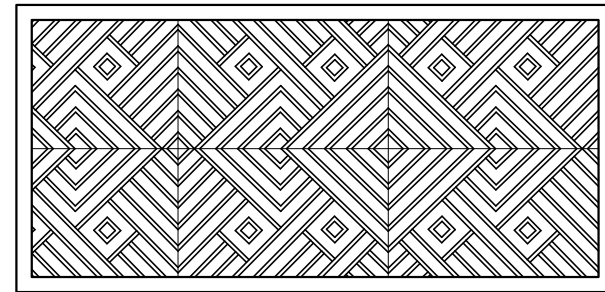

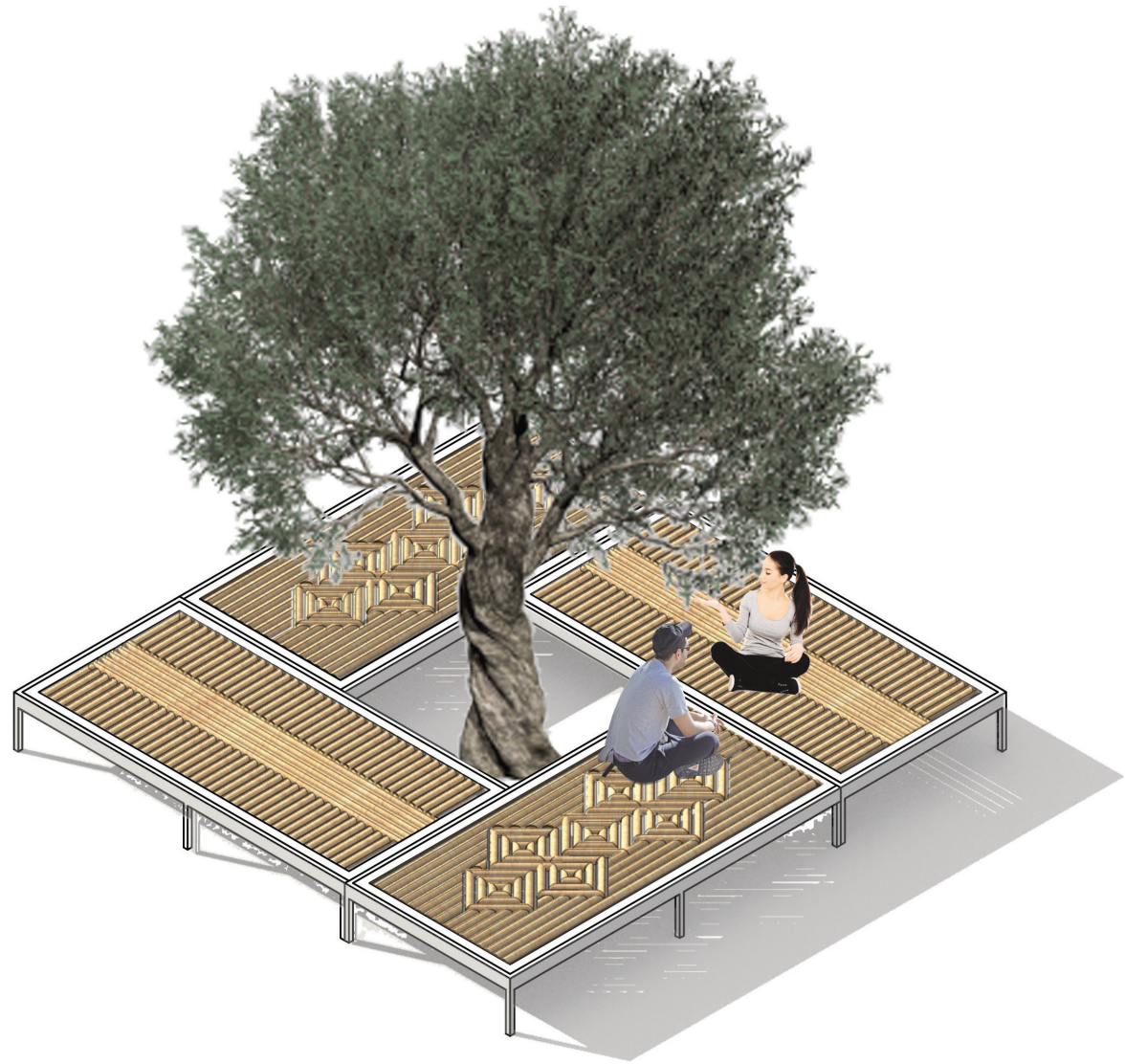

τουαλέτα

Η τουαλέτα έχει ως αναφορά στην παράδοση το κλουβί το οποίο χρησιμοποιούταν και ως αποχωρητήριο.

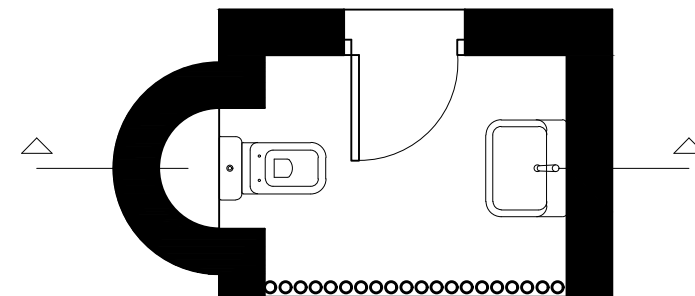

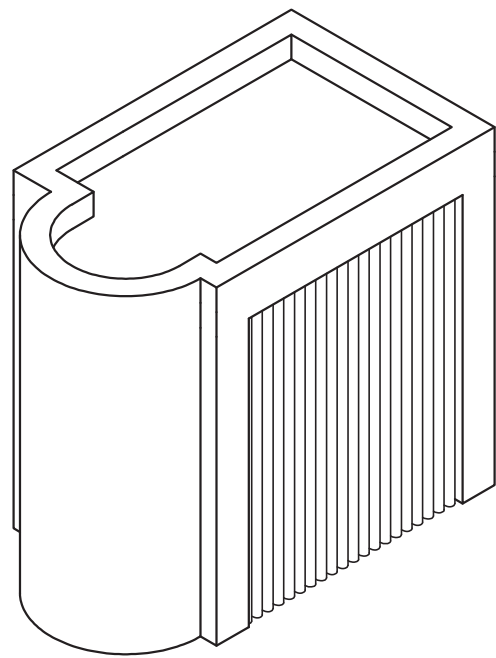

κλίμακα 1:50

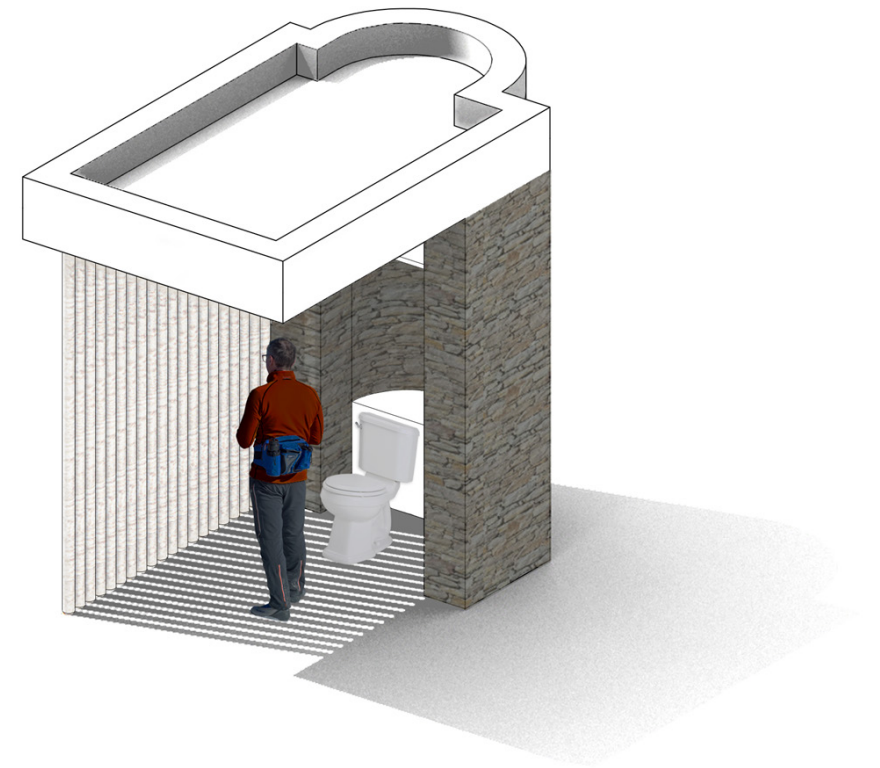

ντουζιέρα

Η ντουζιέρα επιδιώκει να προσφέρει μια πιο άμεση επαφή με τη φύση γι' αυτό αποτελείται κυρίως από καλαμωτή. Επίσης ενσωματώνει ένα κομμάτι φυσικού βράχου για καλύτερη προσαρμογή στο τοπίο. Σε αυτή προσαρτάται η κατασκευή της δροσίστρας.

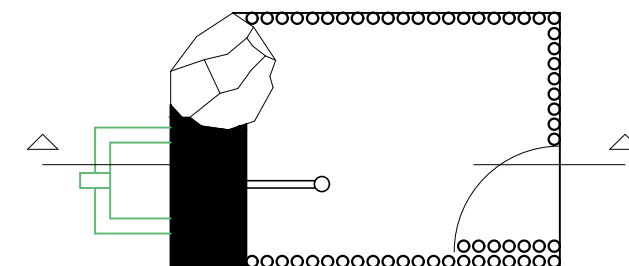
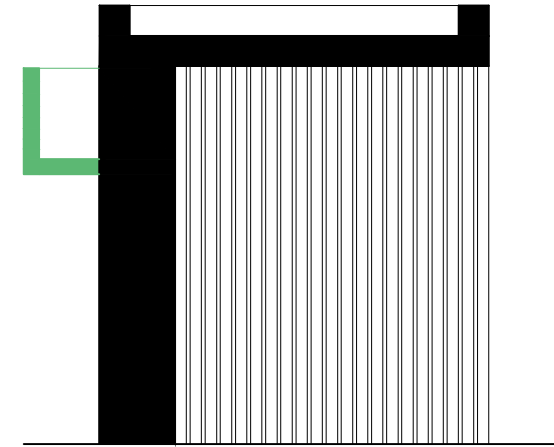

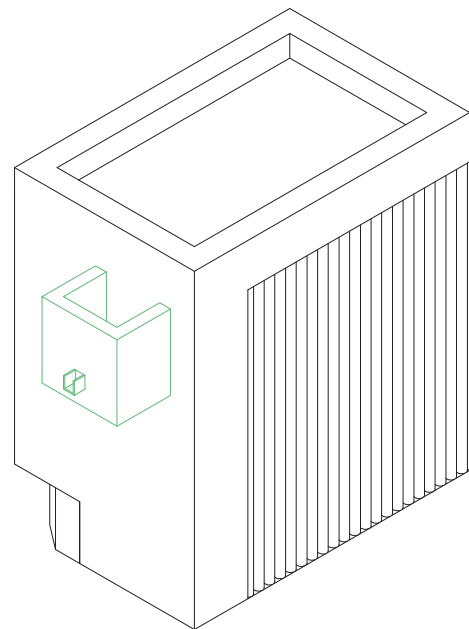

κλίμακα 1:50

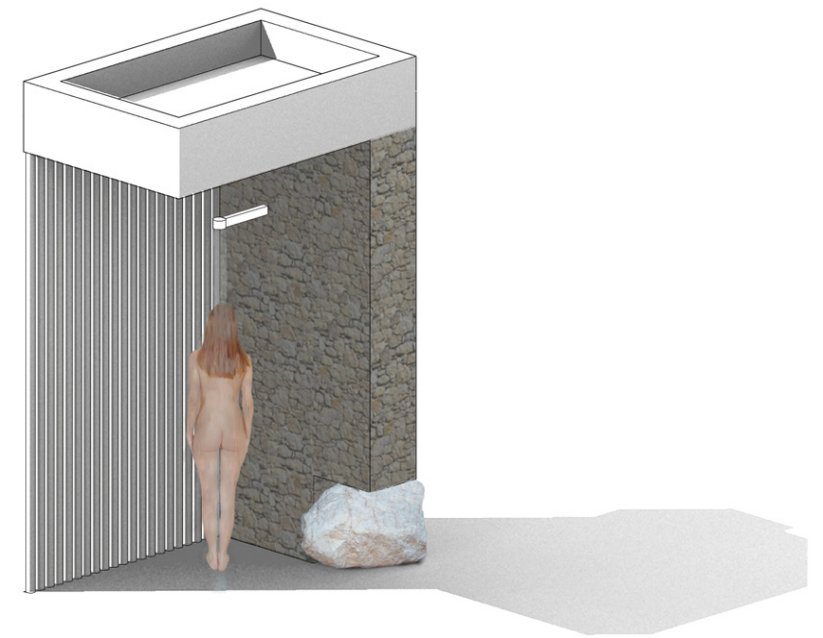

καλύβι συγκομιδής

Το καλύβι αυτό έχει αναφορά σε σχεδιασμό με ξερολιθιά που εντοπίστηκε στο αγροτικό τοπίο κατά την έρευνα πεδίου. Προσφέρεται για ξεκούραση κατά την διάρκεια της συγκομιδής και ενσωματώνει τις κατασκευές της γιοργάθιας, της φωτογανιάς και της γιστέρνας.

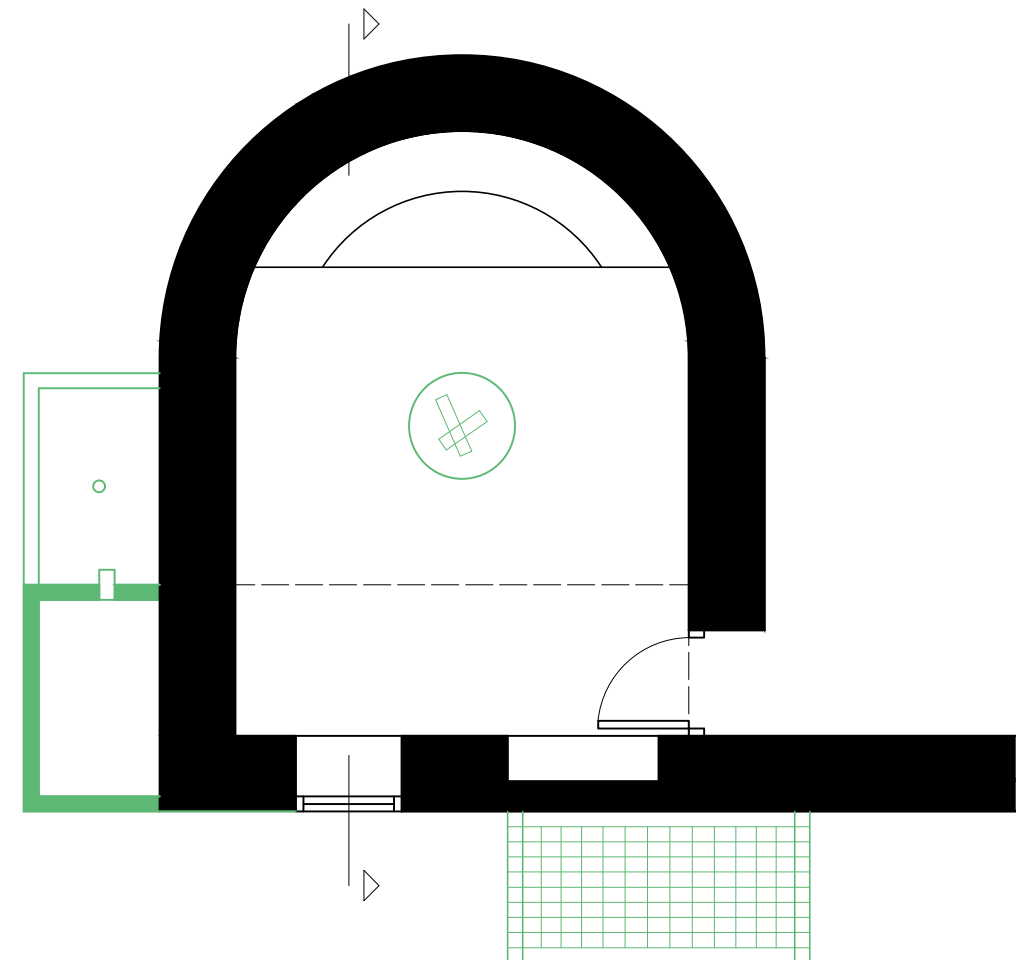
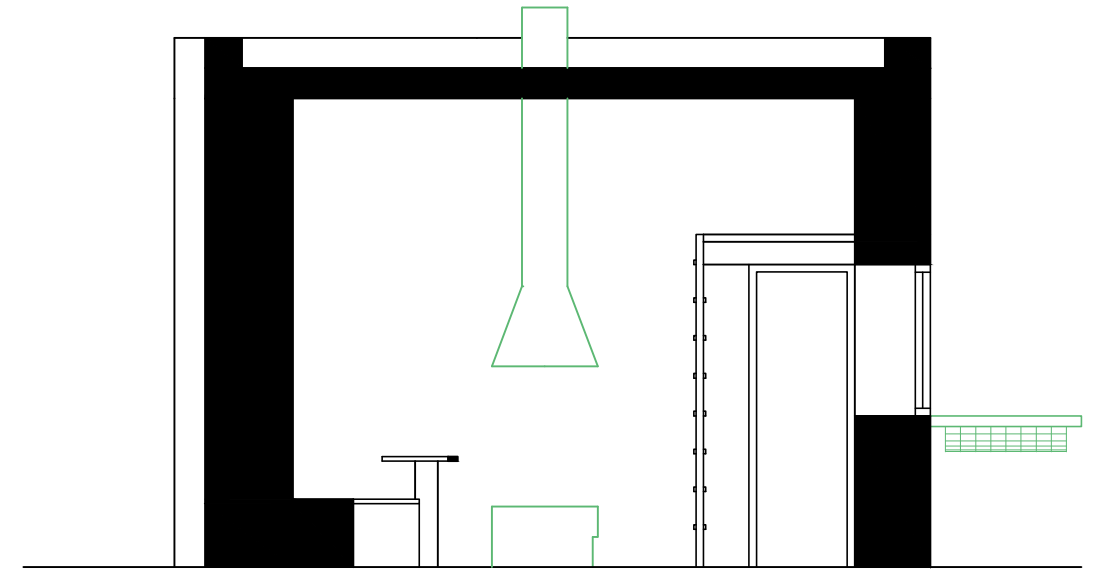

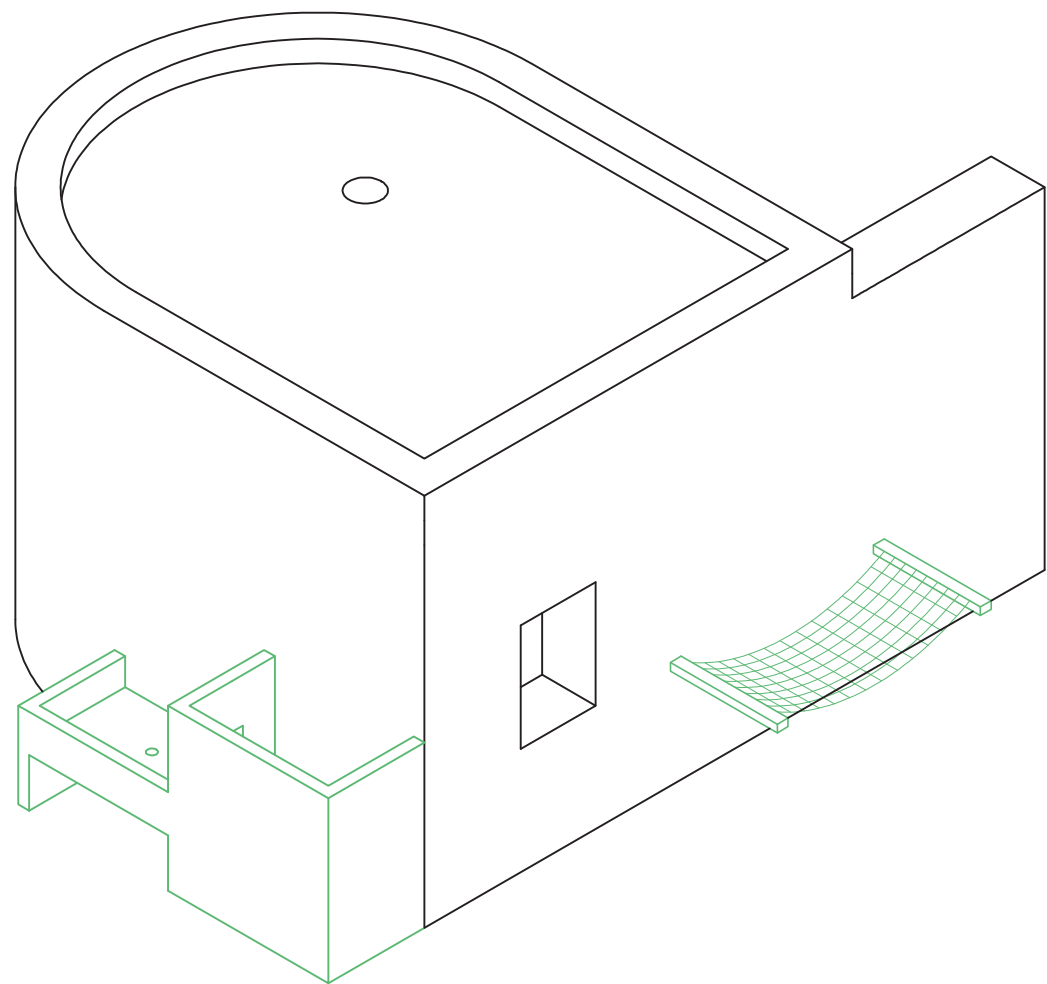

κλίμακα 1:50

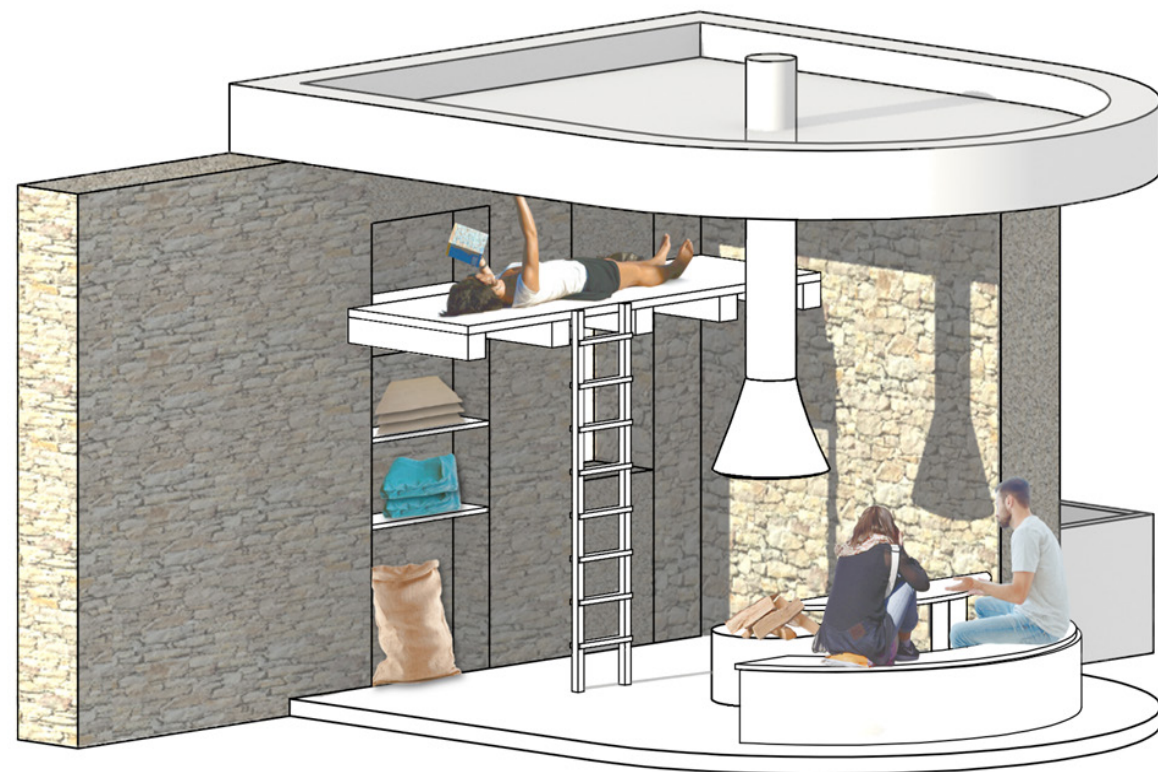

καλύβι διαμονής

Το καλύβι αυτό προορίζεται για διαμονή κατά τους καλοκαιρινούς μήνες αφού διαθέτει καλαμωτή. έχει αναφορά στο αμπάρι το οποίο λειτουργεί σαν χώρος ύπνου και αποθήκευσης και ενσωματώνει την κατασκευή της λιότερας που μπορεί να μετατρέπεται και σε σοφρά.

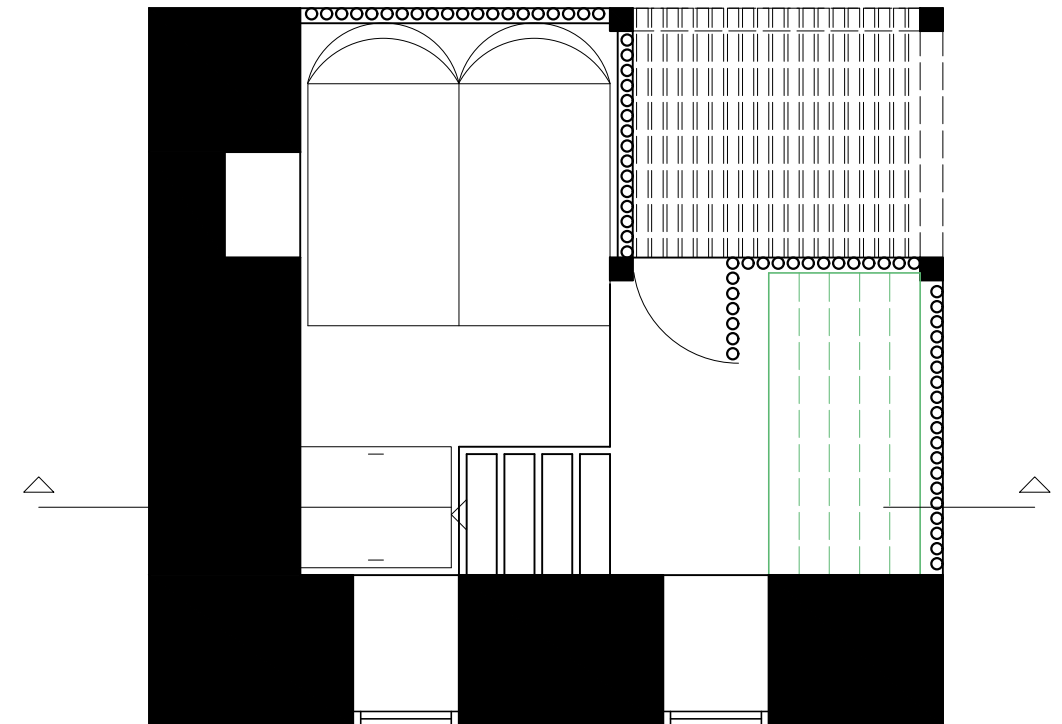
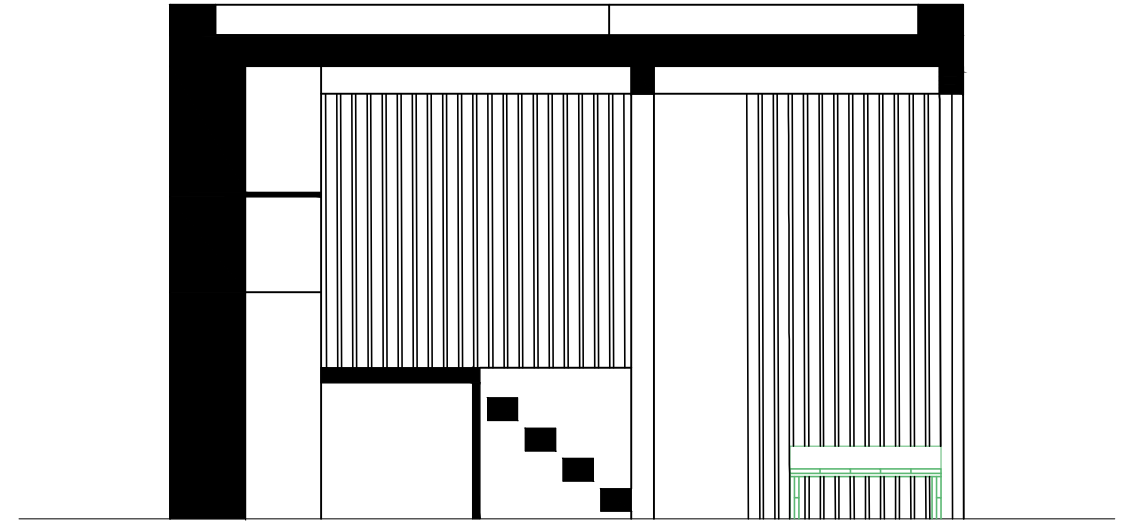

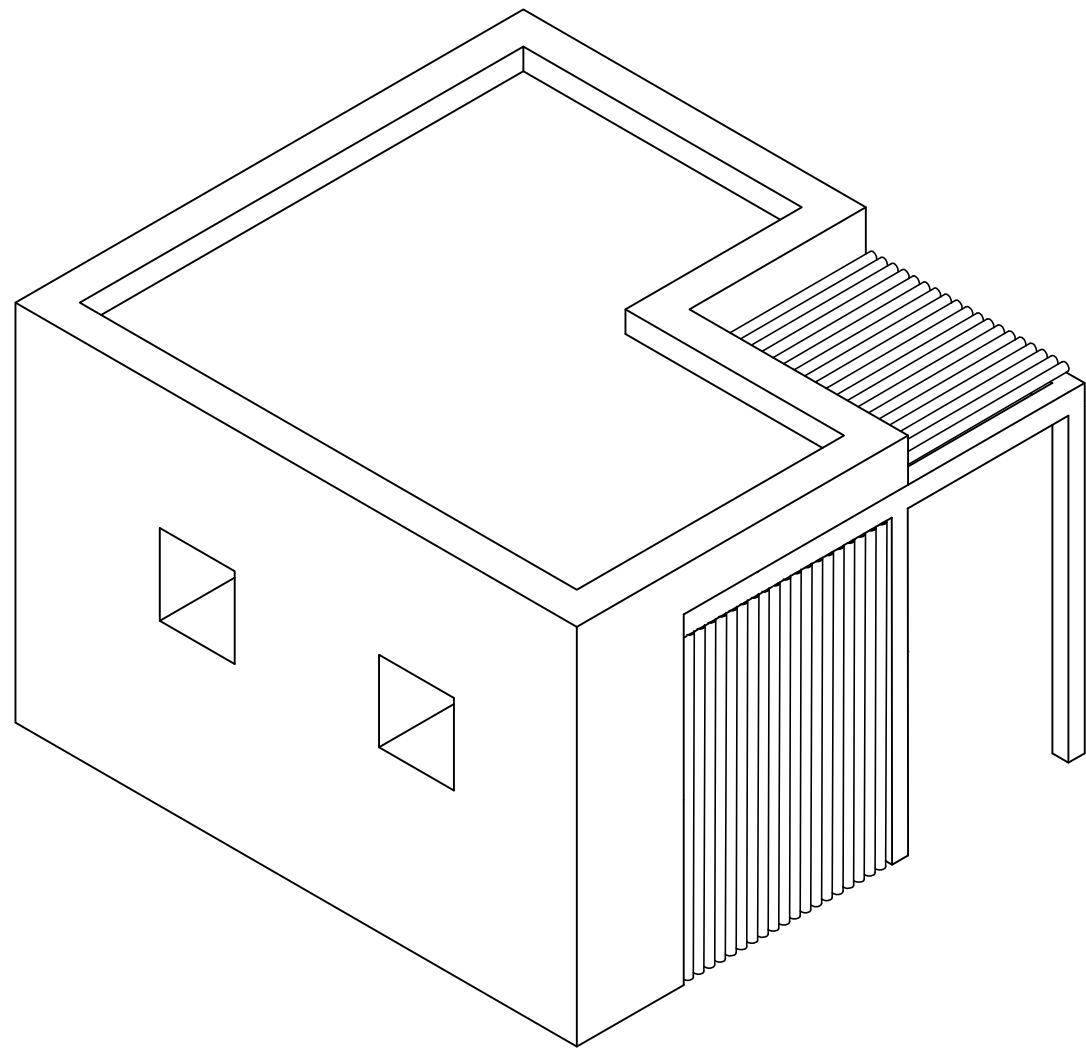

κλίμακα 1:50

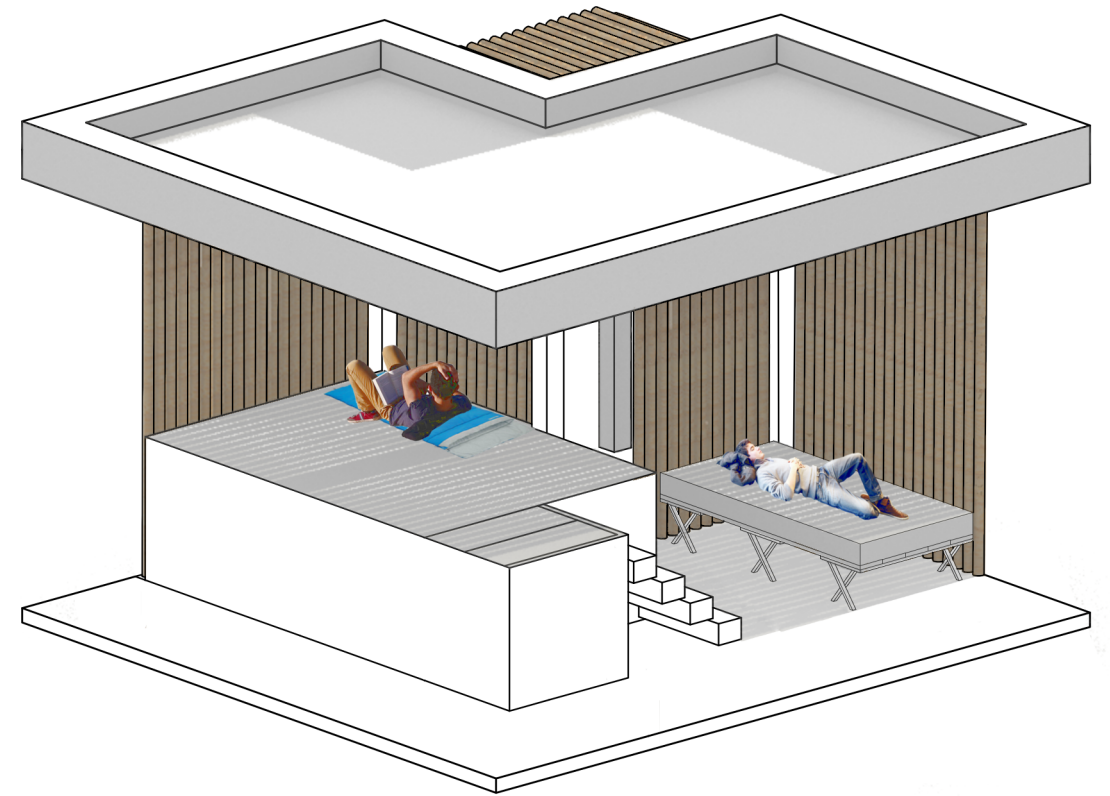

κατοικίες

Οι κατοικίες προσφέρουν μια διαφορετική εμπειρία κατοίκησης σε σχέση με τα καλύβια καθώς παρέχουν μεγαλύτερη άνεση και ιδιωτικότητα. Σαν σκάλα χρησιμοποιούν τον καταρράχτη και έχει αναφορά στη σόφита και το αμπάρι αντίστοιχα. Επίσης ενσωματώνουν τις κατασκευές του καναπέ, της φωτογανιάς και της νιάκας. Η μια μπορεί να προσαρμόζεται και στο έδαφος της πεζούλας μέσω της υψομετρικής διαφοράς που δημιουργεί το αμπάρι.

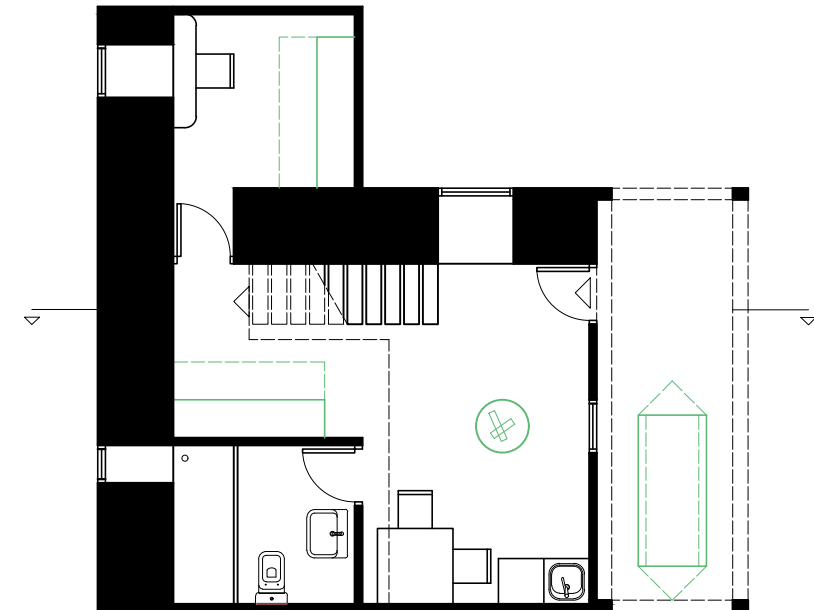
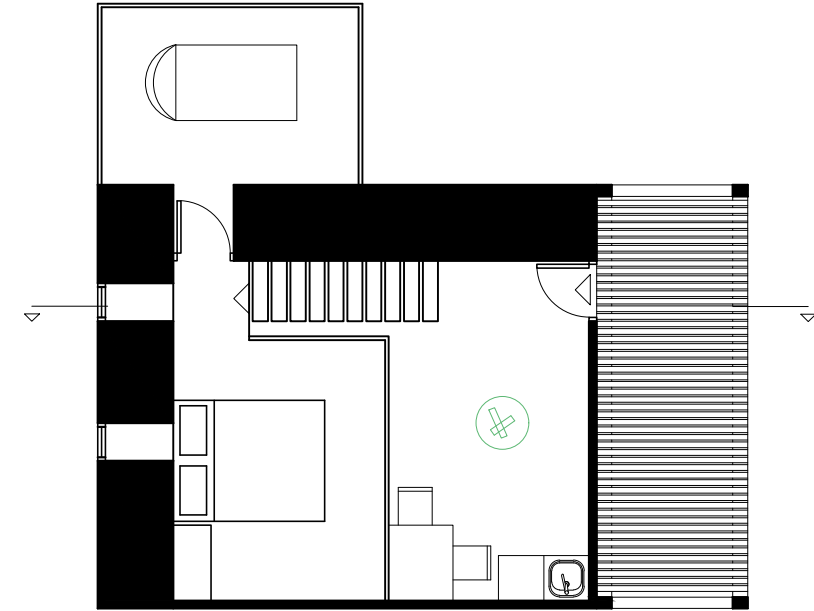

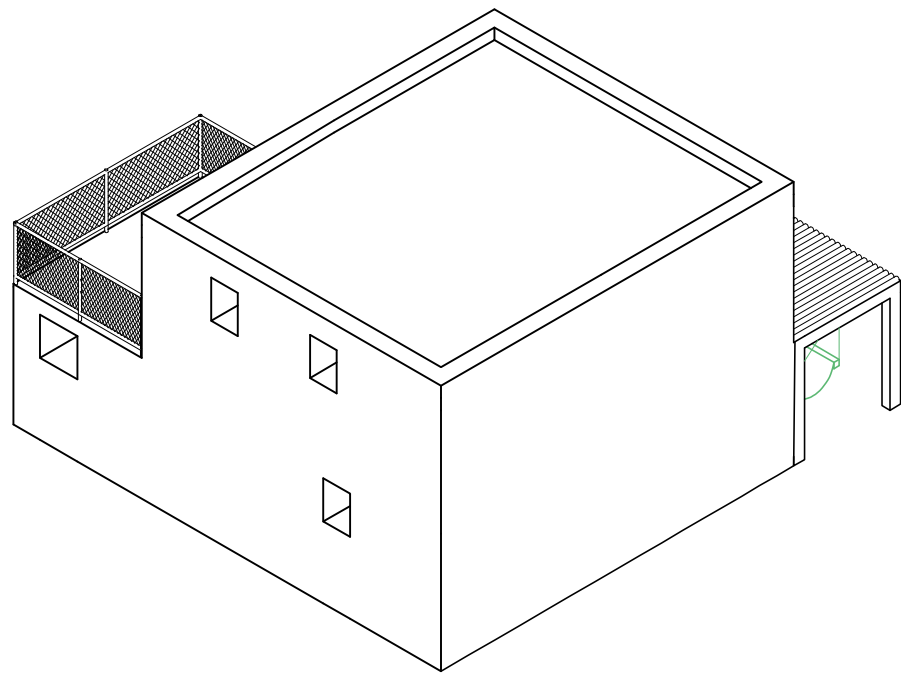
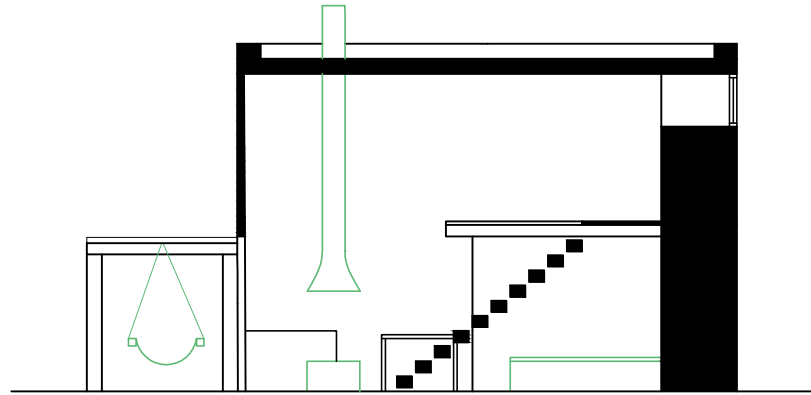

κλίμακα 1:100

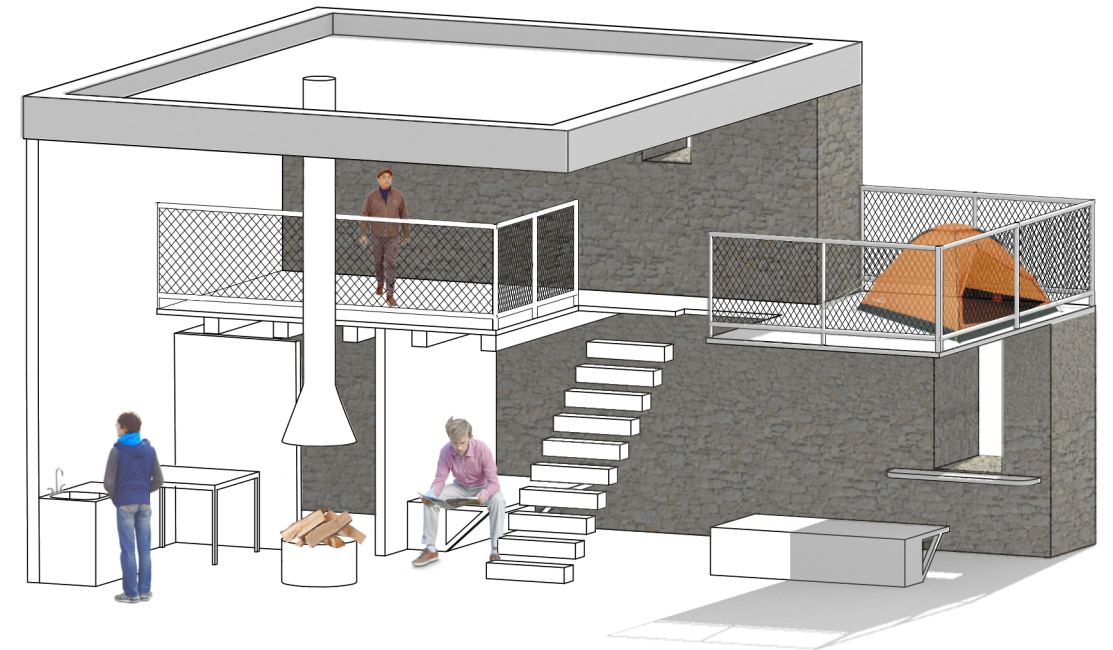

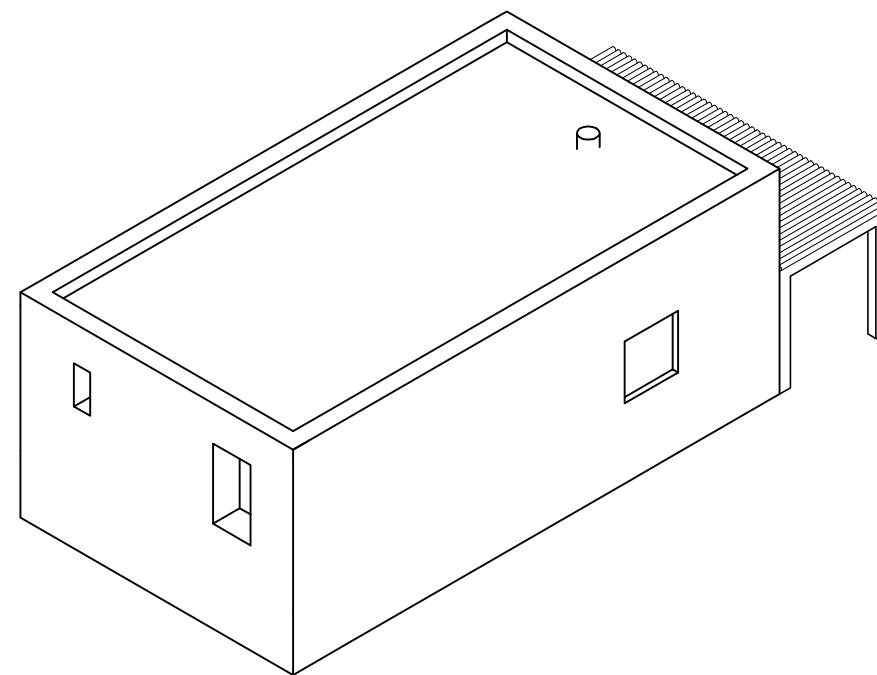
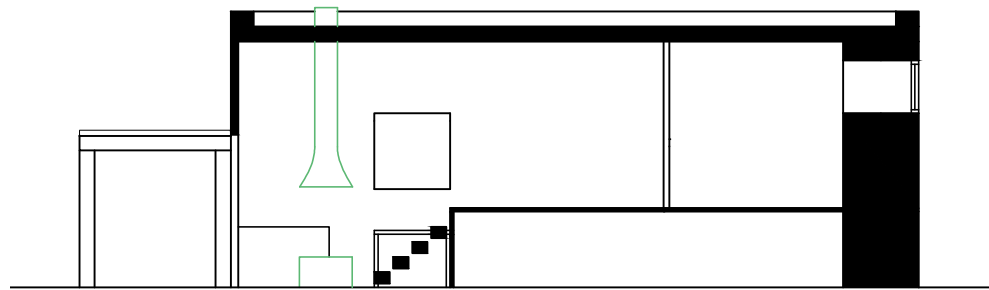

κλίμακα 1:100

εργαστήριο

Ο χώρος του εργαστηρίου αφορά την παραγωγή αντικειμένων από το ξύλο της ελιάς, την απόσταξη αιθέριων, ελαίων και την κατασκευή σαπουνιών. Προσαρμόζεται και στα τρία ήδη τοπίου μέσω της ανύψωσης ή όχι σε στύλους.

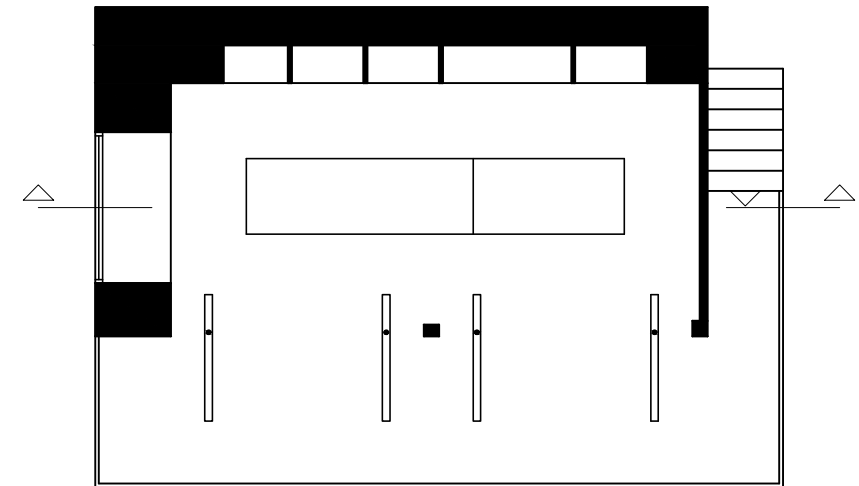
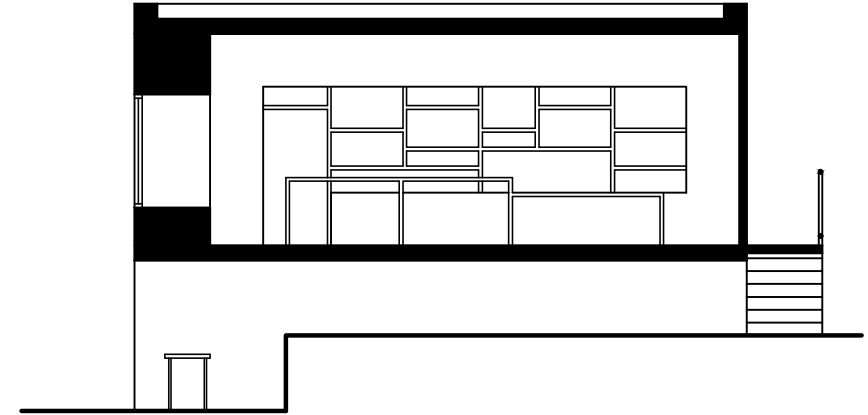

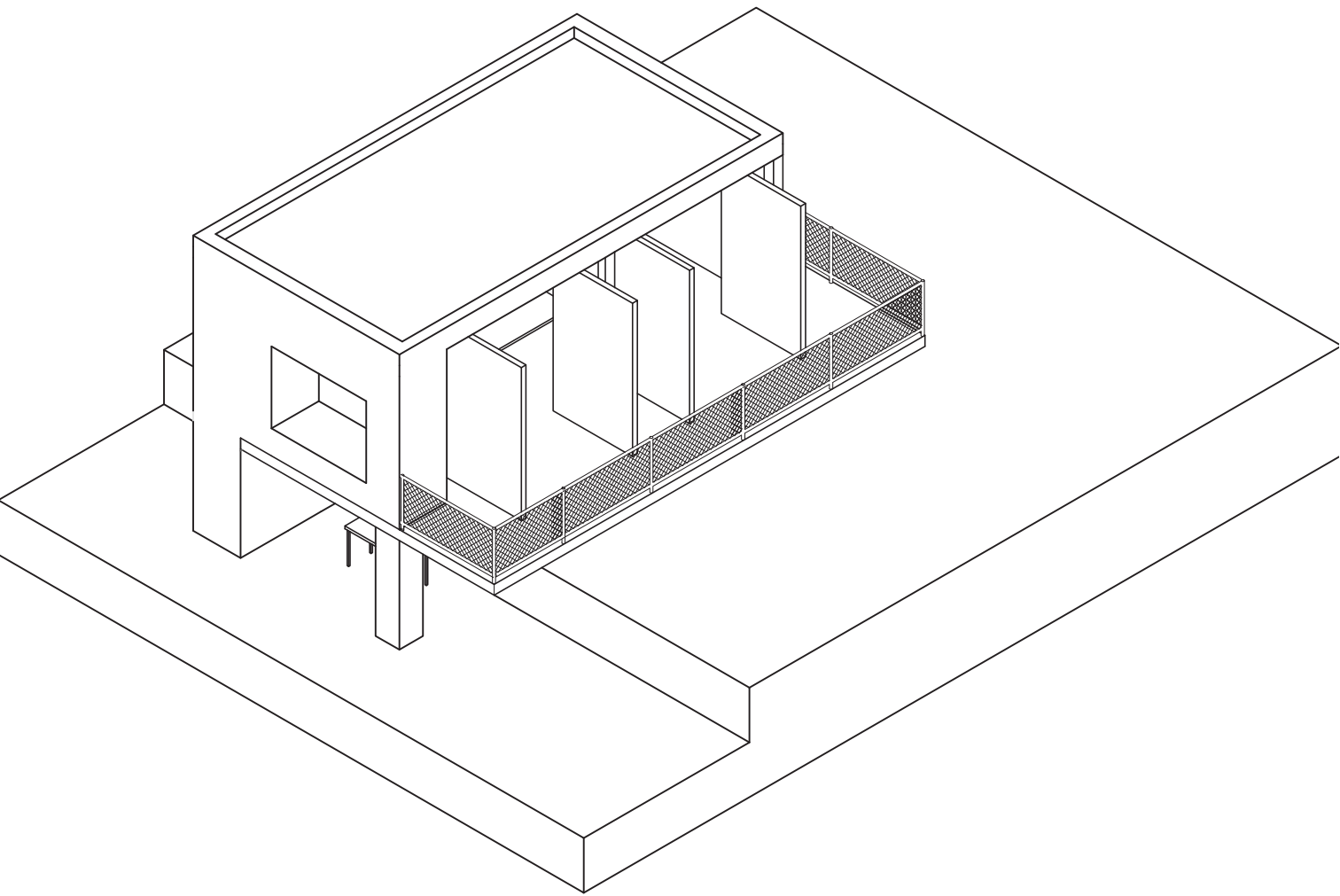

κλίμακα 1:100

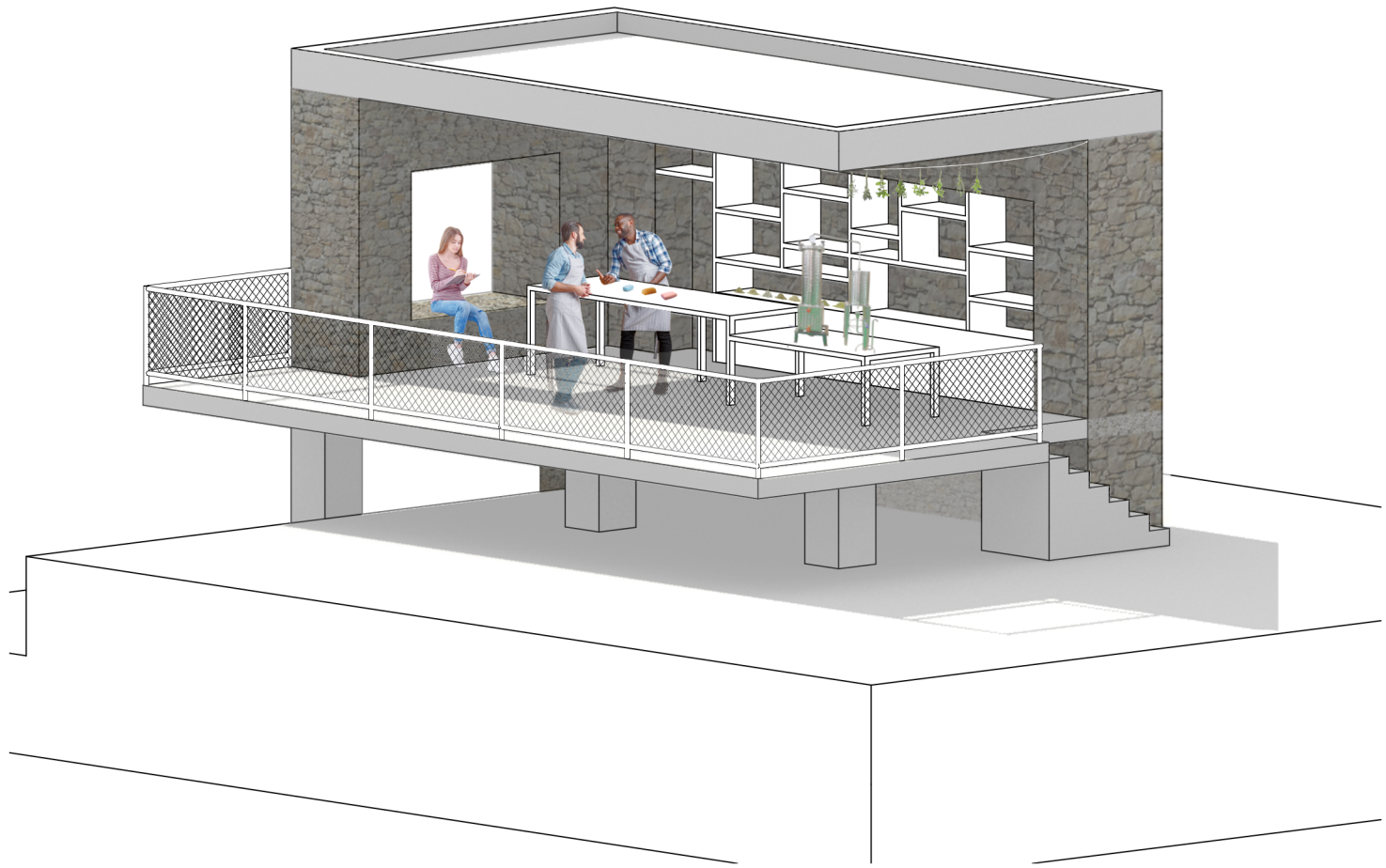

κουζίνα

Η κουζίνα έχει ως βασική λειτουργία το μαγείρεμα και την κοινωνικοποίηση γύρω από το φαγητό, αλλά γίνεται μια προσπάθεια να ενσωματώσει σε ένα βαθμό και άλλες λειτουργίες όπως η αποθήκευση, ο πρόχειρος ύπνος και η παρατήρηση. περιλαμβάνει επίσης μια κατασκευή πλυσταριού τόσο για ρούχα όσο και για αγαθά. Προσαρμόζεται στο επίπεδο έδαφος και σε αυτό της πεζούλας. Ενσωματώνει την κατασκευή της λιάστρας και της τομές της παραδοσιακής αρχιτεκτονικής.

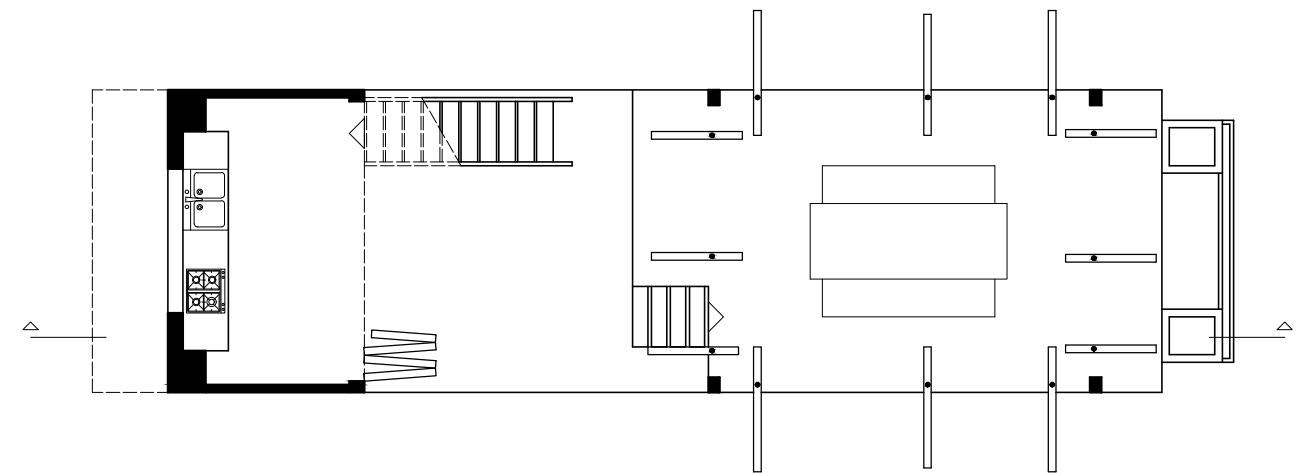
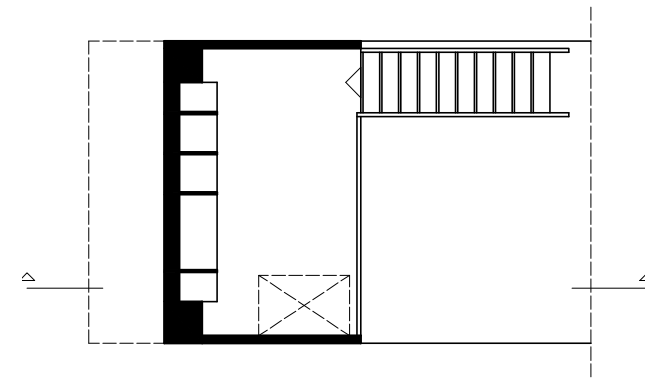
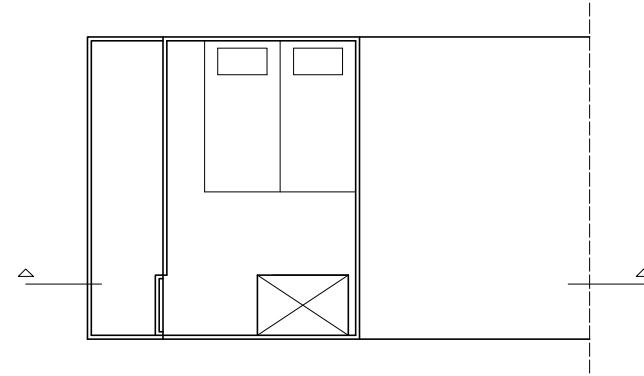

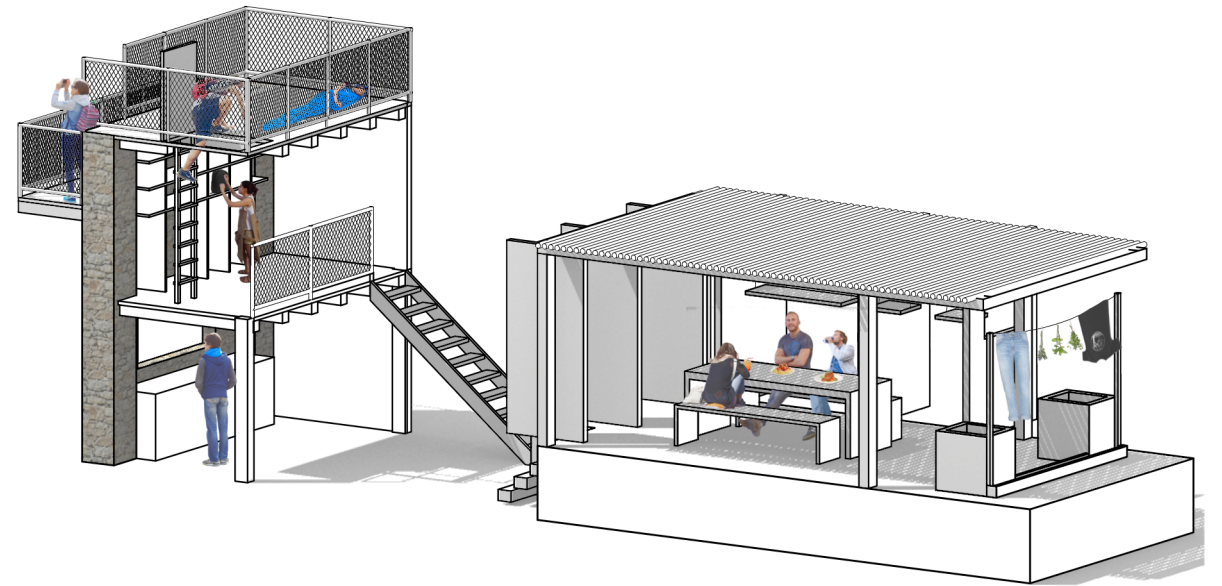
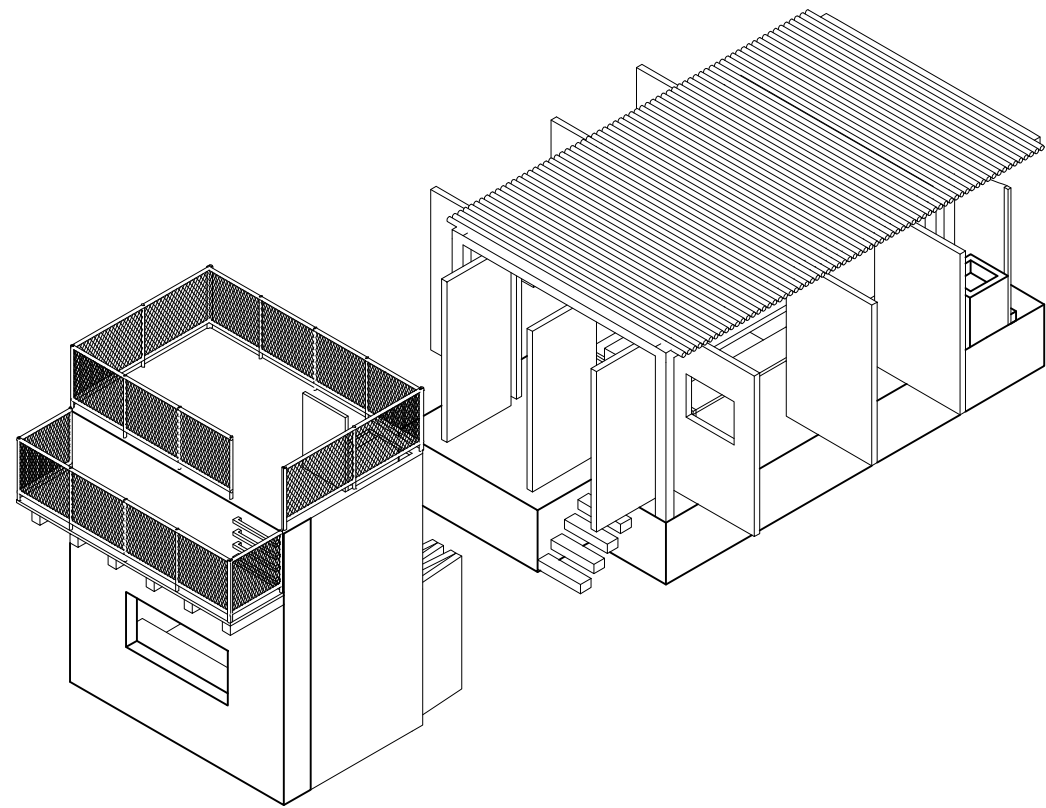
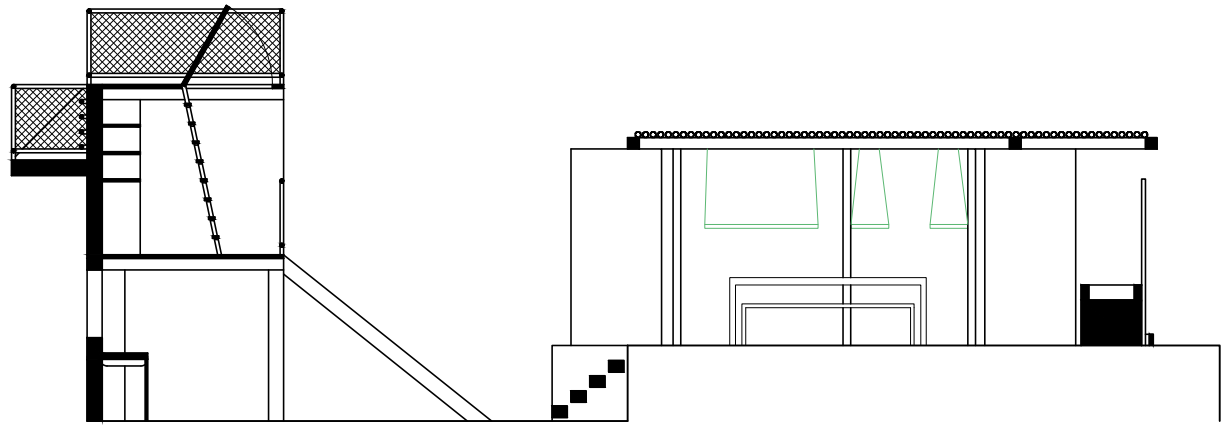

κλίμακα 1:100

πύργος

Η κατασκευή αυτή έχει σαφή αναφορά στο μανιάτικο πύργο και κυρίως στην εμπειρία του όπως αυτή περιγράφεται από τον P. L. Fermor. Συμπυκνώνει σχεδόν όλες τις λειτουργίες πέρα από του εργαστηρίου και ανυψώνεται καθ' ύψος προκειμένου να προσαρμοστεί στο βραχώδες τοπίο. Ενσωματώνει τις κατασκευές της λιάτρας, του καναπέ, της γιστέρας, της φωτογανιάς.

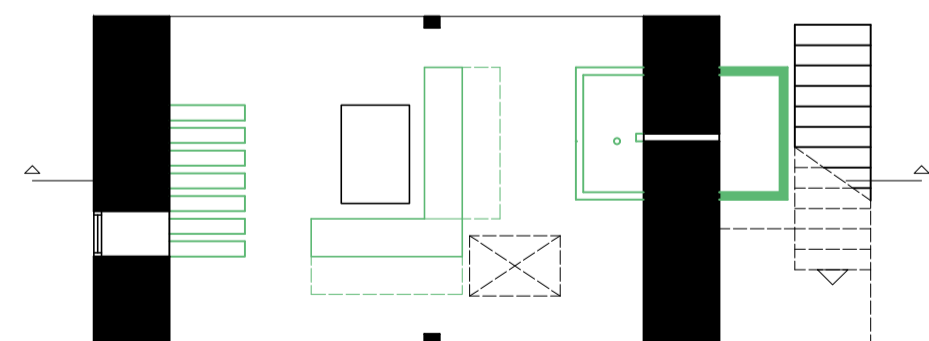
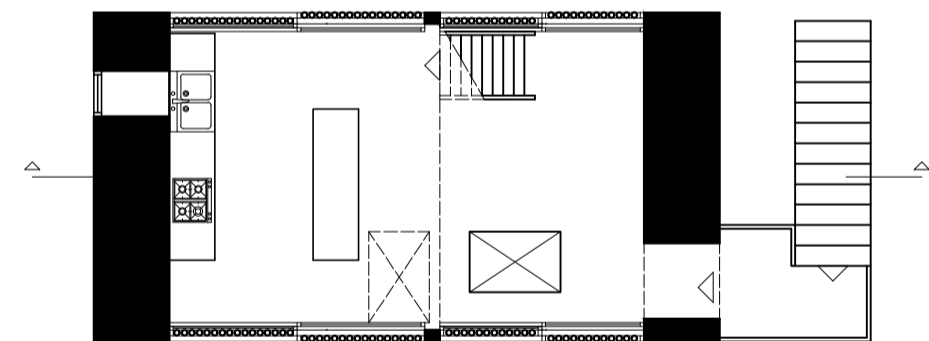
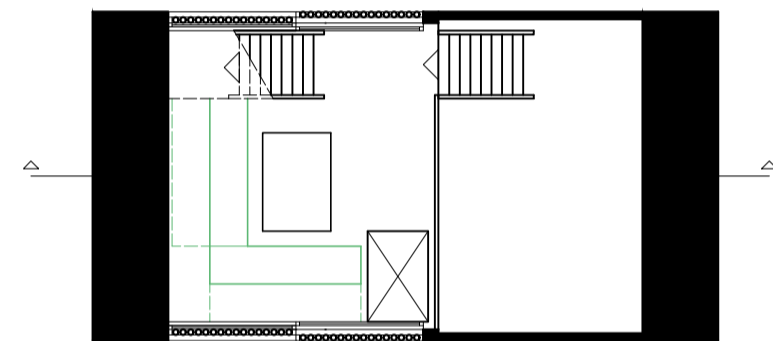
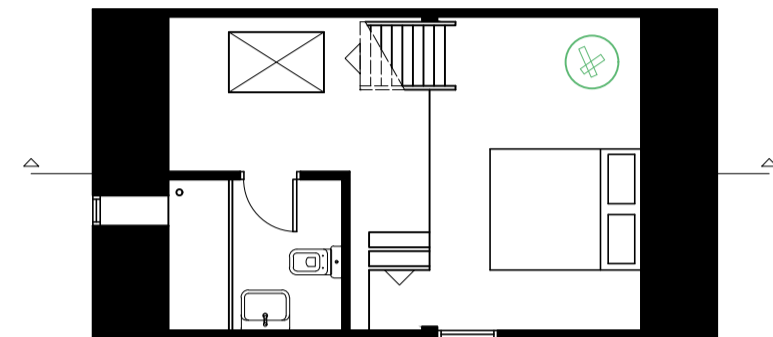
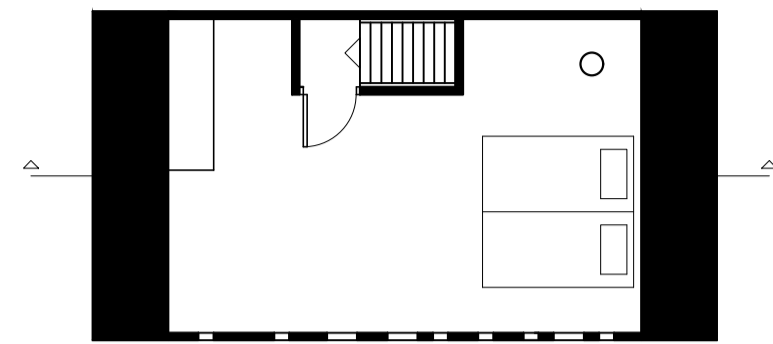

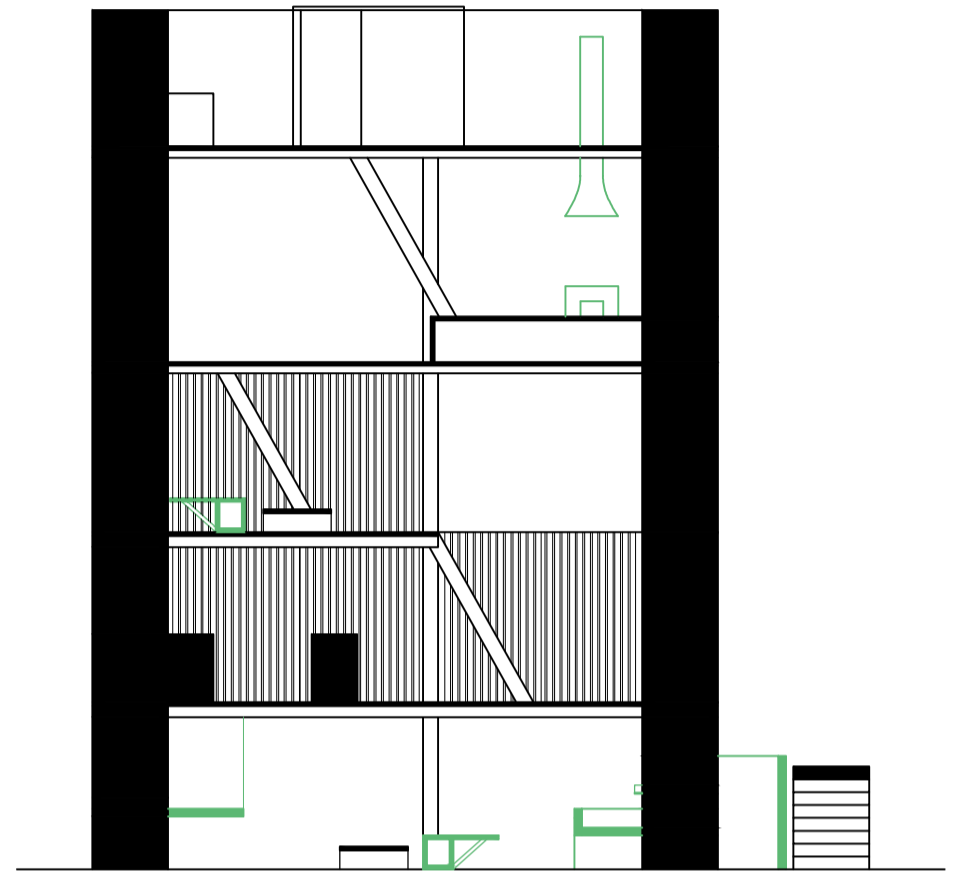

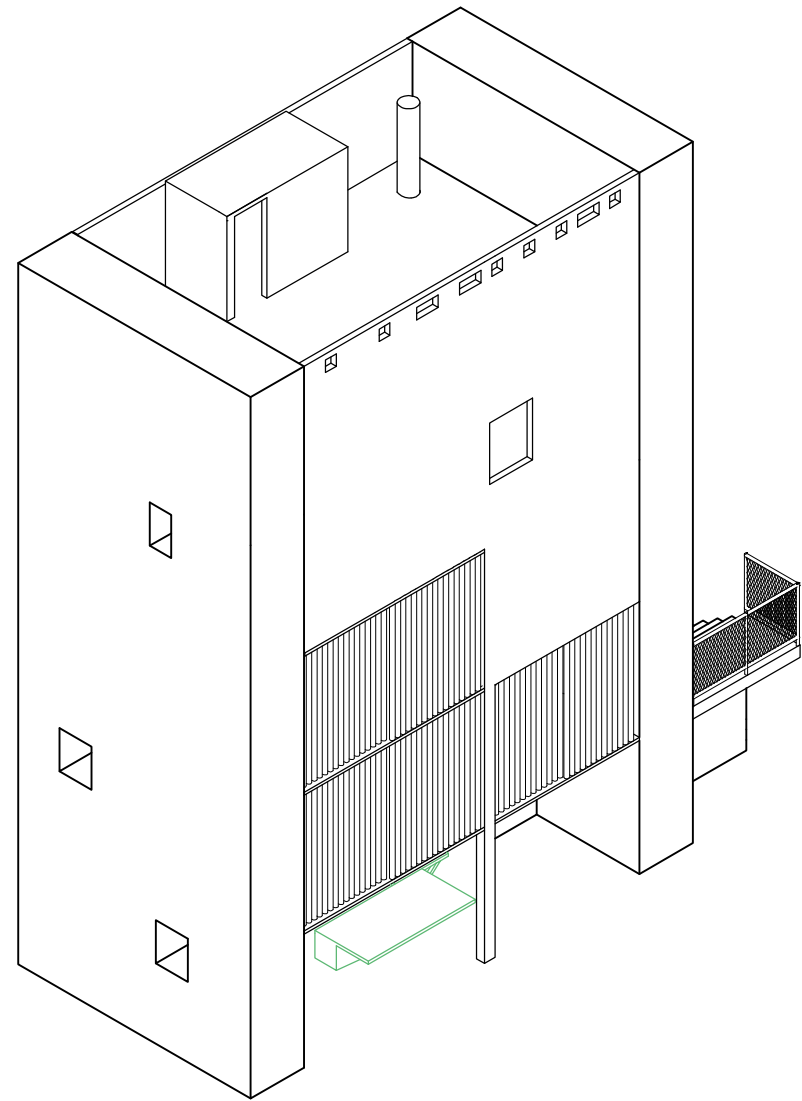

κλίμακα 1:100

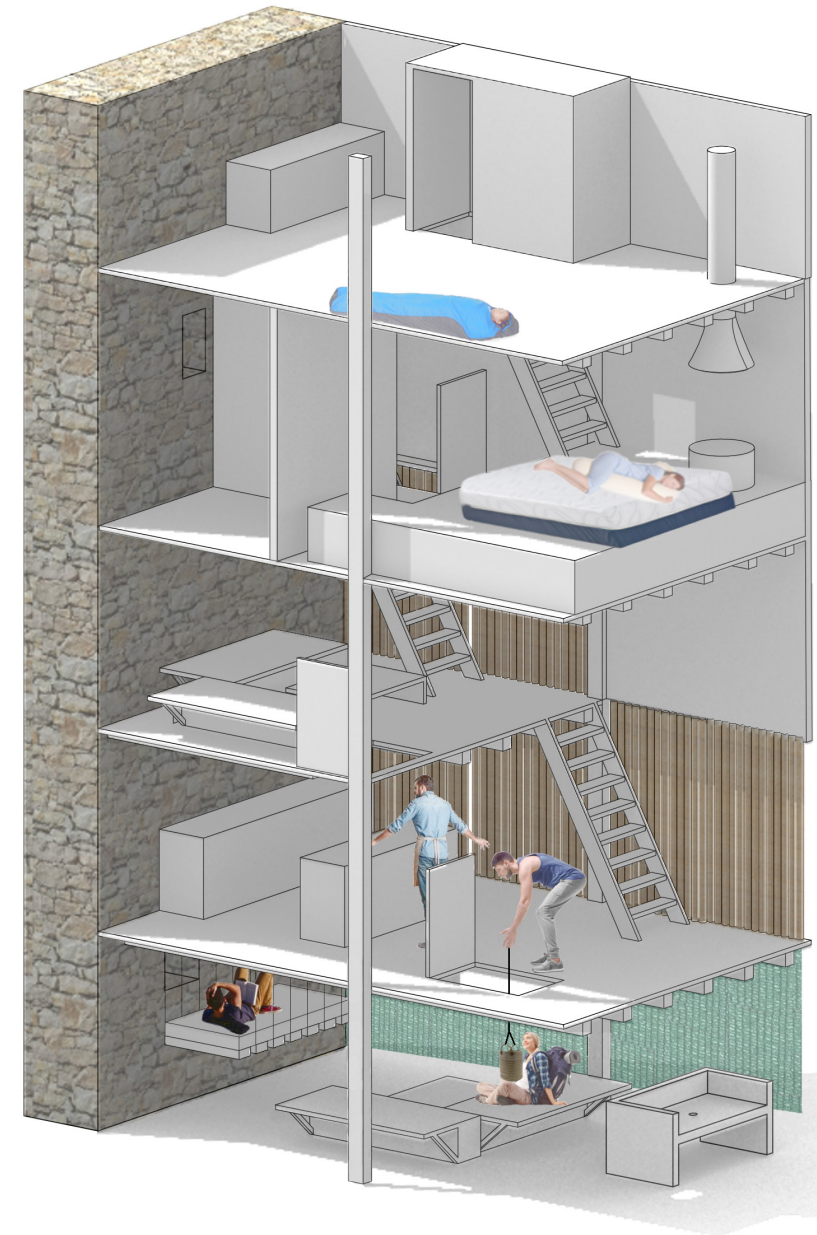

χωροθέτηση

Γίνεται μια χωροθέτηση των κατασκευών σε τρία ενδεικτικά οικόπεδα που αντιστοιχούν στα τρία είδη ελαιώνα που εντοπίζονται. Τα οικόπεδα αυτά βρίσκονται στον Άγιο Νικόλαο, στο Οίτυλο και στις Καλύβες (λίγο μετά την Καρδαμύλη) και αντιπροσωπεύουν τον επίπεδο, τον βραχώδη και τον ελαιώνα με πεζούλες αντίστοιχα. Για την τοποθέτηση των κατασκευών κριτήρια ήταν το εργαστήριο να βρίσκεται κοντά στο δρόμο για να μπορεί ενδεχομένως να πουλάει τα αντικείμενα που παρασκευάζονται εκεί. Σε κεντρικό σημείο να βρίσκεται η κουζίνα, σε διασπορά η συγκομιδή και απομονωμένες ανάμεσα στα δέντρα οι λειτουργίες της διαμονής και της υγιεινής δημιουργώντας ένα μικρό οικισμό.





οίτυλο

κλίμακα 1:500

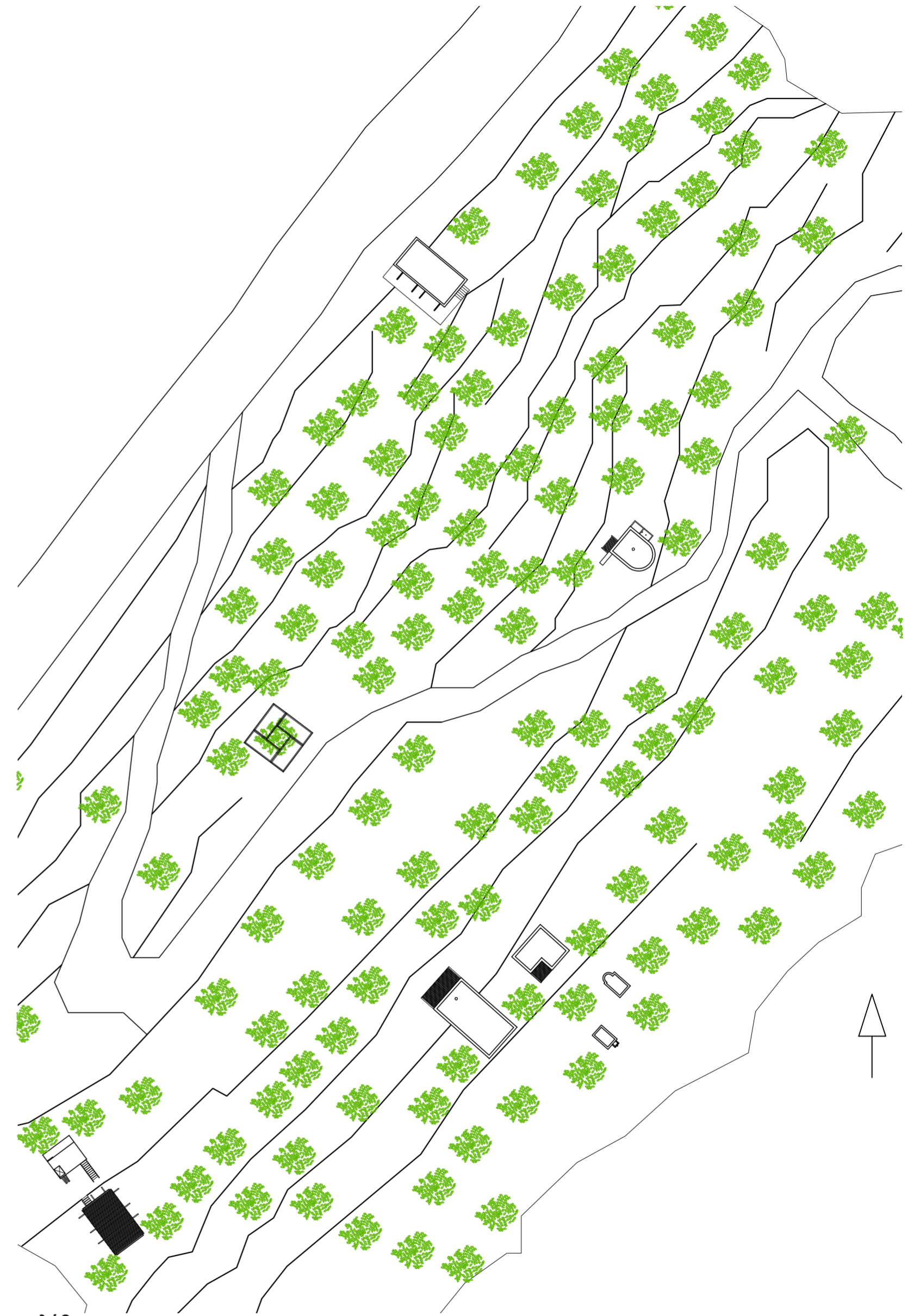

καλύβες

κλίμακα 1:500

βιβλιογραφία - πηγές

- Θεοδωρίδης Π., «Ο καιρός της ελιάς» στο Η ελιά στην Ελλάδα, επιμ. Α. Δούντση, Τοπίο, Αθήνα, 2001.
- Κάσσης Κ., Λαογραφία της Μέσα Μάνης. Α' Υλική Ζωή, Αθήνα, 1980.
- Πεπονής Γ., Χωρογραφίες. Ο αρχιτεκτονικός σχηματισμός του νοήματος, εκδ. Αλεξάνδρεια, Αθήνα, 2003.
- Πικιώνης Δ., Συναισθηματική Τοπογραφία, 1935: http://www.eikastikon.gr/architektoniki/pikionis/txt_self_topografia.html
- Πληροφοριακό υλικό μόνιμης έκθεσης Μουσείου ελιάς και ελληνικού λαδιού Σπάρτης- μέλος του Δικτύου Μουσείων του Π.Ι.Ο.Π. (Πολιτιστικού Ιδρύματος Ομίλου Πειραιώς)
- Σαΐτας Γ. Κ. – Ζαρκιά Κ.Ι. «Τόποι και τρόποι συλλογής αλατιού στη Μέσα και στην Έξω Μάνη» «Το ελληνικό αλάτι»: 8ο τριήμερο εργασίας, Μυτιλήνη, 6-8 Νοεμβρίου 1998, Πολιτιστικό Τεχνολογικό Ίδρυμα ΕΤΒΑ, Αθήνα, 2001.
- Fermor P.L., Μάνη, μετάφραση Τζαννής Τζαννετάκης, εκδ. Κέδρος, Αθήνα, 1972.
- Potočnik-Slavič I. & Schmitz S. (n.d.). Farm Tourism Across Europe, European Countryside, 5(4), σελ. 269. doi: <https://doi.org/10.2478/euco-2013-0017>
- ECEAT, Practical, profitable, protected. A starter guide to developing sustainable tourism in protected areas, Microdot, Latvia, 2012. <http://www.eceat.org/images/Practical,%20profitable,%20protected%204%20MB.pdf>
- https://el.wikipedia.org/wiki/Εναλλακτικός_τουρισμός
- http://www.gaiapedia.gr/gaiapedia/index.php/Προφίλ_και_χαρακτηριστικά_αγροτουρίστω
- Μιχαηλίδης Δ., «Αγροτουριστική Επιχείρηση μια νέα πραγματικότητα», Ιούλιος 2008: http://www.chania-info.gr/index.php?option=com_content&task=view&id=456
- <https://el.wikipedia.org/wiki/Γεωτουρισμός>
- <https://el.wikipedia.org/wiki/Μάνη>
- <http://ayla.culture.gr/διατροφικός-πολιτισμός-της-ελλάδας/>
- Δρίνης Γ., Δελτίο Στοιχείου Άυλης Πολιτιστικής Κληρονομιάς «Μεσογειακή Διατροφή», Εθνικό Ευρετήριο Άυλης Πολιτιστικής Κληρονομιάς της Ελλάδας: http://ayla.culture.gr/wp-content/uploads/2016/11/word-to-pdf_med_diet_7_7.pdf
- <http://www.abea.gr/history-of-olive-in-crete/>
- <http://kpmanis.gr/>

