

ΕΝΑ ΣΕΝΑΡΙΟ ΥΠΑΙΘΡΙΑΣ ΚΑΤΟΙΚΗΣΗΣ

Υποδομές για περιηγητές
στην Αρχαία Λισό

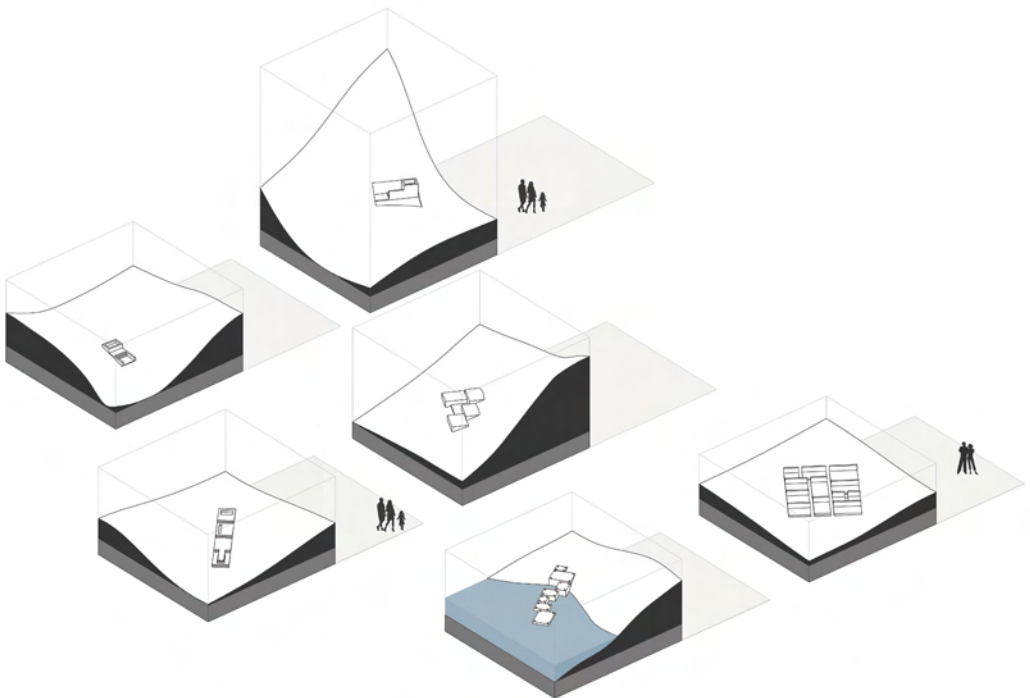

Διπλωματική Εργασία

ΕΝΑ ΣΕΝΑΡΙΟ
ΥΠΑΙΘΡΙΑΣ ΚΑΤΟΙΚΗΣΗΣ:
Υποδομές για περιηγητές στην
Αρχαία Λισό

Φοιτήτρια: Εύα Λαβράνου
Επιβλέπων: Κωστής Πανηγύρης



Ευχαριστίες

Η παρούσα διπλωματική εργασία πραγματοποιείται την ελάχιστη τουριστική κατοίκηση στην ύπαιθρο και αποτελεί συνέχεια της ερευνητικής μου εργασίας "Ταξίδι στη γραμμική πόλη της Μεσογείου: Η αστικοποίηση, ο τουρισμός, το ελληνικό παράδειγμα". Η έρευνα συντάχθηκε με μελέτη βιβλίων και επιστημονικών άρθρων, επίσκεψη στην περιοχή και καταγραφή της υφιστάμενης κατάστασης καθώς και με συζητήσεις με ειδικούς αρχαιολόγους.

Στο σημείο αυτό θα ήθελα να ευχαριστήσω πρωτίστως τον επιβλέποντα καθηγητή μου κ. Κ. Πανηγύρη για την καθοδήγησή του. Στη συνέχεια τους αρχαιολόγους κ. Λ. Πλάτωνα, κ. Χ. Κανελλόπουλο και κ. Α. Τραυλού για την βοήθειά τους στο κομμάτι της αρχαιολογικής έρευνας, τον φίλο και τοπογράφο Ν. Άνθη και τέλος την οικογένεια και τους φίλους μου για την στήριξή τους. Συγκεκριμένα τους: Όλγα Μάρκου, Μάνο Μαρακάκη, Εύα Νεβσεχιρλίογλου, Μαργαρίτα Βογιατζή, Χάιδω Καπρούλια, Κορίνα Λαβράνου, Χριστόφορο Φαραντάκη, Ιωαννέτα Πανδή, Ανδρόνικο Μούτσο, Κωνσταντίνα Λαβράνου, Αντώνη Σαρρή, Δήμητρα Μαλτζέζου, Ειρήνη Ψαρρού, Παναγιώτα Λιατίκου, Θανάση Μπάνο.



How does the land motivate us to inhabit it? This diploma deals with the issue of temporary outdoor living and more specifically, is about the outdoor living in the area of Ancient Lissos in Crete. Lissos is a stopover for walkers following the E4 European path and is only accessible by hiking or boat. It is therefore a place inaccessible, but due to this feature, it attracts travelers who seek to reconnect with nature, the minimum habitation within it and possibly their spirituality. In order to achieve this, they have accepted the fact that it is a time to miss a significant part of their comforts. The subject of the research in this work is this type of traveler who through the application of physical practice of walking, will try to uncover the meanings that connect man to the environment and urge him to become a resident. Architecture is the means to allow it to live and shape its life on the site by providing it with orientation elements and means of meeting its needs. But how can architecture approach a place that carries memories and ruins of the past, wounding and altering the character of the landscape as little as possible? During this exploration, a lot of conventional architecture practices were rejected and a new condition for habitation has been created. The new structures stand free and open to the landscape, losing their identity as buildings and offering the travelers a minimum coverage of their habitation needs in the context of outdoor living and collective life.

Πώς ο τόπος μας παρακινεί να τον κατοικήσουμε; Η παρούσα διπλωματική πραγματεύεται το ζήτημα της προσωρινής διαβίωσης στην ύπαιθρο και πιο συγκεκριμένα στην περιοχή της Αρχαίας Λισούς στην Κρήτη. Η Λισός αποτελεί σημείο στάσης για τους περιπατητές που ακολουθούν το Ευρωπαϊκό μονοπάτι E4 και είναι προσβάσιμη μόνο με πεζοπορία ή με βάρκα. Αποτελεί συνεπώς τόπο δυσπρόσιτο που όμως εξαιτίας αυτού του χαρακτηριστικού του, προσελκύει ταξιδιώτες που αναζητούν την επανασύνδεση με τη φύση, την ελάχιστη κατοίκηση μέσα σε αυτήν και ενδεχομένως την πνευματικότητά τους. Για να το πετύχουν αυτό έχουν αποδεχθεί το γεγονός πως πρόκειται για ένα διάστημα να απολέσουν σημαντικό κομμάτι των ανέσεών τους. Το υποκείμενο της έρευνας σε αυτήν την εργασία γίνεται αυτός ο τύπος ταξιδιώτη ο οποίος μέσα από την εφαρμογή της σωματικής πρακτικής του περπατήματος θα προσπαθήσει να αποκαλύψει τα νοήματα που συνδέουν τον άνθρωπο με το περιβάλλον και τον ωθούν στο να γίνει από περαστικός, κάτοικος. Η αρχιτεκτονική γίνεται το μέσο που θα του επιτρέψει να κατοικήσει και να διαμορφώσει τη ζωή του πάνω στον τόπο αφού του παρέχει στοιχεία προσανατολισμού και μέσα ικανοποίησης των αναγκών του. Πώς ωστόσο μπορεί η αρχιτεκτονική να προσεγγίσει έναν τόπο που κουβαλά μνήμες και ερείπια του παρελθόντος, τραυματίζοντας και αλλοιώνοντας τον χαρακτήρα του τοπίου όσο το δυνατόν λιγότερο; Αφού απορρίφθηκαν κατά τη διάρκεια της διερεύνησης αυτού του ζητήματος πολλές από τις παραδοσιακές πρακτικές εφαρμογές της αρχιτεκτονικής στον τομέα της φιλοξενίας, κατασκευάστηκε μια νέα συνθήκη όπου τα κτίσματα στέκονται ελεύθερα και ανοικτά στο τοπίο, χάνοντας την ταυτότητά τους ως κτίρια και προσφέροντας στους ταξιδιώτες μια στοιχειώδη κάλυψη των αναγκών διαβίωσής τους στην ύπαιθρο στα πλαίσια της συλλογικής ζωής.

Εισαγωγή	01
1. Η Περιπλάνηση	03
1.1 Ο Περιπατητής	05
1.2 Το Μονοπάτι	09
1.3 Η Στάση	27
2. Η Κατοίκηση	39
2.1 Η Μνήμη	41
2.2 Η Φθορά	53
2.3 Η Επιστροφή στο ελάχιστο	55
3. Το Σενάριο	59
3.1 Η Προσέγγιση	61
3.2 Η Πορεία	69
3.3 Η Πρόταση	87
Επίλογος	115
Βιβλιογραφία	116



Ολόκληρη η έρευνα που ακολουθεί πηγάζει από την ιδέα πως κάθε τόπος μπορεί να γίνει κατοικήσιμος. Ένας τόπος μπορεί να γίνει κατοικήσιμος όταν αρχικά γίνεται αντιληπτός από το ανθρώπινο βλέμμα. Το βλέμμα είναι αυτό που μεταφράζει τα στοιχεία εκείνα του περιβάλλοντος με τέτοιο τρόπο ώστε να διαμορφώνονται διακριτά σύνολα. Σκοπός του υποκειμένου είναι η αποδόμηση αυτής της πρώτης εικόνας ούτως ώστε να μπορέσει να την κατανοήσει. Το άτομο αναζητά συνεχώς νέα βλέμματα σε νέους τόπους. Έχει έμφυτη τη διάθεση για εξερεύνηση και επιδιώκει να βγαίνει από την πραγματικότητα και την καθημερινότητα. Σε αυτήν την τάση διαφυγής συμβάλλουν και τα σύγχρονα προβλήματα του δυτικού κόσμου. Η πληροφορική επανάσταση, η παγκοσμιοποίηση, τα οικονομικά προβλήματα, η ραγδαία ανάπτυξη των τηλεπικοινωνιών, οι κοινωνικές αντιθέσεις είναι μόνο μερικά από τα ζητήματα που απασχολούν τον σημερινό κάτοικο των πόλεων. Έτσι παρόλο που δεν μπορεί να διαφύγει οριστικά από τα προβλήματά του, επιλέγει κατά την διάρκεια των διακοπών του να μπει σε μια κατάσταση λίθης. Για να μπορέσει να ξεχάσει για λίγο το πολιτιστικό κατασκευάσμα μέσα στο οποίο διαδραματίζεται η ζωή του, επιχειρεί να απογυμνώσει τον εαυτό του από τις κοινωνικές ταυτότητες. Για να το πετύχει αυτό θα πρέπει

να ξαναέρθει σε επαφή με τα αρχέγονα ένστικτά του και να ζήσει για λίγο ικανοποιώντας μόνο τις πρωταρχικές του ανάγκες. Έτσι, αποφασίζει να στραφεί στη φύση. Αποδέχεται την απώλεια ανέσεων, τη σιγουριά και την ασφάλεια του κόσμου του και επιδιώκει να γίνει για λίγο εξερευνητής αλλά και κάτοικος μιας διαφορετικής πραγματικότητας.

Ο περιηγητής είναι στην παρούσα εργασία το βασικό υποκείμενο της έρευνας. Θα επιδιώξει να εξερευνησει έναν άγνωστο, μέχρι πρότινος, για αυτόν κόσμο και να παρατηρήσει τις συνδέσεις εκείνες του βλέμματος και της μνήμης που θα τον παρακινήσουν να γίνει κάτοικος αυτού του νέου τόπου. Κάθε τόπος όμως φέρει και μια διαφορετική ταυτότητα και για το λόγο αυτό ο άνθρωπος ζει και κατοικεί μέσα του διαφορετικά. Για να κατοικήσει χρειάζεται κάποιου είδους προστασία, ένα κέλυφος, ένα στοιχείο ασφάλειας και κυρίως ένα μέσο που θα καλύπτει τις βασικές του ανάγκες. Το τοπίο που θα εξερευνηθεί βρίσκεται στην Κρήτη, είναι προσβάσιμο με περιπατητικό μονοπάτι είτε με θαλάσσια μεταφορά και μέσα του βρίσκονται διάσπαρτα ερείπια του παρελθόντος. Τι αυτός ο τόπος θα παρακινήσει τον σύγχρονο ταξιδιώτη; Πώς η αρχιτεκτονική θα μπορέσει να βοηθήσει το άτομο να βρει τις συνδέσεις με το περιβάλλον του;

1. Η Περιπλάνηση



//Chalk Cliffs on Rügen// Caspar David Friedrich, Museum Oskar Reinhart, 1818

Το ταξίδι αποτελεί αναπόδραστο κομμάτι της ζωής του ανθρώπου. Άλλοτε πραγματοποιείται για την κάλυψη κάποιων αναγκών και άλλοτε για ευχαρίστηση. Ο όρος διακοπές, που αναφέρεται στη χρονική περίοδο κατά την οποία το άτομο σταματά να εργάζεται, έχει συνυφαστεί με ταξιδιωτικές εμπειρίες. Υπάρχουν πολλοί τύποι ταξιδιώτη που μετακινείται για ευχαρίστηση. Κάνοντας μια κατηγοριοποίηση θα εντόπιζε κανείς τον μαζικό τουρίστα, τον παραθεριστή και τον περιηγητή. Ο τελευταίος είναι αυτός που επιλέγει να απομακρυνθεί από τις ανέσεις του σπιτιού του για να αναζητήσει εικόνες πέρα από τα προϊόντα της μαζικής κατανάλωσης.

«Δεν θα μπορούσα να υποψιαστώ ποτέ αυτή την πλευρά του ταξιδιού. Χάνει κανείς τη βολή του για να πάει να δει ερείπια και δέντρα• ανάμεσα όμως στο ερείπιο και στο δέντρο συναντάς κάτι εντελώς διαφορετικό• κι όλα αυτά, τοπία κι αχρειότητα έχουν σαν αποτέλεσμα να γεννηθεί μέσα σου μια ήρεμη και αδιάφορη συμπόνια, μια ρεμβαστική γαλήνη που σεργιανίζει το βλέμμα της δίχως να το προσηλώνει πουθενά, γιατί όλα σου είναι αδιάφορα και νιώθεις πως αγαπάς τόσο τα ζώα όσο και τους ανθρώπους, και τα βότσαλα της θάλασσας όσο και τα σπίτια των πόλεων». ¹ Ίσως είναι αυτή η ρεμβαστική γαλήνη, όπως την περιγράφει ο Φλωμπέρ, που ωθεί κάποιον να περάσει από το κατώφλι του μέσα στον έξω κόσμο και πιο συγκεκριμένα στην εξερεύνηση της φύσης. Κρύβεται εδώ ένα στοιχείο νομαδισμού και ανάγκης ύπαρξης ενός αισθήματος ελευθερίας και προσμονής για τον νέο τόπο, τον διαφορετικό, αυτόν που ακόμα δεν έχει συναντήσει το βλέμμα.

1.1 Ο περιπατητής

Θα ήταν χρήσιμο να γίνει μια προσπάθεια σκιαγράφησης του προφίλ του σύγχρονου περιπατητή. Είναι ο ταξιδιώτης εκείνος που αρνείται να ακολουθήσει τα πρότυπα της μαζικής κατανάλωσης και βάζει τον εαυτό του σε μια διαρκή διαδικασία ανακάλυψης νέων πηγών ενθουσιασμού και έμπνευσης. Είναι το άτομο που δεν αναζητά την άνεση αλλά το να κερδίσει μια στιγμή αποκοπής από την πραγματικότητά του. «Αντί να είναι τοποθετημένος με ασφάλεια μέσα στο σπίτι που έφτιαξε για τον εαυτό του, έρχεται απ' έξω, από το μονοπάτι της ζωής, που αντιπροσωπεύει επίσης την προσπάθεια του ανθρώπου να προσανατολιστεί μέσα στο δεδομένο άγνωστο περιβάλλον».² Αυτό το πετυχαίνει με την περιήγηση και το περπάτημα στη φύση. Βιώνει το τοπίο με το σώμα του. Ανακαλύπτει τα βουνά, τις πέτρες, τα βράχια, τη θάλασσα, τα δέντρα μέσα από μια διαδικασία περιπάτου. Έρχεται έτσι σε επαφή με νέες εικόνες και προσπαθεί να προσανατολιστεί μέσα στον χώρο, δημιουργώντας συνδέσεις με όσα έχει ήδη δει και γνωρίσει ούτως ώστε να καταφέρει να νιώσει οικειότητα σε αυτόν το καινούριο κόσμο. Αυτό το άγνωστο είναι όμως που τον συναρπάζει καθώς και οι μηχανισμοί που αναπτύσσει για να το αντιμετωπίσει. Βρίσκει χαρά σε πράγματα που μέσα στο πρόγραμμα της καθημερινότητας δεν είχε το χρόνο να παρατηρήσει. Ανακαλύπτει εικόνες που πλησιάζουν τις πιο πρωταρχικές μορφές της ύπαρξης και αποδεσμεύεται από όλες τις κατασκευασμένες ανάγκες του σύγχρονου πολιτισμού αφήνοντας να επιδρούν πάνω του μόνο βασικά ένστικτα. «Χαίρεται το προχώρημα του κορμιού του επάνω απ' την ανάγλυφη τούτη ταινία που είναι το έδαφος. Και το πνεύμα μας ευφραίνεται από τους άπειρους συνδυασμούς των τριών διαστάσεων του Χώρου, που μας συντυχαίνουν και αλλάζουν στο κάθε μας βήμα ένα γύρω μας, και που το πέρασμά ακόμα

ενός συννέφου ψηλά εις τον ουρανό, είναι ικανό να τους μεταβάλλει».³

Αξίζει να διερευνηθεί ο λόγος που το υποκείμενο-ταξιδιώτης πραγματοποιεί αυτό το ταξίδι εξερεύνησης και να απαντηθεί το πώς οι προσδοκίες που έχει πριν την αναχώρηση σχετίζονται εν τέλει με το ίδιο το ταξίδι. Η αφορμή για την πραγμάτωση ενός περιηγητικού ταξιδιού είναι η αναζήτηση ενός πνευματικού καταφυγίου και ένα διάλειμμα από το σύγχρονο περιβαλλοντικό χάος. Η ιδιαίτερη απόλαυση του ταξιδιού δεν είναι να καταστήσει τη διαφορά ανάμεσα στην αναχώρηση και την άφιξη όσο γίνεται πιο ανεπαίσθητη, αλλά αντίθετα να την αναδείξει όσο γίνεται πιο βαθιά.⁴ Μετά το ταξίδι γυρνά κανείς αλλαγμένος. Το σίγουρο είναι πως ένα τέτοιο ταξίδι δεν αποτελεί μόνο διακοπή από την ρουτίνα της καθημερινότητας αλλά και αφορμή βαθύτερων πνευματικών αναζητήσεων του ατόμου. Αυτό προκύπτει αρχικά από την παρατήρηση ότι ο περιπατητής επιδιώκει τη διαμόρφωση μιας συνθήκης μοναξιάς. Για αυτόν τοποθεσίες που συγκεντρώνουν πολύ κόσμο δεν είναι καθόλου θελκτικές. Ψάχνει να βρει γαλήνη και ηρεμία και μέσα από την επαφή του με τη φύση ίσως κατορθώνει να ανακαλύψει και άγνωστες πτυχές της ίδιας του της ύπαρξης. Η φύση όμως δεν θα πρέπει να αντιμετωπίζεται ως κάτι ξένο, μακρινό από την ανθρώπινη ύπαρξη που παραπέμπει σε μια ανώτερη πραγματικότητα. Φύση και άνθρωπος είναι ένα. Είναι οι πλευρές του ίδιου πράγματος. Το τι βλέπεις καθορίζει το ποιος είσαι και αντιστρόφως.

Η απόφαση της πραγματοποίησης μιας περιηγητικής, ταξιδιωτικής εμπειρίας σηματοδοτεί και την απόφαση της διαμόρφωσης μιας νέας συνθήκης προσωρινής κατοίκησης μακριά από το σπίτι του καθενός. Με τον όρο κατοίκηση δεν αναφερόμαστε μόνο στην προσωρινή διανυκτέρευση σε έναν άλλο τόπο αλλά και στην

2. Norberg-Schulz, C. (2009) *Genius Loci, Το Πνεύμα του Τόπου, Για μια Φαινομενολογία της Αρχιτεκτονικής*, μτφ. Φραγκόπουλος Μ., Αθήνα, Πανεπιστημιακές Εκδόσεις Ε.Μ.Π.

3. Πικιώνης, Δ. (2014) *Κείμενα*, 5η ανατύπωση, Αθήνα, Μορφωτικό Ίδρυμα Εθνικής Τραπέζης.

4. Προυστ, Μ. (2002) *Αναζητώντας τον χαμένο χρόνο: Στον ίσκιω των ανθισμένων κοριτσιών*, Αθήνα, Βιβλιοπωλείο της Εστίας.

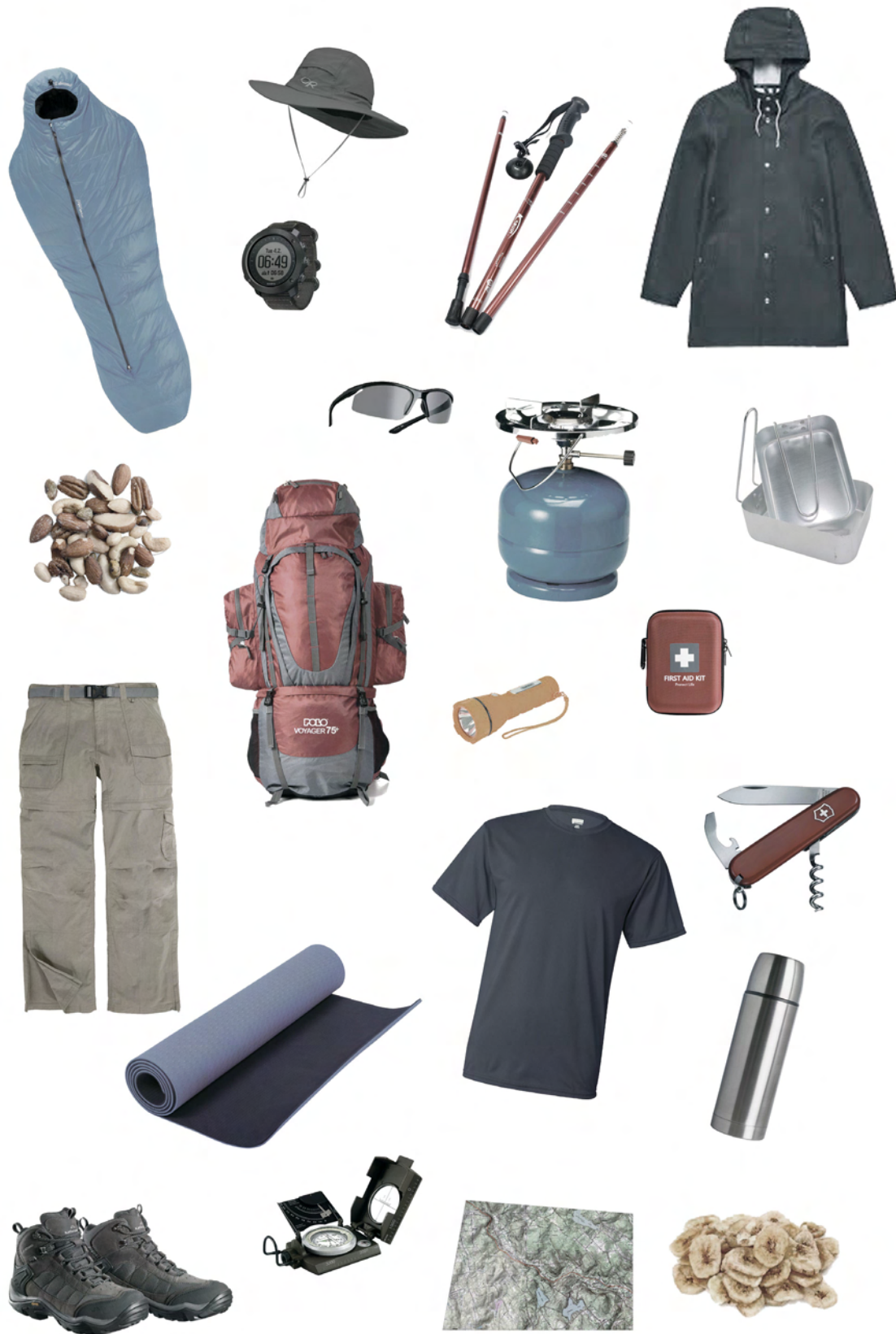

διαμόρφωση μιας νέας ρουτίνας καθημερινότητας. Κάπου εδώ γίνεται φανερό πως στην κουλτούρα του περιηγητισμού περιλαμβάνεται και ένας ασκητικός χαρακτήρας.

Ο ασκητισμός είναι ευρέως γνωστός ως μια πρακτική απομάκρυνσης από τις απολαύσεις και τη διασκέδαση της ζωής. Η έννοια του ασκητισμού είναι άμεσα συνδεδεμένη και με την πειθαρχία και πιο συγκεκριμένα την πειθαρχία επάνω στον ίδιο μας τον εαυτό. Ο εαυτός του καθενός είναι το κύριο αντικείμενο της ανθρώπινης δραστηριότητας. Το άτομο αποκτά μια νέα ρουτίνα όπου ακολουθεί πρακτικές που αφορούν μόνο τον εαυτό του. Αυτό που είναι ενδιαφέρον στον ασκητισμό είναι ότι επιτρέπει στα υποκείμενα να συγκεντρωθούν στη ζωή τους ως πυρήνα της δικής τους πρακτικής διαμορφώνοντάς την μέσα από συγκεκριμένους κανόνες και συνήθειες που επιλέγουν οι ίδιοι.⁵ Οι κανόνες αυτοί θα του εξασφαλίσουν την επιβολή πάνω στην επιθυμία του.

Η ίδια η έννοια της ασκητικής περιέχει μέσα της το στοιχείο της απώλειας. Ο άνθρωπος επιλέγει να χάσει αγαθά και ανέσεις για να μπορέσει να δει τον εαυτό του γυμνό, απαλλαγμένο από κάθε κοινωνική ταυτότητα και υλικά αποκτήματα. Η επιλογή να ζήσει κανείς ασκητικά, έστω και για ένα μικρό χρονικό διάστημα, είναι μια διαρκής μάχη ανάμεσα στο πρωταρχικό ερώτημα της ανθρώπινης ύπαρξης, την επιθυμία και τη συγκράτησή της. Ο Aureli περιγράφει πως αυτές οι δύο δυνάμεις βρίσκονται σε μια διαρκή αντιπαράθεση όπου καμία δεν μπορεί να επιβληθεί της άλλης αλλά και οι δύο συνυπάρχουν σε μια συνεχή, επισφαλή ισορροπία. Το υποκείμενο προσπαθεί συνεχώς να τιθασεύει την επιθυμία του, έχοντας πλήρη επίγνωση του νου αλλά και του σώματός του. Προπονεί με κάποιον τρόπο τον εαυτό του να μην απομακρύνεται από τους κανόνες που έχει θέσει το ίδιο για τη ζωή του. Μέσα από μια τέτοια διαδικασία αναζητά και το νόημα της ύπαρξης. Προσπαθεί να βρει το σωστό ρυθμό για να ζήσει μέχρι να έρθει το τέλος του. Ο δρόμος προς σε αυτή την αναζήτηση είναι συνήθως δύσβατος αλλά κάθε που κατορθώνει να ελέγχει τις επι-

θυμίες του δημιουργούνται συναισθήματα ανείπωτης χαράς. «Το ανηφόρισμα, ο πόλεμος με το αντίδρομο ρέμα, γεννάει πόνο. Μα ο πόνος δεν είναι ο απόλυτος μονάρχης. Η κάθε νίκη, η κάθε προσωρινή ισορρόπηση στο ανηφόρισμα γιομώνει χαρά το κάθε ζωντανό, που αναπνέει, θρέφεται, ερωτεύεται και γεννάει».⁶

Ωστόσο, πέρα από την ποιητική προσέγγιση του περιηγητισμού δεν μπορεί να αγνοηθεί το γεγονός ότι έχει δημιουργηθεί γύρω του και μια κουλτούρα κατανάλωσης. Το άτομο μπορεί να επιλέγει να απωλέσει βασικά υλικά αγαθά της καθημερινότητάς του αλλά εξοπλίζεται με άλλα ώστε να μπορέσει να ζήσει με κάποια άνεση στη φύση. Ο πεζοπόρος κουβαλά φορτίο, εξοπλισμό τόσο για την πορεία του όσο και για την προσωρινή του διαμονή στην ύπαιθρο.

5. Aureli, P. (2013), *Less is Enough*, 1st ed., Strelka Press.

6. Καζαντζίκης, Ν. (2014), *Ασκητική, Salvatores Dei*, Αθήνα, Εκδόσεις Καζαντζίκης.

1.2 Το μονοπάτι

«Το έρημο τούτο μονοπάτι είναι απείρως ανώτερο από τις λεωφόρους των μεγαλουπόλεων. Γιατί με την κάθε πτυχή του, με τις καμπές του, τις άπειρες εναλλαγές της προοπτικής του χώρου που παρουσιάζει, μας μαθαίνει τη θεία υπόσταση της ατομικότητας της υποταγμένης εις την αρμονία του Όλου». ⁷ Τίθεται το ερώτημα του αν η εύρεση αυτής της ατομικότητας εξαρτάται από τον τόπο. Το ίδιο το τοπίο επηρεάζει το άτομο ψυχικά και το παρακινεί να δράσει. Η ίδια του η ταυτότητα καθορίζεται από την ύπαρξη του τόπου. Δεν νοείται ταυτότητα χωρίς τόπο. Η ανθρώπινη ταυτότητα προϋποθέτει την ταυτότητα του τόπου. ⁸ Για να μπορέσει να κατοικήσει ο άνθρωπος το τοπίο θα πρέπει να ταυτιστεί μαζί του. Θα πρέπει να ξέρει δηλαδή πως ο ίδιος αποτελεί κομμάτι του τόπου. Μόνο τότε το περιβάλλον θα αποκτήσει για αυτόν νόημα. Αλλά και το άτομο διαμορφώνει και επηρεάζει τον τόπο. Είναι επομένως αδιανόητος ένας «α-τοπικός» πολιτισμός.

Αξίζει εδώ να γίνει διάκριση μεταξύ της έννοιας του τοπίου και της φύσης. Ο George Simmel στο άρθρο του 'The Philosophy of landscape' (Η Φιλοσοφία του Τοπίου) υπογραμμίζει τη διαφορά ανάμεσα στη φύση και στο τοπίο. Αυτό που διαχωρίζει τις δύο προηγούμενες έννοιες είναι το γεγονός ότι η φύση παρουσιάζεται δίχως όρια ενώ το τοπίο περιορίζει τον εαυτό του μέσα σε ορισμένα πλαίσια. ⁹ Το τοπίο είναι ένα κομμάτι γης που διαθέτει ένα στοιχείο ενότητας. Το ανθρώπινο βλέμμα είναι αυτό που μεταφράζει και διασπά τη φύση σε διαφορετικά, πολλαπλά τοπία διότι με αυτόν τον τρόπο προσπαθεί να την κατανοήσει για να ταυτιστεί μαζί της. Κάθε βλέμμα ερμηνεύει διαφορετικά τον

τόπο ανάλογα με τις ταυτότητες και τις μνήμες που κουβαλά. «Η αντίληψη των κοινωνιών για τον τόπο, τον φυσικό όσο και τον αστικό, είναι κατ'ανάγκην αντίληψη αισθητική». ¹⁰ Η αισθητική θεώρηση είναι και η αμεσότερη απόκριση στα ερεθίσματα του περιβάλλοντος. Έτσι το τοπίο μέσω του ανθρώπινου βλέμματος γίνεται αντικείμενο αισθητικής τέρψης. Μέσα από μια πορεία στη φύση το άτομο ανακαλύπτει διαφορετικούς τόπους και τους ερμηνεύει με το δικό του βλέμμα. Φυσικά είναι δύσκολο να αποκαλύψει και να απαριθμήσει όλα εκείνα τα στοιχεία της φύσης που έχουν συνθέσει την κατασκευή του εκάστοτε τοπίου αλλά το πιο σημαντικό είναι πως κάθε φορά κυριαρχεί μια διάθεση, μια συναισθηματική φόρτιση η οποία αποδεδεσμεύεται από τα συστατικά του τοπίου αλλά και από τον ίδιο τον ίδιο τον τόπο και γίνεται κτήμα του περιπατητή. Ο περιπατητής κουβαλά την εικόνα και τη διάθεση που πηγάζει μέσα από το τοπίο και η εμπειρία της εξερεύνησης ενός μονοπατιού μετατρέπεται σε κομμάτι της ταυτότητάς του. «Μιλώντας για το τοπίο θα ήταν λάθος να υποθέτουμε εξ αρχής ότι μιλούμε για «αντικείμενο», για μια εξωτερικότητα η οποία αυτοπροσδιορίζεται καθεαυτήν και οπωσδήποτε ανεξάρτητα από την ματιά μας που την παρακολουθεί, το σώμα μας που την κατοικεί, το νου μας που την εννοεί». ¹¹

Στην προσπάθεια να κατανοηθεί η δύναμη αυτή του φυσικού τοπίου που ωθεί τους ανθρώπους να χάσουν τη βολή τους και να βγουν στη φύση για εξερεύνηση θα επιχειρήσουμε να ακολουθήσουμε ένα ορειβατικό μονοπάτι. Στην παρούσα περιπλάνηση ο περιπατητής θα εξερευνήσει ένα τμήμα του Ευρωπαϊκού μονοπατιού E4.

7. Πικιώνης, Δ. (2014) *Κείμενα*, 5η ανατύπωση, Αθήνα, Μορφωτικό Ίδρυμα Εθνικής Τραπέζης.

8. Norberg-Schulz, C. (2009) *Genius Loci, Το Πνεύμα του Τόπου, Για μια Φαινομενολογία της Αρχιτεκτονικής*, μτφ. Φραγκόπουλος Μ., Αθήνα, Πανεπιστημιακές Εκδόσεις Ε.Μ.Π.

9. Simmel, G. (2007), *The Philosophy of Landscape*, (2007) SAGE journals, Vol. 24, Issue 7-8.

10. Μωραΐτης, Κ. (2016) *Το Τοπίο, πολλαπλός προσδιορισμός του τόπου: Σημειώσεις για την νεότερη τοπιακή επεξεργασία του τόπου*, 2η Έκδοση, Αθήνα, Εκδόσεις Σιδέρης.

11. Κοτιώνης, Ζ. (2004) *Η Τρέλα του τόπου: Αρχιτεκτονική στο ελληνικό τοπίο*, Α' Έκδοση, Αθήνα, Εκκρεμές



Το E4 είναι ένα δίκτυο μονοπατιών μεγάλων αποστάσεων που διασχίζει την Ευρώπη. Οι χώρες που διασχίζει είναι η Ισπανία, η Γαλλία, η Ελβετία, η Γερμανία, η Αυστρία, η Ουγγαρία, η Ρουμανία, η Βουλγαρία και η Ελλάδα.¹² Το ελληνικό του τμήμα έχει σχεδιαστεί και σηματοδοτηθεί από την Ελληνική Ομοσπονδία Ορειβασίας - Αναρρίχησης. Ξεκινά από τα Πυρηναία, διασχίζει ολόκληρη την οροσειρά των Άλπεων και φτάνει στη Φλώρινα, από όπου ξεκινά και το ελληνικό τμήμα του. Διασχίζει ολόκληρη την Ελλάδα έως το Γύθειο και από εκεί συνεχίζει νοητά στο Καστέλλι Κισσάμου στην Κρήτη. Στην Κρήτη η διαδρομή ενώνει την Κίσσαμο με τη Ζάκρο διασχίζοντας μεγάλους ορεινούς όγκους όπως τα Λευκά Όρη, τον Ψηλορείτη και τη Δίκητη.

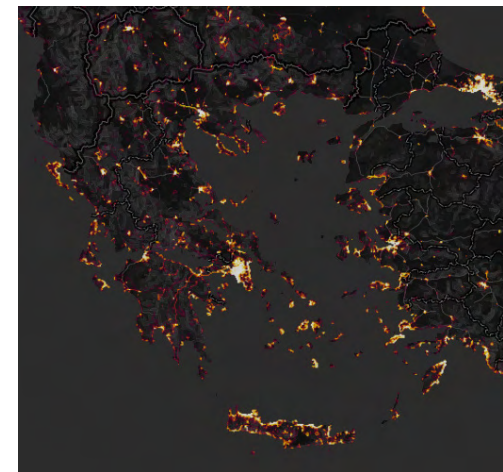

Μία από τις διαδρομές που μπορεί να ακολουθήσει κανείς στην Κρήτη είναι η διαδρομή από τη Σούγια προς Παλαιόχωρα ή το αντίστροφο. Η συνολική διαδρομή είναι περίπου 16km και διαρκεί 4-5 ώρες. Ενδιάμεσο σταθμό αποτελεί η περιοχή της αρχαίας Λισού. Η περιοχή έχει πρόσβαση από το μονοπάτι ή από τη θάλασσα, καθώς δεν υπάρχει οδικό δίκτυο. Η διαδρομή από τη Σούγια στη Λισό αποτέλεσε και αντικείμενο μελέτης στην παρούσα εργασία. Το μήκος του μονοπατιού από τη Σούγια μέχρι τη Λισό είναι 2.5km και χρειάζεται κανείς περίπου 45 λεπτά για να το διανύσει. Στη Σούγια φτάνει κανείς οδηγώντας για 75χλμ νοτιοδυτικά της πόλης των Χανίων. Αφετηρία της εξερεύνησης αποτέλεσε το λιμανάκι της Σούγιας. Από εκεί ξεκινά και το μονοπάτι που θα περιπλανηθούμε. Η πορεία ξεκινά διασχίζοντας ένα φαράγγι. Κατόπιν το μονοπάτι ανηφορίζει για να βρεθεί ο περιπατητής πάνω στο βουνό. Φτάνοντας στην άκρη του θα αντικρύσει από ψηλά τη Λισό και στο βάθος την θάλασσα. Η πορεία συνεχίζει με κατάβαση, ίσως στο σημείο αυτό να αποτελεί το πιο δύσκολο κομμάτι της διαδρομής. Κατεβαίνοντας πια από το βουνό ο περιπατητής βρίσκεται στην κοιλάδα της Λισού.

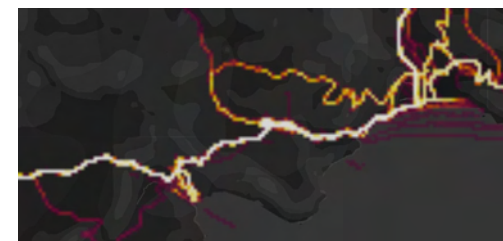
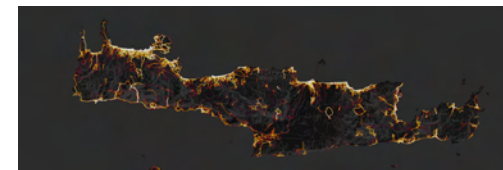

//Χάρτες που απεικονίζουν τα βήματα και τις διαδρομές των περιπατητών στην Ευρώπη, στην Ελλάδα, στην Κρήτη και στην διαδρομή από τη Σούγια προς την Παλαιόχωρα.//
 Πηγή: www.strava.com/heatmap

12. https://el.wikipedia.org/wiki/%CE%95%CF%85%CF%81%CF%89%CF%80%CE%B1%CF%8A%CE%BA%CF%8C_%CE%BC%CE%BF%CE%BD%CE%BF%CF%80%CE%AC%CF%84%CE%B9_%CE%BC%CE%B5%CE%B3%CE%AC%CE%BB%CF%89%CE%BD_%CE%B1%CF%80%CE%BF%CF%83%CF%84%CE%AC%CF%83%CE%B5%CF%89%CE%BD_%CE%954

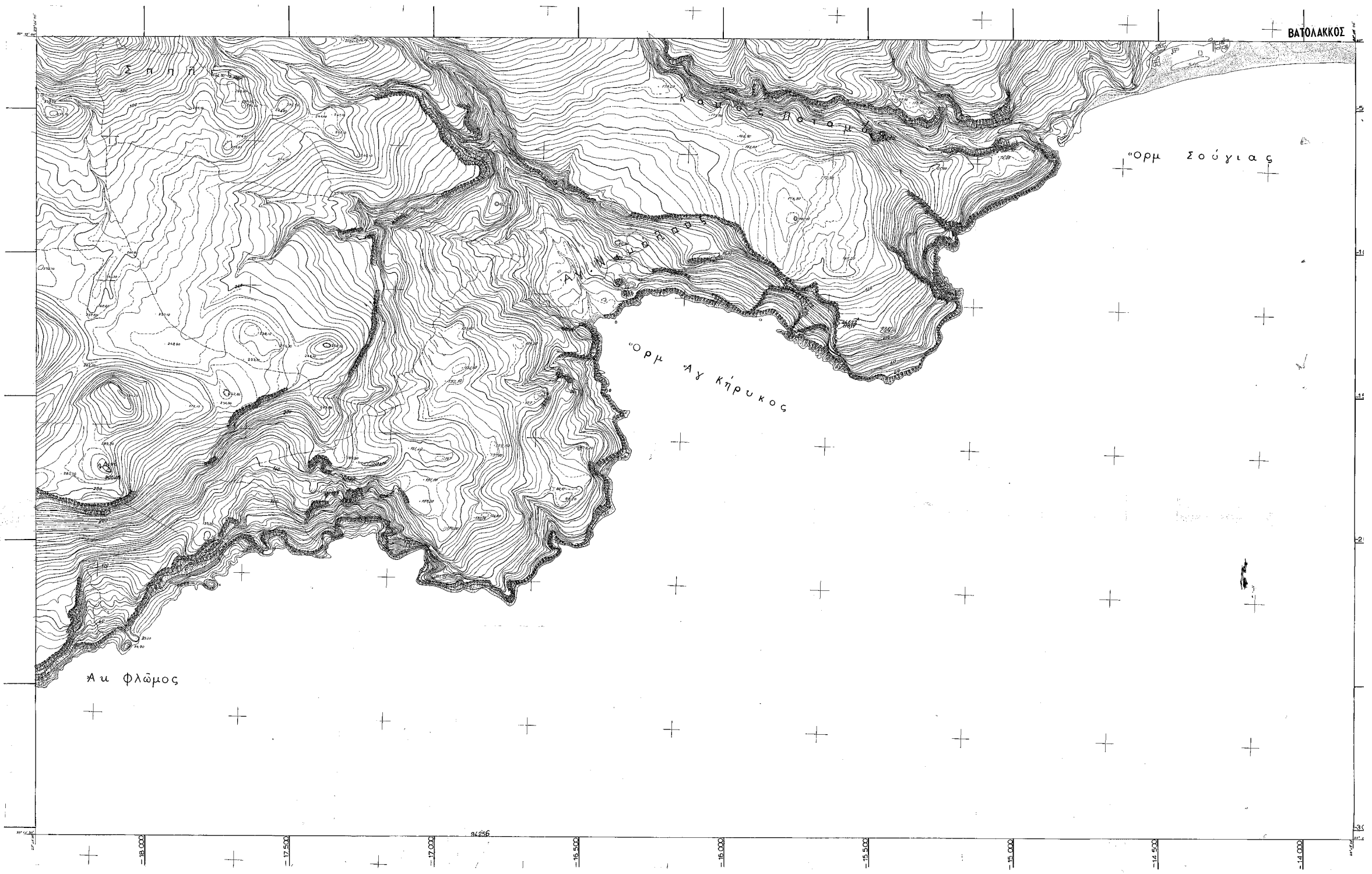

//Χάρτης της ευρύτερης περιοχής της Λισού// Πηγή: ΓΥΣ

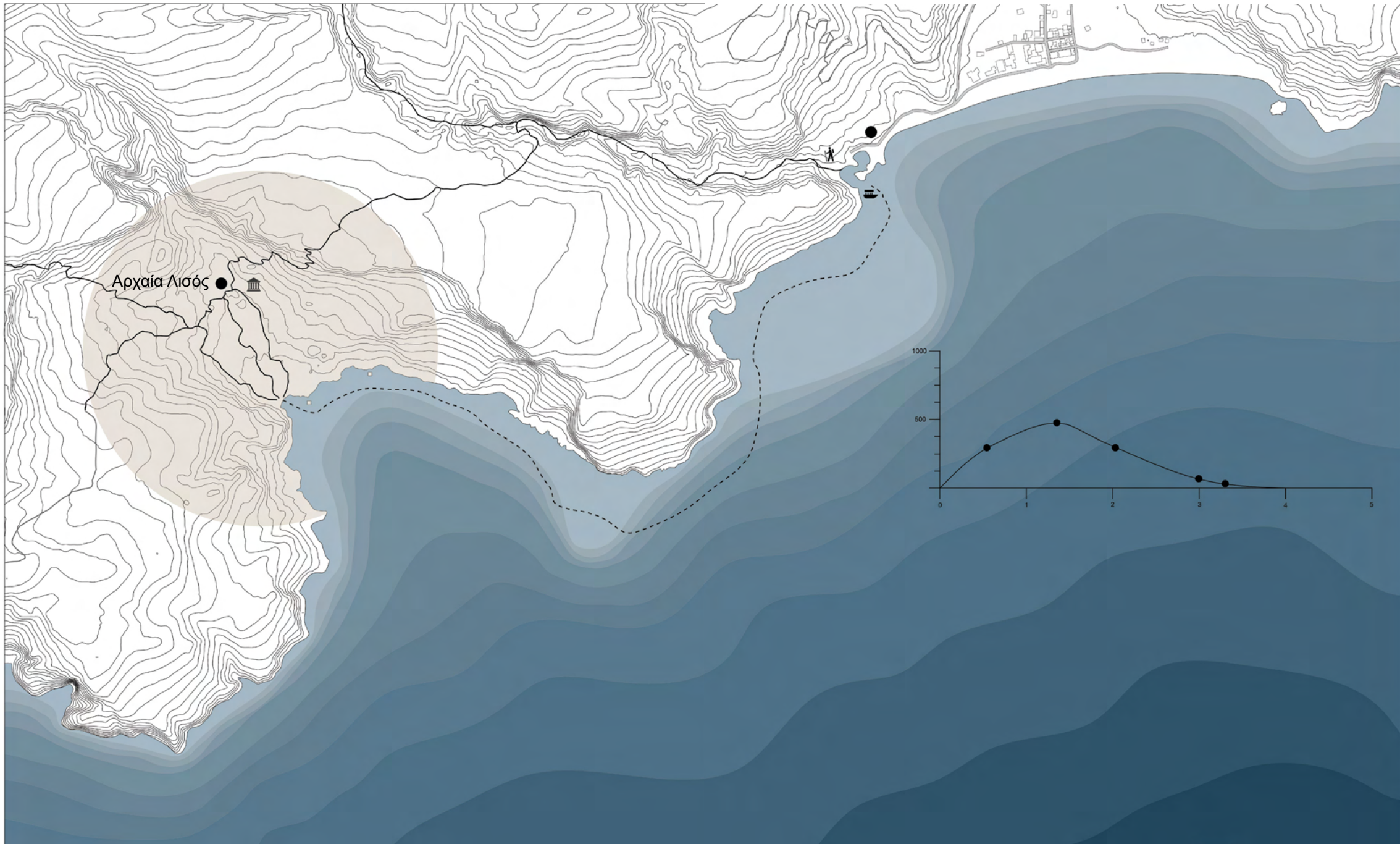



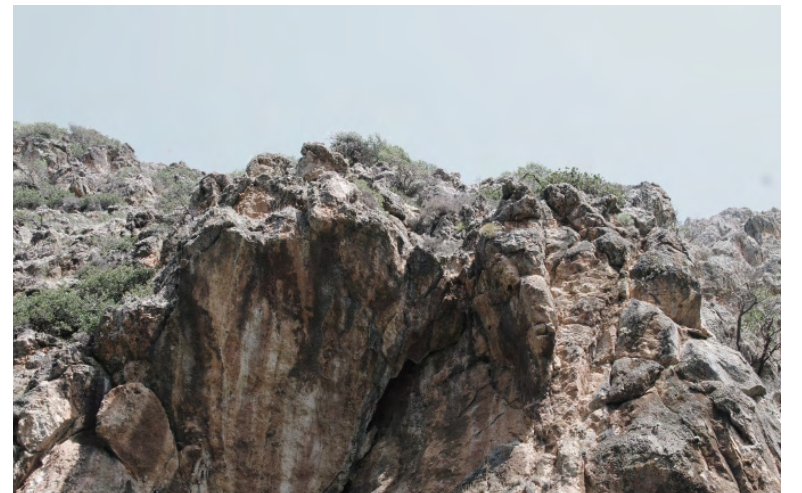







1.3 Η στάση



Το πρώτο στοιχείο που σηματοδοτεί την μετάβαση σε ένα νέο τοπίο είναι τα ερείπια ενός αρχαίου ναού. Πρόκειται για τον ναό του Ασκληπιού. Μερικά αρχαία μάρμαρα ξεπροβάλλουν μέσα από τα φυτά, εγκλωβισμένα γύρω από μια πρόχειρη περίφραξη. Συνεχίζοντας την πορεία και έχοντας εξαντληθεί από τον ήλιο ο περιπατητής ανακαλύπτει μια βρύση στην οποία φτάνει το νερό της πηγής, και μερικά ξύλινα τραπέζοκαθίσματα κάτω από τα δέντρα. Αποφασίζει να ξαποστάσει για λίγο και ίσως να φάει κάτι για να συνεχίσει την πορεία του. Ύστερα έχει την επιλογή είτε να συνεχίσει την πορεία προς την Παλαιόχωρα είτε να μπει βαθύτερα στην Λισό για να την εξερευνήσει. Μια δύναμη τον καλεί να περιπλανηθεί στο τοπίο. Συνεχίζει την πορεία του προς την παραλία. Τριγύρω υπάρχουν κάποια δέντρα και θάμνοι και ξεφυτρώνουν αρχαία ερείπια, απομεινάρια προηγούμενων εποχών. Ο χρόνος χάνεται για λίγο και προσπαθεί να προσανατολιστεί τόσο χωρικά όσο και χρονικά. Πιο κάτω κοντά στη θάλασσα βλέπει έναν ακόμη ναό, μάλλον βυζαντινό. Το μονοπάτι τον οδήγησε στο νερό. Του είναι αδύνατον να μην βουτήξει. Προσπαθεί να ισορροπήσει στις πέτρες και φτάνει επιτέλους στη θάλασσα. Μια βουτιά είναι ότι χρειαζόταν εκείνη τη στιγμή για να δροσιστεί. Στο σημείο αυτό γίνεται για λίγο παραθεριστής. Απολαμβάνει την παραθαλάσσια απραξία. «Η ζωή, η θάλασσα, ο θάνατος. Στο ασταμάτητο πηγαινέλα της, η θάλασσα είναι ανάμεσα στα δύο-το ίδιο και ο λουόμενος».¹³

Σε λίγο αποφασίζει να ακολουθήσει το μονοπάτι από την άλλη πλευρά της κοιλάδας. Σε αυτό η χάραξη στο έδαφος δεν είναι τόσο εμφανής. Η ανθρώπινη παρουσία από αυτή την μεριά φαίνεται πως είναι πιο περιορισμένη. Χα-

ράσσει λοιπόν το δικό του μονοπάτι, ακολουθώντας χνάρια και αποτυπώματα προηγούμενων περιηγητών. Στο βουνό αντικρίζει κάποια πέτρινα κτίσματα. Αργότερα θα ανακαλύψει πως πρόκειται για την ρωμαϊκή νεκρόπολη. Συνεχίζει την εξερεύνηση παρατηρώντας τα στοιχεία του χώρου. Μέσα σε αυτό το άγνωστο τοπίο ο περιηγητής προσπαθεί να βρει τις συνδέσεις που θα τον οδηγήσουν στην ταύτιση.

Αναλύοντας τα στοιχεία του χώρου αρχίζει να διακρίνει τα βασικά όρια του τόπου. Δεν είναι άλλα από το έδαφος, τον ορίζοντα και τον ουρανό. «Η γη είναι ο φέρων οργανισμός από τον οποίο αναδύεται η ζωή, το ίδιο το θεμέλιο της ύπαρξης. Ο ουρανός, αντίθετα είναι κάτι υψηλό και απρόσιτο».¹⁴ Τα βουνά και τα δέντρα είναι στοιχεία όπου ενώνονται η γη και ο ουρανός. Και ακόμη το νερό είναι η πρωταρχική ουσία της ύλης. Η ύπαρξη όλων αυτών των στοιχείων προσδίδουν σε έναν τόπο ιερότητα και ενώ ποτέ δεν επιλέγονται από τον άνθρωπο αλλά απλώς ανακαλύπτονται από αυτόν, χρησιμεύουν ως αντικείμενα για τον προσανατολισμό και την ταύτιση των ανθρώπων και συνιστούν μια χωρική δομή.¹⁵

Όταν πια ο άνθρωπος κατορθώσει να συγκεκριμενοποιήσει τον κόσμο σε κτίσματα και πράγματα τότε μπορεί και να τον κατοικήσει. Η Λισός φαίνεται πως αποτέλεσε έναν τόπο-πυξίδα για τους περιηγητές στο πέρασμα των χρόνων. Ωστόσο παρόλο που υπάρχει ανθρώπινη παρουσία στον χώρο, την ατμόσφαιρα διέπει ένα συναίσθημα εγκατάλειψης. Προκύπτει επομένως το εξής ερώτημα: Ο άνθρωπος μπορεί να γίνει κάτοικος ενός τέτοιου τόπου ή είναι απλώς περαστικός;

13. Urbain, J. (2000). *Στην ακροθαλασσιά – Η μεταμόρφωση του ταξιδιώτη σε παραθεριστή*. 1η εκδ., Αθήνα, Εκδόσεις Ποταμός.

14. Norberg-Schulz, C. (2009) *Genius Loci, Το Πνεύμα του Τόπου, Για μια Φαινομενολογία της Αρχιτεκτονικής*, μτφ. Φραγκόπουλος Μ., Αθήνα, Πανεπιστημιακές Εκδόσεις Ε.Μ.Π.

15. Ibid.











2. Η Κατοίκηση



//Metafore//, 1973, Ettore Sottsass
Πηγή: www.wallpaper.com

Κάτοικος ή περαστικός λοιπόν; Για να απαντηθεί ένα τέτοιο ερώτημα θα ήταν χρήσιμο να γίνει μια αναλυτικότερη διερεύνηση των στοιχείων εκείνων που συγκροτούν τη Λισό ως έναν διακριτό τόπο αλλά και τη σημασία της έννοιας της κατοίκησης του τοπίου. Η Λισός, όπως και κάθε ελληνικό τοπίο θα χαρακτηριζόταν σύμφωνα με τον Norberg-Schulz ως ένα κλασικό τοπίο. Στο κλασικό τοπίο η γη και ο ουρανός βρίσκονται σε ισορροπία και ο άνθρωπος θέτει τον εαυτό του μπροστά στη φύση. Αρχέγονα τοπιακά χαρακτηριστικά της ελληνικής υπαίθρου, το κλίμα, η θερμοκρασία, η ξηρότητα της ατμόσφαιρας, το νερό, ο αέρας έρχονται αντιμέτωπα με το ανθρώπινο σώμα χωρίς ιδεολογικές και αισθητικές επικαλύψεις και έτσι μπορεί κανείς να ανακαλύψει τι σημαίνει κατοίκηση στην ελληνική ύπαιθρο.¹⁶

Με τον όρο κατοίκηση δεν νοείται μονάχα η εξασφάλιση ενός καταφυγίου αλλά και η απόκτηση του αισθήματος ότι κανείς ανήκει κάπου. Εκεί έγκειται και η μεγαλύτερη ελευθερία. Το σχήμα μοιάζει κάπως οξύμωρο καθώς ο άνθρωπος από τη μια θέλει να είναι περιπλανώμενος ταξιδευτής για να κατακτήσει τον κόσμο και από την άλλη επιθυμεί να κατοικήσει ειρηνικά έναν προστατευμένο τόπο. Για τον Heidegger το να είσαι ελεύθερος σημαίνει να είσαι προστατευμένος από κίνδυνο και από βλάβη. Και στο κατοικείν οδηγούμαστε μόνο μέσα από το κτίζειν.¹⁷ Χτίζοντας μέρη για να κατοικήσει ο άνθρωπος δεν οικοδομεί μονάχα μέρη για να προφυλαχθεί αλλά και μέρη όπου θα εξερευνησει τον ίδιο του τον εαυτό. «Χτίζε-χτίζε, θαρρώ πως έχω υψώσει το χτίριο του εαυτού μου».¹⁸

16. Κοτιώνης, Ζ. (2004) *Η Τρέλα του τόπου: Αρχιτεκτονική στο ελληνικό τοπίο*, Α' Έκδοση, Αθήνα, Εκκρεμές.

17. Heidegger, M. (2009) *Κτίζειν, Κατοικείν, Σκέπτεσθαι*, Αθήνα, Πλέθρον.

18. Valery, P. (2005), *Ευπαλινός ή ο Αρχιτέκτων*, Αθήνα, Εκδόσεις Άγρα.

2.1 Η μνήμη



//Φωτογραφία από τις ανασκαφικό αρχείο στη Λισό//, 1957
Πηγή: Αρχείο Λ. Πλάτωνα

Για να γίνει κατανοητό το σημερινό τοπίο της Λισού θα πραγματοποιηθεί ένα ταξίδι στον χρόνο. Όπως ήδη έχει αναφερθεί το συγκεκριμένο τοπίο έχει κατοικηθεί μέσα στους αιώνες. Αυτό το συμπεραίνει κανείς παρατηρώντας το έδαφος. Το έδαφος αποτελεί ένα είδος πρωταρχικού αρχείου. Τα διάφορα στρώματα του εδάφους απεικονίζουν μια άλλη ζωή.¹⁹ Η στρωματογραφία του εδάφους αποκαλύπτει την ύπαρξη ανθρωπίνης δραστηριότητας σε διαφορετικές χρονικές περιόδους.

Πιο συγκεκριμένα, η Λισός υπήρξε αυτόνομη αρχαία κρητική πόλη με συγκρότηση τουλάχιστον από τους κλασικούς χρόνους αλλά και με διαπιστωμένα επιφανειακά ίχνη κατοίκησης (κεραμικά) από τη μινωική εποχή. Η πόλη ήταν θρησκευτικό κέντρο κατά την αρχαιότητα και γι' αυτό δεν διαθέτει οχύρωση. Η αποκάλυψη της αρχαίας πολιτείας έγινε με τις ανασκαφές του αρχαιολόγου και τότε Έφορου Αρχαιοτήτων στην Κρήτη, Νικόλαου Πλάτωνα από το 1957 έως το 1960 και έφεραν στο φως το Ασκληπιείο της Λισού.²⁰ Μέχρι τότε η ύπαρξη του αρχαίου κόσμου ήταν άγνωστη και ο χώρος χρησιμοποιούταν ως βοσκοτόπι για τα κατσίκια. Κάποιοι ντόπιοι στην προσπάθειά τους να βρουν νερό ανακάλυψαν κάποια τμήματα του ναού. Λέγεται πως αρχικά έγινε προσπάθεια αρχαιοκαπηλίας²¹ αλλά στην συνέχεια ενημερώθηκε ο Έφορος και έφτασε στη θέση για να διεξάγει έρευνα. Τεράστιοι βράχοι, εξαιτίας προφανώς κάποιου ισχυρού σεισμού είχαν καταπλακώσει το ναό. Ο Ν. Πλάτωνας ξεκίνησε τότε τις ανασκαφές παρά τα περιορισμένα μέσα της εποχής και την δυσκολία πρόσβασης στον χώρο αφού δεν υπάρχει ακόμη και σήμερα οδικό δίκτυο. Φτάνει κανείς εκεί είτε με βάρκα είτε με περπάτημα

είτε πάνω σε γαϊδούρια. Οι ανασκαφές είχαν πια σωστικό χαρακτήρα. Σωστικές ανασκαφές διενεργούνται όταν αρχαίες θέσεις απειλούνται από τις εκσκαφές που επιβάλλει η σύγχρονη ανάπτυξη. Μετά την ολοκλήρωση μιας σωστικής ανασκαφής, για τα μη κινητά ευρήματα που αποκαλύφθηκαν μπορεί να αποφασιστεί η αποδόμηση μετά από την λεπτομερή καταγραφή και αποτύπωση, εφόσον εκτιμηθεί ότι δεν είναι σημαντικής αξίας, η κατάχωση και η οικοδόμηση πάνω από αυτά ή η διατήρηση λόγω της ιδιαίτερης σημασίας τους και ως εκ τούτου η απαγόρευση οποιασδήποτε νέας κατασκευής στο χώρο.²² Όπως λοιπόν ήδη αναφέρθηκε, οι ανασκαφές αποκάλυψαν το Ασκληπιείο της Λισού. Πέρα από το ναό ανακαλύφθηκαν και πολλές επιγραφές βάσεων καθώς και αγάλματα.

Τα Ασκληπιεία ήταν λατρευτικά κέντρα του θεού Ασκληπιού. Ήταν στην πραγματικότητα τα πρώτα νοσοκομεία ή μάλλον συγκροτήματα κτιρίων υγείας, όχι μόνο του ελληνικού χώρου αλλά και όλου του δυτικού πολιτισμού. Έχει υπολογιστεί η ύπαρξη περίπου 320 Ασκληπιείων στο μεσογειακό χώρο αλλά εικάζεται ότι ξεπερνούσαν τα 500 και πιστοποιείται από τις επιγραφές ότι πολλά από αυτά σχετιζόνταν μεταξύ τους.²³ Τα Ασκληπιεία προσέφεραν ολιστική φροντίδα υγείας. Με την προσφορά υγείας στον άνθρωπο πραγματοποιούνταν και η λατρεία του θεού. Έτσι, υπήρχε η αντίληψη ότι η ασθένεια ήταν αποτέλεσμα πολύπλοκων και αρνητικών αλληλεπιδράσεων περιβαλλοντικών, κοινωνικών, ψυχολογικών και φυσικών παραγόντων.²⁴ Ο άνθρωπος ασθενής και ικέτης αντιμετώπιζονταν ως ένα ολοκληρωμένο ον με αδιαχώριστα και ιδιαίτερα πνευματικά, ψυχικά, συναισθηματικά, κοινωνικά, ηθικά και

19. Κοτιώνης, Ζ., *Av-αρχείο Προσωρινών Διαμονών Οπουδήποτε*, σελ. 1

20. Baldwin-Bowsky, M., *Prolegomena to a Dossier: Inscriptions from the Asklepieion at Lissos (Crete)*, *Electrum*, Vol. 23 (2016), 127-153.

21. Συζήτηση με τον αρχαιολόγο Ε. Πλάτωνα.

22. Τζιγκουνάκη, Α. (επιμ)(2012), *Το ημερολόγιο ενός αρχαιολόγου*, Ηγουμενίτσα, ΛΒ' Εφορεία Προϊστορικών και Κλασικών Αρχαιοτήτων.

23. Μαχαίρα Βασιλική, *Το Ασκληπιείο στη Λισό: ο χαρακτήρας της λατρείας μέσα από τα γλυπτά αναθήματα*, Πεπραγμένα του Ι' Διεθνούς Κρητολογικού Συνεδρίου (Χανιά 2006), Α5, Χανιά 2011, 437-453.

24. <http://www.tovima.gr/opinions/article/?aid=135632> [Τελευταία επίσκεψη 16/7/2018]

φυσικά χαρακτηριστικά. Η ίαση ερχόταν μέσα από την προσωπική ολοκλήρωση και την αποκατάσταση των δυσλειτουργιών της ψυχής και του σώματος. Αυτό γινόταν μέσα από μια αρκετά συγκεκριμένη πορεία που είχε τη μορφή πρακτικής. Πιο συγκεκριμένα, οι ιατρικές πράξεις κατατάσσονται σε γενικές, προπαρασκευαστικές και ειδικές θεραπείες. Όσον αφορά τις γενικές, σημαντικό ρόλο έπαιζε η επιλογή της θέσης του Ασκληπείου. Ήταν πάντα κτισμένα σε σημεία φυσικής ομορφιάς, συνήθως κοντά σε φυσικά νερά, θάλασσα ή πηγές και μακριά από κατοικημένες περιοχές. Απαγορεύονταν η είσοδος στα ζώα για λόγους υγιεινής. Κατά τις προπαρασκευαστικές, γινόταν η είσοδος του ασθενή στο χώρο του Ασκληπείου από μια κύρια πύλη. Με την είσοδο τους έκαναν μπάνιο, πρώτα κρύο στη θάλασσα και μετά ζεστά λουτρά. Στη συνέχεια ερχόταν ο επικεφαλής ιερέας και τους υποδεχόταν κάνοντας τους ερωτήσεις για να βγάλει μια αρχική διάγνωση και να προτείνει μια προπαρασκευαστική θεραπεία. Για μερικές μέρες ή εβδομάδες ο θεραπευόμενος ακολουθούσε ειδική διαίτα, γυμναστική, έκανε περιπάτους στη φύση και υποβαλλόταν σε χειρομαλάξεις και απολυμάνσεις με βότανα. Περνούσε καθημερινά πολύ χρόνο με τον ιερέα ο οποίος φρόντιζε να ενισχύει το ηθικό του ασθενή και να ενδυναμώνει την πίστη του, πολλές φορές και με θυσίες στους βωμούς του ιερού. Το θέατρο έπαιζε επίσης πολύ σημαντικό ρόλο στη θεραπεία αφού μετά την παρακολούθηση μιας τραγωδίας ερχόταν η ψυχική κάθαρση. Τέλος, ο θεραπευόμενος περνούσε και πολλές ώρες στην βιβλιοθήκη του Ασκληπείου. Και το τελικό στάδιο, οι ειδικές θεραπείες αφορούσε σε διάφορες χειρουργικές επεμβάσεις και τοπικές αφαιμάξεις. Κάποια Ασκληπεία είχαν αναπτύξει και τις δικές τους θεραπείες όπως η ονειροθεραπεία και η εγκοίμηση. Συνεπώς, τα Ασκληπεία ναοί και θεραπευτικά κέντρα, εξελίχθηκαν

σε μεγάλα κτιριακά συμπλέγματα που περιλάμβαναν γυμναστήρια, λουτρά, θέατρα, χώρους διαβίωσης.

Όστόσο κανείς δεν ξέρει ποιες μέθοδοι θεραπείας και πρακτικές ακολουθούσαν στο Ασκληπείο της Λισού. Τα παραπάνω αποτελούν μόνο αναφορές και υποθέσεις που πηγάζουν από ευρήματα σε άλλα Ασκληπεία. Ο ναός του Ασκληπείου χρονολογείται στον 3ο αι. π.Χ. και είναι δωρικού ρυθμού. Η κατασκευή του έγινε από μεγάλους πελεκητούς λίθους. Στην ανωδομή του υπήρχαν τρίγλυφα και ακόσμητες μετόπες και τα αετώματα ήταν διακοσμημένα με ανάγλυφες ασπίδες. Στον ναό οδηγεί μνημειακή κλίμακα, στα δεξιά της οποίας ήταν η κρήνη της ιαματικής πηγής που αναβλύζει δίπλα σε αυτόν.²⁵ Ναοί σαν και αυτόν στην Κρήτη τοποθετούνται συχνά κοντά σε πηγές και σε παραθαλάσσιες περιοχές και λιμάνια τονίζοντας τη σημασία του νερού στις θεραπευτικές μεθόδους.²⁶ Η Αρχαία Λισός λειτουργούσε ως πόλη-λιμάνι και ο ναός του Ασκληπείου χτίστηκε πάνω σε μια πηγή. Αυτό που αξίζει επίσης να σημειωθεί είναι το γεγονός ότι ο ναός βρίσκεται στη δυτική Κρήτη όπου φαίνεται να επικρατούσε η λατρεία της θεότητας Δίκτυνας.²⁷ Οι επιγραφές αναφέρουν και κτίρια που δεν έχουν ακόμη εντοπιστεί ανασκαφικά.

Ένα ιδιαίτερο εύρημα στη Λισό είναι τα γλυπτά αναθήματα. Περισσότερα από 40 αναφέρονται στα Χρονικά (Πλάτων 1958: 466). Τα γλυπτά βρέθηκαν στο εσωτερικό του ναού. Πιο σημαντικά είναι ένα άγαλμα του Ασκληπείου λίγο μικρότερο από το φυσικό μέγεθος, καθώς και αγάλματα παιδιών πράγμα που οδηγεί στην σκέψη ότι η λατρεία αφορούσε την ίαση των παιδιών. Όπως όμως ήδη αναφέρθηκε δεν μπορεί κανείς να γνωρίζει με βεβαιότητα τις λατρευτικές πρακτικές. Όσον αφορά τη χρονολόγηση, τα αγαλμάτια εντάσσονται κυρίως στα ελληνιστικά χρόνια ενώ αδιάλειπτη παραμένει η παραγωγή



//Φωτογραφία από τις ανασκαφικό αρχείο στη Λισό//, 1957
Πηγή: Αρχείο Λ. Πλάτωνα



//Φωτογραφία από τις ανασκαφικό αρχείο στη Λισό//, 1957
Πηγή: Αρχείο Λ. Πλάτωνα



//Φωτογραφία από τις ανασκαφικό αρχείο στη Λισό//, 1957
Πηγή: Αρχείο Λ. Πλάτωνα

ως τα ρωμαϊκά.²⁸ Με βάση τα γλυπτά και τις επιγραφές η αρχή της λατρείας στο Ιερό του Ασκληπείου τοποθετείται στα ελληνιστικά χρόνια, στον 3ο και κυρίως στον 2ο αι. π.Χ. οπότε και φαίνεται η ακμή του ιερού. Σίγουρα παρέμεινε ακμαίο στα πρώτα ρωμαϊκά χρόνια.²⁹ Το τέλος της πόλης προσδιορίζεται γύρω στον 7ο ή 9ο αιώνα μ.Χ. οπότε φαίνεται ότι καταστράφηκε οριστικά χωρίς να ξανακατοικηθεί πλέον. Ο χαρακτήρας της όμως ως θρησκευτικού κέντρου επιβίωσε στα βυζαντινά χρόνια (εκκλησία της Παναγίας, Άγιος Κυρκός) και ως σήμερα. Εκτός από το ανασκαμμένο Ασκληπείο, διάσπαρτα είναι σε ολόκληρη την κοιλάδα τα ερείπια δημοσίων κτηρίων, κυρίως της ρωμαϊκής περιόδου. Δυτικά και ανατολικά της πόλης βρίσκονται η νεκρόπολη και η περιοχή των κατοικιών.

Δυστυχώς οι πληροφορίες για την λειτουργία της Αρχαίας πόλης και την εξέλιξη της στο χρόνο είναι περιορισμένες. Δεν έχουν πραγματοποιηθεί νέες ανασκαφές κυρίως λόγω της δύσκολης πρόσβασης στο χώρο ούτε και έχουν πραγματοποιηθεί νέες δημοσιεύσεις. Να σημειωθεί πως η Λισός είναι κηρυγμένος αρχαιολογικός χώρος.³⁰ Με χρηματοδότηση από το κοινοτικό πρόγραμμα LEADER 1 και φορέα υλοποίησης τον ΟΑΔΥΚ, πραγματοποιήθηκε το 1994 ένα πρόγραμμα καθαρισμών, διαμόρφωσης μονοπατιών, επιφανειακής έρευνας και τοπογράφησης της αρχαίας Λισού. Μεγάλο τμήμα της κοιλάδας έχει ήδη απαλλοτριωθεί.³¹ Εδώ και 6 χρόνια έχει συνταχθεί ομάδα έρευνας με στόχο την δημοσίευση του υλικού. Πιθανότητα θα υπάρξει υλικό προς δημοσίευση μέσα στον επόμενο χρόνο.

Επιστρέφοντας στην πορεία του περιπατητή, είναι φανερό πως η Λισός αποτελεί έναν τόπο βυθισμένο σε μνήμες από το παρελθόν. Οι μνήμες πηγάζουν από τα αρχιτεκτονικά θραύσματα που παρελθόντος που υποδηλώνουν την ύπαρξη ζωής σε άλλες εποχές. Ο χώρος

25. Μαχαίρα Βασιλική, Το Ασκληπείο στη Λισό: ο χαρακτήρας της λατρείας μέσα από τα γλυπτά αναθήματα, Πεπραγμένα του Ι' Διεθνούς Κρητολογικού Συνεδρίου (Χανιά 2006), Α5.

26. Baldwin-Bowsky, M., (2016) Prolegomena to a Dossier: Inscriptions from the Asklepieion at Lissos (Crete), Electrum, Vol. 23 127-153.

27. Ibid.

28. Μαχαίρα Βασιλική, Το Ασκληπείο στη Λισό: ο χαρακτήρας της λατρείας μέσα από τα γλυπτά αναθήματα, Πεπραγμένα του Ι' Διεθνούς Κρητολογικού Συνεδρίου (Χανιά 2006), Α5, 29. Ibid.

30. [http://listedmonuments.culture.gr/monument.php?code=16645&v17=\[Τελευταία επίσκεψη 16/7/2018\]](http://listedmonuments.culture.gr/monument.php?code=16645&v17=[Τελευταία επίσκεψη 16/7/2018])

31. http://odysseus.culture.gr/h/3/gh351.jsp?obj_id=15822 [Τελευταία επίσκεψη 16/7/2018]



//Φωτογραφία από τις ανασκαφικό αρχείο στη Λισό//, 1957
Πηγή: Αρχείο Λ. Πλάτωνα

της αρχιτεκτονικής μετασχηματίζει τη χρονική διαδοχή σε χωρική συνύπαρξη, ενσωματώνοντας πολλαπλά ίχνη δράσεων και ενεργειών του ανθρώπου σε μια υλική και πνευματική δομή που επενδύεται με συνεχείς μνημονικές και ιστορικές ερμηνείες.³² Οι εικόνες των ερειπίων διαμορφώνουν και την εικόνα του τόπου και προσδίδουν σε αυτόν ταυτότητα. Το παρελθόν μοιάζει εγκλωβισμένο σε έναν χώρο του παρόντος και η εικόνα αυτή επιτρέπει στο υποκείμενο να ορίσει μια γραμμή συνέχειας ανάμεσα σε παλαιότερες δραστηριότητές του και στις μελλοντικές του επιδιώξεις. Με αυτόν τον τρόπο τοποθετείται στη συνειδητοποίηση του παρόντος του και άρα αποκαλύπτεται και ένα ακόμη κομμάτι του εαυτού του. Ο χώρος ορίζει και αποκαλύπτει τη χρονική συνέχεια. «Μέσα στις χιλιάδες κυψέλες του, ο χώρος κρατά συμπυκνωμένο χρόνο. Σ' αυτό χρησιμεύει ο χώρος»,³³ γράφει ο Bachelard.

Αναρωτιέται κανείς όμως αν ο περιπατητής μέσα σε ένα τέτοιο τοπίο μπορεί όντως να προσανατολιστεί χρονικά ή νιώθει να βρίσκεται σε έναν κόσμο εν απώλεια. Η παραγωγή χώρου προϋποθέτει την κατοίκηση σε αυτόν. Όταν γίνεται κάτοικος ενός μέρους παράγονται χωρικές συσχετίσεις. Η ιστορία γράφεται αδιάκοπα πάνω στις πέτρες. Οι πέτρες κουβαλούν τα ίχνη της ανθρώπινης παρουσίας και διατηρούν ζωντανή τη μνήμη, με τη σειρά τους σχηματίζουν το χώρο και έτσι κατασκευάζουν την εικόνα μιας ολότητας που γίνεται χαρακτηριστικό στοιχείο της εκάστοτε περιοχής. Οι τοποθεσίες γίνονται έτσι πυκνωτές μνήμης.³⁴ Μέσα στο χώρο εξελίσσονται συνεχώς δράσεις που αφήνουν σημάδια της ανθρώπινης παρουσίας και δίνουν νόημα στις πορείες της ζωής όλων των περιπλανώμενων κατοίκων. Ο Heidegger υποστηρίζει πως η αλληλουχία της ιστορίας και η συνέχεια του χρόνου διαμορφώνουν την αλυσίδα της μνήμης που συγκροτεί την ευαισθησία του σύγχρονου ανθρώπου.³⁵ Οι τόποι γεννούν μνήμες και οι μνήμες γεννούν τόπους.

των περιπλανώμενων κατοίκων. Ο Heidegger υποστηρίζει πως η αλληλουχία της ιστορίας και η συνέχεια του χρόνου διαμορφώνουν την αλυσίδα της μνήμης που συγκροτεί την ευαισθησία του σύγχρονου ανθρώπου. Στο τοπίο της Λισού τα ερείπια προβάλλουν την έκταση του χώρου και ο περιηγητής γίνεται κάτοικος όταν κατορθώσει να αντιληφθεί την έκταση αυτή ως μια έννοια πνευματική.

Αναρωτιέται κανείς όμως αν ο περιπατητής μέσα σε ένα τέτοιο τοπίο μπορεί όντως να προσανατολιστεί χρονικά ή νιώθει να βρίσκεται σε έναν κόσμο εν απώλεια. Η παραγωγή χώρου προϋποθέτει την κατοίκηση σε αυτόν. Όταν κάποιος γίνεται κάτοικος ενός μέρους παράγονται χωρικές συσχετίσεις. Η ιστορία γράφεται αδιάκοπα πάνω στις πέτρες. Οι πέτρες κουβαλούν τα ίχνη της ανθρώπινης παρουσίας και διατηρούν ζωντανή τη μνήμη, με τη σειρά τους σχηματίζουν το χώρο και έτσι κατασκευάζουν την εικόνα μιας ολότητας που γίνεται χαρακτηριστικό στοιχείο της εκάστοτε περιοχής. Οι τοποθεσίες γίνονται έτσι πυκνωτές μνήμης. Μέσα στο χώρο εξελίσσονται συνεχώς δράσεις που αφήνουν σημάδια της ανθρώπινης παρουσίας και δίνουν νόημα στις πορείες της ζωής όλων των περιπλανώμενων κατοίκων. Ο Heidegger υποστηρίζει πως η αλληλουχία της ιστορίας και η συνέχεια του χρόνου διαμορφώνουν την αλυσίδα της μνήμης που συγκροτεί την ευαισθησία του σύγχρονου ανθρώπου.³⁵ Οι τόποι γεννούν μνήμες και οι μνήμες γεννούν τόπους.

32. Τερζόγλου, Ν. (2006), "Ιστορία-Μνήμη-Μνημείο" στο *Μνήμη και εμπειρία του χώρου*, επιμ. Σταυρίδης Σ., Αθήνα, Εκδόσεις Αλεξάνδρεια, σελ 270.

33. Bachelard, G.(1982), *Η ποιητική του χώρου*, μφρ. Ε. Βέλτσου, Αθήνα, Εκδόσεις Χατζηνικολή.

34. Σταυρίδης, Σ. (2006), "Η σχέση χώρου και χρόνου στη συλλογική μνήμη" στο *Μνήμη και εμπειρία του χώρου*, επιμ. Σταυρίδης Σ., Αθήνα, Εκδόσεις Αλεξάνδρεια, σελ 16.

35. Heidegger, M. (1998), *Διαμονές: Το Ταξίδι στην Ελλάδα*, μφρ. Φαράκλας Γ., Αθήνα, Εκδόσεις Κριτική.

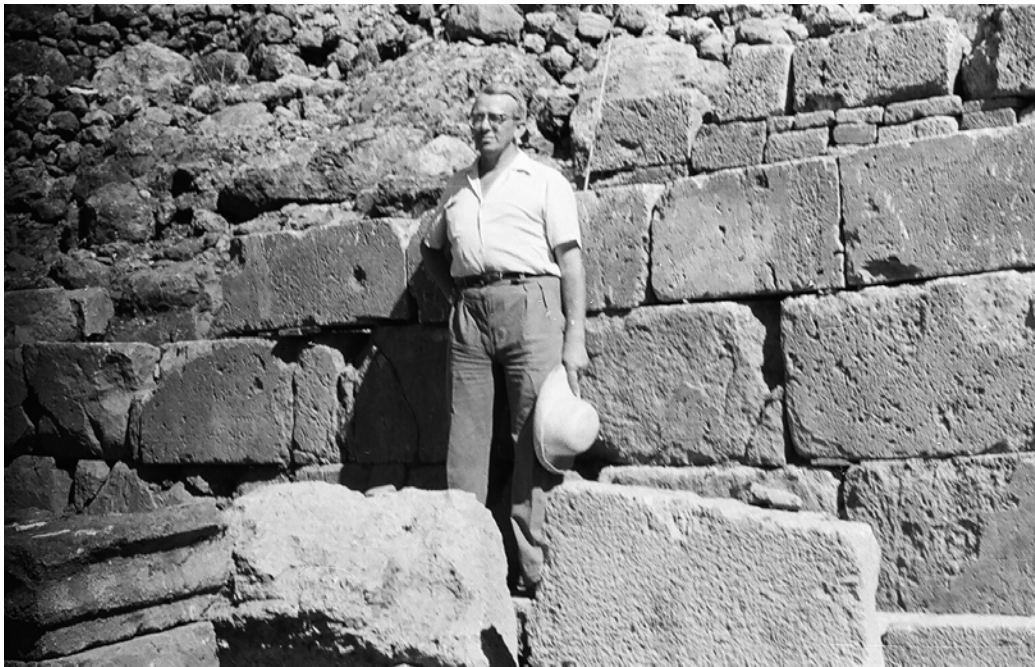

//Ο αρχαιολόγος Ν. Πλάτωνας κατά τη διάρκεια των ανασκαφών στη Λισό και δίπλα απόσπασμα από το ημερολόγιο των ανασκαφών//1958, Πηγή: Αρχείο Λ. Πλάτωνα

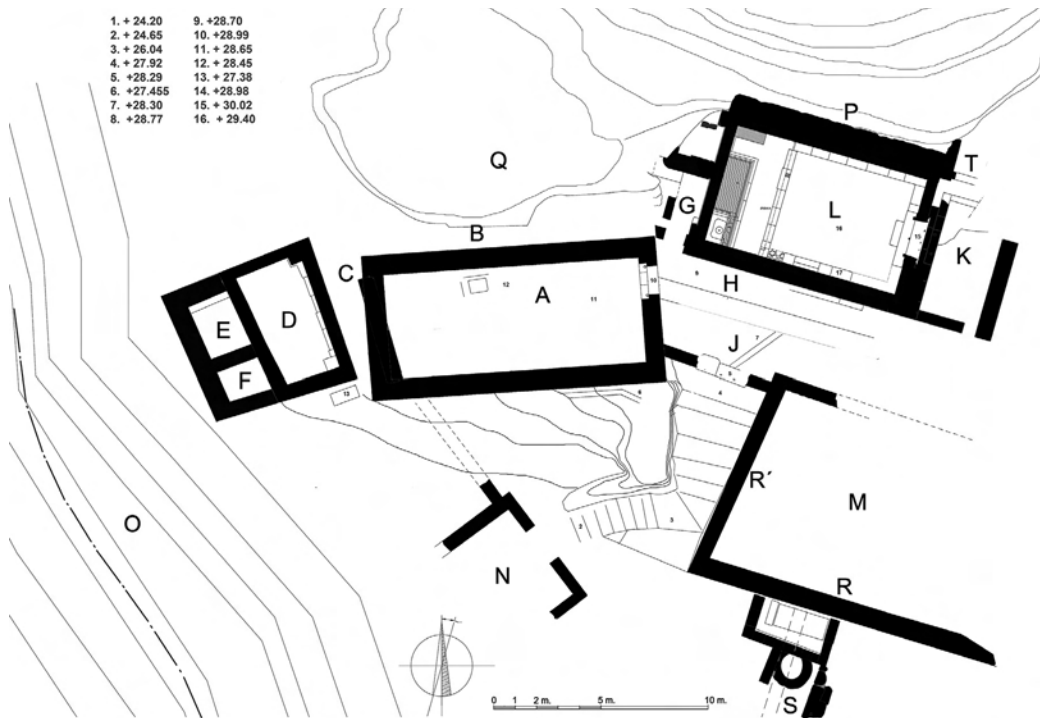

//Αποτύπωση του ναού του Ασκληπείου//, 2014w
 Πηγή: Χρύσανθος Κανελλόπουλος, «Λισός. Η αρχιτεκτονική στο Ασκληπείο», στο: Α. Τζιγκονάκη, Π. Καρανασάση, Χ. Τσιγανάκη (επιμ.), Πρακτικά Δ' Συνάντησης για το Αρχαιολογικό Έργο στην Κρήτη, Συνέδριο στην Παν/πολη Ρεθύμνου, 24 Νοεμβρίου 2016. Ρέθυμνο, υπό έκδοση (2018?), εικ. 1

Ανασκαφή Μουσού

(Ασκληπείον)

(19 Μαΐου - 31 Μαΐου 1958)

19 Μαΐου Ημέρα Δευτέρα. Άρξη σπουδαίων (εφόρου, τείχευ-
 του, βουδαίου τεχνίου, ειδωλίου έργων) εν Ξούριαν, Μεδάων,
 αδελφοί δια βουδαίου εως Μουσού (Απ' Κέρμιον) με-
 τὰ ανασκαφῆς ἐργασιῶν. Προετοιμασία δαμνοῦς. Ἐπιτο-
 ἐργασίαν. Αναγνωρίσις.

20 Μαΐου Ημέρα Τρίτη. Ἐπιτοκοῦς, βουδαίου τεχνίου, ειδωλίου ἐργασιῶν.
 Ἐπί τῃ ἀλλοῖς ἐργασιῶν.

Ἐπιτοκοῦς ἐργασίας ἐπὶ τῶν νεοῦ. Οὐδὲν ἐπίστανται ἐπὶ τῶν
 ΒΑ πλευρῶν τῶν ἀποτοκοῦς ἐργασιῶν τῶν ἀποτοκοῦς ἐργα-
 σιῶν μετὰ τῶν ἀποτοκοῦς ἐργασιῶν Απ' Κέρμιον, ἀμφοῦ ΒΑ τῶν
 μετὰ τῶν ἀποτοκοῦς ἐργασιῶν Απ' Κέρμιον καὶ ΒΑ τῶν ἐπὶ ἀποτοκοῦς
 ὁ δαμνοῦς. Ἐπιτοκοῦς χωρὸς τῶν ἀποτοκοῦς. Ἀρ-
 ρεῖς μεγάλης μετὰ τῶν ἐπιτοκοῦς ἐργασιῶν, τῶν μετὰ τῶν ἀπο-
 τῶν καὶ τῶν ἀποτοκοῦς ἐργασιῶν ἐπὶ σιροβατικῶν ἐργα-
 σιῶν, τῶν ἀποτοκοῦς μετὰ τῶν ἀποτοκοῦς ἐργασιῶν ἢ ἀποτοκοῦς
 μετὰ τῶν ἀποτοκοῦς ἐργασιῶν. Περισηρητέον

α) Ἐπιτοκοῦς ἐργασίας μετὰ τῶν ἀποτοκοῦς ἐργασιῶν
 ἀποτοκοῦς, ἀποτοκοῦς ἐπὶ τῶν ἀποτοκοῦς ἐργασιῶν
 ἀποτοκοῦς. Μετὰ τῶν ἀποτοκοῦς ἐργασιῶν ἀποτοκοῦς ἐργασιῶν
 ἀποτοκοῦς (ἐπὶ τῶν ἀποτοκοῦς ἐργασιῶν) καὶ ἀποτοκοῦς ἐργασιῶν ἀποτοκοῦς

β) Πολλὰ μετὰ τῶν ἀποτοκοῦς ἐργασιῶν (ἀποτοκοῦς) ἢ
 ἀποτοκοῦς ἀποτοκοῦς (ἀποτοκοῦς) γ) Πολλὰ μετὰ τῶν
 ἀποτοκοῦς μετὰ τῶν ἀποτοκοῦς ἐργασιῶν ἐπὶ τῶν ἀποτοκοῦς ἐργασιῶν

δ) Τινὰ μετὰ τῶν ἀποτοκοῦς ἐργασιῶν ἐπὶ τῶν ἀποτοκοῦς ἐργασιῶν
 ἀποτοκοῦς, ἐπὶ τῶν ἀποτοκοῦς ἐργασιῶν ἐπὶ τῶν ἀποτοκοῦς ἐργασιῶν
 ἀποτοκοῦς, ἐπὶ τῶν ἀποτοκοῦς ἐργασιῶν ἐπὶ τῶν ἀποτοκοῦς ἐργασιῶν





//Το Ασκληπιείο από ψηλά//

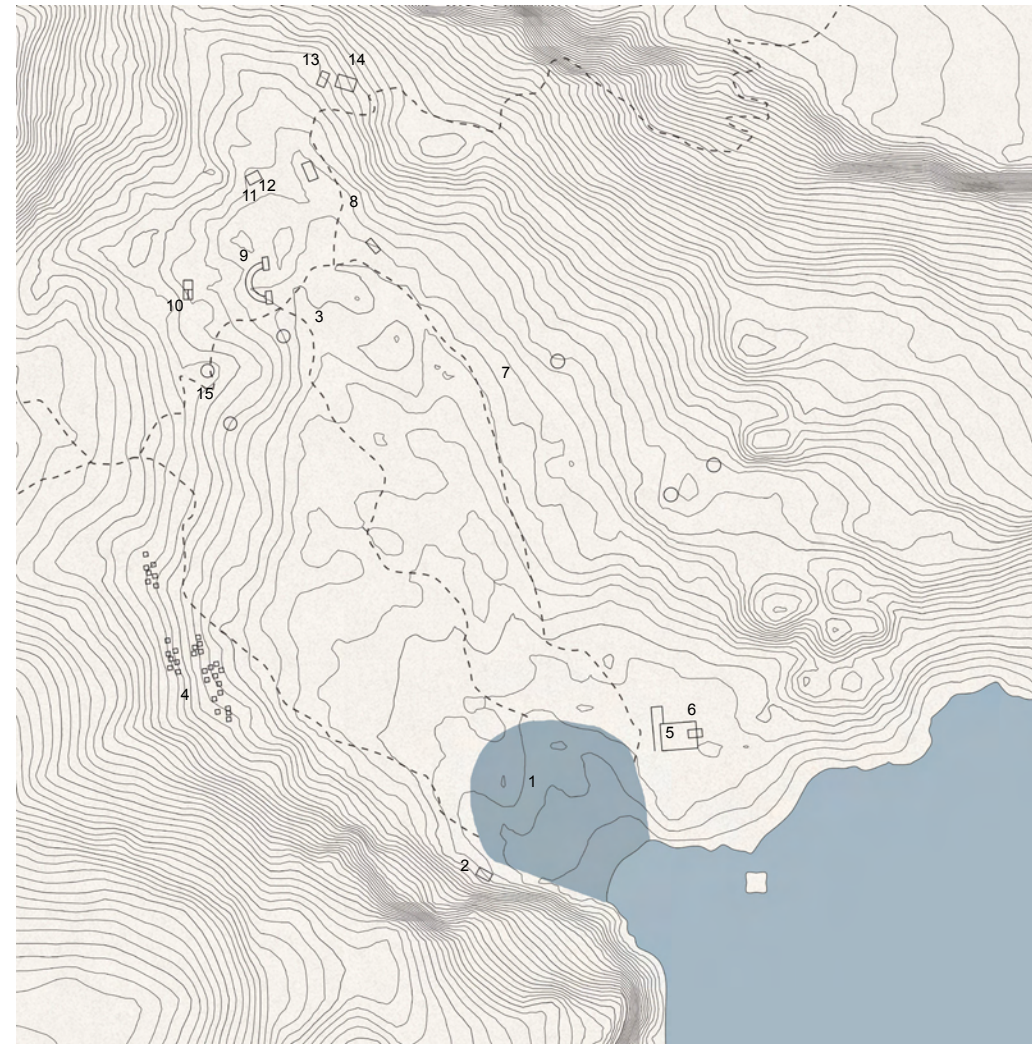

ΧΑΡΤΗΣ ΑΡΧΑΙΟΛΟΓΙΚΩΝ ΕΥΡΗΜΑΤΩΝ

1. Αρχαία Λιμενολεκάνη. Κατά προσέγγιση η οριοθέτηση του αρχαίου λιμανιού με βάση την κατά 5-6μ. ανυψωμένη αρχαία ακτογραμμή που παρατηρείται στους βράχους.
2. Διώροφο κτίσμα ελληνορωμαϊκών χρόνων, το λεγόμενο τελωνείο.
3. Περιοχή δημόσιων κτηρίων.
4. Περιοχή αρχαίας νεκρόπολης. Σώζονται περίπου 120 καμαροσκέπαστοι τάφοι ελληνορωμαϊκών χρόνων.
5. Ερείπια και μαρμάρια αρχιτεκτονικά μέλη μεγάλης παλαιοχριστιανικής βασιλικής(6ος αι. μ.Χ).
6. Βυζαντινός, τοιχογραφημένος ναός της Παναγίας(14ος αι. μ.Χ)
7. Περιοχή κατοίκησης της αρχαίας Λισού μη ανεσκαμμένη. Διακρίνονται αρχαίοι τοίχοι.
8. Εκτεταμένο συγκρότημα θερμών λουτρικών εγκαταστάσεων.
9. Μικρό θέατρο ή ωδείο ελληνορωμαϊκών χρόνων.
10. Σωζόμενο σε ύψος ελληνορωμαϊκό οικοδόμημα. Ο λεγόμενος πύργος.
11. Θεμέλια παλαιοχριστιανικής βασιλικής με ψηφιδωτό δάπεδο(6ος αι. μ.Χ).
12. Επί της βασιλικής ο βυζαντινός, τοιχογραφημένος ναός του Άγιου Κήρυκου(14ος αι. μ.Χ).
13. Ελληνορωμαϊκά κτίσματα, κατοικίες ιερέων.
14. Ο Ναός του Ασκληπιού(3ος αι. μ.Χ).
15. Παραδοσιακά αλώνια για καλλιέργιες δημητριακών.



//Ναός του Αγίου Κύρκου//



//Το τελωνείο//



//Άποψη της Νεκρόπολης//



//Βυζαντινός ναός της Παναγίας(14ος αι. μ.Χ)//

2.2 Η φθορά

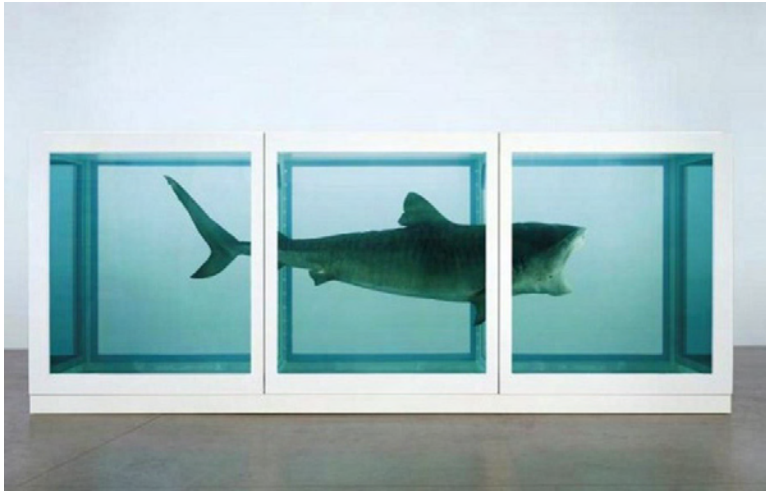

//The Physical Impossibility of Death in the Mind of Someone Living, 1991//
Damien Hirst
Πηγή: www.damienhirst.com



//House for Ferrara, Sao Miguel, Αζόρες, 2017//
KWY Studio
Πηγή: www.k-w-y.org



//Il Monumento della Partigiani, 1969//
Carlo Scarpa, Augusto Murier
Πηγή: www.divisare.com

«Ένα καράβι είναι το σώμα μας και πλέει απάνω σε βαθιογάλαζα νερά. Ποιος είναι ο σκοπός μας; Να ναυαγήσουμε!»³⁶

Στη συνέχεια της συζήτησης για τη μνήμη συνειδητοποιεί κανείς πως τα θραύσματα, πέρα από σημάδια εξέλιξης στην πορεία του χρόνου μαρτυρούν και τον θάνατο. Δηλώνουν μια απουσία, μια απώλεια ενός κόσμου και ενδεχομένως και μια νοσταλγία για αυτόν και για το λόγο αυτό αποτελούν τη βασικότερη λειτουργία της μνήμης. Ο χρόνος επιδρά πάνω στα αντικείμενα και τα μεταλλάσσει. Το ανθρώπινο σώμα αποτελεί και αυτό αντικείμενο που θα δεχθεί φθορά για να φτάσει κάποτε στο σημείο της εξαφάνισης. Ο άνθρωπος όμως δυσκολεύεται να συνειδητοποιήσει τη θνητότητά του γιατί στον σύγχρονο πολιτισμό έχει κατασκευαστεί η εικόνα της μη-θνητότητας (α- amortalité). Έτσι το άτομο ζει υπό την ψευδαίσθηση της αθανασίας. Σε αντίθεση όμως με το χρόνο που περνάει με κάποιους σταθερούς ρυθμούς εξαιτίας της επαναληπτικότητας των καιρικών φαινομένων, το ανθρώπινο σώμα γερνάει.

Το μόνο στίγμα που αφήνει στο χώρο είναι το ίχνος της κατοίκησης του. Με το να κατοικεί σχηματίζει το αποτύπωμα του στο τοπίο και ίσως με αυτόν τον τρόπο γίνεται κομμάτι αυτής της αιωνιότητας του χρόνου. Στο κείμενο του Valery, ο Φαίδρος ρωτάει τον Σωκράτη από πού προέρχεται αυτή η λαχτάρα για την αιωνιότητα ανάμεσα στους ζωντανούς. Εκείνος του απαντά πως ανάμεσα στα πράγματα τα απαραίτητα για τη ζωή των ανθρώπων, βρίσκονται αναγκαστικά και μερικές εξωφρενικές επιθυμίες.³⁸ Οι τρόποι που το άτομο προσπαθεί να επιβληθεί στη μνήμη είναι ποικίλοι. Άλλοι επιλέγουν να διατηρήσουν τα πτώματα των νεκρών, άλλοι χτίζουν ναούς και μνημεία και προσπαθούν να τα συντηρήσουν με κάθε τρόπο και άλλοι προσπαθούν να ζήσουν τη ζωή τους με έναν ρυθμό

τέτοιο που θα οργανώνει τη σκέψη εξασφαλίζοντας μια αρμονία που θα τους προστατεύσει από τη λήθη. Όλη αυτή η προσπάθεια διατήρησης της μνήμης και του ανθρώπινου ίχνους πάνω στη γη έχει ως συνέπεια το άτομο να σκέφτεται πολύ το παρελθόν αλλά και να αγωνιά για το μέλλον. Σε αυτό το πλαίσιο το παρόν αρχίζει να φθίνει και ο άνθρωπος γίνεται έρμαιο των διαφορετικών χρονικοτήτων κάτι που τον απομακρύνει από τη συνειδητοποίηση της ύπαρξής του. Τίθεται το ερώτημα λοιπόν του αν οι κόσμοι που κατασκευάζει για να κατοικήσει βρίσκονται μετέωροι χρονικά.

«Για να χτίσεις κάτι που θα αντέξει στο χρόνο, χρειάζεται βάση σταθερή. Το μέλλον μας βασανίζει και το παρελθόν μας συγκρατεί. Να γιατί μας διαφεύγει το παρόν».³⁹ Από τη μια το άτομο προσπαθεί να διαφυλάξει το παρελθόν και από την άλλη να εξελιχθεί στο μέλλον. Οι τόποι έτσι αποκτούν χαρακτηρισμούς και ταυτότητες που τους αποτρέπουν να κατοικηθούν με τρόπους διαφορετικούς και αρχίζουν να μοιάζουν με αντικείμενα μιας μεγάλης έκθεσης μετατρέποντας τους ανθρώπους σε απλούς παρατηρητές μιας ζωής που πέρασε δίχως να τους επιτρέπουν να γίνουν κάτοικοι ξανά. Τέτοιοι τόποι θα μπορούσαν να θεωρηθούν για παράδειγμα τα νεκροταφεία ή τα αρχαιολογικά πάρκα. Ενδιαφέρον παρουσιάζει σε αυτό το σημείο η παρατήρηση ότι στο Μεσαίωνα οι ερειπιώνες αφανίζονται δίνοντας το υλικό τους στις πόλεις.⁴⁰ Στα καινούρια κελύφη ενσωματώνονται τα σπόλια, ένα μοντάζ που δημιουργεί νέες αφηγήσεις. Αναρωτιέται κανείς πώς θα μπορούσε σήμερα ένα τέτοιο αφηγηματικό επιχείρημα να λάβει χώρα δίχως να ισοπεδώσει τις μνήμες του παρελθόντος αλλά και δίχως να απομακρύνει το υποκείμενο από την κατοίκηση και την οικειοποίηση του τοπίου.

36. Καζαντζάκης, Ν. (2014), *Ασκητική, Salvatores Dei*, Αθήνα, Εκδόσεις Καζαντζάκη.

37. Κοπιώνης, Ζ. (2004) *Η Τρέλα του τόπου: Αρχιτεκτονική στο ελληνικό τοπίο*, Α' Έκδοση, Αθήνα, Εκκρεμές.

38. Valery, P. (2005), *Ευπαλινός ή ο Αρχιτέκτων*, Αθήνα, Εκδόσεις Άγρια.

39. Φλωμπέρ, Γ. (1995) *Γράμματα του Φλωμπέρ απ' την Ελλάδα 1850-51*, Αθήνα, Εκδόσεις Άγρια

40. Χατζηανδρέου Α. (2006), "Ιστορία-Μνήμη-Μνημείο" στο *Μνήμη και εμπειρία του χώρου*, επιμ. Σταυρίδης Σ., Αθήνα, Εκδόσεις Αλεξάνδρεια, σελ 216.

2.3 Η επιστροφή στο ελάχιστο

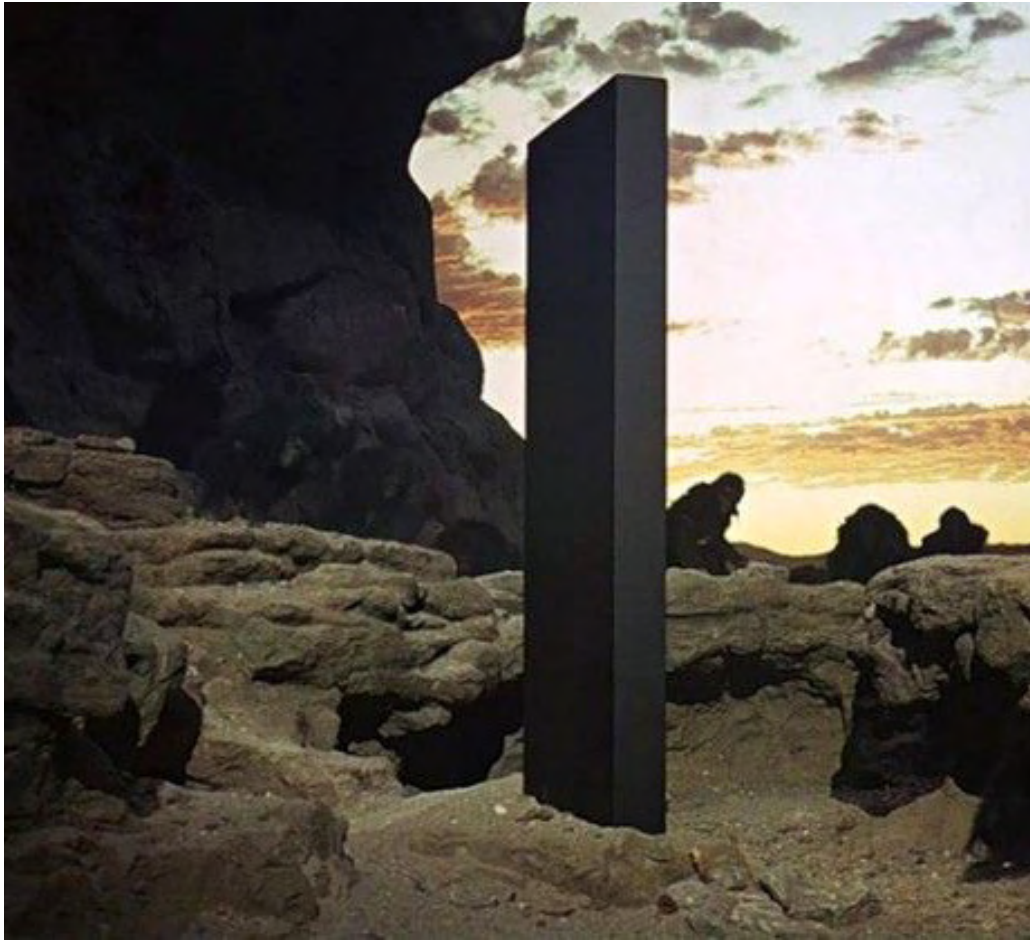

//Monolith of "Space Odyssey 2001"// Arthur C. Clarke and Stanley Kubrick
Πηγή: www.pinterest.com

Ας εξεταστεί όμως και η έννοια του όρου κατοίκηση εκτενέστερα και ειδικότερα κατοίκηση στη φύση. Ο άνθρωπος κατοικεί έναν τόπο όταν αρχίζει να ταυτίζεται με κάποιον τρόπο μαζί του. Πριν κατασκευάσει το αστικό τοπίο και βρεθεί να είναι κάτοικος των πόλεων, κατοίκησε στη φύση. Εδώ η κατοίκηση μεταφράζεται ως ένα αρχέγονο αίσθημα επιβίωσης. Ο πρωτόγονος άνθρωπος κατοίκησε μόνος στη φύση. Τα προβλήματά του περιορίζονται μόνο στην προστασία από τις περιβαλλοντικές συνθήκες, τη ζέση του ήλιου, τη βροχή, την υγρασία. «Ο πρωτόγονος άνθρωπος κατεβαίνει από το κάρο του, αποφασίζει πως εδώ θα είναι η γη του. Διαλέγει ένα ξέφωτο, κόβει τα κοντινά δέντρα, ισοπεδώνει το έδαφος τριγύρω, ανοίγει τον δρόμο που θα τον συνδέσει με το ποτάμι ή με τα μέλη της φυλής του που έχει μόλις εγκαταλείψει, μπήγει τους πασσάλους που θα στηρίξουν την σκηνή του». ⁴¹ Η εξασφάλιση του καταφυγίου αποτελεί βασικό γνώρισμα της ανθρώπινης ύπαρξης και πρωταρχικό ένστικτο κάθε έμβιου όντος. Ο Laugier στην πραγματεία του (*Essai sur l'architecture*) το 1753 περιγράφει την αρχιτεκτονική ως ένα μέσο απόκτησης καταφυγίου, παρουσιάζοντας την εικόνα της καλύβας και τον άνθρωπο μόνο μέσα σε αυτήν. Ο Βιτρούβιος από την άλλη μιλά για μια τελειώς διαφορετική εικόνα της αρχιτεκτονικής. Η αρχιτεκτονική δεν είναι μια τεχνολογία εξασφάλισης καταφυγίου αλλά το μέσο απόκτησης μιας ανάμνησης. ⁴² Για τον Bachelard και τον Heidegger η καλύβα δεν

είναι μόνο ένα καταφύγιο αλλά ο τόπος όπου συναντάται η πιο βαθιά μνήμη του ανθρώπου και ταυτόχρονα ένας τρόπος κατοίκησης.

Ο σύγχρονος άνθρωπος προκειμένου να μετέχει της γλώσσας και του πολιτισμού, άφησε πίσω του την προπολιτισμική φυσική εμπειρία. ⁴³ Αποφάσισε να απομακρυνθεί από τα ένστικτά του για να απολέσει την ζωική του υπόσταση. Με αυτήν την απόφαση διαχωρίστηκε από την φυσική του πραγματικότητα. Ωστόσο, το ζήτημα της επιστροφής στην φύση και σε μια διαβίωση που προσεγγίζει τις ελάχιστες απαιτήσεις έχει γίνει ξανά επίκαιρο. Η ωρίμανση της πληροφορικής επανάστασης, η μετάβαση στη μεταβιομηχανική οικονομία, η εμπέδωση της παγκοσμιοποίησης σε τοπικό επίπεδο, οι ειδικές συνθήκες λιτότητας στις οικονομίες των χωρών του Νότου, η διάχυση της εργασίας στο οικιακό περιβάλλον, η ραγδαία επιτάχυνση των τηλεπικοινωνιών μέσω του διαδικτύου, η όξυνση των κοινωνικών αντιθέσεων στον αστικό χώρο, οι νέες οικογενειακές δομές είναι μερικά από τα στοιχεία εκείνα που έχουν μεταλλάξει το τοπίο της κατοίκησης. ⁴⁴ Η καλύβα παρουσιάζεται ξανά ως ένας τόπος φαντασιακός όπου το άτομο μπορεί να δραπέτεύσει για να γλιτώσει από τα προβλήματα της καθημερινότητάς του. Αν την κατοικήσει πιστεύει πως μπορεί να ξαναβρεί την χαμένη του φυσική υπόσταση και να ξανανιώσει ελεύθερος. Η φύση όμως δεν υπάρχει, είναι ένα πολιτισμικό κατασκευάσμα και συνεπώς είναι αδύνατη και η επιστροφή μας σε

41. Le Corbusier (2004), *Για μια αρχιτεκτονική*, μτφρ Τουρνικιώτης Π., 2η έκδοση, Αθήνα, Εκδόσεις Εκκρεμές.

42. San Rocco 8 magazine, *What's wrong with the primitive hut?*
<http://www.sanrocco.info/> [Τελευταία επίσκεψη 16/7/2018]

43. Τζιριζιλιάκης, Γ. (2014), "Ο χωριάτης και η μηχανή" στο *Η ελάχιστη δομή*, επιμ. Αρτινός Α., 1η Έκδοση, Αθήνα, Εκδόσεις Κριτική.

44. Βυζοβίτη, Σ. (2017) *Μικροκατοικία, ένας άτλαντας για αρχιτέκτονες*, 1η έκδοση, Θεσσαλονίκη, University Press Studio.



//Δραγασιά στον Αμπελώννα
Λάρισας, 1960// Τάκης
Τλούπας
Πηγή:www.takis.tloupas.gr

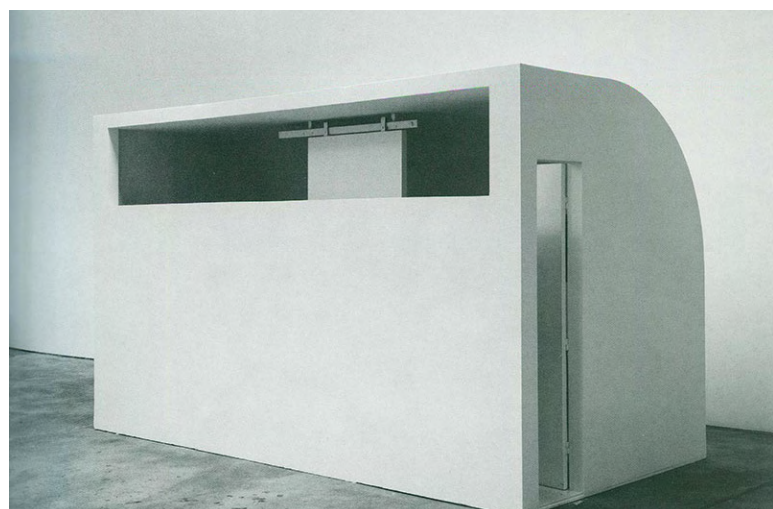

//Cell No. 4, Prototype,
1992// Absalon
Πηγή:www.wikiart.org

αυτήν.⁴⁵ Η καλύβα γίνεται ένα βλέμμα του ανθρώπου πάνω στον κόσμο, μια υποκειμενική αντίληψη των πραγμάτων, ένας τόπος δίχως τόπο. Αυτό που ο Foucault θα χαρακτήριζε ως ετεροτοπία.⁴⁶

Είναι γεγονός από την άλλη πλευρά πως η αρχιτεκτονική έχει στραφεί στην μείωση του περιβαλλοντικού αποτυπώματος εξαιτίας της κλιματικής αλλαγής. Η μείωση των υλικών απαιτεί και μείωση της έκτασης ενός χώρου. Αυτό από μόνο του περιλαμβάνει το αίσθημα της απώλειας, αφού σε μικρότερο χώρο χωράνε λιγότερα πράγματα και επομένως ο κάτοικος θα πρέπει να αναπροσαρμόσει τον τρόπο ζωής και τις συνήθειές του αλλά από την άλλη πλευρά του δίνεται και η ευκαιρία να κάνει περισσότερα με λιγότερα αγαθά. Καλλιεργεί με τον τρόπο αυτό την δημιουργικότητά του, απαλλάσσεται από όλα εκείνα που δεν χρειάζεται και έχει την ευκαιρία να αντικρύσει και να αναζητήσει τον βαθύτερο εαυτό του. Έρχεται συνεπώς ξανά στην επιφάνεια το ζήτημα του ασκητισμού.

Από την προσπάθεια μείωσης των τετραγωνικών της κατοίκησης δεν θα μπορούσε να λείπει και το στοιχείο της μαζικής κουλτούρας. Η έννοια του ασκητισμού προωθείται σήμερα και ως μια μόδα της εποχής και κατασκευάζονται περιβάλλοντα που κάθε άλλο παρά ασκητικά θα μπορούσαν να χαρακτηριστούν. Η πολυτέλεια κρύβεται και πωλείται πίσω από μια εικόνα ψευδο-ασκητισμού. Στον αντίποδα αρχιτεκτονικών πρακτικών τέτοιου είδους θα μπορούσε να αναφερθεί το παράδειγμα του Absalon. Η δουλειά του περιλαμβάνει 6 κατασκευές κατασκευασμένες αποκλειστικά και μόνο για τον ίδιο και σε μια

προσπάθεια εξερεύνησης του εαυτού και του σώματός του σε σχέση με το χώρο.⁴⁷

Η επιλογή ασκητικών πρακτικών εμπεριέχει τέλος και ένα άλλο ζήτημα, αυτό της προσωπικής ιδιοκτησίας. Οι πρώτοι που απέρριψαν την ιδέα της προσωπικής ιδιοκτησίας και επέλεξαν να ζήσουν χρησιμοποιώντας και όχι κατέχοντας αγαθά ήταν οι Φραντσιακάνοι μοναχοί.⁴⁸ Η έννοια της χρήσης είναι το αντίθετο της έννοιας της προσωπικής ιδιοκτησίας. Το μοναστήρι είναι το πρώτο παράδειγμα συλλογικής διαβίωσης όπου οι άνθρωποι μαθαίνουν να ζουν αρμονικά χωρίς αποκτήματα. Για να ζήσουν όμως αρμονικά μαθαίνουν να υπακούουν σε κάποιους κοινούς κανόνες. Τίθεται το ερώτημα του αν τελικά οι κανόνες αυτοί δεσμεύουν το άτομο σε έναν συλλογικό τρόπο ζωής όπου δεν είναι ελεύθερο να δράσει μόνο όπως επιθυμεί το ίδιο ή αν τελικά οι κανόνες αυτοί το αποδεσμεύουν από το βάρος των ανεξάντλητων επιλογών και της εξάρτησης από το οικονομικό σύστημα. Η ιδέα της συλλογικής ζωής έχει εξ' ορισμού πολλαπλό χαρακτήρα.⁴⁹ Οι άνθρωποι μαθαίνουν να συνυπάρχουν και να στηρίζονται ο ένας στον άλλο για την επιτέλεση των καθημερινών τους πρακτικών. Για να πετύχει μια τέτοια συμβίωση απαιτείται ένας συμβιβασμός και ένας περιορισμός στην προσωπική ελευθερία του καθενός. Το σίγουρο είναι πως όσα λιγότερα διαθέτει κανείς σε αποκτήματα, τόσο πιο εύκολο είναι να μοιράζεται αγαθά. Όταν κατορθώσει να αποδεσμευτεί από αυτήν την ανάγκη της συγκέντρωσης αποκτημάτων μπορεί να συνειδητοποιήσει τι πραγματικά χρειάζεται για να ζήσει μια καλή ζωή όπου το λιγότερο είναι απλώς αρκετό.⁵⁰

45. Αρπινός, Α. (2014), "Η ετεροτοπία της καλύβας" στο *Η ελάχιστη δομή*, επιμ. Αρπινός Α., 1η Έκδοση, Αθήνα, Εκδόσεις Κριτική.

46. Foucault, M. (2012) *Ετεροτοπίες και άλλα κείμενα*, μτφ. Μπέτζελος Τ., Αθήνα, Πλέθρον.

47. Aureli, P. (2013), *Less is Enough*, 1st ed., Strelka Press.

48. Ibid.

49. Agamben, G. (2011), *The highest poverty*, California, Stanford University Press.

50. Aureli, P. (2013), *Less is Enough*, 1st ed., Strelka Press.

3. Το σενάριο

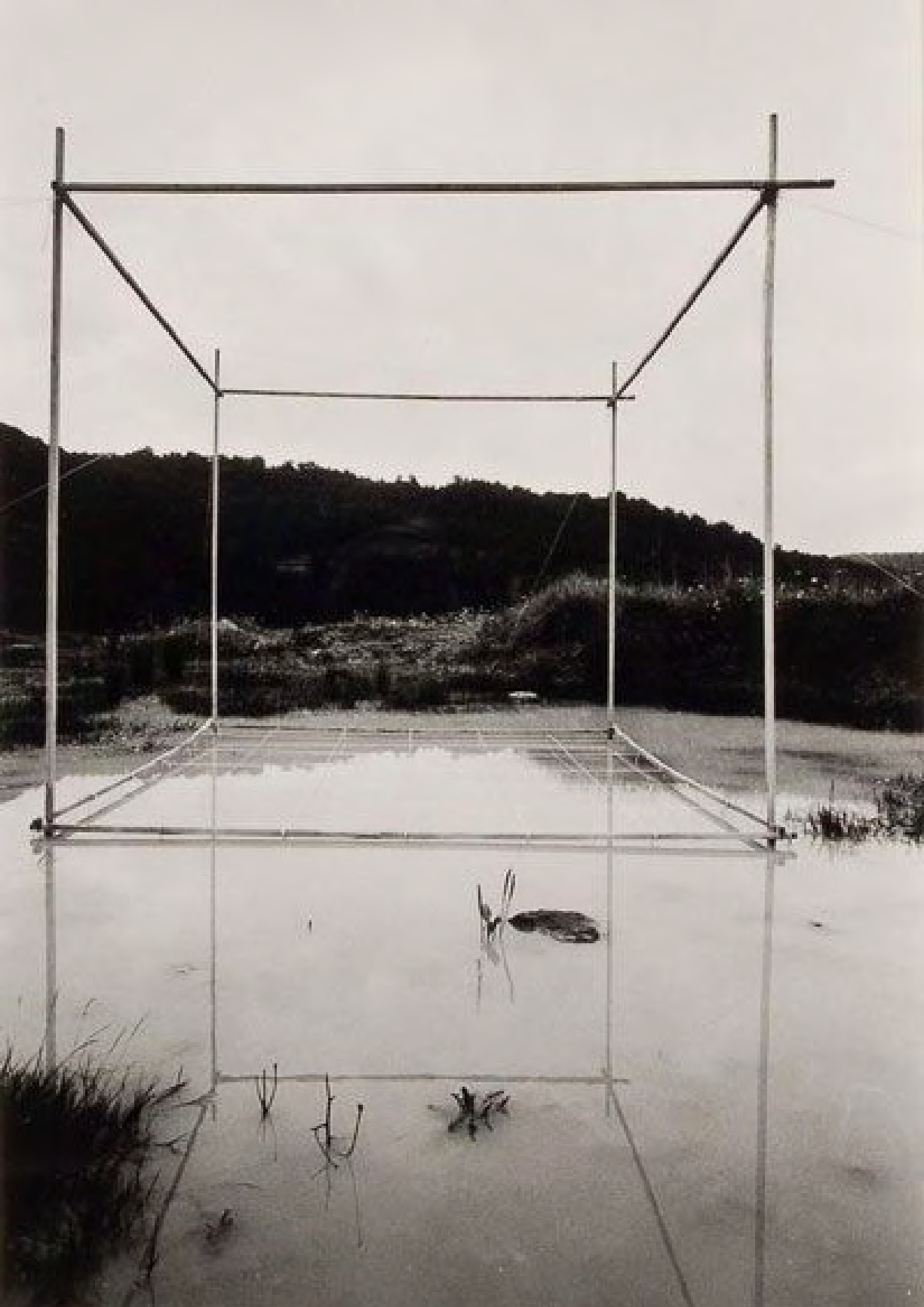

Ύστερα από την περιπλάνηση στη Λισό και τις σκέψεις γύρω από το τοπίο και την κατοίκηση πηγάζουν τα εξής ερωτήματα σχετικά με αυτόν το ιδιαίτερο τόπο. Τι ο τόπος μας παρακινεί και πώς μπορεί να κατοικηθεί ένα τέτοιο τοπίο; Μπορεί άραγε ο αρχιτέκτονας να συμβάλει στη δημιουργία ενός τόπου με νόημα ούτως ώστε να βοηθήσει τον άνθρωπο να κατοικήσει και να βρει νοήματα στη ζωή του; Επειδή ένα τέτοιο ερώτημα ίσως δεν μπορέσει ποτέ να απαντηθεί, η έρευνα ξεκινά με τον εντοπισμό των μέσων εκείνων που θα κάνουν λίγο πιο εύκολη τη διαβίωση στην ύπαιθρο. Το δυσκολότερο εγχείρημα αυτής της αναζήτησης είναι να εφευρεθεί μια νέα συνθήκη κατοίκησης με τις ελάχιστες απαιτήσεις η οποία θα επιτρέπει στους περιηγητές να ζήσουν για ένα μικρό χρονικό διάστημα αρμονικά μέσα στο τοπίο. Επίσης, σημαντικό άξονα της προβληματικής αποτελεί και το πώς μπορεί να επανεργοποιηθεί και να επανέλθει στη χρονικότητα του σήμερα μέσα από την κατοίκηση, ένα τοπίο που κουβαλά δυνατές μνήμες από το παρελθόν.

3.1 Η προσέγγιση



//Yucatan Mirror Displacements (1-9), Yucatan, Mexico, 1969// Robert Smithson
Πηγή: www.robertsmithson.com



//Τοπογραφικό πρόπλασμα της ευρύτερης περιοχής Σούγιας-Λισσού//

Σε μια προσπάθεια ταξινόμησης των χαρακτηριστικών στοιχείων του τοπίου ούτως ώστε να αρχίσει μια πρώτη προσέγγιση γύρω από το χώρο, προκύπτουν τα εξής συμπεράσματα-παρατηρήσεις:

- Η περιοχή της Λισού είναι προσβάσιμη είτε από το ορειβατικό μονοπάτι E4 είτε με βάρκα από τη θάλασσα. Ο πιο κοντινός σταθμός για να ξεκινήσει κανείς την πορεία του προς τα εκεί είναι η Σούγια.

- Στην κοιλάδα της Λισού βρίσκονται διάσπαρτα αρχαία ερείπια, άλλα ανεσκαμμένα και άλλα όχι με σημαντικότερο το ναό του Ασκλητιού. Ο ναός αποτελεί το μόνο περιφραγμένο στοιχείο του τοπίου κυρίως για την προστασία του από τα κατσίκια.

- Βρίσκεται στην νότια πλευρά της Κρήτης και κοιτάει προς την Αφρική. Την ατμόσφαιρα διαπερνά ένα στοιχείο ερημοποίησης που διακρίνεται τόσο στις χαμηλές φυτεύσεις όσο και στις σπάνιες βροχοπτώσεις.

- Οι υποδομές που υπάρχουν αυτή τη στιγμή περιλαμβάνουν ύδρευση αφού υπάρχει διαθέσιμη πηγή και μερικά ξύλινα τραπεζοκαθίσματα. Υπάρχει επίσης ένα φυλάκιο για τον φύλακα της περιοχής καθώς και δύο κάδοι σκουπιδιών.

- Οι περιηγητές περπατάνε στη Λισό για εξερεύνηση, επιδιώκουν την επαφή με τη φύση και κουβαλάνε φορτίο. Οι ανάγκες τους είναι η στάση, η σκίαση, η τροφή, το νερό, η τουαλέτα και η δυνατότητα διανυκτέρευσης.

Μετά από τις παραπάνω διαπιστώσεις έρχονται στο νου πολλές προτάσεις για εγκαταστάσεις προσωρινής διαμονής στο τοπίο. Η ιδιαιτερότητα όμως του τόπου επιτάσσει ειδικούς χειρισμούς που δεν ακολουθούν απαραίτητα τις συνήθειες πρακτικές. Η μέθοδος που θα λειτουργήσει στη συγκεκριμένη περίπτωση είναι η αφαιρετική. Αρχικά θα αναλύσουμε τα διλήμματα και τους προβληματισμούς γύρω από τον

τόπο και στην συνέχεια θα αναφερθούν ορισμένες από τις ιδέες-προτάσεις παρεμβάσεων που τελικά απορρίφθηκε η εφαρμογή τους.

Το πρώτο ζήτημα αφορά τον προσδιορισμό των ορίων της περιοχής των παρεμβάσεων. Πού θα πρέπει να βρίσκονται οι υποδομές για να εξυπηρετούν καλύτερα τους περιπατητές; Θα μπορούσαν να βρίσκονται σε διάφορα σημεία κατά μήκος της διαδρομής και να λειτουργούν ως στάσεις ή αλλιώς συγκεντρωτικά σε ένα σημείο είτε στην περιοχή της Αρχαίας Λισού είτε σε κάποιο τμήμα του μονοπατιού. Το δεύτερο ζήτημα αφορά την ύπαρξη αρχαίων ερειπίων. Πώς μπορεί να φτιάξει κανείς υποδομές που δεν θα αλλοιώνουν το τοπίο σε μεγάλο βαθμό μέσα σε έναν αρχαιολογικό χώρο έστω και αν αυτός δεν είναι πλήρως ορισμένος; Είναι άραγε δυνατή η αρμονική συνύπαρξη ενός κόσμου παρελθοντικού με την σημερινή πραγματικότητα σε ή μήπως τέτοιοι χώροι θα πρέπει να μένουν ανέγγιχτοι και να λειτουργούν μονάχα ως ανοικτά μουσεία; Τρίτο ζήτημα είναι η διάρκεια των κατασκευών καθώς και το υλικό τους. Η προσωρινότητα σημαίνει ανάγκη για συντήρηση ενώ η σταθερότητα ενδεχομένως μεγαλύτερο περιβαλλοντικό αποτύπωμα. Τέλος θα πρέπει να προσδιοριστεί το είδος της κατοίκησης που προτείνεται για αυτόν το χώρο και με ποια μέσα θα πραγματοποιηθεί.

Ακολουθούν κάποιες ιδέες-προτάσεις που ερευνούν τα παραπάνω ζητήματα.

Ιδέα 1

Θεματικά μονοπάτια: Στην προσέγγιση αυτή προτείνεται να υπάρχουν στάσεις δραστηριοτήτων κατά μήκος των διαδρομών των ήδη υπαρχόντων μονοπατιών. Οι στάσεις αυτές θα περιλαμβάνουν δραστηριότητες κάλυψης βασικών αναγκών, αναψυχής και ευεξίας (ύπνος, τροφή, νερό, yoga, διαλογισμό, θέατρο, διάβασμα, θεραπευτικά μασάζ, καταδύσεις, κεραμική, κλπ) καθώς και υποδομές μεταφοράς (προβλήτα, μεταφορά με ζώα).

Προβληματική: Μια τέτοια πρόταση οδηγεί στην διαμόρφωση ενός κατασκευασμένου τοπίου

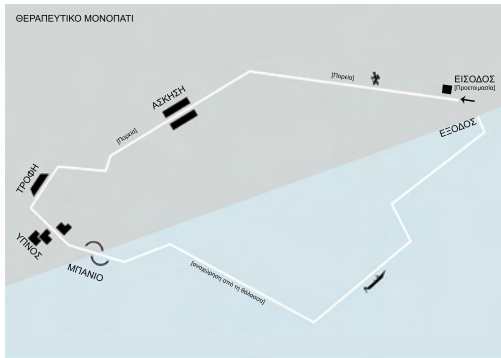

//Ιδέα 1: Θεραπευτικό μονοπάτι//

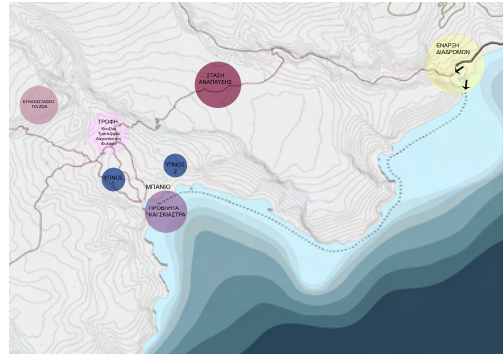

//Ιδέα 2: Καταφύγιο, συγκέντρωση δραστηριοτήτων//

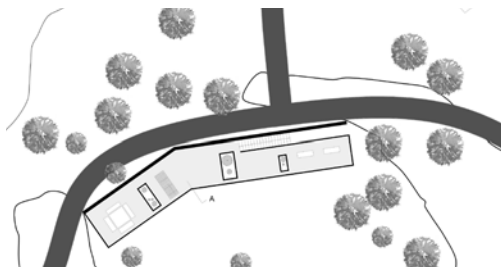
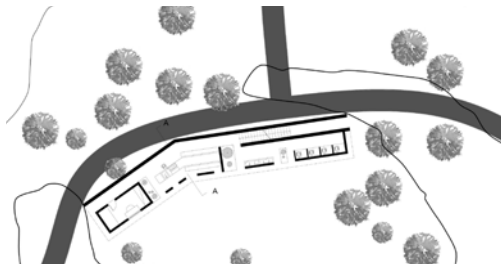

//Ιδέα 3: Διασπορά δραστηριοτήτων, ημι-υπαίθρια κουζίνα//

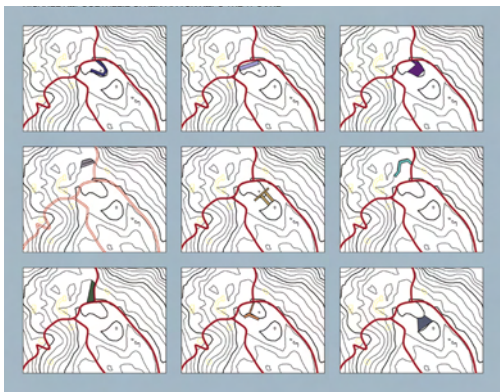

τουρισμού αφαιρώντας από τον χρήστη τη δυνατότητα να επιλέξει ο ίδιος με ποιον τρόπο θα κατοικήσει στο τοπίο. Έτσι, το τοπίο γίνεται αντικείμενο τουριστικής κατανάλωσης και χάνεται η έννοια του περιηγητισμού.

Ιδέα 2

Καταφύγιο: Εδώ διαμορφώνεται η ιδέα της ύπαρξης ενός καταλύματος που συγκεντρώνει όλες τις δραστηριότητες σε ένα σημείο. Προτείνονται δύο διαφορετικές εκδοχές τοποθέτησης και ογκοπλασίας. Οι χώροι που δημιουργούνται περιλαμβάνουν χώρο για ύπνο, φαγητό και τουαλέτα.

Προβληματική: Η απόρριψη μιας τέτοιας λύσης προκύπτει από το γεγονός ότι δεν διαμορφώνεται κάποια καινούρια συνθήκη κατοίκησης που ερευνά το λιγότερο και τη δυνατότητα να απολέσει ο περιπατητής σημαντικό κομμάτι της άνεσής του καθώς οι προτάσεις δεν διαφέρουν και πολύ από ένα τυπικό ξενοδοχείο.

Ιδέα 3

Διάσπαρτα κτίρια στο τοπίο: Αφού απορρίφθηκε η ιδέα της συμπύκνωσης των δραστηριοτήτων, προτείνεται μια διάσπαση των χρήσεων σε διάφορα σημεία της κοιλάδας. Η συγκεκριμένη πρόταση αφορά το κτίριο που θα εξυπηρετήσει τις ανάγκες της τροφής, της τουαλέτας και του φυλακίου και με έναν αντίστοιχο τρόπο θα οργανώνονται και οι υπόλοιπες κατασκευές.

Προβληματική: Η ιδέα της διασποράς των δραστηριοτήτων ίσως αποτελεί ένα στοιχείο που θα βοηθήσει στη διαμόρφωση αυτής της νέας ειδικής συνθήκης κατοίκησης ωστόσο ο σχεδιασμός παραπέμπει σε μια συμβατική μορφή κατοίκησης που είναι απλώς τοποθετημένη στο συγκεκριμένο τοπίο.

//Ιδέα 2: καταφύγιο, συγκέντρωση δραστηριοτήτων//

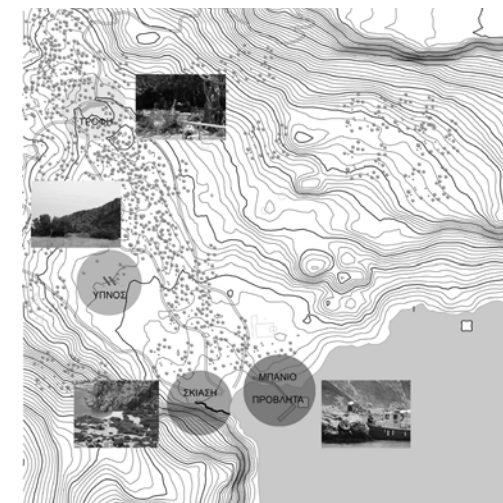

Μετά από την απόρριψη των παραπάνω μεθόδων διαχείρισης του χώρου η έρευνα καταλήγει στα εξής συμπεράσματα: Το πρόγραμμα θα πρέπει να απαλλαγεί από περιττές δραστηριότητες και να καλύπτει μόνο τις βασικές ανάγκες του περιηγητή ούτως ώστε να γίνει μια αναγωγή στο ελάχιστο, οι υποδομές θα ήταν πιο χρήσιμο να βρίσκονται διάσπαρτες στο χώρο και να τις συναντά κανείς κατά τη διάρκεια της πορείας του και τέλος, η αρχιτεκτονική των κτισμάτων θα πρέπει να ξεφεύγει με κάποιο τρόπο από μια συμβατική εικόνα ενός κτιρίου τοποθετημένου σε ένα ωραίο περιβάλλον.

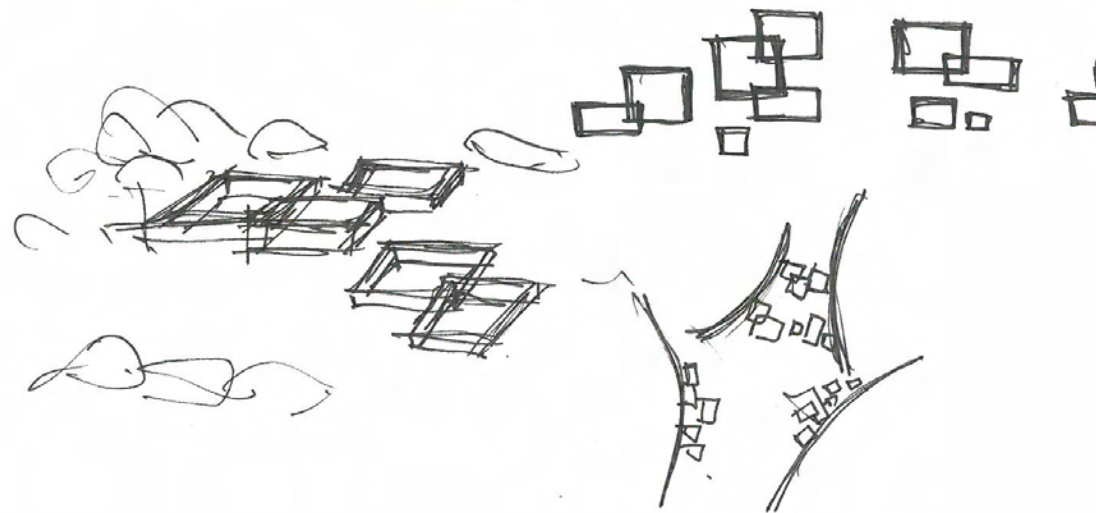
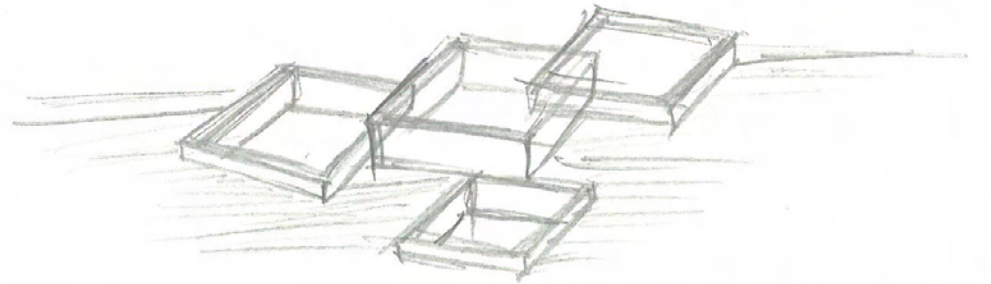
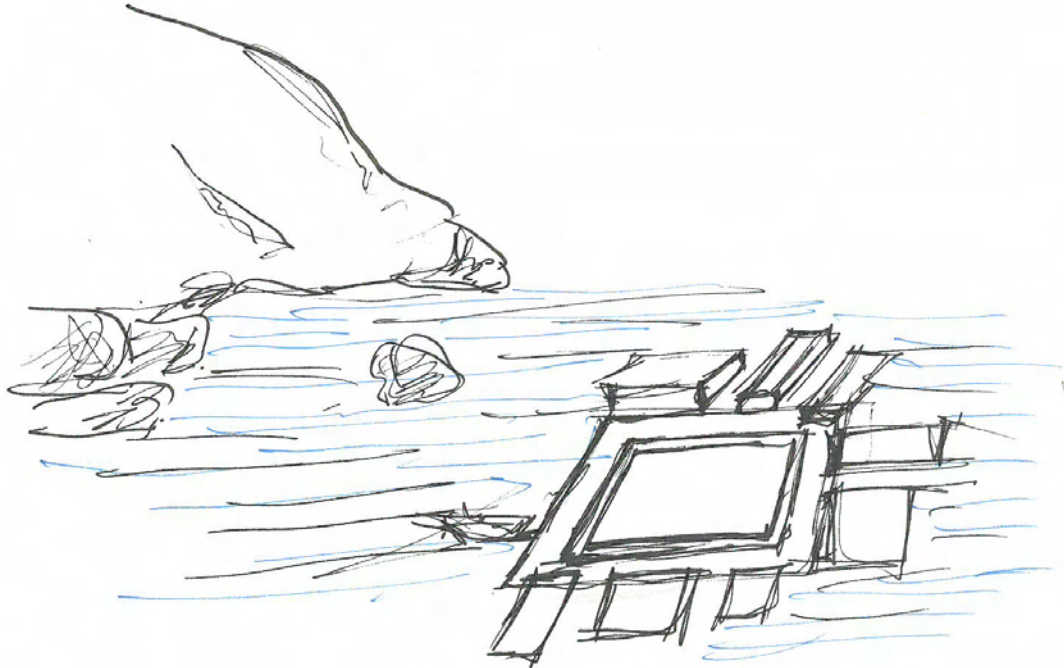
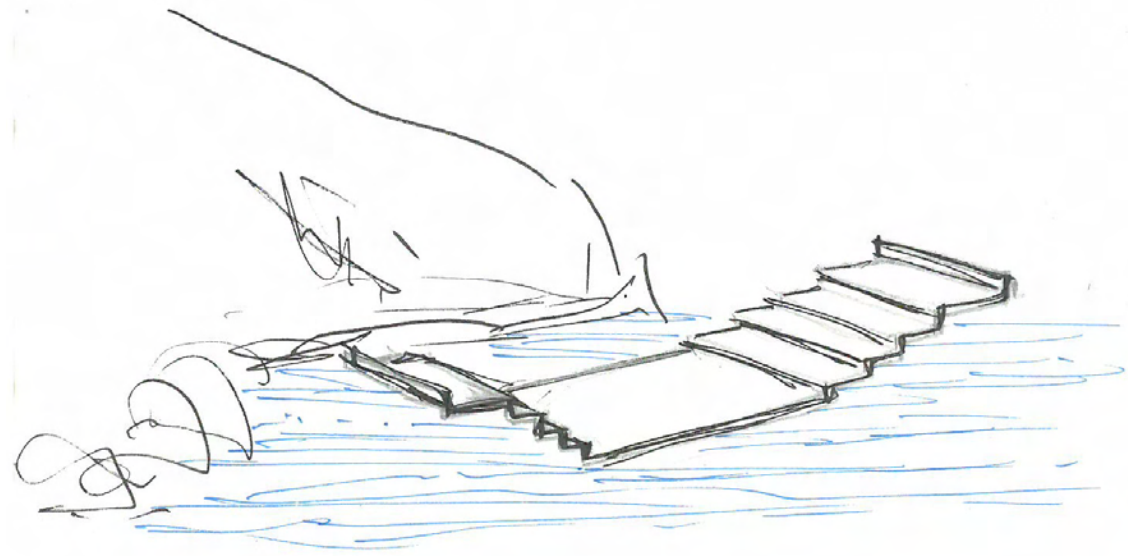
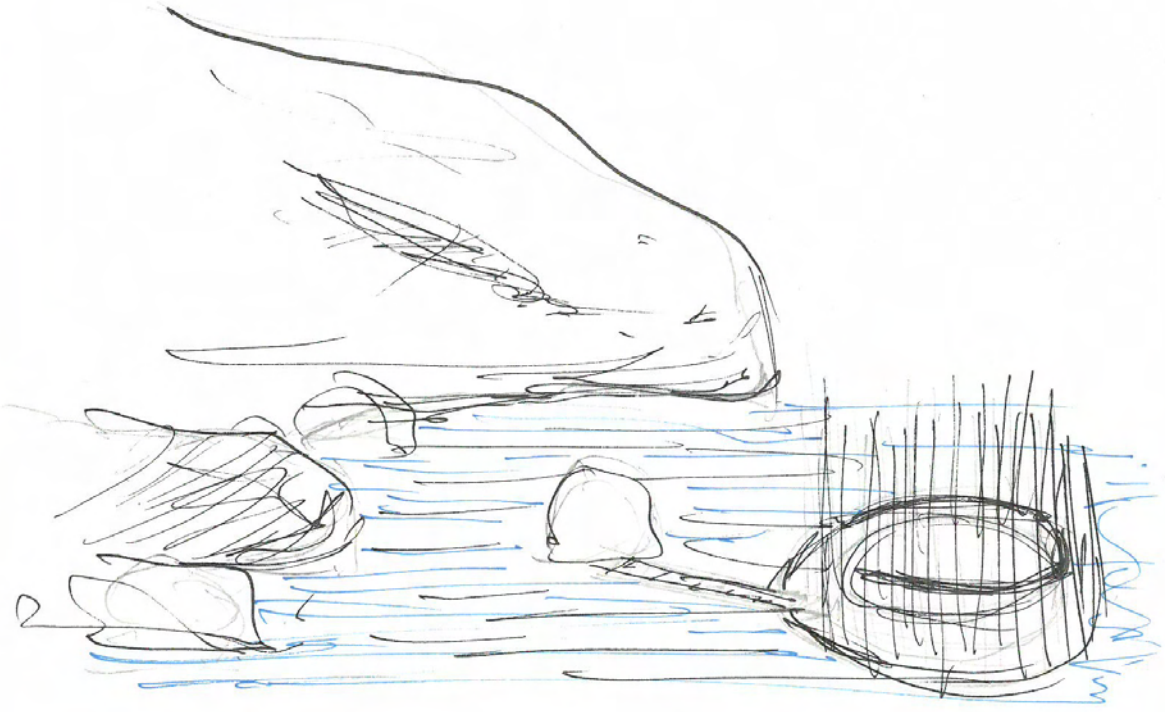

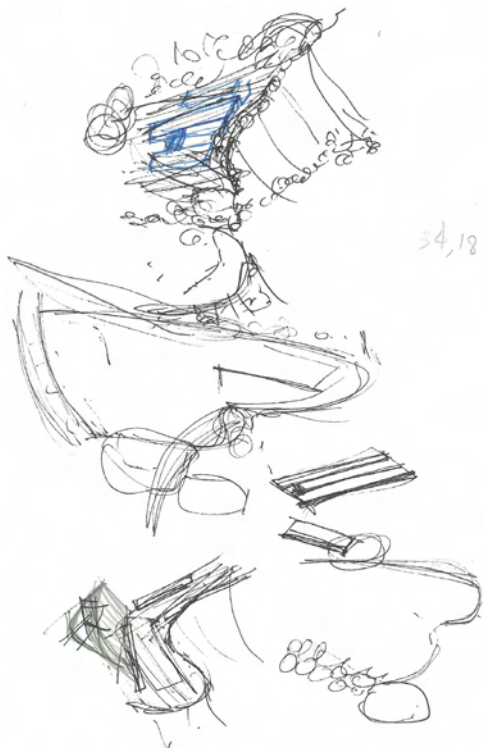
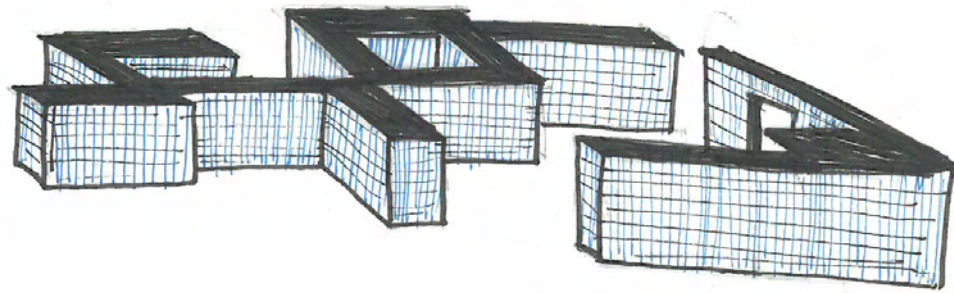
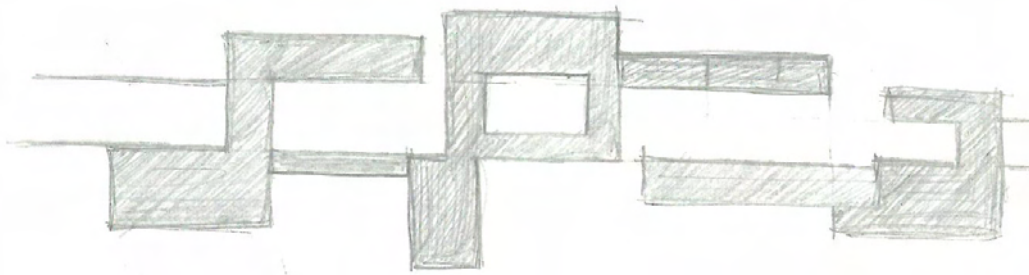

34,18

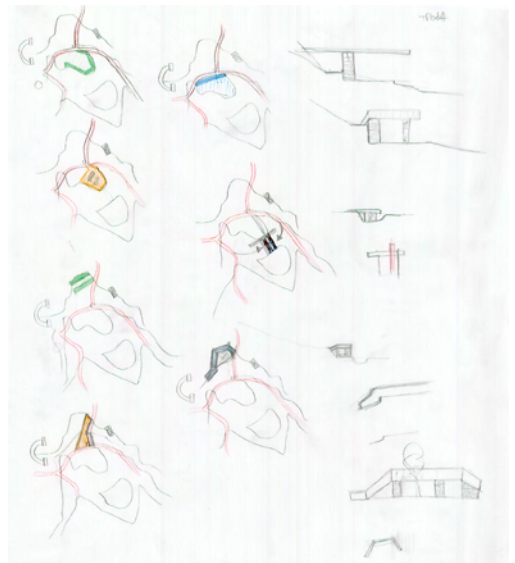
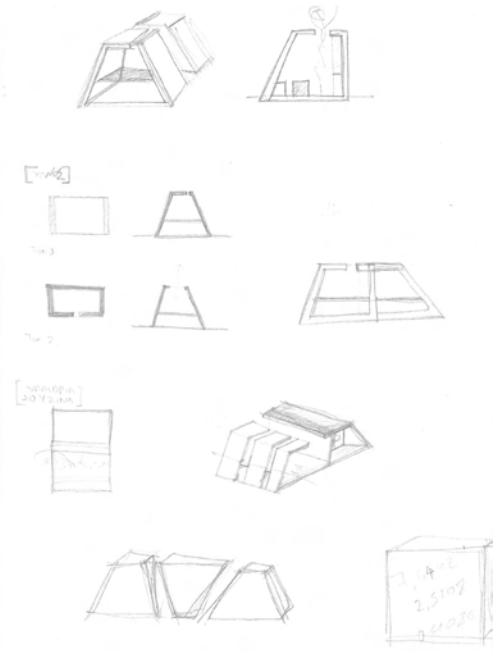
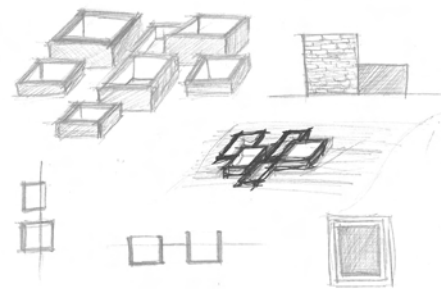
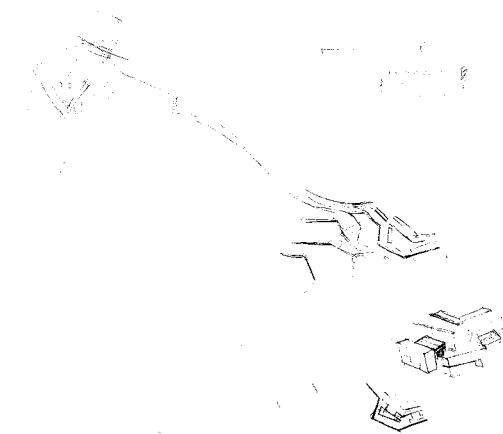
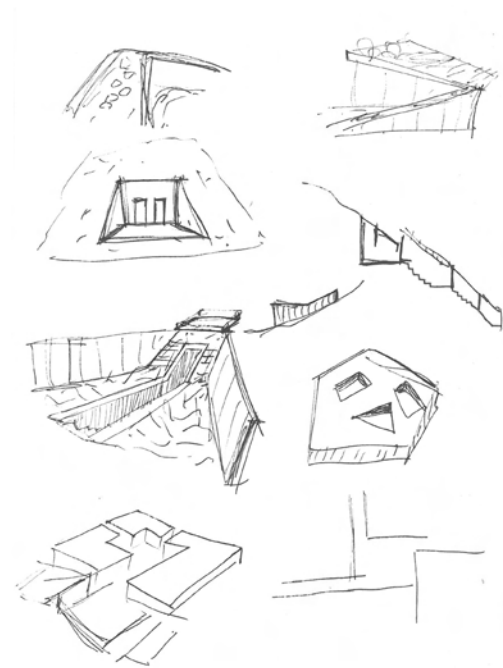
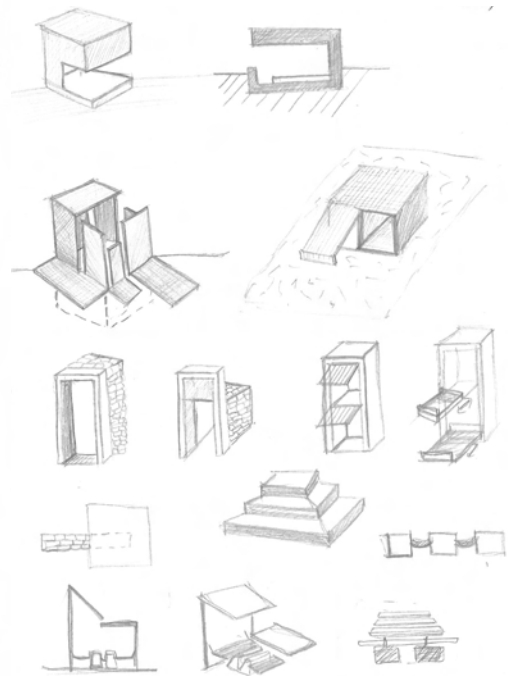

ΕΝΕΡΓΗΜΑΤΑ	ΔΙΑΡΚΕΙΑ	ΙΔΙΩΤΙΚΟΤΗΤΑ	ΑΡΧΙΤΕΚΤΟΝΙΚΑ ΣΤΟΙΧΕΙΑ	ΤΕΧΝΙΚΕΣ ΣΥΝΙΣΤΟΣΕΙΣ			ΕΝΕΡΓΕΙΑΚΕΣ ΑΠΑΙΤΗΣΕΙΣ	ΕΞΟΠΛΙΣΜΟΣ
				ΣΚΙΑΣΗ	ΠΡΟΣΤΑΣΙΑ ΑΠΟ ΤΗ ΒΡΟΧΗ	ΕΝΕΡΓΕΙΑΚΕΣ ΑΠΑΙΤΗΣΕΙΣ		
ΕΝΕΡΓΗΜΑΤΑ								
ΤΡΟΦΗ	5 - 2hrs 							
ΤΟΥΑΛΕΤΑ	5' - 30' 							
ΥΠΝΟΣ	7 - 8hrs 							
ΑΝΑΠΑΥΣΗ	5' - 20' 							
ΛΟΥΤΡΟ με γλυκό νερό	απορρόφιση 							
ΜΕΤΑ-ΚΙΝΗΣΗ	απορρόφιση 							
ΘΕΑΣΗ	απορρόφιση 							

ΕΝΔΕΙΞΤΕΣ ΑΠΑΙΤΗΣΕΙΣ

Η προσπάθεια απορρόφησης των συμπερασμάτων που προηγήθηκαν μετατράπηκε σε μία ακόμη ιδέα κατοίκησης που προσπαθεί να αποστασιοποιηθεί από την κλασική έννοια του κτιρίου και να αποτελέσει ένα νέο δημιούργημα πάνω στον τόπο. Εδώ παρουσιάζεται διασπορά των δραστηριοτήτων και η ογκοπλασία απομακρύνεται από τις συμβατικές μορφές. Ωστόσο η πρόταση ακόμη δεν καταφέρνει να αποστασιοποιηθεί πλήρως από τις παραδοσιακές πρακτικές και δεν προσεγγίζει ακόμη το ελάχιστο. Η ιδέα παρουσιάζει μια πρόταση για την κατασκευή της τροφής και μια για την κατασκευή του λουτρού.

Κάπου εδώ όμως αρχίζουν να μπαίνουν οι βάσεις που θα διαμορφώσουν το νέο σενάριο κατοίκησης. Η πρώτη παραδοχή είναι πως ο βίος θα είναι υπαίθριος. Ο άνθρωπος θα βγει από το κουκούλι προστασίας που του παρέχει το κέλυφος ενός συμβατικού κτιρίου και θα κατοικήσει το τοπίο χωρίς στέγη. Άλλωστε στην περιοχή επικρατούν καλές καιρικές συνθήκες όλο το χρόνο και υπάρχουν δέντρα για σκίαση. Όπως περιγράφει και ο Περικλής Γιαννόπουλος, ο βίος στην Ελλάδα είναι υπαίθριος⁵¹ και κατοικώντας έξω έχει κανείς καλύτερη οπτική των καμπύλων της γης, του ουρανού και του οριζοντα.

Η δεύτερη απόφαση έχει να κάνει με την υλικότητα και την διάρκεια των κατασκευών. Οποιαδήποτε απόφαση κατασκευής είναι μια μάχη απέναντι στη φύση. Η αρχιτεκτονική αγωνίζεται για την σχέση της με τη φύση, την αποκοπή της από αυτήν και τη στάση της απέναντι σε αυτήν. Δεν μπορεί να επικρατήσει πάνω στο φυσικό στοιχείο χωρίς να προκληθούν βλάβες. Η αποκοπή δεν γίνεται ποτέ χωρίς τραύματα.⁵² Μετά από αυτήν τη διαπίστωση προκύπτει τα συμπε-

ρασμα ότι μια εφήμερη κατασκευή δεν σημαίνει πως έχει απαραίτητα μικρότερο αποτύπωμα στο τοπίο. Επίσης, υπάρχει η ανάγκη διαρκούς συντήρησής της από τον άνθρωπο και έτσι χάνεται με κάποιο τρόπο η αυτονομία της, ειδικά μέσα σε ένα δυσπρόσιτο περιβάλλον. Έτσι, επιλέγεται ένα σκληρό υλικό, το οποίο μπορεί να μεταφερθεί με βάρκα και να καλουπωθεί στον τόπο. Δεν είναι άλλο από το μπετόν. Το υλικό αυτό προσπαθεί να γίνει ένα με το βραχώδες έδαφος. Επιδιώκεται η κατασκευή να είναι μόνιμη, να στέκει μόνη της μέσα στο τοπίο χωρίς να χρειάζεται συντήρηση και με το πέρασμα του χρόνου να παγιώνεται μέσα σε αυτό όπως τα βουνά και τα βράχια.

Αυτό που μένει να ξεκαθαριστεί είναι το πρόγραμμα της κατοίκησης το οποίο διαμορφώνεται από σκέψεις πάνω σε εμπειρίες υπαίθριας ζωής. Πιο συγκεκριμένα, η ενέργεια του περπατήματος πάνω στα βράχια στην ακροθαλασσιά βοηθά στον σχηματισμό μιας ιδέας για την κατασκευή της προβλήτας. Το πικ-νικ και το να τρώει κανείς ξαπλωμένος στη γη φτιάχνει μια εικόνα για την κατασκευή της τροφής. Για να κοιμηθεί κανείς έξω με άνεση χρειάζεται ένα επίπεδο δάπεδο και έναν τοίχο προστασίας από το Βορρά. Για να πλυθεί χρειάζεται κάτι που να συλλέγει το νερό. Ο μόνος λόγος για να επιλέξει να πάει τουαλέτα σε ένα συγκεκριμένο σημείο είναι η απόλαυση της θέας και η ύπαρξη νερού. Το βράδυ θέλει να μπορεί να ξαπλώσει κοντά με τους άλλους περιπατητές γύρω από μια φωτιά για να νιώσει τη συντροφικότητα. Τέτοιες απλοϊκές σκέψεις αρχίζουν να τοποθετούν το υποκείμενο στο χώρο ως κάτοικο και να κατευθύνονται προς τη διαμόρφωση μιας αρχιτεκτονικής που ευνοεί την ανάπτυξη τέτοιων σχέσεων.

51. Γιαννόπουλος, Π. (2012), *Η Ελληνική Γραμμή και το ελληνικό χρώμα*, Αθήνα, Εκδόσεις Λιβάνη.

52. Αντωνάς, Α. (2001), "Τοπιογραφήματα", Αρχιτεκτονικά Θέματα, τεύχος 35.

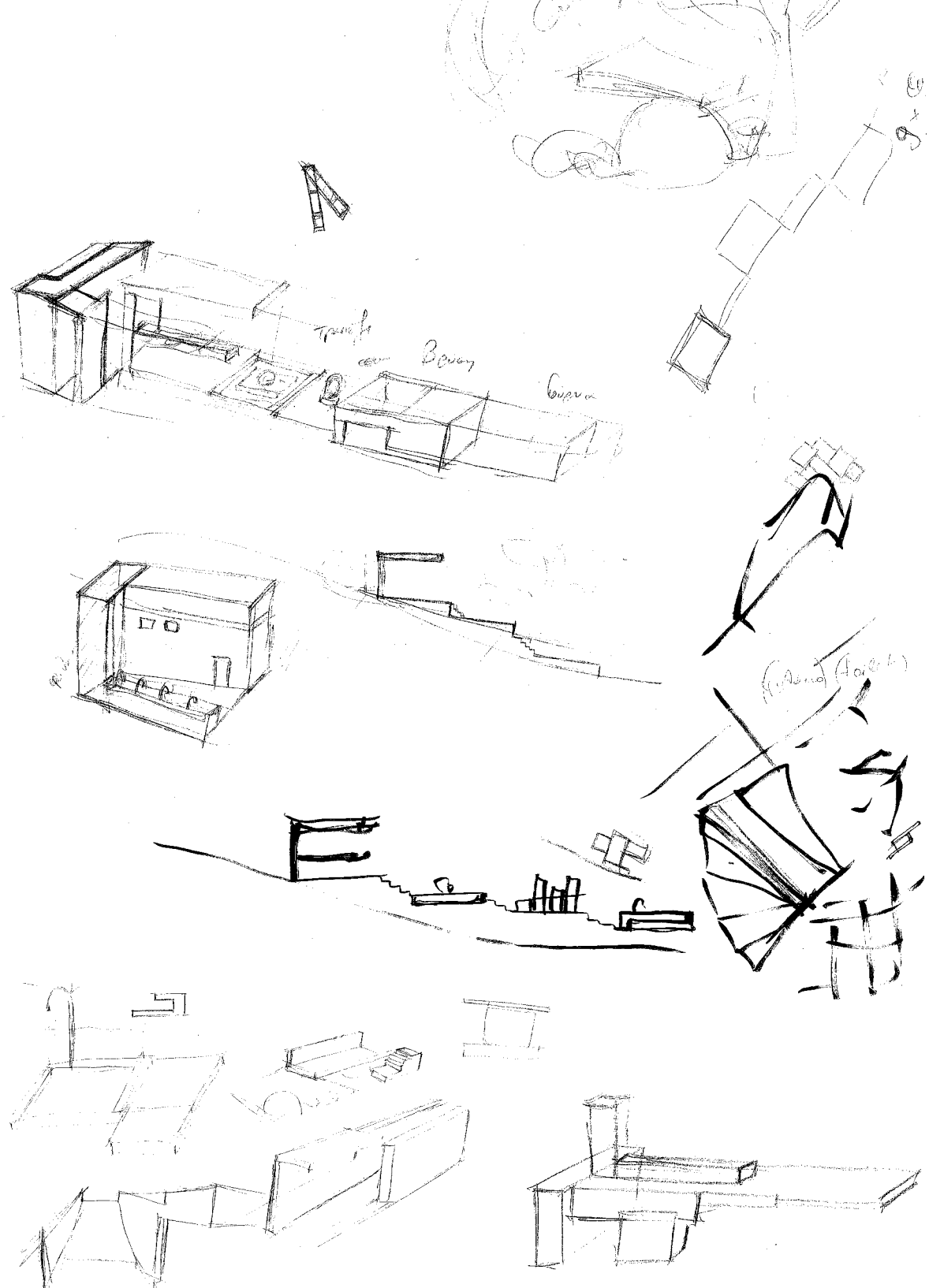
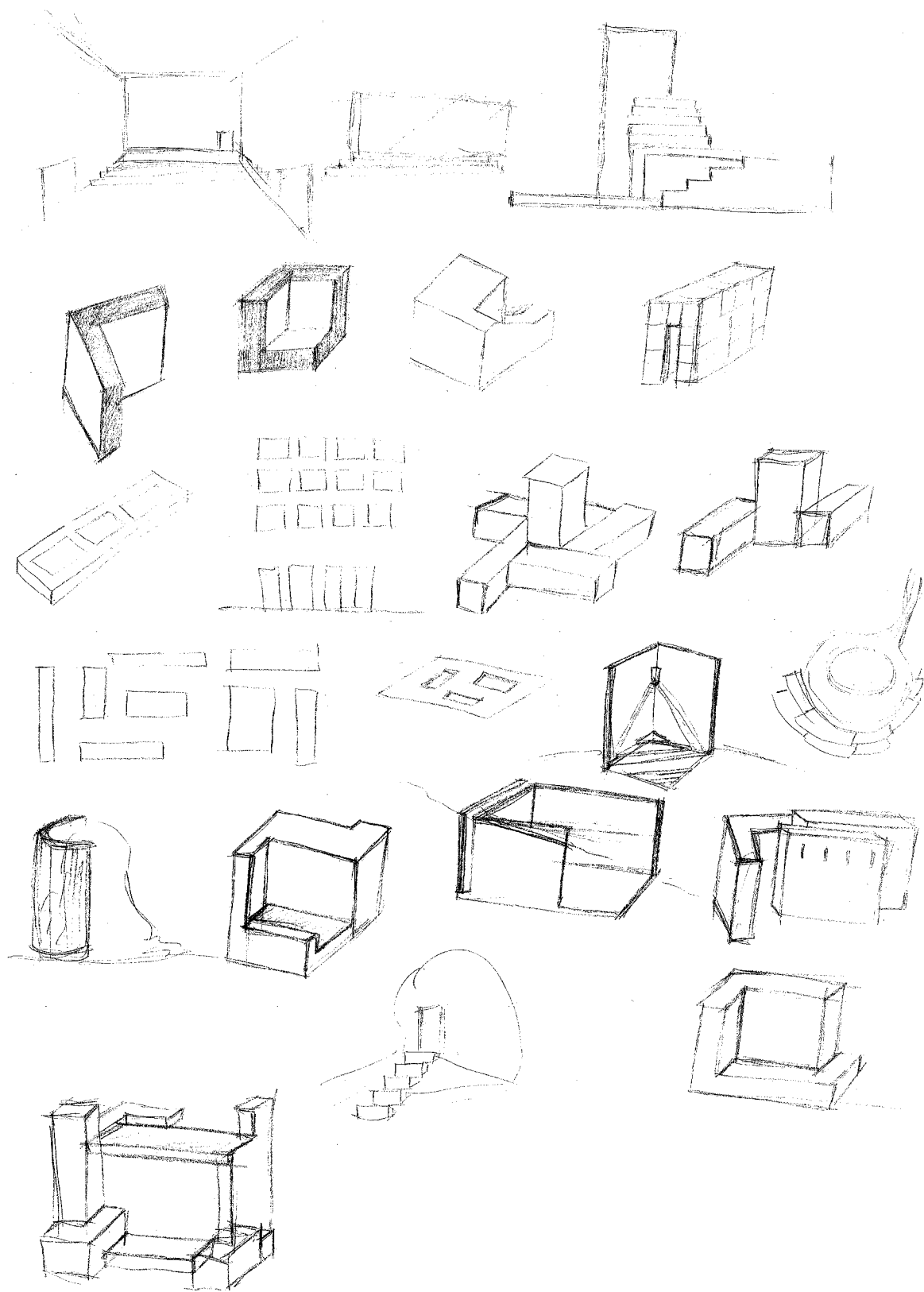

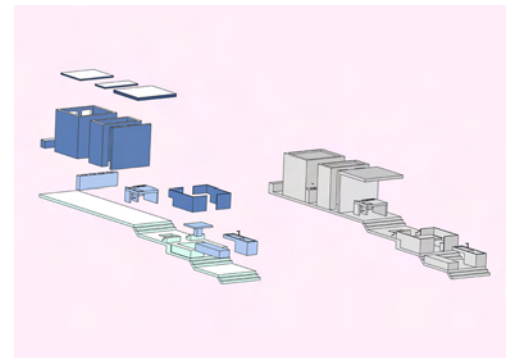
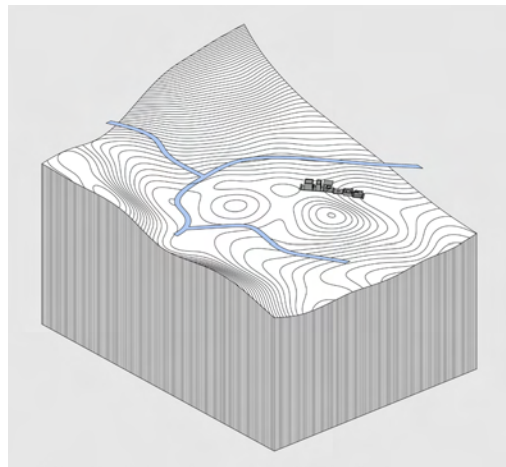
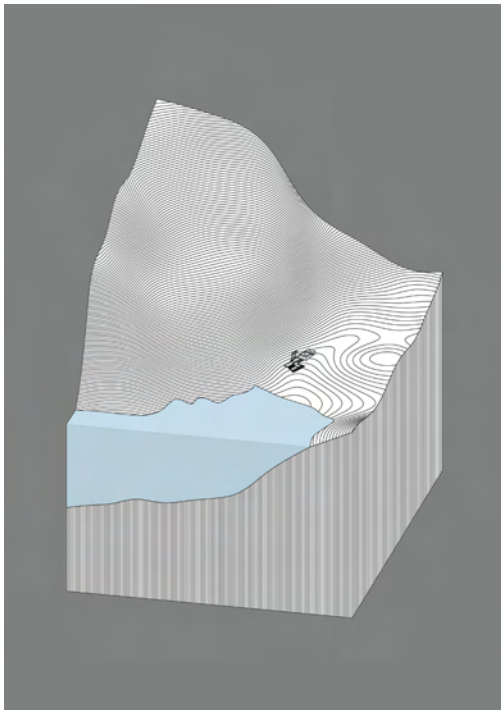
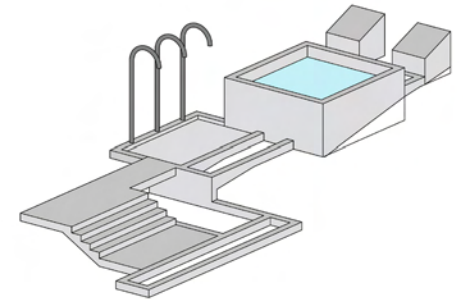
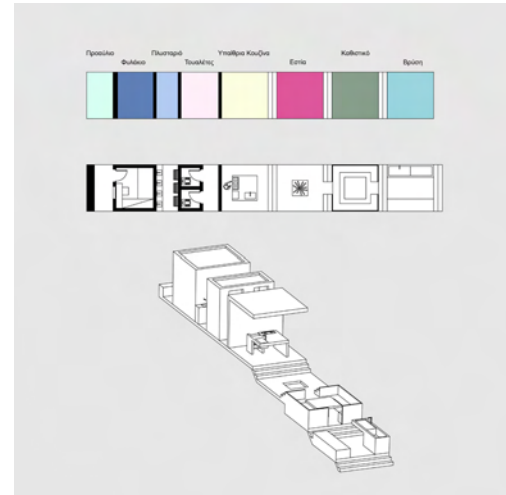
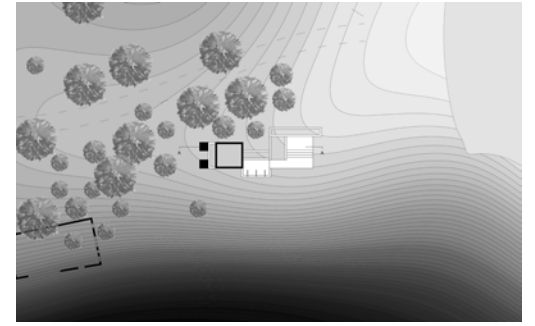
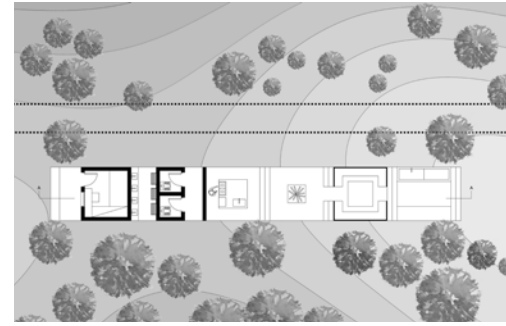
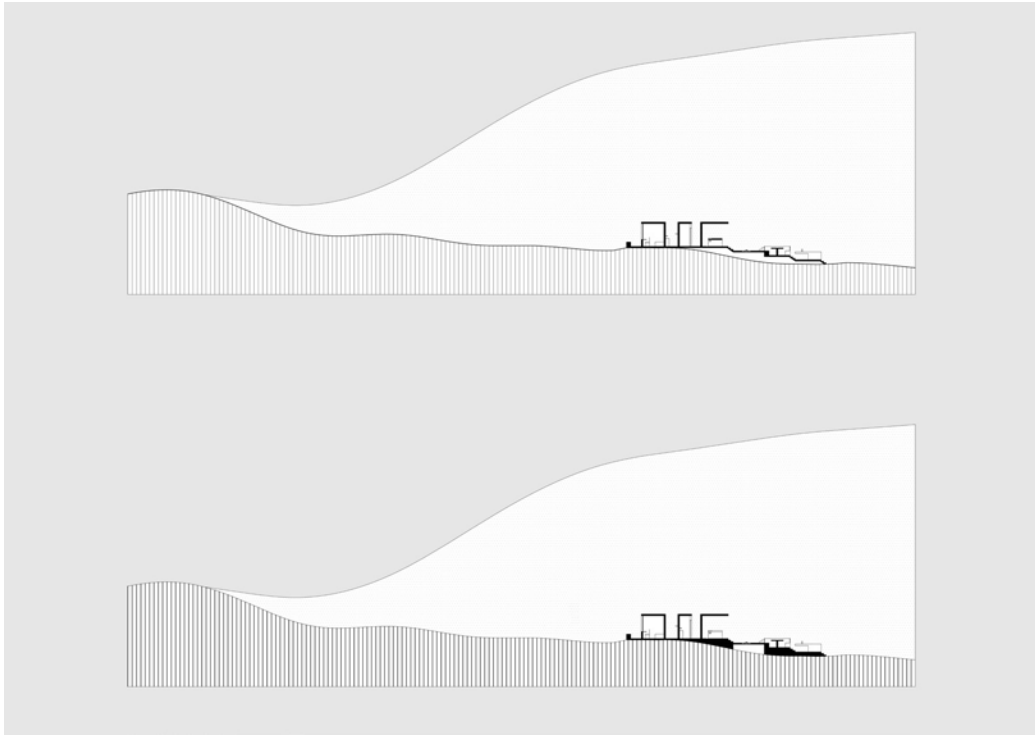



//Bathers, 1920//
 Theo van Rysselberghe
 Πηγή: www.wikiart.org



//The Picnic, 1865-66 // C. Monet
 Πηγή: www.claude-monet.com

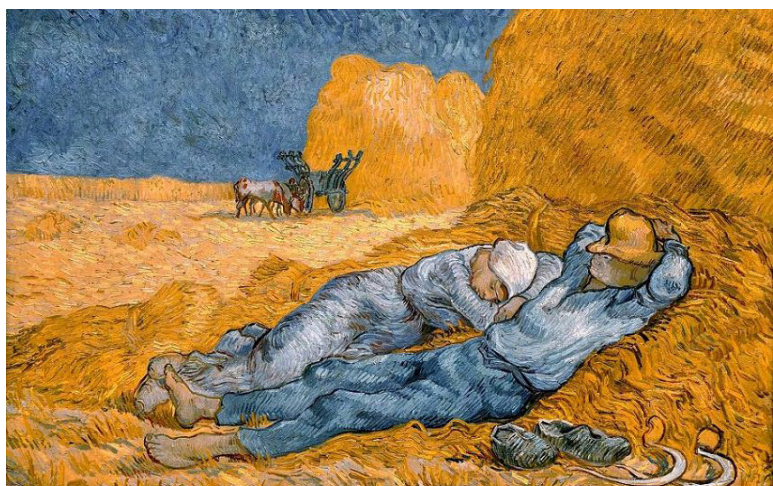

//Noon: Rest from Work (The Siesta), 1889//
 V. Van Gogh
 Πηγή: www.artsheaven.com

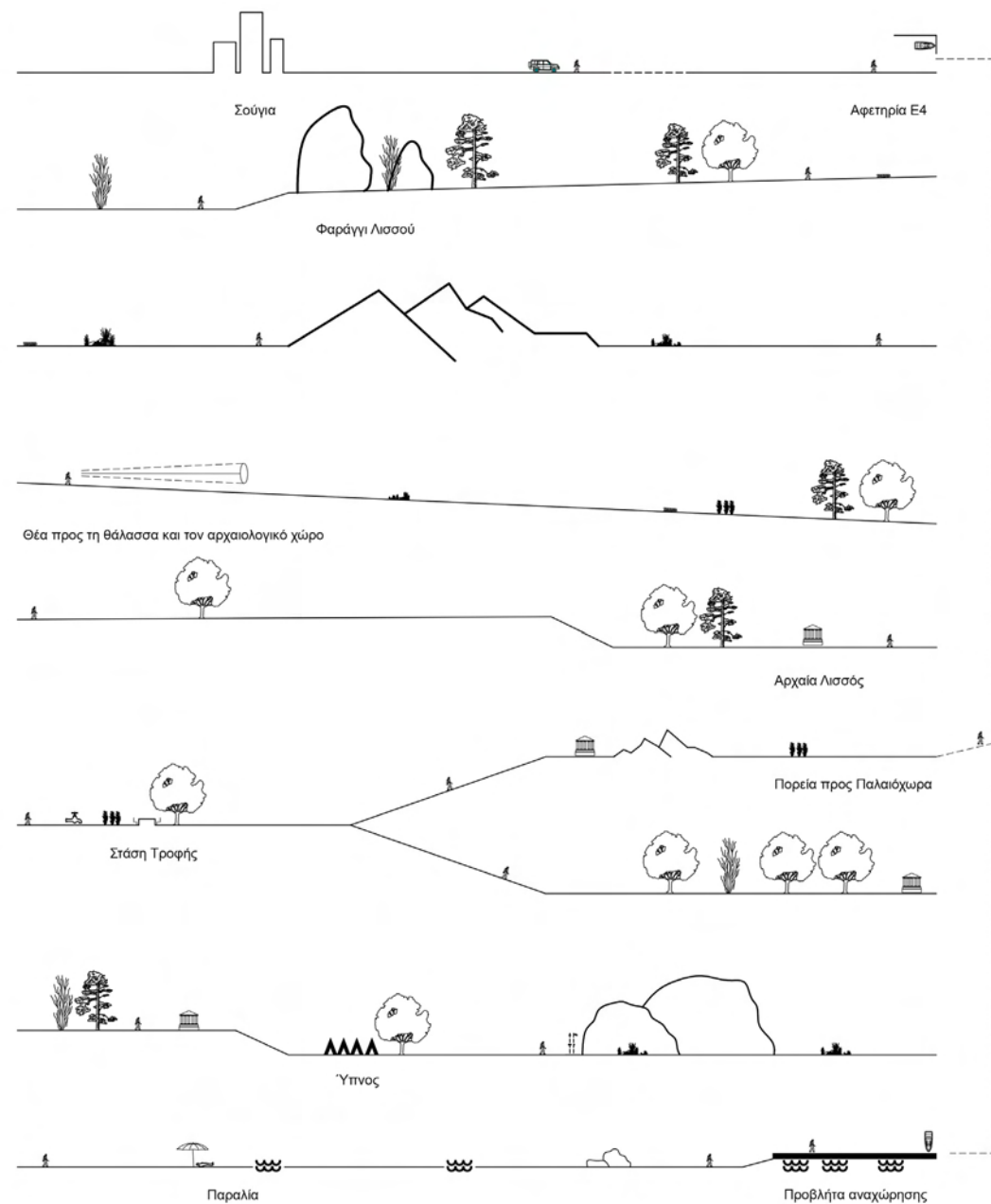

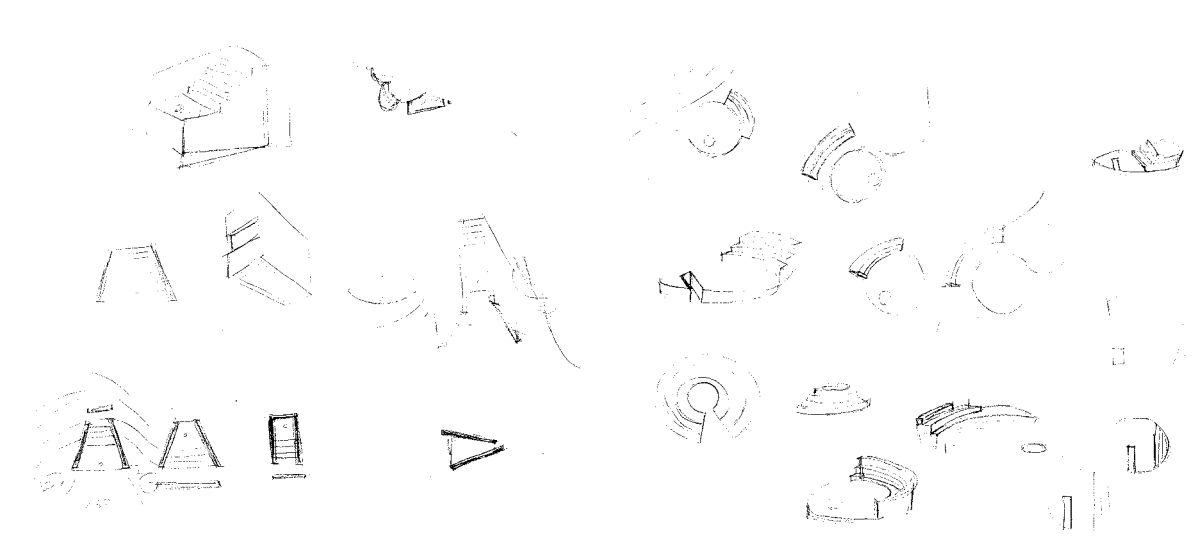
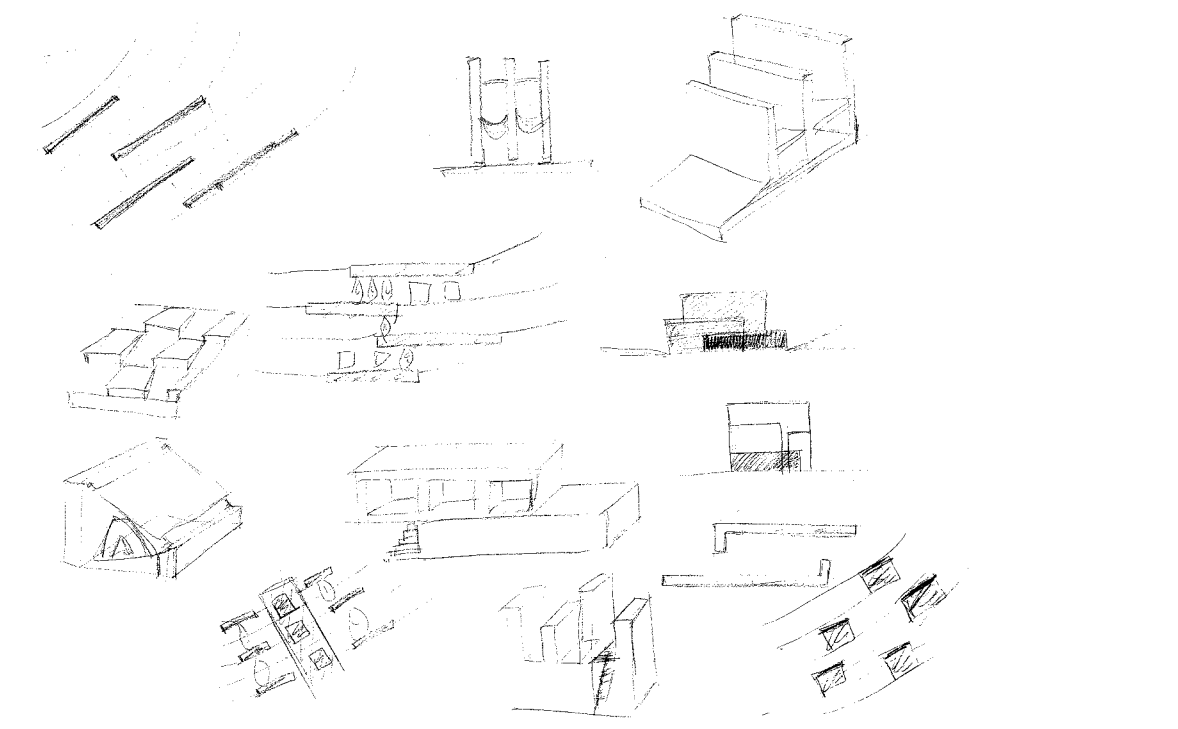
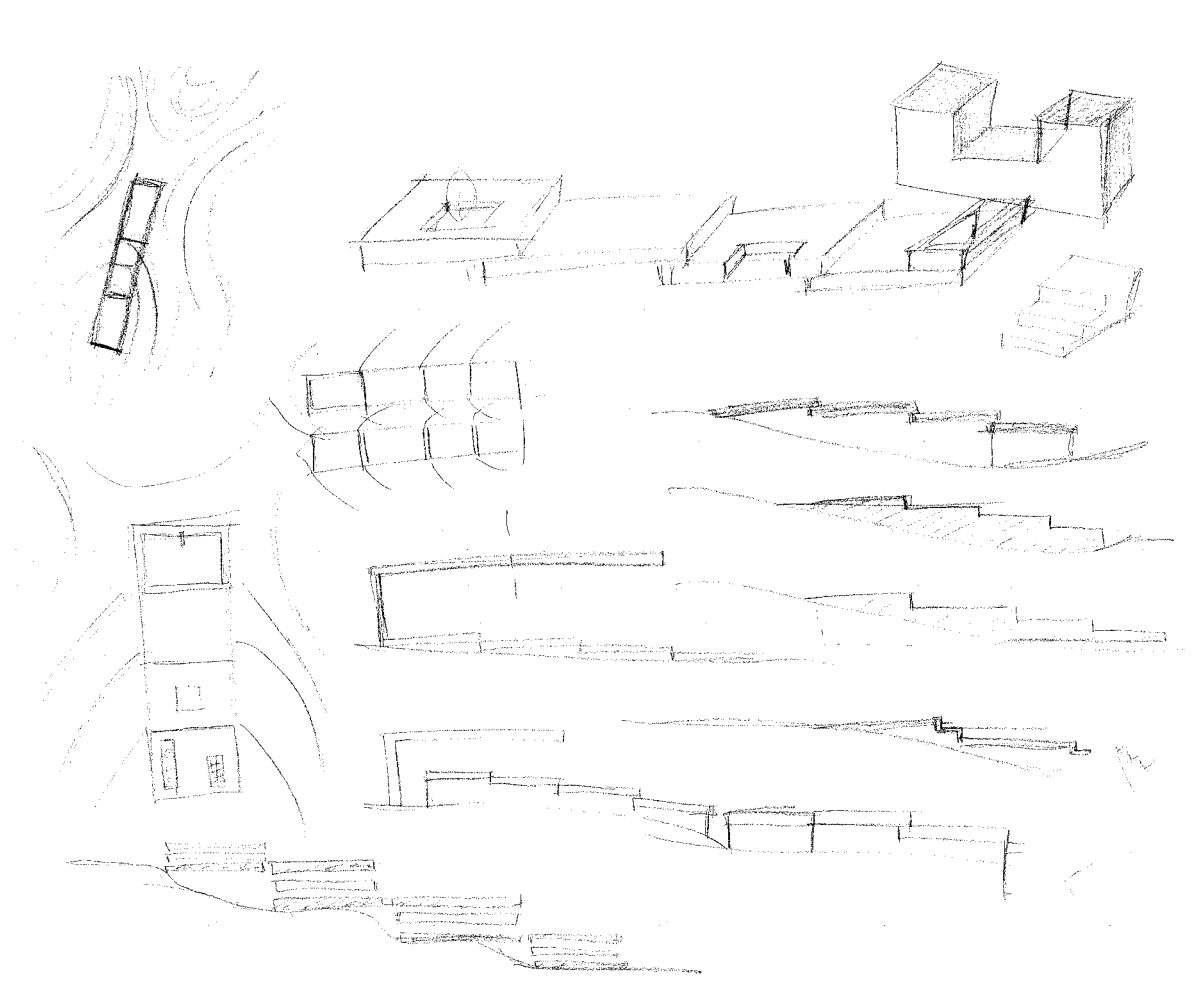
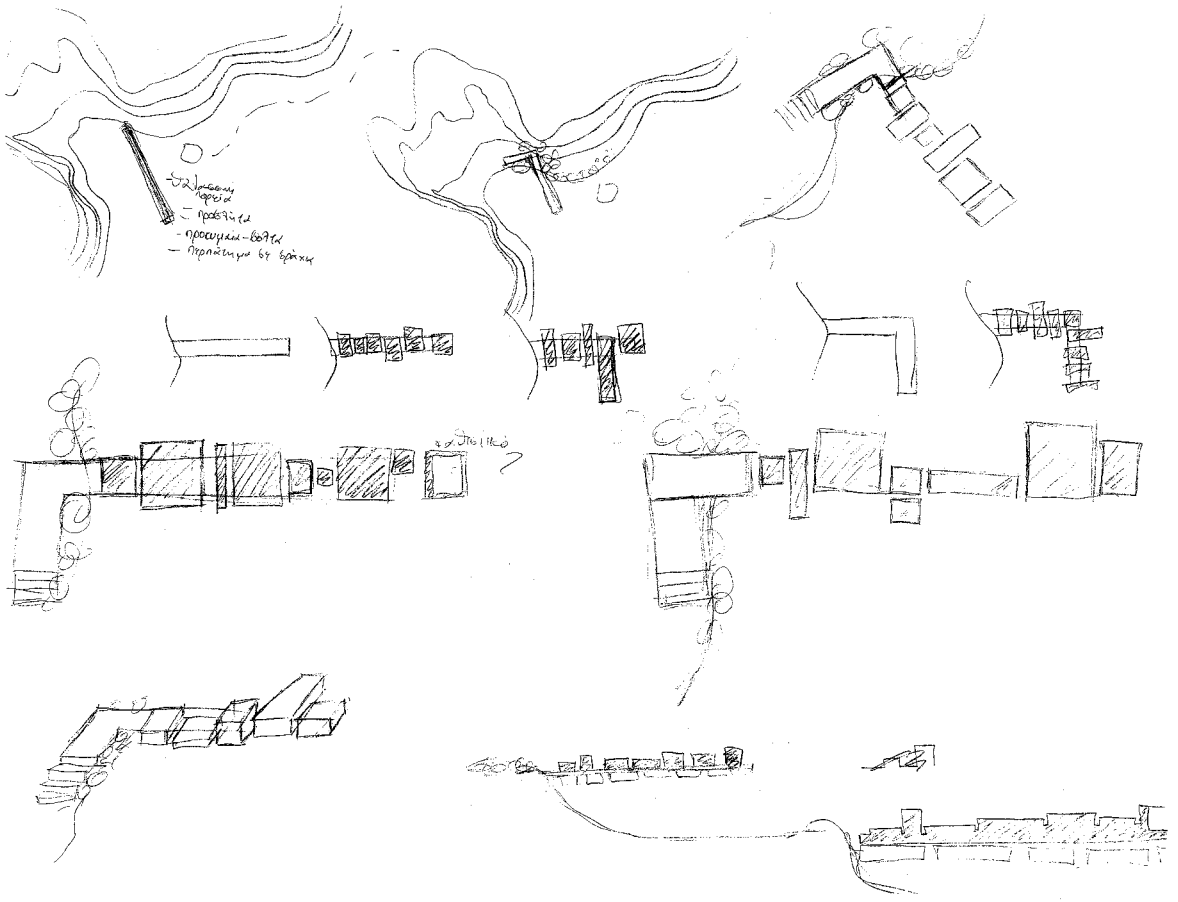

Μακέτες εργασίας - α φάση

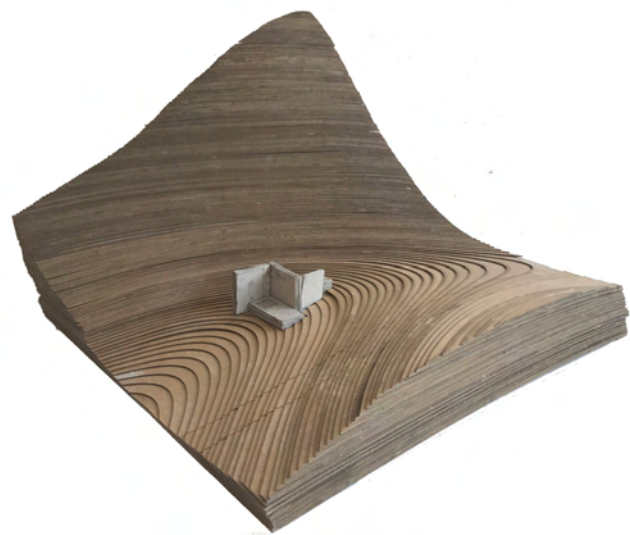

//Το Λουτρό//

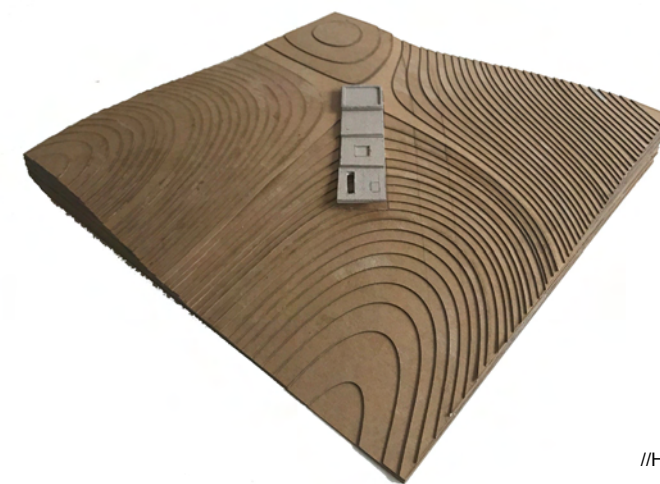

//Η τροφή//



//Η Πυρά//

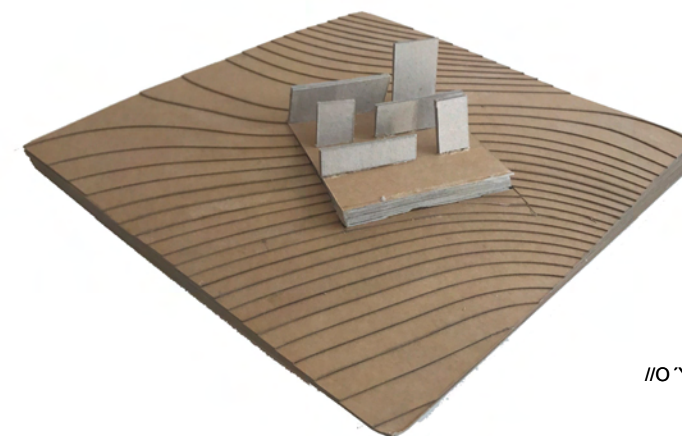

//Ο Ύψνος//

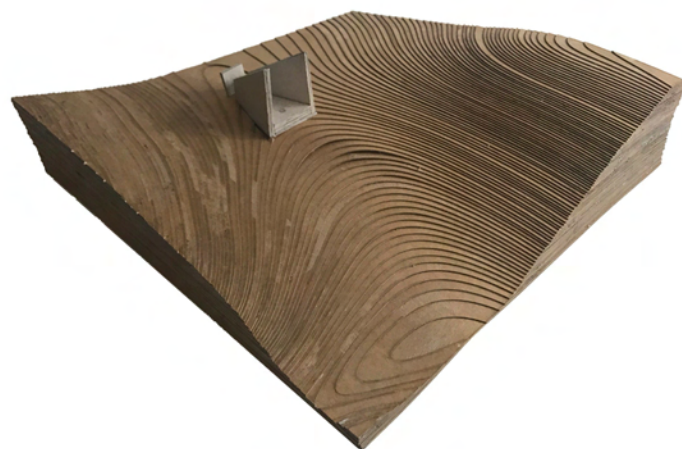

//Το αποχωρητήριο//



//Η προβλήτα//

Μακέτες εργασίας - β φάση

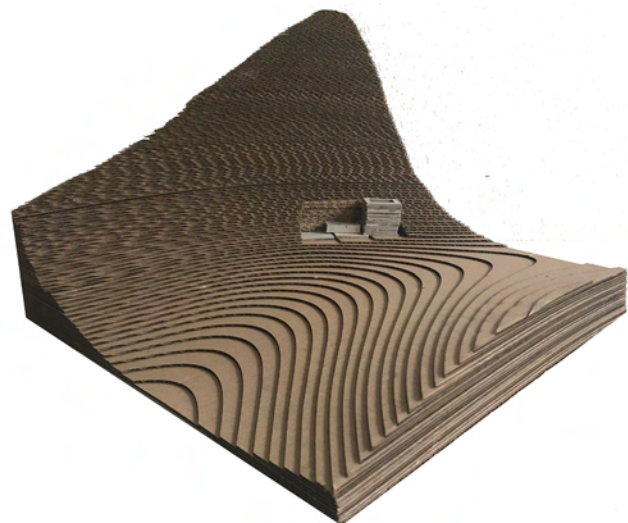

//Το Λουτρό//

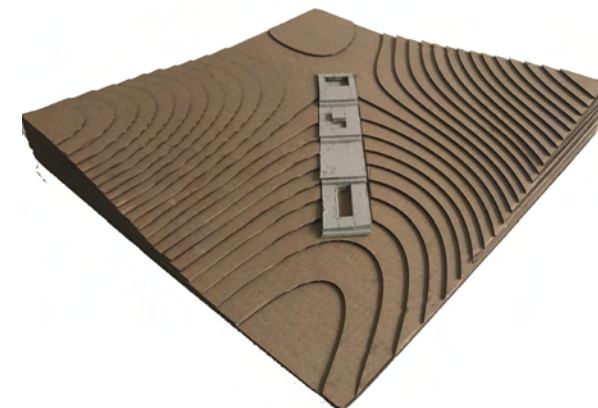

//Η τροφή//



//Η Πυρά//

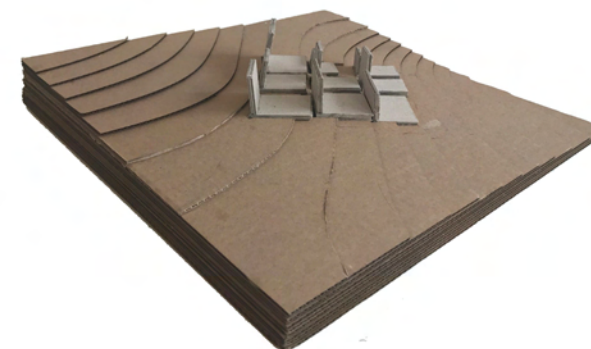

//Ο Ύπνος//

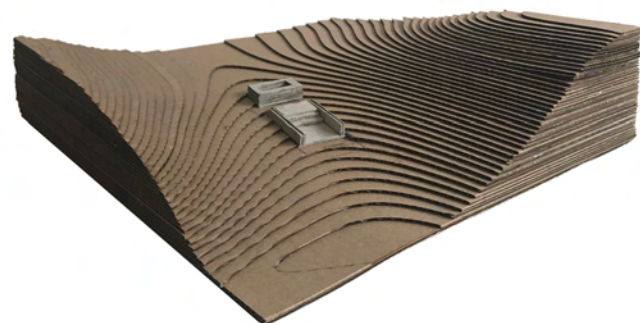

//Το αποχωρητήριο//

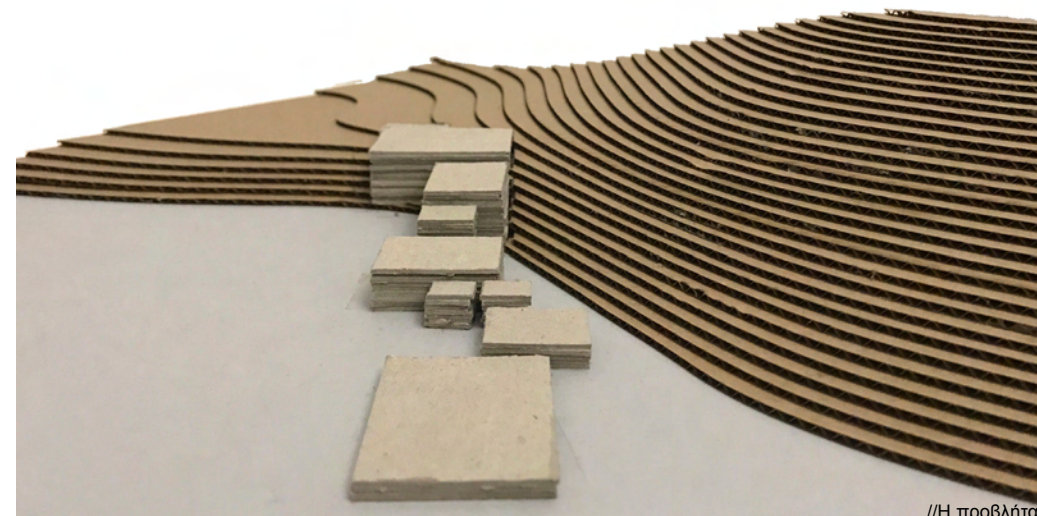

//Η προβλήτα//

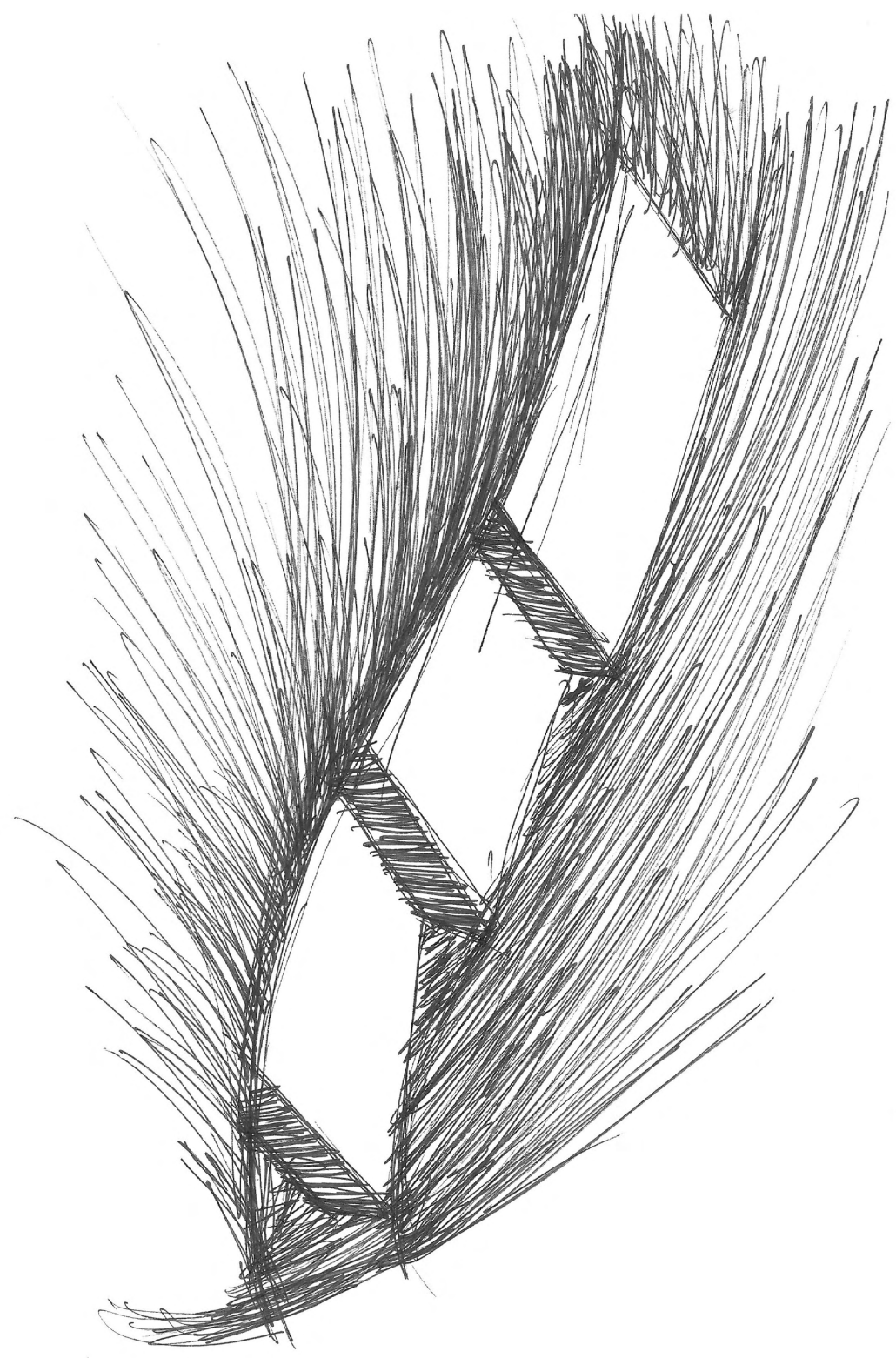
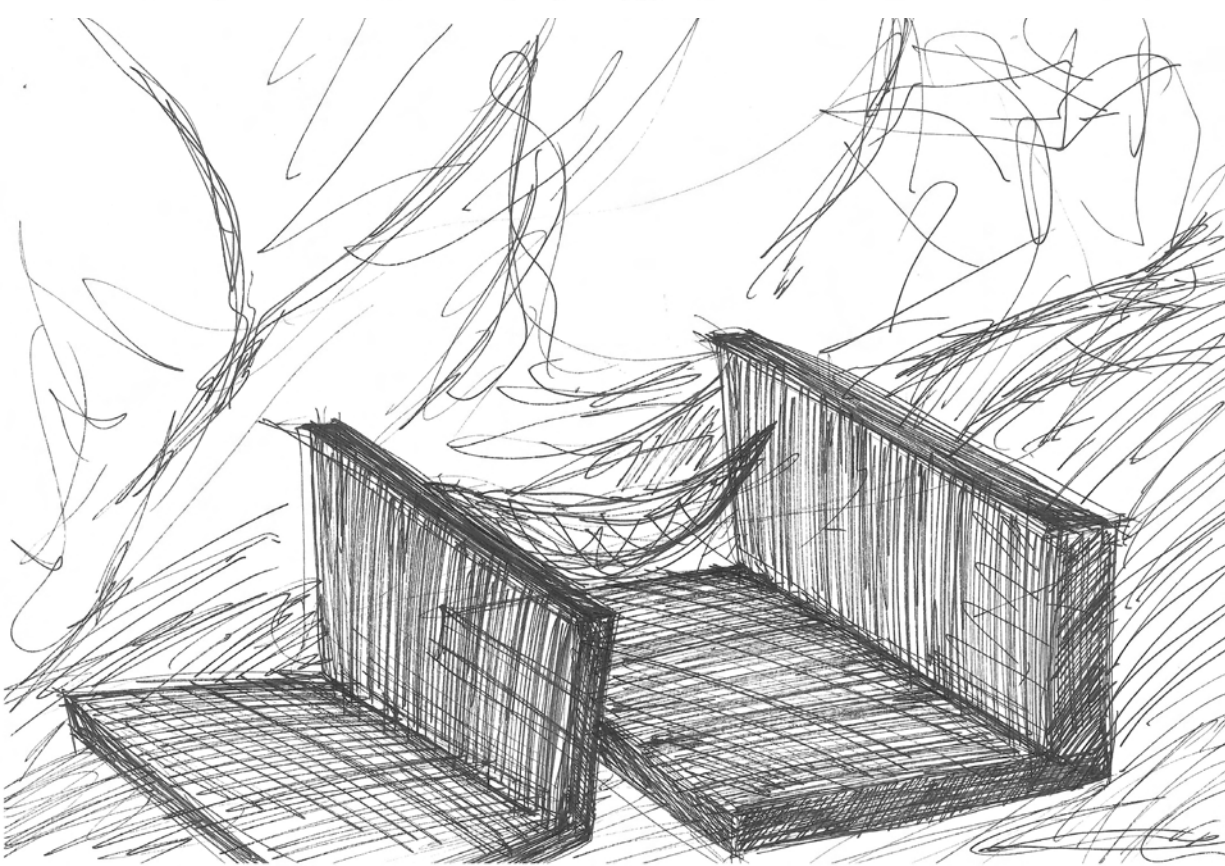
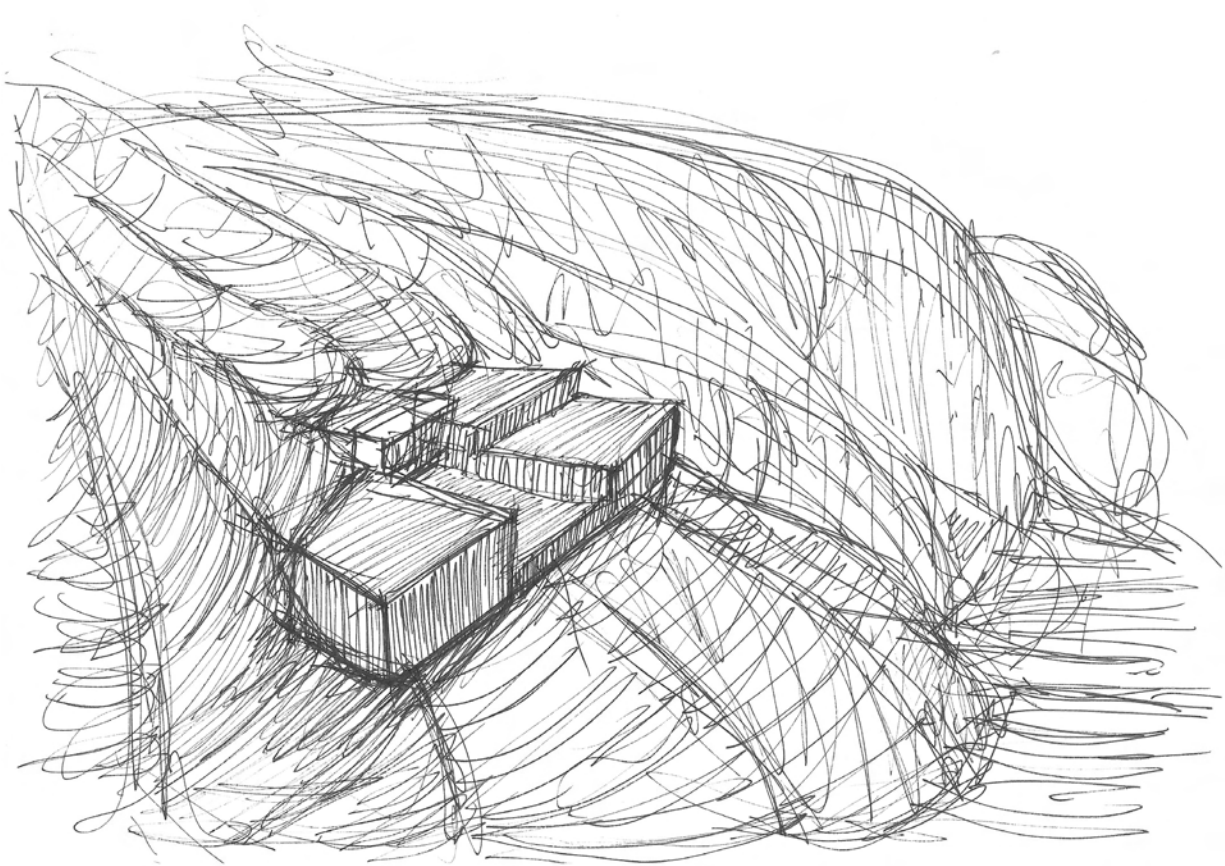

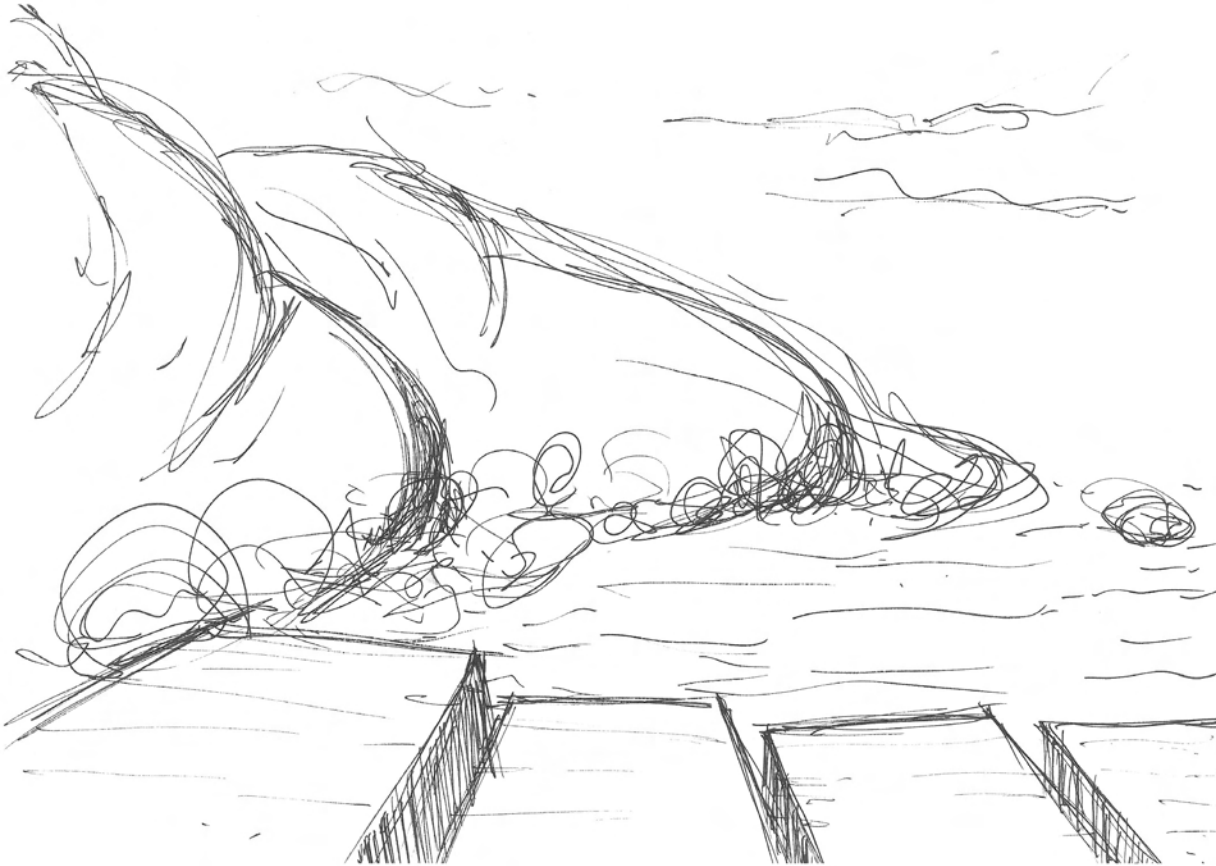
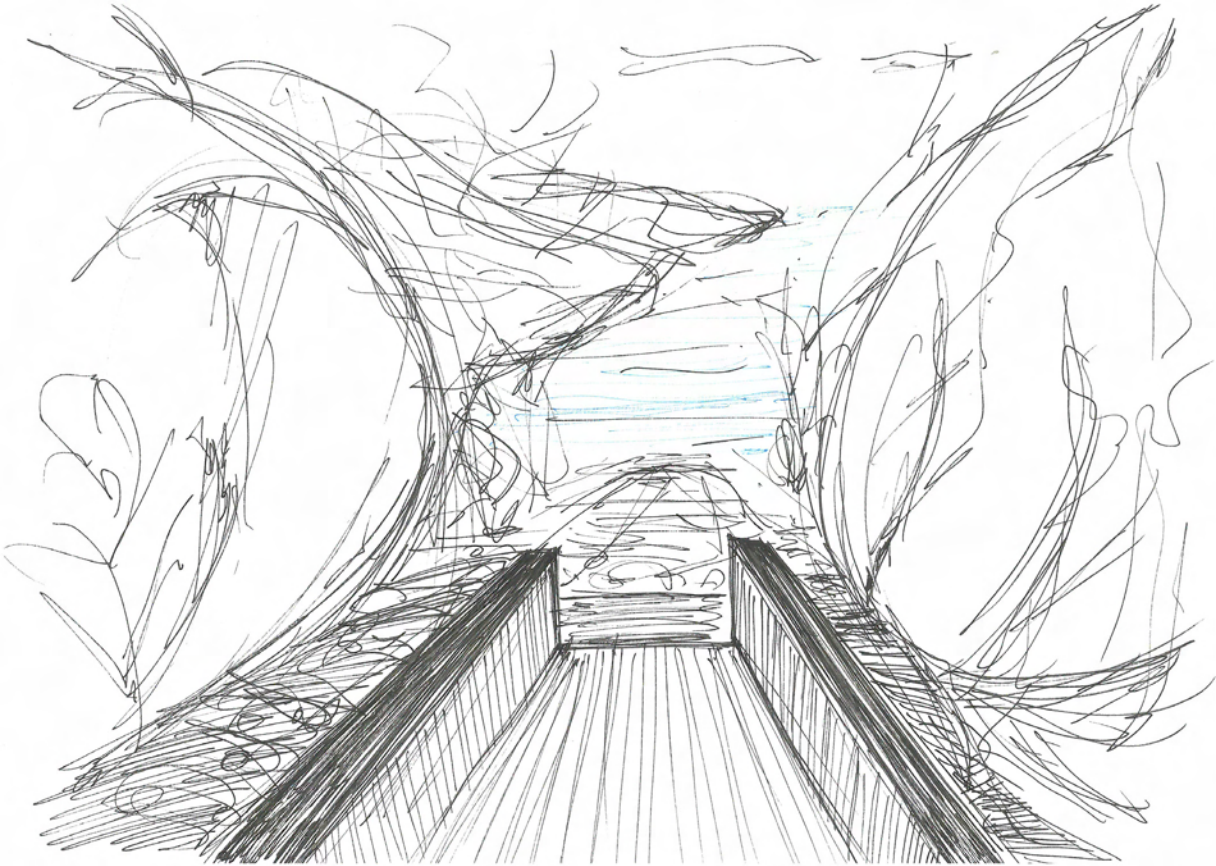

3.3 Η πρόταση

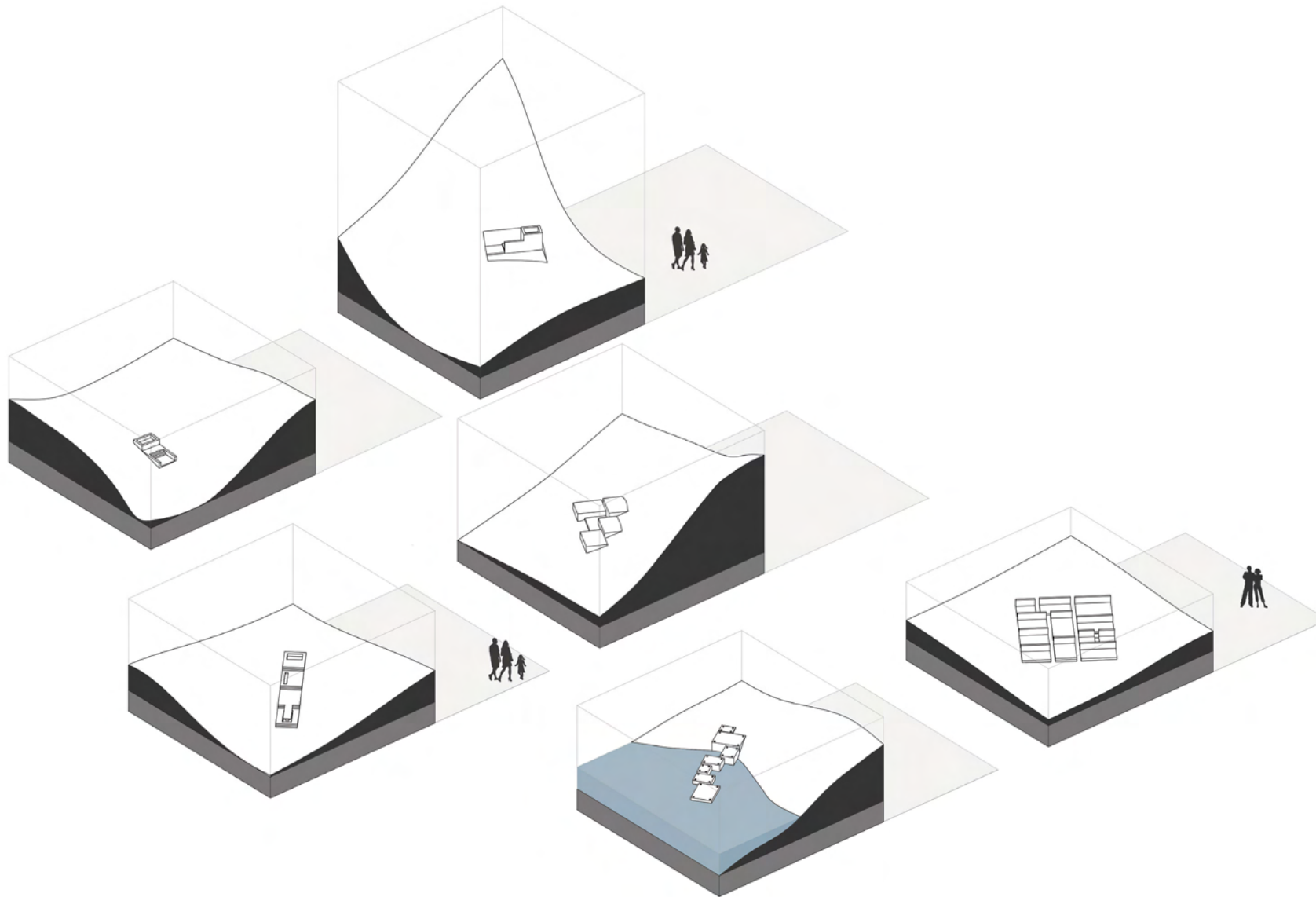

Η συνθήκη διαβίωσης σε ένα τόσο ιδιαίτερο τοπίο θα μπορούσε να αναδιαμορφώνεται επ' άπειρον ωστόσο η παρούσα έρευνα έχει αποκτήσει πλέον υπόσταση και μπορεί να παρουσιασθεί ως ένα πιθανό σενάριο κατοίκησης. Βασική επιδίωξη αποτελεί η δημιουργία μιας νέας χρονικής αφήγησης, βασισμένη στη λογική του μοντάζ, η οποία δεν συγκρούεται με τα ερείπια του παρελθόντος αλλά συνδιαλέγεται με αυτά, και από κοινού διαμορφώνουν μια νέα εικόνα του τόπου. Το έδαφος λαβαίνει νέες χρήσεις και καλεί πλέον τον περιηγητή να γίνει για λίγο κάτοικος.

Οι υποδομές περιλαμβάνουν ένα κτίσμα για την προετοιμασία της τροφής με βρύση, φωτιά και χώρο για να κάθεται κανείς ή να ξαπλώνει αφού ολόκληρη η προετοιμασία του φαγητού γίνεται σε καθιστή θέση, σαν να βρίσκεται στο χώμα. Η τροφή έχει τοποθετηθεί στο σημείο αυτό ούτως ώστε να εξυπηρετεί ως στάση και τους περιπατητές που δεν επιθυμούν να εξερευνηθούν τη Λισό αλλά θέλουν αν συνεχίσουν την πορεία τους στο μονοπάτι. Υπάρχουν επίσης επίπεδες επιφάνειες με ένα τοίχο στη βορινή πλευρά όπου το άτομο μπορεί να κοιμηθεί στήνοντας τη σκηνή του ή κρεμάμενο πάνω σε αιώρες από τον ένα τοίχο στον απέναντι ή και απολύτως ελεύθερο στο έδαφος. Η προβλήτα αναχώρησης αποτελείται από όγκους που μοιάζουν να κατεβαίνουν σαν σκάλα που οδηγεί στο νερό. Η τουαλέτα έχει τοποθετηθεί σε ένα σημείο όπου μπορεί κανείς να απολαύσει τη θέα και να έχει ιδιωτικότητα. Το λουτρό χώνεται μέσα σε έναν βράχο κοντά στην παραλία. Η πυρά τοποθετείται σε ένα σημείο με έντονη κλίση για να μπορεί να έχει ο κάτοικος μια εποπτεία όλου του χώρου από ψηλά.

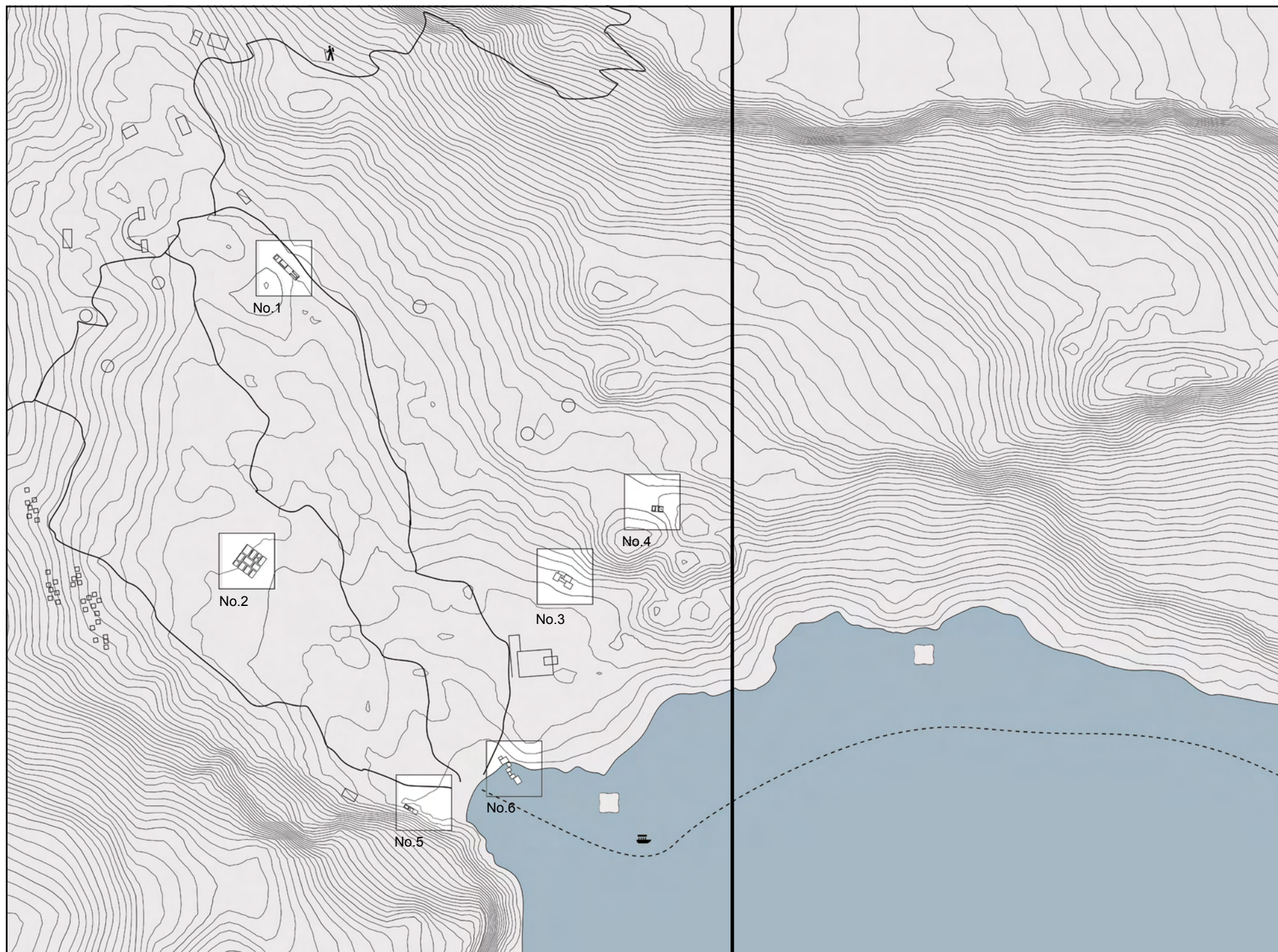



Τομή A-A

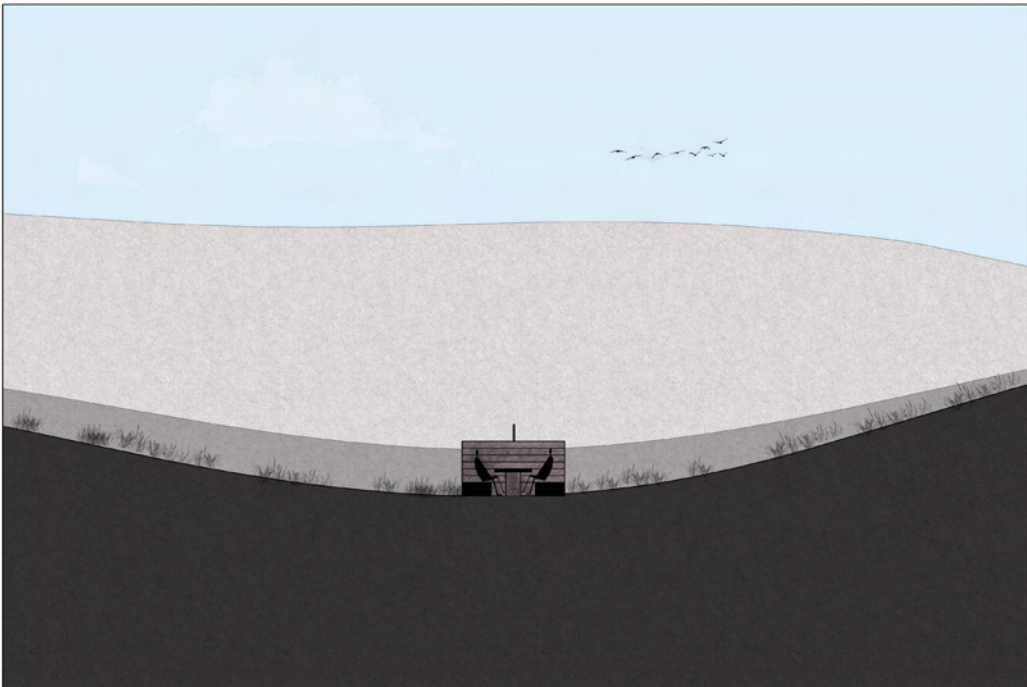

Τομή B-B

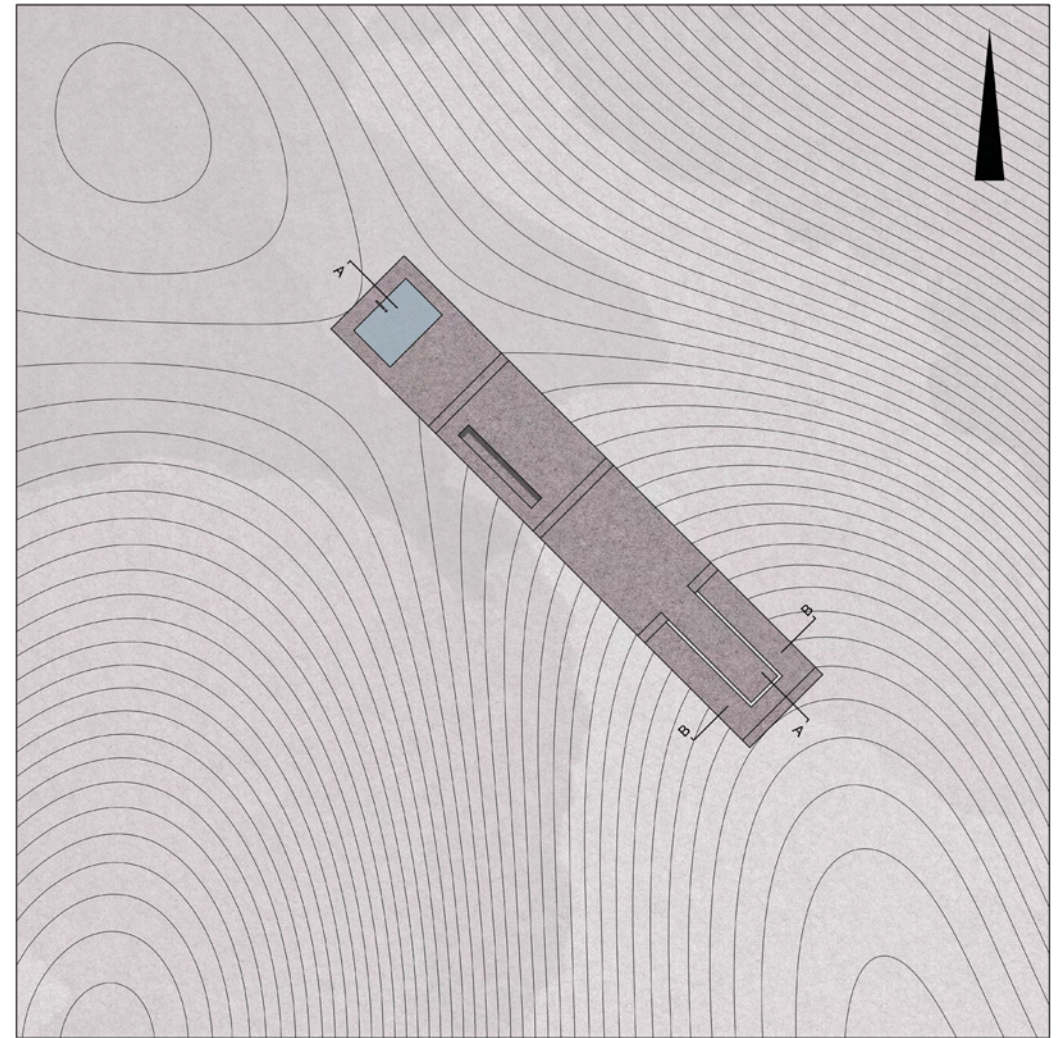

Κάτοψη

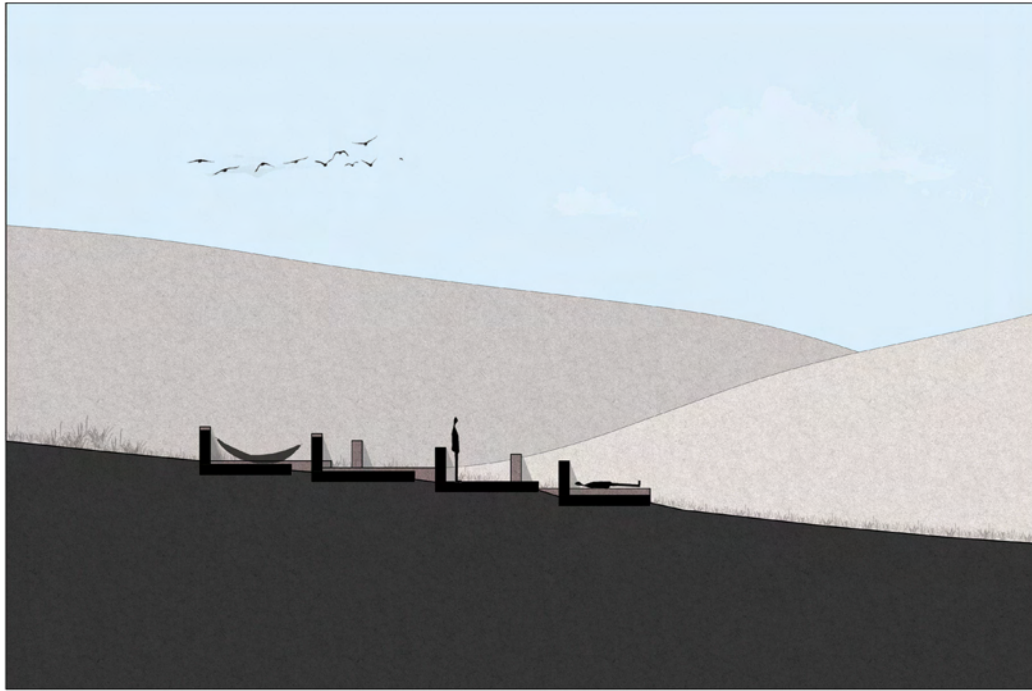

Τομή A-A



Τομή B-B

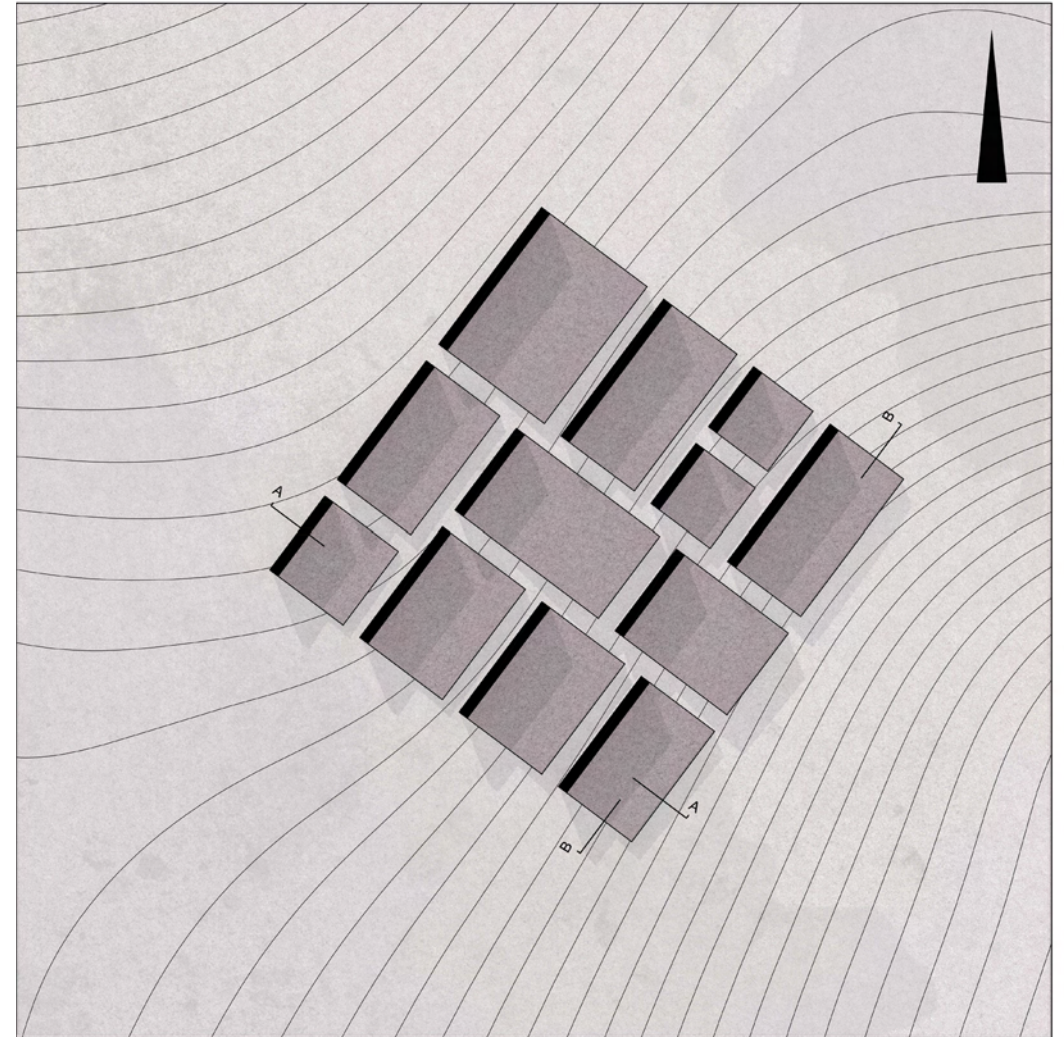

Κάτοψη

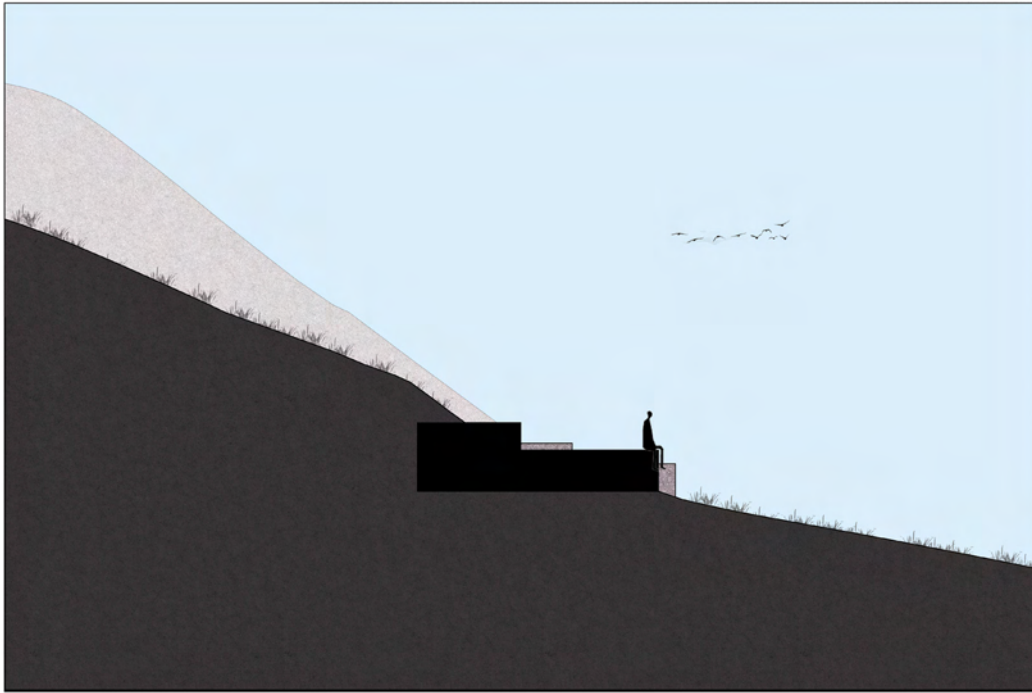

Τομή A-A

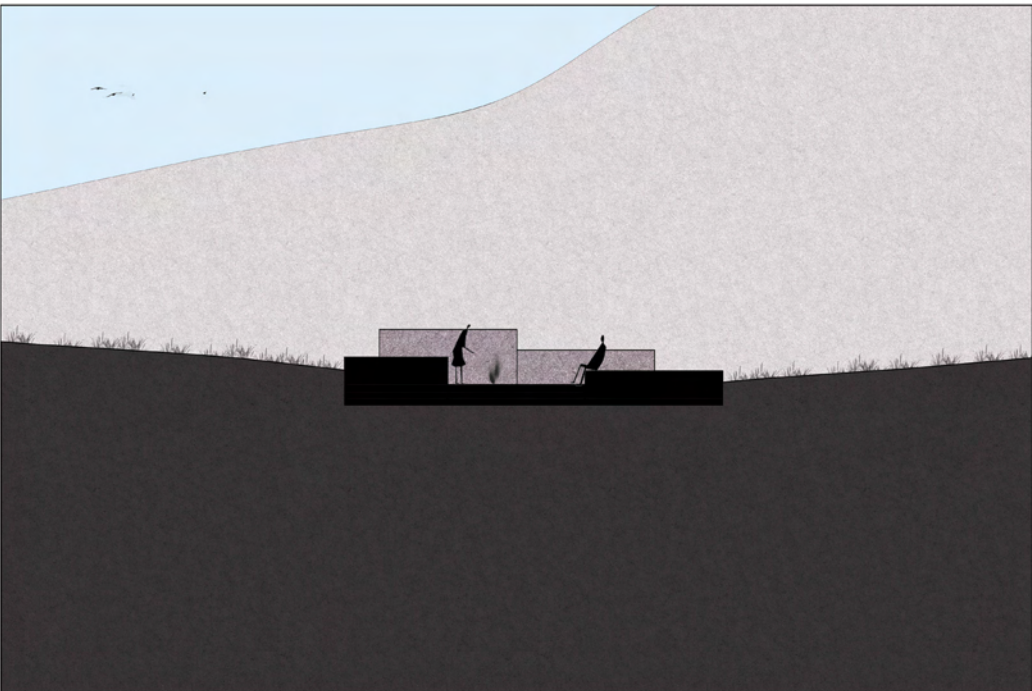

Τομή B-B

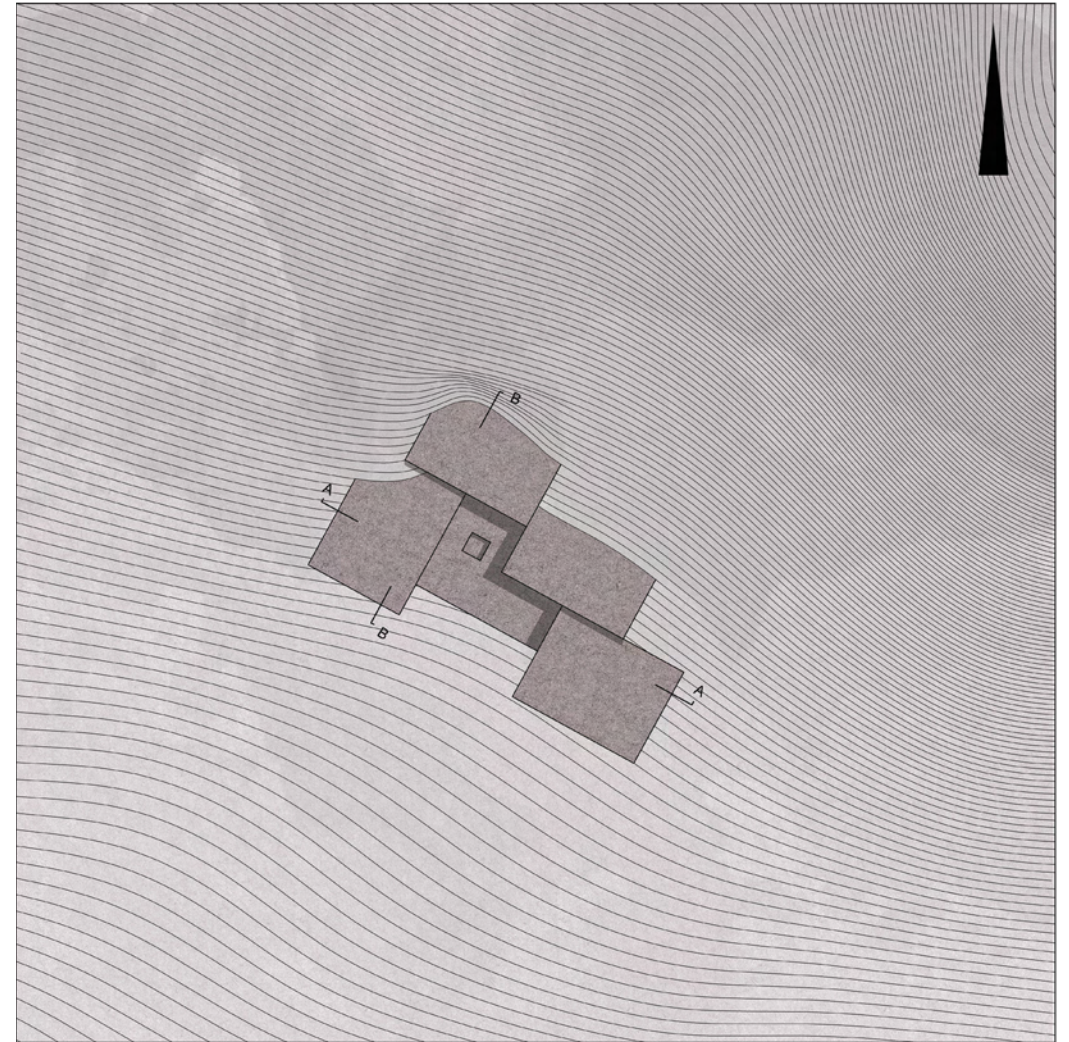

Κάτοψη



Τομή A-A

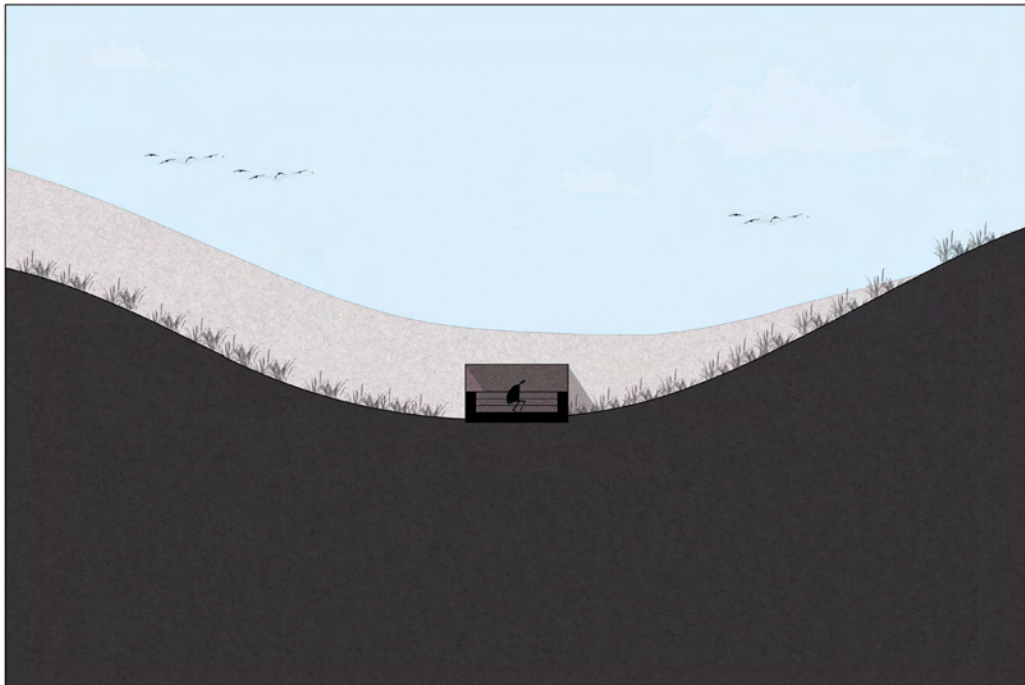

Τομή B-B

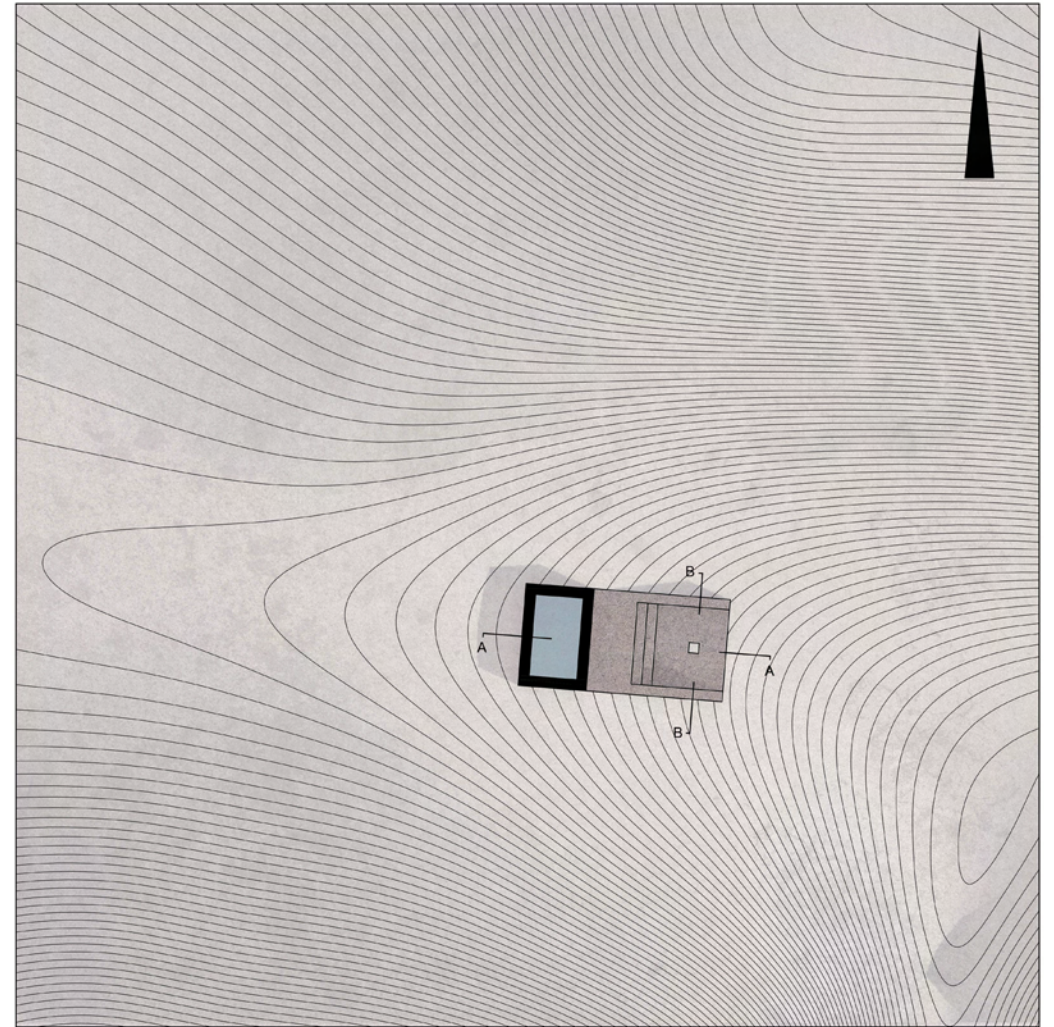

Κάτοψη

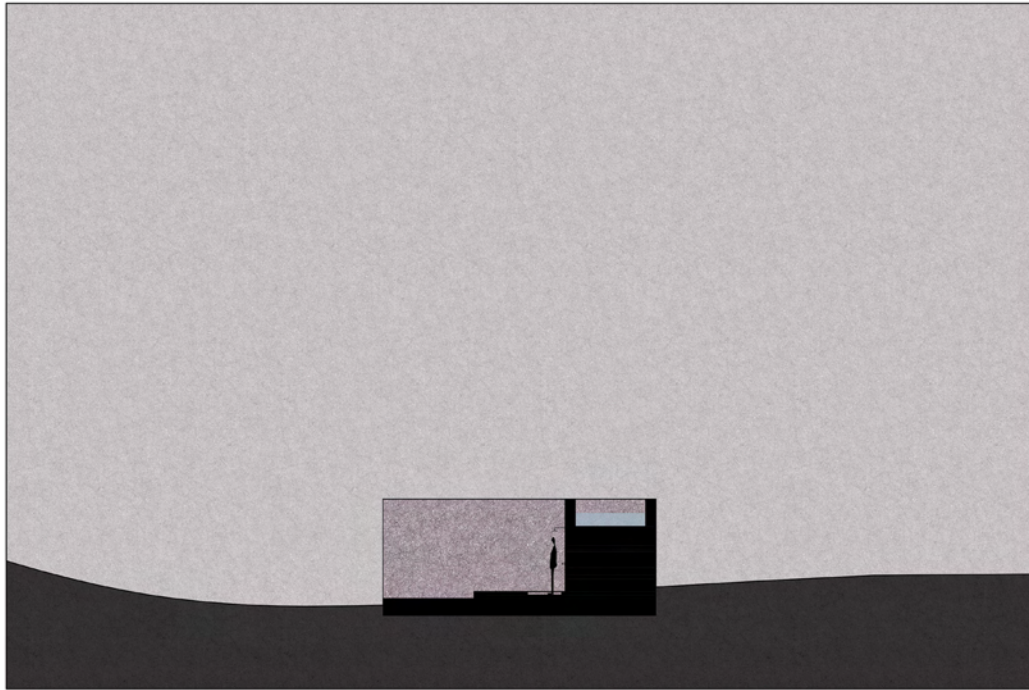

Τομή A-A

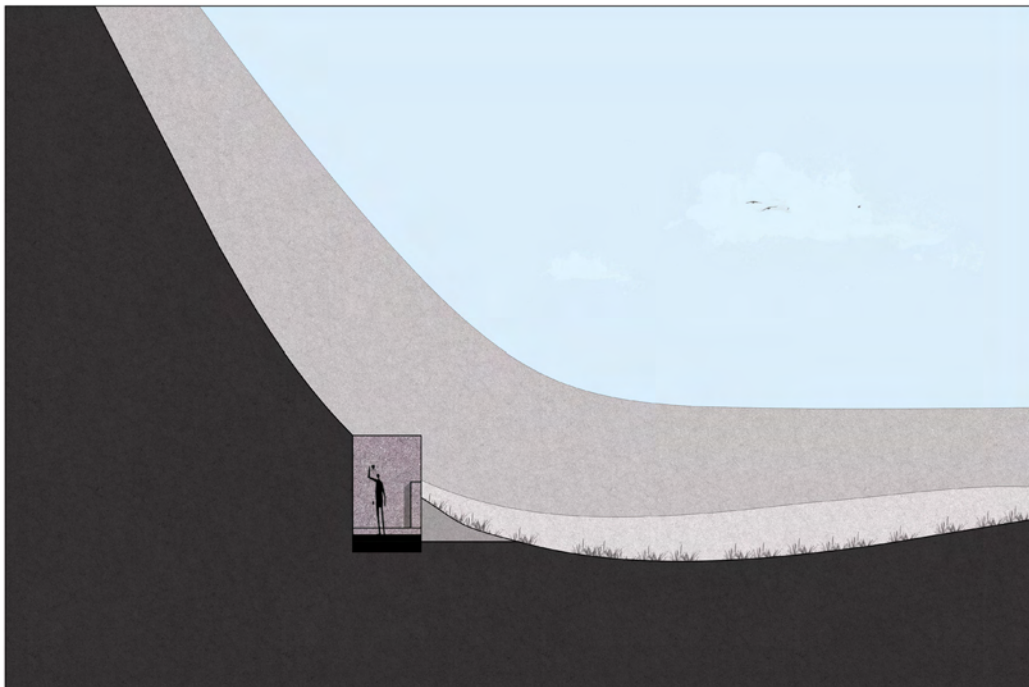

Τομή B-B

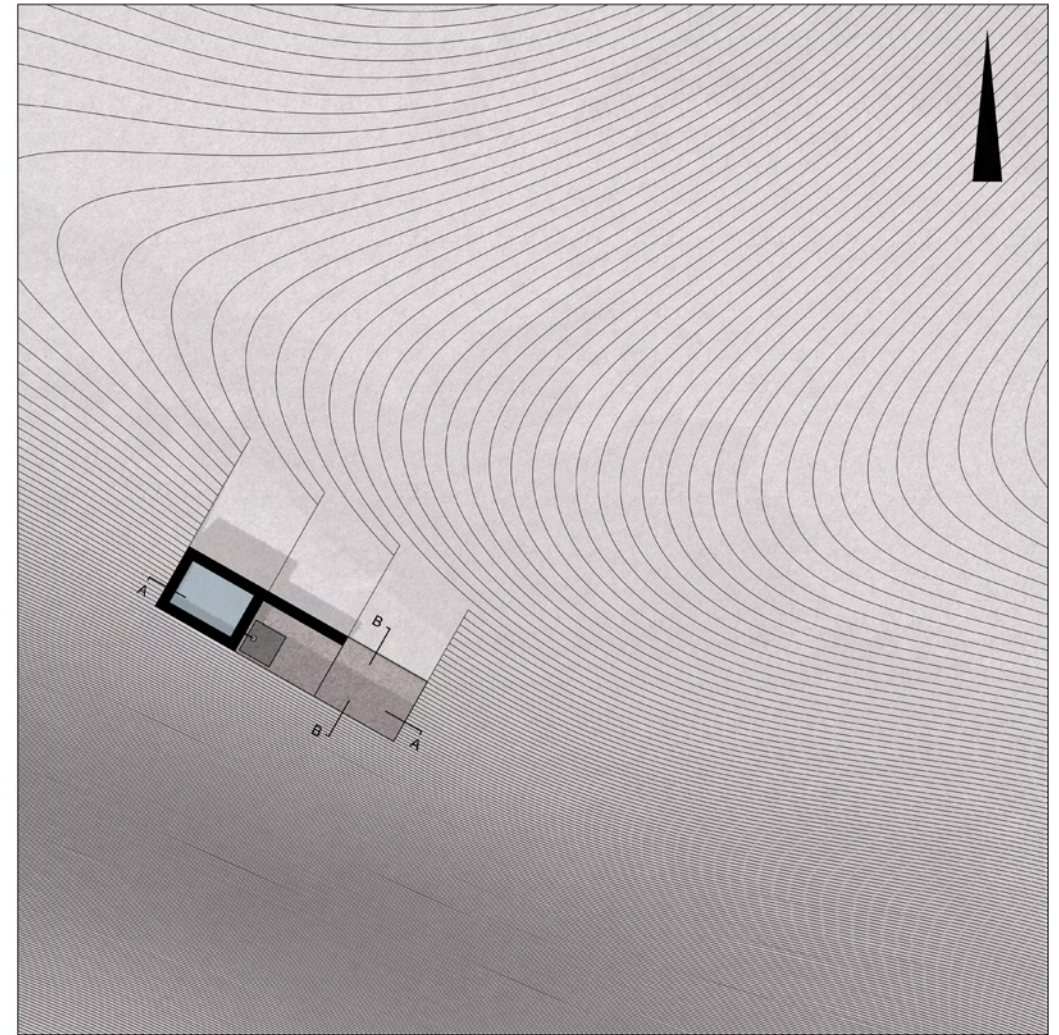

Κάτοψη

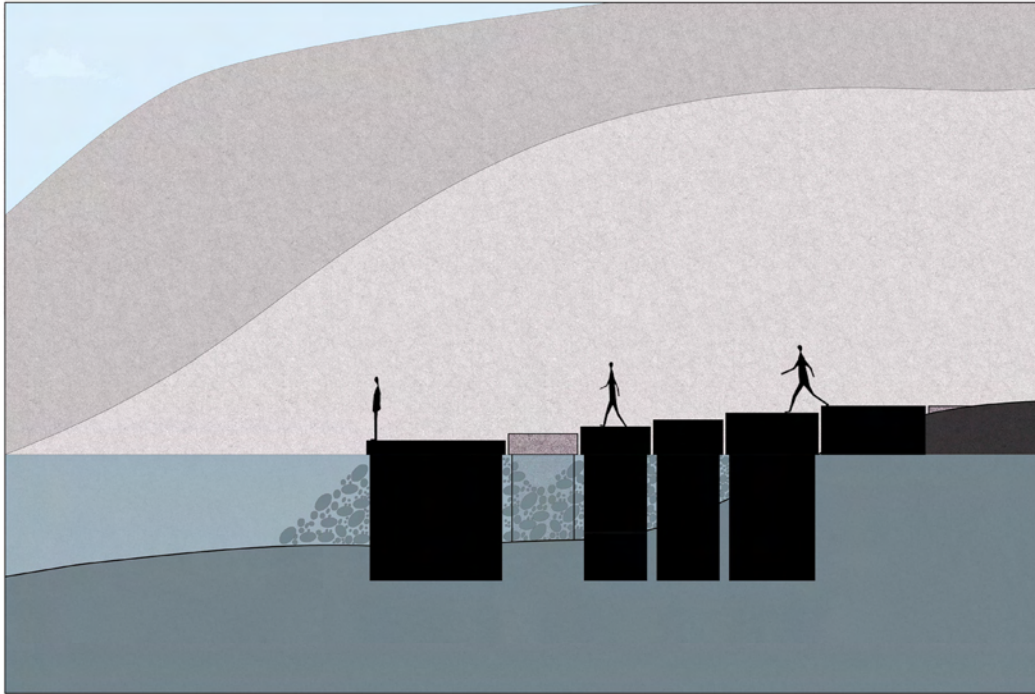

Τομή A-A

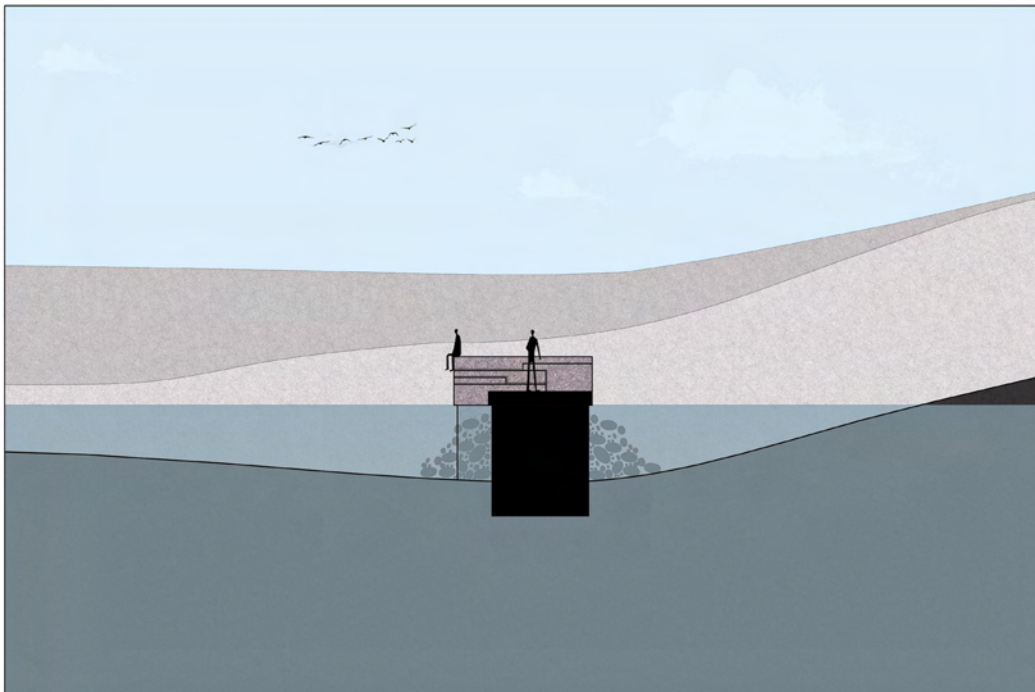

Τομή B-B

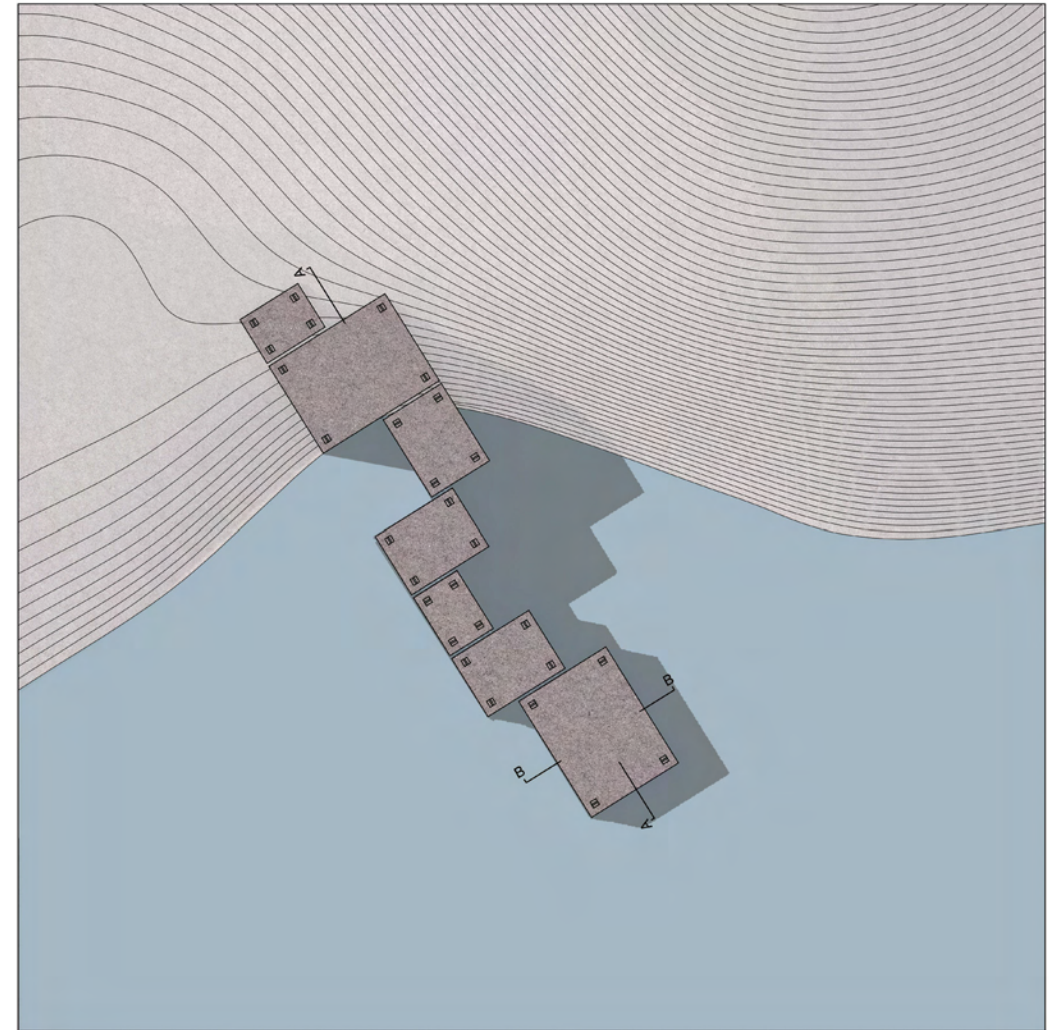

Κάτοψη

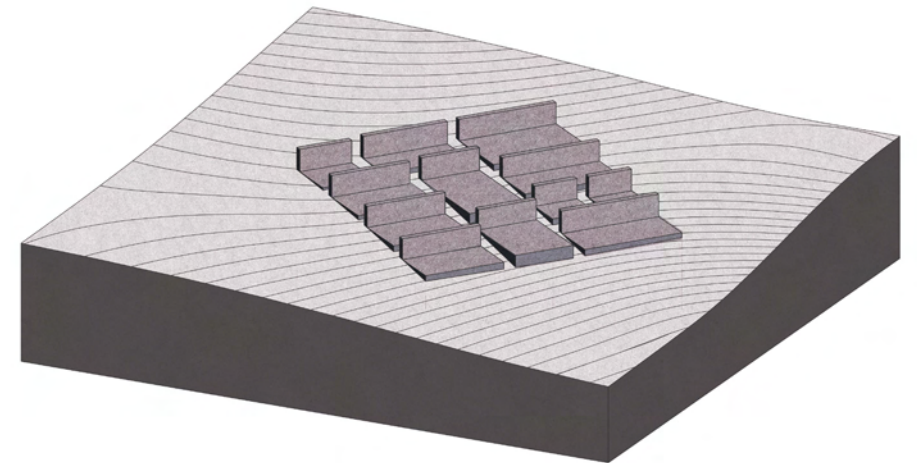
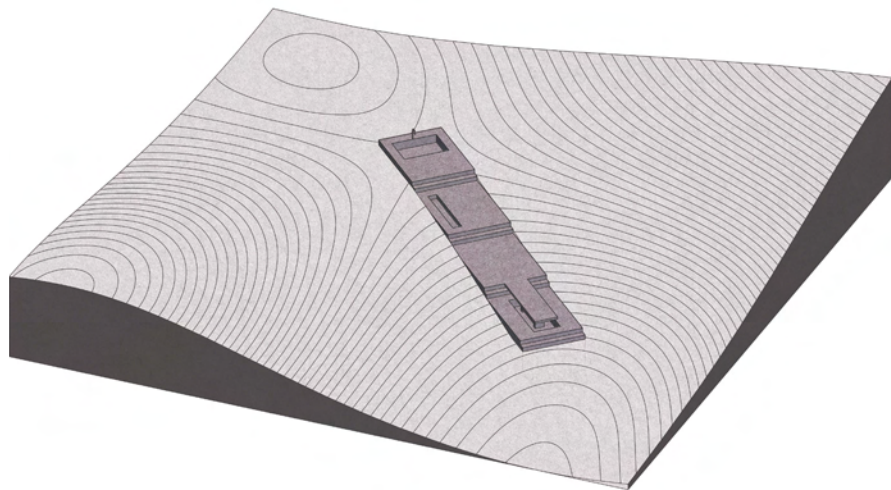
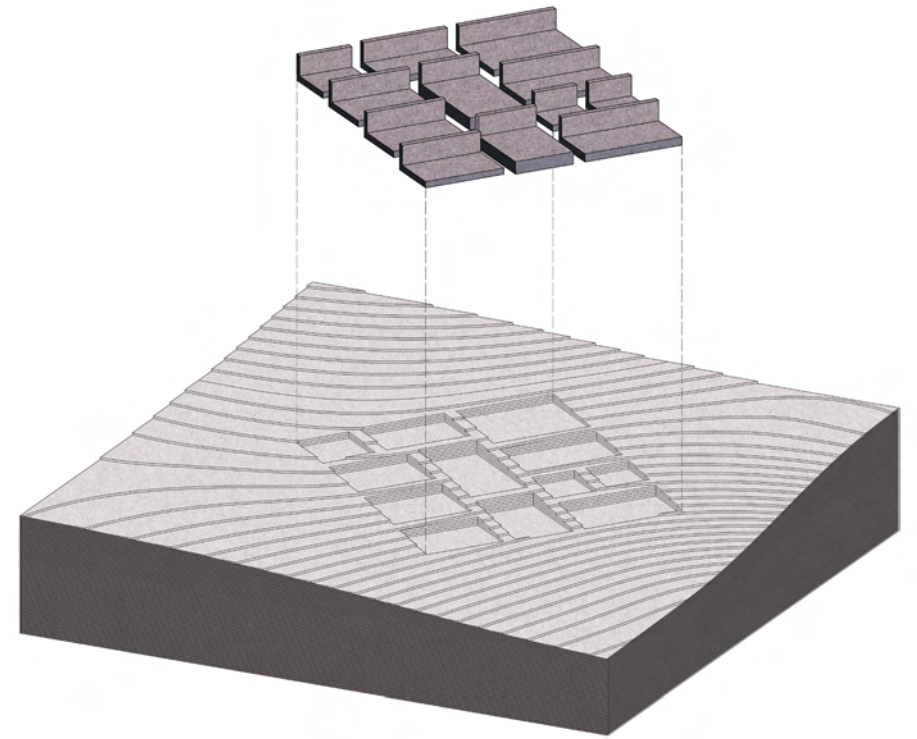
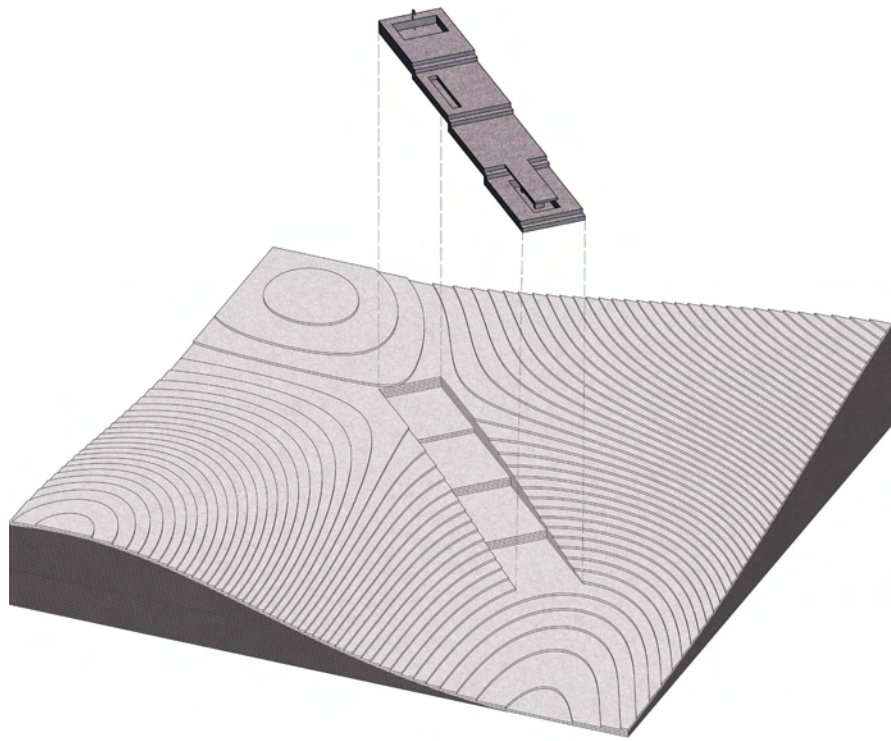

No. 1

No. 2

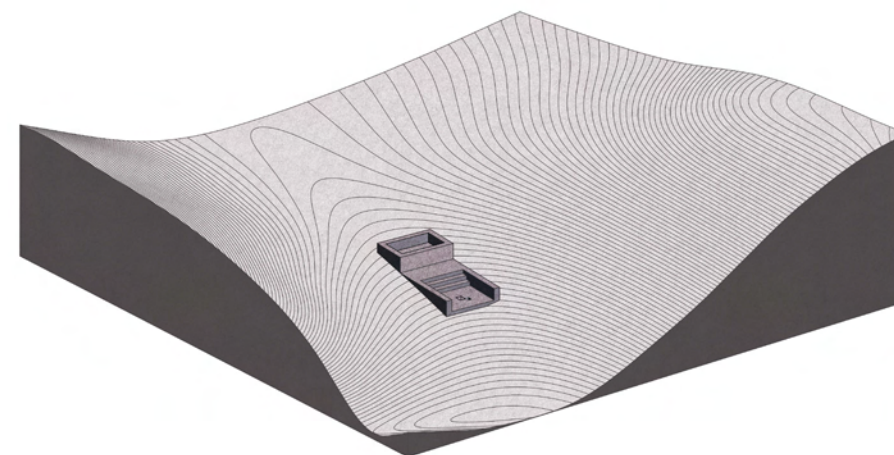
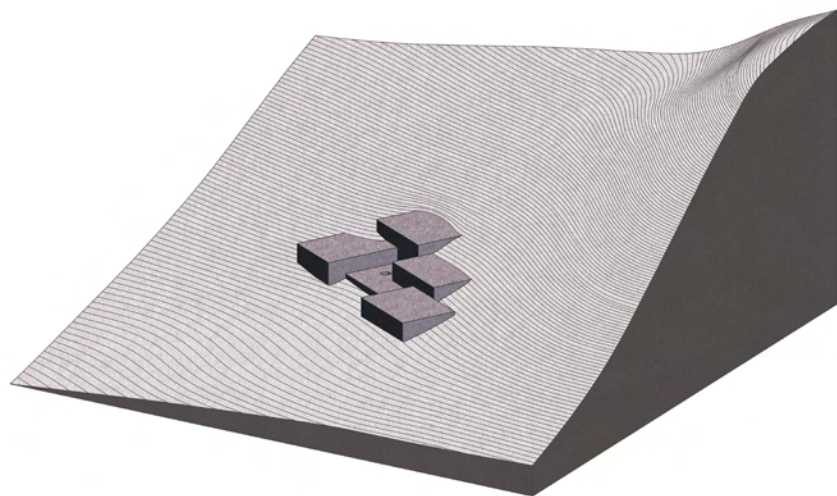
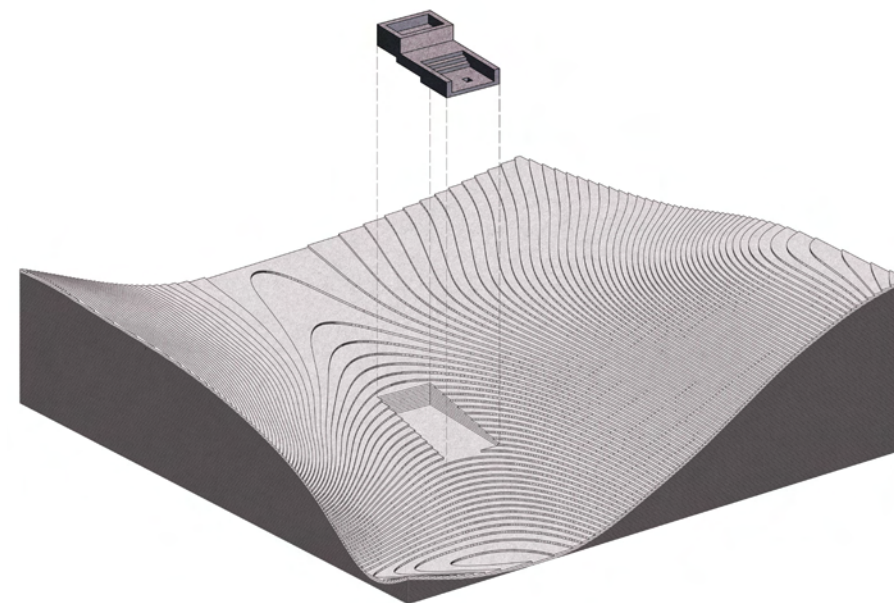
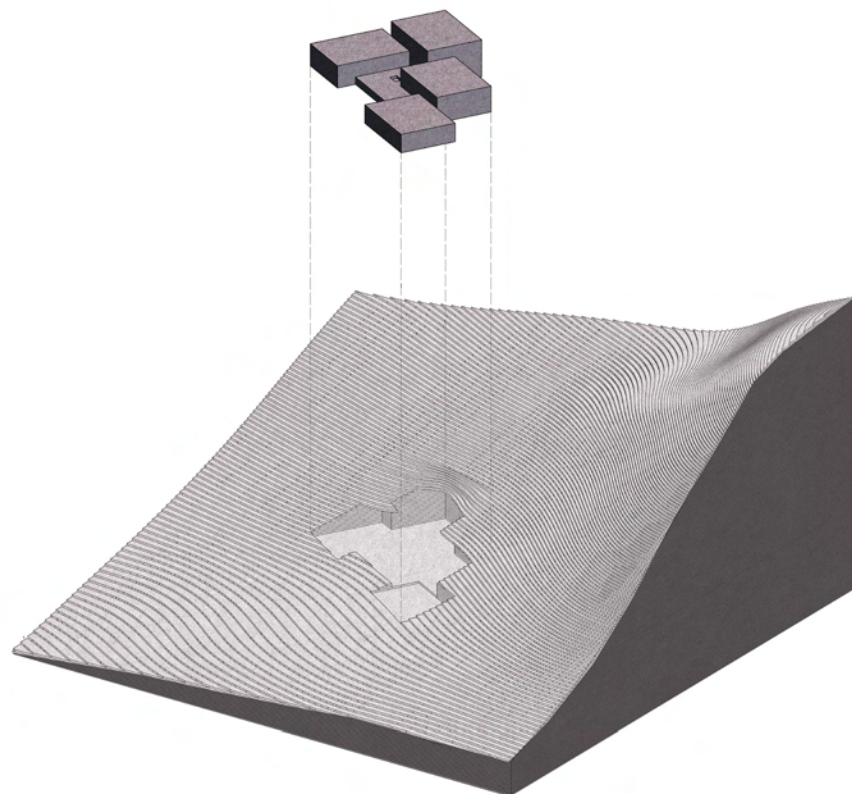

No. 3

No. 4

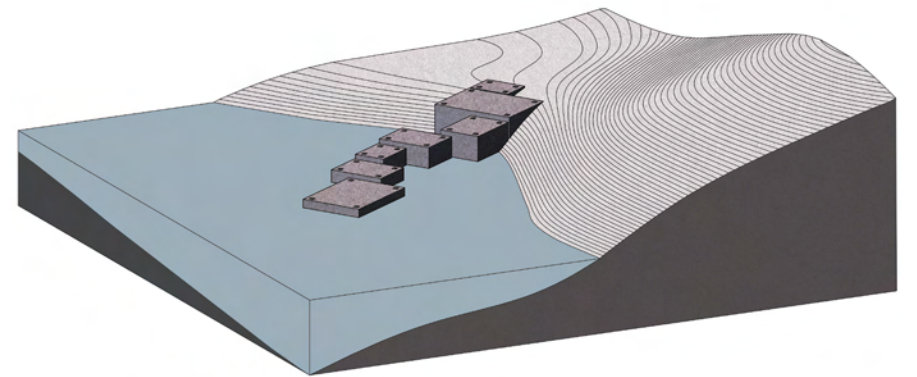
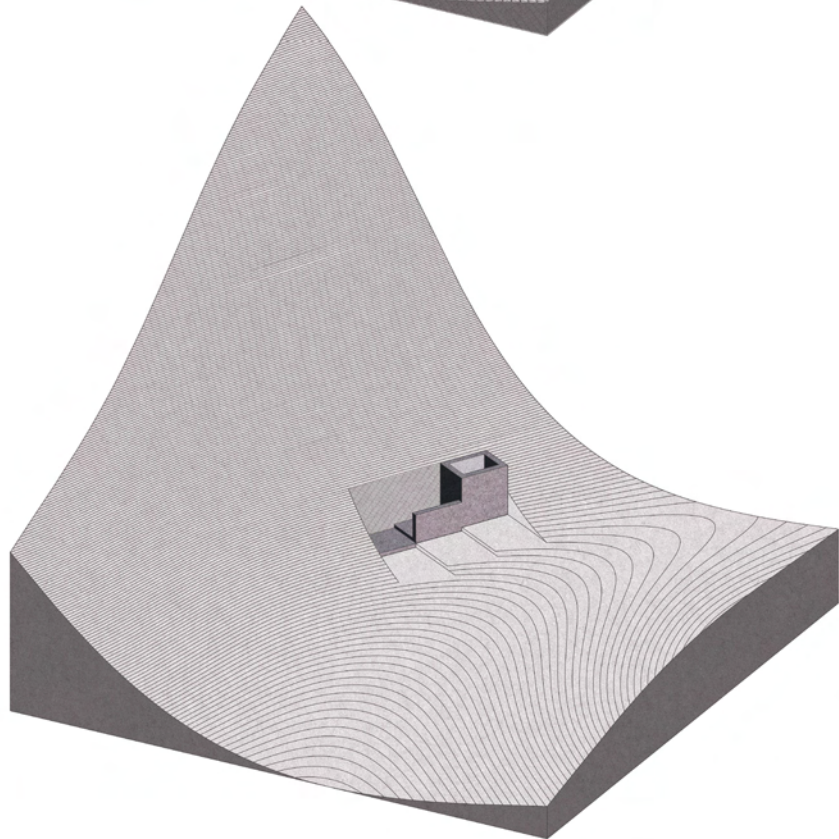
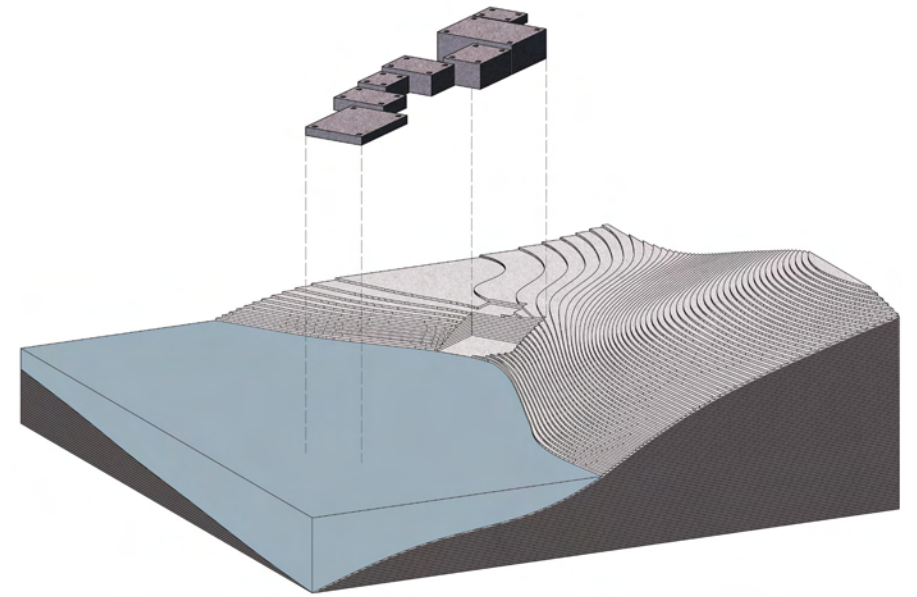
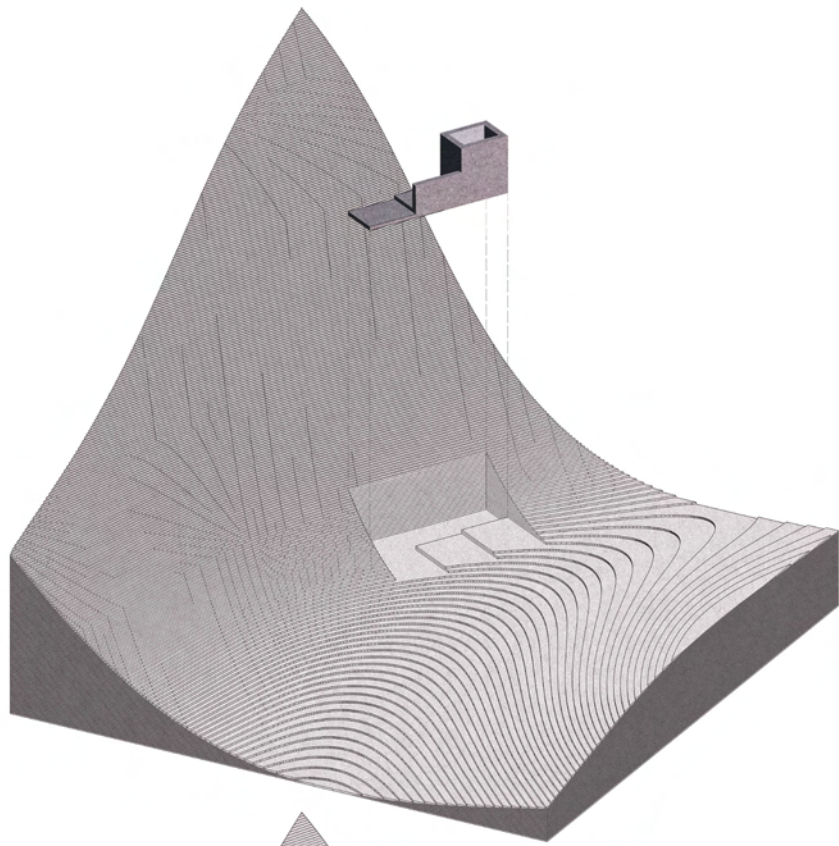

No. 5

No. 6

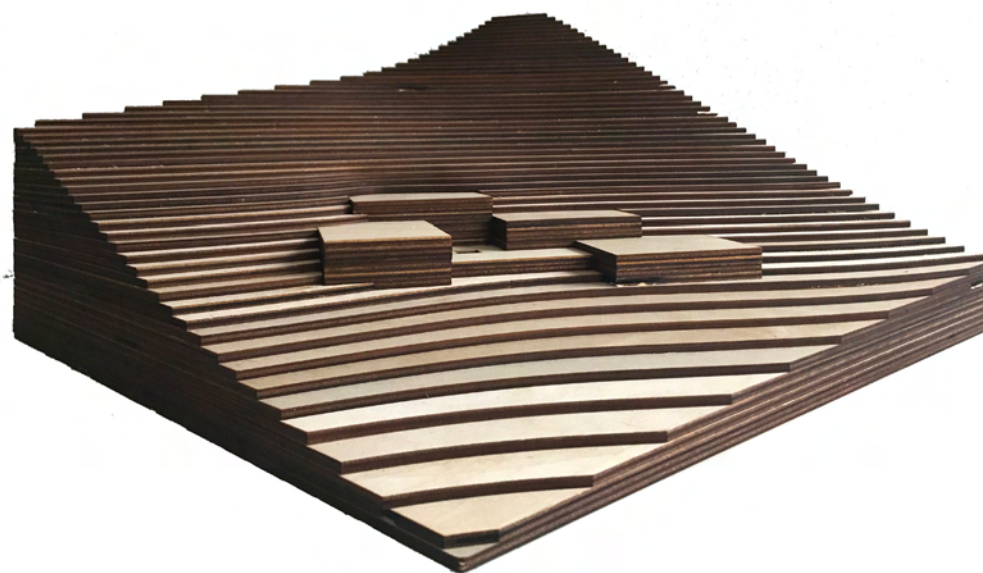

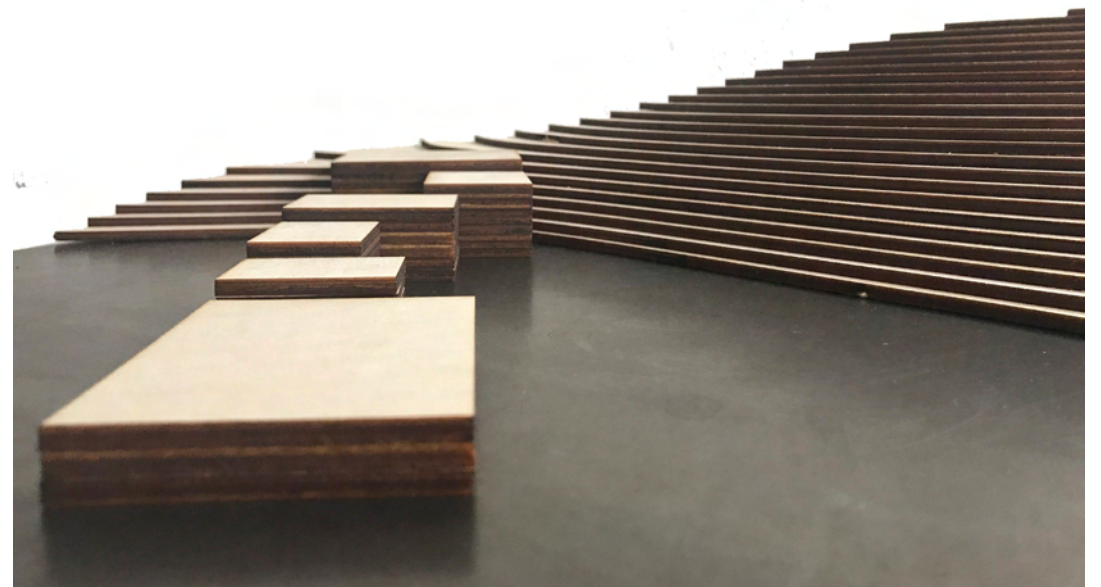
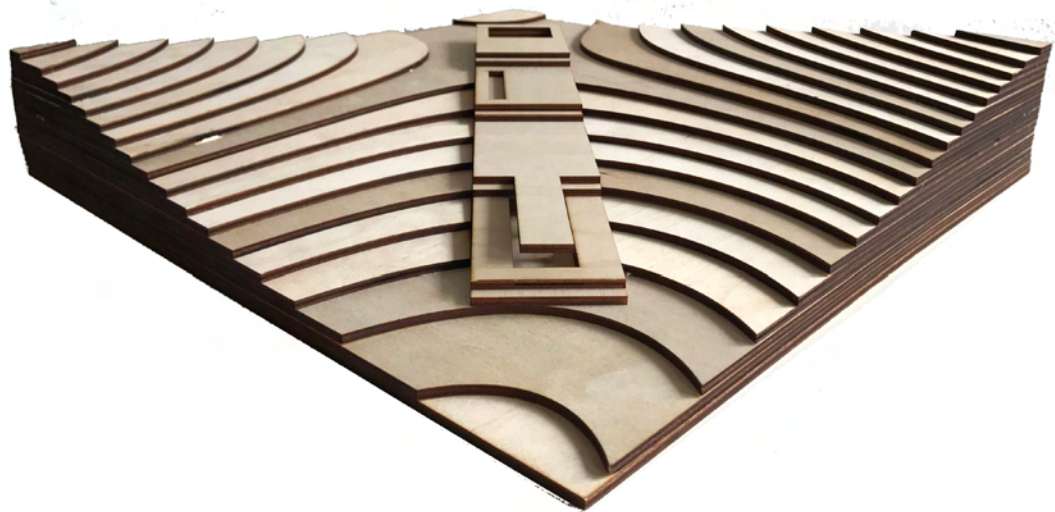
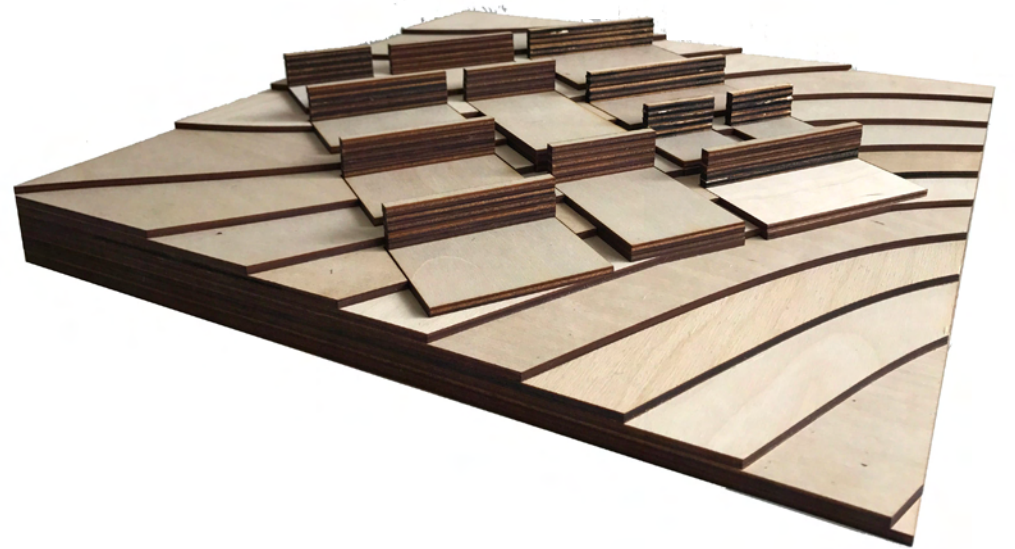
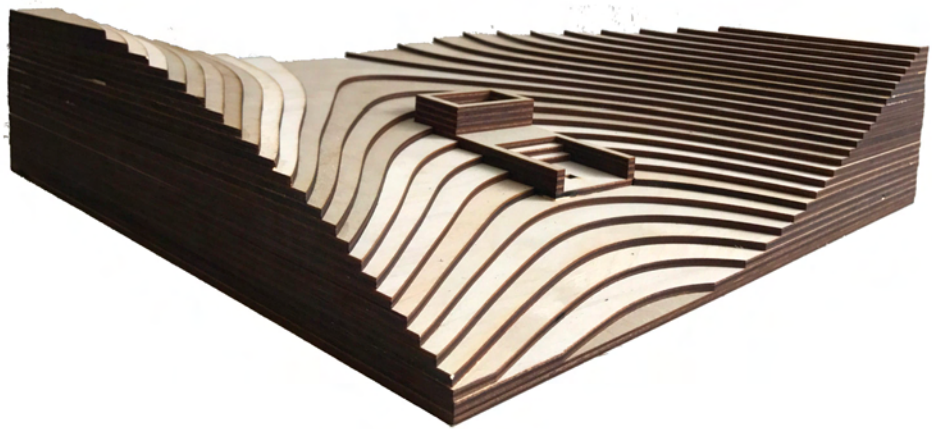

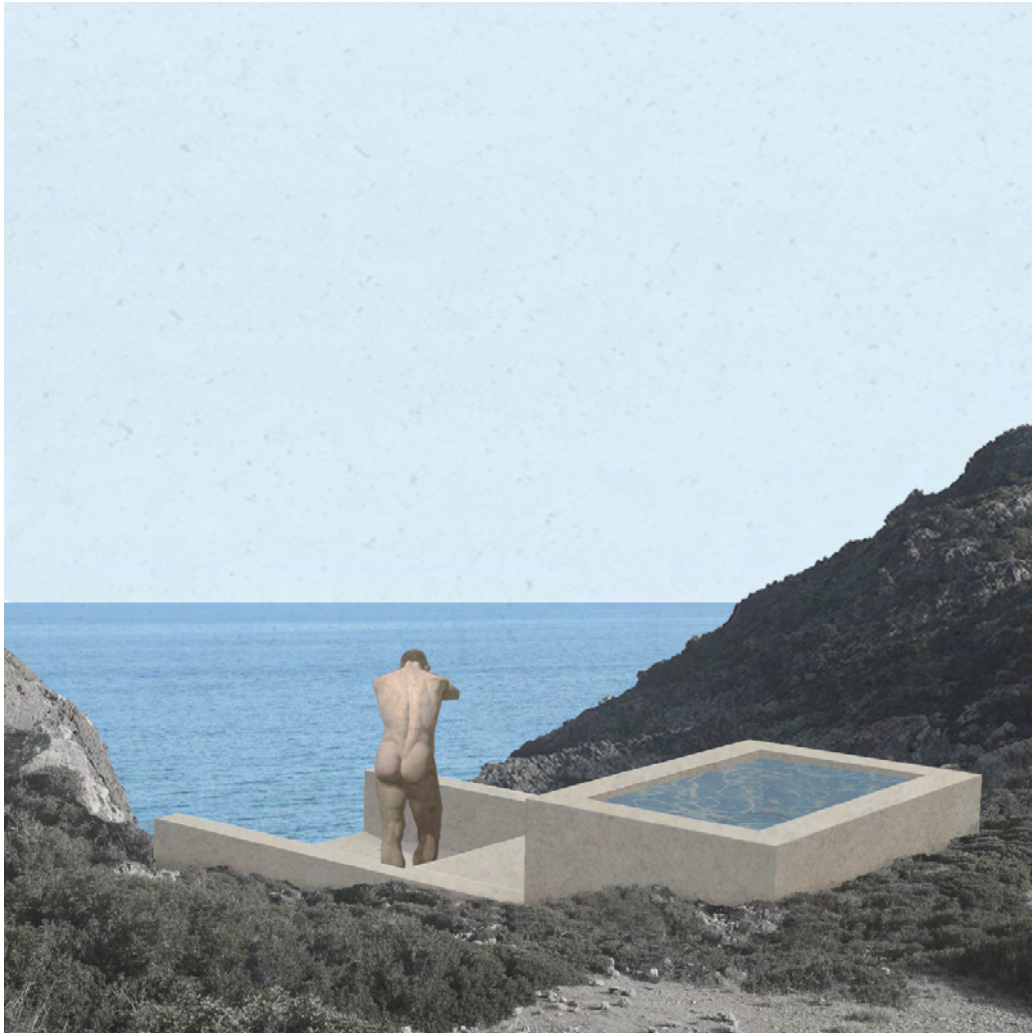

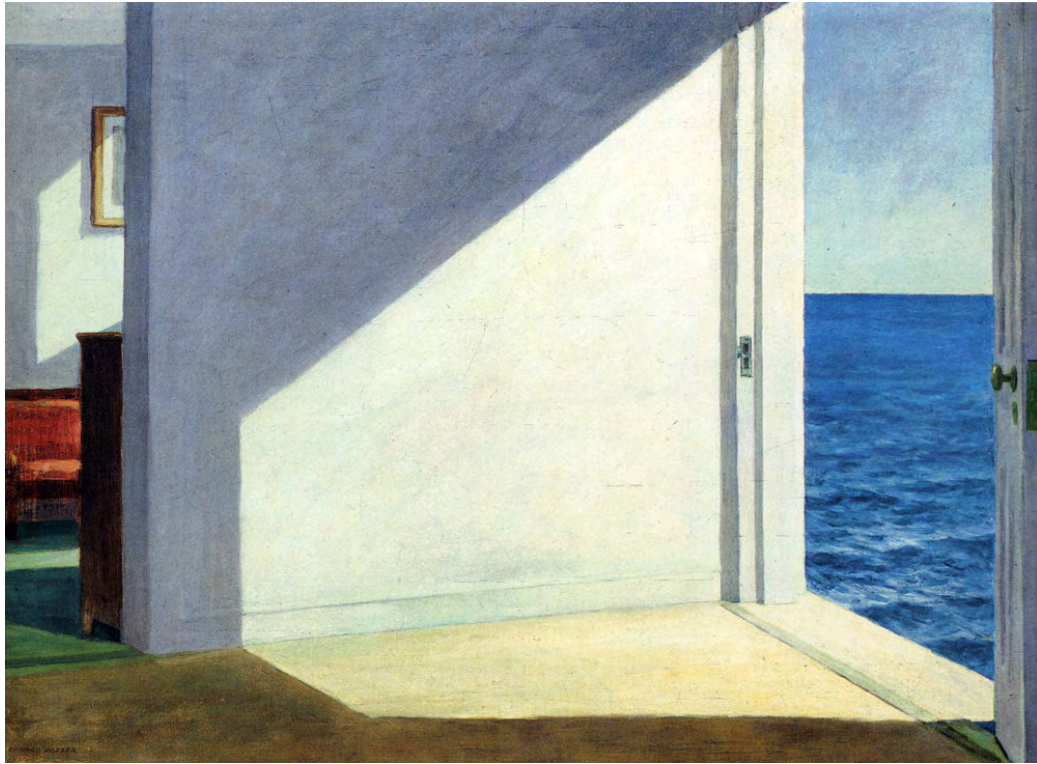

//Rooms by the Sea, 1951// E. Hopper
Πηγή: www.edwardhopper.net

Συνοψίζοντας, η έρευνα στο τοπίο έδειξε πως κάθε τόπος επιτάσσει και άλλα μέσα για να γίνει κατοικήσιμος. Στην περίπτωση της εξερεύνησης στη Λισό αναζητήθηκε μια λύση που θα διευκολύνει την κατοίκηση των περιηγητών στην ύπαιθρο προσφέροντας τους κάποιες υποδομές κάλυψης των βασικών τους αναγκών. Εξαιτίας της ιδιαιτερότητας του τοπίου, που τυγχάνει να είναι αρχαιολογικός χώρος, οι παραδοσιακές πρακτικές κατοίκησης φάνηκε πως δεν μπορεί να είναι αποτελεσματικές. Δημιουργήθηκε λοιπόν η ανάγκη διαμόρφωσης μιας ειδικής συνθήκης κατοίκησης μέσω της αρχιτεκτονικής. Η αρχιτεκτονική καλεί τον περιπατητή να γίνει κάτοικος ενός τοπίου αφού τον βοηθά να προσανατολιστεί μέσα σε αυτό και να αναγνωρίσει τα στοιχεία εκείνα που θα τον κάνουν να το αποκωδικοποιήσει και να γίνει μέρος του. Η παρέμβαση που περιγράφεται εμπνέεται από την τεχνική του χρονικού μοντάζ και δημιουργείται έτσι μια νέα στρωματογραφία στο υπάρχον έδαφος όπου ο άνθρωπος θα μπορέσει να επανέλθει στο σήμερα. Οι κατασκευές είναι κτίσματα υπαίθρια που προάγουν τη συλλογική ζωή. Ο οποιοσδήποτε μπορεί να κατοικήσει μέσα σε αυτές με τον τρόπο που επιθυμεί, εκείνες παρέχουν μονάχα μια μικρή άνεση και βοηθούν να καλυφτεί μια πρωταρχική ανάγκη. Από εκεί και πέρα το άτομο βρίσκεται έξω, ελεύθερο να συνεχίσει την αναζήτησή του. Και το ερώτημα παραμένει το εξής: Μπορεί η αρχιτεκτονική της τουριστικής κατοίκησης να απαλλαχθεί από τα σημερινά πρότυπα κατανάλωσης και να επιστέψει στο ελάχιστο χωρίς να φτωχοποιηθεί;

Ελληνική

- Αρτινός, Α. (Επιμ.) (2014) *Η ελάχιστη δομή*, 1η εκδ., Αθήνα, Εκδόσεις Κριτική.
- Βυζοβίτη, Σ. (2017) *Μικροκατοικία, ένας άτλαντας για αρχιτέκτονες*, 1η έκδοση, Θεσσαλονίκη, University Press Studio.
- Καζαντζάκης, Ν. (2014), *Ασκητική, Salvatores Dei*, Αθήνα, Εκδόσεις Καζαντζάκη.
- Κοτιώνης, Ζ. (2004) *Η Τρέλα του τόπου: Αρχιτεκτονική στο ελληνικό τοπίο*, Α' Έκδοση, Αθήνα, Εκκρεμές.
- Μωραΐτης, Κ. (2016), *Το Τοπίο, πολιτιστικός προσδιορισμός του τόπου: Σημειώσεις για την νεότερη τοπιακή επεξεργασία του τόπου*, 2η Έκδοση, Αθήνα, Εκδόσεις Σιδέρης.
- Πικιώνης, Δ. (2014) *Κείμενα*, 5η ανατύπωση, Αθήνα, Μορφωτικό Ίδρυμα Εθνικής Τραπέζης.
- Τζιγκουνάκη, Α. (επιμ)(2012), *Το ημεολόγιο ενός αρχαιολόγου*, Ηγουμενίτσα, ΛΒ' Εφορεία Προϊστορικών και Κλασικών Αρχαιοτήτων.
- Σταυρίδης, Σ. (επιμ)(2006), *Μνήμη και εμπειρία του χώρου*, Αθήνα, Εκδόσεις Αλεξάνδρεια.
- Μεταφρασμένα
- Bachelard, G.(1982), *Η ποιητική του χώρου*, μτφρ. Ε. Βέλτσου, Αθήνα, Εκδόσεις Χατζηνικολή.
- Flaubert, G. (1995) *Γράμματα του Φλωμπέρ απ'την Ελλάδα 1850-51*, Αθήνα, Εκδόσεις Άγρα.
- Foucault, M. (2012) *Ετεροτοπίες και άλλα κείμενα*, μτφ. Μπέτζελος Τ., Αθήνα, Πλέθρον.
- Heidegger, M. (1998), *Διαμονές: Το Ταξίδι στην Ελλάδα*, μτφρ. Φαράκλας Γ., Αθήνα, Εκδόσεις Κριτική.
- Heidegger, M. (2009) *Κτίζειν, Κατοικείν, Σκέπτεσθαι*, Αθήνα, Πλέθρον.
- Le Corbusier (2004), *Για μια αρχιτεκτονική*, μτφρ Τουρνικιώτης Π., 2η έκδοση, Αθήνα, Εκδόσεις Εκκρεμές.
- Norberg-Schulz, C. (2009) *Genius Loci, Το Πνεύμα του Τόπου, Για μια Φαινομενολογία της Αρχιτεκτονικής*, μτφ. Φραγκόπουλος Μ., Αθήνα, Πανεπιστημιακές Εκδόσεις Ε.Μ.Π.
- Proust, M. (2002) *Αναζητώντας τον χαμένο χρόνο: Στον ίσκιο των ανθισμένων κοριτσιών*, Αθήνα, Βιβλιοπωλείο της Εστίας.
- Valery, P. (2005), *Ευπαλινός ή ο Αρχιτέκτων*, Αθήνα, Εκδόσεις Άγρα.
- Urbain, J. (2000). *Στην ακροθαλασσιά – Η μεταμόρφωση του ταξιδιώτη σε παραθεριστή*, 1η εκδ., Αθήνα, Εκδόσεις Ποταμός.

Ξενόγλωσση

- Agamben, G. (2011), *The highest poverty*, California, Stanford University Press.
- Aureli, P. (2013), *Less is Enough*, 1st ed., Strelka Press.
- Άρθρα
- Κοτιώνης, Ζ., *Αν-αρχείο Προσωρινών Διαμονών Οπουδήποτε*, σελ. 1
- Baldwin-Bowsky, M., *Prolegomena to a Dossier: Inscriptions from the Asklepieion at Lissos(Crete)*, Electrum, Vol. 23 (2016), 127-153.
- Simmel, G. (2007), *The Philosophy of Landscape*,(2007) SAGE journals, Vol. 24, Issue 7-8.
- Συνέδρια
- Χρύσανθος Κανελλόπουλος, «Λισός. Η αρχιτεκτονική στο Ασκληπιείο», στο: Α. Τζιγκουνάκη, Π. Καρανασάση, Χ. Τσιγωνάκη (επιμ.), Πρακτικά Δ' Συνάντησης για το Αρχαιολογικό Έργο στην Κρήτη, Συνέδριο στην Παν/πολη Ρεθύμνου, 24 Νοεμβρίου 2016. Ρέθυμνο, υπό έκδοση (2018?), εικ. 1
- Μαχαίρα Βασιλική, *Το Ασκληπιείο στη Λισό: ο χαρακτήρας της λατρείας μέσα από τα γλυπτά αναθήματα*, Πεπραγμένα του Ι' Διεθνούς Κρητολογικού Συνεδρίου (Χανιά 2006), Α5, Χανιά 2011, 437-453.
- Περιοδικά
- Αντωνάς, Α. (2001), "Τοπιογραφήματα", Αρχιτεκτονικά Θέματα, τεύχος 35.
- Ιστοσελίδες
- San Rocco 8 magazine, *What's wrong with the primitive hut?*
<http://www.sanrocco.info/> [Τελευταία επίσκεψη 16/7/2018]
- https://el.wikipedia.org/wiki/%CE%95%CF%85%CF%81%CF%89%CF%80%CE%B1%CF%8A%CE%BA%CF%8C_%CE%BC%CE%BF%CE%BD%CE%BF%CF%80%CE%AC%CF%84%CE%B9_%CE%BC%CE%B5%CE%B3%CE%AC%CE%BB%CF%89%CE%BD_%CE%B1%CF%80%CE%BF%CF%83%CF%84%CE%AC%CF%83%CE%B5%CF%89%CE%BD_%CE%954
 [Τελευταία επίσκεψη 16/7/2018]
- <http://www.tovima.gr/opinions/article/?aid=135632> [Τελευταία επίσκεψη 16/7/2018]
- http://odysseus.culture.gr/h/3/gh351.jsp?obj_id=15822 [Τελευταία επίσκεψη 16/7/2018]

