

WHERE-Able

Φοιτητής: Δημητρακόπουλος Τρύφων

Επιβλέπουσα καθηγήτρια: Γαβρήλου Έβελυν

Τίτλος: WHERE-Able_ ατοπικά φορέσιμα κελύφη εφήμερης διαβίωσης

Οι συνθήκες που χαρακτηρίζουν την σύγχρονη αστική ζωή είναι η μετατόπιση, η εξορία, η φτώχεια και η έλλειψη στέγης. Η προσωπική ύπαρξη αναγνωρίζεται ανεξάρτητα από το ρίζωμά της σε έναν τόπο.

Το ρούχο σαν χώρος προσωρινής κατοίκησης του σώματος, επαναπροσδιορίζει συνεχώς την θέση του αφού το σώμα διαρκώς επαναπροσδιορίζει τον τόπο αναφοράς του. Υπό αυτή την έννοια το ρούχο είναι μια δομή που θα μπορούσε να επαναπροσδιορίσει τα όρια μεταξύ των ενδυμάτων και του δομημένου περιβάλλοντος.

Η πρόταση αυτής της διπλωματικής εργασίας είναι ο σχεδιασμός ενός φορέσιμου καταφυγίου που είναι εύκολο να μεταφερθεί. Ενός φορητού περιβάλλοντος κατοίκησης, σχεδιασμένου για την κινητικότητα των νομαδικών πληθυσμών.

Για την παρούσα εργασία δημιουργούνται τα ακόλουθα σενάρια εργασίας.

Σενάριο_01

Σύριος μετανάστης "των ημερών" μεταβαίνει, μαζί με την οικογένειά του, μέσω της Μεσογείου, να εγκατασταθεί στις πλουσιότερες χώρες της Ευρώπης.

Σενάριο_02

Άστεγος κάτοικος των Αθηνών που μετακινείται καθημερινά για λόγους επιβίωσης και προστασίας.

Σενάριο_03

Σύγχρονος περιηγητής του κόσμου που αποζητά την περιπέτεια και την εμπειρία με το λιγότερο δυνατό κόστος.

Η σκηνή- καταφύγιο στηρίζεται σε έναν ελαφρύ ξύλινο σκελετό που είναι ραμμένος στο εσωτερικό της φόδρας του ενδύματος και έχει την ιδιότητα να «ανοίγει» και να δημιουργεί χώρο βασισμένο στον μηχανισμό της σπαστής ομπρέλας. Με την προσθήκη δύο κομματιών τύπου αντεστραμμένου U στον κεντρικό άξονα του σκελετού, κρεμάται από το σώμα.

Η κατασκευή φοριέται, μαζί με το κέλυφος για το οποίο χρησιμοποιείται το συνθετικό ύφασμα Tyvek, και ο υποστηρικτικός σκελετός της σκηνής είναι αποθηκευμένος έτσι ώστε να μην εμποδίζει την κίνηση του ατόμου. Η μετατροπή γίνεται ενώ το παλτό παραμένει φορεμένο από τον άνθρωπο.

Η τελική μορφή του προϊόντος προκύπτει από την ικανότητα του νομά να μαζεύει το καταφύγιο του σε περίπτωση ανάγκης και να το μεταφέρει εύκολα μαζί του φορώντας το σαν ένδυμα.

Student: Dimitrakopoulos Tryfon
Supervisor: Gavrilou Evelyn
Title:WHERE-Able_atopic wearable shells of temporal living

The conditions that characterize contemporary urban life is the displacement, exile, poverty and homelessness. Personal existence is recognized independently of the settling in a place.

Garments, as temporary habitation space of the body, redefines constantly their position since body constantly redefines its site reference. In this sense, the garment is a structure that could redefine the boundaries between clothing and the built environment.

The proposal of this thesis is to design a wearable shelter wich is easy to transport. A portable habitation environment, designed for the mobility of nomadic populations.

For this work the following working scenarios were generated.

Senario_01

Syrian immigrant "of the days" goes along with his family, through the Mediterranean Sea, to settle in the richest countries of Europe.

Senario_02

Homeless resident of Athens moves daily for its survival and protection.

Senario_03

Contemporary flaneur of the world craves for adventure and experiences with the least possible cost.

The "retreat" based on a light wooden frame that is sewn within the lining of the garment and has the ability to "open" and create space based on the mechanism of split umbrella. With the addition of two U-shaped tracks to the central axis of the frame, it is hunged from the body.

The construction is worn along with the shell to which the synthetic Tyvek fabric is used, and the supportive frame of the tent is stored so as not to prevent the movement of the person. The conversion is made while the coat is still worn by the user.

The final form of this product results from the ability of the nomad to gather the shelter in case of emergensy and to easily carry it with him by wearing it.

WHERE-Able

ατοπικά φορέσιμα κελύφη εφήμερης διαβίωσης

πανεπιστήμιο Θεσσαλίας

τμήμα αρχιτεκτόνων μηχανικών

ιούλιος 2016

δημητρακόπουλος τρύφων

γαβρήλου έβελυν

Οι συνθήκες που χαρακτηρίζουν την σύγχρονη αστική ζωή είναι η μετατόπιση, η εξορία, η φτώχεια και η έλλειψη στέγης. Η προσωπική ύπαρξη αναγνωρίζεται ανεξάρτητα από το ρίζωμά της σε έναν τόπο.

Το ρούχο σαν χώρος προσωρινής κατοίκησης του σώματος, επαναπροσδιορίζει συνεχώς την θέση του αφού το σώμα διαρκώς επαναπροσδιορίζει τον τόπο αναφοράς του. Υπό αυτή την έννοια το ρούχο είναι μια δομή που θα μπορούσε να επαναπροσδιορίσει τα όρια μεταξύ των ενδυμάτων και του δομημένου περιβάλλοντος.

Η πρόταση αυτής της διπλωματικής εργασίας είναι ο σχεδιασμός ενός φορέσιμου καταφυγίου που είναι εύκολο να μεταφερθεί. Ενός φορητού περιβάλλοντος κατοίκησης, σχεδιασμένου για την κινητικότητα των νομαδικών πληθυσμών.

Η τελική μορφή του προϊόντος προκύπτει από την ικανότητα του νομά να μαζεύει το καταφύγιο του σε περίπτωση ανάγκης και να το μεταφέρει εύκολα μαζί του φορώντας το σαν ένδυμα.

WHERE-Able

| | |
|--------------------------------|-----|
| _Εισαγωγή | 1 |
| _Το ένδυμα ως προσωπικός χώρος | 3 |
| _Αναφορές/Διαφορές | 13 |
| _WHERE-Able | 19 |
| #σκίτσα | 24 |
| #σκελετός | 32 |
| +άλλη διατομή | 42 |
| #κέλυφος | 64 |
| #performance | 82 |
| @After Words | 82 |
| @φωτογραφίες | 88 |
| #σενάρια | 112 |
| (credits εικόνων) | 125 |
| _Βιβλιογραφία | 127 |

*“Το μεγαλύτερο μέρος των σπουδαίων ανακαλύψεων και ανανεώσεων γεννήθηκαν από τον νομαδισμό: η φωτιά, ο τροχός, τα ρούχα, τα όπλα, η τέχνη, η μουσική, ακόμη και η γεωργία είναι επινοήσεις των νομαδικών λαών.” (Jacques Attali, *L’ homme nomade*, Fayard, 2003).*

Εισαγωγή

Η ανανέωση είναι κίνηση και επομένως συνδέεται από τη φύση της με τον νομαδισμό. Ο Αττάλι υποστηρίζει ότι σήμερα παρακολουθούμε μια νέα σημαντική διάδοση του νομαδισμού. Εκτός από τους διάφορους νομαδικούς πληθυσμούς που συνεχίζουν ακόμη και σήμερα να επιβιώνουν στον πλανήτη, το καινούριο στοιχείο είναι το ότι ένας όλο και αυξανόμενος αριθμός προσώπων, για διάφορους λόγους, ζει μια νομαδική ζωή. Ζούμε μια περίοδο οικονομικής κρίσης, απaráμιλλης δυσκολίας και αποκλεισμού. Ο σημερινός κόσμος χαρακτηρίζεται από μια αστάθεια και ανασφάλεια. Κανείς δεν μπορεί να γλυτώσει. Αποκομμένος από την εργασία, τα χρήματα, την προστασία, ο τρίτος κόσμος κατακλύζει σταδιακά τις μεγάλες πρωτεύουσες.

Η επιβίωση είναι το νέο σύνθημα της δεκαετίας.»¹ Δεν πρέπει εξάλλου να ξεχνάμε ότι η παγκοσμιοποίηση εξ ορισμού της ωθεί προς νέες μορφές οικονομικού νομαδισμού. Όλα κινούνται. Κινούνται τα κεφάλαια αλλά και η εργασία. Σήμερα διακόσια εκατομμύρια άνθρωποι ζουν σε μια χώρα διαφορετική από εκείνη όπου γεννήθηκαν. Σε τριάντα χρόνια υπολογίζεται ότι ο αριθμός τους θα φτάσει το ένα δισεκατομμύριο.

Οι συνθήκες που χαρακτηρίζουν την σύγχρονη αστική ζωή είναι η μετατόπιση, η εξορία, η φτώχεια και η έλλειψη στέγης.² Οι πόλεις μοιάζουν πλέον με μεγάλα ξενοδοχεία με τα οποία αισθανόμαστε όλο και λιγότερο συνδεδεμένοι. Η προσωπική ύπαρξη αναγνωρίζεται ανεξάρτητα από το ριζωμά της σε έναν τόπο. Ο Αττάλι διατυπώνει την ευχή ο πολιτισμός του μέλλοντος να επιτρέψει στους ανθρώπους να είναι ταυτόχρονα νομάδες και μόνιμα εγκατεστημένοι. Αυτή θα ήταν μια μορφή πληρότητας της ανθρώπινης εμπειρίας.

«Στις μέρες μας ..μιλάμε με όρους ανέχειας, εξαθλίωσης, εμπόλεμης κατάστασης, βίας, κοινωνικής και οικονομικής μετανάστευσης και ρατσισμού.»³

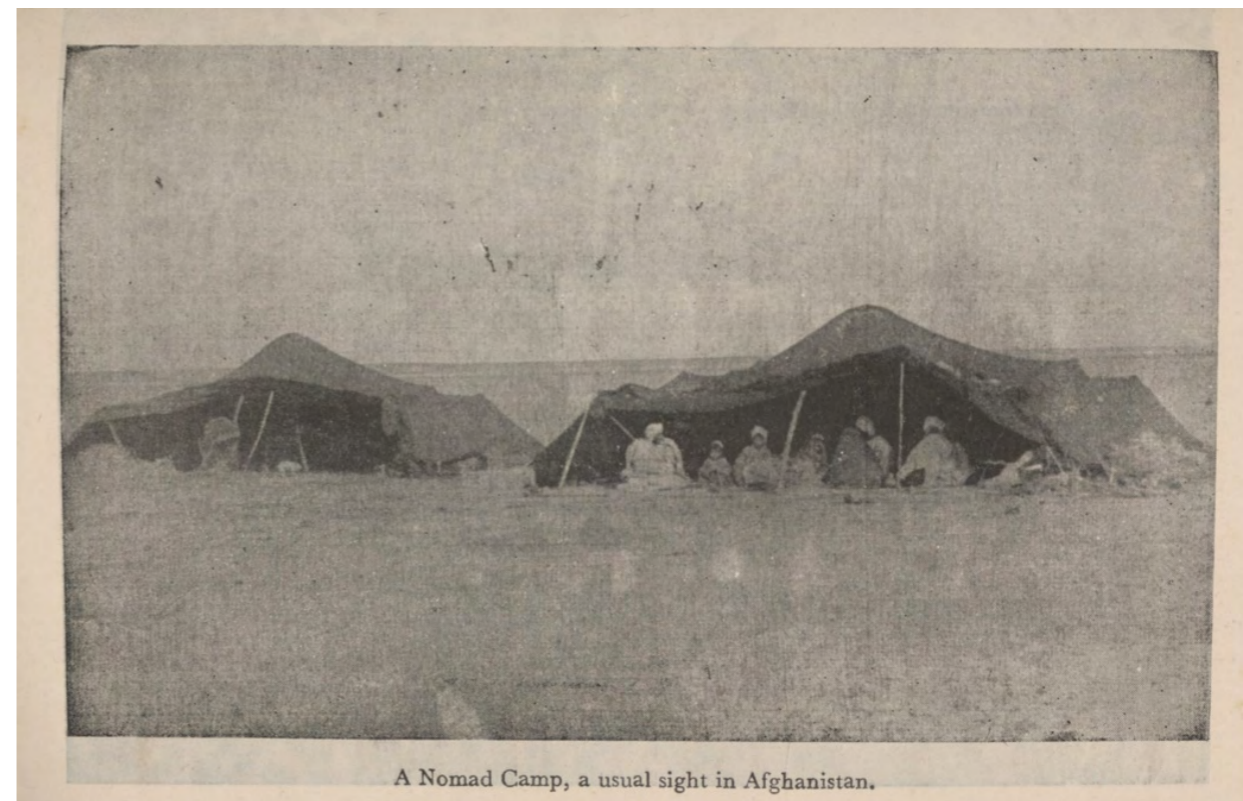

A Nomad Camp, a usual sight in Afghanistan.

Πρώτη φωτογραφία μιας νομαδικής φυλής από το Αφγανιστάν με τις σκηνές τους.



Μια ομάδα μεταναστών προστατεύουν τον εαυτό τους από τις καιρικές συνθήκες με κουβέρτες έκτακτης ανάγκης, καθώς συνωστίζονται στους κυματοθραύστες στα συνόρα του Saint-Ludovic, διασχίζοντας την Μεσόγειο μεταξύ της Vintimille, της Ιταλίας, και της Menton, της Γαλλίας, 14 Ιουνίου, 2015. REUTERS / Jean-Pierre Amet.

Το ένδυμα ως προσωπικός χώρος

Η τρέχουσα κατάσταση του αστού θα μπορούσε να χαρακτηριστεί ως νομαδική, ένας κινητικός τρόπος ζωής που αλλάζει συνεχώς, ταξιδεύοντας σε πολλές τοποθεσίες. Περιηγούμαστε σε πολλές περιοχές με το σώμα μας, φορώντας συμβατικές «στολές», και μεταβαίνοντας μεταξύ του κτισμένου περιβάλλοντος. Το ρούχο σαν χώρος προσωρινής κατοίκησης του σώματος, επαναπροσδιορίζει συνεχώς την θέση του αφού το σώμα διαρκώς επαναπροσδιορίζεται τον τόπο αναφοράς του λόγω αυτής της αέναης κίνησης του. Υπό αυτή την έννοια το ρούχο σαν περιβάλλοντας χώρος είναι μια δομή που θα μπορούσε να επαναπροσδιορίσει τα όρια μεταξύ των ενδυμάτων και του δομημένου περιβάλλοντος, να συγχωνεύσει τις ιδέες της ένδυσης, της κινητικότητας, του χώρου και του τόπου, αφού αποτελεί αδιαμφισβήτητη η ομοιότητα των ενδυμάτων και του καταφύγιου, υπό την έννοια ότι και οι δύο αυτές δομές αλληλεπιδρούν αφού τυλίγουν το σώμα σε διαφορετικές αναλογίες.⁴

Αυτές οι ιδέες εκδηλώνονται σε μια δομή για το σύγχρονο αστικό νομαδικό τρόπο ζωής των σύγχρονων «περιηγητών» που αντιλαμβάνονται την καθημερινότητα σε μια

διαρκή μετάβαση μεταξύ τόπων, το ένδυμα ως εκ τούτου επαναδιαπραγματεύεται τα αστικά και φυσικά πεδία ως μια άνετη προσωρινή κατοικία για να ξεκουραστούν, ενώ κινούνται μεταξύ μεταβατικών χώρων ή προσωρινών καταστάσεων.

Προτείνεται λοιπόν ένα αμφί-λειτουργικό κομμάτι, “καταφύγιο”, που αλληλεπιδρά με το σώμα και ορίζει διαφορετικές ζώνες άνεσης ανάλογα με την χρήση του, προσφέροντας την δυνατότητα στον καθένα μας να φέρει έναν εύκαιρο προσωπικό χώρο μαζί του κινούμενος στα πλαίσια της καθημερινότητάς του. Η πρώτη από τις λειτουργίες του είναι αυτή ενός τζάκετ-παλτού, το οποίο έχει στενή χωρική σχέση με το σώμα. Το ένδυμα στη συνέχεια με κάποιες γρήγορες μετατροπές που γίνονται ενώ παραμένει πάντα φορεμένο από τον χρήστη, αυξάνονται η χωρική και στατική του ιδιότητα ως προς το σώμα και μετατρέπεται έτσι σε μια μικρή, προσωρινή δομή για να «κατοικηθεί» από ένα ή περισσότερα άτομα. Αυτές οι δομές μπορούν στη συνέχεια να συνδυαστούν για να δημιουργήσουν μεγαλύτερες κοινότητες, στα πρότυπα μιας μαζικά μεταβαλλόμενης κοινωνίας.

«Όπως υπογραμμίζεται από τον Daniel Sibony, γάλλος φιλόσοφος, συγγραφέας και ψυχαναλυτής, “για να κατοικήσουμε ένα χώρο χρειάζεται να τον παραλληλίσουμε με ένα σώμα”. Το σώμα είναι ένα κτίριο, και η κοινωνία έχει επίσης χωρική μορφολογία. Το “καταφύγιο” είναι απαραίτητο στοιχείο της ανάγκης ενός ατόμου για τον ελάχιστο προσωπικό του χώρο, επιτρέπει στο χρήστη να απομονώσει τον εαυτό του από τον κόσμο και να δημιουργήσει ένα χώρο περισυλλογής και διαλογισμού- ένα κλειστό, τεσσάρων διαστάσεων σύμπαν. Είναι παρόμοιο με ένα καταφύγιο στο βουνό, δηλαδή ένα προσωρινό καταφύγιο που παρέχει μια βασική άνεση όπου μπορεί να σταματήσει πριν συνεχίσει το δρόμο του. Το καταφύγιο μπορεί να τον βοηθήσει να ανακτήσει μια εσωτερική δύναμη και, όπως κάθε σπίτι, επιτρέπει σε αυτόν να προσδιορίσει τον άξονά του.»⁵

Αποτελεί ένα προσωρινό καταφύγιο και μια αρχιτεκτονική που μπορεί να μετατραπεί σε ρούχο (ένδυμα) για να προσφέρει προστασία από αντίξοες συνθήκες και καταφύγιο σε καταστάσεις έκτακτης ανάγκης. Πρόκειται για ένα εργαλείο που θα βοηθήσει τα άτομα στην διαδικασία της επανα- κατοίκησης του δημόσιου χώρου, δημιουργώντας ένα περιβάλλον όπου ο χρήστης μπορεί να σταματήσει και να χαλαρώσει από το θόρυβο της πόλης, παρέχοντας παράλληλα μια αίσθηση ασφάλειας ενός ιδιωτικού χώρου.

Αυτό το προϊόν έχει σχεδιαστεί με αφετηρία την επικαιρότητα, με σκοπό να βοηθήσει τους Σύριους πρόσφυγες που εγκαταλείπουν τις εμπόλεμες ζώνες και τον αυξανόμενο αριθμό των αστέγων στους δρόμους της Αθήνας, όμως απευθύνεται εξίσου σε αντισυμβατικούς που θέλουν να καταλαμβάνουν δημόσιο χώρο με τα δικά τους σώματα, σε τυχοδιώκτες που θέλουν να ζήσουν μια αστική περιπέτεια, σε όσους προετοιμάζονται για την αποκάλυψη και γενικότερα σε όποιον θέλει να ενστερνιστεί ένα νομαδικό τρόπο ζωής.

Πρόκειται για ένα φορητό περιβάλλον κατοίκησης που μετατρέπεται σε άνορακ, σχεδιασμένο για την προσωπική άνεση και την κινητικότητα των νομαδικών πληθυσμών. Ο μετασχηματισμός από καταφύγιο σε ρούχο και το αντίστροφο είναι θεμελιώδους σημασίας για την έννοια της ελεύθερης κυκλοφορίας, ελεύθερης βούλησης ή επιλογής, νέων

σχέσεων και νέων πολιτιστικών ανταλλαγών, του homo mobilis.

«Το μέλλον προδιαγράφεται δύσκολο και επιτάσσει την εύρεση λύσεων στα ζητήματα κατοίκησης και προστασίας του σώματος που προκύπτουν. Η αρχιτεκτονική αποκτά χαρακτηριστικά του μοναδικού τρόπου ζωής και το ρούχο την λογική του καύκαλου της χελώνας, της μεταφερόμενης προσωπικής μονάδας κατοίκησης και προστασίας.»⁶

υποσημειώσεις

¹ Jérôme Sans, self help, Refuge Wear, éditions Jean Michel Place, Paris 1996.

² Stephen Cairns, My Own Public Heterotopia, Published for the 9th Havana Biennale 2006.

³ Δημητρακόπουλος Τρύφων, Skin+Bones II_ 10 χρόνια μετά, Βόλος 2016, σελ. 34.

⁴ Η επιφάνεια, λειτουργεί ως προστατευτικό κέλυφος, για ότι βρίσκεται μέσα στο χώρο που περικλείει, δηλαδή το ανθρώπινο σώμα, και ως εικόνα στο δημόσιο χώρο, όσον αφορά στην εξωτερική της πλευρά • δίνοντας στο ‘αντικείμενο’ τις ιδιότητες του, ανάλογα με το υλικό από το οποίο είναι κατασκευασμένη, και την επεξεργασία που έχει υποστεί. Αρχιτέκτονες και σχεδιαστές μόδας, σχεδιάζουν λειτουργικές επιφάνειες, οι οποίες εξυπηρετούν τον ίδιο σκοπό, αλλά σε διαφορετική κλίμακα.

Ο P. Schumacher υποστηρίζει πως, η μόδα είναι αυτή που δημιουργεί την τρίτη στρώση γύρω από το σώμα • πριν από αυτήν, υπάρχει το αστικό τοπίο και οι μεμονωμένες κατοικίες /κτίρια. Κοιτάζοντας αυτή τη μεταφορά αντίστροφα, βλέπουμε πως μέσω διαδοχικών επιπέδων (layers) φτάνουμε από το σώμα στην πόλη (εσώρουχα, ρούχα, πανωφόρια, υπνόσακoi, σκηνές, (...) κατοικίες, ουρανοξύστες, πάρκα, αστικοί δημόσιοι χώροι).

Μιλάμε λοιπόν για σχεδίαση σε νέα επίπεδα και σε διαφορετική διάσταση από ότι μέχρι τώρα. Πλέον δεν μας απασχολεί, και δεν θα έπρεπε να απασχολεί, μόνο το τι γίνεται πίσω από την σχεδιασμένη επιφάνεια του κτηρίου ή του ρούχου, αλλά και στον χώρο από την “άλλη” πλευρά του αρχιτεκτονικού κελύφους ως προς το περιβάλλον του ή στον χώρο μεταξύ δύο ντυμένων σωμάτων. (Δημητρακόπουλος Τρύφων, Skin+Bones II_ 10 χρόνια μετά, Βόλος 2016, σελ. 33)

⁵ Jérôme Sans, self help, Refuge Wear, éditions Jean Michel Place, Paris 1996.

⁶ Δημητρακόπουλος Τρύφων, Skin+Bones II_ 10 χρόνια μετά, Βόλος 2016, σελ. 34.

* Bradley Quinn, The Fashion of Architecture (New York: Berg, 2003), σελ. 16

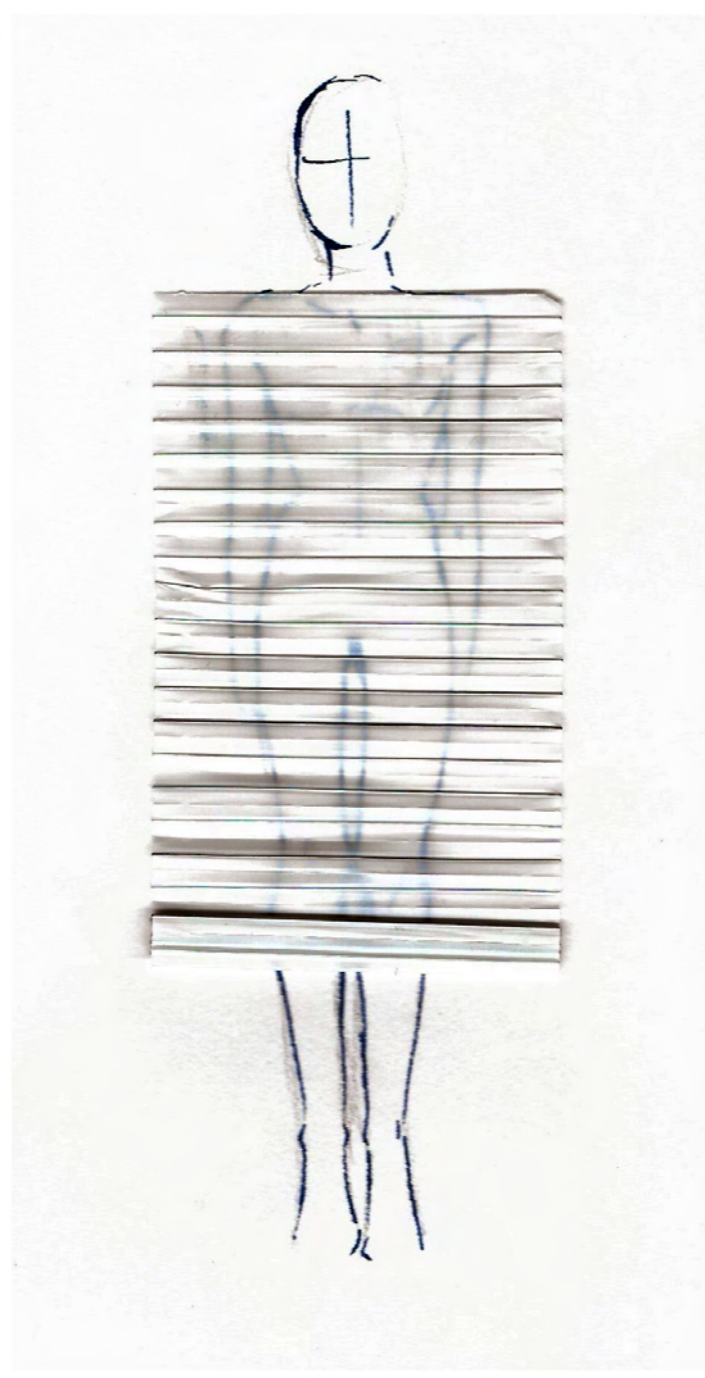

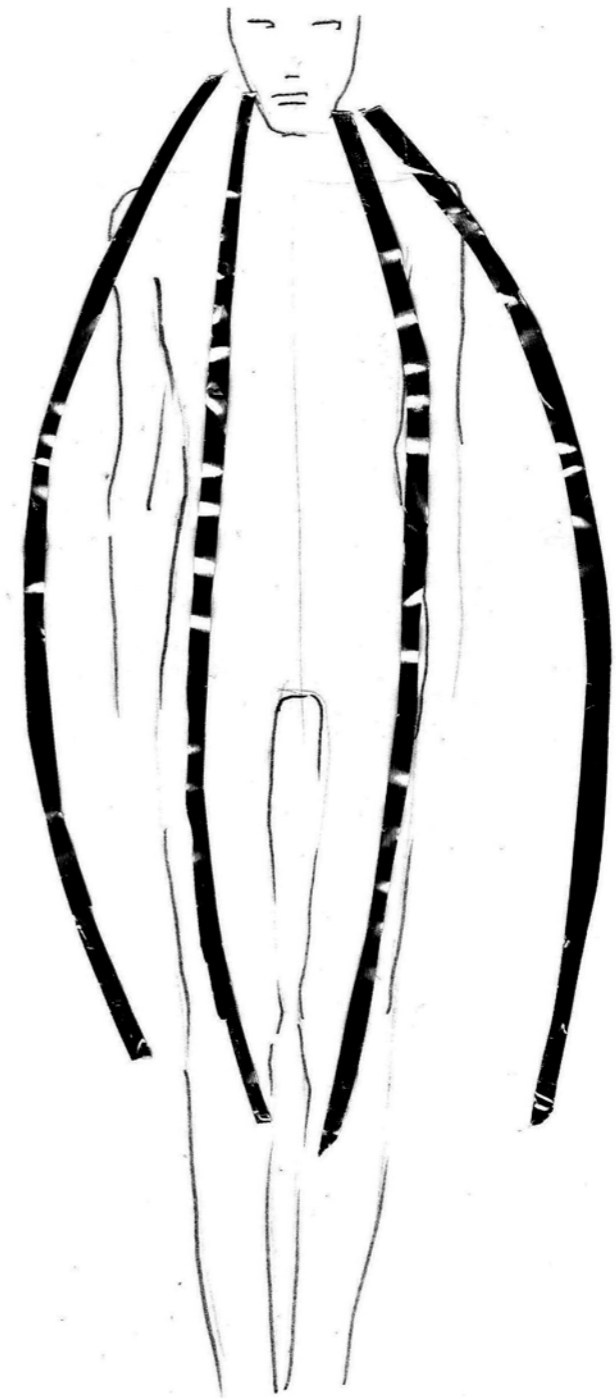

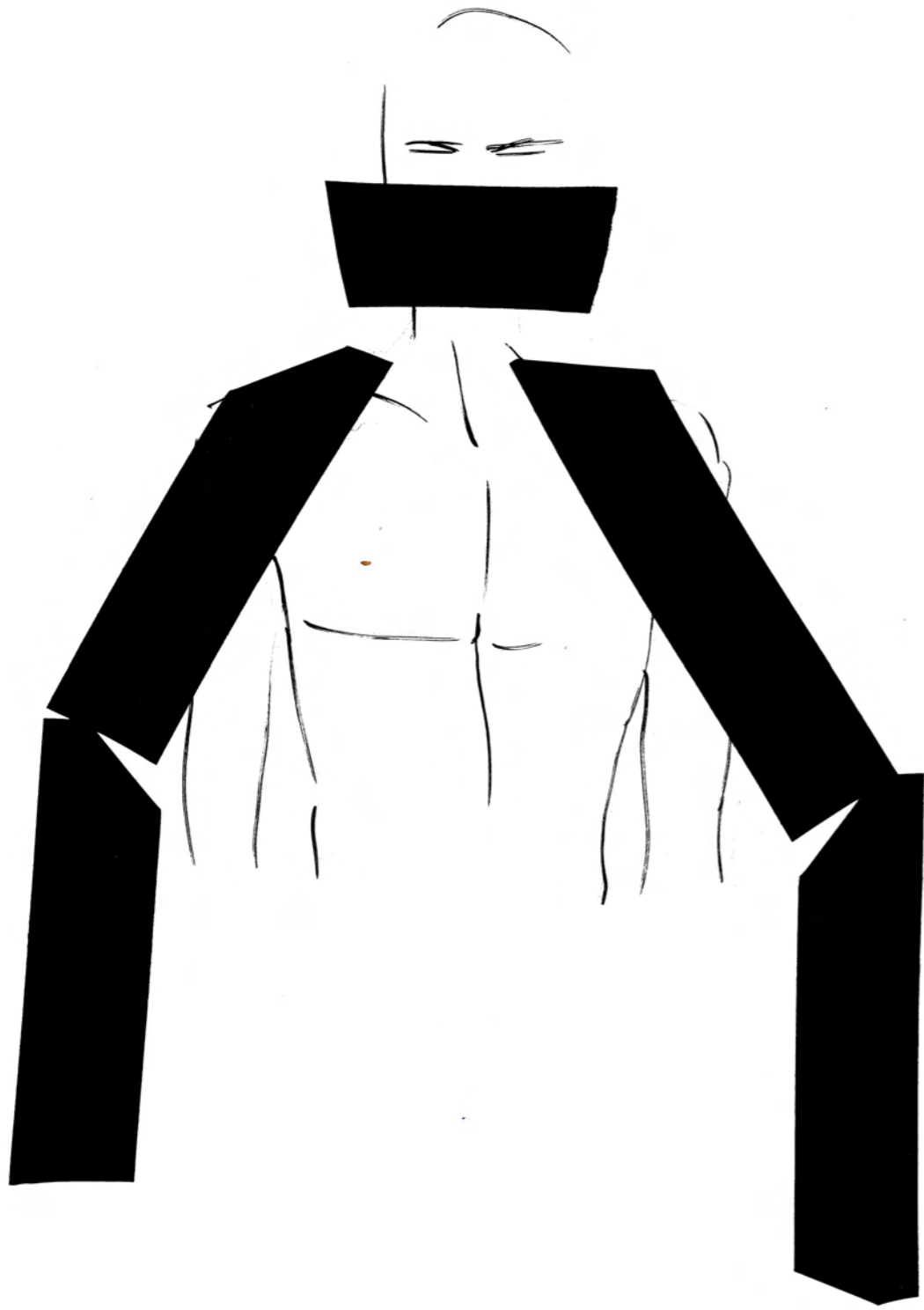

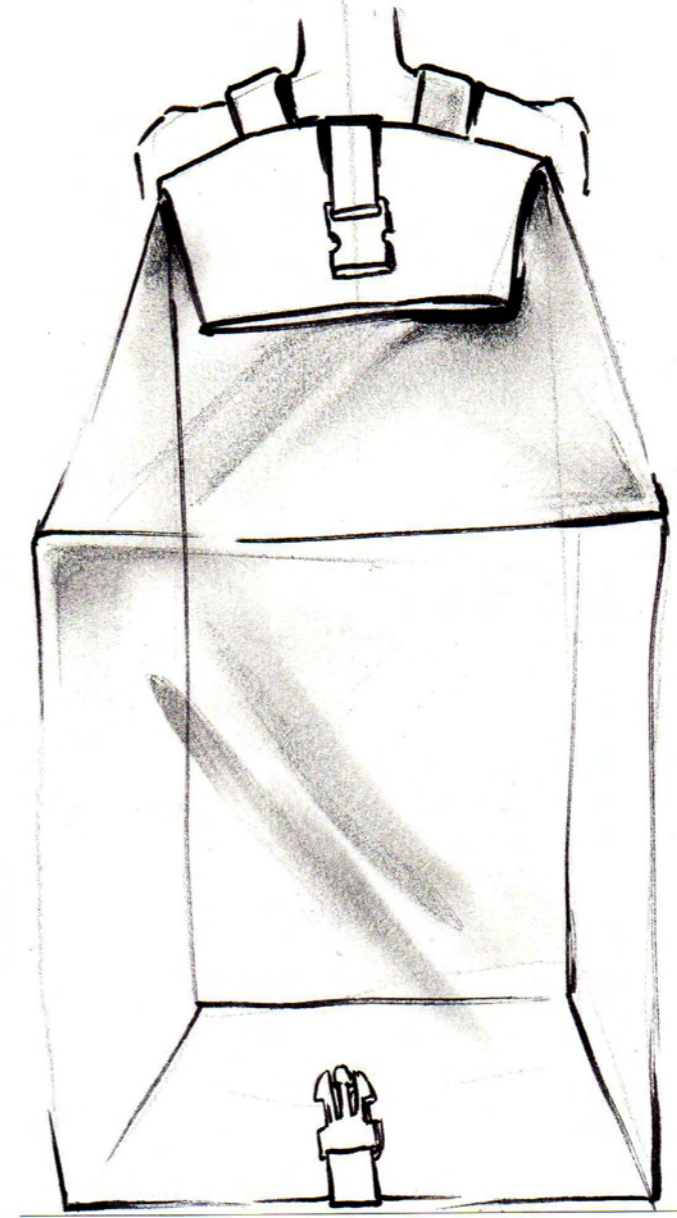
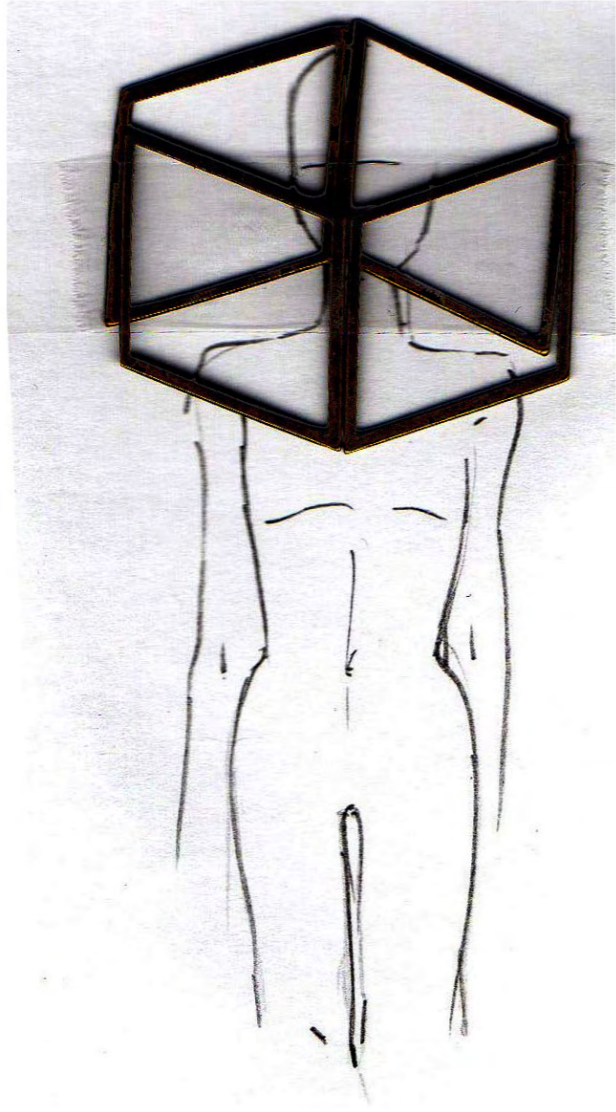

Αναφορές/Διαφορές

Η πρώτη που ασχολήθηκε με το φαινόμενο της μαζικής μετανάστευσης πληθυσμών και τον μεγάλο αριθμό των αστέγων στις μεγαλουπόλεις του κόσμου, και σχεδίασε προς αυτήν την κατεύθυνση είναι η σχεδιάστρια Lucy Orta, η οποία από το 1992 παρουσίασε ένα kit επιβίωσης για τον σύγχρονο νομά, ένα υψηλής τεχνολογίας συνθετικό παλτό που μεταμορφώνεται σε μια πλήρους μεγέθους σκηνή. Η μετάβαση από ρούχο σε καταφύγιο και αντίστροφα, γίνεται εύκολα χάρης στον τηλεσκοπικό μεταλλικό σκελετό που αποθηκεύεται σε μία φαρέτρα και μεταφέρετε στην πλάτη της αδιάβροχης κάπας. Η αλουμινένια επιφάνεια από επικαλυμμένο πολυαμίδιο η οποία επιλέχτηκε ως κύριο ύφασμα για το project Habitent, μπορεί να τοποθετηθεί εξωτερικά για να αντανakλά τις ακτίνες του ήλιου ή εσωτερικά ώστε να αντανakλά τη θερμότητα του σώματος.

Το project, που αποτελεί μέρος της γενικότερης συλλογής RefugeWear, επαναπαρουσιάστηκε και επανασχεδιάστηκε ουκ ολίγες φορές μέχρι προσφάτως και αποτελεί σημείο σχεδιαστικής αναφοράς ακόμη και σήμερα.

Το 2013 το αρχιτεκτονικό γραφείο Sibling από την Μελβούρνη της Αυστραλίας, σχεδίασε το "Walking Shelter", ένα ανθρώπινο καταφύγιο που αποθηκεύεται μέσα σε ένα ζευγάρι αθλητικά παπούτσια και ξεδιπλώνεται γύρω από το σώμα για να σχηματίσει ένα περίβλημα που στηρίζεται στον ίδιο τον άνθρωπο ως υποστηρικτική δομή.

Με την έκρηξη της μεταναστευτικής κρίσης στην Ευρώπη και στον κόσμο γενικότερα, το 2016 πολλά σχεδιαστικά project, κυρίως από σχολές και πανεπιστήμια, άρχισαν να ξεπηδάνε με κατεύθυνση την "επίλυση" του συγκεκριμένου προβλήματος, με βάση πάντα την δυναμική σχέση ανάμεσα στο ένδυμα και την κατοικία.

Οι μαθητές του τμήματος Design του Royal College of Art στο Λονδίνο δημιούργησαν ένα πρωτότυπο jacket-καταφύγιο το οποίο μπορεί να μετατραπεί σε σκηνή ή υπνόσακο, με χωρητικότητα αρκετή ώστε να φιλοξενήσει έναν ενήλικα και περίπου δύο με τρία παιδιά και φυσικά σε παλτό ικανό να μεταφέρει πολλά χρήσιμα πράγματα, όπως έγγραφα,

κινητά τηλέφωνα και προσωπικά αντικείμενα. Ο σχεδιασμός είναι εμπνευσμένος από την τέχνη αναδίπλωσης origami, ώστε να επιτρέπει την μετατροπή του ρούχου σε τρεις μορφές – παλτό, υπνόσακο ή σκηνή – σε ελάχιστο χρόνο.

Παρόμοιας λογικής αποτελεί η συλλογή που σχεδίασε για την διατριβή της για το Parsons School of Design, η φοιτήτρια Angela Luna, και αποτελείται από επτά πολυμορφικά, unisex και one size πανωφόρια. Τα κομμάτια περιλαμβάνουν δύο μπουφάν που μετατρέπονται σε πλήρη μεγέθους σκηνές (μία που χωράει ένα ζευγάρι και ένα άλλο που να στεγάζει μια οικογένεια), ένα σακάκι που μετατρέπεται σε υπνόσακο, ένα σακάκι που μετατρέπεται σε σακίδιο, ένα φουσκωτό σωσίβιο ένδυμα, ένα ρυθμιζόμενο γιλέκο-μάρσιπο, και ένα διπλής όψης σακάκι με ανακλαστική επίστρωση.

Τέλος, ο φοιτητής βιομηχανικού σχεδίου, David Shatz, από το Bazalel Academy of Arts and Design στην Ιερουσαλήμ, σχεδίασε ένα σακίδιο -που περιλαμβάνει όλα τα αναγκαία

προσωπικά αντικείμενα του χρήστη- και μπορεί να μετατραπεί σε έναν υπνόσακο με μια γρήγορη δράση, παρέχοντας παράλληλα την αίσθηση ασφάλειας ενός ιδιωτικού χώρου και προσωρινής χαλάρωσης από το θόρυβο της πόλης.



Lucy Orta | Refuge Wear- Habitent | 1992-93



Sibling | Walking Shelter- Mobile Habitat | 2013

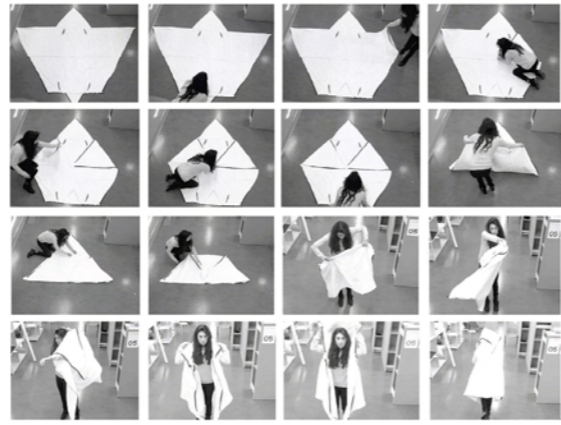

Royal College of Art | Wearable Habitation project | 2016



Angela Luna | Design for Defference | 2016

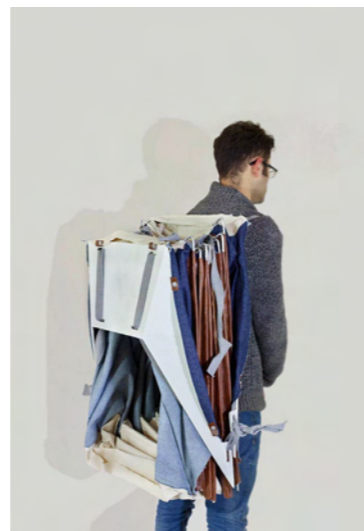

David Shatz | Melina- Nomad Backpack | 2016

WHERE-Able

Τόσο το ένδυμα όσο και το αρχιτεκτονικό κέλυφος είναι επιφάνειες που σκοπό έχουν να προστατέψουν και να στεγάσουν το ανθρώπινο σώμα. Τα βασικά κοινά χαρακτηριστικά τους είναι: η κλίμακα, η στατικότητα και ο ενδιάμεσος χώρος μεταξύ της επιφάνειας και του σώματος.

Όπως σε όλα τα προαναφερθέντα παραδείγματα έτσι και σε αυτή την πρόταση αυτής της διπλωματικής εργασίας, και οι τρεις αυτοί παράγοντες μεταβάλλονται με σκοπό την εναλλαγή μεταξύ των δύο καταστάσεων της προστατευτικής επιφάνειας που περικλείει το σώμα. Η ειδοποιός διαφορά αυτής της προσπάθειας από τις προηγούμενες όμως είναι ότι σε αυτήν την περίπτωση φοριέται, μαζί με το κέλυφος, και ο υποστηρικτικός σκελετός της σκηνής, αποθηκευμένος έτσι ώστε να μην εμποδίζει την κίνηση του ατόμου. Η μετατροπή γίνεται ενώ το παλτό παραμένει φορεμένο από τον άνθρωπο, με μια απλή ενέργεια, και αντίστοιχα η σκηνή μειώνεται στην απαραίτητη ανθρώπινη κλίμακα επιτρέποντας την πλήρη κινητικότητα. Με άλλα λόγια το εύρος της επιφάνειας μεταβάλλεται πάντα με σημείο αναφοράς το σώμα.

Το ραγκα φοριέται από το κεφάλι. Διαθέτει κουκούλα και μεγάλες αδιάβροχες τσέπες αποθήκευσης. Κλείνει από το πλάι για να παρέχει περισσότερη ασφάλεια όταν αυτή χρειάζεται. Στο μπροστά μέρος υπάρχει ραμμένο ένα φερμουάρ που λειτουργεί σαν είσοδος/έξοδος της σκηνής/καταφυγίου όταν αυτή ανοιχτεί.

Το καταφύγιο φιλοξενεί το σώμα με ποικίλους τρόπους και μπορεί να προσαρμοστεί από τον χρήστη σε διαφορετικά μεταξύ τους πλαίσια και περιβάλλοντα, λειτουργίες που θα μπορούσαν εύκολα να χρησιμοποιηθούν εξίσου για αστικούς εξωτερικούς χώρους ή δραστηριότητες κάμπινγκ.

Σαν πρώτη ύλη στην κατασκευή αυτού του εγχειρήματος θα χρησιμοποιηθεί ένα συνθετικό ύφασμα, το Tyvek, καθώς σαν υλικό πληρεί όλες τις προϋποθέσεις για την δημιουργία ενός πρόσκαιρου καταφυγίου από τις εξωτερικές συνθήκες του περιβάλλοντος. Πρόκειται για ένα υλικό που αποτελείται από υψηλής πυκνότητας ίνες πολυαιθυλενίου, το οποίο χρησιμοποιείται για την προστασία των κτιρίων κατά τη διάρκεια της κατασκευής. Το υλικό είναι πολύ

ισχυρό, είναι δύσκολο να σχιστεί αλλά μπορεί εύκολα να κοπεί με ψαλίδι ή ένα μαχαίρι. Οι υδρατμοί μπορούν να το διαπεράσουν, αλλά αντίθετα το νερό δεν μπορεί. Με άλλα λόγια το υλικό αναπνέει ενώ παραμένει απόλυτα αδιάβροχο. Όπως ακριβώς προστατεύει τις όψεις των κτηρίων όταν αυτά βρίσκονται στην πλέον ευάλωτη φάση του κύκλου ζωής τους, έτσι θα προστατεύει και το ανθρώπινο σώμα όταν παραστεί ανάγκη «εσωτερικής» διανυκτέρευσης και απομόνωσης.

Η σκηνή- καταφύγιο στηρίζεται σε έναν ελαφρύ ξύλινο σκελετό που είναι ραμμένος στο εσωτερικό της φόδρας του ενδύματος και έχει την ιδιότητα να «ανοίγει» και να δημιουργεί χώρο βασισμένος στον μηχανισμό της σπαστής ομπρέλας. Ο χρήστης λύνοντας ένα κεντρικό κορδόνι αφήνει ελεύθερα τα 6 αρθρωτά πόδια του σκελετού, τα οποία με την βοήθεια μεταλλικών ελατηρίων ανοίγουν και αυτόματα το τζάκετ μετατρέπεται σε ένα φιλόξενο χώρο παραμονής. Με την ίδια ευκολία και την αντιστροφή διαδικασία ο χρήστης επαναφέρει τον φέροντα σκελετό πίσω στην αρχική του θέση, κλειδώνοντας τον στην ζώνη που φέρει γύρο από την μέση του.

Αρχικός στόχος των πειραματισμών στην κατεύθυνση για την κατασκευή του σκελετού πάνω στον οποίον θα στηρίζεται η δισυπόστατη φύση αυτού του εγχειρήματος, αποτέλεσε η ευκολία με την οποία αυτός θα άνοιγε και μάζευε μεταξύ των δύο καταστάσεων. Ενώ αρχικά είχε επιλεγεί σαν πρότυπο ο μηχανισμός λειτουργίας της σπαστής ομπρέλας, ο οποίος με την βοήθεια πετονιάς ανοιγόκλεινε τα αρθρωτά πόδια αυτής της ξύλινης «αράχνης», στην συνέχεια προτάθηκε και η επιλογή του σπαστού βραχίονα των επιτραπέζιων φωτιστικών γραφείου.

Τα πλεονεκτήματα αυτού σε σχέση με τον αρχικό σχεδιασμό ήταν το ομαλό ξεδίπλωμα του σκελετού στην τελική του θέση και η εύκολη επαναφορά του κοντά στο σώμα. Παρ' όλα αυτά, τα μειονεκτήματά του υπερτερούσαν αυτής του της ιδιότητας, μιας και λόγω της αρκετά μεγαλύτερης διατομής του, και κατ' επέκταση του βάρους του, δεν μπορούσε να ασφαλίσει στην ανοιχτή θέση χωρίς καν να φέρει το πανί επάνω του. Αυτό σε συνδυασμό με τον μεγάλο όγκο της υποστηρικτικής δομής του σώματος (σαμάρι) που προέκυπτε από

τους νέους βραχίονες, παρέκλινε σε μεγάλο βαθμό από την αρχική σχεδιαστική πρόταση, γεγονός που οδήγησε στην επαναφορά του αρχικού σχεδιαστικού προτύπου στο προσκήνιο.

Το κυρίως πρόβλημα που παρέμενε προς επίλυση ήταν το πως θα ξε/δίπλωνε ο σκελετός μέσα από το ύφασμα και θα κλείδωνε στην τελική του θέση ώστε να απελευθερωθεί από το ανθρώπινο σώμα. Η απλούστερη μηχανική λύση που επιλέχθηκε ήταν αυτή των κουμπωμάτων τύπου πεταλούδας, που με το σφίξιμο αυτών τα κομμάτια του σκελετού σταθεροποιούνταν στην επιθυμητή τους θέση κάθε φορά.

Έχοντας λύσει το στατικό ζήτημα της μηχανικής “αράχνης”, προέκυψε θέμα με τον τρόπο που αυτή αναρτάτε από τους ώμους του ανθρώπου. Με την προσθήκη των δύο ξύλινων κομματιών τύπου αντεστραμμένου- U στον κεντρικό άξονα του σκελετού, από όπου κρεμάται από το σώμα, επήλθε και η πλήρης μετατόπιση αυτού στο πίσω μέρος της πλάτης. Πλέον ο άνθρωπος δεν φτάνει με την δίπλωση του χεριού του το σύνολο των αρθρώσεων με σκοπό να χαλαρώσει τις βαλβίδες ώστε να ανοίξει τον σκελετό ενώ συνεχίζει να φοράει το πάρκα. Η μόνη λύση να αφαιρέσει το παλτό και στην συνέχεια να βγάλει τον σκελετό από την πλάτη με σκοπό να τον ανοίξει ευκολότερα.

Έχοντας καταλήξει στο να υπάρχουν ξεχωριστά τα δύο βασικά κομμάτια αυτού του σχεδιαστικού εγχειρήματος, δηλαδή στον ξύλινο αρθρωτό σκελετό και στο προστατευτικό κέλυφος αυτού από τνκεκ, και θέλοντας πρωτίστως να διατηρηθεί η ειδοποιός διαφορά από τις μέχρι τώρα αντίστοιχες προσπάθειες που προαναφέρθηκαν, να φοριέται και ο σκελετός και όχι να λύνεται, η τελική μορφή του προϊόντος προκύπτει από την ικανότητα του νομά να μαζεύει το καταφύγιο του σε περίπτωση ανάγκης και να το μεταφέρει εύκολα μαζί του φορώντας το σαν ένδυμα.

Η πρόταση αυτής της διπλωματικής εργασίας μετατοπίζεται από την δημιουργία ενός τζάκετ/ καταφυγίου στον σχεδιασμό ενός φορέσιμου καταφυγίου, ευκόλως μεταφερόμενου.

#σκίτσα

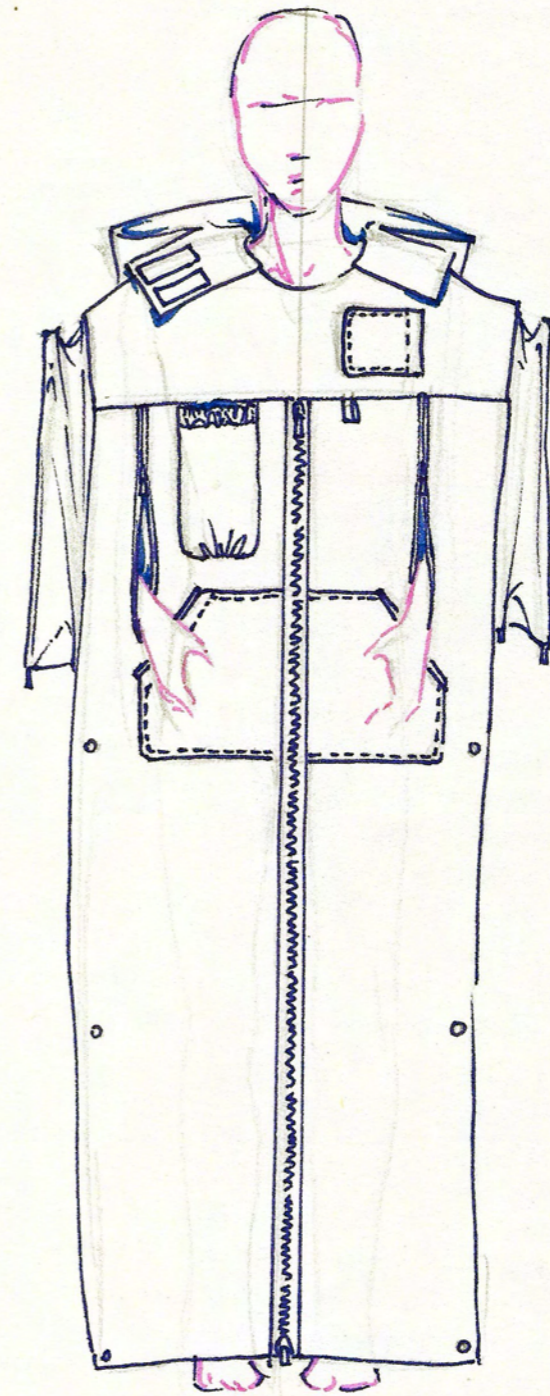

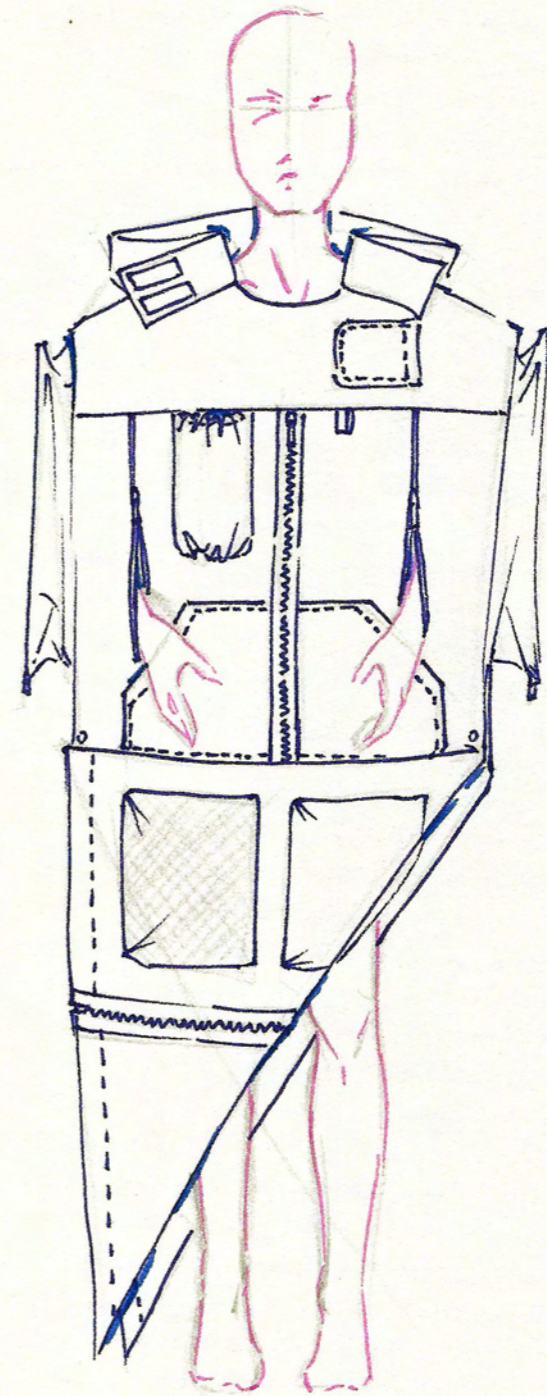
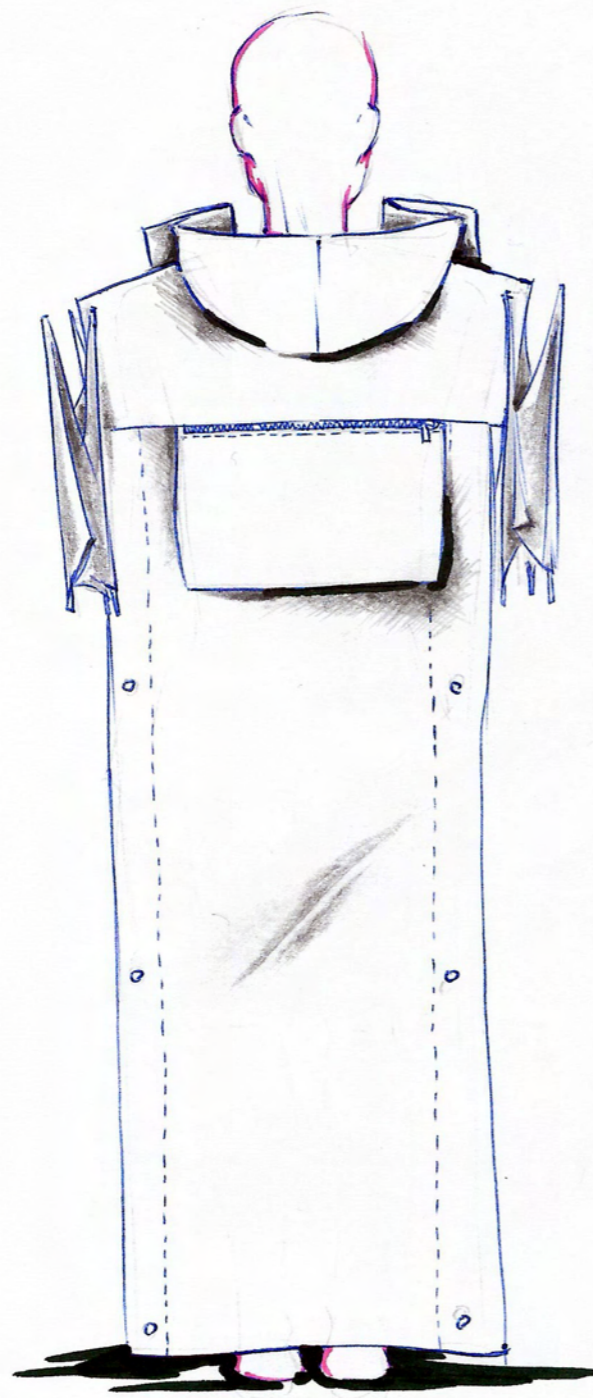

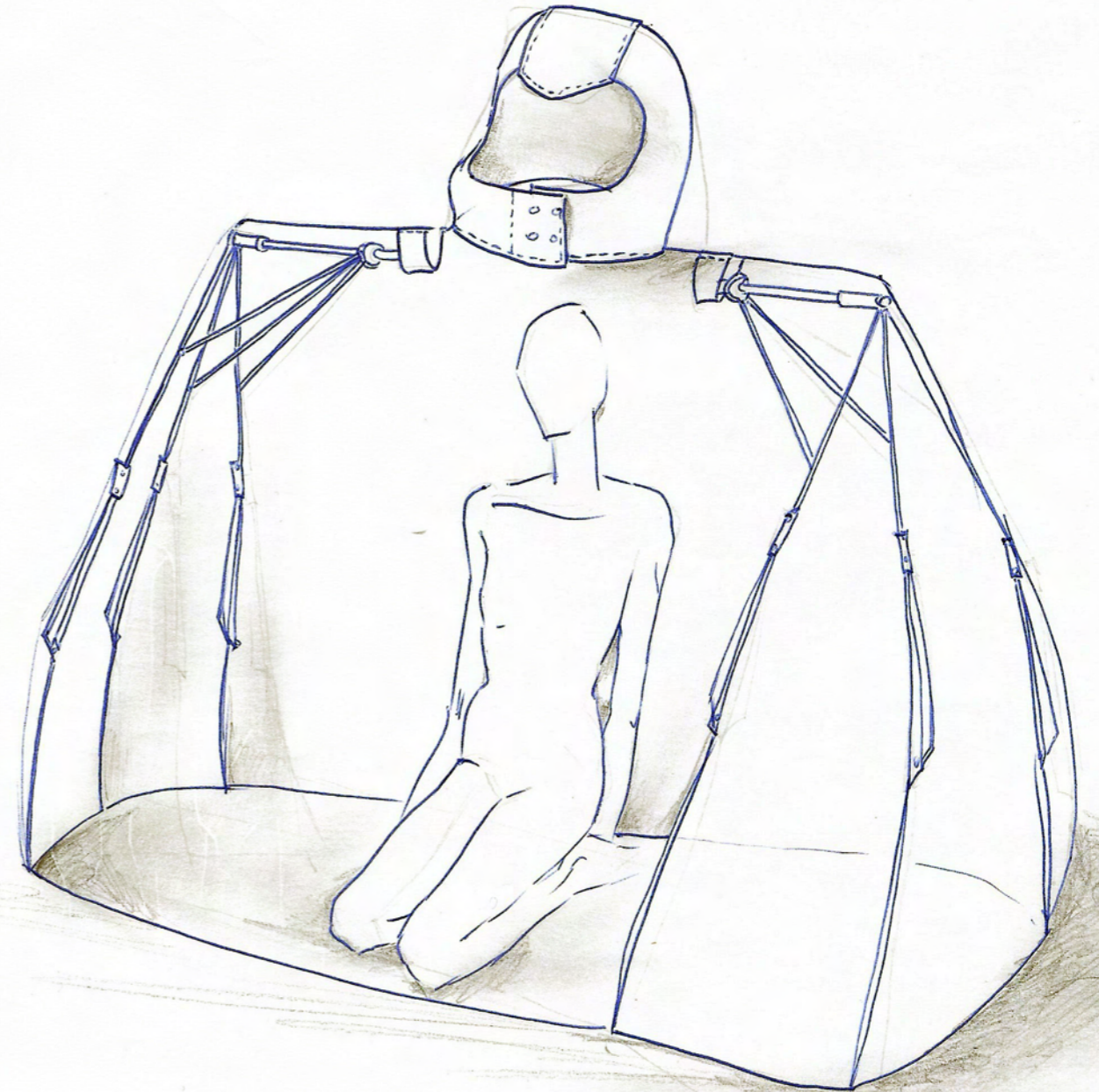
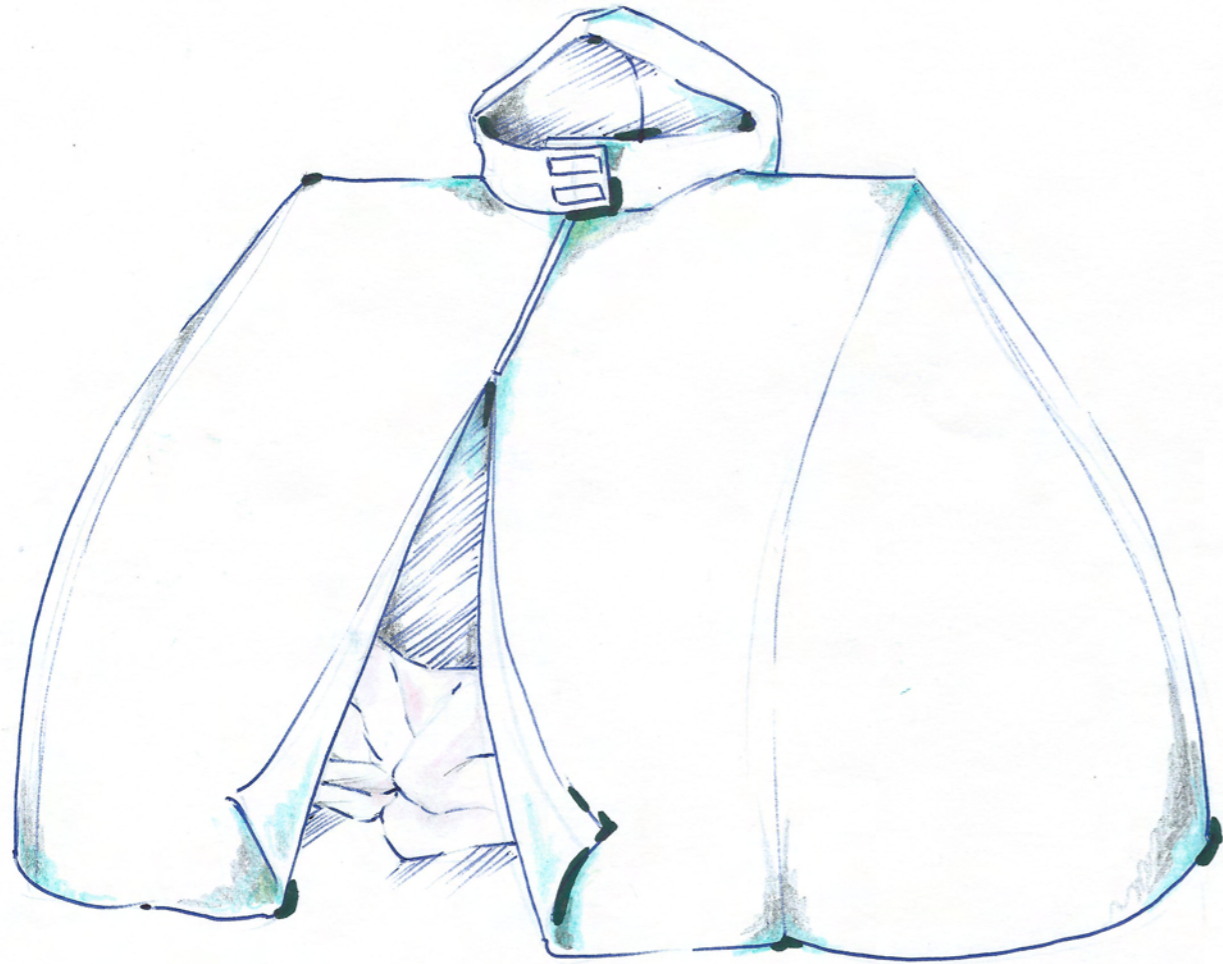

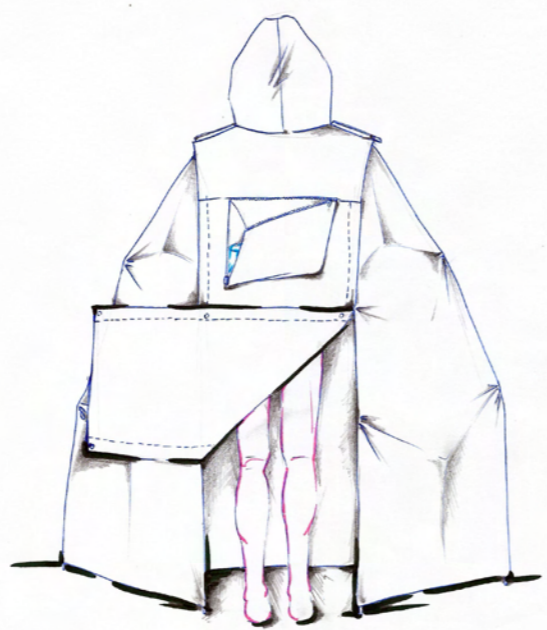
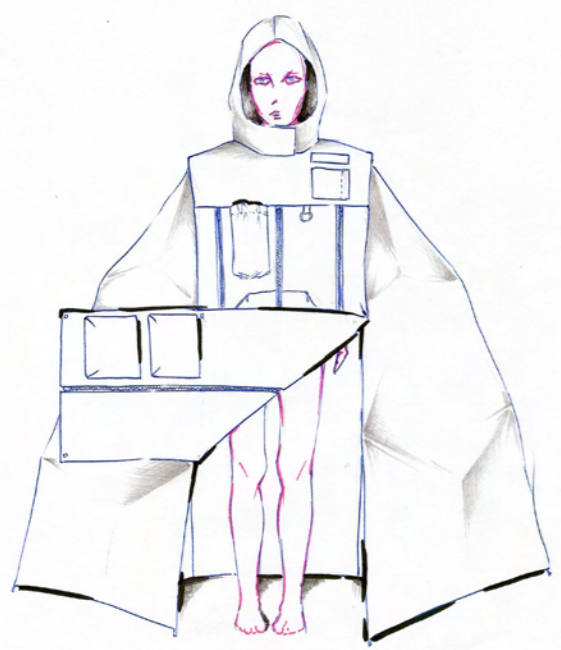
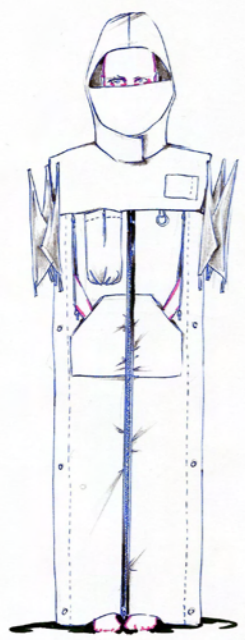

#σκελετός

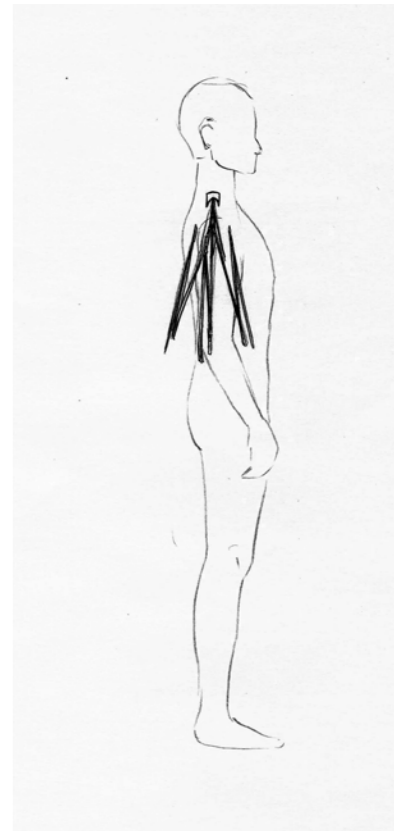
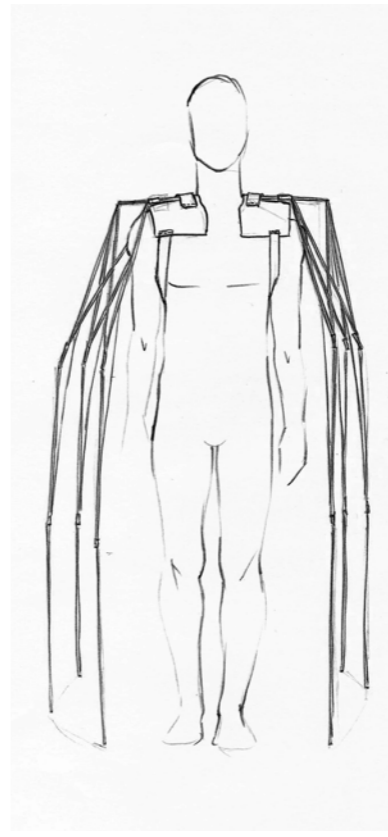
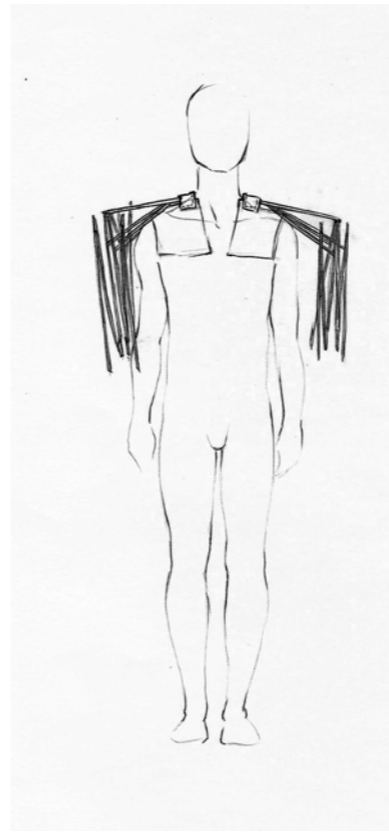
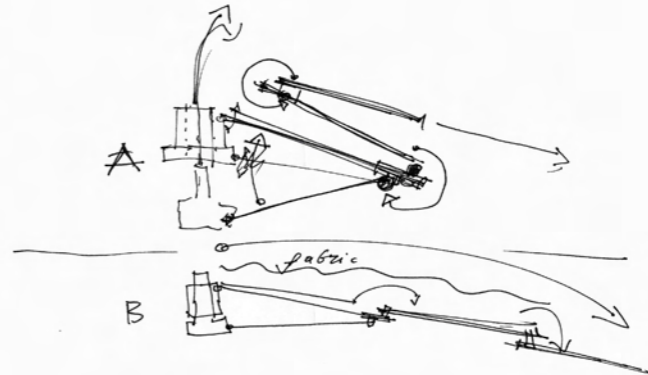

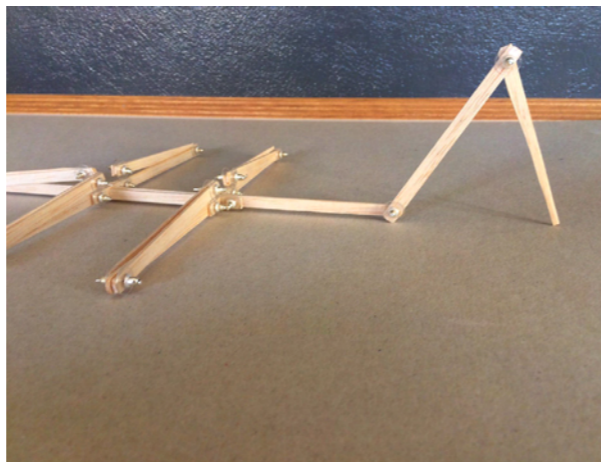
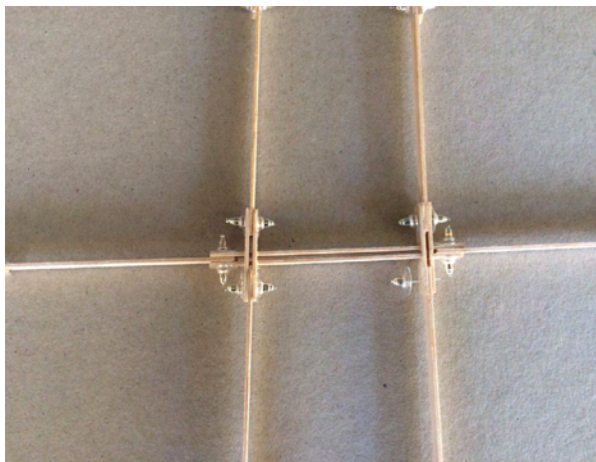
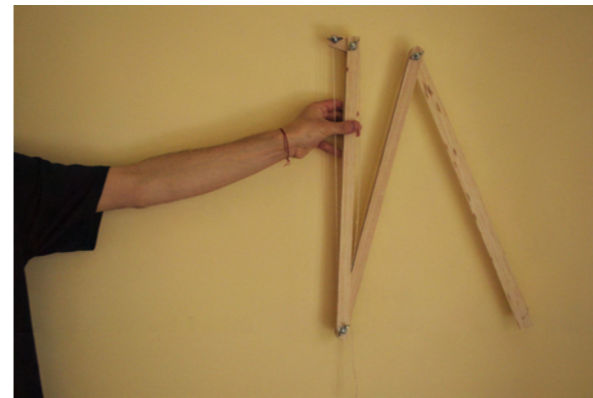
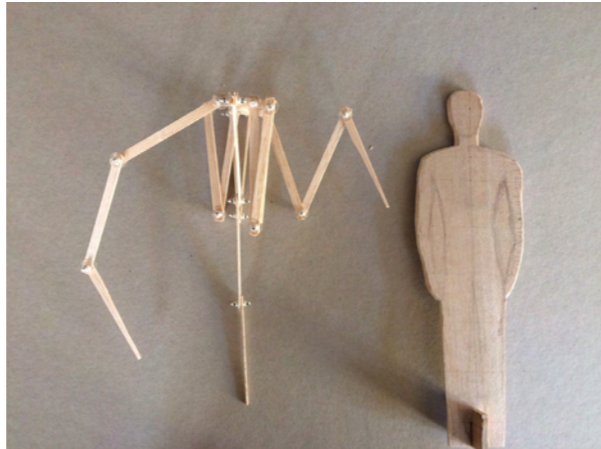
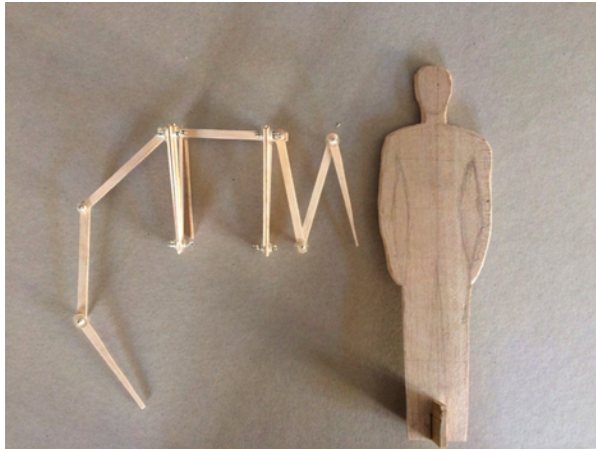

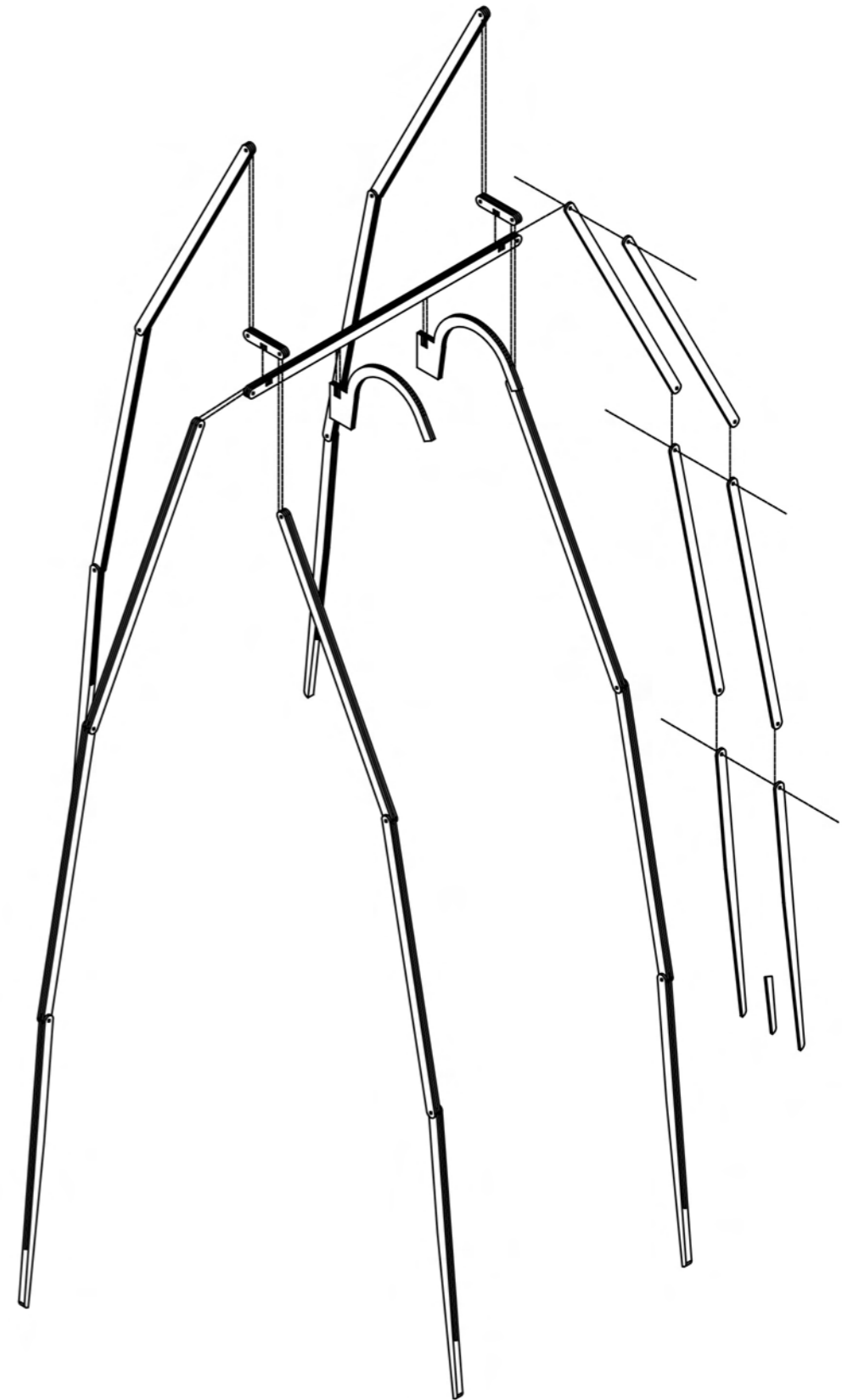
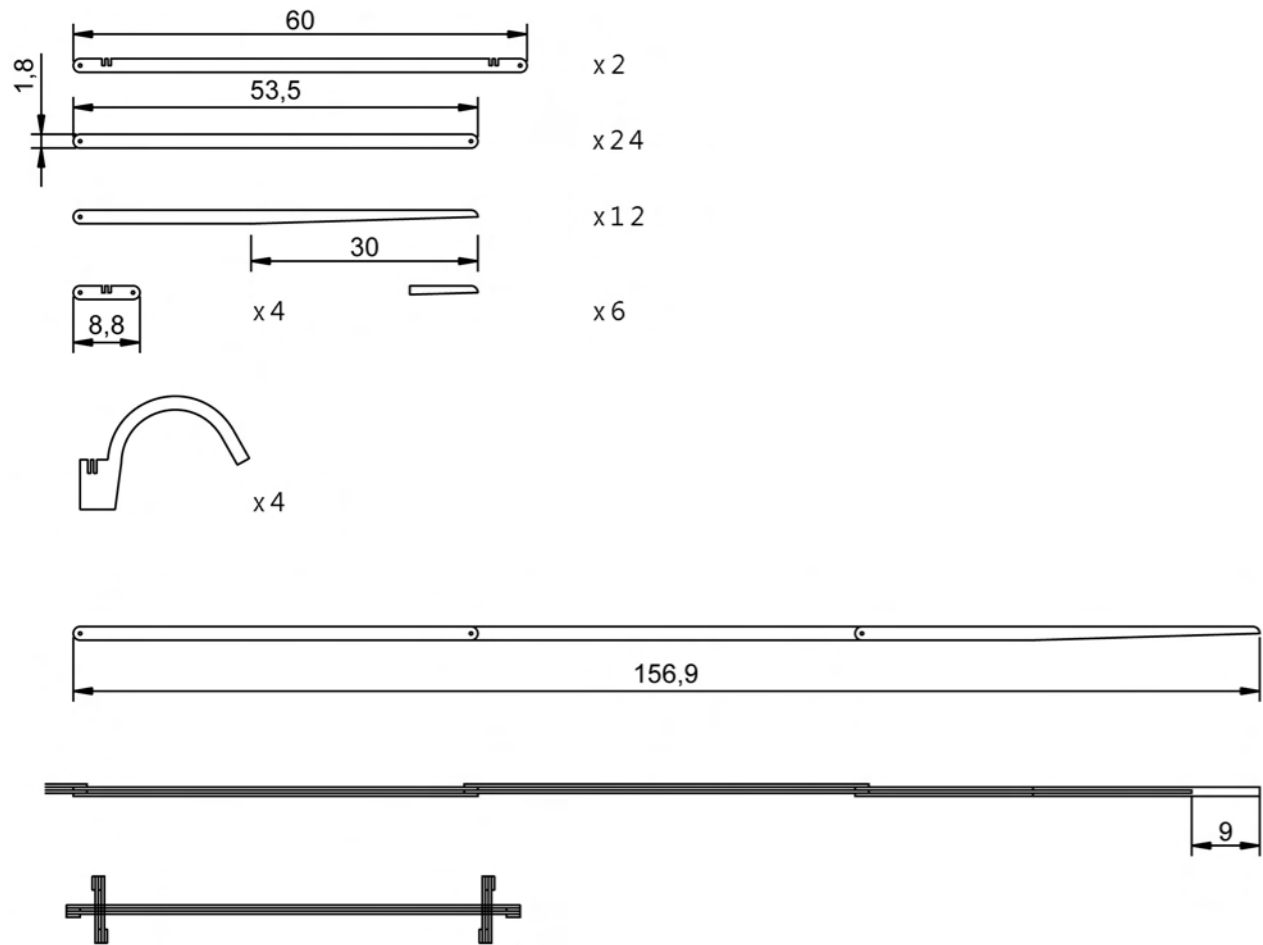

Όλες οι μετρίσεις είναι σε εκατοστά. | κλ.: 1:10

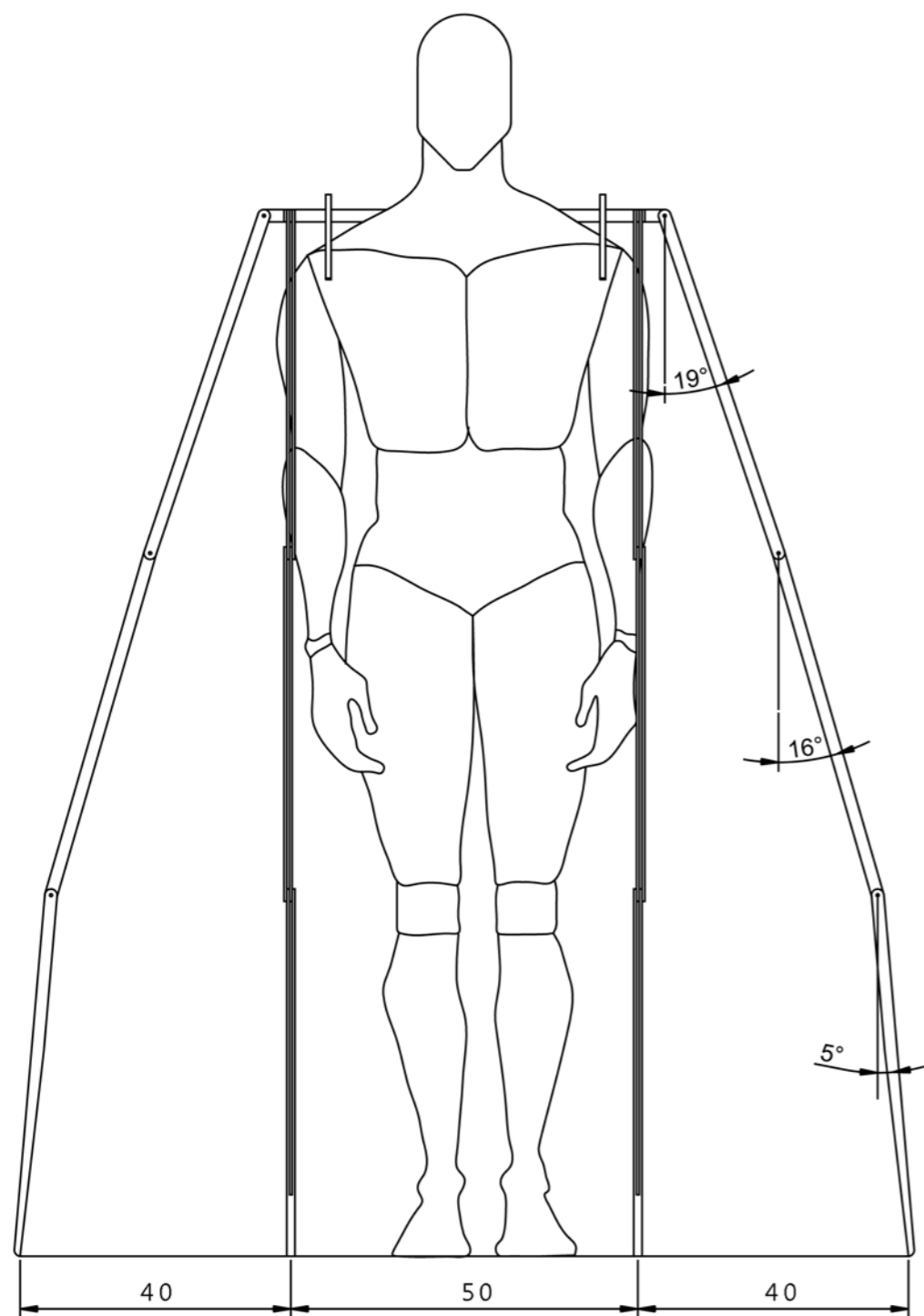

Όλες οι μετρήσεις είναι σε εκατοστά. | κλ.: 1:10

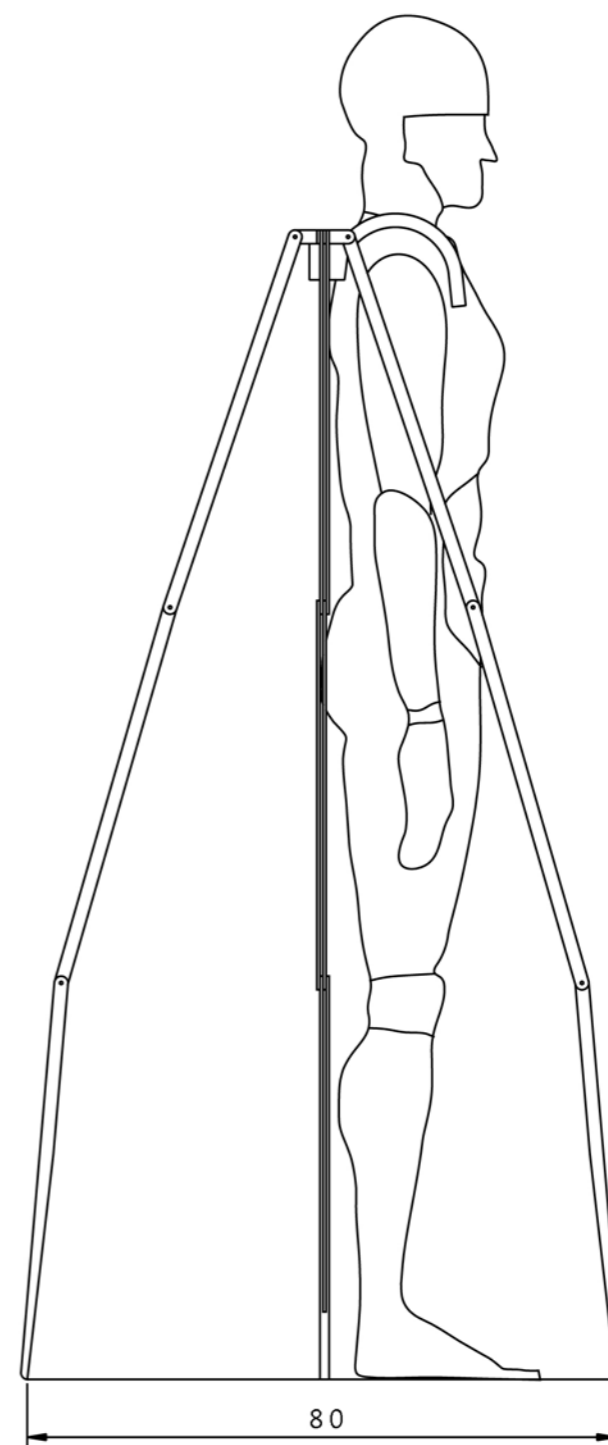

+άλλη διατομή

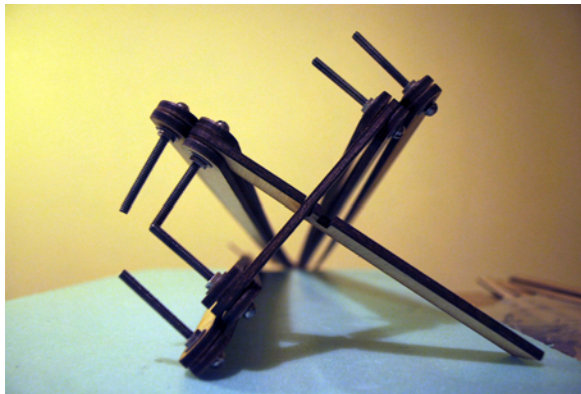
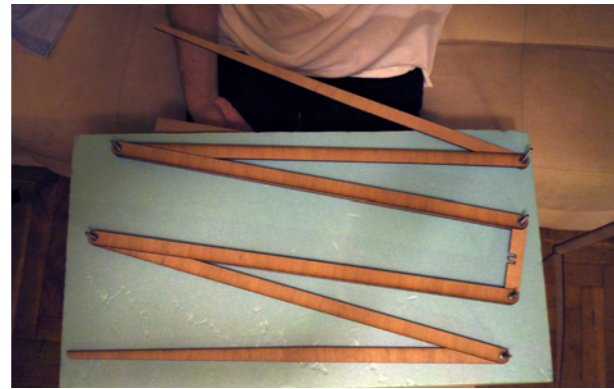
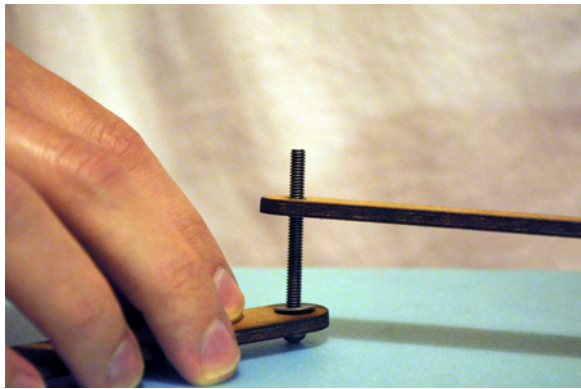
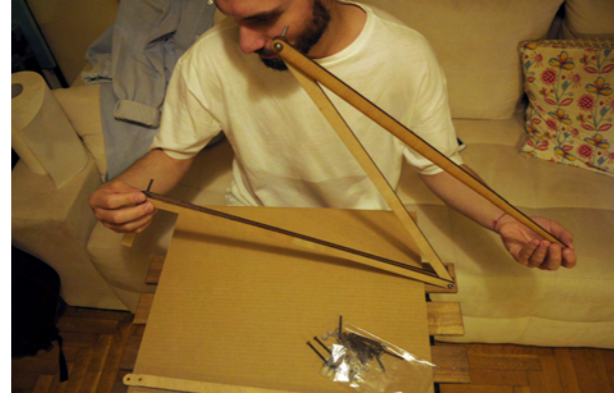

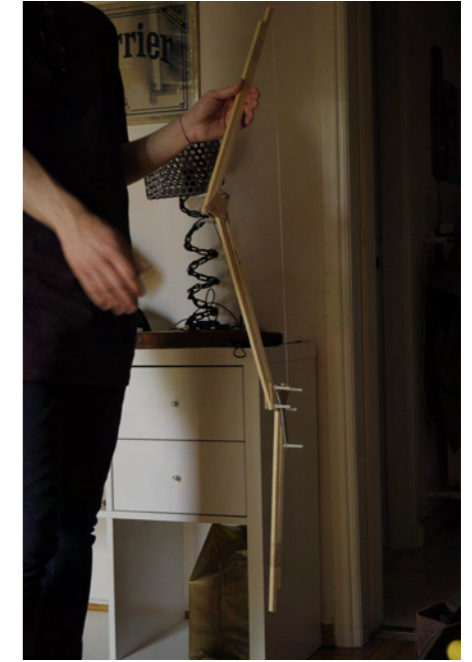
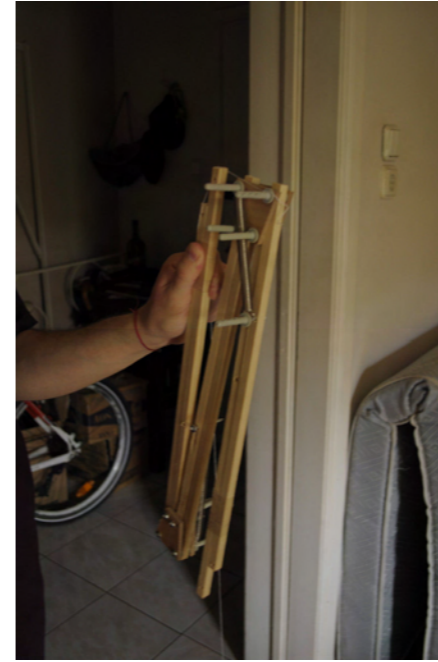

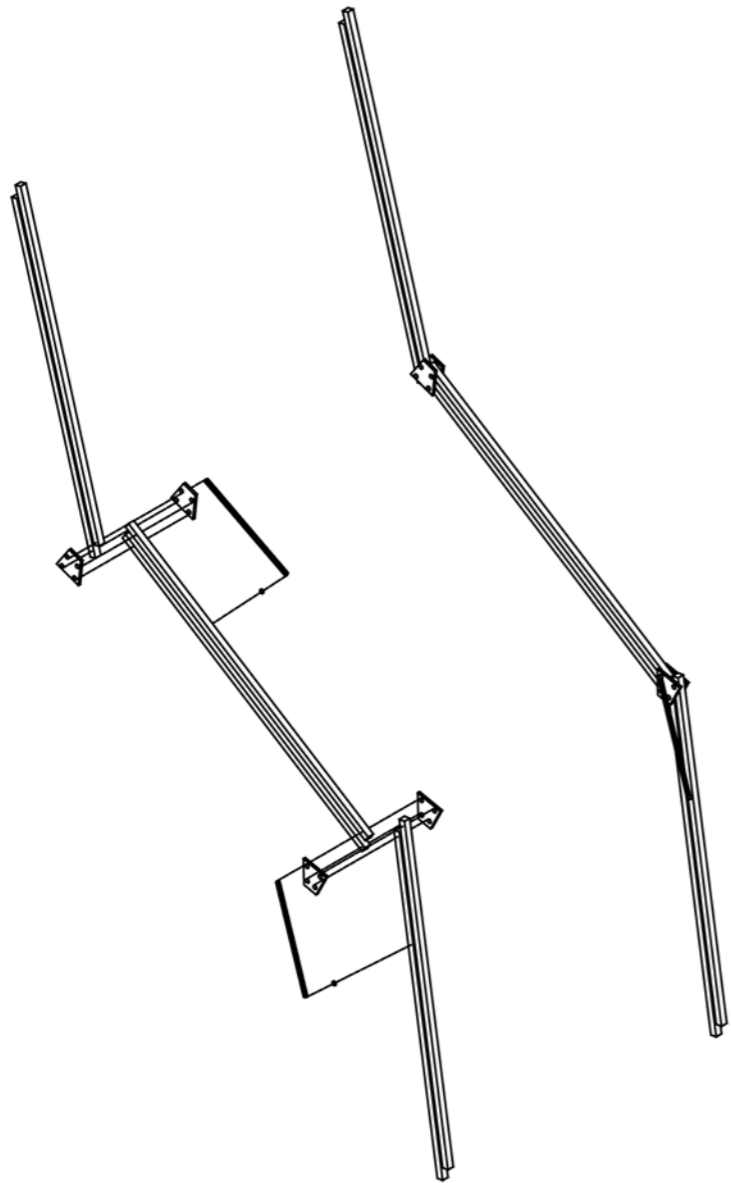
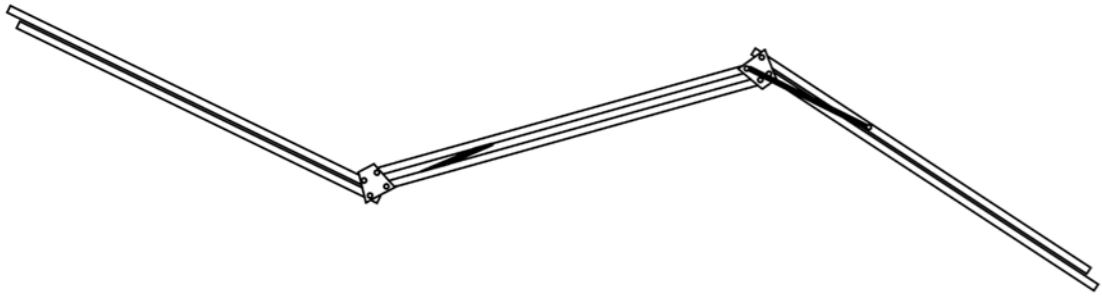

κλ.: 1:10 | κλ.: 1:1

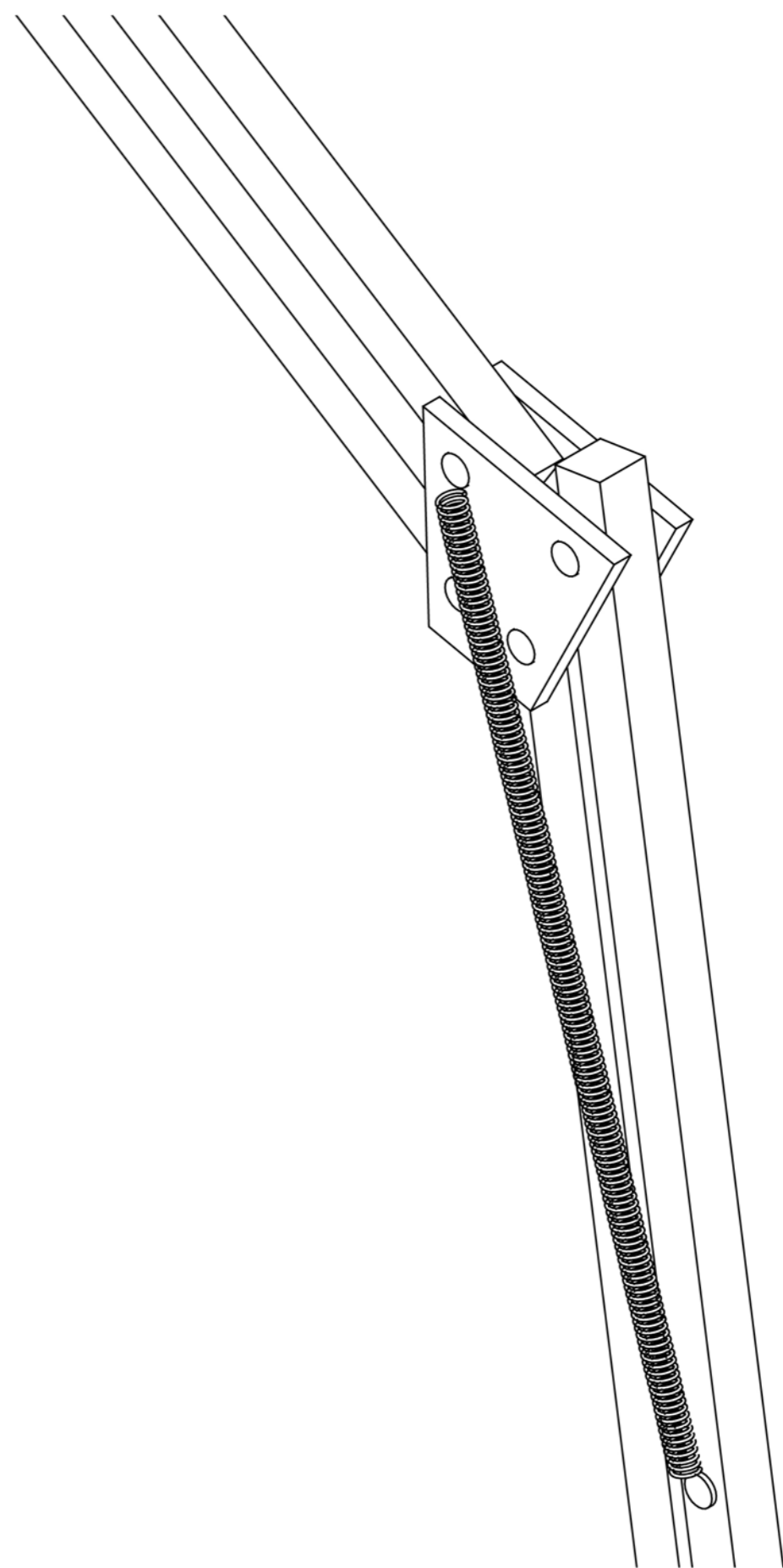









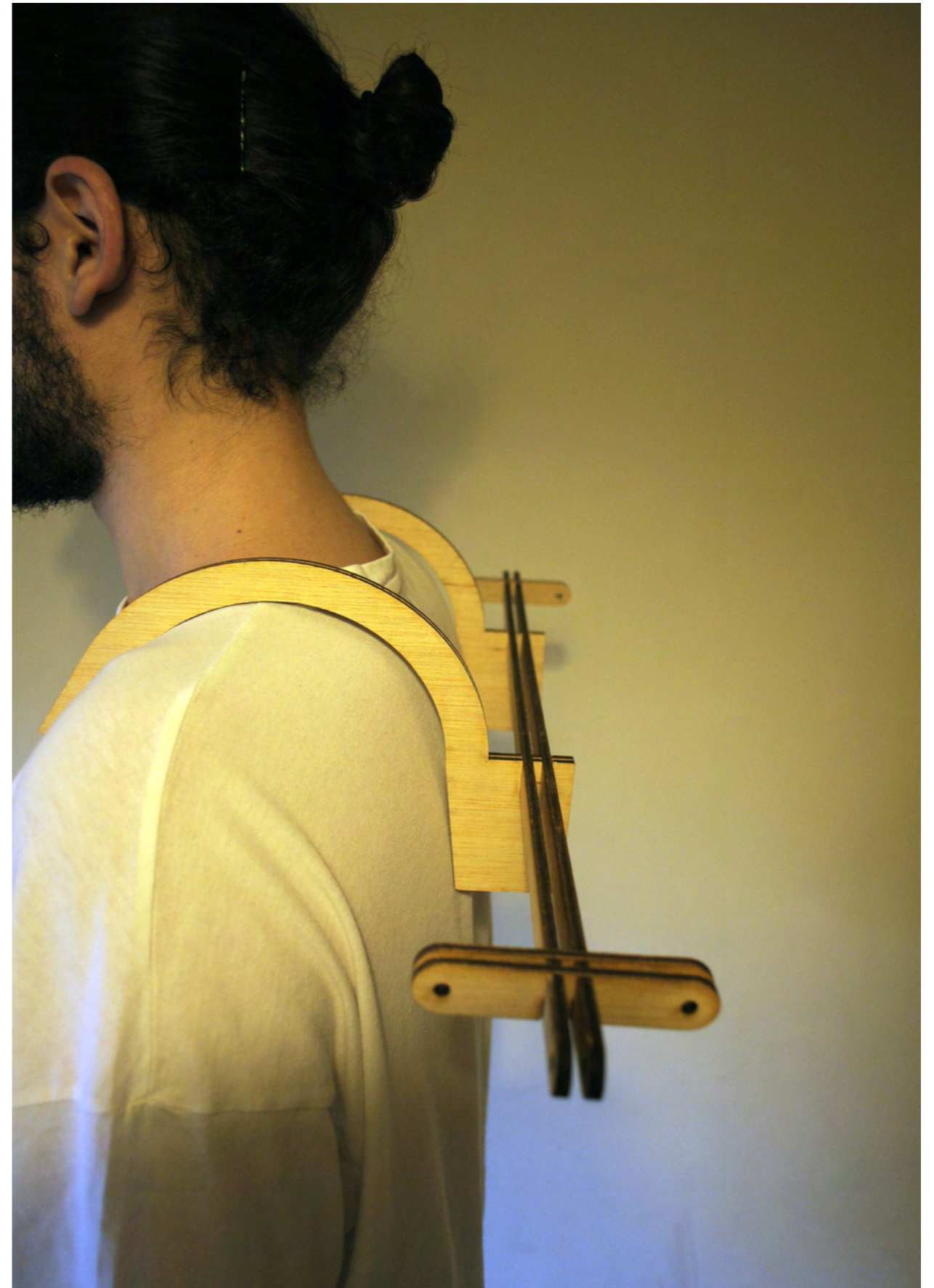







#κέλυφος







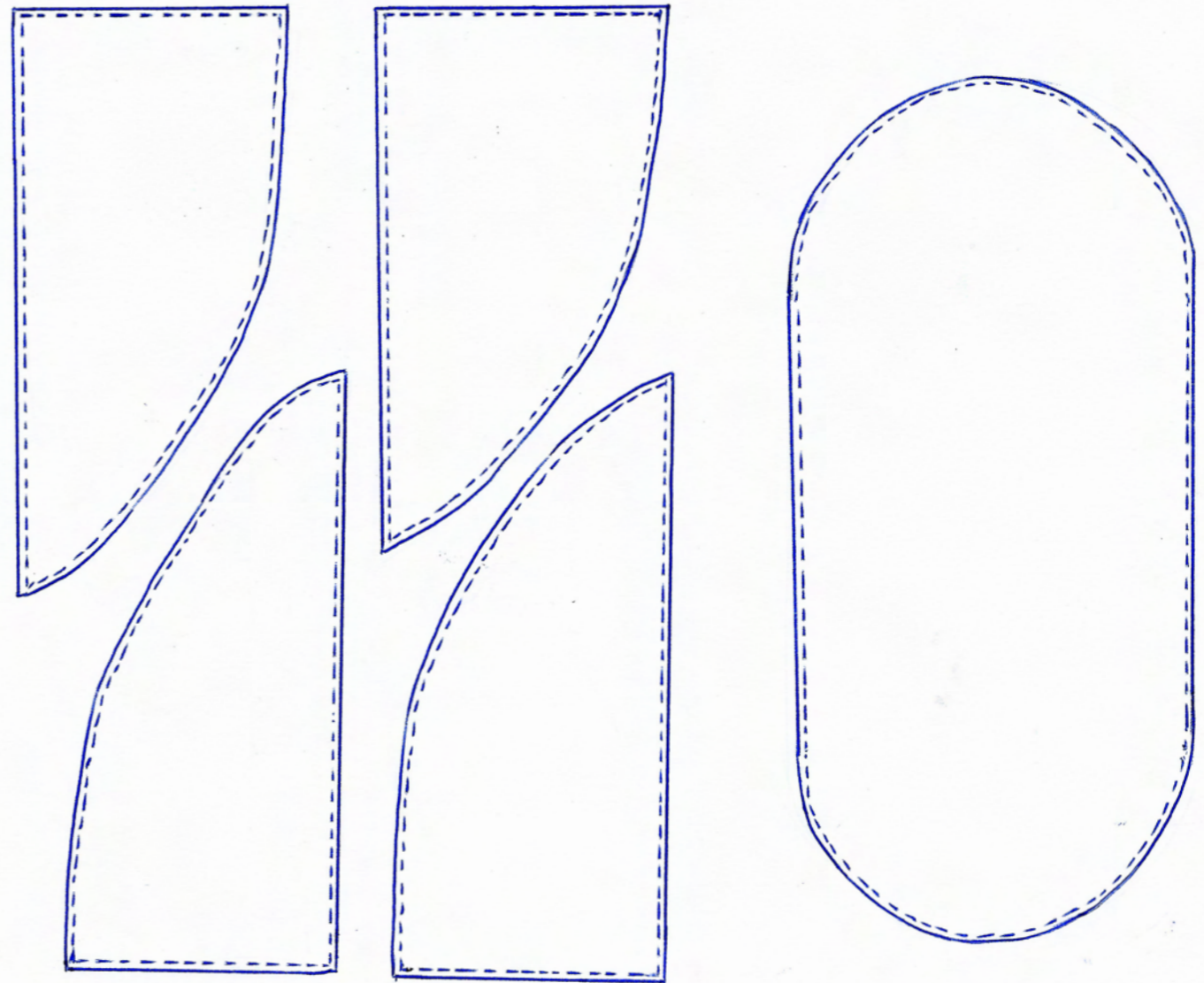
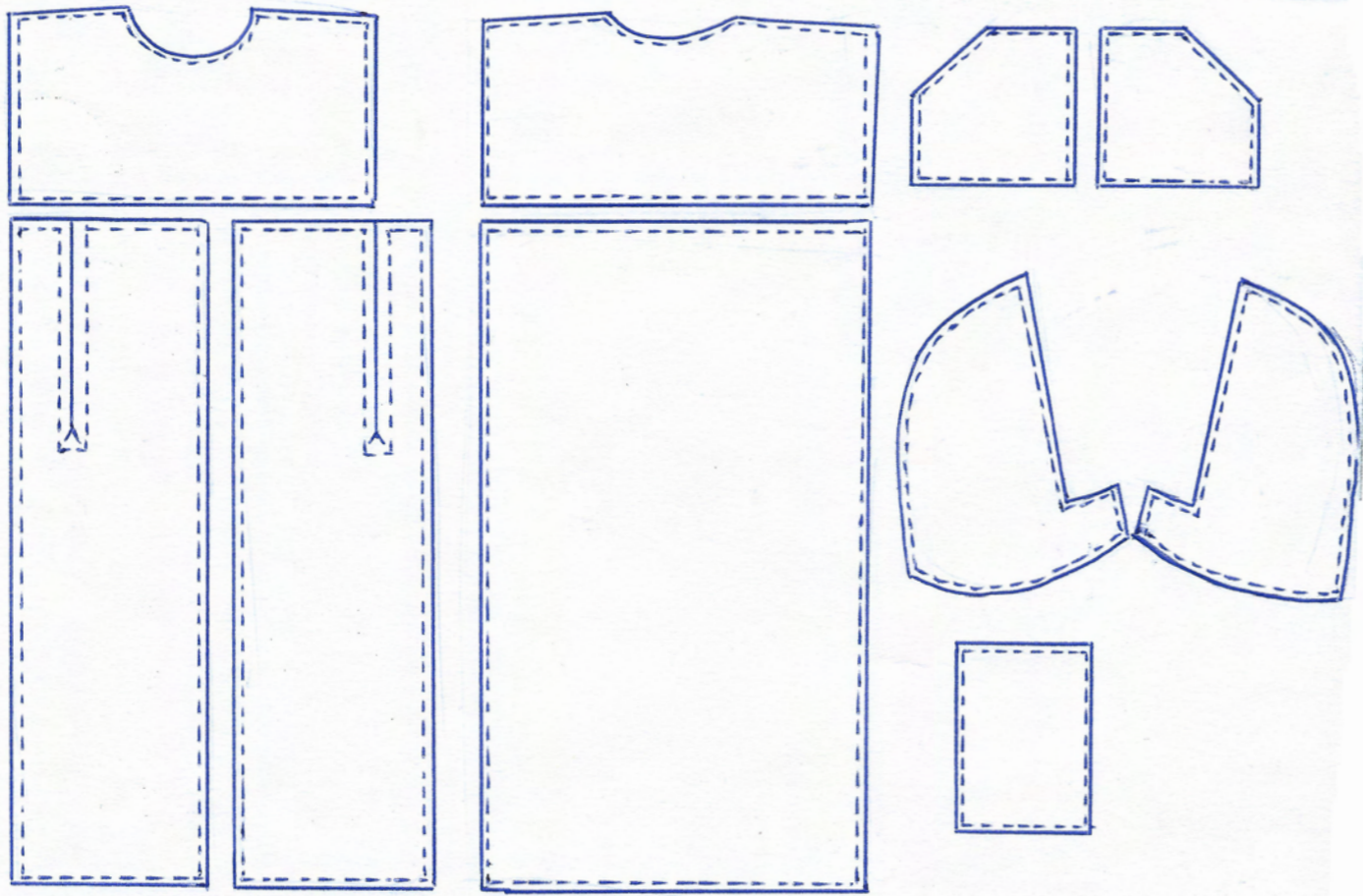



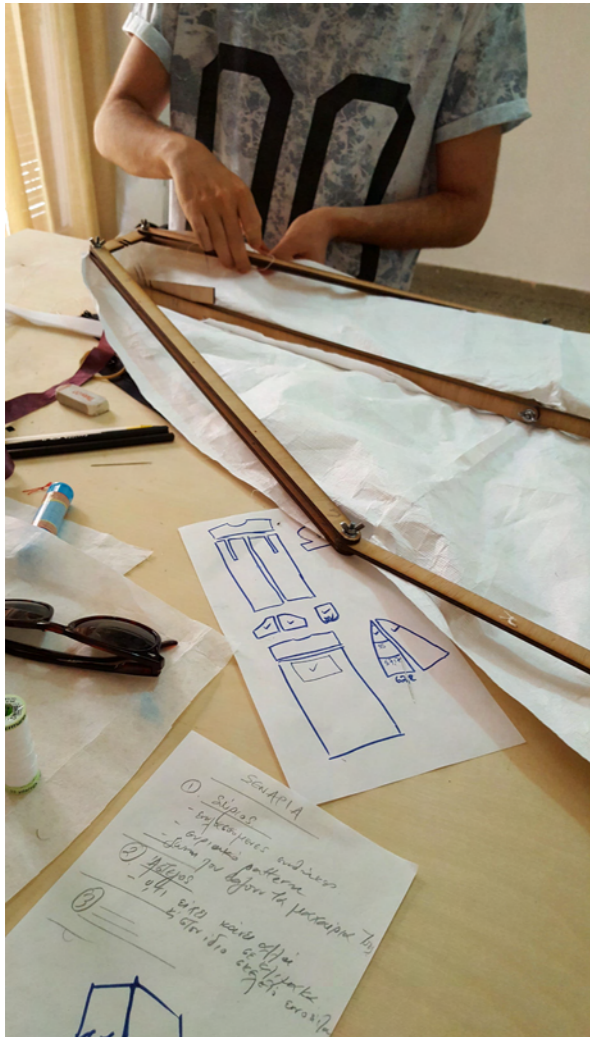

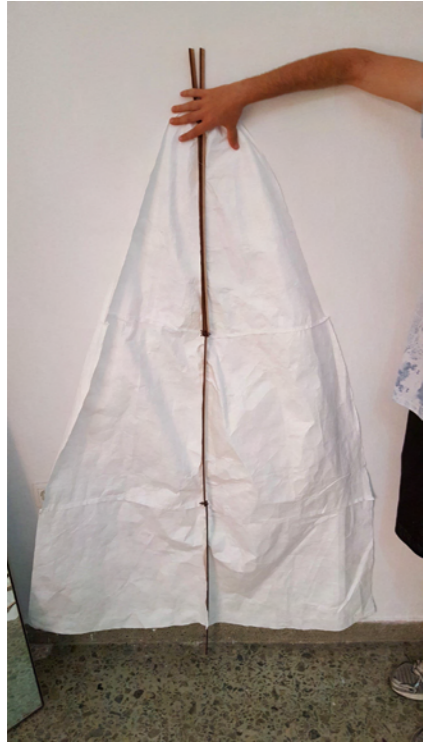

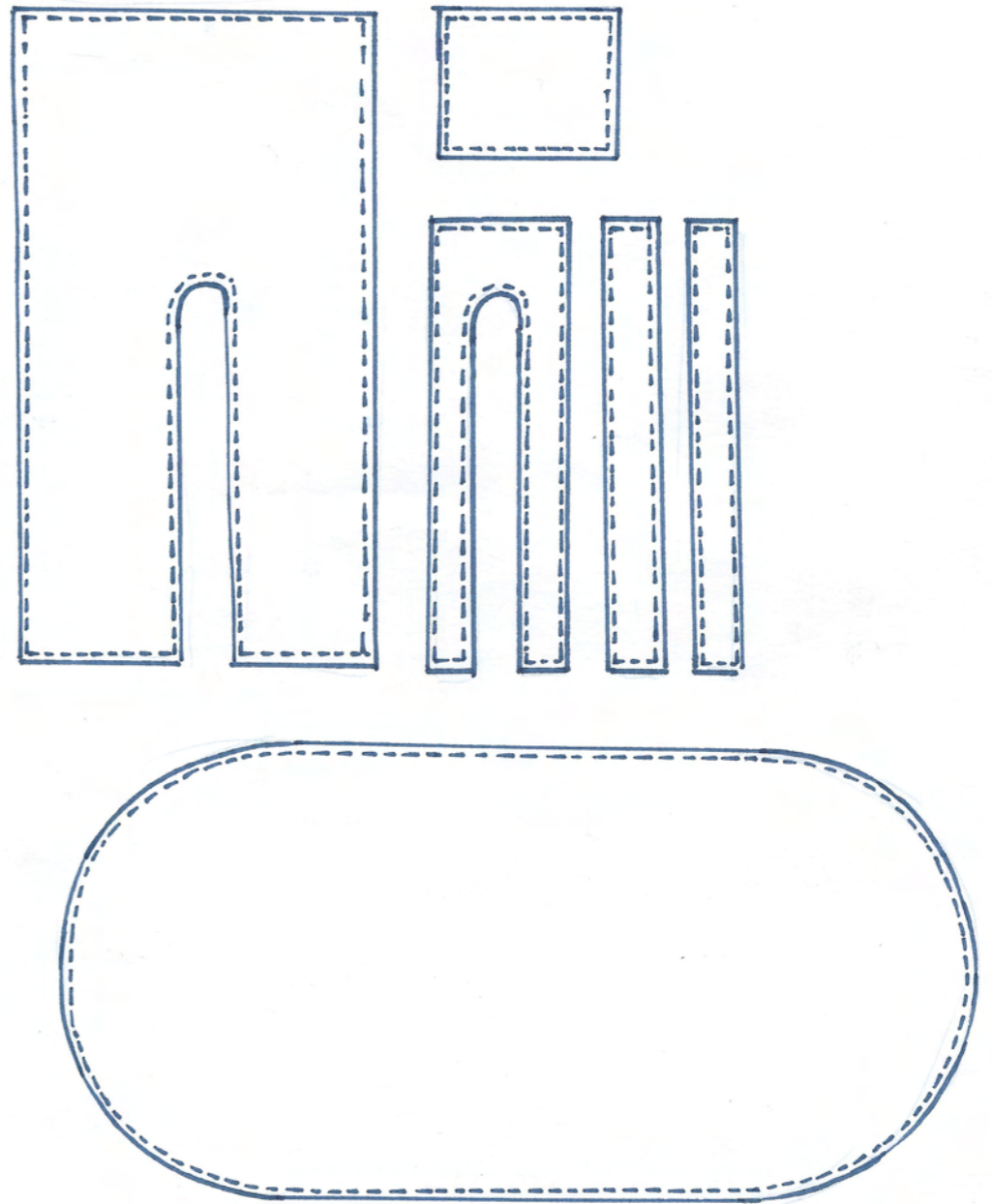
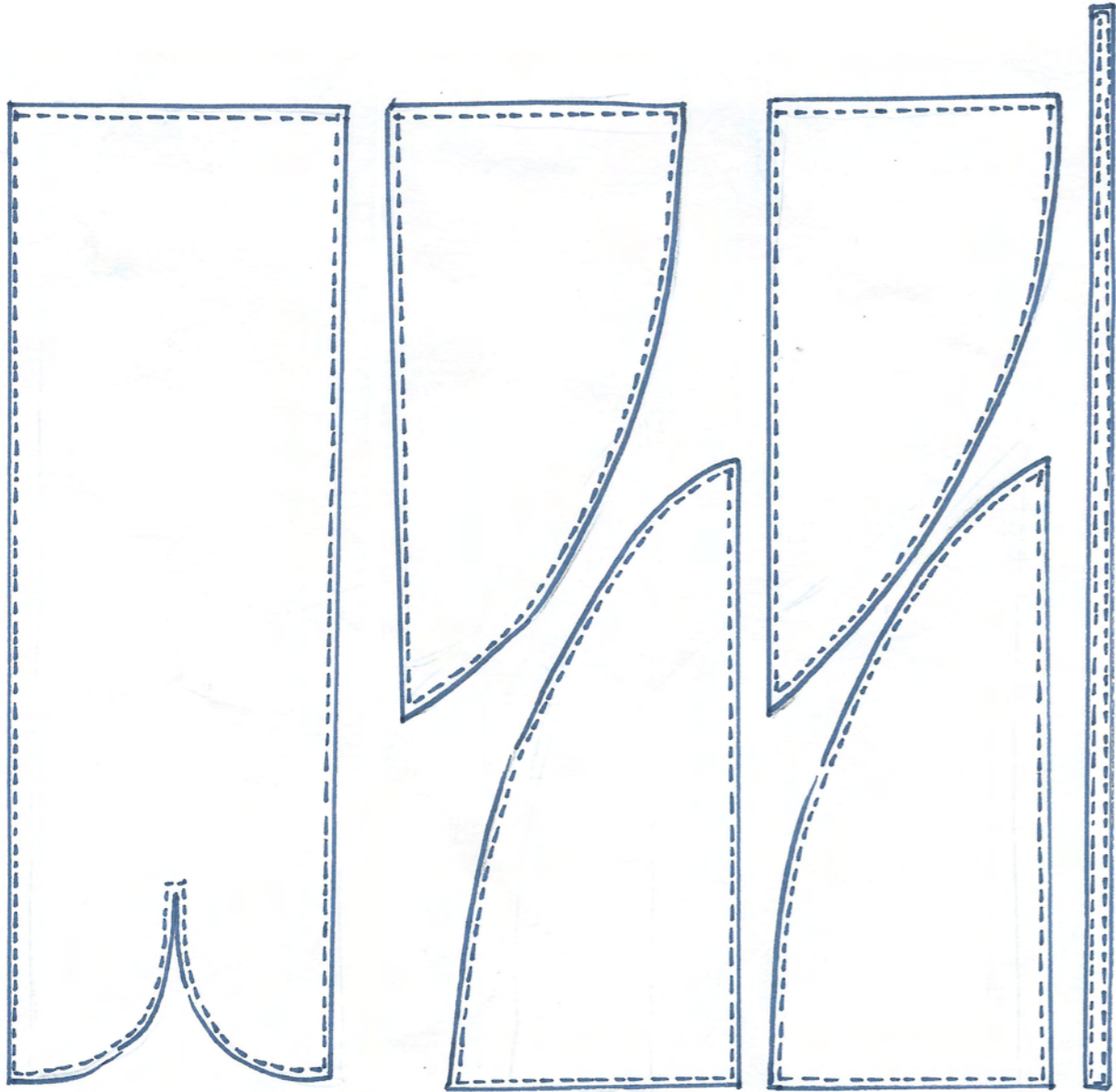

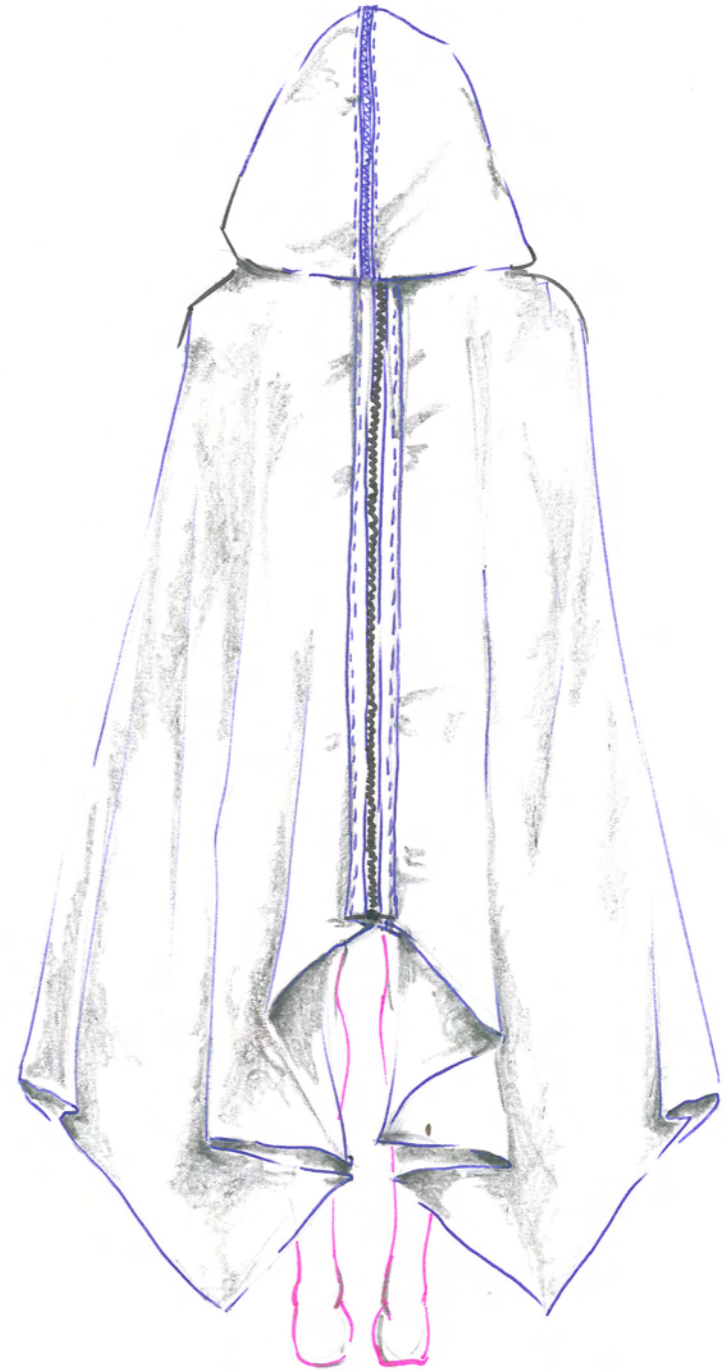
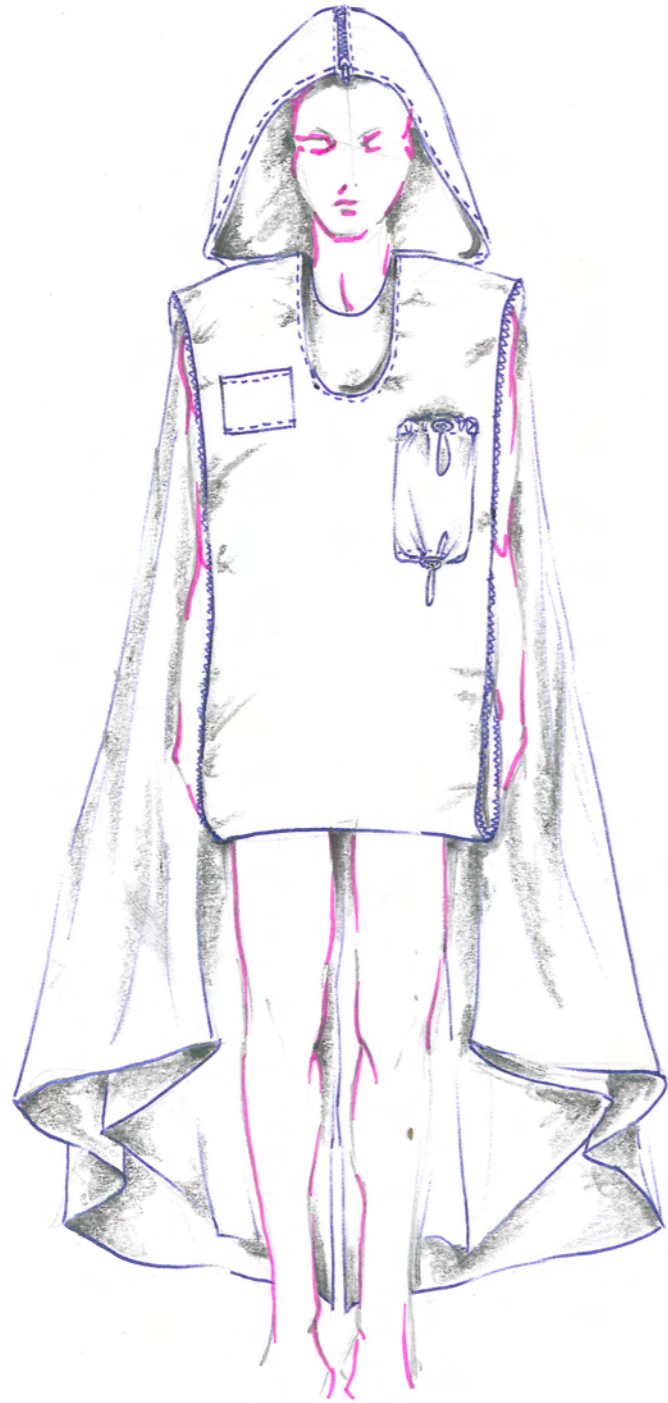

#performance

@After Words

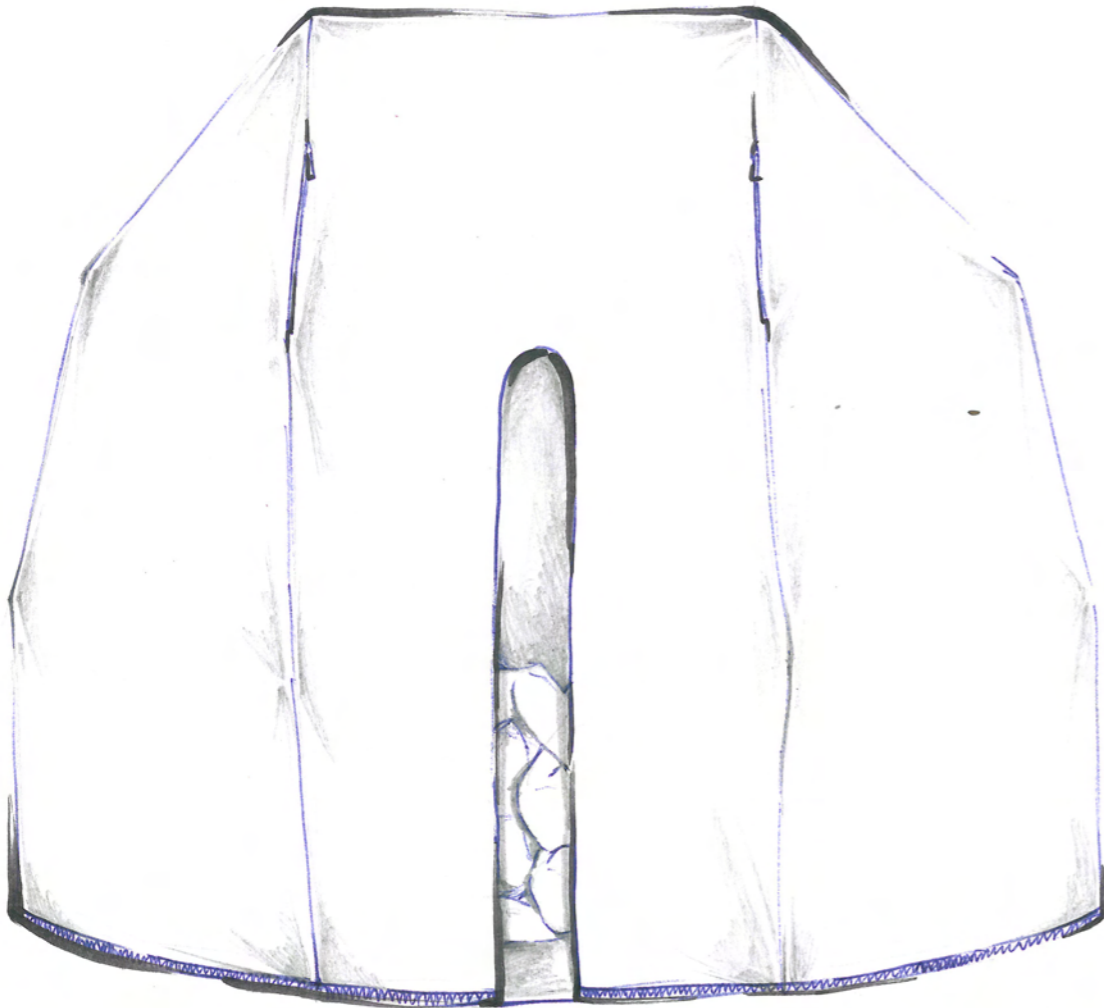





Chalayan/Hussein Chalayan
Fall/Winter 2000-01
London, UK
16/2/2000

Η συλλογή του “ Geotrophics “ για την Άνοιξη / Καλοκαίρι 1999, περιελάμβανε ήδη τα χαρακτηριστικά Φορέματα Καρέκλες που εκπροσωπούσαν την ιδέα ενός νομαδικού τρόπου ζωής και ενός πλήρως μεταφερόμενου περιβάλλοντος. Αυτή η ιδέα αναπτύχθηκε αργότερα από τον Chalayan στην συλλογή του “After Words” για το Φθινόπωρο / Χειμώνα του 2000, η οποία περιελάμβανε μερικά από τα πιο γνωστά τα σχέδιά του, όπως “το τραπεζάκι-φούστα”. Στην “Afterwords”, ο Hussein Chalayan επικεντρώθηκε στην ακούσια και δραματική πτυχή της κινητικότητας, και παρουσίασε τις συναισθηματικές επιπτώσεις της αναγκαστικής μετανάστευσης. Παρουσιάστηκε στο θέατρο Wells Sadler στο Λονδίνο, η επίδειξη εξελίχθηκε σ’ ένα γυμνό, λευκό σκηνικό που αποτελούνταν από ασύμμετρα πάνελ στις τρεις πλευρές του και περιείχε έπιπλα της δεκαετίας του 1950, τα οποία τα μοντέλα της επίδειξης τα προσάρμοσαν σαν ρούχα στο φινάλε του σόου και είτε τα κουβάλησαν είτε τα φόρεσαν φεύγοντας από την σκηνή. Ένα από τα μοντέλα μετέτρεψε ένα τραπέζι του καφέ από μαόνι σε μία γεωμετρική και τηλεσκοπική φούστα, έτσι ώστε να μπορεί να μετατοπίζεται παράλληλα με το ανθρώπινο σώμα. Η παράσταση βασίστηκε στην ιδέα του να πρέπει κάποιος να εκκενώσει

το σπίτι του κατά τη διάρκεια μιας εμπόλεμης περιόδου, να κρύψει τα υπάρχοντά του σε μια επικείμενη επιδρομή, και χρησιμοποιώντας τα ρούχα ως μέσα να μεταφέρει το βίος του πιο γρήγορα. Το κυρίως θέμα της παράστασης ήταν μια αυτοβιογραφική έκφραση της τουρκοκυπριακής καταγωγής του Chalayan και των πολιτικών γεγονότων που επηρέασαν την παιδική του ηλικία. Ωστόσο ο Chalayan δεν περιορίζεται στην παρουσίαση της κατάστασης, ο ίδιος αμφισβητεί το ιστορικό πλαίσιο στο οποίο οι μετανάστες αναγκάζονται να αφήσουν πίσω τα υπάρχοντά τους και να χάσουν την ταυτότητα τους, λόγω της μη-φορητής ποιότητας των αντικειμένων. Από τη στιγμή που σχεδιάζει τα ρούχα ως φορητές ιδιωτικές “περιουσίες”, οι μετανάστες μπορούν να μεταφέρουν αυτά τα στοιχεία που καθορίζουν την ταυτότητα τους και τα πολιτισμικά τους χαρακτηριστικά μαζί τους κατά τη διάρκεια των ανεπιθύμητων ταξιδιών τους. Με αυτό τον τρόπο τους επιτρέπει μια σχετικά πιο ενεργή θέση όπου μπορούν να προσαρμόσουν τη φυσική τους φύση στο κοινωνικό πλαίσιο. Η “φούστα- τραπεζάκι” και ολόκληρο το σεν από την παράσταση παρουσιάστηκαν αργότερα στην έκθεση Century City της Tate Modern το 2001 στο Λονδίνο.

@φωτογραφίες













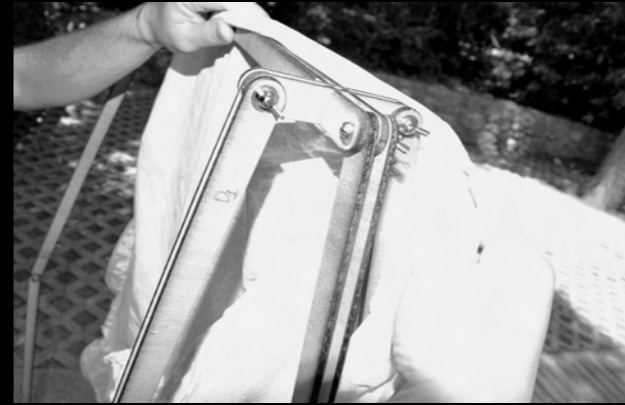









#σενάρια



Όπως περιγράφεται και πιο πριν στο κείμενο του Attali, παρατηρείται μια γενική νομαδική τάση της σύγχρονης εποχής, αλλά επίσης επισημαίνεται ότι η νέα αυτή πραγματικότητα θα συνδυάζει στοιχεία που ο κάθε νομάς θα ενστερνίζεται και θα προσαρτίζει στην ταυτότητά του κατά την διάρκεια αυτής της περιπλάνησης. Γενικά πιστεύεται ότι ο άνθρωπος δεν θα σταματήσει ποτέ του να κουβαλάει την ταυτότητα και τις «συνθήκες» της εγκαταλειφθείσας περιοχής στην νέο-εγκατασταθείσα και να τα συνδυάζει με τα νέα δεδομένα που έχει να αντιμετωπίσει εκεί. Αυτός ο συνδυασμός θα αντικατοπτρίζεται και στον τρόπο ένδυσής του, ο οποίος θα προσαρμόζεται στις αλλαγές του νέου περιβάλλοντός αλλά θα βασίζεται πάντα στην προσωπικότητα του ίδιου. Έτσι δημιουργούνται πολλές και διαφορετικές παραλλαγές του ίδιου αντικειμένου, εν προκειμένω αυτού του "παλτό-καταφύγιο", και αποκτά ιδιαίτερο ενδιαφέρον η καταγραφή κάποιων από αυτών των περιπτώσεων πάνω πάντα στο ένδυμα-πρότασή αυτού του τεύχους.

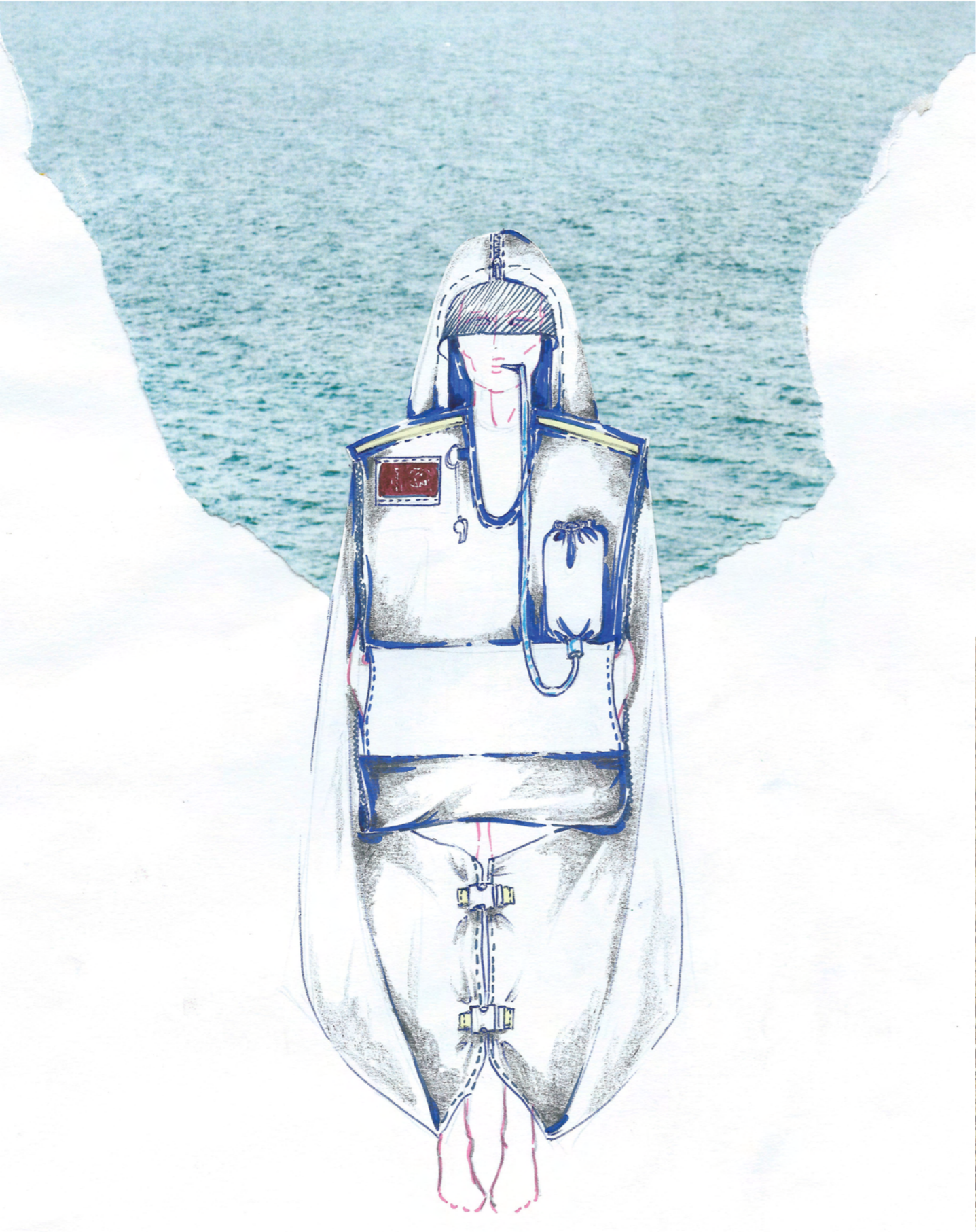

Σύριος μετανάστης “των ημερών” μεταβαίνει, μαζί με την οικογένειά του, μέσω της Μεσογείου στις παραθαλάσσιες ακτές της Ευρώπης με σκοπό να εγκατασταθεί στις βορειότερες και πλουσιότερες χώρες της ηπείρου.

Στοιχεία σχεδιασμού σεναρίου_01:

- _διαχωρισμός μεταξύ άνδρα και γυναίκας (κάλυψη προσώπου και κεφαλιού)
- _προστασία από ακραίες εναλλασσόμενες καιρικές συνθήκες (ζέστη- υγρασία- κρύο)
- _ανάγκη ένωσης των σκηνών σε κοινότητα (θρησκευτικός χώρος λατρείας/ προσευχής)
- _διατήρηση της εθνικής και θρησκευτικής ταυτότητας αλλά και εναρμόνιση με την “ουδετερότητα” της Ευρώπης

Άστεγος κάτοικος των Αθηνών που μετακινείται καθημερινά για λόγους επιβίωσης και προστασίας.

Στοιχεία σχεδιασμού σεναρίου_02:

- _προστασία από ακραίες καιρικές συνθήκες και φαινόμενα (διαφορά θερμοκρασίας πρωί/ βράδυ, χειμώνα/καλοκαίρι, έντονες βροχοπτώσεις και ηλιοφάνεια ανάλογα την εποχή)
- _ειδικές προσαρτήσεις και υποδοχές για παροχή ηλεκτρικού ρεύματος από τον δήμο (φως/θέρμανση)
- _τοποθέτηση σειριακού αριθμού/κωδικά στο παλτό με σκοπό την παρακολούθηση του από τις αρμόδιες κοινωνικές αρχές για την προστασία του από τους “κινδύνους” της πόλης.
- _εναρμόνιση του “καταφυγίου” με το γενικό αρχιτεκτονικό κέλυφος της Αθήνας (οι άστεγοι δεν αποτελούν πλέον μίasma της πόλης αλλά απορροφώνται από την εικόνα αυτής)

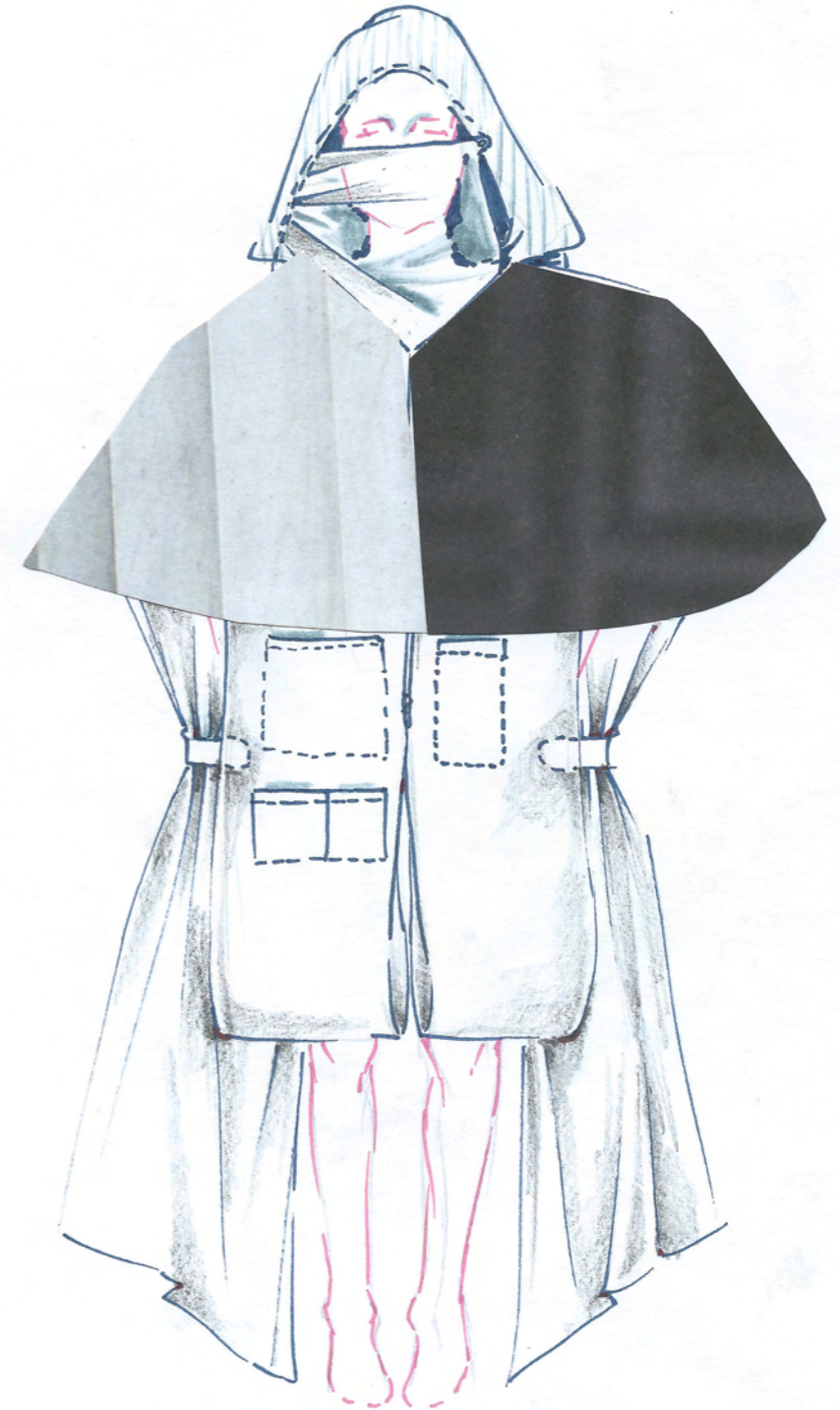
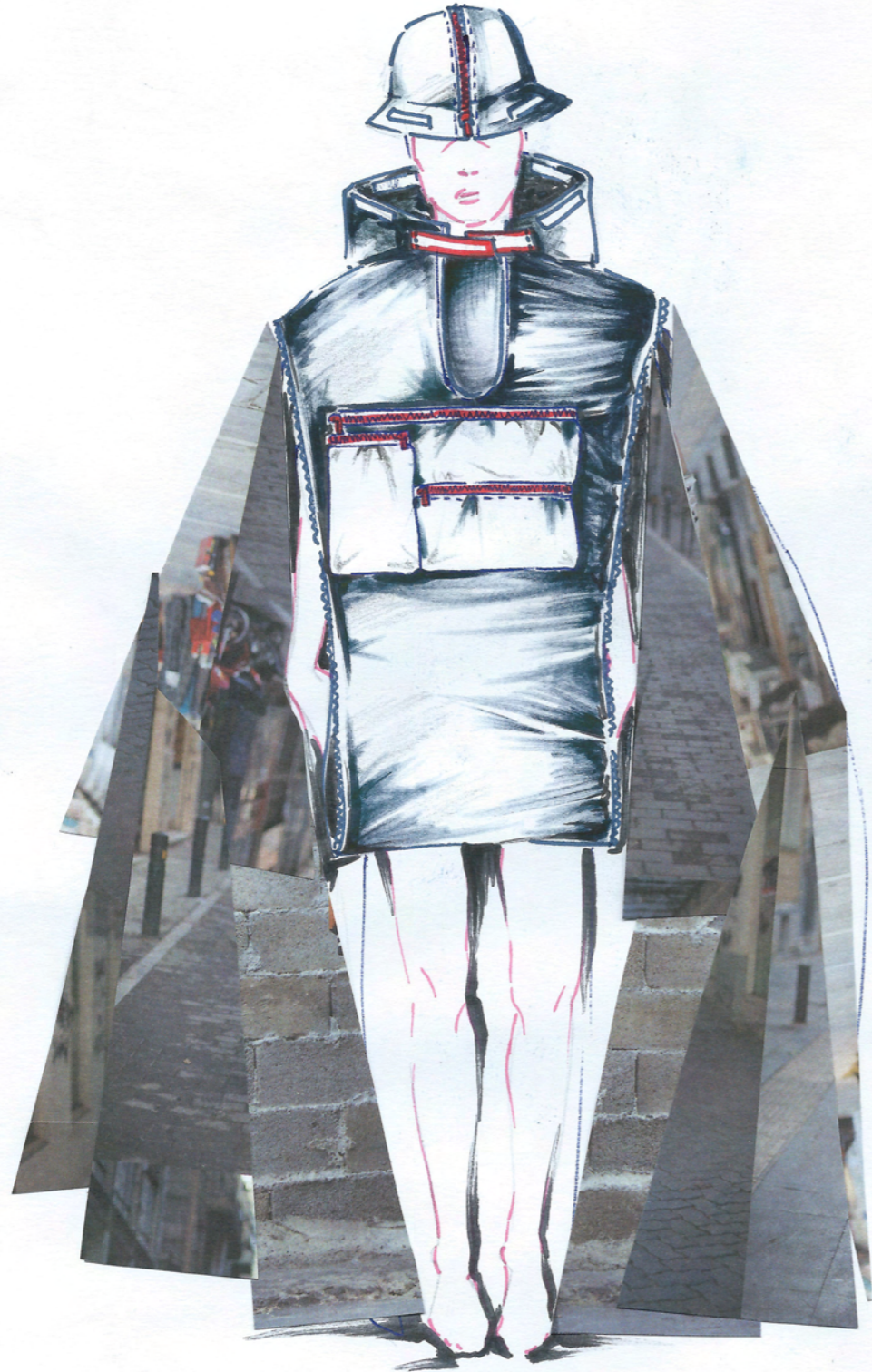

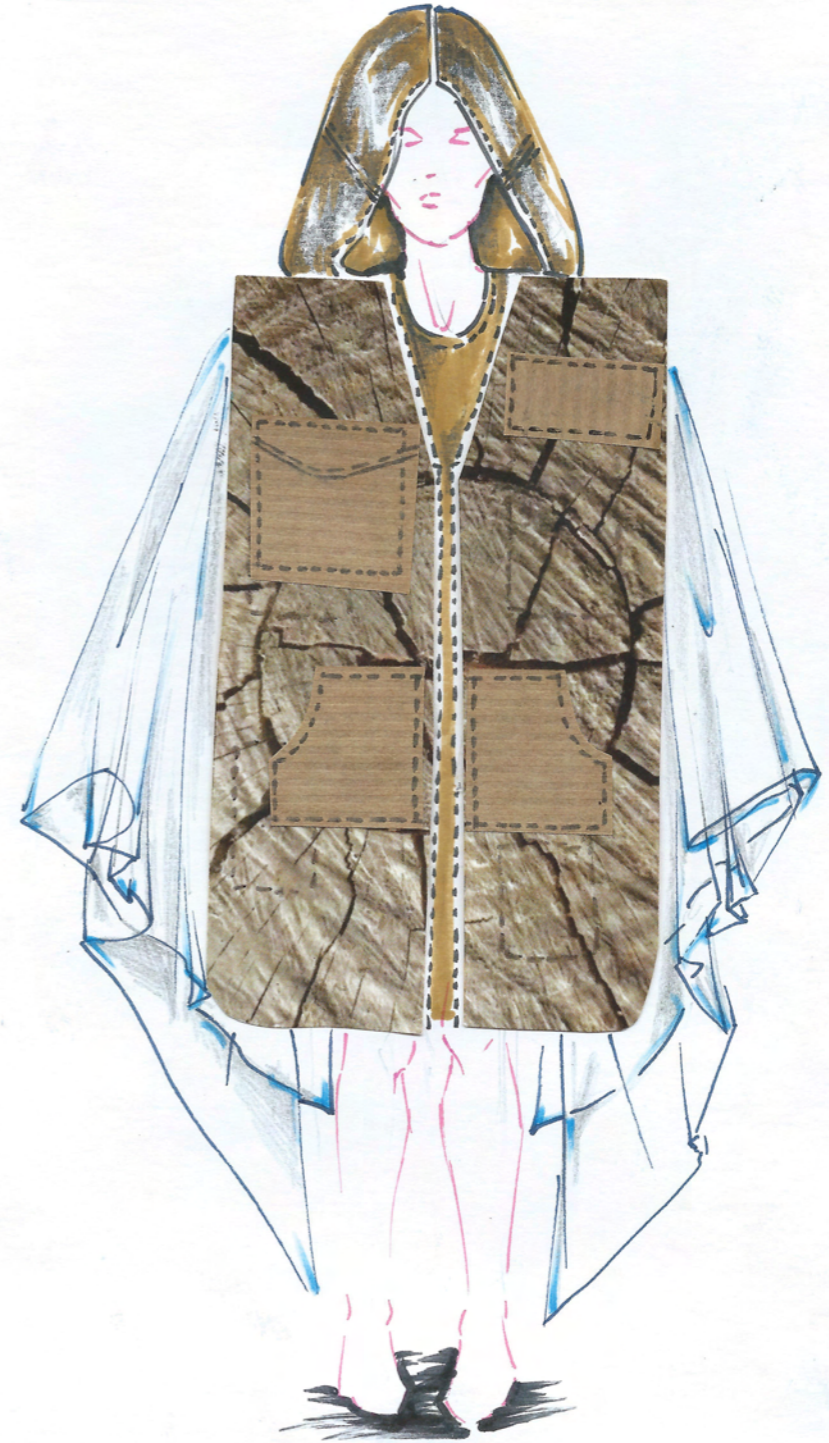
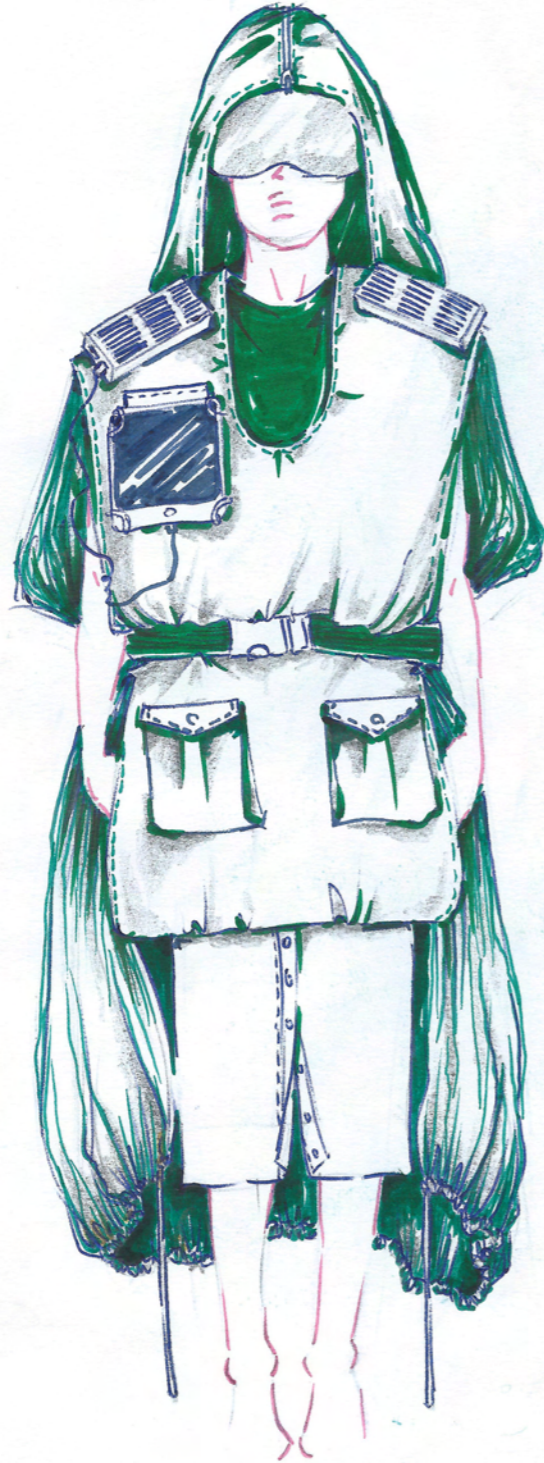

Σύγχρονος περιηγητής του κόσμου που μεταβαίνει από χώρα σε χώρα και αποζητά την περιπέτεια και την εμπειρία με το λιγότερο δυνατό κόστος.

Στοιχεία σχεδίασης σεναρίου_03:

_προστασία από διαφορετικά κλίματα ανά τον κόσμο

_δυνατότητα συλλογής απαραίτητων πόρων επιβίωσης σε περιοχές χωρίς άλλη επιλογή (εκμετάλλευση του βρόχινου νερού για λόγους υγιεινής)

_άνεση κίνησης τού σώματος και μετατροπή του ενδύματος προς αυτής της κατεύθυνσης, αναλόγως της προσβασιμότητας των περιοχών επίσκεψής του χρήστη (ορειβάσια, σκαρφάλωμα, διέλευση μέσα από ποτάμια/ λίμνες)

_τοποθέτηση σειριακού αριθμού/κωδικά στο παλτό με σκοπό την παρακολούθηση του από σύστημα δορυφόρων για ενημέρωση των αρχών για την θέση του σε περίπτωση κινδύνου(GPS, Bluetooth, wi-fi)

Σελίδες 15-18

Lucy Orta

Studio Orta Les Moulins

Boissy-le-Château, France

<http://www.studio-orta.com/>

- Refuge Wear / Habitent

όλες οι φωτογραφίες είναι από το επίσημο site

SIBLING

Melbourne, Australia

<http://www.siblingnation.net/#>

- Walking Shelter/ Mobile habitat

όλες οι φωτογραφίες είναι από το επίσημο site

Royal College of Art (RCA)

London, UK

<http://www.rca.ac.uk/>

-Wearable Habitation project

όλες οι φωτογραφίες είναι από το επίσημο site

Angela Luna

New York, USA

<https://www.facebook.com/angela.luna.7165?fref=ts>

Parsons School of Design

New York, USA

<http://www.newschool.edu/parsons/>

- Design for Difference

όλες οι φωτογραφίες είναι από το <http://www.newschool-freepress.com/2016/05/07/a-parsons-student-designed-her-senior-thesis-to-help-syrian-refugees/>

David Shatz

Bezalel Academy of Arts and Design

Jerusalem, Israel

<http://www.bezalel.ac.il/en/>

- Melina/ Nomad Backpack

όλες οι φωτογραφίες είναι από το <http://www.fubiz.net/2016/04/01/nomad-backpack-that-can-be-turned-into-a-sleeping-tent/>

Σελίδες 84-86

Hussein Chalayan

Chalayan

London, UK

<http://chalayan.com/>

-s/s 1999 "After Words"

όλες οι φωτογραφίες είναι από το www.vogue.co.uk/fashion/ και <http://www.vogue.com/fashion-shows/>

Βιβλιογραφία

Attali, Jacques. L' homme nomade. Paris: Fayard, 2003.

Sans, Jérôme. Refuge Wear. Paris: éditions Jean Michel Place, 1996.

Cairns, Stephen. My Own Public Heterotopia. Havana: Published for the 9th Havana Biennale, 2006.

Δημητρακόπουλος, Τρύφων. Skin+Bones II_ 10 χρόνια μετά. Βόλος: Πανεπιστήμιο Θεσσαλίας, 2016.

