

# Infectious Trans.Motor

Can a vehicle construct reality?

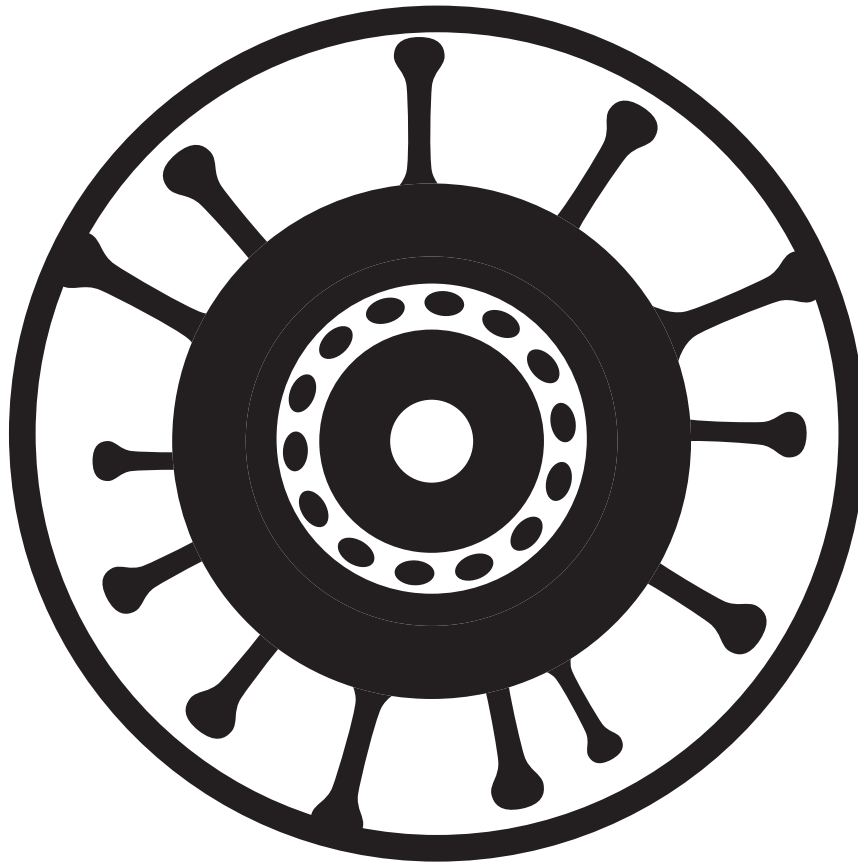



## Infectious Trans.Motor

### Μπορεί ένα όχημα να κατασκευάσει την πραγματικότητα;

Εμίνογλου Τζανέρ, Ιωάννου Εβελίνα, Χατζηγηρηγορίου Παναγιώτης  
Επιβλέπων καθηγητής : Τζιρτζιλιάκης Γιώργος

Η διπλωματική εργασία έχει ως στόχο να διερευνήσει τη σχέση της παραγωγής του χώρου με αυτή της κατασκευής και διάχυσης των εικόνων που εντάσσονται στην πληροφοριακή σφαίρα.

Η τεχνοεπιστημονική ανάπτυξη των τελευταίων δεκαετιών έχει καταφέρει από τη μια να δημιουργήσει εργαλεία και συμπλέγματα εργαλείων που παραποιούν την πληροφορία και από την άλλη την αύξηση, τόσο της ταχύτητας ροής της όσο της επαφή της με τα ανθρώπινα αισθητηριακά όργανα. Έτσι, βρισκόμαστε μέσα σε ένα θολό νεφέλωμα όπου είδηση και πραγματικότητα, πληροφορία και ψυχαγωγία, αλήθεια και ψεύδος δεν έχουν πλέον διακριτά όρια μεταξύ του.

Με βάση αυτές τις θέσεις επιχειρήσαμε να δώσουμε υλική υπόσταση στο άυλο της πληροφορίας προτείνοντας τη διαμόρφωση του εσωτερικού ενός βαν με σκοπό, η νέα χρήση που θα φιλοξενήσει, να παράγει πραγματικότητα. Το βαν αποκτά σταθερό εξοπλισμό γραφείου, καμαρινιού, μία ειδικά διαμορφωμένη συρταριέρα-εργαλειοθήκη, που παρέχει τα κατάλληλα αντικείμενα για την δημιουργία της συνθετικής πληροφορίας, και ένα νέο όνομα, Infectious Trans.Motor(i.trans.motor). Η μέθοδος που ακολουθούν οι χρήστες του βαν είναι οι εξής : πηγαίνουν σε ένα μέρος που αποτελεί το κατάλληλο σκηνικό, χρησιμοποιούν τον εξοπλισμό του για να δημιουργήσουν οπτικοακουστική τεκμηρίωση, την επεξεργάζονται και στη συνέχεια διαχέουν τις πληροφορίες που έχουν κατασκευάσει στα Μ.Μ.(Μαζικά Μέσα).

Σε μία κατεύθυνση διερεύνησης της σχέσης που μπορεί να έχει η πληροφορία με την παραγωγή δομημένου χώρου, χρησιμοποιούμε το i.trans.motor με σκοπό να κάνουμε τρεις μετασχηματισμούς στην πόλη του Βόλου.

Οι μετασχηματισμοί αυτοί αναφέρονται ως αντιβιώσεις, και η πληροφορία, που χρειάζεται για να τους καταστήσει απαραίτητους, ως ιός. Το σχήμα αυτό χρησιμοποιείται με σκοπό να τονισθεί ο ρόλος που έχει η είδηση στην διαμόρφωση της σκέψης, τις επιθυμίες που δύναται να δημιουργήσει γεννώντας κενά και ο ακούσιος παρωπιδισμός των θυμάτων του προς τη μεγάλη λύση.

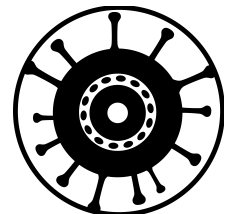

## **Infectious Trans.Motor**

### **Can a vehicle construct reality?**

Eminoglou Janer, Ioannou, Evelina, Chatzigrigoriou Panagiotis

Supervisor : Tzirtzilakis Yorgos

The diploma thesis aims to research the relation between the construction of space and the transmission of constructed images that are integrated in the media sphere.

The technological growth of the last decades has managed, on the one hand, to create tools and tool clusters that dissolve information and on the other hand, to speed up its spreading as well as, its connection with the human sensory system. Having said that, we find ourselves in between a fuzzy cloud, where news feed and reality, information and entertainment, truth and lie lose balance between their limits.

By these terms, we attempted to translate the intangible nature of information into a material version of itself by recreating/transforming a minivan and turning it into a platform that has the ability to construct reality. The minivan is now equipped with office furniture, dressing room, a customized toolbox, containing the tools needed in order for the users to create a composite piece of information, and a new name, Infectious Trans.Motor(i.trans.motor). The users adopt a tactic as follows : they visit the desired area as long as it makes a good set, use the i.trans.motor equipment in order to create an audiovisual documentation, process the product and afterwards they transmit the manufactured information to mass media.

While researching the relation between information and production of built-up space, we decided to engage i.trans.motor in three scenarios of transformations concerning the city of Volos.

These transformations are being referred to as antivirus and the piece of information that is needed to make them necessary, as virus. This play of words is used in order to emphasize on the role of news in mind setting, the desires it can create by pointing out or constructing gaps and the compulsive parochialism of its victims in the sake of salvation.

Can a vehicle construct reality?

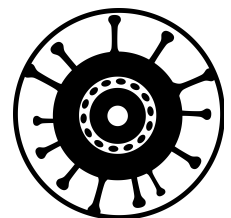

Διπλωματική Εργασία

# Infectious Trans.Motor

Can a vehicle construct reality?

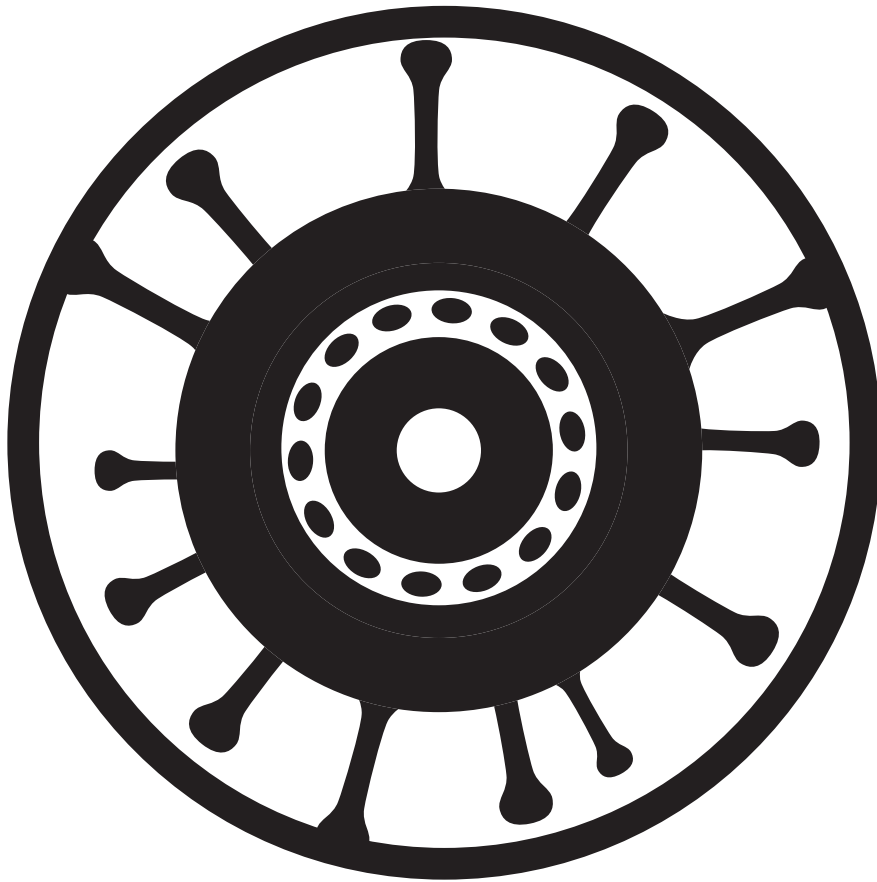

Εμίνογλου Τζανέρ  
Ιωάννου Εβελίνα  
Χατζηρηγορίου Παναγιώτης  
Επιβλέπων : Τζιρτζιλάκης Γιώργος  
Φεβρουάριος 2015, Βόλος

---

Θα θέλαμε να ευχαριστήσουμε τον Γιώργο Δράκο που μας παραχώρησε το βαν. Τους Γιάννη και Φαίδρα Μαλικέντζου που φιλοξένησαν το βάν και εμάς κατά την διάρκεια των εργασιών. Ακόμα, θα θέλαμε να ευχαριστήσουμε τον Ηλία Καρνιάρη, τον Κοκό και την Αντηχείο Κολέκτιβ, τους Λευτέρη και Στέφανο (Υ.Ε), την Ιωάννα Βλαχάκη, τον Γιώργο Παπανδρέου και την Μαρία Παπαδημητρίου για την υλική και ψυχολογική υποστήριξη. Τον Λόη Παπαδόπουλο και τον Γιώργο Τζιρτζιλάκη για την πολύτιμη καθοδήγησή τους. Τέλος θα θέλαμε να ευχαριστήσουμε τις οικογένειές μας για όλη την στήριξη που μας παρείχαν σε όλη μας την πορεία.

---

## περιεχόμενα

---

|  |           |
|--|-----------|
| Εισαγωγή.....  | 5         |
| <b>00-Μαύρος Καθρέπτης.....</b>                            | <b>6</b>  |
| scrolling.....   | 6         |
| rolling.....   | 7         |
| υπερταύτιση.....   | 9         |
| Περί ιών και αντιβιώσεων.....                              | 13        |
| <b>01-Αντιβίωση</b>  |           |
| α. the warehouses.....                                     | 14        |
| β. theme park anavros.....                                 | 20        |
| γ. παρασηπτικές νήσοι.....                                 | 26        |
| <b>02 - Ιός</b>  |           |
| α. the warehouses.....                                     | 32        |
| β. theme park anavros.....                                 | 38        |
| γ. παρασηπτικές νήσοι.....                                 | 44        |
| <b>03 - Εμπλοκή με τα Μέσα.....</b>                        | <b>50</b> |
| <b>04 - Το είδα με τα ίδια μου τα μάτια σε βίντεο.....</b> | <b>62</b> |
| <b>05 - i.trans.motor Plug-ins.....</b>                    | <b>70</b> |
| παράρτημα.....   | 77        |
| βιβλιογραφία.....  | 81        |





## εισαγωγή

---

Η διπλωματική αυτή εργασία έχει ως στόχο να διερευνήσει την σχέση της παραγωγής του χώρου με αυτή της κατασκευής και διάχυσης των εικόνων που εντάσσονται στην πληροφοριακή σφαίρα.

Η τεχνοεπιστημονική ανάπτυξη των τελευταίων δεκαετιών έχει καταφέρει από την μία να δημιουργήσει εργαλεία και συμπλέγματα εργαλείων που παραποιούν την πληροφορία και από την άλλη την αύξηση, τόσο της ταχύτητας ροής της όσο της επαφή της με τα ανθρώπινα αισθητηριακά όργανα. Έτσι βρισκόμαστε μέσα σε ένα θόλο νεφέλωμα όπου είδηση και πραγματικότητα, πληροφορία και ψυχαγωγία, αλήθεια και ψεύδος δεν έχουν πλέον διακριτά όρια μεταξύ του.

Με βάση αυτές τις θέσεις προσπαθήσαμε να δώσουμε υλική υπόσταση στο άυλο της πληροφορίας προτείνοντας την διαμόρφωση του εσωτερικού ενός βαν με σκοπό, η νέα χρήση που θα φιλοξενήσει, να παράγει πραγματικότητα. Το βαν αποκτά σταθερό εξοπλισμό γραφείου, καμαρινιού, μία ειδικά διαμορφωμένη συρταριέρα- εργαλειοθήκη που παρέχει τα κατάλληλα αντικείμενα για την δημιουργία της συνθετικής πληροφορίας και ένα νέο όνομα, Infectious Trans.Motor(i.trans.motor). Η μέθοδος που ακολουθούν οι χρήστες του βαν είναι οι εξής: πηγαίνουν σε ένα μέρος που αποτελεί το κατάλληλο σκηνικό, χρησιμοποιούν τον εξοπλισμό του για να δημιουργήσουν οπτικοακουστική τεκμηρίωση, και στη συνέχεια διαχέουν τις πληροφορίες τους στα Μ.Μ.(Μαζικά Μέσα).

Σε μία κατεύθυνση διερεύνησης της σχέσης που μπορεί να έχει η πληροφορία με την παραγωγή δομημένου χώρου, χρησιμοποιούμε το ειδικά διαμορφωμένο βαν με σκοπό να κάνουμε τρεις μετασχηματισμούς στην πόλη του Βόλου.

Οι μετασχηματισμοί αυτοί αναφέρονται ως αντιβιώσεις, και η πληροφορία που χρειάζεται για να τους καταστήσει απαραίτητους ως ιός. Το σχήμα αυτό χρησιμοποιείται με σκοπό να τονισθεί ο ρόλος που έχει η είδηση στην διαμόρφωση της σκέψης, τις επιθυμίες που δύναται να δημιουργήσει γεννώντας κενά και ο ακούσιος παροπιδισμός των θυμάτων του προς τη μεγάλη λύση.

**Μπορεί ένα όχημα να κατασκευάσει την πραγματικότητα;**

# Μαύρος 00 Καθρέπτης

---

## scrolling

Ο ρόλος που παίζουν τα Μ.Μ. (Μαζικά Μέσα) είναι λίγο πολύ γνωστός. Έχουν την δύναμη να κερδίσουν και να χάσουν πολέμους και να καθορίσουν σημαντικά πολιτικά ζητήματα, συμμετέχοντας παράλληλα στην σύνθεση του πλεκτού της καθημερινότητάς, αφού οργανώνουν τηνσχόλη και συμβάλουν στην διαμόρφωση της ταυτότητάς.<sup>1</sup> Πέρα όμως από όλα αυτά, τα Μ.Μ. ελέγχουν την κυκλοφορία ενός ολόκληρου σύμπαντος συμβόλων, μύθων και αξιών που συνθέτουν αυτό που ονομάζουμε κοινή κουλτούρα. Ο ρόλος τους φυσικά γίνεται όλο και πιο πολύπλοκος όσο το σύμπαν των τεχνικών εικόνων εισχωρεί όλο και βαθύτερα στον τρόπο που παράγεται και αναπαράγεται η πραγματικότητα γύρω μας.

Η τεχνολογική φρενίτιδα των προηγούμενων δεκαετιών πέραν της δυνατότητας να καταστραφεί ο πλανήτης 32 φορές, να γεμίσουμε κλώνους και να στείλουμε ρομποτάκια στον Άρη, έχει δημιουργήσει και ένα ολόκληρο σύμπαν πομπών και δεκτών συνθετικών εικόνων. Πράγμα που μας εξωθεί σε καθημερινή υπερέκθεση σε συνθετικές εικόνες. Όταν μιλάμε για συνθετικές εικόνες αναφερόμαστε στο ψηφιδωτό λόγου, εικόνας και βίντεο που πλάθεται καθημερινά από και για εμάς στη σφαίρα της πληροφόρησης, στον καταρράκτη πληροφορίας που περνάει καθημερινά μπροστά από τα μάτια μας, η ορμητικότητα του οποίου βοηθάει στον εκτοπισμό της διεισδυτικής ματιάς από την επιφανειακή ανάγνωση. Ο χρήστης εικονοσυνθέτει ή παρακολουθεί αυτοματοποιημένες εικονοσυνθέσεις που επαυξάνουν την πραγματικότητα, μηδενίζουν την χωρητικότητα και προοπτικοποιούν τον χρόνο.<sup>2</sup> Με άλλα λόγια θα μπορούσαμε να πούμε ότι ο κόσμος που ανοίγεται μέσα στην οθόνη δεν είναι κάπου, αλλά υπάρχει μέσα σε πολλαπλά παράλληλα τώρα. Δεν έχει σημασία

το **ΠΟΥ** αλλά μόνο το **ΠΟΤΕ**. Τώρα που συμβαίνουν χιλιάδες πράγματα μπροστά στα μάτια μας και περνάμε από το ένα στο άλλο χωρίς την μεσίτευση του περιττού πια νοήματος. Πράγμα αρκετά σαγηνευτικό ώστε η οθόνη να μετατραπεί από μία συμβουλευτική μηχανή σε μία μηχανή τεχνητής όρασης όπου δύναται να συντρίψει το αντικειμενικό σύμπαν εγκοιλώντας όλο και περισσότερο την ανθρώπινη δραστηριότητα.

Σε αυτή την μηχανή, λοιπόν, μπορούμε να παρακολουθούμε πολέμους, σφαγές, αποκεφαλισμούς, ιδιωτικές στιγμές διασώμων και παραφουσκωμένα οπίσθια να περνούν με την ίδια ταχύτητα στα ίδια οπτικά κελιά. Η γειτνίαση αυτών προκαλεί μία οπτικοοπτική παραμόρφωση που εξισώνει το ποντίκι και τον ελέφαντα, ακριβώς όπως το αλλόκοτο γλυπτό Family Romance του Charles Ray, όπου παιδιά και ενήλικες έχουν το ίδιο ύψος εξισώνοντας την παιδική ωριμότητα με την παιδικότητα των ενηλίκων. Και όταν η βασική λειτουργία των M.M. που είναι να παράξουν μία γλώσσα που να φυσικοποιεί ό,τι παρουσιάζει και να το βαφτίζει πραγματικότητα τοποθετείται εντός του παραπάνω πλαισίου, τι νόημα έχει να μιλάμε αληθινό και ψευδές; Όταν η παραπάνω γλώσσα βάζει δίπλα δίπλα το «κατά λάθος» εκτεθειμένο διάσημο βυζί με ένα νέο «Black Tuesday»\* συνθέτοντας παράλληλα οπτικοακουστική τεκμηρίωση χολιγουντιανής ποιότητας, η διάκριση ανάμεσα σε ενημέρωση και ψυχαγωγία πραγματικό και επίπλαστο, αληθινό και ψευδές θολώνει σε σημείο που απαξιώνεται.

Ο καταρράκτης παρασύρει την σκέψη σε ένα ποτάμι που η μοιραία εκτόνωση του στην θάλασσα μπορεί επιτέλους να την απελευθερώσει από την βαρύτητα της και να την ωθήσει σε μία παθητική αιώρηση. Εντός αυτής της μέθης επιχειρεί να δραστηριοποιηθεί το i.trans.motor.. Προσπαθεί να παρασύρει τους δέκτες όσο τα αισθητηριακά τους κριτήρια αποδυναμώνονται, ώστε να υπηρετήσει τους δικούς του σκοτεινούς σκοπούς.<sup>(μουχαχα)</sup>

---

\* «Black Tuesday» : Το οικονομικό κράχ της Wall Street το 1929, που έσπειρε τον τρόμο στους κύκλους των χρηματιστών.

---

---

(μουχαχα) : σατανικό γέλιο

---

## rolling

Όταν καλούμαστε να δημιουργήσουμε μια εικόνα της πόλης στο μυαλό μας, μέσα από τη συλλογή πληροφοριών και εμπειριών αποθηκευμένων στη μνήμη μας, καταλήγουμε σε μία μίξη σταθερότητας και κινητικότητας. Η διαπλοκή του χώρου και του χρόνου που προκύπτει από την ύπαρξη των δικτύων και συνεπώς της κίνησης μέσα σε αυτόν, οδηγεί στην δημιουργία μιας μόνιμα μεταβαλλόμενης εικόνας. Επομένως, θα μπορούσαμε αποσπώντας το όχημα από την πόλη να το αναδείξουμε σε ένα ξεχωριστό χώρο, ο οποίος βρίσκεται σε αλληλεπίδραση με αυτή.

Προκειμένου να αντιληφθούμε την ιδιαιτερότητα που παρουσιάζει το όχημα ως χώρος, θα πρέπει να αναφερθούμε στην προσέγγιση του Foucault πάνω στους όρους της ουτοπίας και της ετεροτοπίας. Ως ουτοπία ορίζει το χώρο αυτό που δεν έχει πραγματικό τόπο. Συγκεκριμένα

Πρόκειται για την ίδια την κοινωνία τελειοποιημένη ή πρόκειται για την άλλη όψη της κοινωνίας, αλλά ούτως ή άλλως οι ουτοπίες είναι χώροι θεμελιωδώς εξωπραγματικοί ως προς την ουσία τους.

Όσον αφορά τη ετεροτοπία, την ορίζει ως τον τόπο, ο οποίος είναι εντελώς διαφορετικός, αντίθετος από τους υπόλοιπους τόπους και ταυτόχρονα πραγματικά εντοπισμός.<sup>3</sup>

Θα πρέπει σε αυτό το σημείο να κάνουμε ένα διαχωρισμό των ενεργειών που εμφανίζουν τα οχήματα, ώστε να μπορέσουμε να τα ορίσουμε σαν χώρους. Η μία ενέργεια αφορά την κίνηση τους και η άλλη αφορά τη στασιμότητά τους. Όσο κινούνται τα οχήματα είναι τοποθετημένα σε μια τροχιά κίνησης, η οποία βρίσκεται σε συντονισμό με τους τόπους που την περιβάλλουν, αλλά ο εντοπισμός τους αποτελεί κάθε

στιγμή μια εξίσωση στον χωροχρόνο. Όταν βρίσκονται στάσιμα δε, όταν παρκάρουν δηλαδή, είναι πραγματικά εντοπίσιμοι-προσβάσιμοι χώροι και γίνονται ένα με το τοπίο που τους περιβάλλει. Είναι αυτή η διπλή ενέργεια των οχημάτων που μπορεί να μας οδηγήσει στον ορισμό τους ως ετεροτοπίες.

Το i.trans.motor τώρα, διαφέρει από τα άλλα οχήματα λόγω του περιεχόμενου και της χρήσης της καρότσας του. Μετατρέποντας έτσι ένα καθημερινό όχημα σε έναν νέο τόπο.

Το εσωτερικό του είναι διαμορφωμένο (βλ. i.trans.motor Owner's Manual) έτσι ώστε να μετατρέπει το όχημα σε ένα εργαλείο κατασκευής της πραγματικότητας μέσα από την παραγωγή ειδήσεων. Η αλληλεπίδραση του με την πόλη βασίζεται στη συλλογή πληροφοριών από ένα πραγματικό τόπο ή και την κατασκευή πληροφοριών που τον αφορούν, οι οποίες λειτουργούν ως τα υλικά κατασκευής των ειδήσεων. Ο τρόπος με τον οποίο θα χρησιμοποιηθούν αυτές οι πληροφορίες θα καταστήσουν την είδηση ψευδή, μερικώς αληθινή ή και αληθινή, ανάλογα με τους σκοπούς του.

Με πιο απλά λόγια, σε περίπτωση που θέλουμε να παράξουμε κάποια είδηση για μια περιοχή χρησιμοποιούμε το i.trans.motor σαν μεταφορικό μέσο για να φτάσουμε στον επιθυμητό προορισμό και χρησιμοποιούμε τον εξοπλισμό που υπάρχει αποθηκευμένος στην καρότσα του για να παράξουμε κάποια πληροφορία, να την καταγράψουμε και στη συνέχεια να τη μετατρέψουμε σε είδηση την οποία θα διαχύσουμε στα Μ.Μ. Για παράδειγμα, έχουμε μια περιοχή Α την οποία θέλουμε να στιγματίσουμε σαν κέντρο παράνομης διακίνησης και χρήσης ναρκωτικών. Μεταφερόμαστε στην εν λόγω περιοχή με το i.trans.motor, σκορπίζουμε τριγύρω σύριγγες και σακουλάκια με ηρωίνη, αν θέλουμε υποδουμάστε τους τοξικομανείς και το καταγράφουμε χρησιμοποιώντας τον οπτικοακουστικό εξοπλισμό που βρίσκουμε στο Reality Construction Toolbox(βλ. περιγραφή στο i.trans.motor Owner's Manual). Στη συνέχεια, μεταφερόμαστε στο εσωτερικό του οχήματος και επεξεργαζόμαστε τις πληροφορίες που έχουμε παράξει-συλλέξει και δημιουργούμε την είδηση την οποία διαχέουμε στο διαδίκτυο και σε έντυπη μορφή. Η πληροφορία θα έχει σκηνοθετηθεί, καταγραφεί και διαχυθεί μέσα σε λίγα λεπτά και στη συνέχεια θα ξεκινήσει το ταξίδι της μέσα στο πληροφοριακό σύμπαν αποκτώντας έτσι και την επικύρωση της ως πραγματικότητα. Κατασκευάζουμε δηλαδή μια πραγματικότητα για την πόλη που υπάρχει μόνο στον ειδησεολογικό κόσμο(πλασματικό).

Στην εποχή της ηλεκτρονικής κουλτούρας και οικονομίας, η πόλη πλάθει το δυνητικό της είδωλο μέσα από την πολυσύνθετη αρχιτεκτονική των πληροφοριακών και μιντιακών δικτύων<sup>4</sup>

Σε αυτό το δυνητικό είδωλο της πόλης επεμβαίνει το i.trans.motor. Κάνει στην ουσία ένα update παραμόρφωσης στο πλασματικό προφίλ της. Αν θεωρήσουμε, λοιπόν, πως βιώνουμε καθημερινά την πόλη κατά ένα μεγάλο μέρος, λαμβάνοντας πληροφορίες για αυτή, όχι από τον πραγματικό κόσμο, αλλά μέσα από μια μάζα ειδήσεων, τότε αυτό το παραμορφωμένο προφίλ της γίνεται στο μυαλό μας και το πραγματικό. Μπορούμε να καταλάβουμε δηλαδή, ότι το είδωλο της πόλης πλέον μπορεί να αποσχιστεί από την πραγματικότητα, να δράσει ανεξάρτητα από αυτή. Σε όλη αυτή την αλληλεπίδραση πλασματικού και πραγματικού κόσμου, το i.trans.motor σαν ύπαρξη βρίσκεται κάπου στο ενδιάμεσο και έχει τη λειτουργία της αποθήκης της πληροφορίας, στην οποία εισέρχονται στοιχεία από τον πραγματικό κόσμο, επεξεργάζονται και προωθούνται στον πλασματικό με σκοπό εν τέλει να παραμορφώσουν τον πραγματικό. Είναι δηλαδή ο ενδιάμεσος σταθμός στο ταξίδι της πληροφορίας. Όπως και στο παράδειγμα του Foucault για τον καθρέπτη\*, μας δείχνει κάτι που δεν είναι υπαρκτό, ενώ το ίδιο υπάρχει πραγματικά και

---

\*Ο Μ. Foucault χρησιμοποιεί το παράδειγμα του καθρέπτη ώστε να περιγράψει την ενδιάμεση εμπειρία μεταξύ ουτοπίας και ετεροτοπίας. (βλ. Foucault, Μ. (2012), *Ετεροτοπίες και άλλα κείμενα*, Αθήνα : Πλέθρον, σ. 260)

---

κατέχει μια θέση στην πόλη. Είναι, με αυτή την προσέγγιση, ταυτόχρονα μια ουτοπία και μια ετεροτοπία. Το σημείο της πόλης, είτε κινητό είτε σταθερό, που μας ενσωματώνει κι από κει που λείπουμε.

Ας δούμε σ' αυτό το σημείο ποια είναι σχέση του i.trans.motor με τους δύο κόσμους που έχουμε αναφέρει, τον πλασματικό(ειδησεολογικό) και τον πραγματικό.

Ο Hakim Bey, στην προσπάθεια του να βρει μια τακτική οργάνωσης στη μάχη απέναντι στο απόλυτο Κράτος (την αυτοκρατορία του θεάματος και της Απομίμησης), αναφέρεται στην ύπαρξη των TAZ (Temporary Autonomous Zone). Η TAZ λειτουργεί επεμβαίνοντας προσωρινά σε μια περιοχή (τόπου, χρόνου, φαντασίας), διαλύεται και ανασχηματίζεται αλλού, προτού γίνει αντιληπτή και προλάβει το Κράτος να τη συντρίψει.<sup>5</sup>

Στον πραγματικό κόσμο, το i.trans.motor είναι καμουφλαρισμένο πίσω από την όψη ενός καθημερινού οχήματος, το οποίο όντας αναπόσπαστο στοιχείο του αστικού εξοπλισμού περνάει απαρατήρητο. Οι δράσεις του σε κάθε χώρο είναι περιορισμένες χρονικά, διαρκούν τόσο ώστε να καταφέρει να "φυτέψει" ή να αποσπάσει την πληροφορία που χρειάζεται. Γεννιέται και πεθαίνει μετά το πέρας της καταγραφής και στη συνέχεια μέσα από την παραγωγή ειδήσεων περνάει και ξεκινά τις δράσεις του στον πλασματικό-πληροφοριακό σύμπαν.

Αν το i.trans.motor μπορεί να θεωρηθεί ένα εργαλείο κατασκευής πραγματικότητας, η χρήση που επιλέγουμε εμείς, σχετίζεται με την παράγωγη ιών προς ίαση.

Στον πλασματικό κόσμο αποκτά μια άυλη μορφή, που μπορεί να εκφραστεί ως user/administrator/editor κ.α., το δικό του είδωλο δηλαδή. Οι δράσεις του σχετίζονται με το βανδαλισμό του δυνητικού ειδώλου της πόλης που αναφέρθηκε παραπάνω, δηλαδή με την διάδοση ψευδών κατά βάση ειδήσεων που καταστρέφουν την ιδεατή εικόνα της με στόχο την ενεργοποίηση διάφορων από μηχανής θεών που θα έρθουν να εξωραϊσουν και να αποκαταστήσουν τη διαταραγμένη τάξη. Με άλλα λόγια, το άυλο της πληροφορίας βρίσκει μία υλικότητα στο i.trans.motor ώστε να παράξει κενά προς πλήρωση στη πόλη του Βόλου. Περνώντας όμως από τον ένα κόσμο στον άλλον αλλάζει και τον τρόπο δράσης του. Αφού πλέον περνάει από την δημιουργία στην διάχυση, ώστε οι πληροφορίες να ξεκινήσουν το ταξίδι τους στο δίκτυο των οθονών. Σε αυτή τη μεταφόρτωση πρέπει να εκτεθεί, να αφήσει το ψηφιακό του αποτύπωμα. Όντας εκτεθιμένο είναι πολύ πιο εύκολα εντοπίσιμο απ' ότι στον πραγματικό κόσμο, αφού έχει πλέον μπλεχτεί μέσα στο χορό του θεάματος. Η αορατότητα του σχετίζεται με την πειστικότητα του προφίλ του και των ειδήσεων που παράγει. Σε αυτό το παιχνίδι κρυφτοκυνηγητού, το i.trans.motor καλείται να αποκτήσει χαρακτήρα και εφόδια που θα το ενσωματώσουν στον κόσμο αυτό, ώστε να καταφέρει να σπείρει τους ιούς και τις αντιβιώσεις του.

## υπερταύτιση

Επιχειρώντας μία σύντομη περιγραφή της υπερταυτιστικής μεθόδου, μπορούμε να πούμε ότι τα υποκείμενα υιοθετούν το σύνολο των χαρακτηριστικών μίας ηγεμονικής γλώσσας ακολουθώντας κατά γράμμα τόσο το ιδεολογικό σκέλος όσο και τις κρυφές του υπερβάσεις, θέτοντας έτσι σε λειτουργία μία εσωτερική αντιστροφή. Ο σκοπός της σύνθεσης αυτής της «ολοκληρωμένης εικόνας»\* είναι η έκθεση του οποιοδήποτε πολιτικού μύθου σε μία απογύμνωση. Με αυτήν την στρατηγική λοιπόν, δύναται μία παράλληλη προβολή δύο ή και περισσότερων αντιμαχόμενων πλευρών δημιουργώντας έτσι μία τομή μέσα από την οποία η λογική-παράλογη βία του καθεστώτος αναβλύζει ανόθευτη (πλέον) και αδιαφανής.

Όπως περιγράφηκε παραπάνω η έννοια της υπερταύτισης, με

---

\*Ο Γάλλος στοχαστής George Didi-Huberman υποστηρίζει ότι η εικόνα γίνεται κατανοητή μέσω της διάρρηξης της, καθώς μόνο έτσι απελευθερώνει όλη της την ενέργεια. Μια εικόνα διαρρηγμένη δεν αποτελείται μόνο από αυτό που είναι φτιαγμένη να αποκαλύπτει, αλλά και από αυτό που είναι πλασμένη να αποκρύπτει και να καταπιέζει.<sup>6</sup>

---

αυτήν την ριζοσπαστική μορφή, χρησιμοποιήθηκε από το πανκ κίνημα της Λουμπλιάνας στη δεκαετία του '80. Πιο συγκεκριμένα το 1984 στην γιουγκοσλάβικη Σλοβενία, μία σύμπραξη της καλλιτεχνικής ομάδας New Collectivism, του Department of Pure and Applied Philosophy, καλλιτεχνών της Irwin, και του μουσικού συγκροτήματος Laibach δημιούργησε την Neue Slowenische Kunst (NSK)\*. Οι παραπάνω ομάδες σε μία προσπάθεια να αποφύγουν τον ιδεολογικό έλεγχο και τις διώξεις των αντιφρονούντων, αλλά παράλληλα να πλησιάσουν και να ενεργοποιήσουν ένα λαό που ήδη ασφυκτιούσε αρκετά, χρησιμοποίησαν την μέθοδο της υπερτάυτισης. Έτσι, μπόρεσαν να στοχεύσουν στην ιδεολογική κατασκευή του καθεστώτος υπονομεύοντας και γελοιοποιώντας το με τέτοιο τρόπο ώστε να είναι σχεδόν αδύνατον για τις αρχές να το καταδικάσουν ρητά ή να το καταστείλουν.

Δύο παραδείγματα της δράσης της ομάδας αυτής αποτελούν: η σύνθεση του μουσικού συγκροτήματος Laibach και η συμμετοχή της ομάδας New Collectivism στην Youth Day του γιουγκοσλαβικού καθεστώτος.

Οι Laibach δημιουργήθηκαν το 1980 στο Τρμποβλιε (Trbnolje), μια πόλη ανθρακωρύχων στο κέντρο της γιουγκοσλάβικης Σλοβενίας. Η πρώτη τους εμφάνιση, που είχε σκοπό να αναδείξει τις ισχυρές ιδεολογικές αντιθέσεις του τιτοϊκού σταλινισμού στην μικρή αυτή πόλη, απαγορεύθηκε από το καθεστώς πριν καν γίνει ενώ τα μίντια προτίμησαν να μην δώσουν συνέχεια. Παρ' όλα αυτά το γκρουπ έκανε πολλές εμφανίσεις στην Γιουγκοσλαβία το 1982 και ένα χρόνο μετά έδωσε την πρώτη του τηλεοπτική συνέντευξη. Η εμφάνιση τους ήταν προκλητική, τόσο στην σκηνή, όσο και στο γυαλί. Οι τελετουργίες τους παρέπεμπαν άμεσα σε υμντές του ναζισμού και το στιχουργικό τους περιεχόμενο φαινόταν να ταυτίζεται κατά γράμμα με τον σκληρό πυρήνα του ιδεολογικού σκέλους του τιτοϊκού καθεστώτος. Στην τηλεοπτική τους συνέντευξη είχαν κάνει δηλώσεις όπως : «Ούτε το κράτος, ούτε το κόμμα, ούτε ο θεός ούτε ο διάολος (σ.σ. μπορεί να μας σώσει). Η ευτυχία βρίσκεται στην απόλυτη άρνηση της ταυτότητας του υποκειμένου, στην άρνηση του προσωπικού γούστου και των πιστεύω του, στην αποπροσωποποίηση και θυσία για την ταύτιση με ένα ανώτερο σύστημα, μία μάζα, μια συλλογικότητα, μία ιδεολογία» και αυτοποροσδιορίζονταν ως «τα παιδιά του πνεύματος και τα αδέρφια του ύψιστου. Είμαστε τα μαύρα πνεύματα του κόσμου. Τραγουδάμε την τρελή εικόνα του τρόμου. Είμαστε η πρώτη γενιά της τηλεόρασης.» Προβόκαραν με αυτόν τον τρόπο το ιδεολογικό σκέλος του καθεστώτος δημιουργώντας ανάμικτα συναισθήματα για το αν θα έρεπε ή όχι να λογοκριθούν. Ο Slavoj Zizek αναφέρει για τους Laibach ότι παίρνουν το σύστημα πιο σοβαρά απ ό τι παίρνει το ίδιο τον εαυτό του.<sup>7</sup>

Ένα δεύτερο παράδειγμα της δράσης της NSK, ήταν η συμμετοχή των New Collectivism στον διαγωνισμό Youth Day. Μέρος αυτού του διαγωνισμού ήταν η αφίσα που καλούσε στον εορτασμό της έβδομης επέτειου της γέννησης του νεκρού προέδρου Τίτο. Η πρότασή τους τελικά κέρδισε, αφού επιλέχθηκε από ανώτατους στρατιωτικούς και πολιτικούς της Γιουγκοσλαβίας. Η κριτική επιτροπή βέβαια βρέθηκε ανεπανόρθωτα εκτεθειμένη όταν μετά από μερικές μέρες αποκαλύφθηκε ότι η νικητήρια πρόταση ήταν μία αφίσα του ναζιστικού καθεστώτος με μόνη αλλαγή τα σύμβολα. Η απευθείας σύγκριση ανάμεσα στον Τίτο και στον Χίτλερ ήταν αναπόφευκτη και το βασικότερο πρόβλημα ήταν ότι τα στελέχη του κόμματος που είχαν αναδείξει την αισθητική αυτή ως την κατάλληλη για την κρατική τους φιέστα, ήταν υψηλόβαθμα. Φυσικά κάποιος έπρεπε να αναλάβει την ευθύνη, την οποία αν και τελικά επωμίστηκαν οι New Collectivism, δεν τους επιβλήθηκαν οι ανάλογες κυρώσεις ώστε να μην δοθεί έκταση στο ζήτημα.

Από την στιγμή λοιπόν που σχολιάζει τον ολοκληρωτισμό των κουμμουνιστικών καθεστώτων στην εκπονή τους, η λειτουργία της συγκεκριμένης μεθόδου, είχε να κάνει με την διαλεκτική ανάμεσα στο καθαρό

πρόσωπο του κράτους δίκαιου και ό,τι το υπερβαίνει. Όμως, στη συνέχεια το παγκόσμιο πολιτικό σκηνικό άλλαξε καθώς η ελεύθερη διακίνηση εμπορευμάτων και πληροφοριών ξεκίνησαν την τρελή επιταχυντική τους πορεία αντιστρέφοντας αυτό το σχήμα. Μιλάμε πλέον για διάφανη βία, «μυστικές» συναντήσεις, μαύρες λίστες και εγκλήματα. Οι ιδεολογικές αναζητήσεις, οι μεγάλες αφηγήσεις και οι ανατρεπτικές πρακτικές έχουν φύγει από τον καθημερινό διάλογο. Τη θέση τους έχει πάρει η προσήλωση στην ανάπτυξη, στην ταχύτητα και στο «πιο». Για παράδειγμα, όλοι γνωρίζουν ότι τα θύματα της παραγωγής σε Ασία και Αφρική είναι εκατομμύρια, δεν το κρύβει κάποιος, και ακόμα και να ήθελε δεν θα μπορούσε, όμως ο κυνισμός του συστήματος το θεωρεί απαραίτητη προϋπόθεση για την ανοδική πορεία του δυτικού κόσμου. Προτιμάμε οποιονδήποτε αναστοχασμό μπορεί να συμβάλλει στην επιβράδυνση-διακοπή της ξέφρενης αναπτυξιακής πορείας σε αισχρό μυστικό που επιλέγουμε να το ψιθυρίζουμε και να το καταπιέζουμε ως κάποιο είδος ανώμαλης παρεκτροπής. Η ιδεολογικοπολιτική σφαίρα καθορίζεται κυρίως από τα οικονομικά προνόμια και από την αναπτυξιακή ταχύτητα, πράγμα που μπορούμε να παρατηρήσουμε π.χ. διακυβέρνηση της Ελλάδας από τον Λουκά Παπαδήμα, ενός τραπεζικού και όχι πολιτικού.

Έτσι, μία πιο επικαιροποιημένη λογική υπερτάυτισης μπορεί θεωρείται το πρότζεκτ «The yes men fix the world» των Andy Bichlbaum και Mike Bonanno, όπου μιμούμενοι επιτυχώς την εικόνα, τα σύμβολα και την γλώσσα ξεμπρόστιασαν με διάφορους τρόπους πολυεθνικές όπως η Dow και η Shell, αλλά και άτομα που έχουν ενστερνιστεί πλήρως την αναγκαιότητα της συστημικών θυσιών.<sup>8</sup> Παρόμοια γλώσσα μπορούμε να βρούμε στην απάτη «Nikeground» των Eva and Franco Mattes. Η ομάδα αυτή ξεκίνησε μία εκστρατεία μετονομασίας της πλατείας Karlsplatz σε Nikeplatz ως κομμάτι των ήδη υπάρχουσων Niketowns με αιχμή ένα περίπτερο προώθησης που στήσανε οι ίδιοι στην εν λόγω πλατεία.<sup>9</sup> Βλέπουμε δηλαδή, ότι η διαφορά από την προηγούμενη μορφή είναι ότι η επίθεση δεν περιορίζεται πλέον σε ένα καθεστώς, αλλά περνά σε όλα τα υποκείμενα που εμπλέκονται στη παράγωγη και αναπαραγωγή ενός συνόλου σχέσεων. Η απογύμνωση δεν έχει πια να κάνει με τον μηχανισμό που λειτουργεί η ίδια η εξουσία, αλλά γίνεται πλέον ανθρωποκεντρική και τους βάζει όλους στο παιχνίδι προκειμένου να αναλογιστούν το μερίδιο ευθύνης τους.

1. Torfing, J. (Ed.), (1999), *New Theories of Discourse*, Oxfordshire : Blackwell, p. 220

2. Βιριλιό, Π. (2000), *Πληροφορική Βόμβα*, Θεσσαλονίκη : Νησίδες

3. Foucault, M. (2012), *Ετεροτοπίες και άλλα κείμενα*, Αθήνα : Πλέθρον, σ. 260

4. Davis, M. (2008), *Πέρα απ' το Blade Runner - Αστικός έλεγχος - Η οικολογία του φόβου*, Αθήνα : Futura, σ. 56-57

5. Bey, H. (1998), *T.A.Z. - Η προσωρινή Αυτόνομη Ζώνη*, Αθήνα : Futura, σ. 11-13

6. Ιωάννου, Ε., Χατζηγηρηγορίου, Π. (2014), *What the panκ : Ψυχική ανάδυση, υποκουλτούρα και Μεταπολίτευση*, Ερευνητική Εργασία, Πανεπιστήμιο Θεσσαλίας

7. What the hell is Laibach all about?, 2009, [Video], Slavoj Zizek

8. [theyesmenfixtheworld.com](http://theyesmenfixtheworld.com)

9. [0100101110101101.org](http://0100101110101101.org)





## περί ιών και αντιβιώσεων

---

Όπως προαναφέρθηκε το i.trans.motor αποτελεί μια ετεροτοπία και παράλληλα ένα παραγωγέα ετεροτοπιών. Την στιγμή που παράγει ετεροτοπίες εμφανίζει χαρακτηριστικά Π.Α.Ζ αφού εμφανίζεται, στήνει, επιτελεί και εξαφανίζεται. Στις στάσεις του φτιάχνει ένα σκηνικό το οποίο υπάρχει μόνο μέχρι να παράξει και να καταγράψει την πρώτη ύλη. Στη συνέχεια το σκηνικό διαλύεται και είναι στο χέρι του άμα θα αφήσει στοιχεία πίσω του (crime scene). Παράγει δηλαδή ένα τόπο εγκλήματος, που δεν θα λειτουργεί όμως ως στοιχείο της δράσης του, αλλά ως απόδειξη της πληροφορίας που θα καταγράψει. Οι στιγμές αυτές που παράγει δεν υπήρξαν ποτέ σε έναν πραγματικό κόσμο. Παρ' όλα αυτά είτε με τα στοιχεία που θα αφήσει ο έτερος αυτός τόπος στον πραγματικό, είτε με αυτά που θα διαχύσει ως πραγματικότητα στον ειδησεογραφικό, προσπαθεί να μετασχηματίσει τον πραγματικό. Κινείται μέσα στην πόλη όπως ένα μικρόβιο μέσα στο σώμα που προσπαθεί να βρει κυτταρικούς ιστούς με χαμηλή άμυνα για να επωφεληθεί το βέλτιστο από αυτούς. Έτσι με αυτή την ιώδη λειτουργία του σπείρει τους κατάλληλους ιούς ώστε η πόλη να νοσήσει, ή τουλάχιστον να νομίζει ότι νόσησε. Η πόλη βλέπει το δυνητικό της είδωλο, το ιδανικό της Εγώ να καταστρέφεται. Αγχώνεται γίνεται νευρική και προσπαθεί να βρει άμεσα τις κατάλληλες αντιβιώσεις.

Με άλλα λόγια το i.trans.motor θα προσπαθήσει να δημιουργήσει τα κατάλληλα ερεθίσματα, ώστε να ενεργοποιήσει τα αντίστοιχα αντανakλαστικά από την κοινωνία. Τότε μόνο πετυχαίνει τον στόχο του, όταν ο κατά φαντασίαν ασθενής θα δεχτεί τις προκατασκευασμένες του αντιβιώσεις ως ευεργεσία. Προκατασκευασμένες γιατί, φυσικά, βάζει πρώτα τους στόχους και μετά βρίσκει την κατάλληλη μέθοδο για την υλοποίησή τους.

Αυτή η πρώτη έκδοση του i.trans.motor αποφάσισε να ασχοληθεί με τρία σενάρια που αφορούν την πόλη του Βόλου. Συγκεκριμένα με την περιοχή του σταθμού Ο.Σ.Ε., το πάρκο του Αναύρου και τον Παγασπικό κόλπο. Δημιούργησε κάποιες προτάσεις για αυτές τις περιοχές, οι οποίες θα λειτουργήσουν ευεργετικά για το κοινωνικό φαντασιακό της πόλης. Προκειμένου αυτές οι προτάσεις(αντιβιώσεις), λοιπόν να έρθουν σαν μάνα εξ' ουρανού, μπήκε στη διαδικασία “λασπώματος” της πόλης με τη παραγωγή ειδήσεων(ιοί). Για τον λόγο αυτό στις επόμενες σελίδες θα παρουσιαστούν πρώτα τρεις αντιβιώσεις και στη συνέχεια οι ιοί που χρειάζονται για να τις καταστήσουν απαραίτητες.

# ΑΝΤΙΒΙΩΣΗ

# 01<sup>a</sup>

## the warehouses

---



Ο πρώτος στόχος του i.trans.motor έχει να κάνει με τις εγκαταλειμμένες αποθήκες στην περιοχή του ΟΣΕ. Μια ιστορία που αγγίζει ευαίσθητες χορδές για την πόλη του Βόλου, αφού σχετίζεται άμεσα με την απαξιωμένη, κατά μεγάλο μέρος, βιομηχανική κληρονομιά του. Η αντιβίωση που προτείνεται για το μέρος έχει ως βάση την εκμετάλλευση της συνολικής αισθητικοποίησης στην οποία έχει υποκύψει ο κόσμος και τη διάδοση οποιασδήποτε κουλτούρας με ιλιγγιώδη ταχύτητα.\* Σε πόλεις όπως η Αθήνα, θα μπορούσαμε να πούμε πως η διαδικασία που ακολουθείται μπορεί να χαρακτηριστεί ως μεταφορά πολιτισμικού κεφαλαίου. Στην περίπτωση του Βόλου, όμως, δεν παρατηρείται σαφής διαχωρισμός περιοχών με βάση τις κοινωνικές ομάδες που τις χρωματίζουν, οπότε ίσως θα ήταν πιο δόκιμο να μιλούσαμε για μια γέννηση πολιτισμικού κεφαλαίου, η οποία μπορεί να μεταφερθεί αργότερα σε άλλες περιοχές.

Πιο συγκεκριμένα, η περιοχή μελέτης βρίσκεται ανάμεσα στον σιδηροδρομικό σταθμό και στην 2ας Νοεμβρίου, ενώ ξεκινά από την πλατεία Μελίνας Μερκούρη και εκτείνεται βόρεια μέχρι και την οδό Παγασσών. Λόγω της γειτνίασής της με τον σιδηροδρομικό σταθμό στην περιοχή βρίσκουμε περίπου 15 βιομηχανικές κτιριακές δομές του προηγούμενου αιώνα. Στόχος λοιπόν της μελέτης, που προτείνεται σαν αντιβίωση, είναι να αναζωογονηθεί πολιτισμικά η γειτονιά επαναχρησιμοποιώντας τον υφιστάμενο κτιριακό εξοπλισμό. Οι λειτουργίες που προτείνονται έχουν να κάνουν με την διασκέδαση, την εστίαση αλλά και με διάφορα εργαστήρια και υποδομές που θα προάγουν την συλλογική δράση και την ελεύθερη ανταλλαγή γνώσεων, καλώντας στο σημείο μεγάλο αριθμό νέων διψασμένων για κουλτούρα. Συνοψίζοντας, μιλάμε για ένα project που λειτουργεί ως σωτήρια λέμβος της βιομηχανικής κληρονομιάς και των αποσπασμένων σχέσεων της γειτονιάς.

Όπως θα δούμε και στη συνέχεια, η αντιβίωση επεμβαίνει σε 4 κτιριακά συγκρότημα της περιοχής, ένα στις συμβολές των οδών Παπαδιαμάντη με Βερναρδάκη, ένα Παπαδιαμάντη με Βασσάνη(εκατέρωθεν) και ένα Κουντουριώτου με Θρακών(βλ. χάρτη σελ.....). Σε αυτά μπορούμε να βρούμε συγκεντρωμένα, μπαρ, καφετέριες συναυλιακούς χώρους, εστιατόρια, χώρους εκθέσεων, μουσείο, μαγαζί με βιομηχανικά σουβενίρ, διάφορα εργαστήρια και βιβλιοπωλείο. Ακολουθούν τοπογραφικό, χάρτης χρήσεων και φωτορεαλιστικές αναπαραστάσεις για γνωριμία με το project-αντιβίωση.

---

\* (σ.σ. η τέχνη) «Δεν αυτοκαταργήθηκε σε μια υπερβατική ιδεατότητα, αλλά μέσα σε μια γενική αισθητικοποίηση της καθημερινής ζωής. Εξαφανίστηκε προς όφελος μιας καθαρής κυκλοφορίας των εικόνων, μέσα σε μια δια-αισθητική της κοινοτοπίας.», (Baudrillard, 1990)

---

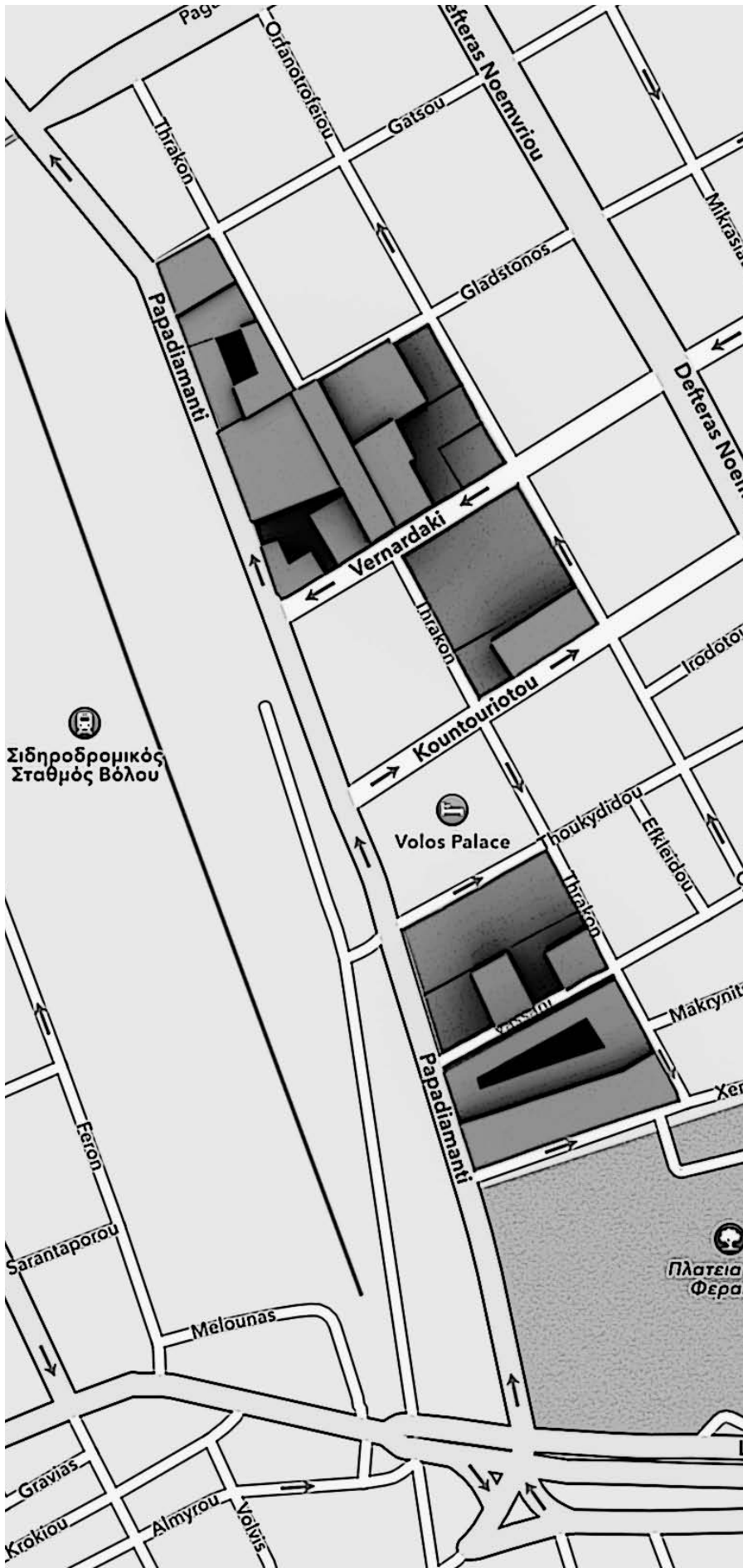

Χάρτης περιοχής  
Κτίρια προς επανάχρηση

- 1 Βιομηχανική Κληρονομιά Βόλου
- 2 Εργαστήριο Επισκευής/Κατασκευής Ποδημάτων
- 3 Steampunk Bar
- 4 Καντίνα "Η Κατίνα"
- 5 Εκθεσιακός Χώρος
- 6 Αυτοοργανωμένος Κήπος Ζαρζαβατικών
- 7 Κουζίνα Αλληλεγγύης
- 8 Εργαστήριο Ραπτικής
- 9 Catwalk
- 10 Παιδικός Σταθμός "Οι μικροί εργάτες"
- 11 Βιβλιοπωλείο/Ανταλλαγή Βιβλίων
- 12 Μουσείο Βιομηχανικής Ιστορίας Βόλου
- 13 Lounge Bar "Warehouse"
- 14 Εστιατόριο
- 15 Πολυμπαρία/ Club

culture  
dance  
garden  
leisure  
other



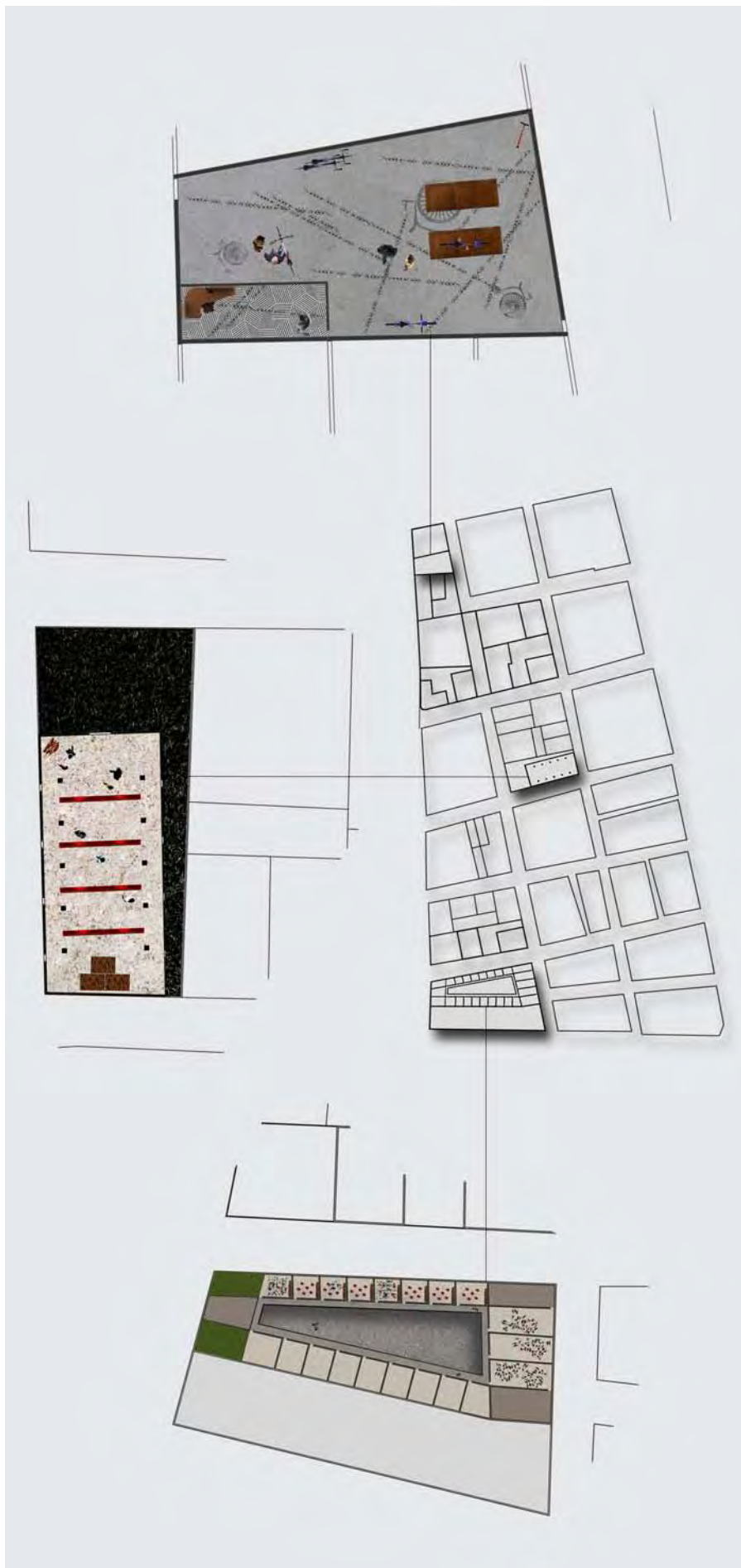

---

Χάρτης νέων χρήσεων (αριστερά)

---

Κάτοψη Εργαστηρίου Κατασκευής/Επισκευής Ποδηλάτων

Κάτοψη Μουσείου Βιομηχανικής Ιστορίας Βόλου

Κάτοψη Πολυμπαρίας

(από πάνω προς τα κάτω)

---



---

Η διαδικασία καθαρισμού των αποθηκών  
Ο εκθεσιακός χώρος  
Η Καντίνα «Η Κατίνα»  
(από πάνω προς τα κάτω)

---



# ΑΝΤΙΒΙΩΣΗ

# 01<sup>β</sup>

## theme park anavros

---

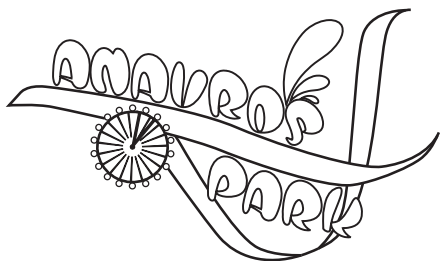

Ο δεύτερος στόχος του i.trans.motor ασχολείται με το ζήτημα του δημόσιου χώρου και της σταδιακής μετρόπης του σε ιδιωτικό. Πιο συγκεκριμένα καταπιάνεται με την περίπτωση του πάρκου του Αναύρου, ενός από τους λίγους χώρους πρασίνου του κέντρου, που τυχαίνει κιάλας να βρίσκεται σε απόσταση αναπνοής από μια από τις πιο ακριβές γειτονιές του Βόλου. Πρόκειται για μια σχετικά εύκολη περίπτωση αφού ήδη μοιάζει να είναι παραμελημένος από το Δήμο, τόσο από άποψη καθαριότητας, όσο και από άποψη εντοπισμού του στον αστικό ιστό, ενώ ταυτόχρονα γειτονεύει με κέντρο απεξάρτησης ναρκομανών που για πολλούς το καθιστά «αγριευτικό».

Η τάση για εδραίωση ασφάλειας σε τέτοιες περιπτώσεις, οδηγεί σε μια αναπόφευκτη ανάγκη για οχύρωση περιοχών, προκειμένου να διασωθεί από τις απειλές της ίδιας της πόλης. Ο πιο ανώδυνος τρόπος ώστε να γίνει αυτό είναι η συσχέτιση του χώρου με εμπορικές δραστηριότητες, οι οποίες θα δικαιολογούν τον περιορισμό του δημόσιου χώρου, καθιστώντας τον ψευδοδημόσιο.\* Το πάρκο του Αναύρου, έχει τη δυνατότητα να ενσωματώσει πολλαπλές δραστηριότητες, λόγω της ίδιας του της φύσης, αλλά και της σχέσης του με την ακτογραμμή.

Έτσι, περνάμε σε μια πρόταση-αντιβίωση για το πάρκο του Αναύρου η οποία αφορά την ανάδειξη αυτού ως θεματικό πάρκο. Αυτό στο οποίο στοχεύει περισσότερο είναι η κοστολόγηση (είτε με μικρό κόστος) της οποιασδήποτε δραστηριότητας μπορεί να βρεθεί και σε κάποιο άλλο δημόσιο πάρκο, με την προϋπόθεση ότι πλασσάρεται ως πιο ζουμερή και στην προσθήκη κάποιων που προσδίδουν μια δόση χλιδής σε αυτό. Ο επισκέπτης, λοιπόν, καταφέρνει να ανακτήσει την απωθημένη υπερηφάνεια του για το χώρο αυτό και κατ' επέκταση την πόλη ΤΟΥ, ρίχνοντας μια αδιάφορη ματιά στην περιφραξη και την εμπορευματοποίηση του δημόσιου χώρου. Και κάπως έτσι γεννιέται το Anavros Park.

---

\*ψευδοδημόσιο : ορισμός που αναφέρεται στο μείγμα δημόσιου και ιδιωτικού χώρου (Davis, 1998)

---





---

Φωτορεαλιστικές αναπαραστάσεις του  
Αναντος Park :

Λίμνη με πάπιες  
Volos Eye  
Άποψη της ακτής  
(από πάνω προς τα κάτω)

---

## Γνωριμία με το Anavros Park

1. Είσοδος : Σημείο Check-in από το οποίο παραλαμβάνουμε το βραχιολάκι στο οποίο θα χρεώνονται από δω και στο εξής οι όποιες συναλλαγές μας. Ακριβώς δίπλα, βρίσκουμε ενοικιαστήριο ποδηλάτων για περιήγηση στους ειδικά διαμορφωμένους ποδηλατόδρομους του πάρκου. (βλ. v.12 για δεύτερη είσοδο στο πάρκο)
2. Παιδική χαρά : Σε αυτό το σημείο βρίσκονται μαζεμένες παιδικές και εκπαιδευτικές δραστηριότητες με συνοδεία εκπαιδευμένου προσωπικού.
3. Χώρος Πίκνικ ; Πωλητήριο τροφίμων για γρήγορο πικνίκ. Προσφέρονται ειδικά τραπεζομάντηλα και καλάθια πίκνικ.
4. Volos Eye : Ρόδα ύψους 50m με θέα την πόλη του Βόλου.
5. Skate Park : Ειδικά διαμορφωμένος χώρος για skate και bmx, ενοικιαστήριο εξοπλισμού και ανα ψυκτήριο.
6. Υπαίθριο Γυμναστήριο : Στάσιμα ποδήλατα, μονόζυγα, στρώματα για ομαδικά μαθήματα yoga και thai chi και άλλες γυμνατικές δραστηριότητες, καθώς και αποδυτήρια.
7. Σπορ : Μίνι γκόλφ, τραμπολίνο και τοίχος αναρρίχησης
8. Τραϊνάκι : Τραίνο ρέπλικα του παραδοσιακού τραίνου του Πηλίου για περιήγηση στο πάρκο.
9. Κιόσκι : Καφετέρια για γρήγορο καφέ στο όρθιο ή σε τραπέζι περιτριγυρισμένη από δέντρα εξοπλισμένα με αιώρες.

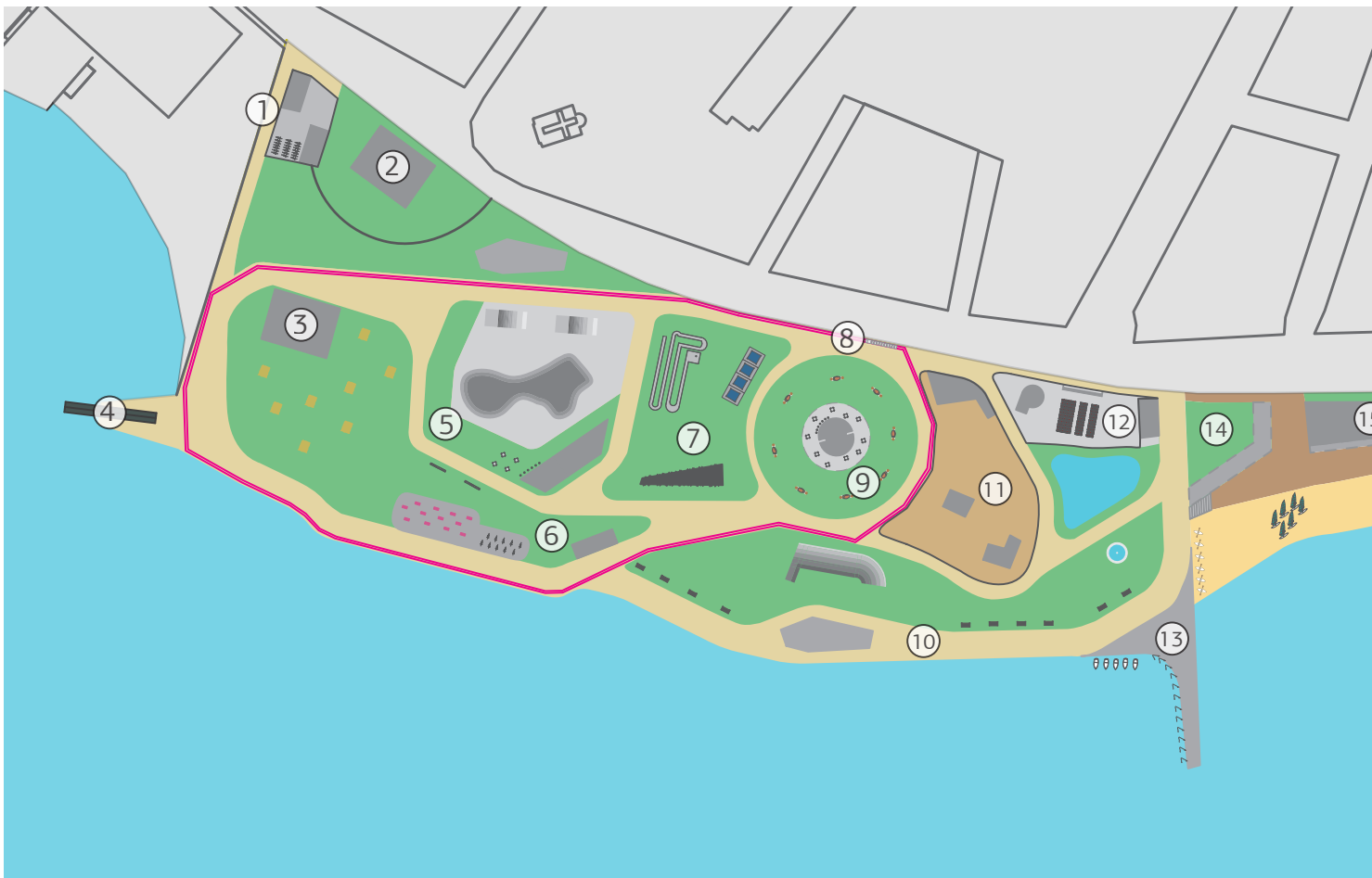

10. Διαδρομή : Διαδρομή πάνω στην ακροθαλασσιά, χώρος πρασίνου με παγκάκια-σημεία στάσης, το καινούριο θεατράκι με θέα τα γλυπτά του Αναύρου.

11. Νεολιθικοί Οικισμοί : Ομοιώματα νεολιθικών οικισμών Σέσκλου-Διμηνίου συνοδευόμενα από πλήρωμα ηθοποιών για μια ιστορική εμπειρία στο σύνολό της.

12. Είσοδος 2 : Δεύτερο σημείο Check-in από το οποίο παραλαμβάνουμε το βραχιολάκι στο οποίο θα χρεώνονται από δω και στο εξής οι όποιες συναλλαγές μας. Ακριβώς δίπλα, βρίσκουμε θερινό κινηματογράφο και λίμνη με πάπιες.(βλ. ν.1 για πρώτη είσοδο στο πάρκο)

13. Ψάρεμα : Σταθερά ενοικιαζόμενα καλάμια για ψάρεμα και ενοικιαζόμενες παραδοσιακές βάρκες.

14. Πάρκο σκύλων : Ειδικά διαμορφωμένος χώρος για σκυλιά ε συνοδεία εκπαιδευμένου προσωπικού.

15. Extreme Sports : Ενοικίαση εξοπλισμού για extreme water sports(κανό, windsurf, jet ski, σαμπρέλες κ.α.)

16. Αύρα : Ρέπλικα του παραδοσιακού ταβερνεϊού Αύρα

17. Beach Bar : Beach bar για ποτό στο όρθιο ή σε ενοικιαζόμενες ξαπλώστρες στην άμμο.

18. Ψάρεμα : Σταθερά ενοικιαζόμενα καλάμια για ψάρεμα και παραδοσιακό τσιπουράδικο.

---

Κάτοψη του Anavros Park (κάτω)

---





Εναέρια φωτορεαλιστική απεικόνιση της περιοχής





Χάρτης δραστηριοτήτων του Anavros Park



# ΑΝΤΙΒΙΩΣΗ

# 01<sup>Υ</sup>

## παγασπτικές νήσοι

---

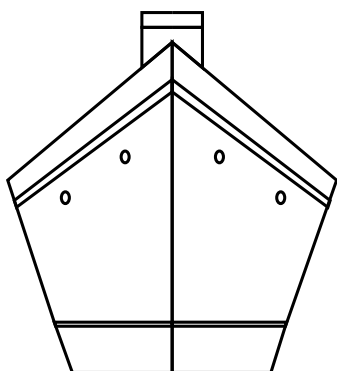

---

\* Ο Paul Virilio σε αυτό το σημείο αναφέρεται στον τρόπο με τον οποίο, σε μία μεταβιομηχανική εποχή, μέσω του τεχνο-μαρκετινγκ, ο καθένας τροφοδοτείται με την φιλοδοξία ότι μπορεί να γίνει τα πάντα. (Virilio,2000)

---

Ο τρίτος στόχος του i.trans.motor, επιχειρεί να σχολιάσει τον τρόπο με τον οποίο ένα έργο μεγάλης κλίμακας και αφήγησης δύναται να δημιουργηθεί από, και να δημιουργήσει ένα, πλέγμα συμφερόντων πείθοντας ότι η δημιουργία νήσων μέσα στον Παγασπτικό κόλπο θα «σώσει» τον Βόλο από την οικονομική κατρακύλα. Ένας σωστά δομημένος κυρίαρχος λόγος θα πρέπει, πέραν του οικονομικού, να προσφέρει κι άλλα θέλητρα για να ταυτιστεί κάποιος με το συμφέρον αυτών που τον παράγουν. Να κατασκευάσει λοιπόν, μία αφήγηση που θα συνθέτει μύθους ώστε να στοχεύσει σε όλους αυτούς τους αυθαίρετους δεσμούς μεταξύ σημαίνοντος και σημαϊνόμενου δημιουργώντας την κατάλληλη πλάνη.

Ποιός θα είχε όμως πραγματικό συμφέρον από ένα τέτοιο έργο; Φυσικά δεν θα μπορούσαμε ποτέ να υποστηρίξουμε ότι κάτι τέτοιο θα αποτελούσε συνωμοσία μίας εντοπίσιμης και ξεκάθαρης πηγής. Ο Βιριλιό συνεχίζοντας την φραση του Αντρέ Μερλώ « Η εποχή των γιγάντων τελείωσε» (σ.σ. Αναφερόμενος σε μορφές όπως οι Ναπολέον, Τσωρτσιλ, Ντε Γκολ) προσθέτει πώς μία στρατιά των νάνων, που μπορούν να προκύψουν από οπουδήποτε, ξεκινάει την επέλασή της. Στην περίπτωση των νήσων, οι νάνοι θα μπορούσαν να είναι: τοπικοί και μη δημοσιογράφοι, επενδυτές, εργολάβοι, τουριστικοί πράκτορες, ξενοδόχοι, κατασκευαστές, μηχανικοί, δήμαρχοι -μία λίστα δίκως τέλος- που θα ένωναν τις δυνάμεις τους με σκοπό πρώτα να διατηρήσουν τις υπάρχουσες και στη συνέχεια να δημιουργήσουν νέες προνομιακές σχέσεις. Θεωρούμε λοιπόν, ότι ένα έργο όπως αυτό μπορεί να αποτελέσει γέννημα ενός πλέγματος συμφερόντων. Όλοι αυτοί ,αλλά και άλλοι πολλοί, βάζουν το λιθαράκι τους ώστε να πραγματοποιηθεί το μεγάλο έργο κατασκευής τεχνητων νήσων στον Παγασπτικό κόλπο προς τόνωση του τουριστικού ενδιαφέροντος.



Φωτορεαλιστική απεικόνιση του Παγασητικού κόλπου μετά την αγκυροβόληση

Χάρτης χρήσεων

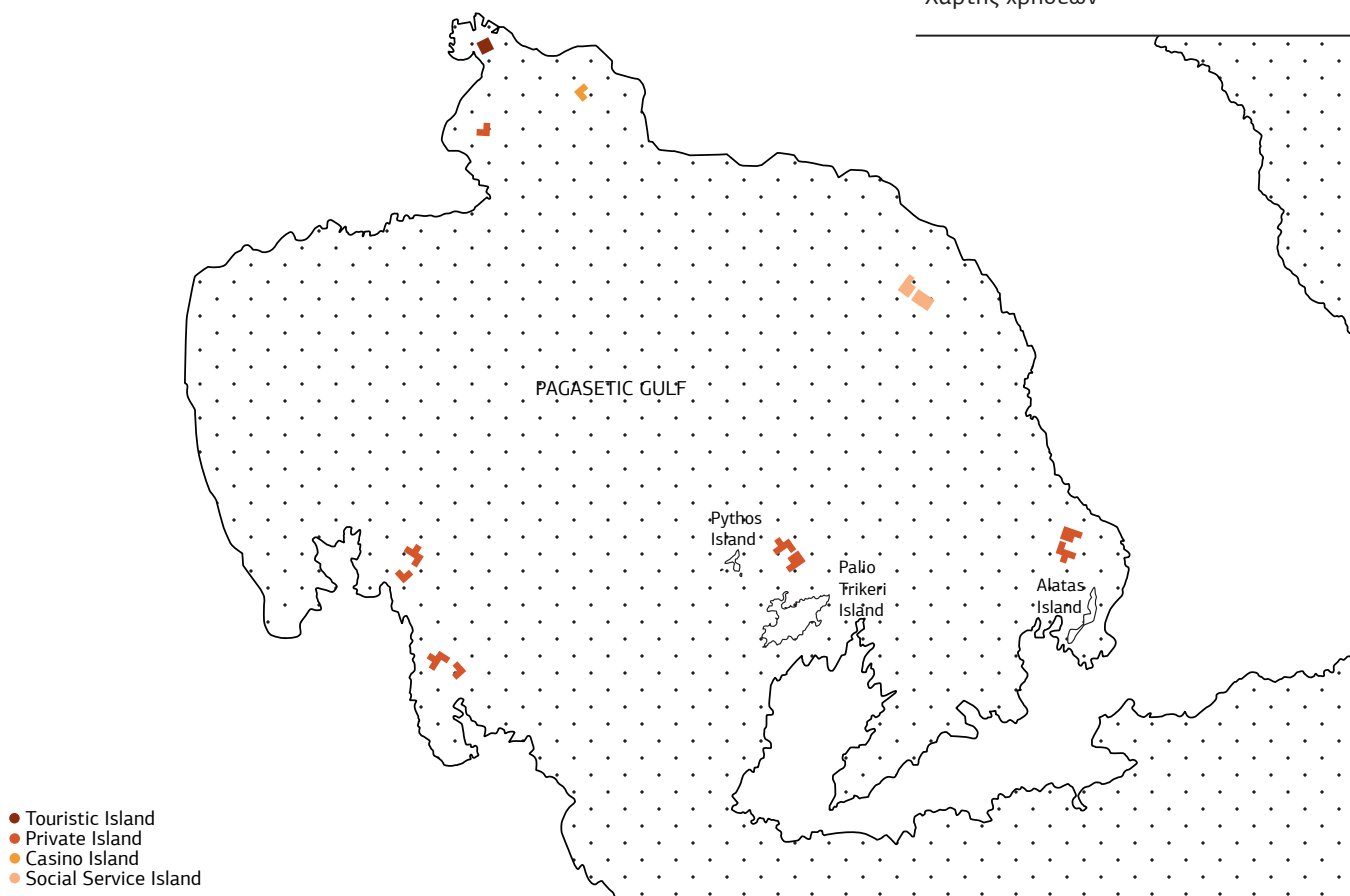

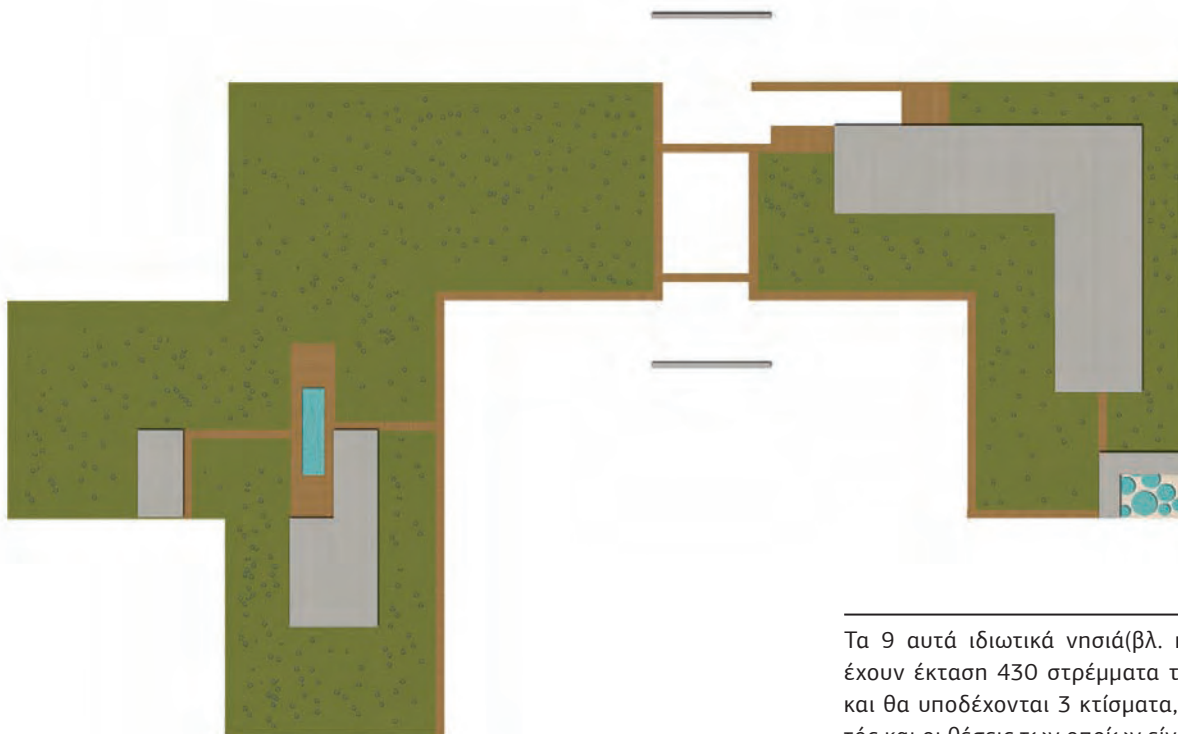

Τα 9 αυτά ιδιωτικά νησιά(βλ. πάνω) θα έχουν έκταση 430 στρέμματα το καθένα και θα υποδέχονται 3 κτίσματα, ο σκελετός και οι θέσεις των οποίων είναι προκαθορισμένες για μηχανικούς λόγους.

Το νησί καζίνο (δεξιά) τοποθετείται σε απόσταση 1,5 ναυτικών μιλίων δυτικά από τις ακτές της Αφήσσου και 2 ναυτικά μίλια νότια της Κάτω Γατζέας.

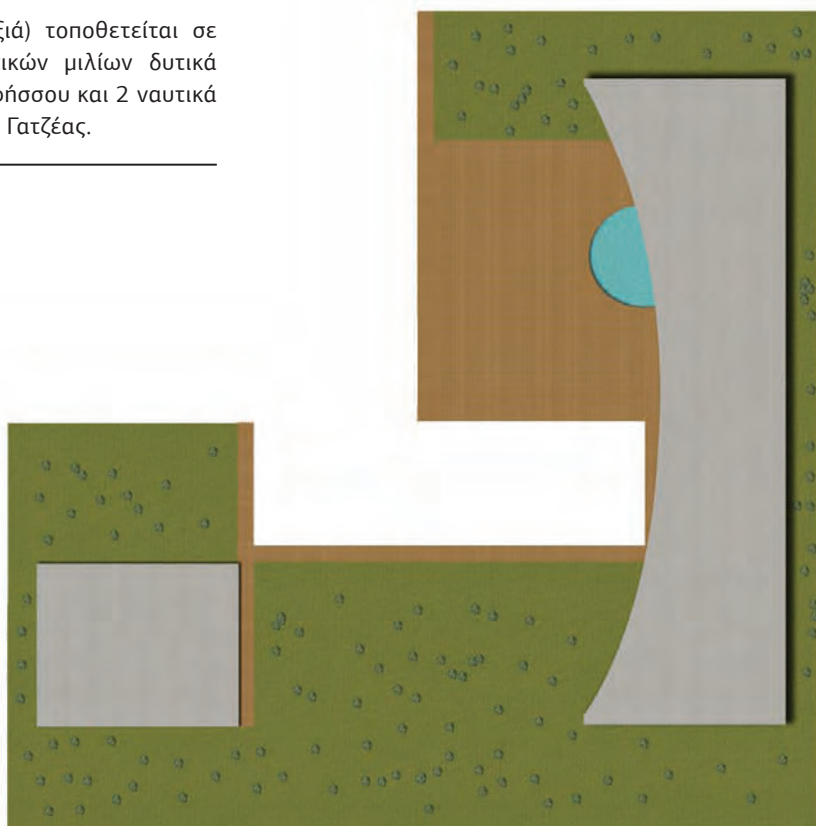



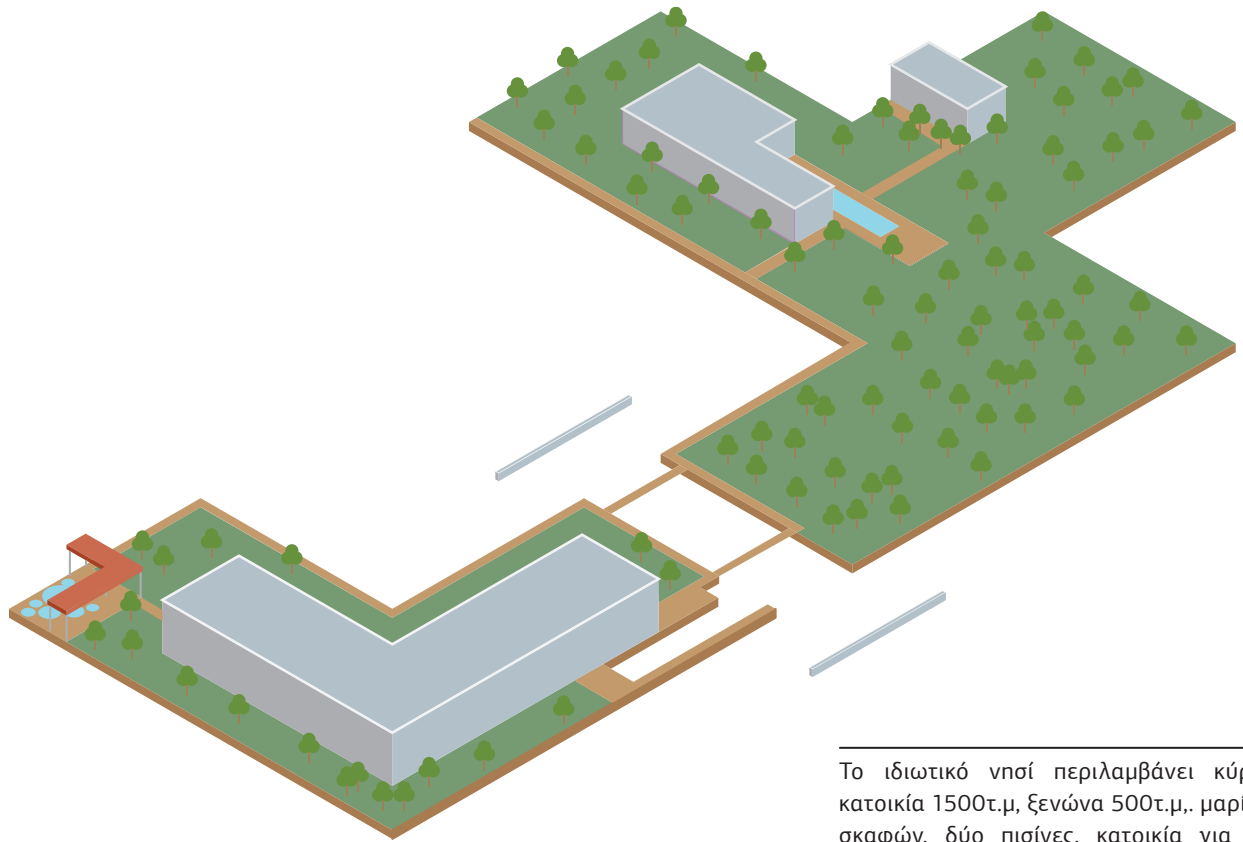

---

Το ιδιωτικό νησί περιλαμβάνει κύρια κατοικία 1500τ.μ, ξενώνα 500τ.μ., μαρίνα σκαφών, δύο πισίνες, κατοικία για το προσωπικό, κατάλληλη προστασία από ακραία καιρικά φαινόμενα

---

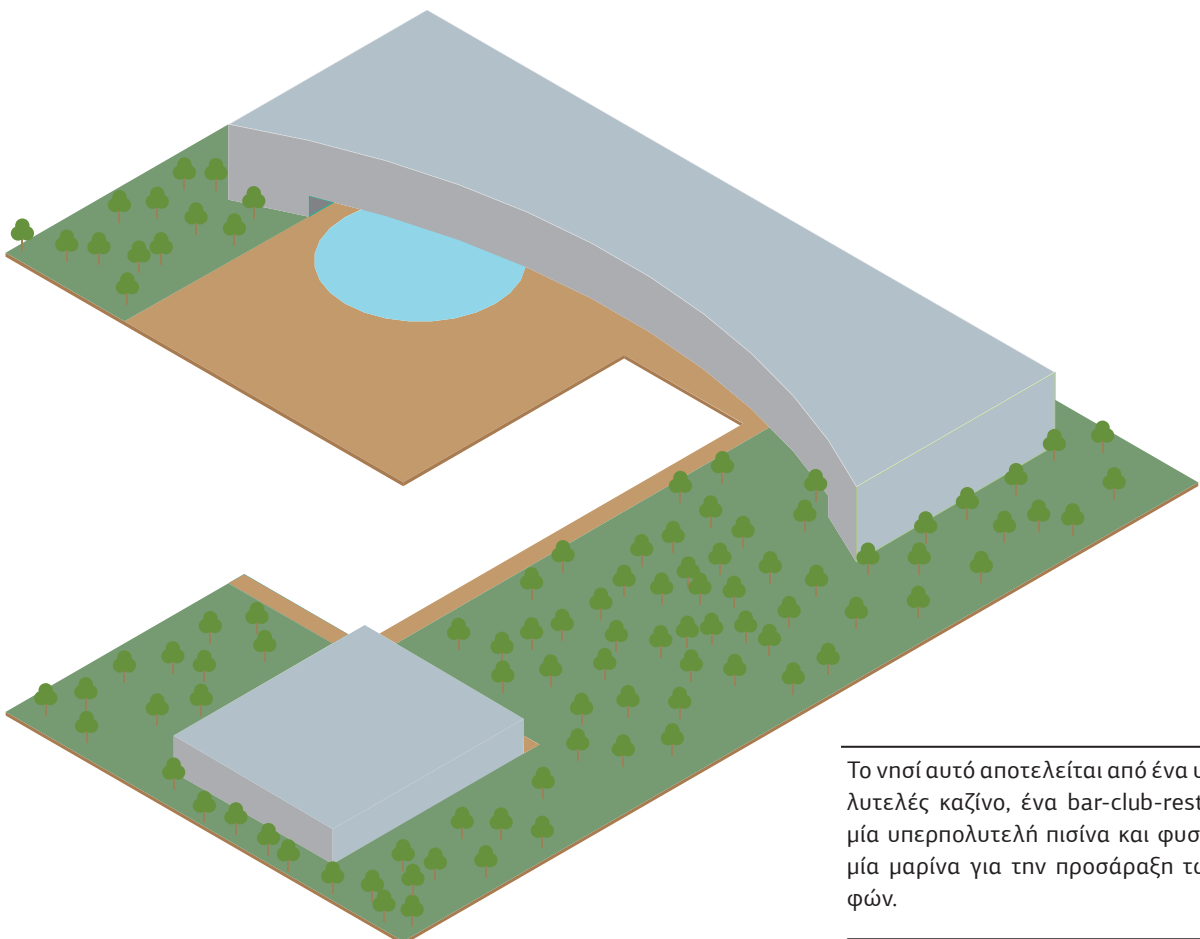

---

Το νησί αυτό αποτελείται από ένα υπερπολυτελές καζίνο, ένα bar-club-restaurant, μία υπερπολυτελή πισίνα και φυσικά από μία μαρίνα για την προσάραξη των σκαφών.

---



---

Το τουριστικό νησί έχει τοποθετηθεί στον μικρό κολπίσκο που σχηματίζει η ακτογραμμή του πολεοδομικού συγκροτήματος του Βόλου από τη μία και τα Πευκάκια από την άλλη.

---

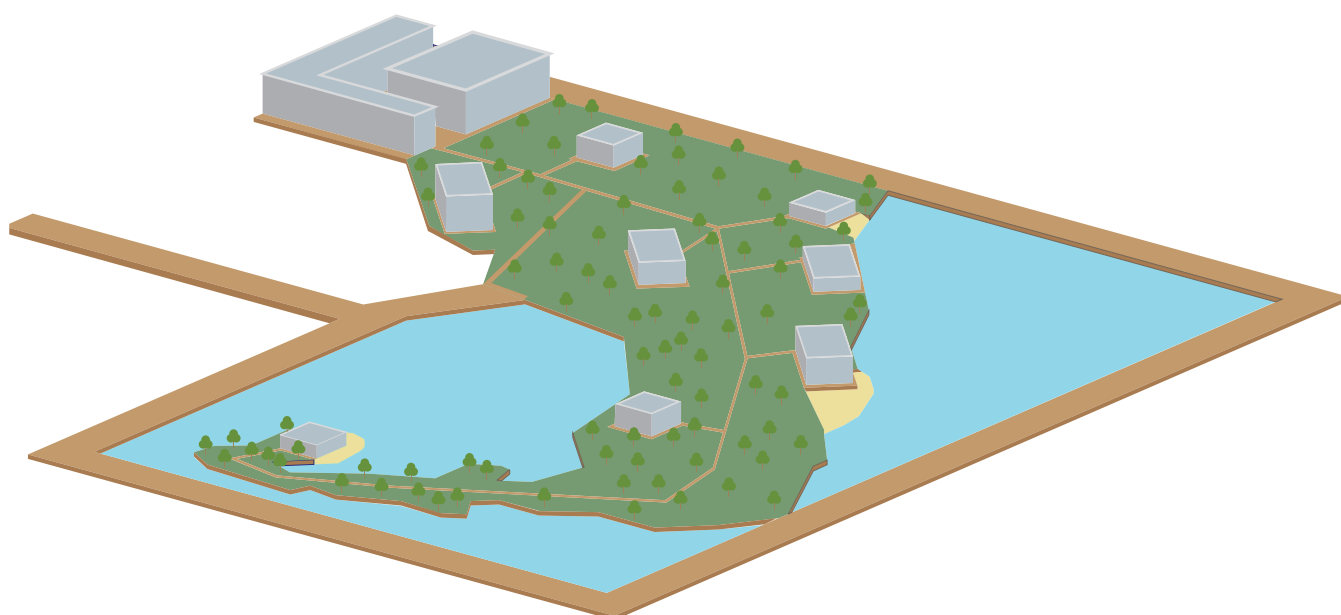

---

Μπαρ, Εστιατόρια, Μουσειακοί χώροι, Κέντρο καταδύσεων όλα φυσικά συσχετισμένα με την ιστορία το Πηλίου και του Βόλου

---



---

Φωτορεαλιστικές απεικονήσεις των νήσων.

Θέα της πόλης του Βόλου από την τουριστική νήσο

Θέα του εργοστασίου της ΑΓΕΤ από τη νήσο κοινωνικής απεύθυνσης Κάμπινγκ στην τουριστική νήσο (από πάνω προς τα κάτω)

---

ΙΟΣ

02<sup>a</sup>

the warehouses

---

#αλήτες, #βρωμιά, #εγκατάλειψη, #αποθήκες, #άστεγοι, #όπλα, #μετα-  
νάστες, #τραίνα, #ΟΣΕ, #ξύλο, #φόβος, #βιομηχανική\_κληρονομιά,  
#βόλος, #αστικά\_τέρατα, #γειτονιά, #ασφάλεια, #ηλικιωμένοι, #πολι-  
τισμό, #αρχιτεκτονική, #αξιοποίηση, #εξευγενισμός, #νέοι, #σκουπι-  
δότοπος, #έμπολα, #ανάπλαση, #τέχνη, #πρωτοβουλία, #βολιοτίστας,  
#εθελοντές, #καθαριότητα, #κρίμα, #αίσχος, #δημαρχείο, #ναρκωτικά,  
#διαγωνισμός, #Ο.Η.Ε., #Ε.Ε., #Αδαμάκης, #Τ.Α.Μ., #έγκλημα, #ΠΑ.ΣΟ.Κ.,  
#διατήρηση, #επανεένταξη, #φαντάσματα, #Ειρήνη\_Χόφμαν, #Βααί-  
λης\_Παππάς, #φοβάμαι\_να\_πάω\_σπίτι\_μου, #κάτι\_πρέπει\_να\_γίνει,  
#άγριο\_ξύλο\_σε\_ηλικιωμένους, #ορίστε\_γεμίσαμε\_μαύρους, #πόρτα\_  
ασφαλείας, #εφιάλτης, #πορνεία, #ευαισθησία, #δημιουργικότητα,  
#αρχιτεκτονικό\_ενδιαφέρον, #πολεοδομία, #χωροταξία, #δημόσια\_έργα,  
#επένδυση, #λόφτ, #πολυχώρος, #ανοιχτή\_κάτοψη, #ταραμάς, #Δήμος,  
#αστυνομία, #υπεύθυνοι, #χίπστερ, #ανωμαλία, #γιούρι, #κούρδος,  
#γκάνγκστερ, #κυριλέ, #ρεντ\_γκαπ, #ασφάλεια, #ηλικιωμένοι, #πολιτι-  
σμό, #αρχιτεκτονική, #αξιοποίηση, #εξευγενισμός, #νέοι, #σκουπιδότο-  
πος, #βρωμιά, #εγκατάλειψη, #αποθήκες, #άστεγοι, #όπλα, #βολιοτίστας,  
#εθελοντές, #καθαριότητα, #κρίμα, #αίσχος, #δημαρχείο, #ναρκωτικά,  
#διαγωνισμός, #επιτόπια\_έρευνα, #Ευθύμης, #τρόμος, #κατουρήθηκα\_  
πάνω\_μου, #πού\_να\_μην\_πας, #μόλυνση, #μόδα, #μουστάκι, #φλο-  
ράλ, #ρουστίκ, #ποντίκια, #απόγνωση, #λύση, #τι\_κάνουν\_εκεί\_μέσα,  
#ιτς\_αλάιβ, #φωνές, #κραυγές, #22\_κτίρια, #ιστορία, #αναζωογό-  
νηση, #βολιοτίστας, #χαλβάς, #καφενείο, #σταθμός, #εκκλησία, #πολί-  
τες, #αι\_λοβ\_βόλος, #αδράνεια, #ντροπή, #δεν\_απέχω\_συμμετέχω,  
#κάποιος\_πρέπει\_να\_κάνει\_τη\_βρώμικη\_δουλειά, #πολιτισμικό\_κεφά-  
λαιο, #αισθητική, #όμορφο, #άσχημο, #σσοάπιο, #κοινότητα, #σεβα-  
σμός, #αλληλεγγύη, #συνάνθρωπος, #καλομοίρα, #παρανομία, #στέγη,  
#σκόνη, #τσόντα, #κάδρο, #μπύρα, #ρούχα, #μπάζα, #πανεπιστήμιο\_  
θεσσαλίας, #ποδήλατα, #καθαρίζω, # αποκατάσταση, #ασφάλεια, #ζωή

# Οι σκιές που παραμονεύουν

08/09/2015

Ειρήνη Χόφμαν



Τα λημέρια των παρανόμων  
φωτο: Vassilis Pappas

Με αφορμή την επίθεση της προηγούμενης δευτέρας στην περιοχή του ΟΣΕ αποφάσισα να κάνω έναν απογευματινό περίπατο και να μιλήσω στους κατοίκους ώστε να καταλάβω αν η εν λόγω επίθεση αποτελεί ένα μεμονωμένο περιστατικό ή την κορυφή ενός μάλλον σκοτεινού παγόβουνου.

Ας πάρουμε, όμως, τα πράγματα από την αρχή. Η περιοχή του σταθμού υπήρξε πάντα μια περιοχή με αυξημένη δραστηριότητα καθώς από τα τέλη του 20ου αιώνα συμπυκνώνει γύρω του βιομηχανίες, αποθήκες, αλλά και άλλες πολύβροχες δραστηριότητες όντας η κύρια διόδος εμπορευμάτων από και προς το λιμάνι. Με λίγα λόγια, η εν λόγω περιοχή αποτελεί ένα ζωντανό μουσείο της ένδοξης βιομηχανικής ιστορίας μιας πόλης που μετράει ήδη 18 βιομηχανικά κτίρια που έχουν διασωθεί υποδεχόμενα νέες χρήσεις και άλλα 22 που περιμένουν στην λίστα.



Τα λημέρια των παρανόμων  
φωτο: Vassilis Pappas

## Τι γίνεται όμως σήμερα;

Στην επιτόπια έρευνα που κάναμε πολλές πόρτες δεν άνοιξαν. Ο κ. Εύθυμης, όμως, φάνηκε να ενδιαφέρεται, αφού τον βρήκαμε να μας κοιτάει από το παράθυρο μίας μεσοπολεμικής μονοκατοικίας. Μας μίλησε χωρίς ίχνος διαταγμού και, όπως μας εκμυστηρεύτηκε αργότερα, ανακουφίστηκε που επιτέλους κάποιος αποφάσισε να καταπιαστεί με το ζήτημα της περιοχής. Το πρόβλημα, λοιπόν, σύμφωνα με τα λεγόμενα του είναι η εγκατάλειψη της γειτονιάς "Έχει γεμίσει ο τόπος ξένους. Εμείς παλιά εδώ ήμασταν μια γειτονιά, αισθανόσασταν σπίτι σου, πώς να στο πω; Να, είναι οι αποθήκες εδώ δίπλα και ούτε που ξέρω πόσοι μένουν και τι κάνουν εκεί μέσα". Φάνηκε να ψάχνει απεγνωσμένα μια λύση, αλλά δεν ξέριε που να στραφεί. Να απευθυνθεί στο Δήμο, στην αστυνομία; "Όπως και να χει πρέπει κάτι να γίνει με την κατάσταση, δεν γίνεται να φοβόμαστε το βράδυ να βγούμε απ' το σπίτι. Και για τα παιδιά μας, δεν το συζητώ, ούτε κατά διάνοια δεν μπορούμε να τ' αφήσουμε να κυκλοφορήσουν μόνα τους." Τέλος όταν τον ρωτήσαμε αν έχει αντιληφθεί κάποια εγκληματική συμπεριφορά, είπε ότι μάλλον κάτι περιεργό συμβαίνει στις αποθήκες, αλλά έτσι κι αλλιώς δεν τολμάει να κοιτάξει. Με σκυφτό το κεφάλι για να είμαστε ήσυχοι, δηλαδή... όσο μπορούμε τουλάχιστον.

Συνεχίζοντας το ρεπορτάζ βρήκαμε την κυρία Ελένη που και αυτή παραδόξως ήταν αρκετά πρόθυμη να μας μιλήσει "δεν μπορώ να κοιμηθώ τα βράδια, παίρνω 564 ευρώ σύνταξη και τον προηγούμενο μήνα έδωσα 500 για να αγοράσω πόρτα ασφαλείας. Ακούω φωνές, βλέπω κόσμο να μπεινοβγαίνει, αλλοδαποί κυρίως, κάτι κοπέλες με τα μπουτία τους έξω. Εγώ δεν ξέρω τι να κάνω, δεν ξέρω. Φοβάμαι στη γειτονιά που μεγάλωσα". Όταν τη ρωτήσαμε αν έχει προσπαθήσει να απευθυνθεί στην αστυνομία μας είπε "Εγώ παιδί μου πήρα τηλέφωνο, περίμενα, περίμενα... Ήρθαν μετά από πολύ ώρα, και μου είπαν ότι δεν υπάρχει κάτι να καταγράψουν, να ηρεμήσω και να μην ανησυχώ. Καλά παιδιά ήταν, δε λέω. Αλλά, δεν έχω δει να αλλάζει κάτι και σίγουρα δεν μπορώ να ηρεμήσει το κεφάλι μου."

Μόνο θλίψη μπορεί να προκαλέσει ο εφιάλτης που περνάνε καθημερινά οι κάτοικοι της περιοχής. Το μόνο που μπορούμε να ελπίζουμε είναι πως καταστάσεις όπως αυτές μπορούν να πυροδοτήσουν πρωτοβουλίες ώστε να καθαρίσει η γειτονιά και να αποκτήσει ζωή όπως παλιά.

**TOPICS:** φόβος, αστικά τέρατα, γειτονιά, ΟΣΕ, αποθήκες, ανασφάλεια

Η Ειρήνη Χόφμαν, μεγάλωσε κάπου ανάμεσα στην Ελλάδα και στην Αγγλία, αλλά την κέρδισε τελικά η αγάπη της για τον Βόλο. Σπούδασε Αρχιτεκτονική στο Πανεπιστήμιο Θεσσαλίας και εργάζεται ως αρχιτέκτονας.

# Τα συντρίμμια της βιομηχανικής κληρονομιάς

11/09/2015

Ειρήνη Χόφμαν



Η όψη των κατεστραμμένων αποθηκών  
φωτο: Vassilis Pappas

Προ του 1980, υπήρχαν διασπαρμένα στον ιστό της πόλης 52 μεγάλα βιομηχανικά συγκροτήματα, τα περισσότερα στο κεντρικό της τμήμα. 620.000 τ.μ. ανοιχτών χώρων, πολεοδομικών κενών ή πολεοδομικών διαθεσίμων, και 270.000τ.μ. κτισμένων χώρων, καλούνται να προσφέρουν μία δεύτερη ευκαιρία στην πόλη να κερδίσει το στοίχημα του νέου αιώνα. Ευτυχώς μόνο 12 από τα 52 βασικότερα συγκροτήματα γκρεμίστηκαν και δεν υπάρχουν την περίοδο αυτή.

Η πόλη σε αντίθεση με άλλες της ελληνικής επικράτειας, με μία θαυμαστή σχεδόν ομοφωνία, αντιλαμβανόμενη και αισθανόμενη ίσως τα λάθη του παρελθόντος, ψηφίζει υπέρ της διατήρησης, της επανένταξης στον αστικό ιστό και της αξιοποίησης με νέες χρήσεις των ιστορικών εργοστασίων. Σε 18 από τα 40 εναπομείναντα εργοστάσια έχουν ενταχθεί νέες χρήσεις και συμμετέχουν πλέον ενεργά στη ζωή της πόλης, τα πέντε είναι σε διαδικασία μελέτης και κατασκευής και τα δυο πρόκειται να αξιοποιηθούν στο μέλλον καθώς έχει διασφαλισθεί το ιδιοκτησιακό τους καθεστώς.



Οι ετοιμόρροπες αποθήκες  
φωτο: Vassilis Pappas

## Τι γίνεται όμως με τα υπόλοιπα κτίρια?

Τα υπόλοιπα 22 κτίρια παραμένουν παρατημένα, έρμαιο του χρόνου και της κακής χρήσης. Κτίρια τα οποία αποτελούν μνημεία του βιομηχανικού πολιτισμού, αναπόσπαστα κομμάτια της ιστορίας, καταρρέουν, καταλαμβάνονται από αγνώστους, γίνονται σκουπιδότοπος και οι υπεύθυνοι κάνουν τα στραβά μάτια. Είναι ΑΠΑΡΑΙΤΗΤΗ η αξιοποίησή τους και η επανάχρησή τους ως μουσειακοί και πολιτιστικοί χώροι... πριν είναι πολύ αργά.

**TOPICS:** βιομηχανικά κτίρια, πολιτισμός, αρχιτεκτονική, αξιοποίηση

Η Ειρήνη Χόφμαν, μεγάλωσε κάπου ανάμεσα στην Ελλάδα και στην Αγγλία, αλλά την κέρδισε τελικά η αγάπη της για τον Βόλο. Σπούδασε Αρχιτεκτονική στο Πανεπιστήμιο Θεσσαλίας και εργάζεται ως αρχιτέκτονας.

# Υπάρχει ακόμα ευαισθησία και δημιουργικότητα

11/10/2014

Ειρήνη Χόφμαν



φωτο: Vassilis Pappas

Νέα πνοή αποφασίζουν να δώσουν νέοι και νέες στις εγκαταλειμμένες αποθήκες στην περιοχή του Σιδηροδρομικού σταθμού. Γιγάντιες εκτάσεις που έχουν παρατηθεί σε σημείο να μοιάζουν με σκουπιδότοπο, ενώ θα μπορούσαν να φιλοξενούν ποικίλες δραστηριότητες για τη γειτονιά και όχι μόνο.

“Στις 12 το πρωί της Κυριακής μαζευτήκαμε και μετά από κόπο 3 ωρών καθαρίσαμε το οικόπεδο στο οποίο είχε σωρευτεί πολύ περισσότερο σκουπίδι απ’ όσο αρχικά φαινότανε. Μετά από πολύ βαθύ τσουγκράνισμα γεμίσαμε 6 μεγάλους κάδους. Παράλληλα βάρφηκαν οι γύρω τοίχοι, διατηρώντας τα υπάρχοντα γκράφιτι και τοποθετήθηκαν ενημερωτικά μπανεράκια με ιστορίες εμπνευσμένες από τους γύρω δρόμους,” μας είπε ο Γιάννης μετά το τέλος αυτής της κουραστικής μέρας.

Στην πρωτοβουλία αυτή έχουν μαζευτεί πολιτιστικές ομάδες και άτομα που ασχολούνται με την τέχνη, το χορό, την ποίηση, κ.ά.. Περισσότερο είναι να πούμε πως ανυπομονούμε να ακούσουμε τις ιδέες τους για αυτούς τους άδειους από ζωή χώρους.

Ελπίζουμε σύντομα να υπάρξουν πρωτοβουλίες ώστε οι ιδιοκτήτες οικοπέδων και κτιρίων να φέρουν την ευθύνη της εμφάνισής τους κι επίσης ο Δήμος να προβαίνει σε κινήσεις καθαρισμού, ανεξαρτήτως ιδιοκτησιακού καθεστώτος.

**TOPICS:** νέοι, σκουπιδότοπος, τέχνη, πολιτισμός, πρωτοβουλία

Η *Ειρήνη Χόφμαν*, μεγάλωσε κάπου ανάμεσα στην Ελλάδα και στην Αγγλία, αλλά την κέρδισε τελικά η αγάπη της για τον Βόλο. Σπούδασε Αρχιτεκτονική στο Πανεπιστήμιο Θεσσαλίας και εργάζεται ως αρχιτέκτονας.

# Διαγωνισμός για νέους

13/10/2015

Ειρήνη Χόφμαν



Διαγωνισμό με θέμα την αναζωογόνηση της περιοχής του Ο.Σ.Ε διοργανώνει το Τμήμα Αρχιτεκτόνων Μηχανικών σε συνεργασία με το Τμήμα Μηχανικών Χωροταξίας Πολεοδομίας και Δημοσίων Έργων. Ο εν λόγω διαγωνισμός αναφέρεται σε φοιτητές του πανεπιστημίου και έχει ως στόχο την εμπλοκή των φοιτητών με υποβαθμισμένα κομμάτια της πόλης. Πατήστε έδω για να δείτε την ανακοίνωση.

**TOPICS:** ανάπλαση, Ο.Σ.Ε., διαγωνισμός

Η *Ειρήνη Χόφμαν*, μεγάλωσε κάπου ανάμεσα στην Ελλάδα και στην Αγγλία, αλλά την κέρδισε τελικά η αγάπη της για τον Βόλο. Σπούδασε Αρχιτεκτονική στο Πανεπιστήμιο Θεσσαλίας και εργάζεται ως αρχιτέκτονας.



Στα Αδύτα Εκτός Των Τειχών Του ΟΣΕ



ΑΠΟΚΛΕΙΣΤΙΚΟ: Γκέτο στο Βόλο



ΑΠΟΚΛΕΙΣΤΙΚΟ: Γκέτο στο Βόλο



ΔΕΙΤΕ ΣΕ ΛΙΓΟ





ΕΓΚΑΤΑΛΗΨΗ-ΣΚΟΥΠΙΔΙΑ-ΑΡΡΩΣΤΙΕΣ  
ΕΣΤΙΑ ΜΟΛΥΝΣΗΣ ΑΠΟ ΚΑΤΟΙΚΟΥΣ.... ΦΑΝΤΑΣΜΑΤΑ

7:23



ΣΟΚ! ΕΙΚΟΝΕΣ ΑΙΣΧΟΥΣ ΣΤΗΝ ΠΕΡΙΟΧΗ ΤΟΥ ΣΤΑΘΜΟΥ  
"ΦΟΒΟΜΑΣΤΕ ΝΑ ΠΑΜΕ ΣΤΟ ΠΕΡΙΠΤΕΡΟ"

7:23



ΕΓΚΑΤΑΛΗΨΗ-ΣΚΟΥΠΙΔΙΑ ΣΤΗΝ ΠΕΡΙΟΧΗ ΤΟΥ ΣΤΑΘΜΟΥ  
ΕΣΤΙΑ ΜΟΛΥΝΣΗΣ ΑΠΟ ΚΛΕΤΟ ΠΕΡΙΠΤΕΡΟ"

7:23



ΕΓΚΑΤΑΛΗΨΗ-ΣΚΟΥΠΙΔΙΑ-ΑΡΡΩΣΤΙΕΣ  
ΕΣΤΙΑ ΜΟΛΥΝΣΗΣ ΑΠΟ ΚΑΤΟΙΚΟΥΣ.... ΦΑΝΤΑΣΜΑΤΑ

7:23



ΕΓΚΑΤΑΛΗΨΗ-ΣΚΟΥΠΙΔΙΑ-ΑΡΡΩΣΤΙΕΣ  
ΕΣΤΙΑ ΜΟΛΥΝΣΗΣ ΑΠΟ ΚΑΤΟΙΚΟΥΣ.... ΦΑΝΤΑΣΜΑΤΑ

7:23



ΕΓΚΑΤΑΛΗΨΗ-ΣΚΟΥΠΙΔΙΑ-ΑΡΡΩΣΤΙΕΣ  
ΕΣΤΙΑ ΜΟΛΥΝΣΗΣ ΑΠΟ ΚΑΤΟΙΚΟΥΣ.... ΦΑΝΤΑΣΜΑΤΑ

7:23



ΣΟΚ! ΕΙΚΟΝΕΣ ΑΙΣΧΟΥΣ ΣΤΗΝ ΠΕΡΙΟΧΗ ΤΟΥ ΣΤΑΘΜΟΥ  
"ΑΚΟΥΜΕ ΚΟΣΜΟ ΝΑ ΜΠΑΙΝΟΒΓΑΙΝΕΙ, ΑΛΛΟΔΑΠΟΙ ΚΥΡΙΩΣ"

7:23



ΣΟΚ! ΕΙΚΟΝΕΣ ΑΙΣΧΟΥΣ ΣΤΗΝ ΠΕΡΙΟΧΗ ΤΟΥ ΣΤΑΘΜΟΥ  
"ΑΚΟΥΜΕ ΚΟΣΜΟ ΝΑ ΜΠΑΙΝΟΒΓΑΙΝΕΙ, ΑΛΛΟΔΑΠΟΙ ΚΥΡΙΩΣ"

7:23





# ΙΟΣ 02<sup>β</sup>

theme park anavros

---

#πάρκο, #σκουπίδια, #Αναυρος, #ιδιωτικό, #δημόσιο, #ημιδημόσιο, #ψευδοδημόσιο, #αρχιτεκτονικός\_σαδισμός, #πρεζάκια, #Ο.ΚΑ.ΝΑ, #σκυλί, #προσοχή, #θάνατος, #τραυματισμός, #κίνδυνος, #βόλος, #αίσχος, #αρρώστια, #πειθαρχία, #αρχαιολογικό\_μουσείο, # δάγκωμα, #Αχιλλοπούλειο, #Σέσκλο\_Διμήνι, #κυνομαχίες, #επίθεση, #βρωμιά, #σύριγγες, #μόλυνση, #Αύρα, #παραλία, #θάλασσα, #παιδική\_χαρά, #μπάζα, #επιτροπή\_πολιτών, #άστεγοι, #που\_θα\_παίζουν\_τα\_παιδάκια, #Ξενία, #γλυπτά, #πισίνα, #γλυπτά, #σταχτοδοχείο, #αγριευτικό, #σκοτεινό, #φοβάμαι, #ευχαριστώ\_πολύ, #Δήμος, #αστυνομία, #Χάιντ\_παρκ, #εγκατάλειψη, #μάχη\_με\_το\_χρόνο, #πειθαρχία, #ΠΑ.ΣΟ.Κ., #καλύβια, #θεματικό\_πάρκο, #ντίσνεϋλαντ, #πολιτισμός, #ιστορία, #χαρά, #περιπέτεια, #διασκέδαση, #κλιδή, #κάμερα, #περίφραξη, #αρχιτεκτονική, #ασφάλεια, #σιχαίνομαι, #δεν\_υπάρχει\_ψυχή, #φώτα, #σκοτάδι, #μπουκάλια, #κουτάκια, #φέτα, #πλαστικά, #όχι\_σκουπίδια\_όχι\_πλαστικά\_σε\_θάλασσες\_και\_ακτές, #τρόφιμα, #Σέσκλο\_Διμήνι, #κυνομαχίες, #επίθεση, #βρωμιά, #σύριγγες, #μόλυνση, #Αύρα, #παραλία, #θάλασσα, #παιδική\_χαρά, #μπάζα, #επιτροπή\_πολιτών, #άστεγοι, #που\_θα\_παίζουν\_τα\_παιδάκια, #ψευδοδημόσιο, #αρχιτεκτονικός\_σαδισμός, #πρεζάκια, #Ο.ΚΑ.ΝΑ, #σκυλί, #προσοχή, #θάνατος, #τραυματισμός, #σκοτεινό, #φοβάμαι, #ευχαριστώ\_πολύ, #Δήμος, #αστυνομία, #Χάιντ\_παρκ, #εγκατάλειψη, #μάχη\_με\_το\_χρόνο, #πειθαρχία, #Ξενία, #Αλεξία\_Μαραγκοπούλου, #Φώτης\_Γκάβαλος, #ντροπή, #ξεχασμένο, #ξεσκισμένο, #σεισμός, #ερείπια, #αμέλεια, #μπάζα, #χείμαρος, #βία, #δεν\_ενδιαφέρεται\_κανείς, #προσοχή\_γάτα, #καφές, #βόλτα, #προϊστορία, #καλύβια, #Ελλάδα, #τατσίφσα, #μοτορχεντ, #μεθαδόνη, #Αθανασάκιο, #λουκέτο, #συγγνώμη\_είμαστε\_κλειστά, #παγκάκι, #κλαδιά, #πεθαμένα\_πουλιά, #ανευθυνότητα, #δεν\_υπάρχει\_κράτος, #Σέσκλο\_Διμήνι, #κυνομαχίες, #επίθεση, #βρωμιά, #σύριγγες, #μόλυνση, #γλυπτά, #πισίνα, #γλυπτά, #σταχτοδοχείο, #αγριευτικό, #σκοτεινό, #φοβάμαι, #ευχαριστώ\_πολύ

# Πήγαμε μια βόλτα στο πάρκο του Αναύρου στο Βόλο

15/10/2014

Αλεξία Μαραγκοπούλου



Το Σαββατοκύριακο που μας πέρασε έκανα ένα ταξίδι στην πανέμορφη πόλη του Βόλου. Ένας φίλος μου είχε πει να πάω να ριζώ μια ματιά στο πάρκο του Αναύρου. "Πίστεψε με, αξίζει", μου είπε, αλλά διέκρινα μια ειρωνία. "Θα δείς, θα δείς", άντε να δώ λέω κι εγώ. Είναι ένα από αυτά τα όμορφα χειμωνιάτικα μεσημεράκια. Έχω εξαντλήσει τις βόλτες μου στον Άγιο Κωνσταντίνo και αποφασίζω να ακούσω την προτροπή του φίλου μου και να κάνω μια βόλτα προς το πάρκο του Αναύρου. Είχα μάθει ότι βρίσκεται κάπου πίσω απ' το ξενοδοχείο Ξενία. Ξεκινάω τον περίπατο μου ακολουθώντας τις ράγες του τρένου, ενώ έχω το νού μου πότε θα περάσω το Ξενία. Φτάνω σε ένα ξέφωτο λίγο μετά την περιφραγή της ποιάνας. Υποθέτω κάπου εδώ θα ξεκινάει το πάρκο.



Κοιτάζω γύρω μου, μια εγκαταλεημένη καφετέρια, ένα γκρεμισμένο αντιαισθητικό τοιχίδιο, κάπου πιο πέρα δύο παιδιά κινούνται και στο βάθος μια ουρά ανθρώπων. Κοιτάζω την ταμπέλα "OKANA", τουλάχιστον αυτό έχει σήμανση σκέφτομαι. Σκέφτομαι να βρω τα περίφημα γλυπτά του Αναύρου να ξεφύγει λίγο το μάτι μου. Ενώ η διαδρομή έχει σχεδόν εξαφανιστεί από τα αγριόχορτα, καταφέρνω να βρω το δρόμο μου. Βλέπω ένα αμφιθεατρικό μπροστά από τα γλυπτά και σκέφτομαι, ωραίο σημείο για διάλειμμα με συνοδεία τσιγάρου.



Φώτο : Fotis Gavalos

Μάλλον το χειροκροτεί ο κόσμος πριν από μένα αυτό αφού το πλακόστρωτο είχε μετατραπεί σε σταχτοδοχείο. Κάθομαι στο ένα σημείο του αμφιθέατρου που δεν συνοδεύεται από μασημένη τσίχλα και αγναντεύω την πληθώρα πλαστικών μπουκαλιών, περιτυλιγμάτων σνακ και προφυλακτικών που έχουν συσσωρευτεί σε ένα μικρο-έλος μπροστά στα πόδια μου. Θυμάμαι για αυτό το ιστορικό ταβερνείο πάνω στην παραλία, "Αυρα" νομίζω λεγόταν και αποφασίζω να τοιμηθώ κάτι. Στο δρόμο μου αντικρίζω ένα ζευγάρι που έχει βγάλει βόλτα το σκύλο του να παρατάει επιδεικτικά τις ακαθαρσίες του, λίγο πριν την παραλία. Δεν πτοούμαι, συνεχίζω, μόνο και μόνο για να βρω το στόχο της τελευταίας διαδρομής μου κλειστό. Αναζητώ σπασμοδικά κάποιο σημείο με ενδιαφέρον για να συνεχίσω τη βόλτα μου, αλλά τα παρατάω αφού αντιλαμβάνομαι ότι το μόνο που υπάρχει στη συνέχεια είναι ακόμα ένας σωρός σκουπιδιών. Πάλι καλά που αποφάσισα να φύγω, επειδή είχε αρχίσει να βραδιάζει και να γίνονται αγριευτικά τα πράγματα.



Φώτο : Fotis Gavalos

Τι συμβαίνει στην Ελλάδα με τα πάρκα? Για ποιο λόγο είναι τόσο υποτιμημένα και παραμελημένα απ' το Δήμο, ενώ θα μπορούσαν να είναι ένα από τα σημαντικότερα κομμάτια της καθημερινότητάς μας; Δεν ξέρω για εσάς, αλλά εγώ σε όποιο πάρκο του εξωτερικού έχω πάει έχω πάθει πλάκα με την κατάσταση που επικρατεί. Πάρε παράδειγμα το Hyde park του Λονδίνου, το πάρκο σφύζει από ζωή. Και πώς να μη συμβαίνει αυτό; Όταν προσφέρει event σε διάφορα σημεία, δραστηριότητες με παιχνίδια και σπόρ, μέχρι και κέντρο ενημέρωσης σε σχέση με οικολογικά ζητήματα. Αφού λοιπόν ο Δήμος, δεν μπορεί να συντηρήσει σε αξιοπρεπή κατάσταση ένα πάρκο, ίσως πρέπει να ξεκινήσουν να τα εκμεταλλεύονται ιδιώτες. Τι είναι πιο επώδυνο; Το να μπαίνει ένα λουκέτο το βράδυ ή το να σιχναίοναι να πατάς το πόδι σου εκεί μέσα;

**TOPICS:** πάρκο, βόλος, αίσχος

Η Αλεξία Μαραγκοπούλου γεννήθηκε το 1985 στο Βόλο όπου και ζει. Ενδιαφέρεται για τα πάντα - και γράφει κυρίως γ' αυτά που της αρέσουν.

# Μάχη με το χρόνο...

11/11/2014

Αλεξία Μαραγκοπούλου



Από τους δεκάδες νεολιθικούς οικισμούς του νομού Μαγνησίας ξεχωρίζουν οι οικισμοί Σέσκλο και Διμήνη, 10 και 7 χλμ. αντίστοιχα δυτικά της πόλης του Βόλου. Οι δύο οικισμοί υπήρξαν από τους σημαντικότερους νεολιθικούς οικισμούς όχι μόνο της περιοχής, αλλά και ολόκληρης της αρχαίας Ελλάδας. Ομοιώματα αυτών των οικισμών μπορεί να βρει κανείς στο πάρκο του Αναύρου του Βόλου, λίγα μέτρα μόλις από το Αθνασάκειο Αρχαιολογικό Μουσείο Βόλου. Δυστυχώς, για ακόμα μια φορά εξαιτίας της ανευθυνότητας του Δήμου σε συνδυασμό με την αναισθησία κάποιων συμπολιτών μας, έχουν αφηθεί εκθέματα όπως αυτά στη μοίρα τους. Παρατημένα να βρωμίζουν μέρα με τη μέρα όλο και περισσότερο. Χωρίς περιφραγή γίνονται πάσο σε οποιοδήποτε επιτήδειο. Θα τ' αφήσουμε κι αυτά να σαπίσουν; Να βάλουμε επιτέλους προτεραιότητες. **ΝΑ ΔΙΑΦΥΛΑΞΟΥΜΕ ΤΟΝ ΠΟΛΙΤΙΣΜΟ ΜΑΣ ΚΑΙ ΤΗΝ ΙΣΤΟΡΙΑ ΜΑΣ.**

**TOPICS:** Αρχαιολογικό Μουσείο Βόλου, Άναυρος, Σέσκλο-Διμήνη, αίσιχος

Η Αλεξία Μαραγκοπούλου γεννήθηκε το 1985 στο Βόλο όπου και ζει. Ενδιαφέρεται για τα πάντα - και γράφει κυρίως γι' αυτά που της αρέσουν.

# Αρχιτεκτονική της Πειθαρχίας

20/11/2014

Αλεξία Μαραγκοπούλου

Μπορεί ο όρος "Αρχιτεκτονική της Πειθαρχίας" να ακούγεται κάπως σκληρός, αλλά όσο η ζωή στην πόλη αποκτά πιο σκληρά χαρακτηριστικά θα πρέπει να συμβαδίσει μαζί της και ο αστικός σχεδιασμός. Ας δούμε κάποια παραδείγματα που έχουν εφαρμοστεί στο εξωτερικό, προκειμένου να διευκολυνθεί η συμβίωση στην πόλη,

## Κυλινδρικό παγκάκι, Ikebukuro West Park, Tokyo



## Κλειστό κύκλωμα CCTV, City Park, Singapore



## Canada Gate, Green Park, London



**TOPICS:** πόλη, ασφάλεια, τεχνολογία, αρχιτεκτονική

Η Αλεξία Μαραγκοπούλου γεννήθηκε το 1985 στο Βόλο όπου και ζει. Ενδιαφέρεται για τα πάντα - και γράφει κυρίως γι' αυτά που της αρέσουν.

# 8 θεματικά πάρκα που ΠΡΕΠΕΙ να επισκεφθείτε

02/12/2014

Αλεξία Μαραγκοπούλου

Το παραμύθι γίνεται πραγματικότητα μέσα από τα πιο εντυπωσιακά θεματικά Fun Parks του κόσμου! Ίσως δε θα πιστεύετε στα μάτια σας όταν αντικρίσετε τρενάκια που απογειώνουν την αδρεναλίνη, παιχνίδια βγαλμένα από τον κόσμο των cartoons και απίθανα θαλάσσια πάρκα. Και όμως είναι ικανά να παρασύρουν το μυαλό μικρών και μεγάλων μέσα στους δρόμους της περιπέτειας. Τεράστιες εγκαταστάσεις, σαν μικρές πόλεις, με ξενοδοχεία, καταστήματα και εστιατόρια συνδυάζουν τις διακοπές με τον πραγματικό κόσμο της διασκέδασης. Υπόσχονται γέλιο, φόβο, ταχύτητα, μαγευτικά τοπία και ταξίδια μέσα στην εικονική πραγματικότητα, με τους αγαπημένους μας κινηματογραφικούς ή παιδικούς ήρωες... να ζωντανεύουν!



Port Aventura, Ισπανία  
via worldwidetourtravel.com

## Port Aventura στην Ισπανία

Στην περιοχή Salou και 128χλμ απόσταση από τη Βαρκελώνη βρίσκεται ένα από τα πιο εντυπωσιακά πάρκα του κόσμου! Το Port Aventura χωρίζεται σε 5 υπέροχες θεματικές πόλεις, με το διάσημο rollercoaster Dragon Khan και το μεγαλύτερο water park της Ευρώπης να αφιούνους άφωτους τους επισκέπτες. Το Port Aventura με στοιχεία από την Κίνα, την Άγρια Δύση, το Μεξικό και τη Μεσόγειο προσφέρει ατέλειωτες ώρες χαράς και περιπέτειας. Πισίνες, νεροτσουλήθρες, εξωτικά ζώα σε τροπικούς παραδείσους, θεματικά εστιατόρια και βόλτες σε ειδυλλιακά τοπία είναι λιγα από αυτά που παρουσιάζει το πάρκο.

## Cedar στο Οχάιο, Αμερική

Σήμερα, το πάρκο Cedar κατατάσσεται την πρώτη θέση μεταξύ των κορυφαίων πάρκων ψυχαγωγίας στον κόσμο. Ξεκίνησε το 1870 και έχει πάνω από 75 γύρους και 17 τρενάκια. Μέσα στο πλήθος των εγκαταστάσεων του περιλαμβάνει ένα θαλάσσιο πάρκο, μια παραλία με λευκή άμμο, δύο μαρίνες, ένα πάρκο go-karts και έναν ουρανοξόστη. Πρόκειται ίσως για το πιο εντυπωσιακό θεματικό πάρκο του κόσμου, όπως το αναφέρουν τα ξένα μέσα, το οποίο βυθίζει κάθε επισκέπτη μέσα στην περιπέτεια, την αδρεναλίνη και τη διασκέδαση.

## Thorpe Park στην Αγγλία

Στο Surrey της Αγγλίας, περίπου 30 χλμ μακριά από το Λονδίνο βρίσκεται το πάρκο της αδρεναλίνης και της περιπέτειας. Προτιμάται κυρίως από παιδιά μεγαλύτερης ηλικίας, καθώς τα τρενάκια μεγάλης ταχύτητας και ελεύθερης πτώσης χρειάζονται... γερά νεύρα! Οι τεράστιες νεροτσουλήθρες που καταλήγουν σε λιμένες και το νέο rollercoaster που βουτάει κάτω από αεροπλάνα και περιστρέφεται γύρω από μια εγκαταλειμμένη εκκλησία αποτελούν οι νέες αποκτήσεις του μαγικού πάρκου της Αγγλίας.

## Eurodisney στη Γαλλία

Ο πρωταγωνιστής των θεματικών πάρκων! Πρόκειται ίσως για ένα μοναδικό υπερθέαμα που βρίσκεται θέση στην Ευρώπη και «ακούει» επιπλέον στο όνομα Eurodisney. Παιδικό ήρωες, καρτούν της Disney, παρελάσεις, μεγάλα και μικρά τρενάκια με απότομες πτώσεις, και αίθουσες εικονικής πραγματικότητας στο διάστημα αποτελούν ορισμένα από αυτά που θα σας απογειώσουν. Παράλληλα, ο Πύργος της Ωραίας Κοιμημένης και ο κόσμος των Πειρατών μαγεύουν κάθε επισκέπτη, αφού μετατρέπουν το φανταστικό σε πραγματικό. Πολλά ακόμη παιχνίδια, όπως ο ωκεανός του Νέμο ή το Cars Race Rally, υπόσχονται μαγεία αλλά και απίστευτη διασκέδαση για όλες τις ηλικίες.

## Walt Disney World στις ΗΠΑ

Μια ακόμη δαση γεμάτη αδρεναλίνη και χαμόγελα σας περιμένει στο Ορλάντο της Φλόριντα, που εδώ και πολλά χρόνια αποτελεί ένα από τα διασημότερα τουριστικά θέρετρα για πολλές οικογένειες. Με κυρίαρχους τους κλασικούς και σύγχρονους ήρωες του Ντίσνεϊ, το πάρκο περιέχει ό,τι μπορεί να σκεφτεί ο ανθρώπινος νους. Από water parks μέχρι παιχνίδια με δελφίνια, ξενοδοχεία, εστιατόρια και παιχνίδια που τραβούν την προσοχή δίνουν ρεσιτάλ διασκέδασης στους επισκέπτες του. Τουλάχιστον μια εβδομάδα χρειάζεται για να εξερευνήσετε όλη την περιοχή του Walt Disney World.



Disney, Γαλλία  
via allabout-top10list.blogspot.com

## Universal's Islands of Adventure στη Φλόριντα

Εντυπωσιακό και τεράστιο είναι το πάρκο της Φλόριντα, που χωρίζεται σε έξι μέρη, καθένα από τα οποία περικυκλώνεται από τη γραφική λίμνη του κέντρου. Βόλτες μέσα σε χώρους γιγαντιών κόμικς αλλά και στο πάρκο Incredible Hulk θα σας μείνουν αξέχαστες. Τα κομμάτια του πάρκου ενώνονται σαν πάζλ, με τη χώρα του Spiderman, του Jurassic Park και του Χάρι Πότερ να αποκτούν πρωταγωνιστικό ρόλο! Η μαγεία του τελευταίου θεωρείται το πιο μαγικό και δημοφιλέστερο τμήμα του χάρτη, αφού ο τεράστιος χώρος αναπαριστά με επιτυχία την ταινία. Πάντως, τα τρενάκια που αναποδογυρίζουν και οι λίμνες με τις γέφυρες συνθέτουν ένα ρομαντικό αλλά και ριψοκίνδυνο πάρκο!

## Six Flags Amusement Parks στις ΗΠΑ

Αν είστε λάτρεις των extreme rollercoaster... τότε το συγκεκριμένο πάρκο θα σας κόψει την ανάσα. Πρόκειται για μια αλυσίδα από 19 πάρκα ψυχαγωγίας σε 9 πολιτείες της Αμερικής, ένα στο Μεξικό και ένα στον Καναδά. Βρίσκεται χτισμένο στην κορυφή ενός μικρού βουνού με αποτέλεσμα να είναι ιδανικό για την οικοδόμηση γρήγορων και απότομων τρένων του λούνα παρκ. Ας μην ξεχνάμε άλλωστε ότι το Six Flags Amusement Parks είναι γνωστό και ως "Xtreme" πάρκο. Παράλληλα, προσφέρει διαφορετικά θεάματα...

από βόλτες γεμάτες περιπέτεια μέχρι θεματικούς χώρους από καρτούν και ταινίες.

## Europa Park στη Γερμανία

Στην πόλη Freiburg, το γερμανικό Europa Park εξάπτει τη φαντασία και τις αισθήσεις μέσα από τις θεματικές ενότητες που εμπνέονται από 12 χώρες της Ευρώπης. Η ουσία είναι ότι τα παιδιά διασκεδάζουν, ενώ ταυτόχρονα έρχονται σε επαφή με διαφορετικές κουλτούρες χωρών. Για τις μικρές ηλικίες προτιμάται το "Childrens World" με το χωριό των Βικινγκς, οι νεροτσουλήθρες και οι απίστευτοι αμμόλοφοι, ενώ οι μεγαλύτερες ηλικίες επιζητούν την περιπέτεια στην άγρια ζουγκλα του Adventure Land.



Europa Park, Γερμανία  
via en.wikipedia.org

**TOPICS:** πάρκο, ταξίδι, διασκέδαση, disney

Η Αλεξία Μαραγκοπούλου γεννήθηκε το 1985 στο Βόλο όπου και ζει. Ενδιαφέρεται για τα πάντα - και γράφει κυρίως γ' αυτά που της αρέσουν.





18:12 **ΒΙΑΙΑ ΕΠΙΘΕΣΗ ΣΚΥΛΟΥ ΣΕ 8ΧΡΟΝΟ ΣΤΟΝ ΑΝΑΥΡΟ  
ΕΚΤΟΣ ΚΙΝΔΥΝΟΥ ΝΟΣΗΛΕΥΕΤΑΙ ΤΟ ΠΑΙΔΙ ΣΤΟ ΑΧΙΛΛΟΠΟΥΛΕΙΟ**



18:12 **ΣΟΚ - ΕΠΙΘΕΣΗ ΣΚΥΛΟΥ ΣΤΟΝ ΑΝΑΥΡΟ  
ΑΜΕΣΑ ΜΕΤΡΑ ΚΑΙ ΠΡΟΣΤΑΣΙΑ ΖΗΤΟΥΝ ΟΙ ΠΕΡΙΟΙΚΟΙ**



18:12 **ΣΟΚ - ΕΠΙΘΕΣΗ ΣΚΥΛΟΥ ΣΤΟΝ ΑΝΑΥΡΟ  
ΑΜΕΣΑ ΜΕΤΡΑ ΚΑΙ ΠΡΟΣΤΑΣΙΑ ΖΗΤΟΥΝ ΟΙ ΠΕΡΙΟΙΚΟΙ**



18:12 **ΣΟΚ - ΕΠΙΘΕΣΗ ΣΚΥΛΟΥ ΣΤΟΝ ΑΝΑΥΡΟ  
ΑΜΕΣΑ ΜΕΤΡΑ ΚΑΙ ΠΡΟΣΤΑΣΙΑ ΖΗΤΟΥΝ ΟΙ ΠΕΡΙΟΙΚΟΙ**



18:12 **ΒΙΑΙΑ ΕΠΙΘΕΣΗ ΣΚΥΛΟΥ ΣΕ 8ΧΡΟΝΟ ΣΤΟΝ ΑΝΑΥΡΟ  
Ο ΙΔΙΟΚΤΗΤΗΣ ΑΡΝΕΙΤΑΙ ΝΑ ΚΑΝΕΙ ΔΗΛΩΣΗ**



18:12 **ΒΙΑΙΑ ΕΠΙΘΕΣΗ ΣΚΥΛΟΥ ΣΕ 8ΧΡΟΝΟ ΣΤΟΝ ΑΝΑΥΡΟ  
Ο ΙΔΙΟΚΤΗΤΗΣ ΑΡΝΕΙΤΑΙ ΝΑ ΚΑΝΕΙ ΔΗΛΩΣΗ**



18:12 **ΒΙΑΙΑ ΕΠΙΘΕΣΗ ΣΚΥΛΟΥ ΣΕ 8ΧΡΟΝΟ ΣΤΟΝ ΑΝΑΥΡΟ  
Ο ΙΔΙΟΚΤΗΤΗΣ ΑΡΝΕΙΤΑΙ ΝΑ ΚΑΝΕΙ ΔΗΛΩΣΗ**



18:12 **ΣΟΚ - ΕΠΙΘΕΣΗ ΣΚΥΛΟΥ ΣΤΟΝ ΑΝΑΥΡΟ  
ΑΜΕΣΑ ΜΕΤΡΑ ΚΑΙ ΠΡΟΣΤΑΣΙΑ ΖΗΤΟΥΝ ΟΙ ΠΕΡΙΟΙΚΟΙ**

# ΙΟΣ 02<sup>Υ</sup>

## παγασπτικές νήσοι

---

#παγασπτικός, #νησιά, #Αλατάς, 3Κύπριοι, #επιχειρηματίες, 3μεγάλο\_έργο, #τουρισμός, #πράσινη\_ανάπτυξη, #πλωτό, #Ωνάσης, # ευεργέτης, #προτομή, #T.A.M., #διπλωματική, #διαγωνισμός, #Ντουμπάι, #τεχνητή\_γη, #τεχνολογία, #οικολογία, # πόλη, #Πευκάκια, #Αφησσοσ, #Τρίκερι, #Μηλίνα, #κρουαζιέρα, #επίθεση, #ληστεία, #εγκληματικότητα, #αστυνομία, #ταξι, #Ρώσικα, #εργασία, #μαθήματα, #φλοίσβος, #επένδυση, #πετίτιον, #πλούσιος\_έλληνας, #φρέσκια\_λύση, #Συμβουλή\_της\_Επικρατείας, #θεαματικό, #προϋπολογισμός, #ημερίδα, #Κώστας\_Κιλλιλιής, #Βόλος, #Πήλιο, #το\_θαλασσί\_της\_θάλασσας, #διπλωματική, #διαγωνισμός, #Ντουμπάι, #τεχνητή\_γη, #τεχνολογία, #οικολογία, # πόλη, #Πευκάκια, #Αφησσοσ, #Τρίκερι, #Μηλίνα, #κρουαζιέρα, #επίθεση, #ληστεία, #εγκληματικότητα, #αστυνομία, #ταξι, #Ρώσικα, #εργασία, #μαθήματα, #φλοίσβος, #επένδυση, #πετίτιον, #πλούσιος\_έλληνας, #φρέσκια\_λύση, #οικονομολόγος, #δυνατότητα, #εμιράτο, #ονιράμα, #ώριμες\_συνθήκες, #κόμπος\_στο\_χτένι, #ανάπτυξη, #παραλιακό\_μέτωπο, #κατασκευές, #Ανατολή, #συγκυρίες, #φυσική\_ομορφιά, #αισθάνομαι, #ΠΑ.ΣΟ.Κ, #Πευκάκια, #Αφησσοσ, #Τρίκερι, #Μηλίνα, #κρουαζιέρα, #επίθεση, #ληστεία, #εγκληματικότητα, #αστυνομία, #ταξι, #Ρώσικα, #εργασία, #μαθήματα, #φλοίσβος, #επένδυση, #πετίτιον, #πλούσιος\_έλληνας, #φρέσκια\_λύση, #Συμβουλή\_της\_Επικρατείας, #θεαματικό, #προϋπολογισμός, #ημερίδα, #Κώστας\_Κιλλιλιής, #ξενοδοχείο, #σποράδες, #δρομολόγιο, #πλοίο, #κρουαζιερόπλοιο, #Ναυτιλία, #επιχειρηματικές\_σπουδές, #μέλλον, #Η\_Ελπίδα\_έρχεται, #Σκορπιός, #κατάρα, #αστυνομία, #ταξι, #Ρώσικα, #εργασία, #μαθήματα, #φλοίσβος, #επένδυση, #πετίτιον, #πλούσιος\_έλληνας, #φρέσκια\_λύση, #οικονομολόγος, #δυνατότητα, #εμιράτο, #ονιράμα, #ώριμες\_συνθήκες, #κόμπος\_στο\_χτένι, #σχέδιο, #ναυπηγείο, #απαραίτητη, #εφόδια\_καριέρας, #μεγαλόπνοο\_σχέδιο, #τοπικοί\_φορείς, #πολιτεία, #νησιά, #πράσινη\_ανάπτυξη, #τουρισμός



# Μία φρέσκια λύση στο τουριστικό πρόβλημα του Παγασητικού

20/11/2014

Κώστας Κιλίλης

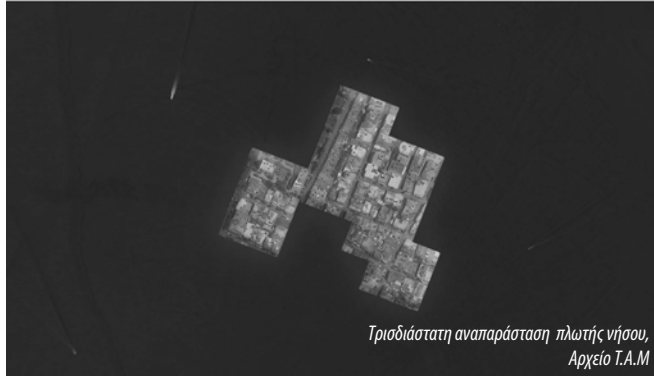

Τρισδιάστατη αναπαράσταση πλωτής νήσου, Αρχείο T.A.M

Μία απροσδόκητη τροπή θα μπορούσε να πάρει η πρόταση για την κατασκευή ξενοδοχειακής μονάδας στη νήσο Αλατά, αφού ενδιαφέρον έχει παρουσιάσει μία διπλωματική που εκπονήθηκε στο Πανεπιστήμιο Θεσσαλίας, η οποία θα μπορούσε να αποτελέσει απάντηση.

Η εργασία αυτή έγινε από τρεις νέους, οι οποίοι παρέδωσαν μία ολοκληρωμένη και πολύ ενδιαφέρουσα μελέτη για την κατασκευή και χρήση πλωτών νήσων μέσα στην Μεσόγειο θάλασσα. Τα νησιά αυτά έχουν την δυνατότητα, με τον κατάλληλο σχεδιασμό, να σχηματίσουν διάσπαρτες πολυνησίες και έτσι να προκύψουν πυκνώσεις οικιστικού και εμπορικού χαρακτήρα.

Τι σχέση έχει όμως τώρα η εν λόγω διπλωματική με το γνωστό σε όλους μας θέμα του Αλατά. Η εξίσωση αυτή δεν θα μπορούσε να λυθεί χωρίς το νίδιο που παρουσιάζει την μελέτη και την κατασκευή της πλωτής νήσου το 2009 στον Βόλο. Το ερώτημα λοιπόν που γεννάται είναι απλό.



Φωτορεαλιστική απεικόνιση της ζωής στις νήσους, Αρχείο T.A.M

Μηπως πλέον οι συνθήκες έχουν ωριμάσει και οι αρμόδιοι θα πρέπει να βάλουν λίγο φαντασία ώστε να εισάγουν νέους εδαφικούς όρους στον κόλπο και να δημιουργήσουν νέα πακέτα χρήσεων; Και ποιάς ζερε, ίσως ο Βόλος τώρα που βρηκε όριο στο Πήλιο να επεκταθεί προς τον... Παγασητικό

**TOPICS:** Αλατάς, πράσινη ανάπτυξη, νησί, Παγασητικός

Ο **Κώστας Κιλίλης**, κατάγεται απο τις Μηλιές, έχει σπουδάσει οικονομικά στην Αθήνα και τα τελευταία 4 χρόνια ζει και εργάζεται στον Βόλο στον τομέα της τουριστικής ανάπτυξης.

# «Ανεβάζει» ταχύτητα το Ντουμπάι

12/12/2014

Κώστας Κιλίλης



Φιλοξενώντας ήδη μερικά από τα πιο θεαματικά κτίρια στον κόσμο, όπως τον 829,8 μέτρων ουρανοξύστη Burj Khalifa, το Ντουμπάι έχει βαλθεί να καταπλήξει τους επισκέπτες του προσφέροντας υπερπολυτελείς εγκαταστάσεις και...υπηρεσίες.Κάνοντας ένα βήμα παραπάνω, η τοπική αρχιτεκτονική εταιρεία Emaar Properties, ανακοίνωσε την πρόθεση της να κατασκευάσει τους ψηλότερους δίδυμους πύργους στον κόσμο στο Εμιράτο.



Και όλα αυτά σε ένα εμιράτο όπου ακόμα και αν βίωσε μία οικονομική ύφεση όπως η χώρα μας οι υποδομές του το βοήθησαν να διατήρησει υψηλούς ρυθμούς ανάπτυξης, που θα του επιτρέπουν να παρουσιάσει έναν ισοσκελισμένο προϋπολογισμό για το 2015.

Η αύξηση αυτή αναμένεται να αντισταθμιστεί από το άλμα των εσόδων κατά 11%, καθώς η οικονομία του Ντουμπάι, η οποία αναπτύχθηκε με ρυθμούς 4,5% το 2014, αναμένεται να επιταχυνθεί φέτος.

Ωθηση στην ανάπτυξη του εμιράτου, που σε αντίθεση με τους γείτονές του στηρίζει μόλις το 4% των εσόδων του στο πετρέλαιο, έχουν δώσει την τελευταία διετία το εμπόριο και ο τουρισμός.

**TOPICS:** Ντουμπάι, ανάπτυξη, τουρισμός

Ο **Κώστας Κιλίλης**, κατάγεται απο τις Μηλιές, έχει σπουδάσει οικονομικά στην Αθήνα και τα τελευταία 4 χρόνια ζει και εργάζεται στον Βόλο στον τομέα της τουριστικής ανάπτυξης.

## Σχετικά με τη νήσο Αλατάς

12/12/2014

Κώστας Κιλίλης



Νήσος Αλατάς  
via ienimerosi.gr

**«Το Ε΄ Τμήμα του Συμβουλίου της Επικρατείας (ΣτΕ) με την υπ΄ αριθμ. 387/2014 απόφασή του σταμάτησε τα έργα κατασκευής τριών ξενοδοχείων, κ.λπ., πέντε αστέρων, 950 κλινών στη νήσο Αλατάς, έκτασης 550.000 τετραγωνικών μέτρων που βρίσκεται στο νοτιοανατολικό τμήμα του Παγασητικού κόλπου απέναντι από τον οικισμό Μηλίνας του Δήμου Σηπιάδος Μαγνησίας (ανήκει διοικητικά στην Κοινότητα Τρικερίου).»**

Σαν να λέμε δηλαδή ότι σε μία χώρα όπου το 16% του Α.Ε.Π προέρχεται από τον τουρισμό στον οποίο απασχολούνται πάνω από 700.000 Έλληνες και Ελληνίδες και οι επισκέπτες έφτασαν τα 18εκ μέσα στο 2014 ένα τουριστικό έργο μεγάλης κλίμακας που θα έφερνε τουλάχιστον 1.000 θέσεις εργασίας στην περιοχή θα είναι ανώφελο(!) Και φυσικά η γεωργικές δραστηριότητες που υπολειπόμενες την τελευταία δεκαετία στο νησί κρίνονται πιο ωφέλιμες...

Σίγουρα το μεγαλόπνοο σχέδιο των Κύπριων επιχειρηματιών δεν ταιριάζει στην ήπια μορφή τουριστικής ανάπτυξης του Πηλίου. Και τα περιεχόμενα των φυσικών πόρων της περιοχής είναι, ως ένα βαθμό, δικαιολογημένα. Παρ' όλα αυτά θα πρέπει σιγά σιγά να καταλάβουμε ότι στην Ελλάδα της κρίσης πρέπει να εκμεταλλευόμαστε τις ευκαιρίες για επενδύσεις. Το ενδιαφέρον των επιχειρηματιών δεν θα πρέπει να το δούμε σαν ένα κομμάτι που πέρασε και δεν ακούμπησε. Αλλά ως δείγμα του γενικότερου ενδιαφέροντος που υπάρχει για την, κατά γενική ομολογία, ξεχωριστή από άποψη ομορφιάς, περιοχή του Πηλίου και του Παγασητικού.

Η λύση όμως που θα πρέπει να δοθεί θα πρέπει να συνδυάζει τον τουριστικό ρυθμό της περιοχής με ένα έργο υψηλής τουριστικής ποιότητας. Είναι η σειρά τώρα της πολιτείας και των τοπικών φορέων να δημιουργήσουν επιτέλους ένα έργο πραγματικής τουριστικής ανάπτυξης.

**TOPICS:** Αλατάς, τουρισμός, ανάπτυξη

Ο Κώστας Κιλίλης, κατάγεται από τις Μηλιές, έχει σπουδάσει οικονομικά στην Αθήνα και τα τελευταία 4 χρόνια ζει και εργάζεται στον Βόλο στον τομέα της τουριστικής ανάπτυξης.

## Μια ιστορία όχι και τόσο ξεχασμένη

5/1/2015

Κώστας Κιλίλης



Τρισδιάστατη αναπαράσταση της πλωτής νήσου,  
via enet.gr

Θα μπορούσε να αποτελέσει το πρώτο πλωτό και φιλικό προς το περιβάλλον μπαρ-εστιατόριο στη χώρα μας, κατασκευασμένο από ελληνικά χέρια, τη Ναυτική Κατασκευαστική Α.Ε., το οποίο θα απασχολούσε πάνω από εβδομήντα εργαζομένους. Αλλά δεν τα κατάφερε...

Αυτή η νέας γενιάς οικολογική μελέτη, αποτέλεσε μία εναλλακτική πρόταση τουριστικής ανάπτυξης που αν και μπορούσε να εφαρμοστεί στην συγκεκριμένη περίπτωση βρήκε πολλαπλά εμπόδια.

Η ιστορία θα μπορούσε να θυμίζει τα πλωτά εστιατόρια στον Σηκουάνα, στο Αμστερνταμ, στο Λονδίνο, τα πλοία ολιγώρων ταξιδιών στον Αργοσαρωνικό ή ένα πλοίο που έχει μετατραπεί σε μπαρ στη Θεσσαλονίκη. Παρόλα αυτά ο επικείμενος ανταγωνισμός που θα διμοιρούσε με τα μαγαζιά της παραλίας σε συνδυασμό φυσικά με διάφορες κριτικές περι "αισθητική" μπλόκαραν την κατασκευή της πλατφόρμας.

Σήμερα, έξι χρόνια μετά από το "ναυάγιο" του πλωτού αυτού νησιού κάναμε μία μικρή έρευνα σε μία προσπάθεια να μάθουμε από τα λάθη του παρελθόντος.

Ρωτήσαμε, λοιπόν, τον κύριο Νικήτα Νικητάκο, καθηγητή στο Πανεπιστήμιο Αιγαίου και πρόεδρο του Τμήματος Ναυτιλίας & Επιχειρηματικών Σπουδών, σχετικά με την σημασία ενός τέτοιου έργου:

"Σε μια εποχή όπου τα ναυπηγεία και γενικότερα οι κατασκευές και η απασχόληση στην Ελλάδα αντιμετωπίζουν σοβαρά προβλήματα, λύση είναι η καινοτομία και η ανταγωνιστικότητα σε διεθνές επίπεδο. Αυτό επιτυγχάνεται χρησιμοποιώντας την τεράστια εμπειρία στις ναυτικές κατασκευές που υπάρχει στον τόπο μας, το ταλέντο και τη φαντασία που επίσης είναι άφθονα. Το διεθνές ενδιαφέρον για τέτοιες κατασκευές αποδεικνύει τις προοπτικές αυτής της προσέγγισης. Ακόμα, η συγκεκριμένη κατασκευή βρίσκεται στα πρότυπα της λεγόμενης πράσινης ανάπτυξης."

Ο κύριος Α. Βατίστας, ειδικός σύμβουλος νέων προϊόντων και τεχνολογιών, μας εξήγησε ότι βάσει μελετών, για να μπορέσουμε να επιβιώσουμε και να αναπτυχθούμε ως ναυπηγική βιομηχανία θα πρέπει να στραφούμε σε εξειδικευμένες κατασκευές όπως η συγκεκριμένη και ότι υπάρχει διεθνές ενδιαφέρον για τέτοιου είδους και μεγαλύτερες κατασκευές, κυρίως από χώρες της Μέσης και Απω Ανατολής. Ενώ παράλληλα για μία τέτοια κατασκευή χρειάζονται περίπου 100.000 εργατοώρες πράγμα πολύ σημαντικό στις δύσκολες σημερινές συγκυρίες.

Σε ένα παραλιακό μέτωπο, λοιπόν, που κάθε άλλο παρά τουριστικά ανεπτυγμένο δεν είναι λυσεις σαν και αυτήν θα έπρεπε όχι να απορίπτονται αλλά να επανεξετάζονται ώστε να προσαρμοστούν με τα τοπικά χαρακτηριστικά και να γεφυρώσουν το χάσμα ανάμεσα στις αντικρουόμενες ομάδες με σκοπό την επίτευξη κοινών στόχων όπως η τουριστική ανάπτυξη.

Μήπως ηρθε η ώρα να σταματήσουμε να κοιτάμε τι μας χωρίζει και να βρούμε τι μας ενώνει;

**TOPICS:** τουρισμός, ανάπτυξη, πλωτό, νησί

Ο Κώστας Κιλίλης, κατάγεται από τις Μηλιές, έχει σπουδάσει οικονομικά στην Αθήνα και τα τελευταία 4 χρόνια ζει και εργάζεται στον Βόλο στον τομέα της τουριστικής ανάπτυξης.

# Πλωτό νησί στην Αθήνα

16/2/2015

Κώστας Κιλίλης

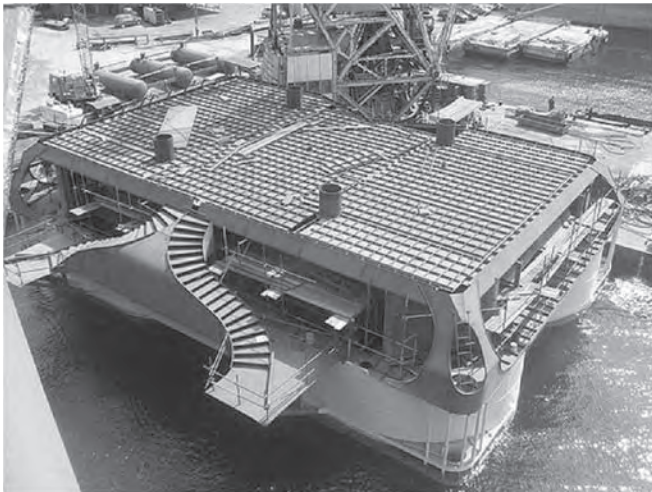

Ένα πλωτό οικολογικό «νησί», συνολικού εμβαδού 1.500 τετραγωνικών μέτρων, κατέπλευσε πριν από λίγο καιρό στη μαρίνα του Φλοίσβου. Αποτελείται από τρία επίπεδα -ένα υποθαλάσσιο, ένα στην επιφάνεια της θάλασσας και μία ταράτσα- και άρχισε ήδη να χρησιμοποιείται ως πολυχώρος για διάφορες εκδηλώσεις.

Στη χώρα μας είναι η πρώτη υλοποίηση ενός τέτοιου σχεδίου ιδιωτικής επένδυσης, που κόστισε πάνω από 2 εκατ. ευρώ για μια κατηγορία κατασκευών με την οποία ασχολούνται αρκετοί φημισμένοι σχεδιαστές σε όλο τον κόσμο.

Αυτό το νέας γενιάς οικολογικό σχέδιο, που υλοποιήθηκε στα ναυπηγεία Περάματος, χρησιμοποιεί σύγχρονα συστήματα και δίνει μεγάλη σημασία στην πράσινη ταυτότητά του, ενώ σύμφωνα με τους σχεδιαστές του αποτελεί εναλλακτική πρόταση τουριστικής ανάπτυξης που μπορεί να εφαρμοστεί σε περιοχές που ασφυκτούν χωροταξικά ή σε νησιωτικές περιοχές, στις οποίες δεν ταιριάζουν οι μόνιμες κατασκευές.

Η κατασκευή άρχισε το 2009 και ο σχεδιασμός προέβλεπε ένα αυτόνομο πλωτό νησί κατά τα πρότυπα σχεδίων που έχουν παρουσιαστεί και στο παρελθόν στη διεθνή σκηνή αλλά δεν έχουν υλοποιηθεί. Ο στόχος ήταν να υπάρξει μια πρώτη υλοποίηση ενός «νησιού» αυτής της κατηγορίας που θα λειτουργήσει σαν προπομπός αντίστοιχων κατασκευών.

Οι κατασκευαστές συνεργάστηκαν στενά μεταξύ άλλων και με το τμήμα Ναυτιλίας του Πανεπιστημίου του Αιγαίου, που εδρεύει στη Χίο, με σκοπό τη διασφάλιση όλων των απαιτούμενων συνθηκών για την ασφάλεια και την άνεση των «πελατών» και του προσωπικού, καθώς και για την όσο το δυνατόν μεγαλύτερη οικολογική διάσταση του εγχειρήματος.

Η μελετητική αυτή ομάδα του Πανεπιστημίου συνεργάζεται με πολλούς ειδικούς και φορείς στην Ελλάδα και στο εξωτερικό, συμπεριλαμβανομένου και του γνωστού, διεθνώς, βιομηχανικού σχεδιαστή και ιδρυτή του Venus Project, Jacque Fresco, που επισκέφτηκε τη χώρα μας και συνεργάστηκε με την ομάδα. Για την κατασκευή του «νησιού» χρησιμοποιήθηκαν εξελιγμένα συστήματα ηλεκτρολογικά, ηλεκτρονικά, αυτοματισμού, υπάρχει κεντρικό σύστημα τηλεελέγχου και τηλεχειρισμού καθώς και συστήματα ασφαλείας, ενώ για την καθέλκυση του χρησιμοποιήθηκαν γερανοί συνολικής ανυψωτικής ικανότητας 1.650 τόνων. Εργάστηκαν 18 συνεργεία διαφόρων ειδικοτήτων, συμπληρώνοντας 80.000 εργατο-ώρες, πράγμα πολύ σημαντικό για την εποχή και την ανεργία που καλπάζει.

**TOPICS:** Φλοίσβος, τουρισμός, ανάπτυξη, νησί

Ο Κώστας Κιλίλης, κατάγεται από τις Μηλιές, έχει σπουδάσει οικονομικά στην Αθήνα και τα τελευταία 4 χρόνια ζει και εργάζεται στον Βόλο στον τομέα της τουριστικής ανάπτυξης.

# Μάθε ρωσικά!

6/2/2015

Κώστας Κιλίλης

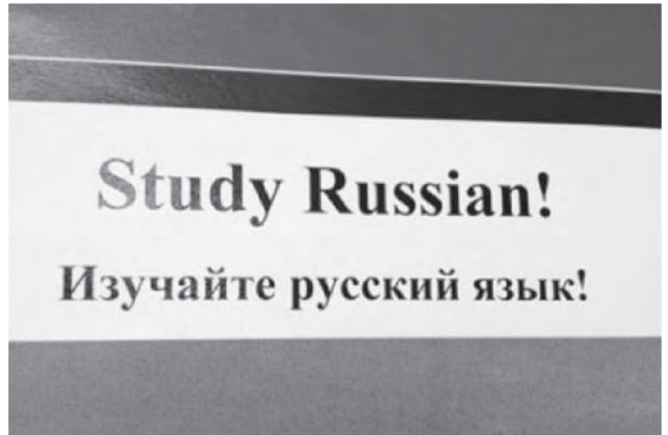

Περιπλανιέστε στα ελληνικά νησιά και παρατηρείτε ότι συννενοείτε με όλο και λιγότερους ανθρώπους;

Ε, λοιπόν την τελευταία μεσα στο 2014 επισκεύθηκαν την χώρα μας 1,4εκ τουρίστες από την Ρωσία με κύριους προορισμούς Κρήτη, νησιά και Χαλκιδική. Ενώ παράλληλα, τουλάχιστον 300 εκατομμύρια ευρώ θα είναι οι επενδύσεις που ετοιμάζουν να κάνουν Ρώσοι μεγαλοεπενδυτές στην Χαλκιδική, σύμφωνα με εκτιμήσεις της Ένωσης Ξενοδοχείων Χαλκιδικής.

Βέβαια υπάρχει η αντικειμενική δυσκολία της γλώσσας η οποία κάνει ιδιαίτερος κοινωνικούς, αλλά και περιζήτητους επαγγελματικά όσους το ξεπερνούν.

Το Κέντρο Δια Βίου Μάθησης και Επαγγελματικής Κατάρτισης «Εφόδια Καριέρας Ι.Κ.Ε.» σε μία προσπάθεια να καλύψει το κενό αυτό διοργανώνει το σεμινάριο «Εκμάθηση Ρωσικής Γλώσσας για τον Τουρισμό».

Θεματικές Ενότητες:

- Γνωριμία με τη γλώσσα (αλφάβητο, βασικοί κανόνες προφοράς, ουσιαστικά, αντωνυμίες, ρήματα, επιρρήματα, επίθετα).
- Βασικές εκφράσεις επικοινωνίας (κανόνες ευγένειας, αποχαιρετισμοί, συστάσεις).
- Λεξιλόγιο σε εμπορικά καταστήματα και ξενοδοχεία.
- Αριθμοί - ώρες - ωράρια - ημέρες - μήνες - εποχές - χρώματα.
- Ορολογία τραπεζικών συναλλαγών.
- Εξάσκηση προφορικού λόγου.
- Επαναληπτικές ασκήσεις.

Το σεμινάριο θα πραγματοποιηθεί στο χώρο του Κέντρου, στο εμπορικό κέντρο στην Κ. Καρτάλη 150 (4ος όροφος) και η διάρκεια του είναι 60 ώρες (Δεκέμβριος-Απρίλιος, 2 συναντήσεις την εβδομάδα διάρκεια 1,5 ώρας).

Εισηγήτρια του σεμιναρίου θα είναι η κα Κυριαζίδη Τατιάνα, καθηγήτρια Ρωσικής Γλώσσας.

Πληροφορίες - εγγραφές στο τηλέφωνο 2421213737 , στην ιστοσελίδα [www.efodiakarieras.gr](http://www.efodiakarieras.gr), στο fb Εφόδια Καριέρας και στο email [efodiakarieras@gmail.com](mailto:efodiakarieras@gmail.com).

Προβλέπονται ειδικές τιμές για ανέργους, φοιτητές και ομαδικές εγγραφές.

**TOPICS:** Ρωσικά, εργασία, τουρισμός, μαθήματα

Ο Κώστας Κιλίλης, κατάγεται από τις Μηλιές, έχει σπουδάσει οικονομικά στην Αθήνα και τα τελευταία 4 χρόνια ζει και εργάζεται στον Βόλο στον τομέα της τουριστικής ανάπτυξης.





# Εμπλοκή με

# 03

# τα Μέσα

---

Ανεξάρτητα από τα κατασκευάσματα ιών αποφασίσαμε να εμπλοκούμε και στην πραγματικότητα με τον τοπικό τύπο. Δημιουργήθηκαν δύο εξώφυλλα εφημεριδών (Θεσσαλία, Ταχυδρόμος), τα οποία τοποθετήθηκαν σε περίπτερα και κέντρα Τύπου καλύπτοντας τις ήδη υπάρχουσες εφημερίδες.

Σε σχέση με τα τοπικούς ιστότοπους, η εμπλοκή αφορά τη δημιουργία ενός ιστολογίου, της ομάδας πολιτών Voliotistas, οι οποίοι έχουν ως στόχο ζωής να αποκαταστήσουν τη χαμένη αίγλη της πόλης του Βόλου. Παρατίθεται στη συνέχεια η δημοσίευση καταγγελίας που αποστάλθηκε στην τοπική ιστοσελίδα e-volos, στην οποία υποδυθήκαμε οργισμένη πολίτη με το αίσχος που επικρατεί στο πάρκο του Αναύρου. Επιπλέον, ξεκινήσαμε ένα petition καλώντας όλους τους Έλληνες επενδυτές να στηρίξουν την αγορά ιδιωτικών νήσων στην Ελλάδα σε μία κατεύθυνση ανάπτυξης.

Τέλος, δημιουργήθηκαν και κολλήθηκαν τρεις αφίσες προώθησης εκδηλώσεων σχετικών με τα τρία σενάρια που παρουσιάστηκαν νωρίτερα (αποθηκές ΟΣΕ, πάρκο Αναύρου, Παγασπτικές Νήσοι)



---

Τοποθέτηση της εφημερίδας Θεσσαλία σε κέντρο τύπου.  
Αφισκόλληση προπαγανδιστικού υλικού των εκδηλώσεων για τον Τουρισμό στον Παγασητικό και για το πάρκο του Αναύρου.  
(από πάνω προς τα κάτω)

---

### Η Ζωή σαν παραμύθι: 4 θεματικά πάρκα που πρέπει να επισκευθείτε

Το παραμύθι γίνεται πραγματικότητα μέσα από τα πιο εντυπωσιακά θεματικά Fun Parks του κόσμου! Ίσως δε θα πιστέυετε στα μάτια σας όταν αντικρίσετε τρενάκια που απογειώνουν την αδρεναλίνη, παιχνίδια βγαλμένα από τον κόσμο των cartoons και απίθανα θαλάσσια πάρκα. Και όμως είναι ικανά να παρασύρουν το μυαλό μικρών και μεγάλων μέσα στους δρόμους της περιπέτειας. Τεράστιες εγκαταστάσεις, σαν μικρές πόλεις, με ξενοδοχεία, καταστήματα και εστιατόρια συνδυάζουν τις διακοπές με τον πραγματικό κόσμο της διασκέδασης. Υπόσχονται γέλιο, φόβο, ταχύτητα, μαγευτικά τοπία και ταξίδια μέσα στην εικονική πραγματικότητα, με τους αγαπημένους μας κινηματογραφικούς ή παιδικούς ήρωες... να ζωντανεύουν!

#### Port Aventura στην Ισπανία

Στην περιοχή Salou και 128χλμ απόσταση από τη Βαρκελώνη βρίσκεται ένα από τα πιο εντυπωσιακά πάρκα του κόσμου! Το Port Aventura χωρίζεται σε 5 υπέροχες θεματικές πόλεις, με το διάσημο roller-coaster Dragon Khan και το μεγαλύτερο water park της Ευρώπης να αφήνουν άφανους τους επισκέπτες. Το Port Aventura με στοιχεία από την Κίνα, την Άγρια Δύση, το Μεξικό και τη Μεσόγειο προσφέρει ατέλειωτες ώρες χαράς και περιπέτειας. Πισίνες, νεροτσουλήθρες, εξωτικά ζώα σε τροπικούς παραδίσους, θεματικά εστιατόρια και βόλτες σε ειδυλλιακά τοπία είναι λίγα από αυτά που παρουσιάζει το πάρκο.

#### Cedar στο Οχάιο, Αμερική

Σήμερα, το πάρκο Cedar κατατάχεται την πρώτη θέση μεταξύ των κορυφαίων πάρκων ψυχαγωγίας στον κόσμο. Ξεκίνησε το 1870 και έχει πάνω από 75 γύρους και 17 τρενάκια. Μέσα στο πλήθος των εγκαταστάσεων του περιλαμβάνει ένα θαλάσσιο πάρκο, μια παραλία με λευκή άμμο, δύο μαρίνες, ένα πάρκο go-karts και έναν ουρανοξύστη. Πρόκειται ίσως για το πιο εντυπωσιακό θεματικό πάρκο του κόσμου, όπως ο αναφέρουν τα ξένα μέσα, το οποίο βυθίζει κάθε επισκέπτη μέσα στην περιπέτεια, την αδρεναλίνη και τη διασκέδαση.

#### Thorpe Park στην Αγγλία

Στο Συρρεγ της Αγγλίας, περίπου 30 χλμ μακριά από το Λονδίνο βρίσκεται το πάρκο της αδρεναλίνης και της περιπέτειας. Προτιμάται κυρίως από παιδιά μεγαλύτερης ηλικίας, καθώς τα τρενάκια μεγάλης ταχύτητας και ελεύθερης πτώσης χρειάζονται... γερά νεύρα! Οι τεράστιες νεροτσουλήθρες που καταλήγουν σε λίμνες και το νέο rollercoaster που βουτάει κάτω από αεροπλάνα και περιστρέφεται γύρω από μια εγκαταλεημένη εκκλησία αποτελούν οι νέες αποκτήσεις του μαγικού πάρκου της Αγγλίας.

#### Eurodisney στη Γαλλία

Ο πρωταγωνιστής των θεματικών πάρκων! Πρόκειται ίσως για ένα μοναδικό υπερθέμα που βρίσκεται θέση στην Ευρώπη και «ακούει» επιπλέον στο όνομα Eurodisney. Παράλληλα, ο Πύργος της Ωραίας Κοιμημένης και ο κόσμος των Πιρατών μαγεύουν κάθε επισκέπτη, αφού μετατρέπουν το φανταστικό σε πραγματικό. Πολλά ακόμη παιχνίδια, όπως ο ωκεανός του Νέμο ή το Cars Race Rally, υπόσχονται μαγεία αλλά και απίστευτη διασκέδαση για όλες τις ηλικίες.



Οι ετοιμόρροπες αποθήκες  
φωτο: Vassilis Pappas



Η βόλτα λοιπόν στις αποθήκες αυτές μπορεί να καθρευστεί με μεγάλη ακρίβεια τον τρόπο που λειτουργούν οι θεσμοί στην Ελλάδα της κρίσης.

### Σκίες που παραμονεύουν...

Πριν το 1980 υπήρχαν στην πόλη 52 βιομηχανικά κτίρια. Δυστυχώς μόνο 18 από αυτά αποτελούν σήμερα ζωντανούς χώρους για την πόλη μας. Από τα υπόλοιπα 34 τα 12 έχουν κατεδαφιστεί και τα άλλα 22 έχουν αφαιρεθεί από τους τοπικούς φορείς στο έλεος του χρόνου. Κτίρια τα οποία αποτελούν μνημεία της βιομηχανικής ιστορίας της πόλης καταρέουν και μετατρέπονται σε σκουπίδοτους. Μία βόλτα λοιπόν στις αποθήκες αυτές μπορεί να καθρευστεί με μεγάλη ακρίβεια τον τρόπο που λειτουργούν οι θεσμοί στην Ελλάδα της κρίσης.

### Ορφανοτροφείο αγόρασε η Αντζελίνα Τζολί

Ολόκληρος ο πλανήτης παρακολούθη με ανοιχτό το στόμα την κόντρα ανάμεσα στην ποπ σταρ Μαντόνα και την σταρ του Χόλυγουντ Αντζελίνα Τζολί. Ένα μήνα πριν, η πρώτη κάλυψε τα έξοδα για την κατασκευή και τον εξοπλισμό σχολικού κτιρίου στο Λεσόθο, κίνηση που σχολιάστηκε πολύ θετικά από όλους εκτός από την κυρία Τζολί η οποία το χαρακτήρισε "υπερβολικό". Δεν άργησε όμως και η ίδια να κάνει την κίνησή της, αφού λοιπόν ηρθε σε επικοινωνία με τις αρχές των Μαριανών Νήσων αγόρασε ένα ολόκληρο ορφανοτροφείο για 50.000 δολάρια! Το νέο κοινοποιήθηκε μέσω του προσωπικού της λογαριασμού στο τούιτερ όπου και δηλώνει πλέον μητέρα 1.589 παιδιών! Η Μαντόνα τώρα με την σειρά της προτίμησε να μην σχολιάσει την αγορά αυτή και να κρατήσει μια απόσταση. Φήμες όμως την θέλουν να ετοιμάζει ήδη τα σχέδιά της για μία ακόμα μεγαλύτερη κίνηση. Έπεται συνέχεια λοιπόν...

### "Το ασχημόπαπο κι εγώ" την Κυριακή στο Αχιλλείο

Με την ταινία "Το Ασχημόπαπο κι Εγώ" συνεχίζεται το πρόγραμμα κινηματογραφικών προβολών ειδικά σχεδιασμένο για παιδιά από τη Διεύθυνση Πολιτισμού του Δ.Ο.Ε.Π.Α.Π.-ΔΗ.ΠΕ.ΘΕ. ΔΗΜΟΥ ΒΟΛΟΥ στο Κινηματοθέατρο Αχιλλείο. Στο πλαίσιο της προσπάθειας για αναβίωση του τόσο αγαπημένου για τους παλιότερους «ΖΙΝΕΑΚ» θα ζωντανέψει ο χώρος του κινηματογράφου την Κυριακή 18 Ιανουαρίου. Οι προβολές εντάσσονται στο πλαίσιο του εορταστικού προγράμματος του Δήμου Βόλου και της Διεύθυνσης Πολιτισμού του ΔΟΕΠΑΠ-ΔΗΠΕΘΕ. Η γενική είσοδος είναι ένα ευρώ ( 1€ ). Το γνωστό παραμύθι του Hans Christian Andersen γνωρίζει μία κινηματογραφική παραλλαγή η οποία ως ένα βαθμό αποτελεί ένα εύστοχο σχόλιο πάνω στις σχέσεις γονιών και παιδιών, στα προβλήματα της εφηβείας και κυρίως στο ζήτημα της εξωτερικής εμφάνισης που ταλανίζει την εποχή μας.



### Γυμνό top model στα Μ.Μ.Μ του Ντίσελντορφ

«The script system» είναι ο τίτλος του project του Γερμανού καλλιτέχνη Milo Moiré. Το concept βασίζεται στο... γυμνό. Ο καλλιτέχνης πειραματίστηκε με ένα γυμνό μοντέλο το οποίο μαγνητοσκόπησε να περπατά και να χρησιμοποιεί τα Μέσα Μαζικής Μεταφοράς στη Γερμανία. Στη φωτογραφία τη βλέπουμε στο τραμ του Ντίσελντορφ, να φορά μόνο γυαλιά του ηλιού και να κρατά μια τσάντα. Σε κάθε σημείο του γυμνού της κορμιά αναγράφονται τα ρούχα που υποτίθεται «φορά». Οι κινήσεις της δεν έχουν τίποτα το κραιγαλέο σε σχέση με τους υπόλοιπους επιβάτες, η μόνη διαφορά τους είναι τα ρούχα.

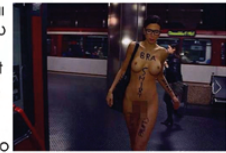

### Μεγάλος αστεροειδής θα περάσει ξυστά από τη Γη στις 26/1

Ένας μεγάλος αστεροειδής, ο «2004 BL86», ο οποίος έχει διάμετρο περίπου μισού χιλιόμετρου, θα περάσει στις 26 Ιανουαρίου σχετικά κοντά από τη Γη, σε απόσταση περίπου τριπλάσια από τη Σελήνη, αλλά δεν αποτελεί κίνδυνο, όπως ανακοίνωσε η NASA. Πρόκειται για το κοντινότερο πέρασμα που θα κάνει αστεροειδής τέτοιου μεγέθους έως το 2027, όταν ο επίσης μεγάλος αστεροειδής «1999 AN10» αναμένεται να πλησιάσει τον πλανήτη μας. Στο κοντινότερο σημείο του από τη Γη στις 26 Ιανουαρίου, ο «2004 BL86» θα βρεθεί σε απόσταση περίπου 1,2 εκατομμυρίων χιλιομέτρων. Ο εν λόγω αστεροειδής δεν αναμένεται να ξαναπλησιάσει τη Γη μέσα στα επόμενα 200 χρόνια.





Από  
το 1898

# Η ΘΕΣΣΑΛΙΑ

Η ΘΕΣΣΑΛΙΑ online



www.e-thessalia.gr

Καθημερινή Πρωινή Εφημερίδα της Μαγνησίας

ΚΥΡΙΑΚΗ 4 ΙΑΝΟΥΑΡΙΟΥ 2015 ♦ ΤΙΜΗ ΦΥΛΑΟΥ 1 €

Έτος 1170ν

Αν. ηλ. 07.42' - δ. 17.18'

Σελήνη 14 Ημερών

Αριθμός Φύλλου 35.511

Η σύναξις των 70 Αποστόλων, Θεοκτίστου & Ονουφρίου οσίων

56 Σελίδες

Σήμερα μαζί με τη «Θ»



Τι θα γίνει με το επενδυτικό ενδιαφέρον για τον Αλατά ; ■ σελ. 10



Χιλιάδες κρούσματα γρίπης στο Βόλο ■ σελ. 8

ΕΡΓΟΣΕ  
Σε τροχιά υλοποίησης η ηλεκτρική κίνηση Βόλου-Λάρισας ■ σελ. 21

Δήμος Αλυμρού  
Τα ονόματα των προσληφθέντων για τα οκτάμηνα ■ σελ. 25



Δεν θα φορολογηθούν οι επιδοτήσεις των αγροτών  
**Σαμαράς κατά ΣΥΡΙΖΑ απο τη Λάρισα**  
Υποσχέση για μείωση των φορολογικών συντελεστών ■ σελ. 7



Κάλεσμα εκλογικής συστράτευσης από Αλ. Τσίπρα  
Τι προβλέπει το πρόγραμμα του ΣΥΡΙΖΑ ■ σελ. 11

Έρχεται στο Βόλο ο Ευάγγ. Βενιζέλος ■ σελ. 9



“Κίνημα Δημοκρατών Σοσιαλιστών” από Γ. Παπανδρέου ■ σελ. 8

ΚΚΕ: Κάλεσμα για στήριξη στις εκλογές ■ σελ. 6

Αυτόνομη κάθοδος της ΔΗΜΑΠ εισηγήθηκε ο Φ. Κουβέλης ■ σελ. 9

Ολυμπιακός Β. Κάνει ποδορικό με Φωκικό στην Άμφισσα ■ σελ. 55

Νίκη Συνάντηση με την ΕΠΟ για την κατηγορία ■ σελ. 56

Σκουπίδια-Εγκατάληψη-Κάτοικοι φαντάσματα

## Αίσχος στην περιοχή του Ο.Σ.Ε

Που είναι οι υπεύθυνοι; Έρευνα στην περιοχή

Ανύμφοροι δηλώνουν οι κάτοικοι να αντιμετωπίσουν την κατάσταση που επικρατεί στη περιοχή του Ο.Σ.Ε. Η εγκληματικότητα έχει φτάσει στα ύψη με τα εγκαταλεημένα κτίρια της περιοχής να έχουν μετατραπεί σε εστία μόλυνσης και ανομιίας. Η αστυνομία διαχωρίζει την θέση της αφού αδυνατεί να επέμβει και μιλάει για “λαβύρινθο εγκλημασιών”. “Φοβόμαστε να βγούμε απο το σπίτι. Για τα παιδιά μας δεν το συζητώ, ούτε κατά διάνοια δεν τα αφήνουμε μόνα τους”, δηλώνουν οι κάτοικοι της περιοχής. Σκόπιμη θεωρείται, από κάποιους, η υποβάθμιση της περιοχής, καθώς οι αποθήκες αποτελούν προσωρινές κατοικίες και για μετανάστες. Μόνο θλίψη μπορεί να προκαλέσει η κατάσταση, ενώ η εξέλιξη θεωρείται ανεξέλεκτη χωρίς την άμεση επέμβαση των αρμόδιων φορέων. ■ σελ. 16



Συνεχίζονται τα προβλήματα στο πάρκο του Αναύρου

## Άγρια επίθεση σκύλου σε 8χρονο

Δεν είναι η πρώτη φορά που σκύλοι σπέρνουν τον τρόμο στο πάρκο του Αναύρου, αλλά το περιστατικό που έλαβε χώρα πριν από λίγα 24ωρα δεν έχει προηγούμενο. Πιο συγκεκριμένα ο 8χρονος Γιαννάκης δέχθηκε επίθεση από μεγαλόσωμο τετράποδο ενώ έπαιζε με τους φίλους του. Ο σκύλος, ο οποίος ανήκει σε έναν 22χρονο επιτέθηκε αναίτια στο παιδί και όπως υποστηρίζουν αυτόπτες μάρτυρες από θαύμα αποφεύχθηκε το μοιραίο. Ο 8χρονος διακομίστηκε στο Αχιλλοπούλειο νοσοκομείο με τραύματα στην πλάτη και τα χέρια. Οι γιατροί μίλησαν για πολύωρο χειρουργείο και πάνω απο 30 ράμματα. Αυτή την στιγμή νοσηλεύεται εκτός κινδύνου. Οι αστυνομικές αρχές έχουν ήδη κινήσει όλες τις νόμιμες διαδικασίες για την επιβολή κυρώσεων στον ιδιοκτήτη του σκύλου. ■ σελ. 14



Η.Α.Ε

“Ανεβάζει” ταχύτητα το Ντουμπάι μέσω της οικοδομικής ανάπτυξης ■ σελ. 10



**1<sup>η</sup> Ημερίδα**  
Ενεργοί πολίτες στις γενοποιές του Βόλου  
Το ζήτημα του πάρκου του Αναύρου : καθαριότητα, ασφάλεια, δραστηριότητες  
13 Δεκεμβρίου 2014 Ξενοδοχείο Xenia Βόλου

**YACHT CLUB**  
TENTAWAY  
with Day Coffee Bar

KENIA VOLOS  
11ης Σεπτεμβρίου 10  
Yacht Club at Beachside Xenia Volos

**PIZZA FAN**  
Ελληνική σε όλα  
www.pizzafan.gr

**ΚΟΥΠΟΝΙ ΕΚΠΤΩΣΗΣ -50%**  
για παραγγελίες delivery

18111 2108112000  
Έχεις e-mail? **ΚΕΡΑΙΖΕΙΣ!**  
Μέχρι στο www.pizzafan.gr ή στο e-mail σου & κέρδεις

ΚΑΙΡΟΣ



ΒΟΛΟΣ: 7°..... 13°C  
ΛΑΡΙΣΑ: 7°..... 11°C  
ΤΡΙΚΑΛΑ: 6°..... 10°C  
ΚΑΡΔΙΤΣΑ: 7°..... 9°C

|  |  |  |  |
|--|--|--|--|
|  |  |  |  |
|  |  |  |  |
|  |  |  |  |
|  |  |  |  |

S  
U  
D  
O  
K  
U  
Λύση  
Σελ.37

|          |                |
|----------|----------------|
| Κωδικός  | M              |
| Γεν. Δεκ | 1112,08 -1,06% |



| ΑΝΩΜΕΣ |      |           | ΠΙΣΤΩΤΕΣ |      |           |
|--------|------|-----------|----------|------|-----------|
| Τίτλος | τιμή | Ποσοστό-% | Τίτλος   | τιμή | Ποσοστό-% |
| ΑΤΤ    | 0,05 | 25,00%    | ΚΤΙΝ     | 0,05 | -4,10%    |
| ΜΓ     | 0,10 | 12,50%    | ΚΡΠ      | 0,15 | 0,15%     |
| ΜΠΕΛΑ  | 1,10 | 9,27%     |          |      |           |
| ΕΥΔΗΠ  | 0,47 | 7,68%     |          |      |           |
| ΜΕΤΚ   | 1,18 | 8,48%     |          |      |           |
| ΑΔΦΑ   | 3,17 | 37,90%    |          |      |           |
| ΦΡΥΚ   | 5,90 | 38,85%    |          |      |           |
| ΜΟΗ    | 2,69 | 6,68%     |          |      |           |
| ΜΟΗ    | 3,25 | 9,27%     |          |      |           |

15012015

ΗΜΕΡΟΛΟΓΙΟ  
ΠΕΜΠΤΗ 15 ΙΑΝΟΥΑΡΙΟΥ 2015  
Δανάη  
Αν. ηλίου 07:39  
Δύση 17:11  
ΣΕΛΗΝΗ ΤΕΛΕΥΤΑΙΟ ΤΕΤΑΡΤΟ

ΤΑΧΥΔΡΟΜΟΣ  
ΜΕ ΑΠΗΧΗΣΗ  
ΚΑΙ ΚΥΡΟΣ

www.taxydromos.gr

Με τον "T" on line  
Συνδεθείτε με την ηλεκτρονική διεύθυνση  
www.taxydromos.gr για να είστε πάντα μέσα στα γεγονότα  
e-mail: info@taxydromos.gr

## Ο κόσμος σήμερα

### Μάχη με τον χρόνο

Από τους δεκάδες νεολιθικούς οικισμούς του νομού Μαγνησίας ξεχωρίζουν οι οικισμοί Σέοκλο και Διμήνη, 10 και 7 χλμ. αντίστοιχα δυτικά της πόλης του Βόλου. Οι δύο οικισμοί υπήρξαν από τους σημαντικότερους νεολιθικούς οικισμούς όχι μόνο της περιοχής αλλά και ολόκληρης της αρχαίας Ελλάδας. Ομοιώματα αυτών των οικισμών μπορεί να βρει κανείς στο πάρκο του Αναύρου του Βόλου, λίγα μέτρα μόλις από το Αθνασάκειο Αρχαιολογικό Μουσείο Βόλου. Δυστυχώς, για ακόμα μια φορά εξαιτίας της ανευθυνότητας του Δήμου σε συνδυασμό με την αναισθησία κάποιων συμπολιτών μας, έχουν αφαιρεθεί εκθέματα όπως αυτά στη μοίρα τους. Παρατημένα να βρωμίζουν μέρα με τη μέρα όλο και περισσότερο. Χωρίς περιφραγή γίνονται πάσο σε οποιονδήποτε επιτήδειο. Θα τ' αφήσουμε κι αυτά να σαπίσουν; Να βάλουμε επιτέλους προτεραιότητες. ΝΑ ΔΙΑΦΥΛΑΞΟΥΜΕ ΤΟΝ ΠΟΛΙΤΙΣΜΟ ΜΑΣ ΚΑΙ ΤΗΝ ΙΣΤΟΡΙΑ ΜΑΣ.

### Οριακή μείωση της ανεργίας στην Αυστραλία

Μικρή κάμψη παρουσίασε το ποσοστό ανεργίας στην Αυστραλία τον Δεκέμβριο και από 6,2 % μειώθηκε στο 6,1% σύμφωνα με τα στοιχεία που έδωσε στη δημοσιότητα η Αυστραλιανή Στατιστική Υπηρεσία. Σύμφωνα με τα στοιχεία της Υπηρεσίας κατά το μήνα Δεκέμβριο δημιουργήθηκαν 37.400 νέες θέσεις εργασίας πλήρους απασχόλησης ενώ ο συνολικός αριθμός των νέων θέσεων εργασίας πλήρους απασχόλησης συμπεριλαμβανομένων και αυτών που προήλθαν από θέσεις μερικής απασχόλησης που αναβαθμίστηκαν σε θέσεις πλήρους απασχόλησης, ήταν 41.600. Την ίδια στιγμή οι θέσεις μερικής απασχόλησης μειώθηκαν κατά 4.100. Να δούμε πότε θα μιλήσουμε στην Ελλάδα για μείωση της ανεργίας;

## Πλωτό νησί στην Αθήνα

Ενα πλωτό οικολογικό «νησί», συνολικού εμβαδού 1.500 τ.μ

Στη χώρα μας είναι η πρώτη υλοποίηση ενός τέτοιου σχεδίου ιδιωτικής επένδυσης, που κόστισε πάνω από 2 εκατ. ευρώ για μια κατηγορία κατασκευών με την οποία ασχολούνται αρκετοί φημισμένοι σχεδιαστές σε όλο τον κόσμο. Αυτό το νέας γενιάς οικολογικό σχέδιο, που υλοποιήθηκε στα ναυπηγεία Περάματος, χρησιμοποιεί σύγχρονα συστήματα και δίνει μεγάλη σημασία στην πράσινη ταυτότητά του, ενώ σύμφωνα με τους σχεδιαστές του αποτελεί εναλλακτική πρόταση τουριστικής ανάπτυξης που μπορεί να εφαρμοστεί σε περιοχές που ασφυκτιούν χωροταξικά ή σε νησιωτικές περιοχές, στις οποίες δεν ταιριάζουν οι μόνιμες κατασκευές.



### Μια φρέσκια λύση στο τουριστικό πρόβλημα του Παγασητικού και όχι μόνο

Μία απροσδόκητη τροπή θα μπορούσε να πάρει η πρόταση για την κατασκευή ξενοδοχειακής μονάδας στη νήσο Αλατά, αφού ενδιαφέρον έχει παρουσιάσει μία διπλωματική που εκπονήθηκε στο Πανεπιστήμιο Θεσσαλίας που θα μπορούσε να αποτελέσει απάντηση. Η εργασία αυτή έγινε από τρεις νέους, οι οποίοι παρέδωσαν μία ολοκληρωμένη και πολύ ενδιαφέρουσα μελέτη για την κατασκευή και χρήση πλωτών νήσων μέσα στην Μεσόγειο θάλασσα. Τα νησιά αυτά έχουν την δυνατότητα, με τον κατάλληλο σχεδιασμό, να σχηματίσουν διάσπαρτες πολυνησίες και έτσι να προκύψουν πυκνώσεις οικιστικού και εμπορικού χαρακτήρα. Τα οφέλη θα ήταν τεράστια για τον τουρισμό αφού ένα τέτοιο έργο θα τραβούσε παγκόσμια προσοχή και θα πρόσφερε ένα νέο ποιοτικό τουριστικό προϊόν. Το ερώτημα λοιπόν που γεννάται είναι απλό. Μήπως πλέον οι συνθήκες έχουν οριμάσει ώστε οι αρμόδιοι να δημιουργήσουν νέους εδαφικούς όρους και νέα πακέτα χρήσεων; Και ποιάς ξέρετε ίσως ο Βόλος τώρα που βρήκε όριο στο Πήλιο να επεκταθεί προς τον... Παγασητικό

### Τους πήρανε τα σώβρακα Στο μετρό χωρίς ρούχα

Είναι τρελοί. Δεν εξηγείται αλλιώς το γεγονός ότι βγήκαν στους δρόμους χωρίς τα παντελόνια τους, ενώ η θερμοκρασία άγγιζε το μηδέν. Ο λόγος για χιλιάδες Νεοϋορκέζους, Λονδρέζους, Μιλανέζους, Βερολινέζους και κατοίκους του Μεξικού και του Βουκουρεστίου. Όλα αυτά γιατί χθες ήταν η «Ημέρα χωρίς παντελόνια στο Μετρό» και δεν ήταν λίγοι εκείνοι που τόλμησαν να κυκλοφορήσουν στις αποβάθρες και να μπουν στους συρμούς των τρένων μόνο με τα εσώρουχά τους. Για κανέναν δεν είχαν σημασία οι παχουλοί ή αδύνατοι γοφοί, το γέρικο ή νεανικό σώμα, όλοι εμοιαζαν να διασκεδάζουν. Κουκουλωμένοι με κασκόλ, χοντρά παλτό, σκούφους και φορώντας μπότες και



χοντρές κάλτσες, τίποτα δεν φάνηκε να εμποδίζει εκατοντάδες άτομα από το να αφήσουν στο σπίτι τους τα παντελόνια τους ή τις φούστες τους και να βγουν ημιγυμνασμένοι στους δρόμους. Οι κανόνες για όσους θέλουν να συμμετάσχουν είναι πάναπλο: Από τη μέση και κάτω πρέπει να φορούν μόνο τα εσώρουχά

από τη μέση και πάνω να είναι ντυμένοι κανονικά να να πηγαίνουν στις δουλειές τους.

# ΤΑΧΥΔΡΟΜΟΣ 40 ΣΕΛΙΔΕΣ

ΚΑΘΗΜΕΡΙΝΗ ΕΦΗΜΕΡΙΔΑ ΤΗΣ ΜΑΓΝΗΣΙΑΣ ΠΕΜΠΤΗ 15 ΙΑΝΟΥΑΡΙΟΥ 2015 Τιμή 0,80 ευρώ

ΦΑΛΕΑΝΔΡΟΣ ΜΕΡΟΣ (1891-1964)

www.taxydromos.gr

Έτος 10<sup>ο</sup> Αριθμ. Φύλλου 2769 ΚΩΔΙΚΟΣ: 7609

ΔΙΑΔΥΚΤΙΑΚΗ ΣΥΖΗΤΗΣΗ (ΣΕΛ.3)

**Τρολάρισμα  
Αλέξη Τσίπρα  
στο twitter**

ΤΙ ΡΩΤΗΣΑΝ ΟΙ ΠΟΛΙΤΕΣ



ΣΥΜΦΩΝΙΑ ΜΕ ΤΗΝ ΕΚΤ (ΣΕΛ.11)

**ΡΕΥΣΤΟΤΗΤΑ  
ΓΙΑ ΕΞΙ ΜΗΝΕΣ**

Σημαντική μείωση καταγράφουν  
οι αποδόσεις των ελληνικών ομολόγων



ΒΟΥΛΕΥΤΙΚΕΣ ΕΚΛΟΓΕΣ (ΣΕΛ.17)

**ΠΑΡΕΜΒΑΣΗ  
Κ.ΚΑΡΑΜΑΝΛΗ**

Κάλεσε σε στήριξη στη Ν.Δ  
για να μην πάνε χαμένες οι θυσίες



## ΔΙΑΒΑΣΤΕ ΣΗΜΕΡΑ

### ΕΦΟΡΙΑ

Έρχονται  
έλεγχοι  
στα ακίνητα (ΣΕΛ.19)

### ΕΡΓΑΣΙΑ

Μάθε ρωσικά  
για... τουριστικούς  
λόγους (ΣΕΛ.17)

### ΑΝ.ΕΛ

Βεβαιότητα  
για έδρα στη  
Μαγνησία (ΣΕΛ.19)

### ΑΝΑΠΛΑΣΗ

Φοιτητικός  
διαγωνισμός για  
περιοχή ΟΣΕ (ΣΕΛ.29)

### ΚΕΚΠΑ - ΔΙΕΚ

Ανεμβολίαστοι  
για φυματίωση  
86 μαθητές (ΣΕΛ.20)

# Χρέη... μαμούθ του Δήμου για Άναυρο

Ερευνάται το ενδεχόμενο αναδιαμόρφωσής μετά από πίεση κατοίκων

**Χ**ρέη ύψους 150.000 ευρώ έχει ο Δήμος Βόλου προς συνεργεία που φροντίζουν για την καθαριότητα και την συντήρηση του πάρκου του Αναύρου. Ο δήμαρχος δηλώνει πως δεν μπορεί το ταμείο του Δήμου να πληρώνει για την συντήρηση μίας τόσο μεγάλης υποδομής η οποία δεν προσφέρει ούτε ένα ευρώ. Αναστάτωση προκλήθηκε στο δημοτικό συμβούλιο όταν μέλη της αριστεράς άδειασαν σακούλες με σκουπίδια μέσα στην αίθουσα διαμαρτυρόμενοι για την κατάντια του πάρκου. (ΣΕΛ.7)

## ΣΤΟΠ ΣΤΗΝ ΤΟΥΡΙΣΤΙΚΗ ΑΝΑΠΤΥΞΗ



**ΣτΕ: Μπλοκάρει την  
τουριστική επένδυση  
στη νήσο Αλατάς**

**Τ**ο Ε΄ Τμήμα του Συμβουλίου της Επικρατείας (ΣτΕ) με την υπ' αριθμ. 387/2014 απόφασή του σταμάτησε τα έργα κατασκευής τριών ξενοδοχείων, πέντε αστέρων, 950 κλινών στη νήσο Αλατάς. (ΣΕΛ.9)



**Λειτουργεί ξανά το σπίτι της κακοποιημένης γυναίκας** (ΣΕΛ.19)



ΝΕΑ ΔΗΜΟΚΡΑΤΙΑ

**Σάκης Κοκκίνης**  
υπ. βουλευτής Μαγνησίας

**Μαζί μιλάμε πάντα  
με ειλικρίνεια.**



Τελεία

ΑΠΟΣΤΟΛΟΣ ΓΚΛΕΤΣΟΣ

**Δημήτριος Κουρέντης**  
Επιχειρηματίας

Υποψήφιος Βουλευτής  
Ν. Μαγνησίας

e-mail: dimitrioskourentis@gmail.com  
f ΚουρέντηςΔημήτριος

ΗΜΕΡΙΔΑ  
ΓΙΑ ΤΟΝ  
ΤΟΥΡΙΣΜΟ  
ΣΤΟΝ ΠΑΓΑΣΗΤΙΚΟ

ο Παγασητικός και οι διεθνείς προοπτικές

Σάββατο 31 Ιανουαρίου 2015

Παγασητικός, Παγασές - Εκπαιδευτικό κέντρο Μάγνητος, ώρα 10:00 π.μ.



Greece



**Χρήστος Μπουκώρος**  
Υποψήφιος Βουλευτής Μαγνησίας



**Είναι  
επιλογή**

**για τον  
Αλμυρό**

Δημοσιογράφος



**PIZZA FAN**  
Ελληνικά σε όλα  
www.pizzafan.gr

**ΚΟΥΠΟΝΙ  
ΕΚΠΤΩΣΗΣ -50%**  
για παραγγελίες delivery

18111 210812000

Έχεις e-mail? **ΚΕΡΔΙΖΕΙΣ!**  
https://www.pizzafan.gr/cont/ptm/ptm\_6.html



ΑΝΑΓΝΩΣΤΕΣ

ΚΑΤΑΓΓΕΛΙΑ ΑΝΑΓΝΩΣΤΗ: Το πάρκο του Αναούρου είναι ένα ΑΙΣΧΟΣ (Photos)

Σάββατο, 17 Ιανουαρίου 2015, 22:30

**ΔΕΙΤΕ τις φωτογραφίες και ΔΙΑΒΑΣΤΕ την καταγγελία, όπως έφτασε στο e-Volos.gr από αναγνώστη:**

Ονομάζομαι Κατερίνα Δέση, είμαι 39 ετών, έχω μια κορούλα 5 ετών και είμαι κάτοικος Αναούρου. Θα ήθελα με αυτό το κείμενο να στρέψω την προσοχή σε αυτό το παραμελημένο, σχεδόν ξεχασμένο σημείο της πόλης, το πάρκο του Αναούρου.

Πραγματικά μου προκαλεί μεγάλη θλίψη αυτή η εικόνα σκουπιδοτόπου, εγκατάλειψης και βρωμιάς. Σωροί από σκουπίδια μέσα και έξω από τη θάλασσα, πεταμένα κλαδιά δέντρων, οικοδομικά υλικά για εργασίες που μάλλον δε θα γίνουν ποτέ. Φοβάμαι πως αν πάω το παιδί μου εκεί θα κολλήσει καμιά αρρώστια.



Δεν μπορώ να καταλάβω πώς το μοναδικό πάρκο του κέντρου, μια τόσο μεγάλη έκταση που θα μπορούσε να σφύζει από ζωή, μπορεί να είναι εκτός των σχεδίων του Δήμου. Πώς γίνεται όλη η πόλη μας να στολίστηκε τόσο όμορφα μέσα στα Χριστούγεννα, να είχε κόκκινα χαλιά στρωμένα, αμέτρητα λαμπάκια παντού και ταυτόχρονα στην άλλη άκρη να υπάρχει τόση παρακμή;

Μια χαρά λεφτά έχει ο Δήμος και μια χαρά διάθεση έχει ο κ. Μπέος να βελτιώσει την εικόνα της πόλης μας. Ε, ας ξεκινήσει απ' το πάρκο λοιπόν. Είναι ντροπή να έχουμε τέτοια έκταση που συνδυάζει πράσινο και θάλασσα και να μένει ανεκμετάλλευτη. Αμέτρητα είναι τα λαμπρά παραδείγματα πάρκων στο εξωτερικό, όπου η φύση αντιμετωπίζεται με το σεβασμό που της αξίζει.



Ας γίνει επιτέλους κάτι με αυτή την κατάσταση. Ας αναλάβουν οι αρμόδιοι τις ευθύνες τους, δεν μπορούμε να ζούμε άλλο έτσι.

Ακούστε μας **Ζωτανά ΕΔΩ**  
**radiomarconi**  
 ...ή αλλιώς ραδιόφωνο! **96,1 F.M.**

Προτεινόμενες εκπομπές

- 

Πνίξτε τον Φουνταριστό Μηνάς Τασιμόπουλος - Γιώργος Θαναλάκης  
 Δευτέρα, Τρίτη, Τετάρτη, Πέμπτη, Παρασκευή
- 

Παραφιλολογίες Νίκος Ευαγγελάτος  
 Δευτέρα, Τρίτη, Τετάρτη, Πέμπτη, Παρασκευή
- 

Όλα στη Φόρα Γιώργος Κουμώτης  
 Δευτέρα, Τρίτη, Τετάρτη, Πέμπτη, Παρασκευή
- 

Το The TOC στα Παραπολιτικά 90,1 Έλλη Στάη  
 Δευτέρα, Τρίτη, Τετάρτη, Πέμπτη, Παρασκευή
- 

Πολιτικός καφές Γιάννης Κουρτάκης - Παναγιώτης Τζάνος  
 Δευτέρα, Τρίτη, Τετάρτη, Πέμπτη, Παρασκευή
- 

Κεντρικό Μαγαζίνο Αίζα Δουκαράκου - Ανδριάνα Ζαρακέλη  
 Δευτέρα, Τρίτη, Τετάρτη, Πέμπτη, Παρασκευή
- 

Γιώργος Λιάγκας - Ευγενία Μανωλίδου Μαζί Ευγενία Μανωλίδου - Γιώργος Λιάγκας  
 Δευτέρα, Τρίτη, Τετάρτη, Πέμπτη, Παρασκευή
- 

Φαύλος κύκλος Αντώνης Κουμώτης  
 Δευτέρα, Τρίτη, Τετάρτη, Πέμπτη, Παρασκευή
- 

Συχαρητήρια για την ωραία σας εκπομπή Βαγγέλης Περίρης  
 Δευτέρα, Τρίτη, Τετάρτη, Πέμπτη, Παρασκευή
- 

Σκληρό Ροκ Σεραφείμ Κοτρώτσος  
 Δευτέρα, Τρίτη, Τετάρτη, Πέμπτη, Παρασκευή
- 

Νυχτερινό τρολάρισμα Μαλιάτσος, Jeremy, Mikelis  
 Δευτέρα, Τρίτη, Τετάρτη, Πέμπτη, Παρασκευή

**ΛΕΜΕ ΤΗΝ ΑΛΗΘΕΙΑ ΕΓΓΥΟΜΑΣΤΕ ΤΟ ΑΥΡΙΟ**

NEA ΔΗΜΟΚΡΑΤΙΑ  
 Υπεύθυνη Δύναμη



# VOLIOTISTAS

Πυρήνας δημιουργικότητας με σκοπό την αναζωογόνηση της πόλης του Βόλου

Δευτέρα, 19 Ιανουαρίου 2015

## Κραυγή απόγνωσης νεκρών κτιρίων



Photo : Vassilis Pappas

Η περιοχή του σταθμού υπήρξε πάντα μια περιοχή με αυξημένη δραστηριότητα καθώς από τα τέλη του 20<sup>ου</sup> αιώνα συμπυκνώνει γύρω του βιομηχανίες, αποθήκες, αλλά και άλλες πολύβουες δραστηριότητες όντας η κύρια διόδος εμπορευμάτων από και προς το λιμάνι. Με λίγα λόγια, η εν λόγω περιοχή αποτελεί ένα ζωντανό μουσείο της ένδοξης βιομηχανικής ιστορίας μιας πόλης που μετράει ήδη 18 βιομηχανικά κτίρια που έχουν διασωθεί υποδεχόμενα νέες χρήσεις και άλλα 22 που περιμένουν στην λίστα.



Photo : Vassilis Pappas

Πήραμε την απόφαση, λοιπόν, ένα όμορφο Κυριακάτικο πρωί όπως το χθεσανό να κάνουμε μια εξόρμηση σ' αυτό το σημείο της πόλης και να εξερευνήσουμε αυτά τα κτίρια που απ' ό,τι φαίνεται έχουν παραδοθεί στο χρόνο. Δεν θα πούμε ψέμματα σ' αυτό το σημείο, η κατάσταση μέσα ήταν όντως ένα δράμα. Δεν μπορούσαμε να διανοηθούμε πως μπορεί να βρέθηκε σε ένα μέρος τόσο μεγάλος όγκος σκουπιδιών, αλλά ακόμα χειρότερα πόσο μπορεί να έχουν παραμεληθεί αυτά τα κτίρια. Ακόμα και μέσα σ' αυτή την παρακμή, δεν μπόρεσε να περάσει απάρατηρητη η κρυμμένη πίσω απ' τη σκόνη ομορφιά αυτών των κτιρίων. Είναι πραγματικά αμέτρητες οι δραστηριότητες που μπορούν να φιλοξενηθούν αυτοί οι χώροι και να τους μετατρέψουν σε κυψέλες ζωντανιάς της γειτονιάς.



Photo : Vassilis Pappas

Αυτή είναι μια πρόκληση που μας ιντριγκάρει. Τροφή για σκέψη για το επόμενο ραντεβού!

### Αρχειοθήκη ιστολογίου

▼ 2015 (3)

▼ Ιανουάριος (3)

Το πάρκο του Αναύρου είναι ένα ΑΙΣΧΟΣ

Κραυγή απόγνωσης νεκρών κτιρίων

Ποιοί είναι οι Voliotistas?

[login / join](#) [browse](#) [help](#) [start petition](#)

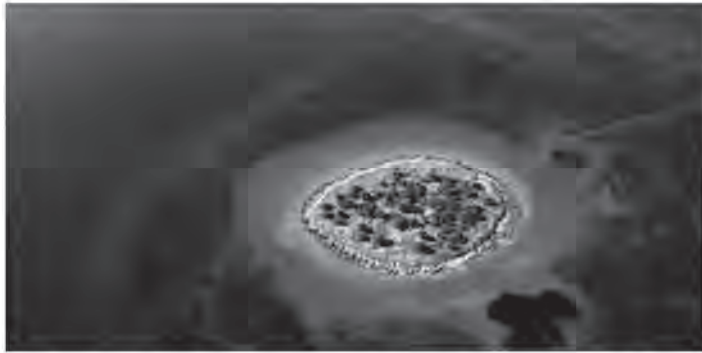

## All the rich Greeks around the world should come to Greece to buy private islands like Onasis did to

author: [Panos Xatzis](#)

target: All the Greeks that can afford an Island

signatures: 19

**19**

**1,000**

we've got **19** signatures, help us get to 1,000

The Greek government is selling OUR islands OUR greek land OUR heritage. The place were Philosophy, Democracy and so much more were born. This land has to be sold in Greeks otherwise our land is being raped

**you** have the power to **create change.**

START SHARING AND WATCH YOUR IMPACT GROW

WE SIGNED: ALL THE RICH GREEKS AROUND THE WORLD SHOULD COME TO GREECE TO BUY PRIVATE ISLANDS LIKE ONASIS DID TO

|  |               |      |
|--|---------------|------|
| Name not displayed, Tanzania, United Republic Of | Dec 28, 09:10 | # 19 |
| O Soulli, Greece                                 | Dec 28, 08:24 | # 18 |
| Konstantinos Stergiopoulos, Germany              | Dec 27, 09:25 | # 17 |
| kaith ntirintaoua, Yemen                         | Dec 26, 05:42 | # 16 |
| Name not displayed, Greece                       | Dec 26, 00:18 | # 15 |
| argyro gripsiou, Greece                          | Dec 25, 08:10 | # 14 |
| Solwnas Pred Pap, Greece                         | Dec 25, 06:58 | # 13 |

[care2 petitions](#) [start a petition](#) [browse petitions](#) [care2 home](#) [media contact](#)

[more](#)

### Sign Petition!

50

First Name  Last Name

don't display my name

Email

United States

Street Address  City

State  Zip

(optional)

For more impact, add a personal comment here

**sign now**

share my signature on Facebook

By signing, you accept Care2's Terms of Service

Your email and postal address will remain private.

**Having problems signing this? Let us know.**

# VINTAGE ATTACK

Sunday Open Bazaar  
@thewarehouses



# ΗΜΕΡΙΔΑ ΠΑΤΟΝ ΤΟΥΡΙΣΜΟ ΣΤΟΝ ΠΑΓΑΣΗΤΙΚΟ

ο Παγασητικός και οι διεθνείς προοπτικές

Σάββατο, 31 Ιανουαρίου 2015

Τόπος διεξαγωγής ημερίδας : Πολιτιστικό κέντρο Μηλίνας, ώρα 18:00 μ.μ





Οργάνωση : Επιτροπή Κατοίκων Αναύρου

Σε συνεργασία : με το Τμήμα Μηχανικών Χωροταξίας Πολεοδομίας & Περιφερειακής Ανάπτυξης,  
Πολυτεχνική Σχολή Πανεπιστημίου Θεσσαλίας

1<sup>η</sup>

# Ημερίδα

Ενεργοί πολίτες στις γειτονιές του Βόλου  
Το ζήτημα του πάρκου του Αναύρου :  
καθαριότητα, ασφάλεια, δραστηριότητες

13 Δεκέμβρη 2014 Ξενοδοχείο Xenia Βόλου



VolosPelion

**Το είδα με τα ίδια μου**

**04**

**τα μάτια**

---

**σε βίντεο**



**29 ΚΑΤΑΣΚΕΥΑΣΤΕΣ ΠΕΙΣΤΗΡΙΩΝ**



**ΣΥΝΙΣΤΟΥΝ**

***i.trans.motor***



**ΑΠΟ ΠΟΥ ΗΡΘΕ ΑΥΤΟΣ ΠΟΥ**



**ΦΟΒΑΣΑΙ**

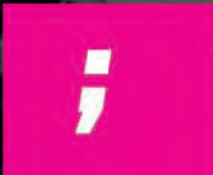



**ΝΤΥΣΕ ΤΗΝ ΓΥΜΝΗ**

**ΑΛΗΘΕΙΑ**



**ΠΟΥ ΚΑΤΑΣΚΕΥΑΣΤΗΚΕ**



**ΑΥΤΟ ΠΟΥ ΒΛΕΠΕΙΣ**



**ΔΕΝ ΑΠΕΧΩ**



**ΣΥΜΜΕΤΕΧΩ**





**ΠΡΟΣΟΧΗ  
ΓΑΤΑ**





**ΚΑΠΟΙΟΣ  
ΠΡΕΠΕΙ  
ΝΑ ΚΑΝΕΙ  
ΤΗ ΒΡΩΜΙΚΗ  
ΔΟΥΛΕΙΑ**

i.trans.motor

# 05

Plug-ins

---

Ακολουθούν μια σειρά από plug-ins τα οποία μπορούν είτε να συνδεθούν με το i.trans.motor, είτε να αποθηκευθούν στην καρότσα και να του δώσουν τη δυνατότητα να αποκτήσει πρόσθετες λειτουργίες. Να σημειώσουμε, πως έχει ακολουθηθεί μια λογική d.i.y., όπως και στην κατασκευή του αυθεντικού ώστε να μπορεί να είναι πραγματοποιήσιμο από οποιονδήποτε.

Το πρώτο, Event Plug-in, αφορά εξοπλισμό για στήσιμο συναυλιών και άλλων events. Περιέχει παλέτες και stage carpet για γρήγορο στήσιμο σκηνής, ηχεία, μικρόφωνα και ενισχυτή.

Το δεύτερο, Political Tribune Plug-in, μετατρέπει το i.trans.motor σε βήμα που θα μπορούσε να υποστηρίξει τη προεκλογική εξστρατεία κάποιου ηγέτη. Αποτελείται από σκάλα (για ανάβαση στην οροφή του οχήματος), πτυσσόμενο παραπέτασμα (ξύλινη πλάκα για τη δημιουργία ψευδαίσθησης βήματος, πέφτει και κλειδώνει για καλύτερη κίνηση του οχήματος) και πανί με επιθυμητό logo (κόμματος, παράταξης, οργάνωσης, προσωπικότητας κ.λπ., μαζεύει με σχοινιά για αποφυγή ατυχημάτων κατά την κίνηση του οχήματος).

Το τρίτο, Self-Destruction Plug-in, αφορά απλά ένα κουμπί αυτοκαταστροφής και προσεκτικά κρυμμένα εκρηκτικά διαμοιρασμένα στο εσωτερικό του i.trans.motor. Χρησιμοποιείται από τους χρήστες σε καταστάσεις εκτάκτου ανάγκης, όπου το όχημα πρέπει να εξαφανιστεί αστραπιαία ή από πιθανούς εχθρούς σε περίπτωση εφόδου.

Επίσης, στις σελίδες 74-75 βλέπουμε κάποια ακραίες ή και όχι τόσο ακραίες πιθανές εκδοχές του i.trans.motor.

# 1.Event Plug-in

---

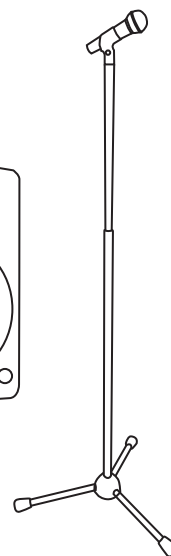
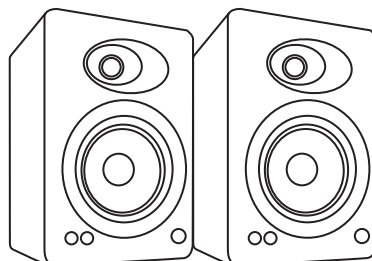
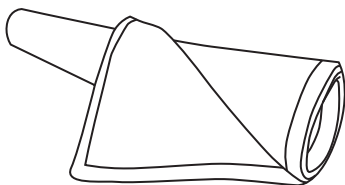
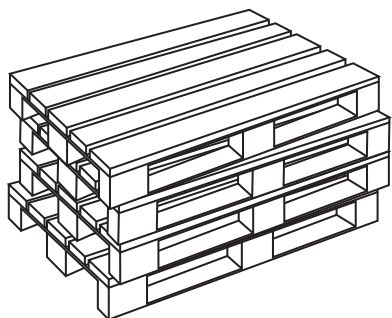

---

παλέτες, stage carpet, πχεία, μικρόφωνο, κ.α.

---



## 2. Political Tribune Plug-in

---

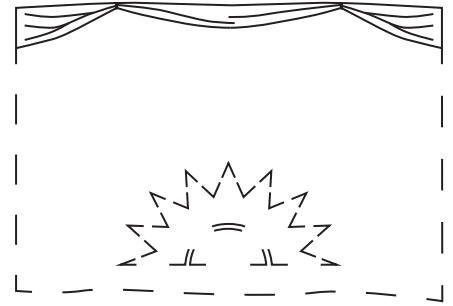
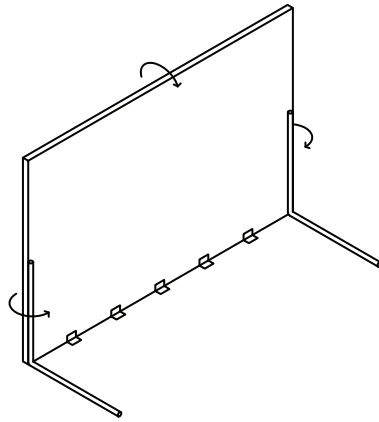
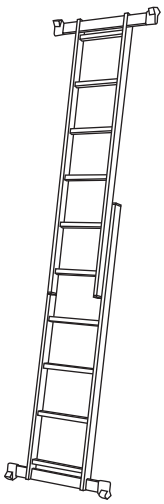

---

σκάλα, πτυσσόμενο παραπέτασμα, πανί με επίθυμητο logo

---



### 3. Self Destruction Plug-in

---

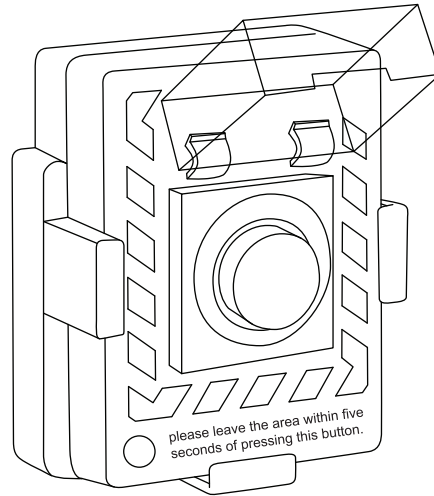

---

κουμπι αυτοκαταστροφής

---

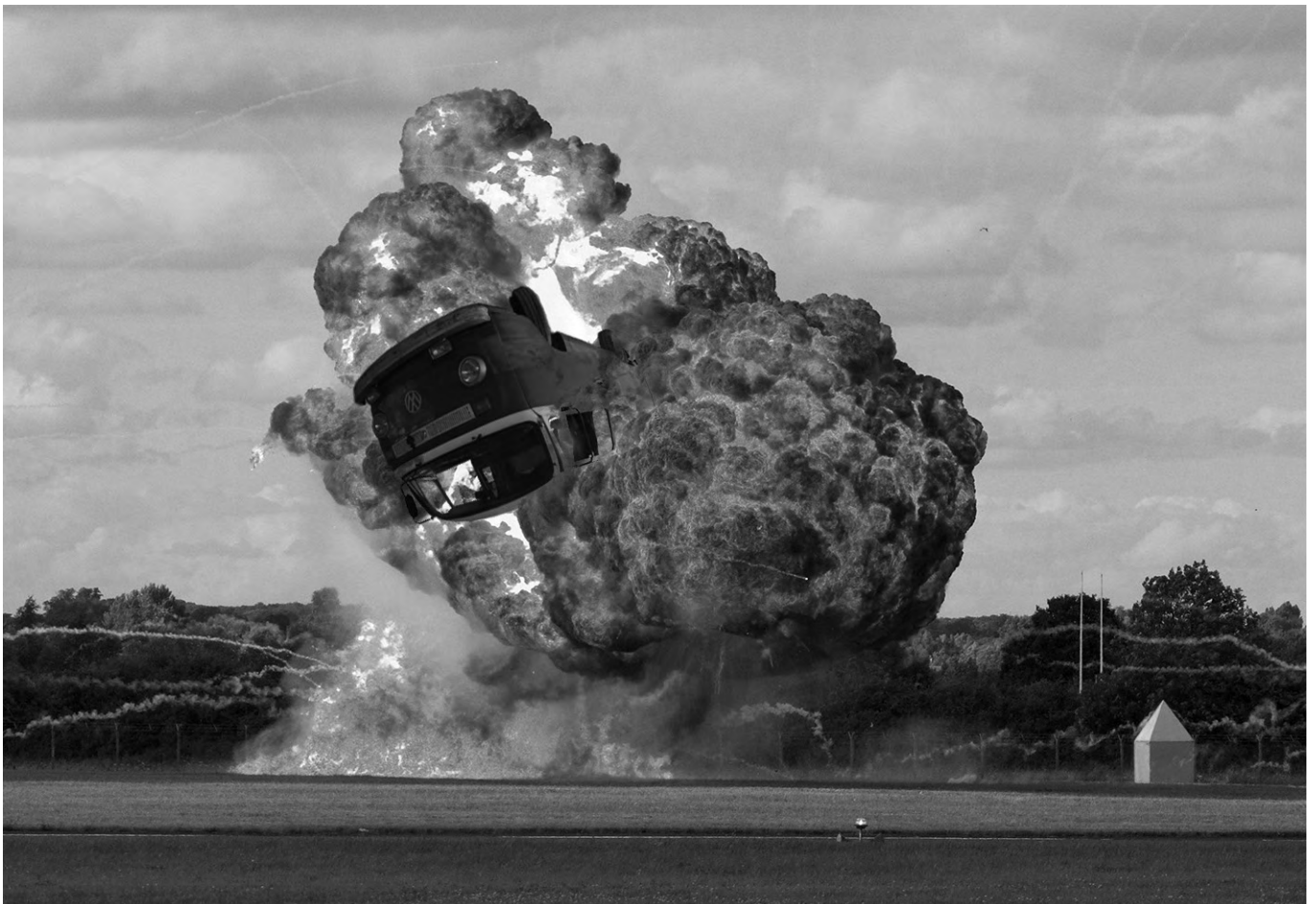









# παράρτημα

---

μετατροπής οχήματος σε i.trans.motor







- Baudrillard, J. (2008), *The perfect crime*, London : Verso
- Βιριλιό, Π. (2000), *Η πληροφοριακή βόμβα*, Θεσσαλονίκη : Νησίδες
- Bey, H. (1998), *T.A.Z. - Η Προσωρινή Αυτόνομη Ζώνη*, Αθήνα : futura
- Βιριλιό, Π. (2004), *Πανικόβλητη πόλη, Το αλλού αρχίζει εδώ*, Θεσσαλονίκη : Νησίδες
- Davis, M. (2008), *Πέρα απ' το Blade Runner – Αστικός έλεγχος – Η οικολογία του φόβου*, Αθήνα : future
- Foucault, M. (2012), *Ετεροτοπίες και άλλα κείμενα*, Αθήνα : Πλέθρον
- Flusser, V. (2008), *Προς το σύμπαν των τεχνικών εικόνων*, Αθήνα : Σμίλη
- Ιωάννου, Ε., Χατζηγηρηγορίου, Π. (2014), *What the πανκ : Ψυχική ανάδυση, υποκουλτούρα και Μεταπολίτευση*, Ερευνητική Εργασία, Πανεπιστήμιο Θεσσαλίας
- Μποντριγιάρ, Ζ. (1996), *Η διαφάνεια του κακού, Δοκίμιο πάνω στα ακραία φαινόμενα*, Αθήνα : Εξάντας
- Rugoff, R. (1997), *Scene of the Crime*, London : The MIT Press

## ηλεκτρονική βιβλιογραφία

---

[autonomousuniversity.org/content/overidentification](http://autonomousuniversity.org/content/overidentification)

[0100101110101101.org/](http://0100101110101101.org/)

[theyesmen.org](http://theyesmen.org)

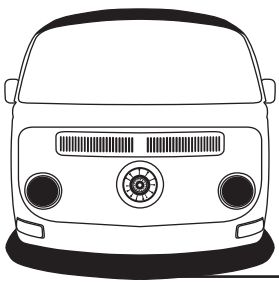

# Infectious Trans.Motor

Owner's Manual : Turn Your Vehicle into a Constructor of Reality

---

Type 1

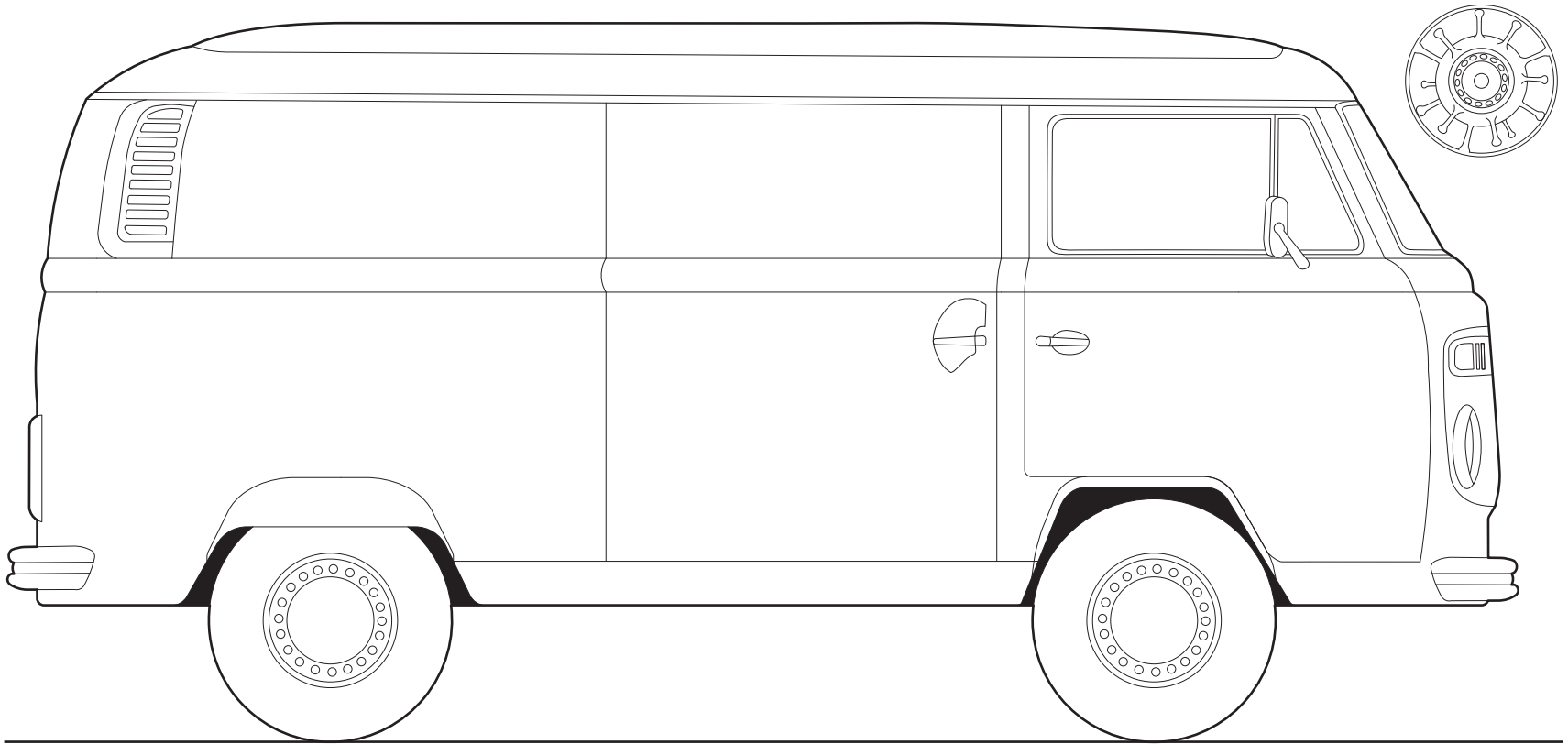





**Owner:**

---

Last Name

First Name

Initial

---

Street

---

Town

State

Zip Code

---

Area Code

Tel. No

# Infectious Trans.Motor

Owner's Manual : Turn Your Vehicle into a Constructor of Reality

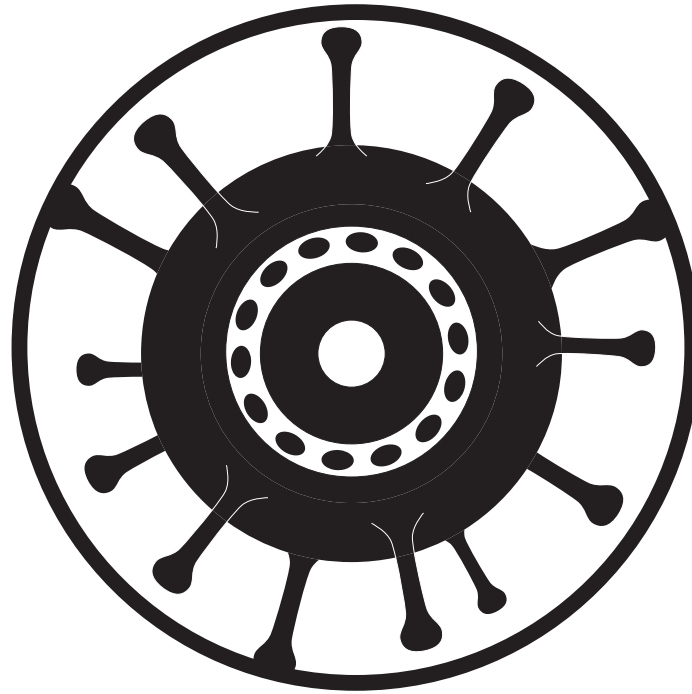

I N F E C T I O U S   T R A N S . M O T O R   S T O C K   C O M P A N Y

**No Revisions:**

1st Edition

*Highly advised to make the first revision after reading this manual.*

© *i.trans.motor Stock Company*

*Reproduce and translate as you wish the whole thing or part of it.*

*No Rights Reserved.*

*2.03.684.009.25*

*Printed in Volos, Greece, 02.15*

Το **i.trans.motor** αποτελεί μια προσπάθεια μεταποίησης ενός βασικού οχήματος του αστικού εξοπλισμού με σκοπό αυτό να πάρει τη μορφή μιας ανοίκειας μετενσάρκωσης του “κακού”<sup>1</sup>, στη συγκεκριμένη περίπτωση αυτή του εργαλείου κατασκευής ψευδών ειδήσεων. Πρόκειται ουσιαστικά για ένα κινητό στούντιο πραγματικότητας εκφρασμένης μέσα από μια μάζα ειδήσεων που το ίδιο παράγει και διαχέει, έχοντας ως τελικό στόχο την ανάπτυξη του αστικού τοπίου με βάση το εκάστοτε σενάριο.



No maintenance provided in any case.  
No diagnosis services provided in any case.

Να έχετε πάντα μαζί σας το i.trans.motor Manual, όταν μεταφέρετε το όχημα για την παραγωγή οποιασδήποτε είδησης.

Παρακαλείστε να έχετε διαβάσει διεξοδικά το manual για του i.trans.motor πριν από οποιαδήποτε δράση στον πραγματικό κόσμο. Δεν ενδείκνυται η χρήση του από άτομα που αδυνατούν να αναγνωρίσουν τα όρια μεταξύ πραγματικού και ψηφιακού κόσμου.

1. μτφρ. Rugoff, R., (1997), *Scene of the Crime*, Λονδίνο : The MIT Press

## ΠΕΡΙΕΧΟΜΕΝΑ:

|         |                              |
|---------|------------------------------|
| 7.....  | Πρός τους χρήστες            |
| 9.....  | Γνωρίστε το εσωτερικό        |
| 10..... | Σχέδια, Κλίμακα 1:25         |
| 14..... | Φωτορεαλιστική Αναπαράσταση  |
| 17..... | Γνωρίστε τον εξοπλισμό       |
| 20..... | Καθρέπτης Καμαρινιού         |
| 21..... | Κουρτίνα                     |
| 22..... | Καρέκλα                      |
| 23..... | Γραφείο                      |
| 26..... | Reality Construction Toolbox |
| 33..... | RCT Sticker Set              |

# WARRANTY VOUCHER

for the new i.trans.motor

Type: \_\_\_\_\_

Chassis No. \_\_\_\_\_

Engine No. \_\_\_\_\_

In accordance with the terms of warranty printed overleaf.

The warranty commences at the date the i.trans.motor is constructed by the news team in charge,

viz. on \_\_\_\_\_

(To be filled in by i.trans.motor Dealer)

and covers a period of 24 months or the period before the vehicle has been driven 24,000 miles, whichever event shall first occur. Should any warranty claim arise, you are requested to present this voucher to your itm Dealer.

ITWagen OF GREECE, INC.

(Stamp of itm Dealer)

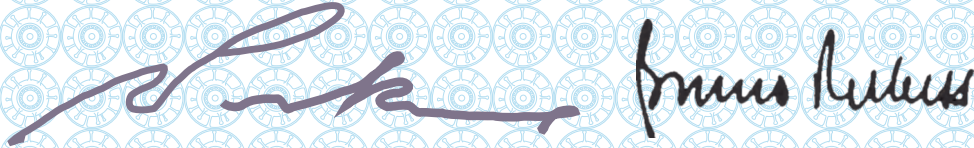

## Air Conditioner Installation

(Stamp of Installing itm Dealer)

\_\_\_\_\_ Date

\_\_\_\_\_ At Mileage

\_\_\_\_\_ Make, Model

## Auxiliary Heater Installation

(Stamp of Installing itm Dealer)

\_\_\_\_\_ Date

\_\_\_\_\_ At Mileage

\_\_\_\_\_ Make, Model

## Speedometer Replacement

(Stamp of Replacing itm Dealer)

\_\_\_\_\_ Date

\_\_\_\_\_ At Mileage

\_\_\_\_\_ Make, Model

## Προς τους χρήστες του i.trans.motor

Το i.trans.motor απευθύνεται σε χρήστες που έχουν την ανάγκη/ επιθυμία να επέμβουν στην πραγματικότητα της πόλης και να την ανακατασκευάσουν μέσα από την παραγωγή ψευδών ειδήσεων. Σε αντίθεση με τα οχήματα που χρησιμοποιούν οι τηλεοπτικοί σταθμοί, το i.trans.motor ακολουθεί μια απλή και παράλληλα λειτουργική διαμόρφωση στο εσωτερικό του. Αυτό συμβαίνει τόσο γιατί δεν έχει την ανάγκη της τηλεοπτικής μετάδοσης, αφού καταφέρνει να διαχέει την πληροφορία κυρίως μέσω internet, όσο και γιατί τηρεί στην κατασκευή του λογικές d.i.y.(do it yourself) που δίνουν τη δυνατότητα κατασκευής και χειρισμού του σε οποιονδήποτε. Το σημαντικότερο στοιχείο που το κάνει να διαφέρει, όμως, είναι το γεγονός ότι δεν καθιστά απαραίτητη την ύπαρξη είδησης προκειμένου να την διαδώσει. Πρόκειται, δηλαδή για μια κινητή εργαλειοθήκη κατασκευής πραγματικότητας με τη μορφή είδησης.

Στηριζόμενοι σε αυτή τη λογική αποφασίσαμε να εξοπλίσουμε την πρώτη έκδοση του i.trans.motor με τα παρακάτω στοιχεία :

### **i. Καθρέπτη Καμπαρινού (σελ 22)**

Ο καθρέπτης δίνει τη δυνατότητα στους χρήστες να διευκολύνουν τις μεταμορφώσεις που είναι απαραίτητες για την ενσωμάτωση τους στον εκάστοτε ρόλο. Τοποθετείται στο διαχωριστικό της καμπίνας και της καρότσας με σκοπό την εξασφάλιση της σωστής οπτικής γωνίας, χωρίς να διακόπτει τη ροή της κίνησης των χρηστών στο εσωτερικό του οχήματος, αλλά και την εύκολη πρόσβαση στην γκαρνταρόμπα και στο γραφείο.

### **ii. Κουρτίνα (σελ. 23)**

Η κουρτίνα λειτουργεί σαν το κάλυμμα της δραστηριότητας που λαμβάνει χώρα στο πίσω μέρος του οχήματος, σαν προστατευτικό από αδιάκριτα μάτια που μπορεί να προδώσουν τις ενέργειες του i.trans.motor. Τοποθετείται πίσω από τον καθρέπτη σαν συνέχεια του

διαχωριστικού.

### **iii. Καρέκλα (σελ. 24)**

Ανεξάρτητα από το σταθερό κάθισμα που δημιουργείται στο πίσω μέρος του οχήματος, προστίθεται μια καρέκλα η οποία έχει τη δυνατότητα να μετακινείται με σκοπό τη βέλτιστη χρήση του γραφείου καθώς και την καλύτερη χρήση του καθρέπτη, ενώ ταυτόχρονα φέρει βαριά βάση ώστε να μένει σταθερό όσο κινείται το όχημα.

### **iv. Γραφείο (σελ. 25)**

Το γραφείο αποτελεί ένα από τα βασικότερα στοιχεία του εξοπλισμού του i.trans.motor, αφού λειτουργεί ως ο κύριος χώρος εργασίας των χρηστών για την παραγωγή των ειδήσεων. Εγκαταστημένο σε σημείο ώστε να εκμεταλλεύεται το σταθερό κάθισμα που δημιουργείται στο πίσω μέρος του οχήματος, προσφέρει θέση για τοποθέτηση φορητού υπολογιστή, στον οποίο γίνεται η επεξεργασία του οπτικοακουστικού υλικού ή η κατασκευή του εκ του μηδενός και η μεταφόρτωση του παραχθέντος υλικού στο διαδίκτυο. Επιπλέον, χρησιμεύει στην εναπόθεση αντικειμένων που προορίζονται για άμεση χρήση(μακιγιάζ, γυαλιά, περούκες, κ.λπ.) και προσωπικών αντικειμένων των χρηστών.

### **v. Reality Construction Toolbox (σελ. 28)**

Το RCT συγκεντρώνει σε ένα έπιπλο όλα τα απαραίτητα αντικείμενα, αρχειοθετημένα σε μορφή propaganda kits, που μπορεί να χρησιμοποιηθούν για την κατασκευή μιας πληροφορίας. Λόγω της ιδιαίτερης μορφής του επίπλου, θα αναφερθούμε αναλυτικότερα στα χαρακτηριστικά του παρακάτω (βλ. σελ. 33)

*Παρακαλούνται θερμά όλοι οι αναγνώστες του i.trans.motor Manual να μη διστάσουν να αναπαράξουν την ίδια ή μια αναθεωρημένη έκδοση του οχήματος με βάση τις δικές τους ανάγκες και σκοπούς.*

**Πριν ξεκινήσετε την εκάστοτε είδηση:**

1. Βεβαιωθείτε ότι το i.trans.motor λειτουργεί κανονικά(λάστιχα, βενζίνη, μπαταρία, φώτα...).
2. Βεβαιωθείτε ότι έχετε μαζί σας τα απαραίτητα έγγραφα σε περίπτωση ελέγχου.
3. Ελέγξτε εαν έχετε τον απαραίτητο οπτικοακουστικό και άλλο εξοπλισμό (βλ. Reality Construction Toolbox, σελ. 26).
4. Ελέγξτε αν έχετε την αντίστοιχη γκαρνταρόμπα, περούκα, μακιγιάζ.
5. Ελέγξτε αν ο Η/Υ λειτουργεί κανονικά και είναι εξοπλισμένος με τα απαραίτητα προγράμματα επεξεργασίας.
6. Ελέγξτε για αδιάκριτες ματιές.



**Γνωρίστε το εσωτερικό του i.trans.motor**  
**Κλίμακα 1:25**

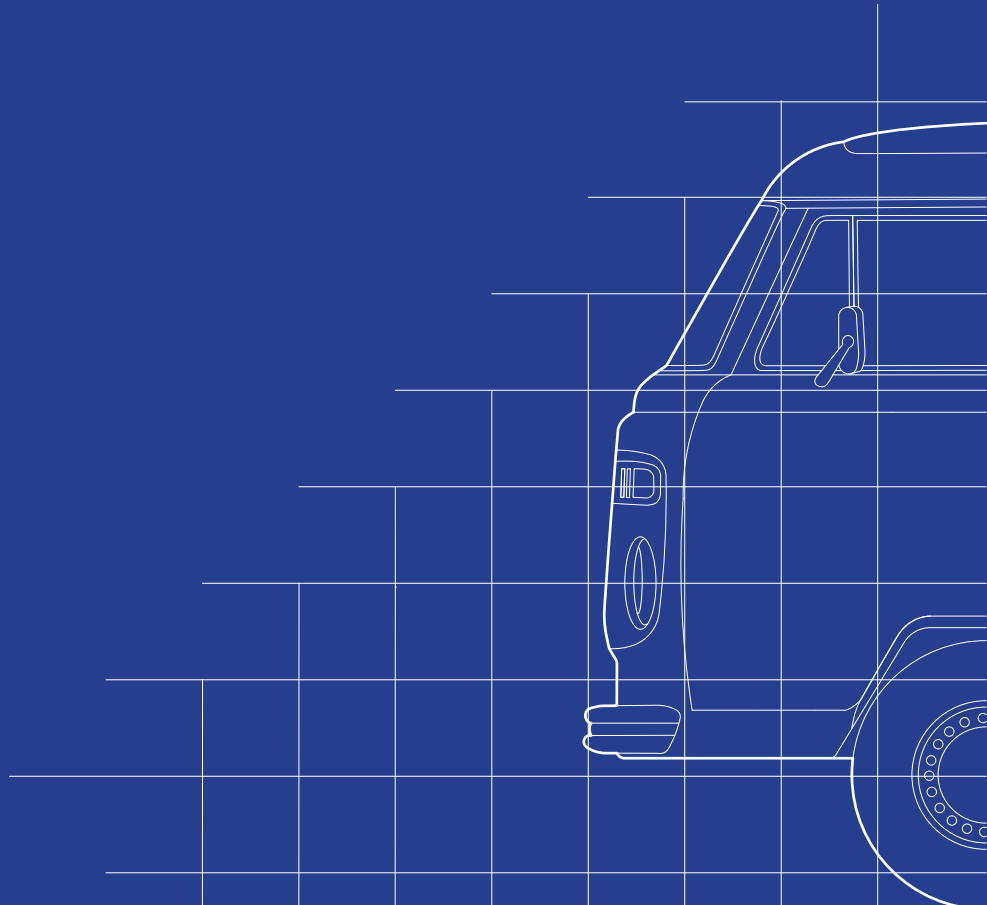

# Κάτοψη

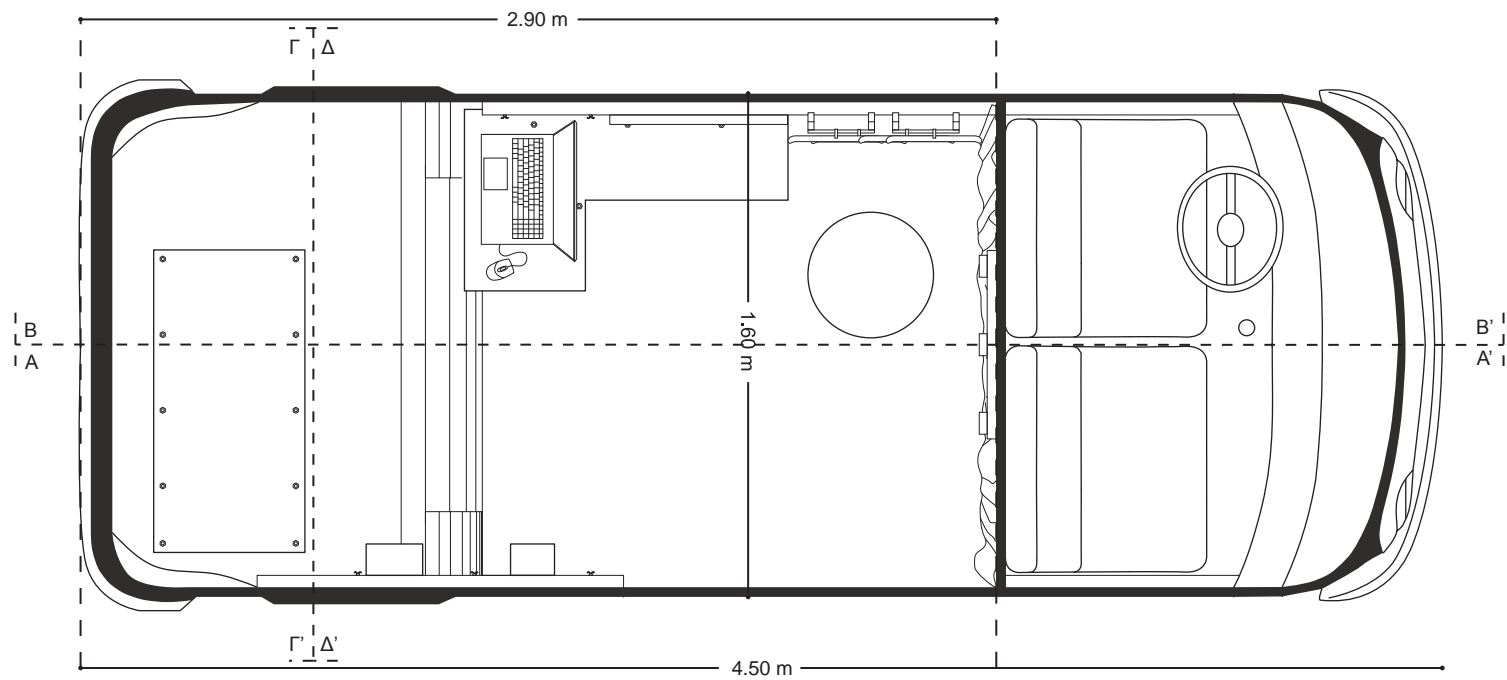

# Τομή A-A'

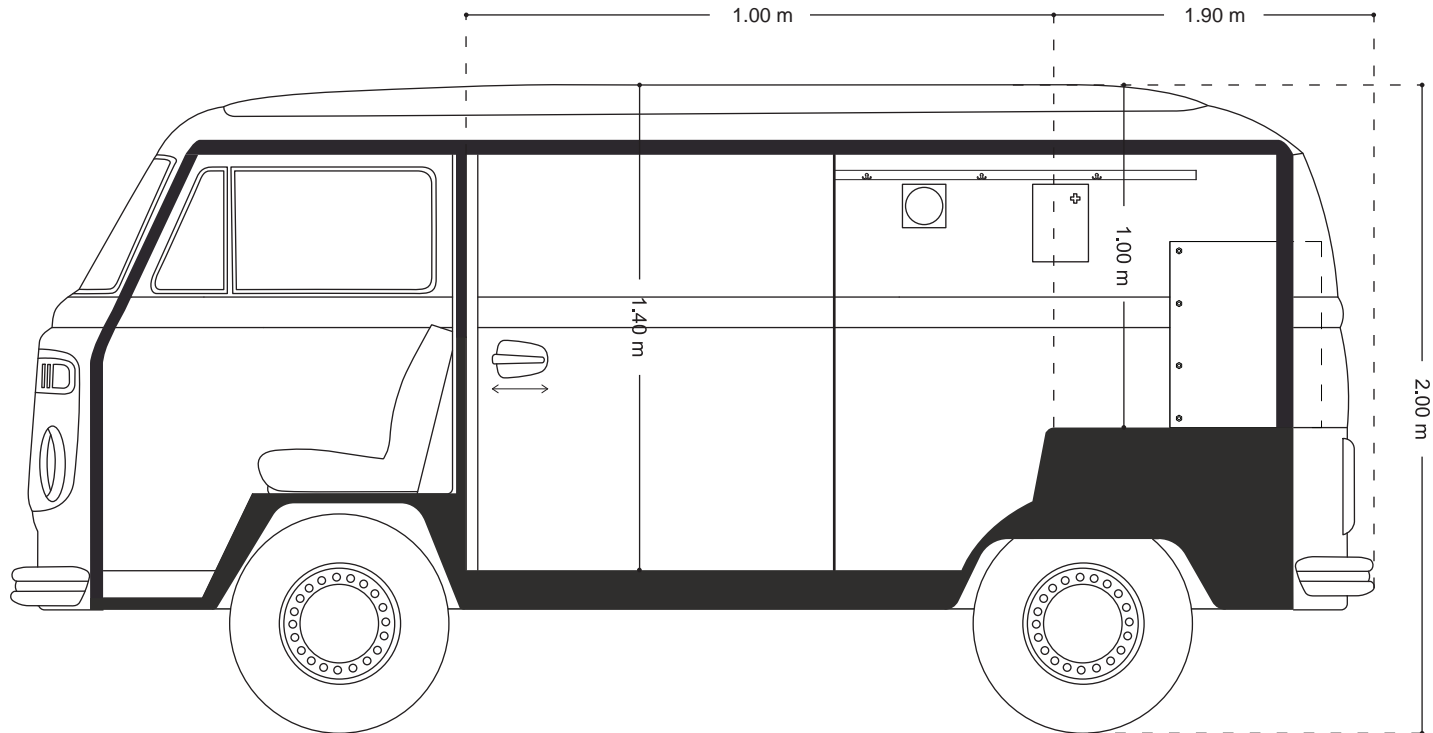

## Τομή Β-Β'

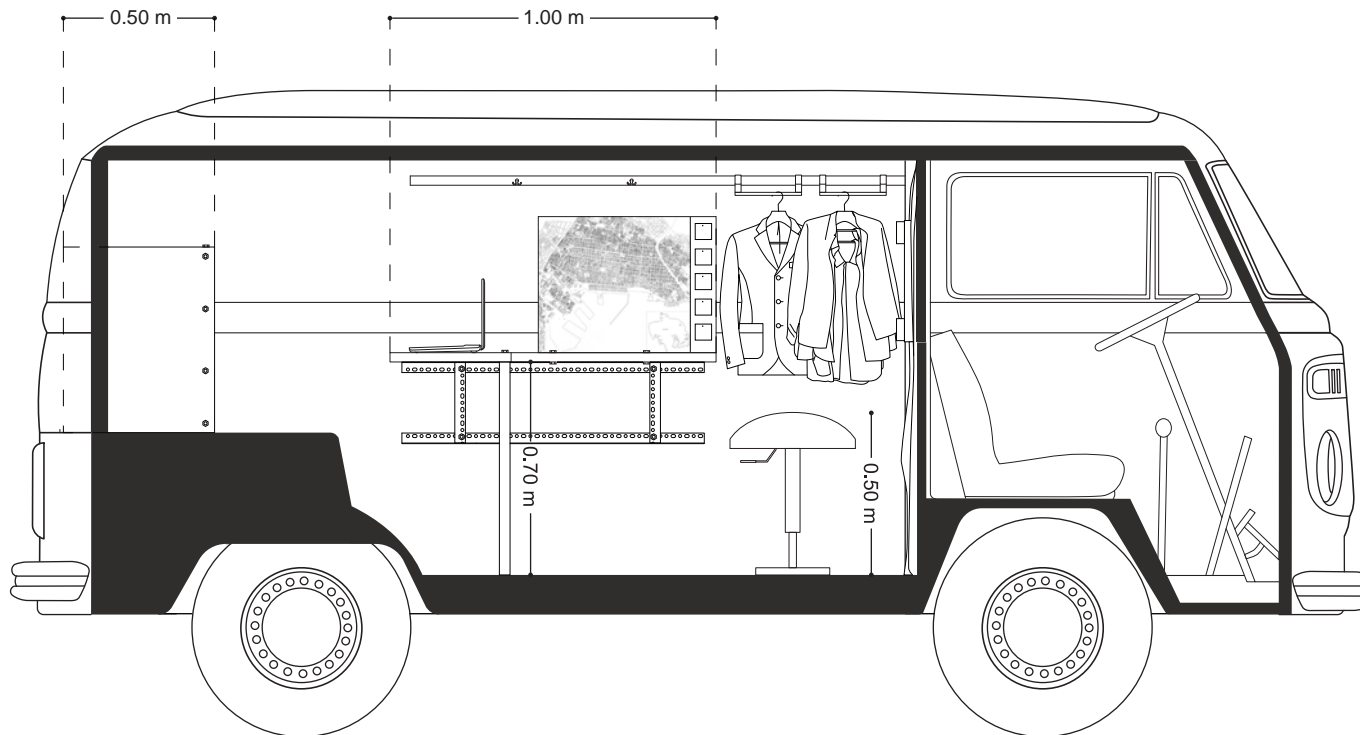

### Τομή Γ-Γ'

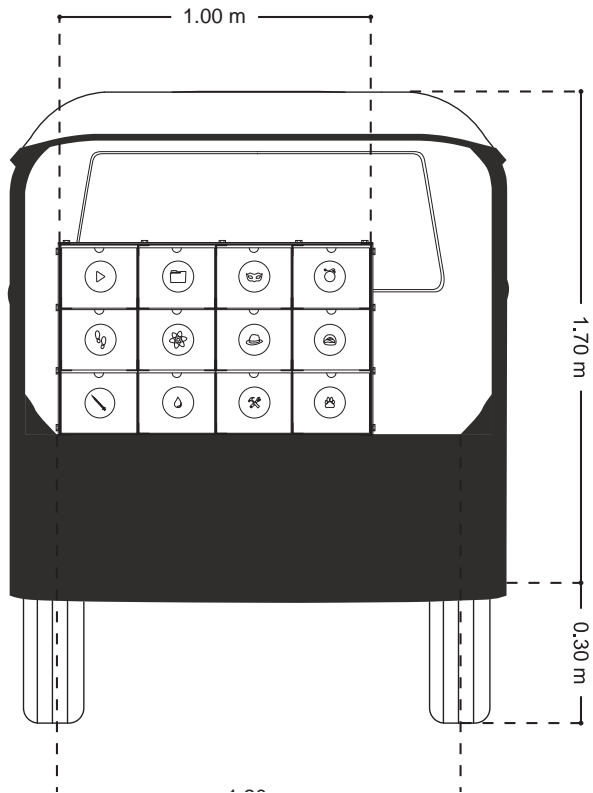

### Τομή Δ-Δ'

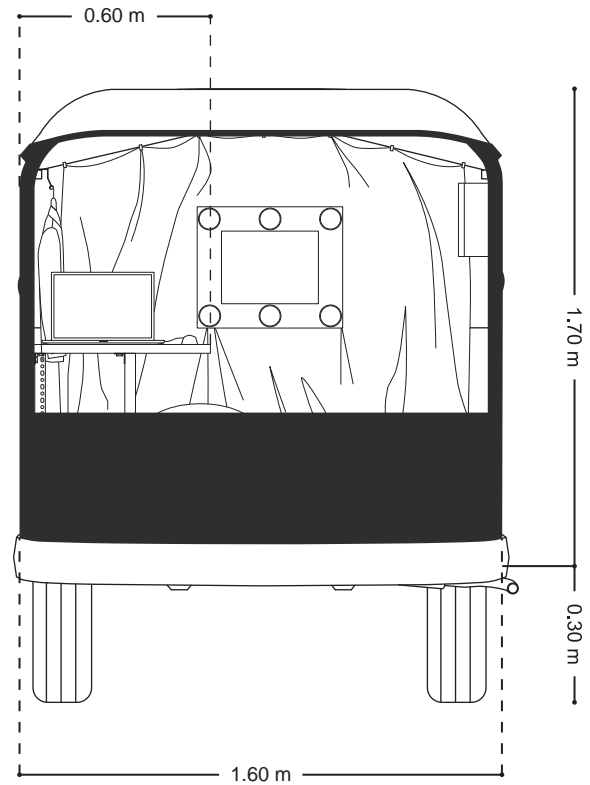

## Φωτορεαλιστική Αναπαράσταση του i.trans.motor





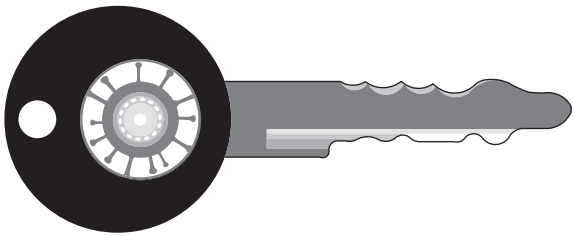



Γνωρίστε τον εξοπλισμό του i.trans.motor  
Κλίμακα 1:10

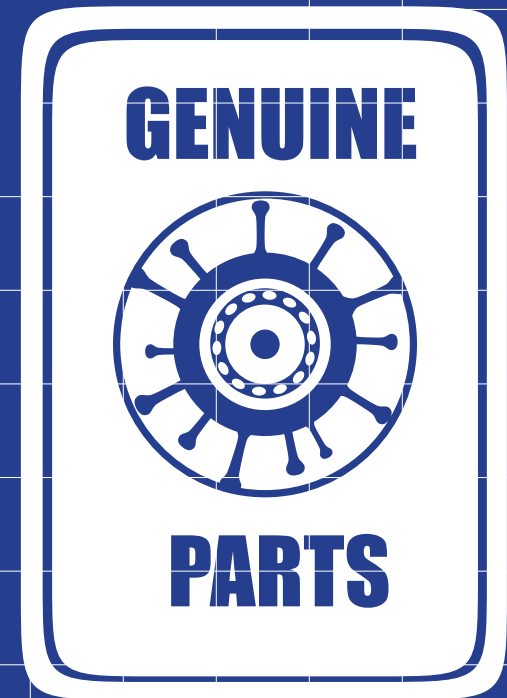

## Λίστα Υλικών :

- 6 plexiglass, r : 4.41 cm
- 6 αυτοκόλλητα φώτα
- 6 μεταλλικοί δακτύλιοι Φ45
- 1 καθρέφτη 40x60 cm
- 1 κομμάτι ύφασμα (κατά προτίμηση ελαστικό) 160x120 cm
- 1 συρματόσχοινο 160 cm
- 9 γαντζάκια κουρτίνας
- 1 βάση καθίσματος r : 25 cm
- 1 μεταλλικό σκελετό καθίσματος με ρυθμιζόμενο ύψος
- 1 μεταλλικό πόδι τραπεζιού 70 cm
- 2 dexion 80 cm
- 4 dexion 100 cm
- 10 dexion 60 cm
- 2 dexion 100cm (γωνία)
- 2 dexion 25 cm (γωνία)
- 26 dexion 50 cm (γωνία)
- 1 κομμάτι ξύλο τύπου mdf 60x100 cm
- 2 ξύλινες πλάκες 50x60cm
- 2 ξύλινες πλάκες 50x100 cm
- 12 χαρτόκουτα 50x20x 22 cm
- 8 ξυλόβιδες 4.4 mm
- 71 βίδες με παξιμάδι 13 mm
- οικολογικό βερνικόχρωμα νερού μεταλλικών επιφανειών
- μοκέτα 160x300cm
- βενζινόκολλα

## Λίστα Εργαλείων :

- τρυπάνι
- τροχός
- κλειδί (9, 13 & 14)
- κατσαβίδι
- σταυρωτό κατσαβίδι
- ψαλίδι

## ΠΡΟΣΟΧΗ :

*Χρησιμοποιείστε με σύνεση ό,τι αντικείμενο μπορέσετε να βρείτε στο όχημα και μη διστάσετε να επαναχρησιμοποιήσετε κομμάτια από παλιά έπιπλα για την κατασκευή. Οι διαστάσεις ενδέχεται να μεταβάλλονται ανάλογα με το εκάστοτε όχημα.*



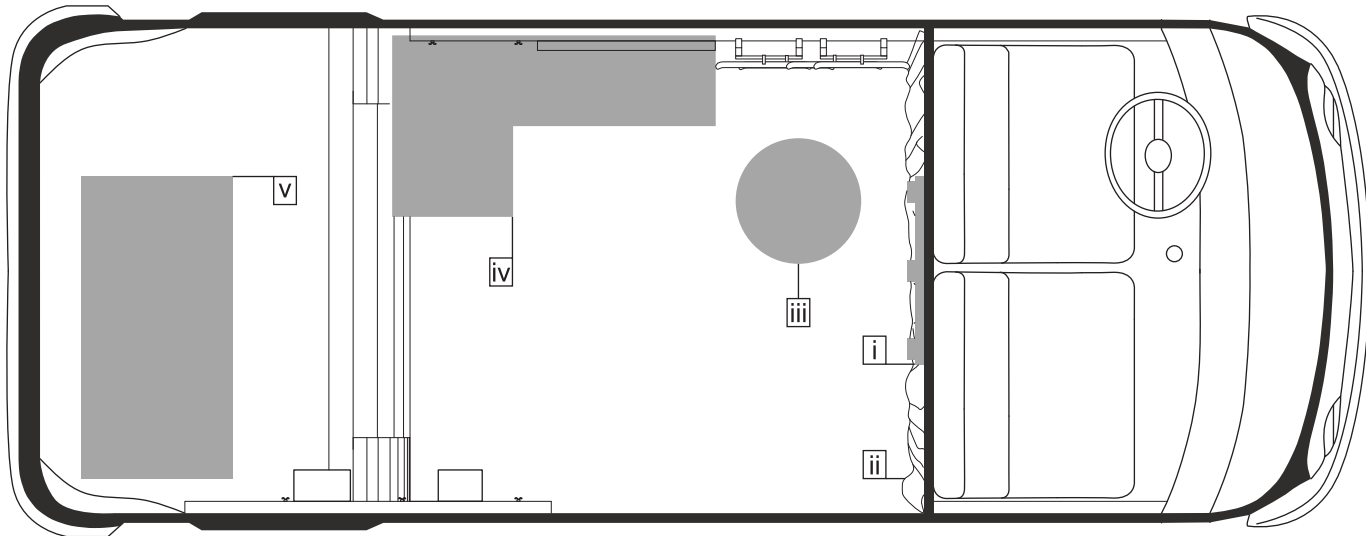



## Θέσεις των Genuine Parts στο i.trans.motor

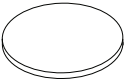

# i καθρέπτης καμαρινιού

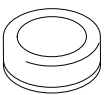

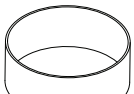
 Διαστάσεις :

| X<br>cm | y<br>cm | z<br>cm |
|---------|---------|---------|
| 60      | 2       | 40      |

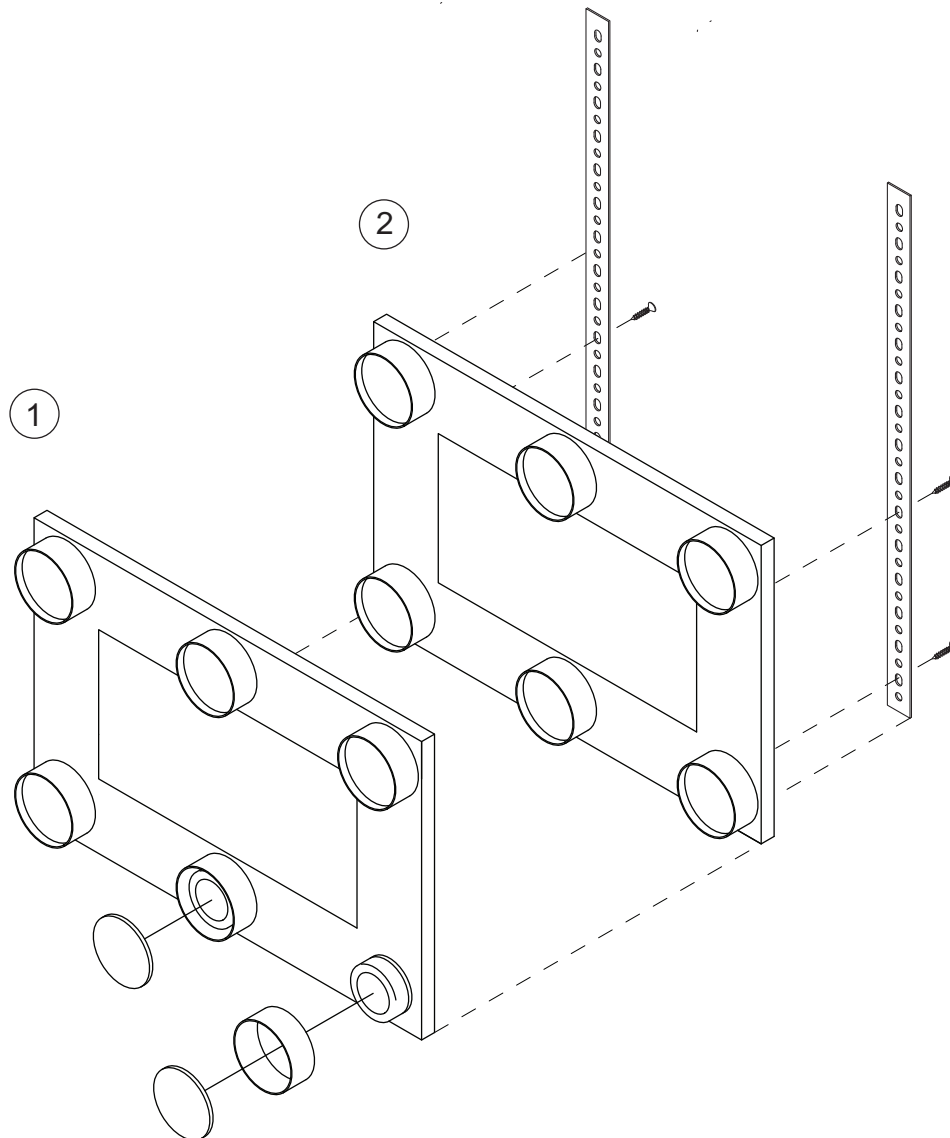
|  |   |
|--|---|
| x6<br><br>plexiglass<br>r : 4.1cm       | x2<br><br>dexion<br>80 cm    |
| x6<br><br>αυτοκόλλητο<br>φως            | x4<br><br>ξυλόβιδα<br>4.4 mm |
| x6<br><br>μεταλλικός<br>σωλήνας<br>Φ45 | x4<br><br>βίδα<br>13 mm    |

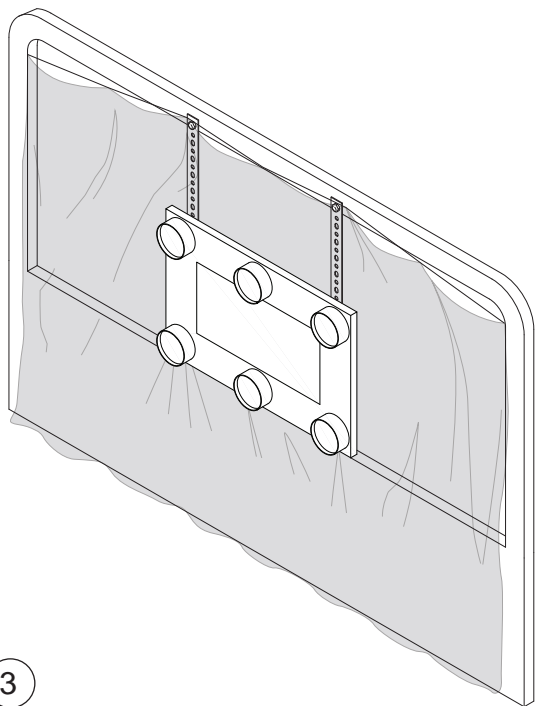

i



3

ii κουρτίνα

x1



ύφασμα (ελαστικό)  
160 x 120 cm

x1

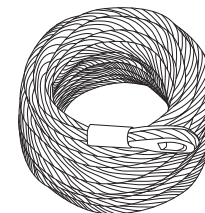

συρματόσχοινο  
160 cm

x9





γαντζάκια  
κουρτίνας

# iii καρέκλα

Διαστάσεις  
καθίσματος :

| X<br>cm | y<br>cm | Z<br>cm |
|---------|---------|---------|
| 50      | 50      | 5       |

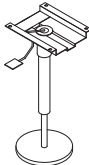
|   |  |
|---|--|
| <p>x1</p>  <p>βάση καθίσματος<br/>r : 25 cm</p>  | <p>x4</p>  <p>ξυλόβιδα<br/>4.4 mm</p> |
| <p>x1</p>  <p>μεταλλικός<br/>σκελετός<br/>καθίσματος με<br/>μηχανισμό<br/>ρύθμισης ύψους</p> |  |

Το ύψος του καθίσματος είναι ρυθμιζόμενο  
και κινείται στα 50-60 cm.

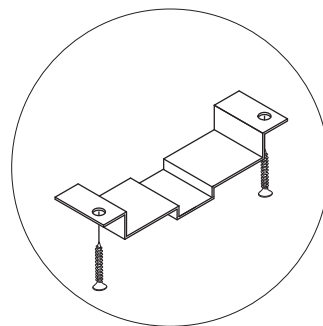
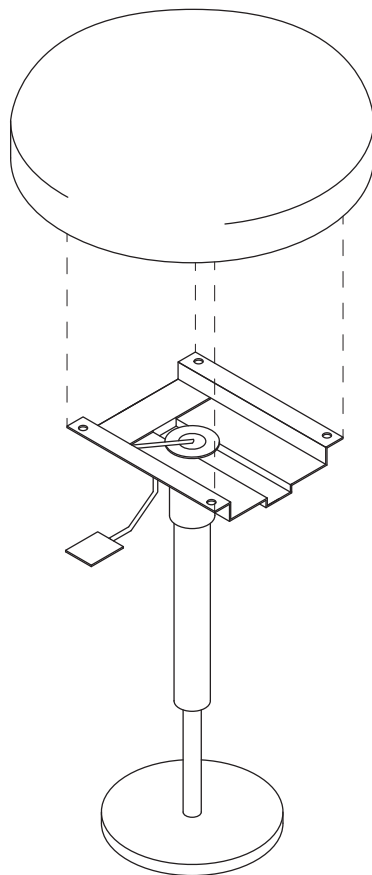

10cm

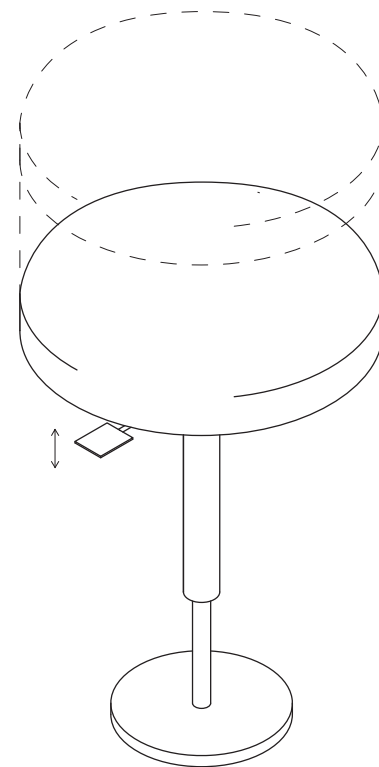

iv γραφείο

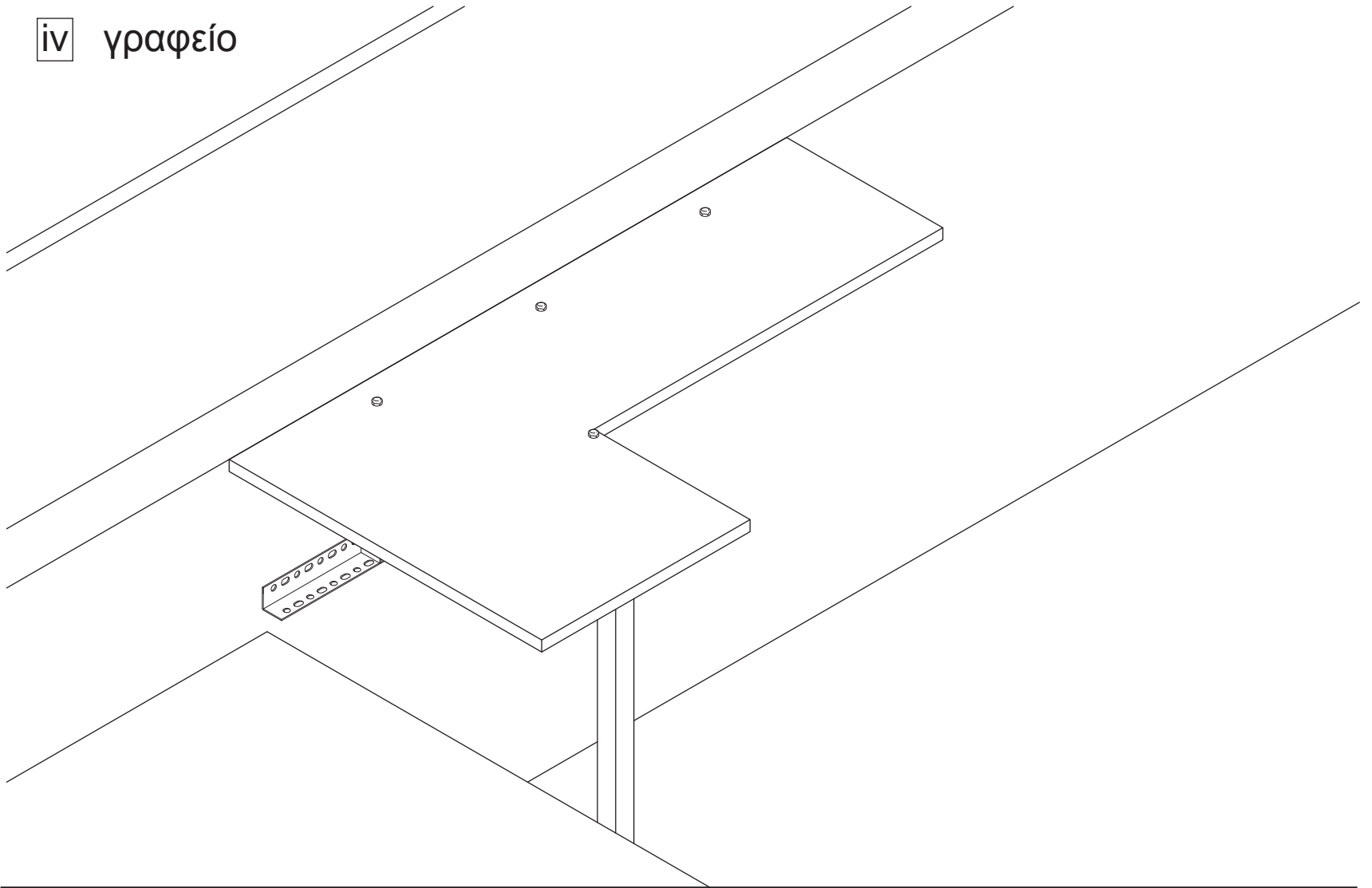

iv

2

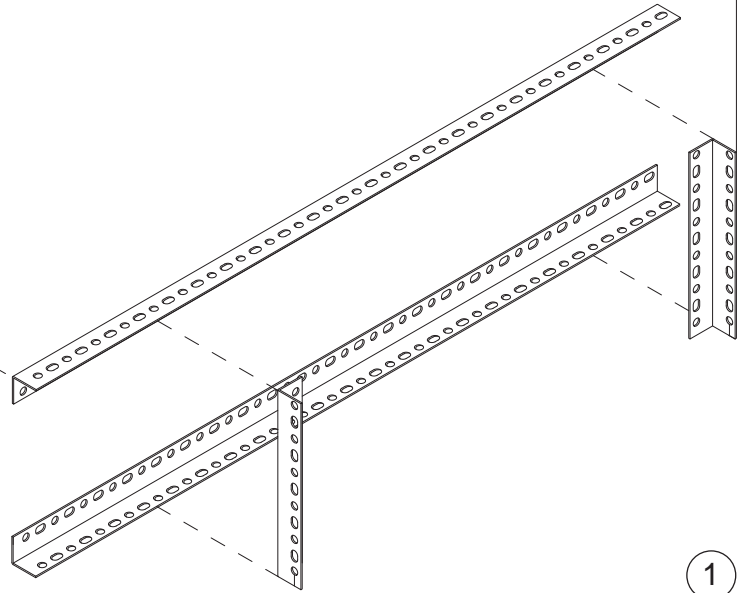
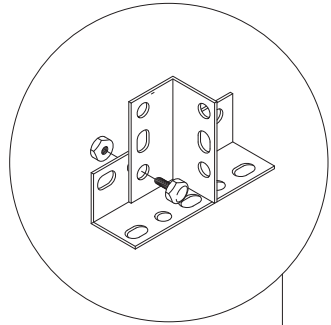
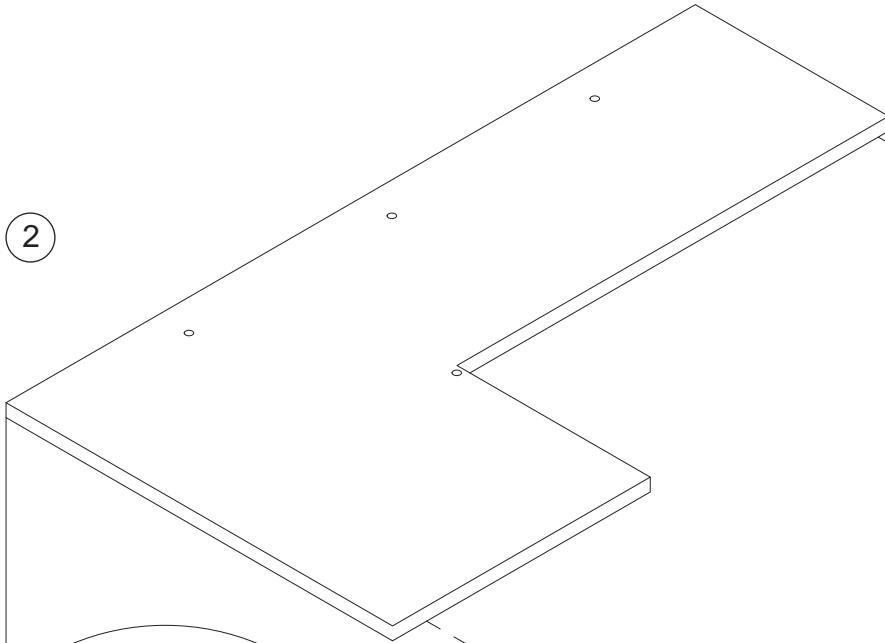
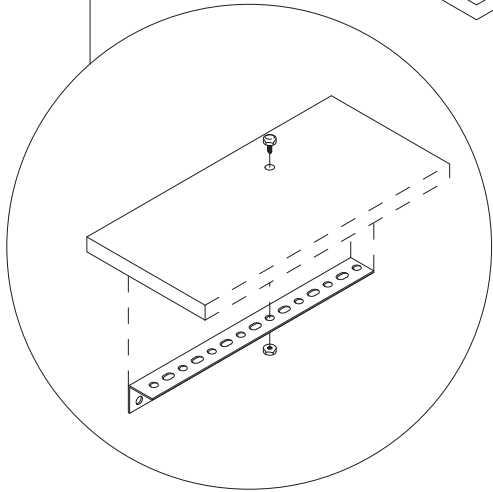

1



iv



Διαστάσεις :

|   | x<br>cm | y<br>cm | z<br>cm |
|---|---------|---------|---------|
| α | 60      | 2       | 40      |
| β | 30      | 2       | 60      |

|                            |                                   |
|----------------------------|-----------------------------------|
| x2<br><br>dexion<br>100 cm | x1<br><br>MDF                     |
| x2<br><br>dexion<br>25 cm  | x1<br><br>μεταλλικό πόδι<br>70 cm |
| x1<br><br>dexion<br>4 cm   | x9<br><br>βίδα<br>13 mm           |

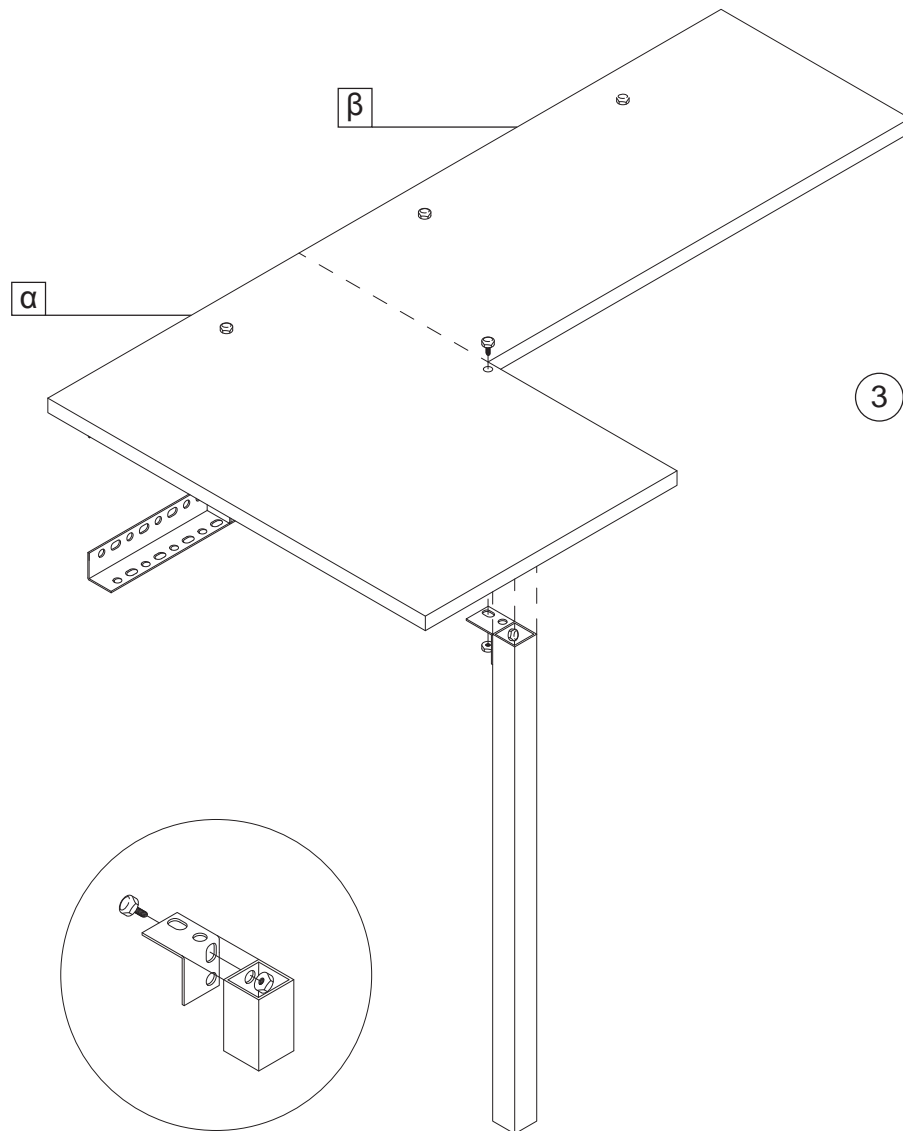

v Reality Construction Toolbox

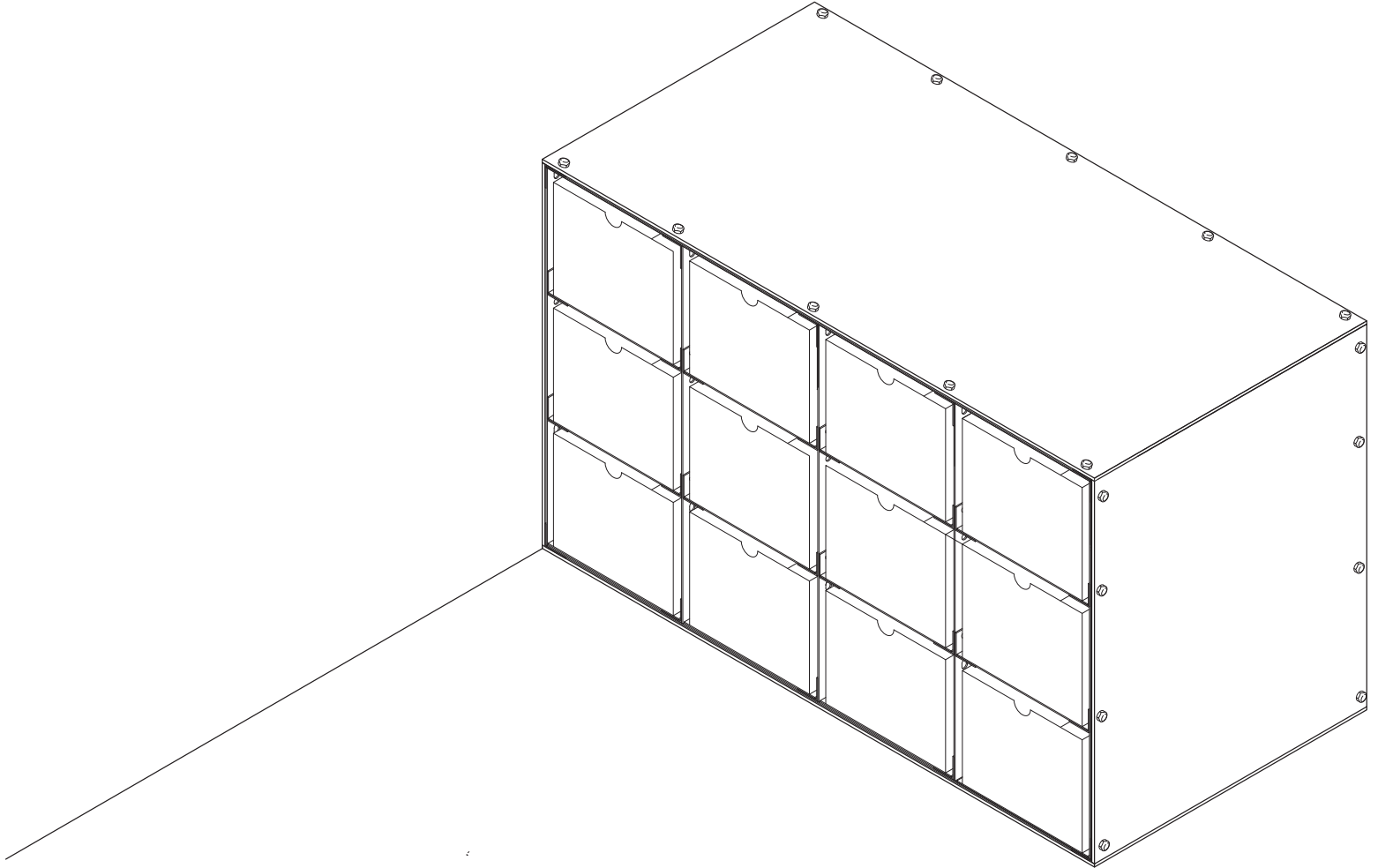

V

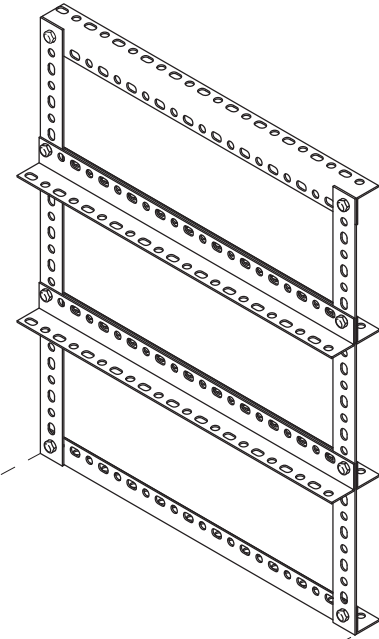
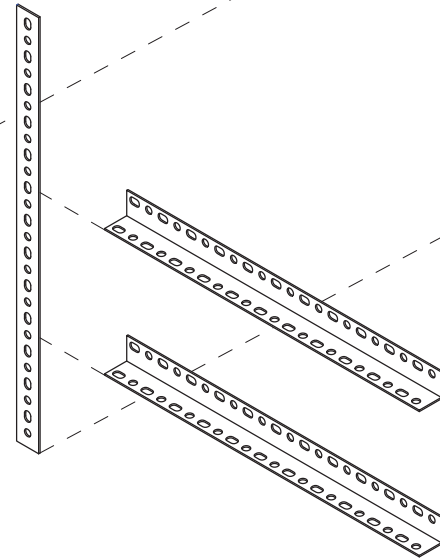
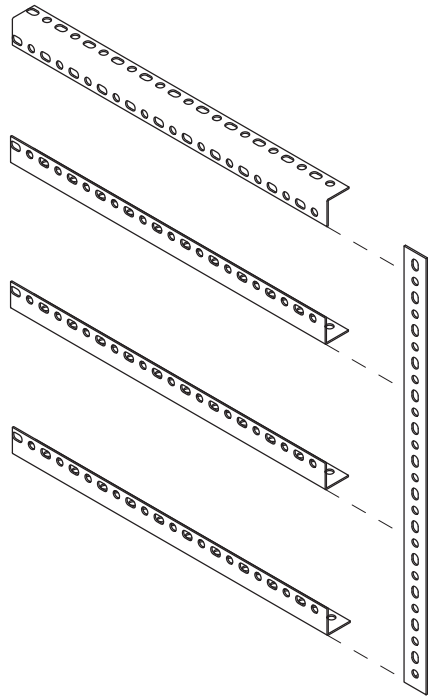

α  
x3

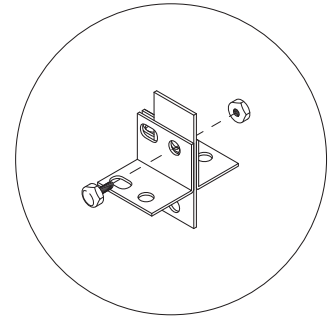

V

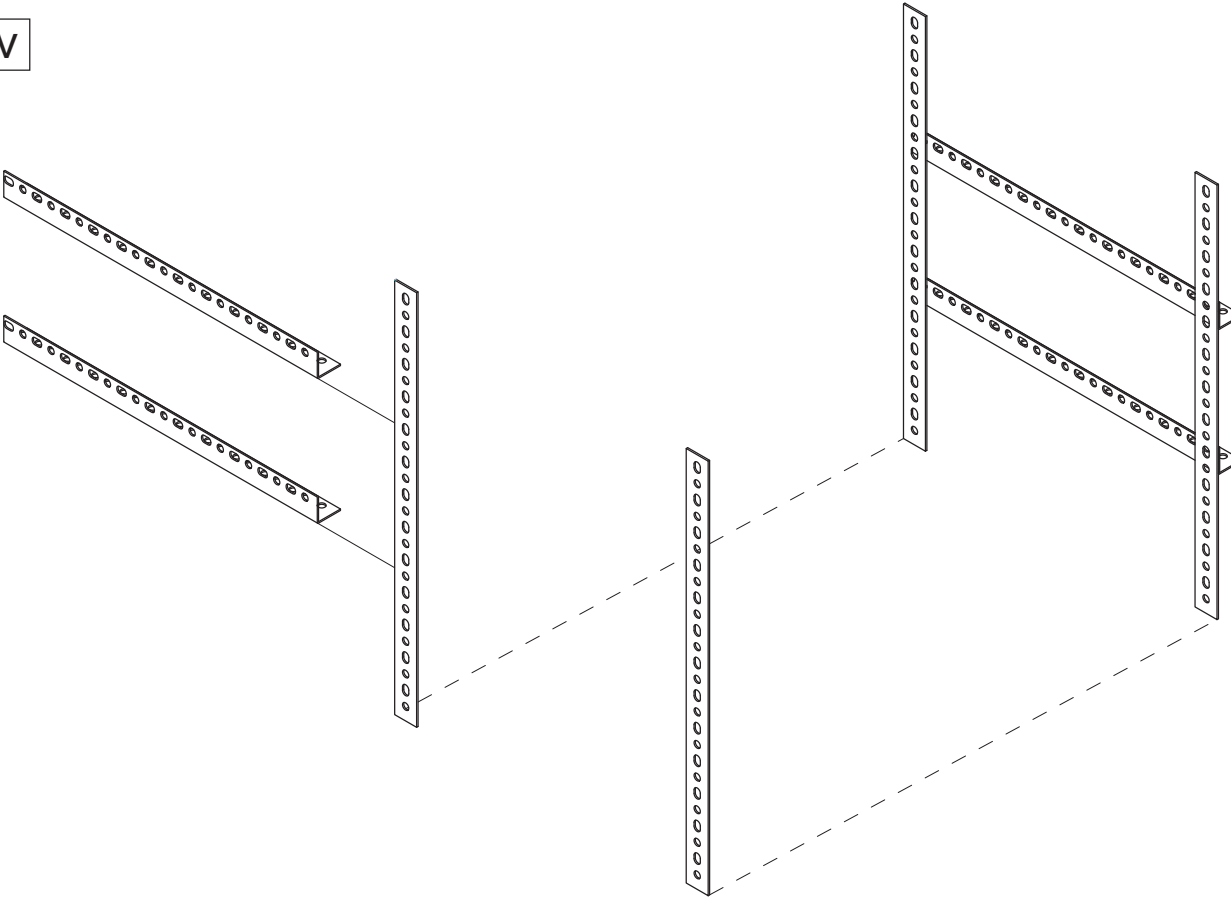

2

β  
x2

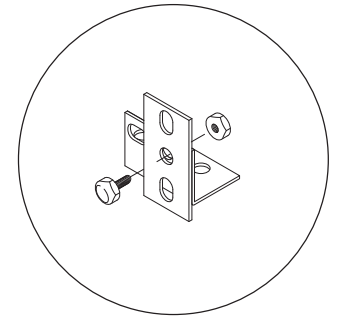

V

3

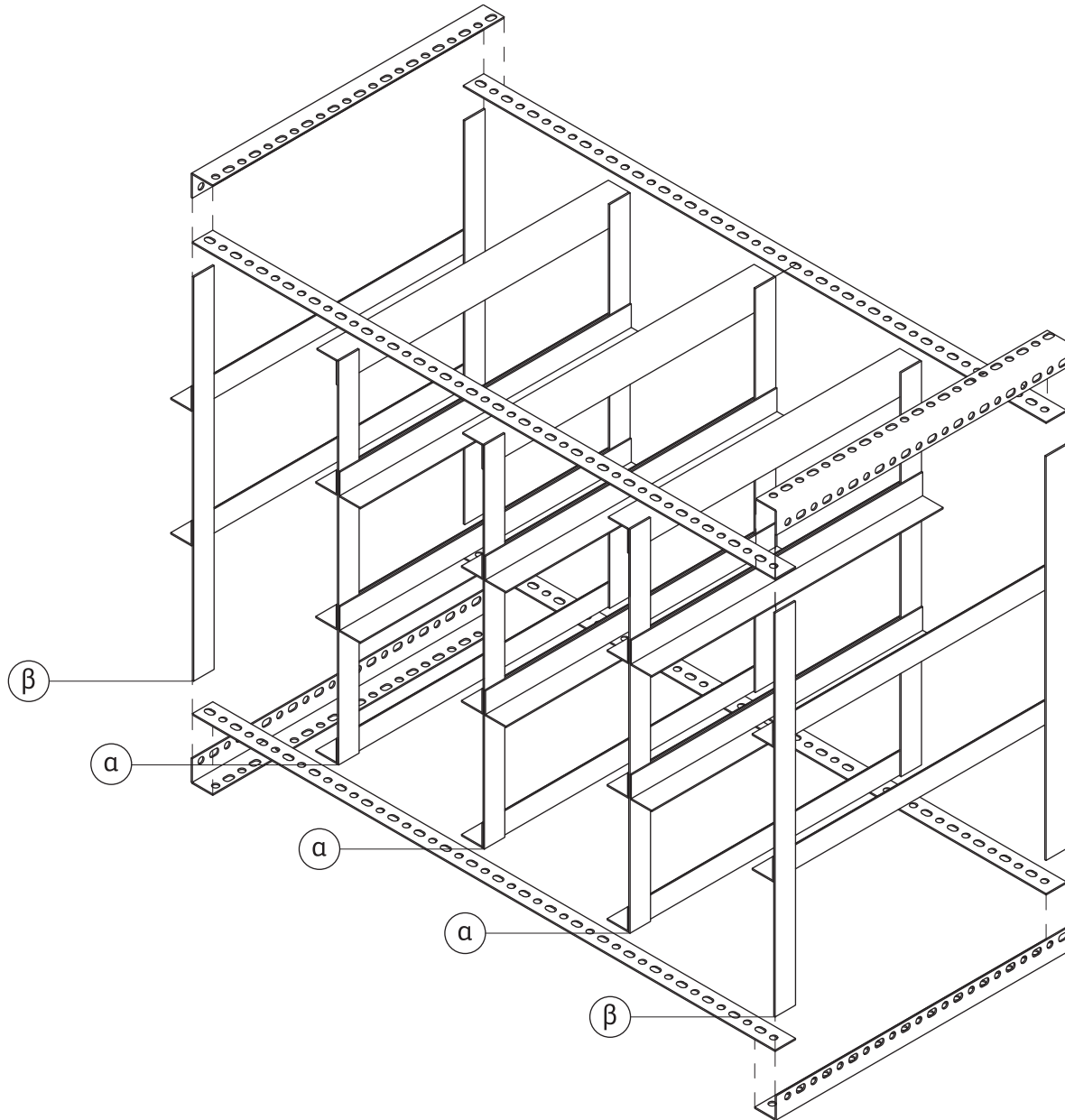

V

4

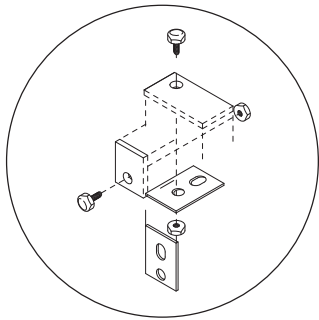
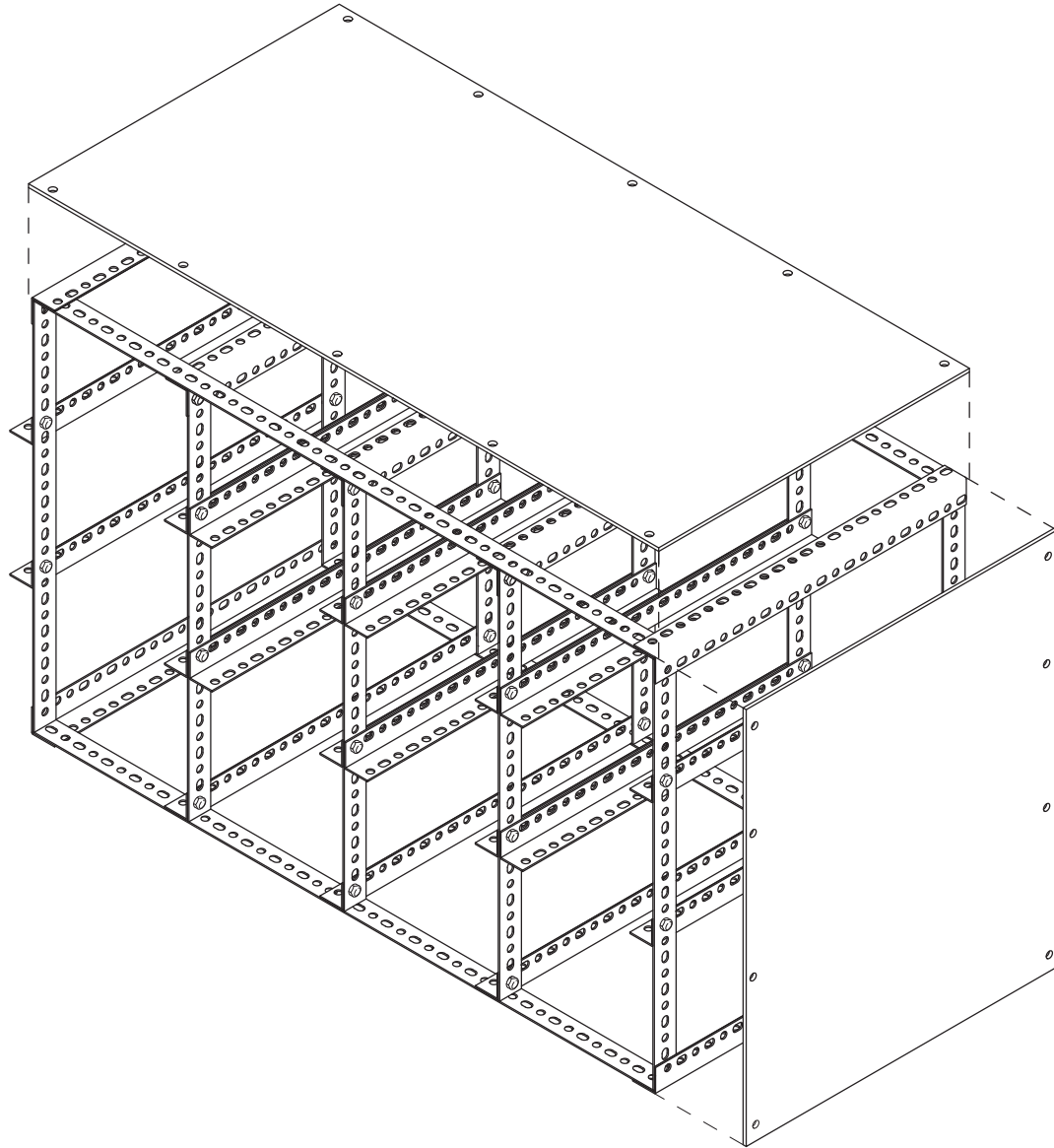

**V**
**Διαστάσεις :**

| X<br>cm | y<br>cm | Z<br>cm |
|---------|---------|---------|
| 10      | 50      | 60      |

|                                    |   |
|------------------------------------|---|
| <p>x26</p> <p>dexion<br/>50 cm</p> | <p>x10</p> <p>dexion<br/>60 cm</p>                                  |
| <p>x4</p> <p>dexion<br/>100 cm</p> | <p>x12</p> <p>χαρτόκουτο<br/>50x22x20 cm</p>                        |
| <p>x58</p> <p>βίδα<br/>13 mm</p>   | <p>x2 &amp; x2</p> <p>ξύλινη πλάκα<br/>100x50 cm &amp; 50x60 cm</p> |

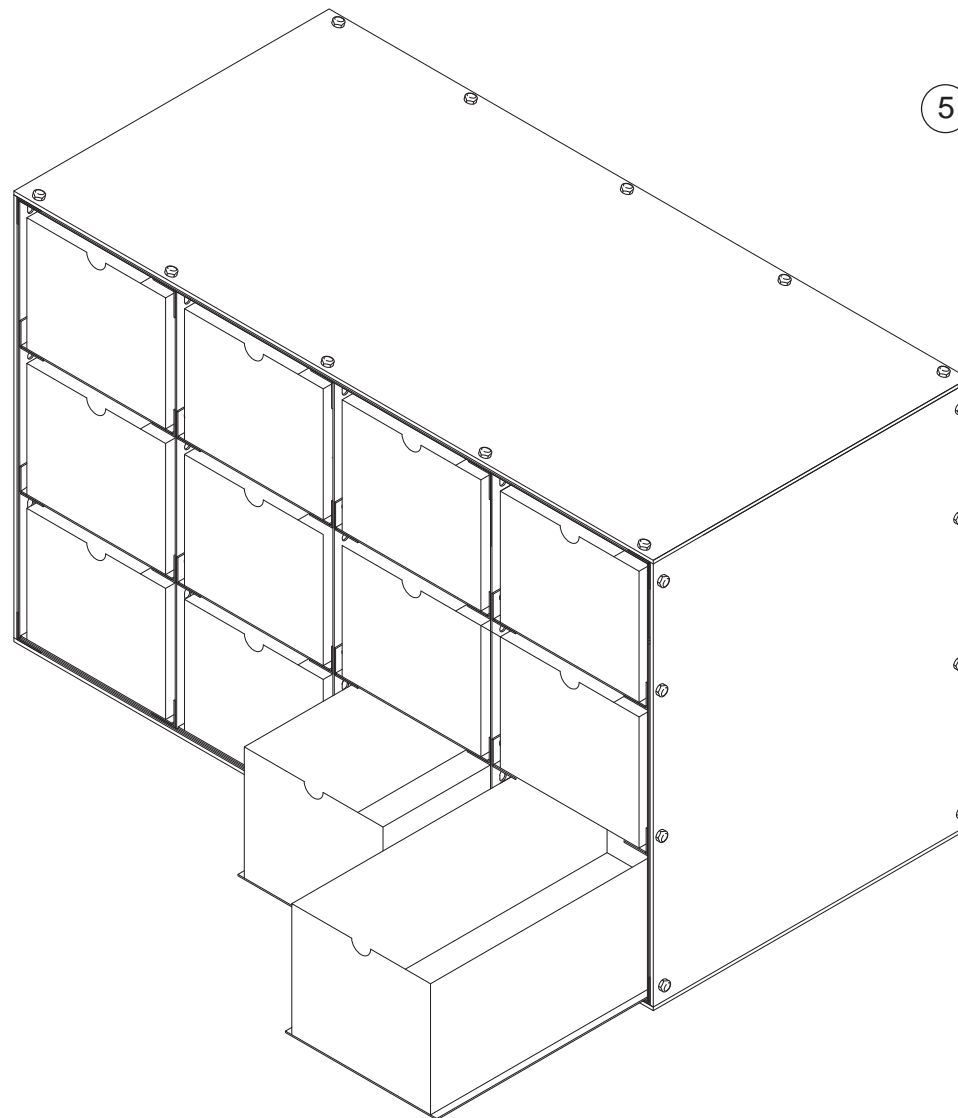

## Σχετικά με το Reality Construction Toolbox (RCT)

Το RCT είναι στην ουσία ένα έπιπλο το οποίο αποτελείται από 12 συρτάρια, μεγέθους 50x22 cm και βάθους 20 cm, τα οποία έχουν τη δυνατότητα να κινούνται αμφίδρομα, έτσι ώστε να μπορούν να χρησιμοποιηθούν από το εσωτερικό και το εξωτερικό του οχήματος, ώστε να διευκολύνουν καταστάσεις στις οποίες οι χρήστες χρειάζεται να κινηθούν με ταχύτητα.

Ήδη καταλαβαίνουμε πως δεν πρόκειται για μία συμβατική συρταριέρα που μπορεί να βρεθεί σε κάποιο κατάστημα επίπλων και να κοσμήσει έναν οποιοδήποτε εσωτερικό χώρο. Η ιδιαιτερότητα του βρίσκεται στην οργάνωση του περιεχομένου των συρταριών.

Κάθε συρτάρι λειτουργεί σαν ένα propaganda kit, ένας αποθηκευτικός χώρος του συνόλου των αντικειμένων που μπορεί να χρειαστούν για την κατασκευή μιας πληροφορίας. Με αυτό τον τρόπο οι χρήστες μπορούν να βρουν συγκεντρωμένα σε ένα έπιπλο τα εργαλεία για τις εξορμήσεις τους στον πραγματικό κόσμο και χρησιμοποιώντας τα να τον αλλοιώσουν, έχοντας σαν ενδιάμεση στάση την οθόνη, με τον τρόπο που εκείνοι επιθυμούν. Τα συρτάρια σηματοδοτούνται με την τοποθέτηση αυτοκόλλητων στην επιφάνειά τους, τα οποία καθορίζουν το περιεχόμενο τους μέσω συμβόλων, με σκοπό την εύκολη και γρήγορη χρήση του επίπλου (βλ. σελ 33-38)

*Θα θέλαμε να σημειώσουμε πως το RCT προωθείται με αυτή τη μορφή προκειμένου να έχουν τη δυνατότητα μελλοντικοί χρήστες να αλλάξουν το περιεχόμενο του και να το φέρουν στα μέτρα των σεναρίων που έχουν επινοήσει οι ίδιοι για την αλλοίωση της πραγματικότητας.*



## Οπτικοακουστικός εξοπλισμός

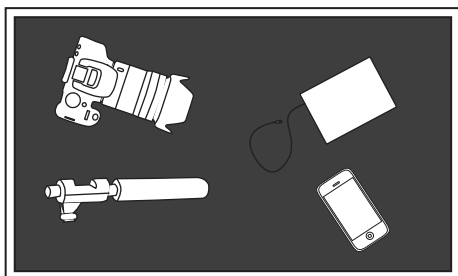

Κάμερα, μικρόφωνο και λοιπά gadgets για την καταγραφή της καθορισμένης πραγματικότητας και τη μεταφορά της στον κόσμο της πληροφορίας.

## Αρχείο

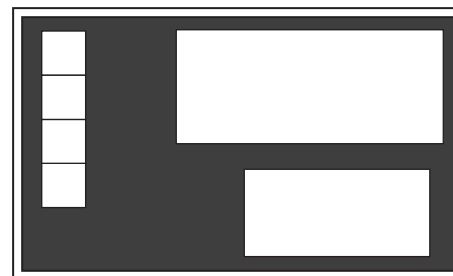

Αυτοκόλλητα οργανισμών, διαφημιστικά leaflets, τρικ, κάρτες, κ.λπ. για προπαγάνδα και πειστήρια γνησιμότητας.

## Επιστημονικό

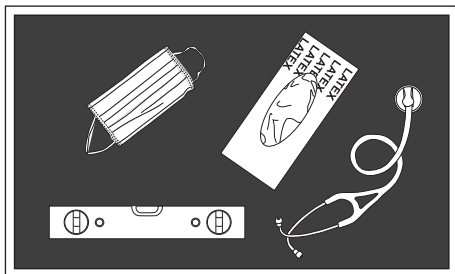
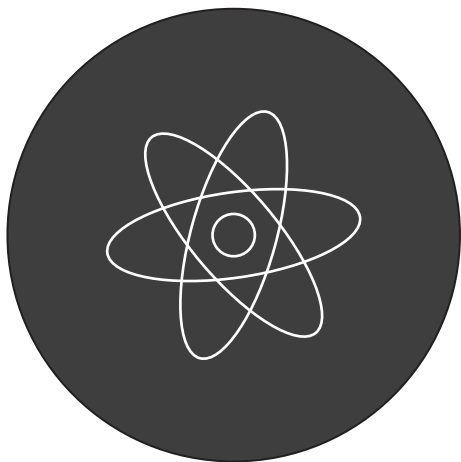

Γάντια latex, μάσκα γιατρού, στηθοσκόπιο, φιάλες, κ.α. για την αναπαράσταση κάποιας επιστημονικής ομάδας.

## Εργαλειοθήκη

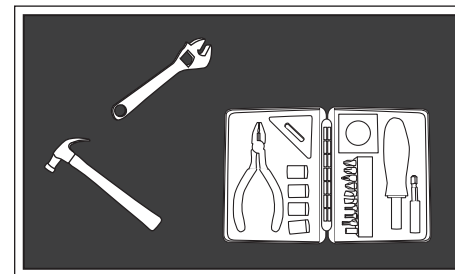

Ποικιλία εργαλείων(σφυρί, κλειδί, πένσα, κ.α.) για την επισκευή/ κατασκευή κάποιου τμήματος του οχήματος και την ενσωμάτωση σε κάποιο ρόλο.

## Οπλοστάσιο

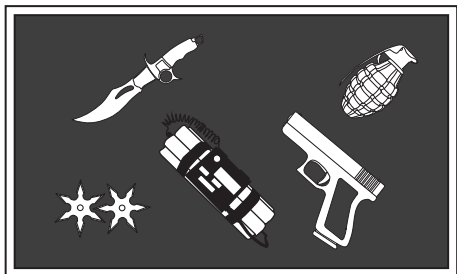
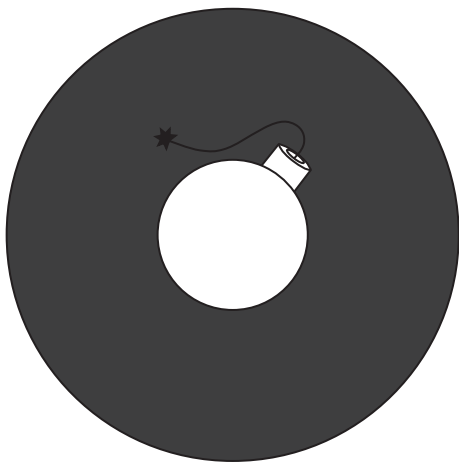

Πιστόλι, μαχαίρι, πεταλούδα, εκρηκτικά, κ.α. και πάλι για την ενσωμάτωση σε κάποιο ρόλο.

## Μάσκες

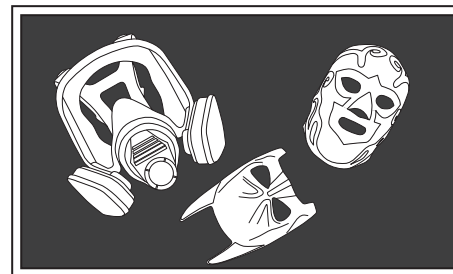

Αντιασφυξιγόνες, luchador, φαρμακείου, θαλάσσης κ.α. μάσκες για την ενσωμάτωση σε κάποιο ρόλο.

## Παπουσοθήκη

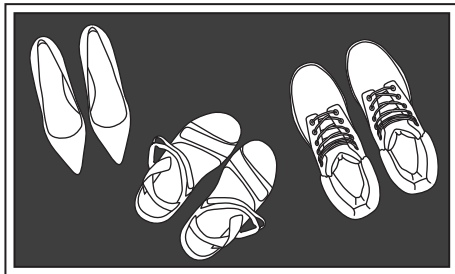

Ποικιλία υποδημάτων για την ενσωμάτωση σε κάποιο ρόλο.

## Καπέλα

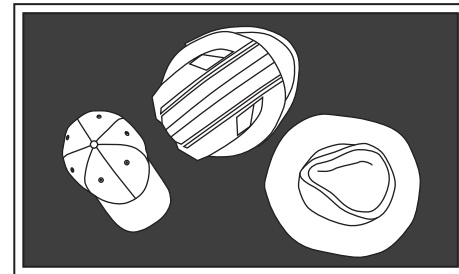

Ποικιλία καπέλων για την ενσωμάτωση σε κάποιο ρόλο.

## Υγρά

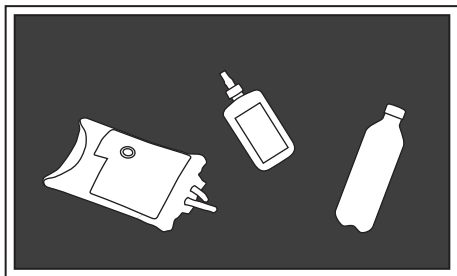

Αίμα, σπέρμα, κόλλες, βενζίνη, κ.α. για την επίτευξη και την πειστικότητα κάποιου σεναρίου.

## Ναρκωτικά

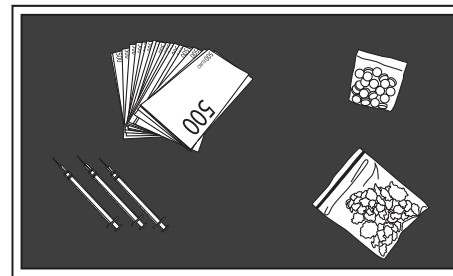
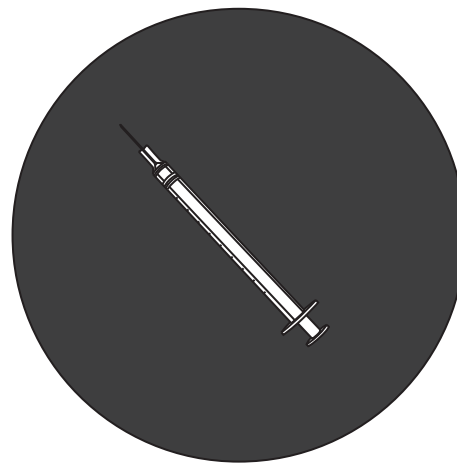

Διάφορες παράνομες ουσίες και βρώμικο χρήμα για στιγματισμό περιοχής/ατόμου.

## Pet

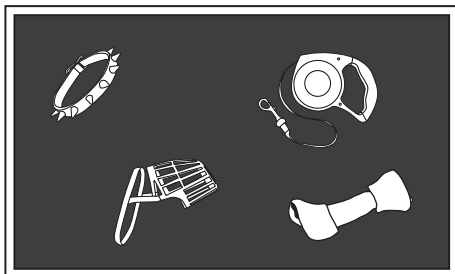

Ποικιλία αντικειμένων που σχετίζονται με κατοικίδια ζώα για στιγματισμό περιοχής/ατόμου.

## Σκάνδαλο

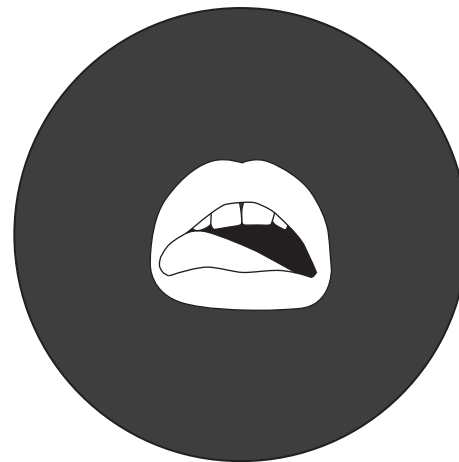

Dildo, χειροπαίδες, εσώρουχα, κ.α. για την κατασκευή κάποιου σεξουαλικού σκανδάλου και το στιγματισμό περιοχής/ατόμου.

## **ΠΡΟΣΟΧΗ**

Παρακαλείστε να μην χρησιμοποιείτε το i.trans.motor σε περίπτωση που δεν μπορείτε να διακρίνετε τα όρια μεταξύ πραγματικού και ψηφιακού κόσμου. Η i.trans.motor Company δεν λαμβάνει καμία ευθύνη για οποιοδήποτε χάωμα, κρίση πανικού ή αλλαγή προσωπικότητας.

