



Διπλωματική εργασία με θέμα:
**«ΑΣΤΙΚΟΙ ΥΠΑΙΘΡΙΟΙ ΧΩΡΟΙ ΜΙΚΡΗΣ ΚΛΙΜΑΚΑΣ ΣΕ
ΑΔΟΜΗΤΟΥΣ ΧΩΡΟΥΣ ΣΤΟ ΚΕΝΤΡΟ ΤΩΝ ΠΟΛΕΩΝ.
5 προτάσεις Pocket Parks στην πόλη της Λάρισας.»**

μετ.φοιτήτρια: Γάλλου Ανθή
επιβλέπων: Τροβά Βάσω

ΠΕΡΙΕΧΟΜΕΝΑ

ΠΕΡΙΛΗΨΗ

ΜΕΘΟΔΟΛΟΓΙΑ

ΑΝΤΙΚΕΙΜΕΝΟ ΕΡΓΑΣΙΑΣ

1.ΣΧΕΔΙΑΣΜΟΣ ΕΛΕΥΘΕΡΩΝ ΑΣΤΙΚΩΝ ΧΩΡΩΝ-Ο ΡΟΛΟΣ ΤΩΝ «ROCKET PARKS»

- Οι αστικοί υπαίθριοι χώροι και τα rocket parks στον αστικό ιστό
- Ιστορική εξέλιξη των rocket parks
- Παραδείγματα υλοποίησης rocket parks στο εξωτερικό
- Παραδείγματα υλοποίησης rocket parks στην Ελλάδα
- Τα οφέλη των rocket parks

2.ΑΝΑΓΝΩΡΙΣΗ ΠΕΡΙΟΧΗΣ ΜΕΛΕΤΗΣ

- Βασικά χαρακτηριστικά ευρύτερης περιοχής
- Εντοπισμός μικρών πάρκων
- Τυπολογίες των rocket parks

3. ΚΕΝΤΡΙΚΗ ΙΔΕΑ - ΑΝΑΛΥΣΗ ΣΧΕΔΙΑΣΤΙΚΩΝ ΠΡΟΤΑΣΕΩΝ

- 01. Skate park - Απόληξη οικοδομικού τετραγώνου
- 02. Πάρκο στάσης και χαλάρωσης - Γωνιακό
- 03. Πάρκο Δραστηριοτήτων - Αδιέξοδο
- 04. Χώρος στάθμευσης πεζών - Parklet
- 05. Πάρκο καλλιεργείων - Ακάλυπτος χώρος οικοδομικού τετραγώνου

4.ΣΥΠΕΡΑΣΜΑΤΑ

ΠΕΡΙΛΗΨΗ

Οι κοινόχρηστοι χώροι πρασίνου είναι η ανάσα της μεγαλούπολης. Αυτές οι σπάνιες πλέον πράσινες γωνιές της πόλης προσφέρουν ανεκτίμητες υπηρεσίες στην ποιότητα ζωής του κατοίκου της. Στη διπλωματική εργασία ερευνάται η συμβολή των rocket parks, δηλαδή ο σχεδιασμός αδόμητων, υπαίθριων χώρων μέσα στην πόλη, μικρής κλίμακας, που στοχεύουν στη βελτίωση του μικροκλίματος, των κοινωνικών σχέσεων και κατά συνέπεια τη βελτίωση του αστικού περιβάλλοντος. Ο μετασχηματισμός αυτών των χώρων σε χώρους ζωντανούς, συμβάλλει τόσο στη βελτίωση του κλίματος στο σύνολο της πόλης όσο και στη δημιουργία κοινωνικών επαφών σε επίπεδο γειτονιάς. Έτσι, αρχικά, εξετάζονται οι αστικοί υπαίθριοι χώροι και ο ρόλος των rocket parks στον αστικό ιστό της πόλης, το πώς γεννήθηκαν και εξελίχθηκαν σε χώρες του εξωτερικού και στην Ελλάδα και ερευνάται η συμβολή αυτών των κενών υπαίθριων χώρων τόσο στη βελτίωση των περιβαλλοντικών συνθηκών της πόλης, όσο και σε κοινωνικό και οικονομικό επίπεδο. Στο δεύτερο τμήμα της εργασίας, ακολουθεί η αναγνώριση της περιοχής μελέτης που αφορά στο κέντρο της πόλης της Λάρισας, όπου εντοπίζονται αδόμητα οικόπεδα, διαφορετικής μεταξύ τους τυπολογίας ως προς τη χωροθέτησή τους στον ιστό της πόλης, είτε δημόσια είτε ιδιωτικά. Αυτά αποτελούν και το αντικείμενο της σχεδιαστικής προσέγγισης της εργασίας, που περιλαμβάνει το σχεδιασμό 5 rocket parks στο κέντρο της Λάρισας.



ABSTRACT

The public green spaces are a breath in the city centres. These green corners which have left in centre of big cities offer invaluable advantages to the quality of citizens' life. This project investigates the contribution of pocket parks, which includes the urban design of small-scaled, un-built, open places in the heart of the city , as an attempt to improve the microclimate, the social relations and consequently to improve the urban environment. The transformation of these small sites into living spaces, improves both the city's climate and enhance the communication between people at neighborhood level. So, initially, the thesis investigates the open public spaces and the role of pocket parks in the city centre, how these parks were born and developed in both foreign countries and in Greece. Additionally, is investigated the contribution of the pocket parks to the improvement of environmental conditions, the social and the economic results in the city. In the second part, is represented the site of the study area, which refers to the city of Larissa. So, small, un-built sites of different typology are proposed. These sites have differences such as their size, location and they are in either public or private property. At the last part, these are the object of the architectural proposal, which includes the design of five pocket parks in the city of Larissa.

ΜΕΘΟΔΟΛΟΓΙΑ

Σύμφωνα με τη μεθοδολογία που ακολουθείται, εξετάζονται, αρχικά, οι αστικοί υπαίθριοι χώροι και ο ρόλος των rocket parks στον αστικό ιστό της πόλης, το πώς γεννήθηκαν και εξελίχθηκαν αυτοί οι χώροι σε χώρες του εξωτερικού και στην Ελλάδα και ερευνάται η συμβολή αυτών των κενών υπαίθριων χώρων τόσο στη βελτίωση των περιβαλλοντικών συνθηκών της πόλης, όσο και σε κοινωνικό και οικονομικό επίπεδο. Η δέσμευση οικοπέδων που παραμένουν άχτιστα μπορεί να προσθέσει πολύτιμους μικρούς χώρους στον αστικό ιστό, οι οποίοι εφόσον διαμορφωθούν κατάλληλα σε rocket parks να λειτουργήσουν ως κήποι, μικρά πάρκα ή «γωνιές» στο δίκτυο των δρόμων και των υπαίθριων χώρων.

Στη συνέχεια, ακολουθεί η αναγνώριση της περιοχής μελέτης που αφορά στο κέντρο της πόλης της Λάρισας, όπου εντοπίζονται οι υπάρχοντες χώροι πρασίνου και τα αδόμητα οικόπεδα, είτε δημόσια είτε ιδιωτικά, που προορίζονται για τη συγκεκριμένη χρήση. Αυτά θα αποτελέσουν αντικείμενο της σχεδιαστικής προσέγγισης που αποσκοπεί στην αστική αναζωογόνηση και την αναδόμηση της δημόσιας/αστικής ζωής σε επίπεδο γειτονιάς. Ταυτόχρονα γίνεται και ο διαχωρισμός των τυπολογιών τους ανάλογα με τη γεωμετρία κάθε οικοπέδου, τη σχέση με το δρόμο και την προσβασιμότητά τους.

Έπειτα, αναλύεται η κεντρική ιδέα των επεμβάσεων σε κάθε οικόπεδο, η οποία στηρίζεται σε έναν ενιαίο σχεδιασμό που απορρέει από τα κύρια γεωμορφολογικά χαρακτηριστικά της πόλης της Λάρισας. Τέλος, γίνεται η παρουσίαση των σχεδιαστικών προτάσεων σε κάθε rocket park η οποία εντάσσεται στη γεωμετρία και τη χρήση του κάθε χώρου. Τα εργαλεία σχεδιασμού που χρησιμοποιούνται στηρίζονται στη γραμμικότητα των ρών των πεζών, στη δημιουργία χώρων κίνησης ή στάσης μέσω της κατάλληλης φύτευσης και χαράξεων και στην επιλογή υλικών επιστρώσεων που αναζωογονούν το περιβάλλον.

1.ΣΧΕΔΙΑΣΜΟΣ ΕΛΕΥΘΕΡΩΝ ΑΣΤΙΚΩΝ ΧΩΡΩΝ- Ο ΡΟΛΟΣ ΤΩΝ «POCKET PARKS»

Οι αστικοί υπαίθριοι χώροι και τα pocket parks στον αστικό ιστό

Στις μέρες μας εκδηλώνεται ένα έντονο ενδιαφέρον για την αξιοποίηση των ελεύθερων χώρων του αστικού περιβάλλοντος, καθώς είναι πλέον γνωστό ότι συνεισφέρουν στην καλύτερη ποιότητα του περιβάλλοντος μιας περιοχής αφού διευκολύνουν την κίνηση του αέρα, τον ηλιασμό και το δροσισμό, αλλά διαμορφώνουν και τις κατάλληλες προϋποθέσεις για τη χρήση τους από τις διάφορες κοινωνικές ομάδες. Τις περισσότερες φορές είναι άνισα κατανομημένοι στις σύγχρονες πολεοδομικές ενότητες και γειτονιές. Η ποσότητα και η ποιότητά τους μεταβάλλεται ανάλογα με την περιοχή στην οποία ανήκουν.

Είναι χρήσιμο λοιπόν, οι εναπομείναντες ελεύθεροι ανεκμετάλλευτοι χώροι στον αστικό ιστό να αξιοποιούνται και να μετατρέπονται σε μικρά πάρκα, δηλαδή σε χώρους που προσφέρουν, όσο είναι δυνατό, περισσότερα στοιχεία της φύσης, που δεν έχει ο δομημένος χώρος. Το πάρκο είναι ένας προσπελάσιμος και επισκέψιμος χώρος από όλα τα κοινωνικά στρώματα και τις ηλικίες του πληθυσμού και γι' αυτό έχει αντίστοιχη υποδομή για την κίνηση, την παραμονή και τις στοιχειώδεις ανάγκες του. (Πετρίδου Κ. 2007).

Τα pocket parks ή mini-park ή vest pocket parks όπως ονομάζονται ή «**πάρκα τσέπης**» αποτελούν μια νέα κατηγορία υπαίθριων αστικών χώρων, ανάμεσα στο πάρκο γειτονιάς και τον ιδιωτικό κήπο. Μπορούν να λειτουργούν ως βιοκλιματικοί θύλακες στον ιστό μιας περιοχής και ταυτόχρονα ως ενδιάμεσοι κοινωνικοί χώροι. Διαμορφώνονται, συνήθως, σε κενά οικοπέδα ιδιωτικά ή δημόσια, σε επαφή με το δρόμο ή και στο εσωτερικό των οικοδομικών τετραγώνων και πιθανόν να χρησιμοποιούνται ήδη, άτυπα, από τους κατοίκους.

Βασικά γνωρίσματά τους αποτελούν η **μικρή κλίμακα**, η τυπολογική τους ποικιλία και ο ρευστός τους χαρακτήρας. Εξαιτίας του μικρού τους μεγέθους είναι ελεύθερα και τυχαία διασκορπισμένα μέσα στις πολεοδομικές ενότητες μιας πόλης χωρίς καμία σύνδεση μεταξύ τους, αλλά ούτε με το αστικό και περιαστικό πράσινο. Αυτό βέβαια βρίσκει την εξήγησή του στο γεγονός ότι εξαρτώνται από τη διάταξη των οικοδομικών τετραγώνων και των οδικών δικτύων μιας πόλης.

Τα μικρά αυτά πάρκα, **παράλληλα με τα περιβαλλοντικά οφέλη μπορούν να συμβάλλουν στη σταθεροποίηση της ταυτότητας περιοχών και στην κοινωνική συνοχή**, χωρίς να απαιτούν υπέρογκες χρηματοδοτήσεις για τη δημιουργία και τη διαχείρισή τους. Ο σχεδιασμός τους αξιοποιεί τα ιδιαίτερα χαρακτηριστικά της περιοχής και, από πολλά υλοποιημένα παραδείγματα, αποδεικνύεται ιδιαίτερα επιτυχής όταν ανταποκρίνεται στις συγκεκριμένες και επομένως εύκολα προσδιορίσιμες ανάγκες, μικρών ομάδων πληθυσμού.

Βασικά χαρακτηριστικά των rocket parks είναι ότι:

1. Βρίσκονται στο εσωτερικό της πόλης
2. Σχηματίζονται ανάμεσα από κτίρια ή στο τέλος των οδικών αξόνων
3. Είναι άμεσα ορατά
4. Αποτελούνται από πράσινο και δέντρα
5. Περιλαμβάνουν καθίσματα, παγκάκια, τραπέζια
6. Έχουν δημόσιο χαρακτήρα, είτε αποτελούν δημόσια είτε ιδιωτική ιδιοκτησία



OPEN TO PUBLIC



εικόνα 1 : πάρκο στο κέντρο της Νέας Υόρκης
(Πηγή:<http://www.aiany.org/eOCULUS/newsletter/?p=1855>)

Ιστορική εξέλιξη των Pocket Parks

Ο όρος **'vest pocket parks'** χρησιμοποιήθηκε για πρώτη φορά το 1960 στη Νέα Υόρκη και χαρακτηρίζει τους πράσινους χώρους έκτασης ενός εκταρίου το πολύ. Η ιδέα των vest-pocket parks έγινε μία από τις διάφορες κριτικές προσεγγίσεις ευρέως διαδομένη, που υιοθετήθηκε από την κυβέρνηση και τον ιδιωτικό τομέα στις Ηνωμένες Πολιτείες για να αντιμετωπίσουν την αστική κρίση που εξελίχθηκε από τη δεκαετία του 60' και μετά. Η κάλυψη των αναγκών για μικρούς υπαίθριους χώρους και η εκμετάλλευση των αστικών κενών που κατά διαστήματα εντοπίζονταν, αντιμετωπίζονται από τότε με τα «πάρκα τσέπης», που αποτελούν μία μοναδική ευκαιρία δημιουργίας σταγόνων πρασίνου στον αστικό χώρο.

Το 1964, μία μη κερδοσκοπική ομάδα της Νέας Υόρκης, υποστηρικτών των πράσινων χώρων, μαζί με μία ομάδα εξειδικευμένων ανθρώπων, αρχιτεκτόνων, πολεοδόμων, ακόμα και κοινωνιολόγων ξεκίνησε την κατασκευή του πρώτου vest-pocket park στο Μανχάταν που λειτουργεί ακόμα και σήμερα ως ένας ενδιάμεσος κοινωνικός χώρος και πολύτιμος βιοκλιματικός θύλακας στον ιστό της περιοχής. Το επιτυχημένο αυτό παράδειγμα του **Paley Park**, αποτελεί έναν χώρο μικρής κλίμακας πάνω σε δρόμο, γεγονός που το καθιστά αναγνωρίσιμο και προσβάσιμο και κατάφερε να αποτελέσει τόπο κοινωνικής συνεύρεσης και ξεκούρασης μέσα στο κέντρο της πόλης. Βρίσκεται σε έναν από τους κεντρικούς δρόμους, σε στενό-μικρό οικοπέδο διαστάσεων 10Χ30μ. και περιβάλλεται από ψηλά κτίρια. Η διαμόρφωσή του χαρακτηρίζεται από σαφήνεια, απλότητα και γνώση των στοιχείων της φύσης. Στην είσοδό του έχουν φυτευτεί μια σειρά από αειθαλή δέντρα, που προστατεύουν το χώρο από το θόρυβο του δρόμου, ενώ η υπόλοιπη επιφάνεια καταλαμβάνεται από φυλλοβόλα που ρίχνουν ελαφρές σκιές στο χώρο κατά τους θερινούς μήνες. Οι κάθετοι στο δρόμο τοίχοι καλύπτονται με κισσό, που εμποδίζει την αντανάκλαση της ακτινοβολίας και την έκλυση θερμότητας προς το άμεσο περιβάλλον, ενώ στο βάθος του οικοπέδου έχει διαμορφωθεί τεχνητός καταρράκτης που συμβάλλει στο δροσισμό και στη δημιουργία ευχάριστης κατάστασης. Το δάπεδο διαμορφώνεται με πορώδεις κυβόλιθους, με κενά μεταξύ τους, που επιτρέπουν την ανάπτυξη ποώδους βλάστησης. Στο χώρο υπάρχουν κινητά τραπέζια και καθίσματα που ο καθένας μπορεί να μετακινήσει στη θέση που επιθυμεί. Το πάρκο χρησιμοποιείται συνεχώς κατά τους ζεστούς καλοκαιρινούς μήνες, όταν η θερμοκρασία φτάνει στους 40οC.

εικόνα 2:

Paley Park: ΓΕΝΙΚΗ ΚΑΤΟΨΗ

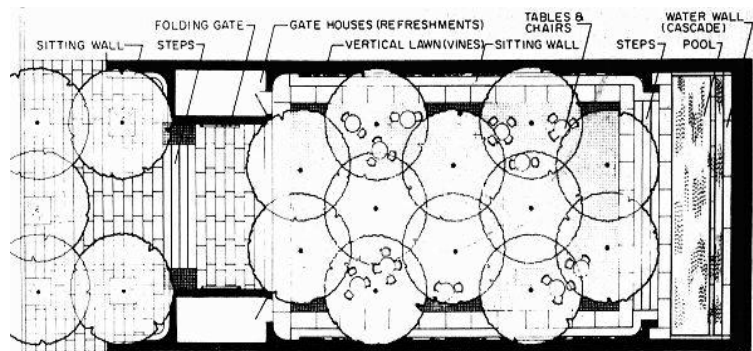



εικόνα 3 : Paley Park: ΑΠΟΨΗ ΠΑΡΚΟΥ

(Πηγή:http://depts.washington.edu/open2100/pdf/2_OpenSpaceTypes/Open_Space_Types/pocket_parks.pdf)



εικόνα 4 : Paley Park: ΑΠΟΨΗ ΠΑΡΚΟΥ

(Πηγή:http://depts.washington.edu/open2100/pdf/2_OpenSpaceTypes/Open_Space_Types/pocket_parks.pdf)

Η γέννηση του πρώτου πάρκου αυτού του μεγέθους έλαβε μεγάλη τοπική και διεθνή προσοχή, με αποτέλεσμα να ακολουθήσει ο σχεδιασμός και η κατασκευή παρόμοιων πάρκων και σε άλλες μεγάλες πόλεις της Αμερικής και της Ευρώπης κυρίως σε περιοχές με κατοίκους χαμηλών εισοδηματικών τάξεων, όπου η έλλειψη ελεύθερων χώρων και χώρων παιχνιδιού ήταν φανερά ελλειπείς.

Έτσι, στη Φιλαδέλφεια το 1961-1967, έγινε η κατασκευή 60 pocket parks με το Πρόγραμμα πάρκων γειτονιάς. Αυτά τα πάρκα σχεδιάστηκαν σε κενά ή εγκαταλειμμένα οικόπεδα σε περιοχές με χαμηλό εισόδημα. Την κατασκευή τους την ανέλαβε η τοπική κοινότητα δίνοντας έμφαση στους χώρους παιχνιδιού, σε κατασκευές αναρρίχησης, έντονα χρώματα, γήπεδα μπάσκετ, κήπους με άνθη.

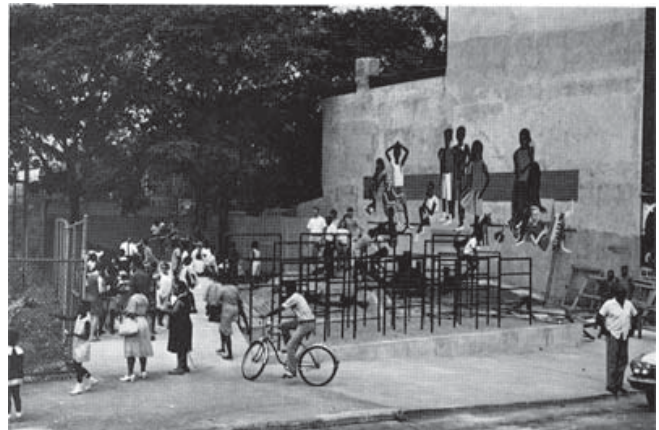

εικόνα 5 : Φιλαδέλφεια: Πάρκα τσέπης (πριν-μετά),
(Πηγή:http://depts.washington.edu/open2100/pdf/2_OpenSpaceTypes/Open_Space_Types/pocket_parks.pdf)

Με κεντρική ιδέα τη δημιουργία «κήπων της πόλης», συμμετέχοντας στην κοινωνική ζωή και αποδεικνύοντας ότι με μικρό κόστος είναι δυνατό να καλυφθούν ανάγκες που έχουν στόχο τη βελτίωση της ποιότητας ζωής, σχεδιάστηκαν αρκετά rocket parks σε διάφορες χρονικές περιόδους και χώρες.

Ένα άλλο παράδειγμα αποτελεί το **Greenacre Park**, σχεδιασμένο από τους Hideo Sasaki & Harmon Goldstone, στη Νέα Υόρκη, το οποίο ολοκληρώθηκε το 1971. Στόχος της δημιουργίας του αποτέλεσε το να προσφέρει στιγμές χαλάρωσης και γαλήνης στο κέντρο της Νέας Υόρκης. Βασικά χαρακτηριστικά του είναι ότι είναι άμεσα ορατό από το δρόμο, έχει κινούμενα καθίσματα, χώρους πρασίνου, δέντρα για σκίαση, καταράκτη και λάμπες θερμότητας για τις κρύες περιόδους. Ο ήχος του νερού του καταράκτη δημιουργεί ένα περιβάλλον ήσυχο ενδυναμώνοντας την ιδιωτικότητα του χώρου. Οι χρήστες του πάρκου είναι κυρίως επαγγελματίες, τουρίστες και άτομα που επισκέπτονται την αγορά. Ο σχεδιασμός του πάρκου θεωρείται επιτυχής καθώς εξυπηρετεί τις ανάγκες των χρηστών του εδώ και πάρα πολλά χρόνια.

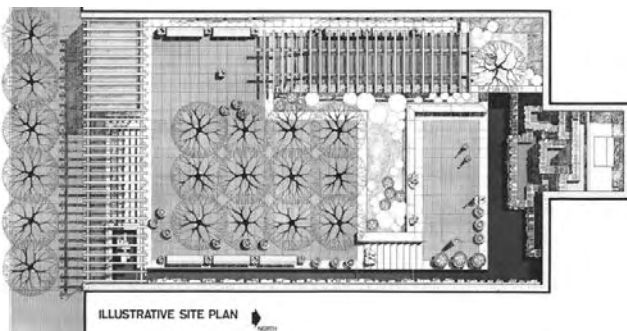
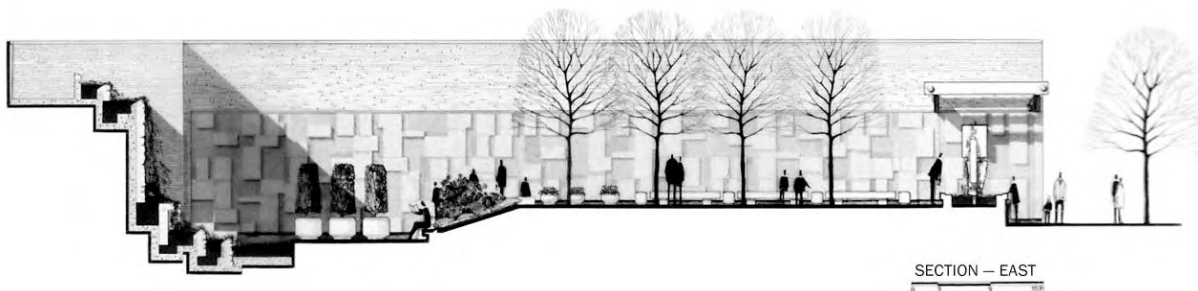

εικόνα 6, 7, 8, 9,10 : **Greenacre Park**: ΑΠΟΨΗ ΠΑΡΚΟΥ, ΚΑΤΟΨΗ ΚΑΙ ΤΟΜΗ
(Πηγή: <http://www.sasaki.com/project/111/greenacre-park/>)

skateboard
parks



Kikuchi
Pocket Parks,
Takao Shiotsuka



εικόνα 11: Παραδείγματα υλοποίησης pocket park στο εξωτερικό

Παραδείγματα υλοποίησης rocket parks στο εξωτερικό

Πόλη Kikuchi, Takao Shiotsuka, Ιαπωνία έργο: Μάρτης 2012

Στην πόλη Kikuchi της Ιαπωνίας, ο Takao Shiotsuka σχεδιάζει τρία πάρκα με στόχο την αντιμετώπιση της πόλης ως ένα ενιαίο σύνολο. Έτσι, σχεδιάστηκαν τρία πάρκα σε περιοχή της πόλης όπου υπήρχαν παλιοί δρόμοι. Οι επισκέπτες διασχίζουν τα πάρκα δημιουργώντας ένα νέο τρόπο κίνησης σε αυτές τις περιοχές. Έτσι, στο πάρκο Α, ο επισκέπτης κινείται ανάμεσα σε τρεις «λεκάνες», στο πάρκο Β περπατά κατά μήκος των σωλήνων και στο πάρκο Γ ένα αντικείμενο σαν δέντρο εμφανίζεται στο κέντρο της διαδρομής. Επομένως, σε κάθε πάρκο δημιουργούνται διαφορετικές κινήσεις.

Site A- Kiriake

Αποτελεί ένα πάρκο νερού. Η ιδέα των τριών λεκανών θυμίζει το φυσικό τρόπο συλλογής νερού σε λακκούβες του αγροτικού εδάφους. Επίσης το πάρκο περιλαμβάνει δημόσιες τουαλέτες, καθίσματα και στεγασμένο χώρο.

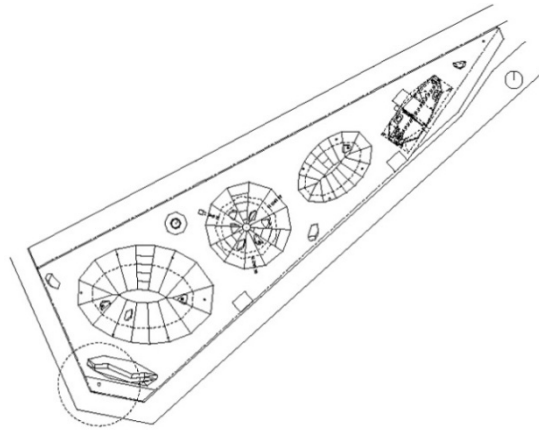

εικόνα 12,13 ΑΠΟΨΗ ΠΑΡΚΟΥ, ΚΑΤΟΨΗ (Πηγή: <http://www.bld-hk.com/nshow.asp?classcode=3005&bh=1608>)

Site B- Yokomachi

Το δεύτερο πάρκο είναι γωνιακό με θέμα τη ροή. Η κάμψη των σωλήνων δημιουργεί διαδρομές καθώς και χώρους WC, καθίσματα κτλ. Αυτή η ροή καθοδηγεί τον επισκέπτη και τις δραστηριότητές του στο χώρο αυτό.

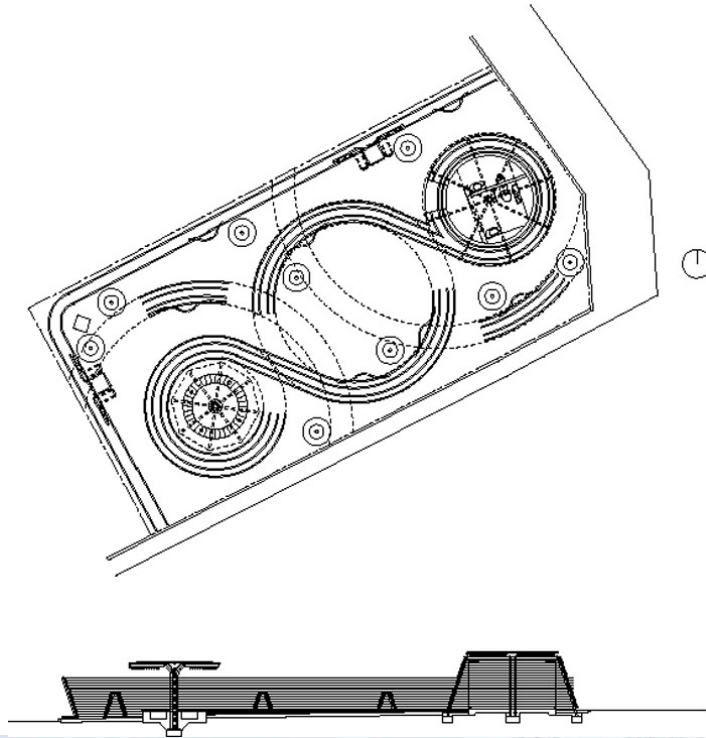

εικόνα 14,15 ΑΠΟΨΗ ΠΑΡΚΟΥ, ΚΑΤΟΨΗ-ΤΟΜΗ (Πηγή: <http://www.bld-hk.com/nshow.asp?classcode=3005&bh=1608>)

Site C- Kamimachi

Το τρίτο πάρκο βρίσκεται σε περιοχή ιστορικού ενδιαφέροντος. Ο χώρος αποτελεί την μπροστινή αυλή του ιερού Shinto. Ο σχεδιασμός εξυπηρετεί τη χρήση του χώρου ως χώρος τελετών, χώρος ποδόλουτρου και πλυσίματος χεριών. Η κεντρική κατασκευή θυμίζει το κεντρικό ιερό δέντρο στην αυλή του ναού.

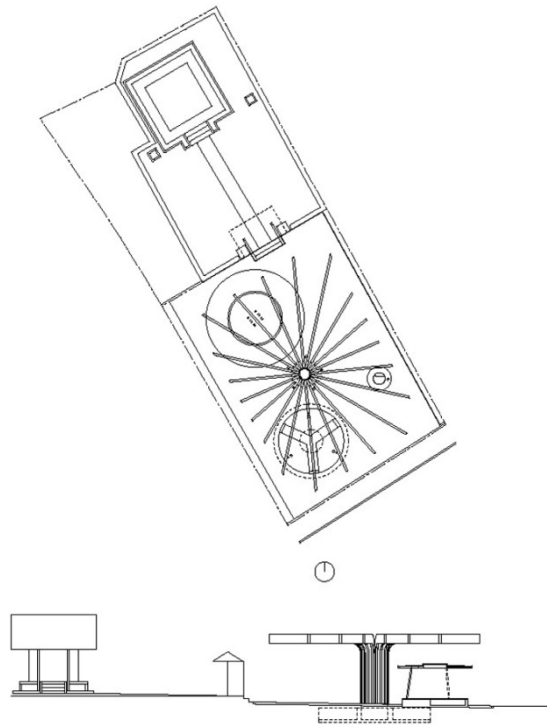

εικόνα 16,17 ΑΠΟΨΗ ΠΑΡΚΟΥ, ΚΑΤΟΨΗ-ΤΟΜΗ-ΜΑΚΕΤΑ
(Πηγή: <http://www.bldhk.com/nshow.asp?classcode=3005&bh=1608>)

Ένας άλλος τύπος rocket park είναι τα **parklets**. Τα μικρά αυτά πάρκα αποτελούν ένα τμήμα του «πολυπόθητου πράσινου» στην πόλη που βελτιώνουν την ποιότητα του αέρα, αποτελούν ένα χώρο για ξεκούραση και χαλάρωση για τους κατοίκους και κάποιες φορές και χώρο παιχνιδιού για άτομα μικρής ηλικίας. Στην Αμερική, πολλά από αυτά τα πάρκα, είναι αποτέλεσμα κοινωνικών ομάδων, αλλά και ιδιωτικής υποστήριξης που ενισχύουν τη δημιουργία τους προς όφελος της γειτονιάς τους.



χώροι στάθμευσης:
μετατροπή σε μικρές
οάσεις - parklet

εικόνα 18,19 : Noriega Street Parklet ,San Francisco (πηγή:
www.inhabitat.com/noriega-street-parklet-is-a-succulent-meeting-spot-crafted-by-the-community-in-san-francisco/)



εικόνα 20 : Παράδειγμα Parklet

Παραδείγματα υλοποίησης rocket parks στην Ελλάδα

- **Atenistas: Δράσεις σε κενά οικόπεδα**

Οι **Atenistas** αποτελούν μια ανοιχτή ομάδα Αθηναίων που οργανώνει δράσεις για τη βελτίωση της πόλης, σε αδόμητους χώρους της πόλης, με κριτήριο την αγάπη για την πόλη τους και το σεβασμό προς τον συνάνθρωπο και το περιβάλλον τους δραστηριοποιούνται οργανώνοντας μια σειρά πρωτοβουλιών με γνώμονα τη βελτίωση της Αθήνας. Δεν αποτελούν κάποια κομματική ή πολιτική οργάνωση. Το σύνθημά τους είναι δράση, θετική ενέργεια και δημιουργικότητα. Είναι συνειδητοποιημένοι για το μερίδιο ευθύνης που τους αναλογεί ζώντας στην Αθήνα και πιστεύουν ότι με τις πράξεις τους μπορούν να βελτιώσουν εικόνα της Αθήνας του σήμερα και του αύριο. Οι **atenistas** σε όλες τις δράσεις τους που αφορούν τα πάρκα προσπαθούν να δένουν το χώρο, με την ιστορία της περιοχής αλλά και με τους κατοίκους της.

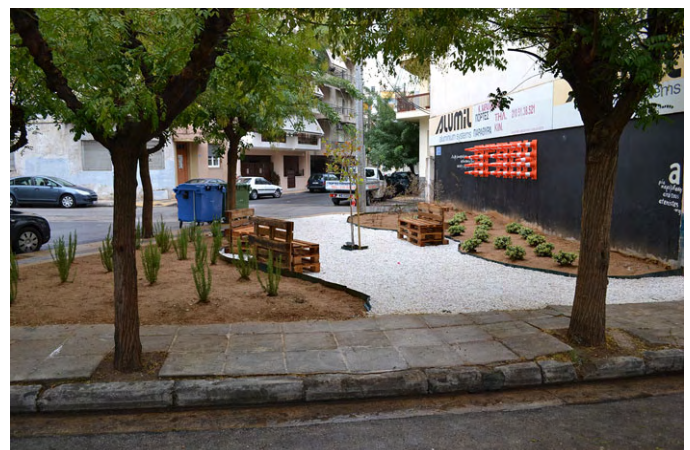

εικόνα 21 : δύο rocket park στον Κολωνό.

(Πηγή: Δυοπάρκα τσέπης ξεπετάχτηκαν στον Κολωνό μέσα από εγκαταλελειμμένα οικόπεδα [εικόνες] | [iefimerida.gr http://www.iefimerida.gr/node/128325#ixzz3Dz1fYMWI](http://www.iefimerida.gr/node/128325#ixzz3Dz1fYMWI))



εικόνα 22: πάρκο τσέπης στα Σεπόλια, επέμβαση των Atenistas (www.facebook.com/atenistas)

Οι Atenistas δρουν και αντιδρούν σε όσους θεωρούν την Αθήνα μια τελειωμένη υπόθεση. Δίνουν προτεραιότητα σε δράσεις που αφορούν την ελεύθερη προσβασιμότητα στους δημόσιο χώρο όπως τα ελεύθερα πεζοδρόμια, πεζόδρομοι, πλατείες.

Επίσης, αναγνωρίζουν ότι δεν είναι οι αρμόδιοι φορείς για τη συνολική αναμόρφωση της Αθήνας, όμως δίνουν εξαιρετική σημασία στη δύναμη της ομάδας ειδικά σε μικρή κλίμακα. Με αυτό το σκεπτικό δρουν από κοινού ξεκινώντας από απλά καθημερινά πράγματα που μπορούν να αλλάξουν την εικόνα της γειτονιάς.

Οι δράσεις των Atenistas θα είναι συνεχείς με συνέπεια στις ανάγκες που δημιουργούνται. Σημασία έχει η αποτελεσματικότητα και για να επιτευχθεί κάποιο αξιόλογο αποτέλεσμα στη βελτίωση της ζωής στην Αθήνα, γι' αυτό πρέπει να έχουν επαναλαμβανόμενο χαρακτήρα με στόχο την εδραίωση μόνιμων θετικών αποτελεσμάτων.

”Επικαλούμαστε τη νομιμότητα”, αναφέρουν στην επίσημη ιστοσελίδα του κινήματός τους. Οι Atenistas θεωρούν ότι μεγάλο τμήμα των προβλημάτων της πόλης μας προέρχεται από τη συχνή ανυπακοή μας απέναντι στους κανόνες. Οι Atenistas θέλουν και σέβονται τους κανόνες διότι έτσι έμμεσα σέβονται το συνάνθρωπο και το περιβάλλον τους.



εικόνα 23: επέμβαση των Atenistas (www.facebook.com/atenistas)



εικόνα 24,25: πάρκο τσέπης Φερών και Φυλής, επέμβαση των Atenistas (www.facebook.com/atenistas)



εικόνα 26,27: ένα στενό στο Σύνταγμα, επέμβαση των Atenistas (www.facebook.com/atenistas)

- **Πάρκο Ναυρίνου, Εξάρχεια / Αθήνα**

Στην πυκνοδομημένη γειτονιά των Εξαρχείων, τον Μάρτιο του 2009, οι κάτοικοι «κατέλαβαν» το οικόπεδο στη συμβολή των οδών Χαρ. Τρικούπη, Ναυαρίνου και Ζωοδόχου Πηγής, που μέχρι τότε λειτουργούσε ως ιδιωτικός χώρος στάθμευσης και τον μεταμόρφωσαν σε μια ανάσα ελεύθερου χώρου στην καρδιά της Αθήνας.



εικόνα 28: πάρκο Ναυρίνου, πριν και μετά την επέμβαση (www.globalsiteplans.com/environmental-design/urban-planning-and-design/happy-birthday-navarinou-park-athens-greece/)



εικόνα 29 : πάρκο Ναυρίνου (www.globalsiteplans.com/environmental-design/urban-planning-and-design/happy-birthday-navarinou-park-athens-greece/)

Στο οικόπεδο, έκτασης 1.500 τ.μ., οι κάτοικοι φύτεψαν μόνοι τους λουλούδια, κατασκεύασαν παιδική χαρά και συχνά διοργανώνουν εκδηλώσεις και διάφορες άλλες δραστηριότητες εντός αυτού. Ο συγκεκριμένος χώρος ανήκει στο Τεχνικό Επιμελητήριο Ελλάδος (ΤΕΕ) και είχε παραχωρηθεί στο



Δήμο Αθηναίων προκειμένου να μετατραπεί σε πάρκο. Ως αντάλλαγμα, το ΤΕΕ θα έπαιρνε για αποζημίωση τη μεταφορά του συντελεστή δόμησης που είχε το συγκεκριμένο οικόπεδο. Παρόλα αυτά και ενώ υπάρχει απόφαση του Δήμου Αθηναίων από το 1990, ο χώρος ήταν για πολλά χρόνια πάρκινγκ. Όταν έληξε η μίσθωση του δήμου, και ενώ κινδύνευε να οικοδομηθεί το οικόπεδο, επενέβησαν οι κάτοικοι της περιοχής μετατρέποντάς το σε χώρο αναψυχής και συλλογικής δράσης, μετά από 19 χρόνια.



εικόνα 30: φύτευση στο πάρκο (<http://risinggalaxy.wordpress.com>)



εικόνα 31: δραστηριότητες στο πάρκο (www.exarhia.gr)



εικόνα 32,33: πάρκο Ναυρίνου, πριν και μετά την επέμβαση (www.globalsiteplans.com/environmental-design/urban-planning-and-design/happy-birthday-navarinou-park-athens-greece/)

Σε κοινή συνέντευξη Τύπου, ο Δήμος Αθηναίων και το ΤΕΕ, αναφέρθηκαν στις 30 Μαρτίου στις προθέσεις τους μετά την πρωτοβουλία κατοίκων της περιοχής να καταλάβουν το οικόπεδο, και να το μετατρέψουν σε «αυτοδιαχειριζόμενο πάρκο» και ανακοίνωσαν την ανταλλαγή του οικοπέδου της Χαριλάου Τρικούπη και Ναυαρίνου με τις προσφυγικές πολυκατοικίες της λεωφόρου Αλεξάνδρας, στις οποίες θα στεγαστούν οι υπηρεσίες του Τεχνικού Επιμελητηρίου.



εικόνα 34 : πάρκο Ναυαρίνου, Πηγή: (<http://www.slapp.gr/epikairoτητα/koinonia>)



Εικόνα 35,36 : δραστηριότητες στο πάρκο, Πηγή:(<http://exarchia.pblogs.gr/tags/parko-gr.html>)

- **Πάρκο τσέπης στη συμβολή των οδών Ιασωνίδου και Ευριπίδου / Θεσσαλονίκη**

Το πάρκο δημιουργήθηκε στο πλαίσιο του πρώτου αστικού πειράματος "**Η Θεσσαλονίκη Αλλιώς**", στη συμβολή των οδών Ιασωνίδου και Ευριπίδου, έχοντας ως σκοπό την μεταμόρφωση του, στο κέντρο της Θεσσαλονίκης.

Τα μέλη της ομάδας μαζί με δεκάδες εθελοντές, τους χορηγούς του πάρκου, τους μαθητές και τους δασκάλους του 37ου δημοτικού σχολείου αλλά και τους κατοίκους της περιοχής, βρέθηκαν στο πάρκο για να συμμετάσχουν ενεργά στη δράση μεταμόρφωσης του, δίνοντας ζωντάνια σε ένα χώρο σχεδόν εγκαταλελειμμένο.

Η "Επιστροφή στο Πάρκο" περιλάμβανε τον καθαρισμό του χώρου, το φωτισμό και την ηλεκτροδότηση του πάρκου, καθώς και την δένδροφύτευση και την εγκατάσταση παγκακίων και παδικής χαράς. Στη δράση συμμετείχε και η ομάδα Hellenic Architecture Agora, η οποία εγκατέστησε ένα ακόμη χρωματιστό ποδήλατο στο πλαίσιο της δράσης "Φυτεύοντας ποδήλατα".

Η συγκεκριμένη δράση πραγματοποιήθηκε στο πλαίσιο του συνεδρίου του ΤΕΕ/ΤΚΜ "Δημόσιος Χώρος... αναζητείται" και αποτέλεσε μία απτή απόδειξη πως ο δημόσιος χώρος μόνο ως κοινή υπόθεση όλων μας μπορεί να αντιμετωπίζεται.

Επίσης, συμμετείχαν ο Πρόδρομος Νικηφορίδης και ο Μπερνάρ Κουόμο, το ΤΕΕ/ΤΚΜ, η Hellenic Architecture Agora.



εικόνα 37.38,39 : πανοραμική άποψη πρότασης , Πηγή: www.thessalonikiallios.gr

Τα οφέλη των pocket parks

Τα rocket parks αποτελούν **βιώσιμους υπαίθριους χώρους** και προσφέρουν εξίσου με άλλους δημόσιους χώρους σε επίπεδο περιβαλλοντικό, λειτουργικό, κοινωνικό και οικονομικό. Αναλυτικότερα:

Σε περιβαλλοντικό επίπεδο – βελτίωση μικροκλίματος:

Επηρεάζουν θετικά τις κλιματολογικές και ατμοσφαιρικές συνθήκες του αστικού ιστού εφόσον ο σχεδιασμός τους δίνει ιδιαίτερη έμφαση στο πράσινο και στην επιλογή κατάλληλων υλικών επίστρωσης του εδάφους, τα οποία αποτελούν μέσα απορρόφησης του θορύβου. Η βλάστηση είναι απαραίτητη στο ασφυκτικά δομημένο αστικό ιστό καθώς διευκολύνει την κίνηση των αέρινων μαζών, βελτιώνει το μικροκλίμα, περιορίζει τους ρύπους, συγκρατεί τα όμβρια και τη σκόνη, μειώνει τον θόρυβο και τελικά αναβαθμίζει συνολικά το περιβάλλον της πόλης και όχι μόνο τις όμορες περιοχές.

Σε λειτουργικό, κοινωνικό και ψυχολογικό επίπεδο:

Η μικρή τους κλίμακα και η χωροθέτησή τους σε επίπεδο γειτονιάς, τους καθιστά **ως σημείο αναφοράς**. Μπορούν παράλληλα να θεωρηθούν ως κοινωνικοί υποδοχείς ανθρώπινων δραστηριοτήτων. Τα rocket parks δύνανται να φιλοξενήσουν πτυχές της καθημερινότητας του πληθυσμού και να εντείνουν **την έννοια της γειτονιάς, το αίσθημα συνοχής, της επικοινωνίας και της κοινωνικής συνεύρεσης των κατοίκων**.

Επίσης, αυξάνουν την παραγωγικότητα του ενεργού πληθυσμού. Τα πάρκα και οι περισσότεροι κοινόχρηστοι χώροι καλύπτουν τις ψυχαγωγικές ανάγκες των κατοίκων και διαμορφώνουν την ψυχολογία τους. Περαιτέρω, με την προϋπόθεση ότι οι συνθήκες άνεσης των χρηστών είναι οι επιθυμητές, γίνεται αντιληπτό ότι επηρεάζονται οι δραστηριότητες που λαμβάνουν χώρα στην περιοχή, αφού επηρεάζεται η συμπεριφορά των ανθρώπων που χρησιμοποιούν το χώρο.

Σε οικονομικό επίπεδο:

Τα οικονομικά οφέλη των rocket parks δεν γίνονται άμεσα αντιληπτά. Οι επιτυχημένες διαμορφώσεις του χώρου έχουν ως αποτέλεσμα να παρέχουν ένα ελκυστικό περιβάλλον, να τονώνουν την επιχειρηματική κίνηση, να αυξάνουν τις αξίες των ακινήτων που βρίσκονται σε εγγύτητα με αποτέλεσμα **την οικονομική τόνωση της περιοχής**.

Η προστασία των εύθραυστων αυτών περιοχών και η αισθητή παρουσία του πρασίνου στην πόλη, είναι σημαντική για τη διατήρηση της βιοποικιλότητας και συμβάλλει στη γενικότερη βελτίωση της ποιότητας ζωής. Έτσι λοιπόν αν λάβουμε υπόψη μας όλα τα παραπάνω μπορούμε να πούμε ότι παρέχει κοινωνικά (αναψυχή, ηρεμία, επικοινωνία), οικονομικά (διαμόρφωση ελκυστικού περιβάλλοντος, τόνωση επιχειρηματικής κίνησης) και περιβαλλοντικά οφέλη (μείωση αέριων ρύπων, αντιπλημμυρική λειτουργία, δίοδος επικοινωνίας με την ύπαιθρο). Συμβάλλει δηλαδή, στην ενίσχυση και των τριών πτυχών της βιώσιμης ανάπτυξης (Κουκλαδάς, 2002)

2.ΑΝΑΓΝΩΡΙΣΗ ΠΕΡΙΟΧΗΣ ΜΕΛΕΤΗΣ

ΒΑΣΙΚΑ ΧΑΡΑΚΤΗΡΙΣΤΙΚΑ ΕΥΡΥΤΕΡΗΣ ΠΕΡΙΟΧΗΣ

Η περιοχή μελέτης περιλαμβάνει το Πολεοδομικό Συγκρότημα του Δ.Δ. Λάρισας. Η Λάρισα είναι χωροθετημένη στο κεντρικότερο σημείο της Ελλάδος και αποτελεί τη μεγαλύτερη, σε έκταση και πληθυσμό, πόλη της Κεντρικής Ελλάδος. Ως πρωτεύουσα του ομώνυμου Νομού και της Περιφέρειας Θεσσαλίας, κατέχει θέση εξέχουσας οικονομικής σημασίας επί του οδικού άξονα Πατρών–Αθηνών–Θεσσαλονίκης–Ευζώνων(Π.Α.Θ.Ε.). Η πόλη της Λάρισας συγκεντρώνει λειτουργίες οικισμού πρώτου επιπέδου και αποτελεί (μετά την Αθήνα και τη Θεσσαλονίκη) ένα από τα σημαντικότερα αστικά κέντρα της χώρας. Λόγω της γεωγραφικής της θέσης και των παραπάνω χαρακτηριστικών καθίσταται ως μία από τις δυναμικότερες αστικές περιοχές.

Η πόλη της Λάρισας χαρακτηρίζεται από την έλλειψη μεγάλων κλίσεων, εδαφικών εξάρσεων, λόφων και βουνών, καθώς είναι εγκατεστημένη στον **επίπεδο Θεσσαλικό κάμπο**. Χαρακτηριστικό ύψωμα της πόλης ήταν από την περίοδο της αρχαιότητας το φρούριο, στοιχείο που έπαιξε καθοριστικό ρόλο στη διαμόρφωση του αστικού τοπίου γύρω από αυτό. Η βόρεια πλευρά του είναι αρκετά απότομη, αποτελώντας οπτικό όριο, ενώ η νότια είναι ομαλή και φιλοξενεί το μεγάλο αρχαίο θέατρο.

Ιδιαίτερο γεωμορφολογικό στοιχείο είναι η **υδάτινη διαδρομή του Πηνειού** που διαπερνά την πόλη και επηρεάζει τόσο το μικροκλίμα όσο και την κοινωνικοοικονομική αστική ανάπτυξη. Κατά μήκος των διαδρομών του ποταμού στα όρια και μέσα από την πόλη και στις γειτνιάζουσες με αυτόν περιοχές, παρατηρείται διαφορετική γεωμορφολογική διαμόρφωση, στοιχείο που επιδρά στην ανάπτυξη και εξελικτική πορεία των περιοχών αυτών. Επίσης σημαντικό ρόλο και επίδραση ασκούν οι **ορεινοί όγκοι του Ολύμπου και του Κισσάβου** που αναπτύσσονται στα ανατολικά όρια της πόλης. Αποτελούν δύο χαρακτηριστικά της περιοχής που μεταλλάσσουν την τοπική και οικολογική σύνθεση της Λάρισας.

Ο βασικός σχηματισμός των χρήσεων γης στην πόλη της Λάρισας είναι εκείνος που παρατηρείται σε αστικοβιομηχανικά κέντρα που έχουν αναπτυχθεί συγκεντρικά και χωρίς την επιβολή συγκεκριμένων πολεοδομικών ρυθμίσεων. Οι κεντρικές περιοχές της πόλης παρουσιάζουν μια διάχυτη ανάπτυξη λειτουργιών κατοικίας, εμπορίου, διοίκησης, υπηρεσιών, χώρων γραφείων και αναψυχής.

Όσον αφορά τους αστικούς ελεύθερους χώρους, η πλειοψηφία των υλοποιημένων αστικών χώρων και χώρων πρασίνου βρίσκεται στον κεντρικό και δυτικό τομέα της πόλης. Σημαντικοί αστικοί χώροι είναι το πάρκο του Αλκαζάρ, το πάρκο του Αγίου Αντωνίου και ο λόφος του Φρουρίου, με τον τελευταίο να εξυπηρετεί επίσης εμπορικές δραστηριότητες, κατοικία και αναψυχή, καθώς και το νέο πάρκο Χατζηχαλάρ. Ο μεγαλύτερος αστικός χώρος πρασίνου είναι η περιοχή του Πηνειού (παλαιά κοίτη), ενώ μεγάλες πλατείες υπάρχουν στις συνοικίες Νεάπολης, Νεράιδας και στο κέντρο της πόλης. Εδώ συναντάμε ένα εκτεταμένο δίκτυο πεζοδρόμων που συνδέει την πλατεία Ταχυδρομείου και την Κεντρική Πλατεία. Λόγω της έλλειψης υπαίθριων χώρων σε σχέση με τον εξυπηρετούμενο πληθυσμό, στις πλατείες και

τους πεζοδρόμους υπάρχει συνωστισμός χρήσεων (παιχνίδι, περίπατος, αναψυχή), χαρακτηριστικό που παρατηρείται κυρίως στον κεντρικό τομέα της πόλης.

Πιο συγκεκριμένα η περιοχή επέμβασης βρίσκεται στο κέντρο της πόλης, δηλαδή ορίζεται μέχρι το όριο του περιφερειακού δακτυλίου της οδού Ηρώων Πολυτεχνείου. Αυτή αποτελείται από επιμέρους περιοχές, στην περίπτωση μας περιλαμβάνει μικρούς αδόμητους χώρους που χρήζουν επέμβαση διαμόρφωσης ως μικρά «πάρκα τσέπης»-rocket parks τόσο για την εξυπηρέτηση των κατοίκων της περιοχής όσο και για την τόνωση του χαρακτήρα της.

ΕΝΤΟΠΙΣΜΟΣ ΜΙΚΡΩΝ ΠΑΡΚΩΝ

ΧΑΡΤΗΣ ΛΑΡΙΣΑΣ

υπάρχοντες
πράσινοι χώροι-πλατείες

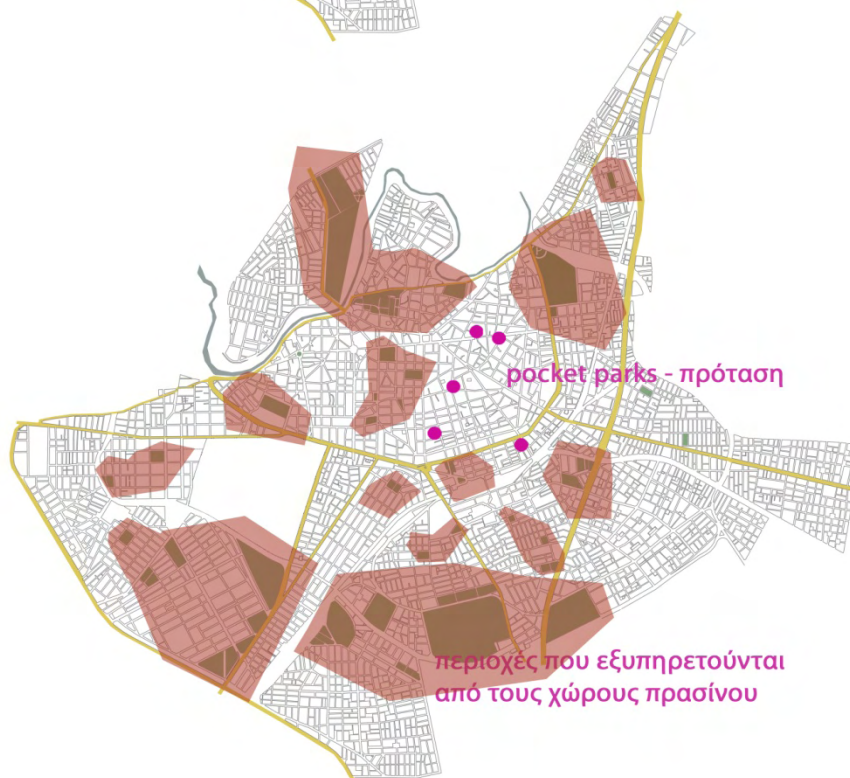

Στους παραπάνω χάρτες γίνεται ο εντοπισμός των ήδη υπάρχοντων χώρων πρασίνου και των ελεύθερων χώρων στην πόλη της Λάρισας και παρουσιάζεται η εμβέλειά τους στις γύρω περιοχές, δηλαδή ο άξονας που εξυπηρετούν. Διακρίνουμε ότι οι μεγάλοι οργανωμένοι αστικοί χώροι - πλατείες αναπτύσσονται, όσον αφορά το κέντρο της πόλης, κεντρικά και δυτικά.

Σε αυτό το σημείο γίνεται μία προσπάθεια σύνταξης ενός διαγραμματικού χάρτη, ο οποίος περιλαμβάνει τόσο τους υφιστάμενους χώρους πρασίνου, όσο και τα αδόμητα οικόπεδα που έχουν επιλεγεί για το σχεδιασμό των rocket parks, τα οποία βρίσκονται επί το πλείστον στο ανατολικό τμήμα της πόλης, σε σημεία που δεν εξυπηρετούνται από τους κεντρικούς υπαίθριους χώρους. Στόχος του σχεδιασμού αποτελεί η ρύθμιση του μικροκλίματος και της ποιότητας του περιβάλλοντος της πόλης, ενώ παράλληλα θα συμβάλλουν στην επικοινωνία μεταξύ των κατοίκων, καθώς η διαμόρφωσή τους θα ευνοεί την κοινωνική συνεύρεση και τον προσορισμό των κατοίκων. Οι επιλεγμένοι χώροι είναι είτε αστικά κενά χωρίς καμία λειτουργία είτε μικροί υφιστάμενοι χώροι πρασίνου οι οποίοι λειτουργούν από τόπους κίνησης και γρήγορης προσπέλασης, έως και χώροι πρασίνου χωρίς καμία επισκεψιμότητα.

Οι χρήσεις γης σε εγγύτητα με τους χώρους που έχουν επιλεγεί για τη δημιουργία των rocket parks, πρόκειται στην πλειονότητά τους για κατοικία, με χρήσεις λιανικού εμπορίου και ήπιων χώρων αναψυχής (καφενεία, αναψυκτήρια) κυρίως στα ισόγεια.



εικόνα 40: διαγραμματικός χάρτης χώρων πρασίνου στην πόλη της Λάρισας(προσωπικό αρχείο)

ΤΥΠΟΛΟΓΙΕΣ ΤΩΝ ROCKET PARKS

Αξίζει να σημειωθεί ότι ο σύνθετος χαρακτήρας των rocket parks έγκειται στη μορφολογική τους ποικιλία, στη χωροθέτησή τους μέσα στον αστικό ιστό, το μέγεθός τους, την έκταση του χώρου, αλλά και τον προσανατολισμό τους. Η τυπολογία τους καθορίζεται από τη σχέση με τα μέτωπα που τα περιβάλλουν. Η χωρική διάρθρωση, η υλικότητα, το πράσινο κι ο αστικός εξοπλισμός αποτελούν τα κύρια στοιχεία διαμόρφωσης τους.

Έτσι, ανάλογα με την τυπολογία και τη γεωμετρία της κάτοψης, μπορούμε να κάνουμε τον παρακάτω διαχωρισμό:

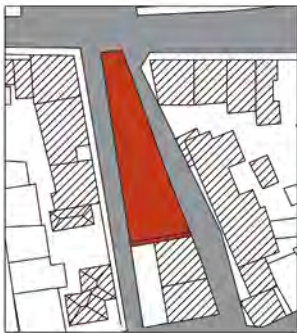

Pocket park απόληξη οικοδομικού τετραγώνου:

βρίσκεται στην κατάληξη του οικοδομικού τετραγώνου και είναι άμεσα προσβάσιμο από το δρόμο, δημιουργώντας χώρο εισόδου-εξόδου στο οικοδομικό τετράγωνο.

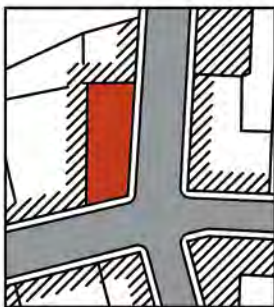

Pocket park γωνιακό: χωροθετείται σε γωνία οικοδομικού τετραγώνου και σε συνδυασμό με το σταυροδρόμι δίνει την αίσθηση πλατείας.

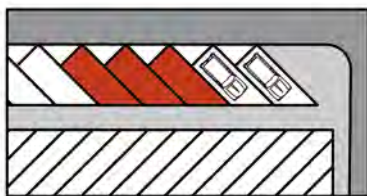

Pocket park σε θέσεις στάθμευσης οχημάτων: καταλαμβάνει θέσεις στάθμευσης οχημάτων που μετατρέπονται σε χώρους στάσης και ανάπαυσης για τον περαστικό μέσα από κατασκευές που μπορούν να τοποθετηθούν σε διάφορα σημεία της πόλης

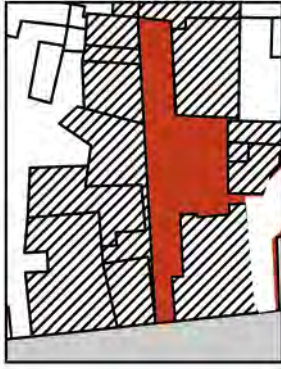

Pocket park αδιέξοδο: ορίζεται με τη μορφή διαδρομής, περάσματος που δεν έχει διέξοδο, γίνεται τμήμα του πεζοδρομίου, οπτικά συνέχεια του δρόμου και είναι προσβάσιμο από το πεζοδρόμιο.

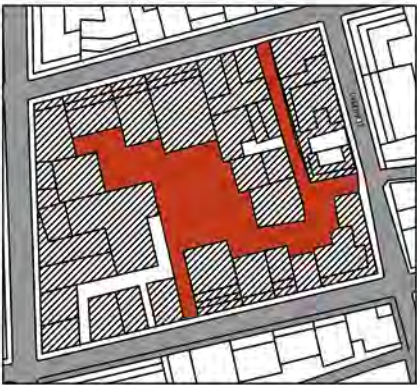

Pocket park περικλειστο-εσωτερικός acáλυπτος Ο.Τ.: δημιουργείται στον acáλυπτο χώρο οικοδομικών τετραγώνων. Στόχος αποτελεί η αναδιάρθρωση της σχέσης του δομημένου και των ελεύθερων χώρων κοινόχρηστων και ιδιωτικών του οικοδομικού τετραγώνου και τον επανασχεδιασμό τους με σκοπό την βελτίωση του μικροκλίματος και των συνθηκών άνεσης.

Ακόμη και στις πλέον πυκνοδομημένες περιοχές υπάρχουν μικρότεροι ή μεγαλύτεροι acáλυπτοι χώροι μεταξύ των κτιριακών όγκων, οι οποίοι χρησιμοποιούνται κυρίως για στάθμευση, περάσματα μεταξύ των κτιρίων ή ως χώροι αποθήκευσης. Οι χώροι αυτοί είναι ιδιαίτερα σημαντικοί και μπορούν να συμβάλουν στην προσαύξηση, διεύρυνση και καλύτερη οργάνωση του υπαίθριου χώρου της πόλης.

Χρήσεις

Τα rocket parks εντοπίζονται διάσπαρτα στο κέντρο των πόλεων. Συνήθως, πριν την υλοποίησή τους γίνεται αναφορά σε αυτά έμμεσα, κυρίως ως περιγραφή κάποιας πρώην δραστηριότητας που λάμβανε χώρα στο συγκεκριμένο χώρο. Οι χρήσεις που εξυπηρετούν αρχικά αυτοί οι χώροι είναι κυρίως ιδιωτικοί χώροι στάθμευσης, προσωρινό καταφύγιο για άστεγους, τσιγγάνους, μετανάστες ή ως μικροί σκουπιδότοποι. Ο σχεδιασμός τους έχει ως στόχο τη δημιουργία ευχάριστου χώρου συνήθως, **παιχνιδιού, συνάντησης, ξεκούρασης και χαλάρωσης** είτε για τα άτομα της γειτονιάς είτε για τους πεζούς. Επίσης, αξίζει να σημειωθεί ότι τα περισσότερα rocket parks λειτουργούν και ως χώροι πρασίνου με συνέπεια να βελτιώνουν το μικροκλίμα της εκάστοτε περιοχής.

3. ΚΕΝΤΡΙΚΗ ΙΔΕΑ - ΑΝΑΛΥΣΗ ΣΧΕΔΙΑΣΤΙΚΩΝ ΠΡΟΤΑΣΕΩΝ

πόλη:

εγκατεστημένη στον
επίπεδο Θεσσαλικό
κάμφο

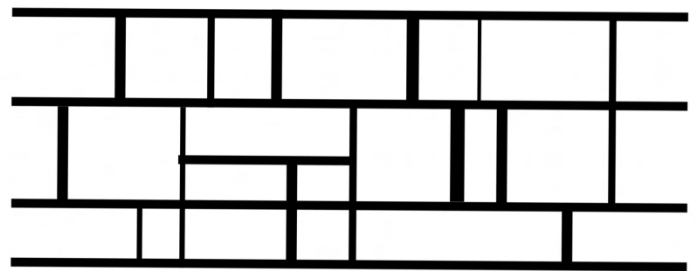

θεσσαλική πεδιάδα

concept: **κάναβος χωραφιών**

βορειοδυτικά ως όριο της πόλης ορίζεται η κοίτη του Πηνειού ποταμού

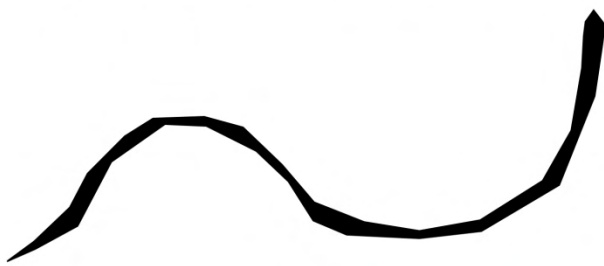

concept: **ροϊκότητα ποταμού**



οι ορεινοί όγκοι του
Ολύμπου και του Κισσά-
βου αναπτύσσονται στα
ανατολικά
όρια της πόλης

concept: **αναδίπλωση του εδάφους**

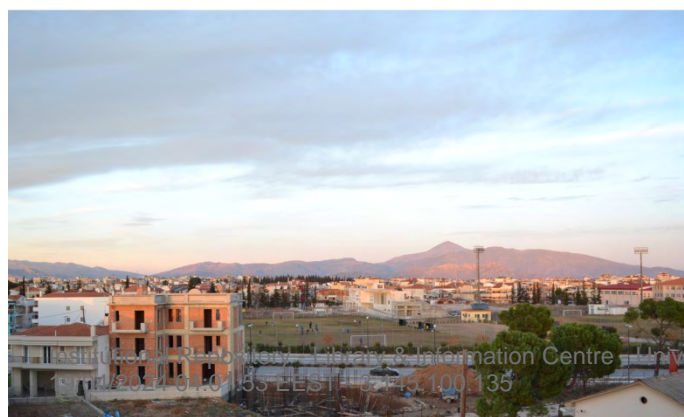

Από την παραπάνω διαγραμματική ανάλυση των γεωμορφολογικών χαρακτηριστικών της πόλης της Λάρισας προκύπτουν οι βασικές έννοιες στις οποίες στηρίζεται η κεντρική ιδέα του σχεδιασμού των πέντε rocket parks που εντοπίζονται στον αστικό ιστό του κέντρου της πόλης.

Αυτές είναι:

A. Ροϊκότητα: από τη ροή του Πηνειού ποταμού,

B. Αναδίπλωση εδάφους: από τους ορεινούς όγκους του Ολύμπου και του Κισσάβου σε αντίθεση με τον επίπεδο Θεσσαλικό κάμπο και

Γ. Κάμπος – κάναβος -καλλιέργειες : που προκύπτει από τη γεωμετρία και την οργάνωση των χωραφιών στη θεσσαλική πεδιάδα.

Στη συνέχεια, παρουσιάζονται οι περιοχές επέμβασης και η υλοποίηση της κεντρικής ιδέας σε σχεδιαστικό επίπεδο. Συνολικά, πρόκειται για πέντε χειρονομίες-πράξεις στον αστικό ιστό που η κάθε μια με την κλίμακα και τη λειτουργία της έρχεται να επαναπροσδιορίσει τη «ζωή» των κατοίκων της περιοχής. Τα οικόπεδα κατηγοριοποιήθηκαν ανάλογα με τον τύπο τους, σε σχέση με τη θέση τους στο οικοδομικό τετράγωνο και τα γειτονικά κτίσματα.

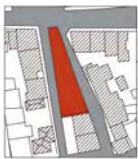

01.SKATE PARK – ΑΠΟΛΗΞΗ ΟΙΚΟΔΟΜΙΚΟΥ ΤΕΤΡΑΓΩΝΟΥ

Το οικόπεδο βρίσκεται στη συμβολή των οδών Ηρ. Πολυτεχνείου, Υψηλάντου και Όθρυος. Η οδός Ηρ. Πολυτεχνείου αποτελεί το περιφερειακό δακτύλιο του κέντρου της πόλης, αποκτώντας έτσι σημαντικό ρόλο στην περιοχή με χρήσεις κυρίως εμπορίου στο ισόγειο και κατοικία στους ορόφους. Συνεπώς, το οικόπεδο που μελετάται αποτελεί ένα κομβικό σημείο, στο οποίο η πρόταση επιχειρεί να διαμορφώσει ένα κοινόχρηστο χώρο με επικρατούσα χρήση ως skate park, κάτι το οποίο απουσιάζει από τους κεντρικούς δημόσιους χώρους της πόλης, για να καλύψει δραστηριότητες παιχνιδιού και δραστηριοτήτων αποτελώντας σημείο αναφοράς για την πόλη.



ΤΟ ΕΥΡΥΤΕΡΟ ΑΣΤΙΚΟ ΠΛΕΓΜΑ



ΤΟ ΟΙΚΟΠΕΔΟ: ΚΤΙΣΜΕΝΟ-ΑΚΤΙΣΤΟ



ΕΝΤΑΞΗ ΣΤΟ ΠΕΡΙΒΑΛΛΟΝ



ΣΥΝΑΞΕΙΣ



ΑΝΤΙΛΗΠΤΙΚΟΤΗΤΑ-ΘΕΣΣ

- κύρια οδός
- δευτερεύουσα οδός
- κτισμένο
- άκτιστο-οικόπεδο



εικόνες 41,42: φωτογραφίες περιοχής επέμβασης



(προσωπικό αρχείο)



εικόνα 43: τρισδιάστατη απεικόνιση πρότασης (google earth)

Το πάρκο εντάσσεται στο περιβάλλον έχοντας ως σκληρά όρια την επαφή με τα όμορα κτίρια που ορίζουν την νοτιοανατολική πλευρά του. Βορειοανατολικά και νοτιοδυτικά εφάπτεται με τις δευτερεύουσες οδούς και βορειοδυτικά με τον περιφερειακό δακτύλιο, από όπου γίνεται και η πρόσβαση στο οικόπεδο, δηλαδή τα σημεία από τα οποία “επικοινωνεί” το οικόπεδο. Η κεντρική ιδέα του σχεδιασμού του συγκεκριμένου πάρκου αποτελεί η «ροϊκότητα» του Πηνειού ποταμού που διασχίζει την πόλη της Λάρισας. Έτσι, το concept χαρακτηρίζεται από καμπύλες, συνεχείς χαράξεις και γλυπτικές χειρονομίες με έντονη ροϊκότητα στο χώρο.



εικόνα 44: τρισδιάστατη απεικόνιση πρότασης (προσωπικό αρχείο)

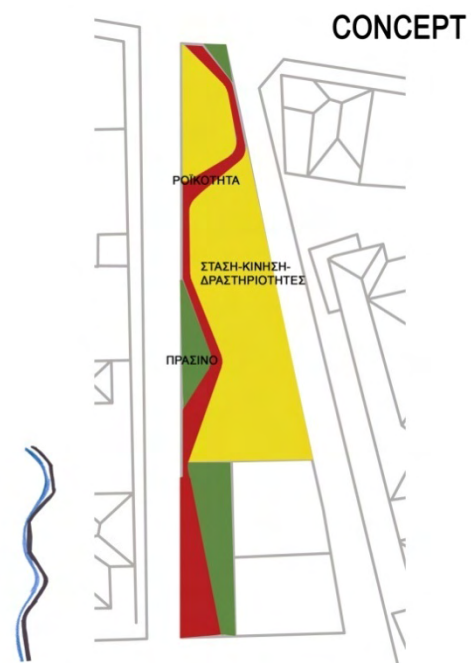

εικόνα 45: concept



εικόνα 46: τρισδιάστατη απεικόνιση πρότασης (προσωπικό αρχείο)



εικόνα 47: γενική κάτοψη πρότασης (προσωπικό αρχείο)

Ο σχεδιασμός του πάρκου βασίζεται στην καμπυλόμορφη χάραξη της κεντρικής διαδρομής στο εσωτερικό, με τη *ροϊκότητα* της μορφής να παραπέμπει στον ποταμό. Το πάρκο οργανώνεται σε περιοχές ξεκούρασης, πρασίνου και δραστηριοτήτων όπως skateboard με ειδικές κατασκευές στο χώρο. Επίσης, σημαντικό στοιχείο αποτελεί η φύτευση. Στο skate park λόγω της χρήσης του σχεδιάστηκαν σημειακά μικροί χώροι πρασίνου, ώστε να μην δημιουργούν ασυνέχειες στα σημεία των δραστηριοτήτων, ενώ ταυτόχρονα συμβάλλουν στη βελτίωση του μικροκλίματος. Ακόμη, δεντροστοιχίες και χαμηλή φύτευση ορίζουν τα σημεία εισόδου-εξόδου του πάρκου. Ως υλικά επιστρώσεων των δαπέδων για την κύρια διαδρομή επιλέγεται το ξύλο - deck, ενώ για τα σημεία που προορίζονται για skateboard επιλέγονται λείες επιφανείες μπετόν. Όσον αφορά την τυφλή μεσοτοιχία του διώροφου κτιρίου με το οποίο συνορεύει το πάρκο προτείνεται η κατασκευή ενός κάθετου πράσινου τοίχου. Η φύτευση αναρριχόμενων φυτών, προσφέρει μία ενεργή βιοκλιματική και αισθητική κάλυψη και συμβάλλει στη βελτίωση της ποιότητας του αέρα και το δροσισμό στην περιοχή.



εικόνα 48: τρισδιάστατες απεικονίσεις πρότασης (προσωπικό αρχείο)



εικόνα 49: τρισδιάστατες απεικονίσεις πρότασης (προσωπικό αρχείο)



εικόνα 50,51: τομές πρότασης (προσωπικό αρχείο)





02.ΠΑΡΚΟ ΣΤΑΣΗΣ ΚΑΙ ΧΑΛΑΡΩΣΗΣ - ΓΩΝΙΑΚΟ

Ο χώρος αυτός όπως παρατηρούμε από την ανάλυση της περιοχής πρόκειται σήμερα για ένα κενό οικόπεδο που χρησιμοποιείται ως ιδιωτικός χώρος στάθμευσης από τους γύρω κατοίκους. Βρίσκεται στη συμβολή των οδών Μανδηλαρά και Λ.Κατσώνη, στη γωνία του οικοδομικού τετραγώνου

δημιουργώντας την αίσθηση πλατείας. Η οδός Μανδηλαρά, αποτελεί έναν σημαντικό δρόμο της πόλης ο οποίος ενώνει το εμπορικό κέντρο της πόλης με την περιοχή μας όπου κυριαρχεί τόσο η εμπορική χρήση όσο και η κατοικία. Επομένως, αναμένεται ότι η δημιουργία ενός rocket park σε αυτό το σημείο ανάμεσα στις πολυώροφες πολυκατοικίες θα βελτιώσει τόσο την αισθητική του χώρου, αλλά και θα προσφέρει στους κατοίκους έναν χώρο ανάπαυσης και ξεκούρασης σε εγγύτητα με τις κατοικίες τους.



ΤΟ ΕΥΡΥΤΕΡΟ ΑΣΤΙΚΟ ΠΛΕΓΜΑ



ΤΟ ΟΙΚΟΠΕΔΟ: ΚΤΙΣΜΕΝΟ-ΑΚΤΙΣΤΟ

ΕΝΤΑΣΗ ΣΤΟ ΠΕΡΙΒΑΛΛΟΝ

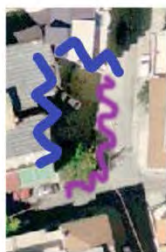

ΣΥΝΔΕΣΕΙΣ



ΑΝΤΙΛΗΠΤΙΚΟΤΗΤΑ-ΘΕΣΣ



- δευτερεύουσα οδός
- κτισμένο
- άκτιστο-οικόπεδο



εικόνες 52,53 : περιοχή επέμβασης –γωνιακό οικόπεδο (προσωπικό αρχείο)



εικόνα 54 : περιοχή επέμβασης –γωνιακό οικόπεδο (προσωπικό αρχείο)

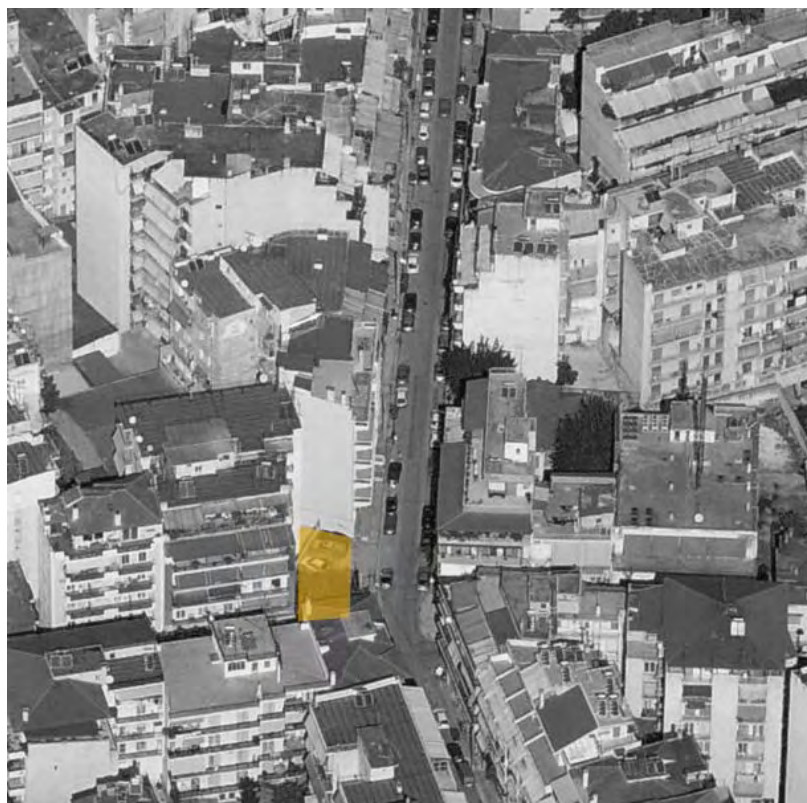

εικόνα 55 : περιοχή επέμβασης –γωνιακό οικόπεδο (www.bing.com)

Το σχεδιαστικό concept προσπαθεί να αποδώσει την έννοια της «αναδίπλωσης του εδάφους» που παρατηρείται στη γεωμορφολογία της Λάρισας και στην αντίθεση βουνό-πεδιάδα. Έτσι, γίνεται η ένωση των δύο στοιχείων οικόπεδο – έδαφος + γραμμή. Σαν ένα ενιαίο χάλι που τρέχει σε όλο το οικόπεδο και μεταβάλλεται μέσω της αναδίπλωσης-πτύχωσης της επιφάνειας.

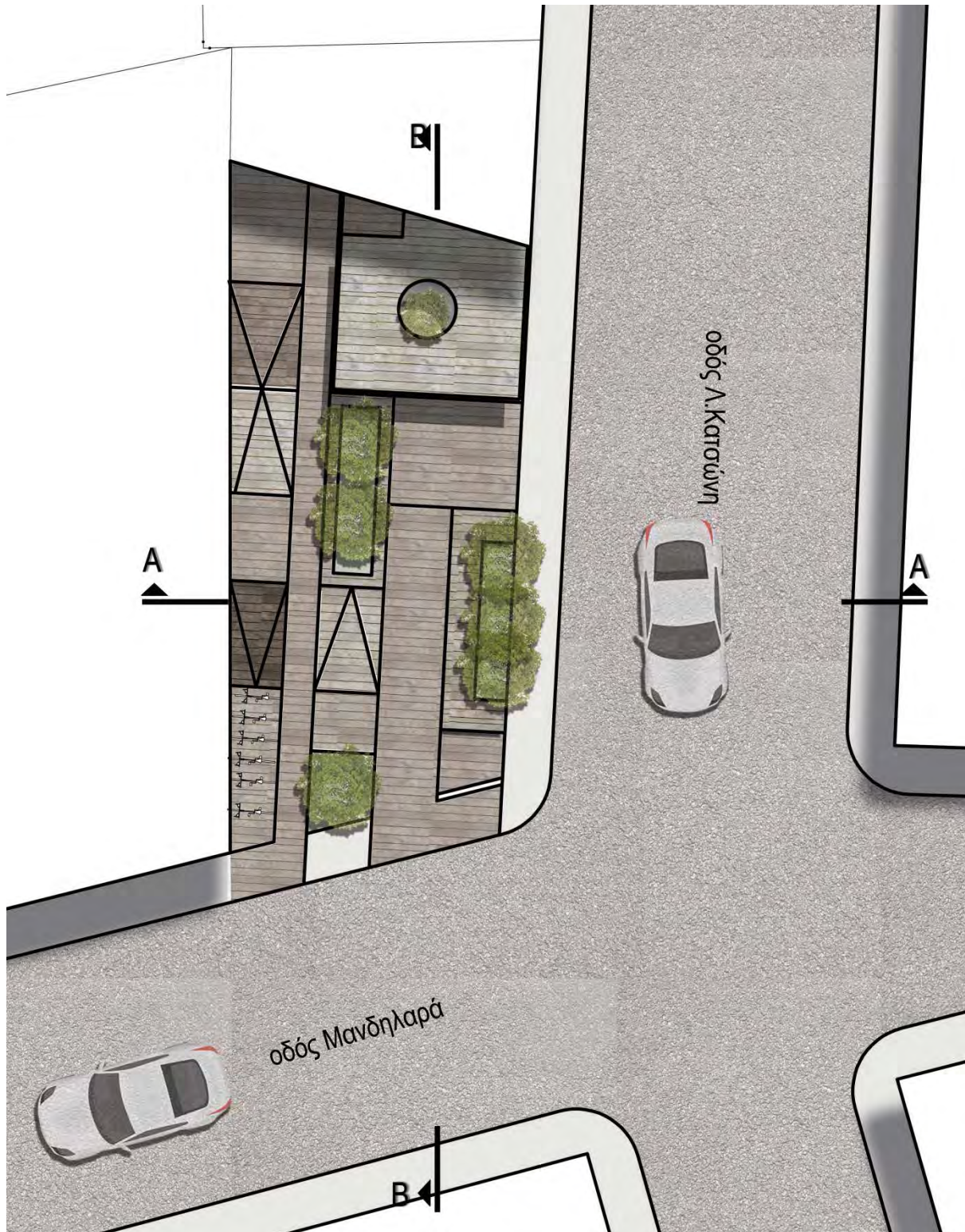

εικόνα 56 : γενική κάτοψη πρότασης (προσωπικό αρχείο)

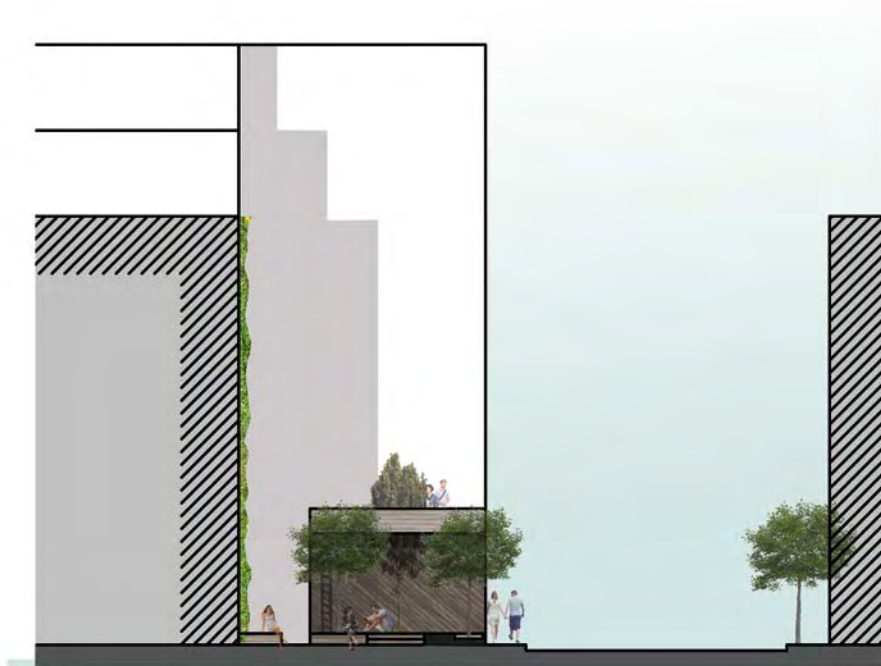

εικόνα 57 : τομή α-α' (προσωπικό αρχείο)



εικόνα 58 : τομή β-β' (προσωπικό αρχείο)

Ο σχεδιασμός του πάρκου στο συγκεκριμένο οικόπεδο ακολουθεί ευθύγραμμες χαράξεις και μέσω της αναδίπλωσης των κατασκευών παράγονται σπασίματα πιο έντονα σχηματίζοντας επιφάνειες κεκλιμένες χαλάρωσης ,χώρους πρασίνου και παγκάκια. Γι' αυτό το λόγο επιλέγεται ένα ενιαίο υλικό, το ξύλο, για όλες τις επιφάνειες ώστε να δημιουργεί συνέχεια και να εντείνει την αναδίπλωση. Το πάρκο λειτουργεί κυρίως ως «χώρος στάσης και χαλάρωσης» τόσο για τους περαστικούς όσο και για τους κατοίκους της περιοχής. Σε αυτή την περίπτωση οι τυφλές μεσοτοιχίες αντιμετωπίζονται α) ως κατακόρυφοι πράσινοι τοίχοι συμβάλλοντας στη δημιουργία ενός μικροκλίματος στο εσωτερικό του rocket park και β) μέσω της αναδίπλωσης των κατασκευών επιτυγχάνεται η μείωση του συνολικού ύψους του τυφλού τοίχου του γειτονικού κτιρίου.



εικόνα 59 : τρισδιάστατες απεικονίσεις πρότασης (προσωπικό αρχείο)



εικόνα 60 : τρισδιάστατες απεικονίσεις πρότασης (προσωπικό αρχείο)



εικόνα 61 : τρισδιάστατες απεικονίσεις πρότασης (προσωπικό αρχείο)



03.ΧΩΡΟΣ ΣΤΑΘΜΕΥΣΗΣ ΠΕΖΩΝ - PARKLET

Ο συγκεκριμένος τύπος rocket park - parklet σχεδιάστηκε για θέσεις στάθμευσης που βρίσκονται στην οδό Νικηταρά. Περιλαμβάνει μικρούς χώρους που λειτουργούν ως προέκταση του πεζοδρομίου για να παρέχουν άνεση και χώρο πρασίνου στους ανθρώπους που χρησιμοποιούν το δρόμο. Εκτείνονται έξω από το πεζοδρόμιο στο ίδιο επίπεδο προς το πλάτος του γειτονικού χώρου στάθμευσης. Ωστόσο, ο συγκεκριμένος τύπος μπορεί να τοποθετηθεί σε διάφορα σημεία της πόλης καθώς οι διαστάσεις του χώρου ταυτίζονται με τις διαστάσεις των θέσεων στάθμευσης αυτοκινήτων.



ΤΟ ΕΥΡΥΤΕΡΟ ΑΣΤΙΚΟ ΠΛΕΓΜΑ



ΕΝΔΕΙΚΤΙΚΟ ΣΗΜΕΙΟ ΤΗΣ ΠΟΛΗΣ

ΕΝΤΑΞΗ ΣΤΟ ΠΕΡΙΒΑΛΛΟΝ



ΣΥΝΔΕΣΙΣ



ΑΝΤΙΛΗΠΤΙΚΟΤΗΤΑ-ΘΕΣΣ



- κύρια οδός
- δευτερεύουσα οδός
- άκτιστο-οικόπεδο



Το concept χαρακτηρίζεται από συνεχείς χαράξεις με έντονη τη ροϊκότητα στο χώρο, παραπέμποντας στον ποταμό. Αυτό επιτυγχάνεται με το σχεδιασμό ενιαίων καθιστικών τα οποία οργανώνουν το χώρο στάσης και κίνησης.

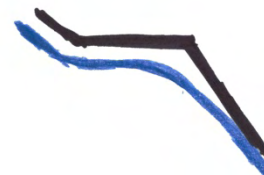

Η πρόταση περιλαμβάνει δύο τύπους στάθμευσης οχημάτων. Η πρώτη αφορά χώρο στάθμευσης οχημάτων υπό γωνία και η δεύτερη συνεχόμενες θέσεις στάθμευσης. Ωστόσο, και στις δύο περιπτώσεις ο σχεδιασμός αναπτύσσεται σε τρεις θέσεις οχημάτων. Τα ενιαία καθιστικά τρέχουν κατά μήκος της πλάτης - τοίχου που δημιουργείται προς την πλευρά του δρόμου, ώστε να αποφεύγεται η οπτική επαφή με την κίνηση. Επιπρόσθετα, έχει σχεδιαστεί η πλάτη της κατασκευής ως μία μεγάλη ζαρντινιέρα για τη φύτευση μικρών θάμνων που θα λειτουργούν ως ένα ηχοαπορροφητικό πέτασμα από την πλευρά του δρόμου. Οι χώροι αυτοί βρίσκονται στο ίδιο επίπεδο με το πεζοδρόμιο και ο διαχωρισμός τους από αυτό γίνεται μέσω του διαφορετικού υλικού τους. Έτσι, τα rocket parks – parklets έχουν ως υλικό επίστρωσης το ξύλο που δηλώνει το χώρο κίνησης. Τα καθίσματα και τα υπόλοιπα στοιχεία σύνθεσης του χώρου είναι από προκατασκευασμένα στοιχεία μπετόν ώστε να μπορούν να τοποθετούνται σε διάφορα σημεία μέσα στην πόλη.

εικόνα 62

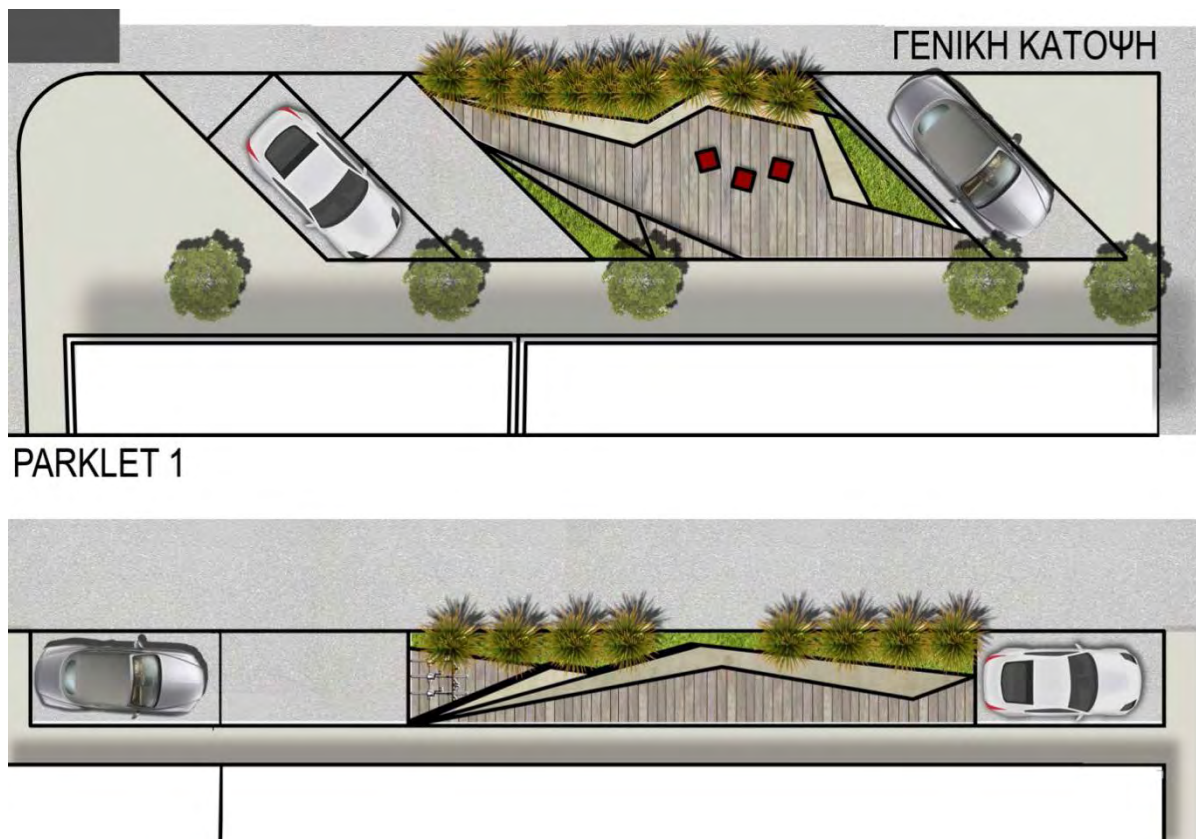

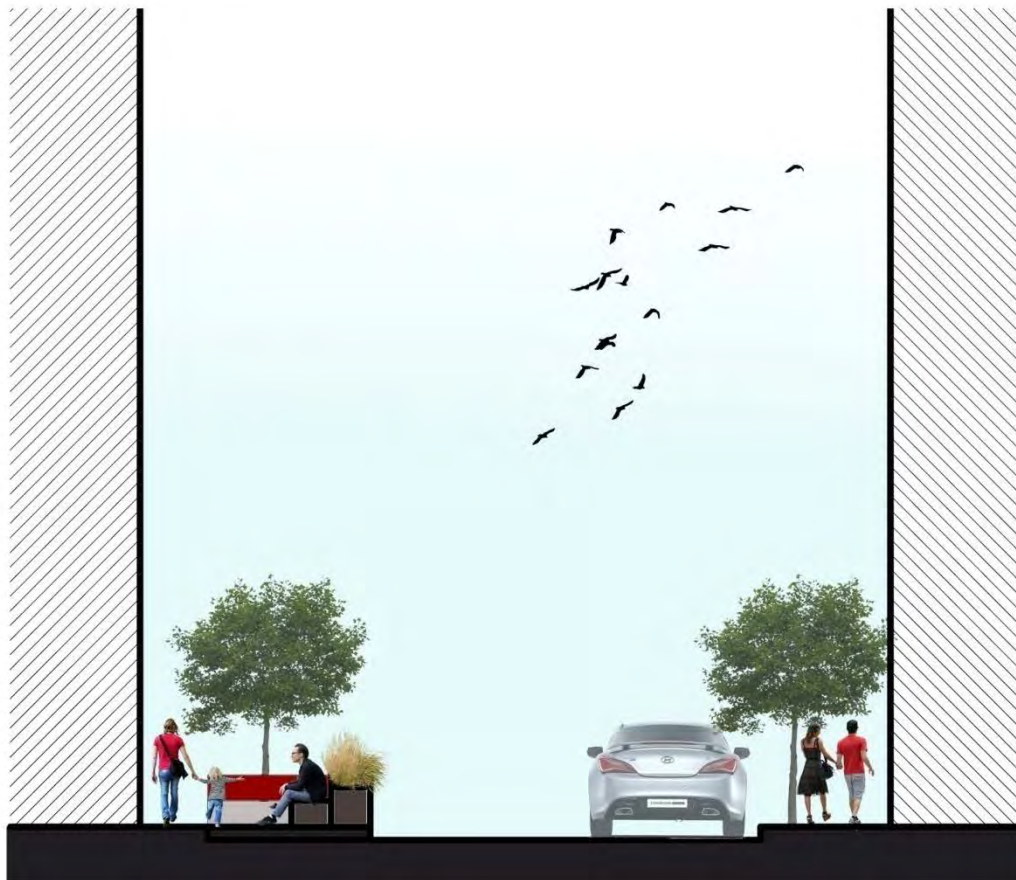
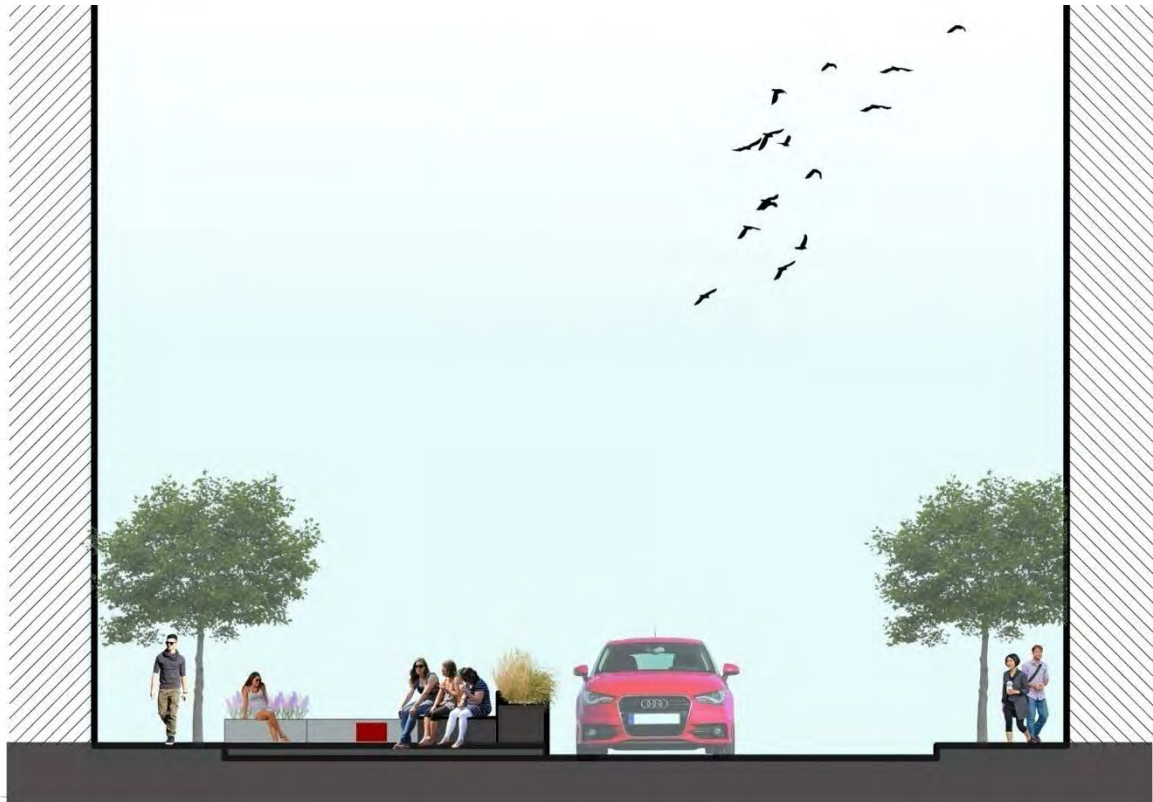

εικόνα 63,64 : τομές πρότασης

pocket park – parklet 1



εικόνα 65 : τρισδιάστατες απεικονίσεις πρότασης (προσωπικό αρχείο)



εικόνα 66 : τρισδιάστατες απεικονίσεις πρότασης (προσωπικό αρχείο)

pocket park – parklet 2 / ΕΙΚΟΝΑ 67,68,69

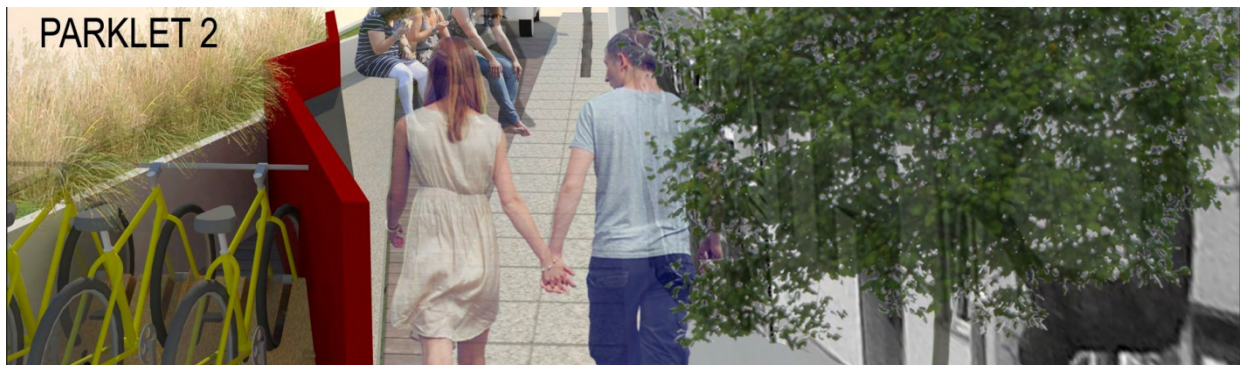



04.ΠΑΡΚΟ ΔΡΑΣΤΗΡΙΟΤΗΤΩΝ - ΑΔΙΕΞΟΔΟ

Ο συγκεκριμένος χώρος - αδιέξοδο αποτελεί εσοχή σε οικοδομικό τετράγωνο επί της οδού Νικητάρá και ονομάζεται οδός Βούλας. Η γεωμετρία του προκύπτει από το σχήμα των πολυκατοικιών με χρήση κατοικίας στους ορόφους και εμπόριο στα ισόγεια. Ο κενός χώρος χρησιμοποιείται ως χώρος στάθμευσης από τους κατοίκους και άτυπος χώρος παιχνιδιού από τα παιδιά της περιοχής.



ΤΟ ΕΥΡΥΤΕΡΟ ΑΣΤΙΚΟ ΠΛΕΓΜΑ



ΤΟ ΟΙΚΟΠΕΔΟ: ΚΤΙΣΜΕΝΟ-ΑΚΤΙΣΤΟ



ΕΝΤΑΞΗ ΣΤΟ ΠΕΡΙΒΑΛΛΟΝ



ΣΥΝΔΕΣΕΙΣ



ΑΝΤΙΛΗΠΤΙΚΟΤΗΤΑ-ΘΕΣΣ

- κύρια οδός
- δευτερεύουσα οδός
- κτισμένο
- άκτιστο-οικόπεδο

Η κεντρική ιδέα σχεδιασμού του συγκεκριμένου rocket park βασίζεται στην κεντρική διαδρομή που αναπτύσσεται με κύριο χαρακτηριστικό τη «ροϊκότητα» τόσο της μορφής – ποτάμι, όσο και των κινήσεων στο χώρο.



Εικόνες 70,71,72 :κεντρική ιδέα, αδιέξοδο - χώρος επέμβασης (προσωπικό αρχείο)



Εικόνες 73,74 : αδιέξοδο - χώρος επέμβασης (www.bing.com/maps)



rocket park δραστηριοτήτων - εικόνα 75: γενική κάτοψη

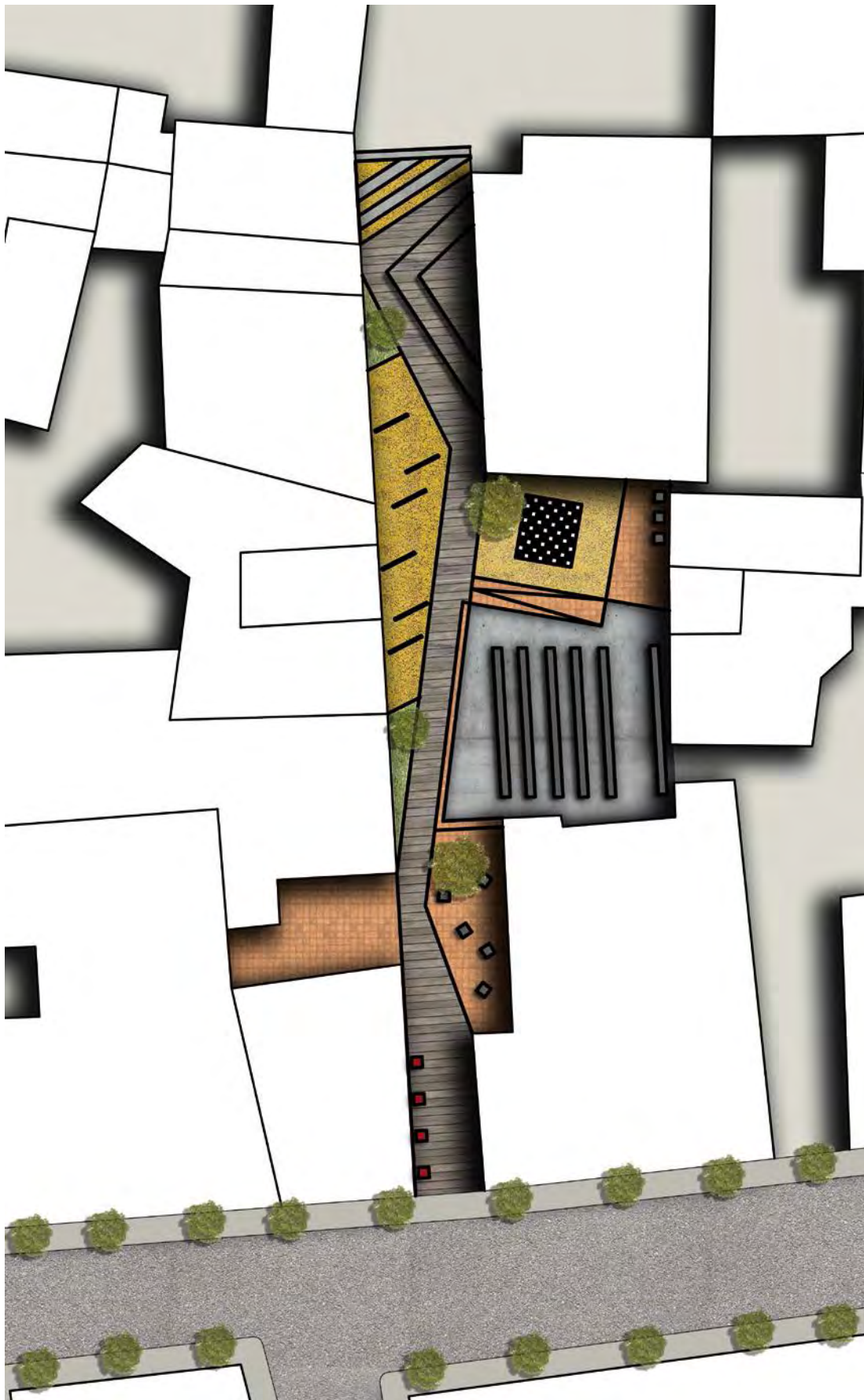



Εικόνα 76,77 :τομές πρότασης (προσωπικό αρχείο)

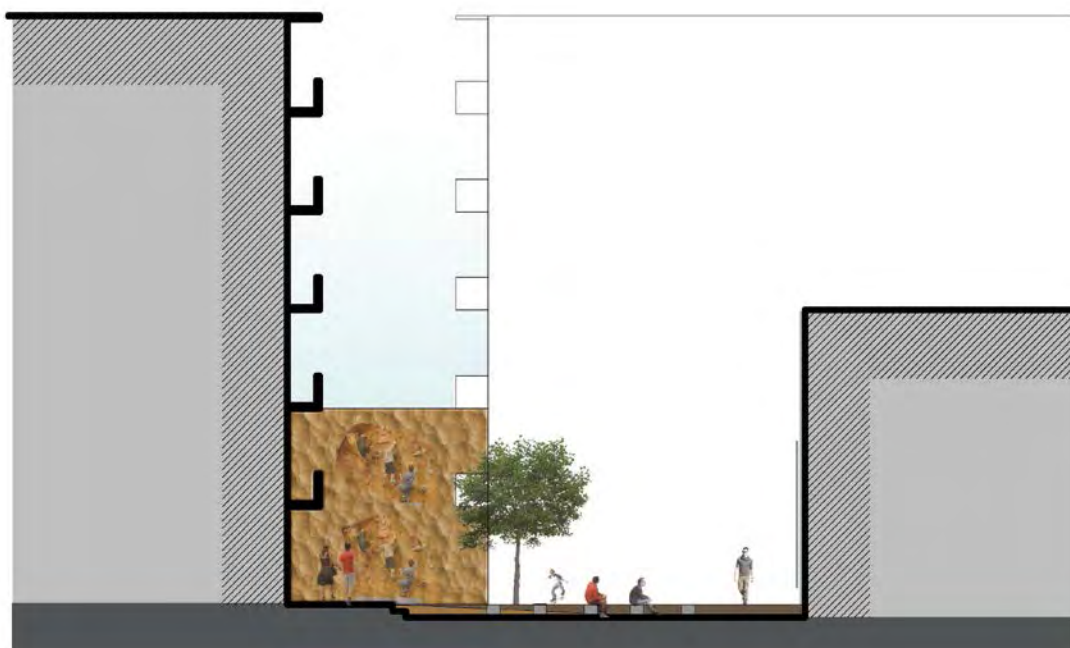



Εικόνα 78,79 : τρισδιάστατες απεικονίσεις πρότασης

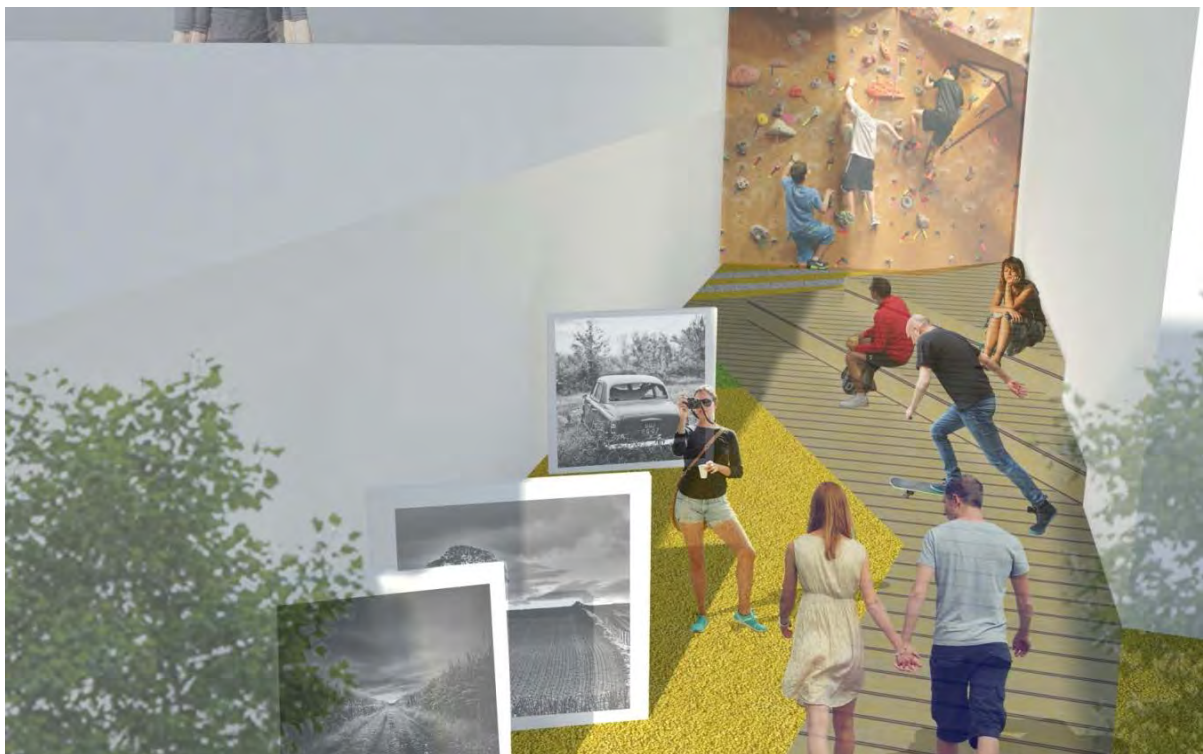

Το rocket park χαρακτηρίζεται ως «*πάρκο δραστηριοτήτων*» καθώς δεξιά και αριστερά της βασικής πορείας αναπτύσσονται χώροι δραστηριοτήτων για όλες τις ηλικίες, οι οποίοι μπορούν να μη λειτουργούν αυστηρά για έναν μονάχα σκοπό, αλλά να προσαρμόζονται στις ανάγκες των κατοίκων και να εκπληρώνουν πολλαπλά σενάρια. Έτσι, συναντάμε την περιοχή με το υπαίθριο cinema - χώρο προβολών, την

περιοχή του χώρου εκθέσεων με τα μόνιμα πάνελ που μπορεί να φιλοξενούν εκθέσεις που απευθύνονται τόσο στη γειτονία όσο και σε ολόκληρη την πόλη, χώρο με καθιστικά και σημεία πληροφόρησης, καθώς και τοίχο αναρρίχησης στο τέλος της διαδρομής ο οποίος οριοθετεί το αδιέξοδο. Όσον αφορά τα ισόγεια των πολυκατοικιών που βρίσκονται στο αδιέξοδο, τα οποία σήμερα έχουν χρήση πιλοτής, προτείνεται η μετατροπή της χρήσης τους σε ημιδημόσια ζώνη που θα λειτουργεί κυρίως για την πρόσβαση στα κτίρια.



Εικόνα 80 :τριδιάστατη απεικόνιση πρότασης

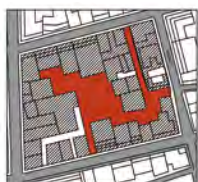

05. ΠΑΡΚΟ ΚΑΛΛΙΕΡΓΕΙΩΝ - ΑΚΑΛΥΠΤΟΣ ΧΩΡΟΣ ΟΙΚΟΔΟΜΙΚΟΥ ΤΕΤΡΑΓΩΝΟΥ

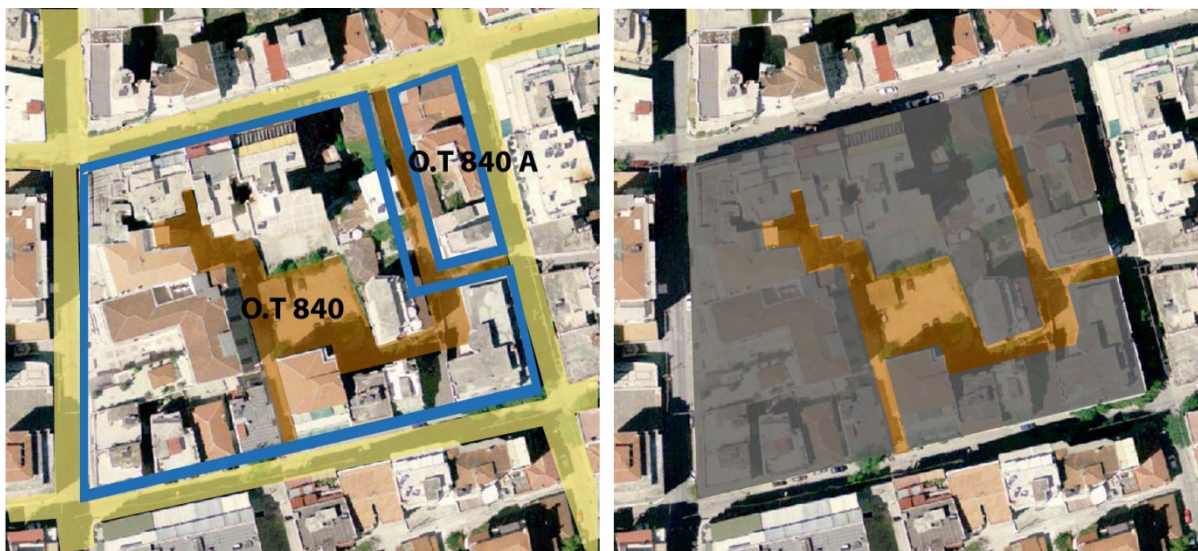

— Ο.Τ. ■ δευτερεύουσα οδός ■ κτισμένο ■ άκτιστο οικόπεδο

Η συγκεκριμένη περιοχή μελέτης αποτελείται από δύο Ο.Τ. πολύ κοντά στο κέντρο της πόλης, στην κεντρική συνοικία του Αγ. Νικολάου, στα οποία παρουσιάζεται μία ποικιλομορφία κτισμάτων και ιδιοκτησιών, από μικρά ισόγεια κτίσματα με αυλή και υψηλό μαντρότοιχο, διώροφα – τριώροφα κτίσματα της δεκαετίας του '60 σε μικρές ιδιοκτησίες, πολυκατοικίες αντιστοίχων στις δεκαετίες '70-'80 με έξι ορόφους και εσοχές στους τελευταίους ορόφους, μέχρι τα πιο σύγχρονα κτίρια γραφείων – καταστημάτων με μεγάλα υαλοστάσια και μεγάλους χώρους στάθμευσης. Δεν υπάρχει καμία πολυκατοικία με πυλωτή μέσα στα Ο.Τ., ενώ αντιθέτως οι περισσότερες έχουν καταστήματα στο ισόγειο, επιδεινώνοντας έτσι το πρόβλημα στάθμευσης στη περιοχή. Η πρόταση αφορά ενοποίηση και διαμόρφωση των ακαλύπτων χώρων των οικοδομικών τετραγώνων 840 και 840^A και τη δημιουργία ενός περικλειστού rocket park. Αυτό μπορεί να διαμορφωθεί ως περικλειστος ενιαίος υπαίθριος χώρος πρασίνου με φυσική διαμόρφωση, μετά την αφαίρεση των τοίχων περιφράξης των ιδιοκτησιών και την συνένωση των ακαλύπτων.



Εικόνα 81 : εσωτερικός ακάλυπτος του Ο.Τ. (προσωπικό αρχείο)

Το σχεδιαστικό concept που εφαρμόζεται βασίζεται στην έννοια της «ροϊκότητας του ποταμού» και στη προσπάθεια δημιουργίας μιας μικρογραφίας του κάμπου στο εσωτερικό του οικοδομικού τετραγώνου. Η ροϊκότητα του ποταμού ταυτίζεται με τη χάραξη της συνεχόμενης κεντρικής ξύλινης διαδρομής που αναπτύσσεται από τις βασικές εισόδους – εξόδους του περικλειστού πάρκου και τα συνεχόμενα καθιστικά στοιχεία που τρέχουν παράλληλα με τη διαδρομή, οργανώνοντας τις κινήσεις στο χώρο.



εικόνα 82 : φωτογραφικό πανόραμα εσωτερικού ακάλυπτου Ο.Τ. (προσωπικό αρχείο)



εικόνα 83 : είσοδος στο εσωτερικό του Ο.Τ. επί της οδού Ιάσωνος (προσωπικό αρχείο)



εικόνα 84 : κεντρική ιδέα πρότασης (προσωπικό αρχείο)



εικόνα 85 : είσοδος επί της Τσιμισκή (προσωπικό αρχείο)

Από την άλλη πλευρά, η μικρογραφία της θεσσαλικής πεδιάδας εμφανίζεται με τη μορφή μικρών καλλιεργειών . Ο κάθε τέτοιος κήπος λειτουργεί ως «αστικό αγροτεμάχιο» και έχει διάφορες ποιότητες καλλιεργειών όπως περιβόλια οπωροκηπευτικά, κήποι οπωροφόρων δένδρων κ.α. και το ιδιοκτησιακό του καθεστώσ είναι κοινό. Η πρόταση στοχεύει στην εισβολή του φυσικού τοπίου μέσα στην πόλη αλλάζοντας την εικόνα του τοπίου κατά τη διάρκεια των εποχών.



εικόνα 86,87 : γενική κάτοψη πρότασης (προσωπικό αρχείο)

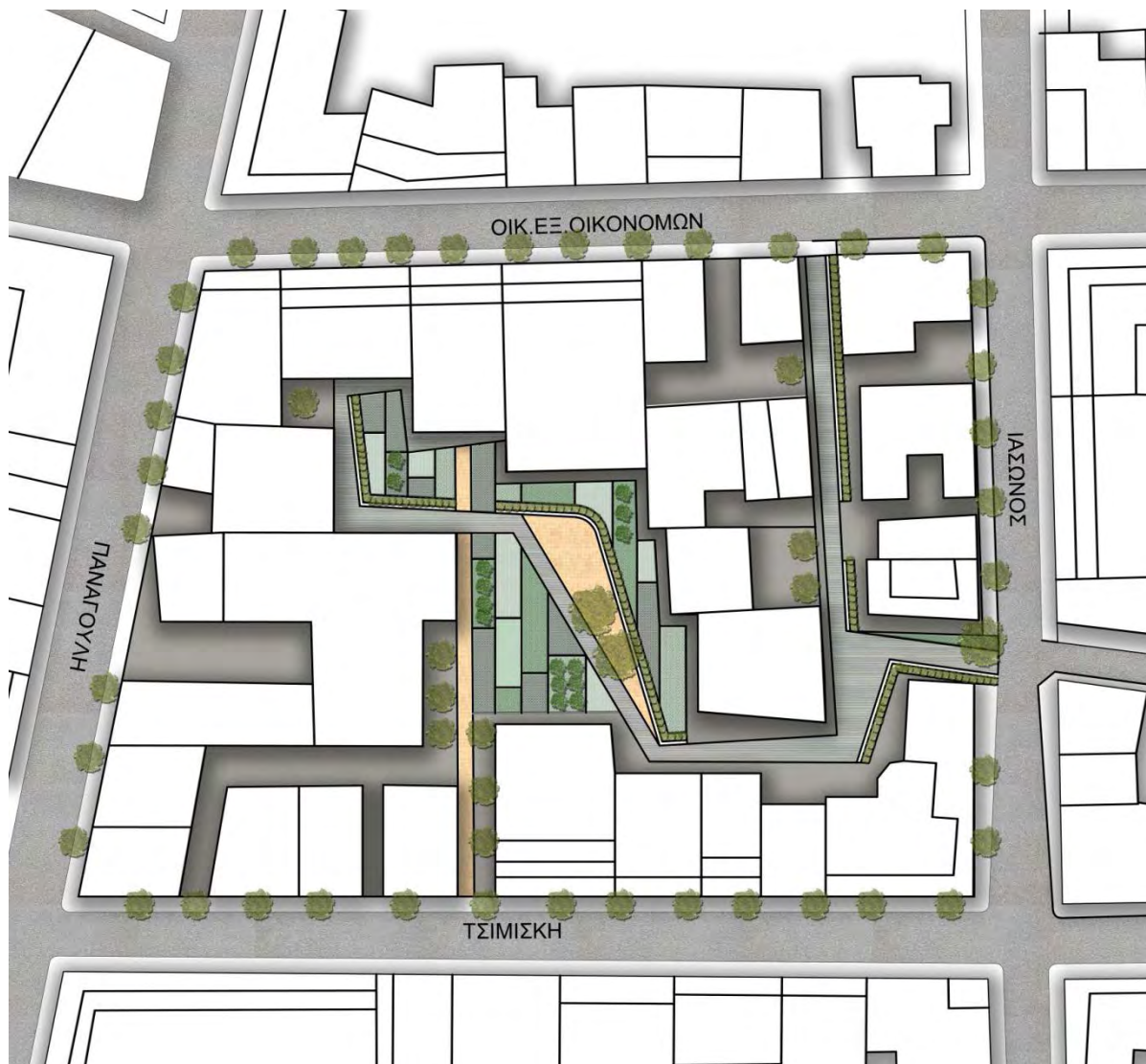



εικόνα 88,89 : τομές πρότασης (προσωπικό αρχείο)



Το περικλειστο rocket park αποτελείται αρχικά από την κύρια διαδρομή, όπως προαναφέρθηκε, που εισάγει τον επισκέπτη από το πεζοδρόμιο στο εσωτερικό του ακάλυπτου χώρου και τα μικρά χωράφια-καλλιέργειες που αναπτύσσονται εκατέρωθεν του διαδρόμου κίνησης υπό τη μορφή κανάβου. Ο διάδρομος κίνησης στο κέντρο του οικοδομικού τετραγώνου παίρνει τη μορφή πλατείας με διαφορετική πλακόστρωση. Το συγκεκριμένο rocket park λειτουργεί ως χώρος συνάντησης των κατοίκων του τετραγώνου, διαθέτει μικρούς χώρους παιχνιδιού, βλάστηση χαμηλή, κήπους, δέντρα και καθιστικά σύνολα.



εικόνα 90 : τρισδιάστατη απεικόνιση πρότασης (προσωπικό αρχείο)



εικόνα 91 : τρισδιάστατη απεικόνιση πρότασης (προσωπικό αρχείο)

Αξίζει να σημειωθεί η πρόσβαση από τα ισόγεια των πολυκατοικιών στον εσωτερικό διαμορφωμένο ακάλυπτο γίνεται μέσω μιας περιμετρικής διαδρομής 1,50μ. η οποία διευκολύνει την κίνηση τόσο των ατόμων που κατοικούν στο συγκεκριμένο οικοδομικό τετράγωνο και εκμεταλλεύονται τους «αστικούς κήπους», όσο και τους επισκέπτες του χώρου αυτού που έρχονται για περίπατο και αναψυχή. Ακόμη, όσον αφορά τις όψεις των που βλέπουν στο περικλειστο rocket park προτείνεται η εξυγίανσή τους μέσω της συντήρησής τους, αρχικά, ώστε να δημιουργηθεί μία ενιαία όψη περιμετρική του πάρκου.



εικόνα 92 : τρισδιάστατη απεικόνιση πρότασης (προσωπικό αρχείο)



εικόνα 93 : τρισδιάστατη απεικόνιση πρότασης (προσωπικό αρχείο)

Τέλος, θεωρείται ότι το ενδιαφέρον και η ενεργός συμμετοχή των κατοίκων του οικοδομικού τετραγώνου μπορεί να εξασφαλιστεί ευκολότερα όταν πρόκειται για τον οικείο χώρο της γειτονιάς τους. Άλλωστε η καθημερινότητά τους είναι περισσότερο συνδεδεμένη με το άμεσο περιβάλλον της κατοικίας τους παρά με την περιοχή εργασίας τους ή τους μεγάλους δημόσιους χώρους και η ποιότητα ζωής του επηρεάζεται άμεσα από την ποιότητα του περιβάλλοντος αυτού.

Αστικός εξοπλισμός των rocket parks

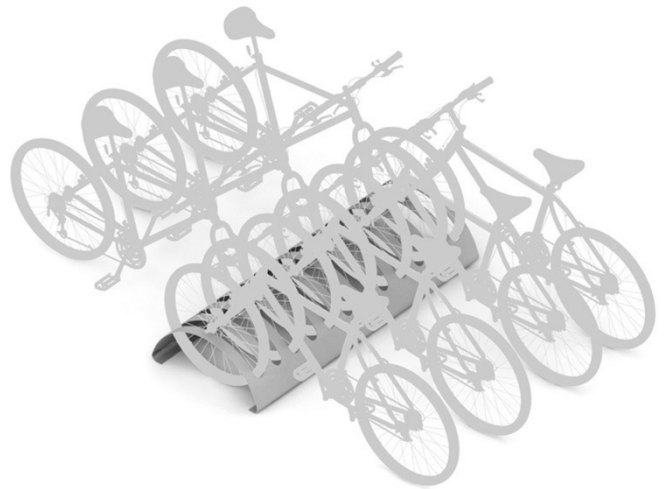



4.ΣΥΠΕΡΑΣΜΑΤΑ

Μετά την ανάλυση του ρόλου των rocket park στο κέντρο των αστικών κέντρων συμπεραίνουμε ότι αυτά τα μικρά πάρκα μπορούν να λειτουργούν ως βιοκλιματικοί θύλακες στον ιστό μιας περιοχής και ταυτόχρονα ως ενδιάμεσοι κοινωνικοί χώροι, αποτελώντας μια νέα κατηγορία χώρων αστικού πρασίνου, ανάμεσα στο πάρκο γειτονιάς και τον ιδιωτικό κήπο. Ο σχεδιασμός νέων τέτοιων σημαντικών χώρων θα έχει ως αποτέλεσμα τη βελτίωση του επιπέδου διαβίωσης των πολιτών και τη συμβολή στη βιώσιμη ανάπτυξη των πόλεων, καθώς παρέχει σημαντικά περιβαλλοντικά, κοινωνικά οφέλη μέσα σε ένα οργανωμένο πολεοδομικό σχεδιασμό. Οι χώροι αυτοί οργανώνονται κυρίως με τη συμμετοχή των κατοίκων, ενώ οι τοπικές αρχές αναλαμβάνουν ένα περισσότερο βοηθητικό και υποστηρικτικό ρόλο στην οργάνωσή τους. Με αυτόν τον τρόπο ενισχύεται η συνοχή των τοπικών κοινοτήτων και ταυτόχρονα αναδύεται ένας οικονομικά βιώσιμος τρόπος διαχείρισης των χώρων πρασίνου. Τα Πάρκα Τσέπης, αναλαμβάνοντας ρόλο σημαντικών «κοινωνικών πυρήνων» τοπικής σημασίας, εμπλουτίζουν τον αστικό ιστό με σημεία ενδιαφέροντος επιπέδου γειτονιάς, τα οποία, υπό προϋποθέσεις, δύνανται να προσελκύσουν και τοπικές εξυπηρετήσεις μικρής κλίμακας. Οι γειτονιές της πόλης αποκτούν επομένως σταδιακά μεγαλύτερη αυτάρκεια, όσον αφορά τις λειτουργίες αναψυχής και τοπικών εξυπηρετήσεων.

Η σχεδιαστική πρόταση που αφορά τη δημιουργία πέντε «πάρκων τσέπης», διαφορετικής τυπολογίας το καθένα, στο κέντρο της Λάρισας στοχεύει στην αναζωογόνηση της δημόσιας ζωής σε επίπεδο γειτονιάς. Αποσκοπεί, επίσης, στη βελτίωση του μικροκλίματος των περιοχών και στη δημιουργία ενός χώρου κοινωνικής συναναστροφής τόσο των κατοίκων της περιοχής όσο και των περαστικών. Ταυτόχρονα, η ύπαρξη τέτοιων χώρων συμβάλλουν στην ανάπτυξη της γύρω περιοχής, αποτελώντας τοπόσημα για την πόλη, ανάλογα με τη γεωμετρία και τη χρήση τους. Άρα, παράλληλα με τα περιβαλλοντικά οφέλη μπορούν να συμβάλλουν στη σταθεροποίηση της ταυτότητας των περιοχών και στην κοινωνική συνοχή, χωρίς να απαιτούν υπέρογκες χρηματοδοτήσεις για τη δημιουργία και τη διαχείρισή τους. Ο σχεδιασμός των μικρών πάρκων αξιοποιεί τα ιδιαίτερα χαρακτηριστικά του υποδοχέα και της άμεσης περιοχής του και, από πολλά υλοποιημένα παραδείγματα, αποδεικνύεται ιδιαίτερα επιτυχής όταν ανταποκρίνεται στις συγκεκριμένες και επομένως εύκολα προσδιορίσιμες ανάγκες, μικρών ομάδων πληθυσμού.

Τέλος, θα πρέπει να σημειωθεί ότι ο σχεδιασμός των μικρών πάρκων μέσα στις πόλεις μπορεί να πραγματοποιηθεί σε δημόσιο ή ιδιωτικό χώρο. Άρα, δεν απαιτεί κάθε φορά την διαχείριση του χώρου μέσω απαλλοτριώσεων και αστικού αναδασμού. Έτσι λοιπόν, εφόσον τα rocket parks παίζουν πολύ σημαντικό ρόλο στο αστικό πράσινο και λαμβάνοντας υπόψη όλα τα παραπάνω, κρίνεται απαραίτητη η ένταξη των μικρών αυτών πυρήνων πρασίνου και η θεσμοθέτηση συγκεκριμένης τυπολογίας τους στο σχεδιασμό και στο θεσμικό πλαίσιο ώστε να μπορέσουν να συμβάλουν αποτελεσματικά στο αστικό τοπίο.

ΒΙΒΛΙΟΓΡΑΦΙΑ

- **Αραβαντινός Α., Κοσμάκη Π** (1988), *Υπαίθριοι χώροι στην πόλη, Θέματα ανάλυσης και πολεοδομικής οργάνωσης αστικών ελεύθερων χώρων και πρασίνου*, Αθήνα
- **Μωραΐτης Κ.**, (2006), *Σημειώσεις για το αστικό κενό: Προτάσεις για επεμβάσεις μικρο-τοπίων*, Πολυχρονόπουλος Δ., Χάρη Χ. (επιμ.), Δελτίο ΣΑΔΑΣ, 55, Αθήνα
- **Οικονομάκου Κ.**, (2008), *Πάρκα τσέπης για την Αθήνα*, ΕΛΕΥΘΕΡΟΤΥΠΙΑ, 19/04/08
- **Ανδρεαδάκη- Χρονάκη Ελένη**, *“Η βιωσιμότητα του δομημένου χώρου”*, Αρχιτέκτονες, Περιοδικό του Σ.Α.Δ.Α.Σ-Π.Ε.Α τεύχος 70- περίοδος Β, σελ.56-59, Ιούλιος- Αύγουστος 2008
- **Κοσμάκη Π., Λουκόπουλος Δ.**, *“Αστικά κενά- Μικρά πάρκα”*, Monumenta, Τεύχος 1: Αστικός χώρος και αστικό πράσινο, 29/08/2008
- **WWF**, *«Αστικό πράσινο: η ανάσα της πόλης χάνεται»*, κείμενο παρέμβασης του WWF Ελλάς για τους κοινόχρηστους χώρους πρασίνου
- **Επιχειρησιακό σχέδιο Δήμου Λαρισαίων** , 2011
- **Πετρίδου Κ.**, (2007), *Πόλη – Πράσινο*, Θεσσαλονίκη: ΤΕΕ-ΤΚΜ., Τεύχος 331
- **Ε. Πλουμίδη, Κ. Σερράος**, *«Εξυγίανση πυκνοδομημένων αστικών κέντρων μέσω της δημιουργίας δικτύου υπαίθριων χώρων πρασίνου μικρής κλίμακας, η ιδέα των «πάρκων τσέπης»*, ΕΜΠ, Σχολή Αρχιτεκτόνων Μηχανικών, Τομέας Πολεοδομίας και Χωροταξίας
- **Κοκαλάκη Χ.** (2008), *«Η Συμβολή Των Ιδιωτικών Ακάλυπτων Χώρων Στη Βελτίωση Του Μικροκλίματος»*, Διπλωματική Μεταπτυχιακή Εργασία, Κατεύθυνση Β Πολεοδομία-Χωροταξία, Ε.Μ.Π., Αθήνα
- **Κουκλαδάς Σ.** (2002), *«Αξιολόγηση Του Αστικού Και Περιαστικού Πρασίνου - Περίπτωση Του Πολεοδομικού Συγκροτήματος Των Αθηνών»*, Διδακτορική Διατριβή, Σχολή Γεωτεχνικών Επιστημών, Τμήμα Δασολογίας Και Φυσικού Περιβάλλοντος Α.Π.Θ.
- **Γλατζή Άννα, Ράμφου Βασιλική** (2012), *«Αστικοί πράσινοι χώροι: ιστορική διερεύνηση της εξέλιξής τους και εισαγωγή στην έννοια της βιωσιμότητας»*, Διάλεξη Ε.Μ.Π., Αθήνα
- **Καφανάκη Ελένη** (2006), *«Η συμβολή των αστικών κενών στη βελτίωση του αστικού περιβάλλοντος και μικροκλίματος. Η περίπτωση της περιοχής του Ψυρρή.»*, Εργασία στο Δ.Π.Μ.Σ. ΑΡΧΙΤΕΚΤΟΝΙΚΗ ΚΑΙ ΣΧΕΔΙΑΣΜΟΣ ΧΩΡΟΥ, στο μάθημα «Περιβαλλοντικές συνιστώσες του σχεδιασμού και της οικιστικής ανάπτυξης», Ε.Μ.Π., Αθήνα

- **Χρυσάνθη Σκοταρά** (2008-2009) , «*Τα Αστικά "Κενά" και η συμβολή τους στην βελτίωση της ποιότητας ζωής*», Μεταπτυχιακή Σπουδαστική Εργασία, Περιβαλλοντικές Συνιστώσες του Σχεδιασμού και της Οικιστικής Ανάπτυξης, ΕΜΠ, Αθήνα
- **Αιμιλία Ρόδη** (2006), «*Κατακόρυφες επιφάνειες (μεσότοιχοι) σε αστικά κενά*», Εργασία στο μάθημα: Όψεις του αστικού τοπίου στο δημόσιο χώρο, Δ. Π.Μ. Σ.:«*ΑΡΧΙΤΕΚΤΟΝΙΚΗ – ΣΧΕΔΙΑΣΜΟΣ ΤΟΥ ΧΩΡΟΥ*» ΚΑΤΕΥΘΥΝΣΗ: ΠΟΛΕΟΔΟΜΙΑ ΚΑΙ ΧΩΡΟΤΑΞΙΑ, ΕΜΠ, Αθήνα
- **Μαρία Λιονάτου** (2008), «*Αρχιτεκτονική τοπίου και δίκτυα πρασίνου στα σύγχρονα αστικά κέντρα: δυνατότητες και προοπτικές – μεθοδολογία και εφαρμογή: το παράδειγμα της Λάρισας*», Διδακτορική διατριβή, Γεωπονική Σχολή ΑΠΘ, Θεσσαλονίκη
- **Κοσμίδου Άννα** (2012), «*Ανάκτηση του δημόσιου χώρου της πόλης – ο ρόλος του οικοδομικού τετραγώνου*», Εργασία στο μάθημα: Όψεις του αστικού τοπίου στο δημόσιο χώρο. Πόλη, φύση και νέες τεχνολογίες. Δ. Π.Μ. Σ.:«*ΑΡΧΙΤΕΚΤΟΝΙΚΗ – ΣΧΕΔΙΑΣΜΟΣ ΤΟΥ ΧΩΡΟΥ*», ΚΑΤΕΥΘΥΝΣΗ: ΠΟΛΕΟΔΟΜΙΑ ΚΑΙ ΧΩΡΟΤΑΞΙΑ, ΕΜΠ, Αθήνα
- **Φέτση Θεοδώρα** (2011-2012), «*Ο επαναπροσδιορισμός του αστικού πρασίνου στον αστικό ιστό. η περίπτωση των φυτεμένων δωμάτων και κάθετων φυτεύσεων*» , Δ.Π.Μ.Σ. ΚΑΤΕΥΘΥΝΣΗ Β': ΠΟΛΕΟΔΟΜΙΑ ΚΑΙ ΧΩΡΟΤΑΞΙΑ, Εργασία στο μάθημα: Περιβαλλοντικές συνιστώσες του σχεδιασμού και της οικιστικής ανάπτυξης, ΕΜΠ, Αθήνα
- **Ευαγγελία Γιοβρή** (2011), «*Αναγκαιότητα διασφάλισης, σχεδιασμός και δικτύωση αστικών υπαίθριων χώρων στην πόλη της Λάρισας σύμφωνα με τις αρχές του περιβαλλοντικού σχεδιασμού*», Διπλωματική Εργασία, Σχολή Θετικών Επιστημών και Τεχνολογίας, Πρόγραμμα Σπουδών Περιβαλλοντικός Σχεδιασμός Πόλεων και Κτιρίων, Ελληνικό Ανοικτό Πανεπιστήμιο
- **Alison Blake**, «*Pocket parks*». (2010), Ανάκτηση από: http://depts.washington.edu/open2100/pdf/2_OpenSpaceTypes/Open_Space_Types/pocket_parks.pdf
- **Melissa C.**, (2011), *Interdisciplinary Themes Journal* 3.1 Ανάκτηση από: <http://66.147.244.169/~interdis/journal/index.php/itj/article/viewFile/101/55>
- **GRAND RAPIDS, PARKLET MANUAL**, A program brought to you by: DOWNTOWN GRAND RAPIDS INC. and THE CITY OF GRAND RAPIDS, Απρίλιος 2014

Διαδίκτυο

- www.collectifetc.com
- www.monumenta.gr
- www.akaluptoi.blogspot.gr/
- <http://el.wikipedia.org/wiki/Atenistas>
- www.attiko-prasino.gr
- www.exarhia.gr
- exarchia.pblogs.gr
- www.globalsiteplans.com
- www.attiko-prasino.gr
- www.globalsiteplans.com
- voidnetwork.blogspot.gr
- www.shio-atl.com/english/e_work_62.html
- www.pocketparks.com
- www.pps.org
- www.philadelphiafed.org/community
- www.atenistas.org
- www.bld-hk.com/nshow.asp?classcode=3005&bh=1608
- <http://peopleandideas.gr/2013/04/02/pocket-parks-in-athens/>
- <http://www.jordoncooper.com/2012/09/pocket-parks/>
- <http://inhabitat.com/noriega-street-parklet-is-a-succulent-meeting-spot-crafted-by-the-community-in-san-francisco/>
- <http://peoplest.lacity.org/parklet/>
- <http://www.sasaki.com/project/111/greenacre-park/>
- http://depts.washington.edu/open2100/pdf/2_OpenSpaceTypes/Open_Space_Types/pocket_parks.pdf
- <http://www.iefimerida.gr/node/128325#ixzz3Dz4GHS00>
- <http://www.thessalonikiallios.gr>
- <http://www.sasaki.com/project/111/greenacre-park/>