

# Εργοσκόπιο

Gogu Hristina, Τζάκη Μαρία, Μαρή Ευαγγελία-Μαρία  
Επιβλέπων Καθηγητής: Κωστής Πανηγύρης

Τμήμα Αρχιτεκτόνων Μηχανικών  
Πανεπιστημίου Θεσσαλίας  
Βόλος, Ιούλιος 2014

## *Εργοσκόπιο*

Το «εργοσκόπιο» είναι μια πλατφόρμα συνεργασίας μεταξύ των κατοίκων της πόλης της Θεσσαλονίκης. Πρόκειται για έναν pop-up χώρο που ζεί περιοδικά τόσο στην πόλη όσο και στο διαδίκτυο. Στο διαδίκτυο χίνεται χώρος συνάντησης της ιδέας και της μεθόδου, και το περίπτερο είναι ο χώρος όπου εκτυλίσσεται η εφαρμογή της.

Το πρώτο συστατικό του μέρους είναι η ιστοσελίδα – ένας χάρτης στον οποίο καταχωρούνται όλα τα 'δωμάτια' του εργοσκοπίου και επίσης, αποθηκεύονται πληροφορίες του φυσικού χώρου της πόλης, όπως είναι οι εμπορικοί χώροι σε λειτουργία ή οι κενοί, και σημειώνονται κοινωνικές πρακτικές που οργανώνονται και εκτυλίσσονται στον δημόσιο χώρο.

Το δεύτερο συστατικό μέρος είναι η κατασκευή ενός περιπτέρου που αποτελεί τον χώρο αλληλεπίδρασης μιας ιδέας με την χειτονιά και την πόλη. Το κάθε περίπτερο του εργοσκοπίου, είναι μέρος ενός δικτύου «δωματίων» της ίδιας τυπολογίας. Τα «δωμάτια»-εργοσκόπια, είναι περιοδικοί χώροι μέσα στην πόλη τους οποίους οι κάτοικοι μπορούν να χρησιμοποιήσουν για κοινωνικούς, εμπορικούς και πολιτιστικούς σκοπούς.

Στο σύνολο, το εργοσκόπιο είναι μια πλατφόρμα που λειτουργεί σαν ένα εκκολαπτήριο για υβριδικά συμβάντα, δηλαδή δημιουργεί μοτίβα 'online to offline'. Άρα ο χάρτης και το περίπτερο είναι οργανικά δεμένες κατασκευές αφού η μία σημαίνει την παρουσία / απουσία της άλλης.

Gogu Hristina, Τζάκη Μαρία, Μαρή Ευαγγελία

Επιβλέπων καθηγητής: Κωστής Πανηγύρης

*Τμήμα Αρχιτεκτόνων Μηχανικών Θεσσαλίας*

## *Ergoskopio*

The «ergoskopio» project is a platform of cooperation between the inhabitants of the city of Thessalonica. It is a pop-up space that lives periodically in the city as much as on the internet. On internet it becomes the room of planning an idea, and the kiosk is the space where it's application evolves.

The first component is the website - a map which records all the 'rooms' of ergoskopio and stores information of the nearby areas of the city, including commercial premises in operation and empty stores, and also marks social actions that take place in the public space.

The second component is the construction - a kiosk that constitutes the site for interaction of an idea with the neighborhood and the city. Each kiosk of ergoskopio, is part of the network of "rooms" with the same typology. The "rooms" are periodical spaces in the city which can be used by the residents for social, commercial and cultural purposes.

Altogether, Ergoskopio is a platform that functions as an incubator for hybrid events, namely, creates patterns 'online to offline'. So the map and the kiosk are organically tied structures since the one means the presence / absence of the other.

GOGU HRISTINA, TZAKI MARIA, MARI EVANGELIA

Supervising Professor: Kostis Panigiris

*UNIVERSITY OF THESSALY,*

*DEPARTMENT OF ARCHITECTURE*

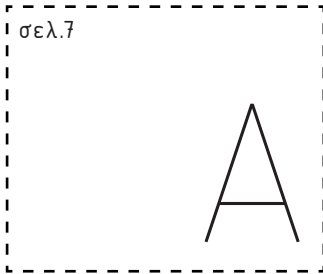

σημεία  
μιας  
αστικής  
γλώσσας

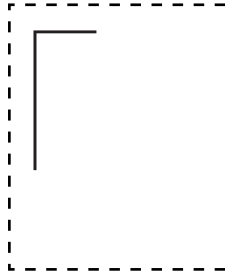

.dxf / .ai  
μορφότυπα  
(αγγλ. format)  
εικόνων της πόλης



προσχέδια και  
σημειώσεις/  
για μια  
περιοδική κατασκευή  
μικρής κλίμακας

σελ.35

σελ.83



στιγμιότυπα

σελ.59



μηχανισμοί  
σύνθεση της ιδέας  
του ερχασκοπίου





σημεία μιας αστικής γλώσσας





Actions commonly referred to as

"guerilla urbanism"

"tactical urbanism"

"pop-up urbanism"

"city repair"

"D.I.Y. urbanism"

---

"In the discussions on smart cities, the city is usually framed as a set of infrastructure to be managed as efficiently as possible. 'The city as a service', this approach is sometimes called, a vision in which urbanites are mainly addressed as consumers. Yet a city is more than just infrastructure, and urbanites are not only consumers but also citizens."

*M. Foth. Handbook of Research on Urban Informatics:  
The Practice and Promise of the Real-Time City*



*«χλιουσούρι». Θεσσαλονίκη 22 Δεκεμβρίου 2013*

Πρακτικές «αυθόρμητης»/ στρατηγικής/ τακτικής πολεοδομίας.







*Μια Ιστορία από την αρχαία Αθήνα.*

Ο Θέσπις (6αι.π.Χ.), που καταγόταν από την αθηναϊκή κοινότητα της Ικαρίας (σημερινός Διόνυσος), τραγουδιστής διθυράμβων, πρωτοδιδάξας Τραγωδίαν, επινόησε και χρησιμοποίησε το «Άρμα» μια άμαξα πάνω στην οποία ένας θίασος ηθοποιών περιόδευε στις απομακρυσμένες κοινότητες μεταδίδοντας-εμβολιάζοντας τις αγροτικές περιοχές με τις νεωτερικές διδαχές της διονυσιακής θεατρικής τέχνης.

---



---

Η εμφάνιση μικροπωλητών μεταχειρισμένων βιβλίων κατά μήκος της όχθης του ποταμού Σηκουάνα του Παρισιού, έχει τις ρίζες της στον 16αι. Ένας κανονισμός όμως το 1649 απαγορεύει τη διάθεση βιβλίων σε υπαίθριους πάγκους στην Pont Neuf. Ωστόσο, η υπαίθρια αυτή αγορά αποδείχθηκε αρκετά δημοφιλής ώστε να αναιρεθεί η απαγόρευση και στη θέση της να μείνει ο περιορισμός ότι το κάθε "περίπτερο" πρέπει να συμπτύσσεται και να τοποθετείται σε κουτιά που κατασκευάστηκαν για τον συγκεκριμένο σκοπό, στο τέλος της κάθε μέρας.



The boxes of Les Bouquinistes |



*1914. NYC launches the Play Streets program.*

## PLAY STREETS

Κατα τη διάρκεια του προγράμματος "playstreets" ένας κεντρικός δρόμος κυκλοφορίας οχημάτων, μετατρέπεται σε ανοιχτό χώρο παιχνιδιού και αθλητισμού. Το πρόγραμμα συνδιοργανώνουν δήμος και κάτοικοι του συγκεκριμένου δρόμου.





## Μετακινούμενοι μικροπωλητές Mobile Vendors

---

Οι μετακινούμενοι μικροπωλητές, ελκύνουν το πλήθος, γεμίζουν μικρά εμπορικά κενά και συχνά ζίνονται αφορμή να ζωντανέψουν σημεία του δημόσιου χώρου.

*"Vending is often a second source of income for urban households." ,Tactical urbanism vol2*





Έκθεση ΙΧΝΗ ΕΜΠΟΡΙΟΥ, 9/5 έως 15/6, οδός Βουλής 9. Διοργάνωση "Συν-Αθηνά". Δημιουργοί, αρχιτέκτονες, δημιουργικά δίκτυα, άτυπες συλλογικότητες, συμπράττουν για να αναζωογονήσουν και να επιμεληθούν τα κενά καταστήματα της στοάς εμπόρων. Η Στοά των Εμπόρων, η οποία αποτελεί σύμβολο της εξαφάνισης του μικροεμπορίου και της δεξιοτεχνίας, αλλά και της παρακμής της δημόσιας διοίκησης, αφήνει πίσω της ίχνη μιας παλιάς κοινωνικής δομής και μιας Αθήνας που τείνει να χαθεί.

## POP-UP TOWN HALL

The objective is to provide a space that brings people of many disciplines together brings in a discussion on the future of their city. "part urban think tank, part community center, and part public gathering space" are the basic characteristics of any pop-up town hall. It launches as an informal, non-government sponsored event by Community Coalitions and activists.

*popurpcity.net*

"The success of large format bookstores in the 1990's and 2000's illustrated the mutually beneficial relationship that exists between a coffee shop and a bookstore. These two uses together, a latte and a new book, seem to fit together naturally."

*Tactical urbanism vol2*

micromixing

*παραδείγματα,*

ένα καφέ που στο πίσω μέρος του χώρου πουλάει κηπευτικά,  
ένα κοινωνικό-συμμετοχικό εργαστήριο, έχει στον κάτω όροφο  
γκαλερί,  
μια καντίνα έξω από ένα μοντέρνο ξυλουργείο, φτιάχνει  
βιετναμέζικα σάντουιτς.



Happy Coffee Espresso Window  
+  
Salvagetti Bicycle Workshop



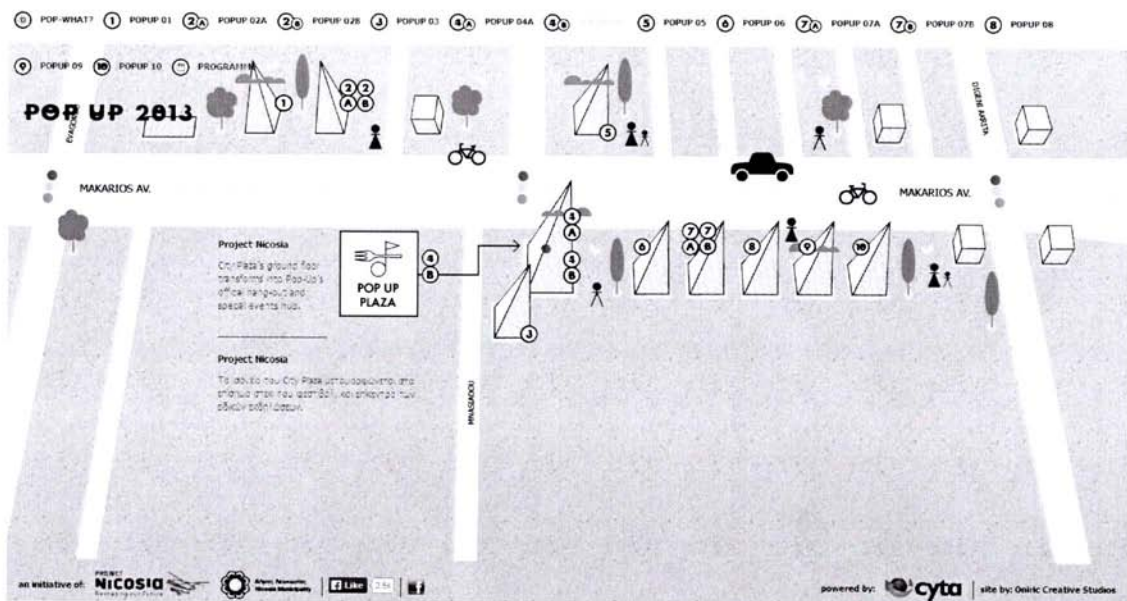

## Pop up shop /retail

24/9-28/10,2013 Λευκωσία

Το project Nicosia, (η πολιτιστική προτοβουλία του δήμου λευκωσίας), χερμίζει τα άδεια καταστήματα στη Λεωφόρο Μακαρίου με δημιουργούς, καλλιτέχνες, σχεδιαστές, animators, φωτογράφους, μουσικούς και παραγωγούς. Πέρα από τις σταθερές ώρες λειτουργίας του, κάθε κατάστημα θα φιλοξενήσει εκθέσεις, εργαστήρια, συναυλίες, προβολές, θεατρικές παραστάσεις και άλλες διαδραστικές εκδηλώσεις, αναζηωγονώντας τον μεγαλύτερο αλλά δυστυχώς ερημωμένο, εμπορικό δρόμο της πόλης και δίνοντας την ευκαιρία στον καθένα να γνωρίσει την δουλειά νέων πολιτιστικών δημιουργών της πόλης.

# Büxfl.





### *μορφότυπα (αγγ. format) εικόνων της πόλης*

Τα σχέδια που δημιουργήθηκαν στο autocad και το illustrator, αποτελούν μια επιλεκτική αφήγηση του φωτογραφικού και ιντερνετικού αρχείου που συγκεντρώθηκε μέσα από την έρευνα των "αναδύμενων" (pop-up) αστικών πρακτικών.







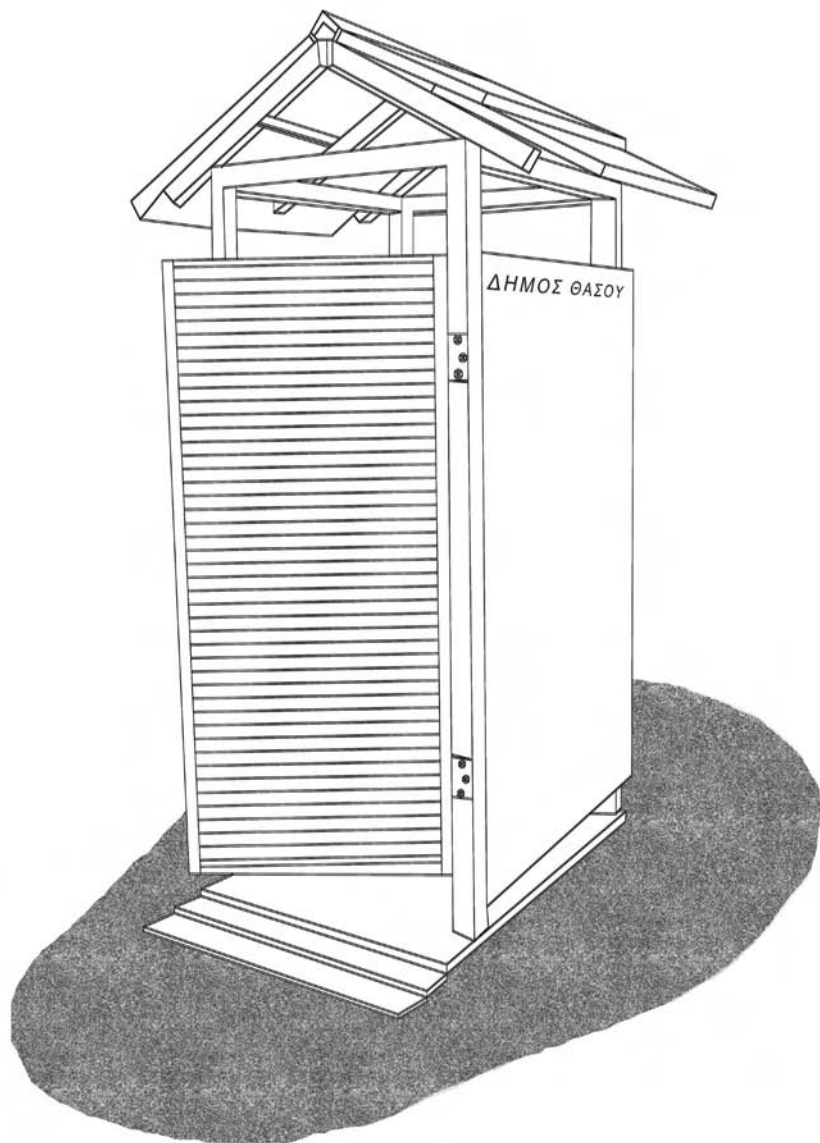







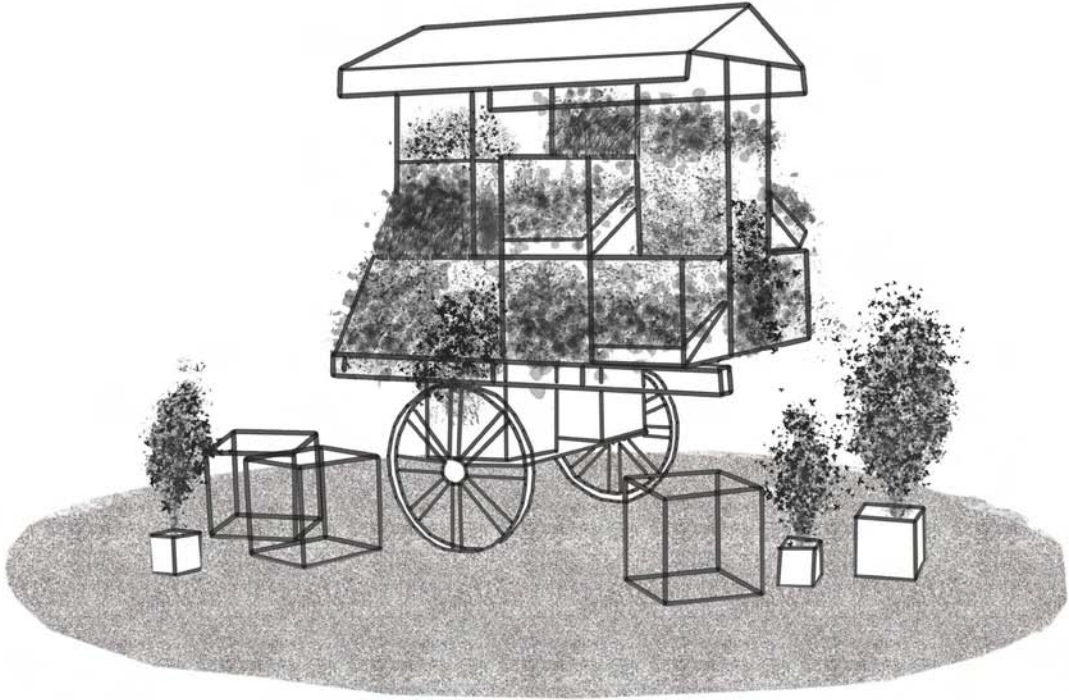

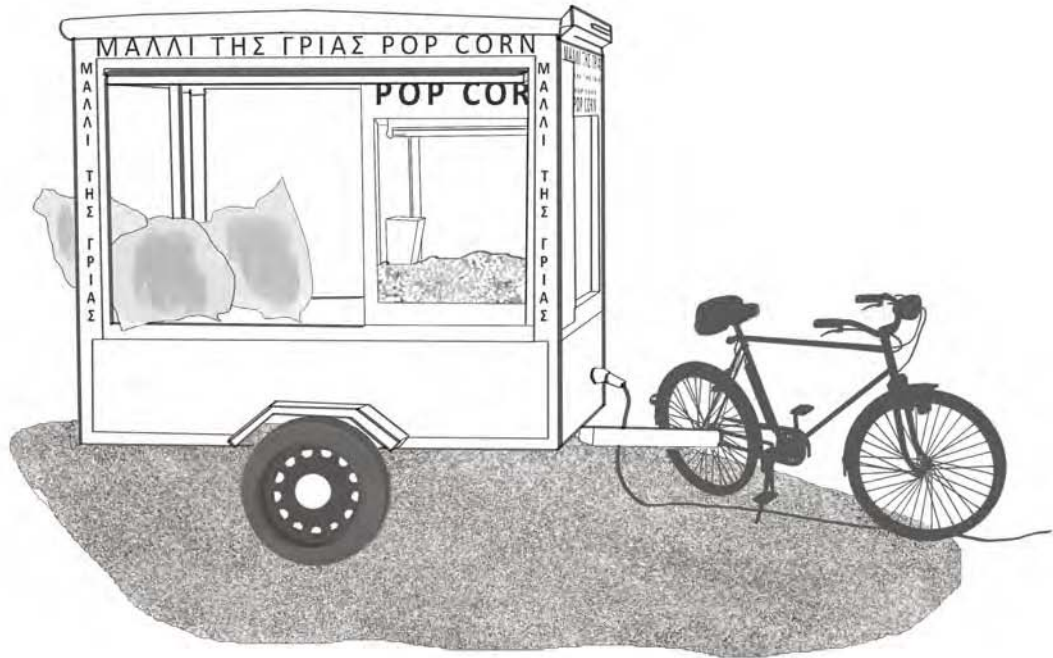



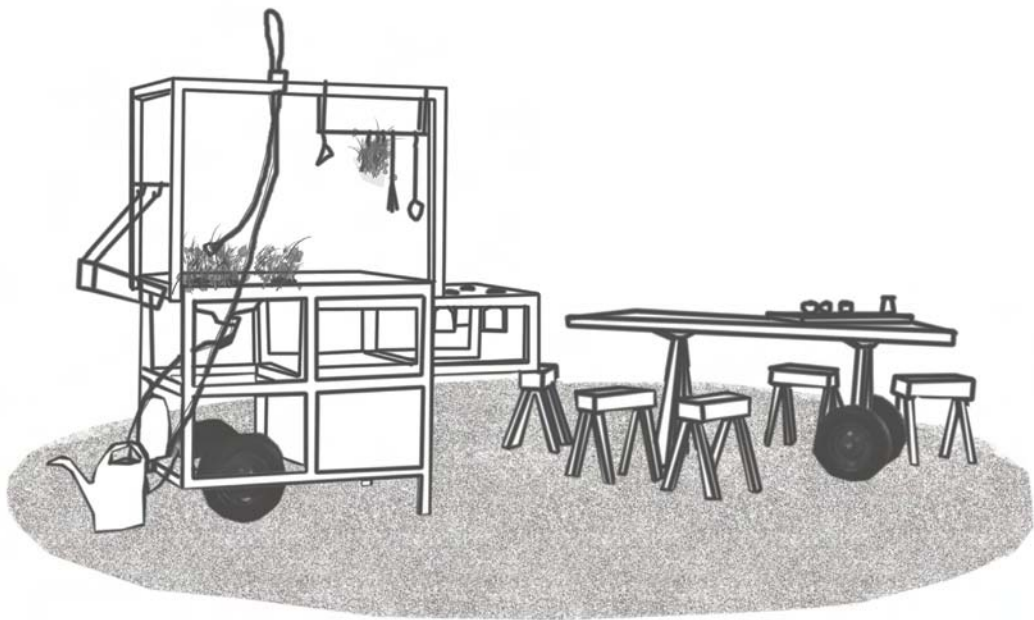

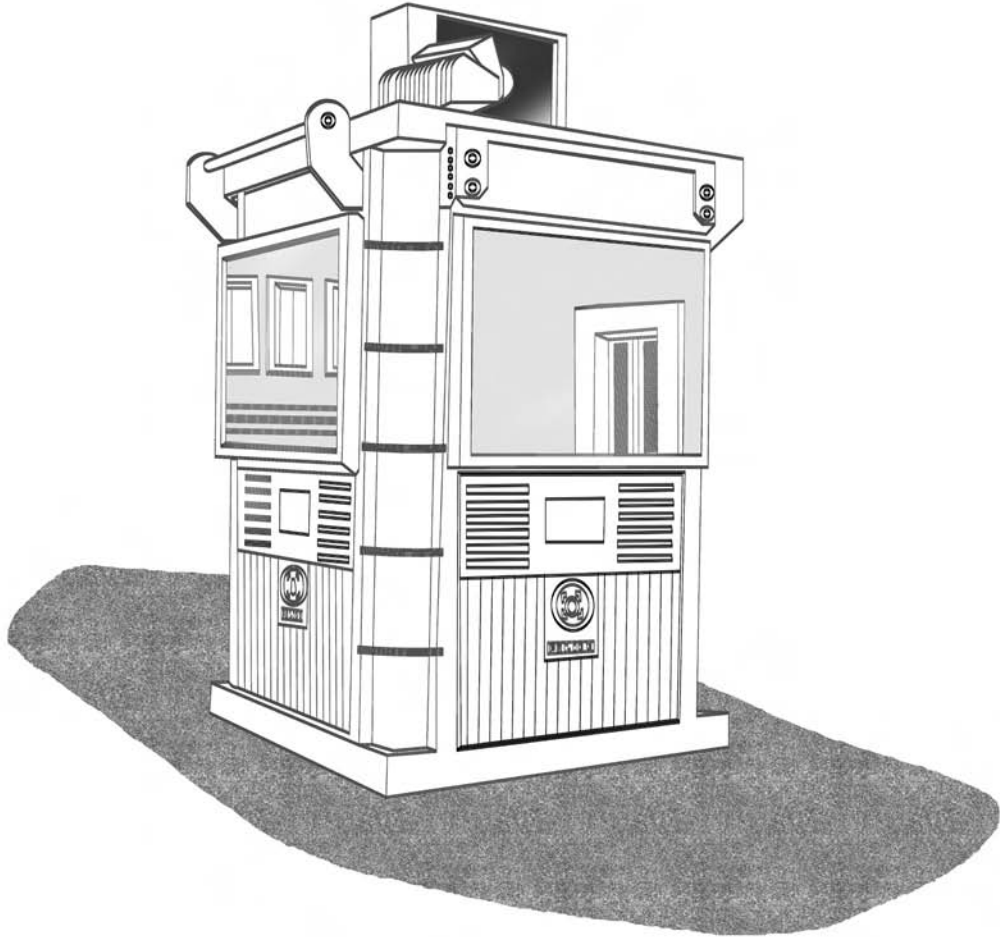

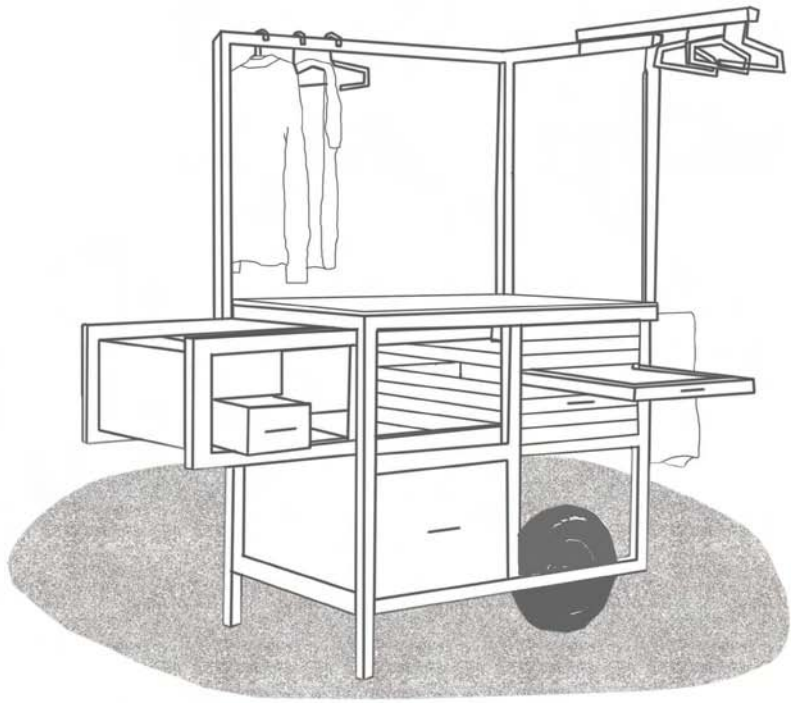







# Προσχέδια και σημειώσεις

για μια  
περιοδική  
κατασκευή  
μικρής κλίμακας



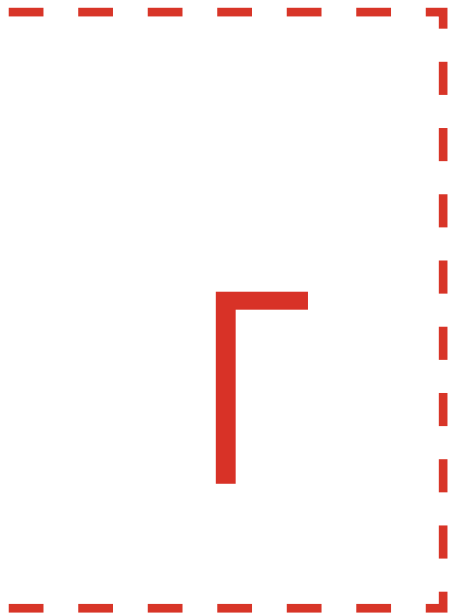



Μεταξύ άλλων η κρίση στην οικονομία άλλαξε κάποιες στάσιμες εικόνες μέσα στην πόλη. Έχινε το φόντο εκτοπισμό για το λιγότερο ευφάνταστο μαγαζί με καπέλα, το λαϊκό σικ κουρείο, το πιο μοναχικό σινεμά. Στα κέντρα των δήμων εμπορικοί χώροι άδειασαν, ιστορίες της πόλης μετακινήθηκαν, έχιναν ιστορίες του ιστολογίου, του τηλεφώνου, του διαμερίσματος και του καφέ. Την ίδια χρονική στιχμή, παρατηρεί κανείς ανθρώπους να συνερχάζονται να ανταλλάσουν δεξιότητες και γνώσεις, να αναζητούν τον κοινό τόπο στη σκέψη και στη δημιουργικότητα τους, στις δράσεις ανθρωπισμόν.





CABINET 3  
η περίπτεση του  
μουσείου.



CABINET 2  
η περίπτεση του  
ZARA.



CABINET 1  
η περίπτεση του  
αγαιοπτελου

MIKE MILLS / HISTORY OF LOVE  
HISTORY OF SADNESS  
N  
NEW ROMANTIC / MIMICRY  
The beginners



NEW ROMANTIC



FREELANCE



KLEWN, ATHENS 2013



REWRITER





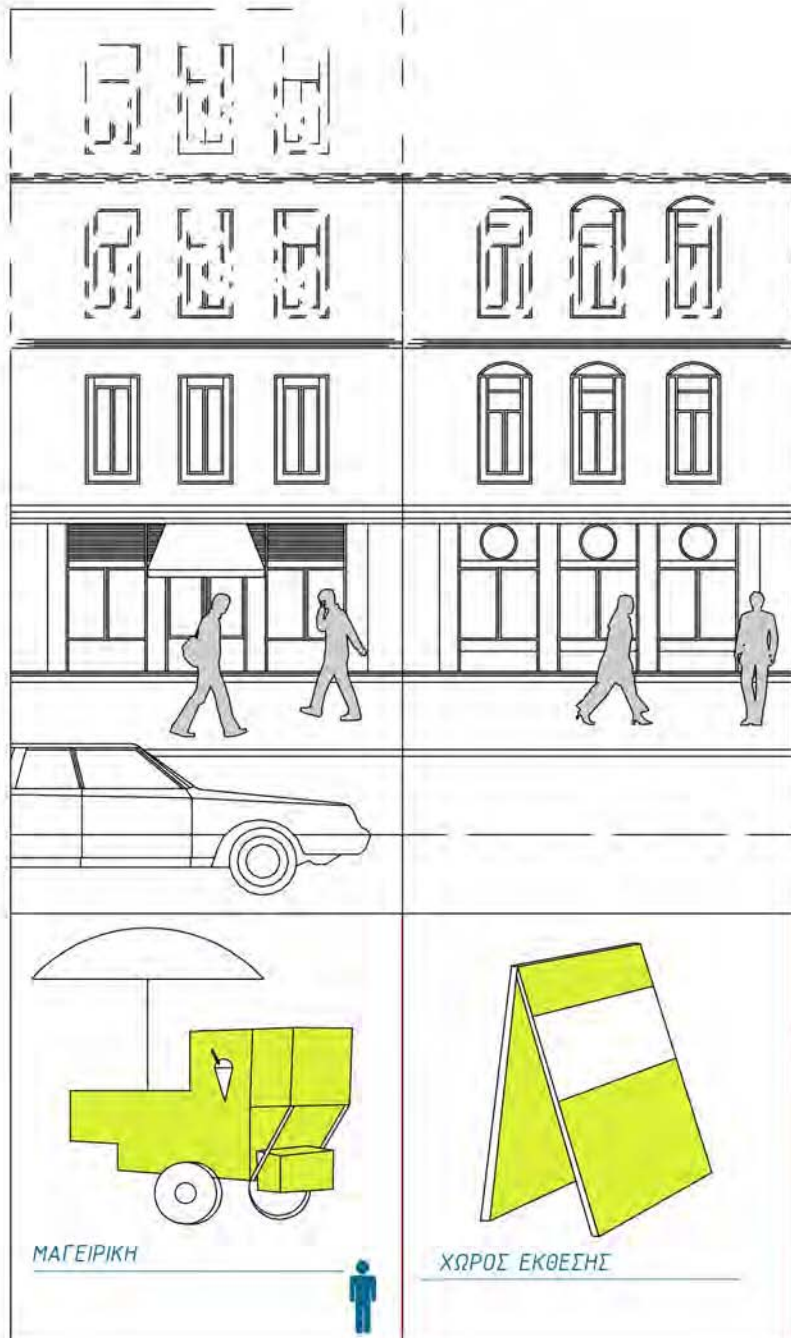

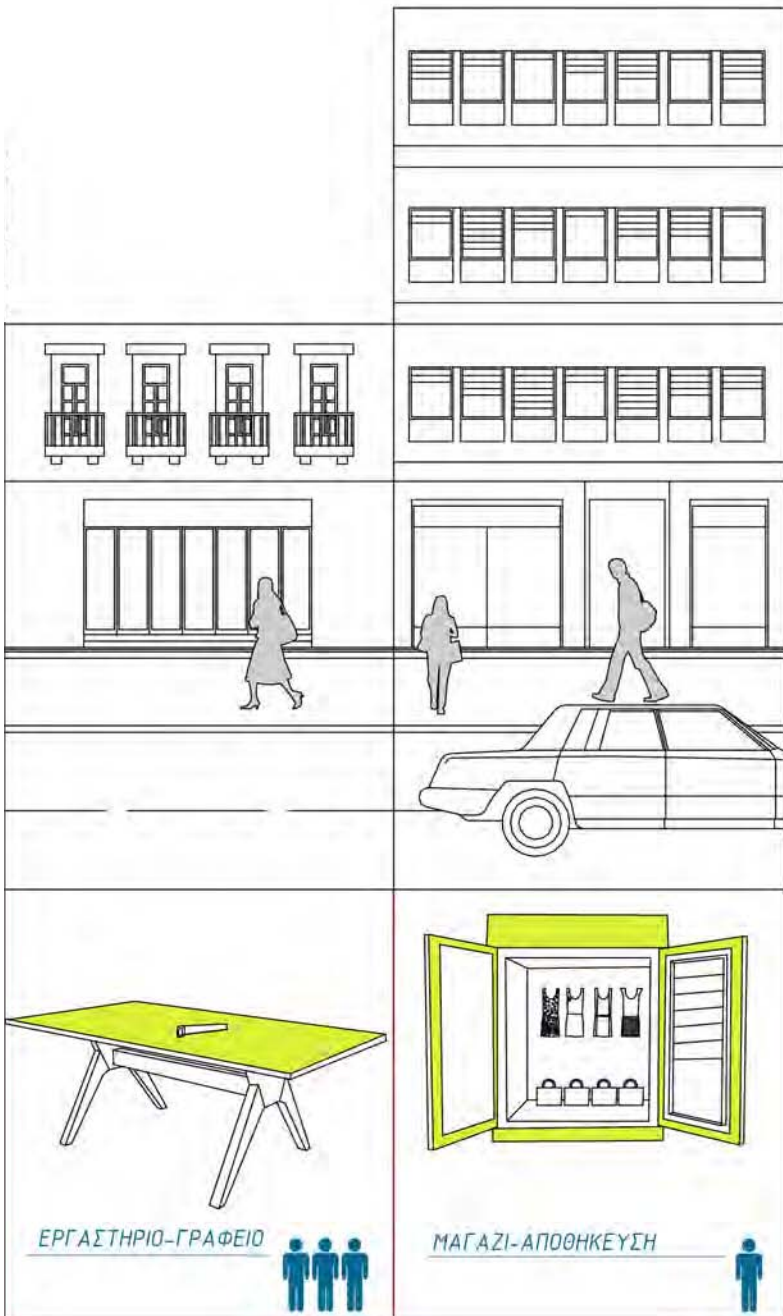

ΕΡΓΑΣΤΗΡΙΟ-ΓΡΑΦΕΙΟ



ΜΑΓΑΖΙ-ΑΠΘΘΗΚΕΥΣΗ





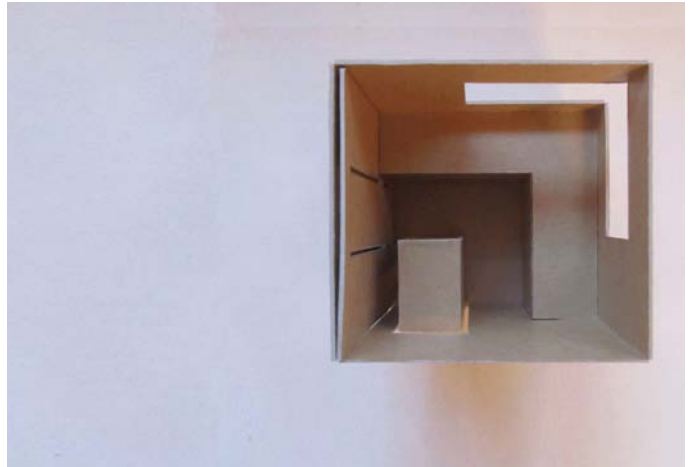
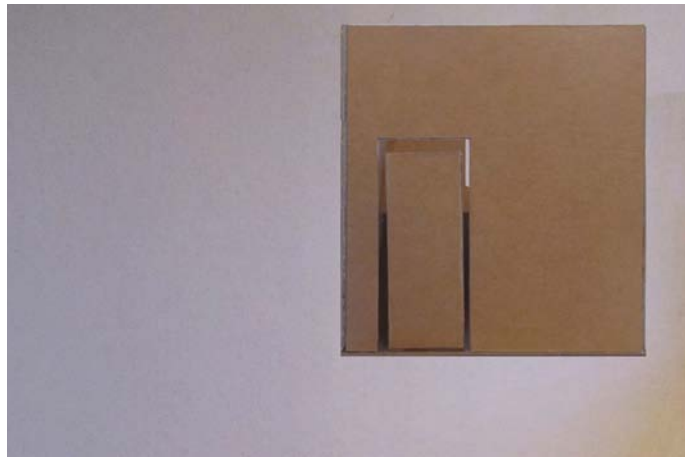





---

Πρόθεση του σχεδιασμού είναι η δημιουργία ενός εργαλείου της πόλης που να πραγματεύεται την ιδέα της αστικής / κοινωνικής οικονομίας. Επιλέξαμε να σχεδιάσουμε ένα περίπτερο, που να ακολουθεί την ιδέα της pop-up πολεοδομικής πρακτικής, με σκοπό να χίνει ένας χώρος συνάντησης και ανοιχτού διαλόγου μεταξύ των κατοίκων της πόλης της Θεσσαλονίκης, και ταυτόχρονα να είναι ένας τόπος όπου θα μπορεί να χρησιμοποιήσει κανείς για να δείξει ένα δικό του προϊόν ή δεξιότητες στην πόλη, να χρησιμοποιήσει τον χώρο σαν προσωρινό εργαστήριο να

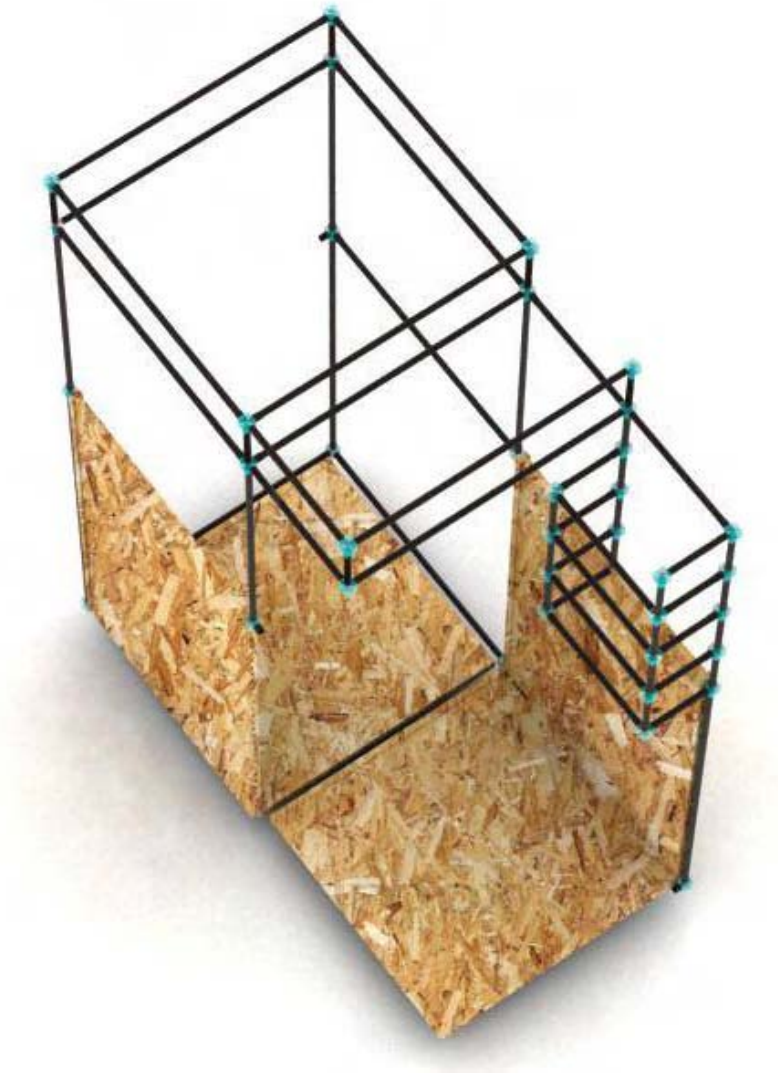

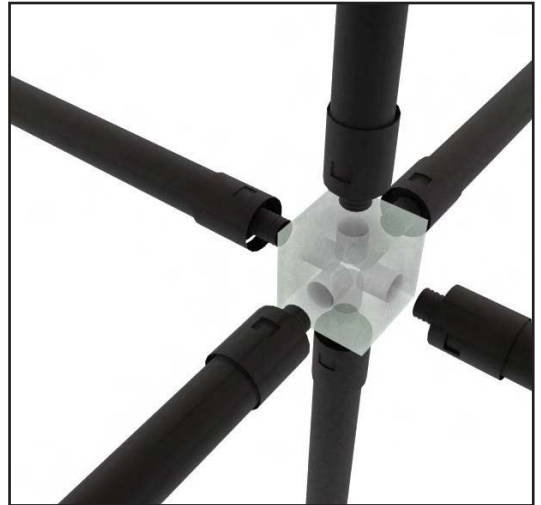

# "ΑΡΜΑ"

## ΑΡΜΑ ΠΕΡΙΛΑΒΕΙ

Ο θέσις κατασκευάζει ένα άρμα και μαζί με τους "χαραυτές" του περιόδευσε σ' όλη την Αττική παίζοντας τα Αρμάτα που ίδιος έγραφε

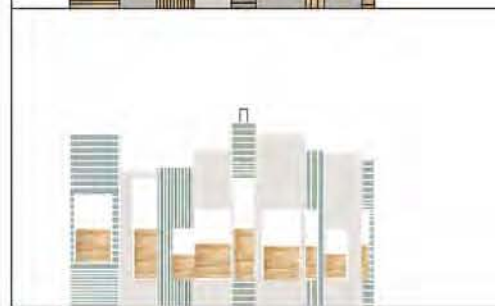
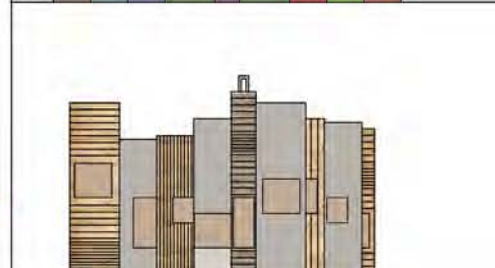
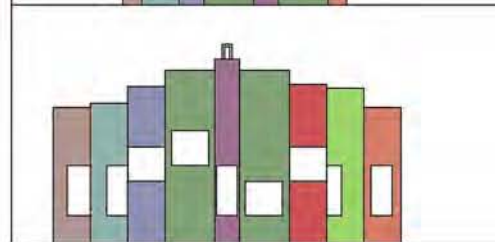
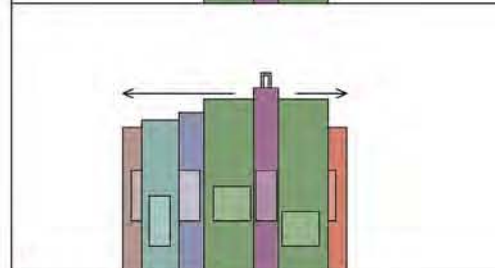
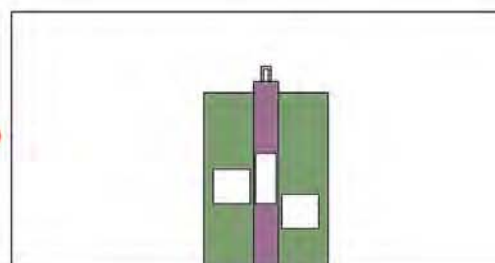
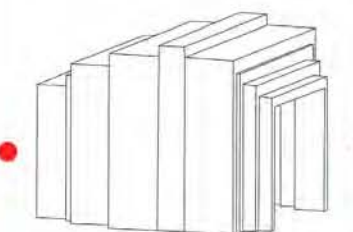
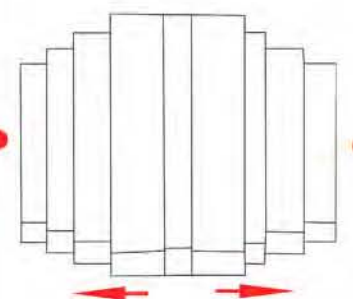
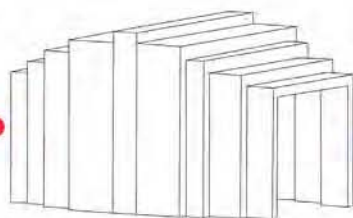
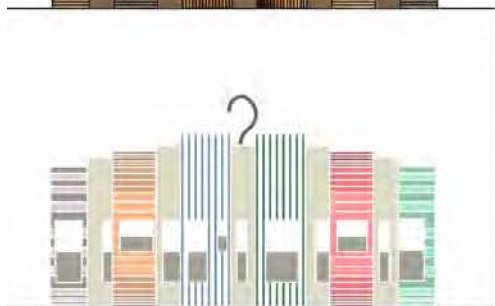
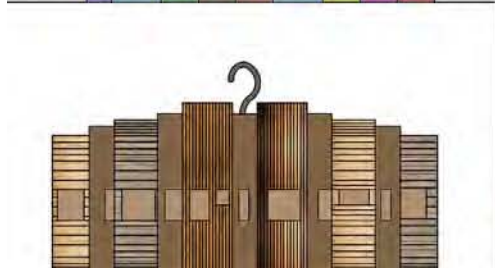
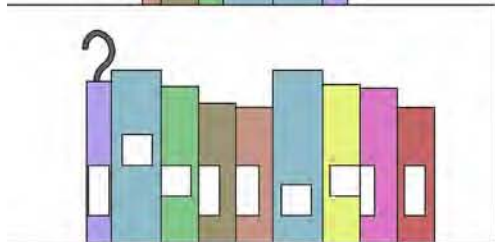
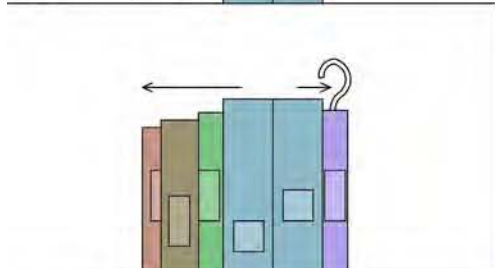
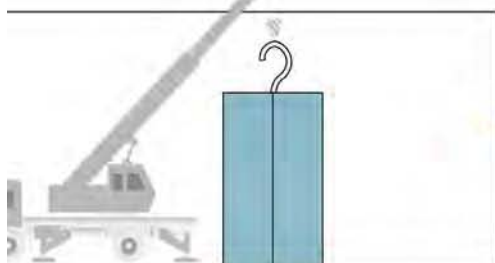

## ΦΕΡΕΑΙΚΟΣ = ΦΕΡΩ + ΟΙΚΟΣ

που κουβαλάει το σπίτι του, ο περιπλανώμενος που έχει κέλυφος ή καβούκι, ιδίως για το σάλιχαϊρι.

## POP UP SHOP

ΠΕΡΙΟΧΕΣ ΣΕ ΠΑΡΑΚΜΗ

ΠΕΡΙΟΧΕΣ ΜΕ ΣΤΑΘΕΡΗ ΚΑΤΑΝΑΛ. ΔΡΑΣΤΗΡΙΟΤΗΤΑ

ΕΡΓΑΛΕΙΟ ΑΝΑΖΩΓΟΝΗΣΗΣ

ΠΑΡΑΣΙΤΟ

- Παρασιτεί σε περιοχές της πόλης που ακόμα διατηρούν σε καλές συνθήκες την αchorαστική δραστηριότητα της πώλης. Έτσι δίνει την δυνατότητα σε νέους και ανεξάρτητους δημιουργούς-επιχηρηματίες να έχουν πρόσβαση στις καταναλωτικές χωνίες τις πόλης (περιοχές που κινείται παραδοσιακά το εμπόριο σήμερα-βιτρίνες της πώλης)
- Ο αντίποδας αυτού είναι ότι το ίδιο μαχαζί μπορεί να τοποθετηθεί στις ηττημένες από την κρίση περιοχές που καταλαμβάνονται από χρήσεις επικίνδυνες. Δηλαδή στοχεύει στην επαναζωογόνηση περιοχών που έχουν περάσει σε ανυπαρξία. Εκεί έχουμε μία αντίστροφη λειτουργία, το pop up με λειτουργίες όπως σεμινάρια πάνω σε συγκεκριμένα θέματα, παρουσιάσεις, εκδηλώσεις (κέντρο ιδιών) Δεν παίρνει από την περιοχή που εγκαθίσταται παρά δίνει σε αυτήν. Γίνεται ένα κινητό εργαλείο αναζωογόνησης των παρατημένων περιοχων στο χάρτι της πώλης.

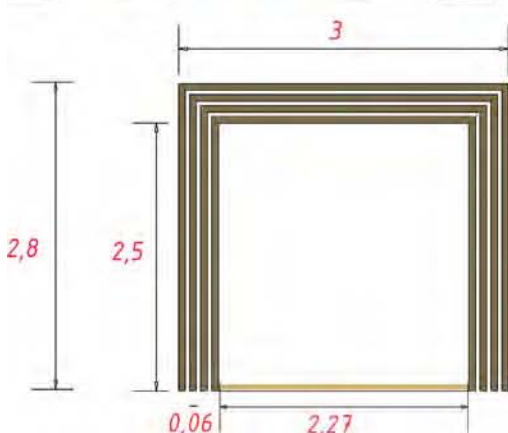





- 2 ξύλινα "πι" 3x0,8x2,8 μέτρα

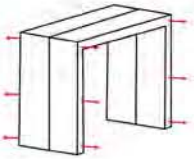

- προσθέτουμε "πι" 3x0,4x3 μέτρα

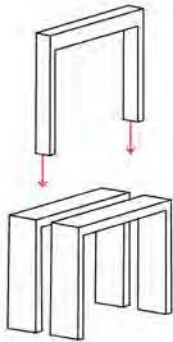

- τα 2 κεντρικά ίσα "πι" περικλύουν τα μικροτέρα/το καθένα συνδέεται με το αμέσως μεγαλύτερο και μικρότερο του!

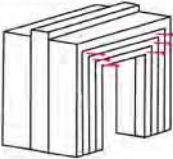

- τα εσωτερικά "πι" είναι συνδεδεμένα με δυνατότητα γραμμικής κίνησης

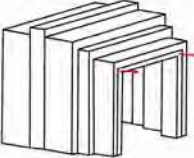

- το τελευταίο "πι" περικλύει τα κομμάτια που συνθέτουν τον εσωτερικό χώρο ανάλογα τη χρήση

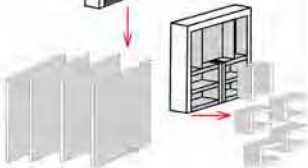
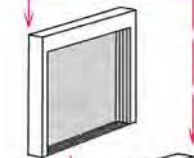
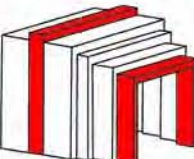

#### ΟΜΑΔΑ ΔΙΑΧΕΙΡΙΣΗΣ

- επιλογή δράσεων (μέσω παρουσίασης στο site)
- επιλογή δημιουργιών
- φροντίδα pop up
- φροντίδα του site-application
- επαφή με συλλογικότητες των περιοχών
- επαφή με followers







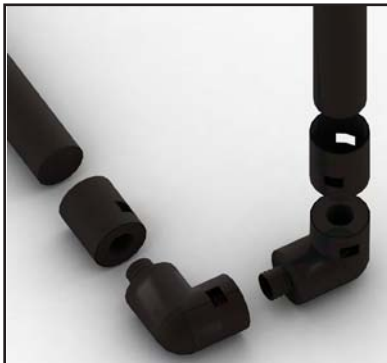
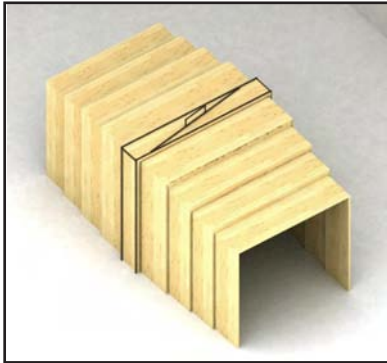

Συμπληρώσαμε το μέρος του πατώματος. Διαχωρίσαμε το 1/2 της κατασκευής.



Το ένα εξωτερικό και τα τρία εσωτερικά τμήματα, έγιναν η βασική μονάδα της κατασκευής.



# Pop the Town Up

16/12 23/12 30/12 6/1 13/1 20/1 27/1

Select category



Recently, the city is increasingly often conceptualized in affective terms. We see this view emerging in locative media art and its tight intellectual ties with actor-network theory, as it seeks to trace and map complex relationships between places, people, technologies in 'emotional cartographies' (Nold 2009). Ubicomp and urban informatics researchers are developing similar ideas about city possessing some form of 'sentience' (Shepard 2011). Affect is also central in recent explorations of how digital media can strengthen citizen engagement by fostering feelings of 'ownership' (de Lange & de Waal

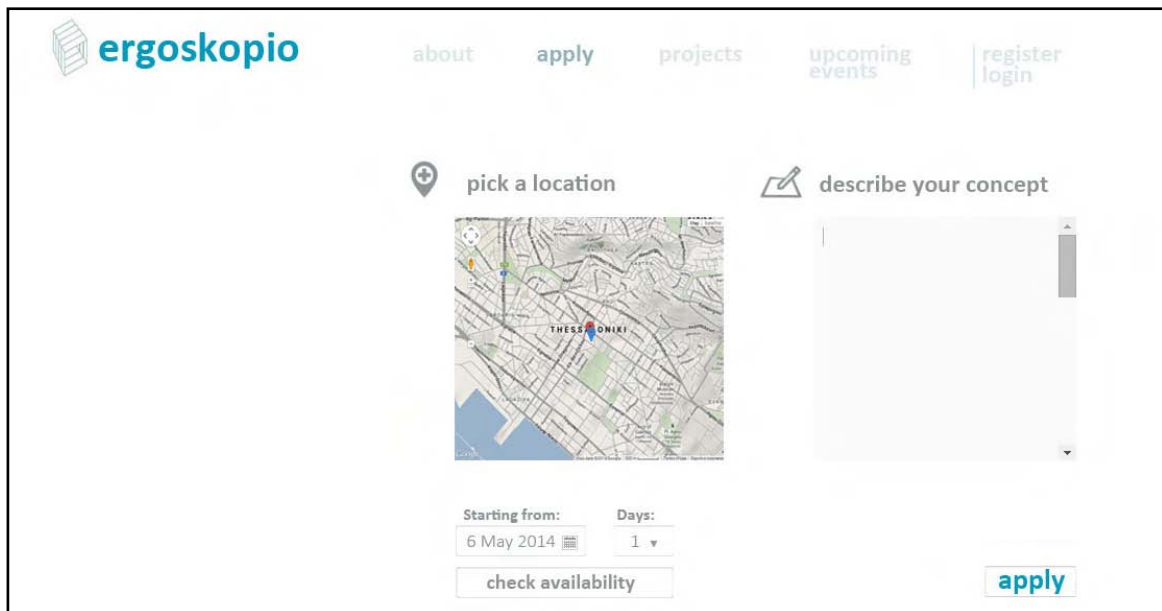

**ergoskopio**

about apply projects upcoming events register login

pick a location describe your concept

Starting from: 6 May 2014 Days: 1

check availability apply

.....

Ένας χάρτης που πάνω του αποθηκεύονται πληροφορίες του φυσικού χώρου της πόλης, όπως είναι οι εμπορικοί χώροι σε λειτουργία ή οι κενοί, και σημειώνονται κοινωνικές πρακτικές που οργανώνονται και εκτυλίσσονται στον δημόσιο χώρο, για παράδειγμα οι μετακινούμενοι μικροπωλητές, ένα συλλογικό πικ νικ στο πεζόδρομο μιας χειτονιάς, μια ακτιβιστική δράση. Ταυτόχρονα, είναι ένας χώρος ανοιχτόν διαλόγου γύρω απο προβληματικές της πόλης, και ένας χώρος συνάντησης της φαντασίας, που μπορεί να κάνει την αστική ζωή πιο "ευχάριστη" και "περικερτική".

.....













Μηχανισμοί

Σύνθεση της ιδέας του εργοσκοπίου

Παρατηρώντας τον χάρτη μιας πόλης όπως είναι η Αθήνα ή η Θεσσαλονίκη σήμερα, στην περίοδο της βαθιάς οικονομικής κρίσης, θα εντοπίσουμε τις περιοχές που έχουν πληγεί περισσότερο έχουν σκοτεινιάσει κυριολεκτικά και μεταφορικά, κι εκείνες που ακόμα είναι ζωντανές, οι δημόσιοι χώροι προσβάσιμοι και ασφαλείς, τα καταστήματα προσελκύνουν ακόμα αχραστικό κοινό με αποτέλεσμα να επικρατεί ζωντάνια στα πεζοδρόμια και στα καφενεία.

Η σκοτεινές πλευρές του χάρτη συγχροτούν ένα κόσμο διαφορετικό με την εγκατάλειψη σε πρωταγωνιστικό ρόλο, τα μαχαζιά κλειστά, τους δρόμους σκοτεινούς να δημιουργούν αίσθημα ανασφάλειας και γενικευμένης ερήμωσης.

Ανάμεσα σ' αυτές τις δύο καταστάσεις του αστικού χάρτη της κρίσης παρεμβάλλονται ενδιάμεσες αποχρώσεις, όμως συνήθως η διαδικασία ερήμωσης κερδίζει δυναμικά έδαφος αποδιαρθρώνοντας ιστορικούς χαρακτήρες περιοχών και γειτονιών με ένα ρυθμό απρόσμενα ταχύ.

Παρατηρώντας κανείς τις δυναμικές της εξάπλωσης, της δυσθυμίας και του αδιεξόδου στον κοινωνικό και αστικό ιστό μπορεί ταυτόχρονα να διακρίνει και νέες τάσεις από νέους ανθρώπους που μέσα στη ρευστότητα της κρίσης προσπαθούν να δημιουργήσουν καινοτομικά ή να επενδύσουν με πρωτοβουλίες και ιδέες που «διαλύνουν» την ομίχλη της κατήφειας στη ζωή της πόλης και των κατοίκων της. Μας δίνουν την ευκαιρία να φανταζόμαστε πιο αισιόδοξα την πόλη, την ζωή μας, την χειτονιά μας.

Εντοπίζουμε λοιπόν μια διάθεση να σχεδιαστούν πρωτοβουλίες που να προσκαλούν και να υποστηρίζουν καινοτομίες στο ρευστό κοινωνικό χάρτη της πόλης εν μέσω οικονομικής κρίσης.

Θεωρώντας ότι οι αστικές και κοινωνικές εξελίξεις μπορούν να επηρεαστούν με καινοτομικές πρωτοβουλίες πιο άμεσα και αποτελεσματικά από την παθητική αναμονή-εφησυχασμό των επίσημων καναλιών παράγωγης πολιτικής (κράτος, δημοτικοί άρχοντες), σχεδιάσαμε το ερχοσκόπιο.

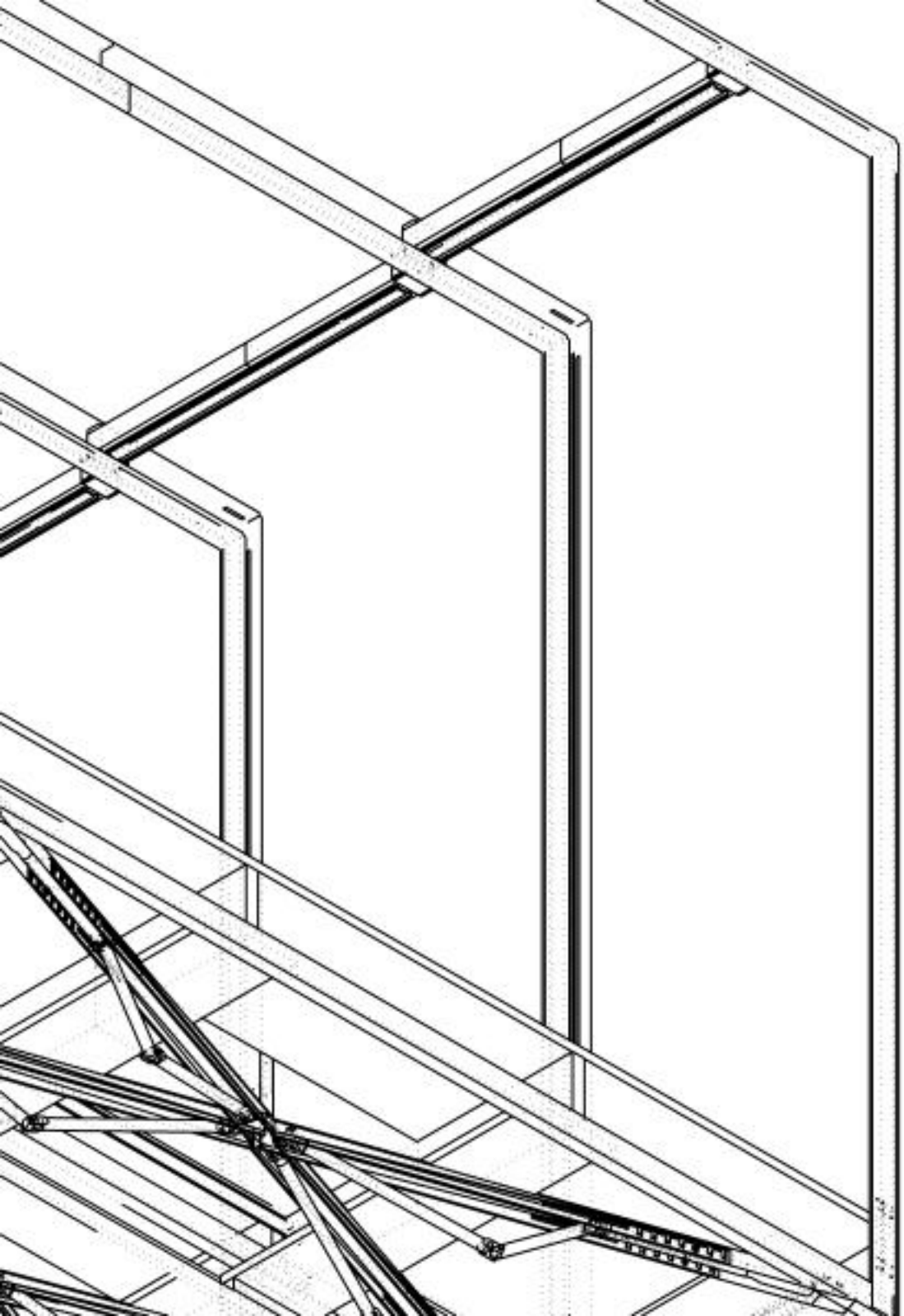

Το "εργοσκόπιο" είναι μια πλατφόρμα συνεργασίας μεταξύ των κατοίκων της πόλης της Θεσσαλονίκης. Είναι ένας pop-up χώρος που ζει περιοδικά τόσο στην πόλη όσο και στο διαδίκτυο. Η στοσελίδα του εργοσκόπιου γίνεται χώρος συνάντησης της ιδέας, και το περίπτερο είναι ο χώρος που εκτυλίσσεται η εφαρμογή της.

Το περίπτερο αποτελεί μέρος ενός δικτύου «δωματίων» της ίδιας τυπολογίας. Το καθένα από αυτά έχει μέγεθος περίπου 3 κυβικά μέτρα, όπως επίσης και τη δυνατότητα να αναδιπλωθεί στο  $\frac{1}{4}$  του αρχικού του μήκους. Μπορεί επίσης να συναρμολογηθεί μαζί με άλλα και να επεκτείνει το χώρο του.



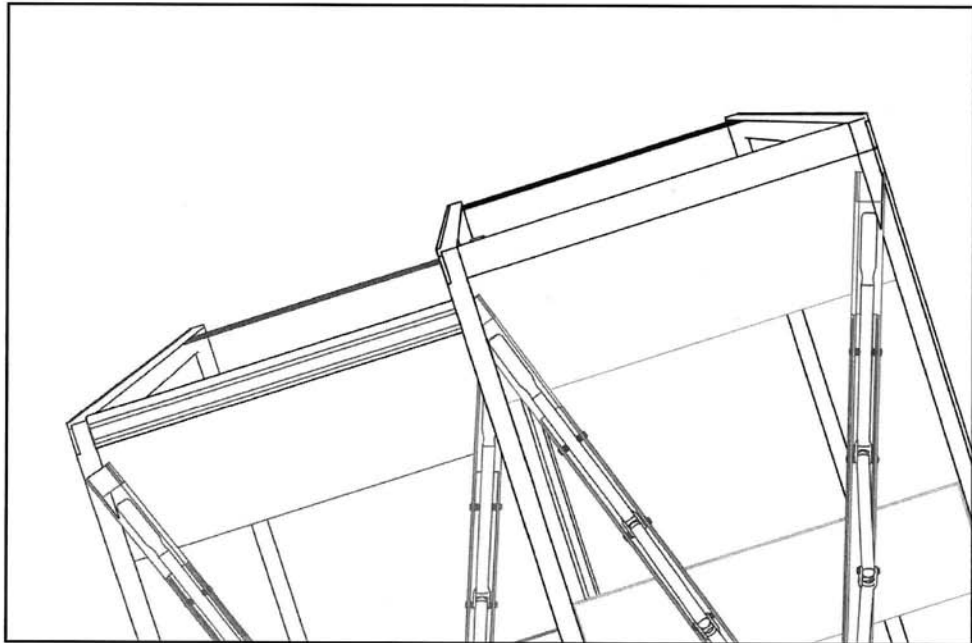
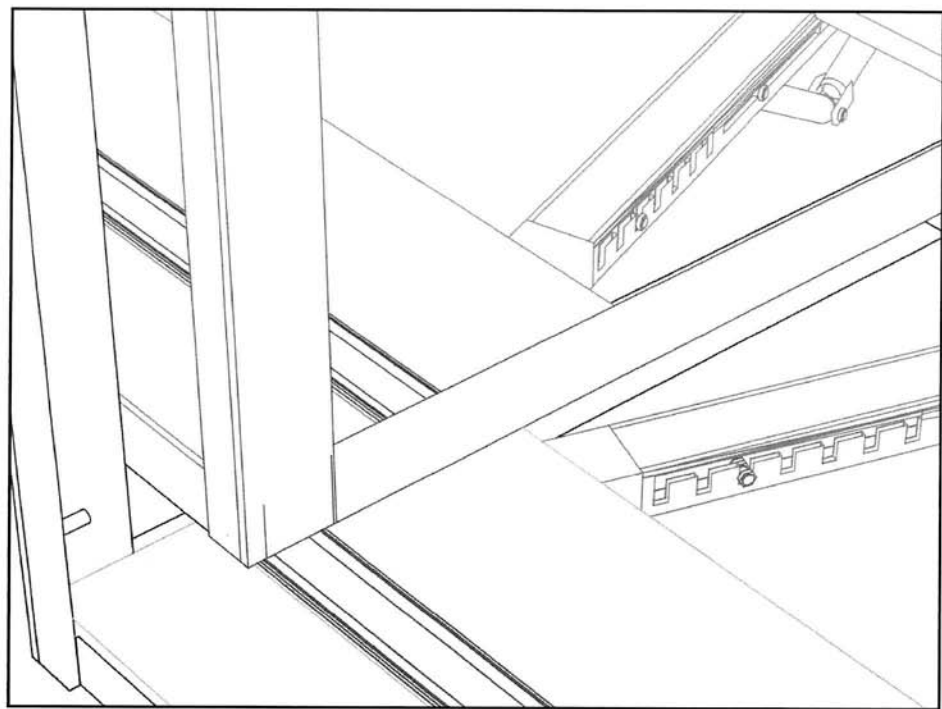

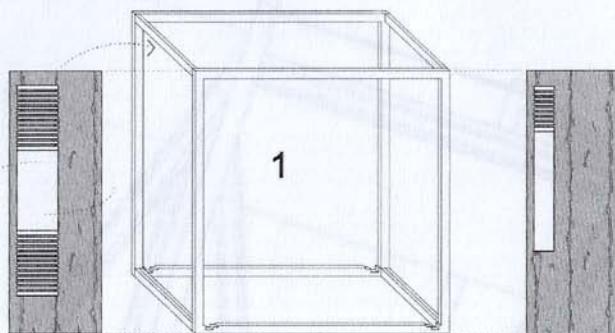
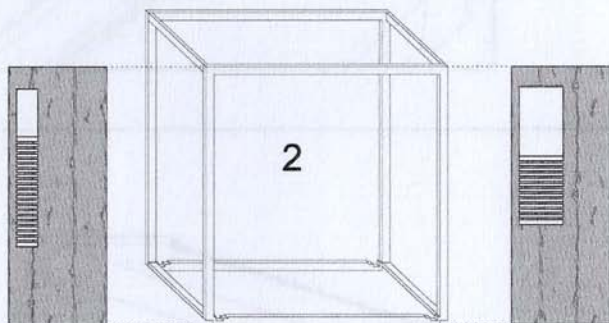
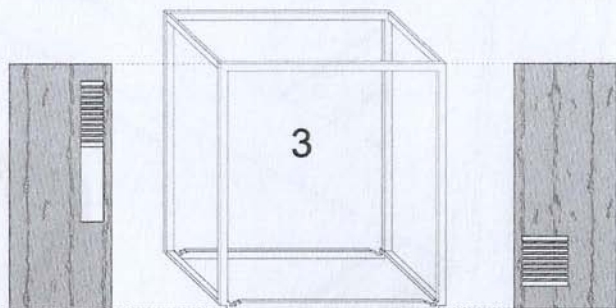
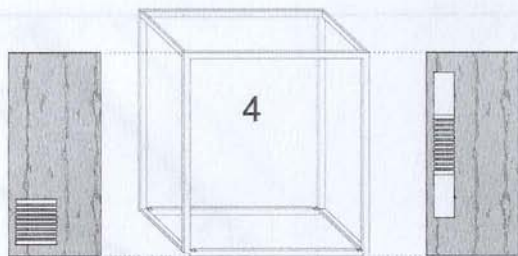



## ΜΗΧΑΝΙΣΜΟΣ ΓΙΑ ΑΝΟΙΓΜΑΤΑ

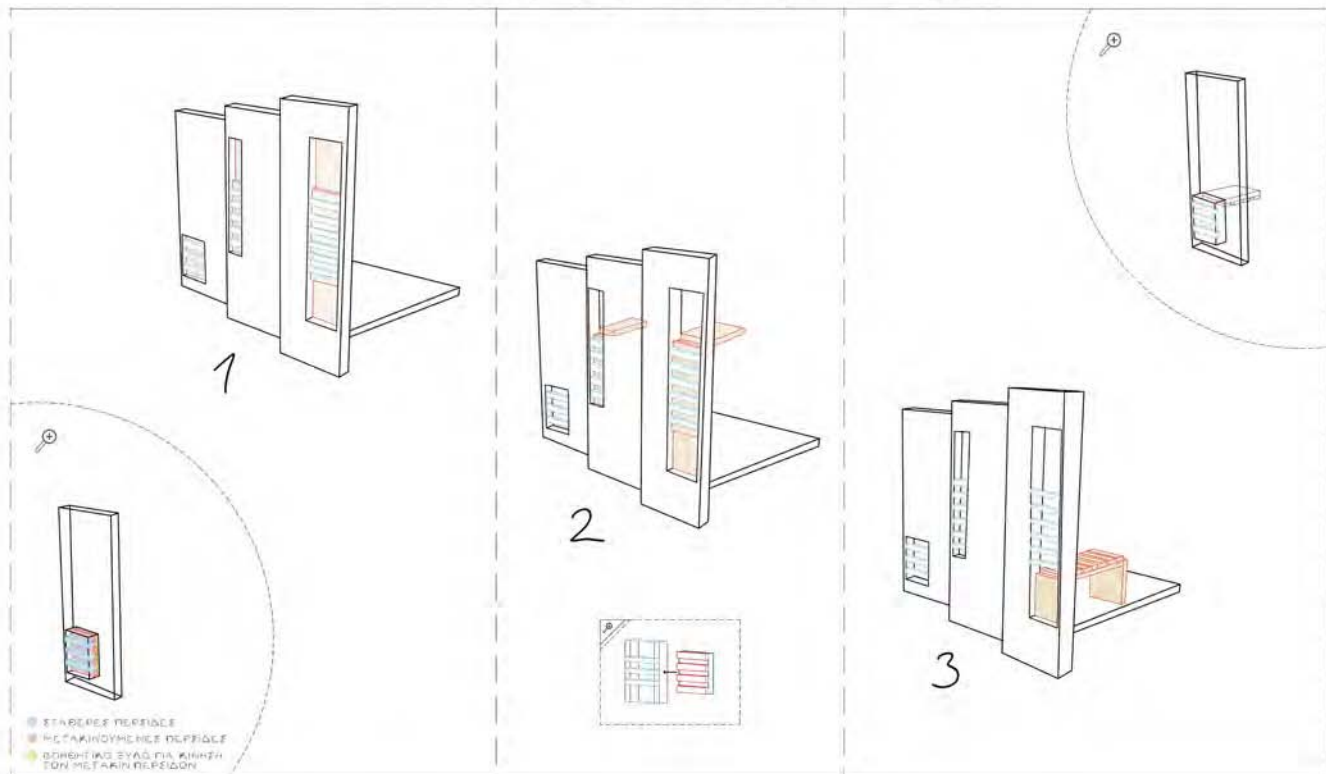

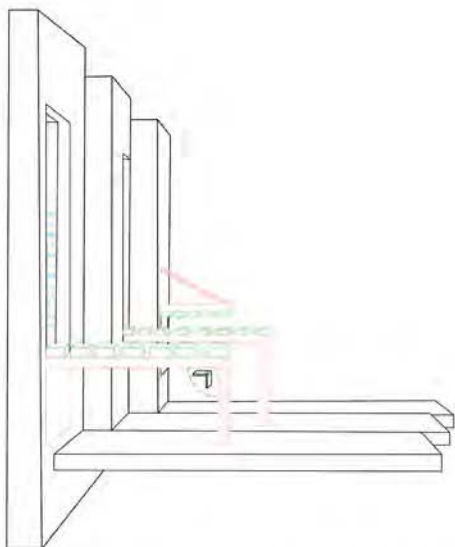

ΞΕΚΛΕΙΔΩΜΑ ΑΝΟΙΓΜΑΤΩΝ -----ΣΥΝΔΙΑΛΛΑΓΗ ΜΕ ΤΟ ΑΣΤΙΚΟ ΤΟΠΙΟ

ΚΛΕΙΔΩΜΑ ΑΝΟΙΓΜΑΤΩΝ -----ΔΙΑΦΥΛΑΞΗ ΑΝΤΙΚΕΙΜΕΝΩΝ.

Ο ΜΗΧΑΝΙΣΜΟΣ ΤΩΝ ΑΝΟΙΓΜΑΤΩΝ ΔΙΝΕΙ ΤΗ ΔΥΝΑΤΟΤΗΤΑ ΝΑ ΦΩΤΙΣΤΕΙ ΤΟ ΠΕΡΙΠΤΕΡΟ ΜΕ ΦΥΣΙΚΟ ΦΩΣ ΚΑΙ ΤΑΥΤΟΧΡΟΝΑ ΝΑ ΔΗΜΙΟΥΡΓΗΣΕΙ ΧΩΡΟ ΕΚΘΕΣΗΣ ΕΣΩΤΕΡΙΚΑ ΤΗΣ ΚΑΤΑΣΚΕΥΗΣ

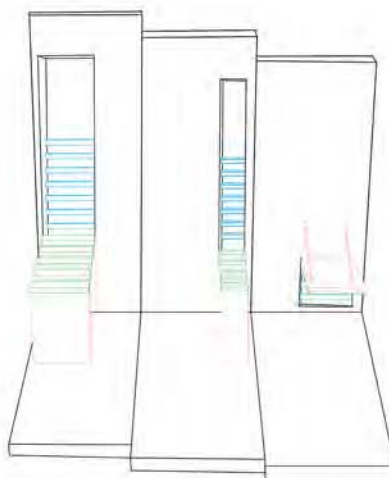

ΣΥΝΔΙΑΣΜΟΣ ΑΠΟ 2 ΜΕΡΗ ΠΕΡΙΣΤΑΣΕΩΝ

ΟΙ **ΓΑΛΑΖΙΝΕΣ** ΜΕΝΟΥΝ ΣΤΑΘΕΡΕΣ ΣΤΟ ΑΝΟΙΓΜΑ

ΟΙ **ΠΡΑΣΙΝΕΣ** ΑΠΟΣΠΟΝΤΑΙ ΜΑΖΙ ΜΕ ΤΟ **ΚΟΚΚΙΝΟ** ΠΛΑΙΣΙΟ ΠΟΥ ΤΙΣ ΚΡΑΤΑ ΩΣΤΕ ΝΑ ΛΕΙΤΟΥΡΓΗΣΟΥΝ ΩΣ ΒΟΗΘΗΤΙΚΗ ΕΠΙΡΡΟΨΗ ΤΟΥ ΕΣΩΤΕΡΙΚΟΥ

# ΔΕΞΙΑ ΟΨΗ

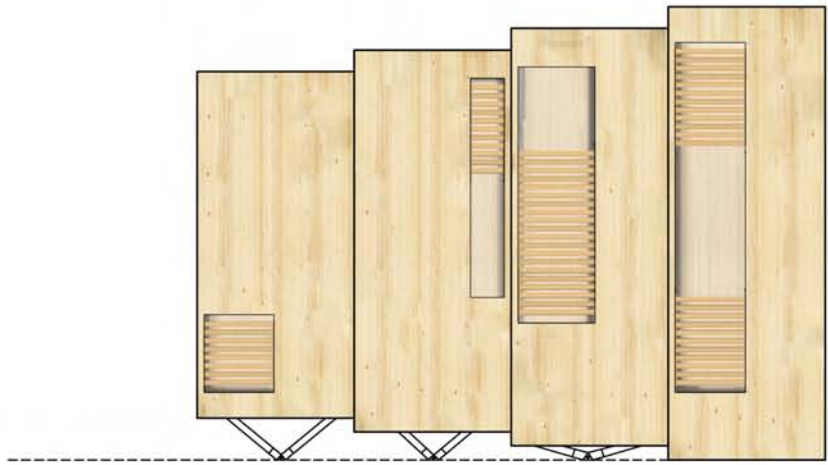
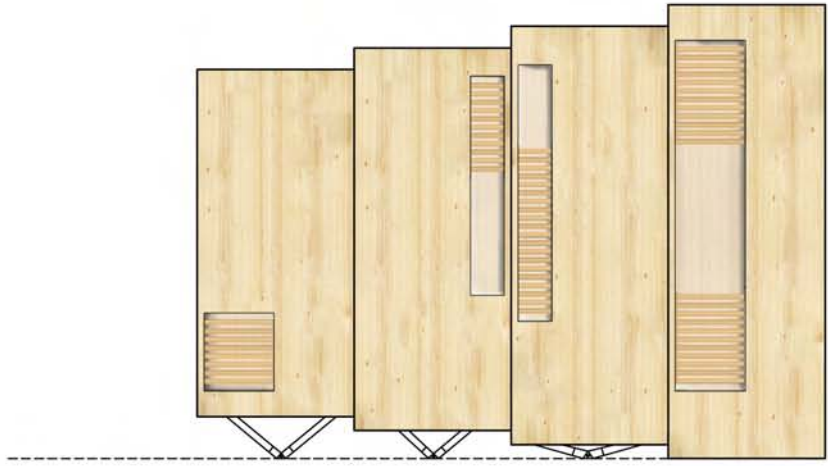
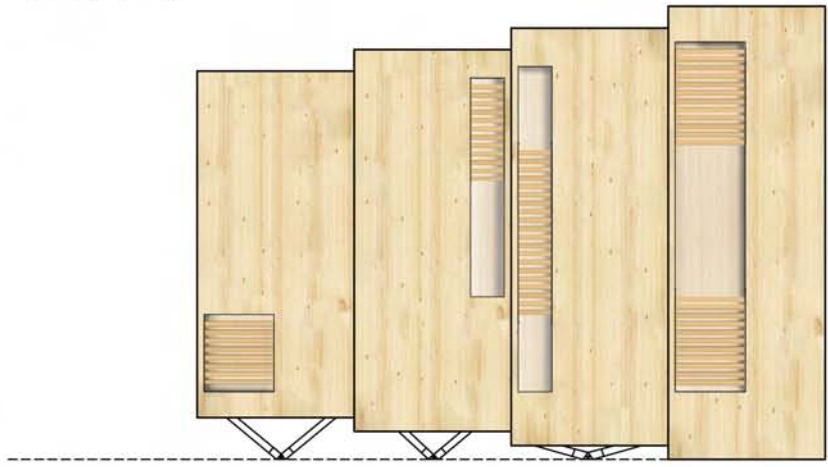

# ΑΡΙΣΤΕΡΗ ΟΨΗ

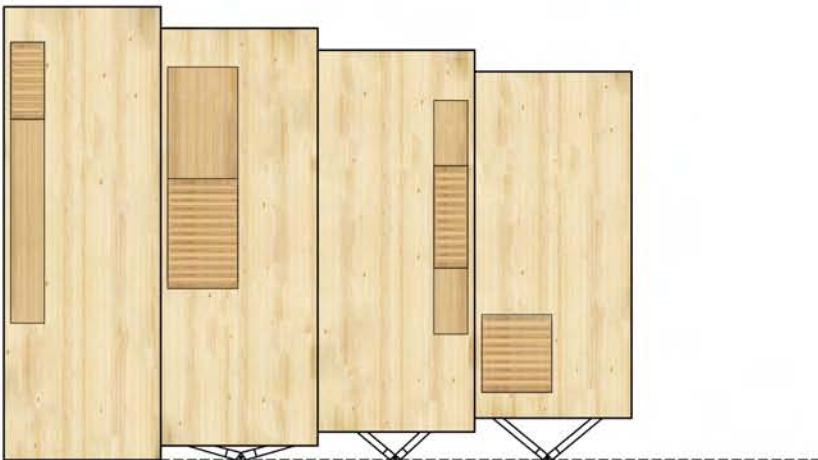
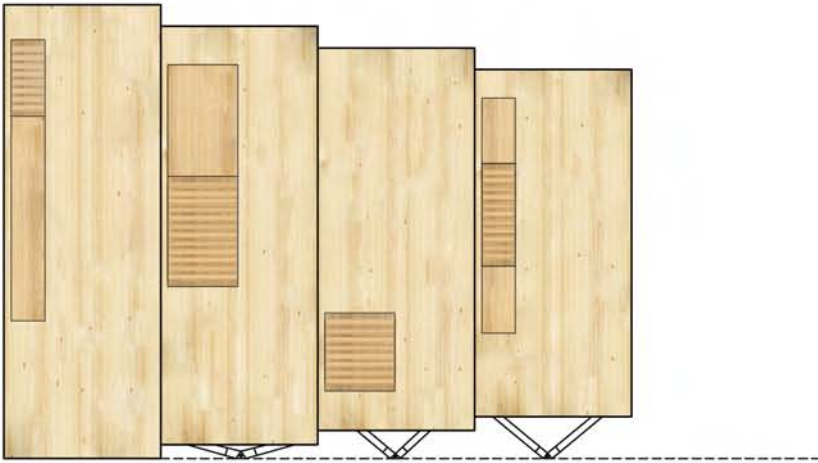
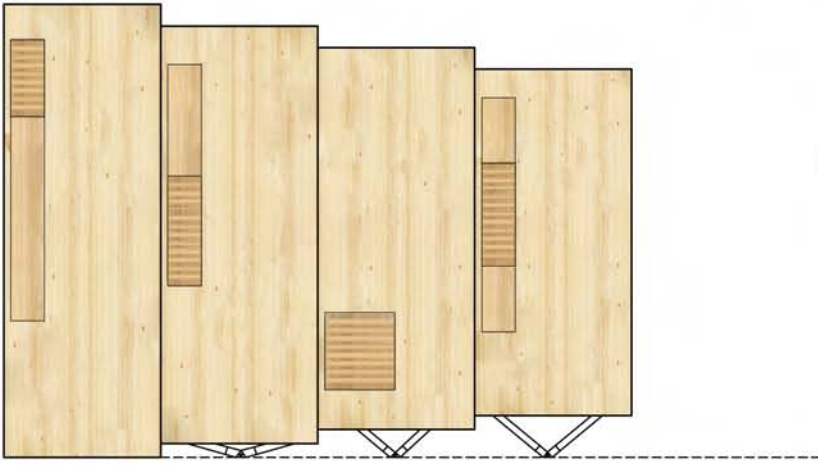

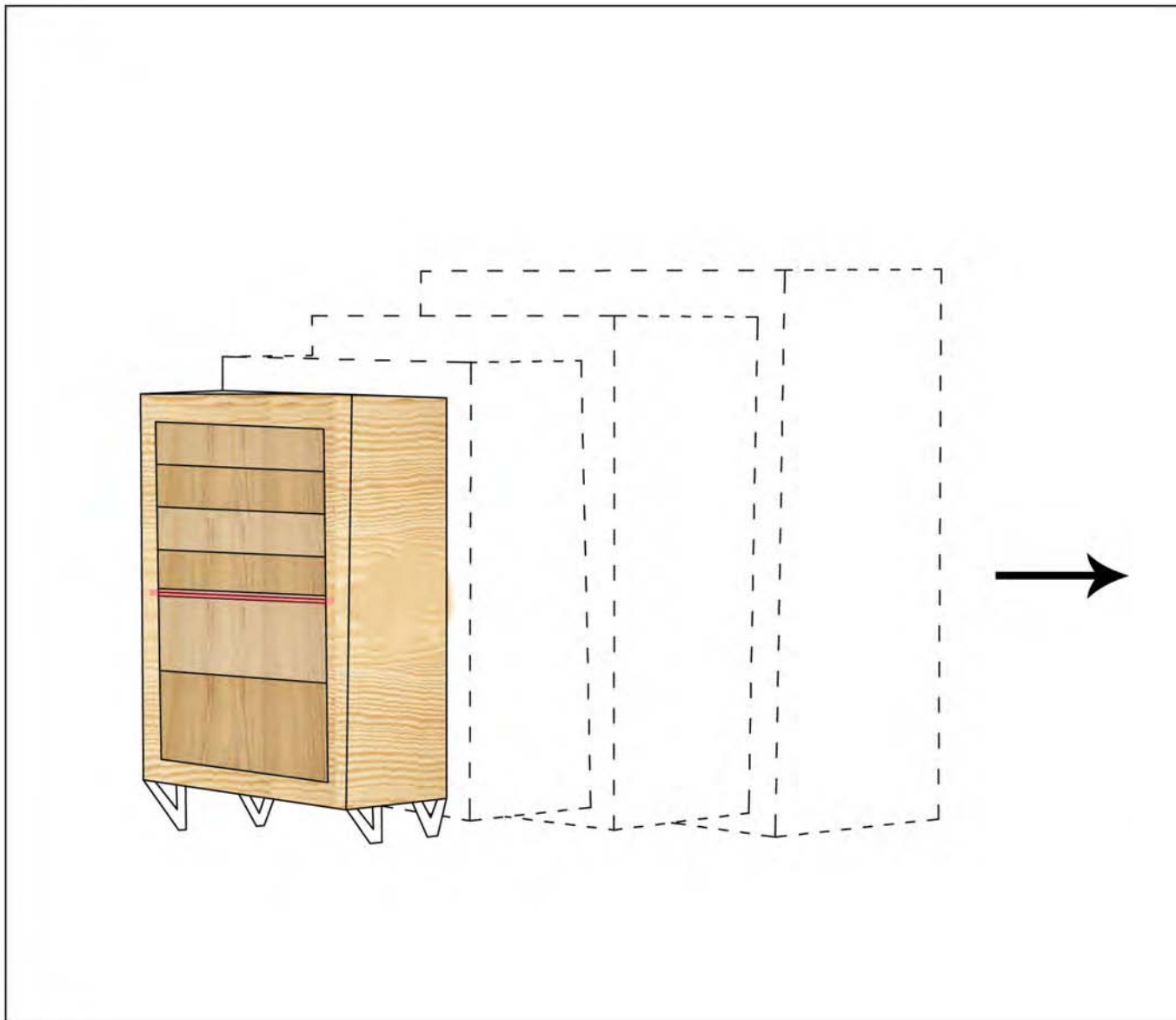

ΑΝΟΙΓΟΥΝ 2 ΦΥΛΛΑ ΤΟ ΕΝΑ ΜΑΖΕΥΕΤΑΙ ΜΗΧΑΝΙΣΜΟ ΑΠΟ ΚΑΒΙΛΙΕΣ ΠΑΝΩ ΣΑΝ ΥΠΟΣΤΕΓΟ  
ΚΑΙ ΤΟ ΚΑΤΩ ΦΥΛΛΟ ΔΗΜΙΟΥΡΓΕΙ ΡΑΜΠΑ

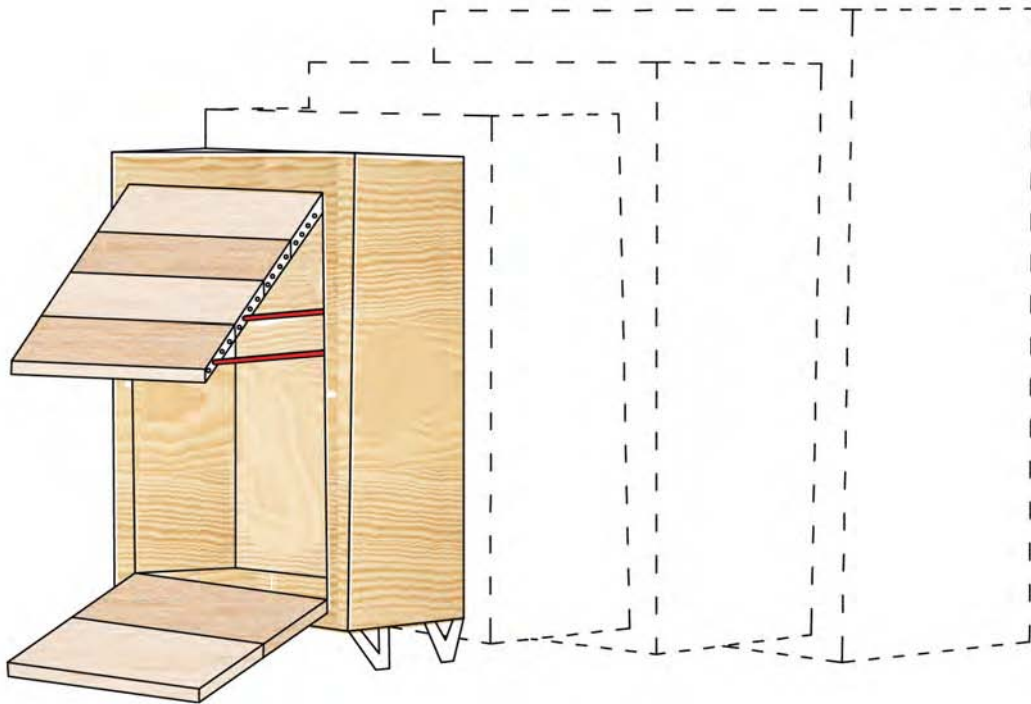

.....

Έχει δυο βασικές λειτουργίες :

Από τη μία παρουσιάζει την δουλειά νέων δημιουργών στα πιο ζωηρά σημεία του χάρτη της πόλης, λειτουργεί παρασιτικά , εκμεταλλεύεται δηλαδή την ζωντάνια του καταναλωτικού της χάρτη ώστε να δώσει ευκαιρίες σε νέους σχεδιαστές και στη καινοτομική παραγωγή της πόλης να έρθει σε επαφή με ένα ευρύτερο καταναλωτικό κοινό.

Οι προσωρινές κατασκευές «μπορούν» να επιλέξουν που θα περιοδένσουν ώστε να πάρουν αλλά και να δώσουν ζωντάνια στους δημόσιους χώρους. Να αποτελέσουν αφετηρία για ένα διάλογο για την αναζωογόνηση της πόλης.

Ένα εργαλείο πόλης που παρέχει στους χρήστες του νέες κοινωνικές περιπέτειες και εμπειρίες.(να συνερχαστούν και να προσφέρουν νέες και απρόβλεπτες υπηρεσίες συμπληρώνοντας το τοπικό κενό)

.....



# Εργοσκόπιο

SIGN IN / UP

USE MAKE ABOUT COMMENT



PASSED



ACTIVE



COMING SOON

< JANUARY >

01 02 03 04 05 06 07 08 09 10 11 12 13 14 15 16 17 18 19 20 21 22 23 24 25 26 27 28 29 30

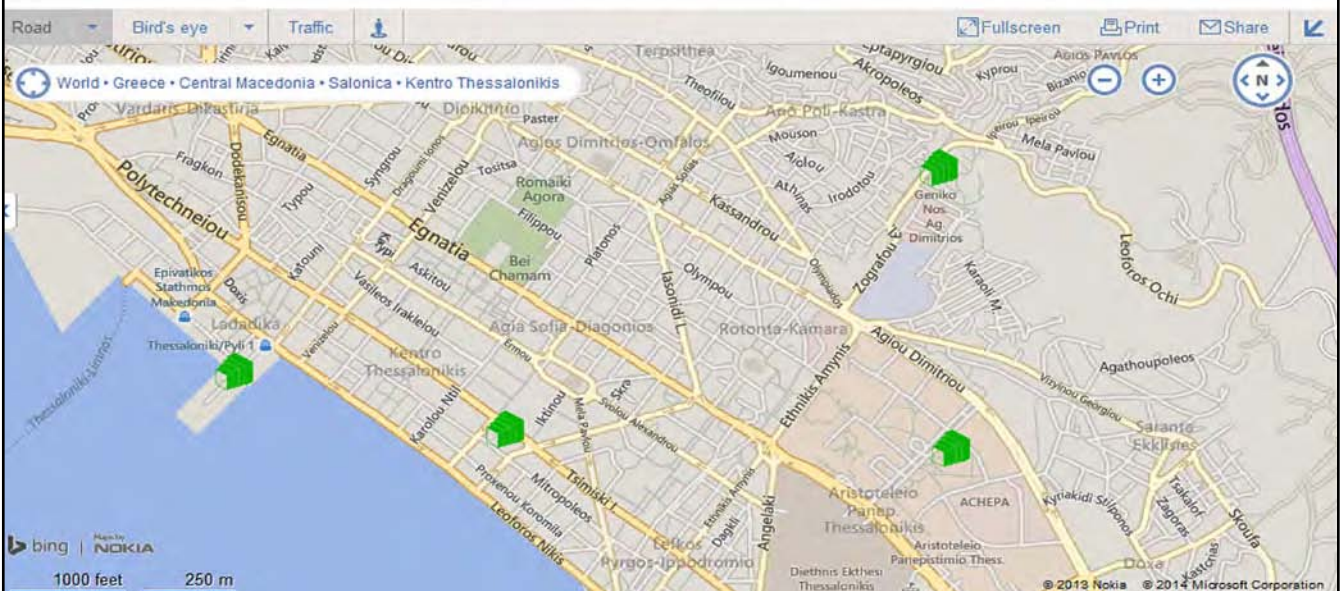



Τα «δωμάτια»- εργοσκόπια, είναι περιοδικοί χώροι μέσα στην πόλη τους οποίους οι κάτοικοι μπορούν να χρησιμοποιήσουν για κοινωνικούς, εμπορικούς και πολιτιστικούς σκοπούς. Για παράδειγμα, μέσα στο εργοσκόπιο, μπορεί κανείς να δείξει, να δει, να μάθει, να μοιραστεί, να ανταλλάξει, να φτιάξει, να αγοράσει, κ.α.

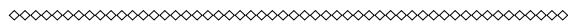

## ΜΗΧΑΝΙΣΜΟΣ ΛΕΙΤΟΥΡΓΙΑΣ

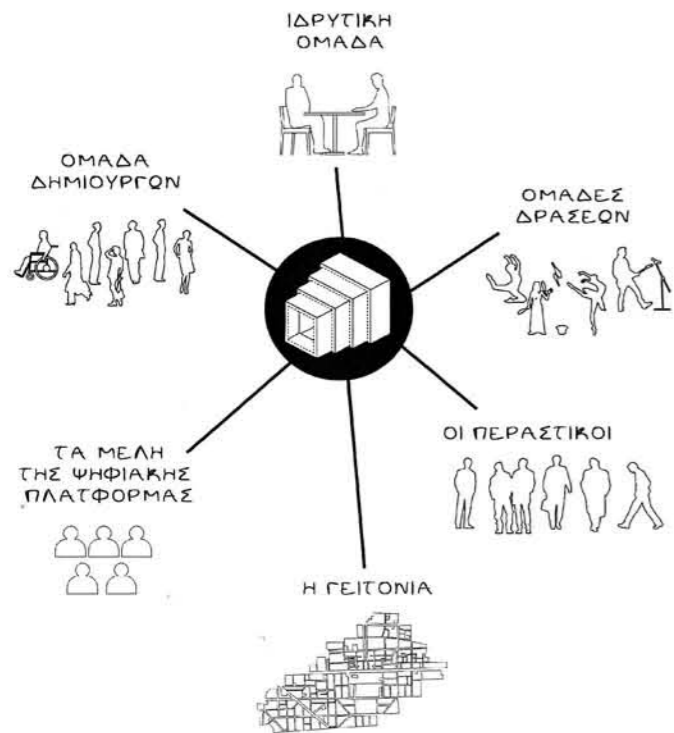

## ΟΙ ΦΙΛΟΙ-ΣΥΝΕΡΓΑΤΕΣ



## ΕΡΓΟΣΚΟΠΙΟ

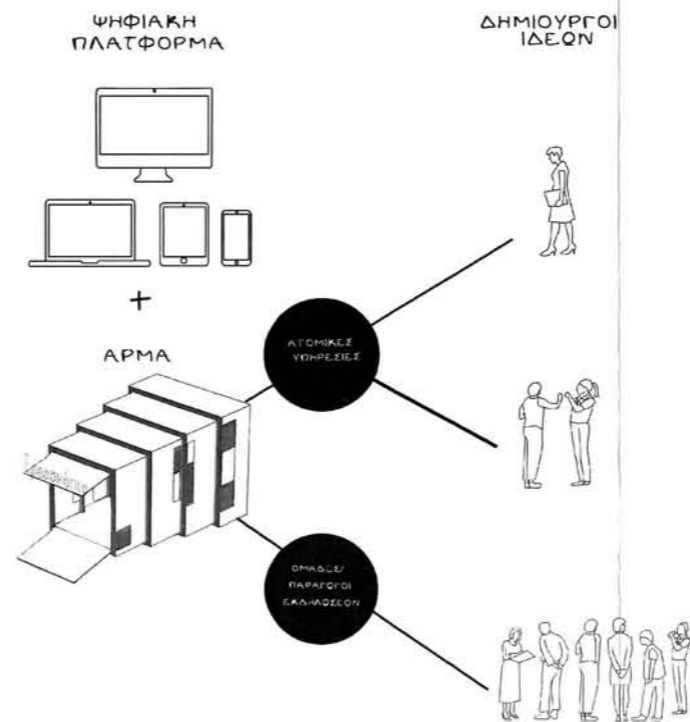

+ ΙΔΕΕΣ = ΥΠΗΡΕΣΙΕΣ

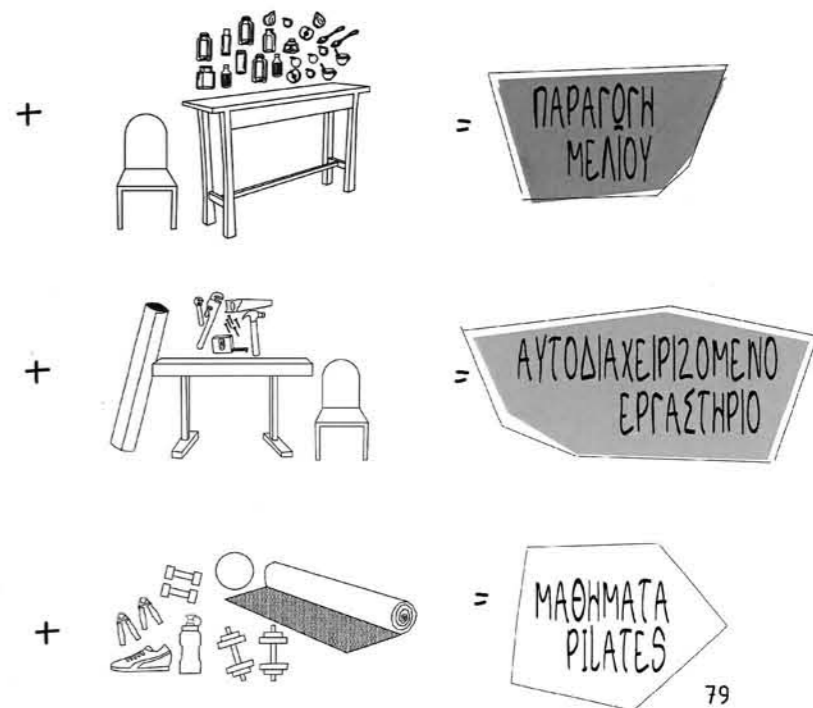



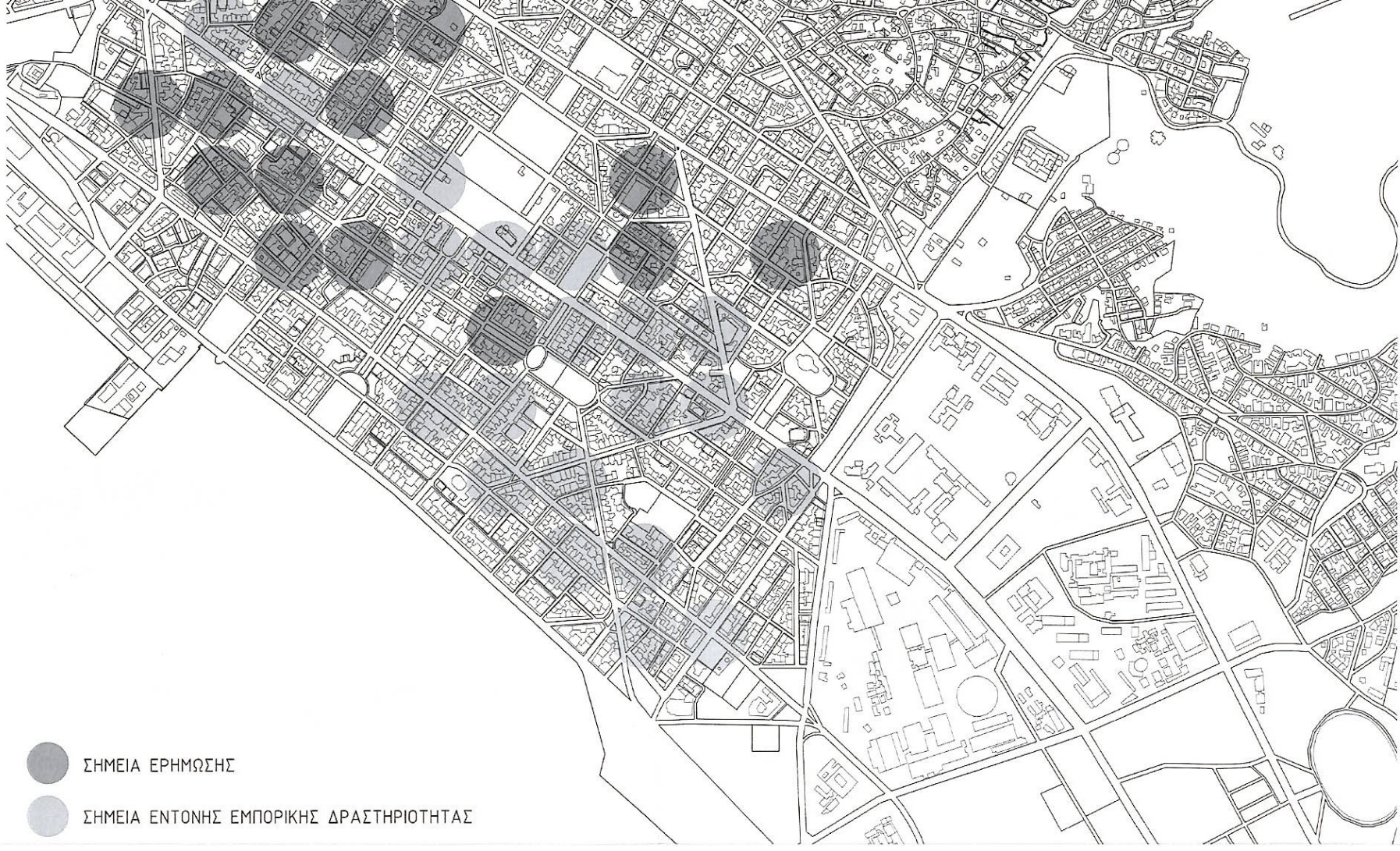

ΣΗΜΕΙΑ ΕΡΗΜΩΣΗΣ



ΣΗΜΕΙΑ ΕΝΤΟΝΗΣ ΕΜΠΟΡΙΚΗΣ ΔΡΑΣΤΗΡΙΟΤΗΤΑΣ

Το εργασκόπιο, με τις προσωρινές  
εγκαταστάσεις του, δίνει ανάσες στα  
υποβαθμισμένα – σκοτεινά σημεία της πόλης.

Χρησιμοποιεί την δημιουργικότητα το  
ταλέντο και την θετική ενέργεια νέων  
ανθρώπων διοχετεύοντας τα στην πόλη.  
Στρέφοντας αναλαμπές φωτός στις πιο  
σκοτεινές πλευρές της.

Ανιχνεύει τις πιθανότητες , ανοίγει τις  
πόρτες στην φαντασία μιας ζωής πιο  
ανοιχτής πιο κοινοτικής και συνεργατικής,  
πιο ευχάριστης πιο απρόβλεπτης.

Πρόκειται για μία διαρκή αναζήτηση  
πολιτισμού και δημιουργικότητας στις πιο  
κακοποιημένες εκτάσεις του αστικού μας  
τοπίου μέσα από τις πολλαπλές προσωρινές  
χρήσεις που καλείται να στεγάσει.

Χρησιμοποιεί τις προσωρινές αυτές  
εκδηλώσεις παρεμβαίνοντας έτσι στο  
κοινωνικό ιστό με στόχο να δημιουργήσει  
νέους κανόνες, νέες συμπεριφορές, νέα  
κοινωνικά, πολιτικά, οικονομικά και  
πολιτισμικά πρότυπα για την κοινωνία.

Πρωθεί μια νέα γενιά υπηρεσιών  
εμπνευσμένη από την έννοια των κοινών και  
προσαρμοσμένη στη συνεργατικότητα και  
ενεργητικότητα των πολιτών. Πλάθει μικρής  
κλίμακας «ουτοπίες», ατμόσφαιρες σαν  
μια μορφή πειράματος για την τόνωση της  
συλλογικής συμμετοχής.

## Map/FAQ

*Πώς καταχωρόμαι στο χάρτη;*

Με αποστολή των στοιχείων στο "ergoskopio(at)hotmail.com".

*Είναι δωρεάν;*

Ναι.

*Ποιός είναι πίσω από την ιστοσελίδα;*

Τα μέλη της ομάδας δημιουργίας του εργοσκοπίου.

*Πως μπορώ να χρησιμοποιήσω το χάρτη;*

Υπάρχουν οδηγίες για όλες τις δυνατότητες του ιστότοπου στο αρχείο εγχειρίδιο.

*Γιατί;Γιατί;Γιατί;*

Το εργοσκόπιο είναι ένας pop-up χώρος που ζει περιοδικά τόσο στην πόλη όσο και στο διαδίκτυο. Στο διαδίκτυο γίνεται χώρος συνάντησης της ιδέας, και στο περίπτερο είναι ο χώρος που εκτυλίσσεται η εφαρμογή της. Στο σύνολο είναι μια πλατφόρμα για υβριδικά συμβάντα, δημιουργεί δηλαδή μοτίβα "online to offline". Άρα χάρτης και περίπτερο είναι οργανικά δεμένες κατασκευές αφού η μία σημαίνει την παρουσία/απουσία της άλλης. Στο χάρτη καταχωρούνται όλα τα "δωμάτια" του εργοσκοπίου και οι χειτονικοί εμπορικοί χώροι στο μέρος που τοποθετείται, τα άδεια μαγαζιά (δυσνητικά χώροι απασχόλησης/ δράσεων), οι μετακινούμενοι ή στάσιμοι πάγκοι και περίπτερα πώλησης/έκθεσης, οι ανοιχτές δραστηριότητες κοινωνικού/πολιτιστικού/εμπορικού σκοπού (βλ. λαϊκή αγορά, μουσική/οί του δρόμου, δημοτικά εργαστήρια, κ.α.). Τα στοιχεία φορτώνονται με σκοπό να τονίσουν ότι η πόλη είναι πολλά περισσότερα από χώρος υποδομών, ο αστικός χώρος είναι πρωταρχικά χώρος τριβής.

*Διοργανώνω μια ανοιχτή προβολή ταινίας στην ταράτσα που έχω το μαγαζί μου, γιατί δεν είμαι καταχωρημένος στον χάρτη σας;*

Στον χάρτη δεν σημειώνουμε τα μεμονωμένα συμβάντα (εμπορικού χαρακτήρα) γιατί πέρα από το γεγονός ότι υπάρχουν πάρα πολλά για να τα εντοπίσει κανείς, συχνά δεν αλληλεπιδρού με την πόλη. Εάν έχετε μια επιχείρηση και διοργανώνετε ένα one-time γεγονός (πχ. πάρτυ, εγκαίνια έκθεσης, προβολή ταινίας και συζήτηση), μπορείτε να μας στείλετε να μας ζητήσετε μια εξαίρεση και θα το εξετάσουμε.

*Μπορώ να χρησιμοποιήσω τον χάρτη που έχετε φορτώσει στην σελίδα σας, και να τον ανεβάσω στην δική μου;*

Ναι, εαν έρθετε σε επαφή μαζί μας και μας ενημερώσετε σχετικά.

*Πως επιλέγονται οι δημιουργοί που θα παρουσιάσουν τις καινοτομίες τους;*  
Παρουσιάζονται φωτογραφίες της δράσης τους στην ψηφιακή πλατφόρμα και επιλέγονται συλλογικά και από την ομάδα σχεδιαστών.

*Με τι έσοδα λειτούργει το ερχόσκοπιο;*

Ζητείται η βοήθεια του τοπικού δήμου ή των γύρω καταστημάτων για ρεύμα κλπ . Κυρίως συντηρείται από συνδρομές των μελών του και από μικρή εισφορά από τις παρουσιάσεις δημιουργών. Σε κάθε εκδήλωση πωλούνται αναμνηστικά μπλουζάκια ή συλλεκτικά προϊόντα για το ερχοσκόπιο.

*Που μεταφέρεται και τι συμβαίνει με το περίπτερο όταν δεν γίνεται εκδήλωση;*

Τα περίπτερα μένουν για λίγες μέρες κλειστά στο σημείο τοποθέτησης , και στη συνέχεια μεταφέρονται σε αποθήκες που υπάρχουν στα υπόγεια πολυκατοικιών και καταστημάτων στην περίπτωση που κάποιος χορηγήσει τον χώρο αυτό, αλλιώς μεταφέρεται στο Βαρδάρη σε μια αποθήκη που ανήκει στο δήμο. Επίσης , μετά το τέλος κάποιας εκδήλωσης, το περίπτερο αλλάζει επιδερμίδα ,ζητάμε από ζωγράφους από φοιτητές αρχιτεκτονικής, εικαστικές ομάδες να το βάψουν να παρέμβουν εικαστικά στην επιδερμίδα του. Να ετοιμαστεί για την επόμενη εκδήλωση.

*Το ερχοσκόπιο είναι μια πρωτοβουλία του δήμου Θεσ/νίκης, ή πρωτοβουλία ιδιωτών;*

Το ερχοσκόπιο έχει τη μορφή αστικού συνεταιρισμού. Τα μέλη του είναι υπεύθυνα για την οργάνωση των προγραμμάτων και του χρονοδιαγράμματος των δράσεων που πραγματοποιούνται στα «δωμάτια», την έρεση των σημείων που μπορεί να τοποθετηθεί, τον σχεδιασμό εναλλακτικών λύσεων πάνω στην τυπολογία του «δωματίου» που να ταιριάζουν στα διάφορα προγράμματα.

*Με ποιον τρόπο το εγχείρημα του ερχοσκόπιου γίνεται βιώσιμο;*

Το συνολικό κόστος της κατασκευής του περιπτέρου είναι 2000 ευρώ. Το ποσό αυτό συγκεντρώνεται κάθε φορά μέσα από τις συνδρομές που καταβάλλει κάθε διοργανωτής μιας δράσης, και από δωρεές που γίνονται μέσα από την ιστοσελίδα του ερχοσκόπιου. Η παραχώρηση του κάθε περιπτέρου είναι προσωρινή, δεν μπορεί να υπερβεί τις 20 ημέρες, και το ποσό της κάθε συνδρομής είναι ανάλογο με τις ημέρες της χρησιμοποίησής του.



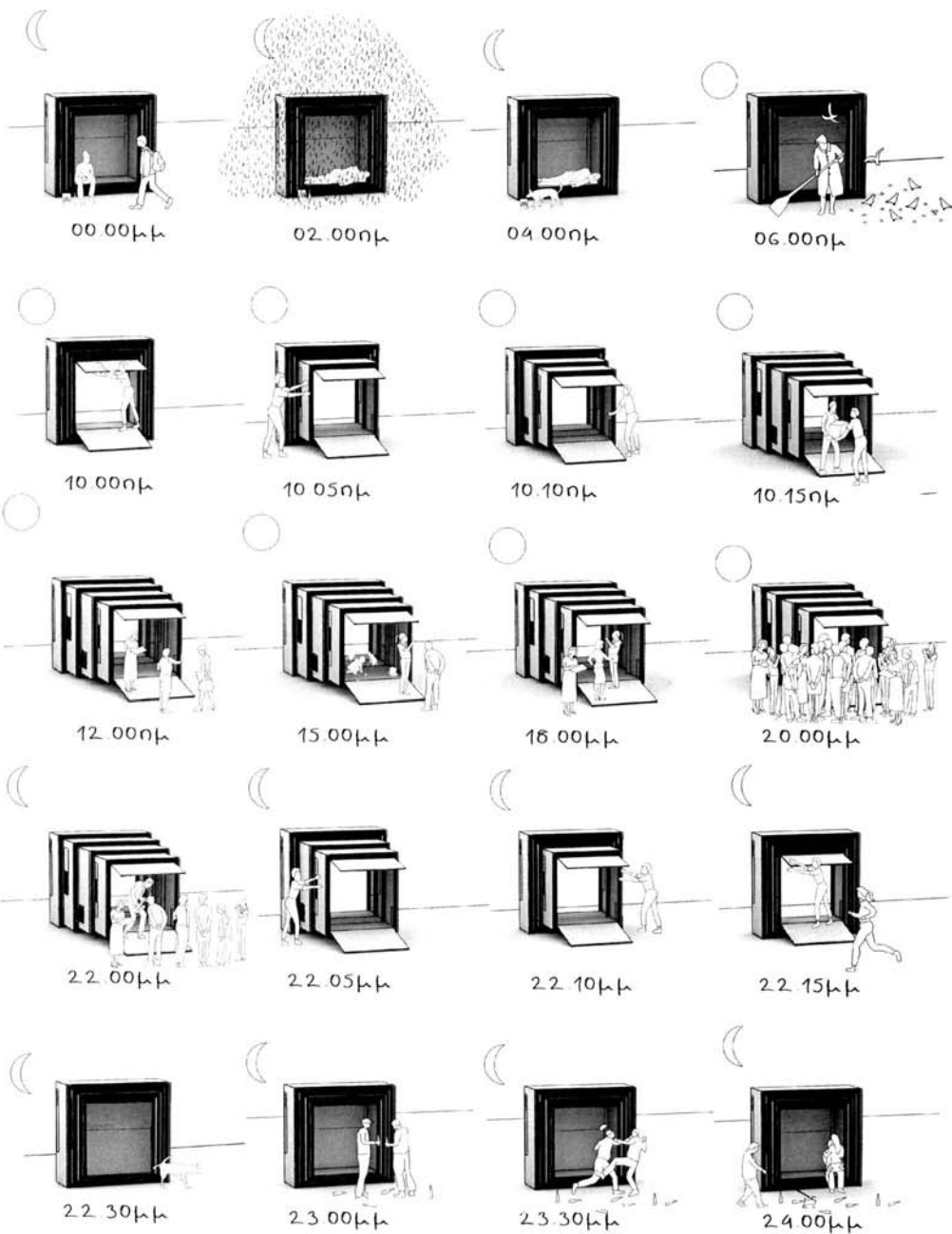

Μια μέρα από τη ζωή του εργοκροτίου



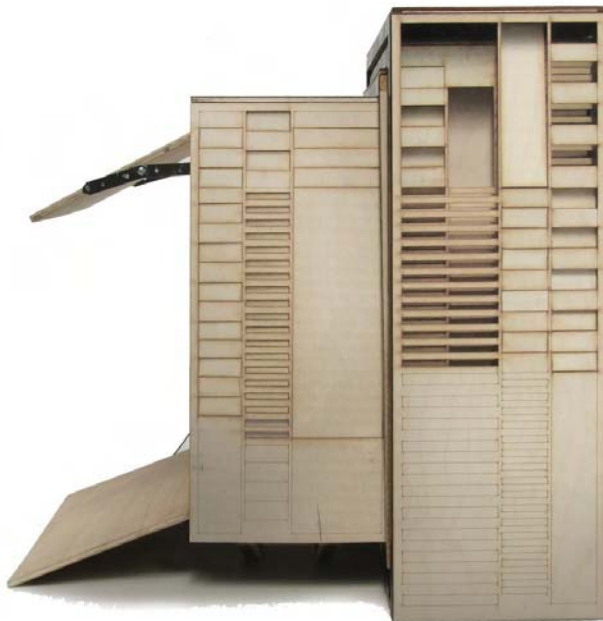





Στιγμιότυπα







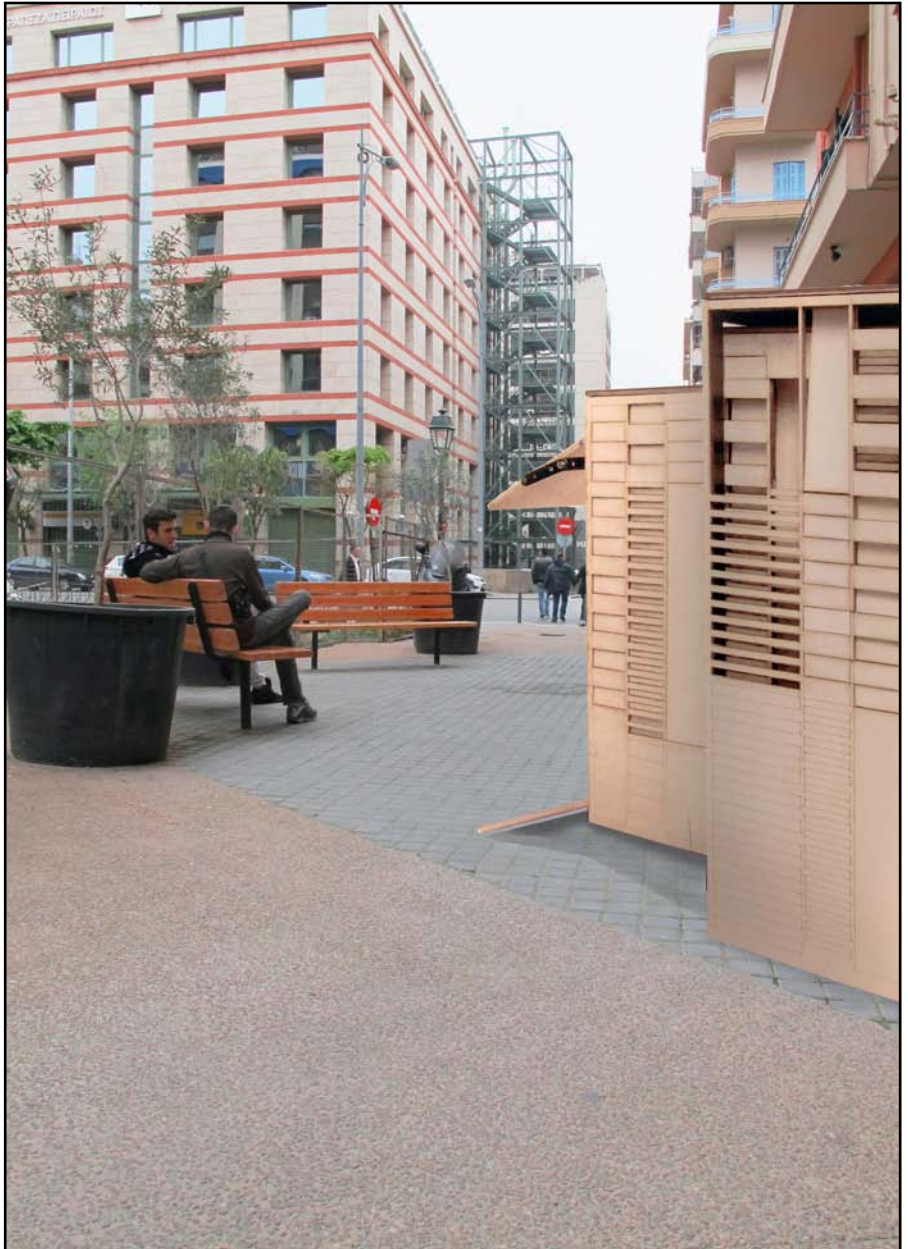



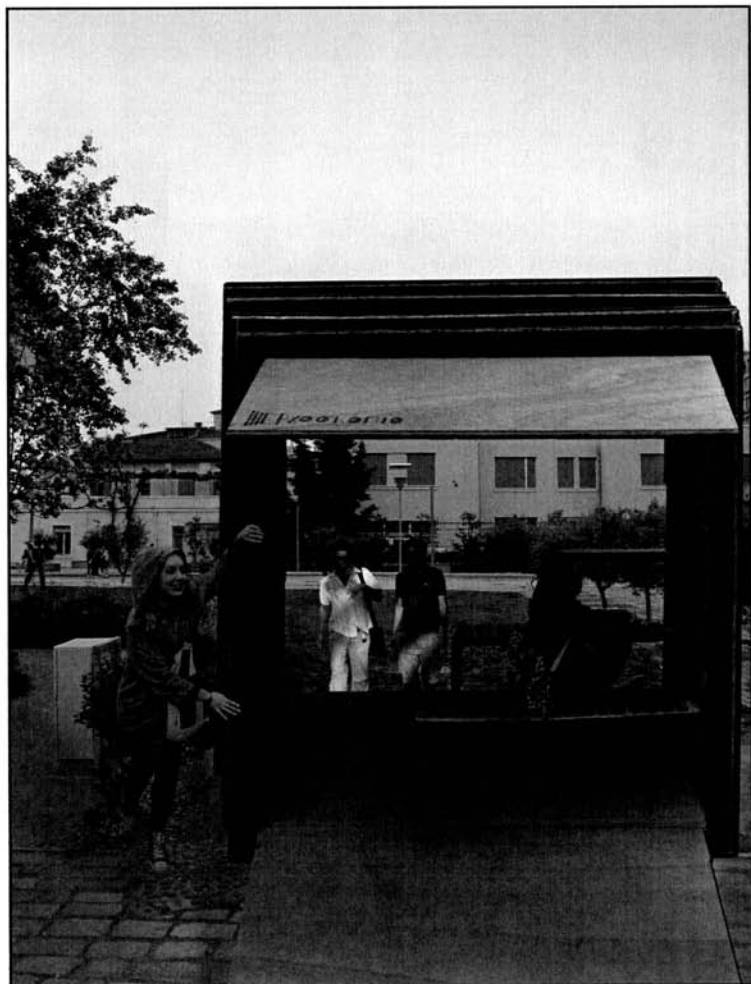







ΒΑΣΙΛΑΚΙΔΗΣ  
ΝΙΚΟΛΑΟΣ  
ΑΠΟΘΗΚΗ  
ΝΕΩΤΕΡΙΣΜΩΝ

ΜΑΝΔΗΛΕΣ  
ΓΡΑΒΑΤΕΣ  
ΓΑΝΤΙΑ  
ΜΑΓΙΟ

ΑΚΤΣΕΛΗΣ  
ΠΑΝΤΕΛΟΝΙΑ  
ΑΝΔΡΙΚΑ - ΓΥΝΑΙΚΕΙΑ  
ΦΟΥΣΤΕΣ

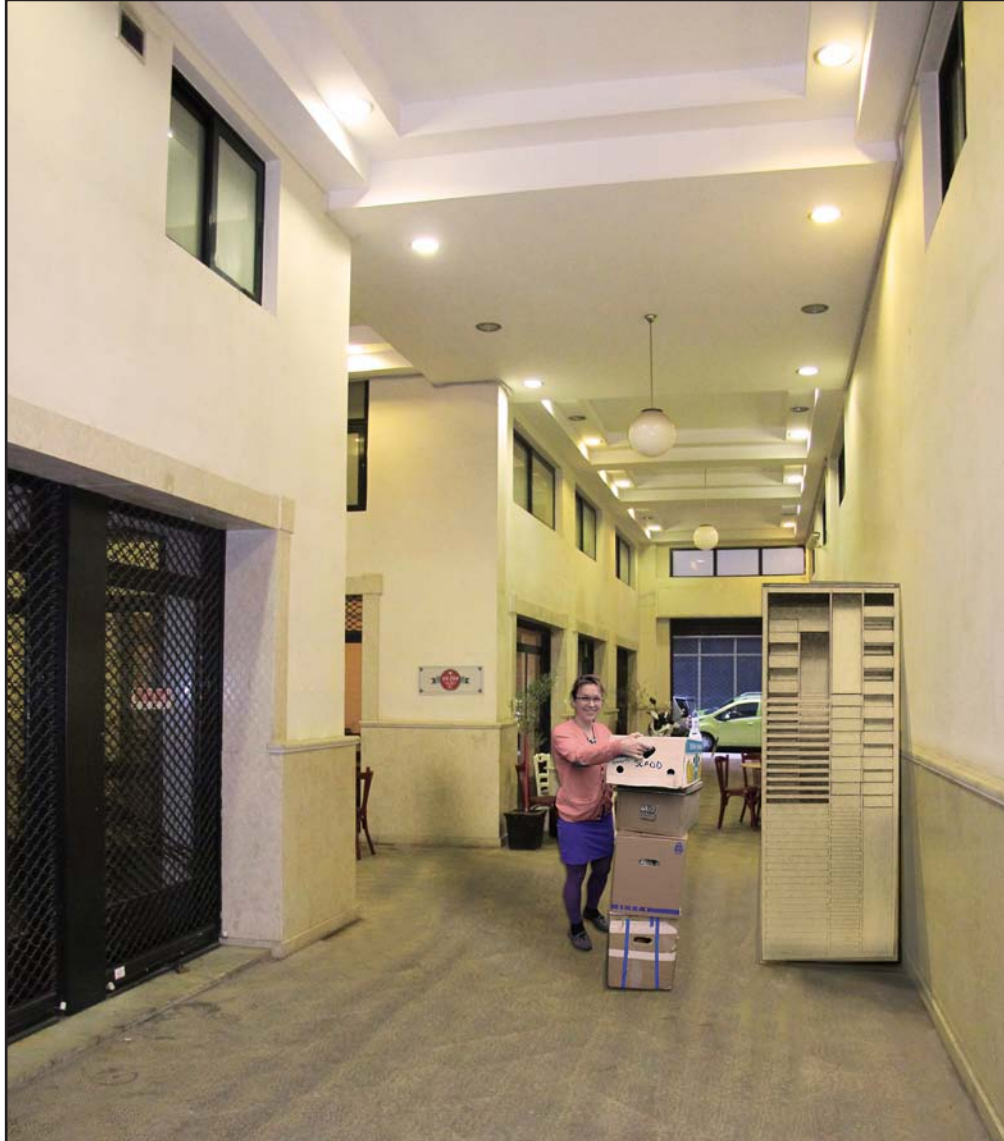





## Σενάρια

/εργαστήριο για ποδήλατα/  
/κ. Γιώτα, οικιακά/  
/συμπόσιο/  
/μουσικοί του δρόμου/  
/καμαράκια αρχιτεκτονικής στην πόλη/  
/εργαστήριο κατασκευών/  
/κουρείο/  
/μανάβικο/  
/σινεμά/  
/πανηγύρι στην οδό Ναβαρίνου/  
/κ. Γιώτα, οικιακά/  
/συμπόσιο/  
/"διακοπές" στην πόλη/  
/μπουτίκ/  
/καντίνα σάντουιτς με ψάρι/

Ο Ηλίας (40 ετών) έχει ένα μαχαζί επισκευής ποδήλατων, σε μια χειτονιά κοντά στο κέντρο της Θεσσαλονίκης. Διαβάζοντας για την πλατφόρμα “εργοσκόπιο” σε μια ιστοσελίδα, σκέφτεται ότι είναι μια καλή ευκαιρία να παρουσιάσει το εργαστήρι του σε μια διαφορετική περιοχή και να γνωρίσουν τη δουλειά του περισσότεροι καθώς στο κέντρο της πόλης κινείται καθημερινά πλήθος ανθρώπων, ποδηλάτες και μη. Η διαδικτυακή εγγραφή του στο ημερολόγιο δραστηριότητας του εργοσκόπιου είναι βήμερη, και το ποσό που καταβάλλει για συνδρομή είναι 50 ευρώ. Στο “δωμάτιο” του εργοσκόπιου, παίρνει μαζί του αρκετά εργαλεία και τα τοποθετεί στα ράφια, στους πάγκους και στα σημεία αποθήκευσης της κατασκευής. Πηγαίνει καθημερινά στο χώρο του εργοσκόπιου, τις ώρες που είναι ανοιχτά τα καταστήματα, και τα απογεύματα που κλείνουν, πηγαίνει στο εργαστήριό του. Πολλοί περαστικοί ποδηλάτες κάνουν μικροεπισκευές, πολλοί μπαίνουν στο “δωμάτιο” από περιέργεια να δουν πως λειτουργεί το εγχείρημα, άλλοι που κατοικούν στις γύρω πολυκατοικίες βρίσκουν την ευκαιρία να κατεβάσουν το ποδήλατό τους για μια χρήσιμη ματιά, και ίσως μια βόλτα στο τετράγωνο και μέχρι κάτω την παραλία. Κάποιοι που αφήνουν για λίγη ώρα το ποδήλατό τους για κάποια μικρή επισκευή, περιμένουν δίπλα στο καφέ. Τις τελευταίες μέρες ο κ.Ηλίας έχει ήδη δύο ποδήλατα που άφησαν εκεί επειδή δεν τα χρειαζόνταν πια, και κάμποσα ανταλλακτικά σε μέτρια κατάσταση, οπότε αποφασίζει να επισκευάσει ότι χρειάζεται και να τα ανεβάσει στον χάρτη του εργοσκόπιου ανοίγοντας έναν μικρό διαγωνισμό για να τα δωρίσει την επόμενη μέρα. Την τελευταία μέρα, σε συνεργασία με την ομάδα “Ποδηλάτες Θεσσαλονίκης” και το διπλανό καφέ, καλεί όλους μέσα από τον ιστότοπο του εργοσκόπιου για να εξηγήσει το DIY “οδηγό επισκευής και συντήρησης ποδηλάτου”, που βρήκε δωρεάν στο ίντερνετ, και να γίνει μια ανοιχτή συζήτηση για ζητήματα γύρω από το ποδήλατο στην Θεσσαλονίκη.

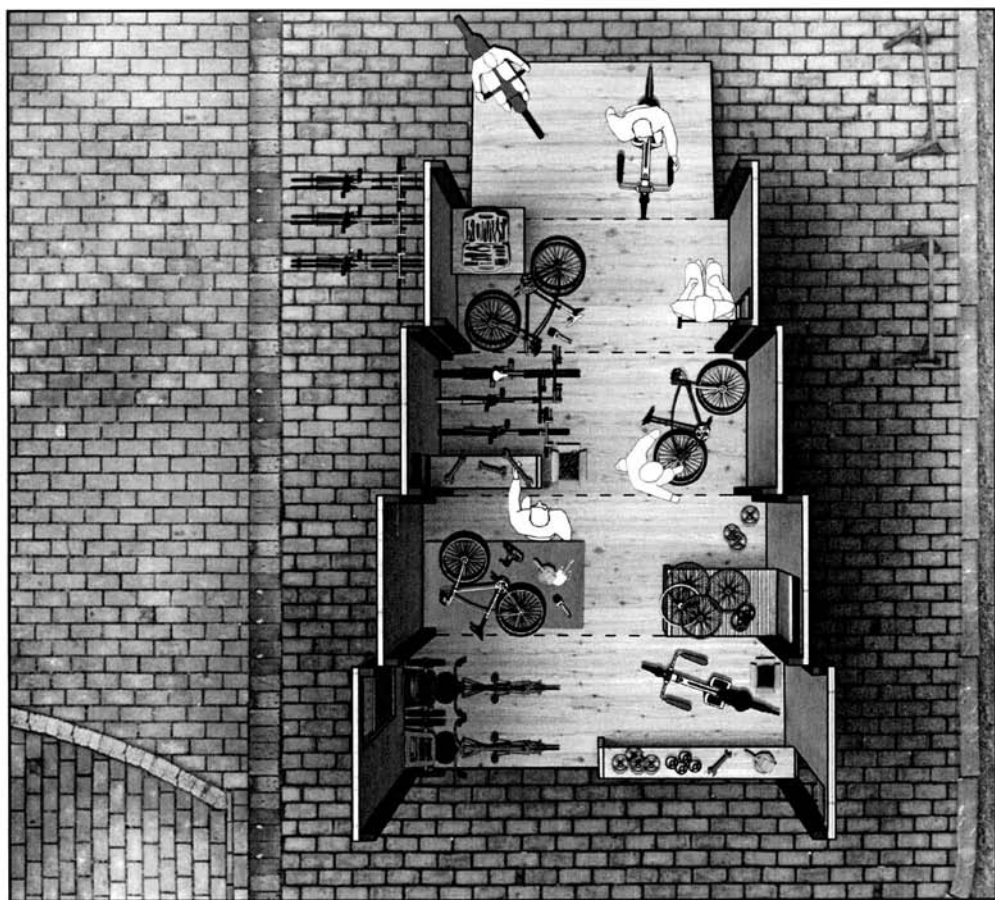



Γυναίκες απο τις Καλύβες Χαλκιδικής έχουν μαζέψει νεράτζια, πορτοκάλια και λεμόνια από χωράφια της περιοχής και φέρνουν μαζί τους πίτες, φρουι γλασέ, σοκολάτες, λικέρ και γλυκά κουταλιόν, όλα γύρω από εσπεριδοειδή.

Μια βραδινή καλοκαιρινή  
εκδήλωση σε μια γειτονιά που  
οι γυναίκες της γειτονιάς  
στήνουν ένα χειροποίητο  
πανηγύρι. Μαγειρεύουν,  
διαλέγουν την μουσική  
τραγουδούν ετοιμάζουν  
δικά τους ερχόχειρα ,ακόμα  
κάνουν και παρέλαση μόδας  
,ετοιμάζουν πρόχειρη ταβέρνα  
προσωρινό καφενείο.

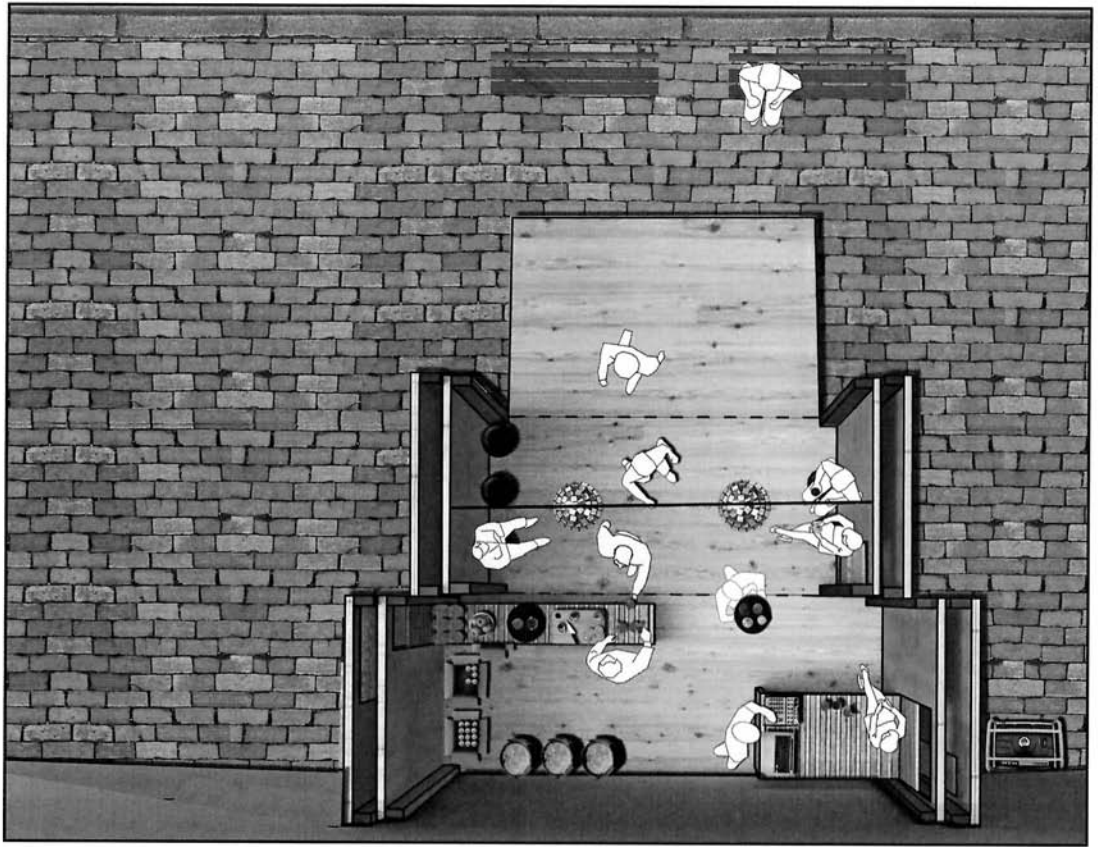



Μια χειτονιά μεταμορφώνεται προσωρινά σε χώρο διακοπών ,ότι θα έβρισκες σε μια αμμουδιά ελληνικό νησιόυ υπάρχει εκεί από ξαπλώστρες μέχρι μουσική με χταπόδι και ούζο. Παιχνίδια της αμμουδιάς όπως βόλει ακόμα και ρακέτες κλπ.

Ο κύριος Σπύρος (58 ετών) είναι ένας ντόπιος ψαράς που για μια εβδομάδα κάθε μεσημέρι 12:00-13:00, η ψαριά που του απομένει την βάζει στα κάρβουνα και φτιάχνει σάντουιτς με ψάρι για τους περαστικούς της παραλίας της Αρετσούς στην καλαμαριά.

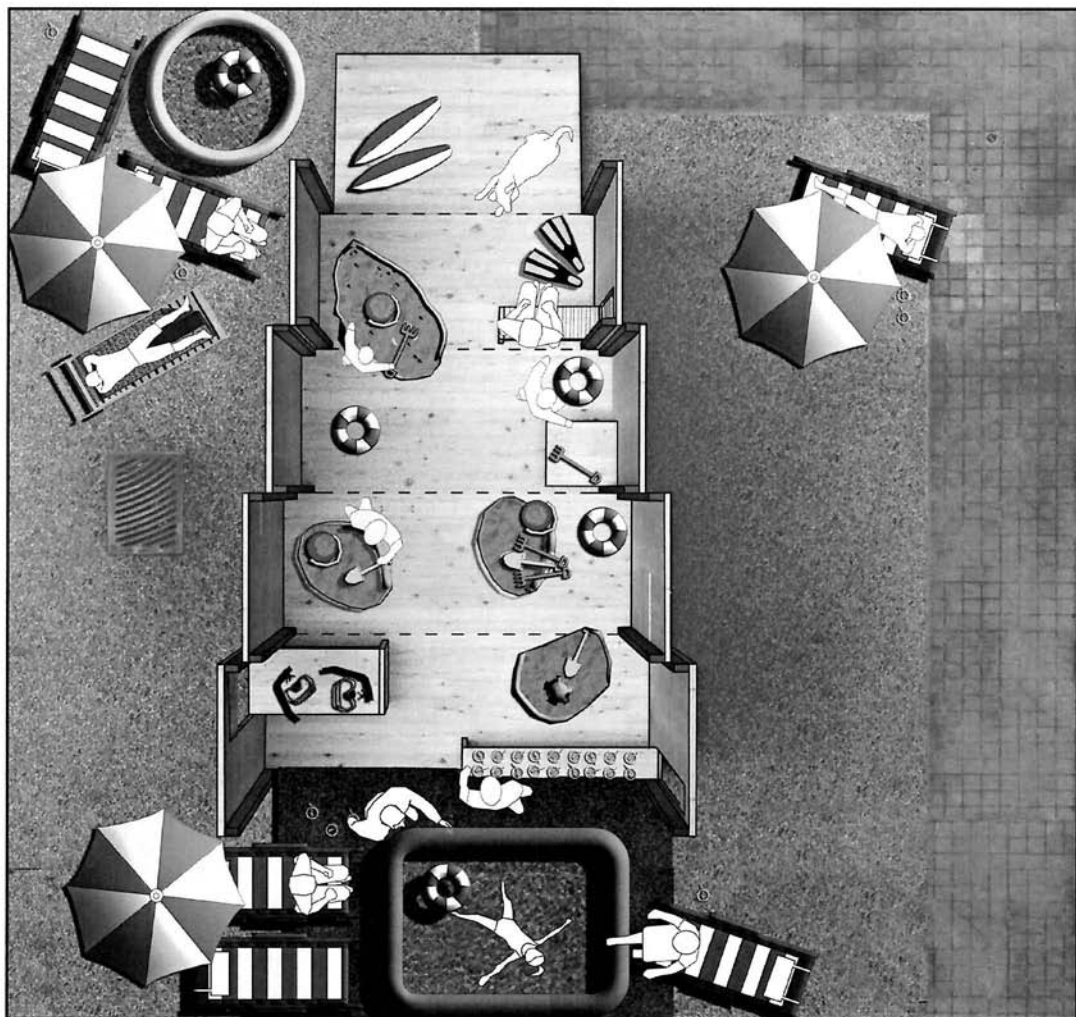

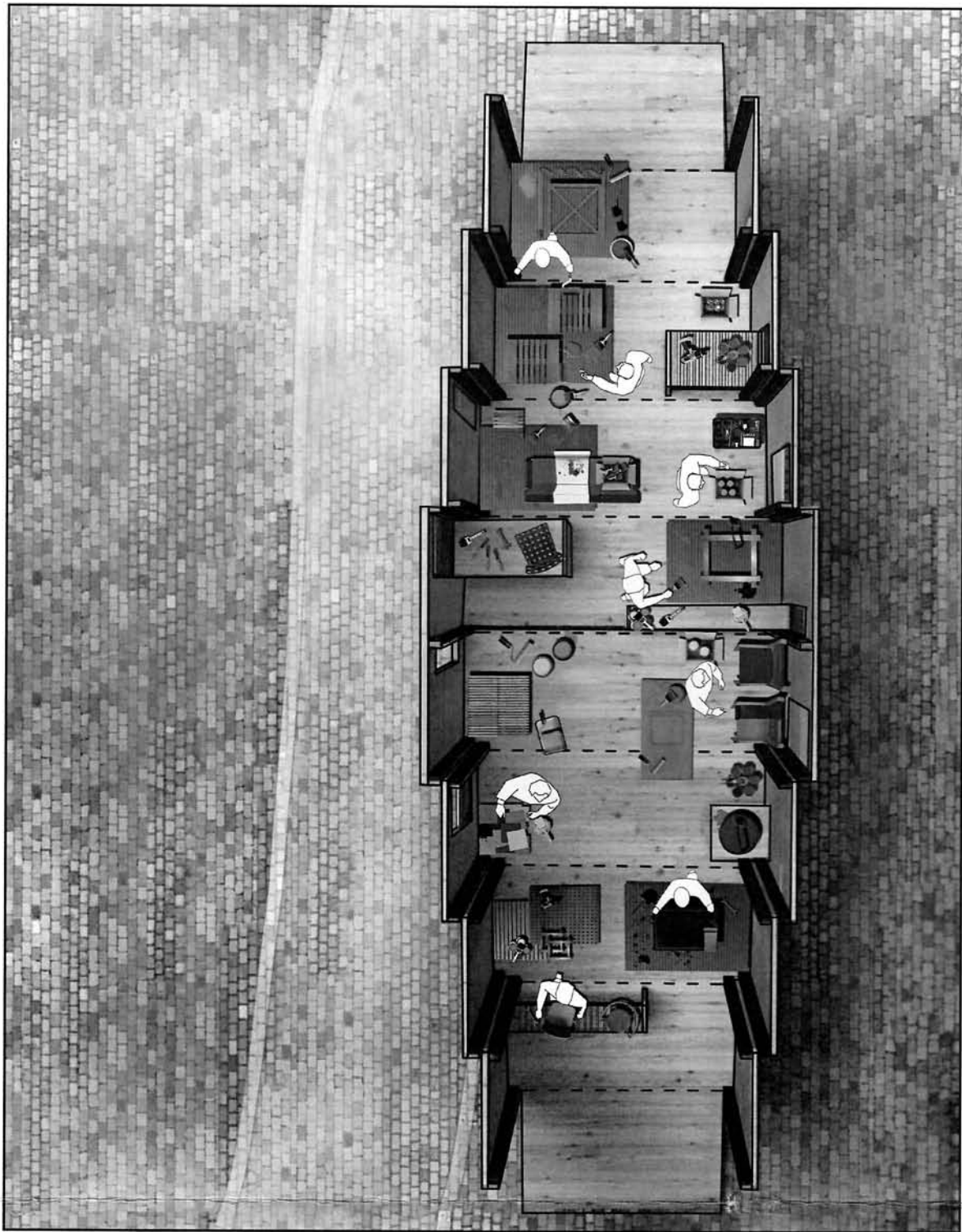



Βασιλική (28 ετών), ήδη οκτώ μήνες σχεδιάζει και φτιάχνει διάφορα κομμάτια ρούχα ανακυκλώνοντας παλαιά ρούχα. Παρουσίαζε τις δημιουργίες της μέσω το blog της ανεβάζοντας φωτογραφίες, ώσπου διάβασε για το "Εργοσκόπιο", γράφτηκε και συμμετείχε με ένα τριήμερο παρουσίας στο χώρο. Και στις τρεις μέρες πέρασε πολύ κόσμο που ενδιαφέρθηκε για τις δημιουργίες της και πουλήθηκαν αρκετά κομμάτια. Η Βασιλική αποφάσισε αμέσως να κάνει εγγραφή στο ημερολόγιο δραστηριότητας στο site του Εργοσκοπίου για δύο μέρες ανά δύο μήνες ( το τελευταίο σαββατοκύριακο, κάθε δεύτερο μήνα, για ένα χρόνο), όπου θα παρουσιάζει/πουλάει τα καινούργια της κομμάτια και, παράλληλα, θα συλλέγει διάφορα υφάσματα/παλαιά ρούχα ή θα μπορέσει κανείς να κάνει τη δικιά του παραγγελία.

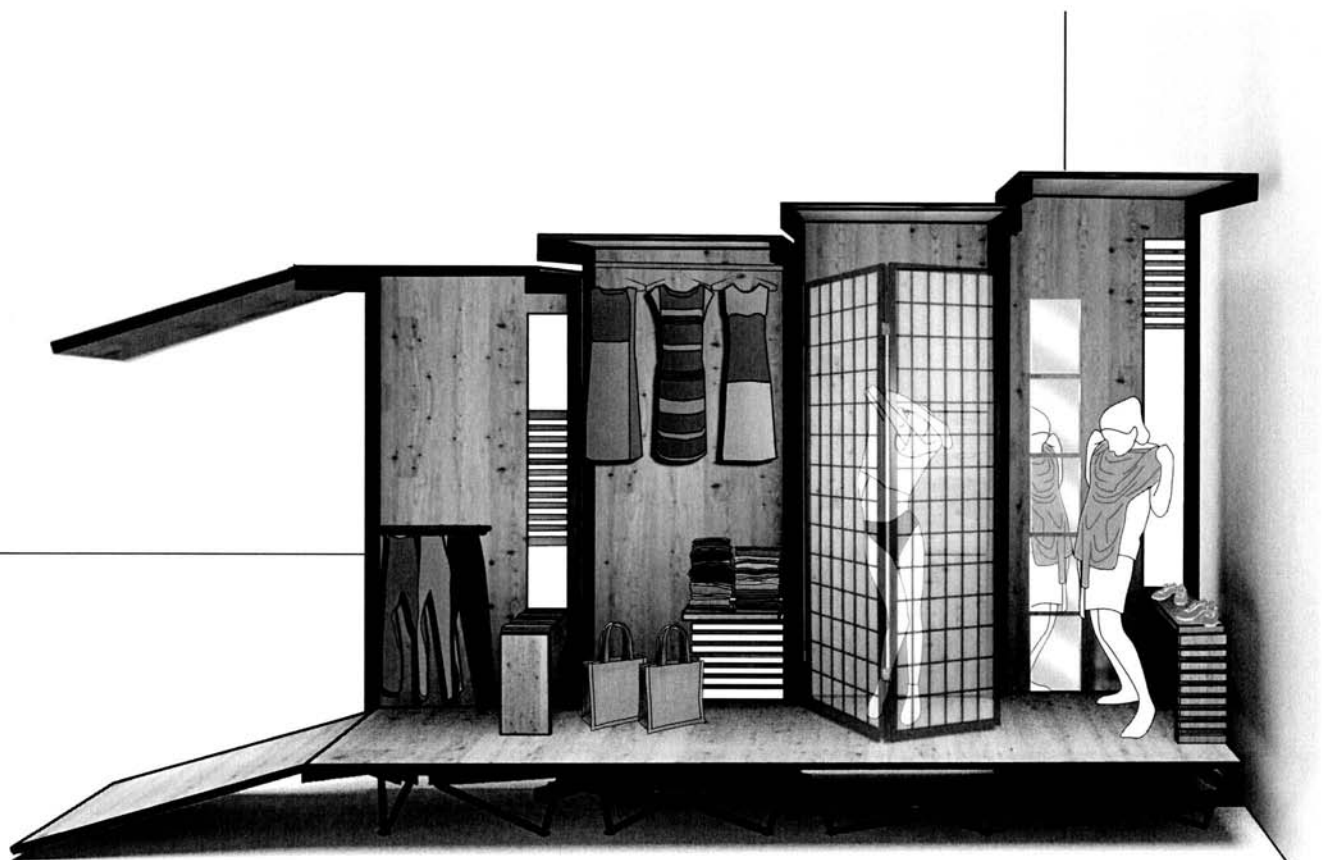

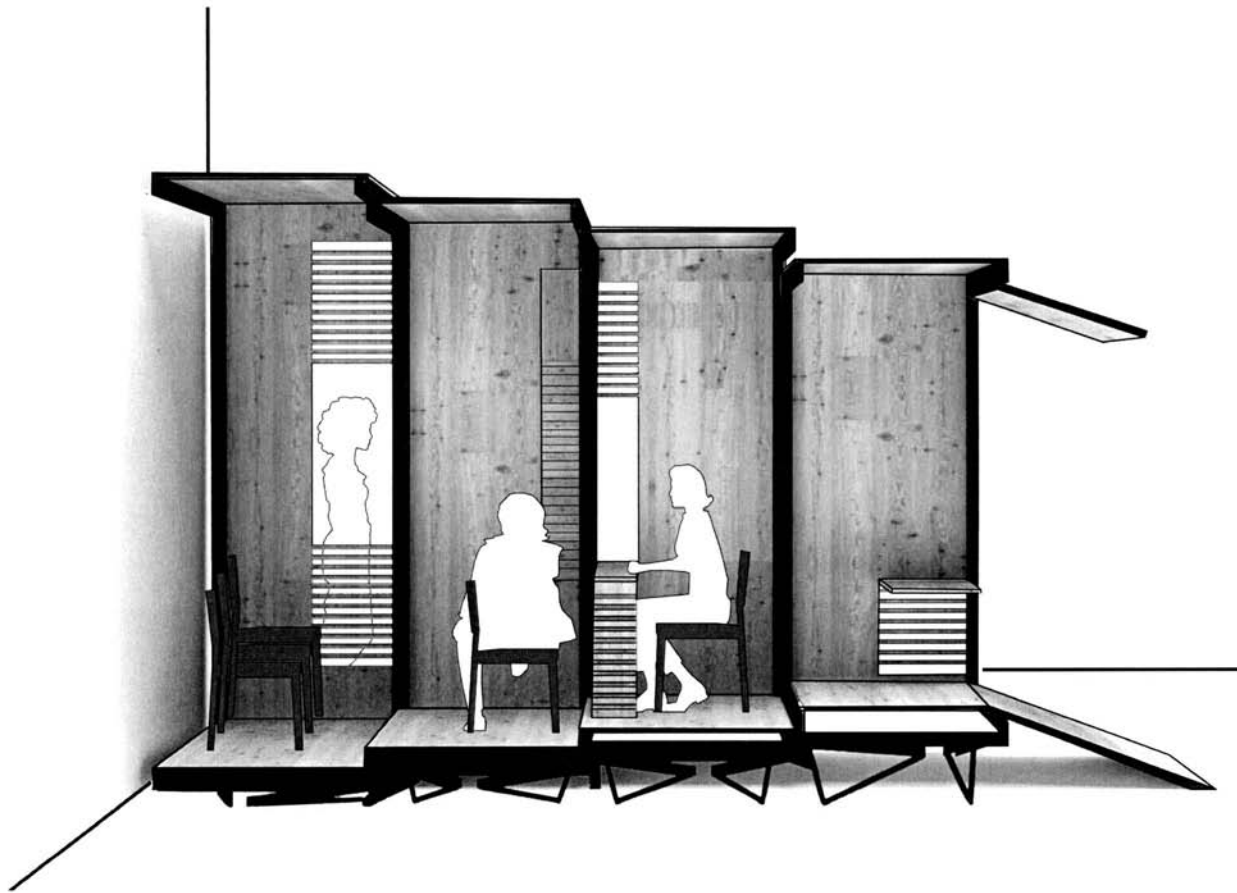





ΠΑΝΕΠΙΣΤΗΜΙΟ ΘΕΣΣΑΛΙΑΣ  
ΒΙΒΛΙΟΘΗΚΗ



004000124008