



ΠΑΝΕΠΙΣΤΗΜΙΟ ΘΕΣΣΑΛΙΑΣ
ΥΠΗΡΕΣΙΑ ΒΙΒΛΙΟΘΗΚΗΣ & ΠΛΗΡΟΦΟΡΗΣΗΣ
ΕΙΔΙΚΗ ΣΥΛΛΟΓΗ «ΓΚΡΙΖΑ ΒΙΒΛΙΟΓΡΑΦΙΑ»

Αριθ. Εισ.: 5495/1

Ημερ. Εισ.: 12-07-2007

Δωρεά: Συγγραφέα

Ταξιθετικός Κωδικός: ΠΤ – ΑΜ

2007

ΠΑΠ



πανεπιστήμιο θεσσαλίας__τμήμα αρχιτεκτονικών μηχανικών



διπλωματική εργασία__επ. καθηγήτρια βασω τροβα
ανασχεδιασμός κυματοθραυστή βολου
μαρια παπαδοπούλου





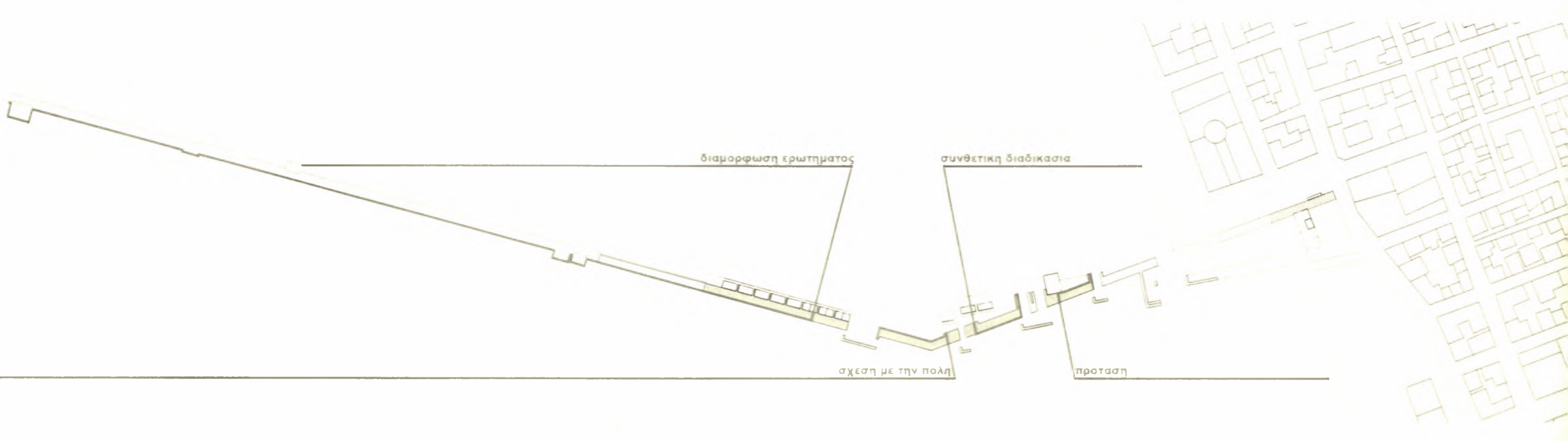



διαμορφωση ερωτηματος

το οριο νερου και γης ηταν η αφητηρια για σκεψη_η ακτογραμμη του βολου, εκει που η στερια συναντα τη θαλασσα με προβλητες, οριστηκε ως η περιοχη διερευνησης του οριου_η πολη εισερχεται στη θαλασσα ως προβλητα, μεταφεροντας τις χρησης της ή δημιουργωντας αλλες, μεταφεροντας τους κατοικους της, τον τροπο κατοικησης της_ σε αντιθεση με την πολη και το δυτικο τμημα του λιμανιου οπου υπαρχει συγκεντρωση χρησηων και δραστηριοτητων, είναι ο κυματοθραυστης του λιμανιου, τον οποιο διακρινει μια ερημια_ ενω είναι βατος η κινηση επανω σε αυτον είναι περιορισμενη_ κρινεται επιθυμητη η συνεχεια της πολης και σε αυτο το επιπεδο ωστε να μην είναι ο κυματοθραυστης απλα μια επιφανεια περιπατου, αλλα ενα σημειο αναφορας για αυτους που θα τον κατοικουν με αποιονδηποτε τροπο_ ως χωρο διαμονης, εργασιας, αναψυχης κτλ._ο τροπος και η μορφη της κατοικησης θα διερευνηθει μεσα απο τη συνθετικη διαδικασια αφου πρωτα εχει προσδιοριστεί η σχεση της υπαρχουσας εγκαταστασης με την πολη_

το λιμάνι του βολου βρίσκεται στον παγασητικό κολπο σε ορμο προστατευμένο φυσικά_ είναι ανοικτό σε νοτιους και νοτιοανατολικους ανεμους απο τους οποιους προστατευεται με εναν κυματοθραυστη μηκους 958.35 μετρων και με εναν δευτερο μηκους 300 μετρων_ το μεγαιστο βαθος του λιμανιου ειναι τα 11 μετρα_ ο κυριος κυματοθραυστης (προσηνεμος μολος) αποτελειται απο δυο βραχιονες_ ο πρωτος ειναι καθετος προς την ακτη και εχει μηκος 182.76 μετρα, ενω στη βαση του υπαρχει ανοιγμα για τη διελευση σκαφων_ ο δευτερος βραχιονας εχει μηκος 775.59 μετρα και στρεφεται προς τα δυτικα με κληση 34 μοιρων_ το πλατος του ειναι 5.70 μετρα ενω στην ακρη του, οπου βρισκεται ο φαρος του λιμανιου διαμορφωνεται πλατωμα 9.90 μετρων_ η προσβαση σε αυτον γινεται απο γεφυρα η οποια δημιουργει το ανοιγμα που προαναφερθηκε_ εκτος απο τον λειτουργικο του ρολο, ειναι διαδρομος για περιπατο. χρησιμοποιειται ως αγκυροβολιο καθως και για ερασιτεχνικη αλιεια_



σχεση με την πολη

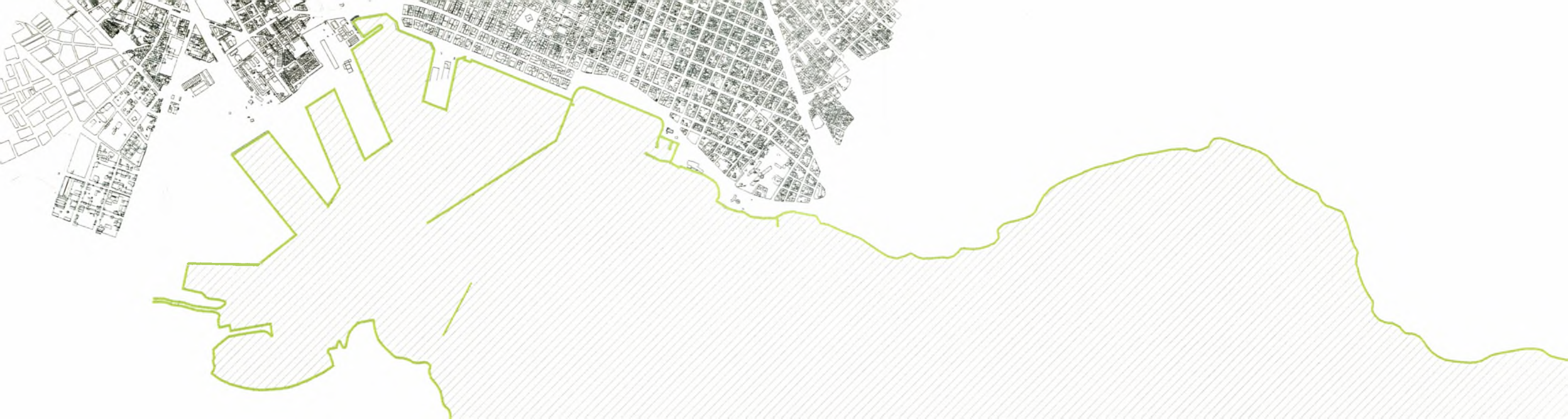





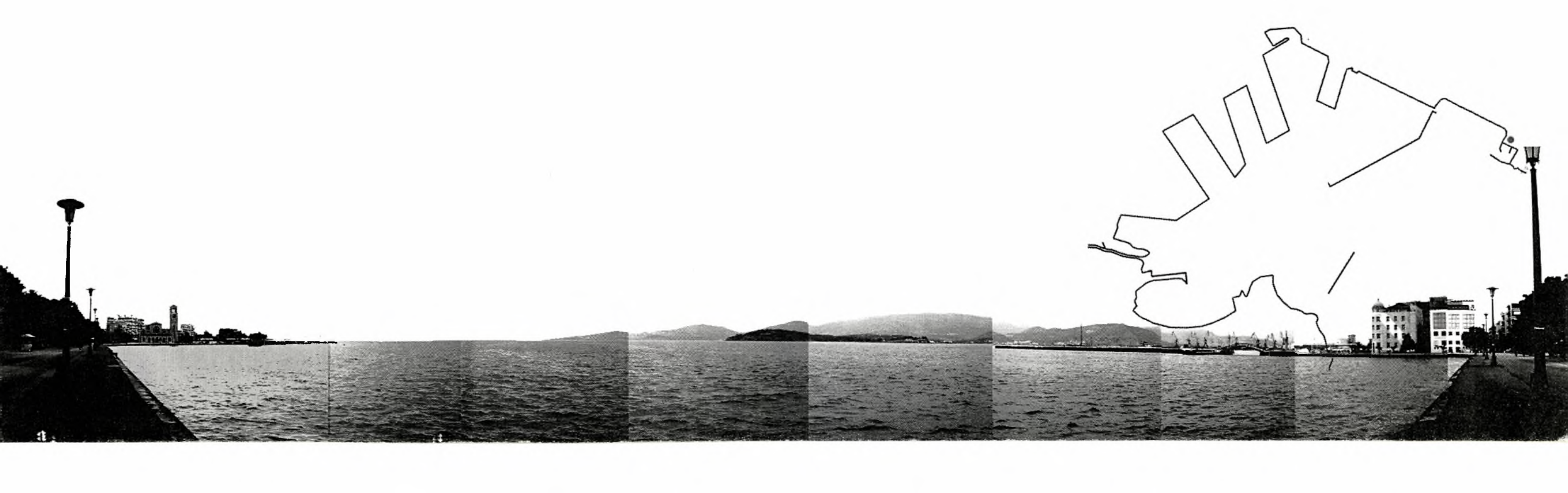









συνθετική διαδικασία

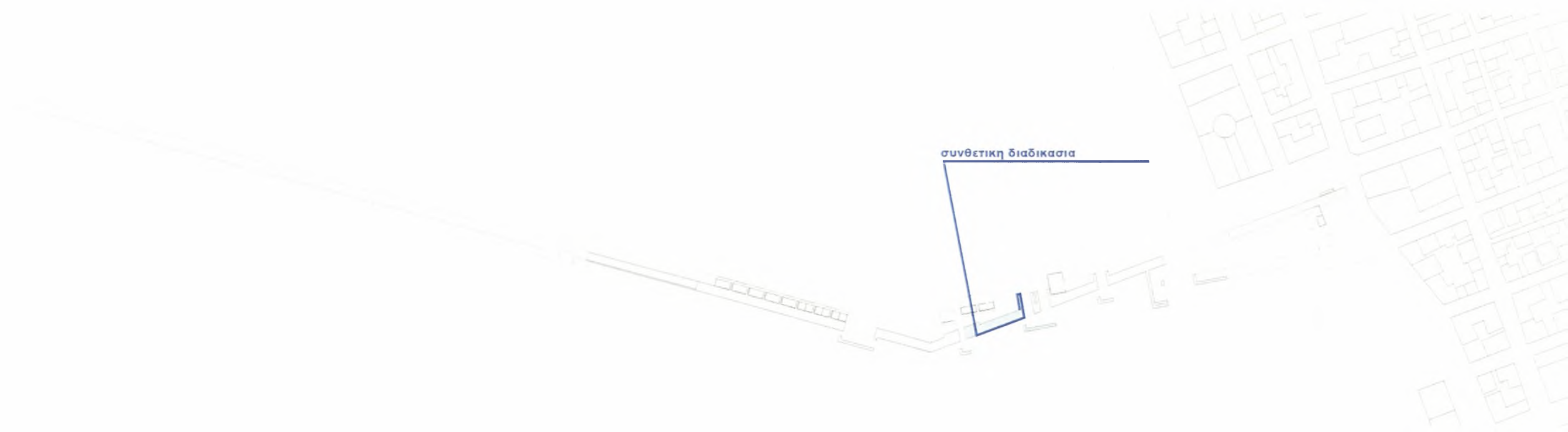

00_οριο γη_νερο

η πρώτη προσέγγιση του θέματος έγινε με τη διερεύνηση του ορίου γης-νερού. στην περίπτωση που το νερό πεφτει-σπάει πάνω σε μια επιφάνεια οι μακέτες εργασίας του πρώτου αυτού σταδίου έγιναν ώστε να δημιουργηθούν κανόνες του ορίου (00-05) ως υποβαθρο χρησιμοποιήθηκε μια επιφάνεια η οποία έχοντας μια πτυχή, διαχωρίζει τη γη από το νερό, τοποθετώντας τη σε μεγαλύτερο επίπεδο

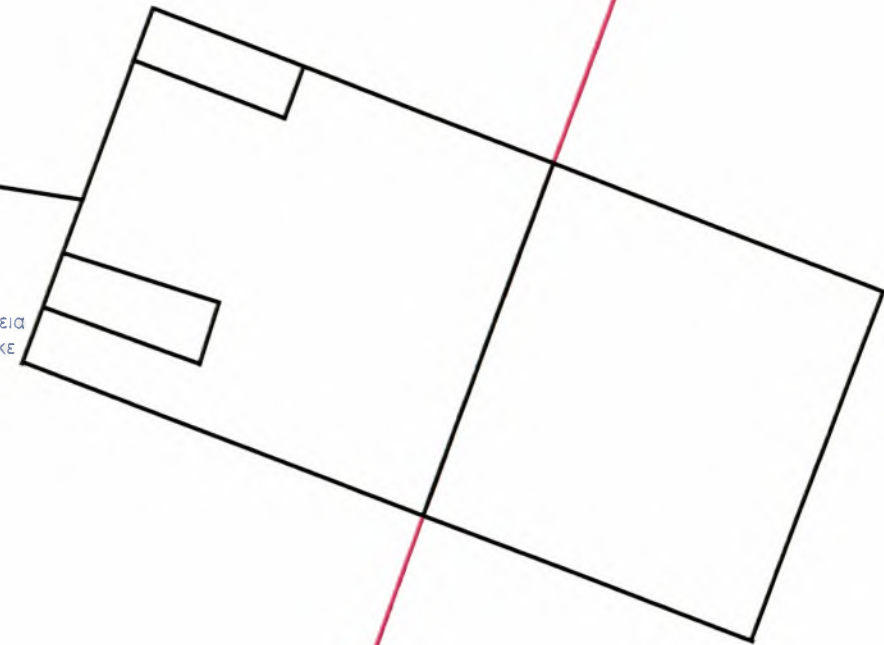

01

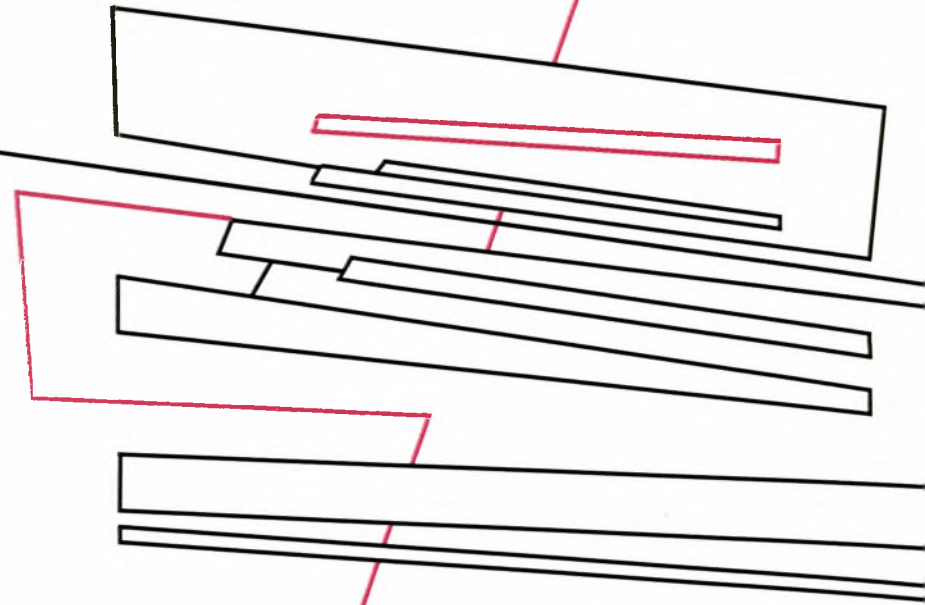

02

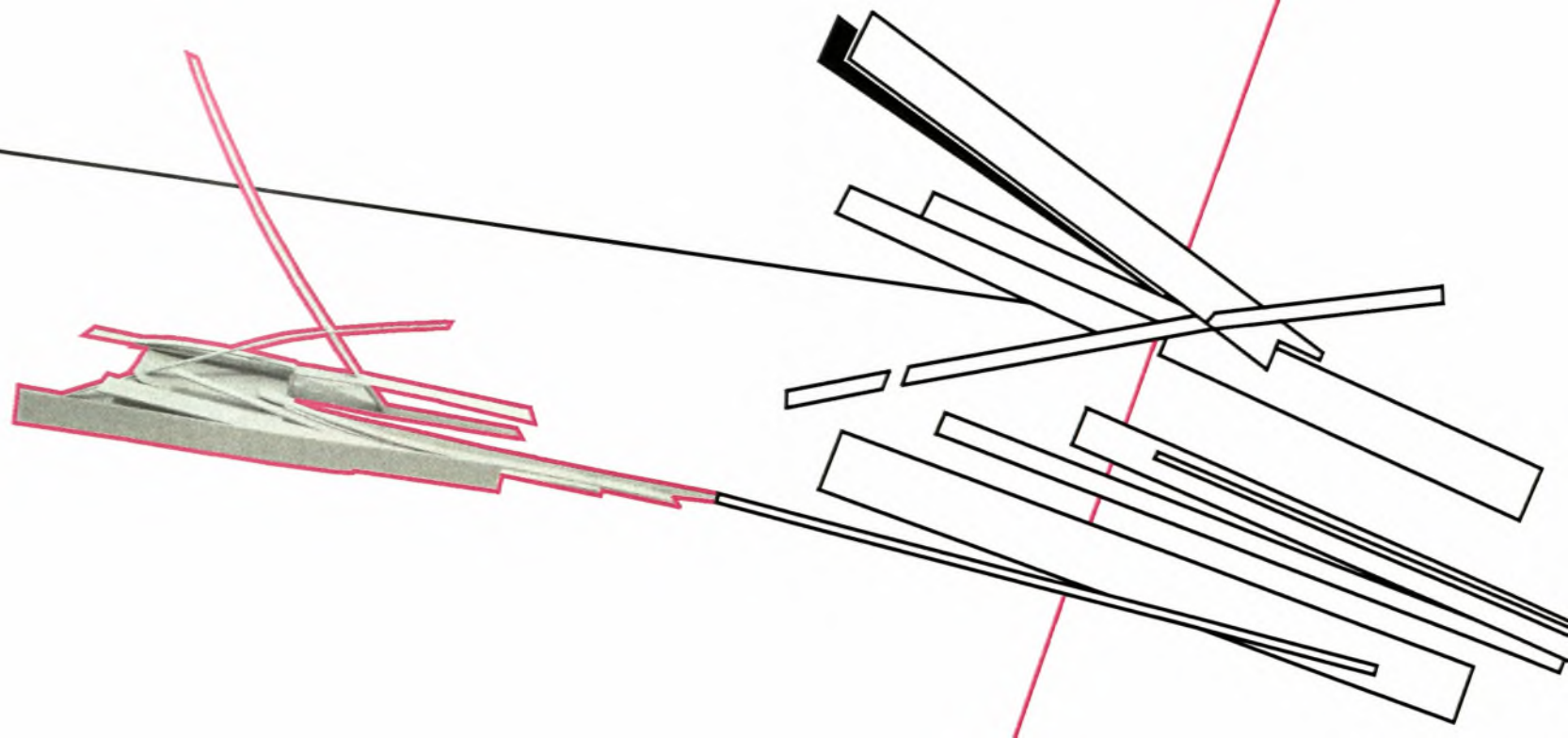

03

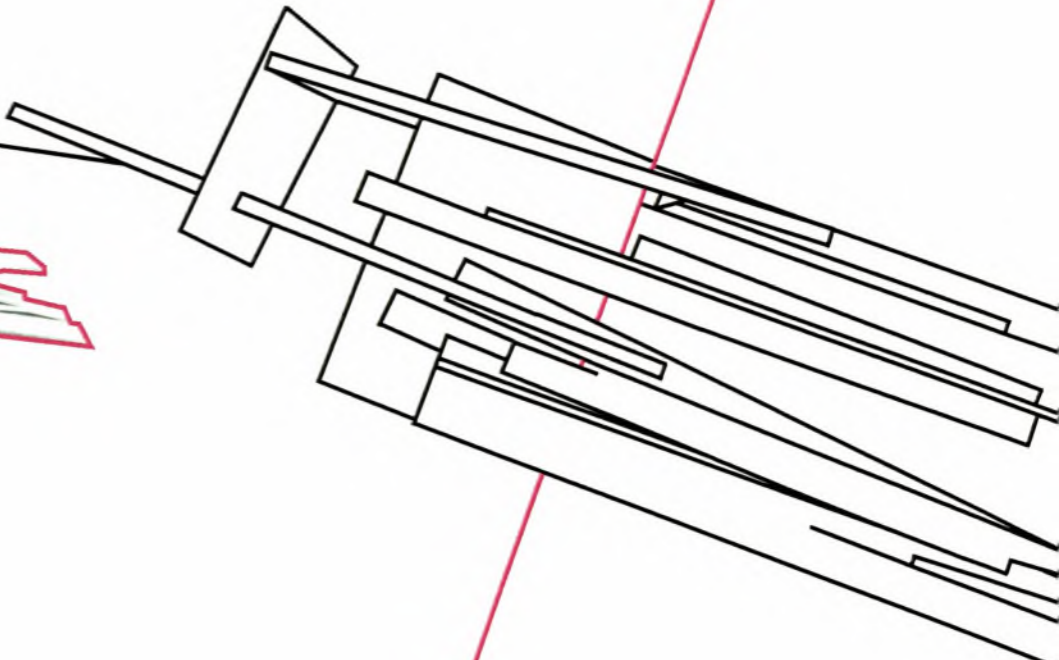
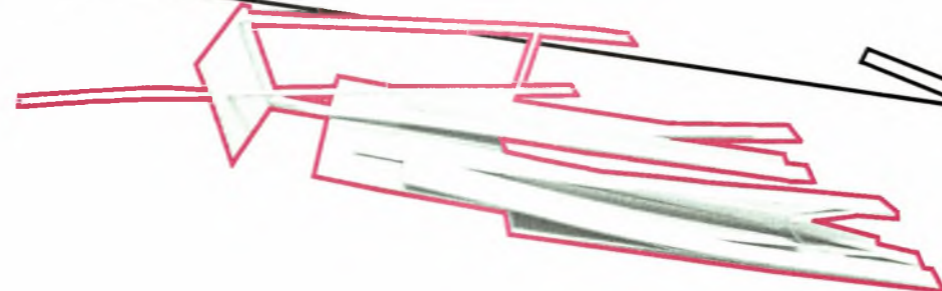

04

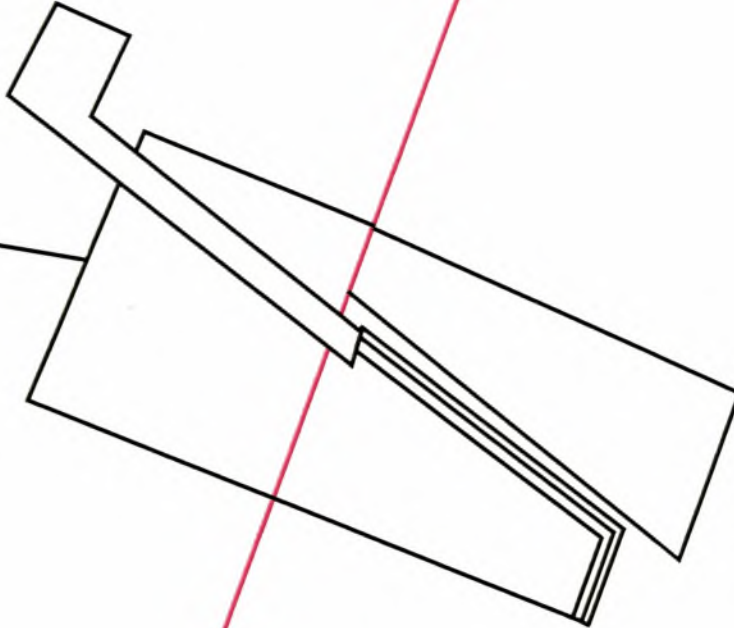
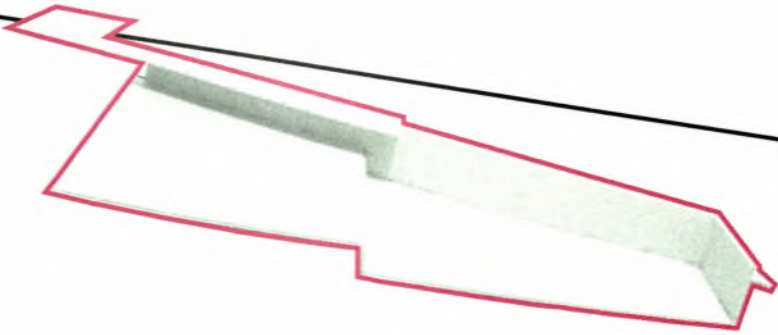

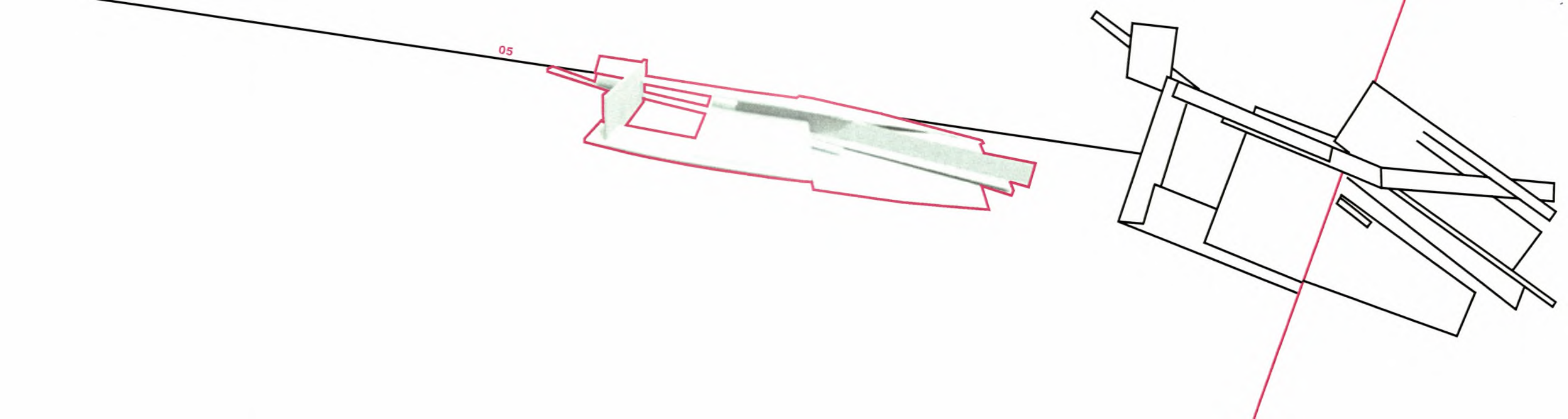

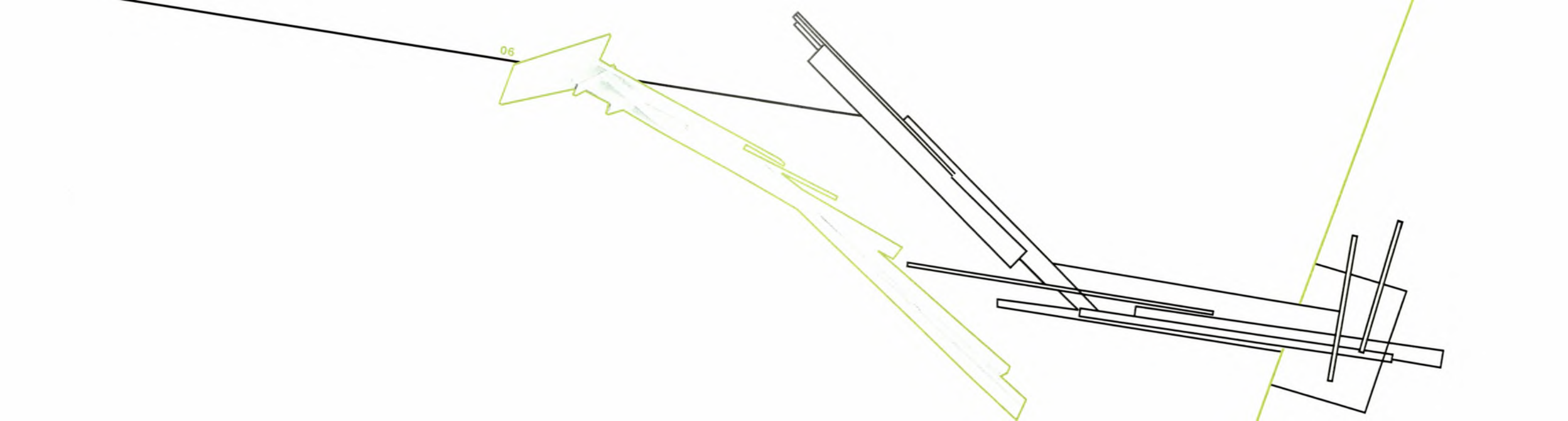

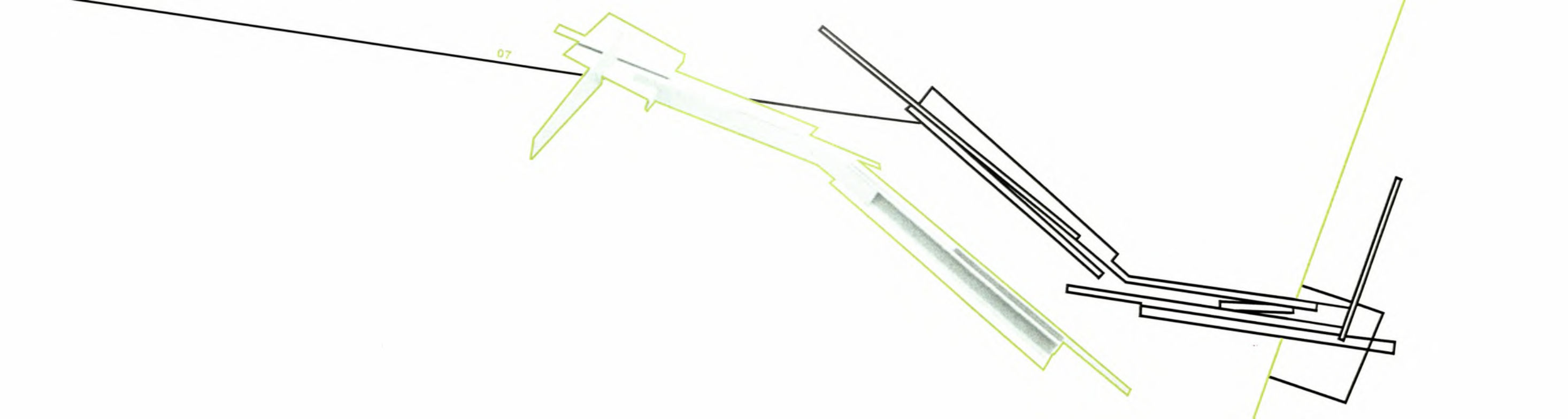

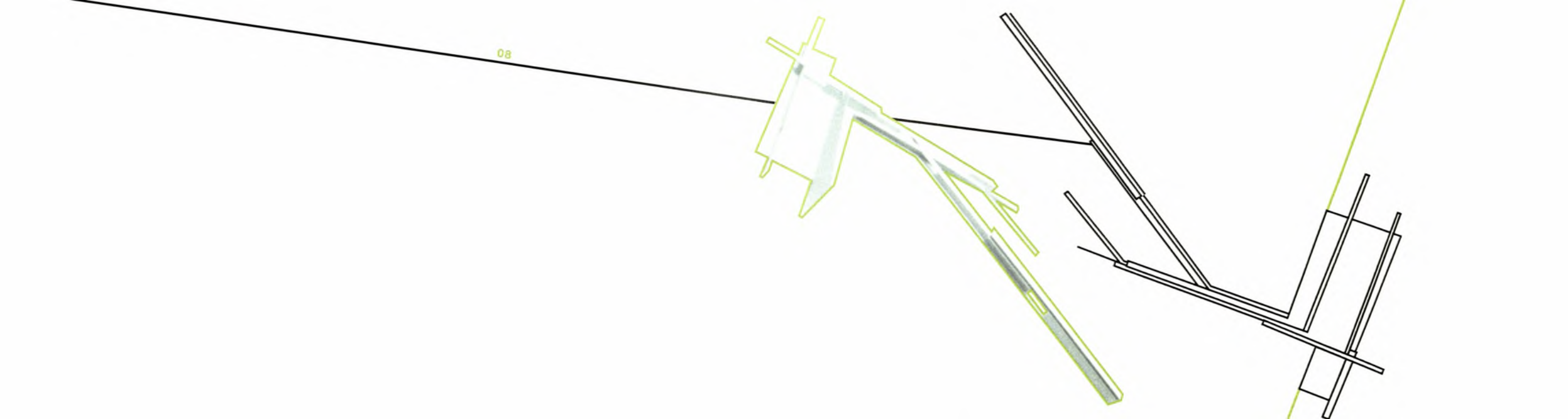

09

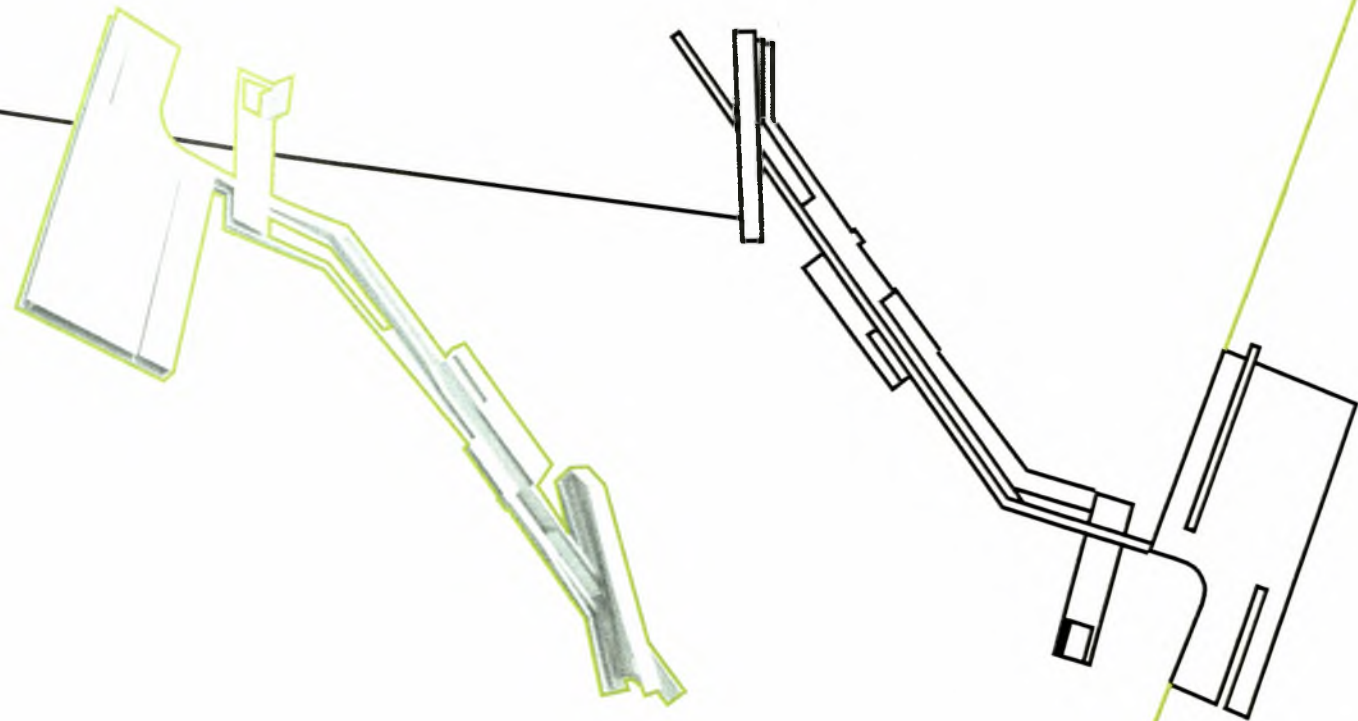

10

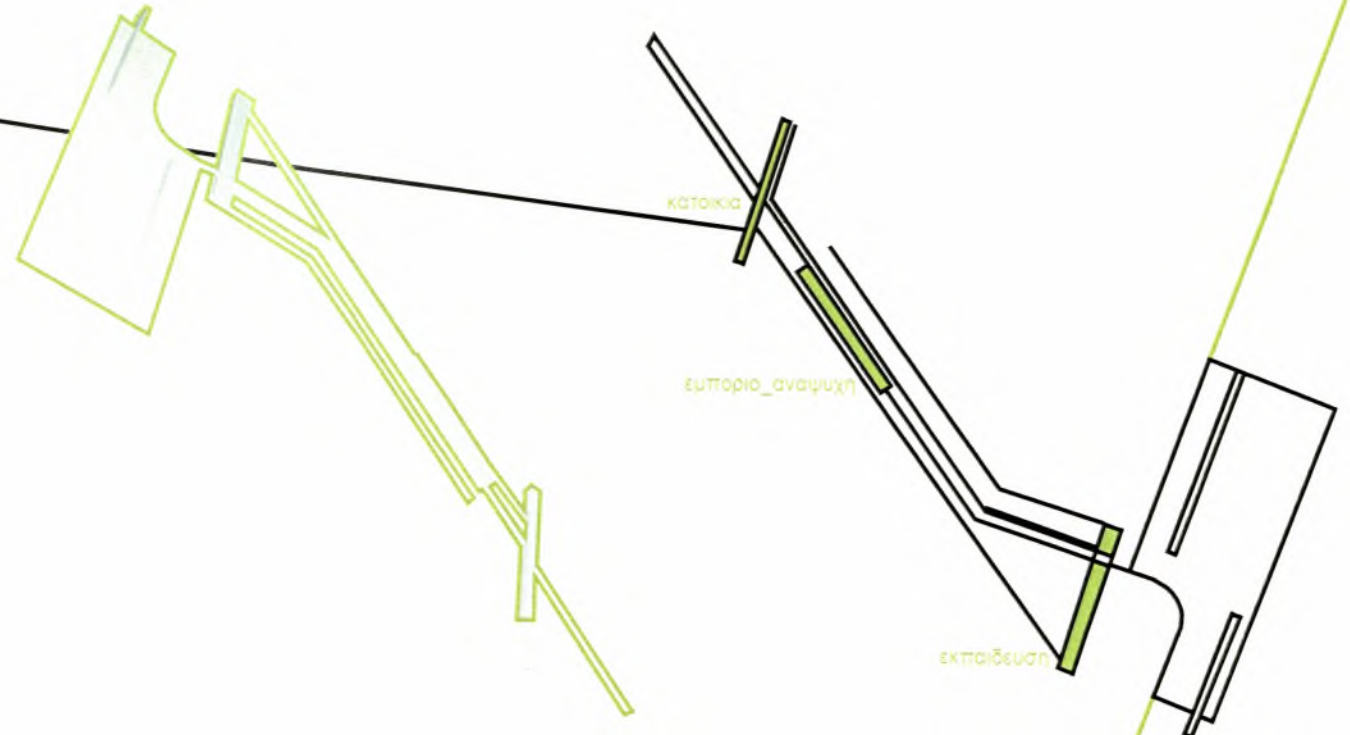

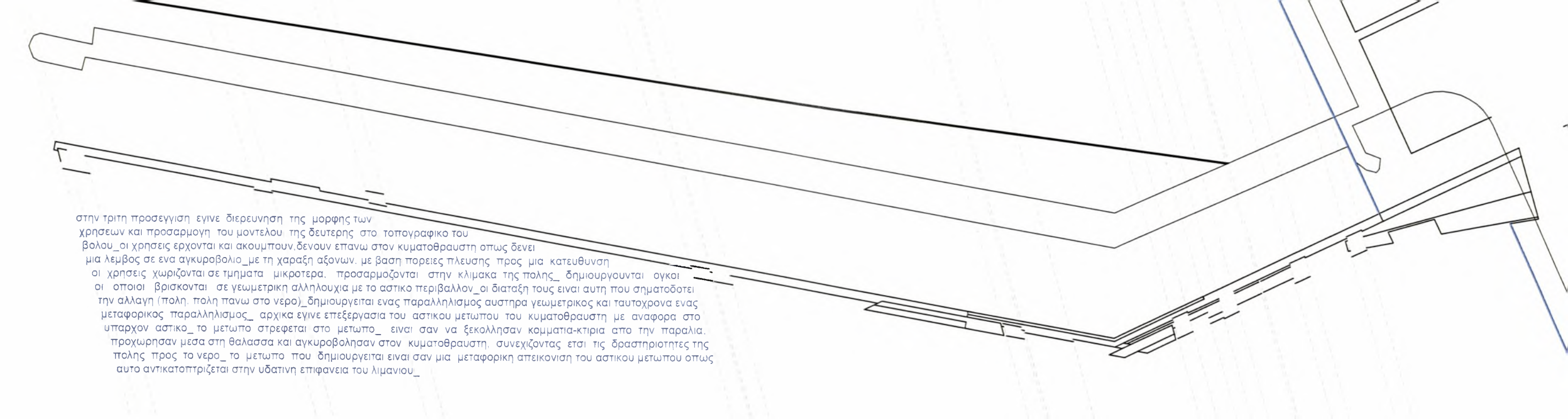

στην τρίτη προσέγγιση έγινε διερεύνηση της μορφής των
χρήσεων και προσαρμογή του μοντέλου της δεύτερης στο τοπογραφικό του
βόλου_οι χρήσεις έρχονται και ακουμπουν, δένουν επάνω στον κυματοθραύστη όπως δίνει
μία λέμβος σε ένα αγκυροβόλιο_με τη χάραξη αξόνων. με βάση πορείες πλεύσης προς μία κατεύθυνση
οι χρήσεις χωρίζονται σε τμήματα μικρότερα, προσαρμόζονται στην κλίμακα της πόλης_ δημιουργούνται ογκοί
οι οποίοι βρίσκονται σε γεωμετρική αλληλουχία με το αστικό περιβάλλον_ οι διατάξεις τους είναι αυτή που σηματοδοτεί
την αλλαγή (πόλη, πόλη πάνω στο νερό)_ δημιουργείται ένας παραλληλισμός αυστηρά γεωμετρικός και ταυτόχρονα ένας
μεταφορικός παραλληλισμός_ αρχικά έγινε επεξεργασία του αστικού μετώπου του κυματοθραύστη με αναφορά στο
υπάρχον αστικό_ το μέτωπο στρέφεται στο μέτωπο_ είναι σαν να ξεκολλησαν κομμάτια-κτίρια από την παραλία,
προχώρησαν μέσα στη θάλασσα και αγκυροβόλησαν στον κυματοθραύστη, συνεχίζοντας έτσι τις δραστηριότητες της
πόλης προς το νερό_ το μέτωπο που δημιουργείται είναι σαν μία μεταφορική απεικόνιση του αστικού μετώπου όπως
αυτό αντικατοπτρίζεται στην υδατινή επιφάνεια του λιμανιού_

11

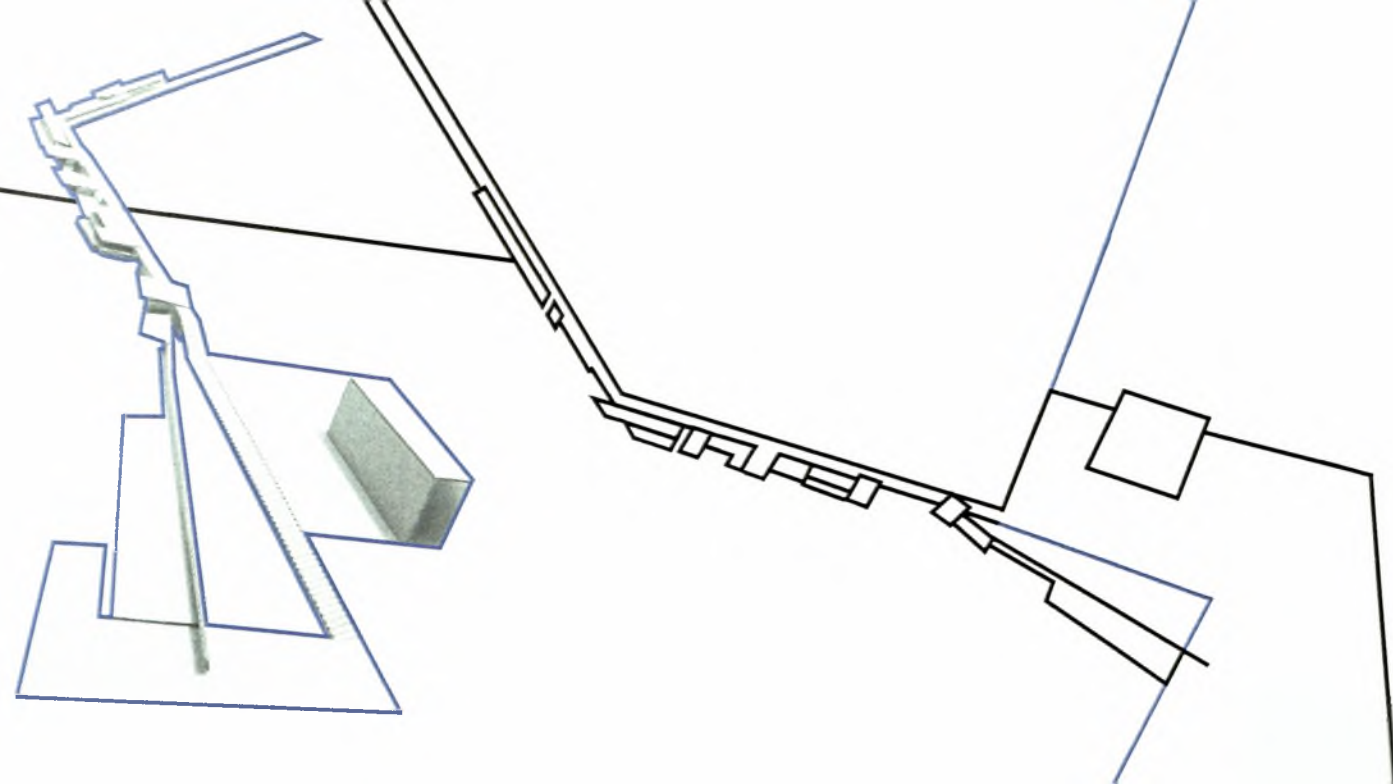

11*

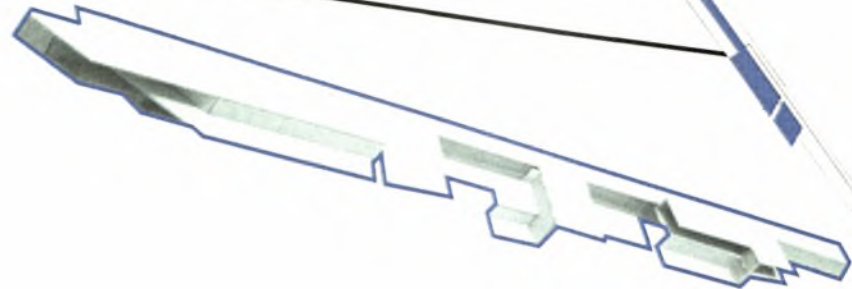

12

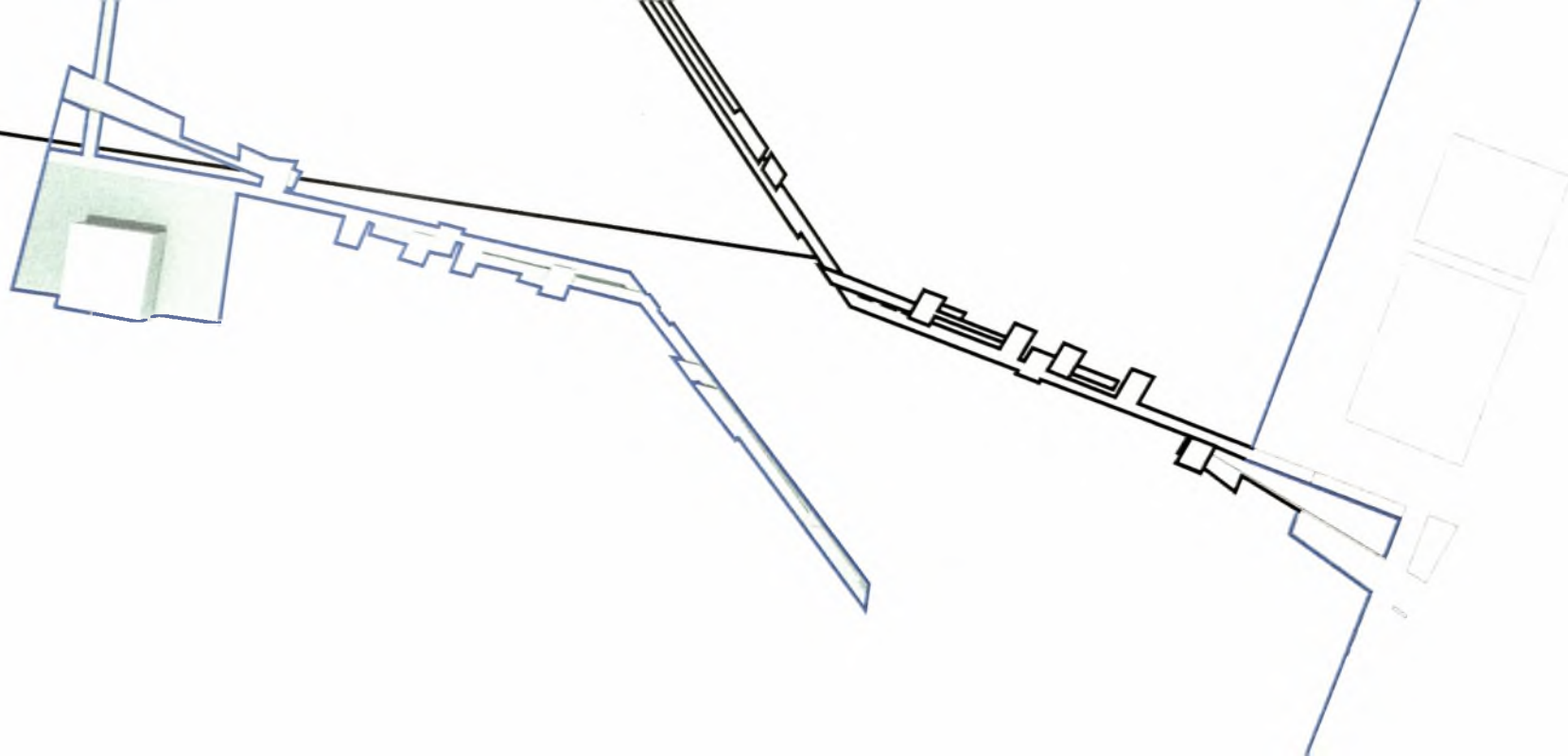

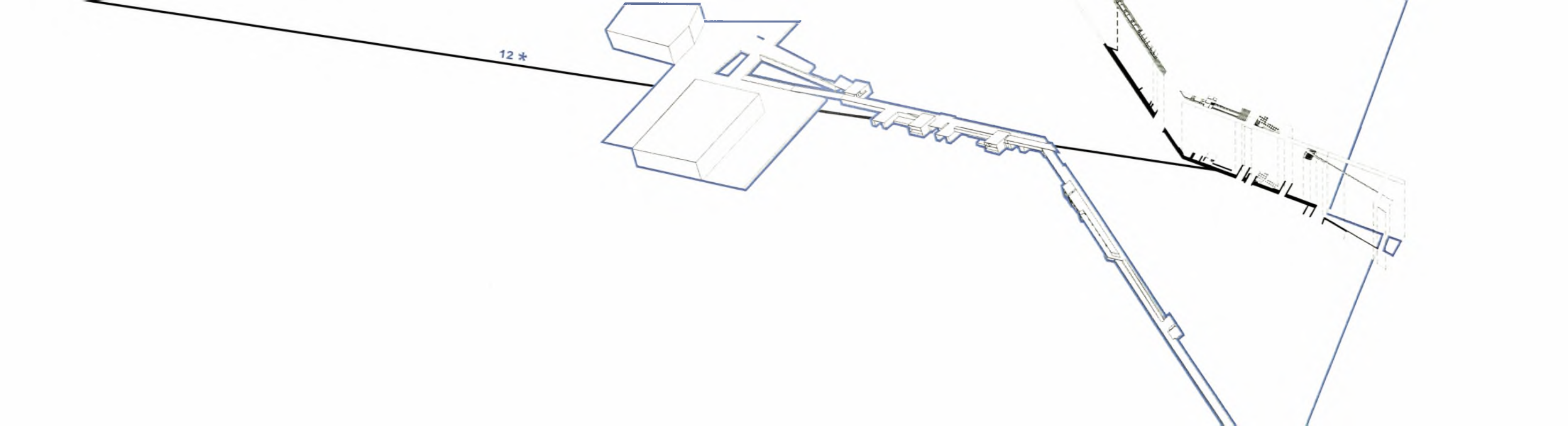

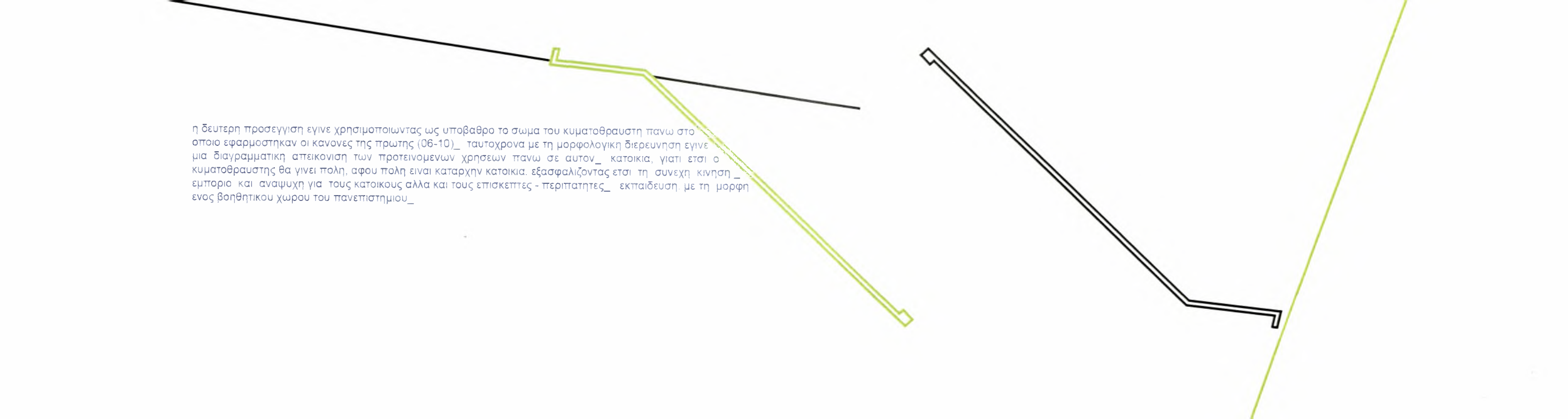

η δεύτερη προσέγγιση έγινε χρησιμοποιώντας ως υποβάθρο το σώμα του κυματοθραυστή πάνω στο οποίο εφαρμόστηκαν οι κανόνες της πρώτης (06-10)_ ταυτόχρονα με τη μορφολογική διερεύνηση έγινε μια διαγραμματική απεικόνιση των προτεινομένων χρήσεων πάνω σε αυτόν_ κατοικία, γιατί έτσι ο κυματοθραυστής θα γίνει πόλη, αφού πόλη είναι καταρχήν κατοικία. εξασφαλίζοντας έτσι τη συνεχή κίνηση_ εμπόριο και αναψυχή για τους κατοίκους αλλά και τους επισκεπτες - περιπατητες_ εκπαίδευση με τη μορφή ενός βοηθητικού χώρου του πανεπιστημίου_

στην τελική πρόταση ανασχεδιασμού. ο κυματοθραυστής δεχεται τις χρήσεις κατοικία, εμπόριο, αναψυχή, εκπαίδευση, υπηρεσίες, αγκυροβόλιο, στάση, λεωφορείου, πολιτισμός, πλατεία_ οι χρήσεις αυτές σε επίπεδο κατοικίας οργανώνονται πάνω στον κύριο βραχίονα του κυματοθραυστή, με την κατοικία την κατοικία τοποθετημένη στο πλαγίο τμήμα του. σε απόσταση από τις υπολοίπες χρήσεις οι οποίες έχουν δημοσιο χαρακτήρα και τοποθετούνται στο κάθετο τμήμα του_σε επίπεδο οψής οι χρήσεις αναπτύσσονται σε δύο επίπεδα. ενώ ο βραχίονας σπάει σε σημεία, για να διευκολύνει τη διέλευση μικρών σκαφών_τα σπασίματα αυτά προστατεύονται από τους κυματισμούς με τους κατά τοπους μικρότερους κυματοθραυστές_ από το επίπεδο της παραλίας υπάρχει πρόσβαση στο πρώτο επίπεδο (+4μ.) ενώ η πρόσβαση στο δεύτερο (+1μ.) γίνεται είτε με κλιμακοστάσια από το πρώτο επίπεδο, είτε μέσω θαλάσσης με σκαφή_η διαρρυθμίση σε επίπεδα ισχύει μέχρι το 1/3 του πλαγίου τμήματος του κυματοθραυστή, όπου με ράμπα το πρώτο επίπεδο καταλήγει στο +1μ. και συνεχίζει έτσι μέχρι το τέλος, ενώ κατά μήκος διαμορφώνονται χώροι-πλατώματα στάσης και θέασης_η επέμβαση συνεχίζεται προς την πόλη, όπου διαμορφώνεται ένα προστατευμένο αγκυροβόλιο, ανασχεδιάζεται ένας χώρος αναψυχής που προϋπάρχει και εντάσσεται στο σχέδιασμο και η στάση λεωφορείου. οριζώντας σαν αρχή της επέμβασης την άφιξη σε αυτή_ οι χρήσεις βρίσκονται σε κτίρια μεταλλικής κατασκευής και ξυλινής επένδυσης τα οποία δένουν στο μπέτον του κυματοθραυστή, διατηρώντας την συνθετική αρχή του κυματοθραυστή-αγκυροβολίου για χρήσεις_ η κίνηση των πεζών είναι δυνατή σε όλο το μήκος του, υπάρχει προβλεψη για κίνηση οχηματος μέχρι τις κατοικίες, όπου υπάρχει ανοίγμα για ελιγμο και τέλος ιδρύονται δύο γραμμές σκαφούς, μία από την κεντρική προβλήτα και μία από την προβλήτα που βρίσκεται μπροστά από τις εγκαταστάσεις του πανεπιστημίου στο πεδίο του αρέως_

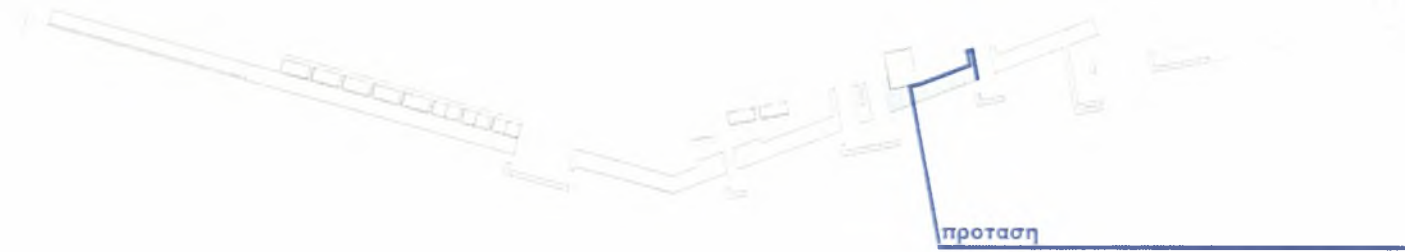





διαγραμμα κινήσεων
κίνηση αυτοκινήτου
κίνηση λεωφορείου
κίνηση πλωτού μέσου

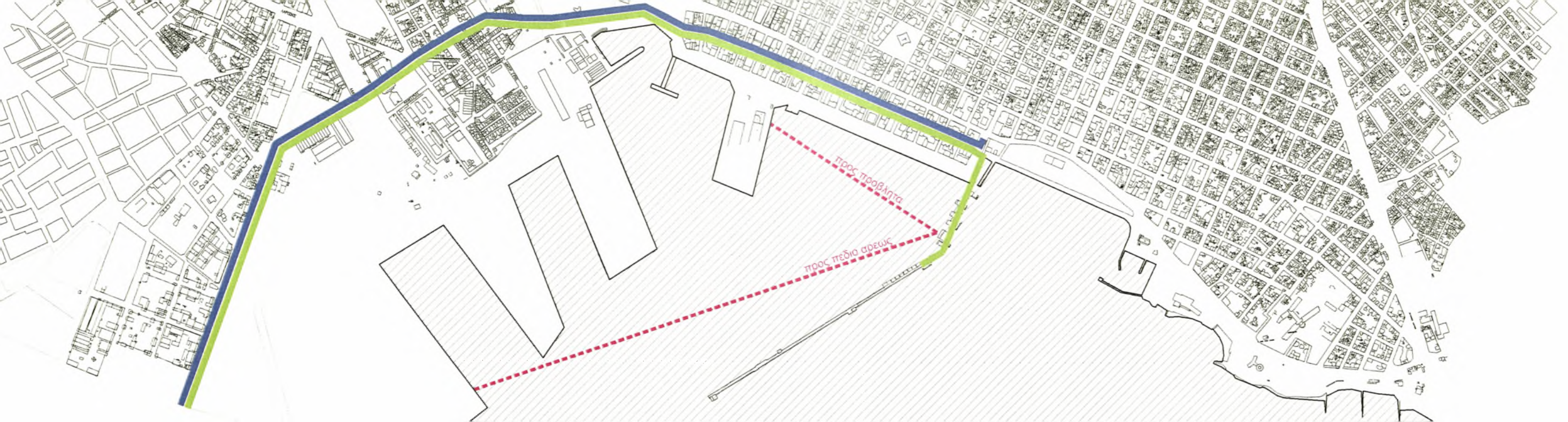

προς προβαλτα

προς πεδίο αρέως

διαγραμμα ανοικτων_κλειστων εγκαταστασεων πρωτου επιπεδου



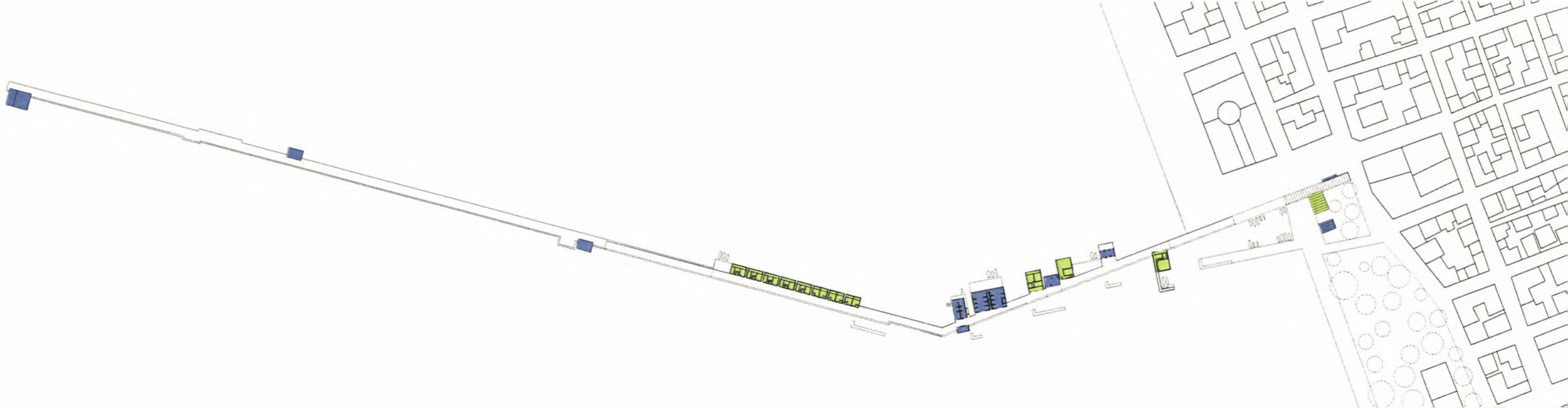

διαγραμμα ανοικτων_κλειστων εγκαταστασεων δευτερου επιπεδου





κατοψη δωματων

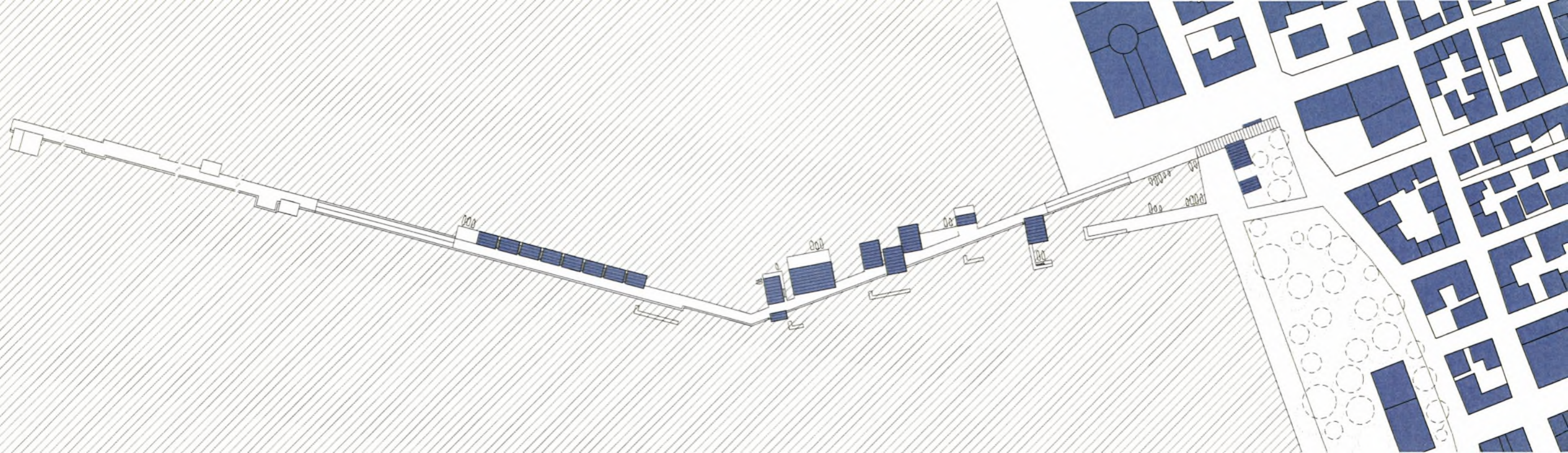

διαγραμμα χρησεων πρωτου επιπεδου

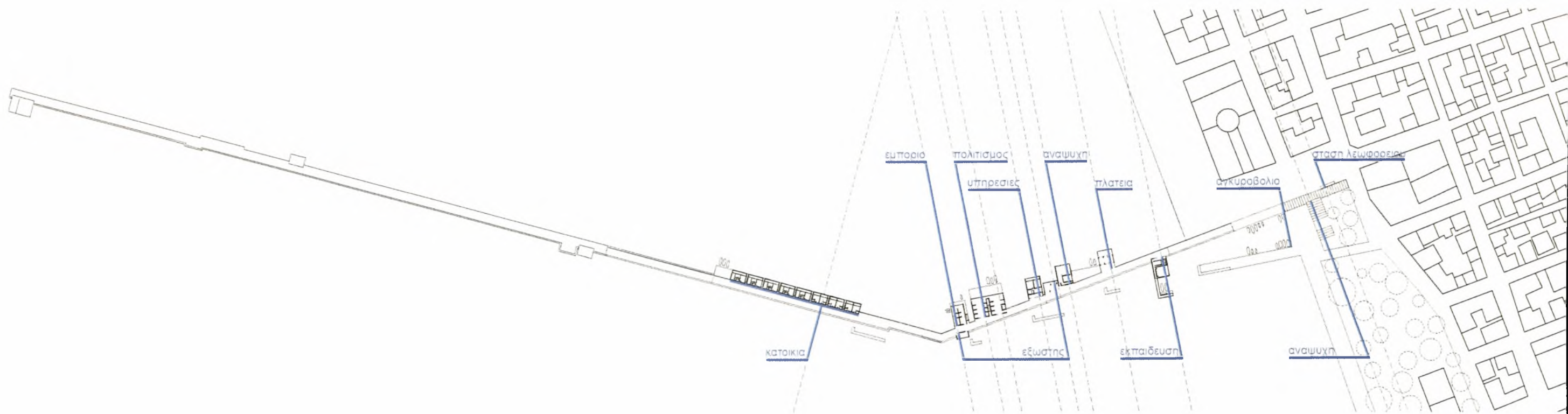

διαγραμμα χρησεων δευτερου επιπεδου

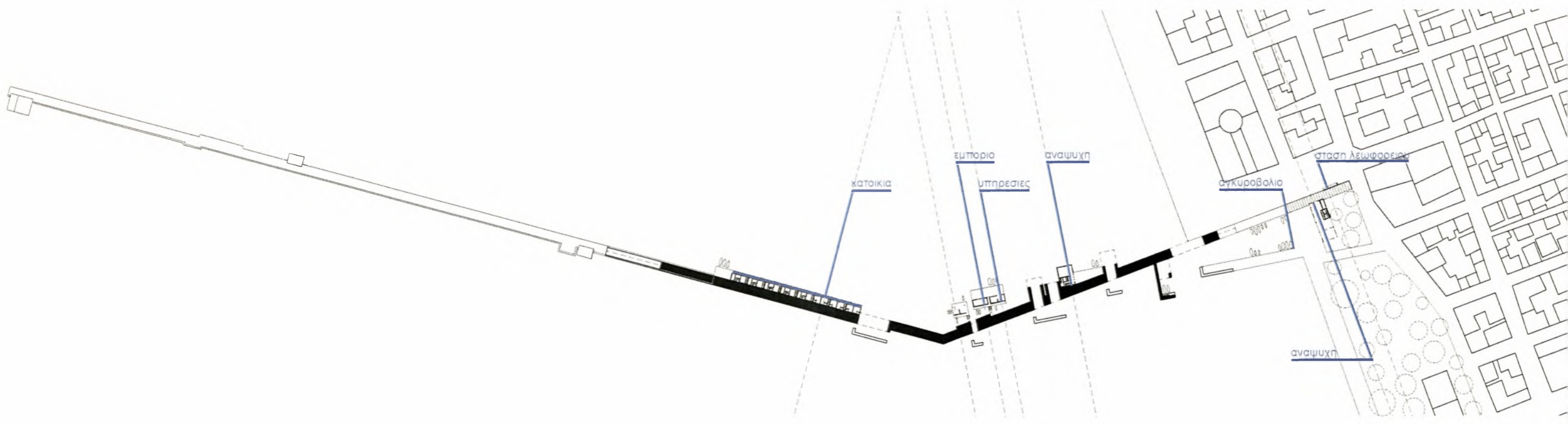

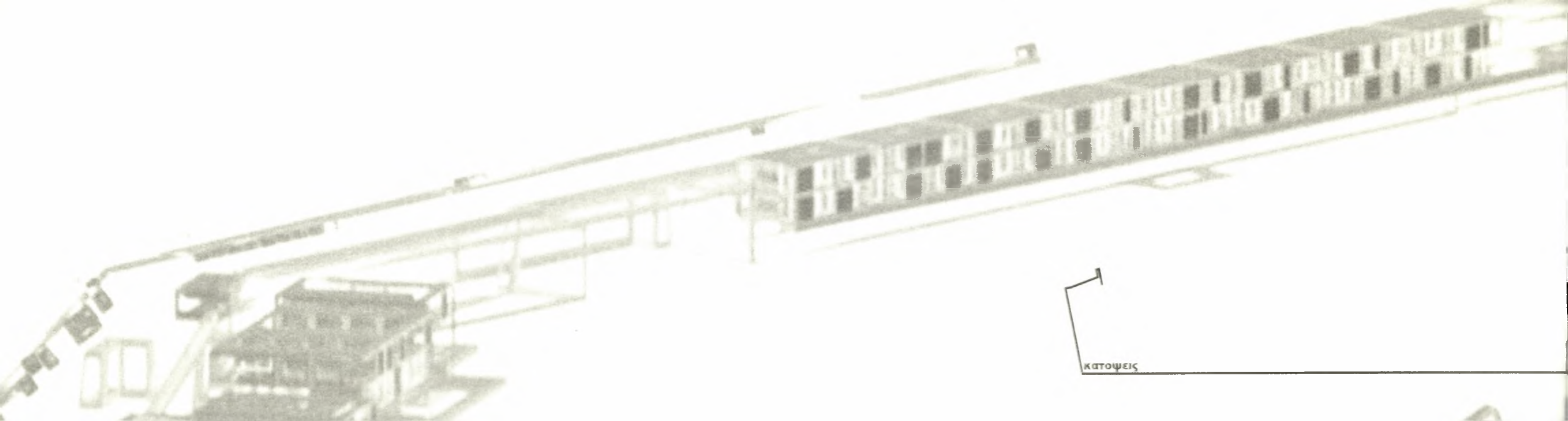

ΚΑΤΟΨΕΙΣ

κατοψη πρώτου επιπέδου

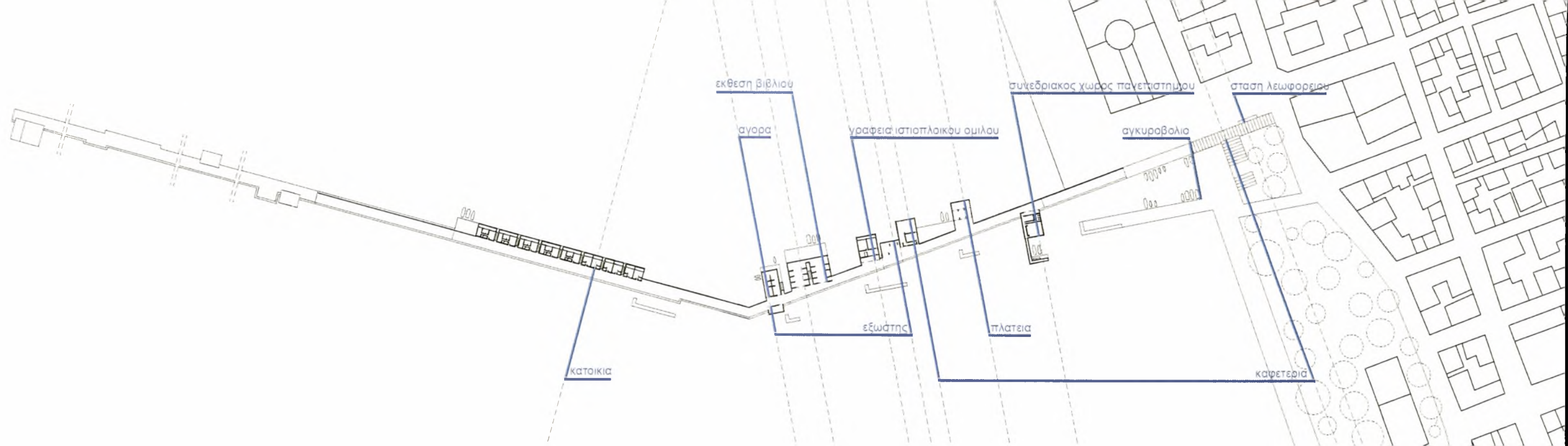

εκθεση βιβλίου

συεδριακος χωρος παγετιστηριου

σταση λεωφορειου

αγορα

γραφεία ιστιοπλοϊκού ομίλου

αγκυροβολιο

κατοικία

εξώατης

πλατεία

καφετερια

κατοψη δευτερου επιπεδου

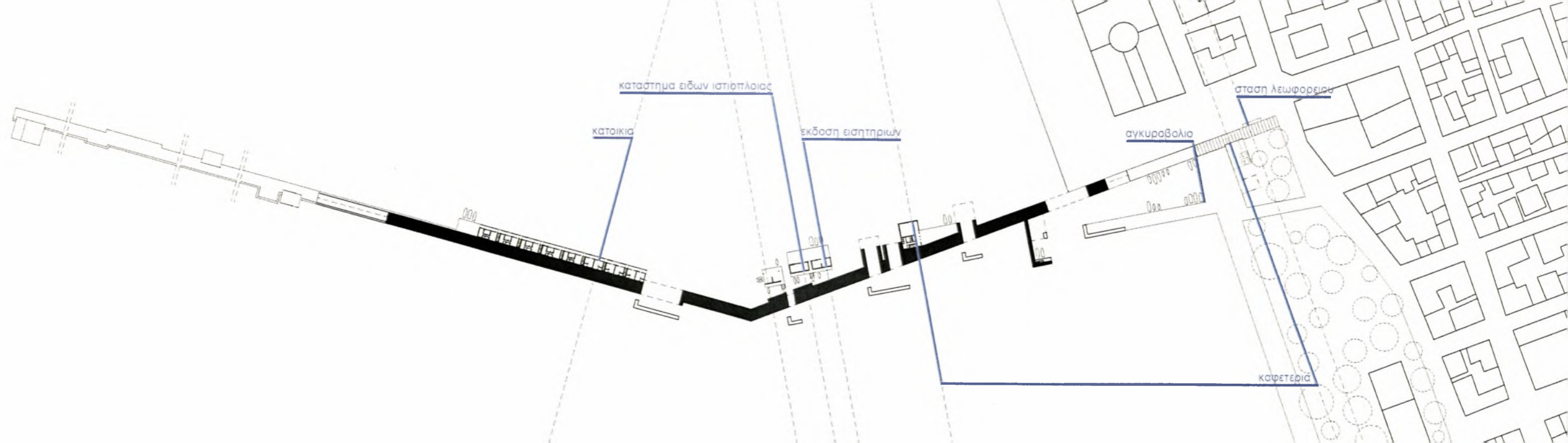



OPEIS

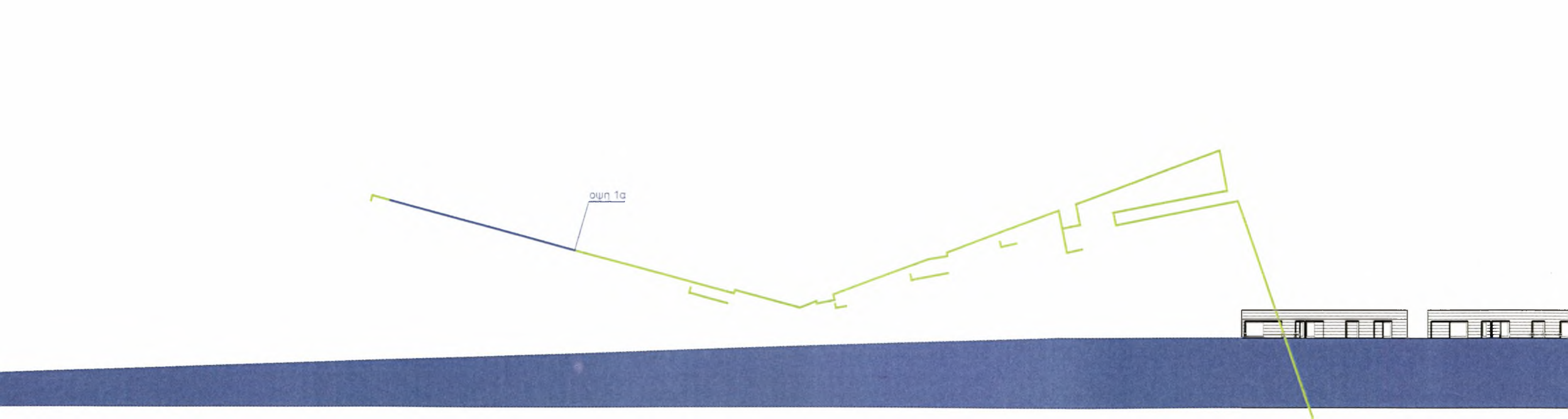

οψη 1α

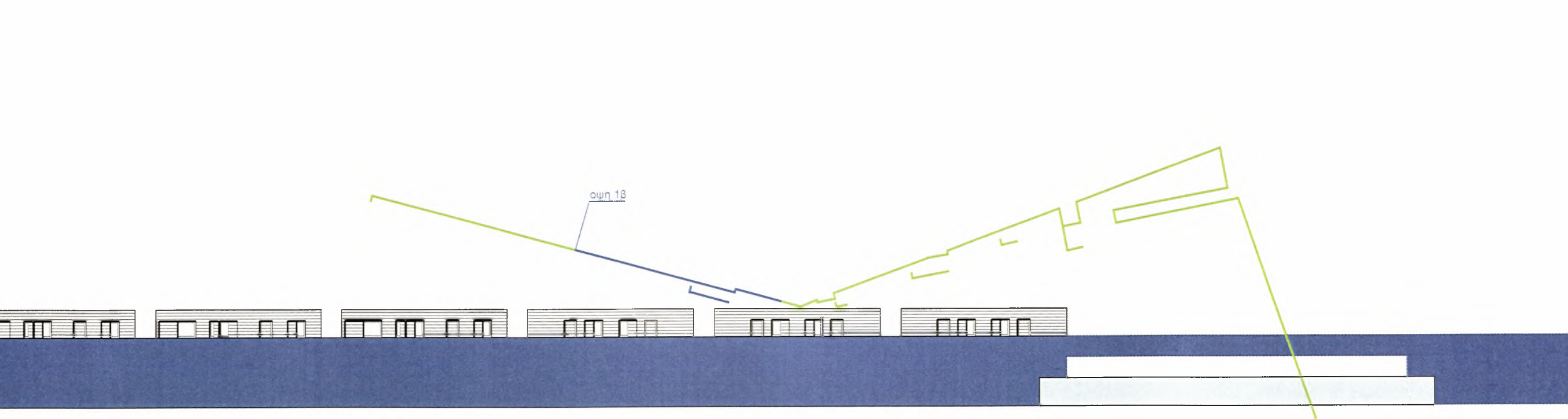

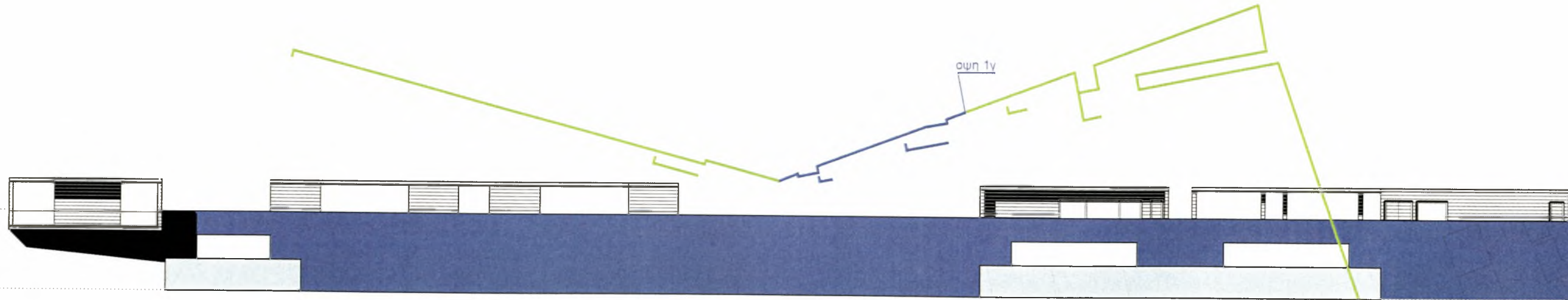

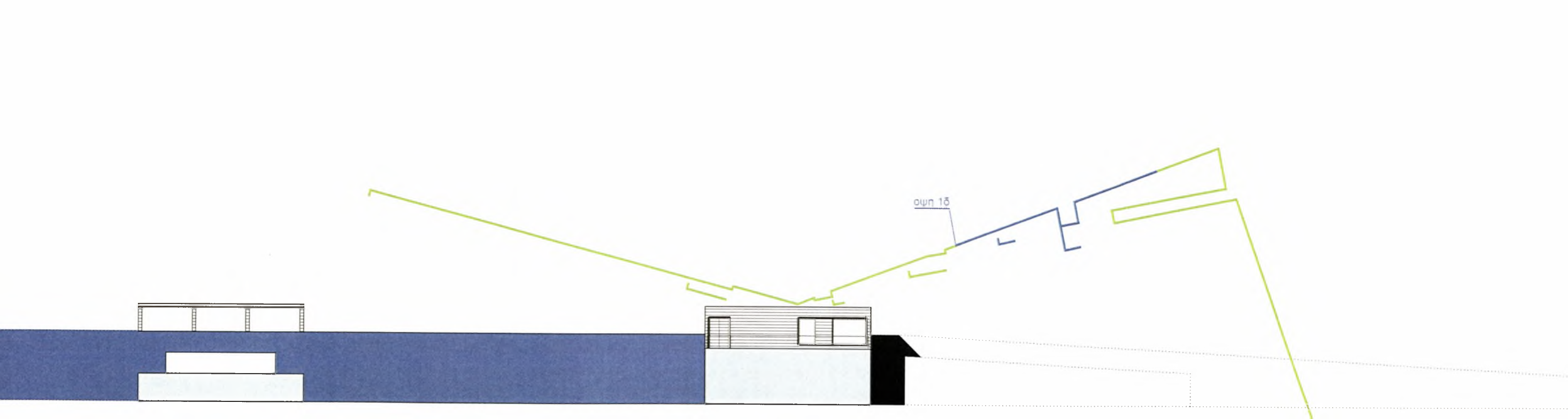

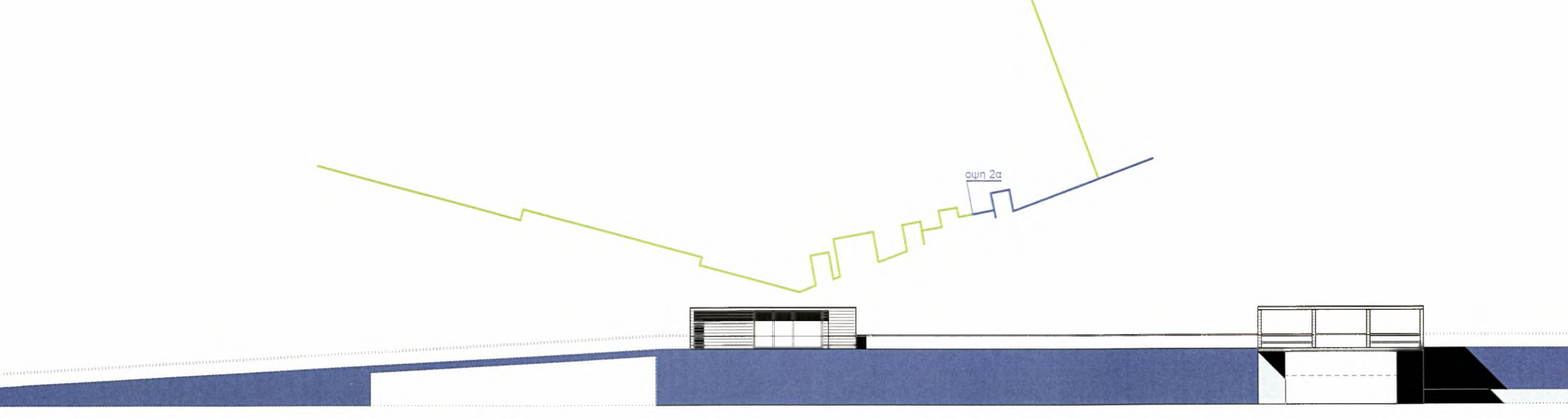

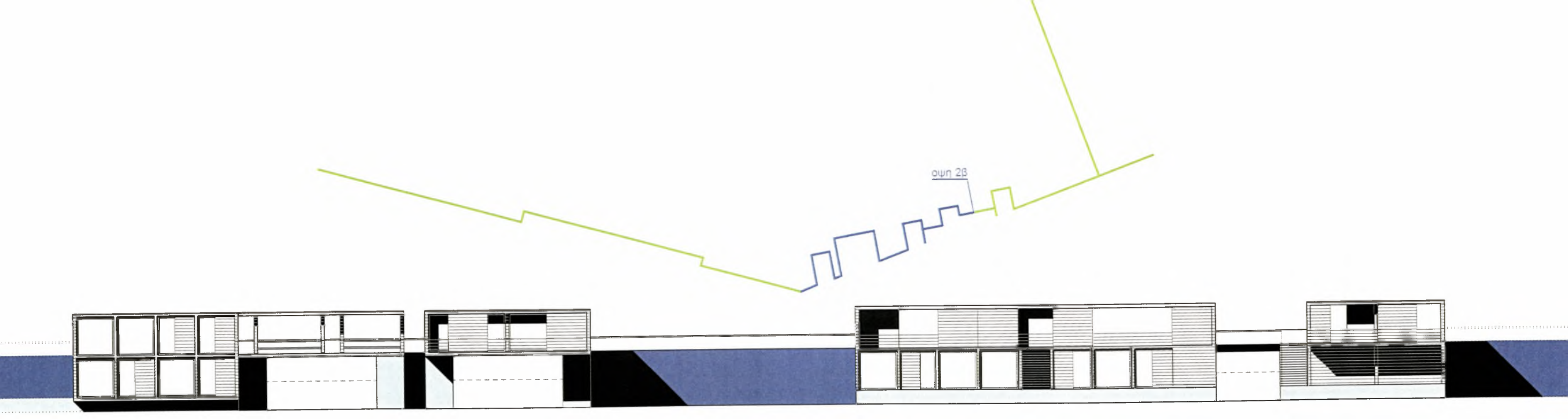

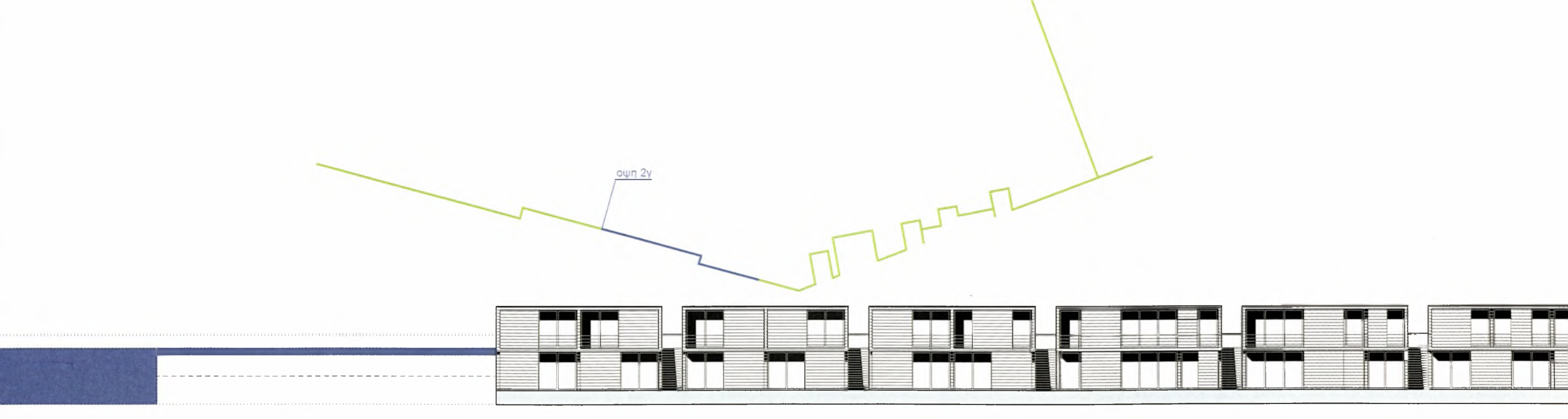

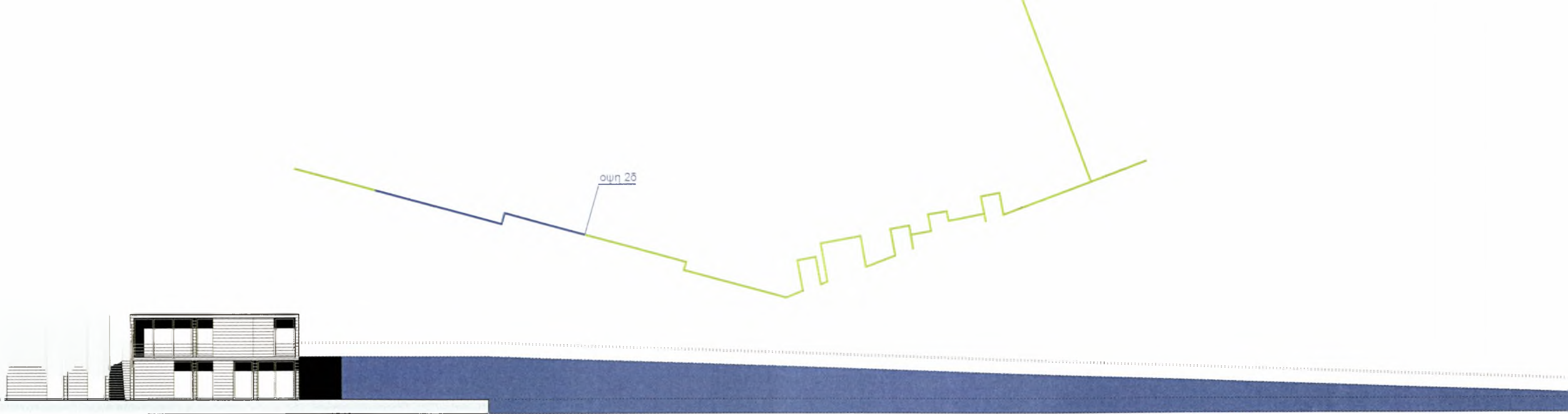

με την αφιξη στο πρώτο επίπεδο του κυματοθραύστη. συναντά κάποιος την χρήση της εκπαίδευσης, έναν χώρο διαλέξεων του πανεπιστημίου, ο οποίος εκτός από την αίθουσα διαλέξεων χωρητικότητας 105 ατόμων, έχει χώρους υγιεινής και έναν χώρο υποδοχής_ μέσω της χρήσης αυτής υπάρχει πρόσβαση σε μικρό αγκυροβόλιο το οποίο οργανώνεται στην εσωτερική πλευρά πλευρικού κυματοθραύστη, με σκαφή ιδιοκτησίας του πανεπιστημίου_ η επομένη χρήση είναι αυτή της πλατείας - παρατηρητηρίου_ είναι μια εξέδρα με ένα τμήμα της στεγασμένο στο οποίο υπάρχουν παγκακία_ το πλάτωμα αυτό υποδέχεται τους επισκέπτες. είναι σημείο συνάντησης, προσφέρει πλήρη θέαση της περιοχής, είναι σαν το ίχνος της γεφυράς που προϋπήρχε και ευνοούσε τη θέαση από το ψηλότερο σημείο_ δίπλα στην πλατεία βρίσκεται μια καφετέρια η οποία αναπτύσσεται σε δύο επίπεδα. με κύρια πρόσβαση από το πρώτο επίπεδο και δευτερεύουσα από τη θάλασσα με σκαφή ιδιωτών_ υπάρχουν τραπεζία και στα δύο επίπεδα, καθώς και σε πλωτή αποβάθρα, υπαίθρια, στο πρώτο βρίσκονται οι βασικοί χώροι προετοιμασίας με δευτερεύοντες στο δεύτερο, και τέλος οι χώροι υγιεινής τοποθετούνται στο δεύτερο επίπεδο_ δίπλα στην καφετέρια βρίσκεται ένας εξώστης-βεράντα, ημιυπαίθριος με παγκακία_ στη συνέχεια είναι τα γραφεία του ιστιοπλοϊκού ομίλου με έναν χώρο υποδοχής, γραφείων, αρχείου, υγιεινής, και έναν χώρο για τη διεξαγωγή των θεωρητικών μαθημάτων του ομίλου και για τις συναντήσεις των μελών του_ λίγα μέτρα μετά τα γραφεία του ομίλου βρίσκονται οι νέες εγκαταστάσεις της εκθέσης βιβλίου που γίνεται στο βόλο, η οποία θα λειτουργεί σε όλη τη διάρκεια του χρόνου_ εκεί υπάρχει ένας χώρος πληροφοριών ενώ η υπολοιπή επιφάνεια οργανώνεται με χωρίσματα δημιουργώντας το περιπτερό του κάθε εκδοτικού οίκου_ από ένα κλιμακοστάσιο εξωτερικά της εκθέσης υπάρχει πρόσβαση στο δεύτερο επίπεδο, εκεί σε πλωτή αποβάθρα είναι το αγκυροβόλιο των νέων δρομολογίων από την προβλήτα και το πεδίο του αρέως, ένα εκδοτήριο εισιτηρίων με χώρο αναμονής και ένα κατάστημα με είδη ιστιοπλοΐας_ πίσω από τις χρήσεις αυτές υπάρχει προστατευμένο από τους ανέμους, αγκυροβόλιο_ συνεχίζοντας στο πρώτο επίπεδο συναντούμε την αγορά, η οποία με κάθετα χωρίσματα οργανώνει χώρους-παγκούς_ στους χώρους αυτούς βάσει ενός προγράμματος οργανώνεται η αγορά της πόλης στη θάλασσα_ ορισμένες ημέρες της εβδομάδας θα γίνεται πώληση από μικροπωλητές, οπωροπωλητές κτλ καθώς και πώληση μεταχειρισμένων ειδών των κατοίκων του κυματοθραύστη_ απέναντι από την αγορά βρίσκεται ένας άλλος εξώστης και αυτός στεγασμένος_ δίπλα στην αγορά με ένα κλιμακοστάσιο γίνεται η πρόσβαση στο δεύτερο επίπεδο που υπάρχει χώρος για ερασιτεχνικές αλιείες, καθώς και προστατευμένο αγκυροβόλιο_ στο πλανίο τμήμα βρίσκονται οι κατοικίες_ αναπτύσσονται σε δύο επίπεδα και η πρόσβαση στο δεύτερο γίνεται από κλιμακοστάσια που τοποθετούνται ανάμεσα στις κατοικίες_ οι κατοικίες είναι φοιτητικές_ υπάρχουν, 12 κατοικίες (6 στο πρώτο και 6 στο δεύτερο επίπεδο) ενός ατόμου, έναν ενιαίο χώρο υπνού, καθιστικού γραφείου και κουζίνας, και ένα μπάνιο_ υπάρχουν και 10 κατοικίες 2 ατόμων(5+5) με έναν ενιαίο χώρο καθιστικού και κουζίνας, 2 υπνοδωμάτια, ένα μπάνιο και μια αποθήκη_ μετά τις κατοικίες υπάρχει ράμπα που οδηγεί στο +1μ, από το σημείο αυτό μέχρι και το τέλος του κυματοθραύστη το πλάτος μεγαλώνει σε σημεία για να δεχτεί επισκέπτες, αλιείς κτλ_ η επιλογή των παραπάνω χρήσεων ευνοεί τη συνεχή εναλλαγή και κίνηση των κατοίκων πάνω στον κυματοθραύστη, αποκτά η εγκατάσταση έναν προσωρινό χαρακτήρα τόσο από άποψη κατασκευής, τόσο και από άποψη κατοίκησης, η καφετέρια ανανεώνεται συνεχώς από θαμώνες, η αγορά κάθε μέρα έχει και διαφορετικά αγαθά, οι φοιτητές των κατοικιών αλλάζουν κάθε ορισμένα χρόνια

εγκαταστάσεις

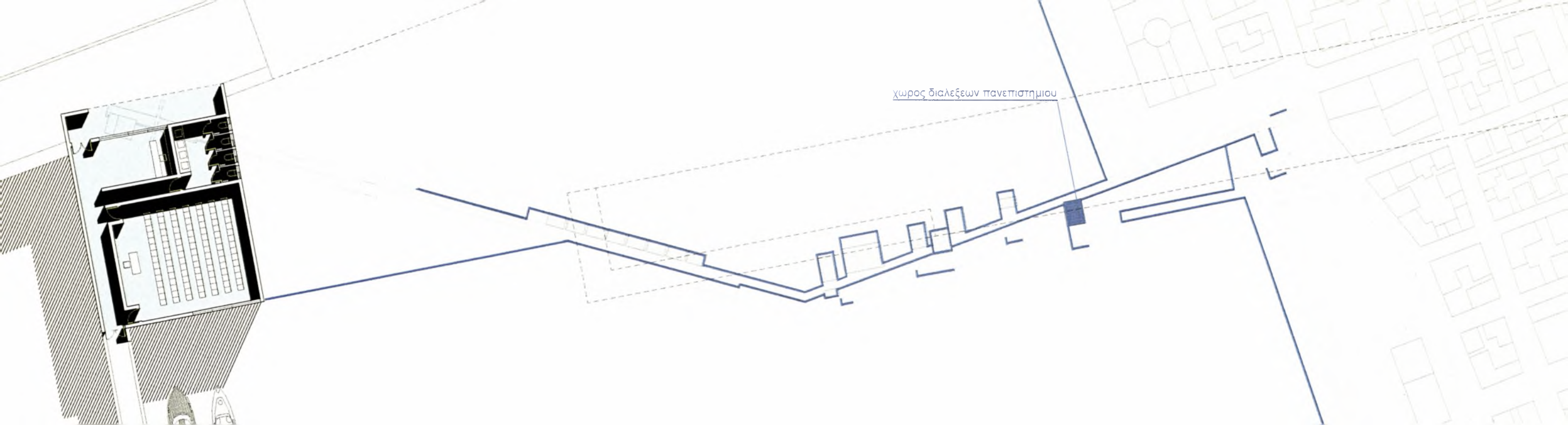

χωρος διαλεξεων πανεπιστημιου

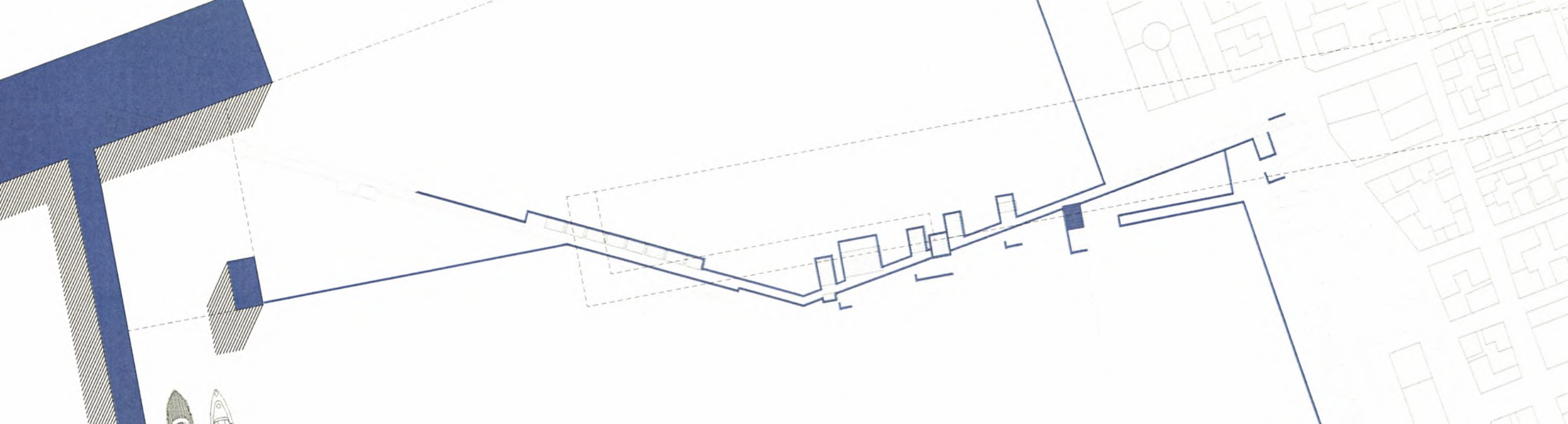

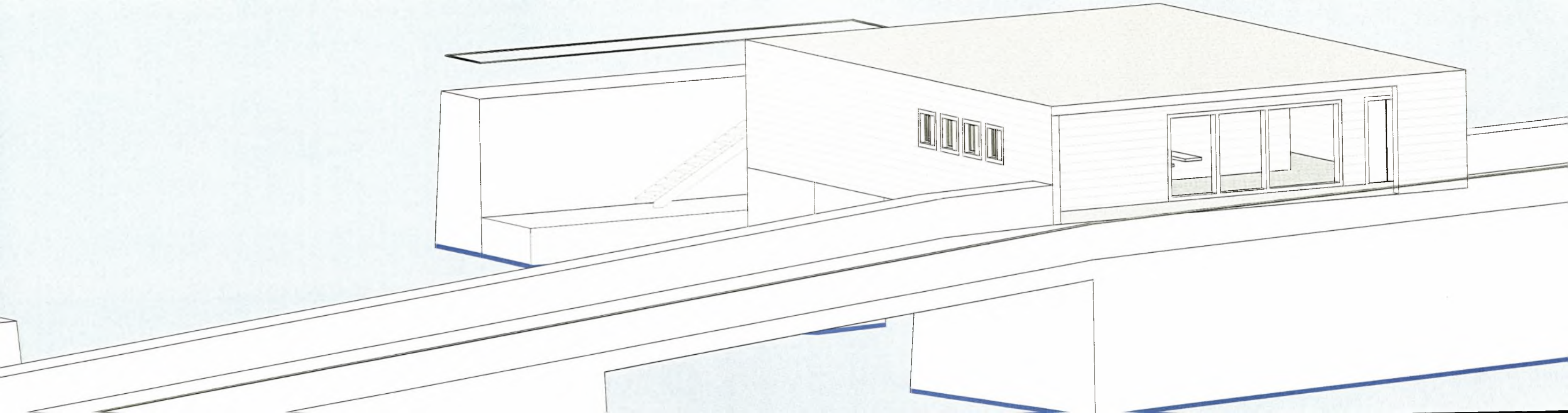

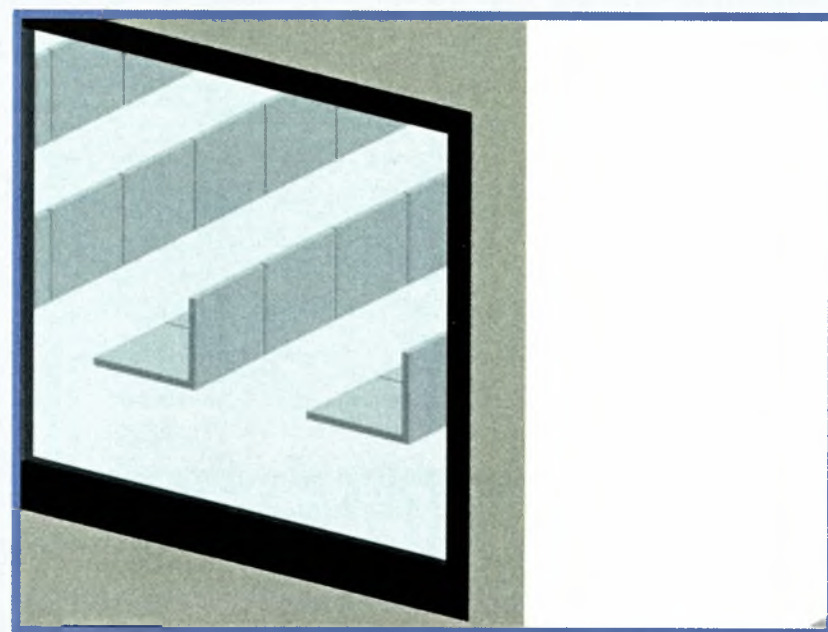
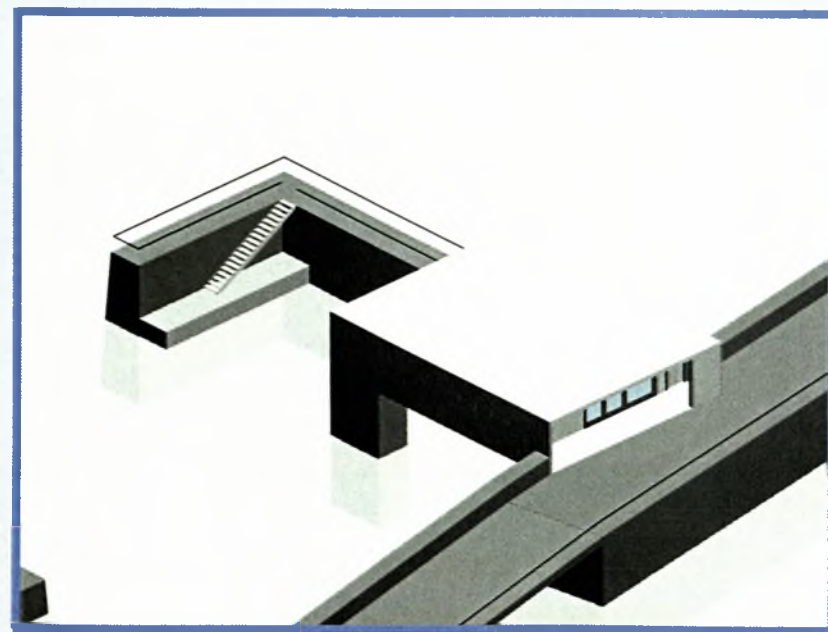

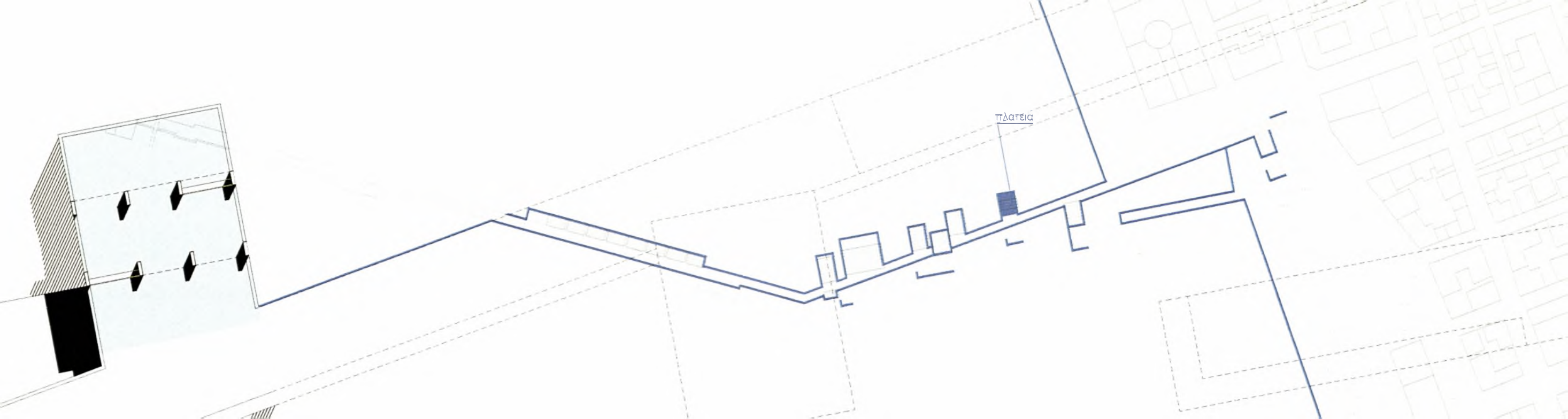

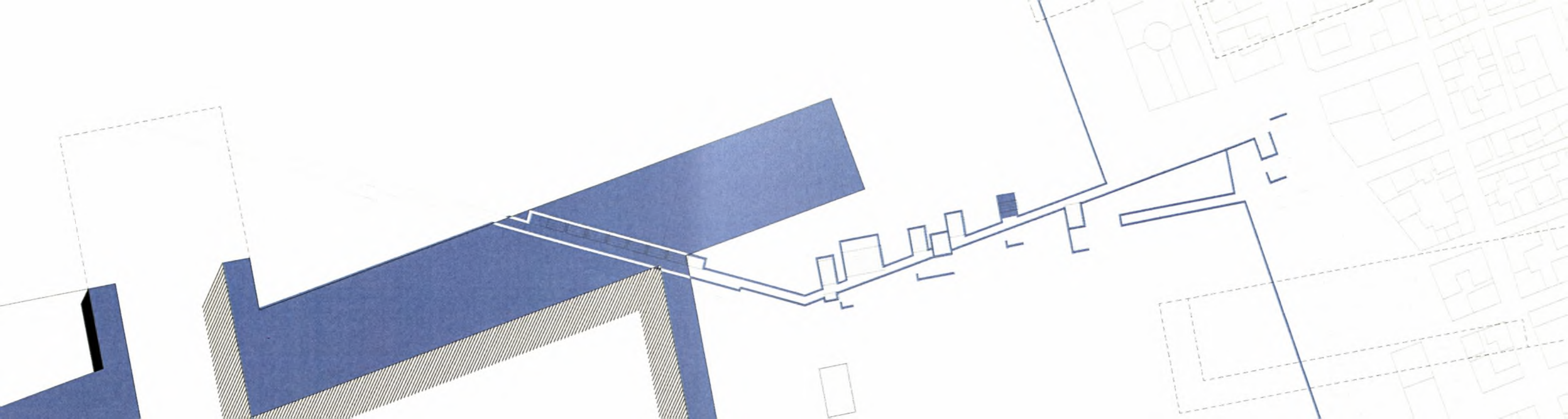

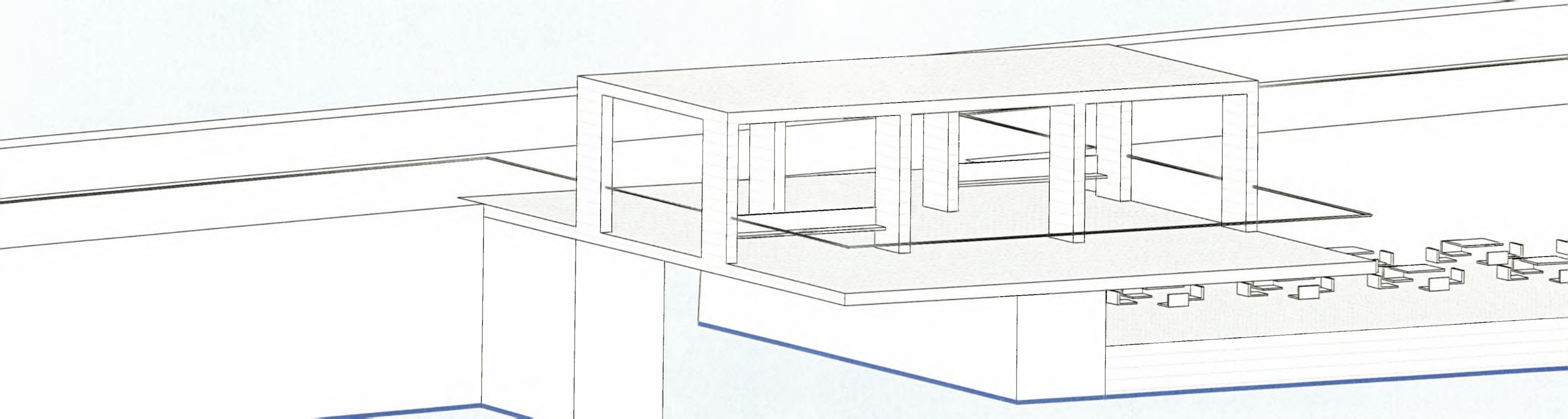

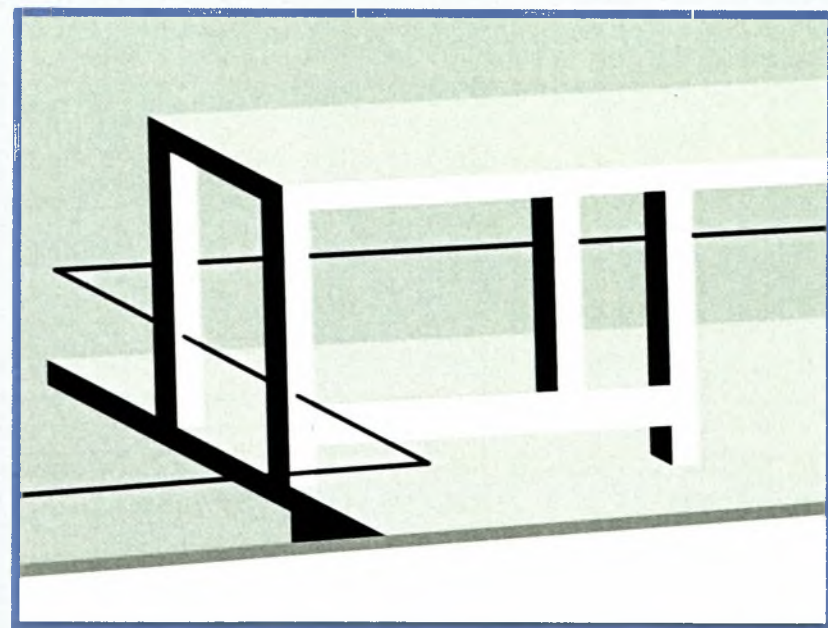
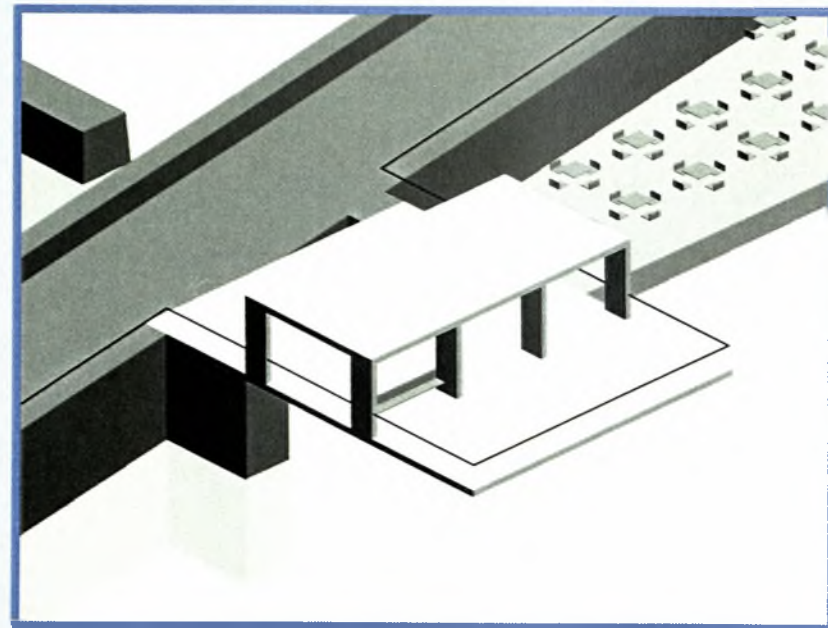

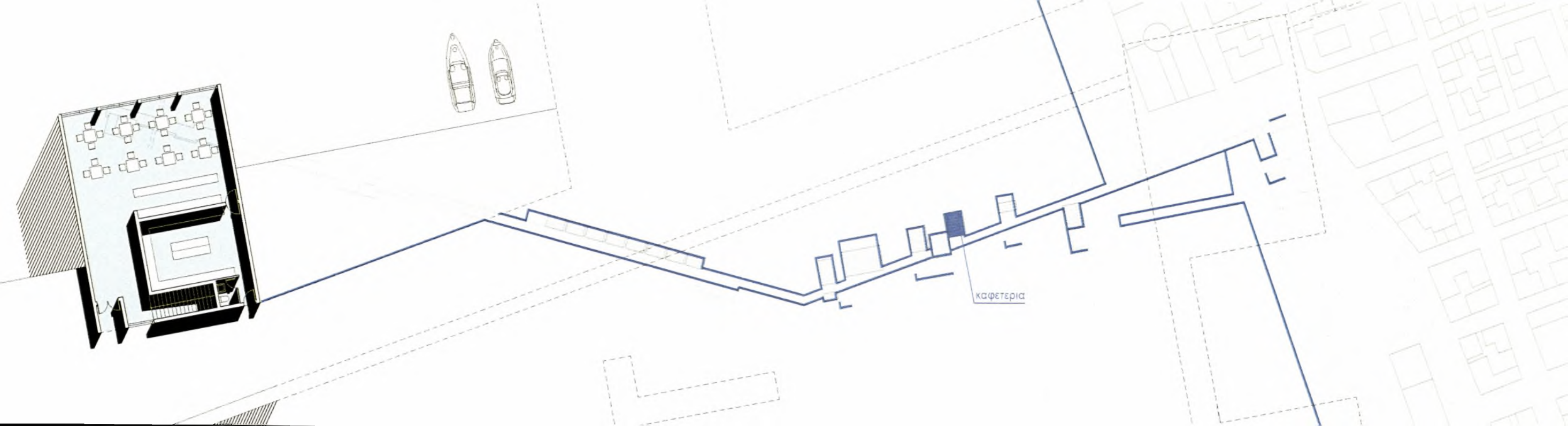

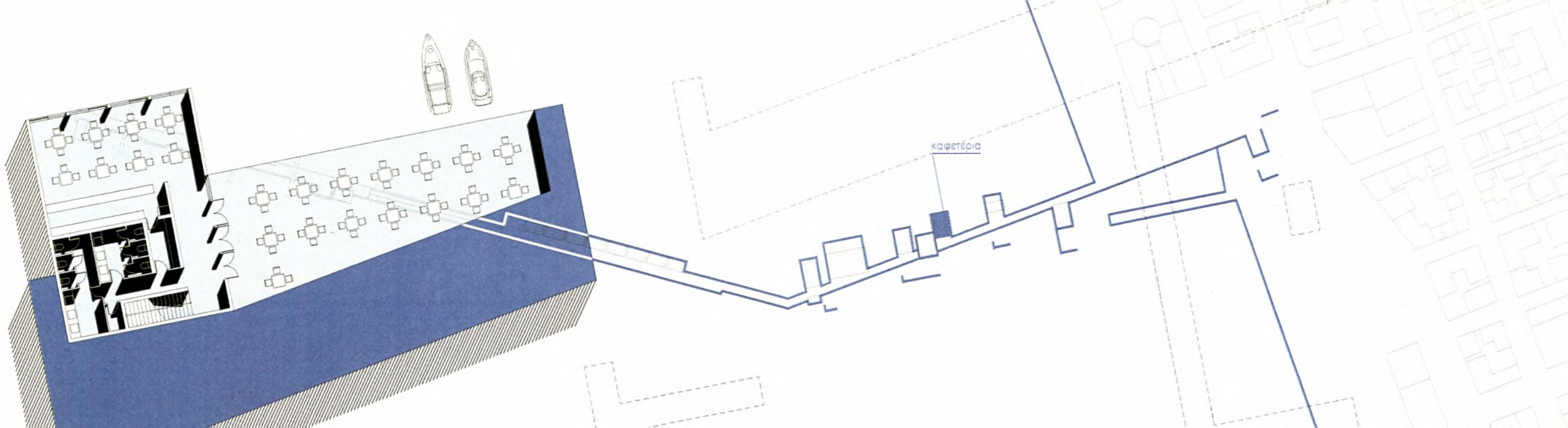

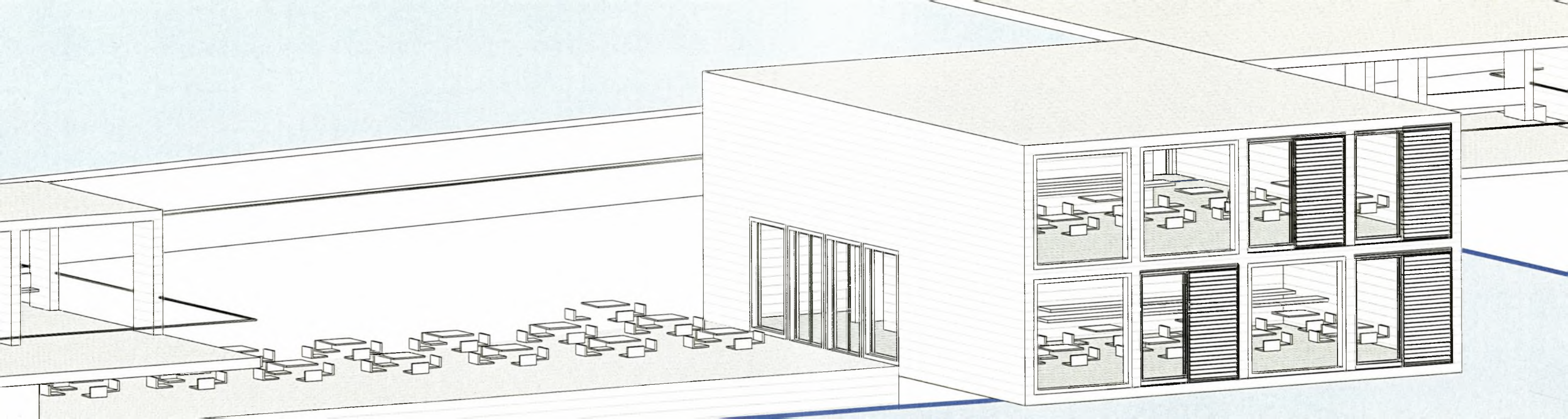

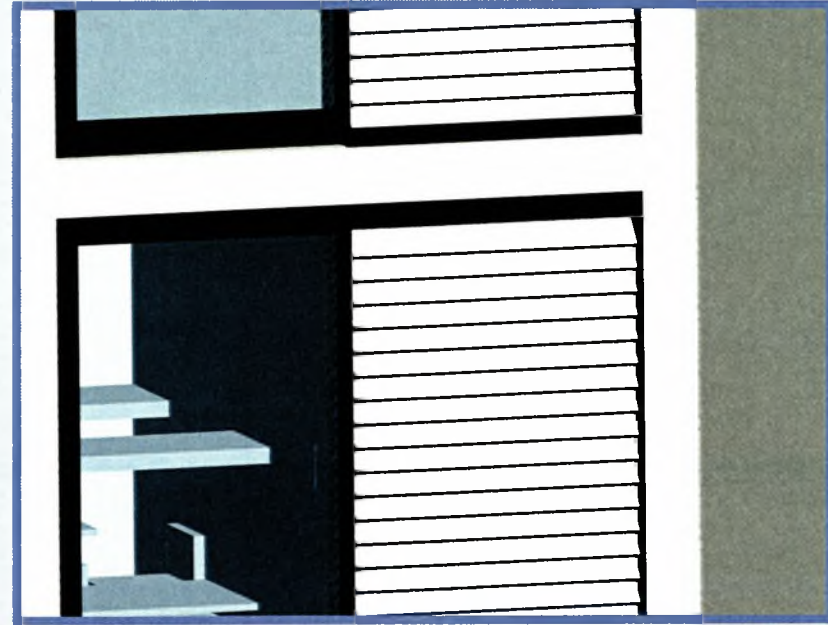
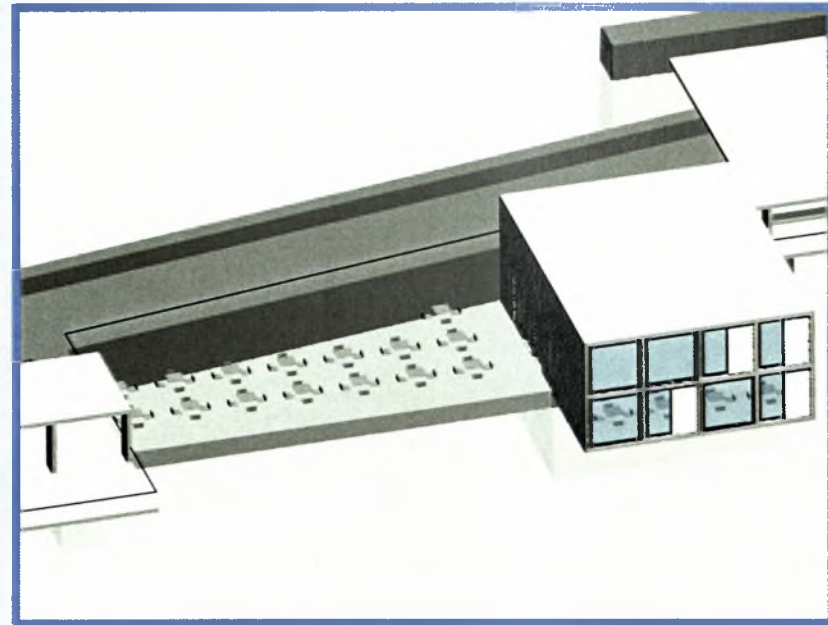

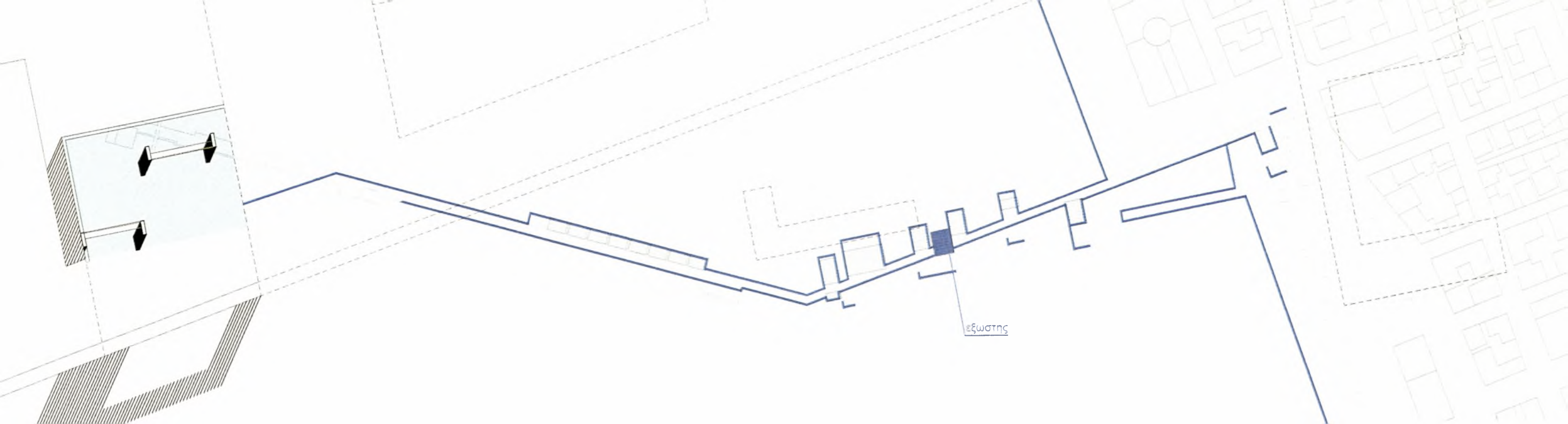

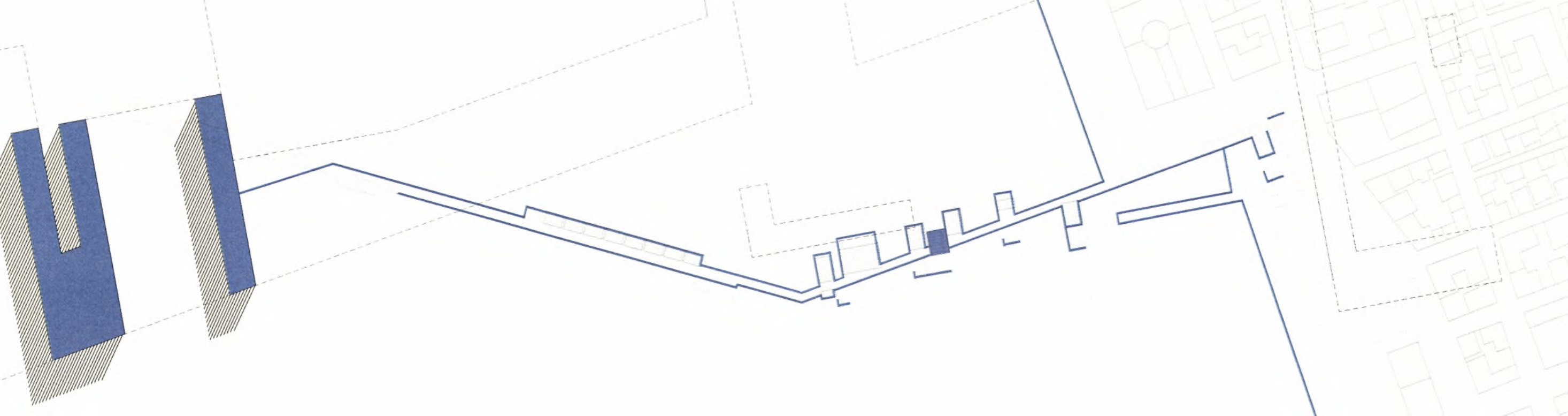

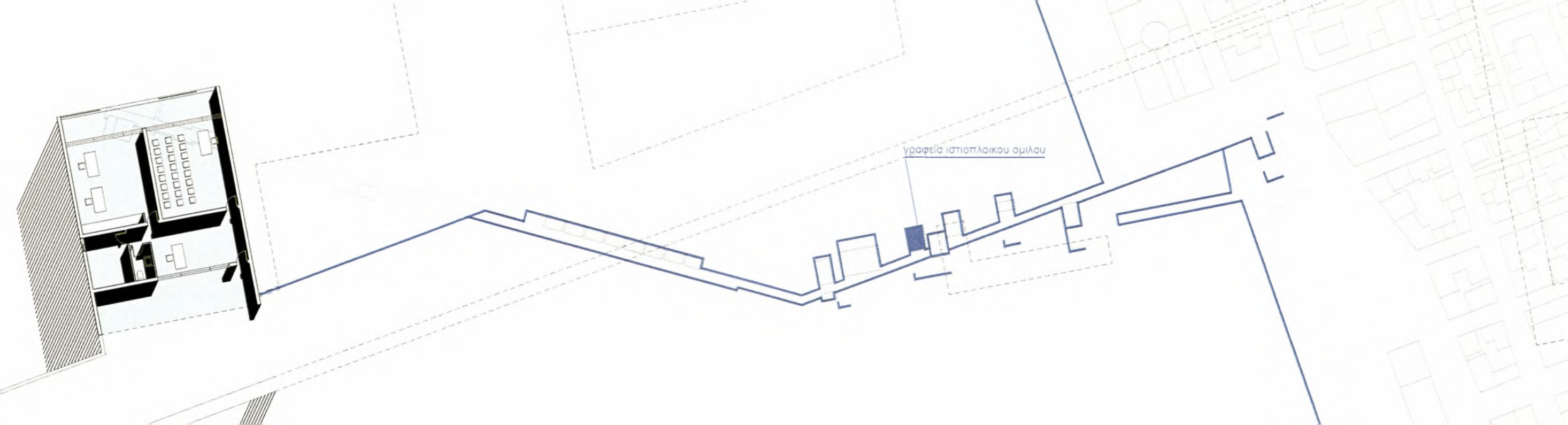

γραφεία ιστιοπλοϊκού σμίλου

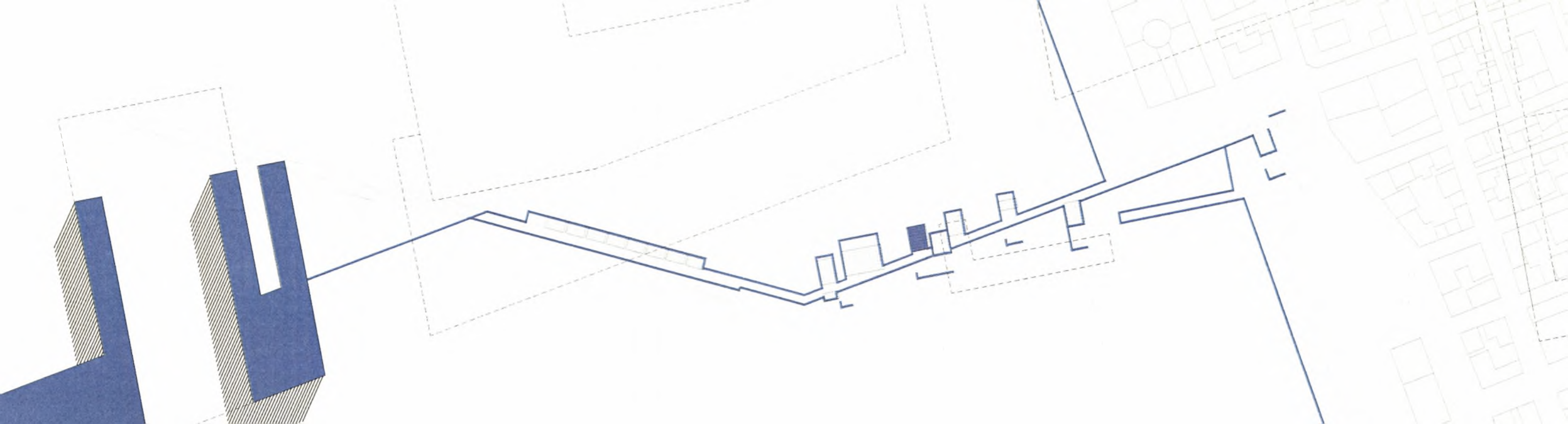

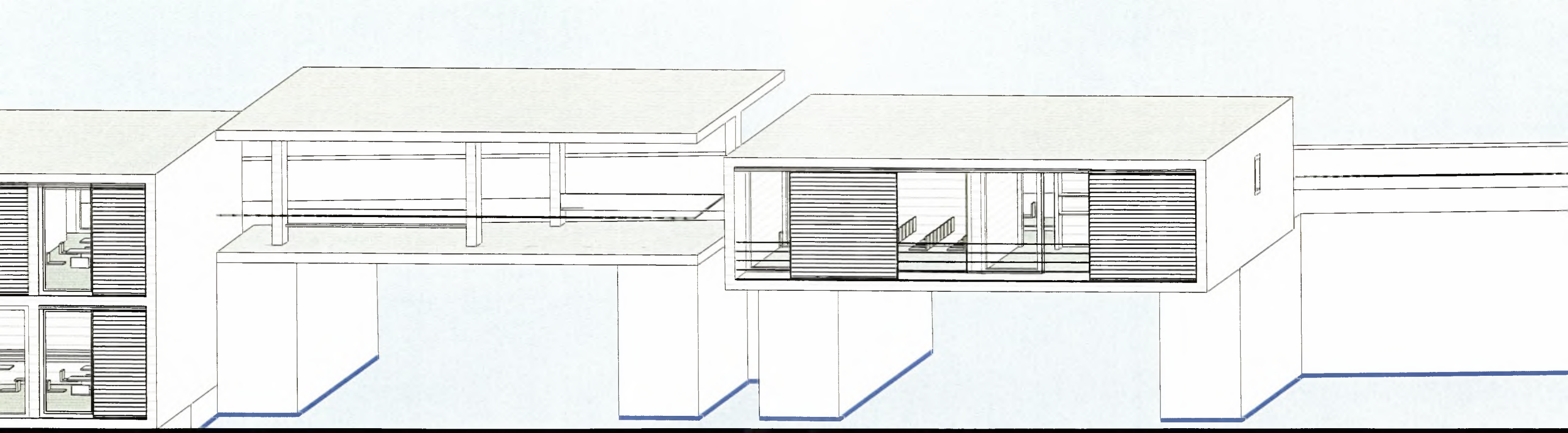



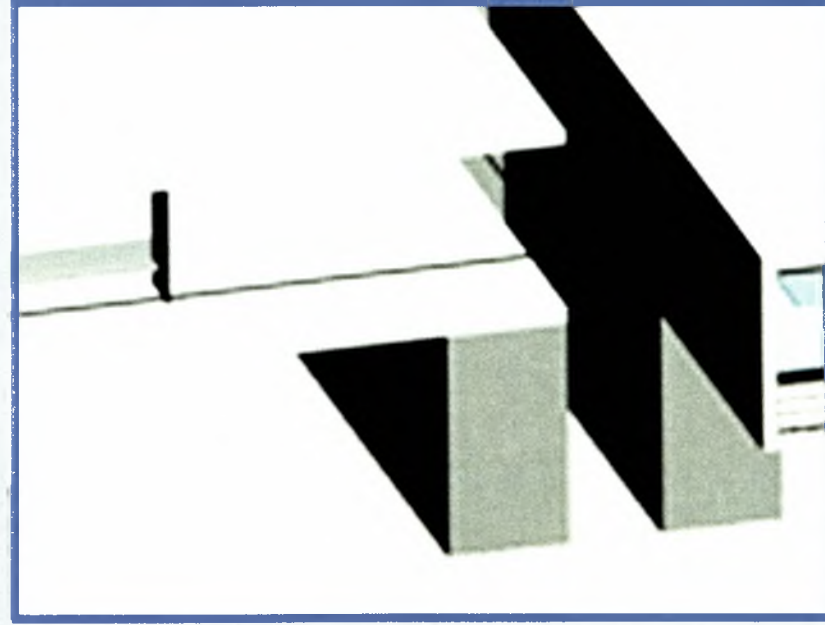
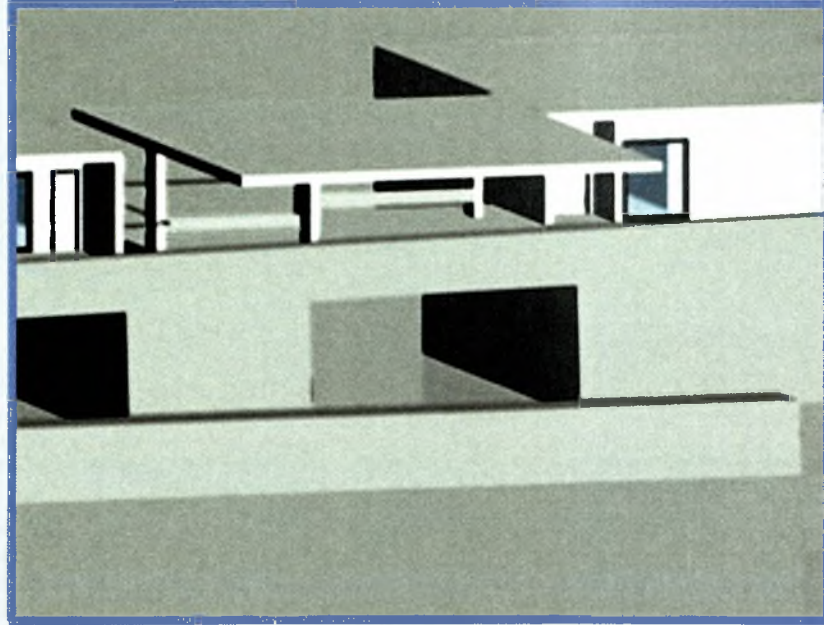

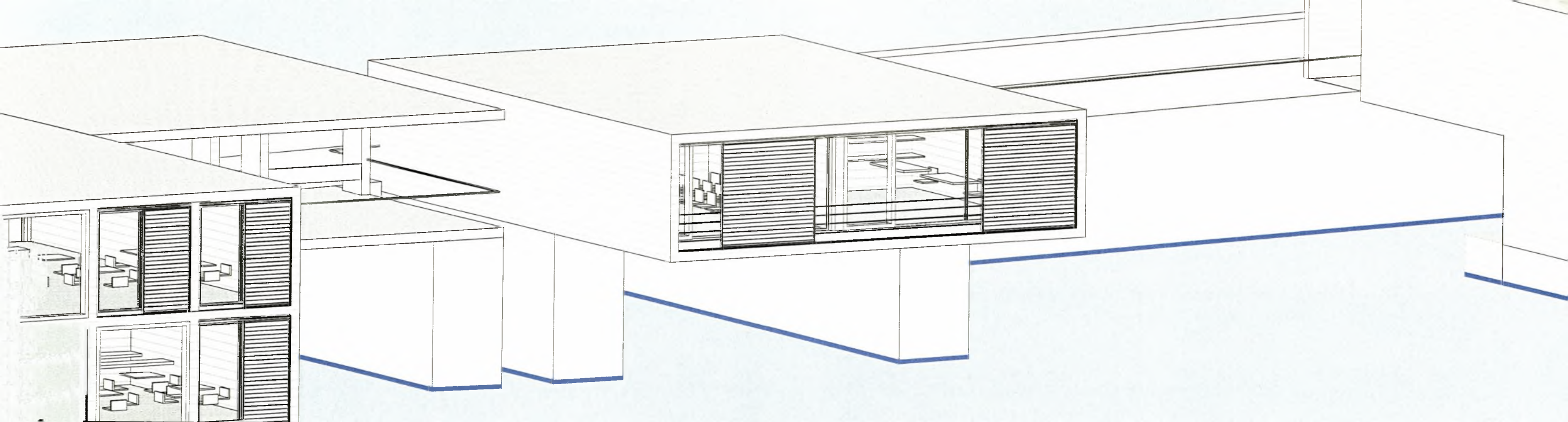

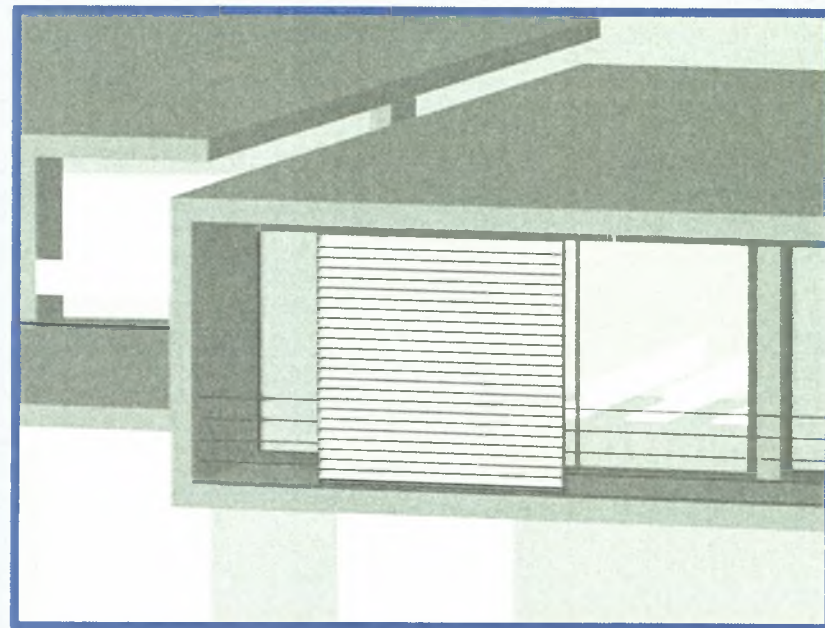
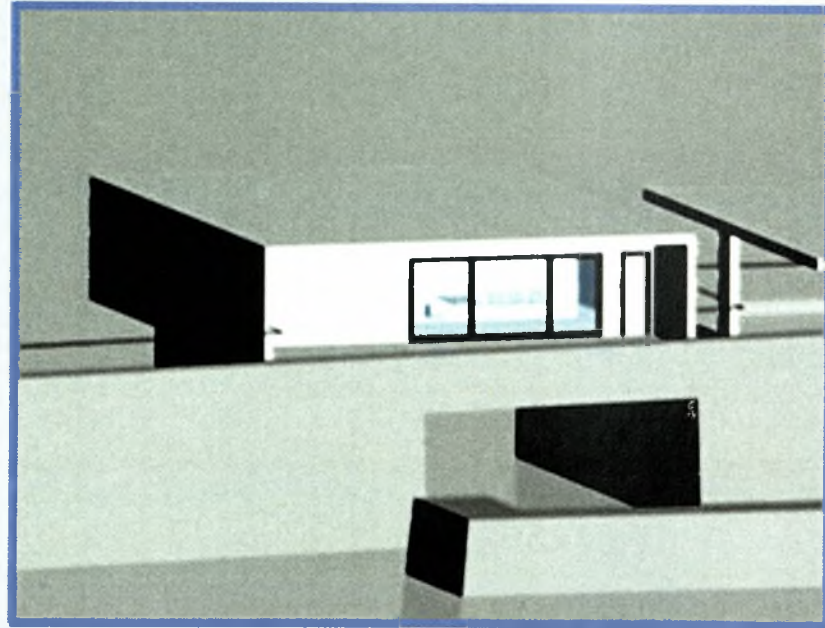

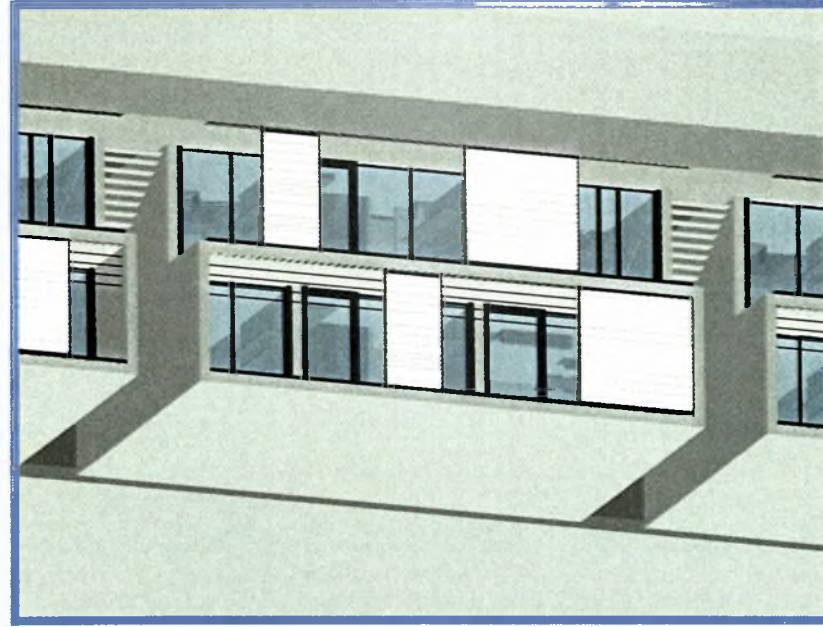
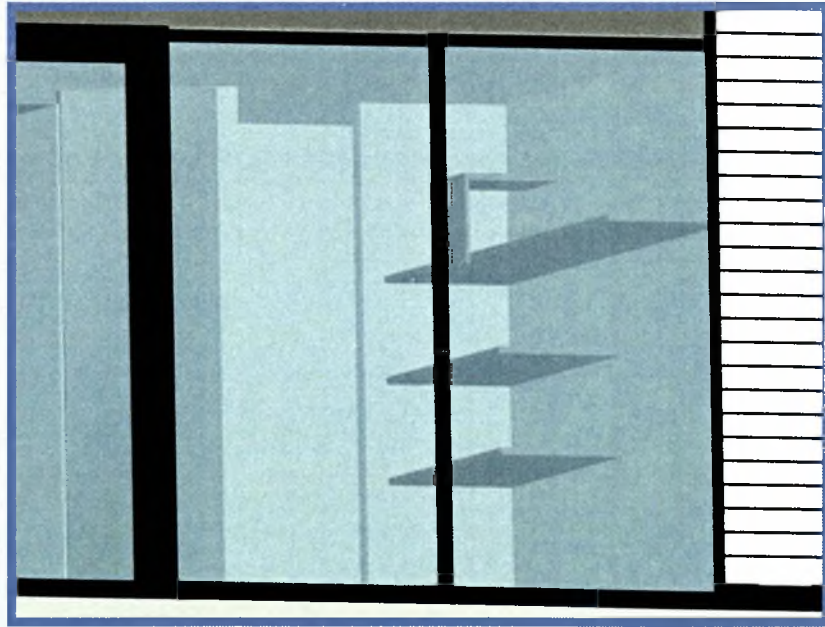

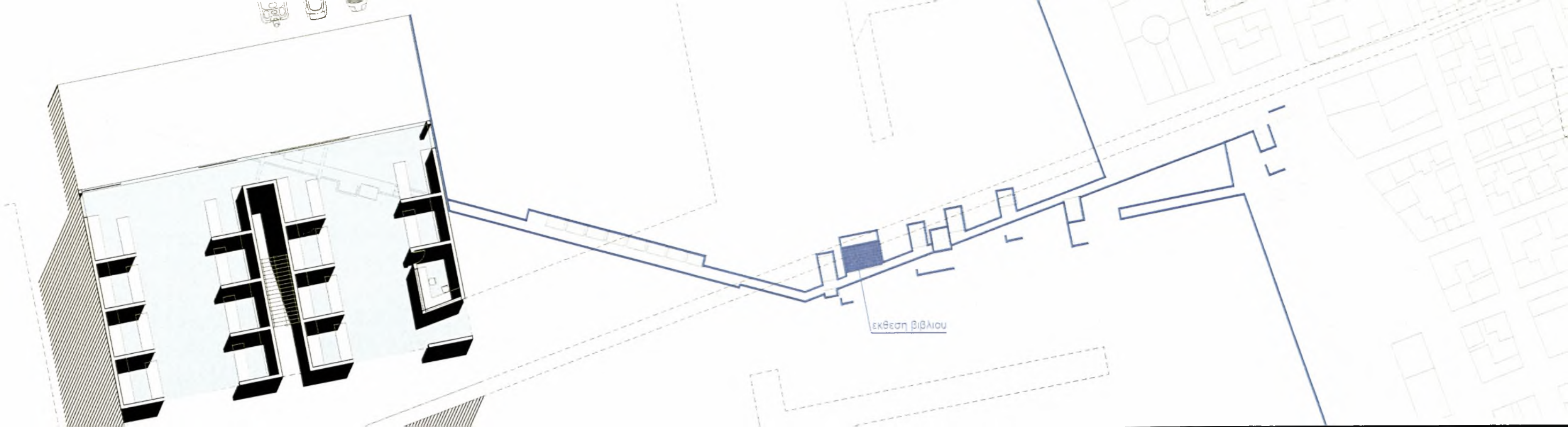

εκθεση βιβλίου

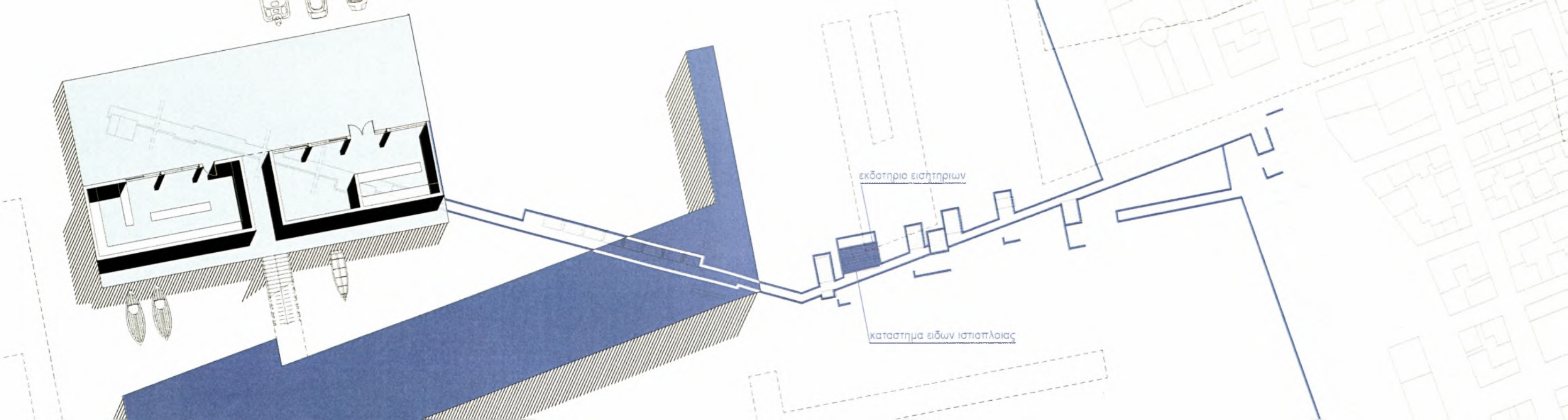

εκδοτήριο εισιτηρίων

καταστημα ειδων ιστιοπλοιας



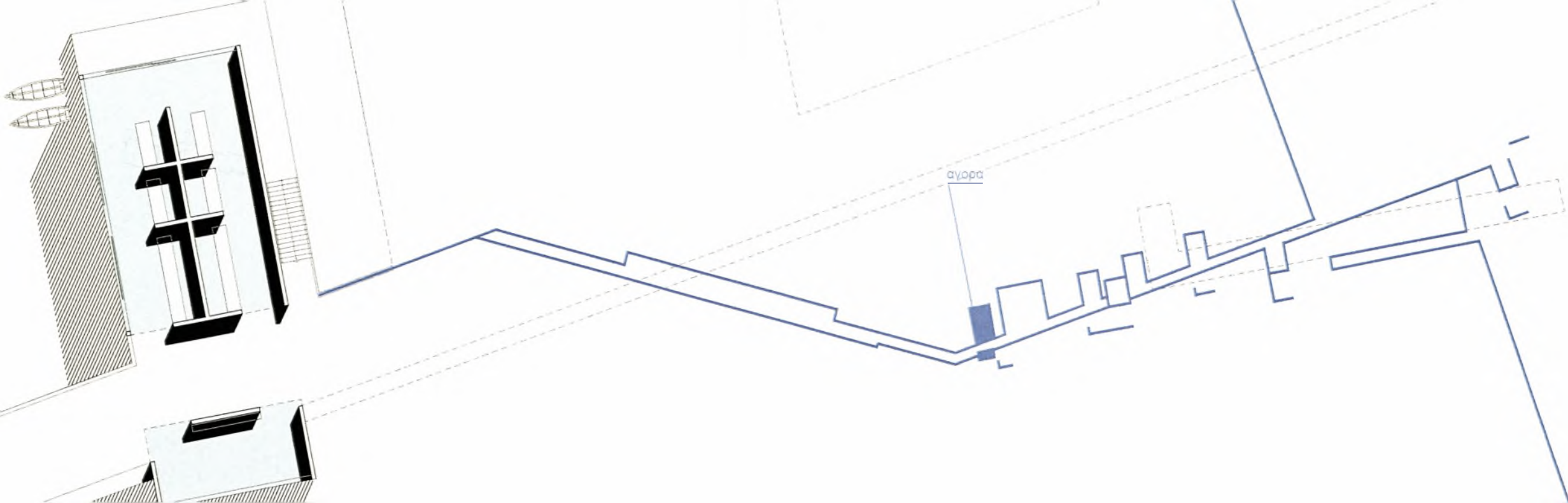

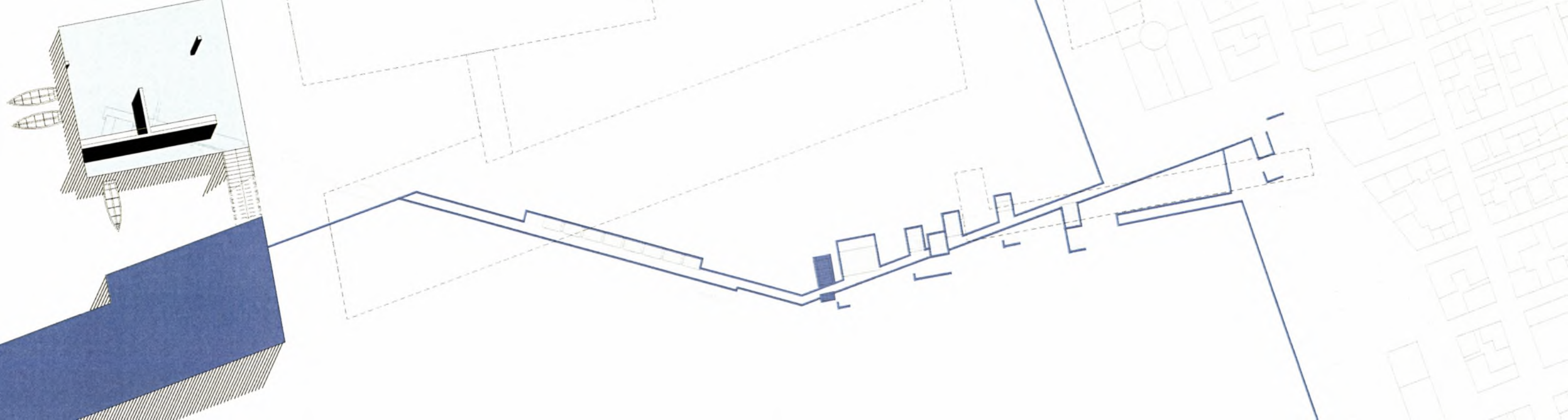

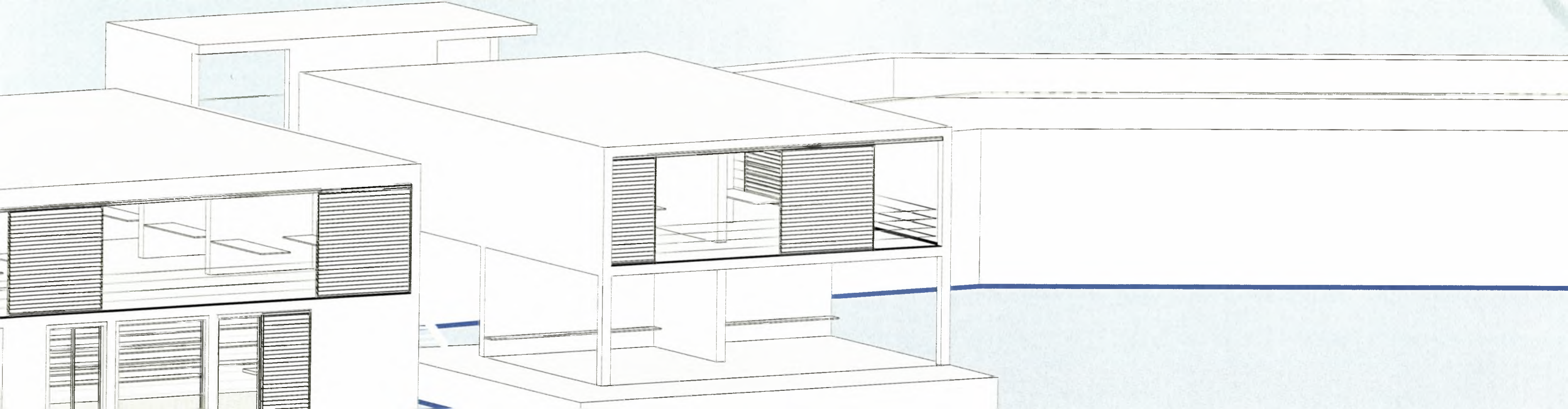

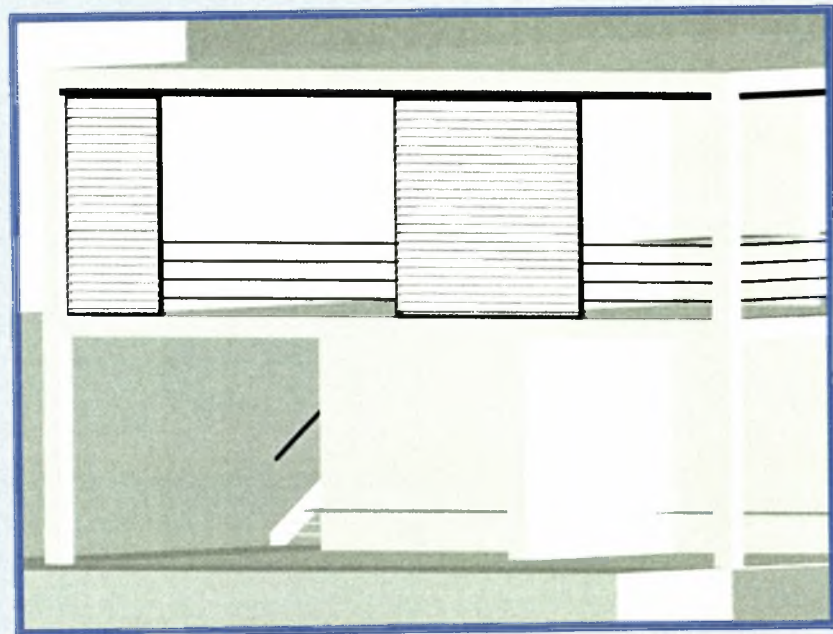
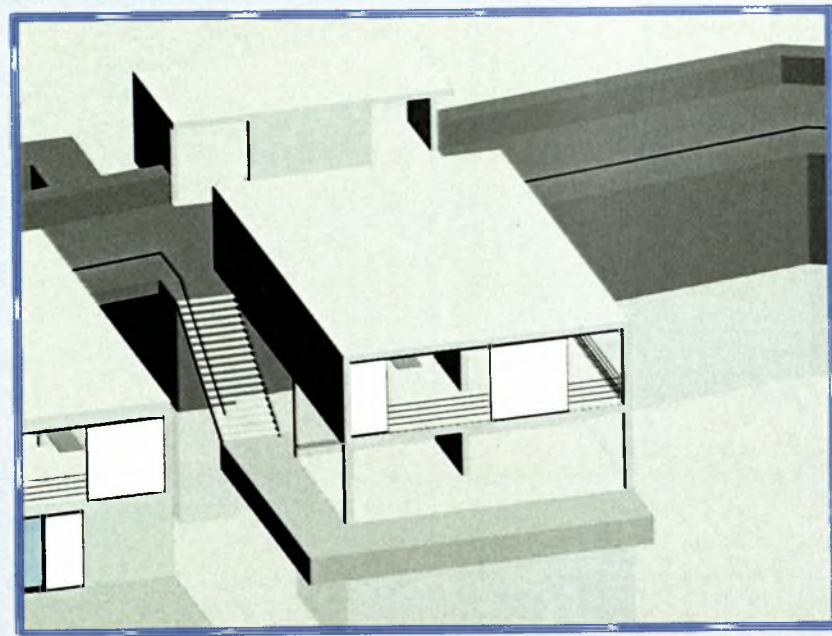

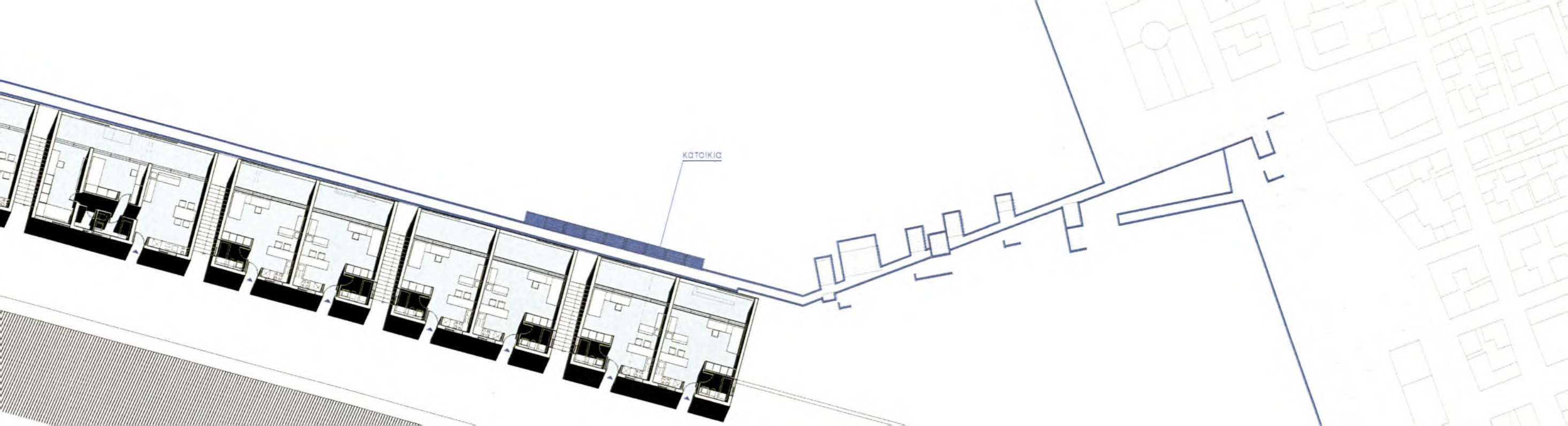

ΚΑΤΟΙΚΙΑ

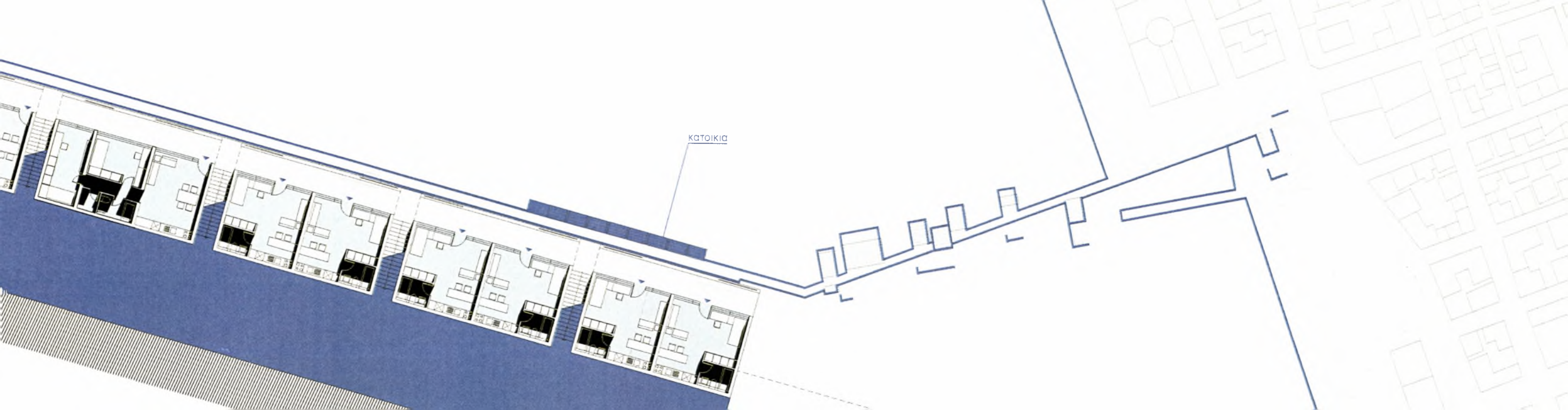

ΚΑΤΟΙΚΙΑ

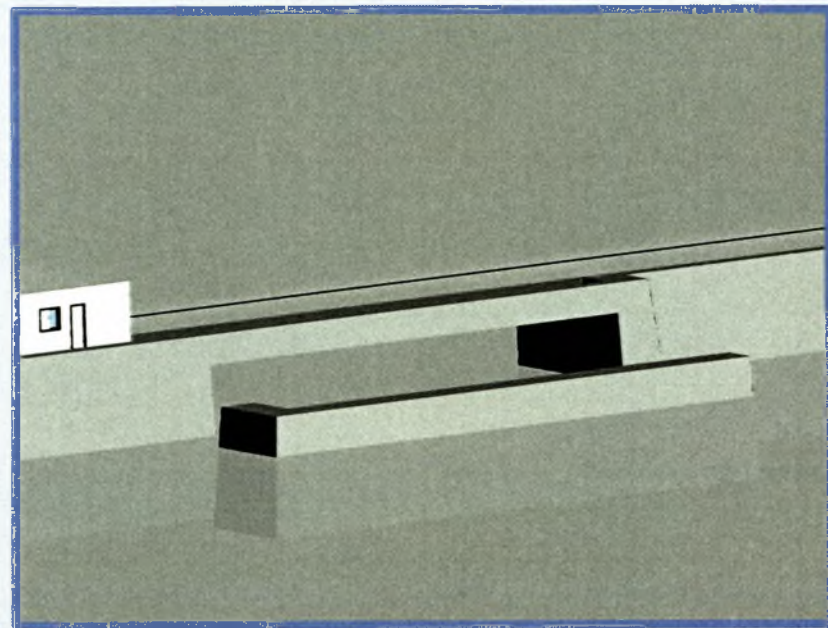
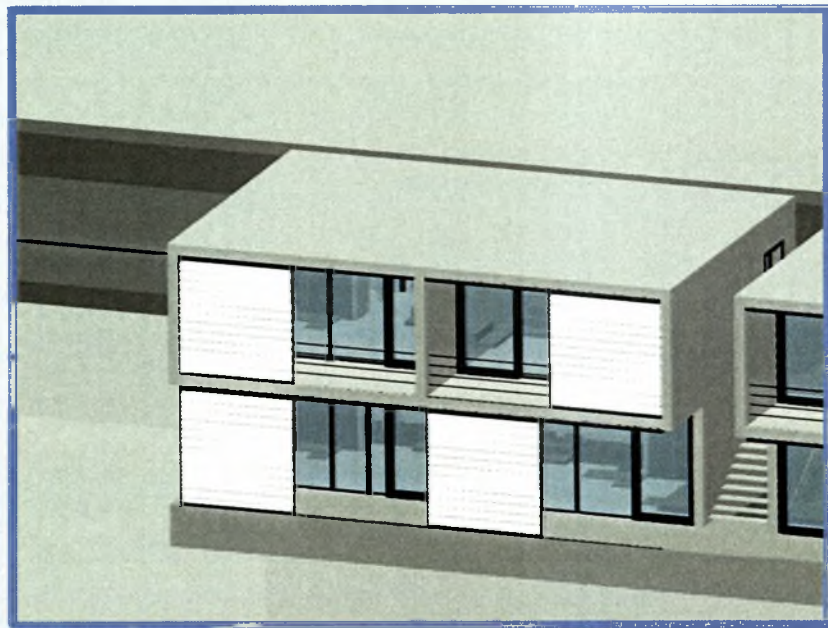





τομές

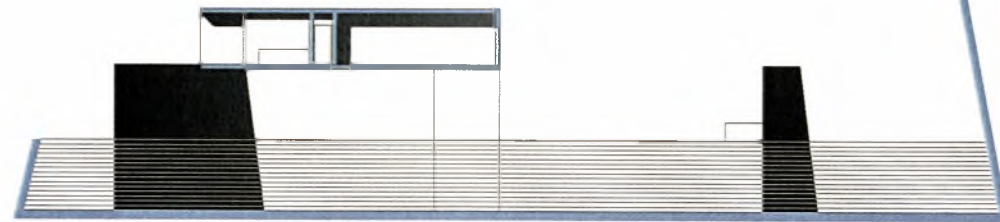

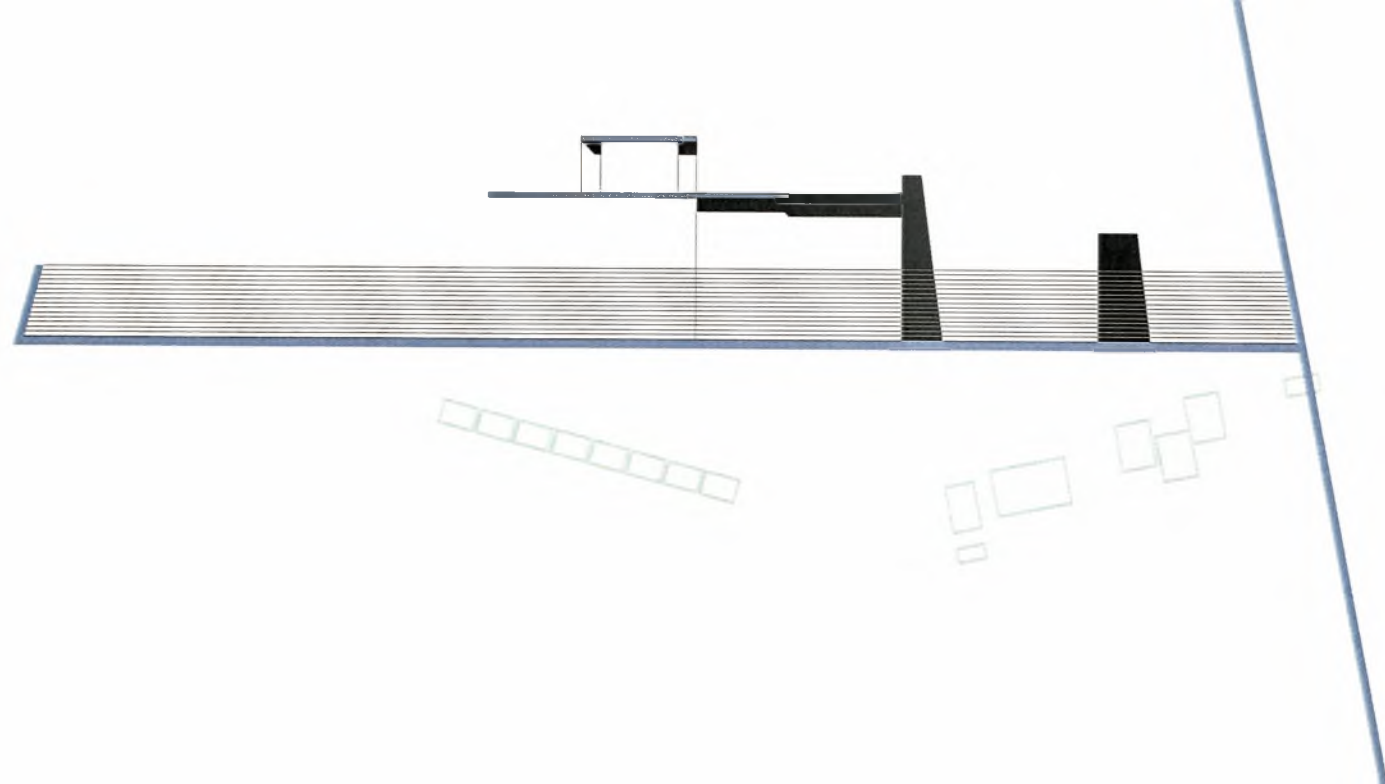



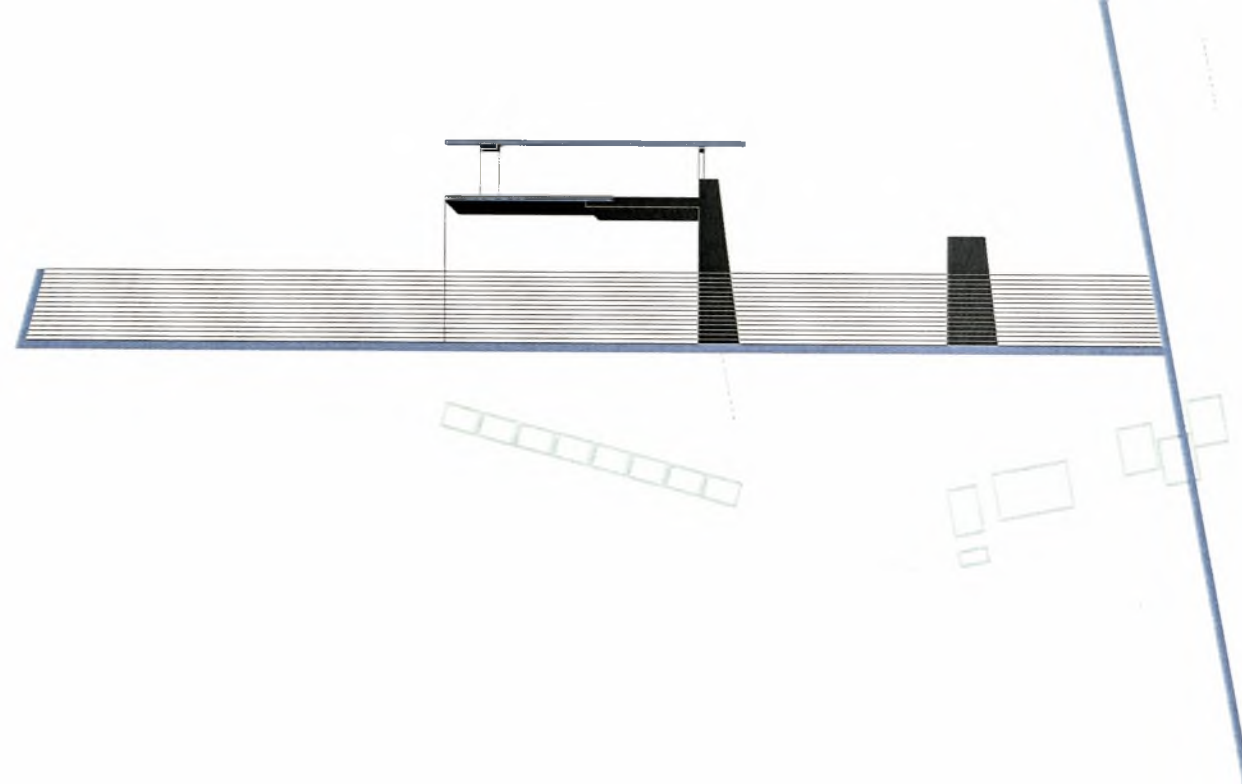

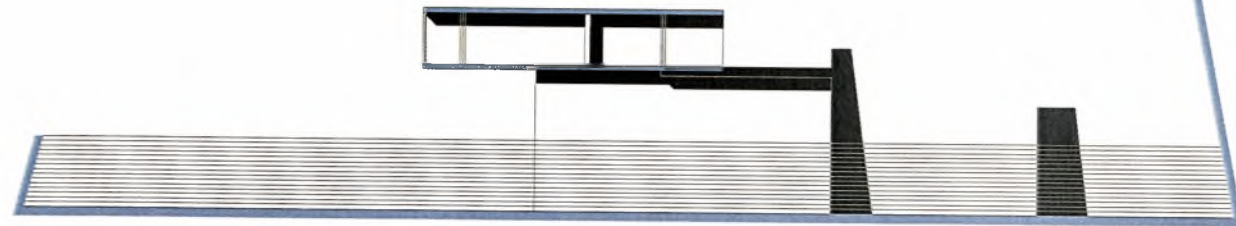

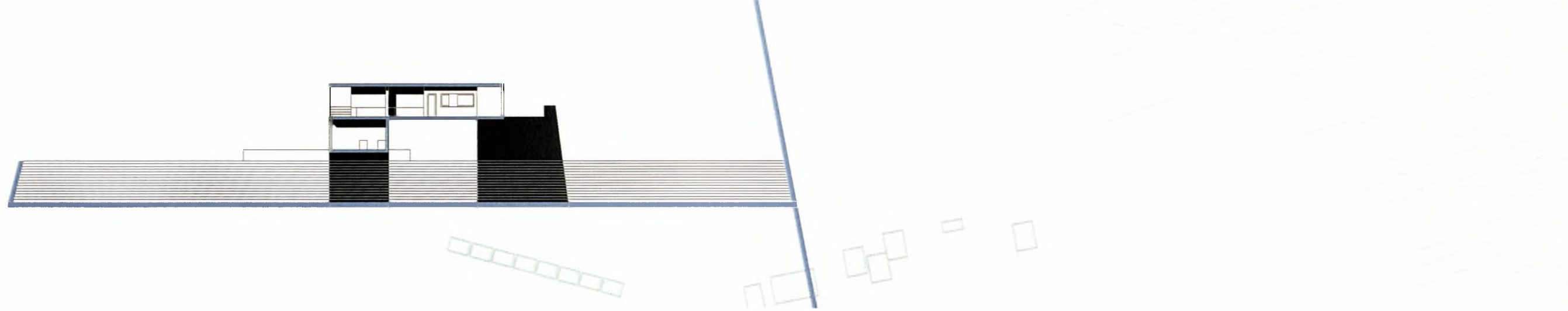

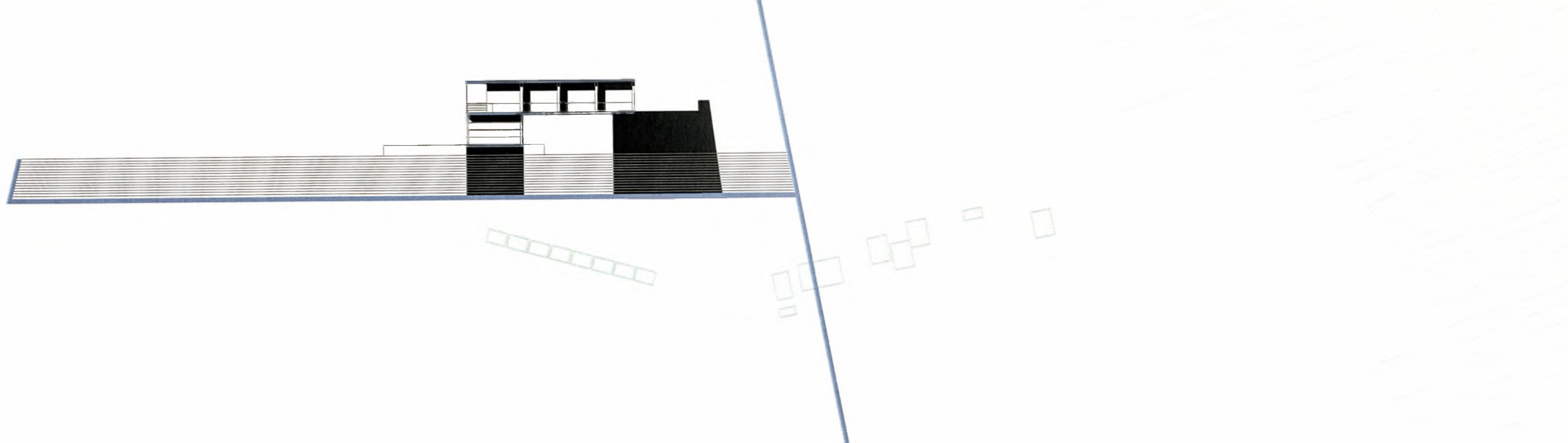

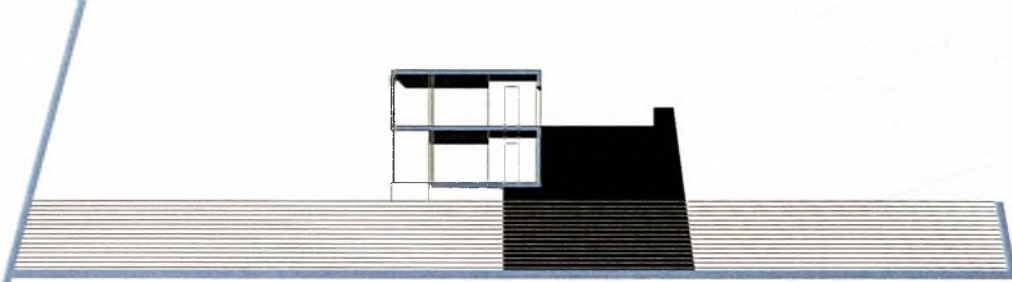
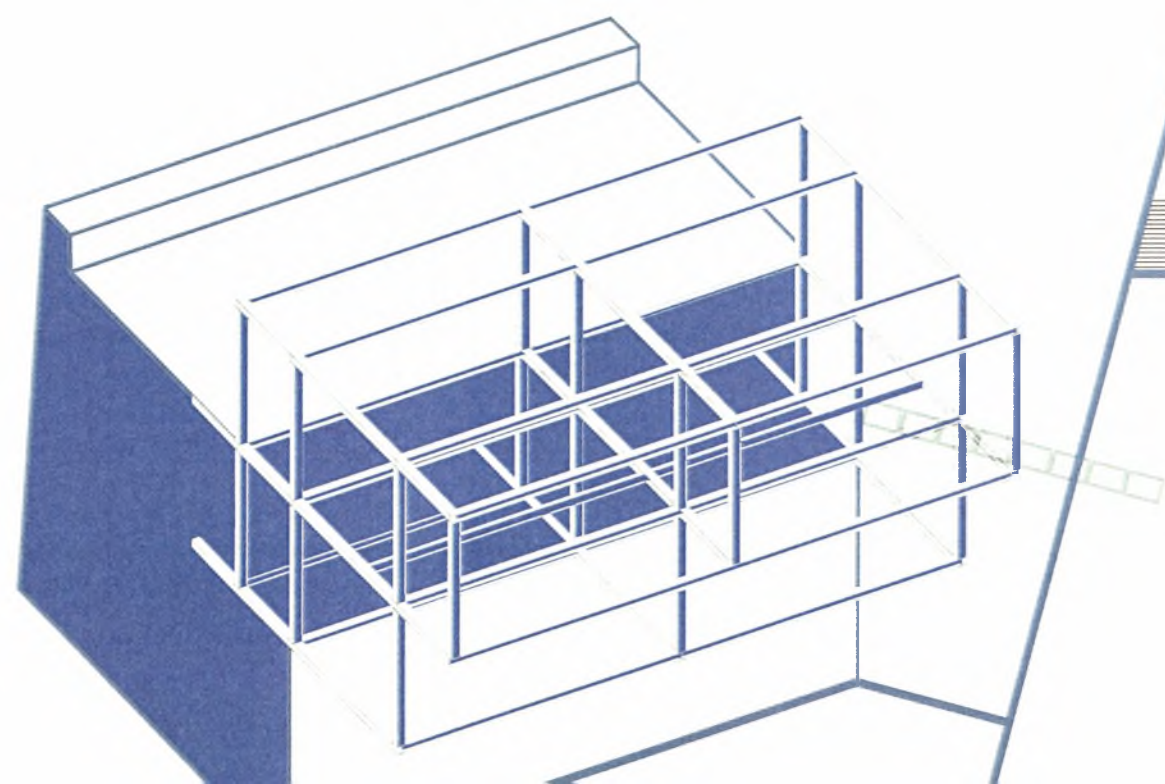

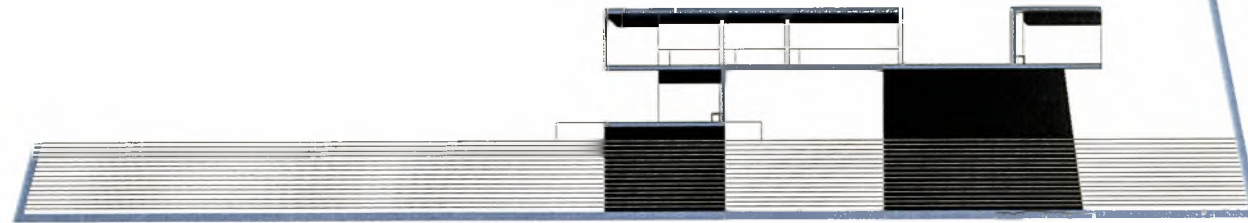



τρισεξαστατη απεικονιση επεμβασης

ΑΝΑ ΤΕΛΟΣ ΤΗΣ ΕΡΕΥΡΑΣ



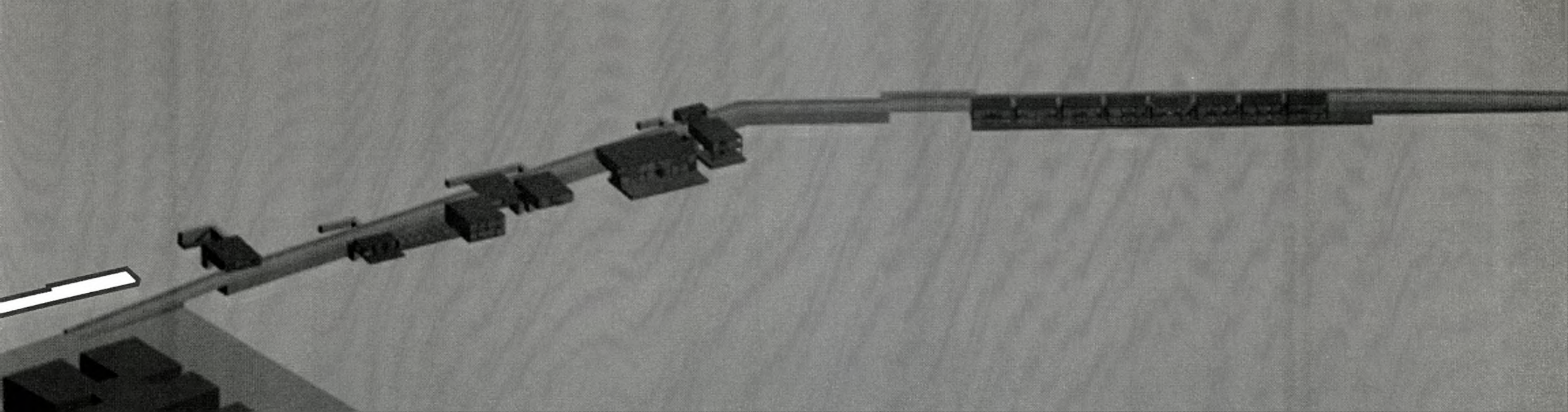



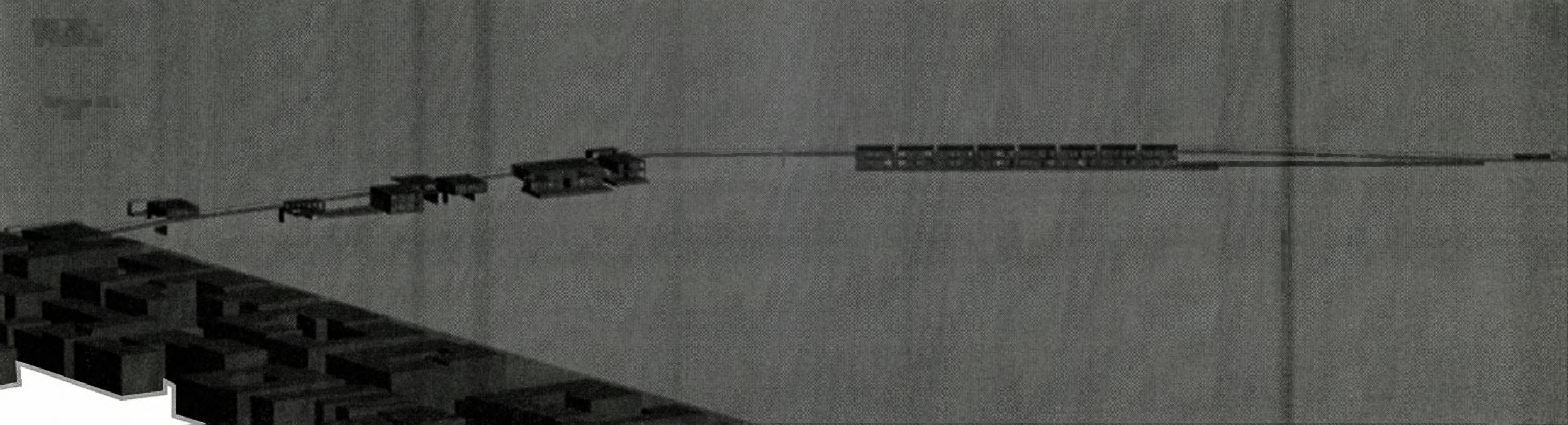

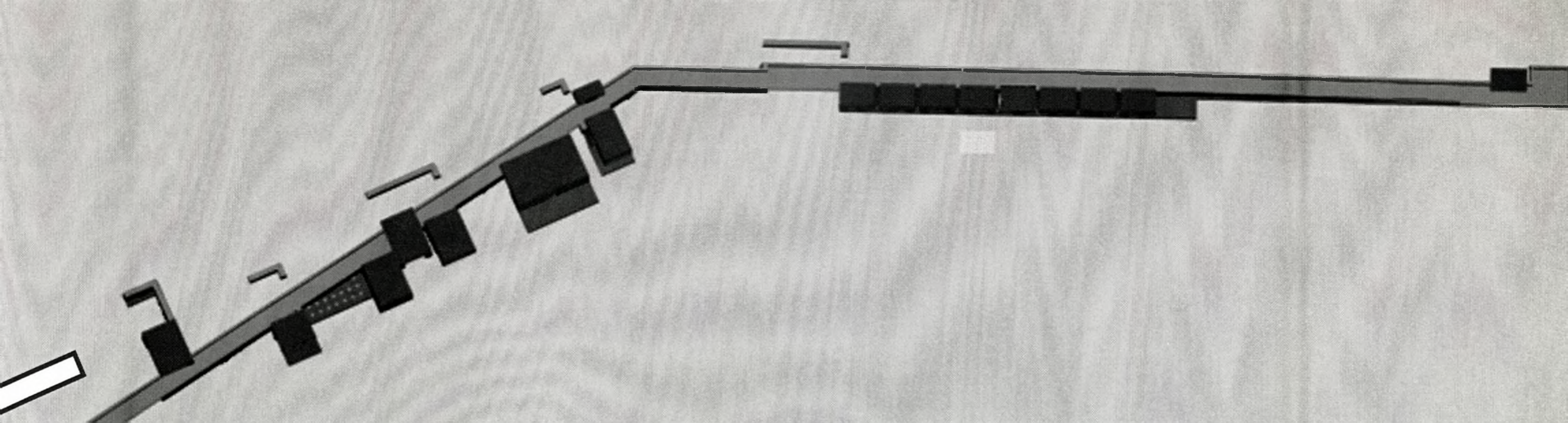

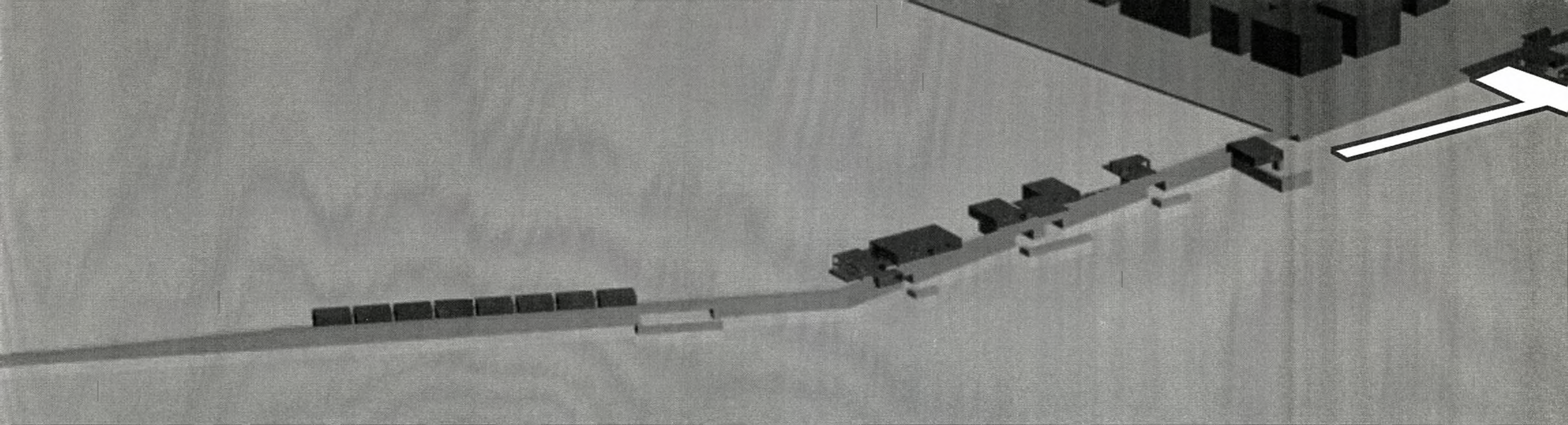







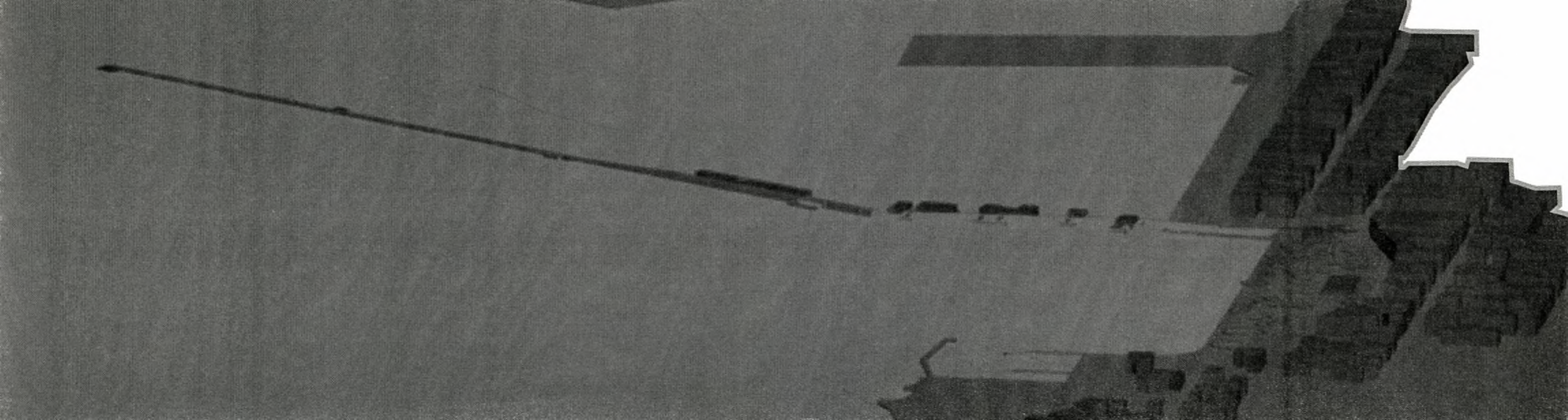

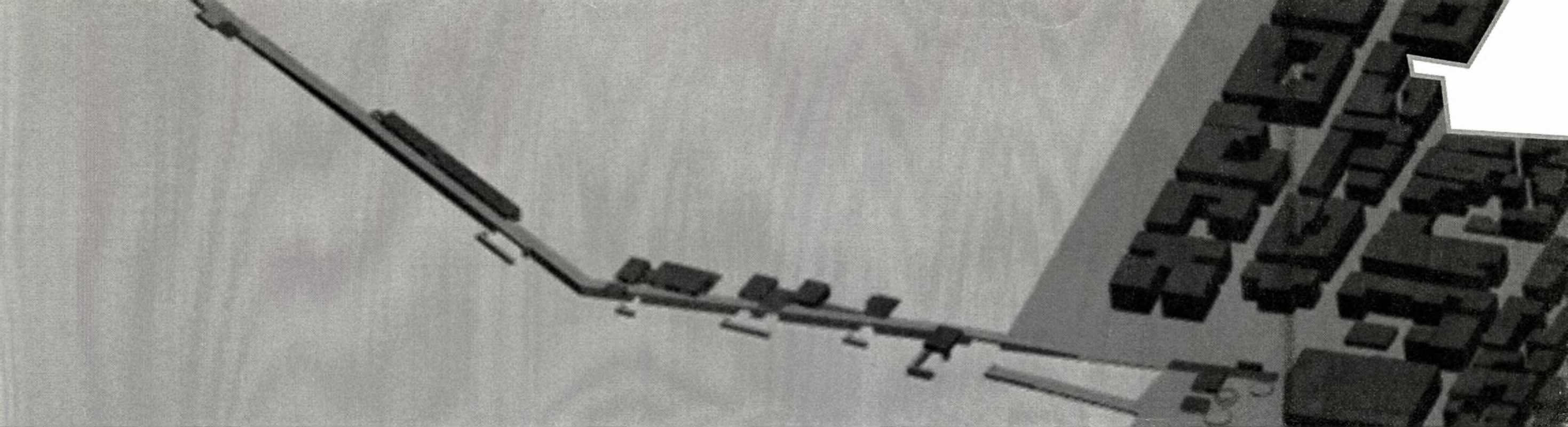

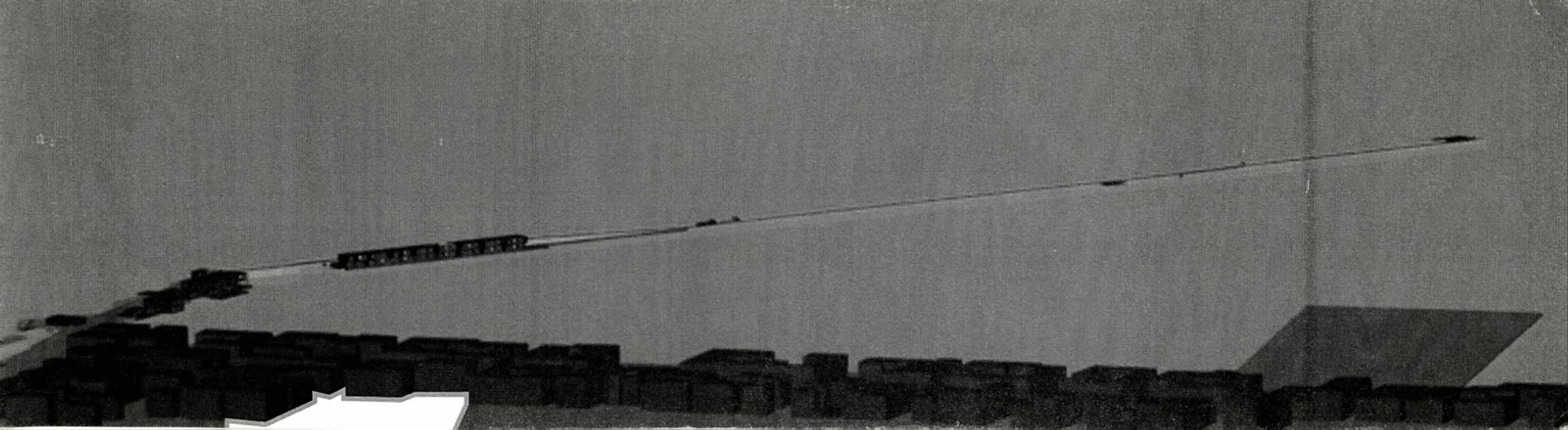

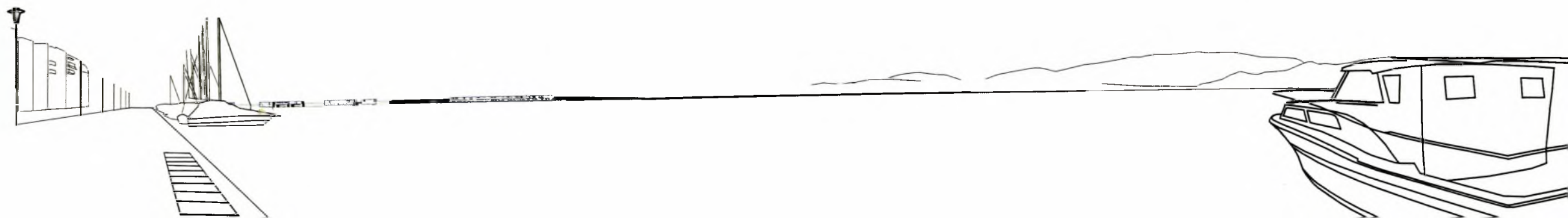



ΠΑΝΕΠΙΣΤΗΜΙΟ
ΘΕΣΣΑΛΙΑΣ



004000085292

