

Εκδοχές του δημόσιου χώρου για την ανάδυση της μνήμης στον Ταύρο μέσω της ανίχνευσης μεθόδων συμμετοχικού σχεδιασμού



Αδριανός Σερβετάς

Διπλωματική εργασία

Τμήμα Αρχιτεκτονικής Παν. Θεσσαλίας, 2022

Ευχαριστίες

Η αλήθεια μου είναι δύσκολο να απαριθμήσω τους ανθρώπους που θα ήθελα να ευχαριστήσω, καθώς ανεξάρτητα από την εργασία αυτή, για μένα κλείνει ένας μεγάλος κύκλος - αν όχι κύκλος καθώς είναι σχήμα αυστηρό, τότε έλικας - . Παρολαυτά θα το κάνω. Θα ήθελα να ευχαριστήσω την ομάδα του συμμετοχικού σχεδιασμού και την Ασπασία Κουζούπη που ήταν παρούσα σε οποιαδήποτε ερώτηση και προβληματισμό και σε οποιαδήποτε ώρα.

Επίσης όλο το διδακτικό και διοικητικό προσωπικό καθώς βρισκόταν με τις πόρτες ανοιχτές χωρίς φοβέρες και τιμές. (εν μέρει). Τώρα ακολουθεί μια λίστα ανθρώπων όπου με τον έναν ή τον άλλο τρόπο σημάδεψαν τη μέχρι τώρα πορεία μου στα χρόνια που βρισκόμουν στη σχολή. Το Κωσταντίνο Τσούτση, το Γιώργο Παπανδρέου και το Διονύση Πασχάλη όπου οι συζητήσεις μας ήταν γεμάτες πάθος για το δίκαιο των ιδεών. Το Κώστα Τριχιά όπου μαζί μελετούσαμε φιλικές κατασκευές διερύνοντας την οπτική μας αντίληψη. Το Κώστα Βαλασό όπου μου μετέδωσε τα πρώτα ψήγματα του πως τα υλικά δεν αρκούνται στη φυσική τους διάσταση αλλά αποτελούν και προέκταση της ανθρώπινης νόησης και επιτελεσματικότητας. Όλη τη παρέα της Π.Ο.Π., όπου αποτέλεσε το δυναμικό πυρήνα δημιουργικότητας και πολιτικής εμπάθυνας στη καθημερινότητα εντός και εκτός σχολής. Τον Αριστείδη Αντωνά όπου μέσω αυτού διέκρινα τις πρώτες άρρητες συνθήκες που υποβόσκουν στην αρχιτεκτονική πρακτική. Έπειτα, το Γιώργο Τζιρτζιλιάκη όπου η οξυδέρκεια και η ευγλωττία του λόγου του πάντα μου δημιουργούσαν μια σαγήνη. Φυσικά, το Λόη Παπαδόπουλο όπου η αθώα αυστηρή του ματιά μου έδινε να καταλάβω πως τα πράγματα δεν είναι όπως φαίνονται. Τη Βάσω Τροβά όπου με τη ρήση της « οποιοδήποτε υπερβολικά σχεδιασμένο πρόγραμμα δε δημιουργεί τις προϋποθέσεις για την αυτενέργεια των χρηστών αλλά το ακριβώς αντίθετο τη περιορίζει και την πειθαρχεί» έλυσε πολλά debates μεταξύ των συμφοιτητών. Το Dani (Ιορδάνη Στυλιδή) όπου με τα ταξίδια που πραγματοποιήσαμε και τις συζητήσεις που αναπτύξαμε ήταν το εφαλτήριο λάκτισμα για τη κριτική και πνευματική μου ανάπτυξη. Τέλος, χωρίς να το ξέρει και ούτε πιθανά να το μάθει τον Peter Eisenman όπου μέσω των κειμένων και των σχεδίων του ανακάλυψα τις δυνάμεις του μέσου, του εργαλείου αναπαράστασης, τι σηματοδοτεί και γιατί πρέπει να το παίρνουμε πολύ σοβαρά.

Επιβλέπουσα : Ιρις Λυκουριώτη

Σύμβουλος Ασπασία Κουζούπη

Περιεχόμενα

Εισαγωγή **5**

Από την αρχιτεκτονική έμπνευση στο συμμετοχικό σχεδιασμό (;) **9**

<u>Συνεντεύξεις / Συζητήσεις -ημιδομημένες - Συμπεράσματα</u>	<u>14</u>
<u>Ελίκη Διαμαντούλη, Αρχιτεκτόνισσα, Landscape Architect</u>	<u>15</u>
<u>Ελένη Τζιρτζιλάκη - Αρχιτέκτονας, Community Artist</u>	<u>24</u>
<u>Κώστας Τριχιάς, Γιώργος Παπανδρέου Αρχιτέκτονες</u>	<u>32</u>
<u>Χάρης Μπίσκος, Αρχιτέκτονας Project Manager</u>	<u>44</u>
<u>Θάνος Ανδρίτσος, Πολεοδόμος, μέλος της Commonsplace</u>	<u>54</u>
<u>Αννα Δελίμπαση, Ελένη-Κλαίρη Διαμαντούλη, Αρχιτεκτόνισσες</u>	<u>74</u>
<u>Κωνσταντίνος Πίπτας, Αρχιτέκτονας, Ερευνητής</u>	<u>83</u>

Τα παραδείγματα δυο και μια ομάδων **89**

<u>Το παράδειγμα της Urban React</u>	<u>90</u>
<u>Victoria Square Project</u>	<u>100</u>
<u>Το παράδειγμα της Ομάδας Συμμετοχικού Σχεδιασμού στον Ταύρο</u>	<u>105</u>
<u>Διάγραμμα του τρόπου λειτουργίας, της προσέγγισης κοινότητας και των στόχων της κάθε ομάδας</u>	<u>107</u>

Το παλίμψηστο στο Ταύρο **109**

<u>Κοινωνικοιστορικό πλαίσιο, Ανάλυση περιοχής, Χάρτες,</u>	<u>110</u>
---	------------

Δράσεις ομάδας Συμμετοχικού Σχεδιασμού στο Ταύρο **115**

<u>1η δράση 14/11/2021, εργαστήρι προφορικής ιστορίας,</u>	<u>115</u>
<u>2η δράση 1/4/2022, που βρίσκεται το αρχαίο τοίχος ;</u>	<u>121</u>
<u>3η δράση 15/5/2022, που είμαστε τώρα ;</u>	<u>125</u>

Σχεδιασμός και Κατασκευή αντικειμένων δημόσιου χώρου	129
Δράση Εκδοχές Δημόσιου Χώρου - Αστική Επίπλωση	135
1η δράση Εκδοχές Δημόσιου Χώρου - Αστική Επίπλωση	135
στο πεζόδρομο Ανδρέα Συγγρού 21/7/2022, (E1)	
Κριτήρια επεξεργασίας και επισκόπηση επιλογών των σημείων που οι κάτοικοι τοποθέτησαν τα αντικείμενα αστικής επίπλωσης E1	145
2η δράση Εκδοχές Δημόσιου Χώρου - Αστική Επίπλωση (E2)	157
στη πλατεία Ηρώων Πολυτεχνείου 8/9/2022	
Κριτήρια επεξεργασίας και επισκόπηση επιλογών των σημείων που οι κάτοικοι τοποθέτησαν τα αντικείμενα αστικής επίπλωσης E2	161
Τοποθέτηση των αντικειμένων σε τρισδιάστατη μορφή στους χώρους των δράσεων	172
Βιβλιογραφία	173

Στη παρούσα διπλωματική εργασία πρόθεση μου ήταν να διερευνήσω μεθόδους και προσεγγίσεις συμμετοχής των χρηστών σε ζητήματα παραγωγής δημόσιου χώρου. Παράλληλα με απασχολούσε κατά πόσο τα εγχειρήματα συμμετοχικότητας στις διαδικασίες παραγωγής χώρου δρουν απενεχοποιητικά για το τόσο εξουσιαστικό ρόλο του αρχιτέκτονα. Η στρατηγική διερεύνηση των παραπάνω ζητημάτων που ακολούθησα έγινε είτε έρευνα με συνεντεύξεις - συζητήσεις είτε με επιτόπιες δράσεις στο πεδίο. Η περιοχή μελέτης που επιλέχτηκε ήταν τα «ευάλωτα εδάφη» του Ταύρου, στις κοινωνικές κατοικίες στις πρώην φυλακές Συγγρού. Η περιοχή παρουσιάζει ιδιαίτερο ενδιαφέρον διότι από τη μία αποτελεί ένα παλιόμψηστο μνήμης και ιστορίας (Μακρά Τείχη, πρώην Φυλακές Συγγρού, Κοινωνικές κατοικίες) και από την άλλη διατηρεί στοιχεία γειτονιάς παρόλο που είναι αρκετά κοντά στο κέντρο της πόλης. Με αφορμή το εργαστήριο που πραγματοποιήθηκε «Σχεδιάζοντας τη Συνύπαρξη με τα Μακρά Τείχη στην επιφάνεια της πόλης», συγκροτήσαμε μια ομάδα Συμμετοχικού Σχεδιασμού ώστε αρχικά να εμβαθύνουμε στο τόπο και στους κατοίκους του και ταυτόχρονα να προσπαθήσουμε μαζί τους να ξανασκεφτούμε το δημόσιο χώρο ανάμεσα από τις πολυκατοικίες. Προς το παρόν, έχουμε καταφέρει το πρώτο βήμα συγκρότησης της ομάδας με τους κατοίκους και ανταλλαγή εμπειριών από το δημόσιο χώρο και τη μνήμη του μέσα από δράσεις που πραγματοποιήσαμε το προηγούμενο διάστημα. Ότι αφορά το δεύτερο βήμα, αποφασίσαμε με τους κατοίκους να κάνουμε ένα Κοινοτικό κήπο. Ως προπομπό του δεύτερου βήματος, σχεδίασα και κατασκεύασα σε φυσική κλίμακα αντικείμενα αστικής επίπλωσης (φωτιστικό, παγκάκι, πλάκες εδάφους, κάδο απορριμάτων, γλάστρες) που στη μορφή τους παραπέμπουν συμβολικά στα Μακρά Τείχη και στις πρώην Φυλακές Συγγρού. Ο σκοπός των αντικειμένων ήταν οι προβληματισμοί που εγείρονται για το δημόσιο χώρο να παίρνουν υλική μορφή. Αυτό συνέβη μέσω δύο δράσεων που πραγματοποίησα με την υποστήριξη της ομάδας, σε δύο διαφορετικούς δημόσιους χώρους στο συγκεκριμένο οικοδομικό τετράγωνο. Οι δράσεις είχαν στόχο τη περαιτέρω οικειοποίηση του δημόσιου χώρου καθώς και τη τοποθέτηση των αντικείμενων ανά κάτοικο είτε φυσικά είτε σε σχέδιο ώστε να δημιουργούνται εκδοχές δημόσιου χώρου. Ευελπιστώ αυτές οι δράσεις να αποτελέσουν το ένασυμα ώστε το επόμενο διάστημα με την ομάδα Συμμετοχικού Σχεδιασμού στον Ταύρο να προβούμε σε συνολικό συμμετοχικό σχεδιασμό.

Εισαγωγή

Το εφελτήριο λάκτισμα για την ενασχόληση με το θέμα της διπλωματικής αποτέλεσε το εργαστήριο «Σχεδιάζοντας την Συνύπαρξη με τα Μακρά Τείχη στην επιφάνεια της πόλης» [13-25/9/2021]. Το εργαστήριο αυτό, διοργανώθηκε από την Ασπασία Κουζούπη στα πλαίσια της μεταδιδακτορικής της έρευνας της στο ΕΜΠ, έγινε υπό την αιγίδα του Τμήματος Αρχιτεκτόνων Μηχανικών Πανεπιστημίου Θεσσαλίας, με Φορέα Υποδοχής την Σχολή Αρχιτεκτόνων Μηχανικών ΕΜΠ. Μετά από ένα πολύ μεγάλο διάστημα απουσίας ακαδημαϊκής δραστηριότητας, το εργαστήριο αποτέλεσε για μένα το πνευματικό ξεμούδιασμα με τη παρουσία μου στο φυσικό χώρο του ιδρύματος Μιχάλης Κακογιάννης. Το γεγονός ότι συνυπήρξα μαζί με άλλους φοιτητές και φοιτήτριες αρχιτεκτονικής μελετώντας, συζητώντας και ακούγοντας δημιούργησε το απαραίτητο έδαφος δημιουργικότητας και περισυλλογής. Το εργαστήριο περιείχε μια πληθώρα επιστημονικών πεδίων (αρχαιολόγων, κοινωνικών ερευνητών, αρχιτεκτόνων τοπίου, πολιτικών μηχανικών, κ.α.) αναδεικνύοντας έτσι τις πολλαπλές πτυχές του «παλίμψηστου» του Ταύρου. Πέρα από τις διαλέξεις στο Ίδρυμα του Μιχάλη Κακογιάννη, κάναμε και αρκετές επιτόπιες διαδρομές με τη συνδρομή των αρχαιολόγων της Εφορείας Αρχαιοτήτων Πειραιά (ΕΑΠΝ) Αναγνωστοπούλου Α., Σκιαδαρέση Ελένη. Συρόπουλο Ιωάννη, της Ανίτας Θεοχωράκη (Αρχαιολόγος «Δίπυλον»), το Πάνο Δευτεραίο (urban speleology), το Δημήτρη Σούτο (πρώην Δήμαρχο Ταύρου), την Ελένη Τζιρτζιλάκη (Αρχιτεκτόνισσα, Community Artist). Ο καθένας και η καθεμία μας έδωσε τη δυνατότητα να γνωρίσουμε τη περιοχή και να αναλογιστούμε τα συμεννόμενα που το εκάστοτε πεδίο αναδείκνυε. Το εργαστήριο είχε ως μαθησιακό στόχο την ανάδειξη των Μακρών Τειχών μέσω συνθετικών προτάσεων.



Πρόσκληση

Σας προσκαλούμε στην παρουσίαση και κριτική των εργασιών του workshop **το Σάββατο, 25/9/2021 στις 10:00πμ-2:00μμ στο Ίδρυμα Μιχάλης Κακογιάννης στο foyer του πρώτου ορόφου.**

Οι 4 φοιτητικές ομάδες που εργάστηκαν στο workshop αποτελούνται από τους:

- 1- Αλεξανδράκου Β., Βρέντα Δ., Λιγερή Ε., Νικόλα Τ., Παπαθανάση Π.
- 2- Γκούρας Α., Δημόπουλος Κ., Μπανινοπούλου Δ., Νικόλας Γ.
- 3- Κουκούρας Π., Τσαβρίδης Α., Κωνσταντίνος Ε.
- 4- Μιχαηλίδης Σ., Ουράκης Γ., Φυλιόπουλος Κ., Καραμή Α.

Η κριτική επιτροπή αποτελείται από αρχαιολόγους και αρχιτεκτονικούς (αλφαιβητικά):

Βρονίσση Μαρία, PhD, Αναπληρώτρια Καθηγήτρια Τμήμα Αρχιτεκτόνων Μηχανικών ΠΘ
Βυζιθή Σοφία, PhD, Καθηγήτρια Τμήμα Αρχιτεκτόνων Μηχανικών ΠΘ
Μαυρίνη Μαρία, Επίκουρη Καθηγήτρια, Σχολή Αρχιτεκτόνων Μηχανικών ΕΜΠ
Μαυρίνη Κωνσταντίνος, PhD, Ομότιμος Καθηγητής, Σχολή Αρχιτεκτόνων Μηχανικών ΕΜΠ
Σκιαδαρέση Ελένη, Αρχαιολόγος, εκπαιδευτικός ΕΑΠΝ

Εinen συνέχεια της κριτικής θα ακολουθήσει δεσποσμονική συζήτηση με τη συνδρομή διδακτορικών και μεταδιδακτορικών ερευνητών που συμμετείχαν στο workshop, μεταξύ άλλων:

Δημοπούλος Π., παλιός μηχανικός, Υποψήφιος Διδάκτορας ΕΜΠ,
Μιχαηλίδης Ν. PhD κοινωνική γεωγραφία, ερευνητρια Καρδιάρα Πανεπιστημίου, Σκουφίδη Ιουλίτα, αρχαιολόγος-μυθολογολόγος, Υποψήφια Διδάκτορας Πανεπιστημίου Αιγαίου

με μέριμνα της διδακτικής ομάδας
Ασπασία Κουζούπη και Γιώργης Νουκάκης

Εάν για μένα παραμένει το πρόβλημα, αφήστε το να είναι το ίδιο με την παρακάτω απάντηση στο email, παρακάτω απάντηση με το πρόβλημα σας, στο email address, στο a.kouzoupi@upat.gr

Η αφίσσα του Workshop

Μετά το εντατικό αυτό εργαστήριο ιδεών αλλά και επαφής με το περιβάλλον, το τόπο και τους ανθρώπους του Ταύρου δημιουργήθηκε η Ομάδα Συμμετοχικού Σχεδιασμού στο Ταύρο, στην οποία αποτελώ μέλος. Η ομάδα λειτουργεί με συνελεύσεις και αποτελείται από τη Δήμητρα Βρέντα, τον Κωνσταντίνο Δημόπουλο, το Γιώργη Νουκάκη, τη Σοφία Μπαγανά, την Ευανθία Καναράκη, το Παναγιώτη Κιούση, την Ασπασία Κουζούπη, την Ελένη Τζιρτζιλάκη και την Κατερίνα Φωτιάδου. Η ομάδα για μένα λειτουργούσε ως ένας ζωντανός οργανισμός αλληλεπίδρασης για τα εκάστοτε ζητήματα που διαπραγματευόμουν. Ουσιαστικά αποτέλεσε τα θεμέλια παραγωγής της παρούσας διπλωματικής καθώς χωρίς αυτούς και αυτές δε θα πραγματοποιούνταν. Αυτό σημαίνει πως η συμβολή τους δημιούργησε τις προϋποθέσεις όσμωσης της παραγωγής λόγου και εικόνας.

Ως πρώτη δράση της ομάδας για την αναζήτηση του τρόπου εφαρμογής μεθόδων συμμετοχικού σχεδιασμού ήταν η διοργάνωση ενός εργαστηρίου προφορικής μνήμης με τους κατοίκους της ευρύτερης περιοχής και τους ανθρώπους από το Στέκι αλληλεγγύης. Η δράση είχε τίτλο «ενα σχέδιο μαζί για τη πόλη, εργαστήρι προφορικής μνήμης» ως προπομπό των προθέσεων της νεοσύστατης ομάδας. Έλαβε χώρα στο πεζόδρομο Ανδρέα Συγγρού του οικοδομικού τετραγώνου των πρώην φυλακών Συγγρού και νυν κοινωνικών κατοικιών στις 14/11/2021. Θεωρήσαμε απαραίτητο να γνωρίσουμε το χώρο μέσα από τα βιώματα των χρηστών του και έτσι από τη συλλογή αυτή να προκύψει η μέθοδος. Ταυτόχρονα θα ήταν η αφορμή συγκρότησης της κοινότητας με την οποία θα συνδιοργανώναμε τις επόμενες δράσεις. Η δράση κινητοποίησε τη μνήμη και πυροδότησε επιθυμίες για τον υφιστάμενο δημόσιο χώρο. Θα μπορούσε κανείς να πει πως το εργαστήριο επιχείρησε το διάνοιγμα της «τρύπας», όπως θα έλεγε η Ε.Τζιρτζιλάκη, δηλαδή την ανάδειξη των τραυμάτων των κατοίκων στα τόσο ευάλωτα εδάφη του Ταύρου.

Σημαντικό γεγονός εμπλουτισμού του ερευνητικού ενδιαφέροντος τόσο του δικού μου όσο και της ομάδας αποτέλεσε το επιστημονικό συνέδριο «Συμμετοχικός Σχεδιασμός: Πόλη, περιβάλλον και κλιματική αλλαγή. Εμπειρίες, Προκλήσεις και Δυνατότητες» 19-21/11/2021, Σεράφειο Δήμου Αθηναίων. Εκεί μας δόθηκε η δυνατότητα να έρθουμε σε επαφή με ένα ακόμη μεγαλύτερο κύκλο ανθρώπων από το εξωτερικό και το εσωτερικό που ασχολούνται με συμμετοχικά πρότζεκτ. Επίσης, ως ομάδα παρουσιάσαμε κομμάτι της μέχρι τότε δουλειάς μας με τίτλο «Σχεδιαστική έρευνα και συμμετοχικός σχεδιασμός για τον αστικό δημόσιο χώρο συνύπαρξης με τα Μακρά Τείχη στην επιφάνεια της πόλης, στο συγκρότημα κοινωνικών κατοικιών στην θέση των πρώην Φυλακών Συγγρού».

Με την ομάδα είχαμε τακτικές συναντήσεις/συνελεύσεις ανά δεκαπέντε-είκοσι ημέρες συνήθως με τηλεδιάσκεψη αν και αρκετές φορές συναντηθήκαμε και στο γραφείο του Γιώργη Νουκάκη. Αναπτύξαμε μια έντονη ηλεκτρονική αλληλογραφία άνω των εκατό μηνυμάτων με αποτέλεσμα να προκύψουν φιλίες και οικειότητες. Στην φωτογραφία απεικονίζονται από αριστερά προς τα δεξιά, Ασπασία Κουζούπη, Αδριανός Σερβετάς, Δήμητρα Βρεντα, Ευη Καναράκη, Κωνσταντίνος Δημόπουλος, Πάνος Κιούσης

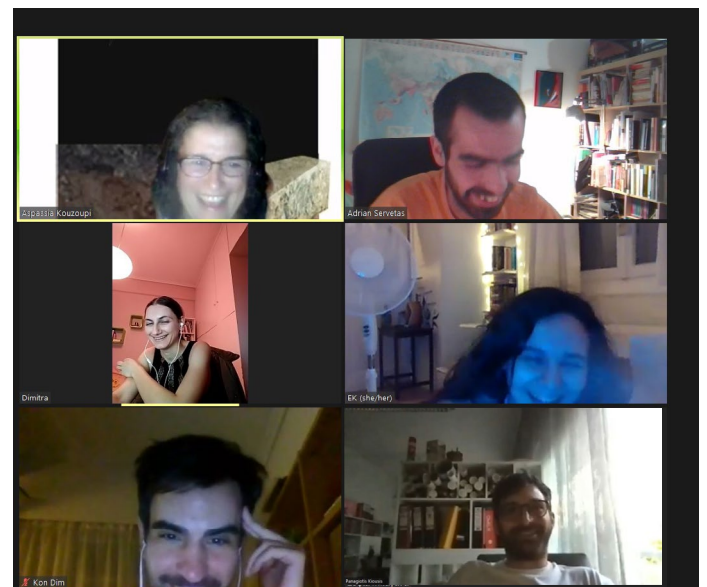

23_6_2022 Zoom meeting (προσωπικό αρχείο)

Όσο ήμουν στην ομάδα ταυτόχρονα αναζητούσα ανθρώπους που έχουν εμπλακεί με τέτοιου είδους εγχειρήματα. Σε μια προσπάθεια διαλεύκανσης του πλέγματος των όρων που συνομιλούν με το συμμετοχικό σχεδιασμό έκρινα σκόπιμο να τους συναντήσω. Οι συζητήσεις μας ήταν άκρως ενδιαφέρουσες και εκτενείς. Συνάντησα είτε φυσικά είτε ψηφιακά τους/τις Χάρη Μπίσκο, Ελίκη Διαμαντούλη, Θάνο Ανδρίτσο, Ελένη Τζιρτζιλάκη, Κώστα Τριχιά και Γιώργο Παπανδρέου, Άννα Δελίμπαση και Ελένη - Κλαίρη Διαμαντούλη και το Κώστα Πίττα. Σημαντικό στοιχείο των συζητήσεων ήταν ότι βιντεοσκοπήθηκαν ώστε να μπορούν να είναι προσβάσιμες είτε από μένα είτε από άλλους. Οι άξονες των ερωτήσεων βασίστηκαν στις εμπειρίες - εφαρμοσμένων έργων και μη - και στις ιδέες των συνομιλητών σε σχέση με το θεσμικό πλαίσιο, το ρόλο και τη λειτουργία του συμμετοχικού σχεδιασμού. Οι συζητήσεις έπαιξαν σημαντικό ρόλο στην εμπάθυνση και στην αναζήτηση πρακτικών αλλά και γνώσεων σε ζητήματα όπου αφορούν το σχεδιασμό με συμμετοχικούς τρόπους από τους κατοίκους ή τους χρήστες. Οι συζητήσεις πραγματοποιήθηκαν με το πέρας του συνεδρίου δημιουργώντας το απαραίτητο έδαφος για το επόμενο βήμα της ομάδας μας καθώς και της διπλωματικής εργασίας.

Το επόμενο χρονικό διάστημα σε συνεννόηση με την δασκάλα Θεοδοσία Νικολακοπούλου διοργανώσαμε μια δράση με τα παιδιά του 5ου Δημοτικού Ταύρου όπου σκοπό είχε την σημασιολογική ανάδειξη των Μακρών Τειχών. Η δράση πραγματοποιήθηκε στο γήπεδο μπάσκετ (Γ.Α.Σ.Τ.) στις 1/4/2022 και είχε τίτλο «Που βρίσκεται το Αρχαίο Τείχος, μια δράση με τα παιδιά». Το εκπληκτικό είναι πως το Βόρειο Σκέλος των Μακρών Τειχών - σύμφωνα με τοπογραφική μελέτη¹ - χαράσσεται κάτω ακριβώς από το γήπεδο μπάσκετ πράγμα που μας δημιούργησε εξαιρετικό ενδιαφέρον. Με τα παιδιά είχαμε τη δυνατότητα να συνεργαστούμε ως ομάδα και να συγκροτήσουμε τρόπους και μεθοδολογίες συμμετοχικών δραστηριοτήτων στο πιο απαιτητικό και ζωντανό κοινό.

Έπειτα τον Μάιο και συγκεκριμένα στις 20/5/2021, καλέσαμε τους κατοίκους να επισκεφθούν την έκθεση που επιμελήθηκε η ομάδα στη γκαλερί Tanros Space, και να συζητήσουμε για το παρόν. Η δράση είχε τίτλο «Κέρασμα, που βρισκόμαστε τώρα». Η έκθεση περιείχε υλικά από τις μέχρι τώρα δράσεις μας σε μια προσπάθεια συγκέντρωσης αυτών και ανασχεδιασμού των κινήσεων μας σε συνεργασία με τους κατοίκους για το εγγύς μέλλον. Είχε ως στόχο αφού περιδιαβούν την έκθεση να συγκεντρωθούμε στο τραπέζι και σε συνδυασμό με κεράσματα να συζητήσουμε επί χάρτου ποιες θα είναι οι επόμενες κινήσεις μας. Από την άτυπη συνέλευση αποφασίσαμε από το φθινόπωρο να συνεργαστούμε για το σχεδιασμό και την υλοποίηση ενός κοινοτικού κήπου αφού όμως πρώτα διερευνήσουμε την δυνατότητα θεσμικής στήριξης.

Τέλος, ως προπομπός της απόφασης που πήραμε από τη τελευταία δράση - δημιουργίας ενός κοινοτικού κήπου στο δημόσιο χώρο ανάμεσα από τις πολυκατοικίες - σχεδίασα και κατασκεύασα αντικείμενα σε φυσική κλίμακα αστικού εξοπλισμού (φωτιστικό, παγκάκι, πλάκες εδάφους, γλάστρες και κάδο απορριμάτων) που στη φόρμα τους φέρουν μορφολογικά στοιχεία των Μακρών Τειχών και των πρώην Φυλακών Συγγρού. Με την υποστήριξη της ομάδας πραγματοποίησα δύο δράσεις σε δύο διαφορετικούς χώρους του οικοδομικού τετραγώνου που λειτούργησαν διπλά. Οι δράσεις έλαβαν χώρα η μια στο πεζόδρομο του Ανδρέα Συγγρού (21/7/2022) και η άλλη στη πλατεία Ηρώων πολυτεχνείου (8/9/2022). Από τη μία ως σκοπό είχε να λειτουργήσει ως ένα ενδιάμεσο στάδιο, ένα υλικό παράδειγμα για την αντίστιξη των προθέσεων της ομάδας και ταυτόχρονα τη κατανόηση των κατοίκων για το τι κάνουμε και το τι θα μπορούσαμε να κάνουμε. Από την άλλη να ενεργήσει διερευνητικά στο κατά πόσο τα αντικείμενα αυτά θα μπορούσαν όντως να αντικαταστήσουν τα υπάρχοντα έπιπλα αστικού εξοπλισμού ως εν δυνάμει στοιχεία φορτισμένα με την ιστορία του τόπου και αν αυτό θα ήταν κάτι που θα τους ενδιέφερε.

¹ Πάνος Κιούσης, Πέτρος Κυριάκου, Was the Anthropocene anticipated by the Long Walls zone? συνέδριο <https://lac2022.rdrp.ro/>

Από την αρχιτεκτονική έμπνευση στο συμμετοχικό σχεδιασμό (:)

Disclaimer - Συμμετοχικός Σχεδιασμός

Πρωταρχικό έναυσμα για τη παρούσα διπλωματική εργασία αποτέλεσε το ερώτημα κατά πόσο ο συμμετοχικός σχεδιασμός αποτελεί όντως μια εναλλακτική μέθοδο για την αρχιτεκτονική πρακτική ή απλά αποτελεί μια απενοχοποιητική δράση λόγω της τόσο εξουσιαστικής δύναμης που φέρει το αποτέλεσμα της αρχιτεκτονικής παραγωγικής διαδικασίας. Δηλαδή κατά πόσο ο δημιουργός ή οι δημιουργοί καταφεύγουν στο συμμετοχικό σχεδιασμό ώστε να ιδιοποιηθούν την κοινωνική προσφορά στην επαγγελματική τους πορεία. Ωσάν να πιστώνονται κοινωνικά πρόσημα ενός επαγγέλματος όπου είθισται να κρίνεται ως ένα επάγγελμα συνυφασμένο με τις προνομιακές τάξεις και με αυτό το τρόπο να ευελπιστούν μια αξιοπρεπέστερη θέση στο κοινωνικό «status quo» του ανταγωνισμού και των σχέσεων εξουσίας υπό το πρίσμα της κοινωνικής προσφοράς. Λέγοντας «εναλλακτική μέθοδο», ερμηνεύει κανείς ότι αναζητά έναν διαφορετικό δρόμο στην ίδια κατεύθυνση του ήδη χαραγμένου μονοπατιού. Δηλαδή ότι δεν τοποθετείται στην απέναντι πλευρά το ποταμιού. Τίθεται το ερώτημα λοιπόν, κατά πόσο η εναλλακτική μέθοδος μπορεί να γίνει «αντι-παραθετική» μέθοδος. Μια διαφορετική κουλτούρα όπου ενδεχομένως αναταράσσει τις κυρίαρχες πρακτικές αποτελώντας πολιτιστική πράξη.

«Περιλαμβάνεται στον όρο πολιτισμός όλες οι πρακτικές απαιτήσεις μιας κοινότητας ανθρώπων και ταυτόχρονα ο τρόπος με τον οποίο αυτές οι απαιτήσεις αποβαίνουν κοινωνικά σημαίνουσες διαμορφώνουν παραστάσεις, καθίστανται ιδεολογία.»¹

Για να αναγνωρίσει βέβαια κανείς πολιτισμικές διαφορές απαιτεί το παρατηρητή. Στη περίπτωση μας ο παρατηρητής είναι ο αρχιτέκτονας, Το βασικό πρόβλημα διερεύνησης έγκειται στη πολιτιστική αδράνεια του παρατηρητή, στην ανημποριά του να διακρίνει διαφορετικά σημάδια που αναδύονται, δίνοντάς τους τη μοναδική τους διάσταση. Εξαρτημένα λοιπόν, της διάδρασης παρατηρητή - σημαδιού αναδύεται και η μέθοδος προσέγγισης στο συμμετοχικό σχεδιασμό. Ο συμμετοχικός σχεδιασμός μαρτυρά μια ανάγκη που δυστυχώς δεν αποφαίνεται να έχει πολλούς οπαδούς σήμερα. Δύναται να φανερώσει μια ανάγκη ανασυγκρότησης του κοινωνικού γίνεσθαι μέσω του συνέρχεσθαι. Δηλαδή ως μεθοδολογία πριμοδοτεί την άμεση δημοκρατία θέτοντας τους χρήστες σε πρώτο πλάνο. Τοποθετώντας τους σε θέση ευθύνης δίνει τη δυνατότητα - ειδικά σε ανθρώπους που πλέον δεν έχουν καμιά πίστη αλλαγής του κόσμου τους - να επανεφεύρουν τη ταυτότητα τους και του τρόπου να κατοικούν το κόσμο. Η συμμετοχή είναι ένα αναπόσπαστο κομμάτι της ζωής της ίδιας. Γεννιόμαστε και συμμετέχουμε, δε νοείται ανθρώπινη ζωή στη μοναχικότητα, πόσο μάλλον όταν αυτή διαδραματίζεται στα πλαίσια της πόλης. Μπορεί το κυρίαρχο μοντέλο διακυβέρνησης να λειτουργεί μέσω της αντιπροσώπευσης και της εκπροσώπησης παρολαυτά η «ζώσα» ζωή, δηλαδή η ζωή που αξίζει κανείς να ζει συμπαρασύρει τις όποιες θεσμικές και τυπικές διαδικασίες υπερβαίνοντας πολλές φορές τα όρια τους. Η συμμετοχικότητα βέβαια στο κόσμο του καπιταλισμού από μόνη της δεν σηματοδοτεί το ηθικό ή τη πρωτεύουσα αξία στη παραγωγή χώρου ή στη παραγωγή γενικότερα. Το αντίθετο φαίνεται να συμβαίνει αρκετές φορές μέθοδοι συμμετοχικότητας χρησιμοποιούνται ώστε να δικαιολογήσουν και να ομολοπήσουν διαδικασίες που εισάγουν την επιχειρηματική δραστηριότητα. Στις μέρες μας, όπου η κρατική μέριμνα ολιγωρεί και στη θέση της αναλαμβάνει το ιδιωτικό κεφάλαιο και η «εταιρική κοινωνική ευθύνη» (βλ. πλατεία Ομόνοιας προσφορά Συντριβανιού, λόφο του στρέφη χορηγία ύψους 1εκατομμυρίου)

1 Συμμετοχικός Σχεδιασμός, Θεωρητικές διερευνήσεις Ιστορία των ιδεών και των πρακτικών, Μεθοδολογικές Προσεγγίσεις, Άννη Βρυχεία, Κλωντ Λωράν, Τεχνικό Επιμελητήριο Ελλάδος σε συνεργασία Εθνικό Μετσόβιο Πολυτεχνείο, Αθήνα 1993 σελ 28

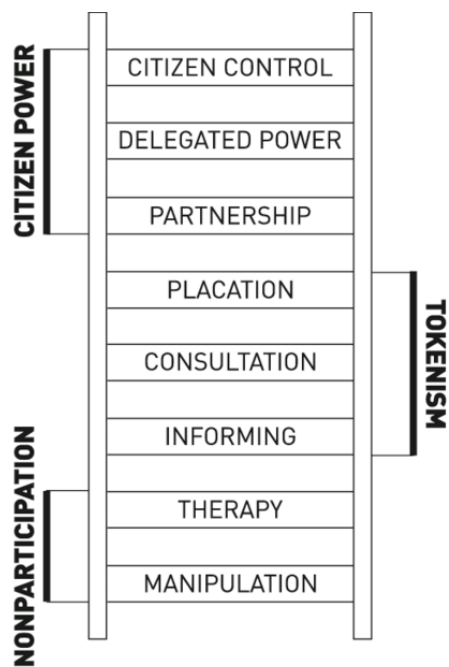

Sherry Arnstein, η σκάλα της συμμετοχής τους πολίτη, 1969, Πηγή https://www.researchgate.net/figure/Sherry-Arnsteins-ladder-of-citizen-participation-Arnstein-1969-The-ladder_fig1_283330537

Αρχιτεκτονική επικαιρότητα και Αρχιτεκτονική πρακτική

Η εποχή διακρίνεται από μια σημαντική διαφοροποίηση σε σχέση με τις προηγούμενες ιστορικές περιόδους. Πλέον η πολιτική αντιπροσώπευση - άρα η κοινωνική λογοδοσία και αποδοχή - ούτε τελείται τόσο στα εδάφη της ιδεολογίας ούτε ανάγεται σε ζήτημα «μεγάλης αφήγησης». Εκεί που εδράζει είναι στην επιφάνεια της επικαιρότητας με αποτέλεσμα να μετατρέπεται σε επικοινωνιακό μηχανισμό. Πάνω σε αυτό το έδαφος η αρχιτεκτονική πρακτική μαστίζεται είτε από αλλοπαρμένες μορφολογικές αναζητήσεις, οργανικών και εντυπωσιακών τρισδιάστατων απεικονίσεων είτε από ενασχολήσεις/επιλύσεις ανέμπνευστων γραφειοκρατικών υπηρεσιών (βλ, ταυτότητα κτηρίου, έκδοση ενεργειακής απόδοσης κτηρίου, νομιμοποιήσεις αυθαιρέτων κ.ο.κ.).

Ο μοντερνισμός καθιέρωσε την σύγχρονη αρχιτεκτονική πρακτική με ποικίλους τρόπους. Ένας από αυτούς ήταν η διαρκής αναζήτηση πρωτότυπων και μη διακοσμητικών μορφών μα πάντα λειτουργικών που έρχεται εις βάρος τοπικών τρόπων και αντιλήψεων οικοδομικής. Αυτό έχει ως αποτέλεσμα να δημιουργεί μια σαφώς παγκοσμιοποιημένη ομοιογένεια σ' ότι αφορά το αρχιτεκτονικό έργο που παράγεται. Πλέον ένα δημόσιο κτίριο που κατασκευάζεται στη Σιγκαπούρη δε μοιάζει καθόλου διαφορετικό από ένα κτίριο που κατασκευάζεται στην Αργεντινή και αυτό γιατί οι σύγχρονες τάσεις της αρχιτεκτονικής έχουν επισκιάσει όποιες προσπάθειες ανάδειξης συγκεκριμένων εντοπιότητας με σύγχρονους τρόπους κατασκευής. Εδώ βέβαια να σημειώσουμε ότι δύναται μέσω βραβείων η εντύπωση πως κατευθυνόμαστε προς τα εκεί. Βέβαια πολλές φορές αυτές οι βραβεύσεις προωθούνται ενίοτε θεσμικά - είτε κρατικά είτε ιδιωτικά - ως ένας τύπος απενοχοποίησης της κύριας αρχιτεκτονικής παραγωγής, ωσάν θόλωμα στο κύριο επιχειρηματικό παιχνίδι. (βλ, Prizker, Diébédo Francis Kéré 2022). Η διαδικασία εύρεσης νέων υλικών και πρακτικών εξασφάλισης φυσικών πόρων δεν έρχεται ως μια επιτακτική ανάγκη έναντι της κλιματικής κρίσης αλλά ως ακόμα μια διαφορά στις τάσεις. Αυτό μπορεί να το δει κανείς αρκεί να κάνει μια βόλτα στα νησιά του αιγαίου. Οι όποιες προσπάθειες υπόσκαφον κατοικιών πριμοδοτούν μια πολυτελή αισθητική αφήνοντας πίσω τις αρχιτεκτονικές παραδόσεις κάποιων υπόσκαφον κυκλαδίτικων κατοικιών.

Πόλη-Δημόσιος Χώρος

Όπως μας λέει ο Lefebvre : Η πόλη είναι ένας δυναμικός κοινωνικός χώρος σε μετασχηματισμό.«...αλλάζει όταν η

κοινωνία στο σύνολό της αλλάζει. Ωστόσο οι μετασχηματισμοί της πόλης δεν είναι παθητικά αποτελέσματα της κοινωνικής σφαιρικότητας, των τροποποιήσεων της.²

Στο σύγχρονο μητροπολιτικό πεδίο οι άνθρωποι έχουν απολέσει χαρακτηριστικά που θυμίζουν μια πόλη σε αρμονία με το περιβάλλον. Βέβαια σ' αυτό το σημείο δε φτάσαμε τυχαία, συγκεκριμένες πολιτικές μας οδήγησαν να αποξενωθούμε βρισκόμενοι στον ιδιωτικό μας χώρο και να αποζητούμε την όποια λύτρωση μόνο με την προσωπική μας στοχοπροσήλωση. Πλέον κινούμαστε κυνικά και απαξιωτικά έχοντας την όποια πίστη μας απέμεινε σε ελάχιστες αναδράσεις της καθημερινότητας. Στις σημερινές συνθήκες αποσύνθεσης του χώρου του ανήκειν, μέσα σε μια κίνηση συνεχή και αντιφατική(1) ο δημόσιος χώρος αποκτά διαφορετική σημασία καθώς καλείται να παίξει τον ρόλο του «ανοιχτού σπιτιού» για τους κατοίκους των πόλεων. Απαιτείται να είναι φιλόξενος(2). Μεταναστεύσεις, διασπορές, εκτοπίσεις συνθέτουν το νέο γίνεσθαι της μητρόπολης.³

Ο δημόσιος χώρος αποτελεί ένα γεμάτο δυνατότητες χώρο με αμφίσημο προγραμματικό χαρακτήρα και ταυτόχρονα είναι ο κατεξοχήν χώρος όπου δοκιμάζεται αενάως η δημοκρατία. Είθισται οι δράσεις που συμβαίνουν εκεί να μην έχουν μια συγκεκριμένη διάσταση σε σύγκριση με τον ιδιωτικό. Ο δημόσιος χώρος ενίοτε είναι αποσπασματικός, ενίοτε «μη ακαθόριστος» και ενίοτε αυτορυθμιστικός. Αποσπαστικός διότι βρίσκεται υπό διαρκή διεκδίκηση από υποκείμενα -χρήστες που διεκδικούν το χώρο τους μέσα στα πλαίσια του συλλογικού χαρακτήρα που αποπνέει το δημόσιο χώρο. Μη ακαθόριστος σημαίνει όχι αναγκαστικά καθορισμένος - η διπλή άρνηση αυτή υποδηλώνει την ουδετερότητα της μετοχής υπό προϋποθέσεις - δηλαδή τα όρια του δημοσίου χώρου είναι ίσως μέχρι τα όρια των ιδιοκτησιών αλλά οι υπόλοιποι χώροι, όπως οι δρόμοι τα πεζοδρόμια όλοι οι ενδιάμεσοι χώροι ανάμεσα από πολυκατοικίες που στερούνται ιδιοκτησιακών χαρακτηριστικών από ιδιώτες δεν αντιμετωπίζονται ως ενιαίοι αλλά ως ακαθόριστοι. Αυτορυθμιστικός με την έννοια ότι μπορεί να αυτορυθμιστεί υπό το πρίσμα ότι είναι ο χώρος στον οποίο φανερώνονται οι σχέσεις εξουσίας, αυτορυθμιστικός δε σημαίνει πως βρίσκεται υπό μια ίση και δίκαιη ισορροπία αλλά σε αυτόν δοκιμάζονται οι δυναμικές των ταυτοτήτων όποιες και αν είναι αυτές. Ρυθμίζεται όχι πάντα υπό το πλαίσιο του νόμου τις περισσότερες φορές από νομότυπες και άτυπες κοινωνικές πιέσεις που λαμβάνουν χώρο στο δημόσιο χώρο.

Ο δημόσιος χώρος είναι ο χώρος που εκδηλώνονται πολιτισμικές επιτελεστικές πρακτικές. Εκεί φανερώνονται οι ταξικές αντιθέσεις καθώς το προσωπείου του «ιδίου» αντανακλάται στα πρόσωπα των υπολοίπων με αποτέλεσμα να εξισώνονται οι όποιες διαφορές. Φανερώνεται βέβαια ποικιλοτρόπως είτε βάση των υλικών αγαθών είτε των πρακτικών των υποκειμένων. Οι αλβανοί θα παίζουν ντόμινο με τις ώρες διωγμένοι από τα ρατσιστικά καφενεία της γειτονιάς, οι κάγκουρες θα αράζουν στα μηχανάκια τους και ωσάν άλλοι φουτουριστές θα μιλαν με τις ώρες για τεχνικά ζητήματα από το τι «κουβαλάει» μέχρι τι ενδεχόμενη αναβάθμιση μπορεί να γίνει στο μηχανάκι και οι μάτσο θα βγαίνουν από τις μπέμπες τους γραβατωμένοι μέχρι να παν στον ιδιωτικό τους χώρο. Το κορυφαίο βέβαια είναι ότι όλοι και όλες κάπου θα συναντηθούν. Για κάποιους ο δημόσιος χώρος είναι ο ενδιάμεσος χώρος μέχρι τον ιδιωτικό τους χώρο, για άλλους είναι το αντίθετο. Θα ήταν παράτολμο να συγκεκριμενοποιήσει το υποκείμενο που δρα στη μια ή στην άλλη περίπτωση, αλλά ίσως ο πλούσιος είναι αυτός ο οποίος καταναλώνει περισσότερο χρόνο σε ιδιόκτητους χώρους. Αν το υποθέσουμε αυτό, συμβαίνει διότι ο δημόσιος χώρος είναι απρόβλεπτος με ότι συνεπάγεται αυτό για τον ενδεχόμενο κεφαλαιούχο. Είναι δύσκολο να αντέξει στο δημόσιο χώρο κανείς χωρίς να τον υπηρετούν. Ο δημόσιος χώρος περιεχί σε μεγάλο βαθμό τη λογική της αυτενέργειας, γιαυτό και είναι ο δημιουργικός χώρος των πολλών. Εκεί εκδηλώνονται γεγονότα όπου αποσαφηνίζουν κοινωνικές θολούρες.

² Lefebvre Henri, Το δικαίωμα στη πόλη, Ιδιοτυπία της πόλης, εκδόσεις Παπαζήση, 1977, μετάφραση Πάνος Τουρνικιώτης-Κλωντ Λωράν, σελ. 63

³ Ελένη Τζιρτζιλιάκη, Με τα σώματά μας εκτεθειμένα στην πόλη υπάρχουμε πολιτικά, <https://dimosioschoros.wordpress.com/%CE%BA%CE%B5%CE%AF%CE%BC%CE%B5%CE%BD%CE%B1/about/>, τελ. πρόσβαση 25/9/2022

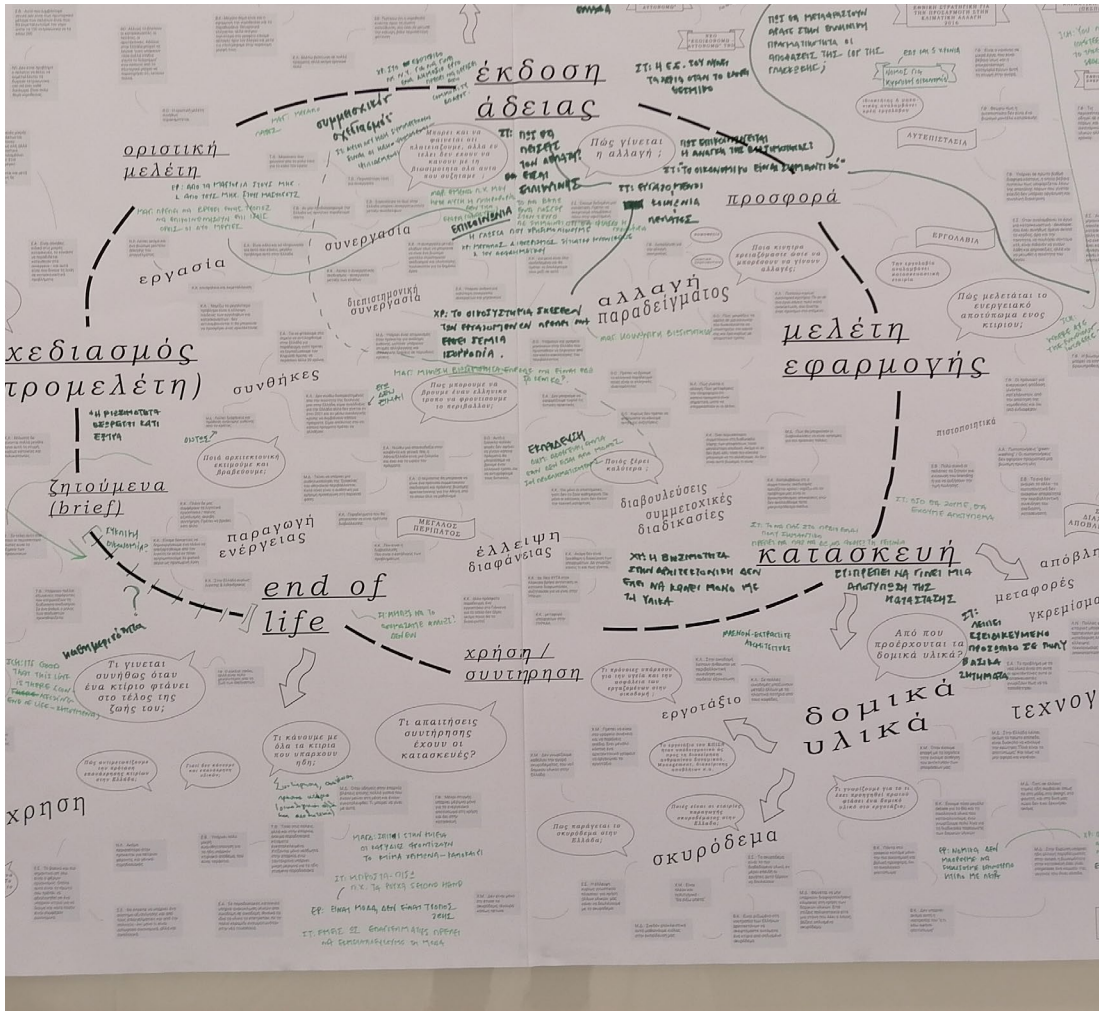

Διάγραμμα εννοιών και ορολογίων που βρισκόταν στην είσοδο του 1ου Συνεδρίου Συμμετοχικού Σχεδιασμού «Πολη-κλιματική κρίση» 19-21 / 11/2021

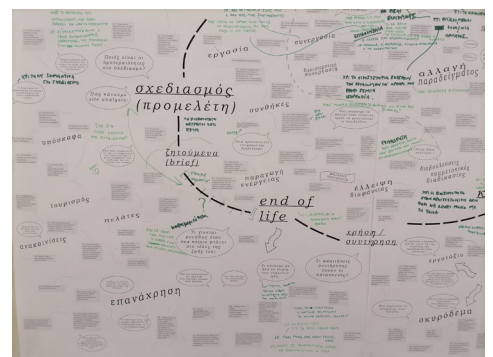
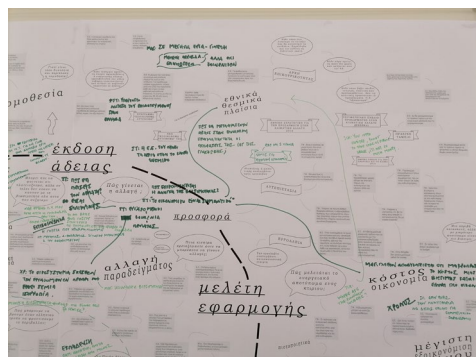
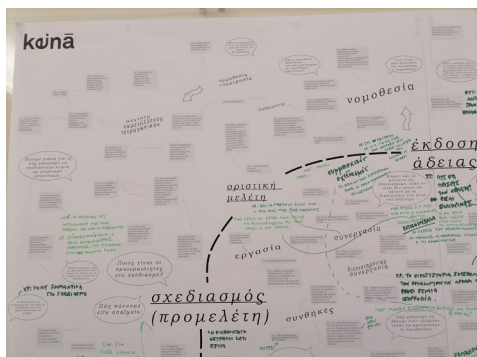



Θάνος Ανδρίτσος,
Πολυεοδόμος μέλος commonspace



Χάρης Μπίσκος
Αρχιτέκτονας, Project Manger, μέλος Συναθηνά

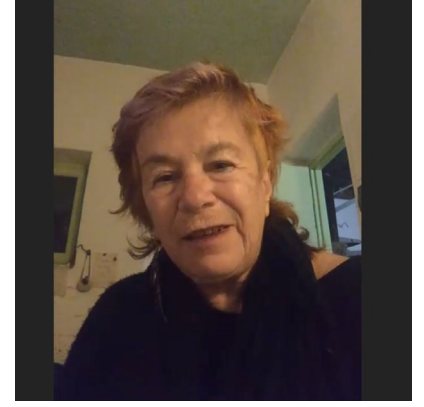

Ελένη Τζιρτζιλάκης,
Αρχιτεκτόνισσα, Community Artist

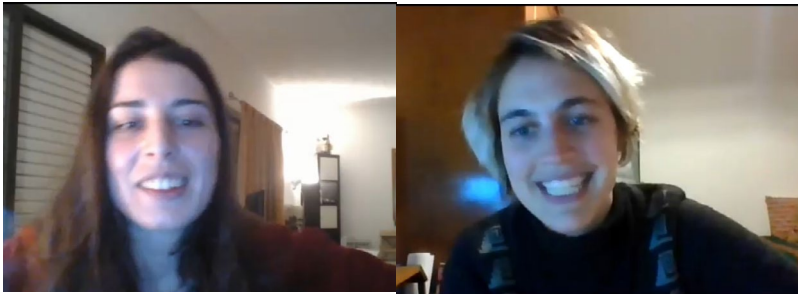

Άννα Δελίμπαση, Ελένη Διαμαντούλη
Αρχιτεκτόνισσες



Κώστας Τριχιάς, Γιώργος Παπανδρέου
Αρχιτέκτονες



Κωσταντίνος Πίττας,
Αρχιτέκτονας, Ερευνητής

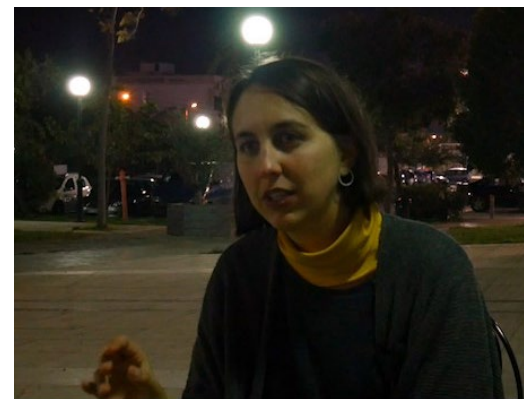

Ελίκη Διαμαντούλη
Αρχιτεκτόνισσα, Landscape Architect

Συνεντεύξεις / Συζητήσεις - ημιδομημένες - Συμπεράσματα

Αφορμή για τις παρακάτω συζητήσεις αποτέλεσε το ερώτημα κατά πόσο ο συμμετοχικός σχεδιασμός αποτελεί όντως μια εναλλακτική μέθοδος για την αρχιτεκτονική πρακτική. Αυτό αρχικά απαιτούσε το άνοιγμα του πεδίου μέσα από την εύρεση ανθρώπων που με τον ένα ή τον άλλον τρόπο έχουν ασχοληθεί με έργα ή προτάσεις σε σχέση με τη συμμετοχή χρηστών σε διαδικασίες παραγωγής χώρου είτε καλλιτεχνικές είτε αρχιτεκτονικές. Όντας μέλος της ομάδα Συμμετοχικού Σχεδιασμού στο Ταύρο, οι συζητήσεις ανατροφοδοτούσαν με ενεργό τρόπο και σε τακτικό χρόνο, την ομάδα με εμβάθυνση του σκοπού και του τρόπου παρέμβασής μας στη κοινότητα στο Ταύρο. ένα ζωντανό εργαστήριο γνώσεων και βιωμάτων, θεωρίας και πράξης.

Οι χώροι που επιλέχθηκαν ήταν τις περισσότερες φορές δημόσιοι χώροι ως μια αντανάκλαση αρκετών έργων συμμετοχικού σχεδιασμού. Ο λόγος της βιντεοσκόπησης λειτούργησε πολλαπλά. Σίγουρα, η διατήρηση του οπτικοακουστικού αρχείου έχει τη δυνατότητα επανάληψης του για λόγους εκπαίδευσης. Τα αρχεία λειτουργούν ως αντανάκλασεις του κοινωνικού γίνεσθαι - έστω και ως «ρινίσματα αυτού» - στο συγκεκριμένο χώρο και χρόνο. Διότι, πέρα από το «πρωταγωνιστή» και του θέματος συζήτησης, ο φακός στο φόντο του καταγράφει πολιτιστικές καθημερινές πρακτικές. Επιλέχτηκε στο κάδρο να είναι μόνο ο συνομιλούν ή η συνομιλούσα ως μια αναγνώριση αυτού ή αυτής ως ο «απαντών» ή η «απαντούσα» δημιουργώντας μια άνιση σχέση των ομιλούντων. Επίσης χωρίς να είμαι πεπεισμένος η κάμερα λειτούργησε ως μια επιβολή σοβαρότητας και πειθαρχίας τουλάχιστον για το βάθος του περιεχομένου και της έκτασης των απαντήσεων.

Οι συνεντεύξεις είχαν έναν ημιδομημένο χαρακτήρα ερωτήσεων όπου απαντάν στους παρακάτω άξονες:

Ποια η αξία του συμμετοχικού σχεδιασμού και τι σηματοδοτεί ;

Ποιοι είναι οι μέθοδοι αλληλεπίδρασης με τη κοινότητα και τι παθογένειες έχεις συναντήσει ;

Ποια είναι η αλληλεπίδραση με τους θεσμούς - είτε κρατικοί είτε ιδιωτικοί - στη παραπάνω διαδικασία ;

Συμμετοχικός σχεδιασμός, Δημοκρατική επιτελεστικότητα ή greenwashing ;

Ε.Δ. : Έχω τελειώσει αρχιτεκτονική, αλλά θεωρώ ότι γινόμαστε αρχιτέκτονες καθ' όλη τη διάρκεια του χρόνου. Δεν είναι κάτι που έχουμε την ταμπέλα μετά. Πλέον ασχολούμαι με την αρχιτεκτονική τοπίου• και με την αρχιτεκτονική τοπίου.

Α.Σ. : Θέλω να σου κάνω ένα πολύ γενικό ερώτημα, αλλά το απαντάς όπως θέλεις και όπως νιώθεις ας πούμε: Τι είναι για εσένα η αρχιτεκτονική;

Ε.Δ. : Oh my God.

Α.Σ. : Ξέρεις είναι πολύ γενικό

ναι

Α.Σ. : Δεν θέλω να επεκταθούμε πολύ, εννοώ έτσι σαν μια...

Ε.Δ. : Εντάξει, κατά βάση σχεδιασμός, αλλά θα έβαζα πολύ έντονα την έννοια του δημόσιου χώρου. Δηλαδή όχι μόνο, δημόσιου και ιδιωτικού. Αρχιτεκτονική είναι πολλές κλίμακες, για μένα τουλάχιστον. Αρχιτεκτονική μπορεί να είναι ακόμα και ένα πολύ μικρό αντικείμενο, πως αυτό θα το σχεδιάσουμε. Αλλά ακόμα πιο γενικά θα έλεγα ότι είναι τρόπος ζωής και τρόπος σκέψης.

Α.Σ. : Εξαρτάται από κάποιο παράγοντα, ας πούμε, αυτός ο τρόπος ζωής και τρόπος σκέψης, ας πούμε. Είναι μια κουλτούρα δηλαδή;

Ε.Δ. : Μια κουλτούρα... Είναι ίσως ο τρόπος εργασίας που έχουμε μάθει μέσα από τη σύνθεση στη σχολή, που είμαστε όλοι μαζί, γύρω από διαφορετικά σχέδια και διαμορφωνόμαστε μέσα από τη συζήτηση. Ίσως είναι και η εντατική εργασία πάνω σε κάτι και το κοντινό που έρχεται με συναδέλφους και συμφοιτητές σου.

Α.Σ. : Άρα θέλω να πω, καταλαβαίνω ότι με ένα τρόπο αξιολογείς τον ανθρώπινο παράγοντα

Ε.Δ. : Πολύ. Το ανθρώπινο και το κοινωνιολογικό, το κοινωνικό. Κοινωνικοπολιτιστικό και το οικονομικό όπως και το πολιτικό, γιατί πιστεύω ότι είναι όλα αυτά μαζί μέσα. Θα τα έβαζα όλα μέσα στην αρχιτεκτονική πια. Δηλαδή είναι αναγκαία κάπως.

Α.Σ. : Αυτά τα θεωρείς και τα εντάσεις μέσα στο κομμάτι του σχεδιασμού. Δηλαδή και στην παραγωγή του σχεδιασμού.

Ε.Δ. : Ξεκάθαρα. Όλη αυτή η ανάλυση η από πριν και το πόσο σημαντικό είναι ότι αυτό είναι αλυσίδα πραγμάτων και δεν είναι το καθένα από αυτά ξεχωριστά.

Α.Σ. : Οκ. Αυτό μου δίνει μια ωραία αφορμή για να σε ρωτήσω την επόμενη ερώτηση, σε σχέση με το συμμετοχικό σχεδιασμό. Αρχικά πως ενεπλάκεις εσύ με το συμμετοχικό σχεδιασμό και κατά δεύτερον ποια είναι η αξία του για σένα και τι σηματοδοτεί;

Ε.Δ. : Η δικιά μου πρώτη επαφή, η αλληλεπίδραση με το συμμετοχικό σχεδιασμό, με τη συμμετοχή γενικά, ή του τι πιστεύει ο χρήστης στο σχεδιασμό και το πως αυτός μπορεί να εμπλακεί σε αυτό και γιατί είναι καλό να μπορεί να πει τη γνώμη του και να συμμετέχει σε αυτό το κομμάτι του σχεδιασμού, ήτανε στην Τουρκία βασικά, ξεκινώντας, στο Erasmus όπου είχαμε μία σύνθεση σε μία γειτονιά που υπήρχαν πάρα πολλές κατοικίες παράνομες, που χτίζονται σε μια νύχτα που λένε και οι Τούρκοι, τα γκετζικόντου. Το οικόπεδο που είχαμε ήταν ένα αρκετά μεγάλο οικόπεδο και ήταν αρκετά ανοιχτό το τι μπορούμε να κάνουμε εκεί. Και αυτό που μου φάνηκε ενδιαφέρον είναι, επειδή όλη αυτή η ιδέα του γκετζικόντου από πίσω είναι ότι χτίζεις μόνος σου, είσαι χειρωνακτής, ξέρεις κάπως πως να φτιάξεις την καλύβα σου

μέσα σε μια νύχτα προκειμένου να έχεις οριοθετήσει ότι αυτός είναι ο χώρος σου, μου τράβηξε το ενδιαφέρον το να δημιουργήσω ή να σχεδιάσω μια σχολή για τεχνίτες, χειρωνάκτες, που η γνώση του ενός μεταφέρεται στον άλλο.

Α.Σ. : Μαζί με αυτούς;

Ε.Δ. : Μαζί με αυτούς. Φυσικά ο σχεδιασμός αυτός δεν ήταν ότι γνώρισα κόσμο μέσα, τους κατοίκους οι οποίοι συμμετείχαν στο σχεδιασμό, αλλά προσπάθησα στο σχεδιασμό μου να αφήσω κάποια πράγματα ανοιχτά, όπως πούμε υπήρχαν αίθουσες που θα χτίζανε κάποιους πρότυπους τοίχους, κάπως έτσι. Και αυτά θα μεταφερόντουσαν από γενιά σε γενιά κάπως. Και μια αφορμή ήτανε και η Elemental, τα social housing που έχει κάνει ο Alejandro Aravena στη Χιλή. Αυτό. Και μετά από εκεί και πέρα ήτανε το ερευνητικό, πάνω στη συμμετοχή, ανάλυση πολλών διαφορετικών project.

Α.Σ. : Τέτοιων, συμμετοχικού σχεδιασμού;

Ε.Δ. : Συμμετοχικού σχεδιασμού αλλά όχι μόνο συμμετοχικού σχεδιασμού δηλαδή το ερευνητικό μου είχε να κάνει με συμμετοχές γενικά, που μπορεί να ήτανε πολύ διαφορετικοί βαθμοί, αλλά και διαφορετικές μορφές συμμετοχής. Έχεις την αυθόρμητη συμμετοχή, που είναι ότι ξεκινάει σίγουρα bottom top. Μετά έχεις τη διεκδικητική, που είναι πάλι μία διεκδίκηση. Το ένα είναι λίγο πιο απότομο το άλλο και λίγο πιο...

Α.Σ. : Αυτούς τους όρους τους έβαλες εσύ;

Ε.Δ. : Αυτούς τους έχει ορίσει και τους έχει γράψει η Άννυ Βρυχεία, η πολύ πρωτοποριακή. Το διδακτορικό της ήτανε, ήτανε ήταν η έρευνα που είχα κάνει στη συμμετοχή;

Α.Σ. : Είχανε κάνει και project

Ε.Δ. : Μετά. Ήτανε και η κυρία Τροβά σε αυτό. Ναι, ναι, ναι, ήτανε φοιτήτρια τότε όταν το τρέχανε. Αυτό έχει πολύ ενδιαφέρον. Που τελικά δεν υλοποιήθηκε αλλά είχαν κάνει μια τρομερή καταγραφή και πολλές συναντήσεις με τους κατοίκους, δεν θυμάμαι ποιας πόλης, ήταν εδώ έξω απ' την Αθήνα.

Α.Σ. : Ναι είναι κοντά στη Θήβα νομίζω

Ε.Δ. : Μπράβο! Μπράβο, ναι. Μετά υπάρχει και η περίπτωση της, πώς το λέμε, η καθιερωμένη θα την πω τώρα, είναι αυτή που έρχεται από top-down.

Α.Σ. : Η θεσμοθετημένη

Ε.Δ. : Μπράβο, θεσμοθετημένη. Ναι και εκεί ήταν ότι προσπάθησα να δημιουργήσω έναν άτλα με εξήντα συν μία περιπτώσεις, "Πολυφωνία: εξήντα συν μία συμμετοχές" λεγότανε.

Α.Σ. : Στην Ελλάδα;

Ε.Δ. : Δεν ήταν μόνο Ελλάδα, δηλαδή δημιουργήθηκαν κάποιοι χάρτες για το που τελικά υπήρχανε projects. Εντάξει φυσικά υπήρχαν ακόμα περισσότερα, αλλά είχε ενδιαφέρον ότι στη Λατινική Αμερική γινότανε κάτι. Δηλαδή όταν έβλεπες το γενικό χάρτη μετά είχες Ευρώπη πολύ, μετά ήταν και τα χρονοδιαγράμματα, πότε, από πότε μέχρι πότε και εκεί ήτανε που η Άννυ Βρυχεία μιλούσε πάρα πολύ για τους ουτοπιστές. Που κι αυτοί είχανε, προσπαθούσανε κοινωνικά κάπως να εμπλέξουν λίγο τους εργαζόμενους στο, στις αποφάσεις του χώρου. Άφηναν κάποια πράγματα ανοιχτά, αλλά μιλάμε για πολύ πιο πριν.

Α.Σ. : Ωραία, θα σε ρωτήσω, βασικά σε σχέση με το συμμετοχικό σχεδιασμό κάπως, για σένα ποια είναι η αξία του; Αυτό είναι το κύριο ερώτημα. Και τι μπορεί να φέρει, και στη κοινωνία, στον άνθρωπο ας πούμε, αλλά και στη διαδικασία τι φέρνει;

Ε.Δ. : **Βασικά υπολογίζει τον άνθρωπο, υπολογίζει το χρήστη, υπολογίζει τον κάτοικο, το μόνιμο κάτοικο θα πω, κάποιες φορές και τον προσωρινό κάτοικο αν είναι ένας δημόσιος χώρος, αλλά κατά βάση τον μόνιμο κάτοικο. Τι μπορεί να φέρει; Νομίζω μπορεί να φέρει πολύ ενδιαφέροντα αποτελέσματα τα οποία μπορεί ο σχεδιαστής να μην έχει λάβει υπόψη του, αλλά είναι μια χρονοβόρα πολλές φορές διαδικασία, το οποίο φέρνει σίγουρα διαπραγματεύσεις. Δεν σημαίνει απαραίτητα ότι φέρνει την καλύτερη και τη σωστότερη**

λύση, αλλά μέσα από τη συζήτηση φέρνει πράγματα στο τραπέζι προς διαπραγμάτευση. Και επειδή μιλάμε πολλές φορές για χώρο που χρησιμοποιούν περισσότεροι χρήστες, ποτέ δεν μπορούμε να βρούμε την μία ιδανική λύση, αλλά μέσα από το διάλογο μπορούμε μεταξύ μας να αποφασίσουμε ποια τελικά θα μπορούσε να ήταν η καλύτερη λύση.

Α.Σ. : Ότι με έναν τρόπο συμπεριλαμβάνει ο σχεδιασμός πολλούς ανθρώπους, οπότε...

Ε.Δ. : Πολλές επιθυμίες, πολλές ανάγκες, πολλές διαφορετικές κοινωνικές ομάδες, έτσι. Ένα παιδί ικανοποιεί άλλες ανάγκες, χρειάζεται να ικανοποιήσει άλλες ανάγκες σε σχέση με έναν ενήλικα ή με έναν παππού, οπότε πως το καταφέρνουμε αυτό μέσα από διάλογο-συζήτηση και το συμμετοχικό σχεδιασμό.

Α.Σ. : Αυτό θεωρείς ότι έχει κάποια όρια; Δηλαδή με έναν τρόπο και οι ανάγκες του ηλικιωμένου, αλλά πόσο μάλλον και ανάγκες του παιδιού, επειδή ακριβώς είναι ασύμβατες μεταξύ τους

Ε.Δ. : Διαφορετικές. Ασήμαντες;

Α.Σ. : Όχι ασήμαντες. Ασύμβατες.

Ε.Δ. : Ασύμβατες! Ναι, ξεκάθαρα.

Α.Σ. : Ότι με έναν τρόπο δεν συνδέονται άμεσα, ας πούμε, με έναν τρόπο πολλές φορές κάπως αποκλείεται η μία ανάγκη του ενός για να πραγματοποιηθεί η άλλη. Οπότε τα όρια κάπως μερικές φορές είναι λίγο περίεργα.

Ε.Δ. : Είναι. Ξεκάθαρα είναι. Το χω δει σε χρήστες που ήτανε γονείς και είχαν παιδιά, και σε χρήστες που δεν είχανε παιδιά που υπήρχε συζήτηση “ ναι άλλα τα παιδιά θέλουν αυτό”. Τα παιδιά δεν ήτανε στην συνεδρία μαζί, ήταν εκπρόσωποι της γειτονιάς, που είχε ενδιαφέρον ότι τρεις εκπρόσωποι δεν είχανε παιδιά και μία εκπρόσωπος είχε παιδί ή παιδιά και έλεγε “μα να το σχεδιάσουμε με αυτό τον τρόπο” και οι άλλοι λέγανε “ναι, αλλά ίσως να μην επικεντρωθούμε μόνο σε αυτό, δηλαδή να βρούμε μία λύση που να είναι και για τους ενήλικες και για τα παιδιά”. Και είχε ενδιαφέρον γιατί η δικιά μας πρόταση

ήταν να μπούνε σε αυτές τις στήλες οι αιώρες, όπου τελικά οι αιώρες χρησιμοποιήθηκαν και ως κούνιες από τα παιδιά. Δηλαδή δεν χρειαζόταν να είναι απαραίτητα μια κούνια η οποία, δηλαδή ο ενήλικας θα ξαπλώνε εάν ήθελε να ξαπλώσει, αλλά το παιδί θα μπορούσε να το χρησιμοποιήσει σαν κούνια.

Α.Σ. : Αυτό που φιλοξενούσε δύο χρήσεις ήτανε μ’ ένα σμπάρο δυο τριγόνια. Εκεί είχε στεναχωρηθεί κανένας, ότι με ένα τρόπο δεν τον ενσωμάτωνε η πρόταση ενώ είχε πει κάπως κάποια πράγματα;

Ε.Δ. : Υπήρξε συζήτηση. Νομίζω ένα πολύ σημαντικό κομμάτι, που το εξασκούμε πάρα πολύ ως αρχιτέκτονες και αρχιτεκτόνισσες, είναι η πειθώ. Συζήτηση, διάλογος, πειθώ. Και κάπως αυτό είναι σαν μια πλαστελίνη, δηλαδή πλάθεται και αλλάζει γνώμη κάποιος μέσα στη συζήτηση. Δηλαδή, νομίζω και η ίδια η κυρία ήταν τελικά ικανοποιημένη πάρα πολύ με το αποτέλεσμα, με τα δεδομένα που υπήρχαν και με το τι θα μπορούσε να γίνει για το χρονικό διάστημα που είδε. Δηλαδή υπάρχουν και πολλοί παράμετροι μετά, που συμβάλλουν μέσα σε αυτό.

Α.Σ. : Σίγουρα. Που είναι παράμετροι όπως για παράδειγμα η χρηματοδότηση, οι θεσμοί, το θεσμικό πλαίσιο.

Ε.Δ. : Τα deadlines.

Α.Σ. : Και με έναν τρόπο, το να μπει στη διαδικασία να προσπαθήσεις να πείσεις τον άλλο, δηλαδή και εσύ και όλο το κομμάτι είναι και μια πολιτική διαδικασία

Ε.Δ. : Ξεκάθαρα. Πολιτική και κοινωνιολογική θα έλεγα, με τριβή διαφορετικών κοινωνικών ομάδων.

Α.Σ. : Αυτό πως το διαχειρίστηκες ας πούμε; Δηλαδή ο τρόπος που ήθελες να προσεγγίσεις διαφορετικές κοινωνικές ομάδες ήταν ο ίδιος; Δηλαδή έμπαινες στη διαδικασία να σκεφτείς “α εδώ πρέπει να είμαι λίγο πιο μαλακή, επειδή έχουμε πιο συγκεκριμένη περίπτωση, από εκεί πρέπει να είμαι πιο κουλ όπως είμαι”. Ή ήταν μια Ελίκη για όλα ας πούμε;

Ε.Δ. : Νομίζω έχει ενδιαφέρον αυτό, ναι. Παίζει και θέμα

η ψυχολογία να πω την αλήθεια σε αυτό, πάρα πολύ, αλλά είναι συνήθως... εντάξει όσο γίνεται πρέπει να είσαι ο εαυτός σου ως, θα πω συντονιστής αλλά πολλές φορές ο ρόλος που παίρνουμε ως συντονιστές σε μία συμμετοχική διαδικασία συμμετοχικού σχεδιασμού είναι ότι παρακολουθούμε κάτι από απ' έξω• προσπαθούμε όσο γίνεται να είμαστε απ' έξω. Και μετά προσπαθούμε να συνοψίσουμε. Είναι συντονιστικός, εν τέλει. Τώρα το κομμάτι το σχεδιαστικό έχει ενδιαφέρον, δηλαδή αυτό που έχω καταλάβει και από άλλους που ασχολούνται με το συμμετοχικό σχεδιασμό, στη Γερμανία ειδικά το moderation και την συμμετοχή του πολίτη, την κάνουνε...

Α.Σ. : Το engagement ας πούμε

Ε.Δ. : **Αυτό, το κάνει κάποιος ο οποίος δεν είναι σχεδιαστής μετά. Δηλαδή μπορεί να είναι αρχιτέκτονας ή αρχιτεκτονική τοπίου, αλλά επειδή μπορεί συναισθηματικά να μπει πολύ μέσα στο τι τελικά θέλουν οι χρήστες να φτιαχτεί, να έρθει και να ικανοποιήσουν τις ανάγκες τους, αυτό το κάνει άλλο γραφείο, το σχεδιασμό από το moderation. Και μετά αυτοί που κάνουν το moderation δίνουν ένα report που λέει "έχουν ειπωθεί αυτά, αυτά, αυτά" και "κατάλαβα, ή αντιλήφθηκα ότι αυτοί είχαν αυτές τις ανάγκες, και αυτοί είχαν αυτές τις ανάγκες, εσείς οι σχεδιαστές τώρα το παίρνετε για να το σχεδιάσετε κάπως". Αλλά εκεί δεν μιλάμε για συμμετοχικό σχεδιασμό, μιλάμε για συμμετοχή του πολίτη επάνω στη διαδικασία του να καταλάβουμε αρχικά ποιες είναι οι ανάγκες των κατοίκων και των χρηστών. Δηλαδή είναι μία πρώτη ανάλυση που μετά πάμε σε δεύτερο επίπεδο στο σχεδιασμό.**

Α.Σ. : Σαν ένα ξεκαθάρισμα κάπως

Ε.Δ. : Είναι τελείως διαφορετικά κεφάλαια να το πούμε έτσι. Το οποίο με τρόμαξε στην αρχή όταν το άκουσα και λέω "μα πώς γίνεται;", αλλά θα μπορούσα να πω ότι στις διάφορες διαδικασίες που μέχρι τώρα, ας πούμε στη διπλωματική ήταν όντως δύσκολο να καταφέρουμε μία πρόταση που να βγει ανοιχτή. Γιατί αυτό που κάναμε ήταν μία μακέτα που μπορούσε ο καθένας να τοποθετήσει τις παιχνιδοκατασκευές της παιδικής χαράς και να αποφασιστεί που θα τοποθετηθεί τι. Και τα παιχνίδια, η

εργαλειοθήκη, είχε δημιουργηθεί μέσα από διαδικασίες συμμετοχής ή δημιουργίας που κάνανε οι χρήστες και τα παιδιά. Αλλά πέρασε ένα πολύ μεγάλο φιλτράρισμα, δικό μας κιόλας ως σχεδιαστές.

Α.Σ. : Φιλτράρισμα δηλαδή, όταν είχαν μπει στη διαδικασία τα παιδιά να κάνουνε τις κατασκευές, όταν πήρατε το feedback, εσείς ως αρχιτεκτόνισσες ας πούμε, υποψήφιος τότε, κάπως το σουλουπώσατε αυτό, δηλαδή με έναν τρόπο τα...

Ε.Δ. : Ναι, αλλά έπρεπε να έχεις και την απόσταση να μην καταστρέψεις αυτό το οποίο έχουν... Καταστρέψεις; να μη το μεταποιήσεις υπερβολικά, ναι, αλλά να μπορεί να είναι κάτι υλοποιήσιμο το οποίο θα μπορούσε να είναι πιστοποιημένη κατασκευή παιχνιδιού κάπως. Για τα ευρωπαϊκά ας πούμε πρότυπα, δεδομένα.

Α.Σ. : Άρα τι μπήκε σε αυτό το κομμάτι; Δηλαδή το ότι δεν αρκεί μόνο να μπούμε στη διαδικασία να συνδημιουργήσουμε μαζί τους, πρέπει να εγκριθεί και...

Ε.Δ. : Στην περίπτωση της παιδικής χαράς ναι. Εκεί παίζουν πάρα πολλά κριτήρια, τα οποία εμείς δεν γνωρίζουμε ως φοιτητές αρχιτεκτονικής και φοιτήτριες αρχιτεκτονικής, που έρχεται πολύ μετά του να καταλάβεις πως τελικά πραγματικά λειτουργεί ο εξωτερικός κόσμος. Είναι μεγάλη συζήτηση και η πιστοποίηση. Χρειάζεται, δεν χρειάζεται, σε ποιες περιπτώσεις και τα λοιπά και για αυτό προσπαθήσαμε να κάνουμε κάτι περισσότερο σαν γλυπτό ήταν η ιδέα μας.

Α.Σ. : Σαν γλυπτό;

Ε.Δ. : Ναι ήτανε το τοπίο το οποίο έχει κάποιες πυραμίδες είχαμε τοποθετήσει

Α.Σ. : Το θυμάμαι το project. Απλά εννοείς ότι τελικά η ερμηνεία σου που δίνεις για το project αυτό, δεν έχει να κάνει τόσο με την υλοποίηση του αυτή καθαυτή, αλλά με μια πιο καλλιτεχνική αύρα που μπορεί να αποπνέει

Ε.Δ. : Ναι, ήταν αρκετά καλλιτεχνική αύρα. Το ιδανικό ήτανε μετά να μπορέσει να υλοποιηθεί σε συνεργασία με το δήμο.

Α.Σ. : Αυτό το κυνηγήσατε;

Ε.Δ. : Το κυνηγήσαμε, κάναμε παρουσίαση στο δήμο

Α.Σ. : Και πως πήγε;

Ε.Δ. : Είχε πολύ ενδιαφέρον γιατί αρχικά σε ένα δήμο πρέπει να ξεχωρίσουμε ότι έχουμε τους αιρετούς και τους δημοσίους υπαλλήλους. Οι δημόσιοι υπάλληλοι ξέρουν λίγο περισσότερο τι γίνεται, ειδικά αυτοί που είναι περισσότερα χρόνια μέσα παιχνίδια και είναι ειδικευμένοι, αρχιτέκτονες, μηχανικοί και τα λοιπά, και μετά έχεις τους αιρετούς οι οποίοι αλλάζουν, ειδικά στα ελληνικά δεδομένα, πάρα πολύ συχνά, σε κάποιους δήμους όχι, ας πούμε στη Λάρισα ο κύριος Τζανακούλης ήταν 16 χρόνια. Εξαρτάται πάρα πολύ. Αλλά αυτό που έγινε ήταν ότι ήμασταν τρία χρόνια πριν τις επόμενες εκλογές, οπότε στα επόμενα δύο χρόνια έπρεπε να βιαστούν πάρα πολύ γρήγορα να φτιάξουνε, να παράξουν έργο για να δούνε οι ψηφοφόροι. Δυστυχώς, όσο και να ακούγεται κινικά. Οπότε τρέξανε να πιστοποιήσουν 15 παιδικές χαρές. Όταν εμείς παρουσιάσαμε ήταν αρκετά, καταλάβανε αμέσως και ο αιρετός ο αντιδήμαρχος τότε είχε καταλάβει αυτό που θέλουμε να κάνουμε, που ήταν το δύσκολο κομμάτι είναι να βρεθεί ένας χώρος που δεν είναι χαρακτηρισμένος παιδική χαρά. Από τη στιγμή που είναι χαρακτηρισμένος παιδική χαρά πρέπει να έχει πιστοποιημένα όργανα. Και αυτό ήταν το δύσκολο.

Α.Σ. : Να έχει πιστοποιημένα...

Ε.Δ. : Κατασκευές

Α.Σ. : Άρα την έγκριση αυτή, για την πιστοποίηση για τις κατασκευές ήταν το ζητούμενο για να εγκριθεί και στο δήμο εν τέλει. Να εγκριθεί και μετά να υλοποιηθεί.

Ε.Δ. : Η πιστοποίηση γίνεται από εξωτερικούς ιδιωτικούς, ιδιωτικά όργανα, εταιρείες, όπως είναι η TIF. Ήταν λίγο πιο περίπλοκο. **Δηλαδή θα έπρεπε να δημιουργήσουμε τις παιχνιδοκατασκευές πολύ συγκεκριμένα, να τις στείλουμε να τις τσεκάρουν, να μας κάνουν διορθώσεις, να τις πιστοποιήσουν, αυτό να το χρηματοδοτήσει ο δήμος και μετέπειτα κάποια στιγμή να τοποθετη-**

θούν στην παιδική χαρά και να ξαναγίνει πιστοποίηση της ολοκληρωμένης παιδικής χαράς. Είναι λίγο πιο περίπλοκο αυτό, αλλά θα ήταν πιο χρονοβόρα και για μία παιδική χαρά δεν άξιζε τόσο πολύ. Φυσικά θα κόστιζε λίγο παραπάνω και χρόνο και χρήμα πιθανότατα, σε σχέση με το να κάνουν 15 παιδικές χαρές που απλά παίρνεις ένα κατάλογο και επιλέγεις τα παιχνίδια τα οποία είναι ήδη πιστοποιημένα. Νομίζω το δύσκολο σημείο ήτανε ότι δεν βρισκανε χώρο ο οποίος δεν ήταν χαρακτηρισμένος παιδική χαρά. Δηλαδή δεν έπρεπε να είναι χαρακτηρισμένος παιδική χαρά. Σε αυτή την περίπτωση δεν θα χρειαζόματαν τις πιστοποιήσεις. Δηλαδή το είχαν καταλάβει αυτό, απλά δεν ήταν τόσο εύκολο να βρεθεί.

Α.Σ. : Άρα από τη μία παρατηρούμε μια ασυνέχεια, λόγω της αλλαγής της τοπικής αυτοδιοίκησης κάθε 5 χρόνια...

Ε.Δ. : Ναι, που πάλι ήταν η ίδια αρχή που ήρθε μετά, ίδια ξαναβγήκε, απλά έπρεπε να παράξει έργο μέσα στα δύο χρόνια τα τελευταία όπως κάνουν συνήθως

Α.Σ. : Και το άλλο είναι ότι, εντάξει επί του συγκεκριμένου παραδείγματος ότι έχουμε διάφορα κολλήματα σε σχέση με τις τεχνικές προδιαγραφές και τις τεχνικές πιστοποιήσεις που πρέπει να...

Ε.Δ. : Ναι, το οποίο πρέπει να λάβουμε υπόψη ως σχεδιαστές. Πολύ περίπλοκο και στην αρχή για να το καταλάβουμε παίρνει πολύ.

Α.Σ. : Εγώ θέλω λίγο να σταθώ στο κομμάτι αυτού του πολιτικού σκέλους, σε σχέση δηλαδή με το κατά πόσο ο συμμετοχικός σχεδιασμός, επειδή ακριβώς περιλαμβάνει ή συμπεριλαμβάνει την κοινότητα και πρέπει να το κάνει αυτό για να λέγεται συμμετοχικός σχεδιασμός, ότι είναι αναπόφευκτο με ένα τρόπο να εξυπηρετεί και κάποια πολιτικά συμφέροντα αυτό. Δηλαδή με την έννοια του ότι για να εγκριθεί ένα project και να υλοποιηθεί, και να χρηματοδοτηθεί δηλαδή και να γίνει κάτι απτό, και όχι απλά να κάνουμε λαχανόκηπο, που και ο λαχανόκηπος ας πούμε γίνεται απλά γίνεται με άλλους όρους, αυτό δυστυχώς μπαίνει στη διαδικασία να εργαλειοποιηθεί από το δήμο, και στην περίπτωση σας ρε παιδί μου. Οπότε με κάποιο τρόπο, ο σχεδιαστής από πριν αναρω-

τιέμαι κατά πόσο πρέπει να το λάβει αυτό υπόψη του, όταν θα ξεκινήσει το project, και να πει ότι “α τώρα έχουμε αυτό το δήμο στη τέτοια οπότε πρέπει να μπούμε στη διαδικασία...”

Ε.Δ. : “Είναι αριστερός δήμος οπότε εκεί μπορούμε να τρέξουμε”, ναι. Μπαίνεις στο τρυπάκι νομίζω, στα ελληνικά δεδομένα θα πω, τουλάχιστον εγώ προσωπικά σαν Ελίκη έχω μπει στο τρυπάκι που θα πω “οκ ναι τώρα είναι κατάλληλη πολιτική περίοδος να πεις ότι πας να προτείνεις ένα τέτοιο project;”. Συνήθως οι δήμοι είναι πολύ ανοιχτοί, συνήθως. Τουλάχιστον στη Λάρισα είναι πολύ ανοιχτοί, πολύ συνεργάσιμοι, θέλουν να υπάρχουν project, αλλά ναι είναι συνήθως το timing και μετά είναι και η χρηματοδότηση. Δηλαδή οι δήμοι είναι ανοιχτοί του να καταθέσεις κάποιες προτάσεις και ίσως να σε υποστηρίξουν οικονομικά σε κάποια, στη μελέτη που έχεις κάνει αλλά, για να βρουνε τη χρηματοδότηση, μπορεί η μελέτη να έχει γίνει αλλά η χρηματοδότηση να βρεθεί μετά από 10 χρόνια. Η μελέτη υπάρχει, δεν σημαίνει ότι θα πάθει κάτι, θα είναι στα ράφια και θα την περιμένουν. Αυτό. Το οποίο συμβαίνει με πολλά project. Θέατρα, ωδεία, το ένα, τ' άλλο. **Αλλά το ερώτημα είναι το κατά πόσο κάτι που γίνεται τώρα μετά από 10 χρόνια είναι ακόμα επίκαιρο, ή έχει νόημα να γίνει ένα adaptation στα επόμενα 10 χρόνια ή κρατάμε αυτό που έχουμε ήδη σχεδιάσει.** Εξαρτάται ναι.

Α.Σ. : Θεωρείς ότι ο συμμετοχικός σχεδιασμός, σαν μέθοδος παραγωγής αρχιτεκτονικής, μπορεί να ενσωματωθεί σε όλα τα project; Δηλαδή, για παράδειγμα, σε μια έτσι πιο θεωρητική, μια πιο ουτοπική συζήτηση, εφόσον την πόλη την κατοικούν οι άνθρωποι και δεν την κατοικούν ξέρω γω κάποιος άλλος, κανονικά θα έπρεπε οι άνθρωποι όλοι να τη σχεδιάζουν γιατί οι ίδιοι την κατοικούν.

Ε.Δ. : Το ιδανικό. Σε μια ιδανική κοινωνία ναι. Για δημόσιο χώρο ναι. Δημόσιο χώρο πιστεύω ναι, ιδιωτικός χώρος... Ακόμα και στον ιδιωτικό χώρο, δηλαδή αν κάποιος έχει έναν κήπο και στον κήπο έχει τρία πεύκα, η συζήτηση του “θα ριζούμε τα πεύκα ή όχι;” θα μπορούσε να γίνει και δημόσια συζήτηση. Που σε κάποιες χώρες ναι συμβαίνει ότι θα πούνε “άμα κόψεις αυτά τα τρία δέντρα θα πρέπει να αντικαταστήσεις με 20 δέντρα, προκειμένου να παράξει το αντίστοιχο οξυγόνο, γιατί μέχρι αυτά

τα 20 δέντρα να παράξουν ότι τα τρία μεγάλα δέντρα παρήγαγαν...”. Το οποίο δεν γίνεται ούτε στο εξωτερικό, αλλά θα μπορούσαμε να πάρουμε την ιδανική περίπτωση. Ιδανική, την ορίζω ως ιδανική, μετά από 30 χρόνια νομίζω πλέον, την περίπτωση του Βερολίνου όπου έχουν επιτροπές σε κάθε συνοικία το λέω αλλά είναι δήμοι, μικρότεροι δήμοι, επιτροπές της γειτονιάς οι οποίοι συζητάνε και λαμβάνεται υπόψη η συζήτηση τους, η άποψή τους. Συνήθως μπορεί να γίνεται με εκπροσώπους, αλλά προσπαθούν και να γίνει πιο άμεση. Δηλαδή να είναι ανοιχτό κάλεσμα. Αλλά είναι και αυτό η συζήτηση πολλές φορές όταν έχεις διαφορετικές κοινωνικοπολιτικές ομάδες, ειδικά κοινωνικές ομάδες, ή μειονότητες, ή διαφορετικές εθνικότητες, ότι είναι πιο δύσκολο, αυτό ειπώθηκε και χθες στο συνέδριο, ότι είναι πιο δύσκολο εκείνοι να ‘ρθουνε προς εσένα, γιατί σε βλέπουν ως “Ο Δήμος”. Ναι, αυτό είναι κάτι που καλλιεργείται νομίζω και ότι με την πάροδο του χρόνου, το κατά πόσο αυτή η σχέση του top-down/bottom-up μπορεί να λειτουργήσει καλύτερα. Σε ιδανική περίπτωση θα έλεγα πως ναι. Και υπάρχουν προσπάθειες να γίνουνε συμμετοχικοί φάκελο να πω, για κάθε project το οποίο έχει να κάνει με κλίμακα, έχει να κάνει με πρόγραμμα, είναι ιδιωτικό ή όχι. Ας πούμε στην περίπτωση του Λουξεμβούργου στο Dudelange, που είναι η τρίτη μεγαλύτερη πόλη του Λουξεμβούργου, όπου ο δήμος έχει προσπαθήσει με ερευνητές να στήσουνε τέτοιους φακέλους. Και μιλάμε για δήμους με πολλές εθνικότητες, διαφορετικές τελείως, δηλαδή μιλάμε για πενήντα εθνικότητες. Που εκεί, και για την περίπτωση του Λουξεμβούργου που συνήθως λέμε “πλούσια χώρα, τα έχουν όλα”, και η περίπτωση της Ελβετίας που είναι επίσης μια από τις πλούσιες χώρες, που επίσης λαμβάνουν πολύ υπόψη, στα Καντόνια, το τι θα...

Α.Σ. : Αυτό θεωρείς ότι είναι προϋπόθεση όμως; Δηλαδή, είναι προϋπόθεση το οικονομικό κομμάτι; Το ότι, με έναν τρόπο, αυτός που έχει τη δυνατότητα, δηλαδή είναι στη μεσαία τάξη ίσως, ή μπορεί να έχει βγάλει κάποια χρήματα στη ζωή του γενικά, έχει τη δυνατότητα, ή και το μορφωτικό επίπεδο ας πούμε, να μπει στη διαδικασία να συνδιαλλαγεί με τον ειδικό, σχεδιαστή/αρχιτέκτονα, ούτως ώστε να κάνουν κάτι μαζί. Δηλαδή, για παράδειγμα ας πούμε, τώρα στο κομμάτι του Ταύρου που ήμασταν εμείς, εμένα μου ήταν πολύ δύσκολο να μπω στη διαδι-

κασία να εξηγήσω βασικά πράγματα στον άλλον, όπου με έναν τρόπο...

Ε.Δ. : Υπήρχε ένα gar

Α.Σ. : Ναι υπήρχε ένα τεράστιο gar ας πούμε και φοβόμουνά ούτε να τον...

Ε.Δ. : Υποβαθμίσεις

Α.Σ. : Ούτε να τον υποβαθμίσω, αλλά και ταυτόχρονα να τον εκπαιδεύσω να το πω έτσι

Ε.Δ. : Να τον διδάξω

Α.Σ. : Να τον διδάξω, ναι, να του μιλήσω ξέρω γω με κάποια εργαλεία. Οπότε όντως, αντιλαμβάνομαι ότι αυτό, αυτή η κουβέντα, έχει φοβερό ταξικό ενδιαφέρον

Ε.Δ. : Ναι ξεκάθαρα.

Α.Σ. : Και αυτό είναι και τόσο πολιτικό όλο αυτό, ας πούμε

Ε.Δ. : Είναι πάρα πολύ πολιτικό. Ναι, εντάξει διακρίνω πολλές διαφορετικές περιπτώσεις τώρα έτσι όπως, δηλαδή κάνω ένα σκανάρισμα πολλών χωρών για το πως λειτουργούν σε αυτά. Ναι. **Αυτό είναι το δύσκολο για εμάς ως σχεδιαστές πως να το αντιμετωπίσουμε και πως να το χειριστούμε. Ίσως στην αρχή δεν μας γίνεται αντιληπτό το ότι όλοι καταλαβαίνουν και γνωρίζουν το ότι ο δημόσιος χώρος είναι δημόσιος. Αυτό το αντιλήφθηκα και στην Κωνσταντινούπολη. Δεν ήταν πολύ ξεκάθαρο ότι ο δημόσιος χώρος είναι δημόσιος. Ας πούμε ότι τι είναι δημόσιος χώρος; Όπως με το Gezi park, που ήταν από τις μεγαλύτερες συζητήσεις “το Gezi park γιατί να μην γίνει εμπορικό κέντρο;”. Και αυτό έχει ξαναέρθει και εδώ, Ακαδημία Πλάτωνος ας πούμε, τι θα γίνει κτλ. Έχει να κάνει με πολιτικό υπόβαθρο, του καθενός, και έχει να κάνει ότι, αν κάποιος στην καθημερινότητα του πρέπει να ανησυχήσει άμα μπορεί να βγάλει τα προς το ζην, δεν θα καθίσει να ασχοληθεί με το τι γίνεται γύρω.**

Α.Σ. : Αυτό ακριβώς

Ε.Δ. : Παρόλα αυτά, αυτό που έχω ακούσει και πολύ ας πούμε στην περίπτωση του Βερολίνου που έχει πολλές διαφορετικές ομάδες ανθρώπων, εθνικότητες που δέχονται και κάποια υποστήριξη από το Κράτος, παιδαγωγική ναι αλλά δεν σημαίνει ότι λειτουργεί γιατί άμα δεν πάνε οι ίδιες οι ομάδες ή τα ίδια τα άτομα να μάθουν κάτι παραπάνω για το πώς λειτουργεί, είναι και θέμα κουλτούρας. Δηλαδή άλλη είναι η κουλτούρα κάποιου ο οποίος έχει μεγαλώσει στη Γερμανία και γνωρίζει και ξέρει πώς λειτουργούν τα πράγματα εκεί

Α.Σ. : Και ο άλλος που έρχεται και προσπαθεί να ανοιχτεί και να βρει...

Ε.Δ. : Ναι. Δηλαδή είναι το πώς θα του μάθεις κιόλας πώς λειτουργούμε εμείς στο δημόσιο. Ότι “ξέρεις ότι η γυναίκα και ο άντρας εδώ είναι ίσοι”, ή “και η γυναίκα μπορεί να πάει στο σχολείο”. Λέω τώρα ένα πολύ ακραίο παράδειγμα.

Α.Σ. : Ναι, κατάλαβα ναι. Αυτό ακριβώς. Τώρα που να μπει στη διαδικασία κιόλας, εδώ δεν έχει λύσει τα βασικά προβλήματά του...

Ε.Δ. : Και, ναι, είναι ρόλοι. Είναι ρόλοι. Εξαρτάται ο ρόλος μας, αυτό που έλεγα και πριν, ότι άλλος είναι ο ρόλος μας ως συντονιστής και moderator, άλλος είναι ο ρόλος μας ως σχεδιαστές, άλλος είναι ο ρόλος μας ως πολιτικά όντα

Α.Σ. : Δύσκολα να διαφοροποιηθούν, γιατί...

Ε.Δ. : Και αυτό είναι πώς το ξεχωρίζεις εσύ ο ίδιος ίσως

Α.Σ. : Και το άλλο είναι και το πως ο άλλος σε διακρίνει. Διότι, άμα σκάσεις τώρα στη γειτονιά του, όπου πες ότι δεν είμαστε και στο παράδειγμα του Ταύρου που είναι και πιο ταξικά αποκλεισμένοι γενικά, αλλά είναι σε μια πιο συμβατή διαδικασία, ακόμα και έτσι οι σχέσεις εξουσίας που αναπτύσσονται είναι πολύ διακριτές πολλές φορές και δεν μπορείς να φύγεις από αυτό το ρόλο που ο ίδιος εν τέλει σε έβαλες. Δηλαδή μπαίνεις να κάνετε κάτι μαζί, αλλά ο ρόλος σου είναι, δηλαδή, είσαι αισθητά αισθάνομαι λίγο πιο πάνω. Δηλαδή έχεις μια εξουσία

παραπάνω. Και σε εκλαμβάνει και ο άλλος, επειδή ακριβώς δεν είναι τόσο σχετικός, ως ειδικό κάπως, ίσως.

Ε.Δ. : **Ναι. Το ερώτημα είναι κιόλας “γιατί αρχικά μπαίνεις στη γειτονιά του;”, που εσύ μπορεί να μην είσαι καν της γειτονιάς. Μετά είναι το ακαδημαϊκό κομμάτι, το εκπαιδευτικό κομμάτι, που μπορεί κάποιος να... όχι εκπαιδευτικό, δεν λέμε εκπαιδευτικό. Την παιδεία, το κομμάτι της παιδείας. Και μετά είναι και το κομμάτι, ίσως πως εσύ καταφέρνεις να κατέβεις απ’ το βάθρο που βρίσκεσαι, αλλά και εκείνος να αντιληφθεί ότι κάνεις προσπάθεια να κατέβεις από το βάθρο.**

Α.Σ. : Άρα είναι ζήτημα παιδείας και κουλτούρας δηλαδή.

Ε.Δ. : **Είναι ανοιχτότητας ίσως, είναι το πως έχουμε μεγαλώσει κάπως. πολύ**

Α.Σ. : Ωραία, θα σου πω κάτι τελευταίο και ένα δίλημμα κάπως, που είναι έτσι πιο βαρύγδουπο...

Ε.Δ. : Oh my God

Α.Σ. : Αλλά μπορείς να το ερμηνεύσεις, μπορείς να απαντήσεις, εννοώ περισσότερο, μπορείς να απαντήσεις μονολεκτικά ή και το ένα απ’ τα δύο. Ωραία, σε σχέση με το συμμετοχικό σχεδιασμό, ωραία; Δημοκρατική επιτελεστικότητα, επιτέλεση ας πούμε ή επιτελεστικότητα, ή capital washing να το πω έτσι, δηλαδή η ενσωμάτωση ας πούμε των ισχυρών με πιο όμορφο τρόπο, έτσι πιο πλάγιο;

Ε.Δ. : Ωραίο αυτό, εξαρτάται από τα project τα οποία συζητάμε. Δηλαδή άμα μιλάμε για μία μεγάλη investor εταιρεία που έχει αγοράσει ένα τεράστιο δημόσιο χώρο, π.χ. Ελληνικό, και κάνει μια συμμετοχική διαδικασία ή συμμετοχικό σχεδιασμό για να καταλάβει τι μπορεί να θέλουν οι χρήστες, ή να δώσει ένα κοινωνικό πλαίσιο, ότι “είμαστε μια investor ή real estate που ενδιαφέρεται...

Α.Σ. : Εταιρική κοινωνική ευθύνη

Ε.Δ. : Μπράβο. Αλλά **πρέπει να διακρίνω δύο πράγματα σε αυτό, υπάρχει και η συμμετοχή και η ψεύδοσυμμετοχή, κάτι το οποίο δεν πρέπει να ξεχνάμε. Όπως είπε**

και η Sherry Arnstein, με την κλίμακα, καναδέζα αν θυμάμαι καλά, ή αμερικανίδα, είχε δημιουργήσει την δεκαετία του 60’/70’ μία σκάλα, τη σκάλα της συμμετοχής την έλεγε, που είχε να κάνει με το, κάθε σκαλί είχε λίγο παραπάνω συμμετοχή των πολιτών και μέσα σε αυτές υπήρχαν και οι ψεύδοσυμμετοχή, τέρμα κάτω. Που λες έχει πολύ μεγάλο ενδιαφέρον το τι υπόσχεται. Νομίζω στη συμμετοχή είναι πολύ δύσκολο να δώσεις υποσχέσεις από την αρχή. Είναι πολύ σημαντικό να πεις πολύ ξεκάθαρα ότι είναι μία ανοιχτή διαδικασία που δεν ξέρουμε τα αποτελέσματα αυτής. Μπορεί να μην έρθουν καν αποτελέσματα, μπορεί να μη φτάσουμε σε ένα σημείο που έχουμε συμφωνήσει ότι θα κάνουμε αυτό. Βάζοντας και το θέμα του εθελοντισμού πλέον, που παίζει τα τελευταία πολλά χρόνια ως στοιχείο στην κοινωνία μας. είναι και κάτι το οποίο πολλές φορές αναρωτιέμαι, κατά πόσο ο εθελοντισμός είναι επίσης πίσω από το καπιταλιστικό σύστημα. Θα μπορούσε και η συμμετοχή να είναι σε κάποιες περιπτώσεις. Δηλαδή είναι το να καταλάβει κάποιος το πλαίσιο. Ποιος το κάνει, γιατί το κάνει, τι θέλει να πετύχει και τι τελικά πέτυχε. Μπορεί κάποια project να πάρουν και τριάντα χρόνια. Αυτό δεν σημαίνει ότι δεν είναι ένα πετυχημένο συμμετοχικό project, άμα γίνει με τις σωστές, διαφανές διαδικασίες συζήτησης και διαλόγου.

Α.Σ. : Σωστό. Άρα το τοποθετήσεις το κομμάτι του πλαισίου, δηλαδή το πέρα του τι είναι να γίνει, ποιος το κάνει, πώς το κάνει, με τι όρους το κάνει;

Ε.Δ. : Γιατί το κάνει; Υπάρχουν συμφέροντα, ποια είναι τα συμφέροντα;

Α.Σ. : Με ποιον το κάνει;

Ε.Δ. : Με ποιον το κάνει. Ξεκάθαρα. Ας πούμε τα πάρκα τσέπης είναι πολύ ωραία συζήτηση. Who is paying? Novartis! Όταν μία ιδιωτική εταιρεία το πληρώνει πρέπει να βάλουμε λίγο από πίσω “γιατί;”, “πώς;” και “πού;”. Πως έχει γίνει; Είναι Τελικά όντως αποτελεσματικό; Βλέπεις κόσμο να κάθεται εκεί; Ή είναι... Τα pop-up Stores, αντίστοιχα. Έχει ενδιαφέρον, ναι, αλλά μήπως είναι ανταγωνιστικά τελικά; Μέρος του καπιταλιστικού συστήματος;

Α.Σ. : Ωραία εντάξει. Λοιπόν Ελίκη ευχαριστώ πολύ για

τη συνέντευξη

Ε.Δ. : και εγώ ευχαριστώ!



*το λινκ της συζήτησης

Συμπεράσματα από τη συζήτηση με την Έλικη Διαμαντούλη:

Ο συμμετοχικός σχεδιασμός ως μέθοδος σχεδιασμού δεν είναι ικανή και αναγκαία προϋπόθεση για ένα σωστότερο έργο παρολαυτά αποτελεί μια δημοκρατική και στη βάση της κοινωνική διαδικασία παραγωγής χώρου.

Σε ένα συμμετοχικό πρότζεκτ ο αρχιτέκτονας μπορεί να εμπλέκεται ως ανθρωπολόγος ή ως συλλέκτης των πληροφοριών που εξάγει από την έρευνα πεδίου. Θα μπορούσε σε δεύτερο στάδιο παραδίδει αυτά τα στοιχεία σε άλλη ομάδα αρχιτεκτόνων ώστε να μην εμπλέκει συναισθηματικά με το έργο, όπως γίνεται στη Γερμανία.

Η προσέγγιση του ειδικού στο χρήστη εναπόκειται στο ταξικό υπόβαθρο (αρχικά του χρήστη) και έπειτα στη κουλτούρα του καθενός στο κατά πόσο είναι εν δυνάμει ανοιχτοί να αλληλεπιδράσουν.

Η συμμετοχικότητα δεν είναι μια a priori συνθήκη κοινωνικού οφέλους, όπου οποιοδήποτε έργο τη περιέχει σηματοδοτεί τη κοινωνική αποδοχή. Στο κάθε έργο ως πολίτες πρέπει να αναρωτιόμαστε, γιατί - πως - τι - και ποιο είναι το τελικό αποτέλεσμα



Ελένη Τζιρτζιλάκη - Αρχιτέκτονας, Community Artist

Διάρκεια : 48

Τόπος: μπροστά από τις οθόνες μας

Πότε: 29/11/2021

Α.Σ. : Τι έλεγες σε σχέση με το δήμο σχεδιασμό ;

Ε.Τ. : Για να κάνεις συμμετοχικό σχεδιασμό εντάξει σαν αυτόνομη ομάδα θα μπορούσαμε να κάνουμε με τους κατοίκους ένα κήπο αυτό ίσως να μη χρειάζεται το δήμο αλλά αν μπορούσαμε να έχουμε τη συμμετοχή του δήμου ή ας πούμε κάποιων συμβούλων του αυτό εξασφαλίζει άλλα πράγματα.

Α.Σ. : σίγουρα

Ε.Τ. : Δηλαδή ο συμμετοχικός σχεδιασμός έχει πολύ να κάνει και με την πολιτική δηλαδή έχεις να μιλήσεις με τους συλλόγους έχεις να μιλήσεις με τα κινήματα έχεις να μιλήσεις με τον Δήμο.

Α.Σ. : Αυτός είναι ένας τρόπος όμως λόγω του ότι είναι μία πολιτική διαδικασία αλλά και τα αποτελέσματα της φέρει όμως μέσα της και μία πολιτική εργαλειοποίηση. Δηλαδή ο δήμος μπορεί να θέλει να έρθει μόνο και μόνο για να επανεκλεγεί οπότε με ένα τρόπο δημιουργούνται πολιτικά κίνητρα από αυτή τη διαδικασία.

Ε.Τ. : Κοίτα θα πρέπει να δεις εσύ πώς το εκμεταλλεύεσαι αυτό και κάνεις αυτό που επιθυμείς για τους κατοίκους. Αν ο δήμος δεχτεί να βάλει τις όψεις των κτιρίων . Εμείς το πολύ-πολύ να βάλουμε μια ο δήμος μπορεί όλες. **Είναι λάθος το να μην πάμε καθόλου στο δήμο** παρόλο που εγώ ξέρεις πολιτικά είμαι λίγο έξω.

Α.Σ. : κρατάω το εξής και εγώ δεν πολύ ενδιαφέρομαι για αυτό αλλά γενικά σε σχέση με το θεσμικό πλαίσιο και με όλη τη διαδικασία της τοπικής αυτοδιοίκησης θεωρώ πως επειδή ακριβώς δεν είναι τόσο κεντρική πολιτική σκηνή και με ένα τρόπο αν στην Ελλάδα σε ένα

βαθμό αρχίσει η τοπική αυτοδιοίκηση και έχει πραγματικά μια πιο άμεση αντιπροσώπευση με τους κατοίκους - τέτοια project σαν αυτό - μπορούν να δημιουργήσουν ένα υπόστρωμα να έρθει να πατήσει η συμμετοχικότητα γενικώς και στην κοινωνία και στην κοινότητα να αναβαθμίζονται όσο περνάει ο καιρός. Οπότε πάνω σε αυτό το πλαίσιο θεωρώ ότι όντως το project μας άμα μπούμε στη διαδικασία να κάνουμε μία νύξη στο δήμο ή να το κοινοποιήσουμε κάπως ούτως ώστε να αρχίσει να δημιουργείται ένα μεγαλύτερο κλίμα

Ε.Τ. : Αυτό είναι πολύ σωστό. Οπότε ακόμα και αυτός είναι ένας λόγος να συνομιλήσουμε με το δημοτικό συμβούλιο. Η γνώμη μου ήταν να πάμε στο δημοτικό συμβούλιο με κάποιο τρόπο και να εκθέσουμε αυτό που θέλουμε να προχωρήσουμε λίγο και να το έχουμε πιο συγκεκριμένα τι θέλουμε να κάνουμε και να το βάλουμε στο συμβούλιο όχι στο Δήμαρχο σαν μία συμμετοχική διαδικασία. Γιατί μάλιστα είπαν στο συνέδριο ότι τώρα αυτές **οι συμμετοχικές διαδικασίες είναι σχεδόν υποχρεωτικές από την Ευρωπαϊκή Ένωση** σ' αυτό στάδιο. Εντάξει εγώ ρε παιδί μου λόγω Ιταλίας το έχω ζήσει. Εκεί πρώτα απ' όλα είχανε πολύ περισσότερες αρμοδιότητες οι δήμοι απ' ότι εδώ. Αυτό είχε γίνει πολλά χρόνια πριν μετά τον πόλεμο νομίζω είχε αρχίσει αυτό με τους δήμους. Δηλαδή οι δήμοι στην Ιταλία έχουν αρκετή αυτονομία σ' αυτό που κάνουνε για αυτό κιόλας βλέπεις ότι οι πόλεις έχουνε και μία δύναμη δεν υπάρχει μία πρωτεύουσα η Ρώμη ή το Μιλάνο, υπάρχουνε η Φλωρεντία η Πίζα η κάθε πόλη έχει την αυτονομία της και αυτό σιγά σιγά θα μπορούσε να γίνει και εδώ και για κάθε γειτονιά. Γιατί ο ταύρος δεν ξέρω εμένα με έχει τραβήξει και η ιδιαιτερότητα αυτού του τόπου εκεί οι λαϊκές πολυκατοικίες Φυλακές Αρχαίο τείχος, τσίγκινα σπίτια πάνω στο τείχος

Α.Σ. : Εμένα είναι η πρώτη μου -λόγω των σπουδών στο Βόλο και για το ότι δεν κατάγομαι από την Αθήνα- είναι η πρώτη μου ενασχόληση με το πεδίο της Αθήνας που σε τέτοιο βάθος πεδίου ας πούμε με μία καθημερινή επαφή με τους κατοίκους ή γενικά και με το τι έχει συμβεί στην ιστορία της περιοχής και γενικά από αυτό το γεγονός ότι υπάρχουν τόσα πολλά ταυτόχρονα πράγματα και ότι είναι τόσο δίπλα ακριβώς από το πυρήνα και με ένα τρόπο είναι παρατημένοι εκεί κατάσταση ότι έγινε-έγινε. Μου έχει δημιουργήσει μία ενέργεια που θέλω να δω πως θα την αξιοποιήσω

Ε.Τ. : Επίσης δεν έχει να κάνει με τα είδη πολύ γνωστά, δηλαδή εγώ χρόνια ασχολούμαι με το κέντρο έτσι Μεταξουργείο αλλά αυτό είναι κάτι που δεν ήξερα τίποτα να σου πω την αλήθεια. Ωραία πάμε να μου κάνεις ερωτήσεις

Α.Σ. : Ωραία λοιπόν αρχικά θα ήθελα να μου πεις το όνομά σου και με τι ιδιότητα συστήνεσαι ;

Ε.Τ. : Ελένη Τζιριτζιλάκη, κοίταξε εγώ συστήνομαι ως αρχιτέκτονας - community artist δηλαδή έχω ασχοληθεί πολλά χρόνια αρχικά ασχολήθηκα με την ομάδα «Αστικό Κενό» που έκανε δράσεις στα κενά της πόλης τη δεκαετία του '90 και μετά ξεκίνησα την «νομαδική αρχιτεκτονική» που από την αρχή είχε σαν στόχο αυτή την επαφή με τη κοινότητα δηλαδή να κάνει κάποιο project σε διάφορες περιοχές στην Αθήνα αρχικά αλλά μετά γίναν και σε άλλους τόπους μέχρι και τη Νέα Υόρκη έχω κάνει ένα δημοτικό κήπο. Οπότε αυτό το λέω community artist. τώρα εγώ εντάξει είμαι κυρίως καλλιτέχνης στο δημόσιο χώρο αλλά εντάξει γράφω και ποιήματα ζωγραφίζω αλλά η αρχιτεκτονική υπάρχει στο βάθος αυτών που κάνω και είναι πολύ σημαντικός ο χώρος για μένα με μία ανθρωπολογική διάσταση ο χώρος σε σχέση με τους ανθρώπους

Α.Σ. : Άρα νομαδική αρχιτεκτονική τι σημαίνει για σένα;

Ε.Τ. : Αρχιτεκτονική στο δημόσιο χώρο και στα αστικά κενά ότι εννοείται μ' αυτό και με ενδιαφέρει πάρα πολύ και αναζητώ αυτά τα χρόνια κάποιες έννοιες που είναι **ο αστικός νομαδισμός είναι η έννοια της κοινότητας η**

έννοια του αστικού κενού. Αστικός νομαδισμός με την έννοια αυτές οι μετακινήσεις που γίνονται στην πόλη και πως η πόλη μεταβάλλεται μέσα από αυτές τις μετακινήσεις. Άλλωστε έτσι έγινε και η ομάδα δεν ήταν ακριβώς ομάδα, ένα ρευστό σχήμα, η νομαδική αρχιτεκτονική μόνο στην αρχή υπήρξε ομάδα μετά ήταν ένα ρευστό σχήμα. Έχω κάνει και αυτή την έκδοση που είναι «Νομαδική Αρχιτεκτονική περπατώντας, σ' ευάλωτα τοπία» που αναφέρεται σε όλες αυτές τις δράσεις που έχω κάνει που ξεκινήσαμε από την περιοχή στο Γκάζι που ήταν μία περιοχή που μέναν τούρκοι μουσουλμάνοι, κοινότητα δηλαδή.

Α.Σ. : Και τι κάνατε εκεί ;

Ε.Τ. : Ένα χειμώνα δουλέψαμε μαζί τους κάνοντας κάποιους χάρτες. Τι συνέβαινε σε αυτή την περιοχή σχετικά με τον εκτοπισμό τους που ήδη προετοιμαζόταν και στο τέλος έγινε μία μεγάλη γιορτή και το παρουσιάσαμε αυτό το χάρτη και η παρουσίαση αυτής της δουλειάς. Ο εκτοπισμός βέβαια έγινε δεν είστε επηρεάσαμε ιδιαίτερα τις καταστάσεις αλλά ήταν σημαντικό γιατί σταθήκαμε δίπλα σε αυτή την ιδιαίτερη κοινότητα και ξεκινήσαμε αυτή τη σειρά project. Επίσης το δεύτερο χρόνο δουλέψαμε στο 87ο δημοτικό σχολείο που ήταν ένα σχολείο πολυπολιτισμικό και κάναμε μαζί τους σχεδιάσαμε μία παιδική χαρά στην περιοχή σε ένα κενό οικόπεδο που προσπαθήσαμε να την κάνουμε μέσω του δήμου της Αθήνας αλλά δυστυχώς δεν υλοποιήθηκε.

Α.Σ. : Από όλες αυτές τις δράσεις που ανά τα χρόνια έχεις κάνει, ποιες θεωρείς ότι έχουν μέχρι σήμερα ένα αντίκτυπο ή βασικά ποια κρατάς εσύ; Ποιες θεωρείς ότι και πέτυχα ως ένα βαθμό το σκοπό τους αλλά και εσύ μέσα σου βρήκες σ' αυτές μία ουσία.

Ε.Τ. : Αισθάνομαι ότι και αυτή τώρα που σου αναφέρω είχε πολύ μεγάλη σημασία σε αυτή την περιοχή που ήταν οι τουρκόφωνοι μουσουλμάνοι αλλά δεν μπορώ να τις ξεχωρίσω ακριβώς γιατί η κάθε μία έχει ένα ιδιαίτερο ενδιαφέρον. Στην Ακαδημία Πλάτωνος έκανα διάφορες δράσεις μέσα στο πάρκο και εκεί αναμείχθηκα και με την κοινότητας που υπήρχε ένας σύλλογος εκεί στην περιοχή πολύ δυναμικός και με το καφενείο αλλά και με άλλες ομάδες όπου εκεί μπορώ να πω ότι είναι κάτι που

προχώρησε στην Ακαδημία Πλάτωνος. Δηλαδή υπάρχει ένα ιστορικό και ισχυρό κίνημα που υπερασπίζεται το πάρκο και τα πράγματα εκεί. Μετά στη κατάληψη του Εμπρός ήταν πολύ σημαντικό στην αρχή αυτό που συνέβη γιατί ήταν μία καλλιτεχνική κατάληψη που άφησε να αναπτυχθούν εκεί νέες μορφές τέχνης και ζωής. Δηλαδή πώς να σου πω νομίζω κάναμε μια περφόρμανς κάθε μέρα χωρίς να το καταλαβαίνουμε τα θέματα που ήδη συζητούνται τώρα ήταν πάρα πολύ επίκαιρα εκεί πάντα και υπήρχαν πάντα. Δηλαδή σε όλα αυτά πρέπει να περιμένεις ότι κάποια στιγμή μπορεί να χάσεις. Τώρα το έχει μία ομάδα και εμείς φύγαμε αλλά δεν έχει σημασία έμεινε σπόροι Μετά τέλος πάντων άρχισα να ασχολούμαι με περιπατητικές δράσεις που είναι κάτι άλλο είναι κάτι τελείως εφήμερο αλλά είναι κάτι που με συμφέρει να κάνεις περιπατητικές δράσεις και να έρθει σε επαφή με κοινότητες μεταναστών. Αυτό που έκανα όταν μας έδιωξαν από δω στην οδό Μενάνδρου περπατώντας στις διαδρομές των εκτοπισμένων τότε που ήταν πολλοί μετανάστες και πρόσφυγες.

Α.Σ. : Αυτό ήταν όταν εφαρμόστηκε το σχέδιο Ξένιος Δίας ;

Ε.Τ. : Ναι τότε είχα μαζέψει μία ομάδα με πάρα πολλούς καλλιτέχνες και πήγαμε και γίνανε πολλές δράσεις δώσαμε χαρά δηλαδή υπήρχε χορός υπήρχαν φρούτα υπήρχε κίνηση υπήρχαν ποιήματα ήταν κάτι πολύ δυνατό.

Α.Σ. : Ωραίο ακούγεται.

Ε.Τ. : Τώρα κάνω άλλο πράγμα πράγματα με γυναίκες γιατί με απασχολεί πολύ το θέμα του φίλου. Έχω πάρει λίγο μία άλλη πορεία σου αυτό το project που «το σπίτι ως ύφασμα» που συγκεντρώνονταν μια ομάδα από προσκεκλημένους σε ένα χώρο και μιλάγαμε για το σπίτι, για 5 χρόνια, μέχρι και σένα νοσοκομείο με ηλικιωμένες, εκεί ερευνούσα την έννοια του σπιτιού ήταν κάτι άλλο. Μετά έκανα αυτό το project που έχει να κάνει με τις γυναίκες στον Βουνο στη Κρήτη

Α.Σ. : Αυτό το οποίο αυτό που το ανέφερες και στη συνέλευση Θεσ να επεκταθεί περισσότερο ; Αυτή performance υπάρχει κάπου καταγεγραμμένη ;

Ε.Τ. : Δεν έχει τόσο να κάνουμε συμμετοχικό σχεδιασμό Έχει να κάνει με κάτι προσωπικό με το όνομά μου που είναι το όνομα της θείας μου της αδερφής της μητέρας μου γιατί ποτέ δεν μου μιλάγανε για αυτή και κάποια στιγμή Εγώ αποφάσισα να πάω σπίτι σε αυτό το μέρος που τη σκοτώσανε που είναι κοντά στο χωριό Καλλικράτη στα Σφακιά ψηλά σε ένα μέρος σε κάτι βράχια και να κάνω μία περιπατητική δράση προσκαλώντας κόσμο. Εντάξει ήταν αρκετά δύσκολο γιατί είναι ένα θέμα που δεν θέλουνε, η θεία μου τη σκότωσαν εκεί σε μάχη Τον Απρίλη του '49 ήταν μία πενταμελής ομάδα που ήτανε δύο γυναίκες αυτή και η Αθήνα και τη σκοτώσανε και αυτή και όλους τους σκότωσαν. Είχα κάνει το βιβλιαράκι, έψαξα στα αρχεία βρήκα πολύ υλικό από τον τύπο της εποχής. Μετά το συνέχισα αναζητώντας τη ζωή των δεκατεσσάρων γυναικών που ήταν στο βουνό γιατί πιστεύω το γυναικείο κίνημα και το φεμινιστικό κίνημα στην Ελλάδα έχει πάρα πολλά να μάθει από αυτές τις γυναίκες γιατί αυτές είχαν κατακτήσει πολλά και έκανα μία performance στο Ρέθυμνο στο μουσείο και μετά την περφόρμανς έγινε στο ΕΜΣΤ έχω βγάλει αυτό artbook

Α.Σ. : Ωραία καταλαβαίνω από το πρώτο κομμάτι που ανέφερες ότι η συμμετοχικότητα έπαιξε ένα κεντρικό ρόλο στη δράση.

Ε.Τ. : Θέλω να πω επίσης, ότι και σε αυτό «Memoria Γυναίκες στο Βουνό» έπαιξε ένα ρόλο γιατί έκανα την performance με οκτώ γυναίκες που τις βρήκα στα Χανιά, νέες κοπέλες και δημιουργήθηκε μία κοινότητα έτσι. Στο ΕΜΣΤ όταν το ξανάκανα πάλι βρήκα εννέα γυναίκες - κανένα πάλι κοινότητα μεταξύ τους - σημερινές γυναίκες που μιλήσαμε για αυτές τις γυναίκες όταν κάνω ένα έργο στο οποίο προκύπτει το να δημιουργηθεί μία κοινότητα. **Είμαι πάρα πολύ με την έννοια της κοινότητας και πώς μπορεί μέσα από αυτή να προκύψουν διαδικασίες και νομίζω ότι είναι ο μόνος τρόπος να μπορέσουμε σήμερα να αλλάξουμε κάποια πράγματα αυτή η δημιουργία μικρών κοινοτήτων. Δεν νομίζω πιο μετά από όλα αυτά που έχουμε ζήσει ότι μπορείς να κάνεις αρχιτεκτονική ειδικά χωρίς την κοινότητα** εννοώ στην πόλη γιατί εντάξει και σ' ένα σπίτι ακόμα χρειάζεται να λάβεις υπόψη σου αυτόν που θα κατοικήσει. Είναι κάτι που το έχω παρακολουθήσει από την αρχή από τότε που θέλουν να γκρεμίσουν τα προσφυγικά και ήταν και η

Αννη Βρυχεία εκεί. Νομίζω η Άννη Βρυχεία έχει υποτιμηθεί γιατί ενώ έχει κάνει αρκετή δουλειά με το συμμετοχικό σχεδιασμό στην Ελλάδα χάθηκε. Δεν της αναγνωρίστηκε ποτέ και ήταν και γυναίκα. Με το θάνατό της δεν ασχολήθηκε κανείς να αναδείξει τη δουλειά που είχε κάνει στα προσφυγικά και στη Θήβα. Στα προσφυγικά θέλω να πω ότι μέσα από αυτή την κατάληψη γινόταν με τους ίδιους τους κατοίκους των προσφυγικών και αυτή ήταν που πάλεψε για να κρατήσουν τα σπίτια τους ενώ προσπαθούσαν να τους τα κλείσουν σε πολύ χαμηλή τιμή και μετά με αυτή την κατάληψη που έγινε από αυτή την ομάδα. Η ομάδα πάντα φρόντιζε να γίνονταν αυτές οι συνελεύσεις και μέσα από εκεί ας πούμε υπήρχε πάντα αυτή η έννοια της κοινότητας. **Για μένα μια άλλη έννοια που συνδέεται με την έννοια της κοινότητας είναι η συνέλευση.**

Α.Σ. : Κάνετε συνελεύσεις ή μπαίνετε στις συνελεύσεις τους που είχαν ήδη ;

Ε.Τ. : Είχα το δικαίωμα να ζητήσω να συμμετέχω στη συνέλευση των προσφυγικών από τη συνέλευση την έκανε αυτή η ομάδα που ήταν η ομάδα αναρχικών που εντάξει πολιτικά ήτανε πάρα πολύ αυστηρή πολύ κλειστή ομάδα πολύ κλειστό σχήμα . Στο τελευταίο στάδιο οι κάτοικοι ήταν πρόσφυγες ήταν σε κίνδυνο γιατί ήταν από διάφορα μέρη που δεν είχαν χαρτιά όμως γι' αυτό ίσως να είχαν αυτή τη στάση. **Για αυτό ήθελα να πω η συνέλευση είναι κάτι σημαντικό για το συμμετοχικό σχεδιασμό.** Βέβαια δεν είχαν τα χρήματα για να μπορούν να κάνουν κάτι αυτά τα σπίτια αλλά κάνουν ότι μπορούν ώστε τα σπίτια αυτά να είναι βιώσιμα και να κατοικούν αυτοί οι άνθρωποι και επίσης είχαν κάνει και κάτι άλλο ότι έχουν πάει οι ίδιοι και έμεναν εκεί και αυτό ήταν σημαντικό.

Α.Σ. : Ήταν και κάτοικοι έκανε και διαχειριστική συνέλευση και πολιτική.

Ε.Τ. : Επίσης νομίζω ότι συμμετείχα από την αρχή στο πάρκο Ναυαρίνου και λειτούργησαν συνδυαστικά με ένα μεγάλο κίνημα που υπήρχε εκείνη την εποχή που έχει αναπτυχθεί στην Αθήνα από τη δολοφονία του Γρηγορόπουλου. Εκείνες τις στιγμές που έγινε το πάρκο λειτούργησε πάρα πολύ καλά αρχιτέκτονες συζητάγαμε τι θα γίνει είχε πάρα πολύ κόσμο, λειτούργησε δηλαδή χω-

ρίς καμία ανακοπή ραγδαία και έγινε το πάρκο αλλά δεν έχουμε δυστυχώς στην Ελλάδα παραδείγματα πραγματικά συμμετοχικού σχεδιασμού δηλαδή κατοικιών πέρα από το παράδειγμα της Θήβας.

Α.Σ. : Ο συμμετοχικός σχεδιασμός σ' ένα βαθμό η κλίμακα του είναι μικρή δεν μπορεί να μιλήσει για ολόκληρα οικοδομικά τετράγωνα για ένα γυμναστήριο και ένα πολυχώρο που είναι δύο στρέμματα που έχει μέσα δύο καταστάσεις έχει μέσα πολλά και διάφορα. Το ζήτημα που αφορά το συμμετοχικό σχεδιασμό είναι η μικρή κλίμακα και αυτό με απασχολεί.

Ε.Τ. : Ε δεν είναι μικρή, Γιατί ας πούμε αυτό που είχε κάνει ο Aldo Rossi στην Πορτογαλία ήτανε πολλές κατοικίες. Είναι περιοχές ο συμμετοχικός σχεδιασμός. Αυτό που ξεκίνησε ο Giancarlo di Carlo στην Ιταλία ήταν αστικός σχεδιασμός τμήματα πόλης. Εδώ δεν έχουμε κάτι τέτοιο. **Γιατί μπορώ να πω ότι εδώ δεν έχουμε κάτι τέτοιο αυτό για να γίνει θέλει μία συνεργασία με δήμο θέλει μία ομάδα αρχιτεκτόνων που να το παλέψει πάρα πολύ για να μπορέσει να πετύχει αυτή η συνεργασία με το δήμο και να προχωρήσει να γίνουν εργατικές κατοικίες ή να ανακαινιστούν σαν τις δικιές μας. αλλά έχει μεγάλη σημασία να το προσπαθήσει κανείς.** Ή αυτό ακόμα που έχω δει στη Νέα Υόρκη το πάρκο πάνω από τη σιδηροδρομική γραμμή εμένα μου φάνηκε κάτι πολύ σημαντικό έτσι που έγινε αυτό σε εκείνο το σημείο που το κατάφεραν αλλά και εκεί τέτοιου είδους έργα δεν μπορούν να γίνουν νομίζω χωρίς τη συνεργασία του δήμου.

Α.Σ. : Το στοιχείο είναι κατά πόσο μπορούν να γίνουν με την συνεργασία των δημοτών, γιατί το κυρίαρχο πρότυπο είναι να γίνονται από τα πάνω κάπως και από την αρχιτεκτονική έμπνευση ας πούμε και αναρωτιέμαι πως αυτό μπορεί να σπάσει και όχι μόνο να είναι απαραίτητη η συμμετοχή των πολιτών αλλά να είναι και δεδομένη.

Ε.Τ. : **Για μένα θα έπρεπε να θεωρείται δεδομένη, δηλαδή δεν μπορώ να κατανοήσω την αρχιτεκτονική στις μέρες μας χωρίς να υπάρχει συμμετοχή όταν πρόκειται για κάτι στο δημόσιο χώρο αλλά ακόμα και για τις ανάγκες μιας γειτονιάς λογικό είναι να υπάρχει συμμετοχή. Βέβαια είναι δυο έννοιες που πρέπει να τις δει κανείς αν είναι αντίθετες. Το Gentrification και ο Συμμε-**

τοχικός Σχεδιασμός. Στην Ελλάδα ακόμα έχει να κάνει πως η αρχιτεκτονική αγγίζει την πολιτική και ίσως εκεί η τέχνη μπορούσε να βοηθήσει. Γιατί η τέχνη στο δημόσιο χώρο κάνει τέτοια project και στην Ελλάδα έχουν γίνει αρκετά και εγώ τον εαυτό μου τώρα τελευταία τον θεωρώ καλλιτέχνη. Δηλαδή όταν τα συζητούσα αυτά πριν κάποια χρόνια με αρχιτέκτονες με κοιτάγανε απορία δεν καταλάβαιναν αυτά που έκανα και μου λέγανε πολύ συχνά ότι αυτά που έκανα δεν είναι αρχιτεκτονική. Πρέπει να το πω αυτό. Μετά τη συμμετοχή μου στην ομάδα στην πλατεία στο μοναστηράκι ήταν ένα πάρα πολύ δύσκολο έργο με συνεργασία με πάρα πολλούς φορείς. Εντάξει δεν υπήρχε ακριβώς κοινότητα γιατί ήταν στο κέντρο της πόλης αλλά σίγουρα υπήρχαν πολλοί από διάφορα συμφέροντα μαγαζάτορες. Ήταν τόσο δύσκολο να γίνει αυτό το έργο ώστε οδηγήθηκα ότι αυτό που ήθελα να κάνω θα το πετύχαινα πιο πολύ μέσα από την τέχνη παρά μέσα από την αρχιτεκτονική ; Έτσι έχω βάλει τον εαυτό μου σ' αυτό τον ενδιάμεσο χώρο που είναι ανάμεσα στην τέχνη και την αρχιτεκτονική και νομίζω ότι αυτό είναι πολύ σημαντικό και το λέω και σε σένα ένα νέο αρχιτέκτονα. Για το συμμετοχικό σχεδιασμό ότι μπορεί πολλοί να βοηθήσουν - ας πούμε καλλιτέχνες - γιατί εκεί έχει αναπτυχθεί μία μεθοδολογία για το πώς προσεγγίζεις την κοινότητα και οι καλλιτέχνες εμπνέονται από την κοινότητα. Ενώ οι αρχιτέκτονες τη κοιτούν με δυσπιστία την κοινότητα. Επίσης υπάρχει πολύ αυτός ο κομπασμός ότι εγώ ξέρω τι πρέπει να σχεδιάσω εδώ.

Α.Σ. : Απλά δεν θεωρείς ότι οι καλλιτέχνες ασχολούνται με μικρότερη κλίμακα σε σχέση με αυτό που ενδεχομένως ασχολούνται οι αρχιτέκτονες δηλαδή Ακόμη και το σχεδιασμό ενός σπιτιού είναι μεγάλη κλίμακα σε σχέση με ένα έργο τέχνης που θα παράξουν οι καλλιτέχνες ;

Ε.Τ. : Λέω οι καλλιτέχνες του δημόσιου χώρου

Α.Σ. : Ακόμα και οι καλλιτέχνες του δημόσιου χώρου δεν θα παράξουν μία τόσο μεγάλη εγκατάσταση.

Ε.Τ. : Υπάρχουν καλλιτέχνες στο δημόσιο χώρο που οργανώνουν φαγητά π.χ. το Communitism είναι ένας χώρος στην Αθήνα που κάνει κοινοτικά project πολλά Δηλαδή ασχολείται με την κοινότητα Για αυτό λέγεται και communitism

Α.Σ. : Ναι σίγουρα αλλά δεν θα χτίσουνε μαζί όπως θα έκανε ο Alvaro Siza.

Ε.Τ. : Όχι αλλά έχουν κάποιες μεθοδολογίες για να προσεγγίσεις την κοινότητα που θα μπορούσαν να έρθουν σε συνεργασία. Σίγουρα θεωρώ ότι η αρχιτεκτονική έχει να κάνει με το χώρο και μπορεί να δημιουργήσει το χώρο ενώ ο καλλιτέχνης δημιουργεί ένα φανταστικό χώρο. Θεωρώ αυτή τη συνεργασία ότι είναι πολύ σημαντική.

Α.Σ. : Να σε ρωτήσω κάτι άλλο σε σχέση με αυτό που κάπως ανέφερες αλλά δεν τον αναπτύξαμε ιδιαίτερα σε σχέση με το gentrification και κατά πόσο ο συμμετοχικός σχεδιασμός είναι μία δημιουργική δημοκρατική επιτελεστικότητα ή είναι greenwashing ; Αυτό τον όρο σε σχέση με το πως το κεφάλαιο ή οι ισχυροί χρησιμοποιούν τις μεθοδολογίες του συμμετοχικού σχεδιασμού και της συμμετοχικότητας ούτως ώστε να μπαίνουν στη διαδικασία να θεωρούν ότι ενσωματώνουν την κοινότητα μόνο και μόνο για να δικαιολογούν κάπως την εταιρική κοινωνική τους ευθύνη ;

Ε.Τ. : **Ναι μπορεί να γίνει, τώρα και γίνεται σε άλλες χώρες. Τώρα πια ο καπιταλισμός αυτό κάνει χρησιμοποιεί τις δικές τους μεθόδους για να για να πετύχει πράγματα στην πόλη αλλά αυτό δεν σημαίνει και τίποτα. Γιατί χρειάζεται να ήμαστε σε εγρήγορση για αυτό που συμβαίνει στην πόλη και πάντοτε όλα αυτά εξαρτώνται και από τα κινήματα. Δηλαδή για μένα συμμετοχικός σχεδιασμός έχει ανάγκη πάντα και συλλογικότητες και από κινήματα.** Δεν το βλέπω ξεχωριστά από αυτά Αυτό λέω και στον Ταύρο ότι αν πραγματικά δεν υπάρχουν συλλογικότητες θα είναι κάπως δύσκολο εμείς να εμπνεύσουμε τους κατοίκους από μόνοι μας για αυτό είπαμε να συνεργαστούμε και με αυτή συλλογικότητα που βρήκαμε εκεί. Δηλαδή ας πούμε στα προσφυγικά δε μπορεί να γίνει gentrification εύκολα γιατί όλο αυτό που συμβαίνει εκεί έχει βγει από ένα κίνημα. Το πάρκο στα Εξάρχεια δε ξέρω αν έπαιξε κάποιο ρόλο για το gentrification

Α.Σ. : Στο πάρκο δεν έπαιξε όχι.

Ε.Τ. : Δεν ξέρω αν έχουμε κάποιο παράδειγμα για να πού-

με

Α.Σ. : Έχουμε το πάρκο τσέπης που έγινε τώρα στο Παγκράτι που ήταν χορηγία των νερών

Ε.Τ. : Αυτό δεν μπορώ να το λέω συμμετοχικό σχεδιασμό ακριβώς. Γιατί αυτό έγινε από τα πάνω δηλαδή είναι από το δήμο. Έχει σημασία από πού ξεκινάν όλα αυτά επίσης αν είναι χορηγία. Αυτά όλα θέλουν προσοχή

Α.Σ. : Αλλά νομίζω ότι μπήκαν στη διαδικασία να αφουγκραστούν τι θέλει η κοινότητα εκεί γύρω κάτι έκαναν σε σχέση με αυτό οπότε **σε ένα βαθμό κατηλεύτηκαν κάπως τα εργαλεία του συμμετοχικού σχεδιασμού** ούτως ώστε να μπουν στη διαδικασία να το παρουσιάζουν ως τέτοιο

Ε.Τ. : **Σίγουρα αυτό συμβαίνει πάρα πολύ με όλα τα πράγματα. Αυτό κάνει τώρα ο καπιταλισμός, αντιγράφει τα κινήματα.** Επίσης είχα κάνει εγώ ένα project σ' ένα Community Garden στη Νέα Υόρκη σε συνεργασία με την Τζένη Τραγανού και τη Λυδία Matthews. Τα community garden ξεκίνησαν από κάποιους καλλιτέχνες σε συνεργασία με τους κατοίκους στο Lower east Side μία περιοχή τότε με εγκαταλελειμμένα κτίρια και οικοπέδα. Και σίγουρα εκεί βλέπεις μία λεπτή ισορροπία γιατί τώρα σ' αυτές τις περιοχές υπάρχει έντονο gentrification. Βέβαια σε αυτό τον κήπο που είχαμε κάνει τότε εμείς αυτό υπήρχαν ακόμα αυτοί οι λατινοαμερικάνοι που τον είχαν φτιάξει πριν 30 χρόνια, δεν μιλάγανε καν αγγλικά. Γιατί τότε αυτοί είχαν κάνει ένα νόμο που τα παλιά σπίτια, δεν μπορούσαν να τους κάνουν έξωση για αυτό άρχισαν να τα γκρεμίζουν για να τους κάνουν έξωση. Στην Αθήνα όμως μπορώ να πω ότι το gentrification γίνεται πάρα πολύ αργά στο κέντρο της πόλης. δηλαδή και αυτό το βλέπουμε στην περιοχή του Μεταξουργείου έχει αρχίσει εδώ και πάρα πολλά χρόνια αλλά δεν είναι πολύ εύκολο να πραγματοποιηθεί

Α.Σ. : Γιατί θεωρείς ότι συμβαίνει αυτό ;

Ε.Τ. : Γιατί το Μεταξουργείο βρίσκεται κάτω από την Ομόνοια και υπάρχει μία μεγάλη ροή μεταναστών που έρχονται, το κέντρο είναι η Ομόνοια των μεταναστών των φτωχών της πόλης.

Α.Σ. : Εγώ πάντως είμαι καλυμμένος σε σχέση με αυτά που ήθελα να σε ρωτήσω, τα βάλουμε στη κουβέντα πολύ ομαλά Τώρα δεν ξέρω άμα θα ήθελες να προσθέσεις κάτι άλλο σε σχέση με το κομμάτι του θεσμικού πλαισίου. Βασικά να σε ρωτήσω σε σχέση με τα project που έχει τι ρόλο έπαιξε ο δήμος σε αυτά που έχεις κάνει, άμα σου έβαζε εμπόδια άμα ήταν βοηθητικός.

Ε.Τ. : Με το δήμο δεν έχω ασχοληθεί, να πω την αλήθεια δηλαδή αυτά τα έχω κάνει ως τώρα τα έχω κάνει αυτόνομα.

Α.Σ. : Ούτε στο μοναστηράκι;

Ε.Τ. : Όχι εκτός από το Μοναστηράκι που δεν ήταν ακριβώς ένα καλλιτεχνικό project, ήταν πραγματικό, είχαμε κάνει τον αρχιτεκτονικό διαγωνισμό και συνεργαστήκαμε καθαρά με το υπουργείο, με το δήμο, με την αρχαιολογία με όλους τους φορείς. Είχα μία πολύ κακή εμπειρία, αυτές οι συνεργασίες πολύ δύσκολες συνεργασίες.

Α.Σ. : Ως προς τι οι δυσκολίες ?

Ε.Τ. : Νομίζω ότι λειτουργούν πολύ καθυστερημένα, δηλαδή χρειάζεται να αλλάξουν πάρα πολλές στην Ελλάδα στο δήμο στην αρχαιολογία να δέχονται και τη γνώμη του αρχιτέκτονα και της κοινότητας. Είναι πολλή γραφειοκρατία πρώτα απ' όλα πάρα πολύ γραφειοκρατία και αν είσαι νέος αρχιτέκτονας είναι πολύ δύσκολο να το αντιμετωπίσεις, το κάνεις αλλά χάνεις παρά πολύ χρόνο και ενέργεια. Τότε μου έχουν πει ότι καλύτερα να είχατε πάρει το δεύτερο βραβείο και δεν το κατάλαβα Δεν το έχω καταλάβει όλα μέσα σε αυτό το project το αισθάνθηκα γιατί μου το είπαν. Παρολαυτά, χαίρομαι τώρα που κάνουμε αυτό στο Ταύρο δεν έχω χάσει τις ελπίδες μου η αρχιτεκτονική χρειάζεται όραμα, πείσμα και ομάδα Έχει μεγάλη σημασία αυτό το ομαδικό γιατί είναι πολύ δύσκολο ένας άνθρωπος να τα βγάλει πέρα μόνος του αυτά όλα,

Α.Σ. : Έτσι είναι θέλει ένα δυνατό Crew να μπορεί να μπει στη διαδικασία

Ε.Τ. : Ναι, δηλαδή να είναι συμμετοχική διαδικασία σε πολλά επίπεδα και στη μονάδα και σε αυτό που πας να

κάνεις. Σ' ένα κείμενο που είχα γράψει, **«Η Ανέφικτη Κοινότητα»**, πράγματι είναι ανέφικτη γιατί είναι πάρα πολύ διαφορετικά τα συμφέροντα οι προσεγγίσεις αλλά υπάρχουνε στιγμές της κοινότητας που μπορεί να μας οδηγήσουν σε αυτό το πρόβλημα.

Α.Σ. : Αυτό όμως για να δημιουργηθεί αυτή η στιγμή της κοινότητας για να συγκροτηθεί δε προϋποθέτει και μια εξωτερική δράση ας πούμε κάτι να έρθει να χτυπήσει κάπως ούτως ώστε να δημιουργηθεί αφορμή να συγκροτηθεί η κοινότητα. Θυμάμαι το λέγαμε αυτά στην πρώτη μας συνάντηση γιατί ήθελε τότε να το κάνει παρκινγκ το πάρκο Ναυαρίνου, ο δήμος και κατευθείαν αντέδρασε και συγκροτήθηκε μετά μια φοβερή ομάδα. Αντίστοιχα γίνεται και τώρα με το λόφο του Στρέφη μπήκε ο Μπακογιάννης δήμαρχος στη διαδικασία να τον αναπλάσει και κατευθείαν δημιουργήθηκε η κοινότητα. Τώρα στο παράδειγμα του Ταύρου εφόσον δεν έχει δημιουργηθεί κάποιο παράπονο από κάποιον κάποια τέτοια δράση **πώς μπορούμε να συγκροτήσουμε τη κοινότητα** ; Αυτό νομίζω είναι αρκετά δύσκολο.

Ε.Τ. : Και εγώ αυτό είχα εκφράσει σε μία συζήτηση με την Ασπασία πως εμείς να τη συγκρατήσουμε αλλά ίσως μπορούμε. **Γιατί ανακαλύπτουμε τα κοινά προβλήματα δηλαδή χρειάζεται να βρούμε ποια είναι η τρύπα του τόπου. Ποιο είναι αυτό το λεπτό η τρύπα υπάρχει μία πώς να το πω αλλιώς ένα κενό πώς να σου πω κάτι που τους έχει πληγώσει κάτι που τους λείπει πολύ εκεί να πατήσουμε** φαίνεται ότι εκεί δεν είναι ένα μέρος ένας τόπος που οι άνθρωποι είναι ευχαριστημένοι με αυτό που έχουνε. Δηλαδή τα σπίτια αυτά είναι λίγο εγκαταλειμμένα είναι άβαφα σαν να είναι περιφρονημένα.

Α.Σ. : Ναι, αρκετά

Ε.Τ. : Και εμείς για αυτό πήγαμε και για αυτό είναι που μας τραβάει και είναι σαν να είναι μία τρύπα εκείνο το κομμάτι γιατί είναι λίγο πιο πέρα είδαμε κάτι πολυκατοικίες καινούργιες δηλαδή **υπάρχουν ταξικές αντιθέσεις εκεί πολύ έντονες αυτό αν το βρούμε αυτό και πατήσουμε εκεί και βρούμε και συνεργάτες** και νομίζω ότι μπορεί να είναι συνεργάτες και ο σύλλογος μπορεί να είναι ο χώρος τέχνης της Μαρία-Θαλιας πρέπει να της δώσουμε σημασία γιατί και αυτή πήγε και έκανε και ένα

χώρο εκεί. Γιατί πήγε και το έκανε εκεί; Παλιά ήταν στη Πλάκα, οπότε νομίζω είναι και θέμα πια πολιτικής που θα ακολουθήσουμε αλλά μου αρέσει αυτό ότι χρειάζεται να βρούμε αυτή την τρύπα να την αναδείξουμε και εκεί να ξεκινήσουμε κάτι.

Α.Σ. : Ωραία το κρατάω, ωραίο αυτό με τη τρύπα, μ' αρέσει.

Ε.Τ. : Είναι μια ετεροτοπία ο Ταύρος.

Α.Σ. : Ναι, Εδικά ότι ήταν και οι φυλακές εκεί.

Ε.Τ. : Μπορείς να δεις και στη Λατινική Αμερική τι γίνεται εκεί, ακόμα και αυτά που γίνονται στις φαβέλες που πάνε σου είναι συμμετοχικός σχεδιασμός δεν είναι ακόμη (;).

Α.Σ. : Ναι είναι σα Community Workers.

Ε.Τ. : Πάνε πολλοί αρχιτέκτονες να δουλέψουν και εργάζονται με τους ανθρώπους από τις φαβέλες και αυτό δεν είναι εύκολο. Για να πας να δουλέψεις φαβέλες πρέπει να ξέρεις ανθρώπους, είναι κάτι σημαντικό όμως κάτι που καλυτερεύει τη ζωή των ανθρώπων. Ωραία αυτά .

Α.Σ. : Ευχαριστώ πολύ, στο επανιδείν.

Συμπεράσματα συζήτησης με την Ελένη Τζιρτζιλάκη:

Μόνο αφουγκραζόμενος τη κοινότητα μπορεί κανείς να παράξει χώρο στο σύγχρονο μητροπολιτικό πεδίο. Αυτό γιατί οι μέχρι τώρα « από τα πάνω» υλοποιήσεις δεν τυγχάνουν αναγνώριση και αποδοχή από τη κοινωνία.

Ως μέθοδος συγκρότησης της κοινότητας είναι οι συνελεύσεις, εκεί ως μια δημοκρατική διαδικασία, πλάθεται το συλλογικό υποκείμενο ώστε να μιλήσει το σώμα (της συνέλευσης) και να βγουν στην επιφάνεια οι ανάγκες και οι επιθυμίες των χρηστών και των κατοίκων.

Ως μέθοδος προσέγγισης της κοινότητας είναι να ερευνηθεί κανείς την ιστορία των «τραυμάτων» του εκάστοτε τόπου, εκεί που οι άνθρωποι έχουν πληγωθεί ώστε να επανεδαφικοποιηθεί η ανάγκη για διεκδίκηση της αξιοπρέπειας και αυτοσεβασμού του καθενός και της καθεμίας.



Εδώ το QR code που παραπέμπει στη συνέντευξη



Κώστας Τριχιάς, Γιώργος Παπανδρέου Αρχιτέκτονες

Διάρκεια : 59min

Τόπος: Πλατεία Χαλανδρίου

Πότε: 4/12/2021

Α.Σ. : Ποια ιδιότητα σας καλύπτει ;

Κ.Τ. : Κάνω το επάγγελμα της αρχιτεκτονικής. Μου αρέσει να με χαρακτηρίζουν κι άλλα πράγματα.

Α.Σ. : Όπως;

Κ.Τ. : Όπως η τέχνη μου.

Γ. Π. : Φοιτητής αρχιτεκτονικής. Ακόμα

Κ.Τ. : Μη ντρέπεσαι ρε μαλάκα.

Π: Αρχιτέκτονας και μουσικός. Όχι απαραίτητα με αυτή τη σειρά.

Α.Σ. : Θα θέλατε λίγο να μου μιλήσετε για το προτζεκτ που είχατε κάνει εδώ στην πλατεία Χαλανδρίου, την 'πολυφωνία'?

Π: Τι θες να σου πούμε?

Α.Σ. : Τώρα έχουν περάσει δύο- τρία χρόνια, τέσσερα, πόσα έχουν περάσει..

Κ.Τ. :Τρία

Α.Σ. : Με το πέρας του χρόνου, με το πλήρωμα του χρόνου που λέμε, τι κρατάτε από αυτό? Πως θα το χαρακτηρίζατε μετά από τα χρόνια που έχουν περάσει, πως θα το χαρακτηρίζατε? Σαν τι πρότζεκτ κι από αυτό εσείς τι κρατάτε?

Κ.Τ. :Η πολυφωνία αρχικά ήταν η διπλωματική μας εργασία για τη σχολή, 'Πολυφωνία στην πλατεία Χαλαν-

δρίου'. Ένας συμμετοχικός σχεδιασμός με case study τα τζαμαρίσματα εδώ. Που συνέβαιναν πριν από εμάς.

Γ.Π. : Τι είναι τα τζαμαρίσματα?

Κ: Τζαμαρίσματα είναι οι μουσικές συναντήσεις αυτο-σχεδιασμού.

Γ.Π. : Αχα

Κ.Τ. :Είμαστε από Χαλάνδρι, για αυτό επιλέξαμε την πλατεία. Την έχουμε ζήσει, θέλαμε να βρεθούμε σε ένα χώρο που μας αφορά πια άμεσα και είχαμε ένα ενδιαφέρον να δούμε κατά πόσο θα μπορούσαμε με τα άτομα που ήδη συμμετείχαν σε αυτές τις εκδηλώσεις να δούμε πώς μπορούμε να διαμορφώσουμε μαζί το χώρο, να συζητήσουμε για το χώρο, να καθορίσουμε επιθυμίες και ανάγκες πάντα στη σχέση με αυτή τη μουσική εκδήλωση.

Γ.Π. : Ναι, γενικά ήταν ένα project διπλωματικής εργασίας, οπότε αυτό ουσιαστικά μας έδινε τη δυνατότητα να πούμε ότι το αποτέλεσμα το κρίνουμε εμείς ποιο θα είναι. Δεν υπήρχε κάποιο αποτέλεσμα το οποίο κάποιος περίμενε από εμάς. Δηλαδή προφανώς έπρεπε να κάνουμε μία εργασία που θα μπορεί να παρουσιαστεί σε μία Αρχιτεκτονική Σχολή, αλλά αυτό ήταν αρκετά ανοιχτό -ας πούμε. Θέλα να πω δε χρειαζόταν να έχουμε κάποιο υλικό αποτέλεσμα...

Α.Σ. : Μια μελέτη στο αρχιτεκτονικό...

Γ. Π: ..ναι, μια κλασική αρχιτεκτονική μελέτη..

Κ.Τ. : ..και μια κατασκευη -ας πούμε.

Γ.Π: Ναι, και μία κατασκευή.

Κ.Τ. : Δε δεσμευόμασταν από κάτι τέτοιο.

Γ. Π: Δώσαμε έμφαση από τη μία -όπως είπε και ο Κώστας- στη μουσική δραστηριότητα που υπήρχε στην πλατεία από πριν και προσπαθήσαμε κάπως μέσα από αυτήν να προκύψουν αρχιτεκτονικές ιδέες για το χώρο εδώ της πλατείας ας πούμε και δώσαμε έμφαση και στη μέθοδο, δηλαδή στο συμμετοχικό σχεδιασμό που λέμε. Δηλαδή το να προσπαθήσουμε να εμπλέξουμε όσο το δυνατόν περισσότερο τους χρήστες της πλατείας και όσους δραστηριοποιούνταν εδώ πέρα και συγκεκριμένα σε σχέση με τη μουσική. Να τους μπλέξουμε όσο το δυνατόν περισσότερο στην παραγωγή αρχιτεκτονικών ιδεών και χώροι.

Α.Σ. : Αυτό πως μπήκατε στη διαδικασία να το κάνετε? Με τι τρόπο?

Γ.Π: Πολλούς τρόπους. Θες να πεις (απεύθυνση στο Κώστα), να πω εγώ? Αυτό ήταν το δυσκολότερο (συμφωνούν μεταξύ τους). Και ουσιαστικά αυτό ήταν η ουσία της διπλωματικής, οι τρόποι. Περισσότερο από το τι αποτέλεσμα βγάλανε, ο ίδιος ο προγραμματισμός των τρόπων και το πως ξεδιπλώνονται στο χώρο και το χρόνο.

Κ.Τ. : Εξαρχής δεν ερχόταν κάνεις σε ένα τζαμαρισμα για να συζητήσει για το χώρο. Οπότε εμείς έπρεπε αφενός να τον κινητοποιήσουμε σε μία τέτοια συζήτηση και μετά να επεξεργαστούμε αυτό που θα μας έδινε ώστε να δομήσουμε μία συζήτηση -ρε παιδί μου-, στην οποία ο άλλος θα μπορεί να συμμετέχει σταθερά. Όχι μόνο να μας εκφράσει το τι θα φανταζόταν εδώ ή τι θα επιθυμούσε, αλλά να βρούμε και ένα τρόπο αυτό να αποκτήσει κάποιες πιο πραγματικές βάσεις.

Γ.Π: Έπρεπε να φτιάξουμε ένα αρχιτεκτονικό εμβόλιο, το οποίο θα μπολιάζαμε τα μουσικά τζαμαρισμα και το οποίο θα μετέδιδε το μικρόβιο της αρχιτεχνικής και σε όσους...

Κ.Τ. : τζαμαίξερς

Α.Σ. : Ως αντίσταση στον ιό βασικά... ότι τα πράγματα είναι όπως είναι και δε μπορούν να αλλάξουν...

Π: Ναι

Α.Σ. : Εσείς σ' αυτό το project επιχειρήσατε απ' ότι καταλαβαίνω και εγώ, ότι έχω δει και εγώ να προωθήσετε τη συμμετοχικότητα.

Κ.Τ. : Ξεκάθαρα.

Α.Σ. : Αυτή η συμμετοχικότητα, είχε, θα θέλατε να είχε ένα αρχιτεκτονικό αποτέλεσμα, το οποίο θα ήταν κάπως κυρίαρχο από τους συμμετέχοντες και όχι από εσάς σαν κεντρικοί αρχιτέκτονες/ δημιουργοί. Αυτό θεωρείται στο πρότζεκτ σας το πετύχατε? Κι αν όχι τι δυσκολίες αντιμετωπίσατε? Εννοώ αμα θυμάστε και πρακτικές δυσκολίες που αντιμετωπίσατε και πως τις διαχειριστήκατε.

Κ.Τ. : Να πω λίγο κάτι σε αυτό? Αυτό που προβληματίζε εμάς τους δύο σε όλη τη διάρκεια αυτής της εργασίας ήταν το κατά πόσο θα κατευθύνουμε εμείς το κάθε στάδιο της διαδικασίας και κατά πόσο θα έχει ο άλλος την ελευθερία, θα έχει ο άλλος μία δική του ελεύθερη. Νομίζω ότι καταλήξαμε στο μοντέλο ότι εμείς θα λειτουργούσαμε ως συντονιστές, βγάλαμε τη φόρμουλα και από κει και πέρα σε κάθε στάδιο -ανάλογα με το τι περνάμε- προσαρμοζόμαστε και καθαρίζαμε τι θα κάνουμε μετά. Δηλαδή αυτό δεν ήταν κάτι σταθερό, το ποσό θα ήμασταν εμείς το κυρίαρχο μυαλό, η κυρίαρχη κατεύθυνση. Ξεκινήσαμε πιο ελεύθερα και σιγά-σιγά -για να κατευθυνθούμε κάπου- κλείναμε λίγο κάπως.

Α.Σ. : Δώσατε δηλαδή στα εργαλεία, αυτά τα εργαλεία τα οποία ήταν κάπως το κομμάτι του διαμεσολαβητή μεταξύ των συμμετοχόντων και εσας, δεν είχαν δημιουργηθεί από εσάς? Ή είχαν συνδημιουργηθεί με τους συμμετέχοντες?

Γ.Π: Όχι όχι. Γενικά το να μην είμαστε εμείς, να μην κατευθύνουμε όλη την όλη διαδικασία είναι ανέφικτο. Εμείς έπρεπε να είμαστε αυτοί οι οποίοι θα βρούμε τους τρόπους να μπλέξουμε τους υπόλοιπους. Αυτόματος είχαμε μία πρωτοκαθεδρία -να το πούμε έτσι- στην όλη διαδικασία. Από εκεί και πέρα εμάς μας ενδιέφερε -όπως

είπαμε και πριν- να βρούμε αυτούς τους τρόπους που δε θα κρίνουν το αποτέλεσμα από πριν -όσο το δυνατόν είναι αυτό εφικτό ας πούμε- και θα μπορεί να κριθεί το αποτέλεσμα μέσο από τη συμμετοχή των υπολοίπων. Οπότε αυτό σημαίνει ότι αρχικά δεν είχαμε ένα τελικό προορισμό στο μυαλό μας. Πέρα από το ότι ότι κάνουμε το καταγράφουμε και το φτιάχνουμε σαν εργασία που θα την παρουσιάσουμε. Κάθε βήμα το σκεφτόμασταν μετά την διεκπεραίωση του προηγούμενου και προσπαθούσαμε να κρατήσουμε πράγματα που μόλις είχαμε πάρει από το βήμα που είχαμε πραγματοποιήσει και να προσπαθήσουμε με αυτά να σκεφτούμε και το επόμενο και να πορευτούμε κάπως έτσι.

Κ.Τ. :Αν ήταν κάποιος άλλος στη δική μας θέση και είχαν τεθεί διαφορετικά ερωτήματα, θα είχαν δοθεί διαφορετικές απαντήσεις και όλη Η διαδικασία θα ήταν διαφορετική. Όπως επίσης αν ήταν αλλά τα άτομα που απαντούσαν και εμείς θα είχαμε βρεθεί σε άλλο μονοπάτι -ρε παιδί μου-. Δηλαδή οι απαντήσεις καθόριζαν το επόμενο βήμα και οι ερωτήσεις τις επόμενες απαντήσεις.

Α.Σ. : Ακόμα κι αν πούμε ότι το πρώτο βήμα που το σχεδιάζετε εσείς για να συμβεί

Κ.Τ. : Το πρώτο βήμα ας πούμε ότι ήταν η δραστηριότητα αυτή, η οποία υπήρχε ήδη. Αυτή κινητοποίησε εμάς, οπότε το πρώτο feedback δόθηκε από αυτό.

Α.Σ. : Και ακόμα και αυτό, σκεπτόμενος ότι αυτό το βήμα είναι το πρώτο και το καθοριστικότερο.

Κ.Τ. : Ε βέβαια, γιατί είναι αυτός ο χώρος, είναι αυτή δραστηριότητα. Δεν πήγαμε κάπου τυχαία και δε θα γινόταν κιόλας. Τυχαία εννοώ.. δε θα μπορούσε αυτό να εφαρμοστεί παντού, με το ίδιο μοντέλο, με τις ίδιες ερωτήσεις.

Γ.Π : Ναι, και με τις ίδιες μεθόδους. Γιατί ότι εργαλείο φτιάχναμε μέσω του οποίου θα μπορούσαμε να εμπλέξουμε αρχιτεκτονικά ή σε μία συζήτηση και μία διάδραση αρχιτεκτονική και να εμπλέξουμε τους έχοντες ας πούμε τον δραστηριοτήτων αυτών των μουσικών, το τζαμάρισμα, ήτανε φτιαγμένα έτσι ούτως ώστε να γίνονται παράλληλα με το ότι παίζουν κάποια μουσική.

Κ.Τ. : Και τα συγκεκριμένα άτομα έτσι, δεν ήτανε ότι τα συγκεκριμένα άτομα παίζουν μουσική στο Μέγαρο Μουσικής.

Α.Σ. : Απ' το τεύχος όμως που θυμάμαι, κάτι μαζώξεις που κάνατε που ήταν σαν συνελεύσεις..

Γ.Π. : Αυτά ήταν ένα επόμενο στάδιο. Γενικά μπορούμε να κάτσουμε να πούμε τα στάδια όπως ήτανε με τη σειρά. Ωραία, αρχικά είχαμε στο μυαλό μας ότι εδώ πέρα γίνονται αυτά τα τζαμάρισμα, παίζουνε μουσική οπότε έπρεπε να βρούμε ένα τρόπο να διοργανώσουμε ένα τέτοιο τζαμαρισμα εμείς, το οποίο κιόλας θα είχε μέσα ένα στοιχείο που ανοίγει ερωτήματα για το χώρο ή στοιχεία που ανοίγουν ερωτήματα για το χώρο να το πούμε έτσι. Οπότε για να το οργανώσουμε αυτό ήρθαμε σε επαφή με μία ομάδα στο Facebook που υπήρχε και ήταν ήδη δημιουργημένη από τα παιδιά που παίζουν μουσική εδώ. Μπήκαμε στην ομάδα και τους καλέσαμε μέσω από αυτή σε ένα τέτοιο session εδώ στην πλατεία και σχεδιάσαμε ένα ερωτηματολόγιο το οποίο βασικά ήταν κάποιες ερωτήσεις όπου σε κάθε ερώτηση εμείς είχαμε αντιστοιχήσει ένα χρώμα και είχαμε αντίστοιχα πινέζες του κάθε χρώματος τις οποίες -ο καθένας που συμμετείχε σε αυτό το ερωτηματολόγιο- καρφίτσωνε σε ένα σε ένα χάρτη/ μια κάτοψη της πλατείας. Οι ερωτήσεις αφορούσαν το χώρο και οι απαντήσεις δίνονταν στις ερωτήσεις με μία καρφίτσα που καρφίτσωνόταν στην κάτοψη και υποδείκνυε ένα σημείο στο χώρο. Αυτό ήταν το ένα, το ερωτηματολόγιο με το χαρτί/κάτοψη και το άλλο ήταν κάποιες κάρτες...

Κ.Τ. : Να συμπληρώσω ότι αυτές οι ερωτήσεις ήταν τύπου 'που έχεις παίξει μουσική στην πλατεία, που έχεις χορέψει στην πλατεία, δηλαδή αφορούσαν τη χωρική δράση στην πλατεία του καθένα.

Γ.Π : Τη χωρική δράση και τη μουσική δράση.

Κ.Τ. :Ναι, αυτό που κατέληξε να βλέπουμε εμείς στο χάρτη σε πυκνώσεις και αραιώσεις- χρωματισμένων πινέζων, ήταν...

Γ.Π. : ...ένα διάγραμμα μιας δραστηριότητας που συμβαίνει ήδη στην πλατεία.

Κ.Τ. : Ήταν σαν να βλέπαμε ένα time-lapse κάπως της δραστηριότητας...

Α.Σ. : της θεματικής δραστηριότητας που εσείς είχατε βάλει σε κάθε ερώτηση του ερωτηματολογίου. Οπότε ουσιαστικά είχατε μία συγκεκριμένη τυπολογία ερωτήσεων, οπότε βρίσκατε κάθε φορά τις πυκνώσεις και αραιώσεις.

Γ. Π. : Ναι και ήταν ένα διάγραμμα που είχε φτιαχτεί ακριβώς με τη συμμετοχή ακριβώς των συμμετεχόντων μας πούμε στα session. Έτσι δηλαδή οι ίδιοι είχαν απαντήσει. Και πέρα από αυτό είχαμε και κάτι κάρτες που είχαν πιο συγκεκριμένες ερωτήσεις πάνω. Κάθε κάρτα ήταν μία ερώτηση. Άλλα οι ερωτήσεις αυτές αφορούσαν το τι συμβαίνει εκείνη την ώρα και όχι το τι έχει συμβεί στο παρελθόν να το πούμε έτσι. Δηλαδή ήταν οι ερωτήσεις 'τι ακούς? τι βλέπεις? Τι άλλο ήτανε? Ήταν τρεις, δηλαδή 'Τι ακούς? τι βλέπεις? Τι κάνεις?

Κ.Τ. : Περιέγραψε τι βλέπεις, τι ακούς, τι κάνεις? Άρα βλέπαμε μέσα από τα μάτια τους στην παρατήρηση του event.

Γ.Π. : Είχαμε κάπως την υποκειμενική κατά κάποιο τρόπο..

Α.Σ. : Αυτό ήταν το πρώτο βήμα.

Κ.Τ. : Ναι, είχαμε ξέρω γω ένα σωρό από υποκειμενικές καταγραφές της βραδιάς εκείνης.

Γ.Π. : Το δεύτερο στάδιο, ήταν ότι από αυτό το διάγραμμα που είχαμε φτιάξει με την κάτοψη και τις ερωτήσεις της πλατείας, εμείς εξάγαμε -κατά κάποιο τρόπο- τα σημεία της πλατείας με την πιο πυκνή δραστηριότητα. Οπότε αυτά τα σημεία του ενδιαφέροντος μας, κάπως συγκεκριμένα και στο επόμενο βήμα ξανακάναμε ένα τέτοιο τζαμαρισμα, που καλέσαμε πάλι κόσμο και ήρθε και περισσότερος κόσμος και εμείς είχαμε φροντίσει στα συγκεκριμένα σημεία -που είχαμε 9 σημεία- που είχαμε εμείς εντοπίσει από το προηγούμενο διάγραμμα -που ήταν οι πυκνώσεις, τα σημεία ενδιαφέροντος, είχαμε φροντίσει εκεί να βάλουμε κάποιες κατασκευές που ήταν

σαν κύβοι και να είχαμε εκτύπωση διάφορα αυτοκόλλητα και ένα μπουκλέτ -που ήταν μαζί πακετάκι αυτό- και το μοιράζαμε στους παρευρισκομένους/ συμμετέχοντες στο jam και τα αυτοκόλλητα είχαν επάνω... Τα αυτοκόλλητα -να του πούμε έτσι- αντιστοιχούσαν βάσει χρώματος πάλι, τους κύβους αυτούς.

Κ.Τ. : Οι οποίοι ήταν κατηγοριοποιημένοι σε καθιστικά, ήταν το χρώμα των κερκίδων, το χρώμα του σιντριβανιού που υπήρχε εδώ και του άλλου κάτω ήταν το χρώμα ήταν των παρτεριών. Κατάλαβες? Υπήρχε μία κατηγοριοποίηση σε αυτά τα σημεία.

Γ.Π. : Και εμείς ρωτούσαμε τι μπορείς να φανταστείς να υπάρχει σε αυτό το σημείο. Και έπρεπε οι συμμετέχοντες να το γράψουν αυτό στο αυτοκόλλητο και να κολλήσουν το αυτοκόλλητο στο σημείο.

Κ.Τ. : Οπότε από το τώρα περνάμε στο μετά και από την καταγραφή.

Α.Σ. : Άρα έχει τρία στάδια. Ένα του παρελθόντος που ήταν η πρώτη συνάντηση, ένα το δεύτερο που γίνεται το τώρα τι θα μπορούσε να γίνει μετά.

Κ.Τ. : Όχι, το τώρα, η καταγραφή ενός τζαμαρίσματος μας έδωσε τα δεδομένα ώστε εμείς να ρωτήσουμε τι φαντάζεσαι πλέον σε αυτά τα σημεία, τα οποία εξάγουμε από την καταγραφή σου. Δηλαδή αν αυτά είναι τα σημεία ενδιαφέροντος, αν είναι να συζητήσουμε γι' αυτά, πες μας τι θα μπορούσαμε να κάνουμε με αυτά. Τι φαντάζεσαι εδώ ότι θα μπορούσε να γίνει...

Γ.Π. : Ναι, να υπάρχει να γίνεται εδώ, όλα αυτά. Οπότε στο τέλος καταλήξαμε με κάτι κύβους με αυτοκόλλητα πάνω, που πάνω είχαν απαντήσεις όπου προφανώς δεν ήταν όλες όπως θα τις περιμένει ένας αρχιτέκτονας, τύπου 'Εδώ θα ήθελα ξέρω εγώ μία τέλεια καρέκλα κτλ'. Δεν ήταν έτσι. Υπήρχαν και τρολιές, υπήρχαν και άλλοι που δεν είχαν καταλάβει ακριβώς. Okay, όλα αυτά είναι μέσα στο παιχνίδι. Αλλά αφού τα συγκεντρώσαμε αυτά, μετά κάναμε μία...

Κ.Τ. : Το εργαστήριο.

Γ.Π. : Ναι, μετά οργανώσαμε κάτι πιο συγκεκριμένο, λίγο πιο σαφώς αρχιτεκτονικό, μία πιο αρχιτεκτονική διαδικασία. Ένα workshop δηλαδή. Και κάπως καταγράψαμε ότι είχαμε συγκεντρώσει σαν ιδέα, τι να υπάρχει σε όλους αυτούς τους χώρους και μπήκαμε στη διαδικασία να οργανώσουμε ένα workshop στο οποίο θα συζητούσαμε επι αυτών των ιδεών ή ακόμα και καινούργιων.

Α.Σ. : Των καταγεγραμμένων στους κύβους?

Γ. Π : Ναι ναι. Δηλαδή σαν να κάνουμε ένα workshop που ξεκινάει ήδη με ένα υλικό το οποίο έχει να επεξεργαστεί η να προσθέσει ακόμα και σ' αυτό. Οπότε αυτό ήταν το workshop. Συζήτηση επί των προτάσεων που είχαν κατατεθεί από πριν και κατά κάποιον τρόπο ένα ξεκαθάρισμα.

Κ.Τ. : Ναι, διαλογή και επίσης μία σκέψη για το τι από αυτά μπορεί να γίνει πραγματικότητα, ποια μπορούμε να πραγματοποιήσουμε και με ποιους όρους.

Γ. Π : Α, ναι. **Αυτό είναι πολύ σημαντικό στοιχείο. Ότι σε αυτό το στάδιο, πήραμε μία απόφαση, που ήταν ότι εφόσον αυτό το κάνουμε συμμετοχικά έτσι, να προσπαθήσουμε να το πάμε μέχρι τέλος συμμετοχικά. Δηλαδή να μην πούμε ότι η συμμετοχική διαδικασία σταματάει στο σημείο των ιδεών και μετά έρχονται εγώ και ο Κώστας και λέμε τώρα θα κάνουμε τη σχεδιάρα της πλατείας, την ανάπλαση. Είπαμε ότι όσο θα κάνουμε τις επεμβάσεις τις οποίες μπορούμε να πραγματοποιήσουμε κιόλας. Και μπορούμε να πραγματοποιήσουμε επειδή θα μας βοηθήσουν και οι συμμετέχοντες, οπότε οι επεμβάσεις μας ήταν πολύ μικρής κλίμακας, πολύ εφήμερες και πολύ φθηνές να το πω έτσι.**

Κ.Τ. : Διήρκεσαν ένα βράδυ βασικά.

Α.Σ. : Άρα στο τρίτο βήμα μπήκατε στη διαδικασία μετά το workshop που είχατε κάνει.

Γ.Π. : Όχι, το workshop ήταν το τρίτο βήμα.

Α.Σ. : Το workshop ήταν και η κατασκευή? Δεν ήταν και η κουβέντα

Κ: Ναι, ήταν και η απόφασή του τι θα κατασκευάσουμε και πώς. Αυτό δεν έγινε μες στο workshop. Έγινε in-situ εδώ στο τρίτο και τελευταίο τζαμαρισμα.

Γ. Π : Έγινε και στο workshop. Στο workshop λέγαμε το τι μπορεί να φέρει ο καθένας. Δηλαδή στο workshop κάναμε ένα προγραμματισμό. Τις αποφασίσεις που πήραμε που σχετίζονται με το τι θα κάνουμε, τις πήραμε στο workshop και είπαμε ότι μέχρι το τρίτο τζαρτζάρισμα, το οποίο θα ήταν η εφαρμογή εν τέλει των αποφάσεων που είχαμε πάρει στο workshop, είπαμε ότι μέχρι να το κάνουμε αυτό θα κάτσουμε να τα φτιάξουμε όλα αυτά, να συγκεντρώσουμε τα υλικά, να ψωνίσουμε ότι χρειάζεται, όλα αυτά.

Κ.Τ. : Που σε όλο αυτό, συμμετείχαν και τα άτομα που συμμετείχαν στο workshop, στη συλλογή των υλικών και στη χρηματοδότηση.

Γ. Π : Ήταν γενικά πολύ φθηνά πράγματα, προσπαθήσαμε να το κάνουμε πολύ DIY όλο.

Κ.Τ. : Υπήρχαν και λαμπάκια που αγοράσαμε απ' τα Jumbo, αιώρες, δώσανε όλοι λεφτά.

Γ. Π. : Για να κάνουμε το workshop, κάναμε αφισοκόλληση στην περιοχή, για να καλέσουμε κόσμο. Ήρθε κόσμος, δηλαδή μαζεύτηκαν γύρω στα 15 άτομα 20 άτομα στην πρώτη συνάντηση. Στη δεύτερη ήταν λίγο λιγότεροι.

Κ.Τ. : Στην πρώτη συνάντηση -που ήταν σαν εισαγωγή- μαζεύτηκαν 5 (άτομα). Το workshop ήταν χωρισμένο σε 3 μέρη. Το ένα ήταν εδώ στην πλατεία, ήταν μία εισαγωγή ας πούμε στην διαδικασία που θα ακολουθούσαμε, το project μας. Το δεύτερο και το τρίτο ήταν στο συνοικισμό ένα πάρκο εδώ πιο κάτω, που είχαμε, σε κατάλογο πλέον τα αποτελέσματα, είχαμε μία μακέτα για να συζητήσουμε τις προτάσεις στο χώρο πάνω και εκεί πέρα είναι που δόθηκε και η τελική μορφή για το τι θα κάνουμε.

Γ. Π : Ήταν δύο συναντήσεις μετά εκεί - το είπες- και αυτά που κατασκευάσαμε, δεν ήταν κατασκευή ήταν περισσότερο στήσιμο και επιμέλεια του χώρου. Η κούνια, ναι, τη φτιάξαμε. Την είχαμε λίγο-πολύ αγοράσει, τα ξύλα και τα σχοινιά που θα τη φτιάχναμε. Τη φτιάξαμε

εδώ. "Ήρθε ένα παιδί που ήξερε πώς να φτιάχνει κούνιες και μας είπε -από τους προσκόπους-, μας πώς να την κάνουμε και την έκανε αυτός βασικά και τη στήσαμε. Οι αιώρες ήταν έτοιμες, οι παλέτες που φέραμε και φτιάξαμε ένα σαλονάκι για τους μουσικούς, της φέραμε έτοιμες και τις ντύσαμε με σεντόνια.

Κ.Τ. :Ειδική μνεία στον προτζέκτορα που έδειχνε εκεί που είναι τώρα το συντριβάνι -το οποίο τότε δεν λειτουργούσε- τότε και έδειχνε τρεχούμενο νερό σε λούπα, ενώ από κάτω παίζαν οι μουσικοί σε παλέτες...

Γ.Π. : Και μετά από αυτό, το λειτούργησαν το συντριβάνι...

Κ.Τ. :...Και το άλλο συντριβάνι, το κυκλικό εδώ, είχε γίνει ένα μεγάλο καθιστικό

Γ.Π. : Είχαμε φέρει μαξιλάρια και είχαμε πάρει κάτι πλάκες καουτσούκ από την παιδική χαρά από πίσω μας, τις δανειστήκαμε και γεμίσαμε το συντριβάνι μέσα και το κάναμε σαλονάκι. Δηλαδή σαν ένα μεγάλο κρεβάτι- καθιστικό, μία εστία.

Κ.Τ. :Ναι, το οποίο δεν υπάρχει καν πλέον.

Γ. Π : Το ξηλώσανε, αλλά μας είπαν ότι σε μία εκδήλωση του δήμου είχαν κάνει την ίδια ιδέα, είχαν βάλει μέσα μαξιλάρια στο συντριβάνι πριν το ξηλώσουν.

Κ.Τ. :Αυτά τα συντριβάνια έχουν μια ειδική σημασία, γιατί ξέφευγαν από τη λειτουργία τους, κανένα από τα δύο τους δεν ήταν συντριβάνι και νόμιζα ότι ήταν η πρώτη φορά που κάπως αξιοποιήθηκαν διαφορετικά για να παρέχουν κάτι στους χρήστες της πλατείας.

Α.Σ. : Αυτές τις κατασκευές εσείς τις στήσατε και μετά τις ξηλώσατε εσείς οι ίδιοι?

Γ. Π : Όχι, μετά τις ξεστήσαμε το βράδυ που φύγαμε.

Α.Σ. : Αυτές τις κατασκευές γιατί δεν τις αφήσατε στο χώρο, για να δείτε το μέλλον τους, άμα θα τις βγάλει ο δήμος?

Κ.Τ. : Τις πήραμε και τις αιώρες. Τον προτζέκτορα δεν τον αφήσαμε για προφανείς λόγους..

Γ. Π : Μετά μαξιλάρια και σεντόνια που είχαμε φέρει από το σπίτι μας, δεν το αφήσαμε για προφανείς λόγους, επίσης.

Κ.Τ. :Μπορεί να έχει να κάνει αυτό με το αποτύπωμα στην πλατεία, δηλαδή δε νομίζω ότι θέλαμε να...

Γ.Π. : Ήταν στα πλαίσια των μουσικών δραστηριοτήτων. Δηλαδή ήταν σαν να λέμε μία στιγμή που η πλατεία γεμίζει με μουσική και εμείς προσπαθούμε να την διαμορφώσουμε χωρικά ούτως ώστε να είναι πιο συμβατή σε σχέση με αυτή τη δραστηριότητα. Αλλά που δεν θα το κρίνουμε εμείς πώς είναι το συμβατό, θα το κρίνουν αυτοί που μετέχουν σε αυτές τις διαδικασίες.

Κ.Τ. :Ούτως ή άλλος η ίδια μας η πρόταση ήταν το πως θα μπορούσε η πλατεία με έναν εύκολο τρόπο να προσαρμόζεται κατά τη διάρκεια μιας τέτοιας δραστηριότητας, χωρίς όμως να σημαίνει ότι φέρει όλα αυτά τα στοιχεία σε όλη της τη ζωή.

Γ.Π. : Σε κάποιο στάδιο, είχαμε την ιδέα ότι θα σχεδιάσουμε κάποιο κουτί το οποίο θα υπάρχει μόνιμα στην πλατεία και μέσα θα εμπεριέχει όλο τον εξοπλισμό για αυτές τις δραστηριότητες και όποτε μαζεύεται κόσμος να παίξεις μουσική, θα παίρνει από το κουτί ότι χρειάζεται και θα το στήνει στο χορό. Αλλά αυτό δεν το κάναμε, για πολλούς λόγους. Ένας είναι ότι θέλαμε όντως να το κάνουμε πράξη αυτό. Και με το να κατασκευάσουμε το κουτί που θα είναι όλα αυτά μέσα, δε θα μας έπαιρνε να το κάνουμε.

Κ.Τ. :Αλλά και ένας άλλος λόγος ήταν ότι η ελευθερία που θα είχε ο καθένας να αντλήσει από αυτό το κουτί τα υλικά, θα μπορούσε να χρησιμοποιηθεί και αντίστροφα. Υπάρχουν διάφοροι μηχανισμοί στο δημόσιο χώρο, δηλαδή θα μπορούσε να μην επιβίωνε καν αυτό το κουτί, ούτε πάνω από μία εβδομάδα. Δεν είναι κάτι που θα μπορούσαμε να ελέγξουμε με τους όρους μας.

Γ. Π : **Γενικά αρκεστήκαμε στο ότι όλο αυτό, δίνει ένα παράδειγμα για το πώς μπορεί να επέμβει κάνεις στο**

δημόσιο χώρο και να τον οικειοποιηθεί περαιτέρω. Και πώς μπορεί αυτό να γίνει - όχι κάπως θεσμοθετημένα- αλλά μεταξύ των ατόμων που πραγματικά έχουν ένα κοινό ενδιαφέρον.

Α.Σ. : Την επόμενη φορά που θα είχαν τζαρτζάρισμα οι ίδιοι οι μουσικοί, που είναι και πιο ενεργή σε σχέση με τους διοργανωτές των events, δεν τους είχε έρθει η ιδέα να πάρουν κι αυτοί αυτόν τον εξοπλισμό που είχατε φέρει εσείς ίσως και να το στήσουν αυτή τη φορά? Ακόμα και εσείς είχατε μπει στη διαδικασία να σκεφτείτε πως αυτό το πράγμα θα μπορούσε να συνεχίσει χωρίς τη δικιά σας επιλογή. Η συντήρηση αυτής της ενέργειας. Σ' αυτή εσύ πως απαντάς?

Κ.Τ. : Καταρχάς νομίζω ότι ένα από τα διδάγματα όλης αυτής της επιχείρησης, ήταν το ότι το ενδιαφέρον όταν δεν ήταν προσωπικό, ήταν ελάχιστο. Δηλαδή το ότι στο εργαστήριο, στο πρώτο session, δεν ήρθε σχεδόν κανείς πέρα από γνωστούς μας, ή άτομα με τα είχαμε δώσει προσωπικό ραντεβού, κάτι έδειχνε. Πράγμα που σίγουρα σε αποθαρρύνει από το να ξεκινήσεις μία συζήτηση για κάτι πιο μόνιμο. Επίσης αυτό αποδεικνύεται από το ότι ενώ δώσαμε εμείς αυτό το παράδειγμα -εμείς και όλοι οι συμμετέχοντες μαζί- δεν ξανάγινε κάτι τέτοιο. Γιατί και το να κουβαλάς ας πούμε παλέτες εδώ πέρα απλά για να παίξεις μουσική μάλλον είναι ασύμφορο. Βέβαια η ποιότητα εκείνης της βραδιάς ήταν ξεχωριστή. Αλλά είχε μάλλον λίγο ασύμμετρο κόπο για να αυτό που σου έδινε.

Γ. Π : Το ασύμμετρο ήταν ότι όλο αυτό ήταν για εμάς ασύμμετρο, γιατί έπρεπε να το οργανώσουμε όλο αυτό από πριν και είχαμε την έγνοια να εμπλακείς σ' αυτό κόσμος όσο δυνατόν περισσότερος. Ενώ κάτι τέτοιο θα μπορούσε να γίνει πολύ πιο απλά, εμείς θέλαμε να μην πούμε ότι κάναμε κάτι επειδή έτσι το θέλαμε εμείς και είναι αυθαίρετο για αυτό το λόγο και το κάναμε στο δημόσιο χώρο. Θέλαμε να πούμε ότι θα κάνουμε κάτι, το οποίο γίνεται με τη συμμετοχή και των υπολοίπων. Οπότε αυτό του δίνει μία νομιμοποίηση ότι το μοιραζόμαστε όλοι και δεν το κάναμε εμείς για σας και εσείς...

Κ.Τ. : Ναι, ούτε επιβάλλαμε μία δική μας αισθητική, ούτε δικούς μας κανόνες.

Γ. Π : Το project ήταν περισσότερο ο προγραμματισμός μιας μεθόδου, δεν ήτανε όπως τα λέω τόσο το τελικό αποτέλεσμα ούτε τελικό αποτέλεσμα ήταν αυτό. Δηλαδή ο χώρος για μία βραδιά, που μαζευτήκαμε να παίξουμε μουσική

Κ.Τ. : Ίσως το τελικό αποτέλεσμα καθορίστηκε αρκετά από τη συμμετοχή -σίγουρα δηλαδή- και άρα και το επέκταση που θα μπορούσε να έχει αυτό το τελικό αποτέλεσμα.

Α.Σ. : Κάτι άλλο το οποίο αναφέρεται πριν, το κατά πόσο θεωρείτε ότι αυτή η τα project συμμετοχικότητας είναι καταδικασμένα να αφορούν στη μικρή κλίμακα. Δηλαδή θα μπορούσαμε να σκεφτούμε σε μία συναυλιακού χώρου τύπου Μαλακάσας να έμπαιναν στη διαδικασία οι παραβρισκόμενοι να σχεδιάσουν το χώρο όλοι μαζί?

Κ.Τ. : Μα αυτό είναι το πλεονέκτημα του συμμετοχικού σχεδιασμού. Περισσότερα μυαλά, περισσότερα χέρια, περισσότερη δράση.

Γ. Π : Εγώ δεν είμαι σίγουρος.

Κ.Τ. : Εγώ πιστεύω ναι.

Γ. Π : **Εγώ πιστεύω έχει πολλές παγίδες ο συμμετοχικός σχεδιασμός. Δηλαδή για να το πάμε και στο πολιτικό, από τη μία σκεφτόμαστε ότι είναι κάτι άμεσο δημοκρατικό, συμμετέχουν όλοι και με αυτό το τρόπο δίνουμε φωνή στους ανθρώπους, τους χρήστες και όλα αυτά. Αλλά από την άλλη, μπορεί ο συμμετοχικός σχεδιασμός να λειτουργήσει πολύ πιο κατευθυνόμενα και να είναι αυτό που ξεπλένει μεγάλες παρεμβάσεις σε χώρους απλά και μόνο επειδή ενημερώνεται ο κόσμος για αυτά από πριν ή δημιουργείται μία ψευδαίσθηση συμμετοχής. Ότι 'ελάτε να το συζητήσουμε και ελάτε να μιλήσουμε. Και ουσιαστικά όλα αυτά είναι παρουσιάσεις διάφορων σχεδίων έτοιμων από πριν.**

Κ.Τ. : Ισχύει αυτό που λες, είναι βέβαια νομίζω μια άλλη συζήτηση.

Γ. Π : Κι αυτό να πούμε ότι είχε πάει να γίνει και με το Πανεπιστήμιο Θεσσαλίας. Μπορεί ο συμμετοχικός σχε-

διασμός να είναι άλοθι για εθελοντισμό. Τύπου 'ελάτε στο συμμετοχικό project και θα δουλέψετε κανονικά και θα πάρετε μία πιστοποίηση ότι συμμετείχατε. Αλλά στην ουσία θα έχετε κάνει κάτι το οποίο κάποιος θα καρπωθούν πολύ περισσότερο από μία απλή πιστοποίηση.

Κ.Τ. : Αυτό έχει δύο όψεις που λέει ο Γιώργος. Το ένα είναι αυτό που λέει ότι επειδή ακριβώς έχει ένα θετικό πρόσημο η συμμετοχική διαδικασία μπορεί να καλύψει κάτι με αρνητικό κίνητρο ή με αρνητικό συμφέρον και μπορεί να χρησιμοποιηθεί από τον καθένα για δικούς τους σκοπούς, από την άλλη η ίδια η διαδικασία, δεν ξέρω κατά πόσο μπορεί να είναι πάντα ανοιχτή για όλους. Γιατί πες ότι υπάρχει συντονιστής, δεν ξεκινάει αποκλείοντας άτομα, αλλά ίσως κάποια να πρέπει να αποκλειστούν κάποιες στιγμές για να συνεχιστεί η διαδικασία. Σκέφτομαι πόσο θα άνοιγες εσύ την ίδια συζήτηση με τον καθένα? Γι' αυτό ο συμμετοχικός σχεδιασμός χρειάζεται ένα συγκεκριμένο Target group κάπως να καθορίζεται από πριν τα εργαλεία πες καθορίζονται ανάλογα το Target group που να καθορίζεται από πριν. Γι' αυτό μείς π.χ. επιλέξαμε αυτή τη δραστηριότητα γιατί γνωρίζαμε ότι απαρτίζεται από άτομα που μπορούμε να συνεννοηθούμε.

Γ.Π. : Και συμπέφταμε στο χώρο με πολύ πιο ετερόκλητα πλήθη ατόμων, δηλαδή καταρχάς έχει δίπλα μία παιδική χαρά, οπότε όλο είχε παιδάκια παίζανε με τις μανάδες τους με τα καρτσάκια πάνω-κάτω ή υπήρχαν απλά περαστικοί ή μπορεί να υπήρχαν οποιοσδήποτε. Και όλα αυτά μπορεί να φέρνανε κάτι ενδιαφέρον στην όλη διαδικασία, όπως ας πούμε το ότι εμείς στο τελευταίο jam που είχαμε στη στήση και επιμεληθεί το χορό είχαμε βάλει αιώρες και κούνιες και ενέργεια και τα χρησιμοποιούσε και κόσμος που δεν ήταν εδώ για να ακούσει και να παίξει μουσική και αυτό λειτουργούσε σαν πόλος για να μαζευτεί κόσμος και να κάνει κάτι άλλο. Ή στην πρώτη συνάντηση που είχαμε κάνει, στα πλαίσια του workshop για να μιλήσουμε -που δεν είχε πολύς κόσμος- αλλά ήταν εδώ ένας κύριος με έναν άλλον φίλο Iuben και απλά μας μπαχαλέβανε, λέγανε μαλακίες. Δηλαδή δεν μπορούσαμε να μπούμε στη διαδικασία να συζητήσουμε μαζί τους για το project.

Κ.Τ. : Και σκέψου πόσο πιο ετερόκλητος θα ήταν ο κό-

σμος αν εμείς δεν είχαμε την ταμπέλα του τζαρτζαρίσματος και συζητούσαμε γενικότερα για την πλατεία Χαλανδρίου, για έναν δημόσιο χώρο. Δηλαδή αν δεν υπήρχε ένα κοινό σήμα

Α.Σ. : Πάνω σ' αυτό που είπες στην αρχή Γιώργο, σκέφτομαι το εξής. Από τη μια ο συμμετοχικός σχεδιασμός καλείται ως μια δημοκρατική επιτελεστικότητα όπου όλα είναι ισότιμα, κόβονται οι αποκλεισμοί κτλ, αλλά από την άλλη έχουμε επίσης καταστάσεις ενσωμάτωσης, όπου μπορεί να βγει ένα ψέμα κοινωνικής ευθύνης όπου μπορεί άνετα να χρησιμοποιήσει τέτοιου είδους εργαλεία για να φανεί πιο ανθρώπινη.

Γ. Π : Ναι, και το βασικό που δεν το έχουμε αναφέρει μέχρι στιγμής στο project μας είναι ότι ήταν τελείως αντί-εμπορευματικό. Δεν αποσκοπούσε στο χρηματικό κέρδος. Ενώ τέτοιες διαδικασίες δεν είναι πάντα έτσι.

Κ.Τ. : Και οι πιο αμήχανες στιγμές ήταν όταν χρειαζόταν να απευθυνθούμε στο δήμο για είμαστε σίγουροι ότι δεν θα γίνεται κάτι σε αυτό το χώρο εκείνο το βράδυ, ότι δεν θα μας την πέσουν.

Γ. Π : Και ήμασταν τυχεροί, γιατί ο δήμος εδώ στο Χαλάνδρι ήτανε πιο συνεργατικός. Και είχε μάλιστα ενδιαφερθεί για αυτό το project και το πώς θα μπορούσε να εξελιχθεί και να βοηθήσει.

Κ.Τ. : Ο δήμος ενδιαφερόταν να βοηθήσει αλλά εν τέλει δεν πήγαμε και εμείς με κάποια πρόταση την οποία εγκρίνανε ή υπήρχε.. **Το άλλο ζήτημα του ότι όταν εμείς στα workshop ανοίγαμε το θέμα τους συμμετέχοντες του κατά πόσο θέλετε να έρθουμε σε επαφή με το δήμο όλοι μαζί και να τον πάρουμε τη βοήθεια του περισσότεροι ήταν αρνητικοί μ' αυτό. Δηλαδή θέλανε να είναι πιο αυτο-οργανωμένο όλο αυτό και ανεξάρτητο, ναι.** Οπότε και εκεί σταμάτησε αυτό.

Γ.Π. : **Εμείς πηγαίναμε αναγκαστικά στο δήμο για να 'κλείνουμε' το χώρο για εκείνα τα βράδια.** Και από κει και περα ρώτησαν περισσότερες ερωτήσεις και τους εξηγούσαμε περισσότερα πράγματα. Έτσι μπήκε ο δήμος κάπως στη συζήτηση.

Α.Σ. : Μπήκατε στη διαδικασία μεταξύ σας αυτό κατα πόσο θα μπορούσε να συνεχίσει μαζί με το Δήμο.

Γ. Π : Έληξε στο εργαστήριο και όταν οι συμμετέχοντες στα workshop σταμάτησαν να έρχονται.

Κ.Τ. : Και είναι πολύ σημαντικό σημείο αυτό παρόλο που εμείς το περνάμε έτσι.

Α.Σ. : Και εμάς μας έχει απασχολήσει πολύ.

Κ.Τ. : Ναι γιατί είναι πολύ εύκολο σε εκείνη τη φάση να πεις ότι βάζεις το δήμο πάνω από τους συμμετέχοντες και καλή και συνεχίζω μόνος μου με το δήμο. Και εκεί πέρα είναι που μπορεί να στραβώσει το πράγμα το ακούς και να μην είναι πια συμμετοχικός σχεδιασμός, αλλά απευθείας ανάθεση σε μας.

Α.Σ. : Και δηλαδή άμα γινόταν με το δήμο, πως πιστεύετε ότι θα μπορούσε να εξελιχθεί ;

Κ.Τ. : Εκατομμύρια ενδεχόμενα.

Γ.Π. : Απ' το να είχε υπάρξει μία χρηματοδότηση για κάτι μέχρι το να αναλάβει ο ίδιος ο δήμος τη διεκπεραίωση κάποιας επεμβάσεως μέχρι δεν ξέρω και εγώ τι. Να μπορούμε κι εμείς στη διαδικασία να σχεδιάσουμε μία κατασκευή η οποία θα αρέσει και στο δήμο και θα πραγματοποιηθεί.

Κ.Τ. : Ναι, να αρέσει και στο δήμο. Γιατί μετά θα απευθυνόμαστε στο δήμο, όχι τους συμμετέχοντες. Δηλαδή το κριτήριο θα ήταν να αρέσει στον Δήμο. Να πάρουμε ένα ΕΣΠΑ..

Γ.Π. : Όχι αλλά δεν θα μπορούσε να είναι ένα κουτί στη μέση της πλατείας. Δηλαδή αυτό μας το κατέστησαν σαφές. Θα πρέπει να είναι κάτι πιο ελκυστικό, κάτι που να μην 'λερώνει' το δημόσιο χώρο. Απέκλιναν οι δρόμοι μας.

Κ.Τ. : Νομίζω το πιο βασικό ήταν ότι δεν ψηνόντουσαν και οι υπόλοιποι συμμετέχοντες για αυτό.

Α.Σ. : Άρα σε σχέση με το δήμο τα θέματα του αντιμε-

τωπίσατε δεν ήταν σαν εμπόδια, εν τέλη σας παρότρυνε, είχε τη διάθεση να συνεχίσετε.

Γ. Π : Ενδιαφερόταν να δει τι θα κάνουμε και να αγκαλιάσει.. Είχαμε μιλήσει τη γραμματέα του δήμου και με τον άλλον τον ... κάτι με τα πολιτισμικά του δήμου ασχολιόταν, δε θυμάμαι

Α.Σ. : Παιδιά ευχαριστώ πολύ, θέλετε εσείς κάτι να προσθέσετε? Εγώ είμαι καλυμμένος, κάτι σε σχέση με το συμμετοχικό σχεδιασμό εν γένη? Μια πιο γενική ερώτηση, άμα εσείς το συμμετοχικό σχεδιασμό τον επιλέγατε να μπορεί να προχωρήσει στην Ελλάδα ως κάτι δεδομένο πλέον. Όχι σαν στοίχημα, αλλά ως κάτι δεδομένο ειδικά στους δημόσιους χώρους.

Κ.Τ. : Νομίζω η απάντηση σε αυτό βγαίνει από όλη τη συζήτηση. Αλλά αν θέλεις να ανακεφαλαιώσουμε, κρύβει πολλές παγίδες, έχει εξτρά ευθύνη γιατί είναι πιο δύσκολο να πεις ... και μόνοι μας να τη σχεδιάζαμε, όχι συμμετοχικά, πάλι θα είχαμε την ευθύνη του ότι θα απευθύνεται σε όλους αν ανήκει στο δημόσιο χώρο. Αλλά από την άλλη το να συντονίζεις τα άτομα που βρίσκονται στο δημόσιο χώρο, έχει μία εξτρά δυσκολία αλλά νομίζω και ευθύνη.

Γ.Π. : **Και γενικά ο συμμετοχικός σχεδιασμός είναι απλά μία μέθοδος -και δεν είναι καν μία μέθοδος- είναι ένα φάσμα μεθόδων που εμπλέκουν υποκείμενα γενικά. Αυτό, δεν αρκεί από μόνο του για να εξασφαλίσει ούτε ένα καλό αποτέλεσμα, ούτε να εξασφαλίσει ένα 'ηθικό' αποτέλεσμα. Γιατί προφανώς ένα συμμετοχικό σχεδιασμό μπορεί να το κάνει ένας Δήμος, ένας δημόσιος φορέας, να γίνει αυτό το πράγμα καθώς θεσμοθετημένα και να είναι από τους πολίτες προς τους πολίτες ή μπορεί να γίνει και από μία εταιρεία, επειδή θέλει να ακριβώς να καταλάβει το δημόσιο χώρο με έναν πιο ομαλό τρόπο. Δηλαδή γιατί μπορεί μία εταιρεία να έχει πάρει την έγκριση από μία δημοτική αρχή, να επέμβει στο Δημόσιο, αλλά να μην έχει πάρει την έγκριση από την κοινωνία. Οπότε ένας συμμετοχικός σχεδιασμός εκεί πέρα μπορεί να έρθει να φέρει πιο ομαλά μία τέτοια επέμβαση.**

Κ.Τ. : Δε νομίζω όμως ότι υπάρχει και διαδικασία που

εξασφαλίζει με περισσότερες πιθανότητες ένα καλύτερο αισθητικά και ηθικά αποτέλεσμα. Ποια άλλη διαδικασία εξασφαλίζει κάτι περισσότερο ηθικά? Δηλαδή αν ο συμμετοχικός σχεδιασμός προφανώς δεν εξασφαλίζει ούτε το καλό αποτέλεσμα, ούτε το ηθικό.

Γ. Π : Όχι δεν το εξασφαλίζει.

Κ.Τ. : Αλλά νομίζω ότι βρίσκεται πιο κοντά στο να το εξασφαλίσει, από οποιαδήποτε άλλη διαδικασία. Το ηθικό κύριος. Και το καλό όσον αφορά ότι το καλό είναι το δημόσιο καλό και όχι το ατομικό καλό, δηλαδή το ότι δεν επιβάλλω εγώ τη δική μου αισθητική σε έναν δημόσιο χώρο, αλλά μπλέκονται κάπως οι αισθητικές όλων.

Γ. Π : Που ακόμα για αυτό αμφισβητείται, ακόμα και στα πλαίσια του συμμετοχικού σχεδιασμού. Μπορεί να είναι πάλι κάτι έτοιμο προς διερώτηση να τίθεται. Και μάλιστα κάτι έτοιμο που τίθεται προς διερώτηση για το κοινό και υπάρχουν αντιρρήσεις για αυτό, είναι πολύ πιθανό στην αντίρρηση, αυτός που έχει κάνει την αρχή πρόταση, να απαντήσει λέγοντας 'ωραία και ποια είναι η αντιπρόταση' δηλαδή να περιμένει και να του πεις και την πρόταση. Που σ' εκείνη τη φάση προφανώς δεν θα υπάρξει πρόταση, γιατί το κοινό δεν είναι σε θέση να κάνει προτάσεις συγκεκριμένες και τεχνικές και όλα αυτά. Πρέπει ο φορέας να αναλάβει να αναθεωρήσει. Αλλά αυτό πώς θα γίνει και ποτέ και όλα αυτά.

Α.Σ. : Σ' ένα project που θέλει με κάποιο τρόπο να ενσωματώσει και να συμπεριλάβει περισσότερο κόσμο και όχι απλά τον δημιουργό και τους συνεργάτες του, μπορεί οι συμμετέχοντες να μην μπουν στη διαδικασία να πάρουν το μολύβι και το στυλό και να σχεδιάζουν, αλλά να είναι μέρη σε κάποια άλλα πράγματα.

Κ.Τ. : Ναι, μέρη ενός διαλόγου. Δε χρειάζεται να γίνουν αρχιτέκτονες, εννοείται αυτό.

Γ. Π : **Για να γίνουν αρχιτέκτονες ή να προσπαθήσουν να γίνουν κάτι σαν αρχιτέκτονες είσαι εσύ αυτός που πρέπει να επινοήσει τα μέσα και τα εργαλεία με τα οποία θα μπορέσουν έστω και λίγο να κάνουν κάτι τέτοιο. Οπότε εκεί πέρα μπαίνουμε σε μία διαδικασία που πριν το project που θέλουμε να φτιάξουμε, προη-**

γείται ένα άλλο project που είναι όλη η διαδικασία του συμμετοχικού σχεδιασμού, που είναι κάτι μόνο του.

Κ.Τ. : **Και γι' αυτό θεωρώ ότι ο συμμετοχικός σχεδιασμός έχει μεγαλύτερη ευθύνη, από τον ατομικό. Γιατί στην ουσία ανάλογα τις ερωτήσεις που θα θέσεις και ανάλογα το πώς θα επεξεργαστεί τις απαντήσεις που θα πάρεις, θα συνεχίσεις να μιλάς εκ μέρους και άλλων, απλά είναι στα χέρια σου αυτά τα εργαλεία. Όσο εσύ κρατάς αυτά τα εργαλεία, οι άλλοι είναι απλά η πρώτη ύλη, οπότε να σχεδιάζεις κάτι στο όνομά του συμμετοχικού σχεδιασμού δεν είναι ότι παύει -όσο κι αν καταλήγεις εσύ, όσο κι αν το τελικό αποτέλεσμα είναι δικό σου- δεν παύει να εκφράζει ή να πρέπει, να οφείλει να εκφράζει ένα σωρό άλλα άτομα. Γι' αυτό έχεις μεγάλη ευθύνη στο ποια εργαλεία θα χρησιμοποιήσεις και το πώς θα μετατρέψεις τα δεδομένα που θα έχεις πάρει σε κάτι. Αυτό είναι τεράστιο δηλαδή.**

Α.Σ. : Και το άλλο, πάνω σε αυτό, λόγω ακριβώς αυτής διαδικασίας που θα ακολουθήσεις, βάση μίας πολύ ορθολογικής αντίληψη ενός ερωτηματολογίου, που είναι 'τι φαντάζεσαι εδώ να ..., τι θα ήθελες εδώ να...' Είναι σαν η απάντηση που θα πάρεις (απ' τον ερωτώμενο) είναι ανάλογη της πραγματικότητας στην οποία υπάρχει.

Κ.Τ. : Δεν είναι ορθολογικό, επειδή απλά έχει λόγο.

Α.Σ. : Δηλαδή θέλω να πω ότι ο αρχιτέκτονας είθισται κάπως να μπορεί κάποιος να εμπνέεται και να βασίζεται σε μία κατάσταση η οποία είναι πολύ πιο πρωτοπόρα, καινοτόμα, κοιτάει ένα μέλλον. Ο συμμετοχικός σχεδιασμός άπλα ρωτάει τον άλλον θέλεις μια κούνια εδώ ή εκεί ; αυτά είναι τα όρια του συμμετοχικού σχεδιασμού ;

Γ.Π. : Όχι, δημιουργήθηκε σαν μέσο ενδιάμεσα υπαρκτής διαδικασίας δηλαδή της παραγωγής χώρου. Εκεί που ο μηχανικός έμπαινε στη διαδικασία να διαδικασία να οραματιστεί να σχεδιάσει να προτείνει και εν τέλει να υλοποιήσει ένα χώρο. Σ σε αυτήν ακριβώς τη διαδικασία μέσα σε αυτήν μπαίνουν κι άλλο υποκείμενα αυτό κάνει ο συμμετοχικός σχεδιασμός. Αυτό σημαίνει ότι κατά πόσο αυτή η εισαγωγή υποκειμένων σ'αυτή τη διαδικασία αλλάζει την ίδια διαδικασία ή απλά γίνεται για να αλλάξει το προφίλ της διαδικασίας και όχι τη διαδικα-

σία σαν αποτελέσματα που παράγει και σαν ας πούμε χωροχρόνος. Δεν ξέρω αν καταλαβαίνεις τι εννοώ. Εννοώ ότι θα μπορούσε να γίνει και κάτι πιο μεγάλης κλίμακας αλλά ίσως τότε το γεγονός ότι συμμετέχουν σε μία διαδικασία παραγωγής χώρου κι άλλα υποκείμενα να είναι απλά κάτι σαν γιρλάντα σαν στολίδι στην όλη διαδικασία. Όπου η μεγάλη διαδικασία και οι βασικές αποφάσεις και όλα αυτά γίνονται ανεξάρτητα του συμμετοχικού σχεδιασμού και στην ουσία ο συμμετοχικός σχεδιασμός εκεί έρχεται για να δώσει ένα άλλο προφίλ στη διαδικασία πιο δημοκρατικό

Κ.Τ. : Και στην ουσία της διαδικασίας. Εγώ δεν θεωρώ ότι είναι ορθολογικό το να θέτεις σε κάποιον την ερώτηση «τι φαντάζεσαι» γιατί μπορεί να σου απαντήσει «μια κούνια» και μπορεί να σου απαντήσει μία τροπική ζούγκλα και να σου απαντήσει μια κούνια άλλη κούνια φαντάζομαι εγώ άλλη εσύ και μαζί θα ήμαστε και στο σχεδιασμό της κούνιας.

Α.Σ. : Εξαρτημένα τι θα ρωτήσεις αντίστοιχα και ο δέκτης θα απαντήσει με μια πιο οραματική διάθεση

Κ.Τ. : Αυτό είναι αλήθεια, τα μέσα που καθορίζουν τα πάντα

Α.Σ. : Για παράδειγμα εμείς στο ταύρο είναι στίχοι μα πως θα καταφέρουμε τον κόσμο που είναι στις πολυκατοικίες να τον βγάλουμε έξω και να μπει στη διαδικασία να έρθει στο εργαστήριο. Χωρίς την ευθύ ερώτηση τι θέλεις εδώ κοκ. να μπει στη διαδικασία αρχικά να οραματιστεί.

Κ.Τ. : Το σημαντικό ήταν ότι εμείς πήραμε οκέι απαντήσεις ήταν ότι το πλαίσιο στο οποίο τέθηκαν οι ερωτήσεις μας ήταν ωραίες βραδιές στην πλατεία με μουσική και καλή διάθεση. Είναι διαφορετικό το να του χτυπήσει του άλλου την πόρτα και να του πεις θέλεις να συζητήσουμε για την πολυκατοικία σου. Είναι σαν να του φτιάχνεις το ισόγειο σε μία ωραία ατμόσφαιρα κάπως και να του πεις έλα εδώ να συζητήσουμε, πώς φαντάζεσαι τους υπόλοιπους χώρους

Γ.Π. : που ουσιαστικά αυτό καλείστε να κάνετε και εσείς το ένα είναι να έχετε να κάνετε αυτή την επαφή με τον

καθένα ξεχωριστά να τον καλέσετε να έρθεις σε κάτι που θα κάνετε εσείς και στο οποίο θα έρθει ο άλλος όχι απλά για να απαντήσει σε κάποιες ερωτήσεις. εκεί είναι το ότι πρέπει να επινοήσετε τα μέσα το «τι θα έρθει να κάνει εκεί» και πως εγώ θα αποκωδικοποιήσω αυτό που κάνει ο άλλος εκεί πέρα δηλαδή μπορεί να έχει πλαστελίνες και να έρθει να παίξει με τις πλαστελίνες

Κ.Τ. : Η αποκωδικοποίησή μου τον εμπνέει για να έρθει να συζητήσει μαζί μου ;

Α.Σ. : Εμάς το target group μας είναι υπερήλικες και άλλοι.

Κ.Τ. : Πρέπει να μιλήσετε την ίδια γλώσσα. Εμάς ήταν λίγο πιο εύκολο, ήταν κεκτημένο.

Γ.Π. : Ναι ήταν πιο εύκολο δε βγήκαμε από τα παπούτσια μας.

Α.Σ. : Εντάξει έγινε,

Κ.Τ. : Ευχαριστούμε πάρα πολύ για αυτή τη συνάντηση.

Α.Σ. : Εγώ ευχαριστώ

Συμπεράσματα:

- Αποτελεί προϋπόθεση να έχει δημιουργηθεί το έδαφος οικειοποίησης του δημόσιου χώρου ώστε να δημιουργηθεί η κοινότητα και η ομάδα που θα επιχειρήσει να κάνει συμμετοχικό σχεδιασμό του δημόσιου χώρου αυτού.
- Ο συμμετοχικός σχεδιασμός ως μια μέθοδος ενδυνάμωσης της κοινότητας και εν μέρη φανέρωσης της αυτενέργειας των υποκειμένων δημιουργώντας συνθήκες αυτονομίας της από τις θεσμική αντιπροσώπηση.
- Φέρει ευθύνη το γεγονός ότι μέσω των εργαλείων που θα χρησιμοποιήσεις ως αρχιτέκτονας, να αντικατοπτρίζονται στο τελικό αποτέλεσμα οι εμπλεκόμενοι
- Ενδεχομένως η μέθοδος του συμμετοχικού σχεδιασμού να αποτελεί και το δούρειο ίπλο προσέγγισης συμφερόντων που δε μπορούν αλλιώς να εδραιώσουν την ισχύ τους με αποτέλεσμα, να χρησιμοποιούν τη μέθοδο του συμμετοχικού σχεδιασμού για να προσεγγίσουν τη κοινότητα και να πάρουν τις απαραίτητες θεσμικές αδειοδοτήσεις.

Το λινκ της συζήτησης σε qr code



Στιγμιότυπο της συζήτησης, Πλατεία Χαλανδρίου, 4/12/2021



Α.Σ. : Αρχικά θέλω να μου πεις την ιδιότητά σου, πως αυτοαποκαλείσαι;

Χ.Μ. : Δύσκολο να το απαντήσω αυτό, κυρίως χρησιμοποιώ την ιδιότητα του αρχιτέκτονα, γιατί έχω σπουδάσει αρχιτεκτονική και την έχω αγαπήσει. Θεωρώ ότι την εξασκώ με έναν πολύ διαφορετικό τρόπο καθώς κινούμαι κάπως στα όρια της αρχιτεκτονικής αλλά συστήνομαι σαν αρχιτέκτονας. Παράλληλα συστήνομαι και σαν πολεοδόμος κυρίως για αυτούς που δεν γνωρίζουν ότι η πολεοδομία είναι κομμάτι της αρχιτεκτονικής. Για αυτούς που είναι εκτός του ακαδημαϊκού κόσμου των αρχιτεκτόνων. Παράλληλα είμαι και project manager κάποιων έργων τα οποία έχουν έναν δημόσιο χαρακτήρα, οπότε το βάζω κάποιες φορές και αυτό. Περισσότερο έχει να κάνει με το σε ποιους αναφέρεσαι, αλλά κατά κύριο λόγο συστήνομαι σαν αρχιτέκτονας.

Α.Σ. : Ο project manager είναι κάτι σαν production designer, οργανωτής κάπως του project...

Χ.Μ. : Ναι είναι αυτός που με κάποιο τρόπο ελέγχει, σχεδιάζει, οργανώνει και διαχειρίζεται τα πράγματα σε ένα έργο το οποίο είναι μεγαλύτερο από τα συνηθισμένα. Δηλαδή μπλέκει πολλούς ανθρώπους, είναι μεγάλο σε διάρκεια, έχει μια μεγάλη χρηματοδότηση, έχει κάποιες λεπτομέρειες που πρέπει να δεις, κάποια θέματα λογιστικά και σίγουρα έχει να κάνει με τον συντονισμό πολλών ανθρώπων

Α.Σ. : Άρα είναι κυρίαρχη η επικοινωνία;

Χ.Μ. : Ναι η επικοινωνία σίγουρα κι επίσης και ο σχεδιασμός, δηλαδή πως μπορούν πολλοί άνθρωποι να συμβάλλουν και να έχουν έναν ρόλο για έναν κοινό σκοπό

οπότε εσύ πρέπει συνέχεια να βλέπεις αν αυτός ο κοινός σκοπός εξυπηρετείται, αν οι ρόλοι είναι σωστά κουμπωμένοι κι αν κουμπώνουν σωστά με τους στόχους των έργων που θέλεις να κάνεις. Επίσης πρέπει να παρακολουθείς τα οικονομικά του έργου, είναι πολύ βασικό αυτό. Η ροή των οικονομικών, αν μπορείς να κάνεις σωστά τις πληρωμές, αν υπάρχουν χρήματα διαθέσιμα και πως αυτά επηρεάζουν την ψυχολογία των ανθρώπων, αν μπορείς να κάνεις συμβόλαια, πόσος χρόνος μπορεί να χρειαστεί για να κάνεις κάποια συμβόλαια με εξωτερικούς συνεργάτες δηλαδή έργα που προέρχονται από χρηματοδοτήσεις μάλλον του ενός εκατομμυρίου θα έλεγα εγώ που σίγουρα υπάρχουν και μικρότερα έργα αλλά σίγουρα έχουν κάποια πολυπλοκότητα και κάποιο μέγεθος

Α.Σ. : Άρα αυτός ο έλεγχος γίνεται σε διάστημα ανά μήνα ας το πούμε έτσι όπου ταυτόχρονα με έναν τρόπο γίνεται και ο συντονισμός της ομάδας δηλαδή αυτές οι ομάδες δημιουργούνται σε συνελεύσεις, οι ρόλοι θέλω να πω τους οποίους ανέφερες. Υπάρχουν ρόλοι που είναι πολύ δομημένοι άρα δημιουργούνται και κάποιου είδους ιεραρχήσεις οπότε αναρωτιέμαι πως αυτό το μοντέλο το οποίο είναι bottom up top down

Χ.Μ. : Σίγουρα δεν είναι πολύ ξεκάθαρο, υπάρχουν πολλές διαστάσεις. Για να λειτουργήσει ένα μεγάλο έργο χρειάζεται ένα σχεδιάγραμμα διοίκησης. Σε αυτό υπάρχει μια ιεραρχία διοίκησης. Τώρα στο πως το εξασκείς αυτό, είναι ένα άλλο θέμα. Το κομμάτι των αποφάσεων είναι ένα πολύ σημαντικό κομμάτι και εκεί θα πρέπει να έχεις δομήσει σίγουρα κάποιες διαδικασίες ή κάποιες ροές ή κάποιες ομάδες οι οποίες είναι υπεύθυνες για έναν αριθμό αποφάσεων και πραγμάτων. Μπορεί να υπάρχει ένα κομμάτι συνελεύσεων όπως λες είτε μεγα-

λύτερες είτε μικρότερες, μπορεί να υπάρχει μια executive ομάδα η οποία είναι υπεύθυνη για έναν αριθμό πραγμάτων περισσότερο από κάποια άλλη ομάδα. Σίγουρα υπάρχει μια ιεράρχηση και η ιεράρχηση είναι ένα κομμάτι των έργων των οποίων εγώ έχω τρέξει. Τώρα ο τρόπος με τον οποίο δουλεύουν οι ομάδες που εγώ συμμετέχω είναι κυρίως οριζόντιες. Δεν υπάρχει ιεραρχία, υπάρχει μια ομάδα έργου που δουλεύει οριζόντια. Δεν υπάρχει δηλαδή ιεράρχηση ανάμεσα του manager του project manager, του υπεύθυνου για τα οικονομικά. Για μένα αυτά τα συστήματα τρέχουν πολύ καλύτερα όταν είναι οριζόντια και οι ευθύνες κοινές. Οι ρόλοι βέβαια είναι διαχωρισμένοι, δεν είναι ίδιοι γιατί θα υπήρχε χάος. Δεν θεωρώ ότι χρειάζεται να υπάρχει ισχυρή διάκριση, δηλαδή κατάτμηση. Όλοι πρέπει να έχουν την εικόνα του συνόλου, των στόχων του έργου και να έχουν την ευθύνη ενός πρότζεκτ σαν να είναι δικό τους. Και με αυτόν τον τρόπο αρχίζουν και όλες οι ιεραρχίες να χαλάνε κάπως δηλαδή ο ένας είναι υπεύθυνος και οι άλλοι δεν είναι, αρχίζει αυτό το πράγμα και αλλάζει και υπάρχει μια οριζοντιότητα σε όλα αυτά και δημιουργούνται ομάδες που κάπως είναι όλες μαζί.

A.Σ. : Αυτό δεν είναι όμως ένα στοίχημα που είναι επί της διαδικασίας; Οι άνθρωποι που συμμετέχουν σε αυτό έρχονται από πριν προετοιμασμένοι, αυτή η κατάρτιση είναι αναπόφευκτη μετά από ένα σημείο. Ναι μεν δηλαδή μπορώ να αντιλαμβάνομαι το δικό σου κομμάτι αλλά κυρίαρχα φέρνω ευθύνη για το δικό μου κομμάτι....

X.M. : Κοίταξε, αυτό το οριζόντιο έχει να κάνει με κάποια πράγματα. Σίγουρα έχει να κάνει με τον τόπο στον οποίο λαμβάνονται οι αποφάσεις. Όταν έχεις μια γενική συνέλευση έχεις έναν συλλογικό, ανεκτό και συμμετοχικό τρόπο λήψης αποφάσεων. Για κάποια πράγματα υπάρχει μια συλλογικότητα. Ας πούμε για ένα έργο μπορεί να αποφασίσουν πολλά άτομα, μπορεί να είναι δύο, πέντε, επτά ή είκοσι. Εδώ βέβαια το κομμάτι της αποτελεσματικότητας είναι πολύ σημαντικό. Μπορείς να τρέξεις πολύ καλά όλες αυτές τις διαδικασίες και τις ομάδες λήψης αποφάσεων για να μπορείς να παίρνεις σωστές αποφάσεις και να φέρνεις ένα καλό αποτέλεσμα χωρίς να προκύπτει η λεγόμενη χαύρα. Το απόλυτο χάος. Αυτό το θέμα έχει να κάνει κυρίως με εργαλεία, με τη χρήση των εργαλείων, με το κατά πόσο ακολουθείς μεθοδολο-

γίες και λιγότερο με το αν είναι οριζόντιο ή όχι κάτι. Το κομμάτι της κατάτμησης το λέω περισσότερο από την οπτική του διαχωρισμού των εργασιών, το λέω κυρίως γιατί σε ένα project ή σε έναν οργανισμό συνηθίζεται να υπάρχουν συγκεκριμένες θέσεις όπου η ευθύνη ξεκινάει και τελειώνει σε αυτή τη θέση. Είμαι υπεύθυνος οικονομικών, είμαι υπεύθυνος επικοινωνίας. Συμμετέχεις στο έργο σαν να είσαι κάποιου είδους manager. Όλοι έχουν μια αυξημένη ευθύνη. Εμένα έτσι μου αρέσει να κάνω τα πράγματα. Αυτό προϋποθέτει όπως είπες μια κοινή συμφωνία από την πλευρά των ανθρώπων, η τη χρήση εργαλείων κι επίσης και το ίδιο το περιβάλλον να είναι τέτοιο. Για παράδειγμα εγώ έχω δουλέψει πολύ σε περιβάλλον δήμου. Τα έργα που έχω τρέξει δηλαδή, τα πιο μεγάλα, ήταν σε ένα περιβάλλον δήμου το οποίο ήταν δύσκολο για κάποιους ανθρώπους να μπορέσουν να το συνηθίσουν και να νιώσουν ασφάλεια και άνεση, κυρίως ασφάλεια. Για αυτό λοιπόν στα project που έχουν να κάνουν με δήμους, η συμμετοχικότητα δοκιμάστηκε περισσότερο από κάποια άλλα που έχω κάνει. Σε τέτοια project υπάρχει μια ιεραρχία πάντα. Δεν μπορείς να το αποφύγεις. Υπάρχουν σήμερα πολλές νέες αντιλήψεις σε ότι αφορά άλλα κομμάτια πχ το lotocracy. Έχει να κάνει με άλλα πράγματα αυτό. Για το ποιοι θα είναι υπεύθυνοι για τη διακυβέρνηση ας πούμε. Λοταρία ας πούμε. Και πάλι όμως υπάρχει μια ιεραρχία. Υπάρχει ο δήμαρχος, υπάρχουν οι διευθυντές των γραφείων, υπάρχει ένα οργανόγραμμα της πυραμίδας. Αυτό δεν μπορείς να το αποφύγεις κι επίσης δεν μπορείς να απαιτείς από τους ανθρώπους με τους οποίους συνεργάζεσαι να παίρνουν αποφάσεις με τον ίδιο που τις παίρνεις εσύ

A.Σ. : Αυτό δεν είναι εξαρτημένο από την κλίμακα του project; Όσο μεγαλώνει η κλίμακα του προτζεκτ ανάλογο είναι και το στυλ της πυραμίδας [...?]

X.M. : Κοίταξε, εγώ πιστεύω ότι παντού υπάρχει μια ιεραρχία, ακόμα και στα συμμετοχικά πρότζεκτ υπάρχει μια ιεραρχία

A.Σ. : Σχέσεις εξουσίας...

X.M. : Απλώς στο πάνω μέρος αυτής της ιεραρχίας είναι η γενική συνέλευση, το διοικητικό συμβούλιο. Υπάρχουν πολλές μορφές διοίκησης. Μετά υπάρχει διευθυντής ή ο

διευθύνων σύμβουλος που παίρνει τις αποφάσεις, είναι ανάλογα με το τι θες να κάνεις. Από κει και πέρα υπάρχει το συμμετοχικό μοντέλο, υπάρχει μια διοικούσα επιτροπή, όχι ακριβώς διοικούσα, μια γενική συνέλευση ας πούμε η οποία λαμβάνει αποφάσεις. Υπάρχουν οργανισμοί που δρουν με γενική συνέλευση, υπάρχουν άλλοι που δρουν με διοικούσα επιτροπή και άλλοι που δρουν με διευθύνοντα σύμβουλο. Υπάρχουν επιλογές κι επιλογές. Τώρα από κει και πέρα για τα έργα, εκεί έχεις μια άλλη ευελιξία, και η οποία μπορεί να έχει να κάνει με την ομάδα έργου. Η ομάδα έργου είναι αυτή που αποτελείται από τέσσερις πέντε ανθρώπους οι οποίοι δουλεύουν για έναν κοινό σκοπό κι εκεί μπορείς να έχεις μια οριζόντιο κατάσταση και η ιεραρχία να μην παίζει τόσο μεγάλο ρόλο σε αυτό το κομμάτι.

Α.Σ. : Ποια θεωρείς ότι είναι η αξία του συμμετοχικού σχεδιασμού;

Χ.Μ. : Κοίταξε, κατ' αρχάς πρέπει να δούμε τι θα πει συμμετοχικός σχεδιασμός. **Θα πει ας πούμε να μπουν οι άνθρωποι και να σχεδιάζουν, αλλά ποιοι είναι αυτοί οι άνθρωποι; Είναι οι πολίτες;** Υπάρχει ένας διαχωρισμός για να μπορούμε να συνεννοούμαστε. Σίγουρα ο καθένας αντιλαμβάνεται τον δικό του ρόλο μέσα στην κοινωνία και μπορεί να έχει διπλό και τριπλό ρόλο. Μπορεί να είναι πολίτης, μπορεί να είναι διευθυντής, μπορεί να είναι expert, μπορεί να είναι δήμαρχος, να είναι πολίτης. **Έχουμε το κομμάτι της δημόσιας σφαίρας**, δηλαδή που αφορά τους δημόσιους οργανισμούς, το δημόσιο εν γένει, γενικότερα. Μπορεί να είναι ο δήμος, μπορεί να είναι υπάλληλοι, η δημοτικοί υπάλληλοι που έχουν μια θέση κι εκπροσωπούν τον δημόσιο τομέα. Κάποιοι έχουν εξουσία, κάποιοι δεν έχουν, κάποιοι είναι παραπάνω από άλλους, υπάρχει μια ιεραρχία εκεί. **Υπάρχει μετά η ιδιωτική σφαίρα**, ο ιδιωτικός τομέας. Επομένως εκεί έχεις εταιρείες, έχεις οργανισμούς ιδιωτικού δικαίου, μετά υπάρχουν **τα κέντρα γνώσης**, τα πανεπιστήμια κι όλοι αυτοί οι φορείς που συγκεντρώνουν τη γνώση. Μπορεί να είναι ιδιωτικοί μπορεί να είναι δημόσιοι. Και υπάρχουν και η **Κοινωνία των πολιτών** που έχουν να κάνουν με τους ενεργούς πολίτες αυτούς που κάνουν κάτι. Και τους οργανισμούς όπως είναι **οι Μη κερδοσκοπικοί οργανισμοί οι διάφορες κοινότητες οργανωμένες με νομική μορφή η χωρίς**, με ένα μεγάλο εύρος, το είχαμε πει και

στο συνέδριο το είχε πει και ο Καλαιτζίδης στο συνέδριο, αλλά υπάρχει όμως για διαχωρίσει από κάποια άλλα πράγματα. Τι λέμε συμμετοχικό σχεδιασμό **όλοι αυτοί που ανήκουν σε αυτή τη μεγάλη σφαίρα όλοι αυτοί που μαζί διαμορφώνουν την κοινωνία ή την πόλη ή και όχι μόνο, μπορεί να είναι και έξω από την πόλη, διαμορφώνουν την κοινωνία, την κοινότητα κατά πόσο αυτοί μπορούν να συμμετέχουν στη διαμόρφωση ενός έργου ή ενός σχεδιασμού.** Ο σχεδιασμός είναι μία συγκεκριμένη φάση ενός έργου. Ειδικά εμείς οι αρχιτέκτονες το γνωρίζουμε πολύ καλύτερα απ' όλους. Δηλαδή σχεδιάζουμε πριν κάνουμε κάτι και γι' αυτό η αρχιτεκτονική διαχωρίζεται από κάποια άλλα επαγγέλματα έτσι σε σχέση με την πόλη σε σχέση με τα κτήρια, προβλέπεις τα πράγματα, βάζεις τις γραμμές σου με διάφορα υλικά. Λοιπόν, ο σχεδιασμός είναι μία φάση του έργου υπάρχει φάση της οργάνωσης της υλοποίησης υπάρχει υλοποίηση και διαχείριση, υπάρχουν αυτές οι διαφορετικές φάσεις υπάρχει σύλληψη σχολιασμός πρόταση μπορεί να είναι τεράστια η φυσαρμόνικα, η διαδικασία. **Συμμετοχικότητα στην διαμόρφωση ενός έργου μπορείς να έχεις πολλά από αυτά τα στάδια και μπορεί να είναι σε κάποια και σε κάποια μπορεί να μη είναι, μπορεί να σε όλα μαζί ή μπορεί να είναι σε μεταγενέστερη προγενέστερη φάση.** Σίγουρα δεν βοηθάει το να έχεις μια συμμετοχικότητα σε κάποια στάδια και να μην τα έχεις σε κάποια αλλά μπορεί και να γίνει για παράδειγμα πως αυτή η πλατεία εδώ μπορεί να αλλάξει, να καλέσουμε κόσμο να κάνεις κάποια ερωτηματολόγια, να κάνεις κάποιες ημερίδες κάτι εργαστήρια πώς να αλλάξει αυτή η πλατεία και να φτιάξεις ένα πολύ καλό brief να αποκωδικοποιήσεις αυτή την πληροφορία να το δώσεις στον αρχιτέκτονα, να κάτσει να το σχεδιάσει να το κατασκευάσει μετά. Οπότε έχεις μια φάση συμμετοχικότητας πριν το σχεδιασμό, μπορείς να πεις συμμετοχικότητα κατά την υλοποίηση, άρα που είναι αυτή η συμμετοχικότητα. Μπορεί να είναι στη σύλληψη, δηλαδή εμείς σ' ένα προτζεκτ που κάναμε Curing The limbo που ήταν για το κομμάτι της ένταξης προσφύγων στη πόλη, αυτή ήταν η θεματική του, η σύλληψη αυτού του έργου, συμμετείχαν πάρα πολλοί άνθρωποι, έγινε μεγάλη έρευνα από πολλούς ανθρώπους για τη σύλληψη της ιδέας. Η ιδέα δεν έχει να κάνει με τη σύλληψη του ενός του δημιουργού - επειδή δουλεύεις στα πλαίσια Δήμου και πόλης - και πάει στις ανάγκες τις κοινωνίας σε σχέση με τις ανάγκες

που η κοινωνία κάνει. Αν δε συνομιλήσεις με την ίδια τη κοινωνία, πως θα μπορέσεις να μιλήσεις και να τοποθετηθείς για ένα θέμα το οποίο αφορά τη πόλη όπως είναι η ένταξη στην πόλη στην Αθήνα. Έτσι λοιπόν ξεκινήσαμε και συζητήσαμε με δομημένο ή και με αδόμητο λόγο πολλές φορές, πολλά εργαστήρια δηλαδή που κάναμε με ανθρώπους που γνωρίζαμε μέσω του ΣυνΑθηνά, που συγκεντρώνει περίπου καμία 400αρια ομάδες πολιτών, μέσω έρευνας που κάναμε επιτόπιας για το ΣυνΑθηνά. Κάτσαμε σε πολλά τραπέζια κάναμε πολλά εργαστήρια, είδαμε παραδείγματα τα οποία ήταν παραβατικά πχ καταλήψεις, που ο δήμος είναι εναντίον των καταλήψεων. Ο δήμος μας είχε πει μη πάτε στις καταλήψεις « εγώ πολεμάω τη παραβατικότητα» Δε μπορείς να μη τα δεις αυτά τα παραδείγματα διότι γίνονται για κάποιο λόγο, γίνονται λόγω αδυναμίας του κράτους λόγω αδυναμίας γενικότερη να ανταποκριθείς στη ταχύτητα των προβλημάτων. Στη συγκεκριμένη στιγμή τότε υπήρχε μια αστική κρίση, πρόσφυγες στη πλατεία Βικτορίας, υπήρχαν άνθρωποι που δεν είχαν που να μείνουν. Υπήρχε αυτό το πολιτικό τέτοιο ναι όχι και τα λοιπά. Έκανε κινήσεις αλλά δε μπορούσε να ανοίξει όλα τα θέματα. Υπήρχαν όλοι αυτοί οι θύλακες λύσεων, τις οποίες έπρεπε να εξερευνήσουμε, κάποιες ήταν ανεπίσημες κάποιες ήταν επίσημες, κάποιες ΜΚΟ που χρηματοδοτήθηκαν για να αναλάβουν ένα κομμάτι προσφυγικής κρίσης εκείνο τον καιρό, τους συναντήσαμε να καταλάβουμε τι κάνουν, ποιες είναι οι ανάγκες τους ποιες ήταν οι προκλήσεις που βλέπουν εκείνοι. Κάναμε μια μεγάλη έρευνα, κάναμε δημόσια event μαζί τους και μαζί τους καταλήξαμε σε αυτήν την ιδέα, το Curing the Limbo. Ποιο είναι το βασικό πρόβλημα των προσφύγων. Είναι το Limbo, δε το ξέραμε αυτό από πριν, το καταλάβαμε συνομιλώντας με όλους αυτούς τους ανθρώπους μαζί σε μια φάση προετοιμασίας και σύλληψης της ιδέας και βγήκε αυτή η ιδέα. Πως θα μπορούσε αυτό το πρόγραμμα να δουλέψει με αυτά τα προτζεκτ που ήδη γίνονται στην Αθήνα, μαζί με αυτό το σύστημα που είχε φτιάξει το ΣΥΝαθηνά σε συνεργασία με το δήμο, το οποίο αξιολογεί όλες αυτές τις προσπάθειες. Πως θα μπορούσες να δουλέψεις με όλους αυτούς τους ενεργούς πολίτες για να βοηθήσεις τους ανθρώπους που ήταν στα camps, που ήταν πάρα πολύ καιρό παθητικοί δέκτες πρώτων βοηθειών χωρίς να ξέρουν τι θα κάνουν, χωρίς να ξέρουν που να παν αν θα φύγουν από την Ελλάδα ή θα μείνουν, καθόντουσαν

εκεί βαλτωμένοι. Να τους βοηθήσουμε να φτιάξουμε ένα μοντέλο, το οποίο μπορεί να επαναληφθεί, να τροποποιηθεί, να μεταλλαχτεί, να φτιάξουμε μια βάση η οποία οδηγεί στην κοινωνική ένταξη και αυτή η κοινωνική ένταξη γίνεται με τη συνδρομή και την επαφή με τη Κοινωνία των πολιτών. Η σύλληψη έγινε συμμετοχικά ο σχεδιασμός δεν έγινε συμμετοχικά. Κλήθηκαν συγκεκριμένοι εταίροι. Δεν υπήρχε η κοινωνία των πολιτών θα μπορούσε να υπάρχει όχι εκατοντάδες φορείς θα μπορούσε να υπάρχει 1 ή 2. Στην υλοποίηση του έργου έγινε πιο συμμετοχικά τουλάχιστον για ένα μεγάλο κομμάτι του προτζεκτ.

Α.Σ. : Μπήκαν στη διαδικασία άνθρωποι από τις ΜΚΟ

Χ.Μ. : Ναι και οι πρόσφυγες , που αποτέλεσαν κομμάτι του πως οργανώνω και σκέφτομαι την υλοποίηση. Το εργο αυτό είχε κατατεθεί στην Ε.Ε., πήρε μια πολύ μεγάλη χρηματοδότηση, 5εκατομμύρια ευρώ. Ήταν μια μεγάλη επιτυχία που η Αθήνα το πήρε. Επομένως αυτό για να οργανωθεί πρέπει να υπάρχουν project manager, μια ιεραρχία, κάποιες αποφάσεις. Ένα μεγάλο κομμάτι του έργου, το οποίο το τρέξαμε με την ομάδα μας την ΣΥΝαθηνά, το οποίο αφορούσε στο πως οι πρόσφυγες έρχονται σε επαφή και συμμετέχουν σε πρωτοβουλίες που γίνονται στην Αθήνα που διοργανώνουν κοινότητες . Αυτό το κομμάτι έγινε συμμετοχικά, δε το γνωρίζαμε και το βρήκαμε στη πορεία, μαζί με τις κοινότητες των πολιτών και με τους πρόσφυγες.

Α.Σ. : Σ' αυτό το προτζεκτ τι εμπόδια φανερώθηκαν στη διαδικασία και στην υλοποίηση ;

Χ.Μ. : Πάρα πολλά τα εμπόδια. Από πού να ξεκινήσω. Θα στα πω όλα. Κοίταξε, το ένα μεγάλο εμπόδιο ήταν ότι υπήρχε με ένα θέμα με το οποίο ασχολούμασταν ήταν το προσφυγικό, όχι γενικώς το προσφυγικό σε σχέση με την ένταξη, αλλά καταλαβαίνεις οτιδήποτε άπτεται των προσφύγων παρουσιάζεται ως το προσφυγικό, το οποίο είναι το ζήτημα της προσφυγικής κρίσης, αυτό το οποίο λένε κάποιοι προσφυγικό πρόβλημα αλλά ως γνωστόν δεν υπάρχει πρόβλημα είναι το προσφυγικό ζήτημα. Όπως έλεγε κάποιος αν το προσφυγικό ήταν πρόβλημα θα υπήρχε και λύση. Το προσφυγικό δημιουργεί αυτό το πολιτικό ζήτημα, τη καυτή πατάτα για

όλους τους δημάρχους και όλες τις διοικήσεις. Ο προηγούμενος δήμαρχος που ασχολήθηκε με το προσφυγικό και έκανε φοβερό έργο στο κομμάτι στη κοινωνική κρίση στην Αθήνα. Είχε αναπτύξει μια σχέση με όλα αυτά τα ζητήματα τα κοινωνικά, στο προσφυγικό πήρε πρωτοβουλίες. Ο επόμενος δήμαρχος ο Μπακογιάννης ήθελε να δώσει έμφαση κάπου αλλού, πιστεύει πως εντάξει με τα κοινωνικά θέματα, εντάξει με τους πρόσφυγες, πρέπει η πόλη να πλεύσει σε μια ανάταση που έχει να κάνει με το δημόσιο χώρο, να βελτιώσουμε τα κτήρια. Υπήρχε μια δυσκολία εκεί για το πώς διαχειριζόμαστε επικοινωνιακά το προσφυγικό, υπήρχαν παράλληλα πιέσεις σε σχέση με τη πολιτική, με τη Τουρκία κτλ. Το πολιτικό είναι ένα κομμάτι εμποδίων σε οποιοδήποτε context και να το δεις, ακόμα και με το Καμίνη να το τρέχαμε θα είχαμε προβλήματα.

Α.Σ. : Παρατηρείς μια ασυνέχεια στην πολιτική της τοπικής αυτοδιοίκησης;

Χ.Μ. : Δε θα έλεγα ότι υπάρχει ασυνέχεια, θα έλεγα ότι ζώντας το δήμο σήμερα, όντας συνεργάτης του Δήμου, βλέπω ότι ο δήμος αυτός σε σχέση και με άλλους δήμους στο παρελθόν και με τη κουλτούρα που έχουμε να σταματάμε τα πράγματα και να κάνουμε κάτι καινούριο, αυτός είναι κάτι το ανάποδο. Δηλαδή συνεχίζει αυτά που υπάρχουν αλλά σίγουρα έχει άλλες προτεραιότητες. Επίσης συνέχισε το camp του Ελαιώνα δεν είναι η καλύτερη λύση, διατηρεί όλες τις δομές, δεν τις έκανε στην άκρη. Όταν έχεις ένα πρόγραμμα τόσο μεγάλο, τόσο Flag με την ΕΕ πρέπει να το επικοινωνήσεις και όταν έρχεται αυτή η στιγμή της επικοινωνίας τα πράγματα αρχίζουν να δυσκολεύουν. Εκεί λοιπόν στο κομμάτι της διαχείρισης της πολιτικής, υπάρχουν κάποια εμπόδια. Μετά υπάρχουν εμπόδια στο κομμάτι της διοίκησης και στο κομμάτι της διακυβέρνησης, της ηγεσίας. Πως υποστηρίζεται το πρόγραμμα πολιτικά, πως το ίδιο το πρόγραμμα έχει φτιάξει ένα τρόπο διοίκησης, ένα τρόπο ηγεσίας - λήψης των αποφάσεων ο οποίος είναι συγκεκριμένος, δυσκολευτήκαμε πάρα πολύ σε αυτό το κομμάτι, είχε 5-6 εταίρους και μια δυσκολία γενικά στην επικοινωνία για να μπορέσουμε να φτιάξουμε ένα οργανόγραμμα το οποίο είναι αποδεκτό από όλους. Το οργανόγραμμα που φτιάξαμε εν τέλει δε χρησιμοποιήθηκε ποτέ. Ήταν ένα τεράστιο εμπόδιο, στο πως λαμβάνονται οι αποφάσεις.

Α.Σ. : Πως το διαχειριστήκατε ;

Χ.Μ. : Φτιάξαμε ένα πολύ λεπτομερές σχεδιάγραμμα διαδικασιών λήψης αποφάσεων. Ποιες ομάδες αποφασίζουν για τι , για ποιο πράγμα, είχαμε ένα διάγραμμα οργανωτικό. Ακολουθήσαμε αυτό που είχαμε παρόλο που δεν επισημοποιήθηκε απ' όλους τους εταίρους. Είχαμε δυσκολίες στο πως θα βάλουμε όλους τους εταίρους μέσα, αυτό το αντιμετωπίζαμε κάθε μέρα. Αν δε το αντιμετωπίσεις με τρόπο δομικό θα έχεις κάθε μέρα ένα θέμα.

Α.Σ. : Άρα αυτό το οργανόγραμμα λειτουργεί σαν μια κεντρική συνέλευση ;

Χ.Μ. : Το οργανόγραμμα είχε μια επιτροπή που είχαν θέση όλοι οι εταίροι που ήταν από πάνω, έπαιρνε αποφάσεις για κάποια ζητήματα στρατηγικά αλλά όχι για όλα, ήταν το ανώτερο όργανο, μετά υπήρχε ένα executive team, το team των project manager, το οποίο έπαιρνε αποφάσεις που αφορούσαν καθημερινά ζητήματα και κάποια στρατηγικά θέματα. Μετά υπήρχε η ολομέλεια που ήταν όλοι μαζί και λαμβάνονταν κάποιες άλλες αποφάσεις, υπήρχε μια επιτροπή αξιολόγησης, υπήρχαν πολλές. Ήταν μεγάλο οργανόγραμμα δούλευαν 65 άτομα στο έργο, τεράστιο οργανόγραμμα. Ομάδες εργασίας επίσης, ομάδα παρακολούθησης των προσφύγων, το case monitoring, ένα προς ένα, τι κάνει αυτός τι κάνει ο άλλος. Και όλα αυτά συνεργάστηκαν μεταξύ τους ένα περίεργο σύστημα. Υπήρχαν και άλλα εμπόδια το κομμάτι των προσφύγων αυτών καθ' αυτών, των οφειλομένων, ανθρώπων που δεν είναι σε σταθερή κατάσταση, έρχονται φεύγουν, έρχονται κάποιοι άλλοι, αυτή η αστάθεια λοιπόν.

Α.Σ. : Αυτή όμως η αστάθεια δεν έχει ενσωματωθεί κάπως ; Ποιος θα ήταν ο τρόπος να τους πεις ότι εδώ κάνω κάτι σοβαρό μείνε.

Χ.Μ. : Δεν υπάρχει τρόπος. Δε ξέρω αν είναι η κουλτούρα των ανθρώπων ή η κουλτούρα του προσφυγικού. Υπάρχει μια κουλτούρα του τρόπου με τον οποίο έχουν δημιουργηθεί τα προσφυγικά προγράμματα.

Α.Σ. : Ο στόχος ποιος ήταν του προγράμματος ;

- αρχιτέκτονες αλλά από ένα σύνολο παραγόντων.

Χ.Μ. : Η ένταξη

Α.Σ. : Με ποιον τρόπο ;

Το πρόγραμμα είχε 5-6 πυλώνες, είχε τους παραδοσιακούς, κάποιοι σχεδιάστηκαν αρκετά συμμετοχικά όπως τα μαθήματα των αγγλικών-ελληνικών, τα οποία δεν είχαν εγχειρίδιο του δασκάλου, το μάθημα γινόταν μέσα στη τάξη, και συνδημιουργούταν με τους μαθητές. Οι ανάγκες των μαθητών διαμόρφωναν και την ύλη του μαθήματος. Υπήρχε το κομμάτι της στέγασης, το οποίο δε σου έδινε επίδομα 100%, σου έδινε 80% ποσοστιαίο, σε βοηθούσε να βρεις σπίτι, και σιγά-σιγά το επίδομα χαμήλωνε ενώ εσύ συμμετείχες στα διάφορα εργαστήρια [που σε βοήθαιναν να διαχειριστείς τα του οίκου σου τα οικονομικά σου. Ερχόταν ένας πρόσφυγας άφηνε το θερμοσίφωνο ανοιχτό όλο το μήνα, έλεγε στο τέλος «δε πληρώνω». Μετά υπήρχε το job readiness , που είχε να κάνει με την εύρεση εργασίας, κάναν συνεντεύξεις με ανθρώπους της αγοράς εργασίας. Μετά υπήρχε η ψυχοκοινωνική υποστήριξη και μετά υπήρχε και το κομμάτι της σύνδεσης με τη πόλη και τη κοινωνία των πολιτών. Ήταν ένα ολοκληρωμένο και ολιστικό πρόγραμμα. Υπάρχει μια κουλτούρα στο προσφυγικό όχι μόνο στην ένταξη αλλά και σε άλλους τομείς. Αυτό λοιπόν είχε διαμορφώσει μια κουλτούρα από κάποιους ωφελούμενους να ψωνίζουν αυτό που θέλουν να πάρουν. Πάω εκεί θα πάρω αυτό, πάω εκεί έχει δυσκολία φεύγω πάω κάπου αλλού. Όλη αυτή η ψυχολογία, τα τραύματα που έχουν περάσει, το άγχος για την οικογένεια τους, ερχόταν ο άλλος και έλεγε «το παιδί μου είναι άρρωστο, πες μου τι να κάνω», δεν είναι έτσι, πρέπει να γραφτείς, πρέπει να σε αξιολογήσουμε, εγώ θέλω γιατρό τώρα, δε γίνεται έτσι, θέλει μια σειρά. Κάποιοι έφευγαν παράνομα, δεν υπήρχε σταθερή ομάδα.

Α.Σ. : Πόσοι πρόσφυγες ;

Χ.Μ. : 400 πρόσφυγες, αυτοί που δουλέψαμε, ήρθαν πάρα πολλοί, κάναμε πολλές εγγραφές μπορεί και 1000.

Α.Σ. : Απ' ότι καταλαβαίνω η συμμετοχικότητα είναι μια προϋπόθεση είτε για την αρχιτεκτονική παραγωγή είτε για τη πολεοδομική παραγωγή ούτως ώστε να επανεξεταστεί η πόλη όχι από τους εμπνευστές - σχεδιαστές

Χ.Μ. : Κοίταξε, δεν μπορείς πια σήμερα σε ότι αφορά την αστική ανάπτυξη, το κομμάτι της διαμόρφωσης της πόλης να μην εμπλέξεις ένα πολύ μεγάλο αριθμό ανθρώπων, φορέων, μερών, ενδιαφερόμενων μερών στα πάντα στο οτιδήποτε, στο σχεδιασμό στην υλοποίηση

Α.Σ. : Να σου κάνω μια κρίσιμη ερώτηση, αυτή η ανάγκη που μια ή άλλη παλαιότερα στις προ-νεωτερικές κοινωνίες συνέβαινε, δηλαδή αυτή η ανάγκη της συμμετοχικότητας δεν έρχεται σε μια ανάγκης επιστροφή στις ρίζες. Αφού βιώσαμε ένα πλήρη καπιταλισμό που τα πάντα είναι από τα πάνω και τώρα μπαίνουμε σε μια διαδικασία να βρούμε τη κοινότητα, να βρεθούμε στο τόπο του εγκλήματος.

Χ.Μ. : Εντάξει δε ξέρω αν ξαναγυρνάμε στις ρίζες, δεν είμαι σίγουρος ποιες είναι οι ρίζες. Νομίζω ότι σήμερα απλά υπάρχει μια εποχή με διαφορετικές ανάγκες, τη στιγμή που μιλάμε, δε ξέρω αύριο τι θα γίνει. Δε ξέρω για παράδειγμα η νέα εποχή που ανοίγεται αυτή τη στιγμή που διαφαίνεται, του κομματιού της τεχνολογίας, το κομμάτι του Artificial Intelligence, θα λειτουργήσουν συμμετοχικά, δε ξέρω, μπορεί και να λειτουργήσουν μπορεί και να μη. Σίγουρα όμως η τεχνολογία βοηθάει παρά πολύ στο να συμμετέχουν οι άνθρωποι σε κάτι, δε σημαίνει απαραίτητα όμως ότι οι πόλεις μας θα γίνουν πιο συμμετοχικές, δε ξέρω πως θα γίνει. Το ίδιο δε ξέρω αν πολύ παλαιότερα οι ρίζες προέρχονταν από το συμμετοχικό. Κάποια στιγμή τη δεκαετία του '60-'70 δημιουργήθηκαν πάρα πολλά τέτοια πειράματα, σίγουρα προήλθαν από μια ευρύτερη ανησυχία και μια διευρήνση εναντίωση του καπιταλισμού, του κεφαλαίου και της αποικιοκρατίας. Ο καπιταλισμός ήρθε έπειτα και υπερνίκησε τα πράγματα, οι πόλεις διαμορφώθηκαν μέσω του κεφαλαίου. Σήμερα είναι μια εποχή που βλέπουμε στις περισσότερες πόλεις, σαν την Αθήνα που υπάρχουν προϋποθέσεις για αυτό, το συμμετοχικό είναι κάτι που συμβαίνει. Είναι και μια προϋπόθεση για να γίνουν τα πράγματα. Μη ξεχνάμε και τη κοινωνική κρίση που πέρασε η πόλη και η χώρα, δε μπορεί κανείς πια να προσφέρει στη κοινωνία, αυτά με τα οποία η κοινωνία θα είναι απολύτως ευχαριστημένη όπως παλιότερα. Παλιότερα ήμασταν βουτηγμένοι σε μια ζωή πιο ιδιωτική, ο κόσμος ήταν πιο χαρούμενος, το βιοτικό επίπεδο ήταν πολύ ψηλό. Σήμερα έχει πέσει

παρά πολύ, το βιοτικό επίπεδο, υπάρχουν ζητήματα που δεν υπήρχαν τότε. Τα έκρυβαν κάτω από το χαλί. Σήμερα είναι όλα εδώ στο δημόσιο χώρο, υπάρχουν άστεγοι πρόσφυγες, υπάρχουν εγκαταλελειμμένα, υπάρχουν πεζοδρόμια που είναι διαλυμένα, υπάρχει η κλιματική αλλαγή, υπάρχει η έλλειψη δεδομένων, υπάρχει η κοινωνία των Πολιτών, όλα αυτά υπάρχουν δε μπορούμε να τα κρύψουμε αυτά. Δεν έχουμε χτίσει κτήρια φοβερά να τα βάλουμε μέσα, είναι όλα όπως τα βλέπουμε.

Α.Σ. : Στην Αθήνα.

Χ.Μ. : Ναι στην Αθήνα, στην Μαδρίτη δεν είναι έτσι τα πράγματα. Εδώ στην Αθήνα τα βλέπεις όλα έξω, είναι φανερά. Από πόλη σε πόλη υπάρχει μια άλλη ιδέα για το συμμετοχικό. Οι πόλεις της λατινικής Αμερικής, οι πόλεις της νότιας Ευρώπης με τις πόλεις της βόρειας Ευρώπης. Υπάρχουν και ιστορικά παραδείγματα, όπως αυτό της Cristiana, στη Δανία. Υπάρχουν βέβαια και άλλα πράγματα που βλέπεις ότι η πόλη προχωράει και χωρίς να βασίζεται σε όλα αυτά, βλέπεις ότι υπάρχει μια μορφολογία στη Κοπεγχάγη που συζητάν, εδώ είναι fixed, κάποια θα τα συζητήσουμε αλλά είναι fixed.

Α.Σ. : Εδώ στην Ελλάδα είμαστε σε μια φάση που μπορούμε να δημιουργήσουμε πολλά πράγματα ταυτόχρονα με φρέσκο βλέμμα

Χ.Μ. : Ναι και τα βλέπουμε όλα. Εγώ έζησα στη Ζυρίχη 1-2 χρόνια και στο Βερολίνο άλλο 1. Στη Ζυρίχη δεν υπάρχουν θέματα, έχεις μια θέση, είσαι εργαζόμενος δεν έχεις να σκεφτείς κάτι, ενώ εδώ

(γέλια)

Α.Σ. : Είναι πεδίο δόξης λαμπρό

Χ.Μ. : **Ναι, πεδίο δόξης λαμπρό, έρχεσαι εδώ και λες γουαου, να τα προβλήματα να τες και οι ομάδες να και ο δημόσιος χώρος, να και τα κενά κτήρια να το και το ένα να το και το άλλο, εδώ είμαστε.**

Α.Σ. : Μου έλεγε ο αδερφός μου να πάω στην Αγγλία να κάνω μεταπτυχιακό και του έλεγα εκεί είναι όλα σχεδιασμένα

Χ.Μ. : Εδώ έχεις το φοβερό πρόβλημα ότι είναι η πόλη του kickstart δηλαδή τα βλέπεις λες τέλεια ξεκινάς, γουαου αυτό ήτανε? Εύκολο? Ξεκινάν τα προβλήματα, οι αγκυλώσεις. Δε μπορείς να πας παραπάνω να ξύσεις, μετά υπάρχουν τα στεγανά, κάνεις μια δράση στο δημόσιο χώρο. Πχ μια δράση που είχαμε κάνει στη Στοά Εμπορίου, "Ίχνη Εμπορίου», μελετούσαμε την Αθήνα το δημόσιο χώρο, τα κενά κτήρια, είχαμε φτάσει σε κάποια σενάρια με τη συνεργάτιδα τη Μαρθα Γιανακοπούλου και τη Κλίσια Θερού. Βρήκαμε αυτή τη στοά, φοβερή αυτή τη στοά γιατί είναι έτσι. Χτυπήσαμε δυο πόρτες ανοίξαμε όλες, κάναμε ένα open call κάναμε και ένα δεύτερο ήρθαν 150. Λέμε αυτό ήταν, εμ δεν ήταν αυτό. Για να ξύσεις το από πάνω, δεν είναι απλό, δεν είναι καθόλου απλό.

Α.Σ. : Θέλει μια πολιτική τομή

Χ.Μ. : Δεν είναι μόνο αυτό, εδώ στην Ελλάδα το σύστημα είναι πολύπλοκο, **επίσης η διοίκηση δεν καταλαβαίνει αυτά τα έργα. Μιλούσαμε και στο συνέδριο για culture change. Για αυτό μιλάω και εγώ για αποτελέσματα, γιατί με τα αποτελέσματα μπορείς να αλλάξεις τη κουλτούρα των ανθρώπων τις ρουτίνες τους και τον πολιτισμό της δημόσιας διοίκησης.** Να πας να τους πεις έκανα συμμετοχικό σχεδιασμό, «ε και τι έγινε;» Ενώ αν πας τα αποτελέσματα, «α γίνεται αυτό και αυτό, α ωραία.» Θέλει αλλαγή στη κουλτούρα της δημόσιας διοίκησης, δεν μπορούν να καταλάβουν. Αυτοί που μας είχαν δώσει το χώρο, νόμιζαν ότι θα κάναμε μια εκδήλωση, αυτό που είχαμε κάνει εμείς δεν μπορούσαν να το αποκωδικοποιήσουν, νόμιζαν ότι κάναμε κατάληψη, δε παν να ήταν ο δήμος μαζί μας, νόμιζαν ότι κάναμε κατάληψη. Γιατί να στο δώσω το κτήριο, δε στο δίνω. Μετά άλλαξε ο διοικητής, άντε πάλι από την αρχή.

Α.Σ. : Για σένα η αρχιτεκτονική είναι επιστήμη ή τέχνη, για να μπορέσουμε να μιλήσουμε για την επιφάνεια της πόλης αλλά και για το υπέδαφος της, χρειάζονται τομές μεθοδολογικές με σοβαρή στρατηγική ή θέλει μια πιο αυθόρμητη βιωματική διαδικασία ;

Χ.Μ. : Και τα δύο θέλει, **δε μπορούμε να μιλήσουμε για την αρχιτεκτονική μόνο ως επιστήμη γιατί ως τέχνη**

και το κομμάτι του δημιουργού, γι αυτό και εγώ έχω αυτή τη διαφωνία με το κομμάτι του συμμετοχικού σχεδιασμού στην αρχιτεκτονική, υπάρχουν παραδείγματα συμμετοχικού σχεδιασμού με αρχιτέκτονες που δε θα το φανταζόσουν. Ακόμα και σε αυτά υπάρχει η ιδέα του δημιουργού. Αυτό αν το βγάλεις τελειώσε.

A.Σ. : Της έμπνευσης,

X.M. : **Της έμπνευσης, της σύλληψης, του πως θα ερμηνεύσεις όλα αυτά τα πράγματα, το πώς θα χρησιμοποιήσεις τα εργαλεία του συμμετοχικού σχεδιασμού, ποιος θα είναι ο στόχος, τι θα βγάλεις στο τέλος, πως όλα αυτά τα πράγματα θα τα κουμαντάρεις, και πως στο τέλος θα παρουσιάσεις το τελικό αποτέλεσμα και ποιο θα είναι το τελικό αποτέλεσμα. Αυτά ανήκουν στη σφαίρα ενεργειών του δημιουργού.** Από εκεί και πέρα, η αρχιτεκτονική ως επιστήμη δηλαδή όλα αυτά που έχουν να κάνουν με επιστημονικά τεκμηριωμένη διαδικασία ή γνώση , που αφορούν επιστημονικά δεδομένα, που αφορούν το κομμάτι της γεωλογίας, στατικά, ακόμα και τις μεθοδολογίες. Δηλαδή για να υλοποιήσεις κάτι σχεδιάζεις μια μεθοδολογία που έχει μια επιστημονική τεκμηρίωση, έχει κάποια σαφή βήματα. Ακόμα και αυτό μπορεί να είναι ένα δημιούργημα. Στη Στοά Εμπορίου, στα Ίχνη Εμπορίου, αυτό για μας, ήταν ένα δημιούργημα, δεν έγινε συμμετοχικά, εμείς βρήκαμε αυτή τη στοά και είχε σημασία ότι ήταν αυτή και όχι οποιαδήποτε άλλη. Είχε σημασία και η διαδικασία που το τρέξαμε. Και τα Open call που μπήκαν οι πρώτοι καλλιτέχνες και φτιάξαν τα πρώτα αντικείμενα και κάποια από αυτά φτιάξαν και την υποδομή του δημόσιου χώρου. Και μετά έγινε ένα δεύτερο open call, ήρθαν καλλιτέχνες εφαρμοσμένης τέχνης έφτιαξαν έργα τέχνης, εργαστήρια έγιναν. Δηλαδή όλο αυτό το πράγμα έχει μια σειρά από βήματα, είναι ένα πιο υβριδικό προτζεκτ αλλά αυτό δε μπορεί να το κάνει οποιοσδήποτε. Το έκανε και ο δήμος, όπου απέτυχε παταγωδώς, γιατί αν βγάλεις το δημιουργό απέξω τελειώσες.

A.Σ. : Σαν curating δηλαδή,

X.M. : Ναι, είναι ο λεγόμενος Curator, υπάρχει επιμελητής. Εμείς επιλέξαμε ποιες ομάδες θα ήταν μέσα. Τους βάλαμε σε συγκεκριμένα μαγαζιά, από πάνω, με ιεραρ-

χία. Αυτός θα πάει εκεί αυτός θα πάει παραπέρα. Από εκεί και πέρα τα αφήσαμε να γίνουν , ελεύθερα, συμμετοχικά,

A.Σ. : Το preproduction έγινε από σας,

X.M. : Ναι το preproduction ήταν κεντρικό, η σύλληψη, δε μπορείς να βγάλεις το δημιουργό από όλο αυτό, αλλιώς δεν έχεις αρχιτεκτονική πιστεύω, αλλιώς μιλάμε για κάτι άλλο, κάποιο δημόσιο υπάλληλο, κάποιον που δε πονάει αυτό το πράγμα, δε το έχει σκεφτεί. Εγώ διαφωνώ στην ιδέα του συμμετοχικού σχεδιασμού που βγάζει το δημιουργό από την εξίσωση

A.Σ. : Το δημιουργό με όλα τα βαρίδια που φέρει.

X.M. : Ναι! Με όλα. Το πόσο δημιουργός όμως θα είναι και πόσο θα καθορίσει αυτό υπάρχει.

A.Σ. : Αυτό ίσως κάνει και το καλό δημιουργό, σε οποιαδήποτε διαδικασία παραγωγής όπου ο δημιουργός ενστερνίζεται όλους τους παράγοντες, είτε είναι τεχνικοί, είτε είναι το περιβάλλον, ο καλός δημιουργός έχει την ευαισθησία ούτος ώστε να μπορεί να λαμβάνει, να παίρνει το feedback, και να το ξαναδίνει, σαν να ήταν ο μαέστρος.

X.M. : Ναι, για μένα ο δημιουργός έχει τη προσωπική ερμηνεία, αυτό είναι το βασικό. Αυτό που θα σκεφτείς εσύ και δε θα σκεφτώ εγώ, ο τρόπος που θα το κάνω εγώ και δε θα το κά νεις εσύ. Είναι καθαρά προσωπικό, καθαρά κεντρικό. Έχει κεντρικό ρόλο ο δημιουργός. Μπορεί να καθορίσει ένα κομμάτι μπορεί να συντονίσει. Αλλά δεν υπάρχει αρχιτεκτονική, σχεδιασμός , αστικές παρεμβάσεις, αν δεν υπάρχει μέσα ο δημιουργός. Αν δεν υπάρχει είναι μία σούπα και καλύτερα να μην το κάνεις. Δηλαδή θα δούμε άλλες σούπες στην Αθήνα όταν δεν υπάρχει δημιουργός ο οποίος θα κριθεί και από αυτό.

A.Σ. : Είναι και η ευθύνη του.

X.M. : Ναι είναι η ευθύνη του, είναι η γραφή του, για μένα είναι προσωπικό αυτό.

A.Σ. : Άρα, αυτό θεωρείς ότι έχοντας όλη αυτή την ευ-

θύνη ο δημιουργός πως μπορεί να μιλήσει κανείς για μια συμπεριληπτική αρχιτεκτονική, από τη πρόταση και τη σύλληψη μέχρι και την υλοποίηση, αν έχει τόσο κεντρικό ρόλο ο δημιουργός ;

Χ.Μ. : Μπορεί να δημιουργήσει να σχεδιάσει και να κατασκευάσει τις διαδικασίες, μέσα από αυτές, μπορεί να σχεδιάσει πόσο συμμετοχικό θα είναι κάτι και πόσο δε θα είναι. Για παράδειγμα στην Αγορά της Κυψέλης, ο τρόπος που το χειριστήκαμε εκεί – αρχικά ο δήμος έσπασε μια κατάληψη – πήγε ανακαίνισε ένα κτήριο, ποιος το αποφάσισε ο δήμος το αποφάσισε. Εμείς πήγαμε εκ των υστέρων και φέραμε τη κοινότητα μαζί, για να ξανασκεφτεί ποια θα μπορούσε να είναι η χρήση του κτηρίου αυτού και κατά πόσο θα μπορούσε να υπάρχει κάποιος από τη κοινότητα με ένα open call για να αναλάβει τη διοίκηση του κτηρίου. Είναι αυτό συμμετοχικό ; Είναι, όχι πολύ, δηλαδή το πιο συμμετοχικό είναι ο συμμετοχικός προϋπολογισμός, που λέει έχουμε αυτά τα λεφτά πείτε μας τις ιδέες μας. Στη κυψέλη πήραμε τις φωνές αυτές, τις βγάλαμε με διάφορα τερτίπια, σχεδιαστικά, καλλιτεχνικά, με συνεντεύξεις, με ερωτηματολόγια, για να μπορούν να βγουν αυτές οι φωνές, να έχουν και κάποιον νόημα να εμπνεύσει και τον άλλον. Να μην είναι τι θέλεις να γίνει στην αγορά κυψέλης» Εγώ θέλω να γίνει ΚΕΠ» δεν είναι έτσι, να αρχίσει να γίνεται πιο βιωματικό. Αρχίζεις να βγάζεις στην επιφάνεια πράγματα που νοιάζονται και αγαπάν αυτό το κτήριο. Δεν ήταν πολύ συμμετοχικό, ήταν 250 άτομα, στη κυψέλη μένουν πολύ περισσότερο. Πόσο συμμετοχικό είναι αυτό, ήταν όμως, αυτό διαμόρφωσε ένα brief, αυτό το brief, έφτιαξε ένα feasibility study (σ.σ. μελέτη σκοπιμότητας), η αγορά είχε ζητήματα βιωσιμότητας. Φτιάξαμε με τους κατοίκους ένα πλάνο βιωσιμότητας και ανοίξαμε ένα Open Call για τη κοινότητα, ποιος θέλεις να καταθέσει μια πρόταση με τον οργανισμό του ή μόνος του για να αναλάβει τη διαχείριση της αγοράς, είναι κάπως συμμετοχικό.

Α.Σ. : Έγινε ;

Χ.Μ. : Ναι υλοποιείται, σήμερα.

Α.Σ. : Και η διαχείριση ?

Χ.Μ. : Την έχει αναλάβει το ίδρυμα Hub Athens. Και τώρα

πάμε στο κομμάτι της διαχείρισης, για αυτό σου είπα, το έργο έχει στάδια, έχει τη σύλληψη, τη προετοιμασία και έχει και τη διαχείριση. Το ίδρυμα Impact Hub τη διαχείριση που κάνει δεν είναι και πολύ συμμετοχική, έχει ένα-δύο υπεύθυνο κοινότητας, community manager, μιλάνε με τις ομάδες και τον κόσμο, πχ έρχεται μια κυρία και λέει θέλω να διοργανώσω το πάρτι του παιδιού μου, τότε ποια μέρα κλπ. Δώσε και κάτι στην αγορά. Δεν είναι συμμετοχικό με την έννοια ότι υπάρχει μια γενική συνέλευση και είναι οι καταστηματαρχές και αποφασίζουν όλοι μαζί, δεν υπάρχει αυτό, είναι όμως ανοιχτό. Υπάρχουν διαβαθμίσεις και διαβαθμίσεις.

Α.Σ. : Είναι μεγάλο στοίχημα από εκεί που είχε μάθει κανείς από την Χ μέθοδο να πάει κατευθείαν στην -Χ, θέλει σιγά-σιγά χτίσιμο αυτό

Χ.Μ. : Ναι, ναι έτσι. Σε κάθε περίπτωση, είναι η περίπτωση πως το έχεις σκεφτεί, τι σε παίρνει να κάνεις, ο χρόνος που σε παίρνει να κάνεις. Για τη διακυβέρνηση της αγοράς κυψέλης το σχέδιο ήταν να γίνει συμμετοχική, δηλαδή μετά τη πενταετία το ίδρυμα Impact Hub θα έφευγε και θα είχε καλλιεργήσει πίσω του μια γενική συνέλευση που θα ήταν οι καταστηματαρχές και οι διάφοροι άνθρωποι της περιοχής οι οποίοι θα αναλάμβαναν τη διακυβέρνηση του κτηρίου. Δεν έγινε αυτό, αντιμετώπισαν δυσκολίες, πρακτικές δυσκολίες. Άρα λοιπόν υπάρχει συμμετοχικό και συμμετοχικό. Σε όλα αυτά μέσα όμως για μένα δε μπορεί να λείπει ο δημιουργός.

Α.Σ. : Στο προτζεκτ αυτό όμως ο δημιουργός ποιος είναι ;

Χ.Μ. : Υπήρχε μια ομάδα δημιουργών, το ΣυνΑθηνά. Η ομάδα που δημιούργησε αυτή την ιδέα. Ήταν η αντιδήμαρχος η Αμαλία Ζέχου

Α.Σ. : Άρα ο δημιουργός μπορεί να είναι και συλλογικός δημιουργός.

Χ.Μ. : Φυσικά μπορεί να είναι, βεβαίως.

Α.Σ. : Άρα δεν είναι απαραίτητο να είναι προσωποκεντρικό στον έναν, μπορεί να είναι και στους 5.

Χ.Μ. : Ναι, μπορεί να είναι στους 5, μπορεί να είναι μια

ομάδα, μια σχεδιαστική ομάδα, μια οργανωτική ομάδα

Α.Σ. : Σπάει έτσι την αρχιτεκτονική όπως τη ξέρουμε,

Χ.Μ. : Ναι, ναι, τη σπάει αυτό είναι αλήθεια

Α.Σ. : Εντάξει, ευχαριστώ,

Χ.Μ. : Τίποτα να είσαι καλά, ελπίζω να τα είπα,

(Γέλια)

Συμπεράσματα:

Η συμμετοχικότητα μπορεί να σημαίνει συμμετοχή σε κάποιους από τους παράγοντες της παραγωγικής διαδικασίας και όχι κατ' ανάγκη σε όλους. Παραγωγική διαδικασία σημαίνει σύλληψη, σχεδιασμός, υλοποίηση κ.ο.κ.

Απαιτείται αλλαγή κουλτούρας στη δημόσια διοίκηση σε σχέση με νέες μορφές έργων παραγωγής χώρου. Η διοίκηση αδυνατεί να κατανοήσει τη πολυπλοκότητα αυτών των έργων.

Κατά την άποψη του Χάρη Μπίσκου, ο δημιουργός είναι αναφαίρετο κομμάτι στην επιτυχία ενός έργου. Ο δημιουργός μπορεί να είναι και συλλογικός αλλά σίγουρα έχει την ευθύνη του έργου. Τώρα το πόσο παρεμβατικός θα είναι στους εκάστοτε παράγοντες της διαδικασίας παραγωγής ή κατά πόσο θα αφήνει τη συμμετοχή των άλλων να αλληλεπιδράσει εναπόκειται σε αυτόν.

Ο συνεντευξαζόμενος δεν επιθυμούσε την ανάρτηση της βιντεοσκόπησης στο διαδίκτυο



Θάνος Ανδρίτσος, Πολεοδόμος, μέλος της Commonsplace

Διάρκεια : 1h48min

Τόπος: Πάρκο Σταθμού Λαρίσης

Χρόνος: 3/12/2022

Α.Σ : Γεια χαρά, θέλεις να μου πεις το όνομά σου και ποια ή ποιες ιδιότητες θεωρείς ότι σε αντιπροσωπεύουν ;

Θ.Α: Είμαι ο Θάνος Ανδρίτσος είμαι αρχιτέκτονας και πολεοδόμος και είμαι μέλος της commonspace που είναι μία συνεταιριστική εταιρεία σχεδιασμού και έρευνας για το δημόσιο χώρο, την αρχιτεκτονική, τον αστικό σχεδιασμό, το περιβάλλον και ούτω καθεξής και αυτές είναι και οι βασικές ιδιότητες με τις οποίες δουλεύω δηλαδή ακόμα και ανεξάρτητα της commonspace εργάζομαι ως πολεοδόμος ασχολούμαι τη βιώσιμη αστική ανάπτυξη, με αυτά τα θέματα.

Α.Σ : Κοίτα τώρα θα σου κάνω μία πολύ γενική ερώτηση που είναι και δύσκολη ερώτηση απλά με ένα τρόπο και να ενταχθούμε λίγο κάπως καλύτερα την κουβέντα. Τι είναι η αρχιτεκτονική; Σε σχέση με αυτά τα οποία εσύ θέλεις να επισημάνεις στην δουλειά σου ;

Θ.Α. : Κοίτα εμένα μου αρέσει αρκετά το θέμα της πόλης εγώ δηλαδή για μένα δεν ήταν ποτέ το κέντρο του ενδιαφέροντος μου νομίζω η σύνθεση από μόνη της ας πούμε, ή η μικρή κλίμακα παρότι μου αρέσουν όλα αυτά. Εμένα πάντα αυτό που πιο πολύ με ενδιέφερε ήταν η πόλη, ο χώρος και νομίζω ότι έχω προσπαθήσει όλα αυτά τα χρόνια όσο μπορείς γιατί δεν είναι και εύκολο να έχεις πάντα τις δυνατότητες να δουλέψεις σε αυτά τα αντικείμενα που σου αρέσουν, έχω προσπαθήσει όσο μπορώ να ασχολούμαι πάντα με θέματα δημοσίου χώρου, κοινότητας, πώς αναπτύσσονται, πώς εξελίσσονται οι πόλεις, οπότε εμένα αυτό το θέμα με ενδιαφέρει και νομίζω ότι έχει πολύ μεγάλο εύρος, αλλά πάντοτε σκεφτόμουνα το επάγγελμά μου σε σχέση με τα πράγματα που με ενδιαφέρουν. Δηλαδή όχι τόσο μόνο με τις δεξιότητες που ίσως έχω, που δεν είμαι και ο καλύτερος ας πούμε, αλλά

περισσότερο με αυτά τα πράγματα που μου φαίνονται ότι έχουν σημασία δηλαδή νομίζω ότι το πώς εξελίσσεται η πόλη, πώς είναι οι άνθρωποι μέσα στις πόλεις, την ιστορική εξέλιξη τα κοινωνικά, οικονομικά και άλλα στοιχεία που καθορίζουν την εξέλιξη της με ενδιαφέρουν πολύ και όσο μπορώ να δουλέψω σε αυτά τα θέματα το επιδιώκω. **Πόσο μάλιστα όταν [επειδή για εμένα ήταν πολύ καθοριστικό κομμάτι] για τους περισσότερους από τους συνομηλικούς και φίλους και φίλες που δουλεύουμε παράλληλα αυτά τα χρόνια είναι πολύ καθοριστική πλευρά του ότι βγήκαμε στο επάγγελμα ακριβώς στην έναρξη της κρίσης και αυτό κάπως μας καθόρισε χωρίς να είναι ότι κάναμε πάντα κάτι φοβερά, radical ας πούμε αλλά μας καθόρισε λίγο τη σκέψη, ότι εμείς πρέπει με κάποιο τρόπο να αξιοποιήσουμε τις γνώσεις και το επάγγελμά μας για να συνεισφέρουμε ή τέλος πάντων να ασχοληθούμε με τα κρίσιμα θέματα της εποχής μας.** Εμένα με απασχολεί πάντα αυτό.

Α.Σ : Πάνω σε αυτό το πλαίσιο που περιγράφεις, τα εργαλεία της κοινωνικής παραγωγής τι θεωρείς ότι είναι συμμετοχικός σχεδιασμός και γενικότερα συμμετοχή στις διαδικασίες παραγωγής χώρου.

Θ.Α. : Κοίτα εμείς νομίζω ότι όταν διδαχτήκαμε αρχιτεκτονική και κάπως το πλαίσιο στο οποίο εγώ μεγάλωσα, δηλαδή τη δεκαετία του '90 και του 2000, παρότι είχε πάντοτε μία αναφορά στη μεγάλη κλίμακα, στην πολεοδομία στο πώς θα εξελιχθεί η πόλη, πιστεύω ότι είχε μειώσει τη σχέση της με την κοινωνία ή τέλος πάντων εγώ ο τρόπος με τον οποίο το προσεγγίζει και νομίζω ότι με ενδιέφερε πάντα και αυτό εξαρχής μας έκανε πάντα να ασχοληθούμε λίγο με το θέμα συμμετοχικός σχεδιασμός που είναι τεράστιο και πολύ ευρύ.

[βροχή]

Α.Σ : Μιλάγαμε για τα εργαλεία τα οποία με ένα τρόπο φανερώνουν το πλαίσιο στο οποίο περιέγραψες για το κομμάτι της αρχιτεκτονικής παραγωγής. Ποια εργαλεία είναι αυτά τα οποία φανερώνουν μια πιο ανθρωπιστική/συμπεριληπτική αρχιτεκτονική παραγωγή. Ποιά θεωρείς ότι είναι τα εργαλεία αυτά?

Θ.Α. : Καταρχήν ας πούμε ότι συζητάμε για την αρχιτεκτονική με την γενική της έννοια, άρα συζητάμε για κάτι που σχετίζεται με το σχεδιασμό του χώρου γιατί η κλίμακα στην οποία πολλές φορές συζητάμε είναι πολύ διευρυμένη, δηλαδή εγώ έχω δουλέψει και για το συνολικό σχεδιασμό για το σχέδιο βιώσιμης ανάπτυξης της Γαύδου, κάποιος μπορεί να δουλέψει για το συμμετοχικό σχεδιασμό ενός κτιρίου, αλλά ας πούμε το συζητάμε τώρα σε μεγάλη έννοια, αρχιτεκτονική ως ως την διαδικασία σχεδιασμού του χώρου. Με αυτή την έννοια εμείς να σου πω πως το προσεγγίσαμε για να μη σου πω μία θεωρητική άποψη. Εμείς κάποια στιγμή στην αρχή της δεκαετίας του 2010-2012, ξεκινάμε να συγκροτούμε μία ομάδα από αρχιτέκτονες, γεωπόνους, landscape architects, συγκοινωνιολόγους, διάφορες ειδικότητες γύρω από αυτά τα θέματα και η πρώτη μας προσέγγιση ήταν να δουλεύουμε για δημόσιους διαγωνισμούς, για δημόσιο χώρο, να παρακολουθούμε λίγο διεθνείς τάσεις, κάναμε εκείνο το διάστημα και τα μεταπτυχιακά μας και όλα αυτά. Κάποια στιγμή το θέμα του συμμετοχικού σχεδιασμού μας ήρθε από δύο πλευρές. Η μία πλευρά ήταν η σχέση που αποκτούσαν κάποια μέλη της ομάδας μας με διάφορες τέτοιες εμπειρίες στο εξωτερικό που τους φαινόταν ότι έχει ενδιαφέρον, είτε βιβλιογραφικά, γιατί διαβάζαμε διάφορα πράγματα από δω και από κει είτε και μέσα από την εμπειρία που είχε κάποιος κόσμος οπότε η τάση συμμετοχής στο σχεδιασμό του δημόσιου χώρου άρχισε να μπαίνει γενικά στη συζήτηση έντονα από όλες τις πλευρές και από τις πιο ριζοσπαστικές και από τις πιο mainstream. Γενικά ήταν μία τάση η οποία υπήρχε. Αυτό που θεωρήθηκε το participatory turn ήδη από τη δεκαετία του 70 και του 80 είναι μία τάση η οποία γενικά υπάρχει και εμείς θεωρούσαμε ως σύγχρονοι μελετητές και μελετήτριες, μας ενδιαφέρει να την προσεγγίσουμε συν το ότι μας φαίνεται και ενδιαφέρον και από την άλλη μεριά μας ήρθε σε ένα βαθμό

διότι άρχισαν να μας προσεγγίζουν, να έχουμε και εμείς κάποια σχέση κάποιες πρωτοβουλίες από τα κάτω. Όχι αναγκαστικά πρωτοβουλίες κατοίκων αλλά κάπως μας ήρθε δηλαδή θέλω να πω. Μας τέθηκε ως πιθανό θέμα. Οπότε το πρώτο ολοκληρωμένο έργο το οποίο κάναμε και το οποίο το κάναμε και εθελοντικά εμείς ήταν ένα έργο στο ένα project συμμετοχικού σχεδιασμού σε ένα σχολείο στα Χανιά, το οποίο μας ήρθε σαν πρόταση από συνεργάτιδα και φίλους που είχαμε στην περιοχή διότι μία ομάδα μαθητών και εκπαιδευτικών σε ένα σχολείο, ήθελε να κάνει μία συμμετοχική διαδικασία για να προσπαθήσουν να προτείνουν στο δήμο ένα σχέδιο, είτε πεζοδρόμησης, είτε περιορισμού της κυκλοφορίας των αυτοκινήτων μπροστά από το σχολείο τους. Για μας παρότι είχαμε κάποια εργαλεία, είχαμε λίγο διαβάσει, ένας φίλος είχε δουλέψει και στο εξωτερικό σε ένα τέτοιο project ήτανε μία σχετικά πρωτόγνωρη διαδικασία η οποία πήγε εξαιρετικά όμως. Και πήγε εξαιρετικά γιατί πραγματικά συμμετείχαν με τεράστια πλειοψηφία οι μαθητές, οι γονείς, η γειτονιά, έγινε ένα φοβερό γεγονός που κατέληξε όντως και σε σχέδια μετά έγιναν και συναυλίες. Ενεργοποιήθηκε πάρα πολύ δηλαδή και η κοινότητα του σχολείου και της ευρύτερης γειτονιάς. Έκανε θέμα, έκανε ντόρο το γεγονός. Εμείς συμβάλαμε με την ειδικότητά μας και με τις δεξιότητές μας στο να φτιαχτεί το σχέδιο αλλά όλο το πράγμα κατά κύριο λόγο ήταν ιδιοκτησία των ίδιων των ανθρώπων και των παιδιών που συμμετείχαν εκεί. Εν τέλει αυτό δεν οδηγήθηκε στο να γίνει αυτό, αλλά ενίσχυσε μία - σχεδόν πλέον κλείνει δεκαετία- μία τάση των εκπαιδευτικών και των μαθητών και μαθητριών του σχολείου να διεκδικούν διαρκώς από το δήμο τέτοια πράγματα. Αυτό μας φάνηκε ότι το κάναμε καλά καταρχήν, ότι είναι κοντά στα ενδιαφέροντα μας και ότι έχει ένα ενδιαφέρον. Μετά από τότε - έχουν περάσει 8-9 χρόνια- έχουμε συμμετάσχει ή υλοποιήσει πάνω από 15 project με κάποιο τρόπο συμμετοχικού σχεδιασμού. Αυτό τώρα δηλαδή που κάναμε και το συνέδριο την περασμένη εβδομάδα, κάτσαμε να τα βάλουμε κάτω και είδαμε ότι είναι πάρα πολλά, τα οποία είναι πολύ διευρυμένα για να μπορώ να σου πω με σιγουριά αν κάποιο είναι καλύτερο από το άλλο. Θέλω να πω είναι ένα τεράστιο εύρος, είναι σαν κάποιος να πει εγώ έχω σχεδιάσει δημόσιο χώρο και να έχει σχεδιάσει 50 πλατείες. Κάποιος θα είναι καλός, κάποιος θα είναι μέτριες κλπ..

Α.Σ : Ποια θεωρείς είναι τα εμπόδια που δεν προχώρησε να υλοποιηθεί αυτό, παρότι καταλαβαίνω ότι δημιούργησε ένα υπέδαφος ώστε οι επόμενοι να έχουν μία αναφορά να προχωρήσει και στο εγγύς μέλλον να πραγματοποιηθεί και κάτι τέτοιο;

Θ.Α. : Κοίταξε, το να παρέμβεις στο δημόσιο χώρο είναι μία δύσκολη διαδικασία. Να παρέμβεις δηλαδή με την έννοια του να κάνει ο δήμος ένα σχέδιο και να υλοποιηθεί, όχι να παρέμβεις ως πρωτοβουλία πολιτών ή ως κινηματική δράση. **Το βασικό πρόβλημα στο οποίο κόλλησε αυτό ήτανε ότι ο αποχαρακτηρισμός μιας οδού και η αλλαγή της από κυκλοφορίας σε πεζόδρομο είναι μία δύσκολη διαδικασία η οποία είναι πάντα πολύ χρονοβόρα και εν τέλει είναι πολύ σπάνιο να υλοποιηθεί, δυστυχώς.** Δηλαδή πιστεύω ειδικά το θέμα του οδικού δικτύου στην Αθήνα και στην Ελλάδα είναι τραγικό που είναι τόσο δύσκολο να αλλάξει και αυτό καταλήγει με μαθηματική ακρίβεια σε αυτό το οποίο συμβαίνει στο να είναι τελείως τρομακτικά δύσκολο να γίνουν νέοι δρόμοι για τους πεζούς, είναι οι δρόμοι που να έχουν χώμα, πράσινο δηλαδή κάπως να φύγει η ασφαλτος. Αυτό είναι εξαιρετικά δύσκολο, για αυτό και οι περισσότερες προσπάθειες που γίνονται καταλήγουν σε κάποιες ντεμί λύσεις περιορισμού της κυκλοφορίας, μικτών χρήσεων και ούτω καθ'εξής που και αυτές που δεν είναι και πάντα εξαιρετικά επιτυχημένες. Τώρα αυτή είναι μία άλλη συζήτηση, ανεξάρτητη λίγο από το συμμετοχικό σχεδιασμό αλλά αυτό είναι μία πολύ ειδική περίπτωση. Αν με κάποιον τρόπο το σχέδιο των παιδιών και αυτό που φτιάξαμε μαζί εν τέλει κατέληγε να είναι ας πούμε σε ένα δημοτικό οικόπεδο το οποίο π.χ. ο δήμος ήθελε να το κάνει κάτι θα μπορούσε να ήταν εφαρμόσιμο, δηλαδή το πρόβλημα δεν έγγειται στο σχεδιασμό ή στη διαδικασία. Το πρόβλημα ήτανε στο θεσμικό πλαίσιο το οποίο θα υλοποιούσε, θα έφερνε στην πραγματικότητα αυτό το σχέδιο

Α.Σ : Το θεσμικό πλαίσιο έχει εντάξει τέτοιες δυνατότητες τουλάχιστον το ευρωπαϊκό θεσμικό Πλαίσιο. Στην Ελλάδα γιατί δε θεωρείς ότι δεν έχει αλλάξει ;

Θ.Α. : Το θεσμικό πλαίσιο νομίζει ο κόσμος και εγώ δηλαδή [ότι είναι ένα πράγμα, είναι το θεσμικό πλαίσιο. Στην πραγματικότητα είναι ένα τεράστιο πλαίσιο νόμων

κανονισμών πρακτικής εφαρμοσμένης ηθικής και ούτω καθ'εξής που πολλά πράγματα μεταξύ τους συγκρούονται, δεν ολοκληρώνονται, μπλοκάρουν και ούτω καθ'εξής. Αυτό το οποίο μπορώ να πω από τη δική μου εμπειρία είναι το εξής. **Υπάρχει μία τάση κυρίως σε Ευρωπαϊκό επίπεδο για αύξηση της συμμετοχής και της διαβούλευσης στη λήψη των αποφάσεων είτε πραγματικά είτε για τα μάτια του κόσμου** και υπάρχουν και κάποιες μικρές δικλίδες οι οποίες μπορείς να πεις ότι έχουν αποτυπωθεί και στο Εθνικό θεσμικό Πλαίσιο, για παράδειγμα ο νόμος να βγαίνει στη Διαύγεια και να έχει διαβούλευση για τόσες μέρες. Αυτά είναι τέτοιου τύπου διαδικασίες αλλά στην παραγωγή της χωρικής πολιτικής και ειδικά σε θέματα που έχουν να κάνουν με το σχέδιο πόλης, το ΓΠΣ, τις χρήσεις γης και όλα αυτά, δεν υπάρχει κάποιος τρόπος, κάποια διευκόλυνση ή ενσωμάτωση της συμμετοχικής διαδικασίας στο σχεδιασμό ακόμα και δεν ξέρω κι αν θα υπάρξει, δεν υπάρχει αυτή η τάση. Δηλαδή **όταν συνήθως όλοι λένε να έχουμε και συμμετοχικές διαδικασίες μπορεί να είναι για κάτι το οποίο είναι είτε σε πιο πάνω είτε σε πιο κάτω επίπεδο. Σε πιο πάνω σημαίνει ο δήμος για να κάνει το πρόγραμμα του ας πούμε μπορεί να τα λέει στους πολίτες και να πουν τις απόψεις τους και να πουν εγώ θέλω να γίνει μία πλατεία ή ένα γήπεδο και ο δήμος να αποφασίσει ένα από τα δύο, μπορεί να γίνει σε αυτήν περίπτωση ή μπορεί να γίνει σε πιο χαμηλό επίπεδο εγώ έχω αποφασίσει ότι θα κάνω μία πλατεία και καλώ τους πολίτες ας πούμε της γειτονιάς για να σχεδιάσουν την πλατεία. Αλλά το επίπεδο που είναι εγώ βρίσκω ένα κενό οικόπεδο ας πούμε και λένε οι πολίτες να γίνει αυτό πλατεία και αυτό να γίνει στο ΓΠΣ πλατεία(Δήμος κοινόχρηστος κοινωφελής χώρος) και να περάσει από την υπηρεσία κλπ, αυτή είναι μία άλλη διαδικασία εξαιρετικά δύσκολη, όχι ανέφικτη, αλλά η οποία αυτή τη στιγμή δεν εντάσσει την συμμετοχή των πολιτών και για μένα αυτό είναι το κέντρο της συζήτησης, αυτό ήταν και ένα από τα βασικά μου επιχειρήματα στη συζήτηση που είχαμε και στο συνέδριο την προηγούμενη εβδομάδα. Ενώ υπάρχει μια συζήτηση για το πόσο περισσότερο ή λιγότερο εμφανίζεται η συζήτηση για το συμμετοχικό σχεδιασμό είτε ως καραμέλα είτε ως πραγματική διεκδίκηση, υπάρχει αυτή η κουβέντα, η πραγματικότητα την οποία εμείς βλέπουμε είναι ότι το θεσμικό πλαίσιο το οποίο παράγει τον χωρικό σχεδιασμό τουλάχιστον**

χιστον σε επίπεδο πόλης, αστικού ιστού κοκ είναι ακόμα εξαιρετικά δύσκολο να ενσωματώσει κάποια διαδικασία διαφορετική που ενσωματώνει ας πούμε την βούληση των πολιτών. **Έχει παρεκκλίσεις ενισχύοντας τις μεγάλες επενδύσεις, δηλαδή την παρέκκλιση στο μεγάλο επίπεδο είναι χαλαρό δηλαδή το θεσμικό πλαίσιο πιο πολύ ως προς τα μεγάλα συμφέροντα αλλά είναι πάρα πολύ σκληρό ως προς τα μικρά είναι πάρα πολύ σκληρό.** Μπορεί να περάσουν 20 και 30 και 40 χρόνια μέχρι ένας Δήμος να καταφέρει ένα οικόπεδο να το πάρει και να το κάνει μία πλατεία, μια παιδική χαρά. Αυτό είναι μία πραγματικότητα

Α.Σ : Αυτό το διαπιστώνεις λόγω των σχέσεων της παραγωγής που διέπουν τον αστικό σχεδιασμό μέχρι και την υλοποίηση του ή ας πούμε Απλά σε μια γραφειοκρατία όλοι το θέλουν αλλά με ένα τρόπο λείπει η μεγάλη πολιτική τομή ;

Θ.Α. : Εγώ έχω μία άποψη η οποία είναι πιο γενική και πολιτική την οποία θα πω και έχω και μία εμπειρία που δεν είμαι σίγουρος ότι ταυτίζεται ακριβώς, πιστεύω ότι συνδέεται. Η γενική μου άποψη είναι ότι το θεσμικό πλαίσιο εκφράζει μία βούληση του κρατικού μηχανισμού να είναι δυσκίνητος και δύσκολος και ακούνητος όταν σχετίζεται με την ικανοποίηση των αναγκών των πολιτών ή της κοινότητας ή οτιδήποτε, για αυτό είναι εύκολο/ δεν θα μπορέσει να σου σβήσει ας πούμε ένα πρόστιμο αν εσύ ήσουν ξέρω γω με ειδικές ανάγκες και πήγες στο γιατρό π.χ. γιατί είναι έτσι ο κρατικός μηχανισμός όχι γιατί θέλει να σε εξοντώσει αναγκαστικά αλλά την ίδια στιγμή είναι πολύ πιο ελαστικός και μαλακός απέναντι σε ισχυρά δεδομένα συμφέροντα κατά κύριο λόγο των πιο ισχυρών πολιτικά και οικονομικά, όχι μόνο, μπορεί να είναι και ισχυρά συμφέροντα μιας περιοχής έναντι μιας άλλης, κάποιων ομάδων πίεσης έναντι κάποιων άλλων, δεν είναι μόνο ταξική δηλαδή αυτή η διάρθρωση μπορεί να έχει και πολλές άλλες πλευρές. Αυτή είναι η γενική μου άποψη. Η ειδική μου άποψη σε σχέση με τα θέματα του σχεδιασμού είναι ότι υπάρχει μία σωστή διάρθρωση, μία σωστή διάθεση η οποία λέει ότι δεν μπορεί ο σχεδιασμός να αλλάζει όποτε ο καθένας ας πούμε του καθίσει. Πρέπει να έχει μία ισχυρή θεσμική βάση η οποία καθορίζεται από κάποιους κανόνες έχουν γίνει οι επιστημονικές μελέτες, κοινωνικές εκτιμήσεις

κοκ και άρα πρέπει κάπως έτσι να είναι σχεδιασμός μου και να έχει ένα χρόνο, μια διάρκεια που να υλοποιείται. Υπό αυτή την έννοια προφανώς αυτό έχει μία σωστή και για αυτό βρισκόμαστε πολλές φορές εμείς από τη μεριά των ανθρώπων που δεν θέλουν να αλλάξει κάτι. Δεν θέλουμε να αποχαρακτηριστεί μία περιοχή ας πούμε από χώρους πρασίνου για να γίνει ένα δημόσιο έργο, ακόμα και αν αυτό είναι για καλό σκοπό. Γιατί ο κάθε καλός σκοπός ικανοποιεί ένα σχεδιασμό. Αν πχ κάπου πρέπει να υπάρχει ένα πάρκο έχει κάποιο λόγο να υπάρχει και όχι να γίνει παιδικός σταθμός ακόμα και αν γενικά χρειάζονται παιδικοί σταθμοί μπορεί να πρέπει να γίνουν αλλού, γιατί ο σχεδιασμός πρέπει να το ικανοποιεί αυτό εντός της μελέτης του για να έχει κάποιες περιοχές που θα είναι για το Α, κάποιες περιοχές που θα είναι για το Β, αυτό είναι το νόημα του πολεοδομικού σχεδιασμού, τουλάχιστον αυτής της μορφής του πολεοδομικού σχεδιασμού που είναι ο εφαρμοσμένος εντός του υφιστάμενου θεσμικού πλαισίου. Παρόλα αυτά **πιστεύω ότι υπάρχει ταυτόχρονα και ένα πλέγμα τρόπου λειτουργίας των δήμων, της τοπικής αυτοδιοίκησης, του υπουργείου, των μελετητών και των ίδιων των πολιτών που με έναν τρόπο καθιστά κάποιες διαδικασίες πάρα πολύ χρονοβόρες και πάρα πολύ στο τέλος της ημέρας ανέφικτες για να υλοποιηθούν. Επομένως αυτό είναι το όριο** στο οποίο φτάνουν οι περισσότεροι, εμείς είμαστε ένα βήμα μπροστά από αυτό, γιατί έχουμε δουλέψει καιρό, γιατί κάποια έχουμε δει να υλοποιούνται αλλά γενικά αυτό συνήθως είναι το όριο **που φτάνουνε διάφορες πρωτοβουλίες που προσπαθούν να κάνουν πραγματικότητα κάποια σχέδια συμμετοχικού σχεδιασμού**

Α.Σ : Οκ θεωρείς ότι τα πρότζεκτ τα οποία κι εσύ έχεις κολλήσει αλλά και γενικότερα τα πρότζεκτ τα οποία έχουν αναφορά στη συμμετοχικότητα σε σχέση με την κλίμακα υλοποίησής τους θα μπορούσαμε να πούμε ότι θα μπορούσαν οι πολίτες να σχεδιάσουν ένα κομμάτι της πόλης; Ή ακόμα είναι νωρίς να σκεφτόμαστε να σκεφτούμε ότι απλά μπορεί να σχεδιάσουν μέχρι ένα χώρο πρασίνου, μια παιδική χαρά, ένα δημοτικό δρόμο.

Θ.Α. : Κοίταξε, εγώ καταρχήν ο τρόπος με τον οποίον αντιλαμβάνομαι τα συμμετοχικά εργαλεία και το συμμετοχικό σχεδιασμό είναι ως μία ακόμα από τις αναγκαίες παραμέτρους ενός σωστού σχεδιασμού. Δεν κάνει η

λέξη σωστός αλλά τέλος πάντων ενός σχεδιασμού που ικανοποιεί τα κριτήρια που κατά τη γνώμη μου πρέπει να τηρεί ο σχεδιασμός για την ικανοποίηση των κοινωνικών αναγκών, την προστασία του περιβάλλοντος και διάφορα τέτοια θέματα. Επομένως **εγώ πιστεύω ότι εξειδικευμένα κάθε φορά στο θέμα εργαλεία και μέθοδοι μπορούν να είναι εφαρμόσιμα και σε σωστή κατεύθυνση σε όλες τις κλίμακες. Προφανώς δε θα είναι τα ίδια, άμα έχεις να σχεδιάσεις ένα δημόσιο χώρο σε μία γειτονιά, θα πρέπει να συμμετέχουν οι κάτοικοι της γειτονιάς. Αν έχεις να σχεδιάσεις την ενεργειακή πολιτική της χώρας ξέρω γω χρειάζονται άλλης μορφής εργαλεία εμπλοκής των πολιτών και φυσικά όλα αυτά δεν είναι ουδέτερα ούτε αντικειμενικά. Υπάρχουν κοινωνικά συμφέροντα, υπάρχουν ταξικές αντιπαράθεσεις, συγκρούσεις χρήσεων κλπ. Όλα αυτά είναι προφανή, κατά τη γνώμη μου όμως δεν είναι υποχρεωτικό ο συμμετοχικός σχεδιασμός να περιορίζεται στη μικρή κλίμακα και από την εμπειρία την οποία έχουμε σε λίγο μεγαλύτερη κλίμακα προφανώς δεν καταλήγει ο συμμετοχικός σχεδιασμός στο να μειωθούν οι ανισότητες και να μην υπάρχει αδικία. Αυτό δεν είναι και στο όριο των ικανοτήτων του πολεοδομικού σχεδιασμού. Καμιά φορά υπάρχει μία υπερβολή ως προς τις δυνατότητες που έχει ο αρχιτεκτονικός και πολεοδομικός σχεδιασμός να λύσει τα κοινωνικά προβλήματα. Εμείς δεν υποστηρίζουμε ότι γίνεται αυτό, υποστηρίζουμε όμως ότι ο σχεδιασμός ο οποίος παράγεται μπορεί να ικανοποιήσει και να εκπροσωπήσει κοινωνικές, τοπικές, χωρικές ανάγκες και συμφέροντα, καλύτερα από την πλήρη άρνηση της αξιοποίησης αυτής.** Από κει και πέρα προφανώς θα υπάρξει το συμφέρον το οποίο θα θέλει να γίνει μία επένδυση σε μία περιοχή και το συμφέρον το Β που θα θέλει να μη γίνει, γιατί υπάρχουν άλλες ομάδες κατοίκων ή δεν ξέρω γω τι. Αυτό όμως όταν το εντάσεις σε μία διαδικασία νομίζω ότι δίνεις καλύτερες δυνατότητες, όχι απόλυτης, αλλά έστω σε μεγάλο βαθμό ικανοποίησης κάποιων συμφερόντων κοινωνικά και περιβαλλοντικά πιο καλών απ'ότι άλλων. Αυτή είναι η άποψή μου. Προφανώς εσύ δεν είσαι αυτός ο οποίος θα το υλοποιήσει αυτό. Δηλαδή αν δεις την πόλη έτσι όπως είναι σήμερα και τη συγκρίνεις με το τι θα είχε ένας μελετητής του γενικού πολεοδομικού σχεδίου προτείνει η μια μελετήτρια, διαφέρει. Οποιοδήποτε πας να ρωτήσεις θα σου πει ότι εκεί θα έπρεπε να έχουμε ένα

πάρκο, πιο κεί θα έπρεπε να έχουμε ένα σχολείο και εν τέλει δεν έχεις τέτοια πράγματα. Αυτό γιατί εμείς συνήθως συζητάμε στο χαρτί, βλέπουμε πράγματα στο χαρτί, ακόμα και σε θεσμικό επίπεδο, βλέπουμε πράγματα στο χαρτί τα οποία δεν είναι πάντοτε αυτά τα οποία ισχύουν στην ζωή και γι'αυτό **εγώ θα ήμουν πολύ φειδωλός ως προς το πόσο θα υπερέβαλα για την δυνατότητα του συμμετοχικού σχεδιασμού σε διάφορα επίπεδα να αντικαταστήσει όλες τις μορφές πολιτικής διαπάλης, διεκδίκησης κοκ. Δεν είναι αυτό ο στόχος μας, παρόλα αυτά ένας σχεδιασμός ο οποίος δεν θα είχε αυτές τις διαδικασίες και θα βασιζόταν μόνο στο τι επιτρέπεται, τι δεν επιτρέπεται, τι σκέφτηκε ο αρχιτέκτονας/ισσα γενικά από το μυαλό της, τι διεθνή παραδείγματα είχε, τι του είπε το αφεντικό του ή ο εργοδότης του, κατά τη γνώμη μου θα είχε έλλειμμα.**

Α.Σ : Έλλειμμα και στο διηλεκές

Θ.Α. : κι ως προς την αποδοχή ως προς την πραγματική επιτυχία αν θέλεις του σχεδιασμού. Γιατί αν κρίνεται η επιτυχία του σχεδιασμού μόνο από αισθητικούς κανόνες που θέτουν οι ίδιοι οι μελετητές, ή από θεσμικούς κανόνες που σχετίζονται με το τι είναι το υφιστάμενο θεσμικό πλαίσιο, μπορεί να καταλήξουμε σε έργα τα οποία να είναι σωστά από θεσμικής άποψης και πιθανώς καλά από αρχιτεκτονικής ή πολεοδομικής άποψης, τα οποία όμως να μην εκπροσωπούν αυτό το οποίο οι κάτοικοι της περιοχής ή οι χρήστες αυτού του χώρου εκτιμούσαν ως καλύτερο και εγώ χωρίς να θέλω να αποθεώσω γενικά το να μιλήσει ο κόσμος, δεν είναι μία λαϊκίστικη τακτική που καμιά φορά μπορεί να χρησιμοποιείται γιατί κάποιος σου λέει εδώ οι κάτοικοι δεν θέλουν τους μετανάστες. Εγώ δεν το λέω με αυτή την οπτική, το λέω με την οπτική ενός συμμετοχικού σχεδιασμού που έχει πρόσημο και το πρόσημο το οποίο έχει είναι η προσπάθεια εκπροσώπησης αναγκών και συμφερόντων υπέρ της κοινωνίας, υπέρ της συμπερίληψης, υπέρ των δικαιωμάτων υπέρ του του περιβάλλοντος κοκ. Σε αυτό το πλαίσιο να πιστεύω ότι ο σχεδιασμός που ταλαμβάνει αυτά υπόψη του και προσπαθεί να τα εκπροσωπήσει με τον καλύτερο δυνατό τρόπο είναι ένας σχεδιασμός που είναι πιο επιτυχημένος και ο οποίος προσαρμόζεται κίολας στις δυνατότητες και τις ανάγκες και καμιά φορά αυτό μπορεί να παράγει αρχιτεκτονικά αποτελέσματα

τα οποία να μην είναι για να πάρουν Pritzker και βραβεία αρχιτεκτονικής αλλά να είναι εξαιρετικής ποιότητας και πολύ χρήσιμα για την κοινωνία.

Α.Σ : Ωραία θα γίνω λίγο δικηγόρος του διαβόλου τώρα για το αλλά μαθαίνοντας μου και αρχιτεκτονική Σχολή αντιλαμβανόμαστε ότι μάλλον αυτό που λέμε ανάγκες με έναν τρόπο είναι και όχι μόνο στην πόλη αλλά και στη πολιτικοποίηση μαθαίνουμε ότι αυτό που λέμε ανάγκες είναι αρκετά ρευστό και εμείς ότι έχει μία συγκεκριμένη χρονική περίοδο π.χ. ρε παιδί μου ένα project ένα δημόσιο χώρο Που εκείνος εκείνη τη χρονική περίοδο έχουμε τους χι-ψι ενήλικες τους χ-ψ παιδιά και μετά από χρόνια αυτοί οι ενήλικες γεράσουν τα παιδιά μεταναστεύουν κ.ο.κ. Ίσως δημιουργηθεί μία εσωτερική μετανάστευση και έρθουν άλλου τυπου κάτοικοι .Οπότε αυτές οι ανάγκες έχουν συγκεκριμένα χρονικό ορίζοντα. Θεωρείς ότι αν επικαλεστούμε αυτές τις ανάγκες των συγκεκριμένων κατοίκων δε θεωρείς ότι θα υλοποιήσουμε ένα προτζεκτ το οποίο έχει μια ημερομηνία λήξης ;

Θ.Α. Κοίταξε Προφανώς έχεις δίκιο στο εξής. Εμείς δεν είμαστε ντουντούκες για να ακούγονται οι φωνές των ανθρώπων. Δεν είναι μόνο αυτο ο σχεδιασμός. Εμείς και φαντάζομαι πολλοί άλλοι καλύτεροι από μένα και καλύτερες, είναι σαφές ότι ο ρόλος του λεγόμενου ειδικού του σχεδιαστή, του μελετητή, της μελετήτριας σε κάθε κλίμακα δεν αναιρείται από το συμμετοχικό σχεδιασμό και ούτε αυτό πάει να κάνει ο συμμετοχικός σχεδιασμός. Συν του ότι εγώ δεν είμαι και θεωρητικά ο πιο Expert. Περισσότερο τον συμμετοχικό σχεδιασμό τον βλέπω σαν ένα εργαλείο με το οποίο δουλεύω και βγάζω εμπειρίες, δεν είναι ότι έχω μία φιλοσοφική θεώρηση και μία πλήρη τοποθέτηση και έχω διαβάσει τόσο πολύ καλά. Έχω όμως την εξής άποψη. **Θεωρώ ότι ο πολεοδομικός σχεδιασμός ειδικά αν συζητάμε σε αυτήν την κλίμακα ή και ο αρχιτεκτονικός σχεδιασμός σε λίγο μεγαλύτερη κλίμακα πράγματι οφείλει με τον καλύτερο δυνατό τρόπο να συμπεριλάβει στην εκπόνηση του μία σειρά από κοινωνικά οικονομικά, δημογραφικά, περιβαλλοντικά κοκ δεδομένα και ζητήματα τα οποία μπορεί κάθε φορά να μην εκπροσωπήσουν την αναγκαία συζήτηση που θα γίνει σε μία μικρή κλίμακα.** Πρέπει να προλαμβάνει μελλοντικές εκτιμήσεις, να έχει κάποια επιστημονικά δεδομένα σε σχέση με το που πρέπει να

έχουμε πράσινο, τι γίνεται με τον αέρα, όλα αυτά μπορεί να είναι πράγματα τα οποία δεν είναι πάντοτε πρώτα στη συζήτηση μίας κοινότητας ανθρώπων. Χρειάζεται χρόνος, χρειάζεται μελέτη, χρειάζονται πολλά πράγματα. **Παρόλα αυτά η γενική αίσθηση την οποία έχω είναι ότι όποτε γίνονται συμπαθητικά έργα με την συμμετοχή των κατοίκων, των χρηστών ενός χώρου, τις πιο πολλές φορές οι φόβοι τους οποίους έχουμε για το τι θα βγάλει, μήπως μας δώσει κάποια συμπεράσματα που δεν θα μας αρέσουνε, δεν επαληθεύονται.** Ίσα-ίσα που πολλές φορές η μη σωστή αξιοποίηση και συζήτηση με τους πολίτες κοκ, αφήνει να υπάρχουν κάποιες γενικές έννοιες που περιφέρονται ως αλήθειες ενώ δεν είναι αληθείς. Δηλαδή, ότι κάθε φορά ένας δήμαρχος ή ένας υπάλληλος σε μία υπηρεσία θα σου πει με σιγουριά ότι όλος ο κόσμος θέλει κάπου να παρκάρει το αυτοκίνητό του και άρα εγώ τόσο καιρό ήμουν στο δημοτικό συμβούλιο κάθε τρεις κ λίγο γινόταν η ίδια συζήτηση και λέγανε ότι εντάξει πρέπει να έχουμε δημόσιο χώρο και πλατείες και όλα αυτά αλλά το μεγάλο πρόβλημα είναι το που θα παρκάρουμε, τι χρειάζεται ο κόσμος και στην πραγματικότητα η εμπειρία την οποία έχουμε από περιπτώσεις τέτοιες που είναι τουλάχιστον σε δύο τρία έργα δεν το είπα δηλαδή τυχαία ή διάβασα κάτι. Είναι σε τουλάχιστον 2-3 περιπτώσεις έργων που έχουμε διαχειριστεί θέματα μεταξύ του συμφέροντος οδηγός αυτοκινήτου και πεζός και έχουμε διότι μέσω του συμμετοχικού σχεδιασμού, ενώ υπάρχουν αυτές οι φωνές είναι πολύ πιο μειοψηφικές και στην πραγματικότητα όταν τίθενται σε μία δημόσια συζήτηση γίνονται πολύ λιγότερο ισχυρές από ότι οι άλλες φωνές των υπολοίπων κατοίκων οι οποίοι θέλουνε και οι οποίες θέλουνε δημόσιο χώρο κοκ και έτσι τουλάχιστον του σχεδιασμού, άλλο είναι το επίπεδο της υλοποίησης, τουλάχιστον στο επίπεδο του σχεδιασμού εν τέλει νικάνε αυτές οι φωνές. Γιατί η διαρκώς αιωρούμενη συζήτηση ότι όλος ο κόσμος θέλει το αμάξι του εκπροσωπεί μία συνήθως πρόσληψη του συνήθως άντρα Δημάρχου, ο οποίος αυτό που έχει σαν πρότυπο είναι τον εαυτό του να έχει το αμάξι και να θέλει κάπου να παρκάρει για να αγοράσει κάτι και να τρέξει να κάνει κάτι και όχι οι μαθητές και οι μαθήτριες οι οποίοι δεν έχουν αυτοκίνητο, τα άτομα με ειδικές ανάγκες, οι γονείς με τα καρότσια κοκ. Αυτό είναι ένα μικρό παράδειγμα, δεν είναι το πιο σημαντικό και εντάξει καμιά φορά χρησιμοποιείς τέτοια παραδείγματα και στην γενίκευση

τους δεν είναι legit. Οπότε δεν πρέπει να τραβάμε από τα μαλλιά κάθε επιχείρημα και κάθε μεμονωμένη εμπειρία για να το κάνουμε γενικεύσιμο κανόνα. **Η αίσθηση μου πάντως είναι ότι αν πράγματι ετίθετο στην συζήτηση για τον σχεδιασμό π.χ. το αν θα έχουμε εξορύξεις στην Χαλκιδική ή αν θα έχουμε να καίει το εργοστάσιο στο Βόλο σκουπίδια και αυτό ήταν με έναν τρόπο κομμάτι ενός δημοκρατικού σχεδιασμού, το αποτέλεσμα που θα έβγαине δεν θα ήταν υπέρ των επενδύσεων αυτών ακόμα και αν υπήρχανε συμφέροντα και άνθρωποι που πολλές φορές που θα το ικανοποιούσαν. Αυτό δεν σημαίνει ότι το να κάνει εταιρική κοινωνική ευθύνη η eldorado και η ΑΓΕΤ είναι συμμετοχικός σχεδιασμός. Ούτε σημαίνει ότι αν κάναμε ένα τέτοιο συμμετοχικό σχεδιασμό θα εξασφαλίζε ένα θετικό συμπέρασμα ή δεν θα ήταν καμιά φορά διασκέδαση των εντυπώσεων για την ενσωμάτωση των κατοίκων. Αλλά αυτό που κυρίως μας λείπει στην Ελλάδα τουλάχιστον είναι η πλήρης απαγόρευση και έλλειψη διαδικασιών έκφρασης των συμφερόντων των κατοίκων παρά το αντίθετο. Και οι δύο κίνδυνοι υπάρχουν. Σαφέστατα υπάρχουν και οι δύο κίνδυνοι και πρέπει ο κάθε άνθρωπος να αξιολογεί ποτέ ένα έργο στο οποίο συμμετέχει έχει κάποιο θετικό μετασχηματιστικό χαρακτήρα ή είναι για τα μάτια του κόσμου ή είναι σε αρνητική κατεύθυνση. Δεν είναι εύκολο και ειδικά όταν το έχεις ως επάγγελμα κιόλας το θέμα του σχεδιασμού, είναι ένα ερώτημα που αναμετριέσαι μόνιμα με αυτό. Αλλά σε κάθε περίπτωση εμένα δεν θα ήταν ο πρώτος μου φόβος αυτός. **Ο πρώτος μου φόβος θα ήτανε ότι έχουμε ένα εξαιρετικά ισχυρό θεσμικό Πλαίσιο που δεν αλλάζει, αλλά αν είσαι μεγάλη επιχείρηση και αν θες να κάνεις μεγάλες επενδύσεις, υπάρχει ένα θεσμικό πλαίσιο που αλλάζει. Εμένα αυτό δεν με ικανοποιεί. Θα ήθελα να δίνεται η δυνατότητα αιτήματα και διεκδικήσεις και προσπάθειες και η βούληση των ανθρώπων να αποτυπώνεται όσο καλύτερα γίνεται στο σχεδιασμό. Αυτό είναι, δεν θεωρώ ότι αυτό είναι η δικτατορία του προλεταριάτου, θεωρώ ότι αυτό είναι ένας καλύτερος σχεδιασμός.****

Α.Σ : Αυτή η διάκριση που έβαλες σε σχέση με το πόσο μπορούμε να αποσαφηνίσουμε ως πολίτες όταν μία διαδικασία ακόμα τέτοιας συμμετοχικότητας ας πούμε στην αρχιτεκτονική παραγωγή μπορούμε να αποσαφηνίσουμε τα όρια μεταξύ της δημοκρατικής επιτελεστικότητας

που μπορεί να επικαλείται μία δικιά μας πρόσληψη για τον κόσμο ή ας πούμε το κομμάτι της Εταιρικής Κοινωνικής ευθύνης ή του Greenwashing, πως μπορούμε να διακρίνουμε κάθε φορά αυτά προς τα που πάει το πράγμα, θα ήταν από τη μία ο παράγοντας δημοτικό συμβούλιο για να πούμε ότι έχουμε μεγαλύτερη αντιπροσωπευτικότητα σε σχέση με την Κοινότητα ή από την άλλη θα ήταν βλέπεις χορηγό «τρέξε μακριά». Βλέπουμε να συμβαίνουν και τα δυο, μαζί με ένα χορηγό, μαζί με το δήμο. Μόλις εμφανίζεται ένας μεγάλος χορηγός όλες οι διαδικασίες οι θεσμικές λύνονται

Θ.Α. : Σε καταλαβαίνω απόλυτα. Δεν λύνονται βέβαια απόλυτα όλες οι διαδικασίες. Θέλω να πω το εξής. Πολλές φορές το ίδιο σκληρό ισχυρό θεσμικό πλαίσιο λειτουργεί και σε θετική κατεύθυνση για να μην επιτρέψει αυθαιρεσίες, δηλαδή αυτό που λύνεται είναι ότι θα βρεθεί ένας τρόπος για να έρθει μία εταιρεία που θέλει ας πούμε να ξεπλυθεί μέσω του συμμετοχικού σχεδιασμού και να βρει ανθρώπους σαν και μας και να κάνει ένα project σε μία λαϊκή συνοικία για να διασκεδάσει εντυπώσεις. Και πάλι όμως αν αυτή η πρωτοβουλία πάει να φτάσει στο επίπεδο του ίδιου του σχεδιασμού και της παραγωγής του χώρου στα δύσκολα, στο να κάνει πράγματι ένα πάρκο, στο να αλλάξει πράγματι έναν δρόμο που δεν χρειάζεται να είναι για αυτοκίνητα και να βγάλει την ασφαλτο και να αφήσει το χώμα για να ανασάνει. Αν πάει να κάνει πράγματι τέτοια πράγματα,θα ξαναβρεθεί μπροστά σε δυσκολίες και για αυτό το λόγο ένα από τα στοιχεία κριτικής που εγώ θα έκανα σε αυτού του τύπου πρωτοβουλίας των ιδρυμάτων σε πολλές εξ' αυτών που έχω και εγώ συμμετάσχει,δεν είναι μόνο το αν είναι για να χρυσώσει το χάπι της γενικά ας πούμε κακής πολιτικής. Αλλά το ότι πολλές φορές φτάνει μόνο σε ένα επίπεδο επικοινωνίας και να βγουν οι φωτογραφίες, να φανεί ότι έγινε και όχι σε ένα επίπεδο πραγματικής υλοποίησης. Εγώ θα το έβαζα και αυτό στη συζήτηση γιατί θέλω να το δω. Δηλαδή αν όντως η τάδε εταιρία βοηθούσε μία γειτονιά της Αθήνας να γίνει φοβερή και να έχει φοβερό δημόσιο χώρο και να έχει εξοικονόμηση απορριμμάτων και ανακύκλωση και πλατείες και όλα αυτά, τότε θα καταλάβαινα πολύ το ερώτημα που λείει: αυτό πώς το ζυγίζεις; το ζυγίζεις σε θετική ή σε αρνητική κατεύθυνση. Αφού πχ μπορεί η ίδια εταιρεία να έχει καταστρέψει το περιβάλλον. Όμως δεν έχουμε ακόμα

αυτά, ας το κρατήσουμε λιγάκι αυτό στη συζήτηση μας. Έχουμε συνήθως αυτά να φτάνουν στο ότι εγώ κάνω δύο εργαστήρια κάνω ένα αθλητικό event, κάνω μία καμπάνια στο internet, αλλά εν τέλει το να πάει να γίνει αυτό το πάρκο, να πάει να γίνει αυτή η παιδική χαρά, να είναι πράγματι ανοιχτή, ξέρεις κάθε φορά χρειάζεται μία συζήτηση. Εγώ πιστεύω ότι υπάρχουνε περιπτώσεις στο εξωτερικό, κάποιες περιπτώσεις ίσως στις οποίες έχουν ανθήσει περισσότερο διαδικασίες συμπεριληπτικές και ας πούμε ενσωματωτικές. Δεν ξέρω αν είναι αυτή η πιο σωστή μετάφραση, οι οποίες σαφέστατα δεν μειώνουν την κατά τα άλλα ας πούμε ρατσιστική ή περιβαλλοντικά επιζήμια ή κοινωνικά άδικη πολιτική, που γενικά υπάρχει στην περιοχή, αλλά εξασφαλίζουν κάποια στοιχεία έκφρασης των τοπικών κοινοτήτων των περισσότερων από ότι στην Ελλάδα. Αυτό εγώ δεν το θεωρώ σε αρνητική κατεύθυνση, ούτε το θεωρώ αναγκαστικά ως εργαλείο για τον μετασχηματισμό των σχέσεων παραγωγής.

Α.Σ : Αν όχι έτσι πως αλλιώς ; Δηλαδή αν αυτό είναι μια πιο ρεαλιστική πρόσληψη της διαδικασίας ποια θα ήταν μια πιο ιδανική ;

Θ.Α. : **Εγώ πιστεύω ότι πράγματι κάποια πράγματα δεν χρειάζεται να μπαίνουν στην θεσμοποίηση στη θεσμική τους κατοχύρωση. Ένα κίνημα πολιτών δεν με πειράζει καθόλου, αντιθέτως πολλές φορές θα το προτιμούσα να μην μπει αναγκαστικά σε μία διαδικασία πως η μάχη την οποία δίνει θα την μετατρέψει σε ένα σχέδιο που θα προσπαθείς στο δήμο και θα εγκριθεί από το δήμο και θα βρεις χρηματοδότηση και όλα αυτά μπορεί και να μην πρέπει. Εμείς δεν υποδυόμαστε το κίνημα πολιτών δεν υποδυόμαστε το ότι εκπροσωπούμε τις πολιτικές μας θέσεις, τις συνδικαλιστικές μας διεκδικήσεις, τα συμφέροντά μας, για το συμμετοχικό σχεδιασμό που κάνουμε. Εμείς υποστηρίζουμε ότι όντας αρχιτέκτονες, αρχιτεκτόνισσες, πολεοδόμοι, όντας σχεδιαστές οι ίδιοι/ίδιες ότι συνεισφέρουμε σε καλύτερα αποτελέσματα αξιοποιώντας την μέθοδο του συμμετοχικού σχεδιασμού και όχι μόνο για το δικό μας αποτέλεσμα αλλά και γιατί βλέπουμε ότι αυτό πολλές φορές στις καλές εκδοχές στις καλύτερες εκδοχές Έργων βρίσκει και την στήριξη των κοινοτήτων και των πολιτών και πολλές φορές ανθρώπων οι οποίοι το βλέπουνε σαν εργαλείο διεκδίκησης και όχι σαν εργαλείο**

ενσωμάτωσης. Το βλέπουμε αυτό. Παρόλα αυτά σαφέστατα αυτό δεν λύνει το ερώτημα του πώς θα παραγόταν μια πόλη για τους από κάτω. Αυτό είναι ένα πολύ πιο δύσκολο και βαθύ ερώτημα, το οποίο όμως δεν τίθεται μόνο στον συμμετοχικό σχεδιασμό, τίθεται στο σύνολο του σχεδιασμού. Δηλαδή και να μην κάνεις συμμετοχικό σχεδιασμό, ο πολεοδομικός σχεδιασμός δεν έχει από μόνος του και το στοιχείο της ενσωμάτωσης και το στοιχείο της διεκδίκησης; Έχει αυτονομία. Όταν κάποια στιγμή αποφασίστηκε στην βιομηχανική επανάσταση, μετά το 19ο αιώνα ότι δεν μπορούσαν οι πόλεις είναι να είναι έτσι όπως ήταν, είχανε συγκροτηθεί από τη Βιομηχανική Επανάσταση και δεν γίνεται να είναι κάπου που μένουν οι πλούσιοι και μετά οι άλλοι να πεθαίνουν από χολέρα και να μην έχουν αποχέτευση και πρέπει αυτό να βελτιωθεί, αυτό ήταν μία διαδικασία η οποία ήταν ταυτόχρονα κατάκτηση και ενσωμάτωση. Είναι μόνιμο αυτό το ερώτημα. Κάποιος μπορεί να υποστηρίξει ότι επειδή αυτό είναι μία διαδικασία που βελτίωσε τις συνθήκες ζωής της εργατικής τάξης στις πόλεις και τους δημιούργησε σε συνδυασμό με την ιδιόκτητη κατοικία και το νοίκι και όλη τη συζήτηση που εμένα αυτά με απασχολούν τρομερά -δεν τα υποτιμώ καθόλου δηλαδή η πολιτική μου τοποθέτηση από αυτά προέρχεται- τους οδήγησε στο να έχουν άλλη σχέση με την γη και τους περιόρισε ας πούμε την δυνατότητα να θέλουν να συγκρουστούν με το καπιταλιστικό σύστημα σε και να αλλάξουν την οικονομία. Σωστό είναι αυτό, ισχύει, την ίδια στιγμή όμως που ισχύει το ότι σε θετική κατεύθυνση είναι το να έχουνε συνθήκες υγιεινής, καλύτερο δημόσιο χώρο οι εργατικές συνοικίες. Αυτό είναι τεράστια συζήτηση η οποία μόνιμα είναι προϊόν αντιπαραθέσεων, θεωρητικών συζητήσεων κοκ από την οποία δεν μπορούμε εμείς να ξεφύγουμε αλλά από την άλλη βαραινοντας κάθε φορά οποιαδήποτε προσπάθεια γίνεται σε αυτή τη συζήτηση, καταλήγεις λίγο να κοιτάς από έξω τον τρόπο με τον οποίον παράγεται η πόλη. Εμένα με ενδιαφέρει, δεν θα δεν θα με πείραζε να ήμουνα θεωρητικός δηλαδή δεν είναι ότι έχω κανένα πρόβλημα, τα έφερε έτσι η ζωή που βρέθηκα στο επάγγελμα της πράξης Ας πούμε. Οπότε με αυτή την έννοια εμένα μου φαίνεται θετική αυτή η εμπειρία. Μετά είναι όλα πχ το μοντέρνο κίνημα αυτό που είναι στην αρχιτεκτονική, ήταν επαναστατικό; ήτανε αντιδραστικό; Δεν μπορείς να πεις έτσι κάτι τόσο απλά. Είναι τεράστια η συζήτηση, σε άλλες εκδοχές έπαιξε ένα ρόλο σε

άλλες έπαιξε έναν άλλο. **Εγώ βλέπω τον συμμετοχικό σχεδιασμό σε κάποιες περιπτώσεις και ειδικά σε άλλες χώρες να είναι εργαλείο διεκδίκησης των από τα κάτω, επιβίωσης, λειτουργίας των κοινοτήτων, ρήξης στην Λατινική Αμερική ή σε περιπτώσεις να έχει ένα τέτοιο στοιχείο μετασχηματισμού και διεκδίκησης και εν δυνάμει ακόμα και αυτοδιοίκησης και αυτοκυβέρνησης, σε άλλες περιπτώσεις να είναι ένα εργαλείο απλά για να παράγονται καλύτερα σχέδια και να είναι καλύτερη η σχέση των πολιτών με το δημόσιο χώρο, σε άλλες περιπτώσεις να είναι σε κατεύθυνση ας πούμε αποδοχής ενός υπόλοιπου πλαισίου αρνητικού, είναι μία μεγάλη κουβέντα που έχει όλες τις πλευρές. Αλλά δεν θα έλεγα το ότι αν δεν βρούμε τρόπο ο συμμετοχικός σχεδιασμός να είναι κομμάτι ενός συνολικού απελευθερωτικού προτάγματος συνειδητού από αυτούς που συμμετέχουν ότι δεν θα έπρεπε να γίνεται ή ότι είναι σε κατεύθυνση αρνητική ή ενσωμάτωσης.**

Α.Σ : αλλά αυτό δεν πρέπει δεν πρέπει αυτό που είπες ως ένα βαθμό, δεν πρέπει να γίνεται αισθητό από τους πολίτες;

Θ.Α : Μπορεί να γίνεται και ίσως να γίνεται.

Α.Σ : ο τρόπος για να πιάσουν το χώρο στα χέρια τους και να μην είναι απλά η γειτονιά μου εδώ ότι Απλά περπατάω αλλά είναι προέκταση της ζωής μου ο χώρος παράγει πολιτικό πρόσημο και ταυτόχρονα είναι και εξουσιαστικός.

Θ.Α. : Ναι αλλά ξέρεις τι γίνεται, τα πράγματα δεν είναι ένα βήμα, δηλαδή δεν είναι ένα και δύο, υπάρχουν από το 1 μέχρι το 100 ,100 διαφορετικοί αριθμοί υπό αυτή την έννοια το ερώτημα πώς μπορεί να αντιληφθεί η κοινότητα τον δημόσιο χώρο και μέσω της επανοικειοποίησης του δημόσιου χώρου να προτάξει μία διαφορετική οργάνωση και μία διαφορετική κοινωνική συνθήκη, είναι πολύ βαρύ για να μπορώ να σου πω ότι θα επαληθευτεί με τον έναν ή τον άλλο τρόπο σε ένα σχέδιο συμμετοχικού σχεδιασμού για μια παιδική χαρά. Αυτό είναι ένας τρόπος που ο καθένας προσεγγίζει κάποια θέματα, αλλά να το δούμε λίγο αλλιώς; Μία ομάδα εργαζομένων, η οποία διεκδικεί αύξηση στο μεροκάματο της γιατί αλλιώς δεν τη βγάζει, αυτό είναι αναγκαστικά συνδεδεμέ-

νο με την ταξική ανατροπή και την τέτοια της εργατικής τάξης; δεν είναι. Είναι ενσωμάτωση; μπορείς να πεις ότι είναι κιόλας. Είναι όμως και μία διεκδίκηση που είναι θετικό να κατοχυρώνεται γιατί οι άνθρωποι μπορούν να ζήσουνε; Θέλω να πω ότι όλο αυτό είναι μία συζήτηση η οποία κάπως επικαθορίζει πολιτικά από πάνω μία δράση η οποία με απασχολεί πάρα πολύ εμένα.

Α.Σ: Σίγουρα, αυτό όμως είναι το πόιντ, κατά πόσον ας πούμε όταν συμβεί στον πολίτη χ, είναι δυνατόν να αντιληφθεί ότι εδώ παίζει κάτι πολύ παραπάνω από το προφανές, από το λίγο της διαχείρισης ενός χώρου.

Μπορεί, αλλά εμένα θα με δυσκόλευε αυτό, το να βαραίνεις κάθε πράγμα με κάτι χωρίς να μπορεί να βγει από μόνο του. Δηλαδή προφανέστατα οι άνθρωποι οι οποίοι πάλεψαν για να κάνουν το πάρκο Ναυαρίνου είχανε μία πρόσληψη αυτής της διεκδίκησης πολύ βαθύτερης από ότι μία ομάδα μαθητών που κάνει ένα εκπαιδευτικό πρόγραμμα για να κάνουμε ένα λαχανόκηπο. Αυτονόητο είναι αυτό. Κάνει αυτό το δεύτερο γεγονός, αλλά πες εντάξει το θέμα των μαθητών μαθητριών έχει μία ιδιαιτερότητα. Για μία οποιαδήποτε ομάδα που κάνει εργαστήριο για να αποφασιστεί ας πούμε σε ένα χώρο κάνει αυτό. Κάνει αυτό λόγω του ότι είναι λιγότερο συνειδητό το κάνει ας πούμε αναγκαστικά μη ουσιαστικό; Κατά τη γνώμη μου δεν είναι αυτονόητο. Δηλαδή θέλω να πω, μεταξύ του να έχεις μία κατάσταση πλήρους αποδοχής και ένταξης και συμπερίληψης των μεταναστών και μεταναστριών στον αστικό ιστό και του να είναι κλεισμένη από τη δημόσια σφαίρα και να τους διώχνουν και να βγαίνουν έξω από τα Camp και να τους πετάνε πέτρες, δεν υπάρχει ένα ενδιάμεσο πράγμα; Κατά την γνώμη μου υπάρχουν πολλά ενδιάμεσα. Εμένα ο στόχος μου θα ήτανε το πρώτο. Θα ήτανε μία πλήρης με δικαιώματα και κατακτήσεις κοκ. Αλλά ανεξάρτητα με αυτό, εμένα σαν να σχεδιαστής αν μου δινόταν ποτέ η δυνατότητα να σχεδιάσω μία πλατεία σε μία περιοχή που έχει μετανάστες και μετανάστριες θα ήθελα πάρα πολύ αυτοί να επιδράσουν στο σχεδιασμό μετά τις εμπειρίες τους, να διεκδικήσουν την ορατότητα στο δημόσιο χώρο με τις ιδιαιτερότητες τους, παρά να πω ότι επειδή αυτό μπορεί να θεωρηθεί και μιας όμορφης ενσωμάτωση και διασκέδαση των εντυπώσεων γιατί π.χ. και οι μετανάστες, οι μετανάστριες δεν έχουν τα ίδια δικαιώματα, αυτό να μη γίνει. Εγώ πιστεύω ότι όλα αυτά είναι δείγματα. **Τώρα το**

να δώσεις αυτή την εξουσία στον αρχιτέκτονα ή στην αρχιτεκτόνισσα η οποία θα σχεδιάσει με συμμετοχικό ή μη τρόπο τον δημόσιο χώρο ως αυτούς και αυτές που θα ορίσουνε το αν αυτό που θα γίνει είναι μία επαναστατική διαδικασία κατά τη γνώμη μου είναι ένα πολύ βαρύ φορτίο π.χ όπως πήρανε οι αρχιτέκτονες στο μοντερνισμό, που ενώ μου αρέσει σαν θέση γιατί εγώ είμαι και με τα επαναστατικά τέτοια χαρακτηριστικά της Σοβιετικής Ένωσης, τους πρωτοπόρους στην πολεοδομία και όλα αυτά, κατά τη γνώμη μου δεν έχει επαληθευτεί. **Επομένως δεν θέλω να πρέπει να αισθάνομαι ότι είμαι τόσο ισχυρός, έχω τέτοια μεγάλη εξουσία που επειδή εγώ έχω αυτή την πρόσληψη των πραγμάτων ορίζω μία ψιλό-επαναστατική εν δυνάμει μετασηματιστική διαδικασία το συμμετοχικό σχεδιασμό μιας πλατείας.**

Α.Σ : Ναι οκ σίγουρα, με αφορμή αυτού που είπες στην αρχή ότι όταν ξεκινήσατε το γραφείο ότι είχατε μπει στη διαδικασία και όταν μπει είχε έρθει η κρίση ρε παιδί μου και απαντούσε προς μία κατεύθυνση ότι θα μπορέσει να κάπως τα πράγματα έπρεπε οπότε, Αντιλαμβάνομαι ότι τον συμμετοχικό σχεδιασμό τον έχεις σαν εργαλείο προς μια συγκεκριμένη κατεύθυνση. Σίγουρα δεν αποκλείεται κανένα εργαλείο από μόνο του, δεν φέρει από μόνο του συγκεκριμένες καταστάσεις αλλά επαφίεται στο ρόλο του μεσολαβητή, του αρχιτέκτονα πως θα ασκήσει το ρόλο του

Θ.Α. : δεν επαφίεται κυρίως αυτών βέβαια επαφίεται και σε αυτόν.

Α.Σ : στη συζήτηση που συζητάμε μεταξύ αρχιτεκτόνων

Θ.Α. : οκεί οκεί

Α.Σ. οπότε φέρει μια ευθύνη από τη σύλληψη της ιδέας μέχρι και την υλοποίηση έχει μια σημαντική ευθύνη στο πώς Αυτό θα το χρησιμοποιήσει άμα θεωρήσεις τον εαυτό του, την εαυτή της μια παρατηρήτρια , παθητικό σε όλο αυτό Είναι με να τρόπο σαν να θέλει να απενεχοποιήσει τη δράση του ενώ είναι φουλ ενοχοποιημένη.

Θ.Α. : Ναι αλλά για να επιστρέψουμε όμως στην αρχή του ερωτήματος σου, εμείς αξιοποιήσαμε τον συμμετοχικό σχεδιασμό, στην αρχή της προσέγγισης μας, όντως

καταλήξαμε στο συμμετοχικό σχεδιασμό αξιοποιήσαμε το συμμετοχικό σχεδιασμό με πρόσημο. Συμφωνώ. το πρόσημο αυτό, ήταν ότι διεκδικούμε έναν σχεδιασμό ο οποίος να είναι πιο κοντά σε αυτά τα οποία εμείς σκεφτόμαστε για την κοινωνία την πόλη, το περιβάλλον, τη συμμετοχή των πολιτών, τη Δημοκρατία κοκ. Όμως αυτό το πρόσημο είναι άλλο από το πρόσημο το ότι εγώ υποστηρίζω ότι θα έπρεπε στην κοινωνία να μην υπάρχουν τάξεις να μην υπάρχουν σύνορα, αυτό είναι πολύ πιο βαθύ το δεύτερο πρόσημο. Επομένως εγώ δεν θεωρώ φυσικά ότι αυτά πρέπει να κινούνται σε αντίθετη κατεύθυνση αλλά υπάρχει ένα όριο στο ποια πράγματα ως σχεδιαστής/σχεδιάστρια, αρχιτέκτονας/αρχιτεκτόνισσα μπορείς να ικανοποιήσεις δια του επαγγέλματος σου. Ειδικά δια του επαγγέλματος δουλεύοντας στον καπιταλισμό, στην δεδομένη πτυχή κοκ. Αυτό δεν το απενοχοποιώ, αντιθέτως το υπερενοχοποιώ, το θεωρώ τρομερά ενοχοποιημένο. **Δεν θεωρώ καθόλου αθώο τον τρόπο που δουλεύουμε, αλλά σε αυτό το πλαίσιο που δουλεύουμε εγώ προτιμώ να προασπίζουμε έναν σχεδιασμό ο οποίος προσπαθεί όσο το δυνατόν περισσότερο να ικανοποιήσει την προσπάθεια περιορισμού των χωροκοινωνικών αντιθέσεων, ανισοτήτων, την προσπάθεια για εκδημοκρατισμό του σχεδιασμού, την προσπάθεια για προστασία του περιβάλλοντος,επειδή όμως εγώ σε αυτό το αντικείμενο μάλλον θα δουλέψω, προτιμώ να δουλέψω με αυτό το πρόσημο από το να δουλέψουμε με ένα πλήρως μη ενοχοποιημένο πρόσημο,πχ ότι εγώ κάνω κτίρια γενικά ή πχ μία πλατεία γενικά χωρίς να ασχολούμαι με όλα αυτά ή γιατί αυτός είναι ο πελάτης μου. Εγώ σε αυτό το πλαίσιο το συγκρίνω.** Άμα το συγκρίνω από το τι θα έπρεπε να κάνει ένα πολιτικό κίνημα, είναι άλλο επίπεδο συζήτησης.

Α.Σ : Γιαυτό προσπάθησα να ξεφύγω της πραγματικότητας και της πρακτικής φύσης του επαγγέλματος, για να δω πως θα ήταν τα πράγματα Εάν !

Θ.Α. : Κατά τη γνώμη μου σαφέστατα υπάρχει ο κίνδυνος της προσπάθειας αποπολιτικοποίησης του συμμετοχικού σχεδιασμού ως ένα εργαλείο το οποίο συνεισφέρει θετικά στην κοινωνία ανεξάρτητα με το πλαίσιο στο οποίο γίνεται και ανεξάρτητα από το πρόσημο το οποίο έχει ο συμμετοχικός σχεδιασμός. Υπό αυτό το πρίσμα σαφέστατα κάθε πράγμα το οποίο γίνεται έχει κερδισμέ-

νους και χαμένους, έχει συμφέροντα από πίσω κοκ. **Και πρέπει να κρίνεται όχι από το κατά πόσο γενικά ήταν η δεν ήταν συμμετοχικό αλλά και ως προς το τι ήταν αυτό το οποίο υλοποίησε. Δηλαδή ο συμμετοχικός σχεδιασμός σε ένα πολύ κακό έργο εμένα δεν θα μου άλλαζε την ύπαρξη του κακού έργου όμως δεν υλοποιείται και αυτό πρέπει να παραμείνει στη συζήτησή μας. Δηλαδή δεν είναι ότι είδαμε να γίνεται πραγματικά συμμετοχικός σχεδιασμός που να κατέληξε μέσω κόλλων στην υλοποίηση μιας κακής πολιτικής. Αντιθέτως έχουμε δει τις κακές πολιτικές, χωρικά, κοινωνικά, οτιδήποτε, να επιβάλλονται από τα πάνω, χωρίς να έχει ούτε ερωτηθεί, ούτε συμμετάσχει ο κόσμος.** Επομένως εγώ θα το έθετα αυτό σαν ερωτηματικό. Αν δηλαδή πραγματικά ήταν τόσο εύκολο να αξιοποιηθεί το εργαλείο της συμμετοχής των πολιτών της πραγματικής μέσω διαδικασιών, όχι γενικά εγώ πχ ρώτησα ή μου είπαν ή κάλεσα 5 εταίρους σε ένα τραπέζι, μιας πραγματικής διαδικασίας η οποία έχει χρόνο, θέλει πραγματική ενασχόληση, θέλει πραγματική διαχείριση διαφωνιών, να εκπροσωπηθούν και άλλες διαφωνίες και άλλες απόψεις και το ένα και το άλλο και ομάδες και συμφέροντα και όλα αυτά, μία τέτοια διαδικασία αν ήταν τόσο εύκολο να αξιοποιείται για να δώσει μία επίφαση ένα επίχρισμα δημοκρατικότητας σε κατά τα άλλα οι δημοκρατικές πολιτικές πιστεύω ότι θα υλοποιούνταν περισσότερο. Και αντιθέτως δεν υλοποιείται και ειδικά σε κρίσιμες περιόδους όταν πραγματικά τα θέματα της δημοκρατίας γίνονται πιο αναγκαία η γενική τάση των κρατικών πολιτικών είναι αντίστροφα. Είναι η αντίστροφη. Δεν είναι η ενσωμάτωση της δημοκρατικούρας αλλά η Αντι-δημοκρατία και η μείωση της συμμετοχής. Και το είδαμε αυτό και την περίοδο της κρίσης και το είδαμε και σε όλη την χωρική πολιτική τα τελευταία 10 χρόνια που ενώ γενικά αναφέρει τη βιώσιμη ανάπτυξη, τη συμμετοχή, διάφορες ωραίες έννοιες, στην πραγματικότητα μειώνει τη Δημοκρατική δυνατότητα των πολιτών

Α.Σ : Παράδειγμα?

Θ.Α: Μπορώ να σου πω ένα παράδειγμα ότι αυτή τη στιγμή τα νέα ΓΠΣ τα οποία θα λέγονται ΤΠΣ που είναι μελέτες οι οποίες θα γίνουν μέσα στα επόμενα χρόνια μπορεί να είναι μελέτες που γίνουν σε όλους τους δήμους της Ελλάδας. Μιλάμε τώρα για ένα τεράστιο πράγ-

μα ανασχεδιασμού όλων. Δεν έχουν διαδικασία συμμετοχής στο εσωτερικό τους. Δεν το αποκλείουν προφανώς, αλλά δεν έχουν πραγματικά διαδικασία συμμετοχής.

Α.Σ : Στο κομμάτι της διαβούλευσης μέσω δημοτικών συμβουλίων

Θ.Α. : Εντάξει στα δημοτικά συμβούλια φαντάζομαι θα μπουν σαν έγκριση αλλά σε σχέση για παράδειγμα με τα ΣΒΑΚ πχ που ήτανε λίγο προηγούμενης γενιάς μελέτες - τα Σχέδια Βιώσιμης Αστικής Κινητικότητας - τα οποία τυπικά και πάλι αλλά παρόλα αυτά συγκεκριμένα περιέγραφαν την ανάγκη διαβούλευσης και συμμετοχής με πιο δομημένο και πλήρη τρόπο το οποίο μπορεί να μην κατέληξε σε φοβερά πράγματα ή να μην έχουν υλοποιηθεί τα πιο πολλά από αυτά, αλλά παρόλα αυτά δημιούργησε κάποιες συνθήκες που πήγαινε ο κόσμος και κάτι έλεγε έστω και λίγοι, έστω και με περιορισμό, εντάξει. Εγώ δεν θέλω να υπερασπιστώ γιατί εγώ πιστεύω ότι το κάνουμε καλύτερα εμείς, δεν θέλω να υπερασπιστώ ένα έργο συμμετοχικού σχεδιασμού το οποίο γίνεται με το χειρότερο τρόπο, επειδή στέλνει απλά ένα ερωτηματολόγιο σε κάτι mail και δεν απαντάει κανένας, αλλά σε κάθε περίπτωση σε σχέση με μία προηγούμενη γενιά σχεδίων τα οποία βγήκαν εγώ στην Ευρωπαϊκή Ένωση, στην νεότερη γενιά δεν γίνεται ή στον κλασικό χωρικό σχεδιασμό που είχε η Ελλάδα μέχρι και τα μνημόνια, ναι μεν δεν ήτανε ακριβώς ότι ήτανε η δημοκρατία των από κάτω, παρόλα αυτά υπήρχαν κάποια κριτήρια με βάση τα οποία δεν επιτρεπόταν να γίνουν κάποιες μεγάλες επενδύσεις κάπου, δεν επιτρεπόταν να παραβιαστούν κάποιοι περιβαλλοντικοί κανόνες γιατί πρέπει να πάρουμε τις τάδε εγκρίσεις. Η διαρκής διαδικασία η οποία υπάρχει την τελευταία δεκαετία είναι να μεγαλώνει το καθεστώς εξαίρεσης στο οποίο μπορούν με βάση κάποια οικονομικά κριτήρια να μπουν κάποιες επενδύσεις έτσι ώστε να ξεφύγουν του κοινωνικού ελέγχου. Αυτό λοιπόν εμένα μου δημιουργεί την αίσθηση ότι όσο και αν χρησιμοποιείται αυτή η φρασεολογία για τη συμμετοχή και για τους πολίτες και όλα αυτά, στην πραγματικότητα στον τρόπο με τον οποίον δημιουργείται το θεσμικό πλαίσιο και παράγεται η χωρική πολιτική δεν έχουν ενισχυθεί οι δημοκρατικές διαδικασίες έστω και τυπικά, αλλά έχουν μειωθεί. Και υπό αυτή την έννοια πιστεύω ότι δεν είναι αυτή τη στιγμή ο πρώτος μας φόβος αυτός.

Α.Σ : τώρα Εντάξει νομίζω έχω καλυφθεί

Θ.Α. : Συνεχίζουμε δεν έχω θέμα επίσης Πες μου την άποψή σου πω εγώ καταλαβαίνω ότι έχω συγκροτημένη τοποθέτηση και προφανώς μπορεί να έχω και λάθος αλλά αυτή είναι η αίσθησή μου.

Α.Σ. : Εντάξει εγώ δεν έχω συγκροτημένη, το ψάχνω κριτικά μπήκα στη διαδικασία να σκεφτώ. Στη σχολή πχ οι πρώτες φορές που αναφέρθηκε ο συμμετοχικός σχεδιασμός από τον Giancarlo Di Carlo μέχρι την Αννυ Βραχέα κατάλαβα ότι «ναι μεν αλλά» ότι έχουμε από τη μια τον περιορισμό του αρχιτέκτονα και της αρχιτεκτονικής έμπνευσης και του αρχιτέκτονα ως κεντρικό πρόσωπο της αρχιτεκτονικής παραγωγής αλλά κατάλαβα και ότι είναι ένα φοβερό εργαλείο να θεωρήσει μία εταιρεία ή ακόμα σαν πολίτες ότι είμαστε μέρος ενώ δεν είμαστε πραγματικά.

Θ.Α. : Βέβαια αυτά που αναφέρεις είναι βιβλία είναι πράγματα τα οποία έχουν ενσωματωθεί στη διδασκαλία, δεν είναι όμως πραγματικά πολιτικές που έχουν εφαρμοστεί. Δηλαδή υπάρχει μερικές φορές η αίσθηση ότι κάτι που ακούγεται συχνά κάτι το οποίο δεν είναι τελείως περιθωριακό αλλά είναι κομμάτι και του τέτοιου

Α.Σ. : Okay πχ ο Αραβένα ;

Θ.Α. : Ο Αραβένα δεν είναι επαναστάτης αλλά ο αραβένα σε σχέση με τα περισσότερα Plitaker παίρνει μία θέση πιο σωστή, δηλαδή όλα είναι και σε σύγκριση με τι. Όταν πήρε το βραβείο Αραβέννα, ο Σουμάχερ που είχε αναλάβει το γραφείο της Ζάχα έκανε ότι δεν δίνουμε βραβείο για φιλανθρωπικό έργο. Μου φαίνεται ότι θα ήταν υπερβολικό να σου πω ότι το έργο του Aravena είναι η εξουσία των από κάτω, Προφανώς όχι, εντάξει δεν το συζητώ, είναι όμως μία συζήτηση η οποία αφενός έχει ένα ενδιαφέρον να την μελετάς δηλαδή το αν σε μία χρονική στιγμή κερδίζουν στην αρχιτεκτονική ελίτ οι πύργοι στο Ντουμπάι ή κερδίζουν τα σπίτια του Ravenna όμως σε κάθε περίπτωση και πάλι ναι μεν ο Αραβέννα είναι μία αρχιτεκτονική ελίτ είναι κάπως ενσωματωμένος, αλλά και πάλι δεν είναι αυτός που γράφει τους νόμους στην Ελλάδα. Μην θεωρήσουμε ότι οτιδήποτε έχει μία αναγνωρισιμότητα μία ισχύ είναι πραγματικά ο τρό-

πος που παράγει χωρική πολιτική. **Γιατί στην Ελλάδα δεν έχουμε αυτή τη στιγμή ένα θεσμικό πλαίσιο ή μία πολιτική βούληση ή κάποια χρήματα ή οτιδήποτε που να μας λένε ελάτε να φτιάξουμε σπίτια φτηνά για τους ανθρώπους που έχουν προβλήματα στέγασης. Δεν τα έχουμε. Αντιθέτως αυτό που έχουμε είναι να έρχεται το διεθνές επενδυτικό κεφάλαιο στην Αθήνα και να αγοράζει σπίτια και να υφαρπάζει τον πλούτο της πόλης, άνθρωποι να έχουν τεράστια προβλήματα στεγαστικά, μετανάστες να κλείνονται σε camp, αυτό έχουμε.** Δηλαδή μην θεωρήσουμε και εμείς ότι επειδή υπάρχουν διεθνή παραδείγματα ή επειδή θα καλέσει ο πρωθυπουργός έναν συμπαθητικό η μία ΜΚΟ θα πει κάτι ωραίο, ότι αυτό είναι και η πραγματικότητα. Η πραγματικότητα είναι ότι δεν έχουμε εργατικές κατοικίες. Έχει κλείσει ο οργανισμός εργατικής κατοικίας. Δεν υπάρχει πραγματική κρατική πρόνοια για το πρόβλημα της στέγασης και το αντιμετωπίζουμε και θα αντιμετωπίσουμε. Θα ήταν σε αρνητική κατεύθυνση να είχαμε μεγάλα προγράμματα και με συμμετοχικό σχεδιασμό που ναι οι άνθρωποι, οι συνάδελφοί του επαγγέλματος θα φτιάχνανε νέες κατοικίες για την εργατική τάξη και όλα αυτά; Θα ήταν ενσωματόσιμο, αλλά κατά την γνώμη μου θα ήταν στην σωστή κατεύθυνση.

Α.Σ : Στο παράδειγμα που ανέφερες αν ήταν ταυτόχρονα και ένα ιδιωτικό fund ;

Θ.Α. : Δεν ξέρω αλλά δεν γίνεται από ένα ιδιωτικό fund και συνήθως δεν γίνεται για κάποιο λόγο. Δεν θα ήταν Okay όχι πιστεύω δεν θα ήταν Okay

Α.Σ : Από τη στιγμή που το κράτος έχει συσσωρευτεί, έχει ένα σωρό, θα έρθει ο ιδιώτης να του παραχωρήσει την ανάγκη το κράτος φέροντας ένα κοινωνικό πρόσημο.

Θ.Α. : Ναι αλλά ξέρεις αυτό σε οδηγεί στο συμπέρασμα που λέει ότι όντως στον σύγχρονο νεοφιλελευθερισμό που το κράτος παραχωρεί δυνατότητες τέτοιες στον ιδιωτικό τομέα, έρχεται μία ιδιωτική εταιρεία για να λύσει το πρόβλημα της στέγασης. Αυτό είναι σωστό όμως και τη δεκαετία του 50 κάποιος θα σου τεκμηρίωνε επίσης σωστά ότι και σε εκείνη την περίοδο αυτός ο πατερναλιστικός ρόλος του Κράτους ο οποίος θα έφτιαχνε εργα-

τικές κατοικίες και θα έχωνε τους εργάτες ας πούμε στα κουτιά των εργατικών, τους περιόριζε την επαναστατικότητα τους και την αδέσμευση τους. Δηλαδή θέλω να πω πάντοτε τίθενται ερωτήματα τα οποία δεν είναι τελείως διαφορετικά. Και όταν ο εργοδότης εργοστασιάρχης έφτιαχνε εργατικές κατοικίες για τους εργαζόμενους του, πάλι υπήρχε και το ίδιο πρόβλημα. Θέλω να πω ότι αυτά τα ερωτήματα από την πολιτική τους οπτική είναι πάντοτε εξαιρετικά χρήσιμα. Σαφέστατα θα ήταν σε αρνητική κατεύθυνση αν αντί για το κράτος αναλάμβανε η coca-cola πχ να κάνει κάτι κατοικίες. Όμως δεν βλέπουμε να γίνεται. Και η υπόθεση που λέει ότι θα το δούμε δεν είμαι σίγουρος ότι θα το δούμε.

Α.Σ : Μπορεί να μη γίνει καν.

Θ.Α. : Ναι το πιο πιθανό είναι να γίνει ένα 5x5 μπάσκετ για να δοθούν χρήματα σε άστεγους, θα γίνονται τέτοια πράγματα. Να χρηματοδοτηθούν πχ μία παιδική χαρά σε μία περιοχή, αλλά στην πραγματικότητα μία σταθερή πολιτική για την κάλυψη των αναγκών σε στέγαση δεν θα γίνει από ιδιώτες. Και δεν θα γίνει διότι καταρχήν είναι πολύ δύσκολο και κοστοβόρο. Δηλαδή είναι άλλο να δώσεις ένα εκατομμύριο κι άλλο να δώσεις πχ 500 εκατομμύρια για 10 χρόνια, αλλά εκτός αυτού δεν θα γίνει και διότι η πραγματική στόχευση, αν εσύ θέλεις να διασκεδάσεις ας πούμε τις εντυπώσεις ή θέλεις να κάνεις κάποια συμπληθητικά θα το κάνεις με λιγότερο μεγάλα και μετασημασιακά προγράμματα από ότι ας πούμε με κάποιες δράσεις λίγο περισσότερο επικοινωνίας και εταιρικής Κοινωνικής ευθύνης οι οποίες μπορεί να αξιολογηθεί αν είναι καλές κακές. Αλλά σε κάθε περίπτωση δεν υπάρχουν αυτή τη στιγμή σε αυτή την κλίμακα. Αν γινότανε αυτό, τότε πράγματι το ιδιωτικό κεφάλαιο θα μας είχε λύσει τα προβλήματα σε σχέση με την κλιματική κρίση. Και δεν θα μας τα λύσει. Αντιθέτως θα τα εντείνει. Γιατί το μεγάλο πολυεθνικό ειδικά κεφάλαιο την ίδια στιγμή που μπορεί να θέλει να κάνει κάποιες δράσεις υπέρ της περιβαλλοντικής προστασίας και αντιμετώπιση κλιματικής κρίσης την ίδια στιγμή η κερδοφορία του, η τεράστια κερδοφορία του που υπάρχει εδώ και τα τελευταία χρόνια ειδικά μετά τη δεκαετία του 70 και 80 πηγάει και από την καταστροφή του κράτους πρόνοιας και από την καταστροφή του περιβάλλοντος. Υπό αυτό το πρίσμα, αυτές οι δράσεις θα είναι πάντοτε λιγότερο

ισχυρές από τις δράσεις που θα τις κάνανε. Θα δούμε ότι αν βρισκόμασταν σε ένα σημείο που πράγματι ερχόντουσαν ιδιωτικές εταιρείες και ιδρύματα κλπ και λέγανε ελάτε να τα κάνουμε όλα φοβερά και όλα πράσινα, να υπάρχει πλήρης ευθύνη να έχουμε μέσα μεταφοράς δημόσια και να είμαστε όλοι σε τέτοιες θα το συζητάμε αν θα γινότανε, αλλά δεν το έχουμε δει να γίνεται ούτε πιστεύω θα το δούμε να γίνεται.

Α.Σ : εφόσον δεν βλέπουμε από το κράτος να αναλαμβάνει το ρόλο που αποτελούσε στο παρελθόν άμα εμφανιστεί αυτή η δυνατότητα θα είμαστε οκέι.

Θ.Α. : Το πιο πιθανό είναι ότι κάποιος κόσμος θα το κάνει. Δεν είναι αυτό, αυτό είναι ένα ερώτημα τι σημαίνει. Να είμαστε okay εντάξει. Αν κάνει μία πολυκατοικία μία ιδιωτική εταιρεία θα την κάνει, θα αξιολογηθεί αν είναι καλή ή κακή ανάλογα με το τι θα γίνει. Σε κάποιες περιπτώσεις μπορεί να είναι κακό σε κάποιες μπορεί να είναι καλό. Το ερώτημα για μένα όμως είναι πιο μεγάλο από αυτό. **Το πιο μεγάλο από αυτό είναι αν θα μπορούσε η α) μία συμμετοχή των πολιτών από τα κάτω με έναν τρόπο συγκρουσιακό να αποκτήσει μία γενικευμένης κλίμακας πρακτική η οποία να επιλύσει κάποια προβλήματα, εγώ αρχικά απαντάω ναι, αλλά πιστεύω ότι είναι περιορισμένο το εύρος στο οποίο μπορεί να φτάσει. Άρα καταρχήν εμένα με ενδιαφέρει κι αυτή η πλευρά του συμμετοχικού σχεδιασμού ή τέλος πάντων όπως και να το ονομάσουμε του σχεδιασμού των από κάτω ως μία διαδικασία που υπό προϋποθέσεις μπορεί να βοηθήσει, όχι να επιλύσει αλλά μπορεί να βοηθήσει κάποιος κοινότητες στην ικανοποίηση κάποιων αναγκών ακόμα και όταν το κράτος απουσιάζει ή είναι και σε αρνητική κατεύθυνση.** Δεν το έχουμε δει να γίνεται σε μεγάλο βαθμό στην Ελλάδα αλλά σίγουρα γίνεται σε άλλες περιπτώσεις.

Α.Σ : Θα μπορούσες να δεις το πάρκο Ναυαρίνου σε αυτό το πλαίσιο ;

Θ.Α. : Εγώ δεν θεωρώ το παράδειγμα του Ναυαρίνου χρειάζεται να μπει στην βιβλιογραφία του συμμετοχικού σχεδιασμού αναγκαστικά, αλλά είναι μία περίπτωση που εκπροσωπεί αυτό. Φυσικά θα ήταν πιο ιδιαίτερο να δούμε περιπτώσεις καταλήψεων κατοικίας, ικανοποίησης οι

οποίες σε κάποιες περιπτώσεις μπορούν να αποκτήσουν και έναν λίγο πιο σταθερό χαρακτήρα δηλαδή μπορούμε να διεκδικήσουμε από το δήμο ή από το κράτος εγώ το πιστεύω κίολας αυτό, δηλαδή είναι από τα πράγματα που θέλω να ασχοληθώ και σε ένα βαθμό γίνεται σε κάποιες περιοχές άλλες πχ στη Βαρκελώνη. **Κάποια κτίρια που έχουν ξεμείνει να μην πάνε ούτε ακριβώς στο δημόσιο ούτε σε αξιοποίηση, αλλά να δημιουργηθούν πρότυπα μοντέλα συλλογικής κατοίκησης, συμμετοχικού σχεδιασμού κλπ για την κάλυψη. Αυτό μου φαίνεται ενδιαφέρον, πιστεύω ότι στην Ελλάδα πρέπει σιγά-σιγά να ενισχυθούν τέτοιες πρακτικές, σίγουρα βέβαια δεν είναι σε τέτοια κλίμακα που να επιλύει το πρόβλημα της κατοικίας.** Γενικά σε μία πόλη σαν την Αθήνα σε άλλες περιπτώσεις μπορεί να είναι πιο γενικευμένα. Στη Λατινική Αμερική μπορεί να είναι πολύ πιο γενικευμένα και να έχουμε ένα πολύ πιο ριζοσπαστικό χαρακτήρα και επιβίωσης. Προφανώς δεν είναι όλα το ίδιο δεν μπορώ να συγκρίνω εγώ την περίπτωση αυτοοργάνωσης φαβελών για την επίλυση του προβλήματος της ύδρευσης με ένα project που θα κάνω εγώ για μία παιδική σχολική αυλή, δεν το συγκρίνω ούτε λέω ότι το δικό μου είναι βήμα για να φτάσουμε στο άλλο. Είναι πολύ άλλη κλίμακα. **Σε κάθε περίπτωση όμως πιστεύω ότι μπορούν να έχουν ένα τέτοιο χαρακτήρα ακόμα και σε περιπτώσεις όπου το κράτος δεν μπορεί και νομίζω ότι σε κάθε περίπτωση είναι καθήκον των σύγχρονων αρχιτεκτόνων και αρχιτεκτονιστών να αναμετρηθούν με αυτά τα ερωτήματα γιατί είμαστε σε έναν κόσμο ο οποίος έχει τεράστιες ανισότητες, έχει τεράστια προβλήματα ακόμα και μέσα στις Μητροπόλεις του καπιταλισμού που πρέπει να επιλυθούν και προτιμώ οι σύγχρονοι συνάδελφοι/συναδέλφισσες να αναμετρήονται με αυτά τα ερωτήματα και όχι μόνο με τα ερωτήματα της αρχιτεκτονικής μορφής. Ειδικά μάλιστα χώρων πολιτισμού και επιχειρηματικών ελίτ στις φούσκες της συγκέντρωσης του πλούτου και αυτό εμένα μου φαίνεται ενδιαφέρουσα υπόθεση και με απασχολεί ακόμα και σήμερα. Το ένα είναι αυτό, το δεύτερο είναι ότι πιστεύω ότι ειδικά στις περιπτώσεις όπου εμπλέκεται το κράτος με όποιο τρόπο το πούμε, το δημόσιο με διάφορων μορφών πράγματα και δίνει τη δυνατότητα έκφρασης και δημοκρατικής συμμετοχής των πολιτών στο σχεδιασμό, τα αποτελέσματα είναι ακόμα καλύτερα και το έχουμε αυτό σαν παράδειγμα**

από έργα που κάνουμε και ενισχύουν και την αποδοχή και τη σχέση, μειώνουν την αποξένωση, την αλλοτρίωση με το δημόσιο χώρο, το έχουμε σαν παράδειγμα.

Παρόλα αυτά στο σύνολο όλων αυτών που λέω και στις δύο αυτές εκδοχές, σαφέστατα είναι πάνω από τις δυνάμεις του αρχιτέκτονα και του σχεδιαστή/σχεδιάστριας το πώς θα απαντήσει η κοινωνία στο χάος του κόσμου του εικοστού πρώτου αιώνα. Είναι προβλήματα τα οποία μας υπερβαίνουν κατά πολύ, η ιστορία δυστυχώς έδειξε ότι όσο ριζοσπαστική διάθεση και αν έχουν πρόγραμματα αρχιτεκτονικά και πολεοδομικά, το ερώτημα παραμένει εκτός του σχεδιασμού ή τέλος πάντων δεν αρκούνε για να επιλύσουν κοινωνικά και άλλα πολιτισμικά κοκ ζητήματα τα οποία αντιμετωπίζουν οι κοινωνίες και στον καπιταλισμό και σε περιπτώσεις αναμέτρησης με τον καπιταλισμό ή πρώτης μορφής προσπάθειες συγκρότησης σοσιαλιστικών και αυτό είναι δυστυχώς ένα μάθημα που δεν μπορούμε να μην αναμετρηθούμε και εμείς, παρότι εγώ είμαι της Σοβιετικής έμπνευσης, μου αρέσανε όλα αυτά και δεν πιστεύω ότι φταίγανε οι αρχιτέκτονες. Εγώ ακόμα και τα μπλοκ των εργατικών κατοικιών της δεκαετίας του 60 και του 70 θα υπερασπιστώ στη δυτική Ευρώπη γιατί έχουν πολύ περισσότερα να πουν από τον τρόπο με τον οποίο συζητάμε τώρα αλλά σαφέστατα θα ήταν τρελό αν εγώ σήμερα δεν αναγνώριζα το ότι ακόμα και σε περιπτώσεις κράτους πρόνοιας και προσπάθειας αναμέτρησης με τα προβλήματα της κατοικίας για το νεωτερικότερο στυλ των καταστημάτων δεν μπόρεσε να επιλύσει τα ζητήματα της περιθωριοποίησης της φτώχειας τα οποία εκρήγνυνται μετά τη δεκαετία του 90 και του 2000. Επομένως σε όλο αυτό το πλαίσιο εγώ βλέπω μία διαρκή προσπάθεια βελτίωσης των εργαλείων και της προσέγγισης του συμμετοχικού στο όριο που της αναλογεί. Στο όριο που της αντιστοιχεί, χωρίς υπερβολή, χωρίς όμως και την και την υποτίμηση της. Εγώ για αυτό ασχολούμαι δηλαδή. Και σε κάθε περίπτωση όντως κομμάτι της δουλειάς μου

Α.Σ : Μόνο κάτι που με απασχόλησε πιο πριν, βλέπεις να μπορεί να ενσωματωθεί στο θεσμικό πλαίσιο τρόπο συγκεκριμένα το κομμάτι της συμμετοχικότητας ως πούμε πιο έντονα ;

Θ.Α. : Εγώ πιστεύω ότι σε αυτό υπάρχουν διαφορετικά επίπεδα. Το πρώτο επίπεδο είναι ότι σε γενικές γραμμές

εγώ θα ήθελα σε επίπεδο νόμων τώρα συζητάμε, όχι σε επίπεδο πρακτικής σε επίπεδο θεσμικού πλαισίου, όσο δυνατόν περισσότερο σε οτιδήποτε σε οποιοδήποτε επίπεδο παραγωγής πολιτικής αναφέρονται και θεσμοθετούνται διάφορες συμμετοχικές διαδικασίες θετικό είναι καταρχήν. Δηλαδή από το να μην υπάρχουν στο να υπάρχουν είναι καταρχήν θετικό, ακόμα και αν περιγράφονται πολύ απλοϊκά. **Αυτό όμως που θα έβλεπα σε σχέση ειδικότερα με το θέμα του αρχιτεκτονικού και χωρικού σχεδιασμού θα ήταν α) να εντάσσεται σχεδόν υποχρεωτικά ή τέλος πάντων σε ένα βαθμό υποχρεωτικά στον τρόπο εκπόνησης των μελετών. Προφανώς δεν είναι όλα το ίδιο δηλαδή μπορεί να μη χρειάζεται αναγκαστικά συμμετοχικό σχεδιασμό όταν θα χρειαστεί κάπου ένα σχολείο από το μηδέν ή ένα νοσοκομείο αλλά με κάποιο τρόπο θεωρώ ότι θα πρέπει στα νέα θεσμικά πλαίσια τα οποία διέπουν τον τρόπο εκπόνησης των μελετών να εντάσσονται και γενικά οι τυπικές διαδικασίες διαβούλευσης αλλά και ειδικότερες διαδικασίες και εργαλεία συσχεδιασμού. Όχι απλά να συζητήσω να πάρω εγκρίσεις κλπ. Να έχω και κομμάτι συμμετοχικών διαδικασιών σε κάποια κλίμακα ανάλογα και να μην είναι ένα πάρεργο.** Δηλαδή ένας Δήμος εμένα μου δίνει 10 χιλιάδικα για να σχεδιάσω κάτι που θα έδινε και να μην κάνω συμμετοχικό σχεδιασμό, αλλά να είναι ένα κομμάτι της δουλειάς. Όπως κάθε μελέτη έχει διάφορα κριτήρια. Οπότε θα έλεγα λοιπόν αυτό και **β) δεύτερον εγώ θα ήθελα να θεσμοθετηθούν και σε ανώτερο επίπεδο διαδικασίες στις οποίες όταν πρόκειται για παρεμβάσεις που διεκδικούνται από κατοίκους μέσω συμμετοχικών διαδικασιών η άλλων δημοκρατικών διαδικασιών, ικανοποιούν κοινωνικές, περιβαλλοντικές, χωροταξικές και άλλες στοχεύσεις και όχι το επιχειρηματικό κέρδος κοκ να έχουν τη δυνατότητα να υπερισχύουν του θεσμικού Πλαισίου, να κατοχυρώνονται, να εντάσσονται δηλαδή ως θεσμοθετημένες πρακτικές.** Δηλαδή αντί οι παρεκκλίσεις από τον χωρικό σχεδιασμό και τις διαδικασίες του να αφορούν σε μεγάλες επενδύσεις, σε έργα ενέργειας, σε έργα τουρισμού κοκ, να αφορούν σε παρεμβάσεις που οι κάτοικοι και κοινότητες διεκδικούν υπέρ των συμφερόντων τους, της γειτονιάς του δημόσιου χώρου και του περιβάλλοντος. Αυτό το λέω με απόλυτη σαφήνεια.

Α.Σ : Αυτό πως πιστεύεις μπορεί να συμβεί ;

Θ.Α. : Ναι πιστεύω ότι καταρχήν θα έπρεπε όποιος μιλάει για αυτό, τους κυβερνώντες τέλος πάντων καταρχήν να αναμετρηθεί με αυτό, ότι και να λέτε δεν το εννοείτε, γιατί δεν το δεν μας δώσατε θεσμικά εργαλεία ώστε να έχει νόημα αυτό που λέτε. Και σε σχέση με τη Νέα Δημοκρατία και σε σχέση με το ΣΥΡΙΖΑ και παλιά και μετά και πριν και αργότερα, η ουσία είναι ότι δεν υπάρχουν αυτά τα εργαλεία, κανένας δεν τα θεσμοθέτησε, αντιθέτως όλο θεσμοθετείται το αντίθετο. Σε κάθε περίπτωση εμένα θα μου φαινόταν ενδιαφέρον να γινόταν μία κάποια μορφής διεκδίκηση. Δεν είναι και εύκολο, δεν ξέρω πως θα γινότανε, αλλά να κατέληγε σε κάποιες προτάσεις για κατακτήσεις εντός του θεσμικού Πλαισίου. Όπως πχ κάποια στιγμή έπρεπε να υπάρξουν οι διαδικασίες περιβαλλοντικών επιπτώσεων, που συνήθως βέβαια λειτουργούν με την αντίθετη τους μεριά, αλλά τέλος πάντων σε κάθε περίπτωση τέθηκε το θέμα ότι δεν μπορείς εσύ να κάνεις ένα έργο άμα δεν αναμετρηθείς με το ερώτημα της επίδρασης στο περιβάλλον, το οποίο δεν έχει καταλήξει στο να ζούμε σε μία αρμονία με τη φύση, αλλά τέλος πάντων είναι ένα θέμα που μπορεί να κατοχυρώσει κάποια πράγματα, έτσι αντίστοιχα να ενσωματώνονται και κάποιες τέτοιες πλευρές. Δεν ξέρω ακριβώς πως, αλλά με έναν τρόπο να πρέπει όταν γίνονται κάποια πράγματα να έχουν ισχύ και να μην επαφίεται μετά στην ερμηνεία και στην καλή θέληση και να μπλοκάρουν τα πάντα. Και αυτό όσο το εξειδικεύεις έχει πολύ συγκεκριμένα θέματα. Δηλαδή αν εμείς μέχρι τώρα σου έλεγα μόνο για τις χρήσεις γης. Υπάρχουν άπειρα θέματα. Για παράδειγμα, αν ένας από τους λόγους πχ που τα δέντρα πετσοκόβονται όταν τα κλαδεύουν από τα συνεργεία του δήμου είναι διότι οι εργολαβίες οι οποίες προκύπτουν για το κόψιμο των δέντρων, επειδή πατάνε στην τάδε αρχή ανταγωνισμού και στο μίνιμουμ προσφορών, βγάζουν ένα ποσό για δέντρο που είναι τίποτα. Οπότε για να μπορέσει να γίνει αυτό, πάνε και κόβουν όλα τα κλαδιά, γιατί το άλλο χρειάζεται χρόνο. Σου λέω ένα μικρό παράδειγμα και όταν λες γιατί γίνεται αυτό, όλοι αναρωτιούνται, αλλά στην πραγματικότητα σχετίζεται με τον τρόπο που γίνεται η προκήρυξη του διαγωνισμού για να γίνει η εργολαβία. **Είναι υποχρεωμένο το κράτος με βάση την αρχή τάδε Δημοσίων έργων να κάνει αυτή τη δουλειά με το μικρότερο ποσό, ο εργολάβος για να βγάλει το κέρδος του το κάνει με το να περνάει και να κόβει με τον**

τρόπο αυτό. Αν εσύ λοιπόν θες οι πολίτες να συμμετέχουν στα θέματα του πράσινου, σημαίνει ότι θα πρέπει να βρεις τρόπους ώστε όταν κάποιος εργολάβος ή κάποια υπηρεσία κλπ να υλοποιήσει το τάδε έργο να μην εμπίπτει π.χ. στην αρχή για τον ανταγωνισμό και στο τάδε για την προκήρυξη των δημόσιων μελετών η οποία καταλήγει σε αυτό αλλά να εμπίπτει σε έναν άλλο δεν ξέρω τι. Αντίστοιχα μπορεί το ίδιο πράγμα να συμβαίνει σε θέματα που σχετίζονται με τα υλικά που χρησιμοποιείς. Αυτό είναι ένα μόνιμο πρόβλημα που αντιμετωπίζουμε. Ή ακόμα περισσότερο στον τρόπο με τον οποίον αναπτύσσονται οι μελέτες. Όταν οι μελέτες για να ανατεθούν πηγαίνουν μόνο με κριτήριο την οικονομική προσφορά το οποίο σε πρώτη φάση ακούγεται ως θετικό γιατί μειώνονται τα έξοδα του δήμου, τα δημόσια έξοδα. Αλλά αυτό όταν καταλήγει για μία Μελέτη να γίνεται 70% έκπτωση και έτσι ένα έργο που θα κοστίσει 100.000 κοστίζει 30.000, τότε είναι αυτονόητο ότι οι διαδικασίες οι οποίες είναι πιο χρονοβόρες και πιο συμμετοχικές δεν θα μπορέσουν να γίνουν. Αυτό είναι μία σειρά από πράγματα τα οποία παίζουν πολύ σημαντικό ρόλο στον τρόπο με τον οποίο παράγεται ο χώρος και το οποίο ο περισσότερος κόσμος δεν το έχει στο μυαλό του γιατί αντιλαμβάνεται τις μεγάλες πολιτικές αποφάσεις. **Κατά τη γνώμη μου για όλα αυτά θέλει έναν τρόπο που να υπάρχει μία κατοχύρωση που να λέει ότι ότι είναι για το καλό μας, για το καλό των από κάτω, πρέπει να έχει δυσανάλογα μεγαλύτερη ισχύ από ότι είναι για το κακό μας.**

Α.Σ : Αντιλαμβάνομαι δηλαδή ότι είναι και θέμα χρηματοδότησης πολλές φορές δηλαδή όταν μπαίνεις η διαδικασία και μετράς φασούλι το φασούλι προφανώς δε θα κάτσει κάποιος να ασχοληθεί με το πολίτη.

Θ.Α.: Θα σου πω μία δική μου εμπειρία. **Εγώ δεν θα έλεγα ότι στην Ελλάδα βρισκόμαστε σε μία συνθήκη που οι πολίτες δεν συμμετέχουν καθόλου στην παραγωγή του χώρου, αντίθετα πιστεύω ότι υπάρχει ένα πλαίσιο κοινωνικής και πολιτικής διαπάλης που κάνει την χώρα μας μία πολύ πολιτικοποιημένη χώρα με κινήματα, με διεκδικήσεις, με θεσμικές εκπροσωπήσεις που με έναν τρόπο επιδρούν. Οπότε δεν μου αρέσει μία αίσθηση ότι στην Ευρώπη είναι τα δημοκρατικά και ωραία. Έχουμε άλλο σύστημα στην Ελλάδα που έχει άλλα θετικά**

αρνητικά κοκ. Παρόλα αυτά πράγματι, πιστεύω ότι στα θέματα της σχέσης του πολίτη με τη γειτονιά του και την εξοικείωση, αλλοτρίωση, αποξένωση διεκδίκησης στα θέματα του δημόσιου χώρου είμαστε σε μεγάλο βαθμό μακριά. Δεν έχουμε αποκαταστήσει μία καλύτερη σχέση, τουλάχιστον στις μεγάλες πόλεις που να αισθάνεται ο πολίτης ότι έχει ένα λόγο στον τρόπο με τον οποίον θα σχεδιαστεί το πεζοδρόμιο έξω από το σπίτι του. Αυτό στη μεγαλύτερη κλίμακα όταν το συζητάμε έχει παράξει το ίδιο ερώτημα έχει μία σειρά από ιδιαίτερες πλευρές για παράδειγμα, πράγματι στην Ελλάδα σε όλα τα δημοτικά συμβούλια και στη βουλή και οτιδήποτε, οπότε δήποτε τίθενται κάποια ζητήματα στη συζήτηση έχουν και τις αντιπαραθέσεις και με μία έννοια ορίζουν και πλειοψηφίες και μειοψηφίες, εντάξει ο άλλος έχει βγει δήμαρχος γιατί τον ψήφισαν οι πολίτες. Η εμπειρία που έχω εγώ είναι ότι έτσι όπως παράγεται ο χώρος στην Ελλάδα σήμερα είναι ένα πιο ιδιαίτερο και σύνθετο πλέγμα που ούτε τα εκλεγμένα δημοτικά συμβούλια έχουνε πολύ καλά λόγο σε αυτό. Επομένως, βλέπεις πραγματική αντιπαραθεση, επίδραση ακόμα και μπλοκάρισμα πούμε ή και ιεράρχηση πολιτικών διαφορετικών από αυτά που θέλει ένας δήμαρχος σε κάποια πράγματα και σε κάποια άλλα που μπορεί να είναι και πιο σημαντικά δεν έχεις. Γιατί ο τρόπος με τον οποίον έρχονται οι χρηματοδοτήσεις έχει να κάνει με την Ευρωπαϊκή Ένωση, τα δε άρθρα, τα ταμιά, το πότε είναι οι προγραμματικές περίοδοι και είναι ένα τέτοιο επίπεδο το οποίο αφαιρεί από τα δημοκρατικά εκλεγμένα όργανα το λόγο και τη δυνατότητα εποπτείας και τη μεταφέρει αλλού με τρόπο τέτοιο που πράγματι να μην δίνεται καν η δυνατότητα έστω να προσπαθήσεις να έρθουνε συμμετοχικές διαδικασίες. Οπότε όσο καλύτερα το κάνεις αυτό, δίνει πολλά πράγματα. Δηλαδή εμένα αυτή σαν διεκδίκηση με απασχολεί, θέλω να έχουν τη δυνατότητα όσο γίνεται περισσότερο οι πολίτες και πόσο μάλιστα οι εκπρόσωποί τους, οι συλλογικές τους εκπροσωπήσεις να αξιολογηθούν όχι μόνο το αν μπροστά από το στη γειτονιά μου θα γίνει όχι μία πλατεία αλλά το να κρίνουν που πρέπει να κατευθυνθούν τα χρήματα του επόμενου ΕΣΠΑ. Αυτά, που μιλάμε τώρα για εκατομμύρια και εκατοντάδες εκατομμύρια, αυτά για μένα είναι επίσης ουσιώδη θέματα γιατί αυτό μπορεί να επηρεάσει τα πάντα. Μπορεί να αλλάξει εκατοντάδων εκατομμυρίων πράγματα. **Εγώ στο δήμο Αγίας Παρασκευής πχ που ήμουνα στο**

δημοτικό συμβούλιο μου έχει συμβεί στο ίδιο δημοτικό συμβούλιο να έχουμε τσακωθεί 7 ώρες για ένα έργο 20 χιλιάδων, όπου ο Δήμος Αγίας Παρασκευής θα έδινε σε κάποιον να κάνει ένα χριστουγεννιάτικο bazaar δεν ξέρω τι, φωτισμό και ο πρώην Δήμαρχος έλεγε ότι εγώ το είχα βρει με 15 και τα δίνεις στους δικούς σου, όχι τώρα [έχουμε βρεί ένα που έχει καρουζέλ..] και μιλάμε αυτό τώρα έγινε στα 10 χιλιάδικα και 5 χιλιάδικα για τον προϋπολογισμό ενός Δήμου, αυτά είναι τίποτα. Ή αν θα γίνει ένα φεστιβάλ, να γίνονται άπειρες συζητήσεις. Πολλές φορές να μην περνάνε πράγματα, έχει αυτό το στοιχείο της δημοκρατίας, της έμμεσης δημοκρατίας των εκλεγμένων εκπροσώπων. Και στο ίδιο δημοτικό συμβούλιο να περνάει σαν ένα από τα τελευταία θέματα η συμμετοχή του Δήμου στην προετοιμασία ενός φακέλου κάποια ευρωπαϊκά το οποίο εγώ λόγω επαγγέλματος το ήξερα και το συζητήσα και με την αντιδήμαρχο το οποίο δεν συζητήθηκε καν και πέρασε εντάξει ναι μωρέ ξέρω εγώ αυτά είναι για τους σύμβουλούς μας, το οποίο ήταν 5 εκατομμύρια. Δηλαδή η απόσταση ήταν τεράστια. Κανένας από το Δημοτικό Συμβούλιο ή από τους κατοίκους δεν μπορούσε, δεν είχε την κατανόηση να το αντιληφθεί καν το τι σημαίνει, το πως κατευθύνονται ποια χρήματα για κάτι τέτοιο. Μπορούσε να καταλάβει το αν ας πούμε κάποιος έφαγε 5 χιλιάδικα ή πχ τα σκουπίδια δεν μαζεύτηκαν. Όλα αυτά είναι πολύ σημαντικά. Κατά τη γνώμη μου όσο πιο πολύ αυτό πρέπει να το απλοποιείς να ξέρει ο κόσμος ποιες διαδικασίες υπάρχουνε, πώς παράγεται η πολιτική, ποια είναι τα εργαλεία που αξιοποιούνται, πώς είναι προς το συμφέρον και του σχεδιασμού.

Α.Σ : Ναι ναι, από το εικονοστάσι της αυτοδιάθεσης του καθενός και τη μετακίνηση του κάδου μέχρι τη κλίμακα που αναφέρεσαι ...

Θ.Α. : Ναι μιλάμε για τεράστια πράγματα τα οποία με κάποιο τρόπο πρέπει να τίθενται, προφανώς εντάξει υπάρχουν και τα κεντρικά πολιτικά θέματα. Ποιός ψηφίζει, ποιός κάνει πορείες, εντάξει δεν το συζητώ. Αλλά πρέπει στο βαθμό που συζητάμε τώρα εμείς ως κομμάτι του αρχιτεκτονικού και πολεοδομικού σχεδιασμού όχι ως γενικά για την πολιτική μας τοποθέτηση. Πρέπει να υπάρχουνε τρόποι ώστε και οι πολίτες και οι εκλεγμένες

δημοτικές και περιφερειακές αρχές και τα υπουργεία και όλος ο κόσμος να καταλαβαίνει όσο μπορεί τη διαδικασία που παράγεται η χωρική πολιτική, ο χωρικός σχεδιασμός.

Α.Σ : Αυτό είναι θέμα θεωρείς ότι δεν εκπαιδευμένοι ότι είναι αλλοτριωμένοι νιώθω σε σχέση με αυτό το κομμάτι

Θ.Α.: Καταρχήν το βασικό στοιχείο είναι ότι υπάρχει με σταθερό τρόπο μία μεταφορά αρμοδιοτήτων, αυτό που στη συζήτηση είναι η γνωστή ως αποκένωση του Κράτους. Δηλαδή υπάρχει σαφέστατα μία μεταφορά αρμοδιοτήτων και από το κράτος και από τις εκλεγμένες δημοτικές και περιφερειακές αρχές στην είτε προς τα πάνω, δηλαδή σε υπερεθνικούς θεσμούς στην Ευρωπαϊκή Ένωση, σε παρατηρητήρια κλπ, είτε προς τα κάτω στην κοινωνία των πολιτών. Αυτό υπάρχει. Υπάρχει και μία μεταφορά του επίπεδου λήψης των αποφάσεων και των χρηματοδοτήσεων από τη σχέση κράτους - Δήμου στην σχέση Ευρωπαϊκή Ένωσης - συγκεκριμένων κομματιών του κράτους και συγκεκριμένων κομματιών της τοπικής αυτοδιοίκησης. Το οποίο όλο αυτό δεν είναι μυστικό δεν είναι ότι είναι μόνο σε διαδρόμους είναι μία άλλη μεθοδολογία που ακόμα ο κόσμος δεν την έχει καταλάβει, ούτε είναι εύκολο, είναι πιο δύσκολη καταρχήν. Ούτε είναι εύκολο να την καταλάβουν όλοι ακόμα και οι εκλεγμένοι και σε κάθε περίπτωση εγείρει θέμα περιορισμού της Δημοκρατίας και της δημοκρατικής συμμετοχής και της εκπροσώπησης της λαϊκής βούλησης.

Α.Σ : Όσο πιο ενημερωμένος είναι ένας δήμαρχος για τα προγράμματα του ΕΣΠΑ τόσο περισσότερο θα επιδράσει

Θ.Α.: Αυτό το λέω με απόλυτη σιγουριά και αποτυπώνεται δηλαδή. Όσο πιο καλά προετοιμάζεται και με τους συνεργάτες τους και με το σιδηρόπλοιο για τον τρόπο με τον οποίο γίνονται χρηματοδοτήσεις, τόσο καλύτερες χρηματοδοτήσεις θα βρει. Εμένα αυτή είναι η δουλειά μου δηλαδή σε άλλα πεδία. Το ξέρω απόλυτα. Αλλά πέραν αυτού το οποίο σε ένα βαθμό κάπως πάντοτε ίσχυε, δηλαδή ότι κάποιοι δήμοι που λειτουργούν πιο γρήγορα μπορούν να κάνουνε πιο πολλά πράγματα χωρίς αυτό να σημαίνει ότι έχουν πιο πολλές ανάγκες από τον δι-

πλά, αλλά έχουνε καλύτερη επιχειρησιακή ετοιμότητα. Πέραν αυτού όμως που σίγουρα ισχύει υπάρχει και μία δυσκολία και επιστημονικά και ακαδημαϊκά και πολιτικά, να κατανοήσουμε τον τρόπο με τον οποίον λειτουργούν τα πράγματα την τελευταία δεκαετία. Δηλαδή πως έχουν διαρθρωθεί κάποιες νέες αρμοδιότητες, που είναι τα λεφτά, πώς δίνονται. Όλο αυτό δεν εύκολο είναι δύσκολο και είναι και σε ένα βαθμό συνειδητά δύσκολο γιατί απομακρύνει. Δημιουργεί μίαν μικρότερη ομάδα ανθρώπων που γνωρίζει τι γίνεται με όλα αυτά. **Ειδικά στην Ελλάδα που δεν έχουμε στην πραγματικότητα την οικονομική αυτοτέλεια για να παράξουμε χωρική πολιτική ανεξάρτητα από την Ευρωπαϊκή Ένωση και αυτό είναι σημαντικό.** Δεν είναι τελείως αυτονόητο. Δηλαδή τι σημαίνει και θέλω να το πω τώρα. Να σου πω ένα παράδειγμα. [Τυπικά η Ευρωπαϊκή Ένωση ας μη συζητήσουμε τώρα Γενικά για την Ευρωπαϊκή Ένωση αυτή ποια είναι η άποψή μας]. Η Ευρωπαϊκή Ένωση θα πει ότι κοιτάξτε να δείτε υπάρχει το θέμα της κλιματικής κατάρρευσης, πρέπει να δωθούν χρήματα, αυτό. Σωστό; Σωστό. Πόσα χρήματα το αφήνουμε στην άκρη. Άρα εγώ λοιπόν λέω ότι τα επόμενα 10 χρόνια θα πρέπει να δωθούν τόσα δισεκατομμύρια σε έργα για την κλιματική αλλαγή. Ένας πλούσιος Δήμος της κεντρικής Ευρώπης (εντάξει δεν θα γίνει ακριβώς όπως το λέω) έχει την οικονομική δυνατότητα να καλύψει τις ανάγκες του ανεξάρτητα από αυτά τα χρήματα. Οπότε θα κάνει διάφορα, θα έχει και τους δρόμους του και τα φώτα του και θα καθαρίσει κλπ και θα πάρει κάποια χρήματα, εντάξει ίσως θα πάρει λιγότερα ή περισσότερα ανάλογα με το πρόγραμμά δεν είναι αυτονόητο, θα πάρει κάποια χρήματα και πιθανώς θα κάνει ας πούμε μία προσπάθεια για κάτι ιδιαίτερα καινοτόμο σε σχέση πχ με την αποκομιδή των σκουπιδιών ή πχ σε σχέση με την προστασία της βιοποικιλότητας. **Ο Δήμος της Ελλάδας ο οποίος δεν έχει τα χρήματα, γιατί είναι σχεδόν μηδαμινά τα χρήματα τα οποία έχουν ήδη. Δεν έχει τη δυνατότητα να συντηρήσει αυτό το πάρκο να κάνει την πλατεία, να επισκευάσει την ασφαλτο που έχει χαλάσει. Θα πρέπει να βρει τρόπους ώστε από τα χρήματα που θα πάρει θεωρητικά για την αντιμετώπιση της κλιματικής αλλαγής να καλύψει αυτές τις ανάγκες και ότι μείνει να κάνει ότι καλύτερο μπορέσει.** Αυτό αντικειμενικά καταρχήν εγείρει ένα σοβαρό θέμα αξιοπιστίας γιατί δεν μπορεί να λένε [...] Γιατί ακούνε οι πολίτες και ακούμε και για άλλα θέματα ότι πολλά λε-

φτά θα δοθούν για την κλιματική αλλαγή πολλά λεφτά θα δούνε για τη συμμετοχικότητα για την ψηφιακότητα για το ένα και το άλλο και στην πραγματικότητα, δεν δίνονται τόσα πολλά λεφτά και αυτό πρέπει να το έχουμε κατά νου, αλλά ακόμα και στις περιπτώσεις όπου δίνονται κάποια λεφτά, εμείς είμαστε εξειδικευμένοι πια να βαφτίζουμε οτιδήποτε κάνουμε ως κάτι που σχετίζεται με την κλιματική αλλαγή. Οτιδήποτε, να αλλάξουμε αυτό το κάγκελο αυτό το για να το αλλάξεις, επειδή έχει χαλάσει και πρέπει να το αλλάξεις και δεν έχεις λεφτά, πας και λες ότι αυτό το κάγκελο μαζί με το πάρκο είναι αναβάθμιση και αστική αναζωογόνηση και σχετίζεται με το φαινόμενο του θερμοκηπίου κλπ. Γιατί; Γιατί θες να αλλάξεις το κάγκελο. Αυτό λοιπόν σε κάποιες περιπτώσεις εντάξει έχει και κάποια θετικά. Πχ κάποια υλικά που χρησιμοποιούνται είναι καλύτερα. Υπάρχει ένα όριο και ταυτόχρονα δημιουργεί και μία δυσκολία να υπάρχει Δημοκρατική διαβούλευση στο βαθμό που όλα είναι λίγο κόλλα. Είναι δηλαδή ένα πλαίσιο που προσπαθεί διαρκώς η Ελλάδα να βρει τρόπους ώστε να πάρει αυτά τα χρήματα και κάτι να τα κάνει τέλος πάντων και αυτό κάπως δεν μπορεί να γίνει γιατί γίνεται λίγο στη Ζούλα όχι ακριβώς δηλαδή, αλλά κατάλαβες κάπως με έναν τρόπο που δεν μπορεί πραγματικά ο πωλητής ούτε καν ο δημόσιος υπάλληλος που δουλεύει σε αυτό να κατανοήσει αυτή τη διαδικασία, ούτε εγώ μπορώ. Απλά πιάνω κάποια fragments από δω και από κει και άρα όλο αυτό πώς να το συζητήσεις; Και τι να πει ο άλλος να πει να μη γίνει το κάγκελο; Εντάξει προφανώς θέλουμε να γίνει το κάγκελο. Επομένως θέλει όλο αυτό το πλαίσιο να κατανοηθεί, να φανεί ότι δεν είναι ότι γενικά ξέρω γω οι Έλληνες είναι παλαιολιθικοί και στην Ελλάδα κάποια πράγματα δεν γίνονται ή ξέρω γω φταίει το δημόσιο ή εμείς ή οι δύο. Υπάρχει σαφέστατη σχέση με την άνιση ανάπτυξη εντός ευρωπαϊκής ένωσης και με τη μείωση των χρημάτων και του ότι εμείς δεν έχουμε αυτή τη στιγμή τους πόρους για να παραχθεί μία ανεξάρτητη χωρική πολιτική με κάποια κριτήρια. Άρα είναι όλα συναρτημένα στον τρόπο με τον οποίο θα βρεθούν χρηματοδοτήσεις είτε ιδιωτικές είτε δημόσιες κλπ. Είναι όλα συναρτημένα και έτσι σου δίνεται πράγματι πολλές φορές, και εμένα κατά τη γνώμη μου αυτό θα ήτανε ένα ενδιαφέρον ζήτημα κρητικό που θα έλεγα στη θέση σου ότι εμένα πράγματι μου δημιουργείται η αίσθηση ότι κάνω συμμετοχικό ένα κομμάτι το οποίο όμως δεν

είναι όσο σημαντικό είναι ένα άλλο κομμάτι που δεν το έχω καν καταλάβει. Αυτό εμένα μου φαίνεται πιο πολύ επίφαση Δημοκρατίας παρά το αν αυτό καθαυτό γίνεται για να νομιμοποιήσει πχ την εγκληματική πολιτική. Δεν γίνεται για αυτό. Αυτό γίνεται και μπορεί να είναι και συμπαθητικό. Δεν πειράζει και στην τελική δεν πέθανε και ποτέ κανένας από έναν ανεπιτυχή συμμετοχικό σχεδιασμό. Πεθαίνει όμως κανένας από το ότι εσύ αντί να δώσεις λεφτά για να γίνουν αντιπλημμυρικά έργα, δίνεις λεφτά για να καλυφθούν κάποιες βασικές μίνιμουμ ανάγκες της λειτουργίας του δήμου και έτσι σου ξεμένουν τα αντιπλημμυρικά έργα και μετά έρχεται πλημμύρα και πεθαίνει ο κόσμος. **Εγώ θα ήθελα αν κάτι θεωρώ ότι μου δημιουργεί μία περιορισμένη ικανοποίηση σε σχέση με την εμπειρία μου για το συμμετοχικό σχεδιασμό, δεν είναι ότι υπάρχουν κάποια έργα τα οποία δεν είναι και τίποτα το ιδιαίτερο ή μπορεί να λειτουργήσουν και σε αρνητική κατεύθυνση για την νομιμοποίηση πολιτικών. Περισσότερο είναι ότι είναι αποσπασματικά, μικρής ή μεσαίας κλίμακας, αλλά όχι πάντοτε με ολοκληρωμένο τρόπο και θα ήθελα από την εμπειρία μου, αλλά κυρίως από τον τρόπο που έχει μάθει ο κόσμος, από την κοινότητα ας πούμε των ανθρώπων που σχετίζονται με το χωρικό σχεδιασμό, να υπήρχε μεγαλύτερη κατανόηση του τρόπου συνολικά και του πλαισίου που παράγεται η χωρική πολιτική και ο χωρικός σχεδιασμός ώστε να ενισχυθεί η δημοκρατία σε αυτόν.** Και αυτό δεν έχει γίνει και κατά τη γνώμη μου αυτό είναι ένα θέμα που με απασχολεί και ερευνητικά και πολιτικά και οτιδήποτε

Α.Σ : Άρα σαν αφορμή, δηλαδή ο συμμετοχικός σχεδιασμός έρχεται για να καταλάβουμε το μεγαλύτερο πλαίσιο.

Θ.Α. : Αυτό είναι εμένα μου αρέσει και θέλω να καταλάβουμε γιατί σχεδιάζονται έτσι οι πόλεις μας και να βρούμε με τρόπο να είναι πιο διαυγές τουλάχιστον να ξέρουμε γιατί γίνεται τι. Παλιά ο κόσμος ήξερε καλύτερα πιστεύω.

Α.Σ : Είναι τα εργαλεία του συμμετοχικού σχεδιασμού μια «επιστροφή στις ρίζες»

Θ.Α. : Έτσι είναι ναι. Εγώ πάντοτε έχω ένα ερωτηματικό αν είμαστε ακόμα στη νεωτερικότητα βέβαια αλλά σε

κάθε περίπτωση εμείς θέλουμε να καταλάβουμε γιατί σχεδιάζεται, τι ικανοποιεί αν είναι σωστό, αν δεν είναι, αυτά όλα πρέπει να τα επερωτάς. Και εγώ επερωτώ ούτως ή άλλως το αν κάθε έργο που κάνουμε είτε με την commonspace, είτε και τα άλλα έργα στα οποία συμμετέχω, γιατί στο επάγγελμα αυτό που είμαστε όλοι ερχόμαστε μπροστά σε διάφορα ερωτήματα κάθε φορά. Ειδικά άμα δουλεύεις σε μεγαλύτερη κλίμακα θα έχεις πάντα ερωτήματα. Ένα χωροταξικό πλαίσιο τι πρέπει να πει για τον τουρισμό, τι πρέπει να πει για τις ανεμογεννήτριες, αυτά είναι εύκολα; Όλα αυτά είναι πάρα πολύ δύσκολα, αλλά εντάξει σε ένα βαθμό είναι και το επάγγελμα. Όμως θα επερωτούσα πάνω από όλα το αν σκεφτόμαστε αναστοχαζόμαστε επί του πως ακριβώς παράγεται ότι παράγεται. Όταν εσύ έχεις ένα πελάτη και πρέπει να χτίσεις ένα σπίτι είναι λίγο πιο καθαρό. Παρότι δεν είναι και τελείως καθαρό αν ο πελάτης σου είναι ο τάδε ξέρω γω εφοπλιστής και κάνει το τάδε πράγμα όλα αυτά είναι υπό συζήτηση. **Το κατεξοχήν θέμα συζήτησης για το κοινωνικό πρόσημο της αρχιτεκτονικής, αλλά ειδικά σε οτιδήποτε σχετίζεται με το δημόσιο χώρο με τις δημόσιες πολιτικές κατά τη γνώμη μου το νούμερο ένα ερώτημα είναι, τι σχεδιάζεται για τι σχεδιάζεται, σε ποια στρατηγική, τι θα ικανοποιήσει. Δεν είναι πάντα κακά όλα. Δηλαδή εγώ δεν πιστεύω ότι επειδή γενικά επειδή είναι ο καπιταλισμός και οι κυβερνήσεις οι νεοφιλελεύθερες, αναγκαστικά μία στρατηγική θα είναι κακή. Μπορεί να είναι καλή στο πλαίσιο που μπορεί να είναι. Να φέρει κάποια θετικά αποτελέσματα, στο δημόσιο χώρο. Αυτό προσπαθούμε να κάνουμε. **Αλλά αυτό δεν έχει ακόμα κατανοηθεί στο σύνολό του, δεν έχει κωδικοποιηθεί, δεν έχει παραχθεί ο λόγος, η θεωρία ώστε να μπορούν να το διδάξουν οι καθηγητές στις σχολές, να μπορούν να το καταλάβουν οι φοιτήτριες, όλο αυτό δεν έχει ακόμα ολοκληρωθεί.****

Α.Σ : Καταλαβαίνω τι λες. Έγινε ευχαριστώ

Θ.Α. : Εντάξει μίλησα αρκετά

(γελία)

Α.Σ : Μια χαρά, ευχαριστώ

Συμπεράσματα συζήτησης:

- Οι «παρεκλίσεις» στο θεσμικό πλαίσιο αντί να γίνονται για τις ισχυρές δυνάμεις να γίνονται για τις αδύναμες. Αντι να αναδιαμορφώνονται οι νομικές ισχύουσες διατάξεις ώστε να μπορούν να ενσωματωθούν στη διεκδίκηση ενός δημόσιου έργου εταιρικά συμφέροντα να γίνεται το αντίστροφο. Δηλαδή ο νόμος είναι απαράμιλα ακούνητος προς τις διεκδικήσεις είτε μεγάλων είτε μικρών κοινωνικών συμφερόντων ενώ θα έπρεπε να τοποθετείται άνωθεν του εδάφους της «αγοράς»
- Ενδεχομένως ο συμμετοχικός σχεδιασμός μπορεί να λειτουργήσει και σε μεγάλη κλίμακα θα χρειαστούν όμως άλλα εργαλεία και άλλοι μέθοδοι.
- Η μέθοδος του συμμετοχικού σχεδιασμού δεν αποτελεί ούτε προϋπόθεση ούτε για ένα σωστό ούτε για ένα «κοινωνικά αποδεκτό» τελικό αποτέλεσμα. Θα μπορούσε όμως να αποτελέσει μέσο έκφρασης των συμφερόντων των κατοίκων τη στιγμή που εμφανίζεται έλλειψη αυτών.
- Ο συμμετοχικός σχεδιασμός από μόνος του δε μπορεί να αποτελέσει μια μέθοδο πάλης ή να καταπολεμήσει ανισότητες, ωστόσο μπορεί να συμβάλλει σε αυτή τη διαδικασία.

Το link της συζήτησης σε qr code



Πλατεία Σιδηροδρομικού σταθμού Λαρίσης, 1/12/2021,
Πηγή Προσωπικό Αρχείο



Α.Δ: **Νομίζω πιο πολύ αυτό που μας κράτησε από την αρχή ήταν το ότι θέλαμε κάπως να προσδιορίσουμε το αίσθημα της κοινότητας και αυτό το αίσθημα των δικτύων, σε μία περιοχή, σε μία πόλη. Δηλαδή υπάρχει ένας μεγάλος ιστός αλλά πάντα μέσα σε αυτόν τον ιστό υπάρχουν μικρό-λύσεις, μικρό-θέσεις, πόλεις και χωριά σας πούμε και κατ'επέκταση κάποια δίκτυα. Δηλαδή πάντα είσαι ένα κομμάτι ενός μεγάλου συνόλου αλλά πάντα έχεις τον πιο κοντινό σου περίγυρο και είναι κάτι το οποίο ακόμα το βλέπω ως πούμε δηλαδή και όταν γύρισα στο Ηράκλειο που έχω αλλάξει δύο γειτονιές. Ποια είναι δηλαδή η σχέση μου με τα άτομα εδώ πέρα, ποια είναι η σχέση μου με το καθημερινό περπάτημα και τα μέρη που προσπερνάω και τα άτομα που βλέπω κτλ. Δεν ξέρω τώρα αν θέλεις κάτι παραπάνω πάνω σ' αυτό.**

Α.Σ: Ναι βέβαια, για πες Ελένη. Εσένα ποια είναι η άποψή σου; Βασικά τι κρατάς και πως θα το χαρακτηρίζεις το πρότζεκτ το οποίο κάνατε τότε;

Κ.Δ: Νομίζω πάνω κάτω αυτό που είπε και η Άννα. Δηλαδή ο εντοπισμός του χωριού με την έννοια τη γειτονιάς μέσα στον αστικό ιστό. Και πως αυτή η μεταφορά του χωριού που τουλάχιστον εγώ μεγάλωσα σε ένα χωριό και μετά στην πρώτη πόλη που έζησα τόσα χρόνια(Βόλος), πώς το εντοπίζεις και τι κάνεις με αυτό. Όταν έκανες κάτι στη Γιάννουλη, φώναζες τα παιδιά ως πούμε τριγύρω και έλεγες «Α πάμε να...» και γινότανε. Μετά ξαφνικά μεγαλώνεις και έχεις τελείως διαφορετική σχέση με την πόλη που σπουδάζεις και την πόλη που δουλεύεις που ήταν η ίδια στην προκειμένη περίπτωση για μας. Δηλαδή δουλεύαμε στη Φούλα, ζούσαμε τρία βήματα πάνω από τη Φούλα και η σχολή ήτανε στου διαόλου ως πούμε. Οπότε το πώς βιώναμε αυτή τη γει-

τονιά, εμπλέκαμε εργασίες για τη γειτονιά, μέναμε στη μονοκατοικία που υπήρχαν και διάφορες τριβές με την απέναντι, με την δίπλα που της άνηκε κιάλας το σπίτι. Και είναι και η μονοκατοικία μέσα σε μία πόλη που μοιραζόμασταν έχοντας απέναντι τις πολυκατοικίες. Δηλαδή όλα αυτά και ποια είναι η παρέμβαση που μπορείς να κάνεις όταν ως πούμε η συμμετοχή στα projects του συμμετοχικού σχεδιασμού συνήθως καλείς άτομα, δηλαδή καλείς χρήστες/ριες αλλά συνήθως εν τέλει φαίνεται καμιά φορά τουλάχιστον να μαζεύονται άτομα τα οποία κινούνται σε αυτούς τους κύκλους, ασχολούνται με αυτούς τους κύκλους. Δηλαδή είχατε έρθει εσείς αλλά η όλη δυσκολία, η όλη προσπάθεια είναι το πως καλείς μια γειτονιά η οποία αποτελείται κυρίως από μεσήλικα άτομα, πολύ λίγους/ες φοιτητές/ριες και κυρίως καταστηματαρχες. Όχι, είναι και κατοικήσιμη περιοχή αλλά **το όλο το όλο ζήτημα τουλάχιστον έτσι όπως το είδα εγώ ήταν πως θα προκαλέσουμε τη γειτονιά να κάνουμε κάτι όλες μαζί κάπως.** Αυτό, μία δράση, μία κοινή δράση.

Α.Δ: **Ναι αυτό. Και όχι μόνο πως να τους καλέσεις ως πούμε αλλά και τι θα είναι αυτό που μπορεί να προσελκύσει αυτή την κατηγορία ατόμων. Δηλαδή ποια θα είναι αυτή η δράση εν τέλει, όχι μόνο ο τρόπος που θα καλέσεις κόσμο αλλά και ποιος θα ενδιαφερθεί και γιατί.** Και πώς το περιμένουν επίσης γιατί εμείς τη διπλωματική μετά από διάφορες διαδικασίες περάσαμε, κάναμε ένα κάλεσμα γειτονιάς στην αυλή κοντά στην εκκλησία, χώρο που ήταν εκεί κοντά και στο τσιπουράδικο που δουλεύαμε (στην κυρία Φούλα) και ενώ το κάλεσμα ήταν κάπως να το φτιάξουμε ομαδικά, υπήρχε μια αίσθηση τύπου «Οκ θα το οργανώσετε και την επόμενη Κυριακή αυτό;»Κάπως ήτανε απομακρυσμένο πάλι από το συλλογικό δηλαδή το χάσαμε λίγο νομίζω

στην συγκεκριμένη δράση.

Κ.Δ: Συγγνώμη που διακόπτω. Σκεφτόμουνα στο δρόμο ότι ουσιαστικά έγινε υλοποίηση εν μέρει κάποιας συμμετοχικής δράσης μέσω της συμμετοχής με τις ιστορίες που το κάλεσμα έγινε ατομικά στα σπίτια. Χαρτί, χαρτί, σπίτι, σπίτι και συμπλήρωναν τα stories τα άτομα που θέλαμε να καλέσουμε και να κάνουμε μία δράση μαζί τους και αυτά μετά κοινοποιήθηκαν στη μορφή των banners, τύπου μπουγάδα στο προαύλιο χώρο της παιδικής.

Α.Σ: Ένα λεπτάκι, να ρωτήσω κάτι. Δηλαδή δίνετε σπίτι σπίτι το banner και το συμπλήρωναν αυτοί στο χρόνο τους οπότε ήθελαν και σας το έδωσαν τη μέρα της δράσης και απλά το εκθέσατε;

Κ.Δ: Αυτή η προεργασία έγινε πριν τη δράση της συγκέντρωσης στο χώρο. Ουσιαστικά, αρχικά κάναμε εμείς ένα κάλεσμα για να προκαλέσουμε τη γειτονιά να ασχοληθεί με την πάρτη μας. Οπότε ήταν έτσι αφίσες προκλητικού περιεχομένου είτε μιλούσαν για τις πορτοκαλιές και τις νεραντζιές στο δρόμο, είτε για την εκκλησία και εκεί μας αποκάλεσαν ας πούμε...Μετά κάναμε κάλεσμα σπίτι-σπίτι και μετά τους καλέσαμε να το βάλουνε αυτό το χαρτί σε ένα άδειο οικόπεδο της γειτονιάς που είχαμε βάλει μία ομπρέλα με ένα κίτρινο κουτί και είχε κάποια στοιχεία για να τραβάει το μάτι. Τα πέταξαν εκεί μέσα και εμείς τα επεξεργαστήκαμε, τα μεγεθύναμε και τα εκτυπώσαμε βάζοντάς τα στις μπουγάδες

Α.Σ: Αυτό το χαρτί τι χαρτί ήταν; ; Ήταν ένα συμπληρωμένο χαρτί με την ιστορία τους; Κατάλαβα λάθος;

Ε.Κ: Μπορούμε και να το μοιραστούμε μαζί σου. Σαν ένα ερωτηματολόγιο ήταν ουσιαστικά. Όχι ακριβώς ερωτηματολόγιο

Α.Δ: Ναι αυτό ήθελα να πω περίπου ερωτηματολόγιο που είχε και ένα κομμάτι περιγραφής της ιστορίας που ήθελε το καθένα να θίξει.

Α.Σ: Και το provocative δηλαδή ποιο ήταν;

Α.Δ: Το provocative ήταν αυτές οι αφίσες που ανέφερε η Ελένη οι οποίες αφορούσαν διάφορα περιστατικά που έχουν γίνει στη γειτονιά αλλά ήταν περιστατικά που ήταν από τα δικά μας μάτια και ουσιαστικά ψάχναμε κόσμο να μας πει και άλλες ιστορίες και για αυτό βάλαμε και τις αφίσες, για να ενδιαφερθούν για κάτι που συμβαίνει και να δούμε κιόλας ας πούμε τι συμμετοχή υπάρχει στη γειτονιά από κάποιον που περπατάει στο δρόμο ή γενικότερα αν ενδιαφέρεται μέσα από το δίκτυο να καταλάβει τι γίνεται. Δηλαδή οι αφίσες αυτές αφορούσαν μία κλοπή που είχε γίνει στο σπίτι μας μετά ένα θέμα με κατσαρίδες που είχαμε στη γειτονιά και συγκεκριμένα πάλι στο σπίτι μας κτλ. Δηλαδή ήτανε πράγματα τα οποία πιο πολύ σκόπευαν να προκαλέσουν το μάτι και να τις διαβάσει κάποιος για να σκεφτεί τι του συμβαίνει καθημερινά το οποίο προκαλεί μία αίσθηση ας πούμε στη δικιά του περιφέρεια. Αυτό και για να μπει μετά στη διαδικασία να συμπληρώσει τη δικιά του ιστορία.

Α.Σ: Και τη δικιά του ιστορία την συμπλήρωνε επειδή είχατε πάει εσείς πόρτα, πόρτα και του είχατε δώσει κάποιο default για να μπορέσει να το συμπληρώσει, έτσι;

Ε.Κ: Ναι, το default είναι ουσιαστικά ένα δισέλιδο μπρος-πίσω που μιλάει αρχικά για τη συνάντηση που ήταν το βασικό μας και με αφορμή τη συνάντηση, λέμε γιατί δεν συμμετέχεις και εσύ με μία ιστορία που έχεις εσύ από τη γειτονιά της Ανάληψης; Και ήταν είτε να το σχεδιάσεις ας πούμε σε ένα χώρο είτε να γράψεις το Story. Τα περισσότερα άτομα επέλεξα να γράψουνε το Story.

Α.Σ: Πόσες απαντήσεις πήρατε; Πήρατε πολλές ε;

Κ.Δ: 25 απαντήσεις πήραμε που ήταν από κωμικοτραγικές μέχρι στενάχωρες. Τέλος πάντων ήταν πολλές διαφορετικές. Η αγαπημένη μας γειτόνισσα έγραψε ολόκληρο Story για την ιστορία της εκκλησίας και διάφορα ιστορικά στοιχεία σε ένα 10σέλιδο. Η συγκεκριμένη κιόλας αποτέλεσε μέλος της οργανωτικής ομάδας της συνάντησης και των δραστηριοτήτων της συνάντησης. Σίγουρα θα την θυμάσαι και συ Αδριανέ.

Α.Σ: Μια ψηλή;

Κ.Δ: Όχι μία Κοντούλα, η Χαρίκλεια, ήτανε πολύ τσαχ-
πίνα. Και αυτές οι ιστορίες για να καταλάβεις ας πούμε
μπορείς να τις διαβάσεις είναι στη σελίδα 106 και φαί-
νονται τα stories. Ας πούμε «κάποτε είδα την Ανάληψη
ένα καβαλάρη να περπατάει στο δρόμο».

Α.Σ: Από τις ιστορίες αυτές που σας είχαν δώσει.

Κ.Δ: Ναι τις εκτυλώσαμε σε Α3 σε τα κρεμάσαμε.

Α.Σ: Άλλα είχατε κι άλλα χαρτιά Α3, Α2 για να συμπλη-
ρώσουν και αυτοί που θα έρθουν νέες ιστορίες;

Κ.Δ: Δεν θυμάμαι, μπορεί και να είχαμε, κάπου είχαμε
νομίζω.

Α.Σ: Να γράψετε την δικιά σας ιστορία, αυτό θυμάμαι.

Κ.Δ: Α ναι θυμήθηκα γιατί λέγαμε τι να τις κάνουμε
αυτές τις ιστορίες.

Α.Δ: Ναι όντως έχει δίκιο, είχαμε κάποια χαρτιά εκεί και
μπορούσες να γράψεις, ναι.

Α.Σ: Πέρα από αυτό το παιχνίδι το διαδραστικό που
κατά τη γνώμη μου ήταν επιτυχημένο, είχατε δημιουρ-
γήσει άλλες τέτοιου είδους συμμετοχής που δεν ήταν
τόσο αποτελεσματικές;

Α.Δ: Ένα παιχνίδι, βέβαια είχαμε αυτό που σε κάθε
ιστορία υπήρχαν κάτι αυτοκόλλητα στο χώρο, κίτρινα
και μωβ τα οποία ας πούμε μπορούσες να τα χρησιμο-
ποιήσεις και να τα κολλήσεις επάνω στην κάθε ιστορία
που ήταν απλωμένη και να δείξεις την δυσαρέσκεια
σας πούμε κάπως εντός εισαγωγικών ήταν ένα παιχνίδι
που αναρτώνταν ψηφιακά. Κάπως δηλαδή like-like, το
οποίο έχει ενδιαφέρον γιατί έμπαινε ο άλλος στη δια-
δικασία να διαβάσει τις ιστορίες και ουσιαστικά να πει
ας πούμε ότι αυτό που διαβάζει «τι είναι», «που είναι».
Μία ιστορία του οποιοδήποτε και να εκφραστεί πάνω
σε αυτήν. Αυτό δούλεψε γιατί πολύς κόσμος ψήθηκε να
ασχοληθεί

Κ.Δ: Ναι όντως τώρα εδώ ίσως κολλάει να πούμε ότι
κάπου στη διπλωματική **θέλουμε να φέρουμε μία**

**σύνδεση του ψηφιακού με του αναλογικού δημόσιου
χώρου οπότε ξεκινώντας να κάνουμε πράγματα στον
ψηφιακό**, παρατηρήσαμε ότι η γειτονιά αποτελείται
κυρίως από μεγαλύτερης ηλικίας άτομα τα οποία μία
η άλλη πως τα βρίσκεις στον ψηφιακό χώρο; Ξέρεις
έχεις το Facebook και το instagram της γειτόνισσα; Πόσο
μάλλον αν αυτή είναι 60 70 οπότε μετά προσπαθή-
σαμε να βρούμε μία σύνδεση ανάμεσα στο πως αυτό
που γίνεται ψηφιακά στις μέρες μας πώς γίνεται με τα
ουσιαστικά δικά μας άτομα, κυριολεκτικά στον αναλο-
γικό χώρο.

Α.Σ: Λέγατε για την σύνθεση μεταξύ ψηφιακού και
αναλογικού, προσπαθήσατε να σπάσετε αυτό το όριο
κάπως.

Κ.Δ: Και το πολύ αποτυχημένο μας που δεν πέτυχε
ήταν το παιχνίδι, εγώ θέλω να το πω αυτό. Το πέφτει
η νύχτα στην Ανάληψη. Ξεκίνησε από την κλοπή του
υπολογιστή της Άννας από το σπίτι μας που ψάξαμε να
βρούμε ποιο άτομο το έκλεψε και ο γείτονας απέναντι
έχει κάμερα που βιντεοσκοπεί την είσοδο της πολυ-
κατοικίας του πιάνει και την είσοδο του σπιτιού μας.
Οπότε όλο αυτό ξεκίνησε από αυτό τύπου καλά δεν τα
γουστάρουμε αυτά αλλά καιγόμαστε και να μάθουμε
ποιος το έκλεψε. Μετά έτσι με το Black Mirror επηρεα-
σμένες με το credit system, προσπαθούσαμε να βρούμε
πάντα αυτό το διάλογο μεταξύ αυτών των δύο και από
εκεί βγαίνει το πέφτει η νύχτα στην Ανάληψη. Που
βγαίνουν οι τρεις ρόλοι, το διαβάσω μόνο επιγραμμα-
τικά και ένας άνθρωπος κάνει την κουτσομπόλα/λης
που είναι η αναλογική μορφή της κάμερας ασφαλείας.
Αυτό το κλασικό εικονίδιο που σε πολλές χώρες έχουνε
κάμερες και στην Ελλάδα έχουμε τις γιαγιάδες και τους
παππούδες ως κουτσομπόλες. Οπότε είναι η κουτσο-
μπόλα, η κάμερα ασφαλείας και ο επόπτης.

Α.Δ: Λοιπόν, ήτανε η κουτσομπόλα, κουτσομπόλης που
έπρεπε συνεχώς να παρατηρεί τους γύρω, ήταν η κάμε-
ρα ασφαλείας η οποία παρατηρούσε τους γύρω αλλά
έπρεπε να καταγράφει τις κινήσεις, δηλαδή έπρεπε να
τις έχει γραπτά ή απομαγνητοφωνημένα με κάποιο
κάποιο τρόπο ενώ ο κουτσομπόλης το έκανε ας πούμε
περιγραφικά και προφορικά και ήτανε και ο ύποπτος ο
οποίος έπρεπε να κάνει να προκαλέσει μη κανονικότη-

τες, έτσι το είχαμε ονομάσει δηλαδή να προκαλέσει μια κατάσταση στο συγκεκριμένο χώρο που να είναι κάπως πιο αμνηστική. Οι υπόλοιποι να τον παρατηρήσουν και να κάνουνε μετά τους ρόλους κάπως. Ήταν για να δούμε ακόμα και στην πιο μικρή κλίμακα. Αυτό, είμαστε πόλη, μετά μαζέψαμε ας πούμε ένα μεγάλο μέρος γειτονιάς και μετά αυτοί που μαζευτήκαμε εν τέλει. Ότι πώς γίνεται αυτή η αντίδραση ας πούμε μιας δράσης, μιας μη κανονικότητας τέλος πάντων. Όσον αφορά τα δίκτυα, θέλαμε να μάθουμε πως στα πλαίσια της παρατήρησης, του κουτσομπολιού, αν εντοπίστηκε κάποια κίνηση που δεν ήταν συνηθισμένη και από την άλλη τη σύνδεση με το ψηφιακό μέσω μιας κάμερας συστηματικής παρακολούθησης, με όρους surveillance.

Κ.Δ: Έτσι στήνουμε το παιχνίδι της γειτονιάς αναλογικά. Είμαστε στην πλατεία, βγάζουμε ρόλους και προσπαθούμε να βρούμε ποιος ρόλος είναι ποιος. Όπως το πέφτει η νύχτα στο Παλέρμο.

Α.Σ: Και οι συμμετέχοντες επέλεγαν τους ρόλους τους η εσείς τους καθορίζατε; Α τώρα θυμήθηκα, εμείς επιλέγαμε μέσω αυτοκόλλητων τους ρόλους μας. Και αυτό με ένα τρόπο δηλαδή δημιουργούσε μία παθητική συμμετοχικότητα, μια όχι τόσο ρητή συμμετοχή. Κατάλαβα νομίζω ότι εξηγήσω

Κ.Δ: **Θέλαμε να κάνουμε κάτι για τη γειτονιά με τη γειτονιά και μετά πηγάζει το κλασικό ερώτημα τι να κάνεις ; Μετά αποδομήσαμε τον προαύλιο χώρο της εκκλησίας που δεν ανήκει στην εκκλησία, ανήκει στο δημόσιο.** Που είναι μεγάλη κουβέντα γιατί υπάρχει μία παιδική χαρά που η εκκλησία θεωρεί δικό της και όλη η γειτονιά πιστεύει ότι είναι της εκκλησίας το οποίο δεν ισχύει. Προσπαθήσαμε λίγο να το αποδομήσουμε αυτό και κάναμε εκεί την δράση γιατί είναι δημόσιος χώρος, δεν είναι της εκκλησίας. Αλλά είναι και μία αρκετά θρησκευόμενη γειτονιά, είναι άτομα που πηγαίνουν στην εκκλησία τις Κυριακές οπότε μετά το Story κινήθηκε μέσα από το τι συμβαίνει και τι υπήρχε στην ίδια τη γειτονιά.

Α.Σ: Αντιλαμβάνομαι κάπως ότι αυτή η συμμετοχικότητα την οποία εσείς προσπαθήσατε να προκαλέσετε για να συμβεί πηγαίνατε με τα νερά της. Δεν είναι ότι είχατε

στο κεφάλι σας μία κεντρική ιδέα μία, τελική ιδέα στην οποία έπρεπε με διάφορους τρόπους να πιέσετε κάπως τους συμμετέχοντες, τους υποψηφίους συμμετέχοντες να γίνουν ενεργοί συμμετέχοντες. Κάπως προσπαθήσατε με ότι υλικό είχατε από αυτούς τους ανθρώπους που είχατε εκεί, να μιλήσετε στη γλώσσα τους ρε παιδί μου. Είτε αυτές ήταν οι μνήμες τους και τα τραύματα τους, οι εμπειρίες τους με τη γειτονιά, οι προσωπικότητες τους. Είτε αυτά είχαν να κάνουμε πιο χωρικά πράγματα και κοινωνικά ας πούμε σε σχέση με την εκκλησία, σε σχέση με την Φούλα ίσως. Για τα γνωστά προς εσάς πρόσωπα λόγω του ότι δουλεύατε εκεί. Οπότε αυτό να μιλήσετε με την ίδια γλώσσα. Θεωρείται ότι οι συμμετέχοντες και κυρίως οι κάτοικοι της γειτονιάς γενικώς και όχι εμείς που ήρθαμε αφουγκράστηκαν ας πούμε μία διαφορετική αύρα από αυτήν την οποία είχαν ή κινήθηκαν στα ίδια νερά. Κάπως αυτό το event που κάνατε εσείς και όλα τα προηγούμενα πυροδότησε κάτι νέο ας πούμε στο το πώς αντιλαμβάνονται πλέον τη γειτονιά και το μεταξύ τους ή την κοινότητα. Άμα θέλετε να το κάνουμε πιο σαφές ότι η **πρακτική που ενεργοποιήσατε εσείς που ήταν εν τέλει σε σχέση με τα δικά τους νερά άμα τα νερά τους αλλάξαν να το πω έτσι. Ή απλά συνέχισαν να διαβαίνουν το δρόμο τους;**

Α.Δ: **Δεν ξέρω εγώ νομίζω σίγουρα σε πρώτο επίπεδο ας πούμε και μόνο που κάποια άτομα μπήκαν στη διαδικασία να κάνουν παρέα εντός εισαγωγικών με κάποια άλλα που ίσως να μένανε στην ίδια γειτονιά πάρα πολύ καιρό και να μην είχαμε ξανασυναστραφεί ποτέ σίγουρα συνέβη.** Δηλαδή είχες κάποια φάση είχε σχηματιστεί ένας κύκλος με καρέκλες που καθόντουσαν πολλά άτομα και συζητούσαν και λέγανε που μένουνε και πως ξέρουν το ένα άτομο το άλλο που είμαι σίγουρη ότι σε πρώτο επίπεδο υπήρξε. Ας πούμε τώρα εντάξει επειδή νιώθω ότι ήτανε κάπως ότι έπρεπε για να ξαναγίνει μια ίδια συνάντηση ή μια μετέπειτα διαδικασία θα έπρεπε να γίνει από κάποιον πιο εξωτερικό ας πούμε να το πω. Για το οποίο είχε γίνει αντιληπτό εκεί πέρα. Αυτό δηλαδή ότι κάπως θεωρούσαν ότι έπρεπε εμείς να το ξαναοργανώσουμε όλο αυτό μόνες μας. Δεν ξέρω πώς να το πω. Το λέω έτσι ότι δεν ξέρω αν θα μπαίναν στην διαδικασία να το ξανά χιζανε από μόνοι τους. Όχι ακριβώς την ίδια δράση αλλά κάτι παρόμοιο ας πούμε. Αυτό!

Κ.Δ: Εμάς απώτερος στόχος ήτανε τα άτομα που ενεπλάκησαν σε αυτό, να πάρουν την πρωτοβουλία και να κάνουν μία επόμενη συνάντηση και αυτό ίσως λέμε τώρα σε ένα σενάριο ότι κάποια μέρα φτάνει σε μία συνέλευση της γειτονιάς Ανάληψης. Το πολύ, υπήρχε μια σκέψη μήπως μπορεί να γίνει κάτι τέτοιο. Στην πορεία όμως καταλάβαμε ότι μία ή άλλη υπάρχει ένα δίκτυο, ένα ήδη υπάρχον δίκτυο στη γειτονιά το οποίο φάνηκε ακόμα και στην ίδια τη συνάντηση και από την ίδια την οργάνωση της συνάντησης. Δηλαδή ποια κάλεσε ποιον και τι συνέβη εκεί. Σίγουρα έμεινε στο ότι ας πούμε εμένα είναι κάτι που με τσιγκλάει λίγο αυτό το πράγμα. Ότι όταν γίνεται μία δράση και κάπως έχει το σενάριο της συμμετοχικού σχεδιασμού, αν δεν είναι εξωτερική σίγουρα υπάρχουν κάπως τα άτομα που το οργανώνουν και τα άτομα που έρχονται στην οργάνωση. Τουλάχιστον εγώ έχω αυτή την κρυφή επιθυμία ότι μία μέρα θα συνέχιζε αυτό το πράγμα κάπως ή θα γινόταν κάτι από μόνο του. Δηλαδή από τα άτομα που εμπλέκονται με τη γειτονιά. Αυτό δεν ξέρω αν έγινε. Δεν έγινε βασικά.

Α.Σ: Που αποδίδεται τα όρια αυτού; Δηλαδή το γεγονός ότι δεν συνέβη, ότι δεν συνέχισε. Πού σε ποιο παράγοντα, σε ποιους παράγοντες πιστεύετε ότι οφείλεται αυτή η ασυνέχεια ;

Α.Δ: Εγώ ας πούμε ένα παράγοντα που πιστεύω ότι έχει να κάνει με αυτό είναι : εντάξει εμείς ας πούμε μπορούμε να πούμε ότι είμαστε κομμάτι της γειτονιάς γιατί όντως είμαστε, μέναμε εκεί χρόνια και θέλαμε να το κάνουμε αυτό ως κομμάτι της. Απλά το ξεκινήσαμε οι δυο μας δηλαδή δεν ξεκινήσαμε να μαζέψουμε άτομα για να το κάνουμε κάπως όλοι μαζί. Δηλαδή ήταν μία προσπάθεια να γίνει κάτι αλλά ήμασταν νομίζω πάντα κάπως εξωτερικές σε αυτό. Επειδή ήμασταν ταυτόχρονα και παρατηρητές/τριες με σκοπό να βγάλουμε ας πούμε και κάποιο αποτέλεσμα. Δηλαδή όχι τόσο πειραματικά αλλά με αυτή την έννοια ότι κάπως ταυτόχρονα το κοιτούσαμε και απέξω. Δηλαδή δεν ήτανε ότι όντως ήμασταν μέσα σε αυτό σαν κομμάτι της γειτονιάς και προσπαθούσαμε να το φτιάξουμε αποκλειστικά για όλους αλλά θέλαμε κάπως να δημιουργηθεί και να προχωρήσει κάπως μόνο του γιατί ξέραμε ότι και εμείς

δεν θα 'μασταν εκεί για τον επόμενο καιρό κτλ. Εξάλλου ήταν κομμάτι της εργασίας μας.

Κ.Δ: Και εγώ θα προσθέσω ότι ένα τέτοιο εγχείρημα για να συνεχιστεί και να δομηθεί μια ομάδα είναι αυτό που είπε η Άννα. Να το κανονίσεις εξαρχής δηλαδή χτίζεις την ομάδα η οποία κάνει αυτό, την δράση ή το οτιδήποτε. Θα ήταν δόκιμο σε αυτή την περίπτωση να βρίσκαμε κάπως ένα κάτι. Π.χ ένα πρόβλημα ή ένα σημείο, ένα κοινό πάτημα το οποίο είναι προς συζήτηση, προς επίλυση. Τύπου πάμε να κάνουμε αυτό εκεί, πχ το κενό οικόπεδο ας πούμε. Στην αρχή ξεκινήσαμε κάπως έτσι και μετά τραβηχτήκαμε 10 βήματα πίσω και είπαμε να πάμε μαζί με αυτά τα άτομα να το πλάσουμε. Οπότε πρέπει να έχεις ένα κοινό στόχο και εμείς θέλαμε το στόχο να τον βρούμε μαζί με τα άτομα.

Α.Σ: Άμα είχε συνεχίσει αυτή τη συνάντηση από 15 φορές σε μία διάρκεια ενός έτους, θεωρείτε ότι ίσως είχατε καταλήξει σε πιο σχεδιαστικά; Να είχατε υλοποιήσει ας πούμε ένα λαχανόκηπο, να είχατε κάνει μία εγκατάσταση πχ. Άρα θέλω να πω, η σχέση του χρόνου εμπλοκής με τη κοινότητα αφορά και την κλίμακα του project.

Κ.Δ: Ναι σίγουρα και ο χρόνος είναι και η καλλιέργεια αυτού του πράγματος. Γιατί στην πρώτη κουβέντα με τους γείτονες και γειτόνισσες γεννηθήκανε προβλήματα τύπου τα σκυλιά χέζουν παντού τι μπορούμε να κάνουμε για αυτό; Μία σκέψη ήταν να κάνουμε μία εγκατάσταση που θα σχολιάζει πάλι αυτό το αρχικό, την επιτήρηση στα πλαίσια μιας γειτονιάς στην αναλογική η ψηφιακή της μορφή και όλα τα σχετικά, το οποίο πάλι δεν έγινε γιατί δεν θέλαμε να το παίξουμε ας πούμε οι αρχιτέκτονες που κάνουν μία μπουρδα πάνω στο πάρκο. Τι θα ήταν αυτό; Θα ήταν top to bottom. **Και αυτό που είπες, μία χρονικότητα και μία εγρήγορση και μία δραστηριοποίηση από τα άτομα. Μία επανάληψη.**

Α.Δ: Ωραία εγώ δεν ξέρω πάντως νομίζω στη συγκεκριμένη γειτονιά δεν ξέρω επειδή είπες αυτό με τον μπαχτσέ και τα λοιπά, δεν ξέρω αν θα έφτανε και σε ένα χρόνο έχει δημιουργήσει ας πούμε κάποια κάποιου είδους εγκατάσταση κάποιου ή κάτι τέτοιο **αλλά νομίζω ότι με πιο τακτικές συναντήσεις και σε μεγάλού-**

τερο χρονικό διάστημα θα γινόταν μία αλλαγή όσον αφορά, την πώς το λένε, τον επαναπροσδιορισμό του δημοσίου χώρου. Δηλαδή αν ας πούμε συνεχιζόταν να γίνονται κάποιες συναντήσεις σε αυτό το χώρο δίπλα στην εκκλησία θα μπορούσε να υπάρξει και ένα αυτοσχέδιο υπαίθριο καφενείο. Ουσιαστικά μεταξύ των ανθρώπων εκεί πέρα θα μπορούσε να υπάρξει, εγώ το είχα κάπως έτσι στο μυαλό μου. Θα μπορούσαν να γίνονται πράγματα εκεί πέρα χωρίς αυτό απαραίτητα να είναι κάτι το οποίο είναι πιο μόνιμο εντός εισαγωγικών.

Κ.Δ: Να προσθέσω και κάτι σε αυτό. Λίγους μήνες μετά κόψαν όλα τα δέντρα του χώρου αυτού που δεν ήταν κάτι ορισμένο και ο δήμος έφτιαξε μία σύγχρονη παιδική χαρά με τους όρους και με τους κανονισμούς του σήμερα. Δηλαδή πρέπει να μπει η περιφραξη και συγκεκριμένη κατασκευαστική κατασκευάζει όλες οι παιδικές χαρές το 2021. Εμένα μου χτύπησε αυτό το πράγμα το ότι φεύγοντας ξαφνικά μετά από κάποιους μήνες γίνεται αυτό το πράγμα και δεν υπάρχει καμία συνομιλία με τίποτα. Γιατί τόσα χρόνια ήταν ένα κενό οικόπεδο το οποίο είχε μια κάποια δράση. Έγινε κάτι formal με έναν πολύ συγκεκριμένο σχεδιασμό. Λέω τώρα αν η συνάντηση συνεχιζόταν μπορεί ας πούμε να είχαμε ένα λόγο πάνω σε αυτό, μια αντίδραση.

Α.Σ: Σου χτύπησε το γεγονός ότι δεν υπήρχε αναφορά στο παρελθόν, ότι δεν υπήρχε μία ήπια μετάβαση πούμε πρώτον και δεύτερον ότι αυτό που λες τώρα ότι άμα συνεχιζόταν διαδικασία που είχατε δημιουργήσει, θα μπορούσατε κάπως να παρέμβετε.

Κ.Δ: Επίσης σε πολλές χώρες είναι υποχρεωτικό σε δημόσιο χώρο να λάβεις υπόψη σου συμμετοχικές διαδικασίες κάτι που στην Ελλάδα δεν συμβαίνει αλλά όταν προσπαθούν ήδη κάποια άτομα δηλαδή κάνοντας κάτι στο χώρο, θέλω να πιστεύω ότι κάπως θα επηρέαζαν μία παρέμβαση που έγινε.

Α.Σ: Να ρωτήσω κάτι άλλο. Συναντήσατε ή κάπως διαπραγματευτήκατε αυτό που λέμε θεσμικό πλαίσιο είτε είναι από την έγκριση του χώρου η σε σχέση με τους αρμόδιους φορείς της εκκλησίας ή άμα μπήκατε στη διαδικασία αυτό που θέλετε να κάνετε να το χρησι-

μοποιήσετε κάπως σε εισαγωγικά ως κάτι πιο θεσμοθετημένο; Δηλαδή όχι το ότι είχε πάρει μία έγκριση αλλά κάπως να αρχίζει να γίνεται κάτι που δημιουργείται. Κάτι το οποίο έχει μία πιο ενεργή κατάσταση ρε παιδί μου; Τώρα εμείς εδώ που είμαστε, αποτελούμε μία ομάδα. Okay άμα αυτή η ομάδα την ορίσουμε κάπως και δημιουργήσουμε ένα καταστατικό και κάποια πράγματα τα οποία τα λέμε κάθε φορά που συναντιόμαστε, αυτό με έναν τρόπο που αποτελεί ένα νοητό θεσμό. Αυτό αντίστοιχα εσείς, είτε σε αυτό το θεωρητικό επίπεδο που σας μιλάω είτε ακόμα και στο πρώτο πρακτικό σε σχέση με την αδειοδότηση του χώρου σε σχέση με την εκκλησία. Μήπως το λάβετε υπόψιν σας ή άμα επηρέασε καθόλου την διαδικασία στην οποία είχατε αρχικά εμπλακεί;

Κ.Δ: Αρχικά να πούμε ότι ψάξαμε αυτό το οικόπεδο γιατί ακριβώς νομίζαμε και εμείς στην αρχή ότι ήταν της εκκλησίας και ψάχνοντας αυτό, βρήκαμε κάποια της εκκλησίας της Ελλάδας που δείχνει όλα τα περιουσιακά της στοιχεία που το έχουμε και ως κομμάτι της πρακτικής αλλά τώρα πρέπει και εγώ να το φτιάξω. Βασικά καταλάβαμε ότι η εκκλησία έχει άπειρα ακίνητα και κάποια από αυτά κάπως υποχρεώθηκαν να τα δώσουν στο κράτος μετά από κάποιο διάστημα και αυτό ήτανε και μία συζήτηση που έγινε εκεί επιτόπου στη συνάντηση. Θυμάμαι ας πούμε να έρχεται μία τύπισσα και να λέει «Η εκκλησία δε θα έπρεπε να δίνει κανένα έγγραφο σε κανένα». Έπαιξε επίσης μια πάρα πολύ σύντομη κουβέντα και διερεύνησή σχετικά με τον φορέα που διαχειρίζεται την ακίνητη περιουσία της εκκλησίας. **Με το που συνειδητοποιήσαμε ότι δεν είναι προαύλιο ο χώρος της εκκλησίας το ονομάσαμε Ε.Σ.Σ.(Επιλεγθέν Σημείο Συνάντησης), για να το αποδεσμεύσουμε απ' όλες τις έννοιες. Και μετά είπαμε ότι ο δημόσιος χώρος μας ανήκει, νομίζω κάπως έτσι.**

Α.Σ: Επεισόδιο με κάποιον παπά ή κάποιον παρακείμενο ας πούμε της εκκλησίας είχατε τη μέρα εκείνη;

Κ.Δ: Ναι νομίζω μας είχαν πει να το κάνουμε αργότερα γιατί ήταν ο εσπερινός. Όχι τι ήτανε αυτό; Γιατί μέσα τα αφισάκια που κάναμε κάτι γράψαμε για μία γειτόνισσα μας που λέει ότι ακούει τους γύφτους να βγάζουν φωτογραφίες γείτονες & γειτόνισσες και μετά να πηγαίνουν

στην εκκλησία της ανάληψης για να εξομολογηθούν αυτό μαζί με το γεγονός ότι την συνάντηση την είχαμε βάλει Κυριακή μετά τον Εσπερινό κάποιες μας κατηγορήσαν ότι είμαστε αιρετικές. Μία τύπισσα μας κατέβαζε τις αφίσες για αυτό το λόγο.

Α.Δ: Τώρα τσεκάρω αν έχουμε σημειώσει κάτι για την δράση εκείνη την ώρα.

Α.Σ: Είχατε απευθυνθεί καθόλου στο δήμο ή σε κάποιο φορέα σε σχέση όχι μόνο με το χώρο αλλά και σαν κάλεσμα ας πούμε σε κάποιο τύπου θεσμικό όργανο για τη συγκρότηση αυτής της δράσης που κάνατε; Για να έρθει κι άλλος κόσμος πέρα από το στόμα με στόμα σαν μέθοδο που επιλέξατε.

Κ.Δ: Όχι, ήτανε μία συνάντηση από τη γειτονιά για τη γειτονιά και για όσα άλλα άτομα που το έμαθα από στόμα σε στόμα.

Α.Σ: Δε το είχατε επεξεργαστεί καθόλου αυτό, έτσι;

Κ.Δ: Πάντα παίζαμε αυτό το αναλογικό ψηφιακό.

Α.Σ: Με τον Δήμο ρε παιδί μου, αν θέλετε να εμπλακεί ο δήμος καθόλου στη διαδικασία αυτή. Όχι συγκεκριμένα ο Μπέος σαν δημοτική αρχή. Αλλά έτσι στην αρχή σαν θεσμικό φορέα. Γενικά αναθεωρείται ας πούμε ότι τέτοια συμμετοχικά project με ποιον τρόπο θα μπορούσαν να διαδράσουν με τον Δήμο. Τύπου ποια είναι τα όρια; Επειδή αφορά την κοινότητα η οποία είναι αντιπροσωπευτική ή αντιπροσωπεύεται θεωρητικά και πρακτικά από τον Δήμο υποτίθεται. Για αυτό το ρωτάω, οπότε ένα πρότυπο που ήταν για το δημόσιο χώρο, σε ένα καλό σενάριο ας πούμε θα έπρεπε κάπως πιο Δήμος να έχει μία επαφή σε σχέση με αυτό;

Κ.Δ: Εγώ δεν θυμάμαι να το 'χω σκεφτεί και νομίζω ήτανε πρώτον ο Μπέος και δεύτερον ακριβώς γιατί δε θα μπορούσα να σκέφτομαι υπό άλλες συνθήκες γιατί εδώ έγινε και ήταν πάλι δήμαρχος ο Μπέος. Δεν θα μπορούσαμε να το βγάλουμε από το πλαίσιο του και να το παίζαμε ότι θα μπορούσαμε να κάνουμε μία πρόταση στο Δήμο Αθηναίων γιατί δεν ήταν αυτό το σενάριο και το είδες και εσύ αυτό. Αλλά νομίζω εγώ δεν θυμά-

μαι να έχω νιώσει την ανάγκη.

Α.Δ: Δεν μπήκαμε στη διαδικασία δηλαδή πέρα από το να ψάξουμε ας πούμε..Νομίζω μέσω του δήμου ψάξαμε ποια είναι η ιδιότητα ας πούμε, ποια είναι η χρήση του προαύλιου χώρου δηλαδή πέρα από αυτό δεν νομίζω ότι μπήκαμε στη διαδικασία να κάνουμε κάποια άλλη εποχή με το Δήμο.

Κ.Δ: Πέρα από το ότι ο Γιάννης ο Κουτής δουλεύει στο ΔΥΚΙ και είναι και γείτονας και ήταν και παρόν και μας βοήθησε όλα τα ιστορικά και σε ένα κομμάτι της εργασίας, δεν υπήρξε κάτι άλλο.

Α.Σ: Εντάξει εγώ καλύφτηκα κάπως από τις ερωτήσεις που ήθελα να σας κάνω. Δεν ξέρω άμα θέλετε να προσθέσετε κάτι.

Κ.Δ: Εγώ να πω κάτι σε σχέση με τη τελευταία ερώτηση που μας έκανες, που τώρα κάπως το σκέφτομαι λίγο επειδή με προβλημάτισε. Αυτό για τους Μπασουράμα. Αυτό που έχω καταλάβει εγώ τουλάχιστον είναι ότι έχουνε δημιουργήσει μία ανάγκη και την έχουνε παρουσιάσει αυτή την ανάγκη και έχουνε ζητήσει χρηματοδότηση γενικά. Αυτό ήταν το κομμάτι το παιδαγωγικό, έχουμε σχολεία αλλά τα σχολεία σήμερα δεν μπορούν να πληρώσουν, ούτε καν να δώσουν ένα μικρό χρονικό πόσο. Οπότε δίνουμε κάπως ένα σχέδιο και σε παρακαλώ πλήρωσε μας για να κάνουμε αυτή τη σειρά εκπαιδευτικών project με τα σχολεία της Μαδρίτης και γίνεται μέσω του δήμου. Γίνεται μια προσφορά στο Δήμο και ο δήμος τσεκάρει την προσφορά. Βασικά παρουσιάζεις την ιδέα στο δήμο, βρίσκεις ανταπόκριση και έτσι προχωράει. Και σκέφτομαι ότι ένα τέτοιο σενάριο θα γαμούσε να συνέβαινε . Να σου πω κάτι και όχι μόνο στην Αθήνα. Δηλαδή τι με νοιάζει εμένα; Δηλαδή με νοιάζει η Αθήνα αλλά η επαρχία δεν υπάρχει στο χάρτη.

Α.Σ: Από ότι έχω οπότε καταλάβει ο Δήμος εδώ λειτουργεί διαφορετικά σε σχέση με το πως υλοποιείται μία ανάγκη δηλαδή την ανάγκη την έχεις ήδη υλοποιήσει σε σχέδια και προτάσεις μελέτης και του την πας έτοιμη ούτως ώστε να μπει στη διαδικασία να ενδιαφερθεί μπας και γίνει. Αυτό είναι δύσκολο λόγω των ασυνεχειών που υπάρχουν στην τοπική αυτοδιοίκησης

και της εξουσίας ας πούμε.

Κ.Δ: Δεν είναι το ζήτημα το να την παρουσιάσεις. Το ζήτημα είναι να υπάρχει μια συνέχεια σε κάθε τοπική κοινότητα

Α.Σ: Ναι δηλαδή ρε παιδί μου και αυτό είναι πολύ γραφειοκρατικό χαρακτηριστικό. Το γεγονός ότι διαπιστώνεις ας πούμε σαν πολίτης ότι εδώ έχουμε ένα θέμα και αντί να μπει ο δήμος στη διαδικασία της επίλυσης του θέματος, πρέπει οι πολίτες να μπουν στη διαδικασία να βρουν τρόπο υλοποίησης, σχέδιο και αρχιτεκτονικές προτάσεις και μετά ο δήμος να έρθει και να πει okay κάνατε αυτή την πρόταση, για να δούμε τώρα πόσο μπορεί να δουλέψει. Αυτό ας πούμε στη δημόσια διαβούλευση δημοτικού συμβουλίου και εγκρίνεται ή δεν εγκρίνεται, ξαναπερνάει. Δεν είναι ότι πας στο δημοτικό συμβούλιο και τους λες «έχουμε αυτή την ανάγκη» και μετά σου λέει το δημοτικό συμβούλιο «ωραία, δουλεύει, έλα να την υλοποιήσουμε».

Κ.Δ: Ναι κάνεις μια σοβαρή και ολοκληρωμένη πρόταση αλλά το σενάριο είναι και να πηγαίναμε και εμείς και εσείς. Δηλαδή εμείς πήγαμε πρόσφατα στα Φάρσαλα με μία ολοκληρωμένη πρόταση να προτείνουμε. Βασικά είχαμε μία ολοκληρωμένη πρόταση για ένα συγκεκριμένο πράγμα για το οποίο ήδη είχαν πάρει αδειοδότηση και μετά απλά βρήκαμε τοίχο. Κάτι το οποίο είδε τους είχε τους Σαρακατσάνους τους είχε δοθεί ήδη ένας χώρος να κάνουν τη φάσουλα τους, να κάνουν ένα μουσειακό σαρακατσάνικο χωριό ας πούμε. Και είχε δοθεί έγκριση και πάλι βρήκαμε τοίχο. Κατάλαβες δεν είναι με σχέδιο και έγκριση ακόμα, προχωράς το project.

Α.Σ: Το ξέρω αυτό είναι ένα από τα 30 βήματα που πρέπει να ακολουθήσεις. Και στα τριάντα θα παρακαλάς ρε φίλε βασικά. Ουσιαστικά και σε μας στον Ταύρο, να στο πω και λίγο πιο αναλυτικά αυτό, για μένα αυτό πυροδότησε την ανάγκη να κάνω συνεντεύξεις γιατί οι κάτοικοι εκεί είναι πάρα πολύ κλειστοί. Οι συγκεκριμένοι κάτοικοι λόγω της φτώχειας τους και των ταξικών περιορισμών που τους έχουνε τεθεί γιατί είναι μία περιοχή η οποία είναι λίγο έξω από το κέντρο της Αθήνας και συνορεύει ας πούμε με αρκετές καλές περιοχές ας πούμε σχετικά. Αλλά είναι αρκετά αποκομμένη. Δηλα-

δή θυμάμαι να λένε οι κάτοικοι εκεί στη συνάντηση που κάναμε ότι ο ταύρος είναι γκέτο. Ότι με ένα τρόπο όχι με την έννοια της εγκληματικότητας αλλά με τα στοιχεία της παραμέλησης αλλά με ένα τρόπο ότι την περιοχή την έχουν παρατηρήσει κάπως ρε παιδί μου. Προσπαθώ να βρω τρόπους μέσα από τις συνεντεύξεις και σε εμπειρίες που έχουν άλλοι, το πως θα κινητοποιηθούν οι άνθρωποι και τα εργαλεία, τα παιχνίδια ας πούμε που έχετε κάνει αλλά και άλλοι. Ούτως ώστε να τους βάλω σε μια διαδικασία να μιλήσουν ας πούμε για να δω πώς θα λειτουργήσει. Αλλά εντάξει εκεί γεννιούνται άλλες παθογένειες τύπου ότι εγώ δεν ζω εκεί, ούτε έχω κάποια βιώματα κοινά ώστε να με εμπιστευτούν. Όποτε υπάρχει αυτή η ιδέα να πάμε πόρτα-πόρτα γιατί στην περιοχή εκείνη υπάρχει μια κατάσταση στην οποία έχουμε στο ίδιο πολεοδομικό τετράγωνο, λαϊκές κατοικίες οι οποίες έγιναν από τη βασίλισσα στη θέση των φυλακών Συγγρού. Ωραία από κάτω περνάει το μακρύ τείχος που ένωνε τον Πειραιά με την Αθηνά. Με το λόφο του Φιλοπάππου και ταυτόχρονα υπάρχει και ο Ιλισσός δηλαδή όπως ήταν το τείχος έχουμε το βόρειο σκέλος που περνάει στο πάνω στις λαϊκές κατοικίες και από κει που ήταν, πως το λένε οι φυλακές Συγγρού. Στο νότιο σκέλος να έχουμε τον Ιλισσό που από εκεί περνάει το νότιο σκέλος του τοίχου και πάνω από το νότιο σκέλος πάτησαν οι γραμμές του ΗΣΑΠ επειδή υπήρχαν καλά θεμέλια ώστε να μπορέσουν να στηριχθούν. Οπότε είναι μια φοβερή κατάσταση που όλα αυτά πρέπει να αναδειχτούν. Και το κομμάτι της ιστορίας και το άλλο του δημόσιου χώρου. Και προσπαθούμε ως αρχιτέκτονες αντί να βγάλουμε μια ιδέα και να πούμε στο δήμο παρ'το, να εμπλέξουμε τους κατοίκους και ίσως σε δεύτερη φάση να βρεθούμε. Έγινε, ευχαριστώ πολύ

Κ.Δ: Και μεις!

Συμπεράσματα συζήτησης :

- Είναι διαφορετικό να δραστηριοποιηθεί στη γειτονιά πάνω σε ένα ζήτημα που ήδη υπάρχει και είναι διαφορετικό να δημιουργείς από την αρχή τις προϋποθέσεις εμφάνισης αυτού του ζητήματος. Δηλαδή το γεγονός πως προσπαθείς να χτίσεις μια δράση είναι πιο δύσκολο το να εμπλέξει κανείς τη κοινότητα από το να απαντάς σε μια ήδη γνωστή «δράση» ως αντίδραση αυτής.
- Η συμβολή του ψηφιακού στο κοινωνικό γίνεσθαι ιδιώς για μεγαλύτερες ηλικίες δε βρίσκει εφαρμογή οπότε καταφεύγεις σε πρακτικές φυσικές των αντίστοιχων πρακτικών των ηλικιών αυτών. Πορτα-Πόρτα , πρόσωπο με πρόσωπο.
- Η επινόηση της ονοματοδοσίας του Ε.Σ.Σ (Επιλεγθέν Σημείο Συνάντησης) προσπάθησε να απεμπλέξει τις προηγούμενες σηματοδοτήσεις, που φέρουν οι κάτοικοι για το χώρο αυτό.
- Τα κορίτσια είχαν τη πρόθεση μέσω αυτών των δράσεων να δημιουργήσουν τις προϋποθέσεις ώστε να καθιερωθεί μια συνέλευση γειτονιάς πράγμα όμως που προϋποθέτει τη διάρκεια και την επανάληψη των δράσεων αυτών

*το λινκ της διαδικτυακής συνάντησης

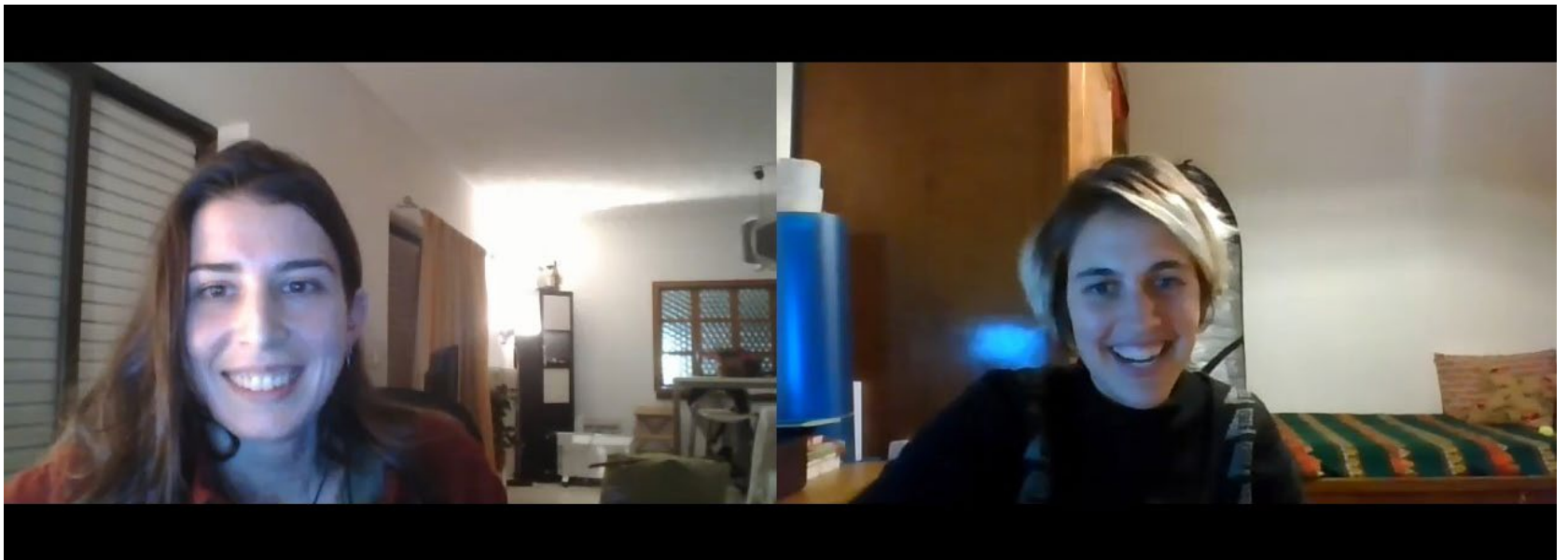

[Α.Σ.]:Γεια χαρά, Κωνσταντίνε. Θέλεις να μας πεις την ιδιότητά σου ή τις ιδιότητες σου.

[Κ.Π.]: Ωραία, είμαι αρχιτέκτονας στο επάγγελμα και σαν προπτυχιακές σπουδές, στην πορεία ακολούθησα πιο θεωρητικές κατευθύνσεις, έχω κάνει Μεταπτυχιακό και διδακτορικό πάνω σε πολιτικές επιστήμες και αισθητική. Οπότε γράφω και ασχολούμαι με πολιτιστικά ζητήματα, στην παραγωγή και συμβουλευτικά. αλλά διατηρώ και το επάγγελμα του αρχιτέκτονα, λίγο πιο διευρυμένα θα έλεγα.

[Α.Σ.]: Αν παλιότερα στη διαδικασία της αρχιτεκτονικής πρακτικής είχαμε τον αρχιτέκτονα τους τεχνικούς το σχέδιο το δημιούργημα. Αυτοί οι όροι στο σήμερα, στη πόλη συμβαίνουν με τους ίδιους όρους;

[Κ.Π.]: Κοίτα αν μιλήσουμε για την αρχιτεκτονική παραγωγή και διαδικασία του επαγγέλματος. Μπορούμε να πούμε πως το σχήμα που περιέγραψες δεν υφίσταται πια. Δηλαδή υπάρχει πολύ μεγαλύτερη εξειδίκευση πλέον στα πράγματα. Σπάνια ο αρχιτέκτονας έχει την εποπτεία του αντικείμενου που κάνει. Τουλάχιστον στο εξωτερικό υπάρχουν τεράστια γραφεία που ο καθένας αναλαμβάνει να κάνει κάτι πολύ μικρό και κανείς δεν ξέρει πραγματικά τι συμβαίνει, κανείς δεν αποπερατώνει το έργο. Υπάρχουν συγκεκριμένα γραφεία που αναλαμβάνουν ένα μικρό κομμάτι της παραγωγής και τελικά κανείς δεν έχει την εποπτεία και μπορώ να σου πω και την ευθύνη του. Αυτό είναι αρκετά προβληματικό σε πολλά επίπεδα. Η σχέση με τους μάστορες δεν έχει όπως ήταν, έχει αλλοιωθεί πάρα πολύ, ειδικά η τεχνική εγώ όπως το βλέπω έχει λιγάκι πάει δεν είναι καλή υπάρχει και μαζική παραγωγή και πολύ μεγάλη εξειδίκευση στα πράγματα αν μιλάμε για το επάγγελμα. Τώρα αν μιλήσουμε για το δημόσιο χώρο, το

ρόλο της αρχιτεκτονικής μπορούμε αλλά το επάγγελμα αυτή τη στιγμή έχει ζητήματα, υπάρχουν θέματα μεγάλα.

[Α.Σ.]: Νομίζω ότι το επάγγελμα δεν διαφοροποιείται το επάγγελμα τόσο πολύ με το πόσο ανταποκρίνεται στο κοινωνικό γίγνεσθαι με ένα τρόπο δηλαδή σίγουρα επηρεάζει. Αυτό μπορεί να φαίνεται περισσότερο στο δημόσιο χώρο, πώς δουλεύει μια ανάπλαση ή μία διαδικασία σχεδιασμού στο δημόσιο επηρεάζει πολύ περισσότερο το κόσμο με όρους ποσότητας. Εσύ πώς το βλέπεις σε σχέση με το ότι έχουν αλλάξει οι όροι διαδικασίας της παραγωγής, η κοινωνία πώς ανταποκρίνεται σε αυτή τη διαδικασία;

[Κ.Π.]: Για αυτό μίλησα εξ αρχής για το επάγγελμα του αρχιτέκτονα. Θεωρώ ότι η παραγωγή του χώρου δεν γίνεται αναγκαστικά από αρχιτέκτονες, γίνεται και από τη κοινωνία και από διάφορες διεργασίες που γίνονται και που ευτυχώς υπάρχουν. Αλίμονο αν η κοινωνία περίμενε μόνο από τον αρχιτέκτονα μόνο να παράγει χώρο. Εγώ είμαι ανοιχτός σε περιπτώσεις που πρωτοβουλίες ατομικές, ιδιωτικές, συλλογικές προκύπτουν και είτε να καταλαμβάνουν το χώρο με κάποιο τρόπο είτε να προτείνουν λύσεις Hawk και γίνονται πράγματα γιατί πρέπει να γίνουνε από ανάγκη. Είτε άνθρωποι που είναι σε συνθήκες επισφάλειας πρέπει να κάνουν κάτι και το κάνουνε χωρίς νομοθεσίες, χωρίς άδειες χωρίς χωρίς. Και τέτοια παραδείγματα έχουμε πολλά, δηλαδή ένα ωραίο παράδειγμα που ήθελα να δουλέψω και στο διδακτορικό μου αλλά δεν έγινε, ήτανε η zag στη Γαλλία. Εκεί πρόκειται να κάνουν αεροδρόμιο και έχουν κάνει κατάληψη του χώρου για 10 χρόνια και έχουν φτιάξει φοβερές ιδιοκατασκευές. Οπότε μπορούμε να μιλήσουμε για τη παραγωγή του χώρου και αν θέλεις σε μία πιο ριζοσπαστική αλλά και στη παραγωγή του χώρου η οποία συμβαίνει φυσικά, από

τους ανθρώπους που ζουν σε κάποιους χώρους. Δηλαδή αν δεις την κυκλαδίτικη αρχιτεκτονική, δεν περιμένει κανείς ποτέ τον αρχιτέκτονα τι σχέδια θα κάνει και πώς το κάνει. Υπάρχουν πολλές άλλες τέτοιες περιπτώσεις ανθρώπων που μπορούσαν να καταλαβαίνουν των οποίων ζουν και εργάζονται. Κατανοούν και την αντοχή που έχει ο κάθε χώρος και φτιάχνουν ένα πράγμα που μπορούσαν να αντέξουν και να ενταχθούν πάρα πολύ εύκολα. Αλλά υπάρχουν πάρα πολλές αρχιτεκτονικές και καλό είναι να το διαχωρίζουμε.

[Α.Σ.]: Ωραία ας πάρουμε το διπλό σχήμα της αυθόρμητης επίλυσης και λύσης που έρχεται από ανάγκες σε σχέση με ένα οργανωμένο μοντέλο που είτε είναι ένα οργανωμένο μοντέλο από τα πάνω είτε από τα κάτω, δηλαδή μία συλλογικότητα που οικειοποιείται ένα χώρο και κάνει μία δράση ή χτίζει κάτι. Πως αυτά τα τρία σχήματα που περιέγραψα διαδρούν με τους θεσμούς, δηλαδή πως πώς αξιολογείται η δράση, αυτή η αυθόρμητη δράση σε σχέση με την οργανωμένη δράση η οποία και η ίδια να θέλει να αυτοθεσπιστεί. Με το κυρίαρχο ερώτημα να είναι κατά πόσον οι θεσμοί σε αυτές τις διαδικασίες έχουν λόγο και τι λόγος είναι αυτός.

[Κ.Π.]: Τώρα αυτό που ρωτάς είναι ένα μεγάλο ζητούμενο και το οποίο είναι μία αέναη διαδικασία. Οι θεσμοί υπάρχουν και νομοθετούν και οργανώνουν και επιβάλλουν κάποιες σχέσεις ας πούμε, κάποιες κοινωνικές σχέσεις και κάποιες εξουσιαστικές σχέσεις και υπάρχουν και κοινωνικές πρωτοβουλίες οι οποίες είναι να αναταράξουν και να τρίζουν τα θεμέλια των θεσμών. Αυτό συνέβαινε πάντα και πάντα συμβαίνει και ευτυχώς συμβαίνει. **Δηλαδή εγώ ας πούμε στο μοντέλο το οποίο εγώ υιοθετώ, υπάρχει ένας όρος που μιλάει για τη συναινετική δημοκρατία. Εγώ είμαι υπέρμαχος αυτής της σχολής. Η δικιά μου σχολή σκέψης λέει ότι αυτό που ζούμε σήμερα είναι ένα μετά-πολιτικό, μετά-δημοκρατικό πολίτευμα, ένα πολίτευμα βαθιά γραφειοκρατικό, τεχνοκρατικό, όπου οι πληθυσμοί είναι παγιωμένοι και το μόνο που κάνουν είναι να οργανώνουν τις ανθρώπινες σχέσεις, αλλά δεν αφήνουν ευελιξία για να αφουγκραστούν τα κοινωνικά αιτήματα και έρχεται η κοινωνία με τα αιτήματα που έχει και προσπαθεί να κάνει μία τομή στο το παγιωμένο θεσμικό πλαίσιο και να φορτίσει διάφορες κοινωνικές πλευρές που από ότι φαίνεται δεν αποτυπώνονται δεν**

έχουνε χώρο να εκφραστούν. Αυτό γίνεται και στη παραγωγή του χώρου, δηλαδή υπάρχουν κάποιες επίσημοι θεσμοί και υπάρχουν και πρωτοβουλίες κοινωνικές οι οποίες έρχονται σε σύγκρουση με τους θεσμούς και αυτό το παιχνίδι είναι κατά πόσο αυτά τα αιτήματα μπορούν είτε να εισακουστούν είτε να αφομοιωθούν είτε να αλλάξουν το παγιωμένο συστήματα. Δηλαδή θεσμοί να χρειαστεί να μετακυλήσουν, να περάσουν σε μία διαδικασία ενδοσκόπησης να φτιαχτούν νέοι θεσμοί, νέα θεσμικά πλαίσια και αυτό ένα κομμάτι του παιχνιδιού και αυτό εσαεί.

[Α.Σ.]: Αλλά σίγουρα σε αυτή τη διαδικασία της σύγκρουσης δεν μένουμε όλοι ζωντανοί στο τέλος. Θέλω να πω ότι υπάρχουν διαδικασίες με πολιτικές ταυτότητες που προσπαθούν να συγκροτήσουν και αυτοί το δικό τους κοινωνικό αίτημα και να δημιουργήσουν ένα κέλυφος προστασίας απέναντι σε αυτό που τους πολεμάει. Οπότε, αυτό που θέλω να πω είναι ότι υπάρχει θέληση να μπούμε στη διαδικασία να συγκρουστούμε αλλά πολλές φορές δεν μπορούμε να βρούμε το κοινό έδαφος ανάμεσα στους θεσμούς ή και το δικό μας κοινό έδαφος. Για παράδειγμα στον Ταύρο αυτό που προσπαθούμε και εμείς να λύσουμε, να δούμε πώς μπορούμε να λειάνουμε καταστάσεις και πως μπορούμε να βγάλουμε τους ανθρώπους από τα σπίτια. Δηλαδή ακόμα και όταν βγαίνουν οι άνθρωποι από τα σπίτια τους, για ποιο λόγο να συνομιλήσουν με τον άλλο. Οπότε εμείς σαν αρχιτέκτονες ως καταλύτες αυτής της σχέσης με ποιους όρους πρέπει να μιλήσουμε για να δημιουργήσουμε τι;

[Κ.Π.]: Αυτό που περιγράφεις είναι ένα ζήτημα πιο γενικό. Μπορούμε να το δούμε σε μία πιο παγκόσμια κλίμακα και προφανώς υπάρχει μία μεγάλη απάθεια και μία πιο μεγάλη στροφή προς ατομοκεντρικές λύσεις και ατομικές προσεγγίσεις αυτό δεν είναι πολλά μόνο απόρροια του κορονοϊού που δημιούργησε ή μάλλον όξυνε τις κοινωνικές αποστάσεις. Αλλά αυτό το πράγμα σίγουρα υπάρχει πάρα πολύ καιρό, δηλαδή όλη η κοινωνία στρέφει άνθρωπο στο να κλειστεί σπίτι τους και να ψάξει να βρει ατομικές λύσεις. Τώρα αν σε αυτό ο αρχιτέκτονας ή ο οποιοσδήποτε προσπαθεί να επιτελέσει τον ρόλο είτε καταλύτη είτε να εξάψει πάλι τη φαντασία των ανθρώπων. Δεν ξέρω αν μπορεί να το κάνει ο αρχιτέκτονας, ελπίζω να μπορεί αλλά αυτή τη στιγμή υπάρχει ένα συνολικότερο θέμα, δηλαδή τα διαφορά κινήματα που είχαν κατά καιρούς εμφανιστεί

τα τελευταία 10-15 χρόνια, είτε μιλάγαμε για την αραβική άνοιξη, είτε μιλάμε για τους αγανακτισμένους, είτε μιλάμε για χιλιάδες άλλες πρωτοβουλίες ανθρώπων οι οποίοι είπαν τα πράγματα είναι ζόρικα οπότε κάτι πρέπει να κάνουμε και πρέπει να ξαναδούμε την κοινωνική πραγματικότητα από την αρχή γιατί σαν σύστημα αυτό το πράγμα δεν είναι βιώσιμο και το βλέπουμε με κάθε τρόπο. **Αυτά τα διάφορα κινήματα, δυστυχώς λόγω έλλειψης οργάνωσης, λόγω έλλειψης όπως είπες κοινού εδάφους, λόγω διαφόρων παραγόντων που μπορούμε να σχολιάσουμε αν θέλουμε, δεν μετουσιώθηκαν σε ένα θεσμικό πλαίσιο το οποίο να έχει μία διάρκεια.** Δηλαδή όταν μιλάμε για αυτό το παιχνίδι τη θεσπισμένης και της θεσμιζουσας κοινωνίας. Και πως το ένα προσπαθεί να έρθει σε σύγκρουση με το άλλο απαιτείτε μία μορφή οργάνωσης και μία μορφή συνοχής, ενός κοινού εδάφους όπου κάποιοι άνθρωποι μαζεύονται και βρίσκουν τουλάχιστον μία κοινή συνιστώσα. Δεν μπορεί ο καθένας ατομικά να λέει εγώ πάω εκεί ο άλλος εκεί και κάτι γίνεται. Η κοινωνία δεν αλλάζει έτσι. Η κοινωνία αλλάζει μέσα από συλλογικές διαδικασίες. Αυτό σίγουρα σήμερα περνάει μία τεράστια κρίση.

[Α.Σ.]: Αυτό ακόμα και στην εποχή των κινημάτων πως θα μπορούσε να αποτυπωθεί σε νέες θεσμικές τροποποιήσεις, που θα μπορούν με ένα τρόπο που θα μπορούν με ένα τρόπο να ενσωματώσουν κι άλλο το κόσμο ούτως ώστε να μη νιώθει στο κενό. Αυτό που μας λείπει είναι ότι δεν έχουμε αρκετή θεσμική εκπροσώπηση; Οπότε θέλω να πω, μας αρκεί μία περαιτέρω θεσμική ενσωμάτωση ή θέλουμε να μπούμε σε μία διαδικασία να δούμε ξανά από την αρχή όλο το κόσμο, δημιουργώντας μία νέα μεγάλη αφήγηση.

[Κ.Π.]: **Κοίτα το ότι πάντα υπάρχει μία απόσταση ανάμεσα από διάφορα αιτήματα τα οποία έρχονται στην επιφάνεια με κάποιο τρόπο αβίαστα και μη προκαθορισμένα, ότι υπάρχει πάντα ένα κενό μία απόσταση ανάμεσα σε αυτό και στο πως αυτά τα αιτήματα μετουσιώνονται ή αποτυπώνονται νομοθετικά, κοινοβουλευτικά ή πολιτικά.** Πάντα υπάρχει αυτό το ζήτημα και βλέπουμε αυτό αν υπάρχει αυτό το κενό πως μπορεί να γεφυρωθεί. Για μένα το ζήτημα είναι να πάμε στο πρώτο σκέλος που είναι κατά πόσο υπάρχει ακόμα χώρος για αυτές τις συλλογικές εργασίες γιατί το ζήτημα μου είναι ότι σήμε-

ρα βλέπω ότι βρισκόμαστε σε μία τέτοια κρίση που δεν μπορούμε καν να φανταστούμε αυτά τα κοινωνικά αιτήματα και τις μικρό-αφηγήσεις που είναι πάνω από το άτομο ή πάνω από την παρέα, την οικογένεια, το σπίτι ή και τη γειτονιά. Δηλαδή πρέπει να δούμε ότι είμαστε υποκείμενα που ζούμε σε ένα βαθιά συνδεδεμένο σύστημα, είτε το ονομάζουμε παγκοσμιοποίηση ή αλλιώς. Άρα δεν μπορούμε ατομικά να αλλάξουμε τα πράγματα και το βλέπουμε τώρα στο μεγάλο debate που είναι η κλιματική κρίση και το Green new deal που είναι στην Αμερική αυτό δεν λύνεται από εσένα που κλείνεις το κλιματιστικό σου το βράδυ. Προφανώς και εμείς έχουμε ρόλο στο παιχνίδι και έχουμε ευθύνη αλλά δεν αλλάζει από μικρό-κινήσεις, αλλάζει όταν υπάρχει μία βαθιά συλλογική κινητοποίηση και αυτό αποτυπώνεται με την πίεση που ασκεί κοινωνία των πολιτών στους θεσμούς στους παράγοντες. Εμένα το πρώτο κομμάτι με ενδιαφέρει, το δεύτερο είναι ένα πολιτικό debate, κατά πόσον κάτι κοινοβουλευτικό έχει παθογένειες εν γένει. Γιατί έχει μία απόσταση από τα άτομα τα οποία που έχουν υποστηρίξει αυτό το μοντέλο. Οπότε το ζήτημα είναι όπως είπες και εσύ, οι άνθρωποι σε μία γειτονιά καταφέρνουν να πείσουν να βγουν από το σπίτι και συμμετέχουν σε κάτι που ξεπερνάει τον εαυτό του.

[Α.Σ.]: Από ότι διάβασα μπήκες στη διαδικασία να κάνεις case studying στο Victoria Square Project και αν μπορείς να μου πεις τη μεθοδολογία την οποία εσύ ακολούθησες και αν θέλεις τι συμπεράσματα εσύ εξήγαγες και με ποιο τρόπο το VSP επικοινωνεί με τη κοινότητα.

[Κ.Π.]: Το Βικτόρια ήταν ένα πολύ μικρό κομμάτι του διδακτορικού μου, εγώ πιο πολύ μελέτησα τη ντοκουμέντα 14 στην Αθήνα η οποία πάνω-κάτω είναι η μετάφραση αυτού που κουβεντιάζουμε στο καλλιτεχνικό επίπεδο δηλαδή πως ένας μεγάλος θεσμός, ο πιο μεγάλος θεσμός καλλιτεχνικός στην Ευρώπη αποφασίζει να αποκεντρωθεί από το Kassel και να έρθει στην Αθήνα δημιουργώντας ένα δίπολο ανάμεσα στις δύο χώρες στην προσπάθεια να αποτυπώσει κάποια, κατά τον καλλιτεχνικό διευθυντή και την επιμελητική ομάδα, πολιτικά προτάγματα. Είτε αυτό το ονομάσουμε αντί-αποικιοκρατία αντί-νεοφιλελευθερισμό μία μη-Εμπορική τέχνη. Γενικά η ντοκουμέντα προσπάθησε να αποτυπώσει πολλά προτάγματα, έμφυλα ζητήματα, αριστερά κινήματα, ακτιβισμό. Γενικά είναι ένα περίπλοκο φαινόμενο, συνεργάστηκαν με 50

μουσεία στην Ελλάδα μόνο και άλλα 50 στην Γερμανία, είχε 160 καλλιτέχνες, είχε ένα δημόσιο πρόγραμμα, είχε 5 εκδόσεις. Το Victoria Square Project το συμπεριέλαβα γιατί ήταν από τις ελάχιστες πρωτοβουλίες οι οποίες με κάποιον τρόπο, όπως εγώ το κατάλαβα βγήκαν κάπως πιο οργανικά είχανε μία συνέχεια, είναι το μόνο project το οποίο συνέχισε αφού η ντοκουμέντα έφυγε. Δηλαδή τώρα είμαστε 2022, η ντοκουμέντα ήταν εδώ το 2016, οπότε 5 χρόνια μετά είναι το μόνο project το οποίο έχει μείνει. Που σημαίνει ότι από τη μία έχεις μία τάση της καλλιτεχνικής κοινότητας χωρίς να θέλω να μιλάω ούτε αφοριστικά, αλλά υπάρχει μία τάση στη σύγχρονη τέχνη να προβάλλονται μεγάλα αιτήματα. Υπάρχει μία αμετροέπεια σε κάποια πράγματα. Αποτυπώνονται αυτά τα πράγματα, πολύ δύσκολα αυτά τα πράγματα όμως αυτά μετουσιώνονται σε κάτι το οποίο να έχει μία συνέχεια, δηλαδή μιλούσαμε πριν για μία οργάνωση, μία δομή, μία συνέχεια και το Victoria square project κατάφερε πέντε χρόνια μετά να είναι ακόμα εδώ να συνεργάζεται με τη κοινότητα, να έχει φτιάξει μία μικρό-κλίμακα στη γειτονιά και είναι άνθρωποι που είναι εδώ κάθε μέρα με τις συγκρούσεις που έχει η γειτονιά, με τα προβλήματα της γειτονιάς. Μιλάμε για μία όχι εύκολη κατάσταση και να έχει γίνει ένας θεσμός, ένας μικρό-θεσμός της γειτονιάς.

[Α.Σ.]: Ποιοι παράγοντες θεωρείς ότι το δημιούργησαν. Είναι ένα ζητήματά τυχειότητας. Είναι ένα ζήτημα του πως έβαλαν τα πολιτικά θεμέλια, τις βάσεις. Ώστε να πούμε εμείς τώρα με ένα τρόπο ότι έχουνε μία συνέπεια στο χρόνο. Κατά πόσο εσύ το έχεις μελετήσει αυτό σαν εξωτερικός παράγοντας.

[Κ.Π.]: Θέλω να είμαι καθαρός σε αυτό γιατί όσον αφορά την έρευνά μου, εγώ έκανα κυρίως έρευνα πεδίου με συνεντεύξεις, έκανα participant observation. Αυτή τη περίοδο της έκθεσης, για αυτό δεν έχω υλικό αρκετό για να σου πω στη διάρκεια των χρόνων τι έχει γίνει. Αλλά αυτό που μπορώ να σου πω είναι ότι ήταν ένα project που στη διάρκεια της έκθεσης είχε πάρει τη μικρότερη προβολή σε σχέση με κάποια πολύ πιο ας το πούμε φωνακλάδικα έργα, έργα εντυπωσιασμού. Αυτό λειτούργησε νομίζω πολύ ήσυχα, με ένα πεδίο χρόνου, με ένα βάθος χρόνου. Σίγουρα υπήρχε πολύ έρευνα στην τοποθεσία, δεν έγινε τυχαία. Όσο το είχαμε κουβεντιάσει και με τη Μαρία προσπάθησαν πολύ να βρουν έναν χώρο που να μπορεί να

λειτουργεί ως πυρήνας, να είναι σε ένα σημείο κεντρικό που να αποτυπώνονται οι διάφορες αντιφάσεις της σύγχρονης κοινωνίας. Η Βικτόρια είναι μία παλιά γειτονιά μία καλή γειτονιά, μεσοαστική γειτονιά. Δηλαδή, η Φωκίωνος Νέγρη πριν κάποια χρόνια ήταν το κέντρο, βλέπεις τα κτίρια, βλέπεις την αρχιτεκτονική. Παράλληλα, έγινε το κέντρο του προσφυγικού, κάποια στιγμή το 2017. Έχουμε διαφορές τέτοιες αποστολές αποτύπωση Βικτόρια όλο αυτό τη διαστρωμάτωση την κοινωνική αλλά και τις διαφορές που αφορούν τις διάφορες συγκυρίες, δηλαδή ότι η Βικτόρια κατά τη περίοδο της κρίσης άλλαξε πάρα πολύ. Φύγανε και ήρθανε πάρα πολλοί μετανάστες και πρόσφυγες, πουλήθηκαν πάρα πολλά ακίνητα, τώρα ξανά αλλάζει έρχεται ενδιαφέρον αγοραστικό απέξω που αγοράζει παλιά κινητά και τα θέλει για επενδύσεις. Όλα αυτά λοιπόν η Βικτόρια τα αποτυπώνει, και είναι καλό σημείο είναι κοντά στο τρένο είναι κοντά στο Πολυτεχνείο. Οπότε σίγουρα η τοποθεσία μέτρησε και σίγουρα ο χρόνος που επένδυσαν οι άνθρωποι ήταν σημαντικό, δηλαδή μιλάω και για προσπάθειες και στα μηνύματα συλλογικά αλλά και ατομικά δηλαδή ο καθένας έβαλε από το περυσό του. Δηλαδή δεν ήταν ένα μεγάλο έργο το οποίο κυνηγάει μεγάλα κονδύλια από όσο ξέρω τουλάχιστον.

[Α.Σ.]: Αυτό θεωρείς ότι είναι η συνταγή; Μία μεθοδολογία που με ένα τρόπο πετυχαίνει να προσεγγίσει την κοινότητα και να την ενεργοποιεί. Εσύ αναγνωρίζεις κάποιους τρόπους που αυτό το καταφέρνει; Σαν μέτρο προσέγγισης με αρκεί; Χωρίς να το λέω υποτιμητικά, θέλω να πω να έρθουν άνθρωποι από πέντε διαφορετικές χώρες να μπουν στην διαδικασία να συνηθίσουν, να μας δείξουν και αυτοί το πολιτισμό τους. Θεωρούμε ότι αυτό αρκεί για να δημιουργήσει το κοινό έδαφος για το οποίο μιλούσαμε νωρίτερα;

[Κ.Π.]: Καθόλου όχι. **Δηλαδή για έμενα αυτό που επιτάσσει η σύγχρονη τέχνη να έχει project based economy η ιδέα ότι πάμε από δω και από κει αυτό που άλλοι έχουν ονομάσει biannually ότι υπάρχει με τάση να υπάρχουν πιο πολλές biennale, εκθέσεις σε κάθε μέρος ειδικά σε αυτό που ονομάζουμε global south. Άρα υπάρχουν στιγμιότυπα που πας οργανώνεις κάτι εκεί πέρα ένα δίμηνο τρίμηνο και είναι community-based και τρέχα γύρευε και μετά όλοι αυτοί φεύγουνε και πάνε στον επόμενο τουρισμό για να κάνουν κάτι αντίστοιχο. Αυτό οριακά**

καταντάει μία καταναλωτική προσέγγιση της τέχνης γιατί ναι μεν συνάδει με αυτά που βιώνουμε γιατί ζούμε σε μία καταναλωτική κοινωνία και θες συνέχεια το καινούργιο θες το διαφορετικό θες να πηγαίνεις σε καινούργια μέρη. Αλλά αυτό δεν μιλάει για το τι σκέφτεσαι. Ο τόπος έχει τις δικές του χρονικότητες έχει τη δικιά του πολυπλοκότητα.

[Α.Σ.]: Λειτουργεί επιφανειακά δηλαδή;

[Κ.Π.]: Λειτουργεί επιφανειακά, είναι κάτι ακόμα προς κατανάλωση, δηλαδή και η ντοκουμέντα ενώ είχε τη διάθεση να έχει μια συνδιαλλαγή και μία ανταλλαγή θέσεων με την εντοπιότητα. Στην πραγματικότητα δεν είναι εύκολο ένας θεσμός ο οποίος είναι μεγάλος και δυσκίνητος. Είναι πάρα πολύ δύσκολο και σε τόσο μικρό χρονικό διάστημα. Ήρθε εδώ δυο τρία χρόνια πριν γίνει η έκθεση. Παρόλα αυτά είδαμε ότι είχε δυσκολίες. Μπορεί αν υπάρχει και ένα πιο μεγάλο πρόβλημα, ότι μερικές φορές χρειάζεται χρόνος για να αλλάξουν τα πράγματα. Χρειάζονται άνθρωποι να κάνουν commit να είναι εκεί και να δεσμευτούν σε αυτό που κάνουν για να αλλάξουν τα πράγματά. Φυσικά οι προθέσεις είναι αξιέπαινες αλλά κρίνουμε το τελικό αποτέλεσμα και όχι μόνο τις προθέσεις. Η ντοκουμέντα είχε και budget 60 εκατομμύρια, το οποίο δεν είναι ένα αμελητέο ποσό. Αρά τι αφήνεις πίσω από πλευρά υποδομών και εγκαταστάσεων είναι σημαντικό και το έχουμε δει με άλλα έργα όπως με τους ολυμπιακούς αγώνες. Αυτά τα έργα μπορεί η κοινωνία να τα οικειοποιηθεί μετά να τα χρησιμοποιήσει και να τα κάνει κάτι; Η άπλα τα χρησιμοποιούμε για κάποιους σπόνσορες που προβάλλονται ;

[Α.Σ.]: Και το κατά πόσο λειτουργεί απενεχοποιητικά και για τους ίδιους, με ένα τρόπο ότι αν εμπλακεί η κοινότητα στη πρακτική για τη παραγωγή του χώρου μπορεί να λειτουργήσει απενεχοποιητικά για τους δημιουργούς. Μπορεί να ήρθαν κάποιιοι καλλιτέχνες από το εξωτερικό να είδαν τη κατάσταση στην Αθήνα και να έκαναν ένα relieving έργο. Αυτό δεν ξέρω πως κρίνεται και πως αξιολογείτε και εμείς στο Ταύρο το commit δεν ξέρω κατά πόσο μπορούμε οι ίδιοι να συναισθανθούμε εφόσον δεν ζούμε εκεί και δεν έχουμε το ίδιο ταξικό background. Οπότε με ένα τρόπο δημιουργούνται αντιφάσεις, όπου ο καθένας κάνει αυτό που κάνει μονάχα για τον εαυτό του.

[Κ.Π.]: Κοίτα αν θέλεις να σου πω την δικιά μου προσέγγιση. Όταν ακούω έννοιες όπως συμμετοχικότητα, inclusivity, ποικιλομορφία, διαφορετικότητα. Όλα αυτά ενώ κάποια στιγμή ήταν επίμαχα στην σύγχρονη τέχνη παράλληλα λειτούργησαν απενεχοποιητικά αλλά δημιούργησαν και μια νέα αγορά. Καταρχάς, είμαστε κριτικοί με κάθε πράγμα εφόσον είμαστε ακαδημαϊκοί και θέλουμε να έχουμε μια επαφή με τα πράγματα πρέπει να έχουμε μια κριτική σκέψη. Όπως καταλάβαμε αυτό στη σύγχρονη τέχνη είχε κάποια θέματα. **Την έννοια της συμμετοχικότητας πρέπει να τη βλέπουμε με αρκετά κριτικό μάτι. Δεν σημαίνει το ότι κάτι είναι συμμετοχικά ότι είναι και αυτομάτως δημοκρατικό. Το συμμετοχικό, ποιος το κρίνει, ποσό συμμετοχικό. Ένα παράδειγμα όταν ένας εργαζόμενος δουλεύει κάθε μέρα και δεν μπορεί να είναι στην πλατεία 3:00 το μεσημέρι για να μιλήσει για άμεση δημοκρατία. Τι σημαίνει συμμετοχικό; μας ενδιαφέρει η διαδικασία ή μας ενδιαφέρει και το αποτέλεσμα; αυτά τα δύο μεταξύ τους πώς τα κρίνουμε ;** Η σύγχρονη τέχνη κοιτάζει πολύ τις προθέσεις και τις διαδικασίες που είναι αξιέπαινο και καλώς το κάνει ή μάλλον κάποιες τάσεις της σύγχρονης τέχνης. Δεν είναι ομοιογενές όλο αυτό το πράγμα αλλά δεν κοιτάζουν αποτέλεσμα. Ένα μικρό παράδειγμα η ντοκουμέντα 14, αφού έφυγε από την Αθήνα μετά από τέσσερα χρόνια και ότι προσέφερε η ότι έκανε. Δεν μπήκε στη διαδικασία να κάνει έναν απολογισμό και τι έκανε τελικά. Το οποίο προσωπικά μου έκανε πολύ μεγάλη εντύπωση, ότι τελικά δεν αξιολογούν το αποτέλεσμα.

Α.Σ. : Ακόμα και αν αυτή η διαδικασία λειτουργεί για τον ταξικά προνομιούχο με μια θετική essence, θα πρέπει να καταλήγει σε κάτι υλικό, μπας και καμφθούν τα όρια των ταξικών φραγμών. Ο σκοπός τους θα πρέπει να έχει μια υλική κατοχύρωση διαφορετικά δεν έχει νόημα.

[..]

Κ.Π. : **Δεν είναι ότι μιλήσαμε με πενήντα άνδρες πενήντα γυναίκες πενήντα παιδιά, άρα έχουμε τη κοινότητα, αυτό που λένε αυτοί οι στοχαστές Butler και πολλοί άλλοι είναι ότι η κοινότητα ποτέ δεν αποτυπώνεται. Η κοινότητα είναι κάτι το οποίο είναι δυναμικό, πάντοτε αλλάζει πάντοτε υπάρχονε άτομα και υποκείμενα τα οποία δε καταφέρνουν να αποτυπωθούν υπό τις πα-**

ρούσες συνθήκες εκπροσώπησης, υπάρχουνε κάποια εμπόδια ένταξης τους ακόμα και στη κουβέντα όταν μιλάμε για συμμετοχικότητα κάποιοι άνθρωποι δε μπορούν να έρθουν καν στη κουβέντα και να τους καλέσεις εσύ μπορεί να μην καν τους βλέπεις εκεί που βρίσκονται άρα δεν είναι απλά να πούμε πενήντα τέτοιοι τριάντα αυτό τους έχουμε όλους. Δε μπορούμε να αναλύσουμε και να καταδείξουμε το όλο της κοινότητας, η κοινότητα κάθε μέρα αλλάζει και αυτό είναι ο ορισμός της κοινότητας ότι ποτέ δε μπορεί να αποτυπωθεί όλη άρα μια δημοκρατική πολιτική πρέπει να αναζητά τις φωνές που είναι αποκλεισμένες, όποιες και αν είναι αυτές γιατί αυτό συνέχεια μεταβάλλεται δεν είναι τα ίδια υποκείμενα συνέχεια αλλάζει

Κ.Π: Και εγώ, ευχαριστώ

το λινκ της συζήτησης



Α.Σ. : Εντάξει ευχαριστώ για τη συζήτηση Κωνσταντίνε

Συμπεράσματα συζήτησης:

- Η προσέγγιση της κοινότητας είναι ένα διαρκές στίχοιμα δημοκρατικών διαδικασιών διότι ποτέ δεν αποτυπώνεται στο όλο της καθώς είναι συνεχώς μεταβαλλόμενη και εξελισσόμενη.
- Η συμμετοχικότητα δε προϋποθέτει ένα «ηθικό» αποτέλεσμα, πρέπει να παραμένουμε κριτικοί έχοντας κατα νου το τελικό αποτέλεσμα πέρα από τη διαδικασία.



Τα παραδείγματα δυο και μια ομάδων

Με το πέρας των συζητήσεων και με τη συμμετοχή μας στο συνέδριο «» που αποτέλεσαν την εισαγωγή στο ζήτημα του συμμετοχικού σχεδιασμού. Σε μια προσπάθεια εμβάθυνσης και εύρεσης μεθοδολογιών και προσεγγίσεων σε σχέση με τη παραγωγή χώρου με συμμετοχικές διαδικασίες, θεώρησα απαραίτητο την αναζήτηση ομάδων που ασχολούνται με τη παραπάνω συνθήκη στο ενεργό τώρα. Οι συγκεκριμένες ομάδες επιλέχθηκαν για να γίνουν φανερές οι διαφορετικές -πολλών δε και αντιπαραθετικές- προεκτάσεις που επιφέρουν οι διαφορετικές εκκινήσεις. Δηλαδή, τα κυρίαρχα ερωτήματα που ήθελα να απαντήσω για να αναδυθούν οι διαφορές από τις διαφορετικές προσεγγίσεις ήταν ο τρόπος λειτουργίας των ομάδων, οι τρόποι και οι μέθοδοι προσέγγισης της κοινότητας και οι στόχοι της εκάστοτε ομάδας. Πρόθεση μου λοιπόν, ήταν να διαπιστώσω κατά πόσο ο τρόπος λειτουργίας της ομάδας (ιεραρχικός, οριζόντιος, μη καθορισμένος) τι διαφορετικά χαρακτηριστικά επιφέρει ως προς τη κοινότητα και ως προς την ομάδα αυτή κάθε αυτή. Αντίστοιχα και για τους άλλους δύο παράγοντες. Οι συζητήσεις έγιναν με ημιδομημένες ερωτήσεις με μέλη των αντίστοιχων ομάδων, πέρα από την Ομάδα Συμμετοχικού Σχεδιασμού στο Ταύρο στην οποία αποτελώ μέλος. Οι ερωτήσεις που αφορούσαν το τρόπο προσέγγισης κοινότητας, το τρόπο λειτουργίας και τους στόχους της ομάδας ήταν βασισμένες στις ακριβείς μεθόδους και διαδικασίες που χρησιμοποιούν.

Το παράδειγμα της Urban React

Η ομάδα Urban React ασχολείται με τα προσφυγικά της Καισαριανής από το 2016. Η ολιγομελής ομάδα λειτουργεί οριζόντια με καταστατικό χωρίς κάποια νομική υπόσταση, με δικαίωμα ψήφου μόνο στα μέλη της ομάδας. Οποιαδήποτε απόφαση παίρνεται ομόφωνα, στη περίπτωση που κάποιος ή κάποια διαφωνήσει έντονα βγαίνει από το πυρήνα της ομάδας και εντάσσεται πλέον στην περιφέρεια χωρίς δικαίωμα ψήφου. Σε περίπτωση που κάποιος ασκήσει βέτο τότε δημιουργείται πρόβλημα. Σημαντικό να αναφερθεί πως το όλο εγχείρημα στηρίζεται από πολλαπλών ειδών συνεργασίες είτε με πανεπιστήμια (ΕΜΠ, Βέρνης κα) είτε και με αλληλέγγυους από δομές αλληλεγγύης της Αθήνας. Στόχος τους είναι να επανασχεδιάσουν με τους κατοίκους την εσωτερική αυλή των προσφυγικών, που μέχρι τώρα λειτουργεί άτυπα ως χώρος στάθμευσης για την υπόλοιπη γειτονιά. Ταυτόχρονα στόχος τους αποτελεί η αγορά διαμερισμάτων με πρωτεύοντα στόχο την αγορά ενός ισογείου για πολλαπλούς λόγους. Το ισόγειο θα αποτελέσει το πυρήνα του έργου για τη συγκέντρωση των υλικών και των εργαλείων που απαιτούνται για την υλοποίηση της ανακατασκευής της αυλής καθώς και για τη διαχείριση και την συντήρησή της μετά την ολοκλήρωσή της. Επίσης, πρόθεση τους είναι να αποτελέσει το κοινωνικό hub των κατοίκων των προσφυγικών. Ένα πολυχώρο δηλαδή για τους κατοίκους πέρα από αυτόν της αυλής, για παιδικά πάρτι μιας και οι ίδιοι δε χωράν στις υπάρχουσες κατοικίες, για συλλογικό μαγείρεμα και ότι άλλο προκύψει.

Από τη συζήτηση που κάναμε με το Δημήτρη, συμπαιρένω ότι το όλο εγχείρημα που επιχειρούν πρόκειται για μια συνολική αναθεώρηση του τρόπου ζωής μέσω αυτού του έργου. Δηλαδή αυτο που προσπαθούν απο το 2016 δεν είναι απλα μόνο η αναδιαμόρφωση της αυλής των Προσφυγικών με συμμετοχικό σχεδιασμό και την αγορά ενός ισογείου αλλά μια συνολική αναδιοργάνωση του κυρίαρχου μοντέλου οικιστικής διαβίωσης.



πηγή : <https://urbanreact.wordpress.com/>

STRUCTURE

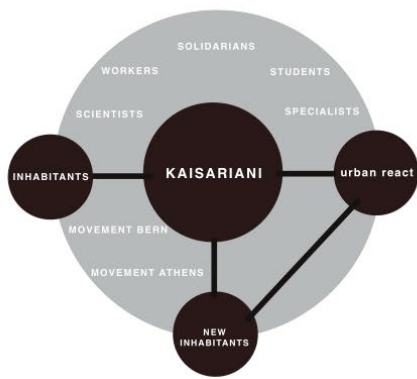

HOW WE ARE

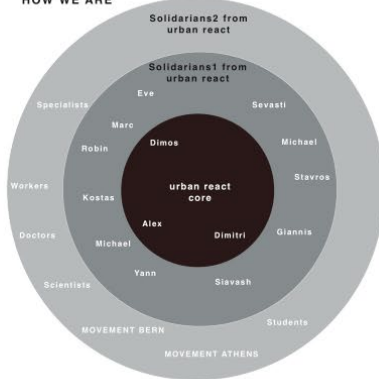

ASSEMBLIES

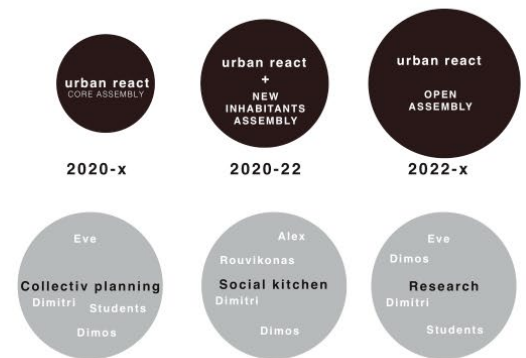

Εδώ παρατίθενται διαγράμματα για το πως λειτουργεί η ομάδα και πως λειτουργούν οι συνελεύσεις τους είτε της ομάδας είτε της γειτονιάς. (Παραχώρηση από το Δημήτρη, μέλους της ομάδας)

Εδώ παρατίθεται η συζήτηση που Κάναμε με το Δημήτρη, μέλος της ομάδας Urban React που χωρίς αυτή δε θα καταλάβαινα τις συνολικές προθέσεις και τις μέχρι τώρα ενέργειες της ομάδας τους. Η συζήτηση έλαβε χώρα στη πλατεία Εξαρχείων αρχές Σεπτεμβρη του 2022, δίπλα από αστυνομικές δυνάμεις όπου περιφρουρούν λαμαρίνες.

Δημήτρης, Urban React,

Διάρκεια: 55'

Α.Σ. : Αρχικά θες να μου πεις το όνομα σου

Δ. : Δημήτρης

Α.Σ. : Θες να μου πεις κάποια πράγματα για την Urban React, πότε ξεκίνησε, με τι αφορμή ;

Δ. : Η αφορμή ήταν όταν ανακαλύψαμε- δύο άτομα ήμασταν στην αρχή - την αυλή των προσφυγικών στην Καισαριανή εδώ στην Αθήνα δεν υπάρχουν τέτοιες αυλές οι περισσότερες είναι ακάλυπτοι χώροι που είναι δύσκολο να αξιοποιηθούν επειδή είναι και χωρισμένοι ενώ αυτή είναι τεράστια αυλή που είναι πολύ συνηθισμένο στην Κεντρική Ευρώπη αυτό το concept. Επειδή είχε παλιότερα φαντάσου σε αυτά τα σπίτια έπαιρνες σπίτι αν είχες τρία παιδιά και πάνω, είναι 72 διαμερίσματα φαντάσου Πόσα παιδιά παίζανε σ' αυτήν την αυλή. Κι άμα τη βλέπεις την αυλή σήμερα είναι ένα τσιμέντο με παρκινγκ που γίνονται ντιλέρια βρίσκεις ενέσεις με τη συνενοχή των μπάτσων και του δήμου μας. Είχα αρχίσει να μιλάω με κάποιους κατοίκους τότε μας ήρθε η ιδέα

να αρχίσουμε να ασχολούμαστε με αυτή την αυλή των προσφυγικών, αυτό άρχισε το 2012 μέχρι το 2016 που έγινε το πρώτο βήμα.

Α.Σ. : Σαν ιδέα το 2012, νόμιζα ότι ξεκίνησε το 16, άρα είναι μια ιδέα ζυμωμένη 10 χρόνια.

Δ. : Εντάξει μη φανταστείς ότι το τρέχαμε τρία-τέσσερα χρόνια φουλ, ήτανε μία ιδέα το συζητάγαμε πηγαίναμε από δω και από κει. Γιατί δεν θέλουμε και χρηματοδότηση αυτό δεν τρέχει και γρήγορα. Αυτό είναι και θετικό γιατί η ζύμωση σιγά-σιγά είναι πολύ πιο καλή για τους κατοίκους να φανταστείς το 2016 Είχαμε στήσει ένα βανάκι με το Δημοσθένη Κανά δεκάμηνο περίπου. Ήμασταν από το πρωί 10:00 11:00 μέχρι το βράδυ αργά εκεί στο βανάκι και θέλαμε να γνωρίσουμε όλους τους κάτοικους φάγαμε πόρτες στην αρχή δεν μας ανοίγανε κιάλας και τώρα είναι σχεδόν όλες οι πόρτες ανοιχτές.

Α.Σ. : Είχατε άρα μια συστηματικότητα μια συνέπεια.

Δ. : Παίρναμε συνεντεύξεις το 16, άρχισε με χτυπήματα πορτών πόρτα-πόρτα στην αρχή ήμασταν 2-3 αρχιτέκτονες το 2016 που είχε γίνει μια συζήτηση στο ΕΜΠ από διάφορα παρόμοια project παρουσιαζόντουσαν από όλο τον κόσμο και εκεί γνώρισα τους Ιρλανδούς και τους Γερμανούς που στη Γερμανία έχουν ένα project που λέγεται - θα το θυμηθώ μετά. Εκεί γνωρίσαμε την ΥΒ που ήταν καθηγήτρια στην αρχιτεκτονική στο ... Αλλά η ίδια είναι ανθρωπολόγος και έχει διάφορα άλλα σκις και από τότε που μπήκε και αυτή στην ομάδα άρχισε να γίνεται πολύ πιο καλή ομάδα άλλον να ανθρωπολόγο μέσα με τόσους αρχιτέκτονες και άλλη η μάτια των αρχιτεκτόνων, δηλαδή βοήθησε πάρα πολύ αλλά ερωτηματολόγια κάναμε εμείς ερωτηματολόγια έκανε αυτή, στο τέλος τα κάναμε ένα μιξ και βγήκανε και ιστορίες των ανθρώπων ενδιαφερόθηκαμε περισσότερο για τις προσωπικές ιστορίες των ανθρώπων που ζουν εκεί πέρα και τους παίρναμε συνέντευξη κάποια υπάρχουν σε βίντεο που το βρίσκεις και στο site και κάποια υπάρχουν μόνο γραπτώς αυτοί που δε θελαν να μπουν σε βίντεο. Σ' αυτή τη διαδικασία που κάθεσαι και ασχολείσαι με την ιστορία τους αποκτάς και μία προσωπική σχέση με τους ανθρώπους. Ήταν μερικού που είχαν βιώσει τα προσφυγικά από την αρχή που τώρα είναι 90 φεύγα και αυτές οι ιστορίες είναι πάρα πολύ ενδιαφέρουσες Γιατί σου λένε ιστορίες από τον εμφύλιο το μέρος εκεί, τι γινότανε πώς ζούσαν παλιά η ταράτσα ήτανε κοινόχρηστες τα πλυσταριά ήταν επάνω, επάνω είχες το κάθε διαμέρισμα είχε και ένα ροδάκι μια βρύση που άνοιγε για να παίρνει από το δικό του νερό άμα και το άνοιγες επάνω άμα ήθελες εσύ.

Α.Σ. : Για το μετρητή

Δ. : Ναι για το μετρητή. Η αυλή ήταν φουλ παιδιά χαμός γινότανε οι προσόψεις των κτιρίων είναι προς στην αυλή δεν είναι από πίσω. Από πίσω είναι μόνο οι εισοδοί.

Α.Σ. : ναι ναι

Δ. : Υπάρχουν και ιστορίες που ο Βελουχιώτης ήταν ένα διάστημα εκεί πέρα και είχε τη κουβέρτα του κουβέρτα του και σκελαζόταν ακόμα. Υπάρχουν ιστορίες για τον Ζαχαριάδη προσωπικά - δεν το χωνεύω καθόλου - μέχρι και ερωτικές ιστορίες ζυμώσεις. Μια γιαγιά μας έλεγε για έναν αντάρτη που ήταν υπεύθυνη να της πηγαίνει φαγητό για να μην χάσει το πόστο του και τον ερωτεύ-

τηκε και πέθανε στα χέρια της και έλεγε η κόρη της «Έλα ρε μάμα δε μου το είχες πει ποτέ αυτό»

Α.Σ. : Τι λες τώρα

Δ. : Έβγαιναν διάφορα

Α.Σ. : Στην αρχή αυτοί πως αντιμετώπιζαν όμως ; πριν συμβεί αυτό το άνοιγμα ;

Δ. : Στην αρχή κάποιες πόρτες άνοιγαν, οι περισσότερες κλείνανε γιατί ήμασταν δύο μουσάτοι και λέμε μήπως πρέπει να ρωτήσουμε καμιά κοπέλα να έρθει μαζί ;

(γέλια)

Α.Σ. : πω πω

Δ. : Ήρθε στην αρχή μια αρχιτεκτόνισσα μια γνωστή του - τον Κώστα τον Βουρέκα τον ξέρεις - αυτός ήταν στην αρχή. Αυτός ήταν ο πρώτος που συμμετείχε και έφερε τα παιδιά που βοηθήσανε οπότε μετά μαλάκωσε κάπως άνοιγαν οι πόρτες καλύτερα. Εκεί που άνοιξαν οι περισσότερες ήταν σχετικά με το βανάκι και βρήκαμε και τους τελευταίους κατοίκους που δεν τους βρίσκαμε.

Α.Σ. : Το βανάκι τι είχε; φαγητό νερό, ενημερωτικά φυλλάδια, ήταν σαν εργαλείο να έρθετε σε επαφή με τη κοινότητα, αλλά τι χρήση είχε ;

Δ. : Ήταν σαν γραφείο μέσα είχαμε ένα ψυγείο είχαμε ρακές μέσα, νερά και κοιτάγαμε τι παίζει στην αυλή δηλαδή μέχρι και την ενέργεια της μαφίας είχαμε καταλάβει τι παίζει εκεί μέσα, μέχρι και αυτοί είχαν έρθει και μας «είχαν πει τι κάνετε εσείς εδώ» και τους είχαμε πει τότε «είμαστε από το δήμο και κάνουμε μία καταγραφή της αυλής» και δεν ξανασχολήθηκαν

Α.Σ. : Ήταν παρκαρισμένο και εμπόδιζε κάποια θέση παρκινγκ, ενοχλούσε κάποιον ;

Δ. : Είχαμε πρόβλημα με ένα κάτοικο, κοίτα αυτό δεν είναι Love Story και peace γιατί είχαμε και τσακωθεί κιάλας, μας την έλεγε και ήταν ο ίδιος που ακόμα είναι μίζερος δηλαδή με αυτόν δεν θέλουμε ούτε εμείς να έχουμε να κάνουνε και τώρα που είχαμε το event πάλι ήταν πρόβλημα ήταν ένα κομμάτι της μαφίας ένας μίζερος κάτοικος που δεν καταλάβαινε τι γίνεται

Α.Σ. : πάλι καλά που ήταν μόνο ένας.

Δ. : Εντάξει σίγουρα αυτός είναι άρρωστος και η γυναίκα του δηλαδή πάνε μαζί πακέτο. Να καταλάβεις τώρα που έγινε το event ζωγραφίζανε έξω κάτι παιδιά και τον ενόχλησε που ζωγραφίσανε με κόκκινο. Μάλλον είναι αντικομμουνιστής αυτός. Είχε το παιδικό πρόγραμμα και είχε τα εγγονάκια του μέσα αυτός και δε τα άφηγε έξω να παίξουνε δηλαδή είναι πολύ μίζερος, την άλλη μέρα ότι ήταν κόκκινο, το έβαψε άσπρο.

(Γέλια),

Α.Σ. : Δηλαδή ακλουθούσε τη γραμμή, πήρε το μπλάνκο. Είχατε πάει πρώτα φάγατε άκυρο και μετά λέτε, δεν θα πάμε εμείς σε αυτούς, θα έρθουν αυτοί σε μας.

Δ. : Ναι.

Α.Σ. : Και εμείς βασικά προσπαθήσαμε να ανοίξουμε κάποιες πόρτες στο Ταύρο, αυτές είναι τετραώροφες, από 7-8 διαμερίσματα, γενικά δε τα καταφέραμε. Γενικά πρέπει να έχεις κάποιο λόγο να σε συστήσει κάποιος ή και το άλλο να έχεις μια συστηματικότητα στη παρουσία σου στο χώρο, να είσαι εκεί κάθε βδομάδα.

Δ. : Είχαμε τη τύχη να υπάρχει μία προϊστορική επαφή ειδικά με κάποιους από τους παλιούς κατοίκους γιατί ο πατέρας μου γεννήθηκε εκεί και οι πρώτες πόρτες άνοιξαν επειδή έλεγε ο ένας στον άλλο «αυτός είναι ο γιος του Βασίλη» και έτσι άνοιξαν οι πρώτες πόρτες.

Α.Σ. : Νομίζω πως αυτό είναι πολύ κομβικό σημείο.

Δ. : Είναι ναι, για τα πρώτα βήματα από κει και πέρα αυτό πια δεν έπαιζε ρόλο, μιλούσε ο ένας στον άλλον και συνέχισε κάπως έτσι.

Α.Σ. : Αυτό επίσης, φανερώνει και μια σχέση με την οικογένεια, αυτό το «ποιανού είσαι» φανερώνει ότι από το τρίπτυχο «πατρίδα- θρησκεία - οικογένεια » ε το οικογένεια είναι βαθιά ριζωμένο στην ελληνική κοινωνία.

Δ. : Δυστυχώς ναι.

Α.Σ. : Οπότε πήγατε με το βαν και τι γινότανε ;

Δ. : Ε ερχόντανε, συζητάγαμε στο τέλος της περιόδου

με το βαν είχαμε καταφέρει να κάνουμε δυο-τρία συνέντευξη με τους κατοίκους που κάθε φορά ήταν και λίγοι παραπάνω

Α.Σ. : Με στόχο ; Με στόχο να σχεδιάσετε τη πλατεία?

Δ. : Ναι, υπήρχαν μερικοί με την mentality του ΠΑΣΟΚ “θα έρθετε εσείς να μας φτιάξετε; Πες μου τι έχουμε να κερδίσουμε;” και εκεί πρέπει να απαντάς συνήθως κοίτα **“δεν είμαι το ΠΑΣΟΚ να έρθω να σε φτιάξω εσύ πρέπει να με βοηθήσεις να φτιαχτούμε μαζί “**

Α.Σ. : Και πως αντιδρούσαν σε αυτό ;

Δ. : **Στην αρχή δε το πιστεύανε, μου έλεγα και ένας γέρος σιγά μην έρθει κανένας αλλά σιγά-σιγά πρέπει να έχεις επιμονή και όσες πόρτες και να τρως ή όσες βλακειές και να ακούς να επιμένεις, να κάθεται εκεί, 10 μήνες, ένα χρόνο**

Α.Σ. : Αυτό παρατηρώ και εγώ, να είσαι εκεί να δηλώνεις παρουσία, να κάνεις δουλειά μυρμηγκιού,

Δ. : Κι αυτοί που δεν ερχόντουσαν τους κερδίσαμε μέσω της ρακί, ο Άμλετ ήταν αυτός. Ο Άμλετ είναι ένας 35αρης καταληψίας, άστεγος ήτανε.

- (Ήχος κλαρίνου)

Δ. : Αυτός είναι ο πρώτος καταληψίας, έχει μπει σε ένα διαμέρισμα. Το έβλεπε δύο χρόνια άδειο και μπαίνει μέσα στο βάζο λουλουδάκια το Βάφει και φοβότανε, «τι είναι αυτοί εκεί πέρα με το βαν είναι του δήμου μην μπλέξω και αυτά» και όπως το πετύχαινα του φώναζα «κύριε να μιλήσουμε λίγο» αυτός έφευγε και προσπαθούσε γρήγορα και εγώ δεν ήθελα να τρέξω να τον αγχώσω αν έτρεχα θα τον έπιανα αλλά πήγαινα περπατώντας σιγά-σιγά και μέχρι να πάω είχε μπει μέσα είχε κλειδώσει και τώρα είμαστε κολλητήρια. Μία μέρα τον πέτυχα από κοντά ήρθε στο βανάκι ήπιαμε τις ρακές μας και είμαστε πολύ φίλοι τώρα και πραγματικά είναι από τους πιο αγαπημένους μου είναι και αυτός που βοηθήσει σε όλα. Με το μάτι, έχουμε και ένα μάτι της μαφίας εκεί, ποτέ δε συμμετείχε.

Α.Σ. : Είναι κάτοικος ?

Δ. : Ναι, είναι ηλικιωμένος κάθεται όλο στην αυλή γιατί

γίνονται διάφορα εκεί. Αυτός ποτέ δεν συμμετείχε ερχότανε πάντα να μας κατουρήσει.

Α.Σ. : Το λες και μεταφορικά και κυριολεκτικά;

Δ. : Και τα δύο κάθε μέρα το πρωί στο βανάκι βρίσκαμε μπροστά από την πόρτα μας σκατά ανθρώπινα γιατί εντάξει για κάποιους ήμασταν πρόβλημα. Είχαμε βάλει μία κάμερα είδαμε ποιος το κάνε και καταλάβαμε τι παίζει. Εντωμεταξύ φέτος ξεκαθαρίστηκε το θέμα ξέρουμε είμαι σίγουρος ότι είναι το μάτι της μαφίας αυτός, μετά από χρόνια δηλαδή σιγουρεύτηκα. Και γνωρίσαμε και τους μαφιόζους φέτος με φωνάξανε να μιλήσουμε ήρθε ένας και το αφεντικό του να σου μιλήσει. Θα τα πούμε μετά στο τέλος θα τα πούμε άλλη στιγμή, χωρίς αυτό (δείχνοντας το μικρόφωνο)

-(γέλια)

Δ. : Από τη στιγμή που συμφωνήσαν οι κάτοικοι να κάνουμε αυτό το βήμα - εγώ ένα διάστημα στην Ελβετία ήμουνα βοηθός καθηγητή και μιλήσα με το καθηγητή τον είχα ρωτήσει και δύο χρόνια δεν είχα ακούσει τίποτα καμία απάντηση, και το 16 μου στέλνει ένα mail και μου λέει «τι γίνεται με αυτή τη φάση» Εγώ νομίζω ότι με είχε ξεχάσει αλλά το θυμήθηκα και μου έστειλε το mail και **είχαμε κατέβει 16 φοιτητές και έτσι προέκυψαν τα πρώτα βήματα του συμμετοχικού σχεδιασμού. Τα ερωτηματολόγια τα χαμε στήσει μαζί με την Υβ, ήταν δυο ειδών ερωτηματολόγια. Το πρώτο ήταν με τους φοιτητές που είχε να κάνει απευθείας με το συμμετοχικό σχεδιασμό και το δεύτερο ήταν ερωτηματολόγιο με τις ιστορίες των ανθρώπων.**

Α.Σ. : και αυτά τα παραδώσατε και τους αφήσατε να τα συμπληρώσουν μόνοι τους?

Δ. : Όχι τα κάναμε live, δηλαδή ήμασταν εκεί και τα συζητάγαμε μαζί ! Επειδή ήτανε Ελβετοί οι φοιτητές κάναμε τέσσερα γκρουπάκια και σε κάθε γκρουπάκι μπήκε ένας Έλληνας μεταφραστής που τους είχε φέρει ο Βουρέκας και έτσι γινόταν η μετάφραση και μέσω των ερωτηματολογίων έγιναν και τα πρώτα σχέδια δηλαδή το πρώτο βήμα δεν ήταν ξεκάθαρος συμμετοχικός σχεδιασμός;

Α.Σ. : Ήταν ξεκάθαρος ;

Δ. : Όχι

Α.Σ. : Γιατί ;

Δ. : Γιατί δεν σχεδιάσανε μαζί μας, μέσω των ερωτηματολογίων γίνανε τα σχέδια, στο πρώτο βήμα

Α.Σ. : Αυτό γιατί θεωρείς ότι δεν είναι συμμετοχικός σχεδιασμός, θεωρείς ότι ο κάτοικος πρέπει να πάρει το μολύβι και να σχεδιάσει και αυτός

Δ. : Εγώ θεωρώ ότι ο κάτοικος πρέπει να είναι εκεί και να μου πει «κοίτα εγώ τη βρύση στην αυλή τη θέλω εδώ, »

Α.Σ. : Α δεν έγινε έτσι?

Δ. : Όχι, απλά έγινε θέλουμε μία βρύση, θέλουμε σκιάστρα

Α.Σ. : Α δεν είχατε τη κάτοψη και λέγατε, που πάει το κάθε τι;

Δ. : Όχι γιατί ήταν workshop αυτό για τους φοιτητές δεν είχαμε το χρόνο. **Ο πρώτος συμμετοχικός σχεδιασμός που σχεδιάζουμε τώρα και την υλοποίηση γιατί πρέπει να πάει μαζί αυτό δηλαδή το ένα χωρίς το άλλο είναι δύσκολο** θέλουμε να το ετοιμάσουμε για του χρόνου αυτό ήταν να το κάνουμε δύο χρόνια lockdown τίποτα, φέτος εγώ δεν ήμουνα έτοιμος παίζουν διάφοροι παράγοντες που το αργούν κιόλας και ετοιμάζομαι για του χρόνου που **θα ρθουν οι φοιτητές πάλι από την Ελβετία. Αλλά αυτή τη φορά θα το κάνουνε εξαμηνιαίο μάθημα. Οπότε με τον Σταυρίδη έχουμε μία επαφή να γίνει αυτό κανονικός συμμετοχικός σχεδιασμός και μετά να γίνει και συλλογικό χτίσιμο. Από την αρχή ήταν η ιδέα να αγοράσουμε ένα ισόγειο**

Α.Σ. : Χρηματοδότηση για προτζεκτ του συμμετοχικού σχεδιασμού πως τη βρίσκετε και πως θα τη πάρετε ;

Δ. : Το μοναδικό κομμάτι που πληρώνομαι - γιατί δε πληρώνομαι Γενικά όλα αυτά τα χρόνια - είναι όταν έρχονται οι φοιτητές και κάθομαι μαζί τους και δουλεύουμε αυτό το κομμάτι και πληρώνομαι από το πανεπιστήμιο. Τα πανεπιστήμια δίνουνε το χρόνο και τα χρήματα για να γίνει αυτό. Όχι Το ΕΜΠ, της Ελβετίας. Πληρώσαμε τους μεταφραστές τέτοια φάση

Α.Σ. : Τα υλικά?

Δ. : Τα υλικά είναι από crowd funding

Α.Σ. : Ο δήμος ?

Δ. : Δεν υπάρχει σχέση και ούτε θέλουμε

Α.Σ. : Για να κάνεις κάποιο έργο στο δημόσιο χώρο, κάποιου είδους σχέση χρειάζεται.

Δ. : Κοίτα η αυλή δεν στο Δήμο, ανήκει στο υπουργείο υγείας αυτό επειδή όταν χτίστηκαν τα σπίτια το 1937 με 1939 ήτανε της Πρόνοιας, η πρόνοια συγχωνεύτηκε με το Υπουργείο Υγείας. Οπότε σήμερα ανήκει στο Υπουργείο Υγείας και τότε επί ΣΥΡΙΖΑ είχαμε πάει στο υπουργείο με τον Κώστα να μιλήσουμε και η τύπισσα μας λέει - ήτανε φοβερή και αρχιτεκτόνισσα - « παιδιά μην το κουνάτε πολύ κάντε το εμείς δεν ξέρουμε καν αν είναι δεν το ξέρει κανένας ποιανού ανήκει αυτό, είναι δικό μας» βρήκε τα χαρτιά αλλά λέει «μην το μην το θέσετε γιατί θα μπλέξετε»

Α.Σ. : Βέβαια αν κάποιος κακός κάτοικος κάνει κάτι καταγγελία ειδικά στην υλοποίηση τότε θα μπλέξετε.

Δ. : Κοίτα με αυτή την κυβέρνηση ούτε θέλουμε να ..

Α.Σ. : Δεν είναι θέμα κυβέρνησης αυτό, είναι περισσότερο γραφειοκρατία τοπικής αυτοδιοίκησης.

Δ. : Για αυτό θέλω να σου πω για την τοπική αυτοδιοίκηση δεν έχει λόγο εκεί μέσα γιατί δεν είναι ιδιοκτήτης

Α.Σ. : Α ναι σωστά

Δ. : Παλιότερα είχαμε μιλήσει και με το Δήμαρχο αλλά ήταν ΚΚΕ, δεν ήμασταν φίλοι αλλά μας υποσχέθηκε ότι δεν θα μας ενοχλήσει και αυτό ήταν κάτι πολύ καλό δηλαδή δεν μας βοήθησε αλλά με το να μην ανακατευτεί ήταν μία μεγάλη βοήθεια τώρα με το καινούργιο δήμαρχο που είναι ένας φιλελές μηχανικός και αυτός με αυτόν δεν θέλουμε να έχουμε να κάνουμε αυτός είχε έρθει δυο-τρεις φορές στο βανάκι πριν γίνει δήμαρχος και μας έδινε τη κάρτα του και μας έλεγε «παιδιά ότι θέλετε με το δήμο ξέρω γω» ήθελε να μας καπακώσει, να κατέβει με ένα project του λέγαμε «ναι ναι ναι» και μόλις έφευγε τη πετάγαμε την κάρτα. Αυτός ήταν άθλιος τύπος,

μέχρι και χρυσαυγίτη ανέχεται σε σχολεία που κάνει μάθημα σε παιδάκια σκάκι, τα έχει καλά με όλους.

Α.Σ. : Άμα το καταφέρετε αυτό που θέλετε να βγάλετε εκτός αγοράς τα ακίνητα, νομίζω είναι σπουδαίο concept . Πέρα από αυτά που έχουν ιδιοκτήτη που τα είχε δώσει η Πρόνοια τότε, ποιο το ιδιοκτησιακό καθεστώς των εγκαταλελειμμένων;

Δ. : Νομικά είναι ξεκάθαρο αλλά μας είπανε και εκεί μη το σκαλίσετε γιατί θα ξυπνήσετε πράγματα που θα μπλέξετε. πώς Μετά το 50 είναι τα παραχωρητήρια, κάποιιοι δεν είχαν ούτε αυτά τα λίγα χρήματα, ένα συμβολικό ποσό ας πούμε, σήμερα διακόσια ευρώ, για να πάρεις το σπίτι δεν είχαν ούτε αυτά να τα δώσουν πεθάνανε και δεν μπορούσαν να τα δώσουν στα παιδιά τους να πουλήσουν και μείνανε έτσι

Α.Σ. : Χρησικτησία ;

Δ. : χρησικτησία μέχρι τώρα δεν έχει γίνει μέχρι τώρα. Αυτό σημαίνει Άρα ανήκουν ακόμα στο κράτος και μας λέει η τύπισσα τότε το 16- 17 από το υπουργείο υγείας λέει αυτά ανήκουν σε μας αλλά δεν ξέρουμε ποια είναι, εμείς ξέραμε ποια είναι και μας λέει «μη μας το πείτε»

(Γέλια)

Α.Σ. : Γιατί θα φανερώσει την ιδιοκτησία

Δ. : Ξέρουμε τους ιδιοκτήτες και αυτοί που θέλουν να μας το πουλήσουνε

Α.Σ. : Άρα η ιδέα ποια είναι, πόσα να πάρετε

Δ. : Η ιδέα είναι να αγοράσουμε ένα Ισόγειο, που είναι εγκαταλελειμμένο έχουμε βρει τους ιδιοκτήτες εμείς θέλουμε οπωσδήποτε 1 ισόγειο τα άλλα μπορεί να είναι όπου να ναι, το ισόγειο πρέπει να είναι ο χώρος που ανήκει σε όλους τους κατοίκους ώστε να μπορεί να εξαπλωθεί προς στην αυλή να γίνονται εκεί οι συνεντεύσεις να γίνει μία κουζίνα

Α.Σ. : Άρα συνδέονται αυτοί οι 2 στόχοι, ο ένας είναι ο συμμετοχικός σχεδιασμός της αυλής και ο άλλος είναι η αγορα κάποιων εγκαταλελειμμένων και η δημιουργία ενός Hub για τους κατοίκους ώστε να βγαίνουν στην αυλή.

Δ. : Ναι για να υπάρχει επαφή με την αυλή αλλιώς θα τη χάσουμε γιατί δεν έχουν όλοι πρόσβαση στην αυλή.

Α.Σ. : Και να λειτουργεί το ισόγειο για τη συντήρηση της αυλής κλπ

Δ. : Ακριβώς, μερικά θα γίνουν κατάληψη αλλά χωρίς να το επικοινωνήσουμε γιατί άμα μας ρωτάνε Αυτά είναι τα σπίτια του Urban React, θα ξέρουν ότι έχουμε αγοράσει μερικά λογικά θα πρέπει να είναι όλα αγορασμένα

Α.Σ. : Αν έρθει κάποιο hedge fund και θέλει να τα αγοράσει, τι κάνετε ;

Δ. : Μη νομίζεις οι κάτοικοι αν πάει κάποιος και τους πει να σου δώσω ένα καινούργιο διαμέρισμα και έχει γίνει αυτό. Επειδή ιδιοκτησία εκεί είναι περίεργη, εκεί που τελειώνει το κτίριο δεν έχουν 1-2 μέτρα μπροστά που είναι ιδιοκτησία, ότι έχει κλειστεί μέσα στην αυλή είναι παράνομο. Τους είχαν κάνει πρόταση ήταν ένας ΠΑΣΟΚος δήμαρχος μηχανικός είχε καταστρέψει τη μισή Καισαριανή είχε ρίξει κάτι πανέμορφα κτήρια και είχε κάνει κάτι πολυκατοικίες που είναι σα τούρτες γάμου και είχε πάει αυτός με κάποιους άλλους και έκανε προσφορές στους κατοίκους να τους δώσει διαμερίσματα όλοι είπαν Ναι, αλλά όταν είδανε τα σχέδια, γιατί δεν μπορείς να χτίσεις, επειδή σου λείπουν τα 1-2 μέτρα μπροστά δεν μπορείς να χτίσεις αλλιώς εκεί. Τα δυαράκια είναι 58 τετραγωνικά και θα περνάμε τύπου 38 τετραγωνικά και εκεί είπαν όχι αλλά άμα τους έδινε ένα ίδιο καινούργιο θα λέγανε Ναι, αυτός δεν ήθελε να τους δώσει ένα ίδιο καινούργιο γιατί ήθελε να βγάλει χρήματα. Οπότε εκεί χάλασε η φάση. Δεν είναι επειδή ξέρουν ότι μένουμε σε ένα ωραίο σπίτι γιατί έχουνε κάποιες ποιότητες αυτά τα σπίτια είναι διαμπερή, είναι φωτεινά ακόμα και το ισόγειο είναι φωτεινό

Α.Σ. : Επειδή έχει αυλή μπροστά και πίσω πεζοδρόμιο.

Δ. : Έχουνε 60 εκατοστά τοίχους πετρόχτιστους

Α.Σ. : Οπότε θερμική άνεση, καλό

Δ. : Πολύ καλό,

(Γέλια)

Α.Σ. : Πριν έλεγες ότι ο σχεδιασμός είναι τον επόμενο χρόνο, με το να έρθει αυτή η ομάδα ανθρώπων με το να μπειτε στη διαδικασία να σχεδιάσετε την αυλή.

Δ. : Την ώρα που θα κάνουμε το ισόγειο ταυτόχρονα να γίνεται η αυλή και να σκοντάφουμε να ανοίγουμε και δύο τρία διαμερίσματα παραπάνω αλλά δε θα τα ανοίξουμε όλα με τη μία γιατί θα κάνει μπαμ. Θα πάρουμε το ισόγειο μπορεί να πάρουμε άλλο ένα και να ανοίξουμε άλλα δύο-τρία με την επικοινωνία που σου είπα πριν. Έχουμε ακόμα καβάτζα να ανοίξουμε αλλά 4-5 μετά και παραπάνω. Βασικό επειδή στα προσφυγικά λίγοι είναι πολιτικοποιημένοι έχει κάτι παλιούς κομμουνιστές αλλά οι περισσότεροι είναι τρία πουλάκια κάθονται. Τα άτομα που θα μπουν μέσα σε αυτά τα σπίτια του Urban React θα είναι άνθρωποι που θα έχουν ανάγκη είναι και πρόσφυγες αλλά είναι πολιτικοποιημένοι δηλαδή είναι πολιτικοί πρόσφυγες ή Έλληνες που έχουν ανάγκη. Αυτό γιατί εμείς θα μαστε το μικρότερο κομμάτι άμα βάλουμε και εκεί τρία πουλάκια κάθονται δε θα γίνει τίποτα άμα κάποιος θέλει να πάρει ένα σπίτι του Urban React παίρνει και μερικές ευθύνες υποχρεώνεται να συμμετάσχει στην συνέλευση, ο κάτοικος ο υπάρχοντας δεν μπορείς να τον υποχρεώσεις να συμμετάσχει τον καλείς να συμμετάσχει, πολύ θα έρθουνε αλλά δε θα ρθούνε όλοι.

Α.Σ. : Αυτό το λες ότι με ένα τρόπο θα γίνει το προτζεκτ αλλά πως το προτζεκτ θα διατηρηθεί θα συντηρηθεί, οπότε υπάρχει μια σκέψη, ένα μοντέλο ότι έχετε σκεφτεί πως θα λειτουργεί.

Δ. : Ναι ακριβώς, εμείς θα είμαστε το μικρότερο κομμάτι

Α.Σ. : Εσείς θα μένετε κιάλας ;

Δ. : Μέχρι τώρα έλεγα δεν κάνει να μείνω εκεί. Τώρα είμαι σίγουρος πως θέλω να μείνω εκεί.

Α.Σ. : Άρα το μοντέλο είναι ότι θα υπάρχει μια κεντρική συνέλευση γειτονιάς για ζητήματα των κατοίκων κοκ.

Δ. : Υπάρχει ήδη, δε λειτουργεί τόσο συχνά. Ας πουμε το Urban react για ένα διάστημα ήταν πιο συχνά λόγω lockdown το χάσαμε το παιχνίδι τώρα ξαναζεσταίνεται σιγά-σιγά.

Α.Σ. : Αυτό έχει και εξωστρεφή σχέση ή είναι μόνο για τους ανθρώπους της γειτονιάς ;

Δ. : Είναι αυτό το διάγραμμα που είδες, είναι η κλειστή συνέλευση του Urban React που είναι ένα κομμάτι. Αυτοί είναι οι καινούριοι κάτοικοι που θα έρθουν και βρισκόμαστε εδώ μαζί με τους υπάρχοντες.

Α.Σ. : Οι solidarians γιατί δεν είναι και αυτοί στο κλειστό κύκλο μαζί με τους άλλους ;

Δ. : Γιατί πολύ δεν ζουν εδώ, έρχονται και φεύγουν μας βοηθάνε και από μακριά.

Α.Σ. : Αρά οι solidarians παίζουν ένα ρολό αλλά δεν παίζουν τόσο κυρίαρχο ρόλο στη δημιουργία και την συντήρηση του έργου.

Δ. : Ναι, παίζουν ένα ρολό αλλά αυτοί δεν μπορούν να ψηφίζουν στη συνέλευση γιατί δεν ζούνε εκεί, αυτοί που θα ζουν εκεί θα ψηφίζουνε στη συνέλευση θα αποφασίζουνε κάτι και θα το επικοινωνούνε με τους γύρω.

Α.Σ. : Και αν ένας solidarian μπει στη συνέλευση του Urban react, το λέω λίγο προβοκατόρικα για να καταλάβω το σχήμα.

Δ. : Μπορεί να μπει, απλά δεν είναι υποχρεωμένος να μπει, ακόμα και ένας κάτοικος μπορεί να μπει στη συνέλευση του Urban React. **Δηλαδή αυτοί που θα μπου στα σπίτια θα υποχρεώνονται να έχουν κάποιες δουλειές το ένα σπίτι θα είναι υπεύθυνο για τις ταράτσες το άλλο σπίτι θα είναι υπεύθυνο για τα παραθυρόφυλλα.** Θέλουμε να έχουμε και ένα συνεργείο εκεί, οικοδομικό. Ας πούμε ο Μοχάμεντ που έχει δύο παιδιά και μπει με την οικογένειά του σένα σπίτι ο Μοχάμεντ ξέρει από συγκολλήσεις, ξέρει από ξυλουργικά, έχουμε ήδη ένα ξυλουργείο που μας περιμένει, το είχαμε φέρει από την Ελβετία πριν λίγα χρόνια, το έχουμε παρκάρει σε ένα φίλο και περιμένουμε να γίνουν τα βήματα να το μετακομίσουμε στην Καισαριανή .

Α.Σ. : Αρά είναι μια ολοκληρωμένη η δουλειά έχει μια ολιστική προσέγγιση.

Δ. : Έχει πολλά ανοιχτά ακόμα δεν τα έχουμε κλείσει.

Α.Σ. : Από τι είχα καταλάβει, αντιλαμβανόμουν ότι σκεφτόσασταν κάποια βήματα, ενώ τώρα που μιλάμε αντιλαμβανόμαστε ότι το προτζεκτ είναι επί του συνόλου της

ζωής. Με αφορμή το συμμετοχικό σχεδιασμό της αυλής, εσείς θέλετε να δημιουργήσετε μια νέα οργάνωση της ζωής, του τρόπου διαβίωσης,

Δ. : **Δεν είναι βοήθεια, δεν είναι φιλανθρωπικό έργο, είναι βοήθεια στην αυτοβοήθεια.** Οι δυσκολίες σ' αυτό είναι επειδή θα το κάνεις αυτό με άτομα που δεν είναι πολιτικοποιημένα που δεν έχουνε πάει ποτέ σε συνέλευση. Για αυτό αυτοί που θα μπου μέσα πρέπει να το χουν αυτό το κομμάτι,

Α.Σ. : Ή να το καλλιεργήσουν ρε συ,

Δ. : Θα το καλλιεργήσουν οι άλλοι τριγύρω γιατί άμα αυτοί δεν το χουνε δεν θα περάσει ποτέ το νίγυς απέναντι,

Α.Σ. : Για να χαρακτηριστεί ένα υποκείμενο πολιτικό υποκείμενο, φανερώνει και μια σύγκρουση. Θεωρείς ότι τα άτομα αυτά που είναι είτε ήδη καλλιεργημένα είτε θα καλλιεργηθούν μέσα από τη συνέλευση, θα έχουν μια πεποίθηση ότι δημιουργεί ένα είδος «κάστρο» σε σχέση με αυτό που γίνεται γύρω μας.

Δ. : Μακάρι, μακάρι,

Α.Σ. : Άρα, υπάρχει μια τέτοια προοπτική. Δεν είναι ότι κάνουμε καβάτζα μας και αρκεί.

Δ. : Εγώ με τη φάση μου μια χαρά είμαι χτισμένος δε χρειάζεται να τη ξαναχτίσω. Να κάνω μία παρένθεση, δεν θέλουμε να πολιτικοποιήσουμε τους ανθρώπους δεν θέλουμε το εξηγήσουμε τον Μπακούνιν και το Μαρξ. Απλά αυτοί που θα μπου μέσα πρέπει να έχουνε κάποια στοιχεία για να λειτουργούν και άλλοι να το μαθαίνουν βιωματικά.

Α.Σ. : Αυτό πάντως γίνεται και μόνο του. Δηλαδή μόνο και μόνο να σκάσει κάποιος κάτοικος στις συνελεύσεις αποτελεί μια πολιτική πράξη. Το ερώτημα είναι κατά πόσο αυτό θα γίνει αναγνωρίσιμο και από τον ίδιο τον εαυτό αλλά και από τους τριγύρω, οποίο έχει μία πολιτική συγκρότηση, δεν είναι απαραίτητο να γίνει το declare ότι εγώ παράγω πολιτική.

Δ. : Όχι δε χρειάζεται.

Α.Σ. : Μόνο νομίζω χρειάζεται όταν θέλει να παράξει μια

πολιτική επίθεση, δηλαδή αν έρθει ο δήμος ή κάποιο άλλο συμφέρον σε δεύτερη φάση και κάνει κάποια αντιπαράθεση τι θα συμβεί ;

Δ. : Από τη στιγμή που είμαστε ιδιοκτήτες μπερδεύονται τα πράγματα. Αυτός είναι ο λόγος που θέλουμε να αγοράσουμε δεν υπάρχει άλλος. Μακάρι να ήταν όλα αλλιώς, γιατί σε καπιταλισμό ζούμε. Δεν έχουμε τη δύναμη του Βοξ. Πρέπει να πω και για το Βοξ δυο-τρία πράγματα. Όταν άρχισαν τα lockdown, πολλοί άνθρωποι εκεί πέρα είχαν πρόβλημα επιβίωσης που μένουν στα προσφυγικά ήταν αρκετά διαμερίσματα εμείς είχαμε αρχίσει ένα project μαζί με τις κουζίνες (Mano Aperta, El chef, κουζίνα αστέγων) και υπάρχει το Σο.Δα, το συντονιστικό από όλο αυτό υπάρχει και ένα στέκι στη Καισαριανή που το χρησιμοποιήσαμε για αυτά τα δύο χρόνια και ακόμα θα το χρησιμοποιούμε για αυτό, για τη διανομή φαγητού και επειδή είχαμε ήδη όλα τα interview ήξερα ποιος έχει ανάγκη και ποιος δεν έχει, βάλαμε και αυτούς στις διευθύνσεις μέσα και έτσι επειδή δεν μπορούσαμε να κάνουμε κάτι άλλο αυτό τον καιρό κρατήσαμε και την επαφή - τυχαίο αυτό δεν ήταν ο στόχος αυτό - ο στόχος ήταν η ανάγκη και μέσω αυτής της ανάγκης δεν χάσαμε την επαφή με τους κατοίκους.

Α.Σ. : Αυτό ενδυνάμωσε κάπως τις σχέσεις.

Δ. : Ναι πολύ. Επίσης και με τους γιατρούς μου λέγαν υπάρχει αυτό το πρόβλημα τους έπαιρνα και τους έφερνα στο κοινωνικό ιατρείο ή πέθαινε μία γιαγιά και μου δίναν τα φάρμακα που περίσσευαν και τα πήγαινα στο ιατρείο. Υπάρχει και μία ιδέα το κοινόχρηστο διαμέρισμα να λειτουργεί και μία φορά την εβδομάδα σαν ιατρείο σαν κοινωνικό παντοπωλείο σα μαγειρείο ή για συνέλευσης ή για πάρτι γενεθλίων των κατοίκων που δεν χωράνε στο σπίτι.

Α.Σ. : Για πόσους κατοίκους μιλάμε ;

Δ. : Είναι περίπου 80, αυτοί που έχουν ανάγκη είναι 30-40 άτομα

Α.Σ. : Είναι οι μισοί. Πάλι καλά που έγινε η συζήτηση γιατί τώρα καταλαβαίνω το συνολικό προτζεκτ, είχα έρθει και στις εκδηλώσεις σας άλλα τώρα καταλαβαίνω.

Δ. : Εντάξει κοίτα δε τα επικοινωνούμε όλα γιατί φοβόμαστε. Αυτοί μπορεί να φαντάζονται θα θρουν ξέρω γω 10 20 30 τύποι με λοστάρια και με κόκκινες σημαίες και να κάνουν ότι.

Α.Σ. : Ωραία να μου εξηγήσεις λίγο το διάγραμμα,

Δ. : Αυτή τη στιγμή έχουμε μείνει 3-4 ήμασταν 7-8, σε μερικά δε συμφωνούσαμε, δε φύγανε απλά πήγανε στον επόμενο κύκλο. Δηλαδή ο Κώστας ο Βουρεκάς δεν συμφωνεί με τις καταλήψεις αλλά το καταλαβαίνει δεν μας βάζει βόλτα. Απλά φεύγει και πάει στον επόμενο κύκλο που δεν μπορεί να ψηφίσει και βοηθάει με τον τρόπο του. Ο τρόπος του είναι ότι άμα θέλουμε κάτι από το δήμο -όχι από αυτόν τώρα ελπίζω να ξανά αλλάξει - την επικοινωνία με δήμους και όλα αυτά θα της κάνει ο Κώστας. Εγώ δεν μπορώ να το κάνω, δεν έχω την υπομονή να το κάνω ο Κώστας το χει είναι πολιτικός.

Α.Σ. : Άρα υπάρχει στην ομάδα ένα καταστατικό.

Δ. : **Ναι, πρέπει να συμφωνούν όλοι δεν μπορεί να μη συμφωνεί ο ένας από τους 7, τότε καλύτερα είναι ο έβδομος άμα δεν συμφωνεί να πάει στον επόμενο κύκλο ή μπορεί να βάλει και βέτο και να μας τα γαμήσει όλα**

Α.Σ. : Ο παρά άλλος κύκλος ο εξωτερικός ; Η διαφορά του 2ου με το 3ο ?

Δ. : Στον έξω-έξω είναι συλλογικότητες πανεπιστήμιο καθηγητές όλοι αυτοί που είναι έξω που θέλουν το εγχείρημα αυτό αλλά δεν έχουν το χρόνο να ασχοληθούν να είναι εκεί. Ο δικηγόρος που δεν είναι μέσα στο κλειστό κύκλο αλλά στα προβλήματα είναι εδώ τριγύρω.

Α.Σ. : Άρα το επόμενο διάστημα η μέθοδος ποια θα είναι; Θα έρθουν οι άνθρωποι θα έχετε για παράδειγμα τις κατόψεις της αυλής και τι θα κάνετε πως το έχετε σκεφτεί αυτό ή θα το βρείτε τότε

Δ. : το επόμενο διάστημα μέχρι και φέτος πρέπει να αγοραστούν 1-2 διαμερίσματα τα χρήματα τα έχουμε βρει και μόλις αγοραστούν αυτά τα δύο έχουμε μία ασφάλεια ώστε έτσι μπορούμε να επικοινωνούμε λίγο παραπάνω ,

Α.Σ. : Άρα σε πρώτη φάση είναι η αγορά των διαμερισμάτων και σε δεύτερη φάση έρχεται ο συμμετοχικός σχεδιασμός της αυλής.

Δ. : Για τους κατοίκους είναι ο κεντρικός αυτός της αυλής. Για το εγχείρημα Urban react είναι το ισόγειο και τα μερικά διαμερίσματα.

Α.Σ. : Άρα και αυτά σε δεύτερη φάση θα έρθουν να συνδεθούνε

Δ. : αυτοί που θα μπούνε στο διαμέρισμά θα έρθουν να βοηθήσουν κιόλας να βγει η αυλή

Α.Σ. : Σα μεθοδολογία για το συμμετοχικό σχεδιασμό της αυλής έχετε βγει ή θα το βρείτε τότε;

Δ. : Θα το βρούμε μαζί με τον Σταυρίδη και μαζί με τους φοιτητές, θα το δουλέψουμε λίγο πριν αυτό με την Υβ, για να καταλάβεις αυτή τη στιγμή η Υβ έχει αποσυρθεί για κείνη πάμε πολύ σιγά αλλά είμαι σίγουρος μόλις δει ότι κινείται θα ξαναμπεί στο καράβι.

Α.Σ. : Άρα αφήνετε το κομμάτι του συμμετοχικού σχεδιασμού σε διαδικασία για τότε.

Δ. : Αυτό πρέπει να γίνει μαζί με το χτίσιμο, δηλαδή να γίνει ο σχεδιασμό και καπάκι το χτίσιμο.

Α.Σ. : Αυτό το εξάμηνο.

Δ. : Ναι, γιατί δεν πρέπει να περιμένουμε ένα χρόνο να κάνουμε το σχεδιασμό και ένα χρόνο το χτίσιμο. Μη σου πω σήμερα αποφασίζουμε σχέδιο και αύριο το χτίζουμε. Παίζει και ένα άλλο μικρό κομμάτι, μερικοί κάτοικοι έχουνε ένα ρατσισμό ακόμα και οι κομμουνιστές, με τους πρόσφυγες και γενικά, και με τους Αλβανούς. Έχουμε τη μαφία την αλβανική και έχουμε και ένα δικό μας αλβανό που είναι με μας τώρα. Υπάρχει αυτό το θέμα. Είδαμε στα μαζέματα που κάναμε πριν λίγα χρόνια μια οικογένεια αλβανικής καταγωγής τους είχαμε καλέσει και μου λέει «είναι αυτός ο ρατσιστής εκεί δεν έρχομαι» και τον έπεισα να έρθουν. Εκείνο το βράδυ είχαμε κάνει τις συζητήσεις μας και μετά είχε φαγοπότι και πάρα πολύ ρακή και στο τέλος καθόταν ο ρατσιστής με τον Αλβανό και άκουγαν αλβανικά σκυλάδικα μαζί και χορεύανε

Γέλια

Α.Σ. : Καλό καλό

Δ. : Όπως το άλλο μία γιαγιά έχει πρόβλημα με τους σκουρόχρωμους. Εγώ προσωπικά θέλω να τη πνίξω αλλά θέλω να κάνω πρώτα ένα πείραμα και μετά ας τη πνίξω. Θέλω ο Μοχάμεντ που έχει διάφορα skills με μαστορέματα να πάει να της φτιάξει δυο-τρία πράγματα στο σπίτι και να τον γνωρίσει να δούμε θα πετύχει ; αν δεν πετύχει να τη στείλουμε στο διάολο αλλά εγώ πιστεύω ότι θα πετύχει.

Α.Σ. : Άρα έχετε δει το κάθε σπίτι τι ελλείψεις έχει;

Δ. : Τα έχουμε καταγράψει για να ξέρουμε τι μας περιμένει, ε περίπου τα συνηθισμένα υδραυλικά τaráτσες πέφτουν σοβάδες στο κεφάλι τους. Και κάτι άλλο. Κλείστο αυτό.

Α.Σ. : Καλώς

Victoria Square Project

Ιδρύθηκε το 2017 από τη Μαρία Παπαδημητρίου και τον Rick Lowe, όπως αναφέρονται οι ίδιοι στην ιστοσελίδα είναι ένα «εν εξελίξει κοινωνικό γλυπτό». Ασχολείται με καλλιτεχνικές δράσεις στο δημόσιο χώρο που στόχο έχουν την εμπλοκή της κοινότητας της πλατείας Βικτωρίας και πέριξ. Λειτουργεί με καταστατικό και έχει νομική υπόσταση υπό τη μορφή της ΜΚΟ. Χορηγείται κυρίως από ιδιωτικά ιδρύματα προερχόμενα είτε από την Ελλάδα είτε από το εξωτερικό. Στόχος του VSP είναι να φέρνει σε επαφή τις ευαίσθητες κοινότητες της περιοχής αποβάλλοντας κοινωνικούς αποκλεισμούς και περιθωριοποιήσεις.



Πηγή <https://www.victoriasquareproject.gr/?lang=el>

Sqaure Project

Διάρκεια 45min

Τόπος: τηλεφωνική επικοινωνία

Α.Σ. : Αρχικά θα ήθελες να μου πεις κάποια πράγματα για το VSP

Μ.Π. : Αρχικά πριν απόλα έπρεπε να αντιληφθούμε ποιοι άνθρωποι μένουν εκεί. Στη δική μας περίπτωση έπρεπε να βγάλουμε δυο διαφορετικές ιστορίες. Διότι, μπορεί η Documenta να άρχισε τον Απρίλη του 2017 αλλά εμείς δουλεύαμε εκεί από τον Οκτώβρη του 2016. Έπρεπε να μάθουμε ποιοι μένουν στη περιοχή. Πήγαμε στους business map της περιοχής δηλαδή στα μαγαζιά. Σαν εργαλείο προσέγγισης ήταν μια εφημερίδα που δημιουργήσαμε με συνεντεύξεις one-to-one από μαγαζάτορες της περιοχής. Στην εφημερίδα είχαμε στη πρώτη σελίδα δύο φωτογραφίες ο ενός Έλληνα και ενός αλλοδαπού μαγαζάτορα μπροστά από τα μαγαζιά τους, στη δεύτερη το πορτρέτο του ενός και στην τρίτη σελίδα το πορτρέτο του άλλου και τους κάναμε τις ίδιες ερωτήσεις. «Τι δουλεία κάνετε; Από πότε είσατε στη Βικτόρια; τι σχέση έχετε με τη περιοχή;». Στη τέταρτη σελίδα είχαμε ένα χάρτη της Βικτορίας και των περίξ όπου είχαμε το κάθε μαγαζί και το κάθε όνομα ιδιοκτήτη όπου λειτούργησε και σαν προώθηση. Κάθε φορά που κάναμε ένα μαγαζί του αλλάζαμε χρώμα. Μετά ήρθαμε σε επαφή με το Γυμνάσιο και Λύκειο Χείδεν. Είναι ένα λύκειο πολυπολιτισμικό, όπου αποφασίσαμε να κάνουμε διάφορα κοινά καλλιτεχνικά έργα με το λύκειο τα οποία θα φέρναν τα παιδιά σε επαφή μεταξύ τους και με διάφορες καλλιτέχνες θα κάναν συμμετοχικά προγράμματα. Πριν ξεκινήσουμε το οτιδήποτε κάναμε δείπνα μέσα στο χώρο της Viktoria με τη διευθύντρια, με μαγαζάτορες με ανθρώπους που είχαν άλλες ΜΚΟ στη περιοχή. Όταν είχε έρθει ο Rick να μου δείξει το Viktoria, μου φάνηκε φοβερός χώρος γιατί πρώτον είναι δημόσιος χώρος και δεύτερον έχει αυτο το ουζερί απέναντι που ήταν η πρώτη μας βασική γνωριμία. Ο Γιώργος ήταν ο πρώτος βασικός μας συνεργάτης και ήταν ο άνθρωπος που μας έφερε σε επαφή με πολλούς μαγαζάτορες της γειτονιάς και με πολλούς άλλους κατοίκους. Πηγαίναμε να φάμε κάθε απόγευμα-βραδυ

γίναμε πολυ καλοί φίλοι, κατάλαβε τι θέλαμε να κάνουμε. Μετά έχουμε τα καρεκλάκια μας απέξω περνούσαν οι άνθρωποι και χαιρετούσαμε καραφλά τους ανθρώπους, «τι κάνετε καλημέρα σας, τι κάνετε εδώ, γιατί είστε εδώ» και πιάναμε κουβέντα και με όλους αυτούς τους ανθρώπους γίναμε φίλοι. Και όταν ξεκινήσαμε εκεί είχαμε ήδη βάλει τις προϋποθέσεις, κάναμε τους ανθρώπους να αισθάνονται ότι συμμετέχουν στο όλο εγχείρημα.

Α.Σ. : Ο κόσμος που ερχόταν για τις δραστηριότητες τι σκοπούς είχατε για αυτούς ;

Μ.Π. : Το δείπνο ήταν μια προσφορά, γιατί για να κάνεις αυτα τα πράγματα πρέπει να προσφέρεις στον άλλον, να είσαι γενναιόδωρος και αυτο ορισμένοι καλλιτέχνες το έχουν και για αυτο ασχολούνται με τέτοια πρότζεκτ. Κατά τη διάρκειά της Documenta (3 μήνες) εγώ καλούσα καλλιτέχνες και κάναν διαφορετικά πράγματα. Γινόντουσαν ανακοινώσεις και καλέσματα μέσω FB, μετά αρχίσαμε να στέλνουμε σε διευθύνσεις με αποτέλεσμα τώρα να έχουμε 7.000 διευθύνσεις. Κάθε μέρα είχαμε ένα καλλιτέχνη που έκανε ένα εργαστήριο, ψηφιδωτό, κόσμημα, γλυπτική .

Α.Σ. : Αυτό το έκανε ο καλλιτέχνης με τη συμμετοχή των κατοίκων ή ήταν One-man-show ;

Μ.Π. : Ο καλλιτέχνης σε συνεργασία με τους ανθρώπους, όμως πήρε πολυ φήμη και ερχόντουσαν και από άλλες περιοχές. Μετά αρχίσαμε να δουλεύουμε με τα παιδιά, κάναμε καλλιτεχνικά εργαστήρια. Ο Thomas hirschorn είχε πάει σε μια περιοχή εκτός του Παρισιού, υποβαθμισμένη πήγε σε μια πολυκατοικία οργανώθηκε με τους κατοίκους. **Διότι δε μπορείς να πας από το πουθενά κάνεις δε θα σε δεχτεί, άμα δε σε γνωρίσει και δε γνωρίσει και τις προθέσεις σου.** Αυτός εκεί έκανε μαθήματα (φιλοσοφία, μαθηματικά, καλλιτεχνικά) και παράλληλα αλληλογραφούσε συστηματικά με τις

αρχές του Παρισιού και με τα Μουσεία (Ορσε, Μπουμπούρ) και κατάφερε να του δανείσουν ένα Πικασο και ένα Μανέ.

Α.Σ. : Και τα πήγε εκεί ;

Μ.Π. : Ναι!! και τα πήγε εκεί πέρα και οι άνθρωποι ζήσανε εκεί με αυθεντικά έργα τέχνης. Αυτός μεταξύ άλλων έλεγε «τη ζωή ενός ανθρώπου να αλλάξεις, έχεις πετύχει». Αυτή είναι η κατάληξη του Τόμας. Τώρα το VSP λειτουργούσε με μία κοπέλα τους τρεις πρώτους μήνες όσο η διάρκεια της Documenta. Γιατί ο Rick είχε πει πως τέτοιου είδους εγχειρήματα δεν είναι για τόσο λίγο, να το κρατήσουμε 1 χρόνο και αν κρατήσει βλέπουμε. Αυτός είχε ρωτήσει το Νιάρχο στην Αμερική να του γνωρίσει ανθρώπους στην Ελλάδα, είχε αρχικά πάει σε 20 ανθρώπους καλλιτέχνες αρχιτέκτονες κ.α. άλλα δε του κάναν. Του λέγαν όλοι οι φίλοι του στο εξωτερικό, να βρεις τη Μαρία Παπαδημητρίου. Με βρήκε και αφού δουλεύουμε και οι δύο στο δημόσιο χώρο, θα σε βοηθήσω να το ξεκινήσεις. Ο Rick ήταν απέξω πουμίλαγε με κόσμο, μέσα ήταν η κοπέλα την οποία διοικούσα εγώ. Αρχικά εγώ έχτισα το χώρο έφερα από φίλους ψυγεία, καρέκλες, τραπέζια και πληρώσαμε μόνο τη μεταφορά. Ο Rick έξω έλεγε τα hello, και εγώ με τη κοπέλα μέσα βγάζαμε τα δελτία τύπου, τα καλέσματα για τις εκδηλώσεις. Εγώ καλούσα καλλιτέχνες και τους έφερνα σε επαφή με το κόσμο, εκείνο το διάστημα ήμασταν για τρεις μήνες κάθε μέρα εκεί. Μετά έπρεπε κάπως να συνεχίσει, πήραμε κάποιες χορηγίες από την Αμερική, αυτό δούλευε με εξήντα χιλιάδες ευρώ το χρόνο, τα οποία τα βρίσκαμε από τους Αμερικάνους.

Παράλληλως ξεκίνησα να μένω εκεί, γιατί δε γινόταν δουλειά διαφορετικά. Πρέπει να σε βλέπει ο κόσμος καθημερινά ότι είσαι εκεί.

Α.Σ. : Αρά ξεκίνησες να μένεις εκεί ε; καλό

Μ.Π. : Νοικιάσαμε δύο διαμερίσματα απέναντι, διότι είχαμε και φιλοξενούμενους καλλιτέχνες από το εξωτερικό (Ζυρίχη, Γερμανία, Βραζιλία κ.ο.κ.) . Τους φιλοξενούσαμε και κάναμε έργα με τη κοινότητα. Επίσης αρχίσαμε να ασχολούμαστε με κοινότητες όπως Αφρικάνους, με κυρίες από τη Γεωργία.

Α.Σ. : Πως γινόταν η προσέγγιση πρακτικά ;

Μ.Π. : Κάναμε μια καταγραφή όλων των κοινοτήτων/ συλλόγων της περιοχής που υπήρχαν. Έπειτα τους λέγαμε «θέλουμε να δείξετε στη περιοχή πως κάνετε τα στεφάνια», ήταν οι Λιθουανές αυτές, στις Γεωργιανές πως κάνετε τα αυγά, κάποιες άλλες που κάναν φοβερά ρούχα. Καλούσαμε αυτής τους ανθρώπους στο χώρο μας για να δείχνουν στη κοινότητα πως κάναν αυτά τα πράγματα.

Α.Σ. : Αρα αυτό λειτουργούσε ως μίξη των κοινοτήτων, εσείς βάζατε τις προϋποθέσεις της συνάντησης των δυο κοινοτήτων της επαφής τους γιατί μέχρι τότε μπορεί να ήταν σε απομόνωση.

Μ.Π. : Ναι ακριβώς. Γιατί αυτό που σου είπα στην αρχή, είναι ότι αυτό που προσπαθείς να κάνεις είναι να γνωρισθούν μεταξύ τους και να σταματήσουν οι φοβίες μεταξύ τους. Ο ξένος και ειδικά αυτός που έρχεται - όχι για να κάνει τουρισμό - από ανάγκη είναι κλεισμένος. Επίσης πήγαινα στα καφενεία κοντα στα μπουρδέλα αυτών που τους παίρναν τα λεφτά για να υπάρχει μια προστασία. Μετά δούλεψα για ένα χρόνο με τη Σεβαστιάνα και με το Γιώργο το Καλύβη. Μετά ήρθαν μια για ερασμούς από τη γερμανία και άλλη μια για πρακτική απο το εξωτερικό και αυτή και αρχίσαμε να κάνουμε πράγματα με τα παιδιά του Camp του Ελαιώνα και με το άλλο project Suzy tros. Κάναμε εργαστήρια με πολλούς Γερμανούς που πλακώσανε, ήταν άλλοι που κάναν με το μέλι, άλλοι με τη τροφή και την ανακύκλωση. Φιλοξενήσαμε πολλές ομάδες βραβείων

Α.Σ. : Αυτές τις αποφάσεις ότι θα έρθουμε σε επαφή με αυτούς ή με κάποιους άλλους πως τις παίρνατε ; Καθόσασταν σε να τραπέζι δημιουργούταν ένα brain storming ;

Μ.Π. : Κοίταξε να δεις όλους αυτούς τους ανθρώπους τους ήξερα εγώ, για μένα ερχόντουσαν. Γιατί εγώ ξέρω όλη η Αθήνα, και αυτοί που ερχόντουσαν το έλεγαν και σε άλλους κ.ο.κ. και αν είχε ενδιαφέρον καθόντουσαν και κάναν πράγματα. **Ήτανε μονοπρόσωπες οι αποφάσεις αλλά πολυπρόσωπες οι εκτελέσεις.** Δεν ήταν μια κομούνα του τύπου είμαστε 20-10 άνθρωποι και απο-

φασίζουμε τι θα κάνουμε.

Α.Σ. : Ναι εντάξει καταλαβαίνω η κάθε μια μορφή θα βγάλει και άλλες ποιότητες όχι ότι είναι προτιμότερο το ένα η το άλλο, εξαρτάται και τι στόχους έχεις.

Μ.Π. : Εγώ ναι μεν τους ήξερα όλους αλλά τους έφερνα σε επαφή μαζί τους.

Α.Σ. : Μαζί τους εννοείς τους καλλιτέχνες μεταξύ τους.

Μ.Π. : Ναι γνώριζα τους καλλιτέχνες μεταξύ τους και μετά αυτοί συννεονογιόντουσαν και κάνανε μαζί πράγματα.

Α.Σ. : Ήταν ένα Hub είτε για τη κοινότητα είτε για τους καλλιτέχνες

Μ.Π. : Ναι, Ήμουν η μεγάλη μαμά, η οποία έφερνε το κόσμο εκεί πέρα, και μετά οι αποφάσεις που λες παίρνόντουσαν από την κοινότητα που είχα δημιουργήσει. Δε τους έλεγα τι θα κάνουνε, δεν επενέβαινα στο έργο τους. Εγώ αυτό που έκανα η δουλειά της μαμάς είναι να φέρει σε επαφή μεταξύ τους και αυτοί να κάνουνε το πράγμα.

Α.Σ. : Οκ, άρα υπήρχε αρχικά η απόφαση από σένα ποιον θα φέρετε και έπειτα το τι θα κάνετε ήταν μια συμμετοχική απόφαση.

Μ.Π. : Εννοείται γιατί αυτά δε μπορούν να γίνουν χωρίς συμμετοχική απόφαση. Τη συμμετοχή θα τη κάνει ένας άνθρωπος που ξέρει να μιλάει στο κόσμο, δε τον αποπαίρνει, δε δείχνει οτι αυτός είναι ο αρχηγός γιατί ουσιαστικά δε το θέλει και να είναι αρχηγός. Θέλει να μαζεύει το μελίσι, και μετά το μελίσι δουλεύει μόνο του. Το ίδιο έκανε και ο ρικ με τους ανθρώπους από το εξωτερικό. Από μια στιγμή και μετά δε τα καλούσαμε εμείς αυτοί ερχόντουσαν σε μας. Μια φορά κάναμε ένα εργαστήριο χαρτογράφησης της περιοχής της πλατείας Βικτορίας και ήταν μια κοπέλα που έκανε ερευνητικό στο ΕΜΠ, της λέω «εμεις έχουμε αυτό το κατάλογο των ανθρώπων, εσυ τι κατάλογο έχεις» και βάλουμε και τους δυο καταλόγους και κάναμε μια συγκέντρωση και μέσα από τη συγκέντρωση αποφασίστηκε ο τρόπος

που θα γίνει το εργαστήριο. Ένα παράδειγμα, το Λυκει αποφάσισε το καλοκαίρι να πάει εκδρομή και ήταν ένα μεταναστάκι που δεν είχε μία, με πήρε τηλέφωνο η Διευθύντρια να τη βοηθήσω. Δε πήρε τη Νιόβη ούτε τις άλλες κοπέλες που δουλεύουν εκεί. Κατάλαβες τι θελω να σου πω ;

Α.Σ. : Οτι έχει δημιουργηθεί μια σχέση από ολο αυτό, μια σχέση εμπιστοσύνης

Μ.Π. : Αυτό θέλω να σου πω

Α.Σ. : Ναι αυτο είναι σπουδαίο,

Μ.Π. : Μετά όταν συμβαίνουν πράγματα που είναι νομικής φύσεως, γιατί αυτο είναι μια οργανωση που έχει ένα πρόεδρο που είμαι εγώ και έναν αντιπρόεδρο που είναι ο Ρικ και συμβαίνουνε πράγματα, ποιος θα τα λύσει ; Δε θα τα λύσει ο εργαζόμενος

Α.Σ. : Ναι έχει μια υπευθυνότητα και συνδέεται με τα πράγματα.

Μ.Π. : Ναι εννοείται πως έχει μια υπευθυνότητα. Και όταν δε γίνεσαι και μια κερδοσκοπική οργάνωση και η εφορία σου συνδέεται με την εφορία σου διότι είσαι πρόεδρος, έχει και ακόμα χειρότερη ευθύνη. Γιατί τώρα ανακάλυψα οτι χρωστούσαν στο ΙΚΑ και εγώ φεσώθηκα το ποσό. Θέλω να πω, γιατί ένας καλλιτέχνης αποφασίζει να κάνει ένα τέτοιο ο έργο ; Αποφασίζει να κάνει ένα τέτοιο έργο γιατί μετά το ποστ ... πήρανε το ρόλο να προστατεύουν τις ευάλωτες κοινότητες γιατί κάνεις δε τις προστάτευε έτσι κι αλλιώς και μέσα από αυτο το σχεσιακό που τα λέει και ο Bourriaud, υπάρχει μια αλληλεπίδραση. Δε δίνεις μόνο παίρνεις κιόλας. Δηλαδή οι συναντήσεις με αυτούς του ανθρώπους του δίνεις πράγματα εργαλεία να σκεφτούν άλλα από την άλλη παίρνεις και εσύ από όλους αυτούς τους τόσο διαφορετικούς ανθρώπους σε μαθαίνουν καταστάσεις.

[..]

Μ.Π. : Θα κάνω τώρα ένα «κονκλουζιόν» - (γέλια)- Για να κάνεις τέτοια πράγματα 1]το κάνεις για τη κοινότητα δηλαδή τι σε ενδιαφέρει, σε ενδιαφέρει οι άνθρωποι που δεν έχουν τα μέσα της καλλιέργειας, της γνώσης

γιατί η γνώση η τέχνη κάνει τους ανθρώπους καλύτερους, παράγει αξίες. Σε μια κοινωνία που δεν έχουμε αξίες, δε πρόκειται να πάμε μπροστά άρα αυτό είναι ένα σοβαρό κοινωνικό έργο όπου μέσα από αυτές τις συνέργειες τις γνωριμίες, τα εργαστήρια κτλπ και η φροντίδα που υπάρχει στους ανθρώπους δημιουργείς αξίες και τους κάνεις να μπορούν να συμμετέχουν, να γίνουν πιο ενεργοί πολίτες. Δηλαδή το θέμα είναι να τους δώσεις ευκαιρίες να σκεφτούν, οι άνθρωποι δε σκέφτονται, να σκεφτούν και να πράξουν.

Α.Σ. : Τους βάζεις τις προϋποθέσεις ;

Μ.Π. : Ναι, τους βάζεις τις προϋποθέσεις να γίνουν ευτυχισμένοι, να γίνουν παραγωγικοί να ξέρουν να συναναστρέφονται, να ζήσουν σε μια κοινωνία η οποία θα είναι καλύτερη στο τέλος. Επίσης στις εποχές αυτές που έχουμε μεγάλες μεταναστεύσεις λόγω πολέμων και οικονομικών προβλημάτων, αυτοί οι άνθρωποι εκτός από το που θα μείνουν χρειάζονται και τη καλλιέργειά τους, τους δίνεις σκις, τους μαθαίνεις τη συμβίωση, τη συναισθησία, τις ανθρώπινες αξίες γιατί μέσα από όλα αυτά τα πράγματα μιλάμε για αυτά και τους δυνάμωεις σαν ανθρώπους και σαν χαρακτήρες. Επίσης για να τα κάνεις αυτά, πρέπει να δεις το χώρο. Είναι σημαντικό να γνωρίσεις το χώρο. Αν δε γνωρίσεις και δε σε γνωρίσει ο χώρος δε μπορείς να πας να στήσεις ένα μηχανισμό τέτοιο. Αυτός είναι ένας μηχανισμός κοινωνικής γλυπτικής όπως είπε ο Boys.

Α.Σ. : Έγινε, ευχαριστώ πολύ Μαρία

Μ.Π. : Καλή επιτυχία

Α.Σ. : Ευχαριστώ πολύ

Το παράδειγμα της Ομάδας Συμμετοχικού Σχεδιασμού στον Ταύρο

Είμαστε μια ομάδα αρχιτεκτόνων που μας απασχολεί η έρευνα και οι δράσεις γύρω από τον συμμετοχικό σχεδιασμό στον Ταύρο συγκεκριμένα στις κοινωνικές κατοικίες στον Ταύρο. Η ομάδα λειτουργεί με συνελεύσεις και αποτελείται από τη Δήμητρα Βρέντα, τον Κωνσταντίνο Δημόπουλο, το Γιώργη Νουκάκη, τη Σοφία Μπαγανά, την Ευανθία Καναράκη, το Παναγιώτη Κιούση, την Ασπασία Κουζούπη, τον Αδριανό Σερβετά, την Ελένη Τζιρτζιλάκη και την Κατερίνα Φωτιάδου. Προς το παρόν δεν έχει κάποιο καταστατικό αν και έχει μπει στη διαδικασία να αναζητήσει νομική μορφή ώστε να μπορεί να χρηματοδοτηθεί από το κράτος ή από κάποιο ίδρυμα. Κατεύθυνση της ομάδας είναι ο σχεδιασμός - επανασχεδιασμός με την κοινότητα των κατοίκων ανιχνεύοντας μια μεθοδολογία συμμετοχικού σχεδιασμού για τον δημόσιο χώρο στις παρούσες ευάλωτες συνθήκες. Αφορμή για τη δημιουργία της ομάδας στάθηκε το εργαστήριο «Σχεδιάζοντας την Συνύπαρξη με τα Μακρά Τείχη στην επιφάνεια της πόλης» [13-25/9/2021] στα πλαίσια της Μεταδιδακτορικής έρευνας της Ασπασίας Κουζούπη.

«Πρόθεση μας είναι να ανιχνεύσουμε μια μεθοδολογία συμμετοχικού σχεδιασμού με τους κατοίκους. Ως μεθοδολογικό εργαλείο, για την επικοινωνία μας με την κοινότητα και την σύνδεση με το έδαφος, αναζητούμε την χωρική διάσταση της μνήμης, υλικής και άυλης, και των παροντικών βιωμάτων. Στόχος είναι η αλληλεπίδραση με τους κατοίκους μέσα από μια σειρά δράσεων, ώστε να εκφραστούν οι επιθυμίες τους. Προσεγγίζουμε το έδαφος, ως παλίμψηστο κοινωνικών, ιστορικών και αρχαιολογικών ιχνών, ως πεδίο κοινής έκφρασης της διαφορετικότητας των κατοίκων, ως δυνάμει μέρος ενός δικτύου πράσινων υποδομών που ευνοεί την βιοποικιλότητα στην πόλη.»^{1 2}

Η πρώτη μας προσέγγιση με τη κοινότητα έγινε μέσα από μια ομιλία που έκανε η Ελένη Τζιρτζιλάκη όπου μας μίλησε για το συμμετοχικό σχεδιασμό βρισκόμενοι στο δημόσιο χώρο. Τότε μας ανέθεσε να κάνουμε μια μικρή έρευνα πεδίου και να μιλήσουμε με τους κατοίκους της περιοχής. Σε αυτή τη πρώτη κρούση χτυπήσαμε και στη «Πρωτοβουλία Κατοίκων Ταύρου για την Αλληλεγγύη» που λειτουργεί και ως Αλληλέγγυο Σχολείο καθώς και ως Σύλλογος Ποντίων. Οι άνθρωποι της πρωτοβουλίας από τη πρώτη στιγμή αγάλιασαν το εγχείρημά δημιουργώντας τις συνθήκες για μια δημιουργική συνεργασία. Έτσι στις πραγματοποιήσαμε μαζί τους το πρώτο εργαστήριο «συμμετοχικού σχεδιασμού στο πεζόδρομο Ανδρέα Συγγρού [14/11/2021]. Σε αυτή τη δράση σταθήκαμε και ακούσαμε τις ιστορίες τους δημιουργώντας όμως τις προϋποθέσεις ώστε αυτές να αναδυθούν. Η δεύτερη δράση ήρθε την Άνοιξη με τους μαθητές του 4ου Δημοτικού Σχολείου Ταύρου [4/1/2022] σε συνεργασία με τις δασκάλες τους Θεοδοσία Νικολακοπούλου και Παρασκευή Παπαγεωργίου. Η δράση έγινε στο Γήπεδο Μπάσκετ (Γ.Α.Σ.Τ.) και ήταν ένα παιδαγωγικό εργαστήριο μνήμης και παιχνιδιού αναφορικά με τα Μακρά Τείχη τα οποία περνάν ακριβώς κάτω από το γήπεδο Μπάσκετ. Έπειτα, προσκαλέσαμε προσωπικά ορισμένους κατοίκους στο Tavros Space για ένα κέρασμα. Γύρω από ένα φιλόξενο τραπέζι τους δείξαμε στον χώρο τι έχουμε κάνει ως τώρα ώστε να συζητήσουμε για το παρόν.

Ο Σύλλογος και οι άνθρωποι του αποτελούν το κεντρικό πυρήνα των συζητήσεων εργαστηρίων και δράσεων όπου κάνουμε. Εμπόδιο έχει σταθεί το γεγονός πως δεν μένουμε κοντά στη περιοχή με αποτέλεσμα να μην έχουμε τη δυνατότητα της καθημερινής ή συχνής επαφής και με τους υπόλοιπους κατοίκους. Στο οικοδομικό τετράγωνο που δραστηριοποιούμαστε είναι κτισμένες οχτώ τετραώροφες κοινωνικές πολυκατοικίες. Σιγά σιγά προσπαθούμε να συστηματικοποιήσουμε τη παρουσία μας στο χώρο ευελπιστώντας να μας ανοιχτούν και οι κάτοικοι των πολυκατοικιών αυτών που μέχρι τώρα μας αντιμετωπίζουν ποικιλοτρόπως. Άλλοτε μας αγνοούν άλλοτε θεωρούν πως είμαστε ο δήμος οπότε και μας παραπονιούνται ή μας αναθέτουν καθήκοντα και κυρίως δε γνωρίζουν την υπαρχή

1 Κομμάτι από το κείμενο της ταυτότητας της ομάδας (δεν είναι αναρτημένου κάπου)

2 Ομάδα Συμμετοχικού Σχεδιασμού στον Ταύρο Facebook <https://www.facebook.com/groupsymmetoxikossxediasmostavros>

μας. Οι μέχρι τώρα ενέργειες που έχουμε κάνει για να έρθουμε σε επαφή με το πυρήνα της γειτονιάς δεν έχουν φέρει πλούσιο αντίκρισμα. Θεωρώ πως αυτό συμβαίνει για διάφορους λόγους. Ταξικές αντιθέσεις, γενικευμένη αδιαφορία, έλλειψη κινήτρου. Ήταν δύσκολο να ξεμπερδέψω με το προνόμιο που μου δίνεται με αποτέλεσμα να προσπαθώ με όποιο τρόπο μπορώ - κυρίως μέσω της επικοινωνίας και της πειθούς - να μειώσω το χάσμα πλάθοντας ένα αφήγημα βελτίωσης του δημόσιου χώρου. Αυτό βέβαια απέτυχε καθώς ακόμα δεν είχαμε γνωρίσει από κοινού για ποιον δημόσιο χώρο μιλάμε, εννοώντας πως δεν είχαμε χτίσει την απαραίτητη βάση ενός δημιουργικού διαλόγου.

Ένας άλλος λόγος όπου οι κάτοικοι επισημαίνουν είναι η απουσία κινήτρου είτε από τη πλευρά τους είτε από τη πλευρά μας. Δηλαδή πολλές φορές τέθηκε το ερώτημα «εσείς γιατί ασχολείστε, ποιοι είναι οι λόγοι». Η απάντησή τους ξάφνιαζε, ότι άπλα βρεθήκαμε κάποιοι αρχιτέκτονες και κάποιες αρχιτεκτόνισσες όπου μας φάνηκε πολύ ενδιαφέρουσα γειτονιά και είπαμε να κάνουμε κάτι αλλά όχι μόνοι μας. Εδώ δύο κρίσιμα ζητήματα που άρχισα τότε να αντιλαμβάνομαι είναι κατά πόσο η ευαισθητοποίηση έρχεται μέσω μιας «θεσμικής δράσης» και κατά πόσο η συμμετοχή απαιτεί και μια αυτενέργεια πέρα από τυπικά ή θεσμικά όρια. Κατά πόσο η ενεργοποίηση των κατοίκων της γειτονιάς προϋποθέτει την αλλαγή χρήσης μιας πλατείας σε ιδιωτική χρήση ή κάποια τέτοιου είδους θεσμική παρέκκλιση. Κατά πόσο δηλαδή μια θεσμική δράση δημιουργεί τη κοινωνική αντίδραση άρα και το μάζεμα της κοινότητας. Άλλοι κάτοικοι φαίνονται να αρκούνται με τους υφιστάμενους δημόσιους χώρους χωρίς να αναζητούν μια περαιτέρω επεξεργασία τους αδιαφορώντας για τη παρουσία μας.



Διάγραμμα του τρόπου λειτουργίας, της προσέγγισης κοινότητας και των στόχων της κάθε ομάδας

	Urban React	Victoria Square Project	Ομάδα Συμμετοχικού Σχεδιασμού Τάυρου
Τρόπος Λειτουργίας	<p>Οριζόντια δομή με συνελεύσεις και καταστατικό</p> <p>Αυτοχρηματοδότηση Kickstarter</p> <p>μη συνεργασία με θεσμούς</p>	<p>ιεραρχική δομή, με καταστατικό, ΜΚΟ</p> <p>Χρηματοδότηση κυρίως από ιδιωτικά ιδρύματα πολιτισμού και ευρωπαϊκά κονδύλια</p>	<p>οριζόντια με συνελεύσεις χωρίς καταστατικό</p> <p>Αυτοχρηματοδότηση Αναζήτηση χρηματοδότηση κυρίως απο κρατικές ή ευρωπαϊκές πηγές</p>
Προσέγγιση Κοινότητας	<p>1η φάση Πόρτα Πόρτα συνεντεύξεις</p> <p>2η φάση Βανάκι στην αυλή με ποτα και καφέδες</p> <p>3η φάση Συνελεύσεις γειτονιάς - εκδηλώσεις στην αυλή</p>	<p>1η φάση συνετεύξεις σε μαγαζάτορες, εκδοση εφημερίδας στασίδι στο πεζόδρομο και παρέμβαση</p> <p>2η φάση Δείπνα</p> <p>3η φάση εργαστήρια στο χώρο της Victoria</p>	<p>1η φάση επαφή με τη "Πρωτοβουλία κατοίκων για την Αθήνηλεγγύη"</p> <p>2η φάση εργαστήρια στο δημόσιο χώρο</p> <p>3η φάση Δείπνο στη Γκαλερί TavrosSpace</p>
Στόχοι ομάδας	<p>2023 Συμμετοχικός σχεδιασμός της αυλής των προσφυγικών Καισαριανής</p> <p>2023 Αγορά Ισόγειου για τη συνδεση με την αυλή και λειτουργία του ως Hub της γειτονιάς</p> <p>-2024+ αγορά αθλών διαμερισμάτων για άπορους</p>	<p>2017 έργα μικρής κλίμακας στο δημόσιο χώρο περιξ του VSP αλλά και στο χώρο του VSP</p> <p>2019 - 2021 Έργα μεγάλης κλίμακας στο δημόσιο χώρο</p> <p>- 2022 έργα μικρής κλίμακας στο δημόσιο χώρο</p>	<p>2022 Συμμετοχικό σχεδιασμό ενός κήπου στο δημόσιο χώρο στο ο.τ. των κοινωνικών πολυκατοικιών υπο το πλαίσιο ανάδυσης της άυλης ιστορίας</p>

Το παλίμψηστο στο Ταύρο

Μακρά Τείχη, Ιλισσός πρώην Φυλακές Συγγρού, Κοινωνικές Πολυκατοικίες

Η περιοχή του ταύρου παρουσιάζει ενδιαφέρον καθώς εκεί εμφανίζονται στίγματα αλλότινων εποχών πολύ μακρινών καθώς και αρκετά κοντινών. Η περιοχή υπογείως τέμνεται από το Βόρειο σκέλος των Μακρών Τειχών, ενώ εκεί βρίσκονταν και οι Φυλακές Συγγρού (1888-1945). Ο πλούσιος υδροφόρος ορίζοντας είναι χαρακτηριστικό της περιοχής, τρέφεται από την διαχρονική γειτνίαση με τον Ιλισσό ποταμό και μαρτυρείται από την πλούσια χλωρίδα, αλλά και τις διηγήσεις των κατοίκων για στέρνες, πηγάδια και καλλιέργειες. Το παλίμψηστο γίνεται ακόμη πλουσιότερο αν αναλογιστούμε πως οι εγκαταστάσεις των φυλακών - αφότου έπαψαν να λειτουργούν - μετατράπηκαν σε αυτοσχέδια καταλύματα, στα οποία διέμεναν εκτοπισμένοι του εμφυλίου και άλλοι εσωτερικοί μετανάστες. Έπειτα από συλλογικούς αγώνες, μετεγκαταστάθηκαν στο συγκρότημα κοινωνικών κατοικιών το 1961, που χτίστηκε στην θέση του κτιρίου των φυλακών, και κατοικείται έως και σήμερα. Στο σήμερα αποτελεί μια γειτονιά με πολλούς δημόσιους χώρους καθώς εκεί αναπτύχθηκαν σε διαφορετικά διαστήματα λαϊκές, προσφυγικές και εργατικές κατοικίες. Αυτό είχε ως αποτέλεσμα ανάμεσα από τις πολυκατοικίες να αναπτύσσονται μεγάλοι δημόσιοι χώροι. Παρατηρούμε πως ο δημόσιος χώρος ανάμεσα στις κοινωνικές κατοικίες είναι παραμελημένος, μα σημειακά αναπτύσσονται μικροί κήποι ιδιωτικά φροντισμένοι από τους κατοίκους. Αρχικά, ο συνοικισμός του Ταύρου δημιουργήθηκε για τη στέγαση προσφύγων από τη Μικρά Ασία από το 1920 και έπειτα. Αρχικά ήταν γνωστός με το όνομα Νέα Σφαγεία, καθώς στο σημείο αυτό μεταφέρθηκαν τα δημοτικά σφαγεία της πόλης. Από το 1950 και έκτοτε, ανεγέρθηκαν σταδιακά πολυκατοικίες που αντικατέστησαν τις παράγκες και τα παραπήγματα.

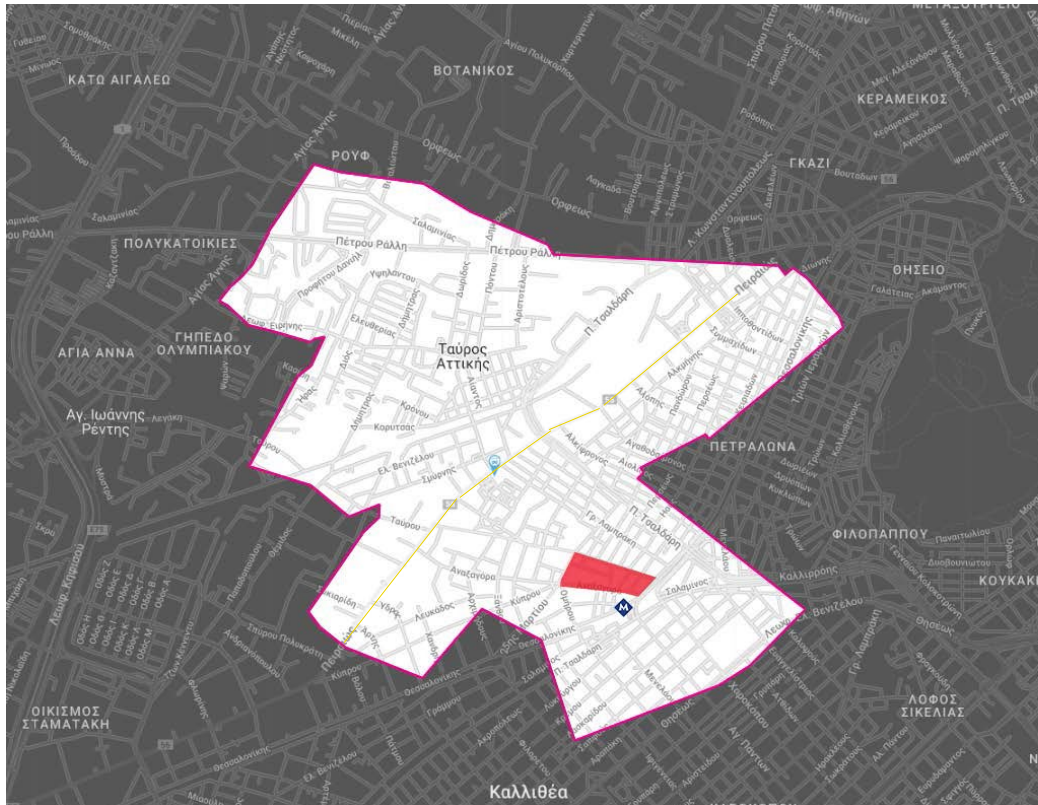

Χάρτης Δημοτικής Ενότητας Ταύρου, με κόκκινο η περιοχή ενδιαφέροντος



Φωτογραφίες προσωπικό αρχείο

Χρήσεις Γεις και περιοχή Μελέτης

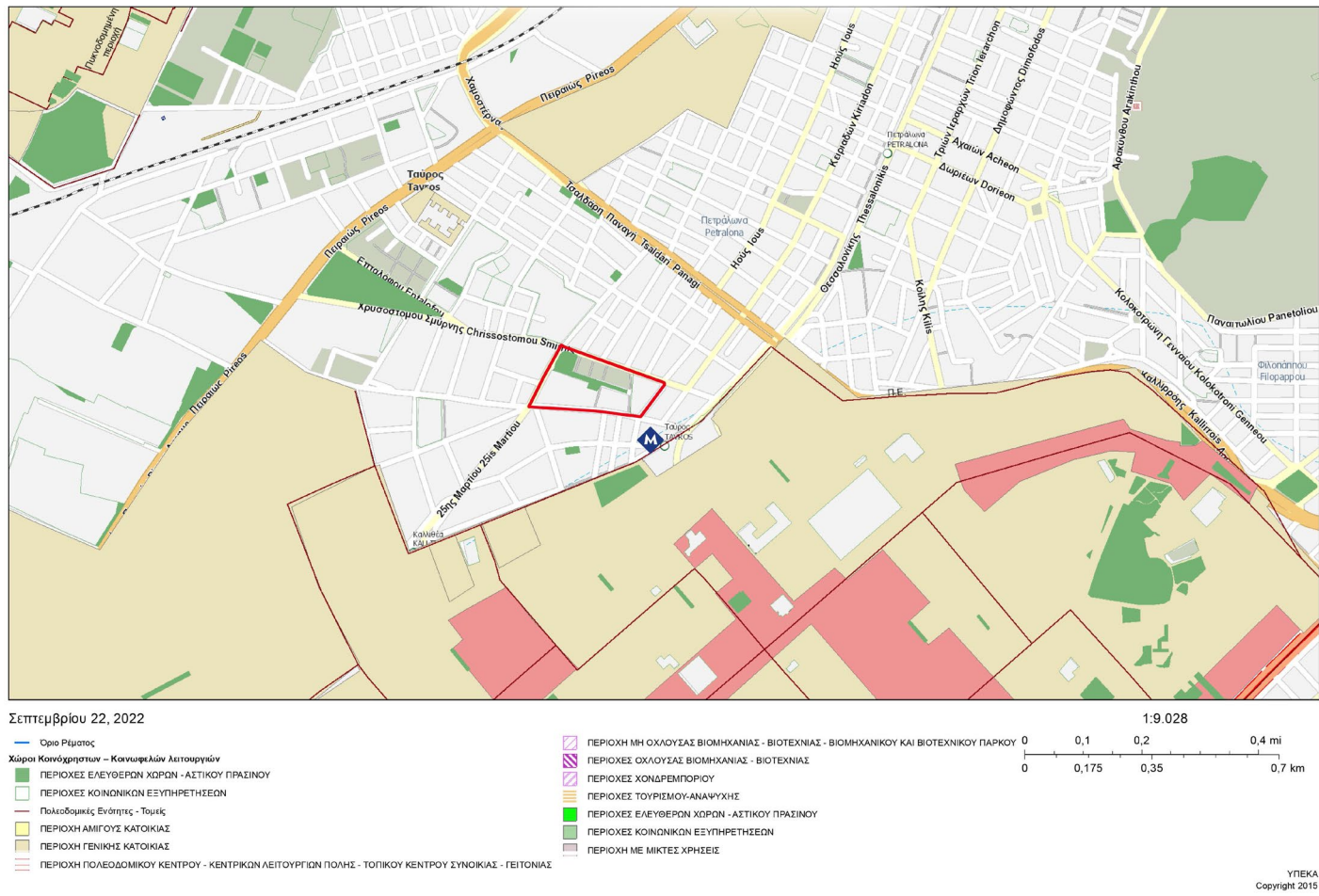

Διαβάζοντας απόσπασμα το άρθρο του Νίκου Βατόπουλου στην καθιερωμένη στήλη του στην Καθημερινή με τίτλο, 'Οι σιωπηλές πόρτες στα σπίτια του Ταύρου'¹ «Όπως πολλές παλιές προσφυγικές συνοικίες, έτσι και ο Ταύρος χαράσσεται από μεγάλες λεωφόρους. Από το Ίδρυμα Κακογιάννη διέσχισα την Πειραιώς για να χαθώ στη σκιά των εργατικών πολυκατοικιών, ορατών από τον δρόμο. Αλλά ο Ταύρος έχει μια ιδιόρρυθμη ησυχία μόλις απομακρυνθείς από τον βόμβο της λεωφόρου που τον τέμνει στα δύο, όπως και οι γραμμές του τρένου από την άλλη πλευρά προς τον Ηλεκτρικό. Έχει μια ησυχία χαρμόσυνη και πένθιμη μαζί, και μια ομορφιά στα όρια της τραχύτητας. Ηθελα να δω κάποια υπολείμματα της παλιάς γειτονιάς, πριν σαρωθούν σχεδόν όλα, καθώς τα σκόρπια προσφυγικά έχουν λιγοστέψει όπως παντού και συγκατοικούν με νεότερες κατασκευές, με πιο άνετες συνθήκες διαβίωσης. Ωστόσο, είναι τα παλιά σπίτια που δίνουν το ιστορικό βάθος στον Ταύρο, που του χαρίζουν εκείνη τη συγκίνηση από τα ίχνη των περασμένων γενεών. Παρότι ορισμένοι δρόμοι είναι απρόσμενα μεσοαστικοί, όπως η όμορφη και νοικοκυρεμένη οδός Μηθύμνης από την άλλη πλευρά, πάνω από τις γραμμές, υπάρχουν πολλοί θύλακες διάσπαρτοι που φέρουν την ανόθευτη μνήμη. Πέρα από τις θηριώδεις εργατικές πολυκατοικίες με τα κηπάρια, τα σκόρπια υπολείμματα της προσφυγικής γειτονιάς είναι εκεί, αν θέλεις να τα συναντήσεις.»



Η ατμόσφαιρα ρομαντικοποίησης που αποπνέουν οι γειτονιές του Ταύρου, δε συμβαδίζουν απαραίτητα με το βιωτικό επίπεδο των κατοίκων. Ο ταύρος πρόκει-

1 Νίκος Βατόπουλος, Οι σιωπηλές πόρτες στα σπίτια του Ταύρου, 2/2022 <https://www.kathimerini.gr/life/city/561595723/oi-siopiles-portes-sta-spitia-toy-tayroy-k/>, τελ. πρόσβαση 22/9/2022

τα για μια περιοχή με αρκετά χαμηλά εισοδήματα, και κυρίως εργάτες (εικ. 3) Αυτό βεβαίως μπορεί να δημιουργεί τις προϋποθέσεις για παρατήρηση και περιπλάνηση σε μια παλιά Αθήνα, δε παύει όμως να σηματοδοτεί την υποβάθμιση και την εγκατάλειψη από τις εκάστοτε δημοτικές ή κρατικές αρχές.

Κοινωνικο-δημογραφικά Δεδομένα	Κοινωνική κατοικία Ταύρου	Ευρύτερη περιοχή Ταύρου	Δήμος Μοσχάτου-Ταύρου
Μετανάστες (εκτός ανεπτυγμένων οικονομικά χωρών)	12,90%	11,50%	8,30%
Άτομα ηλικίας έως 24 ετών	23,10%	25,60%	24,60%
Άτομα ηλικίας 65 ετών και άνω	18,80%	15,70%	16,20%
Μέλη μονογονεϊκής οικογένειας	16,90%	15,90%	12,00%
Επαγγελματίες	8,10%	11,30%	15,90%
Ανεπίδοτοι εργάτες, χειρώνακτες και μικροεπαγγελματίες	14,80%	13,00%	8,90%
Πτυχιούχοι τριτοβάθμιας εκπαίδευσης (25 ετών και άνω)	11,10%	14,30%	21,80%
Κάτοχοι απολυτηρίου λυκείου (25 ετών και άνω)	17,70%	19,00%	27,50%
Εγκατέλειψε το Δημοτικό αλλά γνωρίζει γραφή και ανάγνωση ή δεν γνωρίζει γραφή και ανάγνωση	4,18%	3,84%	2,47%
Επιφάνεια κατοικίας έως 15 τ.μ. ανά άτομο	12,30%	11,60%	7,50%
Κατοικία χωρίς θέρμανση	7,50%	8,10%	5,10%
Χωρίς μόνωση	45,90%	47,10%	37,50%

Εικόνα 3. Νικολίνα Μωυφά, Η κοινωνική κατοικία στο Ταύρο, www.athenssocialatlas.gr/άρθρο/h-κοινωνική-κατοικία-στον-ταύρο/ τελ. πρόσβ. 23/9/2022

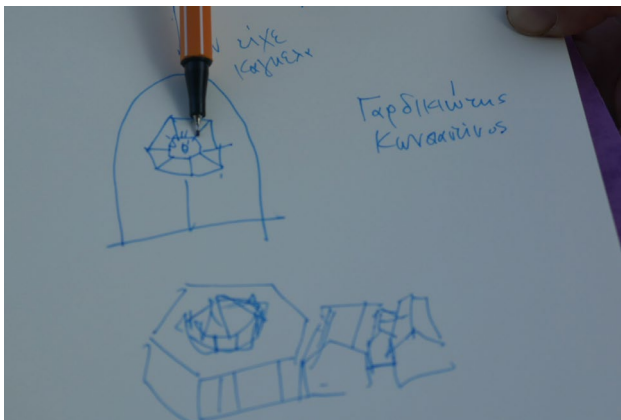

Σκίτσο από το κ. Κ. Γαρδικιώτη του πως ήταν οι φυλακές, Πηγή Προσωπικό Αρχείο



Φωτογραφία των φυλακών 1920 Πηγή http://www.panossavopoulos.gr/p/blog-page_59.html

Οι φυλακές κατασκευάστηκαν το 1885 και λειτούργησαν έως το 1935. Μετα το πόλεμο και την εκτεταμένη αστυφιλία, εκτοπισμένοι από τα χωριά κομμουνιστές βρήκαν καταφύγιο στο εγκαταλελειμμένο κέλυφος ώστε να στεγαστούν προσωρινά. Ο μύθος λέει πως το 1962 με τον ερχομό της Βασίλισσα Φριδερίκης για να εγκαινιάσει το υπάρχον σχολείο το 3ο Δημοτικό Ταύρου, είδε τη κατάσταση που επικρατούσε στις φυλάκες με αποτέλεσμα να διατάξει τη κατεδάφισή τους και την ανέγερση κοινωνικών κατοικιών.

Σήμερα το μοναδικό ίχνος στο δημόσιο χώρο που απομένει από τις φυλακές αποτελεί η ονοματοδοσία του πεζόδρομου σε Ανδρέα Συγγρού.

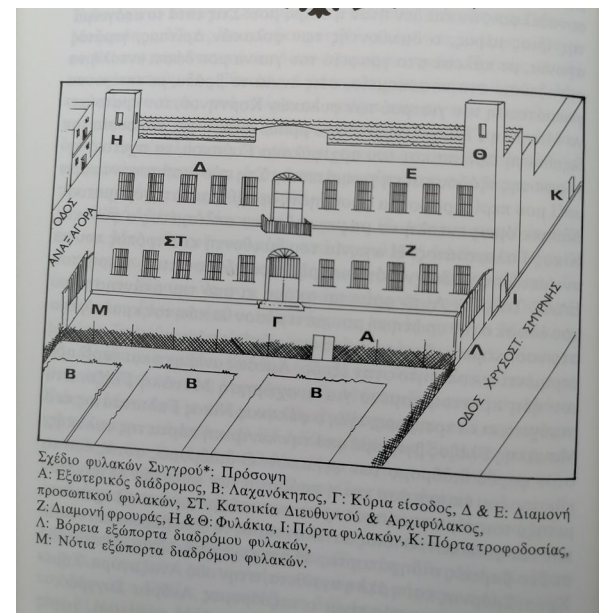

Δημήτρης Χρ. Σούτος, Η Συμβολή των Ταυριωτών, στον ΕθνικοΑπελευθερωτικό Αγώνα 1940-1945, εκδ. Λογος και Αντίλογος, 1983, σελ 262

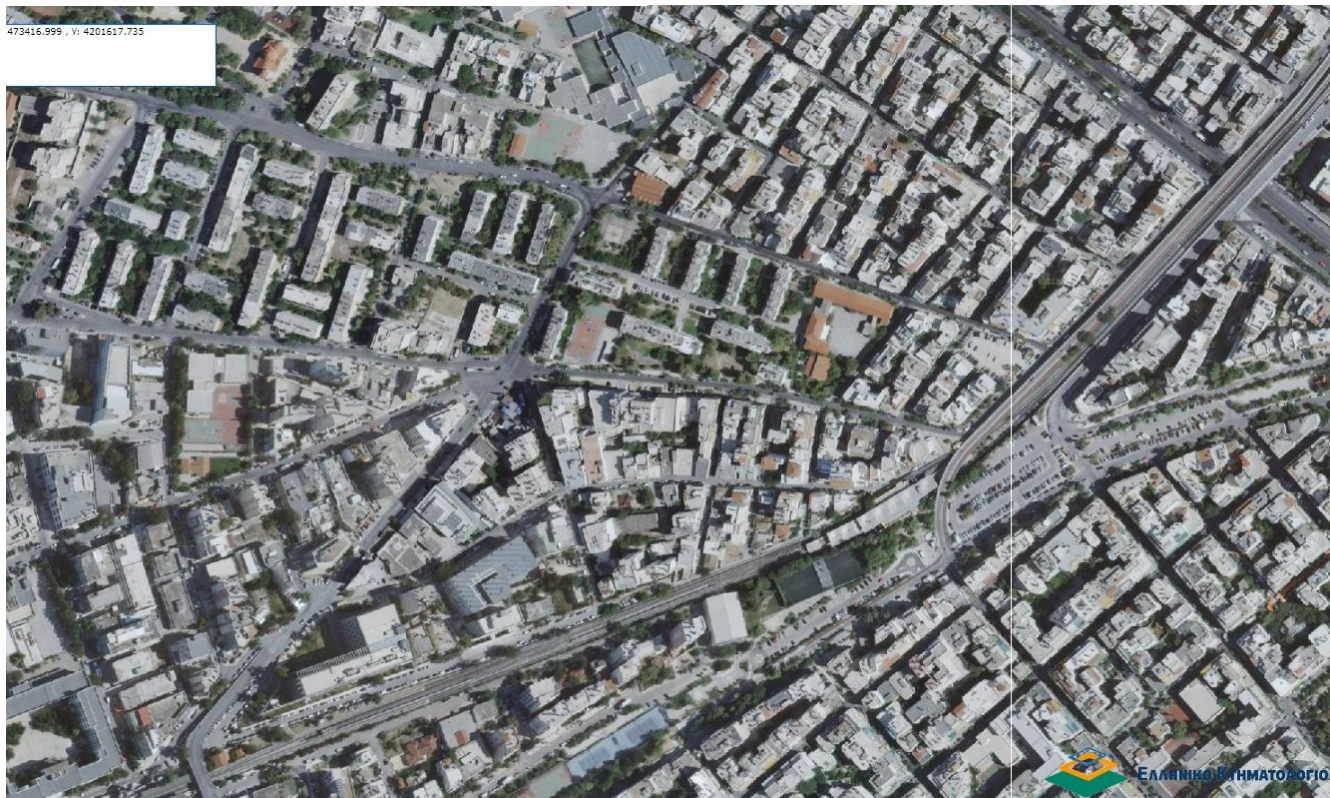

Χάρτες από το Κτηματολόγιο ο πάνω χάρτης είναι του 1946 και ο κάτω του 2016. Οι χάρτες αναδεικνύουν την αστική ανάπτυξη της περιοχής των πρώην Φυλακών Συγγρού Πηγή <http://gis.ktimanet.gr/wms/ktbasemap/default.aspx>

Τα Μακρά τείχη εκτεινόταν από το Πειραιά έως το λόφο του Φιλοπάππου, από το Κονάκειο Τείχος έως τα Θεμιστόκλεια τείχη. Χρονολογούνται ότι κτίστηκαν μεταξύ 461πχ μέχρι το 455πχ. Αποτελέσαν σε διάφορες ιστορικές φάσεις της Αθήνας σημαντικό οχυρωματικό έργο. Αρχικά είχαμε το Βόρειο Σκέλος (έξωθεν) και το φαληρικό τοίχος το οποίο έφτανε μέχρι το Φάληρο. Με τη νίκη των Αθηναίων επί των Περσών χτίστηκε το νότιο σκέλος με σκοπό να εδραιώσουν τη ναυτική δύναμη των Αθηναίων στη μεσόγειο. Αποτελούσαν ένα ασφαλή δρόμο διέλευσης των Αθηναίων μέχρι το λιμάνι του Πειραιά.



Εικόνα 4. Συνθετικός χάρτης βασισμένος στους χάρτες του Curtius E. Kaupert J.A. (2008) Karten Von Attica J. (επιμέλεια Κορρές Μ.) εκδόσεις Μέλισσα, Παραχώρηση απο τη μεταδιδακτορική έρευνα της Ασπασίας Κουζούπη

Το ενδιαφέρον με τα Μακρά τείχη είναι ότι ενώ διατρέχουν υπόσκαφα όλη την σύγχρονη Αθήνα τα μόνα σημεία που ενδεχομένως μπορούν να γίνουν αρχαιολογικές ανασκαφές είναι σε δύο σημεία δημοσίων χώρων αφού κατά τα άλλα κυρίως βρίσκονται σε ιδιόκτητα οικόπεδα.



Εικόνα 5. Was the Anthropocene anticipated by the Long Walls zone?" Πάνος Κιούσης, Πέτρος Κυριάκου συνέδριο <https://lac2022.rdrp.ro/>

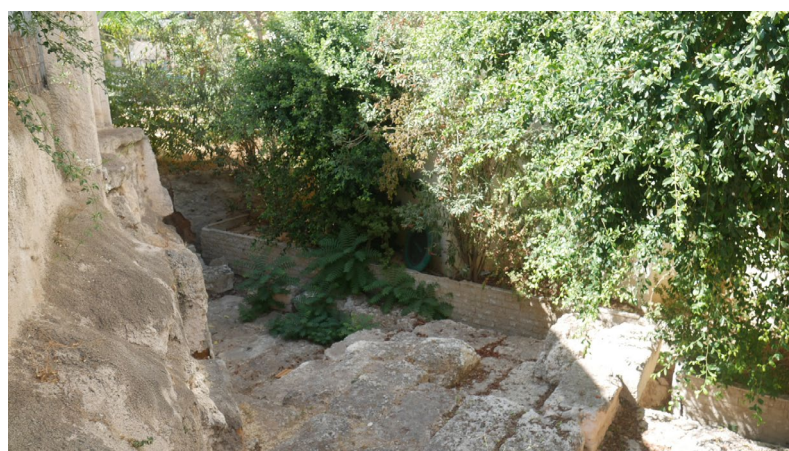

Φωτογραφία του Νότιου Σκέλους απο ανασκαφή σε ιδιόκτητο οικόπεδο

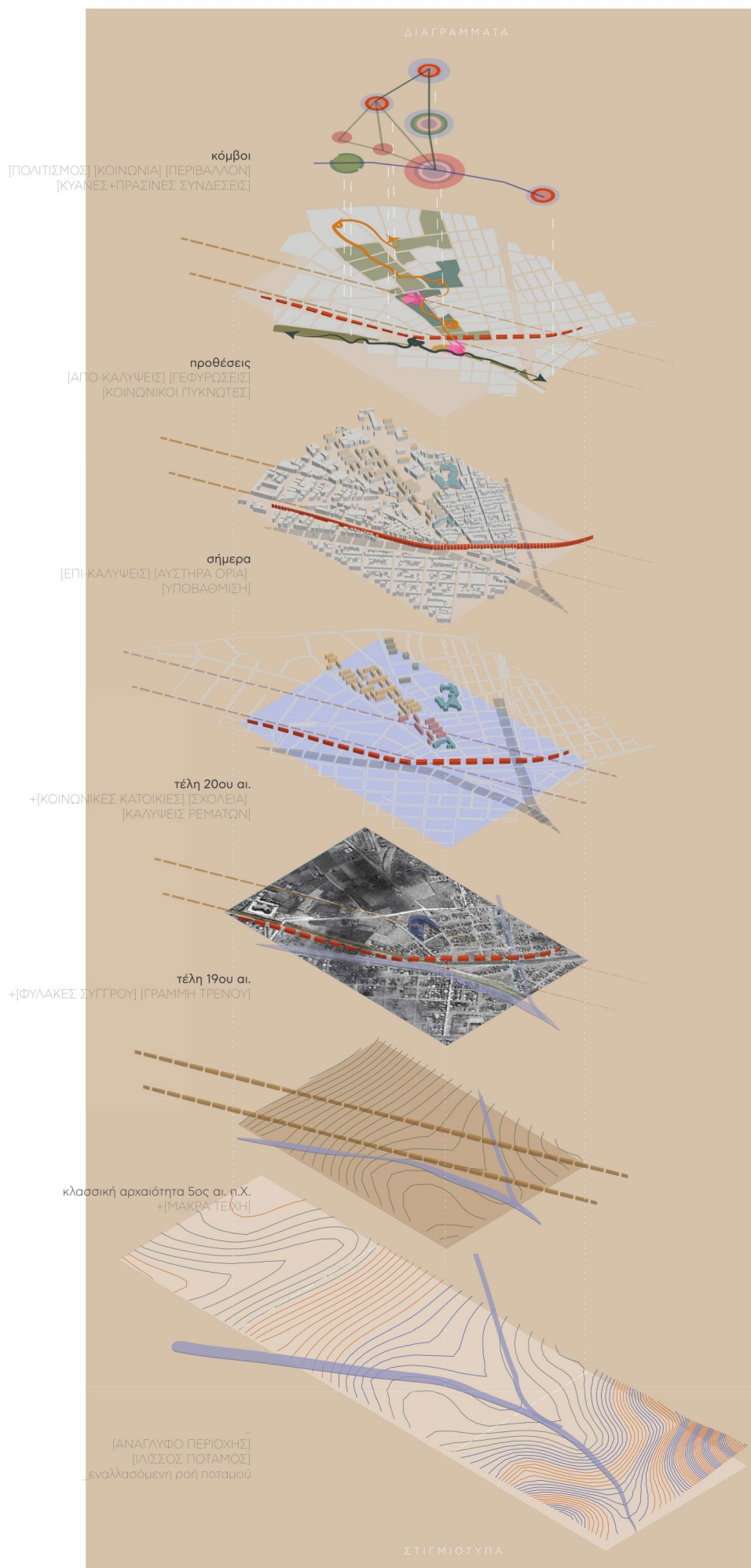

Το παραπάνω διάγραμμα έγινε σε συνεργασία με τον Πάνο Κιούση και την Εύη Καναράκη, στα πλαίσια του εργαστηρίου «Σχεδιάζοντας τη Συνύπαρξη με τα Μακρά Τείχη στην επιφάνεια της πόλης», 13/9/2021. Επίσης δημοσιεύθηκε στο επιστημονικό περιοδικό UOA, τεύχος #3 Representation, Α. ΚΟΥΖΟΥΠΙ, RE-VISITING REPRESENTATIONS OF 'NATURE' AND CITY THROUGH THE LONG WALLS ZONE (Επιμ) Ozan Avcı, σελ 122-123

Δράσεις ομάδας Συμμετοχικού Σχεδιασμού στο Ταύρο

1η δράση 14/11/2021, εργαστήριο προφορικής ιστορίας,

Αρχικά με αυτή την πρώτη δράση ευελπιστούσαμε να γνωρίσουμε τους κατοίκους και να συγκεντρώσουμε από τα βιώματά τους τις απαραίτητες πληροφορίες ώστε να προκύψουν οι ενδεχόμενες παθογένειες της κοινότητας και οι προβληματισμοί τους για το δημόσιο χώρο. Ως υλικά προεργασίας για τη δράση επιλέξαμε να έχουμε κάποια καρτ - ποστάλ όπου μέσω αυτών θα φέρναμε τις μνήμες των παρευρισκομένων και τις απόψεις τους για το δημόσιο χώρο στο φως. Στις καρτ-ποστάλ απεικονίζονται είτε ιστορικές φωτογραφίες από τις παραγκουπόλεις του ταύρου του 1922 και των πρώην φυλακών Συγγρού (1888-1962) είτε φωτογραφίες που δείχνουν το παρόν του τόπου είτε αναπαραστάσεις όπου περιέχουν διαγραμματικά τα μακρά τείχη και τις φυλακές. Επίσης ως κομμάτι προεργασίας είχαμε και ένα χάρτη της περιοχής σε δύο κλίμακες 1.250 και 1.2000.



Χάρτης κλίμακα 1:2000 όπου σημείωναν οι κάτοικοι τις περιοχές και τα σημεία που εξιστορούσαν, 80εκx60εκ



Καρτ Ποστάλ, Δήμητρα Βέρντα, Διαγραμματική απεικόνιση των μακρών τειχών, της γραμμής του ηλεκτρικού, των πρώην φυλακών Συγγρού, και των κοινωνικών κατοικιών, χαρτί 0.8mg, 15εκx20εκ



Καρτ-Ποσταλ ένας ιδιαίτερα πολύ φροντισμένος αυτοσχέδιος κήπος στο ισόγειο μιας κοινωνικής πολυκατοικίας, χαρτί, 0.8mg, 15εκx20εκ, Πηγή Αρχείο Ομάδας

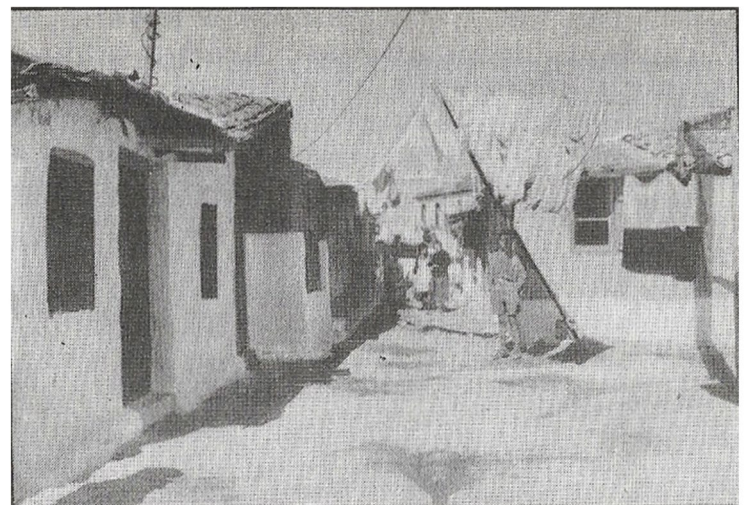

Καρτ- ποστάλ, Φωτογραφία των παραγκουπόλεων που είχαν στηθεί όταν πρωτοήρθαν πρόσφυγες από τη Μικρά Ασία , χαρτί, 0.8mg, 15εκx20εκ, Πηγή <https://www.dimosmoschatou-tavrou.gr>

ΕΝΑ ΣΧΕΔΙΟ ΜΑΖΙ ΓΙΑ ΤΗΝ ΠΟΛΗ

στις **11.00** πμ

Σας προσκαλούμε μπροστά στο
3ο Δημοτικό Σχολείο Ταύρου
να ακούσουμε τις ιστορίες σας για την γειτονιά σας,
τον κήπο σας, τον δημόσιο χώρο,
την πολυκατοικία σας,
στην συνάντηση συμμετοχικού σχεδιασμού

Ομάδα Συμμετοχικού Σχεδιασμού
στον Ταύρο

ΚΥΡΙΑΚΗ 14 / 11



Η αφίσα της δράσης με το σύνθημα ένα «σχέδιο μαζί για το ταύρο», (Αρχείο Ομάδας)

Έτσι στήσαμε τα καβαλέτα, όπου τοποθετήσαμε τους δύο χάρτες, ανάμεσά τους βάλαμε ένα νήμα όπου κρεμάσαμε κάποιες από τις καρτ ποστάλ και επίσης στήσαμε το τραπέζι όπου είχαμε κάποια μικρά κεράσματα και παραδίπλα είχαμε και ένα μεγάλο χαρτόνι για να ζωγραφίσουν τα παιδιά πως βλέπουν τη γειτονιά τους. Οι συμμετέχοντες ήταν κυρίως εκείνες κι εκείνοι που συναντήσαμε στον στέκι Αλληλεγγύης και μερικοί ακόμη όπως ο κυρ Γιάννης, παλιός κάτοικος που είχε πολλά βιώματα και έφτιαχνε ο ίδιος μόνος του χάρτες και έγραφε στίχους, ο Ηλίας που είναι ποιητής και ήρθε ως παιδί στην περιοχή από το Δουργούτι ο, κυρ Νίκος που και αυτός μεγάλωσε στην γειτονιά τη δεκαετία του '60, η Μαρία-Θάλεια από το χώρο τέχνης "Ταύρος" που σχετικά πρόσφατα ήρθε στη γειτονιά. Παραδίπλα ήταν και τα παιδιά από τις πολυκατοικίες.

Αποσπάσματα των σημειώσεων που ακολουθούν, προέρχονται από τη παρουσίαση της ομάδας μας στο 1ο Συνέδριο Συμμετοχικού σχεδιασμού

Ανάμεσα στα χαρακτηριστικά των προσώπων αυτών του χώρου, καταγράψαμε, μεταξύ άλλων, τα ακόλουθα: Γενικότερη περιγραφή του τοπίου: Ήταν μια μεγάλη πεδινή περιοχή με χαμηλά μονώροφα σπίτια και από παντού φαινόταν η Ακρόπολη. Ακόμα και στις μέρες μας σε μεγάλες βροχοπτώσεις η Γρηγορίου Λαμπράκη μετατρέπεται σε ρέμα.

Τοπόσημα : οι θέσεις των δέντρων, στέρνες με τα βατράχια, τα σινεμά, οι ταβέρνες με βαρέλια ντόπιο κρασί.

Συνθετότητα ορίων: Προφανώς υπήρχε η ανάγκη να μετατραπούν τα κελιά από απομονωτικοί χώροι σε χώρους αυτοσχέδιας κατοίκησης. Έτσι όπως μας είπαν και οι κάτοικοι, τα όρια των φυλακών ήταν γεμάτα τρύπες [Νίκος Γ.], τις αυτοσχέδιες εισόδους που ανοίχθηκαν. Το χρώμα του τοίχου των φυλακών κιτρινωπό [Ιωάννης]. Εκεί γύρω μας είπε ο κυρ Νίκος έπαιζαν μυθικά παιχνίδια, κλέφτες και αστυνόμους!

Σχέση με το ποτάμι [παλιά κοίτη στην οδό Χαμοστέρνας]:τα σπίτια μέσα στην κοίτη του Ιλισσού κοντά στις 3 γέφυρες, των Ρομά και άλλων [Ιωάννης, Νίκος], Η "ανάσα" του Ιλισσού που σήμερα είναι πλέον πρόβλημα, γιατί έχει απόρροιες αποχετεύσεων [Θεοδοσία]

Σχέση με έμβια είδη : Στις μικρές αυλές ντενεκέδες με ντομάτα, μελιτζάνα [Ελισσάβετ], στα μπαλκόνια των κοινωνικών κατοικιών γιασεμί, βασιλικός Παρακάτω είχε πρόβατα(πίσω από το 3ο δημοτικό σχολείο σήμερα) , δίπλα εκεί είχε γουρούνια [Ιωάννης]

Ο μεγάλος υπεραιώνιος πλάτανος, σκίαζε όλη την περιοχή. Ο τεκές με τα πεύκα μπροστά / πολλές συκιές στην περιοχή, άδεια οικόπεδα με συκιές. Η περιοχή είχε και πολλά κυπαρίσσια. Στην κοίτη του Ιλισσού υπήρχαν καλαμιές (Γιάννης). Παλαιότερα καλλιέργειες σιτηρών, μετά καλλιέργειες ανθών, καλλιεργημένοι αγροί με λαχανικά (πχ παντζάρια) τα οποία τα βουτούσαν στην στέρνα για να τα πλύνουν. Γύρω από τις φυλακές ήταν λαχανόκηπος. Στην έκταση που είναι σήμερα το 3ο Δημοτικό σχολείο ήταν λεμονιές και τους πήγαιναν βόλτες με το σχολείο (Νίκος.)

Αλληλεγγύη: το χώρισμα ενός μικρού οικοπέδου στα 2 για να έχει και η καλή φίλη γη ,να χτίσει. Τα σπίτια ανοιχτά, τα τιμπούσια τα γλέντα προεκτείνονταν και σε γειτονικά σπίτια ώστε να χωρέσουν όλοι στα δωμάτια όπου εκτυλίσσονταν το γλέντι. Γάμος σε αυλή, Χριστούγεννα. Οι νέοι τα πάρτυ τα έκαναν στο πάρκο του Ταύρου (Ιωάννα). Έγιναν αγώνες ώστε να απομακρυνθούν ρυπογόνες, ανθυγιεινές χρήσεις που ήταν ενίοτε δίπλα σε σχολεία, παιδικούς σταθμούς [παραγωγή πίσσας, υγραέριο, κτλ]

Τι μένει στον Ταύρο σήμερα:

Είναι ακόμη γειτονιά, οι εγκάρδιες σχέσεις κρατούν, είναι 'χωριό', γίνονται πάρτυ στις τaráτσες, οι παρευρισκόμενοι αγαπούν τον Ταύρο και οι περισσότεροι δηλώνουν πως μένουν εκεί από επιλογή



Φωτογραφία του Γιώργη Νουκάκη

Η επαφή με τα παιδιά προσχολικής ηλικίας κατά τη διάρκεια της επί τόπου επίσκεψης στη γειτονιά κρίθηκε ήταν επιτυχημένη. Ζωγραφίσαμε μαζί με τον Κωνσταντίνο, την Θεοδοσία, τον Χρυσόστομο, την Μαρία και άλλους φίλους τους τη γειτονιά, τη φύση και τις σκέψεις τους. Μέσα από την δημιουργικότητα των παιδιών αποκαλύφθηκε η αγάπη τους για την φύση, την οποία παρατηρούσαν και ζωγράφιζαν περισσότερο από οτιδήποτε άλλο. Οι πολυκατοικίες αντιμετωπιζόταν ως πανύψηλα κτήρια, που όμως δεν αποτελούσαν την ιδανική κατοικία των παιδιών, θέση την οποία κατείχε η μονοκατοικία. Οι μικροί αυτοί κάτοικοι του Ταύρου είχαν σηματοδοτήσει την περιοχή χάρη σε τοπόσημα του φυσικού και δομημένου περιβάλλοντος, με τα δένδρα και τα χρώματα των κτηρίων να είναι καθοριστικά για την ταυτότητα που προσδίδουν στην περιοχή. Μεγάλη εντύπωση μας προκάλεσε και η γνώση στοιχείων της νεώτερης ιστορίας της περιοχής από τα παιδιά, καθώς και η ανάμνηση μεταβολών που προκλήθηκαν τα τελευταία χρόνια στη γειτονιά (κοπή δένδρων, καταστροφή δενδρόσπιτου). Η συνεργασία μας μαζί με τα παιδιά της γειτονίας, απαλλαγμένη από κάθε είδους πολιτική και κάθε είδους συμφέρον μας απέδειξε το ενδιαφέρον των κατοίκων αυτών για την περιοχή τους, καθώς και την δημιουργικότητά τους. Χαρακτηριστική είναι η ύπαρξη μίας κοινόχρηστης κιμωλίας που την μοιράζονται και την κρύβουν σε ασφαλές μέρος οι παρέες των παιδιών αυτών.



Φωτογραφία Αρχείο Ομάδας

Ιδέες κατοίκων που βγήκαν μέσα από τη συζήτηση:

Κ. Νίκος και Νίκος Γ. : 2 μαγκανοπήγαδα και άλλο 1 παραπέρα [Κωνσταντινουπόλεως] , θα μπορούσαν να αναδειχθούν. Η γειτονιά έχει πολλά πηγάδια. "Τα πηγάδια να αναδειχθούν, όχι να είναι για τα σκουπίδια"

Θεοδοσία: ένας κοινοτικός κήπος, γίνεται εύκολα και δεν χρειάζεται τίποτα για να γίνει, αυτό είναι κάτι που μπορούμε να κάνουμε

Ελισσάβητ και Ν.Γ.: λείπει ένα πάρκο από τον Ταύρο σήμερα

Αυτές οι ιδέες αναδεικνύουν τον πλούσιο υδροφόρο ορίζοντα, την διαχρονική σχέση με την καλλιέργεια του εδάφους, και την καλλιέργεια εδωδιμων στην περιοχή, και θα μπορούσαν να συνδεθούν δυνητικά με το ιστορικό-αρχαιολογικό τοπίο



Χάρτης εκ μνήμης του πως ήταν η περιοχή του Ταύρου στα παιδικά του χρόνια του κ.Γιάννη

Ιδέες για την επόμενη φορά:

δ Νίκος Γ. :Να συνεχίσουμε με '3η συνάντηση, ώστε να φέρουμε περισσότερους κατοίκους, Μας προβληματίζει ο λόγος της μη συμμετοχής των κατοίκων των πολυκατοικιών και θα πρέπει να το λάβουμε υπ' όψη στην μεθοδολογία μας από δω και πέρα.



Αναστοχαζόμενοι βγάζουμε και κάποια συμπεράσματα:

Σήμερα οι πολυκατοικίες είναι ερμητικά κλειστές και ξεχασμένες από τις εξουσίες της πόλης (Δήμο περιφέρεια,ΥΠ-ΠΟ, κλπ). Μια ισχυρή αλληλεγγύη είχε αναπτυχθεί άλλοτε. Η κοινότητα λειτουργούσε. Ενώ κάτοικος στο κύκλο επαναλάμβανε συχνά “Η γειτονιά είναι γκέτο”. Οι κάτοικοι των πολυκατοικιών σιωπηλοί περνούν από μπροστά μας δεν μιλιαν απομακρύνονται βιαστικά. Δημιουργείται μια διαφορετικότητα ανάμεσα στην οικειότητα που αναπτύχθηκε μεταξύ εμάς και των κατοίκων που ήρθαν (πιθανώς διότι περισσότεροι από αυτούς ανήκαν στην συλλογικότητα αλληλεγγύης για τον Ταύρο), και τους κατοίκους που περνούσαν βιαστικά, αδιάφορα, πιθανώς αποφεύγοντας να εμπλακούν στην συζήτηση. Ο δημόσιος χώρος και οι πολυκατοικίες είναι σήμερα σε κακή κατάσταση. Υλικά φθαρμένα, φτηνά, δεν υπάρχει φροντίδα.

Ο δημόσιος χώρος απέκτησε, συναισθήματα, συγκινήσεις, γεύσεις, οσμές, παιχνίδια, σχέσεις ανθρώπων, παιχνίδια με τον χώρο-το νερό. Οι δρόμοι απέκτησαν, για τους ακροατές, τα παρελθοντικά τους πρόσωπα, τα τοπότημά τους τα οποία έχουν σήμερα σβηστεί από την επιφάνεια της πόλης αλλά βρίσκονται ακόμη ζωντανά στις μνήμες των κατοίκων. Οι κάτοικοι μας ζωγράφισαν τα πρόσωπα αυτά, τα γνώριμα για εκείνους, και τα κοιτάξαμε και εμείς μέσα από τα λόγια τους. Ο δημόσιος χώρος έγινε παλλόμενος. Εύθραυστα εδάφη είναι η αίσθηση που μας έμεινε μετά τη συνάντηση συμμετοχικού σχεδιασμού την Κυριακή. Το διαταραγμένο παλίμψηστο-τοπίο: Αρχαία τείχη, ποτάμι φυλακή Συγγρού αυτοσχέδιες κατοικίες των εκτοπισμένων ανθρώπων μέσα στα κελιά και στον τοίχο των φυλακών, πολυκατοικίες.



Βίντεο, «Πριν και μετά τη δράση μας» (προσωπικό αρχείο), 14/11/2021
https://www.youtube.com/watch?v=42Gl_zBIYiU&ab_channel=AdrianANDO

2η δράση 1/4/2022, που βρίσκεται το αρχαίο τοίχος ;

Η δεύτερη δράση ήρθε την Άνοιξη με τους μαθητές του 4ου Δημοτικού Σχολείου Ταύρου [4/1/2022] σε συνεργασία με τις δασκάλες τους Θεοδοσία Νικολακοπούλου και Παρασκευή Παπαγεωργίου. Η δράση μας είχε ως στόχο να αναπαραστήσουμε το Βόρειο Σκέλος από τα Μακρά Τείχη συμβολικά με τη χρήση του σχοινιού στην ίδια χάραξη του τείχους - το οποίο βρίσκεται ακριβώς κάτω από το γήπεδο του μπάσκετ (εικόνα 4) και στη συνέχεια τη κατασκευή των χάρτινων «ογκόλιθων» ωςάν τα τείχη τα ίδια. Παιξαμε, ζωγραφίσαμε συζητήσαμε και μάθαμε πολλά. Η δράση διοργανώθηκε σε συνεννόηση με την δασκάλα Θεοδοσία Νικολακοπούλου η οποία ανήκει στη πρωτοβουλία αλληλεγγύης.

Ως στάδια προεργασίας έπρεπε να μετρήσουμε την έκταση του τοίχους άρα και πόσο σχοινί θα πάρουμε ενώ παράλληλα κόψαμε και χαράξαμε τους χάρτινους «ογκόλιθους» όπου διαμορφώσαμε τις εγκοπές και όλο το πλαίσιο ώστε τα παιδιά να βάλουν στις ενώσεις του ορθογωνίου τη χαρτοταινία ώστε να γίνουν τρισδιάστατοι όγκοι.



εικόνα 6 -Was the Anthropocene anticipated by the Long Walls zone?” Πάνος Κιούσης, Πέτρος Κυριάκου συνέδριο <https://lac2022.rdrp.ro/>



Φωτογραφία Κατερίνα Φωτιάδου



Φωτογραφία όπου η Ασπασία Κουζούπη σημειώνει με χαρτοταινία το σημείο που περνάει το Βόρειο Σκέλος των Μακρών Τειχών (προσωπικό αρχείο)

εδώ το οργανόγραμμα και το χρονοδιάγραμμα της δράσης. Έπρεπε να ήταν γεμάτο και αυστηρό καθώς από τη μία απευθύνεται σε παιδιά τα οποία είναι γεμάτα ενέργεια - και το απέδειξαν πλήρως - και από την άλλη το χρονικό διάστημα που μπορούσαν να έρθουν ήταν συγκεκριμένο.

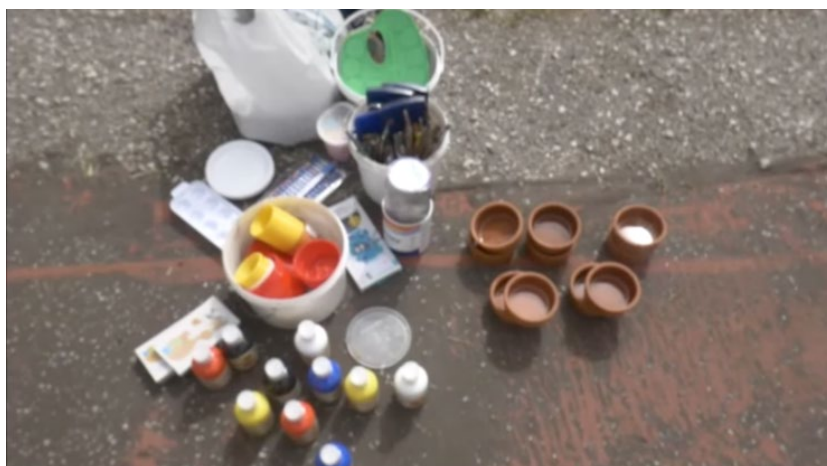
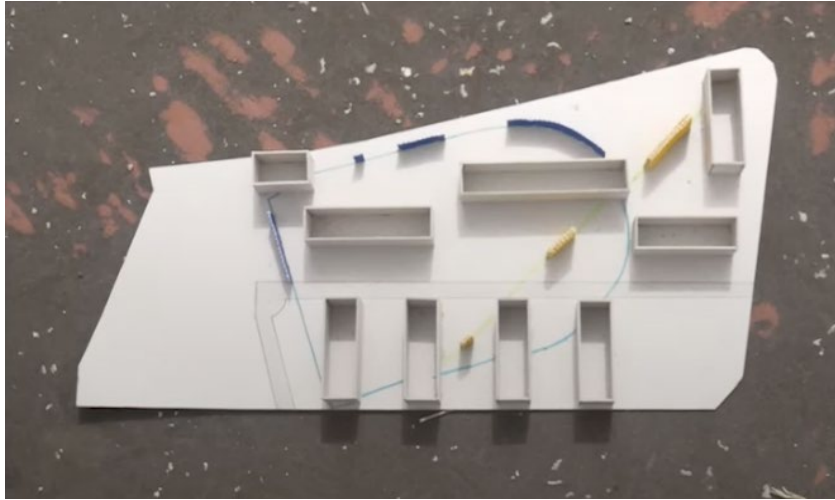

Τα βασικά εργαλεία μας ήταν το σχοινί, η μακέτα του οικοδομικού τετραγώνου με σημειωμένα τα ίχνη της φυλακής(μπλε) και του Βόρειου Σκέλους των Μακρών Τειχών(Κίτρινο) καθώς και τα χρώματα όπου τα παιδιά θα έβαφαν με αυτά τους χάρτινους «ογκόλιθους»

1. 10:00-10:15 Συστηνόμαστε στα παιδιά και αντίστοιχα και αυτά σε εμάς. Ποια είναι η ομάδα μας και τι κάνει (συμμετοχικός σχεδιασμός)

2. 10:15-10:45 Απλώνουμε την μακέτα και κάνουμε μια σύντομη περιγραφή για την περιοχή που αναπαριστά. Τα παιδιά κάνουν κύκλο γύρω από την μακέτα. Ο Πάνος αφηγείται την ιστορία των Μακρών Τειχών. Ερωταποκρίσεις με τα παιδιά

4. 10:45-11:00 Τους δίνουμε το σχοινί, βασική προϋπόθεση

όλα να το κρατούν.

Ερώτηση προς αυτά:

Τι μπορείτε να κάνετε με το σχοινί;

- Διελκυστίνδα

- παιχνίδια διαχωρισμού του μέσα και του έξω

5. 11:00-11:15 Παιχνίδι - Ψαράκι προκειμένου να διαχωρίσουμε καλύτερα τις έννοιες του μέσα και του έξω

6. 11:15-11:35 Στήριξη του σχοινοῦ στα κάγκελα

7. 11:35-11:50 Γραμμή από κιμωλία στο έδαφος που να δείχνει την πορεία του σχοινοῦ - τειχών από την μια πλευρά του γηπέδου στην άλλη

8. 11:50-12:20 Κατασκευή ογκόλιθων από χαρτόνι οντουλε,

3 στον αριθμό σε πραγματικές διαστάσεις (θα έχει προηγηθεί το κόψιμο των πλευρών από εμάς και τα παιδιά με χαρτοταινίες θα τα συναρμολογήσουν)

9. 12:20-12:50 Εισαγωγή στην ζωγραφική στους τοίχους - χαρτόνια με νερομπογιές και πινέλα που θα προμηθευτούμε από την κυρία Θεοδοσία και έπειτα οι ερωτήσεις που θα τους εμπνεύσουν να γράψουν κάτι:

- Αν θέλατε να απευθυνθείτε στους αρχαίους μέσω τους τείχους τις θα γράφατε;

- 1. Περιγραφή της αρχικής δραστηριότητας τους τείχους τόσο στην εξωτερική πλευρά (αγροτική ζωή - Ειρήνη) όσο και στην εσωτερική (μεταφορά προϊόντων - καταφύγιο περίοδο πολέμου)

- 2. Τι θα γράφατε από την μέσα και τι από την έξω πλευρά;

10. 12:50-13:00 Πιθανά παιχνίδια:

- Limbo (χρήση μουσικής)

- Αμπάριζα (δημιουργία τείχους από σειρά παιδιών)



Με αφορμή καρτ ποσταλ των μακρών τειχών δημι-
ουργήθηκαν ερωτήματα και προβληματισμοί από τα
παιδιά για την έκταση του τείχους, (προσωπικό αρχείο)



Με αφορμή καρτ ποστάλ των μακρών τειχών δημι-
ουργήθηκαν ερωτήματα και προβληματισμοί από τα
παιδιά για την έκταση του τείχους (αρχείο ομάδας)

Φωτογραφία που δείχνει το σκοινί και τα παιδιά που
ζωγραφίζουν τα χαρτόκουτα ωςάν να ήταν το τείχος
(αρχείο ομάδας)





Ότι έμεινε ως ίχνος από τη χάραξη με κιμωλία της χάραξης του Βόρειου σκέλους που περνάει κάτω από το Γήπεδο Μπάσκετ, Πηγή Προσωπικό Αρχείο



Επίσης κατασκευάσαμε μια μάσκα σε διαφορετικές χρωματικές αποδόσεις ώστε να τις δωρίσουμε στα παιδιά με το τέλος τη δράσης(αρχείο ομάδας)



Αναμνηστική φωτογραφία με τα παιδιά να φορούν τις μάσκες τους (αρχείο ομάδας)



Βίντεο, «Που βρίσκεται το Αρχαίο Τείχος, Μια δράση με τα παιδιά στο Ταύρο», (προσωπικό Αρχείο), 1/4/2022

https://www.youtube.com/watch?v=Y8rjvFJHQw&ab_channel=AdrianANDO

3η δράση 15/5/2022, που είμαστε τώρα ;

Η 3η δράση είχε ως σκοπό να μιλήσουμε για το παρόν του ταύρου και τι μπορούμε να κάνουμε από εδώ και πέρα. Η δράση έγινε στην γκαλερί Tavros Space όπου εκεί συγκεντρώσαμε και εκθέσαμε το περισσότερο υλικό από τις προηγούμενες δράσεις μας. Από τις καταγραφές και τις σημειώσεις της πρώτης συνάντησης προβήκαμε στη δημιουργία ενός νατουραλιστικού/βιωματικού χάρτη. Προσπαθήσαμε να αποδώσουμε τις ιστορίες των κατοίκων τοποθετώντας στο κάδρο διάφορες υλικότητες και κείμενα από τα λόγια τους και τις σημειώσεις μας. Πέρα του χάρτη είχαμε το βίντεο της δεύτερης δράσης και τα ζωγραφισμένα χαρτόκουτα καθώς και καρτ-ποσταλ από τη πρώτη δράση.

Η επικοινωνία με το Tavros Space κατέστη αρχικά δυνατή διότι η ΆνναΜαρία Θαλεία υπεύθυνη του χώρου τέχνης είναι γνώριμη με την Ελένη Τζιρτζιλάκη. Οπότε μας έφερε σε επαφή. Αφότου επικοινωνήσαμε μέσω ιμείλ, κλείσαμε ραντεβού ως ομάδα για να γνωριστούμε αρχικά και έπειτα να οργανώσουμε τη δράση. Είχαμε αποφασίσει ακριβώς τι θα χρειαζούμαστε με μόνο ερωτηματικό αν θα υπήρχε κάποια έξτρα συνεισφορά του χώρου και των υπευθύνων του στη δράση μας πέρα από τη παραχώρηση του χώρου. Αποτιμώ διαπιστώσαμε με το τέλος του «ιβεντ» δεν υπήρξε.

Ένα από τα πράγματα που προϋπόθετε η φιλοξενία μας στο χώρο του Tavros Space ήταν η επιμέλεια της έκθεσης καθώς και η συγγραφή ενός δελτίου τύπου που παράλληλα αποτελούσε και τη ταυτότητα της ομάδας μας. Είχε τοποθετηθεί στην αρχή της αίθουσας μιμούμενο τις εκθέσεις.

Κέρασμα .Που είμαστε τώρα;

Κυριακή 15 Μαΐου Tavros Space 15.00 -18.00

Ομάδα Συμμετοχικού Σχεδιασμού στον Ταύρο

Είμαστε μια ομάδα αρχιτεκτόνων που μας απασχολεί η έρευνα και οι δράσεις γύρω από τον συμμετοχικό σχεδιασμό στον Ταύρο συγκεκριμένα στις κοινωνικές κατοικίες στον Ταύρο. Η ομάδα λειτουργεί με συνελεύσεις και αποτελείται από τη Δήμητρα Βρέντα, τον Κωνσταντίνo Δημόπουλο, το Πύργη Νουκάκη, τη Σοφία Μπαγανά, την Ευανθία Καναράκη, το Παναγιώτη Κιούση, την Ασπασία Κουζούπη, τον Αδριανό Σερβετά, την Ελένη Τζιρτζιλάκη και την Κατερίνα Φωτιάδου

Η περιοχή υπογείως τέμνεται από το Βόρειο σκέλος των Μακρών Τειχών, ενώ εκεί βρίσκονταν και οι Φυλακές Συγγρού (1888-1945). Ο πλούσιος υδροφόρος ορίζοντας είναι χαρακτηριστικό της περιοχής, τρέφεται από την διαχρονική γεωνίαση με τον λιωστό ποταμό και μαρτυρείται από την πλούσια χλωρίδα, αλλά και τις διηγήσεις των κατοίκων για στέρνες, πηγάδια και καλλιέργειες. Το παλιόμνηστο γίνεται ακόμη πλουσιότερο αν αναλογιστούμε πως οι εγκαταστάσεις των φυλακών - αφότου έπαψαν να λειτουργούν - μετατράπηκαν σε αυτοσχέδια καταλύματα, στα οποία διέμεναν εκπομπόμενοι του εμφυλίου και άλλοι εσωτερικοί μεταναστές. Έπειτα από συλλογικούς αγώνες, μετεγκαταστάθηκαν στο συγκρότημα κοινωνικών κατοικιών το 1961, που χτίστηκε στην θέση του κτιρίου των φυλακών, και κατοικείται έως και σήμερα.

Ο δημόσιος χώρος ανάμεσα στις κοινωνικές κατοικίες είναι παραμελημένος, αλλά σημειακά αναπτύσσονται μικροί κήποι ιδιωτικά φροντισμένοι από τους κατοίκους. Προσκαλούμε την κοινότητα να οραματιστεί μετασχηματισμούς που θα μπορούσαν να γίνουν στο εδαφός του δημόσιου χώρου γύρω από τις κοινωνικές κατοικίες οι οποίοι να σχετίζονται με την προσαρμογή στην κλιματική κρίση και την διαχείριση του αρχαιολογικού ιστορικού και κοινωνικού αποθέματος. Κατεύθυνση της ομάδας είναι ο σχεδιασμός - επανασχεδιασμός με την κοινότητα των κατοίκων ανιχνεύοντας μια μεθοδολογία συμμετοχικού σχεδιασμού για τον δημόσιο χώρο στις παρούσες ευάλωτες συνθήκες.

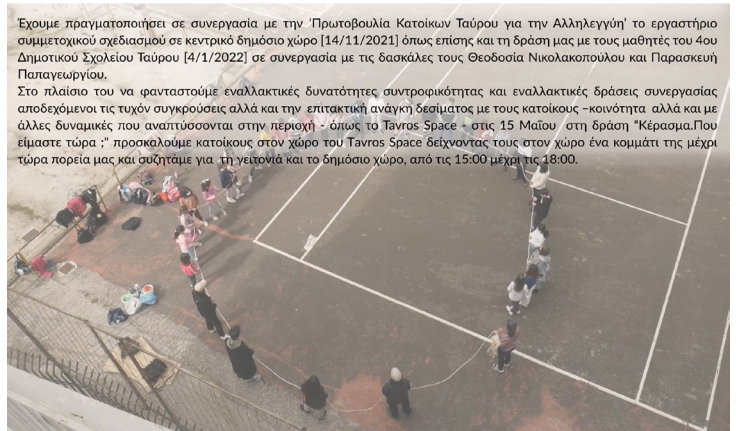

Δελτίο τύπου/ Ταυτότητα Ομάδας Συμμετοχικού Σχεδιασμού στο Ταύρο

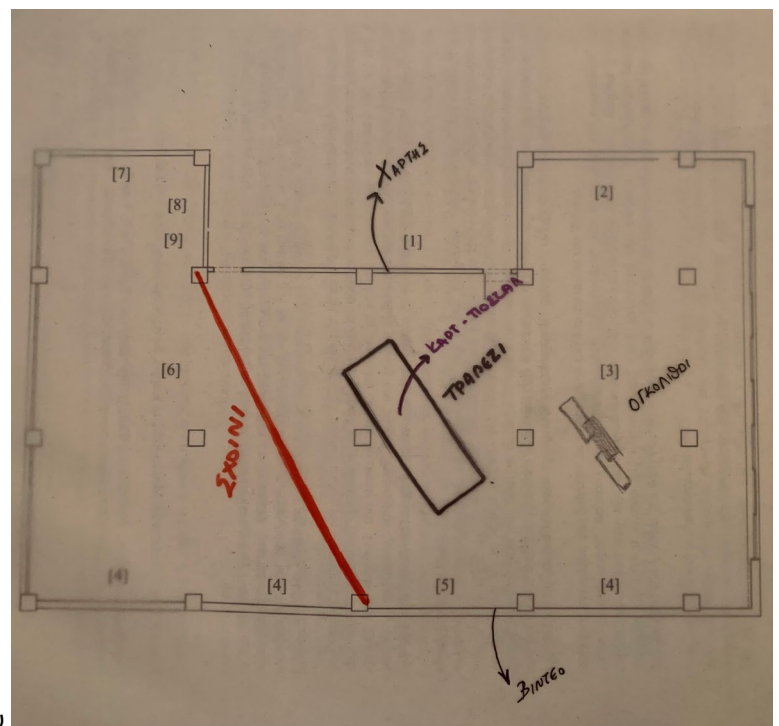

Το σχεδιάγραμμα της επιμέλειας της έκθεσης Πηγή Κατερίνα Φωτιάδου



Χρειάστηκε να προβούμε σε αρκετές δοκιμές μέχρι να καταλήξουμε στο τελικό αποτέλεσμα. Εδώ δοκιμάσαμε να αποτυπώσουμε το χάρτη κλίμακας 1.250 σε κόντρα πλακέ με ατλακολ.

Πηγή Προσωπικό αρχείο

Ο τρόπος απεύθυνσης στους κατοίκους έγινε μέσω ειδικής πρόσκλησης που τους παραδώσαμε ιδιαιτέρως.

Αποφασίσαμε να καλέσουμε συγκεκριμένους κατοίκους και όχι να κάνουμε ανοιχτό κάλεσμα λόγω του ότι δεν θέλαμε να συνδεθεί με ένα ιδιωτικό χώρο. Καλέσαμε 15 άτομα εκ των οποίων ήρθαν οι 10.



ΠΡΟΣΚΛΗΣΗ

Ως ομάδα έχουμε ως βασικό μέλημα την επαναπροσέγγιση της ιστορικής σημασίας της περιοχής, και τον επανασχεδιασμό του δημόσιου χώρου στη γειτονιά, μαζί με την κοινότητα των κατοίκων. Ανιχνεύοντας μια μεθοδολογία συμμετοχικού σχεδιασμού για τον δημόσιο χώρο στις παρούσες ευάλωτες συνθήκες, καταφέραμε με τη συμμετοχή σας να πραγματοποιηθούν μέχρι σήμερα δυο δράσεις: "Ένα σχέδιο μαζί για την πόλη, 14-11-2021", "Που βρίσκεται το Αρχαίο Τείχος, 1-1-2022".

Σε συνέχεια των προπαθειών μας, σας προσκαλούμε στο

TAVROS SPACE (Αναξαγόρα 33, Ταύρος), στις 15 Μαΐου, Κυριακή στις 15:00 -18:00 στη δράση/έκθεση "Που είμαστε τώρα;"

Η πρόσκληση σε διαστάσεις 10x10cm, Αρχείο Ομάδας

FACEBOOK GROUP: "Ομάδα Συμμετοχικού Σχεδιασμού στον Ταύρο"

Ομάδα Συμμετοχικού Σχεδιασμού στον Ταύρο

ΠΡΟΣΚΛΗΣΗ



Στο πλαίσιο της έκθεσης, θα μπορούσατε να φέρετε κάποιο αντικείμενο ή φωτογραφία, που θεωρείτε συνδεδεμένα με την γειτονιά ή με τις μνήμες σας από αυτή.

Θα χαρούμε πολύ να σας δούμε, Η ομάδα συμμετοχικού σχεδιασμού στον Ταύρο



Ο βιωματικός χάρτης της περιοχής του τάουρου, με κείμενα και μίξη υλικών, Αρχείο Ο.Σ.Σ.Τ.
κόντρα πλακέ 1μx1μ,

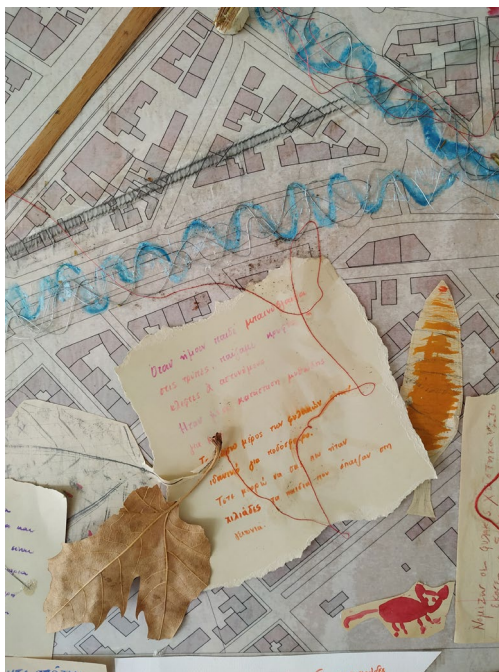



1)



2)



3)

1) προβολή του βίντεο από τη δεύτερη δράση «Που βρίσκεται το αρχαίο τείχος 2) καρτ-ποσταλ απο τη πρώτη δράση και νέες από τους ενδι-
άμεσους δημόσιους χώρους από τις κοινωνικές πολυκατοικίες 3) τα κουτιά που ζωγράφισαν οι μαθητές και οι μαθήτριες από τη 2η δράση

Η δράση οργανώθηκε σε δύο μέρη, πρώτο μέρος ήταν η περιήγηση στην έκθεση και το κέρασμα στο τραπέζι και το δεύτερο κομμάτι ήταν η κουβέντα για το τι μπορούμε να κάνουμε το επόμενο κοντινό χρονικό διάστημα. Η έκθεση σηματοδότησε το πέρασμα από το βίωμα της ιστορίας (1η δράση + 2η δράση) στο ενεργό τώρα (3η δράση). Σκοπός μας ήταν μέσω των ερμηνευτικών μας εργαλείων (χάρτης, βίντεο, καρτ ποστάλ) να προβούμε μια μετατόπιση από το παρελθόν στο παρόν.

Η συζήτηση ξεκίνησε με το μοίρασμα κάποιων καρτ ποστάλ όπου έδειχναν τους δημόσιους χώρους ανάμεσα απο τις κοινωνικές πολυκατοικίες. Ακουμπήσαμε αρκετά το ζήτημα του Δήμου, κατά πόσο δηλαδή θα μπορούσε να μας βοηθήσει. Ακούστηκαν αρκετές προτάσεις ποια θα μπορούσε να ήταν η αρωγή του. (παραχώρηση χώρου ή / και εξοπλισμού, χρηματοδότηση ακόμα και για μισθούς). Εξαρτημένα λοιπόν του βαθμού της χορήγησης θα προβαίναμε και σε αντίστοιχη στοχοθεσίας. Πέραν αυτού καταλήξαμε στην ιδέα της δημιουργίας ενός κοινοτικού κήπου/λαχανόκηπου. Για καλή μας τύχη το επόμενο διάστημα ήταν η μέρα μνήμης της Γενοκτονίας των Ποντίων. Με αφορμή το γεγονός μας κάλεσε η πρωτοβουλία να εκθέσουμε το χάρτη στην εκδήλωσή τους όπου θα γινόταν στη πλατεία της Κάτω Παναγίτσας. Εκεί συναντήσαμε το δήμαρχο σε ένα θερμό κλίμα καλών προθέσεων. Με το πέρας και των δύο εκδηλώσεων στείλαμε ιμειλ μα δεν απάντησε. Παρολαυτά ευελπιστούμε να ξαναεπικοινωνήσουμε το επόμενο διάστημα.



Φωτογραφία πριν τη συζήτηση, Πηγή Προσωπικό Αρχείο

Σχεδιασμός και Κατασκευή αντικειμένων δημόσιου χώρου

Θα μπορούσαμε να σκεφτούμε το δημόσιο χώρο χωρίς φως χωρίς φύτευση χωρίς στάση ή χωρίς κάδους απορριμάτων ; Μάλλον δύσκολο. Ο δημόσιος χώρος είναι ταυτόσημος με λειτουργίες και συνήθειες που λειτουργούν υποφαινώς. Πέρα από τη καθιερωμένη τους χρήση θα μπορούσαμε να σκεφτούμε περαιτέρω χρήσεις ρητές ή άρρητες.

Στη προσπάθεια μου να αντιληφθώ το δημόσιο χώρο, από τι απαρτίζεται και ότι συντελείται πως συντελείται, κατάλαβα πως αυτά τα στοιχεία αστικής επίπλωσης αποτελούν την ικανή και αναγκαία συνθήκη για ένα ενδεχόμενο φλερτ για μια ενδεχόμενη στάση κ.ο.κ. Κουβαλάν δηλαδή την ιστορία της πόλης και αυτό μαρτυράται από τη φθορά τους ή ακόμα και από τη παλιομοδίτικη τους κάποιες φορές εμφάνισή τους.

Οι πρώτες ιδέες για τη κατασκευή των αντικειμένων ήρθαν από το εργαστήριο που έγινε στο Τμήμα Αρχιτεκτόνων Domestic Assemblage. Εκεί είχα την ευκαιρία να σχεδιάσω και έπειτα να κατασκευάσω ένα παγκάκι και δύο τσιμεντένιες πλάκες. Τα περισσότερα υλικά από τα αντικείμενα προέρχονταν από κάδους ή από μπάζα σε μια προσπάθεια επανάχρησης υλικών και επανάκτησης της χαμένης τους χρηστικότητας. Στο εργαστήριο είχα τη δυνατότητα να κάνω τις πρώτες προσπάθειες πριν καταλήξω στη τελική τους μορφή. Σε δεύτερο χρόνο το παγκάκι και τα τσίμεντα κατασκευάστηκαν στο Βόλο. Το φωτιστικό, ο κάδος και οι γλάστρες κατασκευάστηκαν στην Άρτα.

Τα αντικείμενα δε σχεδιάστηκαν λαμβάνοντας υπόψιν όλων των παραμέτρων που έχουν οι αστικοί εξοπλισμοί των δημόσιων χώρων, ασφάλειας, αντοχής στο χρόνο, πάκτωσης τους σε συγκεκριμένα σημεία κ.α. . Ο σκοπός τους ήταν να λειτουργήσουν ως εργαλείο για να μιλήσουμε με τους κατοίκους για το δημόσιο χώρο και την ιστορία του και να δράσουμε για αυτόν. Είχαν ως στόχο να λειτουργήσουν ως μια υλική αποκρυστάλλωση της διαδικασίας συμμετοχικού σχεδιασμού. Βέβαια εδώ πρέπει να σημειώσουμε ότι δεν ακολουθήθηκαν όλα τα στάδια του συμμετοχικού σχεδιασμού, καθώς ούτε σχεδιάσαμε ούτε κατασκευάσαμε μαζί τα αντικείμενα με τους κατοίκους. Πρόθεση μου αποτελούσε να λειτουργήσουν ως αφορμή συνδιαλλαγής με τους κατοίκους για τα ζητήματα του συμμετοχικού σχεδιασμού και του δημόσιου χώρου και όχι να μπούμε σε μια διαδικασία παραγωγής προϊόντων(product design) αστικής επίπλωσης. Δηλαδή έχουν τη πρόθεση να γεφυρώσουν την απόσταση μεταξύ θεωρίας και πράξης.



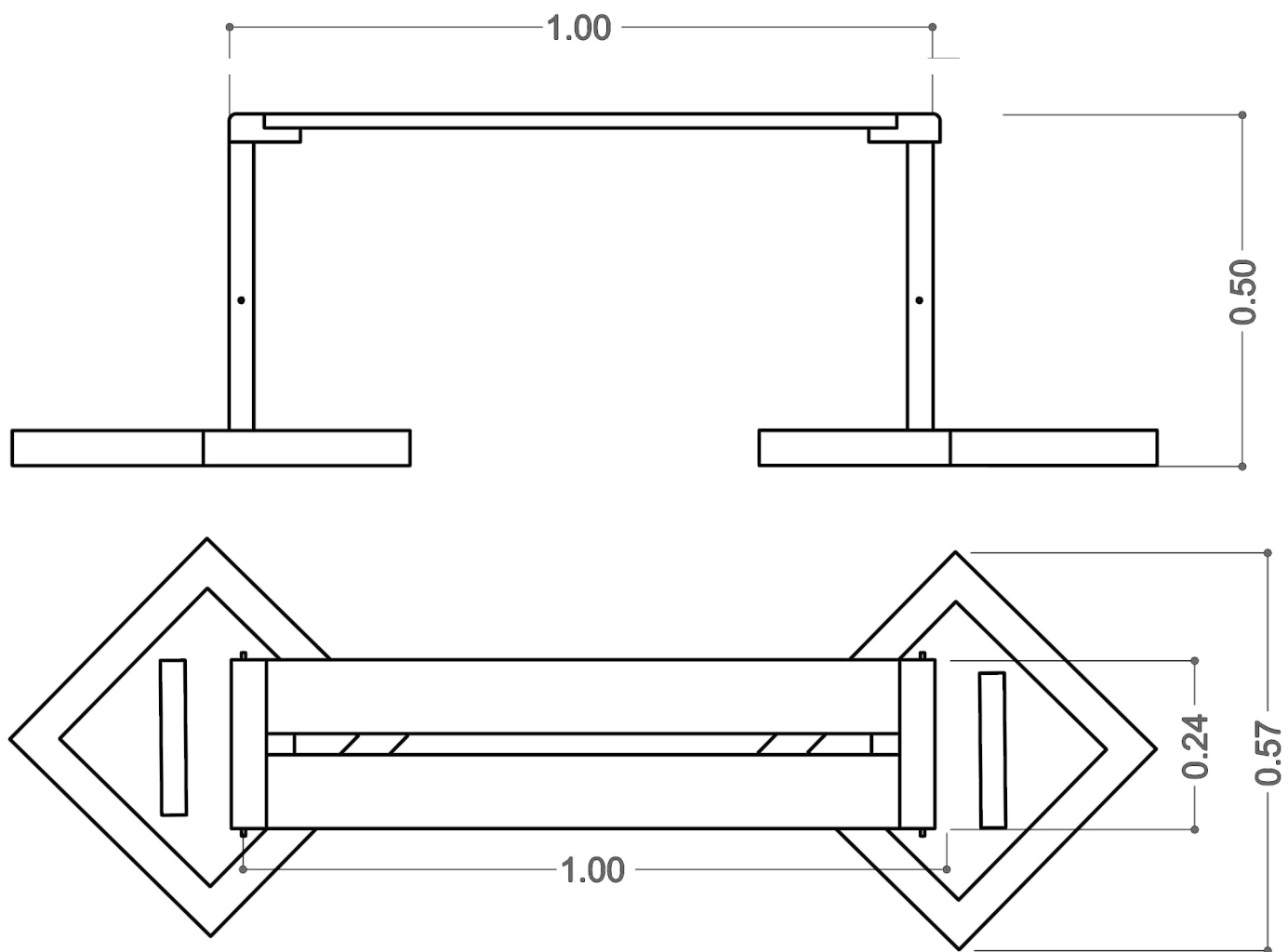

Κλίμακα 1:10

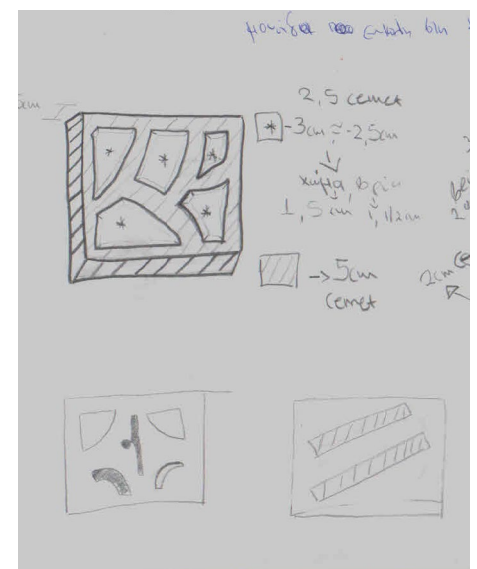

Το παγκάκι σχεδιάστηκε ώστε τα πόδια του να εφαρμόζονται στις οπές που σχηματίζονται στις πλάκες τσιμέντου. Οι οπές συμβολίζουν τα δύο σκέλη των μακρών τοιχών που βρίσκονται σε παραλληλία. Επίσης, οι πλάκες τσιμέντου επενδύθηκαν από υλικά που βρήκα στα σκουπίδια, ως αν μωσαϊκό στη λογική του reuse-recycle.

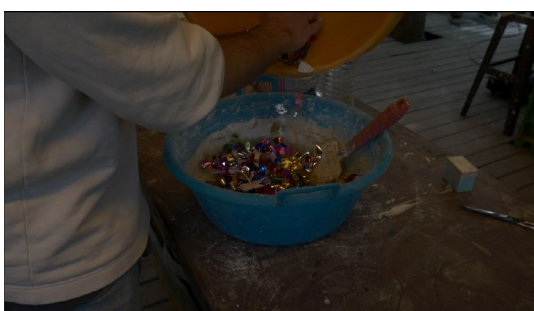

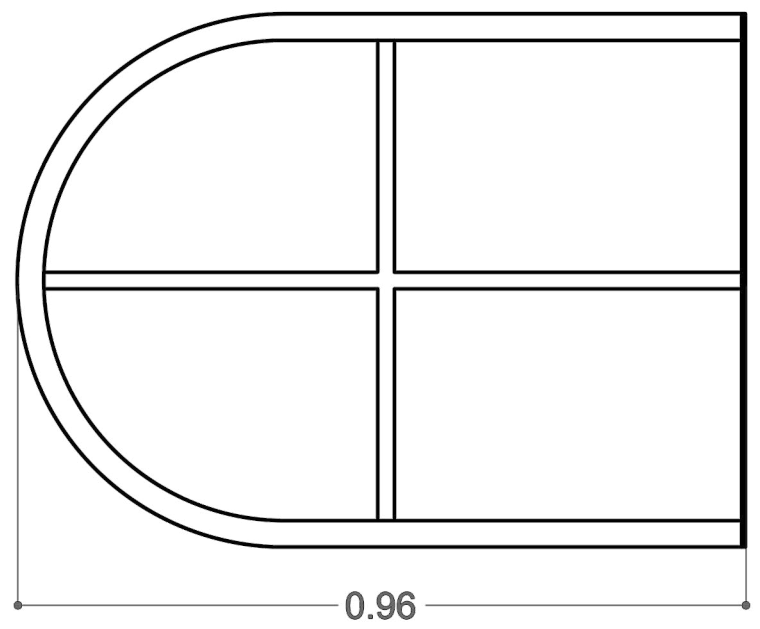
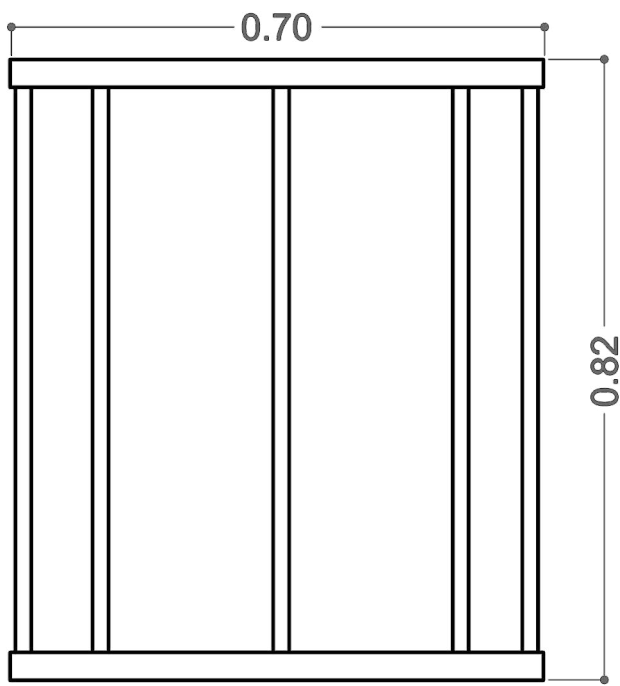
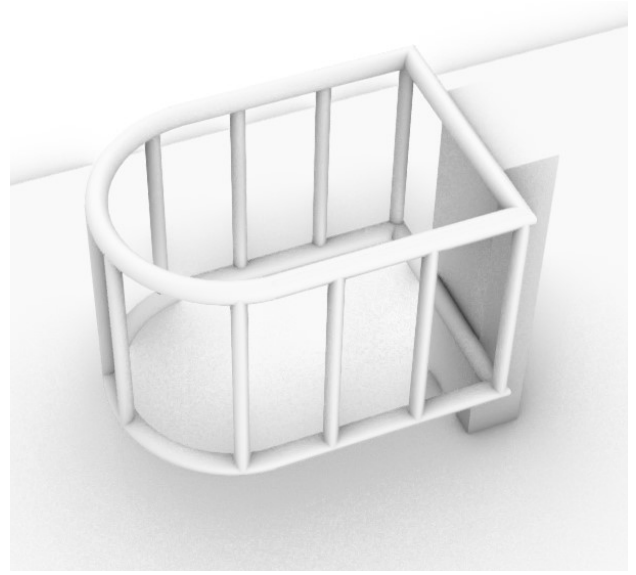
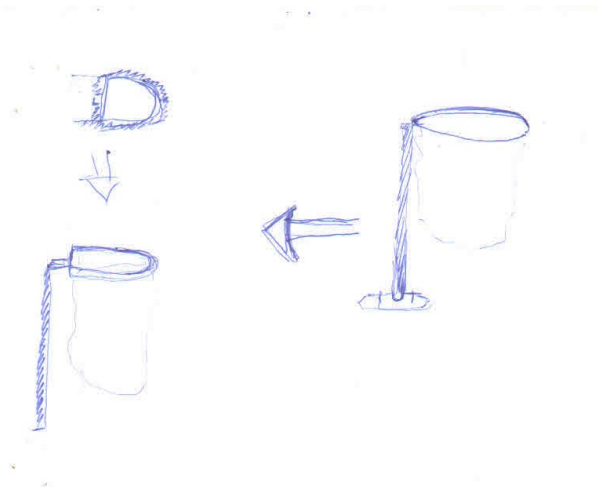

Κλίμακα 1:10

Ο κάδος σχεδιάστηκε παίρνοντας υπόψιν τη κάτοψη των φυλακών Συγγρού, όπου είναι σε σχήμα D. Επίσης για τον ίδιο λόγο χρησιμοποιήθηκε σίδηρο ώστε να παρατέμπει στα κάγκελα των φυλακών



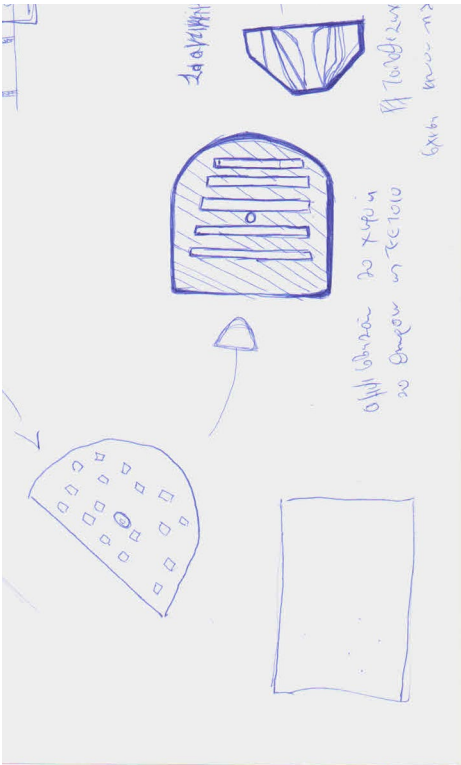
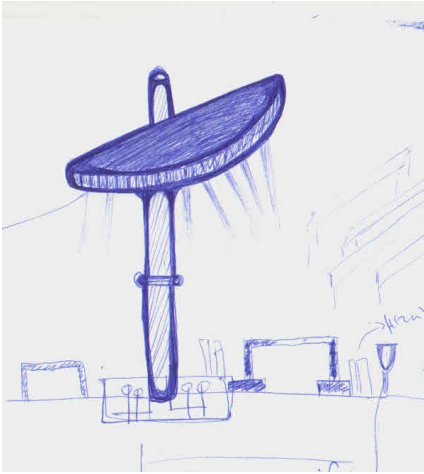

Κλίμακα 1:10

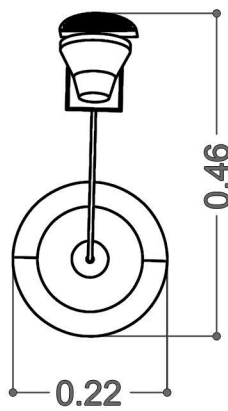
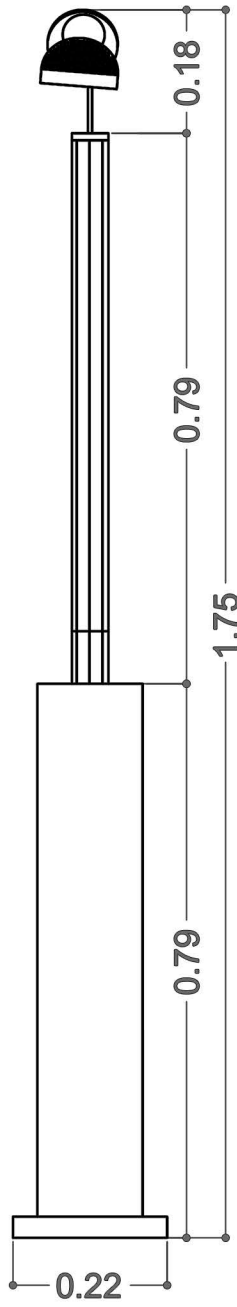

Το φωτιστικό αρχικά σχεδιάστηκε παίρνοντας υπόψη τα τυπικά φωτιστικά του δημόσιου χώρου με μόνη εξαίρεση τη σχάρα σε σχήμα D που παραπέμπει στη κάτοψη των φυλακών. Τοποθετείται μπροστά από τη λάμπα με αποτέλεσμα να δημιουργεί σκίαση θέλοντας να συμβολίσει με αυτό το τρόπο το μέσα - έξω των φυλακών. Τροφοδοτείται με μπαταρία 12volt.

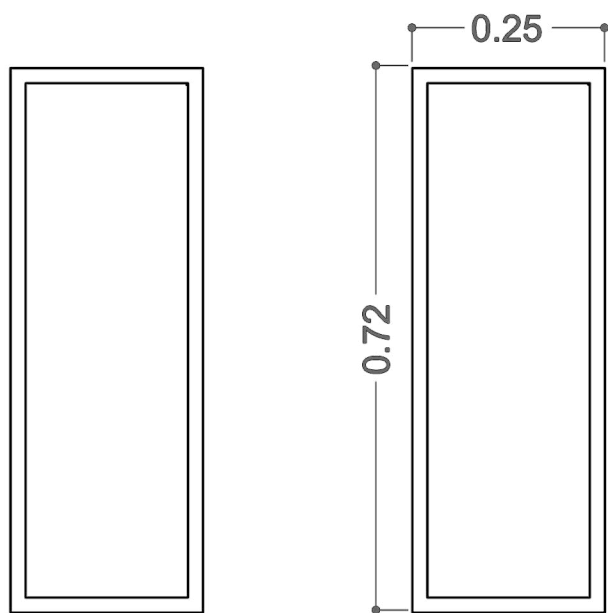
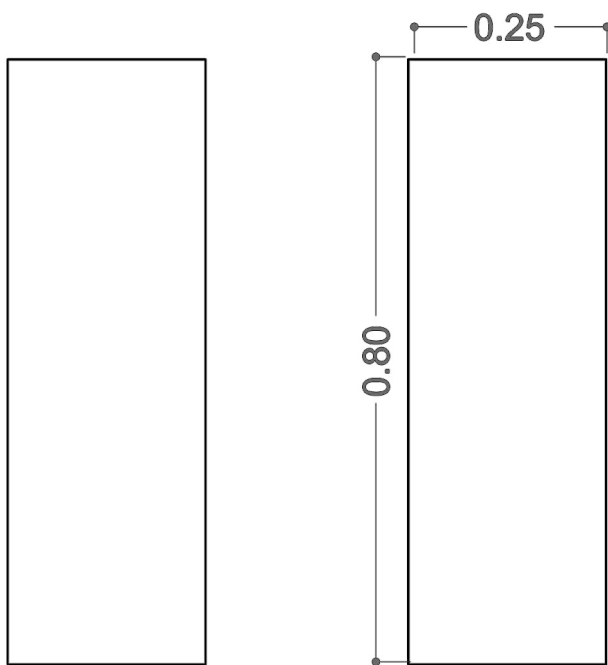

Κλίμακα 1:10



Η γλάστρα σχεδιάστηκε παραπέμποντας στα δύο παράλληλα σκέλη των μακρών τειχών. Επίσης, προνοήσαμε να κουμπώνουν στο κάδο για την εύκολη μεταφορά τους ως πακέτο.



Δράση Εκδοχές Δημόσιου Χώρου - Αστική Επίπλωση

Ως προπομπό της απόφασης που πήραμε από τη τελευταία δράση - δημιουργίας ενός κοινοτικού κήπου στο δημόσιο χώρο ανάμεσα από τις πολυκατοικίες - σχεδίασα και κατασκεύασα αντικείμενα σε φυσική κλίμακα αστικού εξοπλισμού (φωτιστικό, παγκάκι, πλάκες εδάφους, γλάστρες και κάδο απορριμάτων) που στη φόρμα τους φέρουν μορφολογικά στοιχεία των Μακρών Τειχών και των πρώην Φυλακών Συγγρού. Με την υποστήριξη της ομάδας πραγματοποίησα δύο δράσεις σε δύο διαφορετικούς χώρους του οικοδομικού τετραγώνου που λειτούργησαν διπλά. Οι δράσεις έλαβαν χώρα η μια στο πεζόδρομο του Ανδρέα Συγγρού (21/7/2022) και η άλλη στη πλατεία Ηρώων πολυτεχνείου (8/9/2022). Από τη μία ως σκοπό είχε να λειτουργήσει ως ένα ενδιάμεσο στάδιο, ένα υλικό παράδειγμα για την αντίστιξη των προθέσεων της ομάδας και ταυτόχρονα τη κατανόηση των κατοίκων για το τι κάνουμε και το τι θα μπορούσαμε να κάνουμε. Από την άλλη να ενεργήσει διερευνητικά στο κατά πόσο τα αντικείμενα αυτά θα μπορούσαν όντως να αντικαταστήσουν τα υπάρχοντα έπιπλα αστικού εξοπλισμού ως εν δυνάμει στοιχεία φορτισμένα με την ιστορία του τόπου και αν αυτό θα ήταν κάτι που θα τους ενδιέφερε. Οι δράσεις είχαν ως σκοπό να πραγματοποιηθούν σε διαφορετικούς χώρους στο ίδιο οικοδομικό τετράγωνο ούτως ώστε να βρεθούμε μαζί με τους κατοίκους σε όσο το δυνατό περισσότερο διαφορετικές συνθήκες δημόσιου χώρου

1η δράση Εκδοχές Δημόσιου Χώρου - Αστική Επίπλωση

21/7/2022, στο πεζόδρομο Ανδρέα Συγγρού (E1)

Περιγραφή του χώρου

Στο πεζόδρομο του Α.Συγγρού, συναντάμε ένα πολυσύχναστο κόμβο πολλαπλών χρήσεων. Τέμνει τη Χρυσοστούμου Σμύρνης και την Αναξαγόρα. Εκεί βρίσκεται το 3ο δημοτικό σχολείο Ταύρου, με αποτέλεσμα να συναντούμε συχνά γονείς να περιμένουν τα παιδιά τους το μεσημέρι ενώ ταυτόχρονα αποτελεί ενδιάμεσο πέρασμα για το σταθμό του Ηλεκτρικού. Η διάρθρωσή του πεζόδρομου σηματοδοτεί μια εκκεντρικότητα διέλευσης και στάσης σε σχέση με υπόλοιπους χώρους. Σ' αυτό συμβάλλει το χαρακτηριστικό ημικύκλιο το οποίο αποτελεί όρο επικοινωνίας των ντόπιων για το σημείο. Λόγω του ημικυκλίου δημιουργούνται οι προϋποθέσεις για στάση με αποτέλεσμα τα απογεύματα να συγκεντρώνονται παιδιά από τις γύρω πολυκατοικίες με τους γονείς τους. Λόγω των παραπάνω ως χώρος παρουσιάζει μια εξωστρέφεια σε σχέση ειδικά με τους ενδιάμεσους χώρους ανάμεσα από τις πολυκατοικίες οι οποίοι χαρακτηρίζονται συχνά από αποκλειστική χρήση από τους κατοίκους τους. Πέρα από το ημικύκλιο στη κάτοψη της δράσης περιλαμβάνονταν και ο ενδιάμεσος χώρος από τις πολυκατοικίες. Ο συγκεκριμένος χώρος είναι αρκετά εσωστρεφής και κυρίως απευθύνεται στους κατοίκους των πολυκατοικιών, μερικές φορές αποτελεί και πέρασμα προς τη Χρυσοστούμου Σμύρνης. Η διαμόρφωσή του είναι τυπική με παρτέρια εκατέρωθεν των διαδρόμων που οδηγούν στις εισόδους των πολυκατοικιών.



πηγή Προσωπικό Αρχείο

Για να πραγματοποιηθεί η δράση απαιτούσε πρώτα και κύρια τις κατασκευές και δευτερεύοντος τη συμμετοχή. Καθώς βρισκόμασταν στα μέσα του καλοκαιριού και του γεγονότος ότι κάποιες από τις κατασκευές έγιναν στην Άρτα όποτε καθυστέρησαν να έρθουν εγκαίρως. Αυτό είχε ως αποτέλεσμα η πρώτη δράση να διοργανωθεί 21/7/2022 στο πεζόδρομο του Ανδρέα Συγγρού, που ως ένα βαθμό τον έχω οικειοποιηθεί λόγω των αρκετών συνενυρέσεων μας εκεί.

Παρολαυτά, προσκάλεσα τα μέλη της συνέλευσης της «Πρωτοβουλίας για την Αλληλεγγύη» που στεγάζεται αρκετά κοντά στο πεζόδρομο καθώς και άλλους κατοίκους με προσωπικό μήνυμα και τηλέφωνα. Επίσης ως μέσο απεύθυνσης και επικοινωνίας της κοινότητας αποτέλεσε η δημιουργία αφίσας.

Εκδοχές του Δημόσιου Χώρου - Αστική Επίπλωση

Πέμπτη 21/7, 19:30 - γύρω απο το πεζόδρομο Συγγρού



Η δράση διαρθρώθηκε σε δύο μέρη. Το πρώτο μέρος ήταν η συζήτηση με τους κατοίκους βάση ερωτηματολογίων και το δεύτερο μέρος ήταν η τοποθέτηση των αντικειμένων είτε με φυσικό τρόπο είτε σε σχέδια κατόψεων. Τα ερωτηματολόγια λειτούργησαν ως ένα έναυσμα της συζήτησης και όχι ως αυτοσκοπός ερωτοαπαντήσεων. Τα ερωτήματα χωρίστηκαν σε δύο ενότητες. Η πρώτη ενότητα αφορούσε γενικά ζητήματα για το δημόσιο χώρο και τη περιοχή του ταύρου η οποία συμπληρώθηκε συλλογικά από την ομάδα. Με το πέρας της πρώτης ενότητας ακολούθησε η παρουσίαση των αντικειμένων και συνεχίστηκε με τη δεύτερη ενότητα ερωτήσεων που αφορούσαν είτε την μνήμη του τόπου είτε τα αντικείμενα κάθε αυτά. Επίσης, είχε προβλεφθεί για τη συνέχεια των δράσεων η τρίτη ενότητα η οποία αφορούσε την ενδεχόμενη επιθυμία των συμμετεχόντων για μια σειρά διαλέξεων για το δημόσιο χώρο και τη μνήμη.

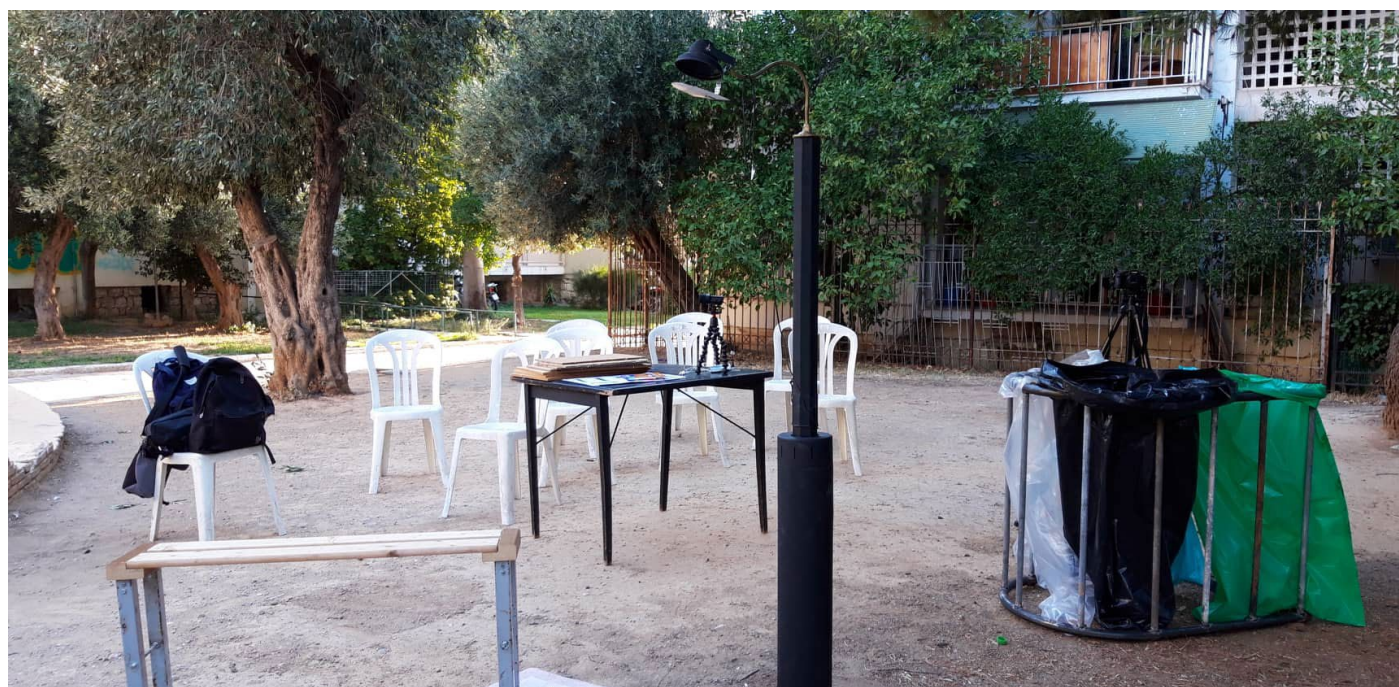

Από τη προετοιμασία της δράσης πηγή προσωπικό αρχείο

Στο δεύτερο μέρος της δράσης θα καλούσα του κατοίκους να συμπληρώσουν τη κάτοψη όπου ήταν στη πίσω πλευρά του Α3. Αφού πρώτα κάναμε τη συζήτηση για τα αντικείμενα ακολούθησε η σημειώση τους στη κάτοψη της περιοχής. Η περιοχή που επιλέχθηκε πέρα από το ημικύκλιο που αποτελεί κόμβο, συμπεριέλαβε και την ενδιάμεσο δημόσιο χώρο που βρίσκεται ανάμεσα απο τις πολυκατοικίες

Ερωτήσεις 1ης Φάσης Δημόσιο Χώρου

Εντοπίζετε διαφορές σε δημόσιους χώρους άλλων περιοχών σε σχέση με αυτούς του Τάυρου ;

Χρησιμοποιείτε τον δημόσιο χώρο στη γειτονιά σας αν ναι για ποια χρήση; αν όχι γιατί ;

Σκέφτεστε άλλες λειτουργίες που θα μπορούσαν να χωροθετηθούν στον δημόσιο χώρο της γειτονιάς σας;

Ως γυναίκα αισθανεστε οτι υπάρχει κάτι που σας ενοχλεί στον δημόσιο χώρο, έχετε κάτι να προτείνετε κάτι που θα θελατε να γίνει για να αισθανεστε πιο ανετα και να τον χρησιμοποιείτε περισσότερο οπως ενας είδος κατασκευής -κάθισμα ,ένας κήπος, ένα δέντρο,ένας χώρος που να συναντιέστε να πινετε καφε με τις φίλες σας ή τι άλλο;

Βιώνοντας τον δημόσιο χώρο της περιοχής σας σε σχέση με τη φύτευση και τους χώρους υπαίθριου καθιστικού, τι είναι αυτό που σας προσελκύει σε αυτόν όπως έχει και τι θα αλλάζατε αν είχατε την δυνατότητα?

Πιστεύετε πως ο δημόσιος χώρος θα μπορούσε να είναι εφαπτήριο για μία συμπεριληπτική προς όλους και όλες συζήτηση γύρω από το ιστορικό βάθος και την κοινωνική ιστορία της περιοχής; Πιστεύετε πως οι προφορικές ιστορίες, η άυλη διάσταση της ιστορίας του συγκεκριμένου χώρου, εμφανίζονται και αντιπροσωπεύονται επαρκώς στον σημερινό δημόσιο χώρο της περιοχής σας;

Παρουσίαση αντικειμένων αστικής επίπλωσης
Ερωτήσεις 2ης φάσης Αντικειμένων - δημόσιου χώρου

Σας ενδιαφέρει ο σχεδιασμός αυτού του δημόσιου χώρου να συνδέεται με την ιστορία του τόπου ?

Θεωρείτε ότι τα αντικείμενα αυτά φέρουν την ιστορία του τόπου και αναφέρονται σε αυτή ;

Πως θα μπορούσαν ίσως να επανασχεδιαστούν έχοντας κατα νου συμβολισμούς στη φόρμα τους απο την ιστορία του τόπου;

Διαβάζετε τη συμβολική ιστορία του τόπου στα αντικείμενα επαρκώς ή θα θέλατε κάποιο είδος ταμπελάκι ;

Πως θα μπορούσαν να επανασχεδιαστούν τα αντικείμενα ωστε να είναι πιο λειτουργικά;

Πως θα μπορούσαν να τοποθετηθούν ή και να επανασχεδιαστούν, ώστε να υποστηρίζουν καθημερινές πρακτικές και τις συνήθειες των κατοίκων;

Πως θα μπορούσαν να τοποθετηθούν ή και να επανασχεδιαστούν, ώστε να απευθύνονται σε όλους τους κατοίκους, όλων των ηλικιών, των φύλων, των εθνοτήτων;

3η Ενότητα Τέλος ή Αρχή

Θα θέλατε να συμμετάσχετε σε μια σειρά συζητήσεων για τη προφορική ιστορία της περιοχής με τρόπο που ο δημόσιος χώρος μπορεί να επαναξιολογηθεί λαμβάνοντας υπόψη τη κλιματική κρίση ;

Σχόλια Παρατηρήσεις Προβλημάτων:

Οι υαδαζεις μου ειναι
σε αλγαια. τις τοοιαντες
απογινες εδω με το σχεδιο
Αυτογυνη παραρθεσιου θα
παροισαν. να γινου και
σε αλλες αμριοχες ηι σε
εξημε να γινου καθεμια
εξημε ηι εδω. γι να
υαδαζου οση Δαφο ηι
τιν υποοαηηι τις χροαηι
Νίκος Γαυρηάδης

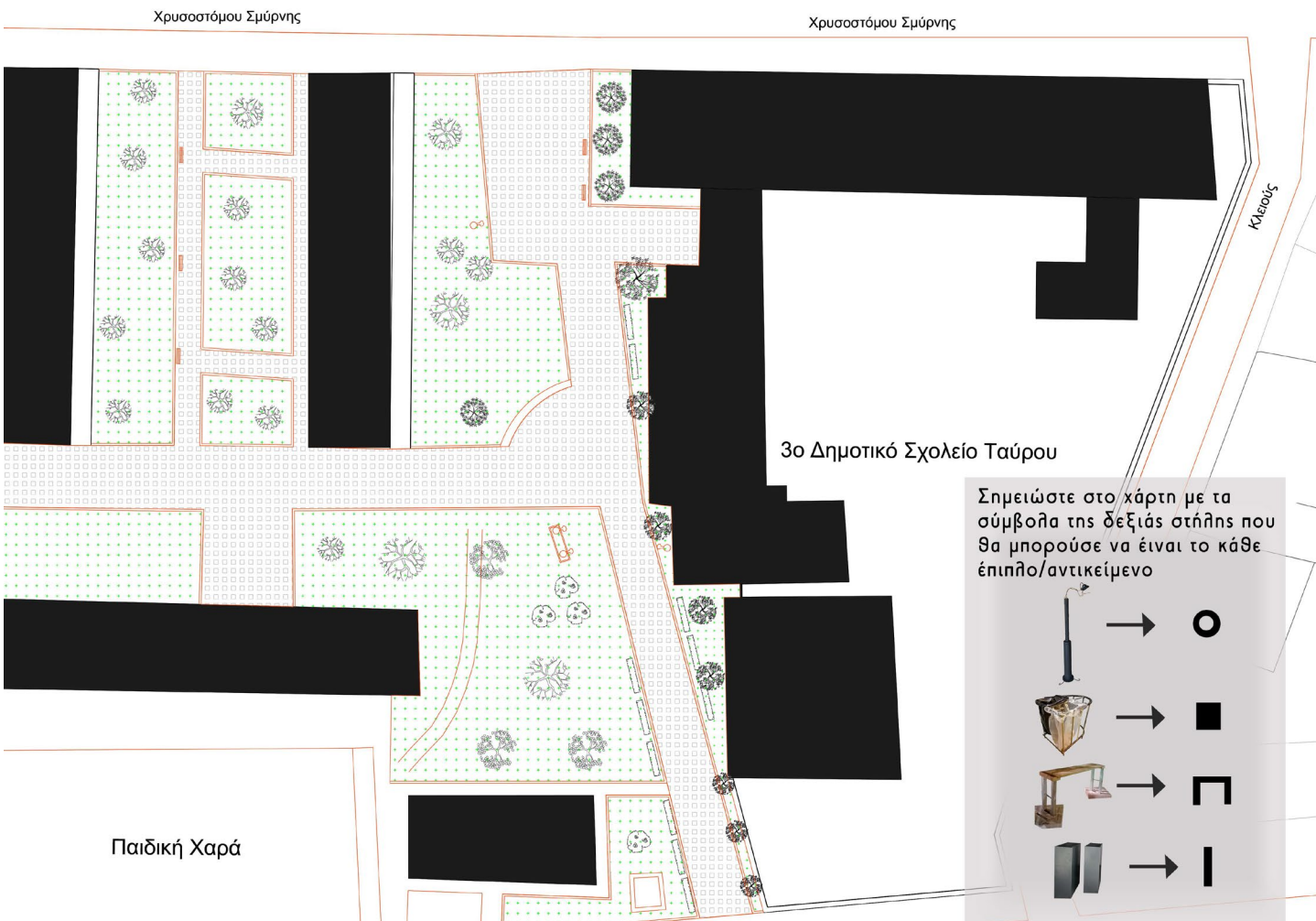

Για την οργάνωση της δράσης προϋπόθετε το κουβάλημα των αντικείμενων με το αμάξι τη προηγούμενη μέρα και τη φύλαξη τους στο χώρο του Συλλόγου. Επίσης, η παραχώρηση καρεκλών απο το σύλλογο ήταν σημαντική συνεισφορά για την ομαλή διεξαγωγή της δράσης. Η δράση ξεκίνησε κατά τις 20:10 παρόλο που η αφίσα και η δράση ήταν ανακοινωμένη για τις 19:30. Από νωρίς βρισκόταν τα παιδιά εκεί και περίμεναν πως και πως να ξεκινήσει η δράση. Μάλιστα δε δίστασαν από τη πρώτη στιγμή να πλησιάσουν κάθε αντικείμενο και ότι πράγματα είχαμε στήσει. Τα οποία είτε ήθελαν να ζωγραφίσουν είτε ήθελαν να βιντεοσκοπήσουν είτε ήθελαν να μάθουν για τα αντικείμενα. Κάθε επιθυμία τους βέβαια πραγματοποιήθηκε

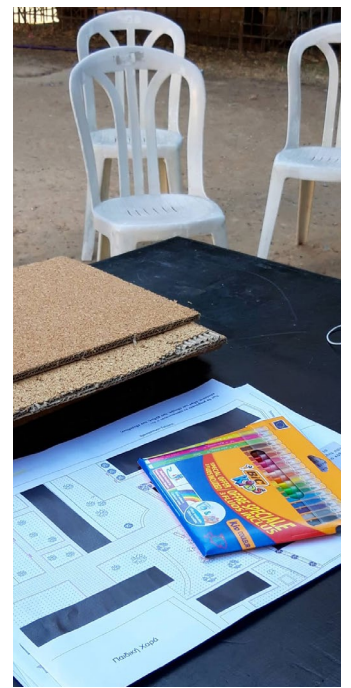

Εδώ τα παιδιά κάθονται στο παγκάκι αποδुकνύοντας περίτρανα τη στατικότητα του. Φωτογραφίες απο το πρωσοπικό αρχείο

Γενικές παρατηρήσεις

Με το πέρας της δράσης ρώτησα τα μέλη της ομάδας τις εντυπώσεις τους τη κριτική ανάγνωση που είχαν οι ίδιοι καθώς και ότι άλλη παρατήρηση ήθελα να κάνουν.

- «Τα παιδιά ενθουσιάστηκαν με την ενασχόλησή μας με τη γειτονιά τους και κυρίως με τον τρόπο που ο Αδριανός φτιάχνοντας τα αντικείμενα έδωσε σημασία στην ιστορία της, και μας έδωσαν οδηγίες για την τοποθέτησή τους, προτάσσοντας τα όλα εν σειρά ακριβώς απέναντι από την είσοδο του σχολείου τους (!) οικειοποιούμενα και νοηματοδοτώντας έτσι τον καθημερινό χώρο της παιδικής κοινότητας. «

Τα παιδιά πραγματικά ήθελαν απο τη πρώτη στιγμή να συμμετάσχουν πράγμα που συνέβη με τη τοποθέτηση των αντικειμένων μπροστά απο το σχολείο τους.

Ευα Κ.

Φαίνεται πως επειδή ο χώρος είναι εσωστρεφής, πέραν των γονέων και των παιδιών την ημέρα, τον οικειοποιούνται ομάδες και τη νύχτα. Αυτό προκαλεί ανασφάλεια στους κατοίκους, που αναφέρουν παραβατικές συμπεριφορές (μυρωδιές) και τα συνδυάζουν με τα περιστατικά παραβίασης των κατοικιών τους.

Φαίνεται πως τα αντικείμενα προκαλούν την περιέργεια και το ενδιαφέρον των περαστικών και των κατοίκων. Νομίζω είναι ένα πολύ πετυχημένος τρόπος προσέγγισης, που μας έφερε όλους πιο κοντά. Ως προς το γυναικείο ζήτημα, παρατήρησα ότι οι γυναίκες με τις οποίες μιλήσαμε ταυτίζουν το γυναικείο ζήτημα με την οικιακή σφαιρα, τα παιδιά (πχ το καρτσάκι, περισσότερες παιδικές χαρές) κλπ. Είχε κι άλλες γυναίκες κοντά μας, όμως δεν μας προσέγγισαν οπότε έχουμε περιορισμένη οπτική.



Ασπασία Κ. -

Δεν είναι όλοι οι κάτοικοι υπέρ της έντονης οικειοποίησης του δημόσιου χώρου. Λ.χ. μα μία κάτοικος έθεσε έντονα το θέμα του θορύβου των παιχνιδιών των παιδιών κ.α. Επιπλέον την ενοχλούσε το ότι ήδη ο χώρος του τεταρτοκυκλίου χρησιμοποιείται οικειοποιούμενος από τις μανάδες των παιδιών του συζητούν, πλάι στα θορυβώδη παιχνίδια



Κριτική Αντικειμένων

Δήμητρα Βασ.

Για το παγκάκι, η βάση μου φάνηκε εν τέλει δυσανάλογα μεγάλη σε σχέση με το υπόλοιπο παγκάκι, ενώ από φωτο δεν φαίνεται. Ίσως και για κάθισμα είναι κάπως στενό. Αλλά για τα παιδάκια είναι μια χαρά..λειτουργικό, Τελικά όμως αναρωτιέμαι που χρησίμευσε η βάση και αν είναι για στατικούς λόγους γιατί έγινε έτσι;

Σε όλα τα αντικείμενα μου φάνηκε ότι το μέγεθος ήταν κάπως δυσανάλογο με τα άλλα πράγματα γύρω τους, ειδικά όταν τα έβαζες μαζί όλα σαν σύνθεση, φαινόταν ότι δουλεύτηκαν ίσως για να μην συνυπάρχουν τόσο κοντά μεταξύ τους εν τέλει

Το φωτιστικό και τον κάδο ουσιαστικά δεν τα είδαμε ολοκληρωμένα, αλλά ισχύει αυτό για το μέγεθος πάλι



Επίσης, βγήκαν πολύ βαριά όλα τα αντικείμενα που σημαίνει ότι σε πραγματικές συνθήκες αν τα βάζαμε κάπου πολύ πιθανό να μην μετακινούνταν ξανά, που δεν είναι πρόβλημα απαραίτητα, είναι απλά ένα σχόλιο που νομίζω ότι ισχύει, τουλάχιστον στο κεφάλι μου

Για τη γλάστρα, παρότι με το περιβάλλον μεσ' το πράσινο, είναι ολοφάνερο ότι είναι κάτι «ξένο» αυτό ήταν και το γοητευτικό της υπόθεσης τελικά. Σαν ένα κενό στον χώρο. Παίρνει μια εντελώς άλλη διάσταση. Οριακά θα μπορούσε να είναι κάτι άλλο και να μη φέρει κάποιο φυτό δηλαδή να μην είναι γλάστρα απαραίτητα.

Όλα μαζί παρότι όπως είπα είναι ίσως δυσανάλογα για να τα βάλεις δίπλα δίπλα αποτελούν ένα σποτ για στάση σίγουρα, είτε είσαι άνθρωπος ή γάτα κλπ

Ο συμβολισμός που αναδύεται από τα κάγκελα ως μνήμη των φυλακών [λχ δομή για σκουπίδια] ενοχλεί ως αίσθηση κάποιες [τουλάχιστον δύο] κατοίκους, όπως και εν γένει το μέταλλο [λχ γλάστρες] δίνει μια αίσθηση που δεν τους είναι αρεστή αλλά ανοίκεια.

κ.Μαρία

-όχι κάποιος να βιώνει μέσω των αντικειμένων την αίσθηση της φυλακής, να φανερώνει ότι υπήρχε εδώ η φυλακή αλλά ελευθερωθήκαμε.

-πιο απορροφητικό υλικό για τις γλάστρες

-το αν θα είναι ελαφρύ-βαρύ εξαρτάται από το αν θέλουμε να μεταφέρονται ή αν θα έχουν standard θέσεις στον χώρο, θα μπορούσε να είναι και χτιστές, οι θέσεις

Ευα Κ.

- Φάνηκε πως ίσως η επαναφορά της μνήμης των φυλακών δημιουργεί μια σύγχυση καθώς το μέταλλο, τα καγκελα, το κελί, δεν είναι επιθυμητά γιατί ενυπάρχουν συμβολισμοί ανελευθερίας (γενικότερα που δεν σχετίζεται απαραίτητα με τις συγκεκριμένες φυλακές) κάτι που δεν είναι και ότι καλύτερο να συναντάς στην καθημερινότητά σου.

- Ως προς τα αντικείμενα σου, μου άρεσαν πολύ το παγκάκι και το φως -το φως χρειάζεται σίγουρα πιο δυνατό προβολέα-, ωστόσο στην κλίμακα του χώρου μου φάνηκαν ένα τσακ μικρά ή κατάλληλα για παιδιά, σε αντίθεση με τον κάδο που ήταν αρκετά μεγάλος. πάντως σίγουρα είχαν «προσωπικότητα», είχαν κάτι να πουν, έτσι ένιωσα. Η γλάστρα μου φάνηκε ψηλή σε σχέση με την κλίμακα του χώρου και των φυτών -ανθη ή θαμνώδη, όχι όμως για αναρριχώμενα-, και το μέταλλο μου είναι και μένα ανοίκειο, και φοβάμαι πως είναι δυσχρηστο (για μεταφορά ήδη είναι βαρύ κενό, πόσο μάλλον με χώμα μέσα ή και βότσαλα που χρειάζονται για να μην σαπίσουν οι ρίζες των φυτών, δεν έχει χερούλια μεταφοράς, πυρώνει στον ήλιο, αντανακλά το φως και τον ηχο, με τη σκουριά δεν ξέρω τι γίνεται).

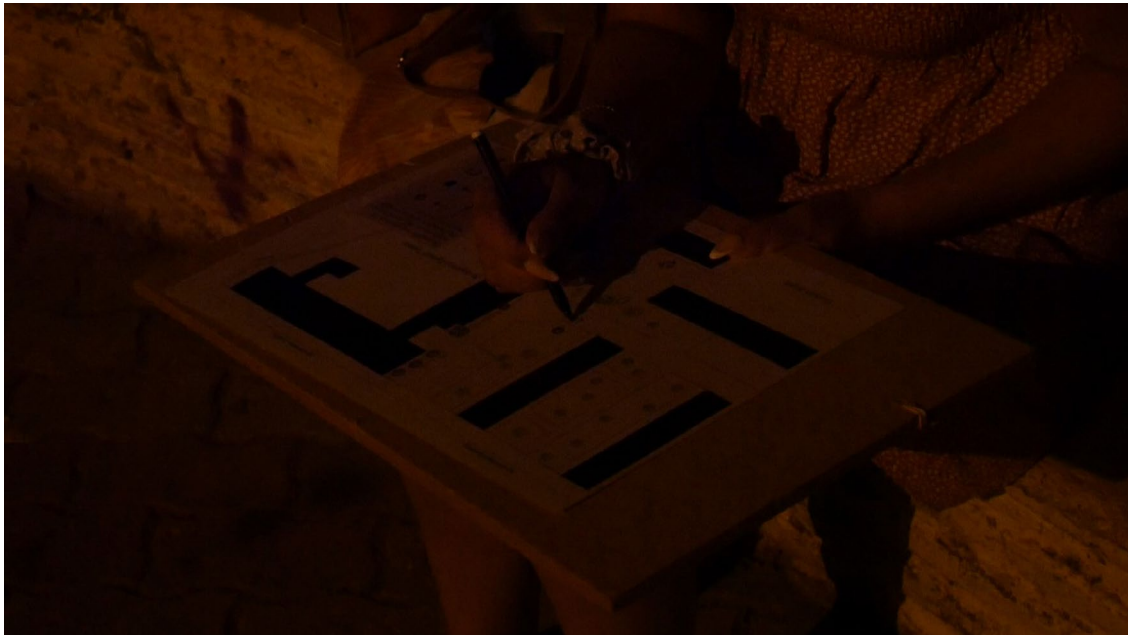

Επιθυμίες

Θέλουν να συνεισφέρουν σε μια συνεργασία μαζί μας ώστε να βρεθούν τρόποι οι ιστορία τους, η ιστορία των οικογενειών των γειτόνων και της γειτονιάς τους, να αντανακλάται στον δημόσιο χώρο.

Πολλές/πολλοί κάτοικοι έθεσαν το θέμα της ελλιπούς ύδρευσης των φυτών και την ανάγκη άρθρωσης και τέτοιων απλών και πρακτικών αιτημάτων προς την πολιτεία

Κυρία Βούλα

το επόμενο να γίνει στη πλατεία Ηρώων

Νίκος Γ

Οι υποδείξεις μου είναι στα πλαίσια της τοπικής ανάγκης βάση του Σχεδίου Ανάλογης Παρέμβασης θα μπορέσουν να γίνουν και οι άλλες περιοχές με το βλέμμα να γίνει κάποια τελική μελέτη για να υποβληθεί στο Δήμο με την προοπτική της υλοποίησης . Υπάρχουν χώροι που έχουν γκαζόν, χώμα δέντρα και είναι ... να περπατήσει κάποιος . Απλώς δεν έχουμε δώσει την σημασία που πρέπει. Ειδικά στο ταύρο που έχουμε την ευκαιρία.

να ενισχυθεί ο φωτισμός , να ενισχυθεί το πράσινο

κ. Μαρία, Κάτοικος πολυκατοικίας

Το καλύτερο θα ήταν αυτό που προτείνετε, ο κήπος, όχι κάποιο κτήριο αποθήκη έχουμε τέτοιο στο μπλακσετ
Ενοχλούν οι γυναίκες που συναντιούνται εδώ θα ήθελα περισσότερη ησυχία

Αφροδίτη, Μητέρα,

Δεν μπορεί να κυκλοφορήσει μια γυναίκα με καρότσι είναι άθλια τα πεζοδρόμια

Ελισάβετ

Το πρόβλημα που θέτει η κυρία και το γεγονός ότι είναι ελεύθερος χώρος όλος αυτός, πως θα γίνει να χωρέσουν όλοι
μαζί, ένα πάντρεμα, μια συμπεριληπτική κατάσταση.

Συμπεράσματα

_ Ο κάδος θα ήταν προτιμότερο 'να αλλάξει χρήση καθώς δε θα ήταν όμορφο στη καθημερινότητα να το συναντάς
και να σου θυμίζει τη φυλακή.

- Οι γλάστρες θα μπορούσαν να επενδυθούν με κάποιο ξύλο ίσως ώστε να είναι συμβατές με την αισθητική του
χώρου. Ίσως αυτό το υλικό θα μπορούσε να ήταν κάποιο ηχοαπορροφητικό υλικό για το λόγο ότι στο πεζόδρομο
δημιουργείται αρκετή οχλοβοή απο τα παιδιά που παίζουν . Βέβαια δε θα ήταν αρκετό να μπει μόνο στις γλάστρες,
θα μπορούσε να τοποθετηθεί και στις όψεις του κτηρίου ώστε να μη δημιουργείται αντήχηση από τη μία επιφάνεια
στην άλλη.

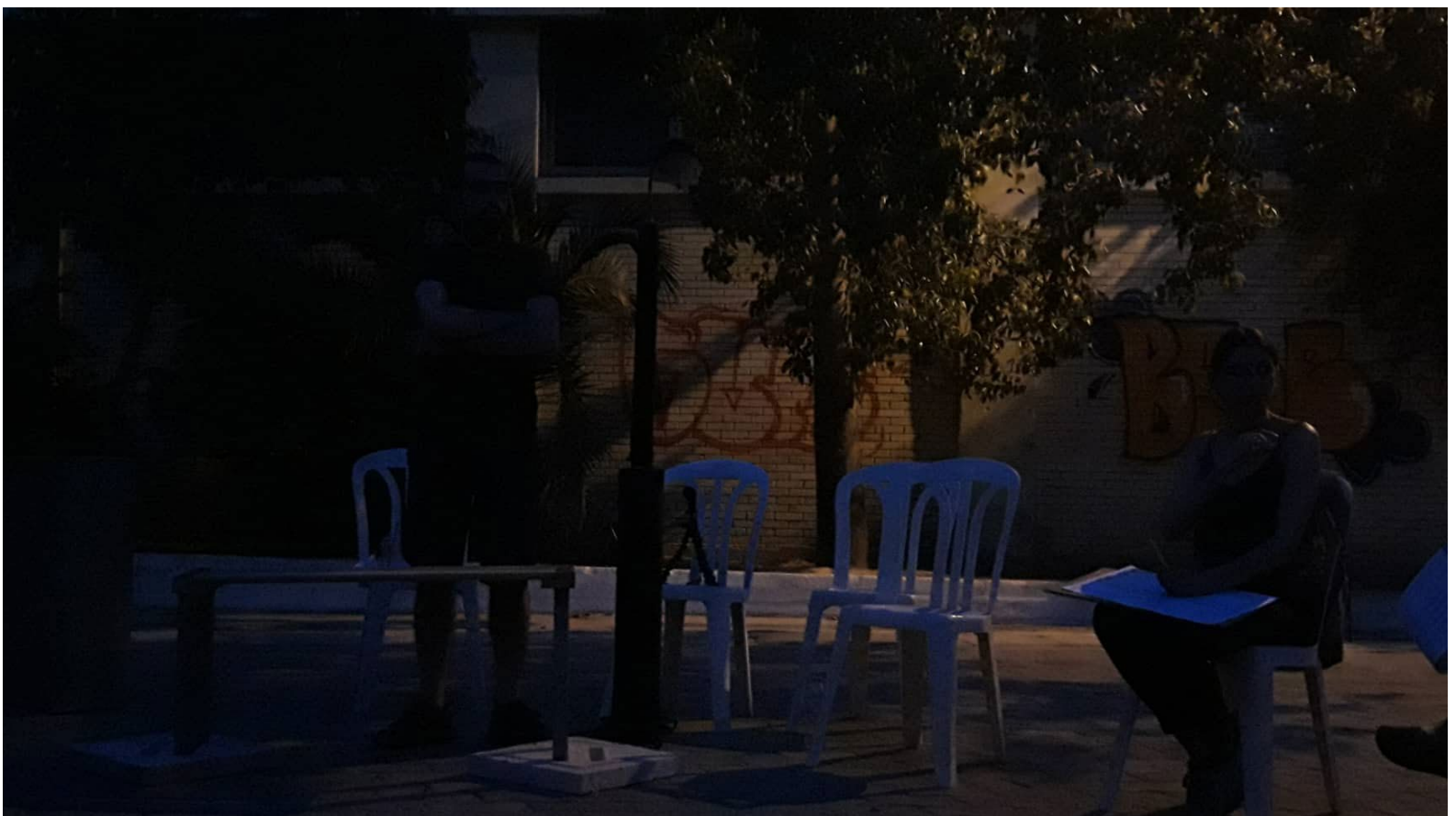

Μερική Απομαγνητοφώνηση της συζήτησης

κ.Μαρία : «και που έχουμε πράσινο, δε το φροντίζει κανείς, όλο χώμα είναι, πατάνε πάνω και δε φυτρώνει τίποτα»

Ελισάβετ : το περίγυρο χώρο των πολυκατοικιών είναι υπόθεση του δήμου, αφού δε κάνει κάτι, δε μπορούμε εμείς, βάλτε και εσείς, μια βουκαμβίλια, κάτι

κ. Μαρία, να γίνει κήπος όχι να μπαίνουν μέσα τα πρεζάκια, στα θαμνάκια...

Ελισάβετ : κήπος με κηπευτικά! μια τυπική περιφραξη για τα σκυλιά,

κ.Μαρία : αυτά τα δένδρα, είναι αμαρτία να κοπούν

Ελισάβετ : Δε θα κοπούν, απο αυτήν την ελιά μπορείς να βγάλεις, 10 κιλά λάδι,

[..]

Α.Σ. Διαφορές των δημόσιου χώρου του Ταύρου σε σχέση με άλλες περιοχές στην Αθήνα

κ.Μαρία : Η διαφορά του είναι οι πεζόδρομοι, και οι μεγάλες αποστάσεις, δεν υπάρχουν σε άλλες γειτονιές Πετράλωνα, Καλλιθέα, αλλά το κυριότερο οτι δε παίρνάν αυτοκίνητα. Αυτό είναι βασικός λόγος για τους γονείς για να μην ανησυχούν για τα παιδιά, να τα αφήνουν ελεύθερα να τρέξουνε για να μη τα χτυπήσει κανα αμάξι

Α.Σ : Σπανίζει να υπάρχουν δημόσιοι χώροι πεζόδρομοι

κ.Μαρία : Ναι ναι

κ.Νίκος : Είχα πάει στα Τρίκαλα, που τη θεωρώ μια πόλη υπόδειγμα για να κυκλοφορεί ο πεζός στον αστικό ιστό, τη βοηθάει το ποτάμι που υπάρχει, πέρα αυτού, έχουν υπάρξει κομμάτια στον αστικό ιστό, που βοηθάν το πεζοπόρο να καθήσει, να ξεκουραστεί να μπορεί να καθίσει σ'ένα παγκάκι ωραίο κλπ. Στο μεσολλογγί για παράδειγμα που έχει ένα σωρό κήπους που είναι πάρα

πολύ ωραίο. Εδώ στο Ταύρο τυχαίνει λόγω της κατασκευής των πολυκατοικιών και των κενών που υπάρχουν, να υπάρχουν δέντρα ενώ σε άλλες περιοχές δεν υπάρχουν. Θυμάμαι πως είχε γίνει ολόκληρη φασαρία στα Πατήσια για εκείνο το περίφημο Αλσύλλιο να μη το αποψιλώσουν να το κάνουν υπόγειο γκαράζ. Εδώ στο ταύρο έχουμε τέτοιους χώρους που θα μπορούσαμε άνετα να τους διαμορφώσουμε για να είναι ευχάριστοι προς τον δημότη. Άκουγα πριν τη κυρία που έλεγε για το γκαζόν, είναι γεγονός διαχρονικά ότι η υπηρεσία πρασίνου χωλαίνει, όχι μόνο εδώ και σε άλλα σημεία. Την άλλη φορά έγιναν παράπονα από τους δημότες για το τσεκούρωμα των δένδρων. Εγώ δε λέω οτι δεν υπάρχει καλή πρόθεση απο το δήμο, υπάρχει καλή πρόθεση. Απλά δεν έχουμε δώσει τη σημασία που πρέπει για να μπορούμε να κάνουμε βιώσιμη την λειτουργία του εξωτερικού χώρου στις διάφορες περιοχές και ειδικότερα στο Ταύρο που έχουμε την ευκαιρία να το κάνουμε. Απλά δεν έχει γίνει λόγω αδιαφορίας και διάφορων λόγων. Το ζήτημα είναι ότι σε διάφορα σημεία πρέπει να αυξηθεί ο φωτισμός λόγω της εγκληματικότητας που αυξάνεται λόγω του σκοταδιού και συγχρονισμός να παίρνει θάρρος ο δημότης να μπορεί να κάθεται στο δημόσιο χώρο, ειδικά τώρα το καλοκαίρι για να δροσίζεται κτλπ. κι αλλά μπορώ να πω αλλά δε θέλω να μακρηγορήσω.

Α.Σ. : εντάξει θα κάνουμε κι άλλες κουβέντες μην ανησυχείτε. Τώρα από τι έχω δει η πλατεία αυτή είναι κυρίως για παιχνίδι, θα μπορούσε να περιλαμβάνει κάποια άλλη λειτουργία αυτός ο δημόσιος χώρος, κάποια άλλη χρήση ; κάποιο κοινωνικό οίκημα ;

Κ.Μαρία : Δε νομίζω, να μπορεί να χωράει κάποιο οίκημα για κάποιο λόγο. Δε νομίζω ότι είναι τόσο απλό πολεοδομικά.

Α.Σ. : Θα μπορούσε να υπήρχε μια μικρή αποθήκη ούτως ώστε εκεί μέσα να μπορεί να έχει κάποιο εξοπλισμό για προβολές πχ.

κ.Μαρία : Έχει στο γήπεδο μπάσκετ,

Α.Σ :αυτό το χώρο το χρησιμοποιείτε;

Ναι φυσικά, Παλιότερα κάναμε προβολές. Εγώ θεωρώ ότι αυτή η ιδέα με το κήπο, και να βάλετε καλλωπιστικά δέντρα είναι το καλύτερο που θα μπορούσε να γίνει

Κ. Μαρία : Θα μπορούσαν να αλλάξουν τα δάπεδα. Τα δάπεδα είναι σχετικά πρόσφατα αλλαγμένα, δεν είναι 10ετίας, είναι φροντισμένα.

Α.Σ: Ασπασία της να πεις εσύ την επόμενη ερώτηση, καλύτερα να μη τη πω εγώ.

Α.Κ. : Ας τη πει η Δήμητρα

Α τις εμποδίζουμε, (ΣΣ. τις γυναίκες με τα παιδιά που κανονικά θα καθόντουσαν εκεί που στήσαμε το εβεντ)

Κ.Νίκος: Όχι δεν υπάρχει θέμα,

Α.Σ. Να πω να τους δώσω γιατί μπορεί να θέλουν ειδική μεταχείριση.

Ν.Γ. Τι σου είπαν;

Α.Σ :«Ευχαριστούμε πολύ»

Κ. Μαρία : Εγώ σα κάτοικος ενοχλούμαι πάρα πολύ με τα παιδιά, κάνουν πάρα πολύ φασαρία, παιδιά είναι το καταλαβαίνω άλλα ενοχλούμαι , δε το σκέφτεται καμία γυναίκα που έρχεται εδώ και τα αφήνουν εδώ. Αν ερχόντουσαν στο δικό σας σπίτι κάθε μέρα και είχατε αυτή την ιστορία πως θα νιώθατε. Επίσης αυτός ο χώρος ήταν παλιά χώρος των πολυκατοικιών. Δε θεωρείται δημόσιος χώρος για τους πάντες. Ήταν χώρος για τις πολυκατοικίες, άρα εν μέρει δε μπορώ να αποκαλέσω δημόσιο χώρο όπως μια πλατεία, πχ στην Αγια Σοφία.

Α.Σ. : Εντάξει δεν είναι προέκταση της ιδιοκτησίας ας πούμε,

Κ.Μαρία : Ιδιοκτησίας δεν ήταν αλλά συνήθως ήταν χώρος που ήταν οι πολυκατοικίες

Α.Σ. Πως θα μπορούσατε να συνυπάρχετε με τα παιδιά;

κ. Μαρία : Δε μπορούμε

Α.Σ. : Καθόλου ;

Κ. Μαρία : Ο μόνος τρόπος είναι να βάλετε παρτέρια και φυτά, που ήταν η αρχική του κατάσταση.

Α.Σ. οτι αυτό θα μειώσει το θόρυβο ; θα συνεχίσουν να παίζουν

Κ.Μαρία : αυτό θα ελλατώσει τα παιδιά

Α.Σ. και τα παιδιά κάπου πρέπει να πάνε όμως

Κ.Μαρία να ανοίξουν οι χώροι των παιδικών χαρών, που ήταν χρόνια κλεισμένοι. Έχουμε 2 παιδικές χαρές οι οποίες έχουν συγκεκριμένες άδειες λειτουργίας από τις 5 μέχρι τις 9. Εκεί μια χαρά μπορούν να πάνε τα παιδιά να παίξουν

Αφροδίτη : Ως μητέρα, δυσκολεύομαι να κινηθώ με το καρότσι λόγω του ότι είναι κακά τα πεζοδρόμια

[..]









Κ. Μαρία : να υπάρχει τρόπος να ο περαστικός να μάθει για την ιστορία του τόπου χωρίς να θυμίζει φυλακή.

κ. Μαρία να δημιουργηθεί από το δήμο μια αίθουσα για την ιστορία του τόπου

κ.Νίκος : Υπάρχουν οι δυνατότητες οι κάτοικοι να βελτιώσουν το δημόσιο χώρο

κ. Βούλα : "Εγώ εμείνα παιδακι στις φυλακες, και είχαμε μια αυλάρα,

Κριτήρια επεξεργασίας και επισκόπηση επιλογών των σημείων που οι κάτοικοι τοποθέτησαν τα αντικείμενα αστικής επίπλωσης Ε1

-  Σε ποια σχέδια δημιουργούνται **κεντρικότητες** άρα ένταση κοινωνικότητας ;
-  Σε ποια σχέδια τα αντικείμενα τοποθετούνται σε **μη βατό** έδαφος ;
-  Σε ποια σχέδια τα αντικείμενα τοποθετούνται **αντιπαραθετικά** με την υφιστάμενη χρήση ;
-  Σε ποια σχέδια τα αντικείμενα **ενισχύουν** την υφιστάμενη χρήση ;
-  Σε ποια σχέδια προστίθενται **στάσεις** ;
-  Σε ποια σχέδια ενισχύονται οι **διελεύσεις** ;
-  Ποιες τοποθετήσεις τείνουν να μετατρέψουν τους χώρους από **εσωστρεφείς** σε **εξωστρεφείς** ;
-  Ποιες τοποθετήσεις διανθίζουν τους χώρους **διέλευσης** με χώρους **στάσης** ;

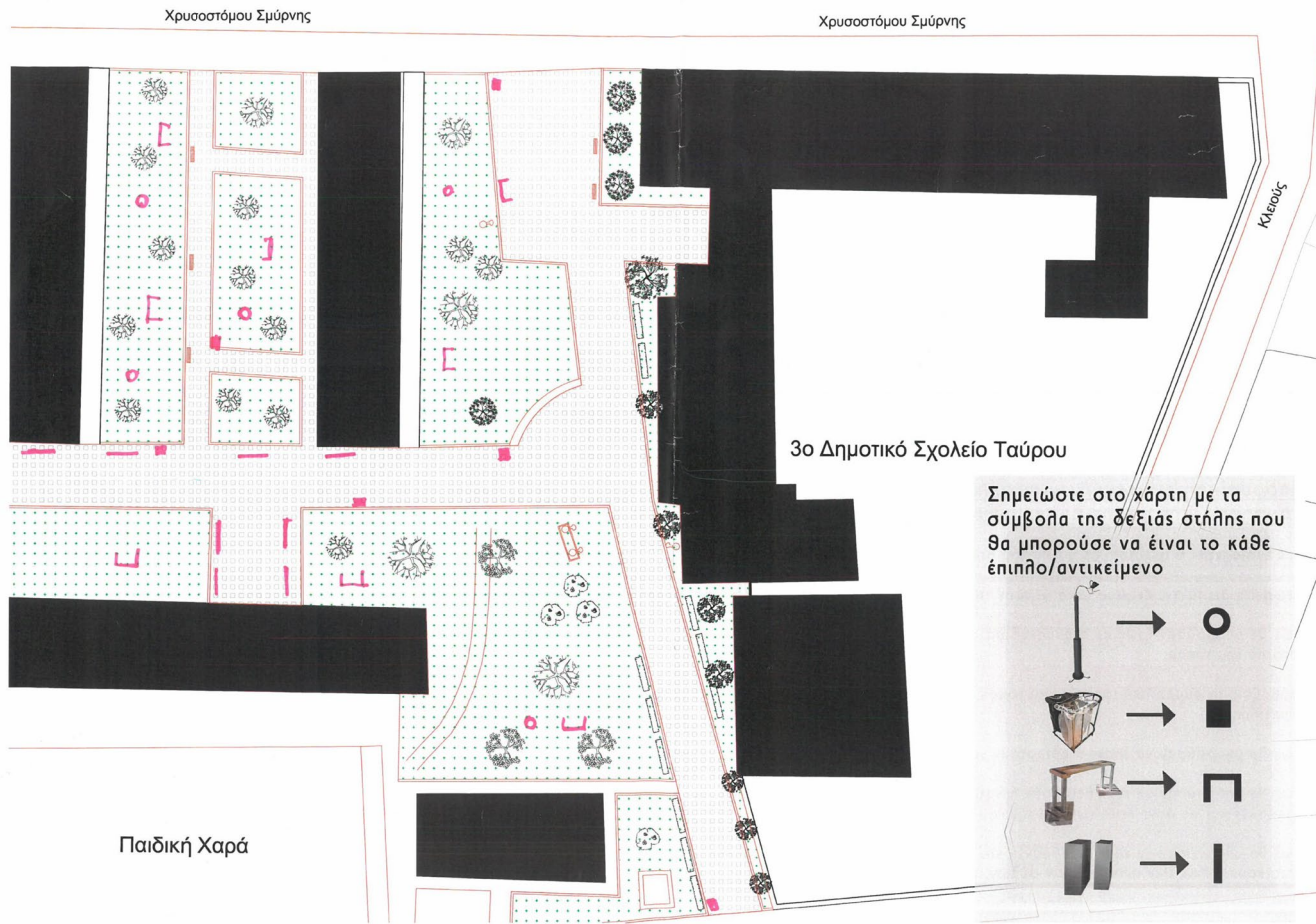

- αντιπαράθεση της υφιστάμενης χρήσης με τοποθέτηση καθισμάτων στα παρτέρια
- ενίσχυση της υφιστάμενης χρήσης στην είσοδο της πολυκατοικίας
- τοποθέτηση σε μη βατό έδαφος
- τάση μετατροπής του ενδιαμέσου χώρου σε εξωστρεφή
- προσθήκη στάσεων
- δημιουργία κεντρικότητας στην είσοδο της πολυκατοικίας επί της Διονυσίου Σολωμού

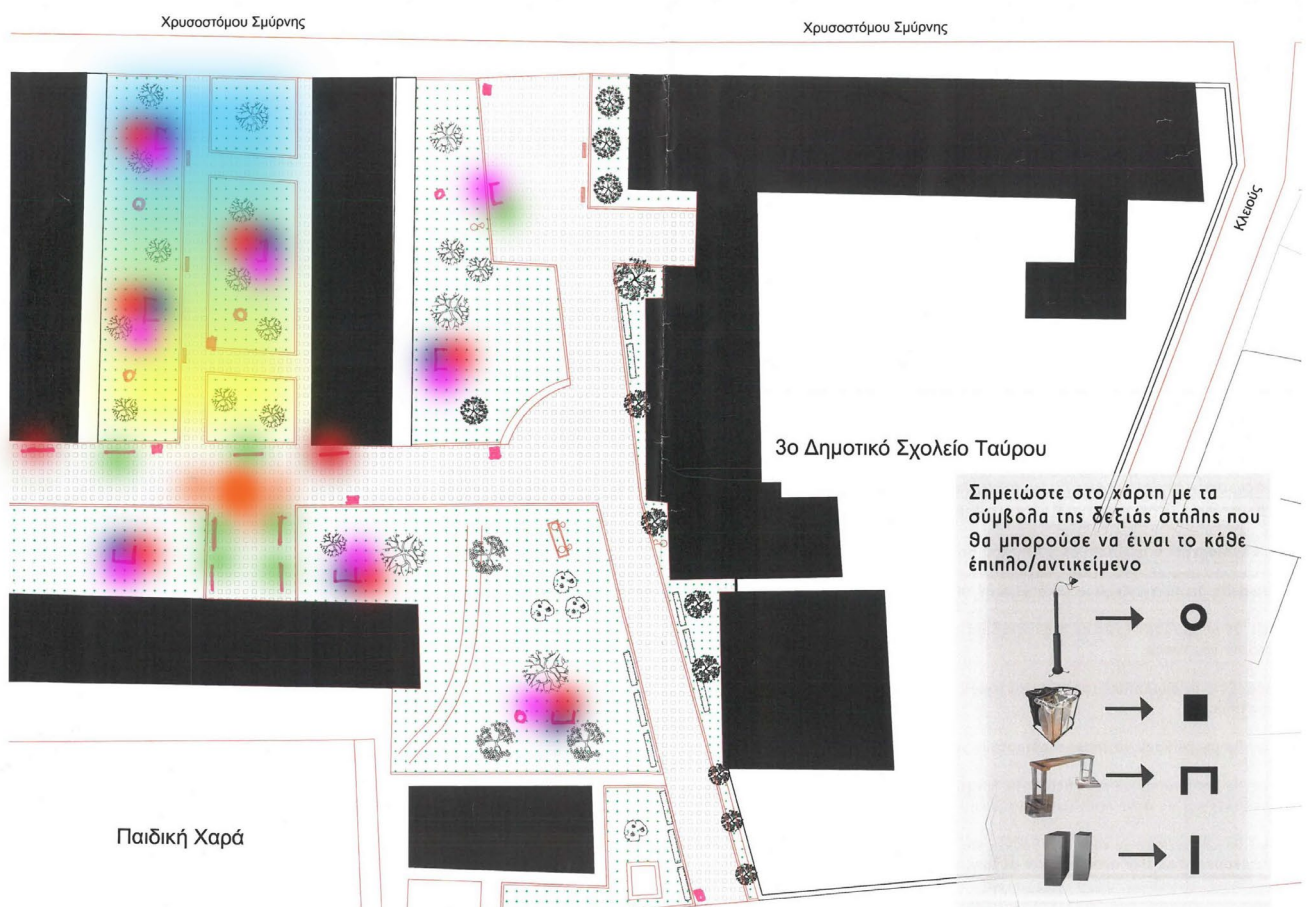

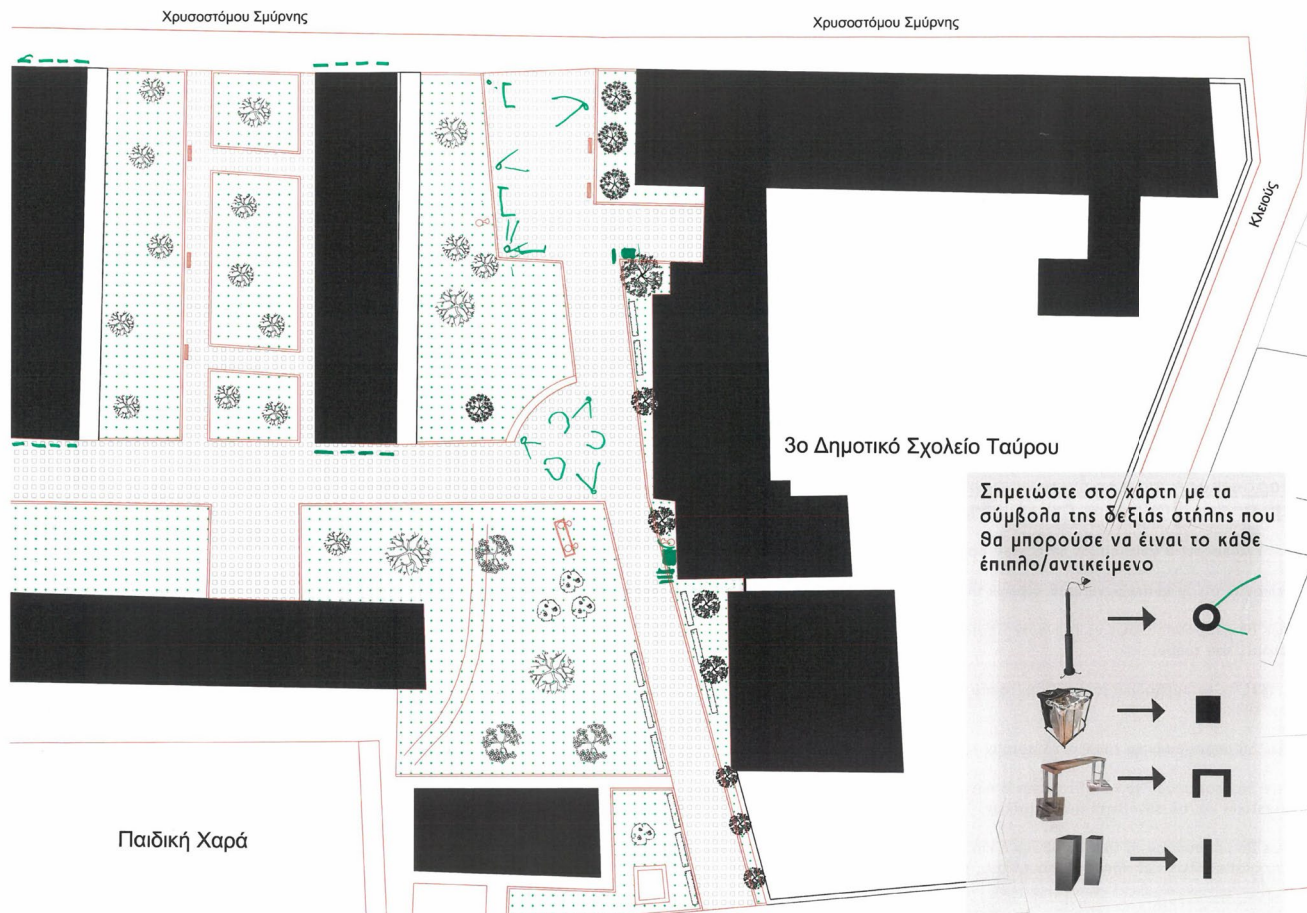

- αντιπαράθεση της υφιστάμενης χρήσης με φύτευση στις τυφλές όψεις των κτηρίων
- ενίσχυση της υφιστάμενης χρήσης στις διαπλατύνσεις του πεζόδρομου
- δημιουργία κεντρικότητας στο ημικύκλιο και στην έξοδο του σχολείου
- διάνθιση του χώρου διέλευσης με χώρους στάσεις
- προσθήκη στάσεων

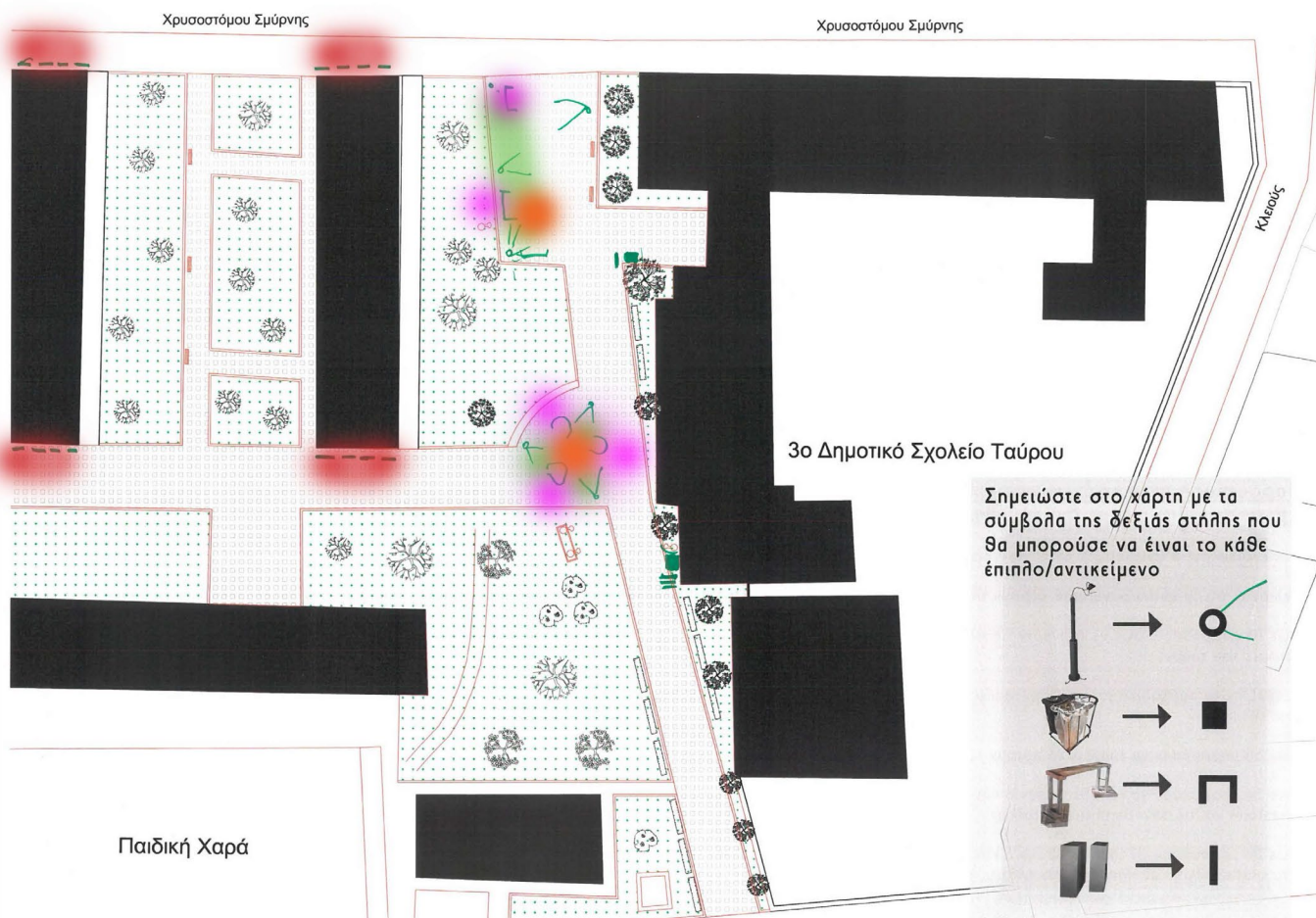

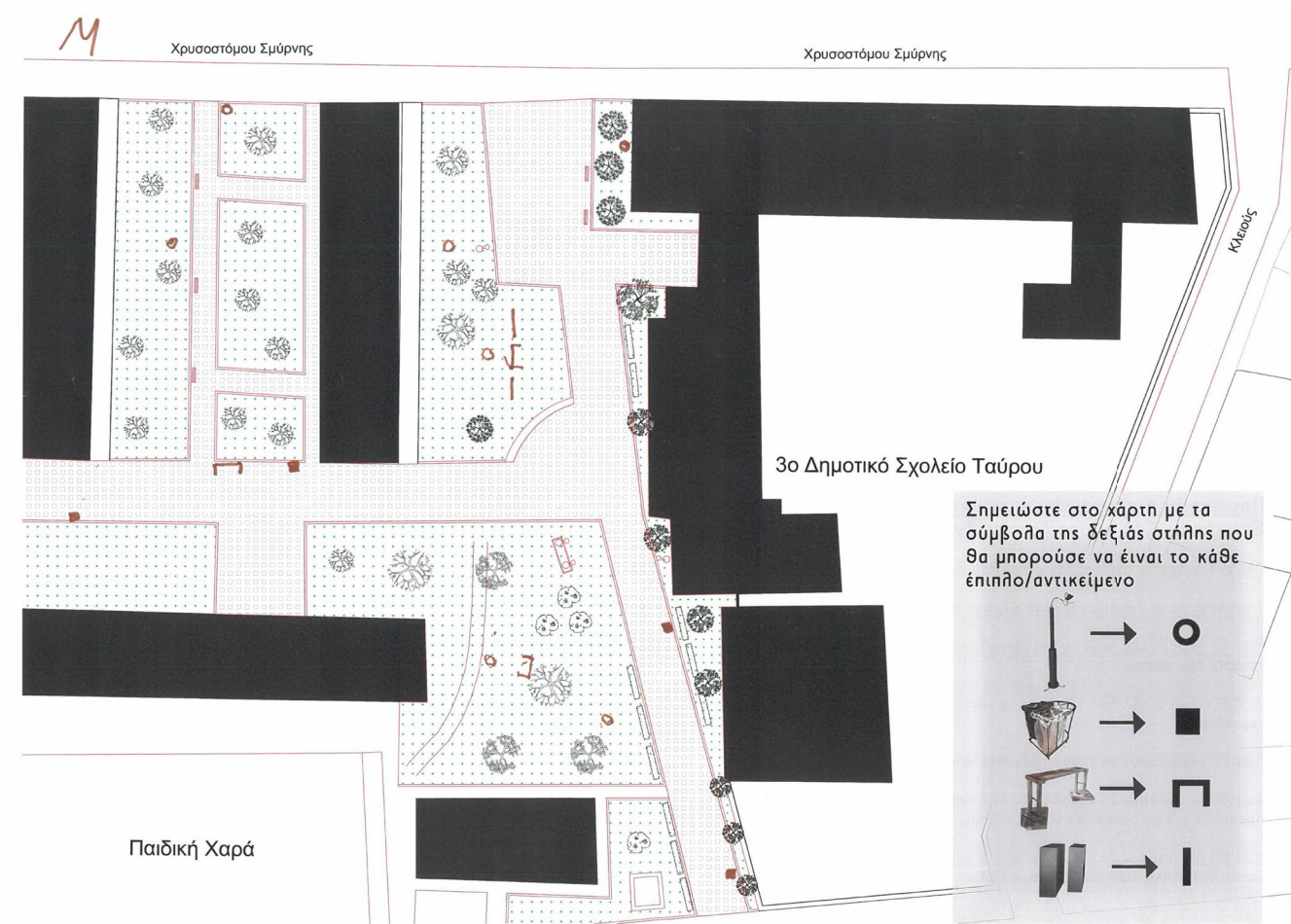

- αντιπαράθεση της υφιστάμενης χρήσης
- τοποθέτηση σε μη βατό έδαφος
- προσθήκη στάσης στη πολυκατοικία, στο ασύλλιο και στο παρτέρι
- τάση μετατροπής του ασυλλίου σε εξωστρεφή χώρο
- τάση διάνθισης του ασυλλίου με χώρους στάσης

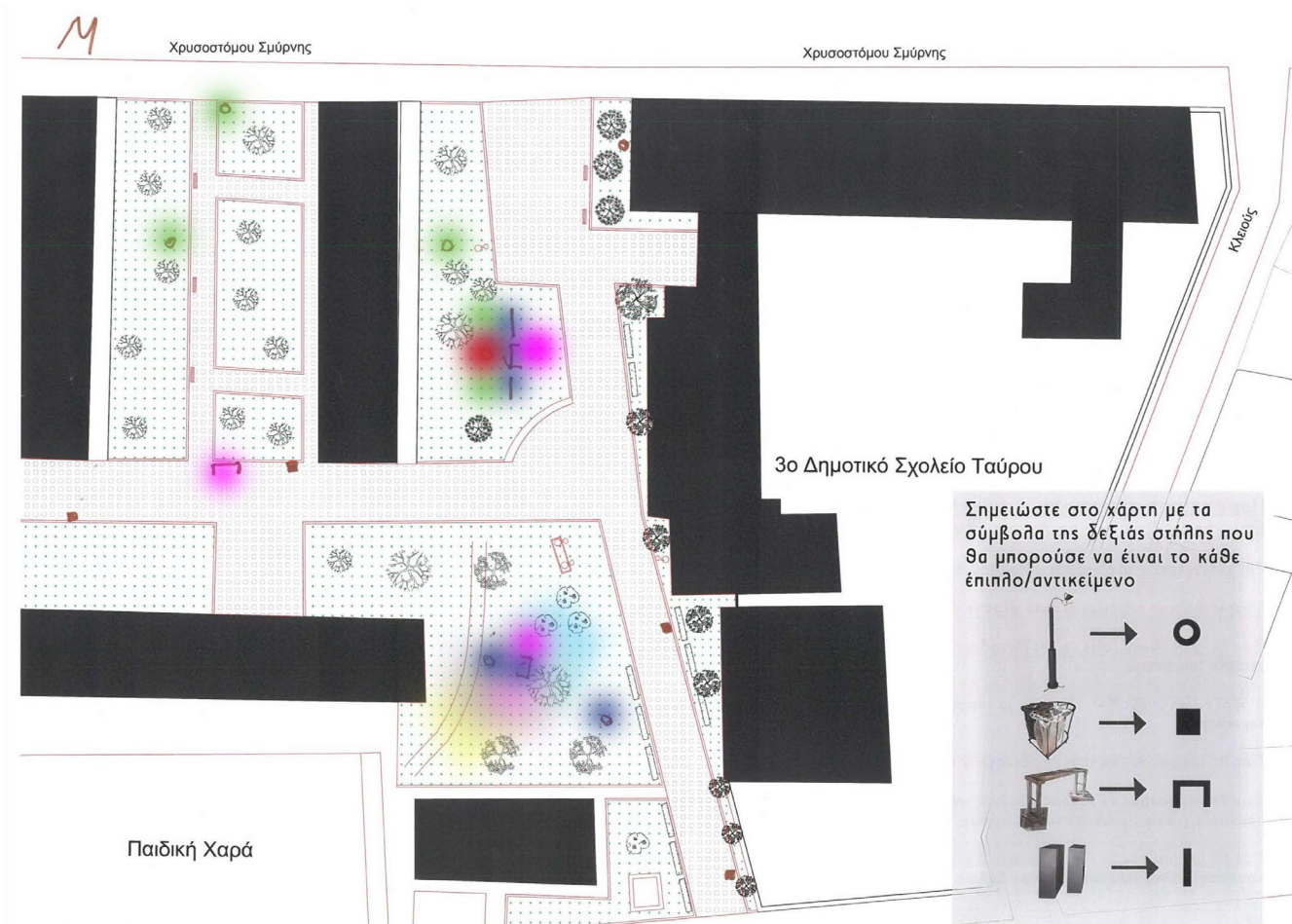

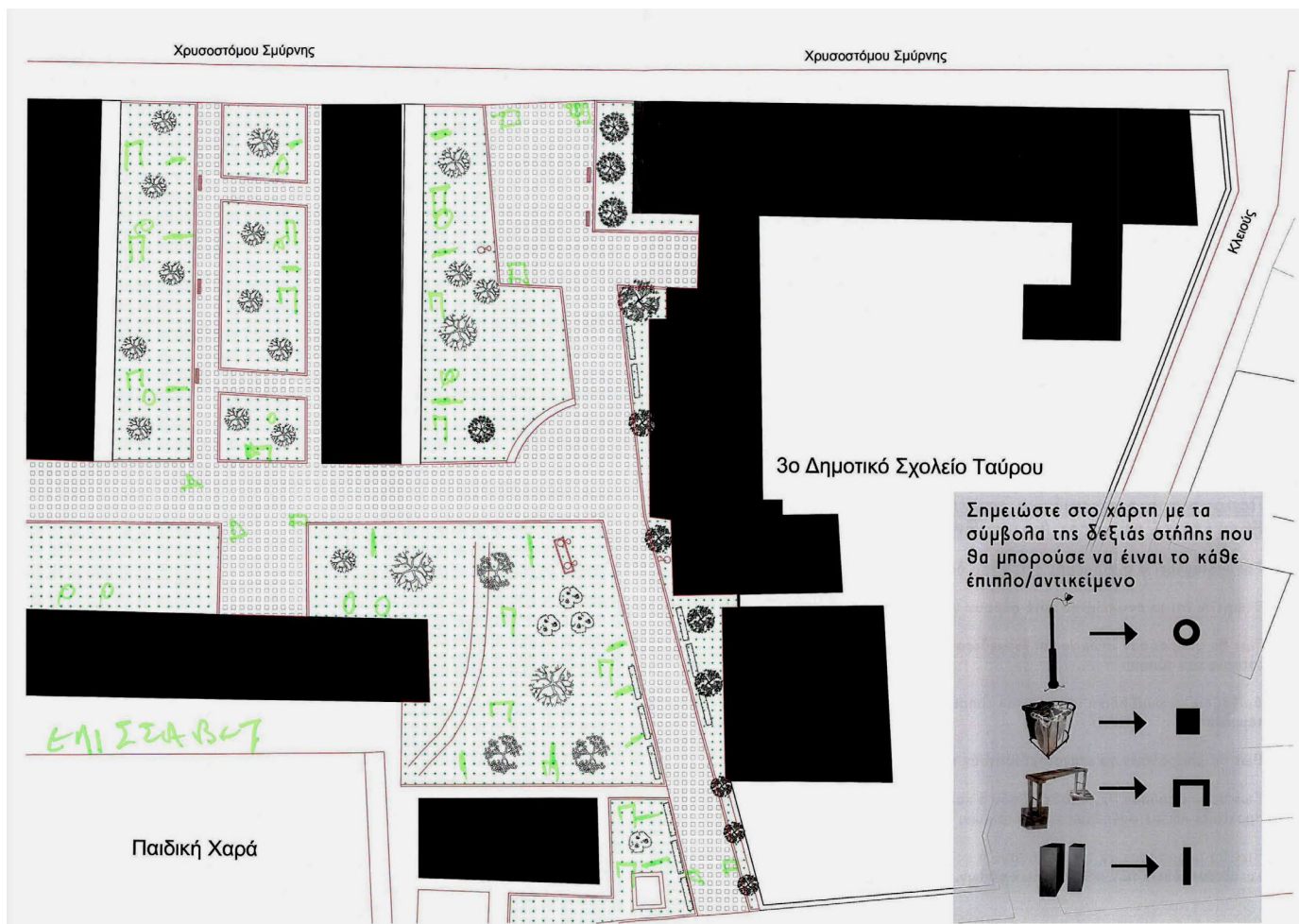



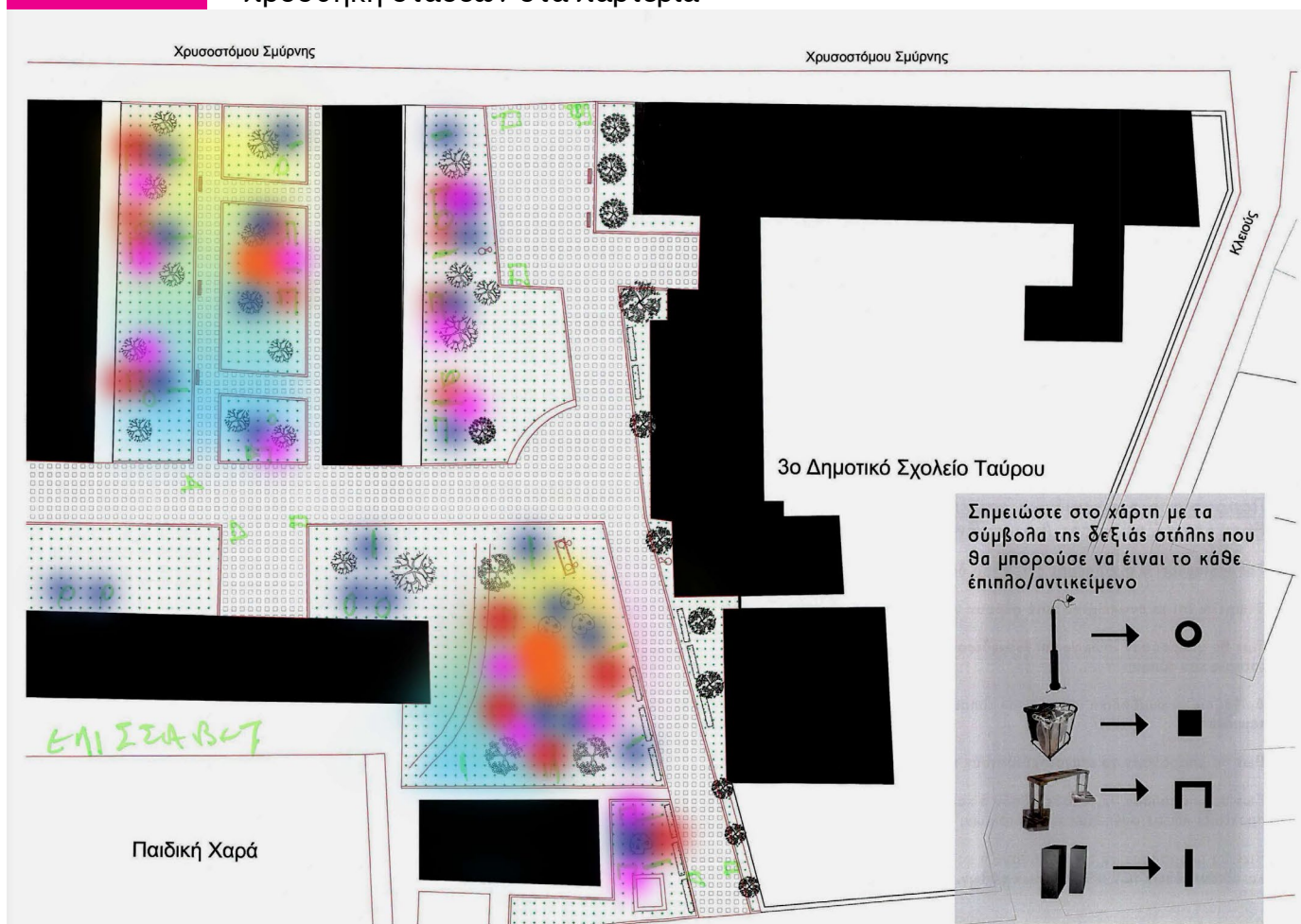

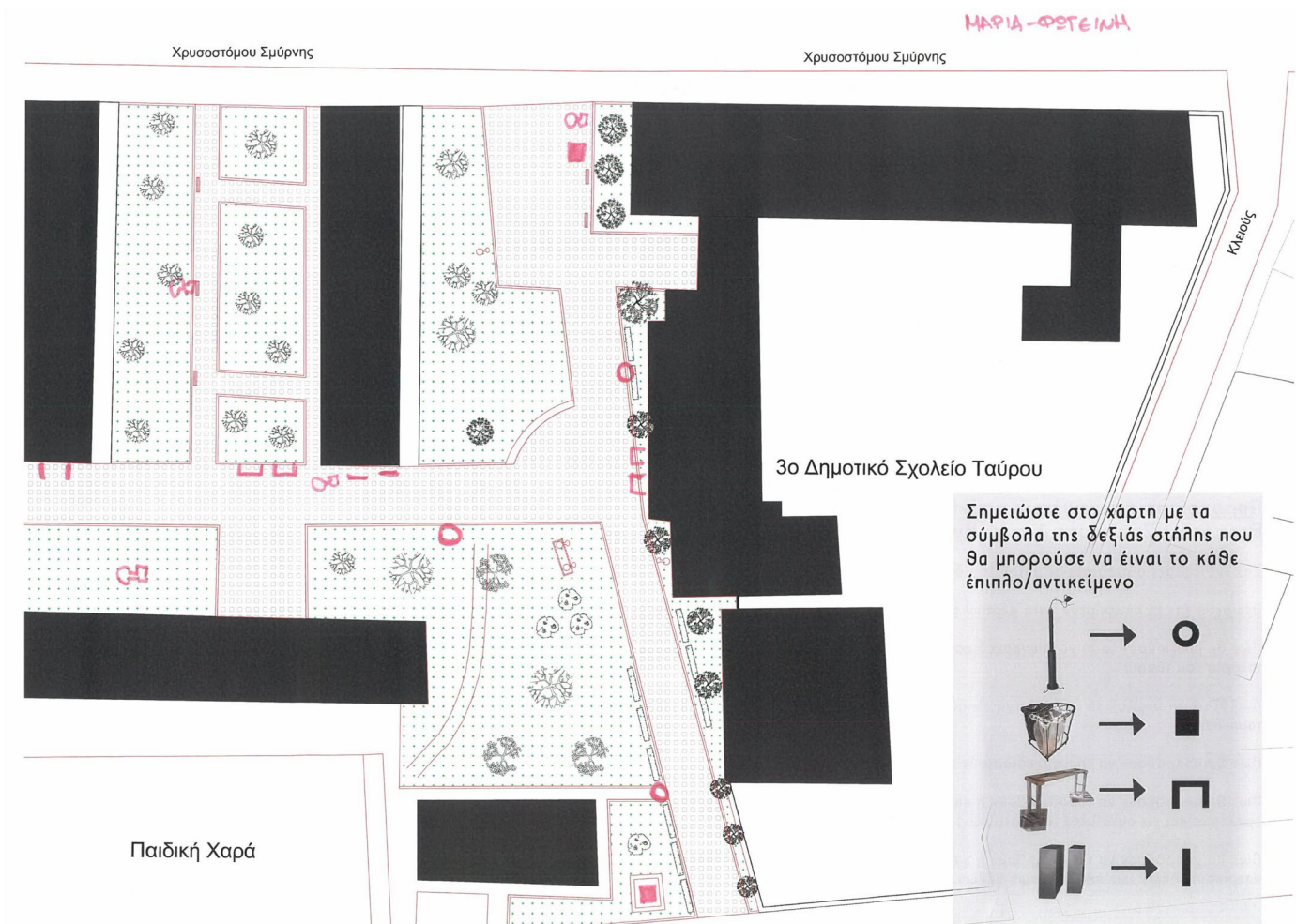

- αντιπαράθεση της υφιστάμενης χρήσης στον ενδιάμεσο χώρο της πολυκατοικίας και στο ασύλλιο
- τοποθέτηση σε μη βατό έδαφος
- μετατροπή σε εξωστρεφή χώρο του ενδιάμεσου χώρο και του αλσυλλίου
- δημιουργία κεντρικότητας στον ενδιάμεσο χώρο και στο ασύλλιο
- διάνθιση του αλσυλλίου με χώρους στάσης
- προσθήκη στάσεων στα παρτέρια





-  - διάνθιση του πεζόδρομου με χώρους στάσης
-  - ενίσχυση της υφιστάμενης χρήσης στο ημικύκλιο και σε άλλα σημεία
-  - τοποθέτηση σε μη βατό έδαφος
-  - δημιουργία κεντρικότητας στην είσοδο της πολυκατοικίας
-  - προσθήκη στάσεων στο ημικύκλιο
-  - αντιπαράθεση της υφιστάμενης χρήσης με φυτεύσεις στις νεκρές όψεις των πολυκατοικιών

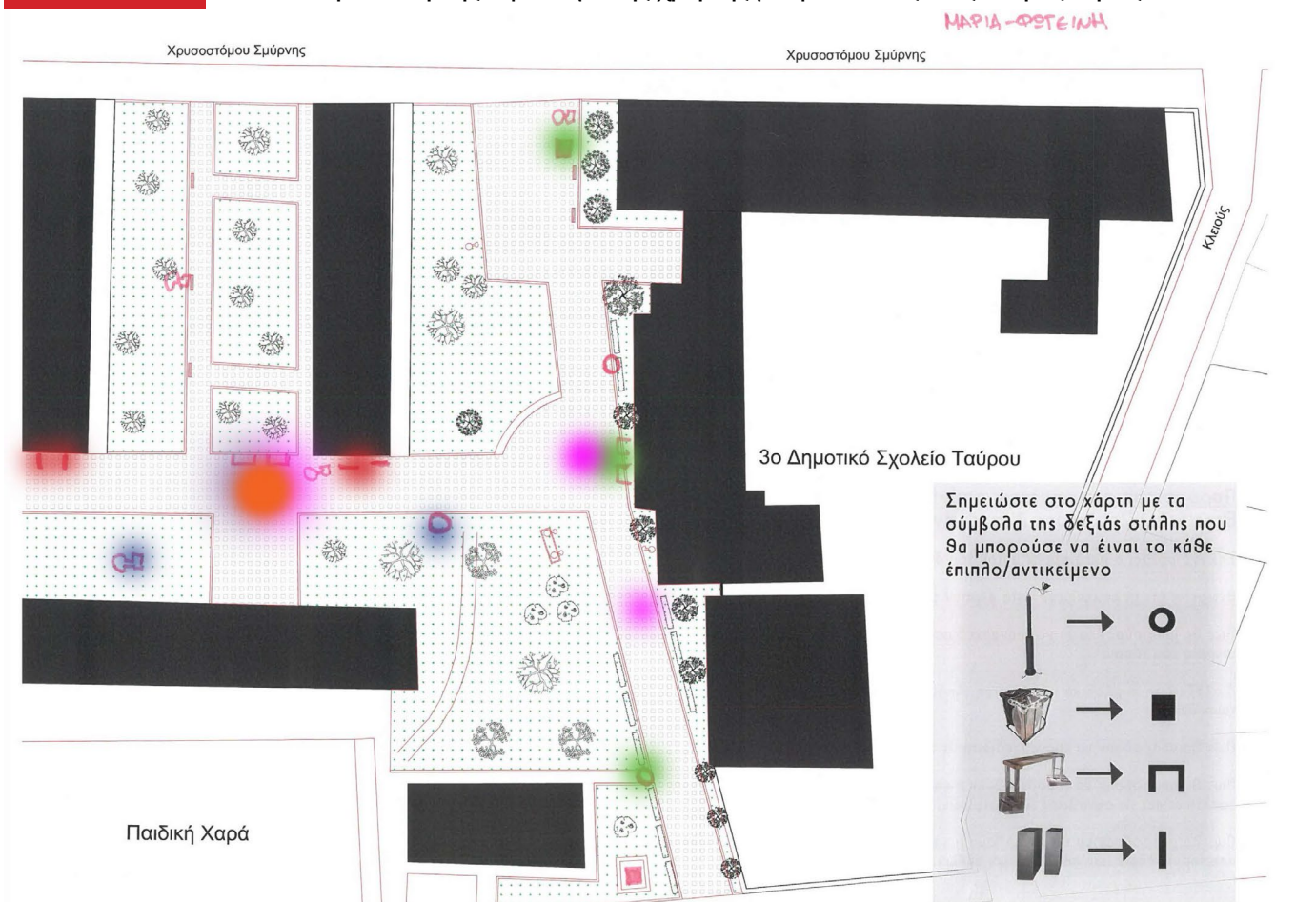



- προσθήκη στάσεων στο πεζόδρομο της Διονυσίου Σολωμού
- ενίσχυση της υφιστάμενης χρήσης έξω από το σχολείο και με φυτεύσεις σε υπάρχοντα παρτέρια
- διάνθιση του πεζόδρομου με χώρους στάσεις
- τάση μετατροπής του χώρου δίπλα από τη παιδική χαρά σε εξωστρεφή
- δημιουργία κεντρικότητας στην είσοδο του σχολείου



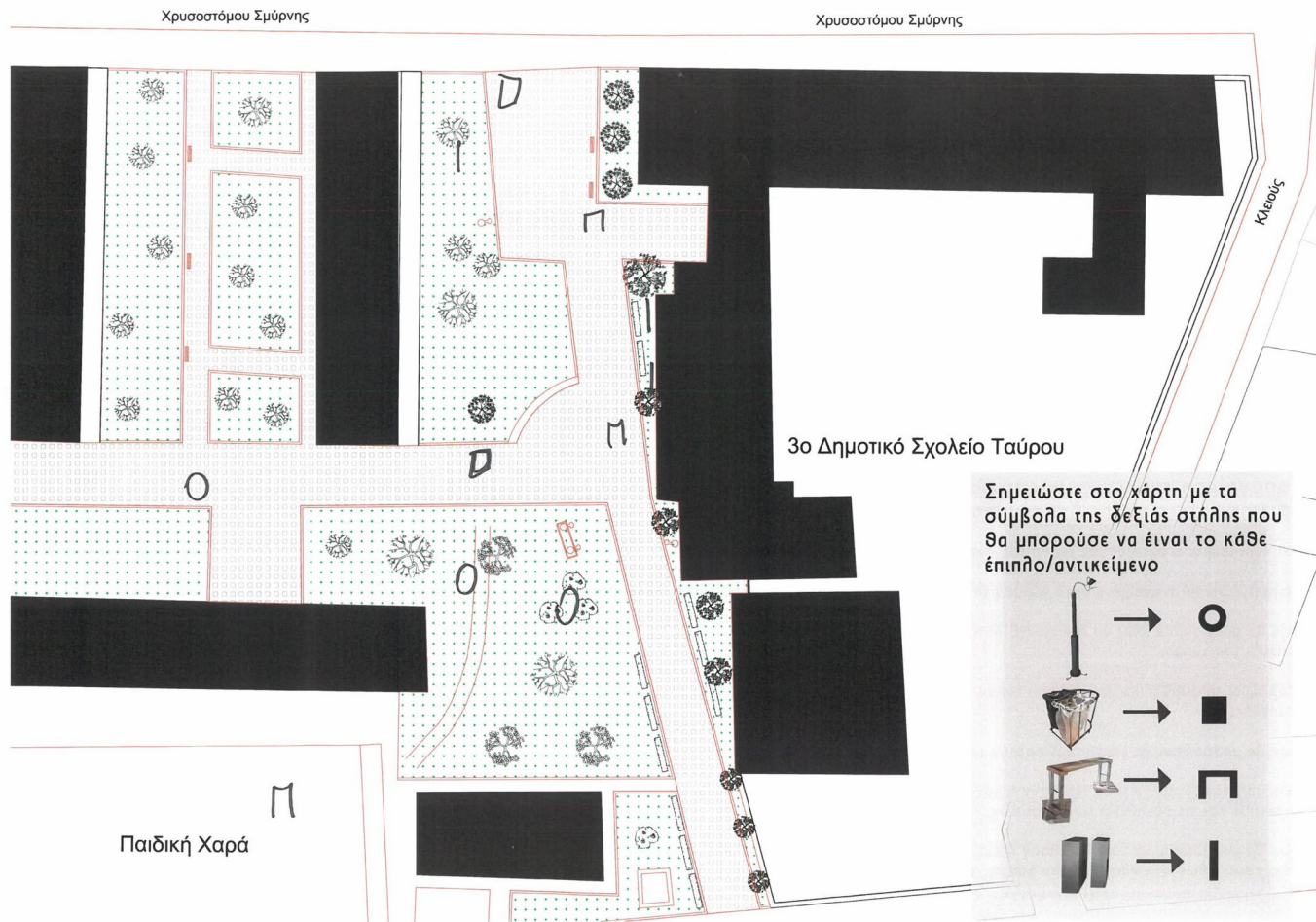

- ενίσχυση της υφιστάμενης χρήσης στο ημικύκλιο και στην είσοδο του σχολείου
- δημιουργία κεντρικότητας στην είσοδο του σχολείου
- τοποθέτηση σε μη βατό έδαφος
- ενίσχυση της διέλευσης μέσω των φωτιστικών
- Τάση μετατροπής του ασυλλίου σε εξωστρεφή χώρο μέσω της τοποθέτησης φωτιστικών
- προσθήκη στάσεων

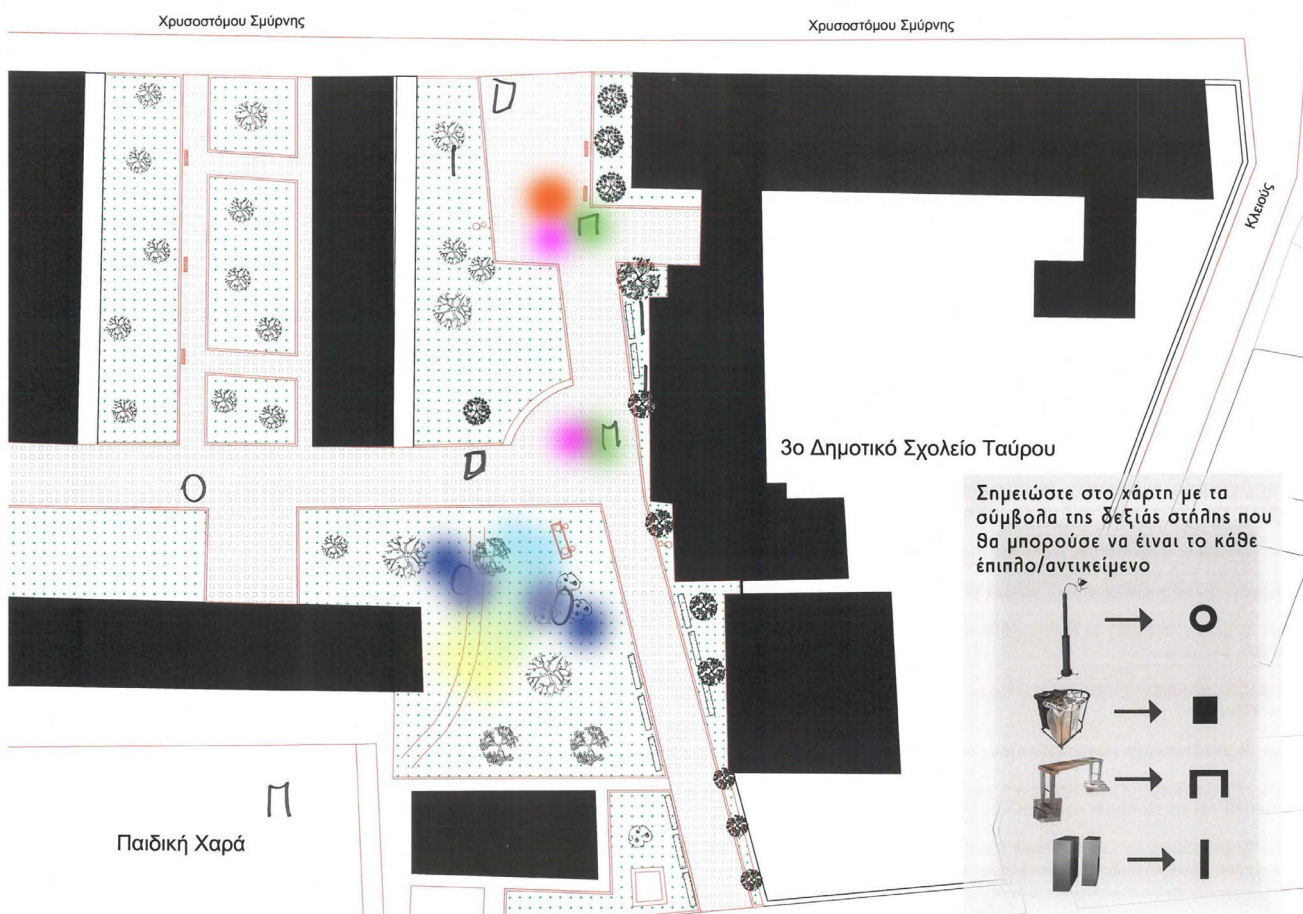

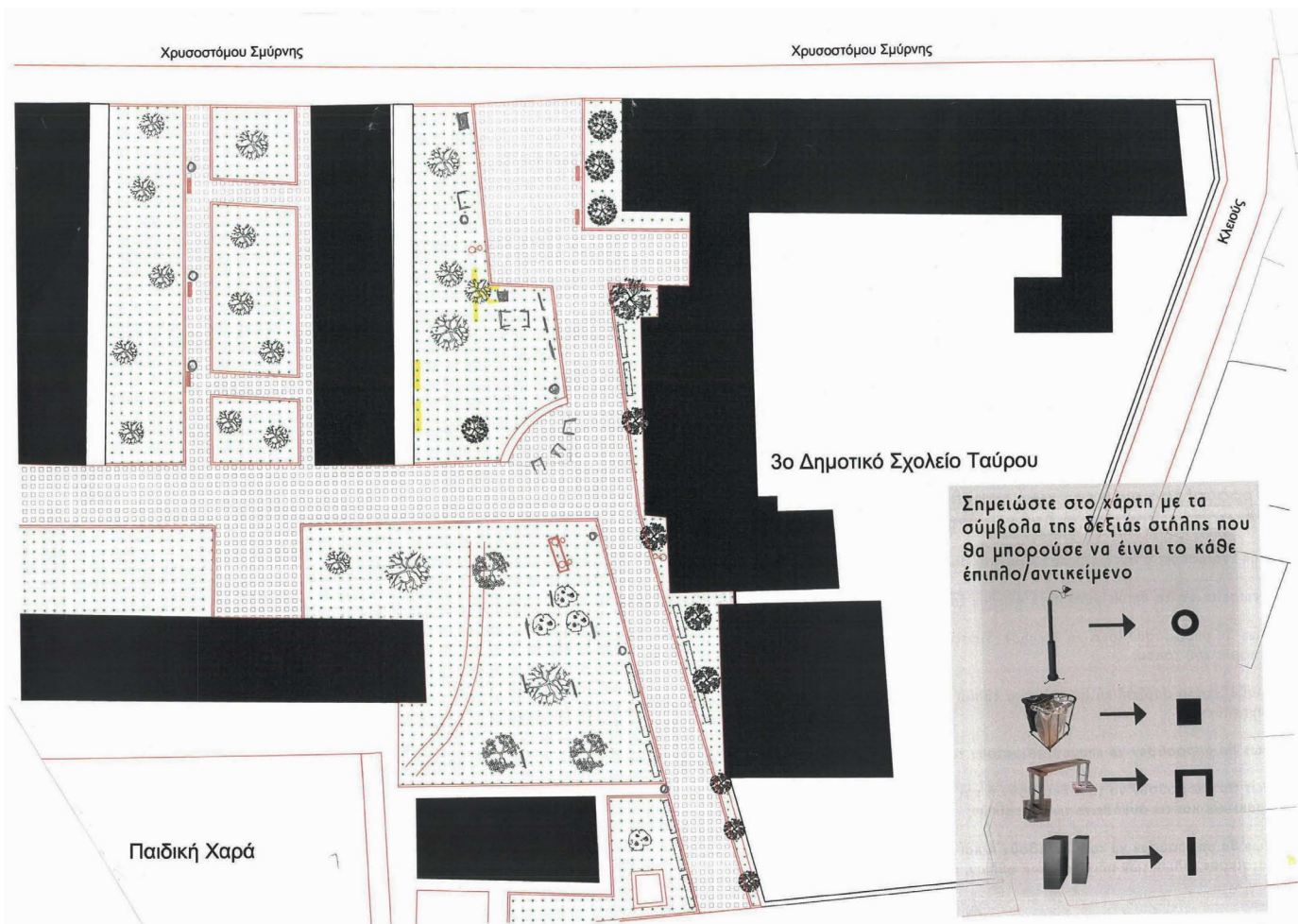

- τοποθέτηση σε μη βατό έδαφος
- ενίσχυση της υφιστάμενης χρήσης στο ημικόκλιο και στα παρτέρια με φυτεύσεις
- ενίσχυση κεντρικότητας
- αντισταθμιστική υφιστάμενης χρήσης με τοποθέτηση καθισμάτων στο παρτέρι
- προσθήκη καθισμάτων στο ημικόκλιο και στο παρτέρι



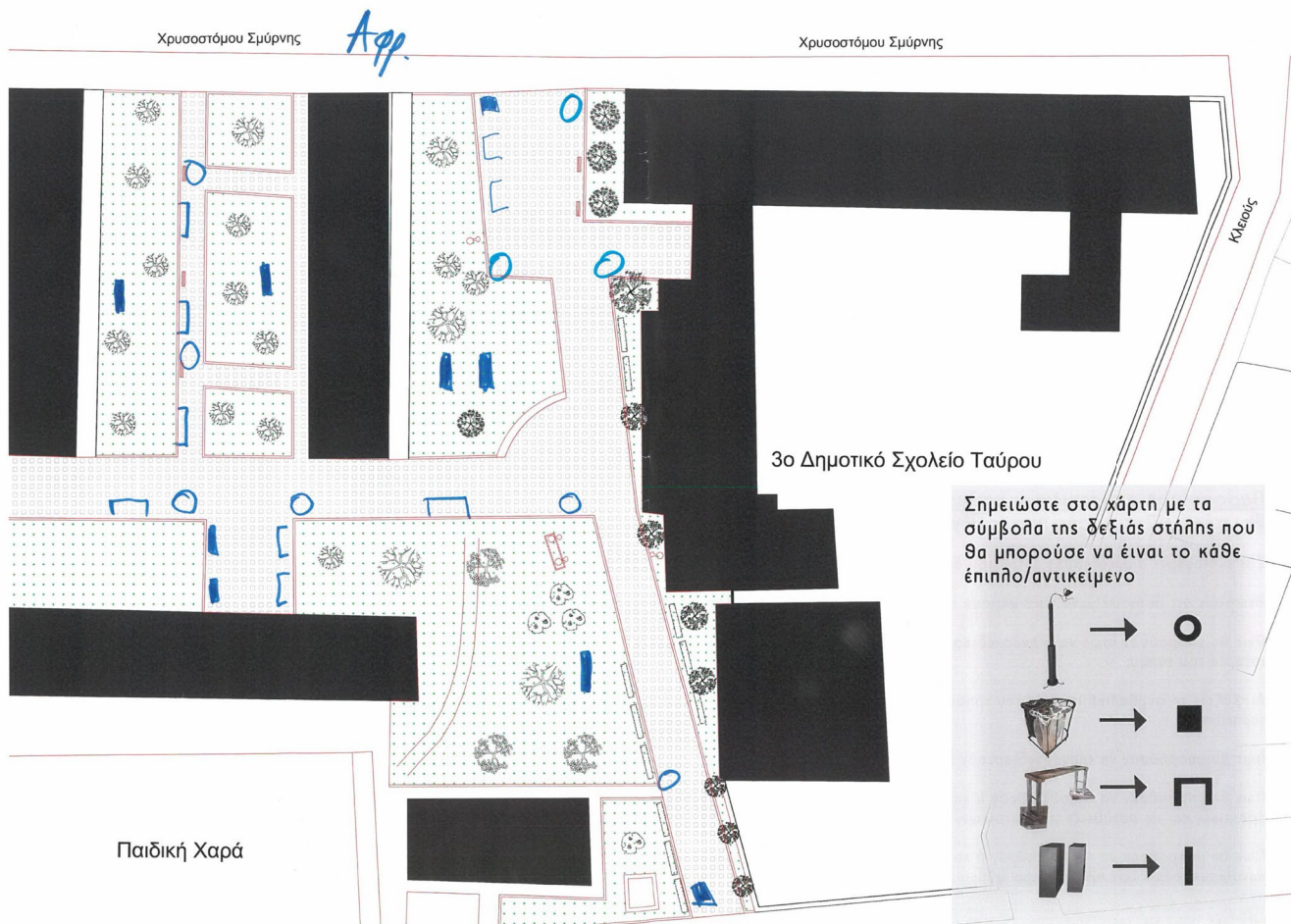

- προσθήκη στάσεων στο πεζόδρομο, στο πέρασμα, στο σχολείο και στη πολυκατοικία
- ενίσχυση της υφιστάμενης χρήσης έξω από το σχολείο και στον ενδιάμεσο χώρο των πολυκατοικιών
- τοποθέτηση σε βατό έδαφος
- μετατροπή σε εξωστρεφή χώρο του ενδιάμεσου χώρο
- τάση μετατροπής του πεζόδρομου απο χώρο διέλευσης σε χώρο στάσης
- ενίσχυση κεντρικότητας στην είσοδο του σχολείου και στην είσοδο της πολυκατοικίας

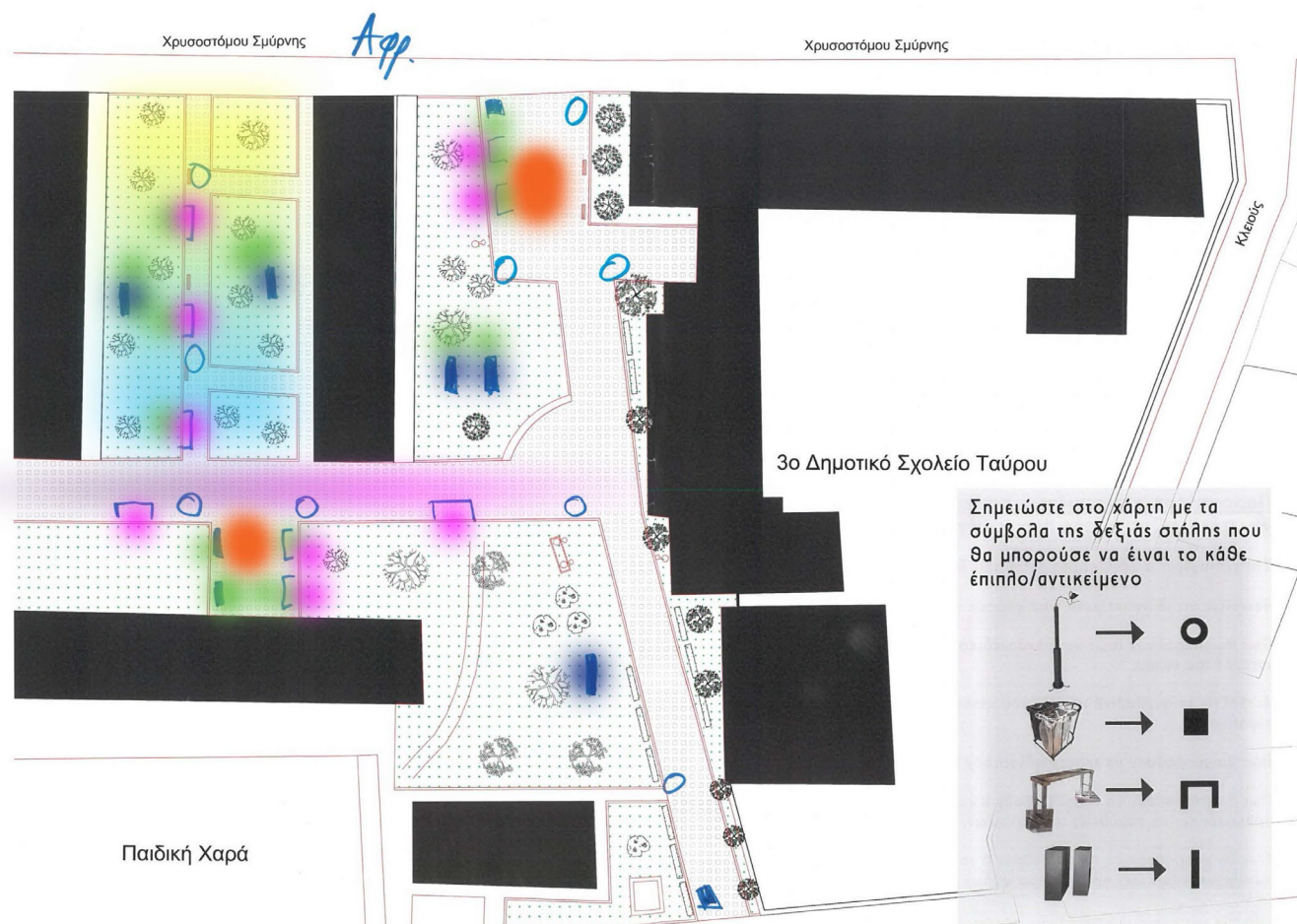

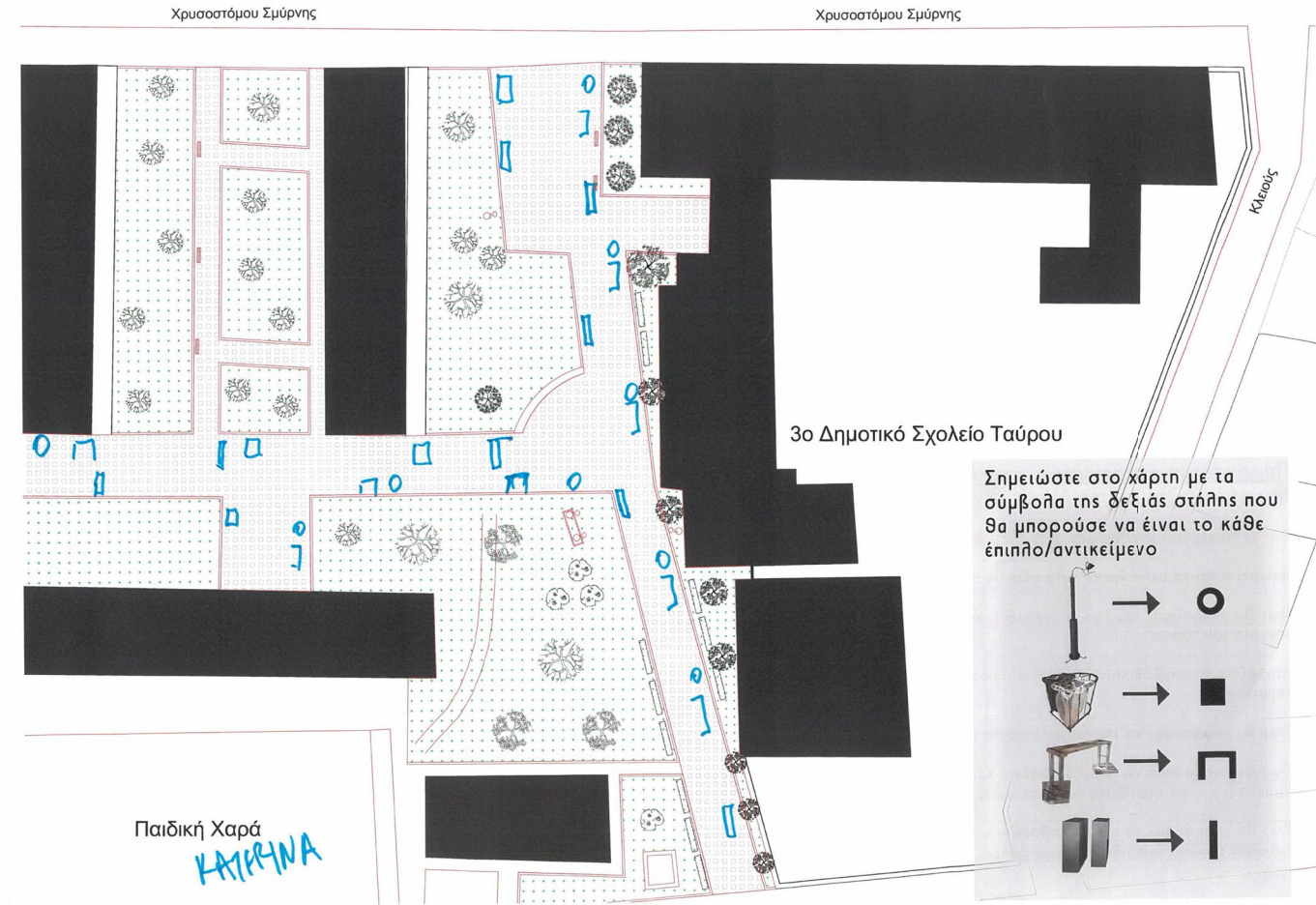

- διάνθιση με χώρους στάσεις στο πεζόδρομο Α.Συγγρού και στο πεζόδρομο Δ. Σολωμού
- ενίσχυση της υφιστάμενης χρήσης έξω από το σχολείο και στο ημικόκλιο
- ενίσχυση κεντρικότητας στο ημικόκλιο, στην είσοδο του σχολείου, και στην είσοδο της πολυκατοικίας
- προσθήκη στάσεων

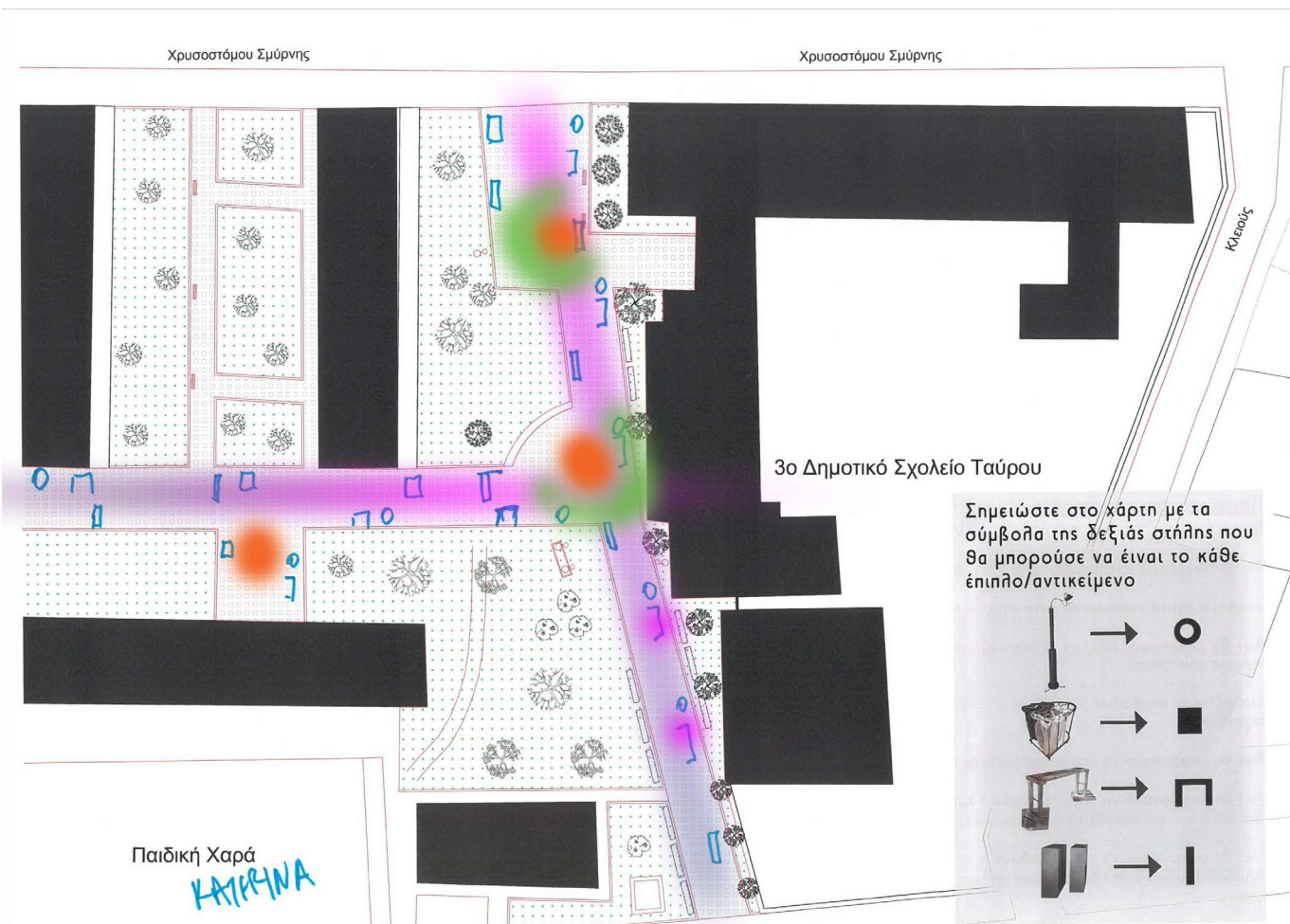

Εδώ το συνολικό αποτέλεσμα από την επεξεργασία των δεδομένων της δράσης E1

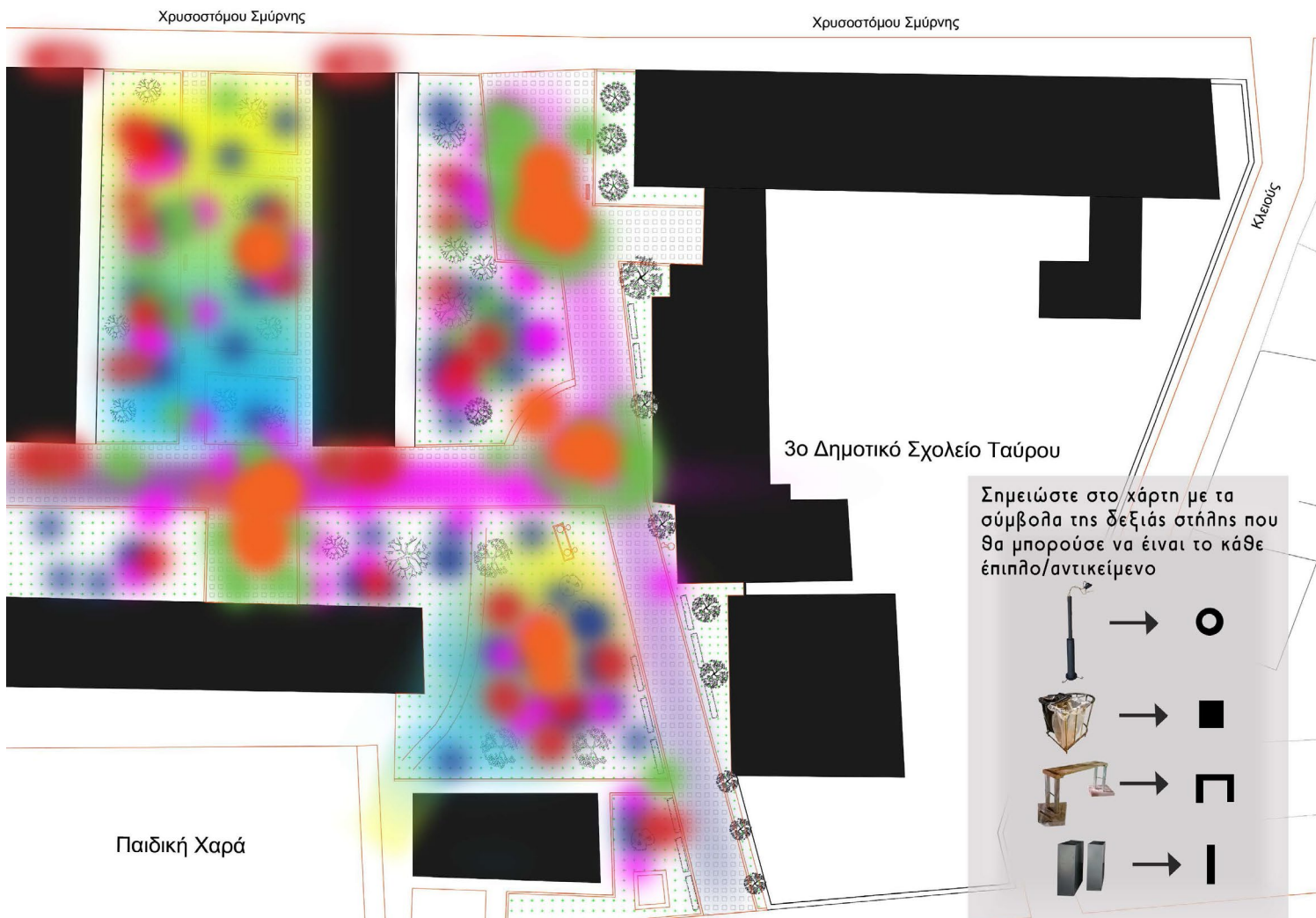

Περιγραφή Συνολικών αποτελεσμάτων της Δράσης στο πεζόδρομο Συγγρού Εκοχές Δημόσιου Χώρου - Αστική Επίπλωση E1

Βλέπουμε να διαμορφώνονται κέντρα στο ημικύκλιο στο ασύλλιο, στην είσοδο του σχολείου και της πολυκατοικίας, επί της Δ. Σολωμού.

Διαπιστώνουμε ότι στις τυφλές όψεις των κτηρίων ίσως επιθυμούν να μπουν γλάστρες, που έρχεται αντιπαραθετικά με την υφιστάμενη χρήση του πλακόστρωτου.

Διακρίνουμε μια δυναμική μετατροπής του ενδιάμεσου χώρου σε εξωστρεφή χώρο καθώς και μια τάση για εξωστρέφεια στο ασύλλιο.

Το κομμάτι του πεζοδρόμου προς τη Διονυσίου Σολωμού θα μπορούσε να ενισχυθεί με στάσεις και φύτευση.

Βλέπουμε πως θα θέλανε ενίσχυση της υφιστάμενης χρήσης του ημικυκλίου καθώς και του σου σημείου της εισόδου-εξόδου του δημοτικού σχολείου.

2η δράση Εκδοχές Δημόσιου Χώρου - Αστική Επίπλωση (Ε2)

στη πλατεία Ηρώων Πολυτεχνείου 8/9/2022

Με το πέρας της πρώτης δράσης ήρθε η κορύφωση του καλοκαιριού συνεπώς να μη γίνει μπορεί διοργανωθεί η επόμενη δράση σε αρκετά κοντινό διάστημα με τη πρώτη. Παρολαυτά επιχείρησα να το ξανακάνω ως το ελάχιστο βήμα ανατροφοδότησης του υλικού που συγκεντρώθηκε από τη δράση του Ιουλίου. Αυτό σήμαινε κυρίως αναθεωρημένες ερωτήσεις σε σχέση με τη κουβέντα από τη πρώτη δράση. Πρόθεσή μου ήταν μετά τη πρώτη συνάντηση τα αντικείμενα να επανασχεδιαστούν σε σχέση με τη κριτική των συμμετεχόντων της πρώτης δράσης, κάτι που όμως δε κατάφερα λόγω της έλλειψης χρόνου και εργαλείων. Επίσης επιλέχθηκε ως χώρος της δράσης η πλατεία Ηρώων Πολυτεχνείου, σημείο αρκετά κεντρικό όχι όμως τόσο ενεργό όσο ο πεζόδρομος του Α. Συγγρού.

Περιγραφή του χώρου

Η πλατεία Ηρώων Πολυτεχνείου βρίσκεται ακριβώς απέναντι από την εκκλησία της Αγίας Σοφίας, είναι εφαιπτόμενη από την οδό Χρυσοστόμου Σμύρνης και την οδό 25ης Μαρτίου ενώ διαγώνια της βρίσκεται το 1ο ενιαίο Γενικό Λύκειο Ταύρου. Στη κάτω πλευρά της πλατείας οδηγούμαστε σε πέρασμα προς το υπόλοιπο οικοδομικό τετράγωνο και κυρίως προς το πάρκινγκ στην οδό Διονύσιου Σολωμού. Η πλατεία χαρακτηρίζεται από ένα μεγάλο κενό στο κέντρο της το οποίο μοιάζει αρκετά αφιλόξενο προς τους κατοίκους και στο βάθος βρίσκεται το άγαλμα των Ηρώων του Πολυτεχνείου που έγινε επί δημαρχίας του Βακαλόπουλου. Η πλατεία χρησιμοποιείται ενίοτε για πολιτιστικές δράσεις του δήμου. Περιμετρικά του κενού έχουμε μικρής έκτασης παρτέρια, όπου συναντάμε μερικούς κατοίκους να τα έχουν οικειοποιηθεί φέρνοντας και κλειδώνοντας τις δικές τους καρέκλες αφού τα υπάρχοντα παγκάκια δε μοιάζουν αρκετά ώστε να τους βολέψουν. Η πλατεία χαρακτηρίζεται από μια εκτενής εξωστρέφεια με τα παρτέρια να τείνουν να οριοθετούν τη πλατεία



Φωτογραφίες προσωπικό Αρχείο

2η_Εκδοχές του Δημόσιου Χώρου - Αστική Επίπλωση

Πέμπτη 8/9, 18:00 - στη πλατεία Ηρώων Πολυτεχνείου



Ως μέσα καλέσματος χρησιμοποιήθηκαν οι ίδιοι τρόποι με τη πρώτη δράση, αφίσα, κάλεσμα στη συνέλευση του συλλόγου και μερικά τηλέφωνα κάποιων κατοίκων.

Οι ερωτήσεις διαφοροποιήθηκαν από τη πρώτη φορά λαμβάνοντας υπόψη τη συζήτηση και τη κριτική που έλαβαν χώρα. Συγκεκριμένα είχαμε ερώτηση για το αν περιμένουμε από το δήμο να κάνει κάτι στη περιοχή ή μπορούμε μαζί με τους κατοίκους να κάνουμε κάτι στο δημόσιο χώρο, στα πλαίσια της αυτενέργειας. Έπειτα, επικεντρώθηκα στα αντικείμενα αυτά κάθε αυτά, όπου ρωτήσαμε κατά θα τους έβρισκε σύμφωνους η μετατροπή του κάδου σε γλάστρα σύμφωνα με το συμπέρασμα που είχαμε βγάλει στη προηγούμενη δράση ότι ο κάδος με τη μορφή του και τη θύμηση του παραπέμπει στις φυλακές πράγμα άσχημο - αντιστρέφοντας το συμβολισμό του απο τα σκουπίδια σε κάτι που γεννάται που είναι η βλάστηση.



1η Ενότητα ερωτήσεις

1. Ποιους απο τους μετασχηματισμούς θα μπορούσε να αναλάβει η γειτονία σε συνεργασία με την ομάδα μας - με μια άδεια από το δήμο - και ποιοι μετασχηματισμοί θα μπορούσαν να τις κάνει μόνο ο δήμος ;
2. Ως γυναίκα αισθανεστε οτι υπάρχει κάτι που σας ενοχλεί στον δημόσιο χώρο, έχετε κάτι να προτείνετε κάτι που θα θέλατε να γίνει για να αισθανεστε πιο άνετα και να τον χρησιμοποιείτε περισσότερο όπως ένας είδος κατασκευής -κάθισμα, ένας κήπος, ένα δέντρο, ένας χώρος που να συναντιέστε να πίνετε καφε με τις φίλες σας ή τι άλλο;
3. Πιστεύετε πως ο δημόσιος χώρος θα μπορούσε να είναι εφελθτήριο για μία συμπεριληπτική προς όλους και όλες συζήτηση γύρω από το ιστορικό βάθος και την κοινωνική ιστορία της περιοχής; Πιστεύετε πως οι προφορικές ιστορίες, η άλλη διάσταση της ιστορίας του συγκεκριμένου χώρου, εμφανίζονται και αντιπροσωπεύονται επαρκώς στον σημερινό δημόσιο χώρο της περιοχής σας;
4. Η πολύπληρη νεότερη ιστορία αυτού του οικοδομικού τετραγώνου πιστεύετε πως θα μπορούσε να αναδυθεί συνολικά στους δημόσιους χώρους του τετραγώνου (πεζόδρομος Συγγρού, πλατεία Συγγρού, πλατεία Ηρώων Πολυτεχνείου και στους υπαίθριους χώρους ανάμεσα στις πολυκατοικίες) ή μόνο σε κάποιους από αυτούς;
5. Σας αρέσει η διαρρύθμιση της πλατείας Ηρώων - Πολυτεχνείου όπως είναι τώρα ; Αν όχι τι θα αλλάζατε ; Πως θα μπορούσε να έχει μια αναφορά με την ιστορία των φυλακών ή με τα Μακρά Τείχη ;

2η ενότητα Ερωτήσεις

6. Σας ενδιαφέρει ο σχεδιασμός αυτού του δημόσιου χώρου να συνδέεται με την ιστορία του τόπου ?
7. Πως θα μπορούσαν να επανασχεδιαστούν τα αντικείμενα ώστε να είναι πιο λειτουργικά; π.χ. Τα παγκάκια θα θέλατε να έχει άλλες διαστάσεις, να έχει πλάτη, να έχει άλλο σχήμα; το φωτιστικό να έχει άλλες διαστάσεις; το φως να έχει άλλη ένταση; ο συμβολισμός να αποδίδεται με άλλο τρόπο;
8. Λαμβάνοντας υπόψη τη συζήτηση που έγινε στη προηγούμενη δράση, τα πιο αρνητικά σχόλια απέσπασαν ο κάδος ανακύκλωσης και οι γλάστρες. Απο τη μία ειπώθηκε ότι ο κάδος παραπέμπει στη φυλακή πράγμα δυσάρεστο [κάγκελα] και απο την άλλη το υλικό των γλαστρών δεν ενσωματώνεται στο υπάρχον περιβάλλον. Ίσως όμως αν ανταλλάξουμε λειτουργία ο συμβολισμός των φυλακών και το υλικό των γλαστρών να μην ενοχλούσαν τόσο:
 - γιατί ο συμβολισμός του φυτού που φύεται μέσα από τις φυλακές δίνοντας ελπίδα, μπορεί να είναι ένας πιο αισιόδοξος συσχετισμός.
 - γιατί τα γραμμικά μεταλλικά δοχεία θα μπορούσαν να χρησιμοποιηθούν για τον διαχωρισμό διαφορετικών ανακυκλούμενων υλικών [ίσως σε μια άλλη διάσταση]: μέταλλο, γυαλί, πλαστικό, χαρτόνι.Ποια είναι η γνώμη σας πάνω σε αυτές τις σκέψεις;

3η Ενότητα Τέλος ή Αρχή

Θα θέλατε να συμμετάσχετε σε μια σειρά συζητήσεων για τη προφορική ιστορία της περιοχής με τρόπο που ο δημόσιος χώρος μπορεί να επαναξιοποιηθεί λαμβάνοντας υπόψη τη κλιματική κρίση ;

Σχόλια Παρατηρήσεις Προβλημάτων:

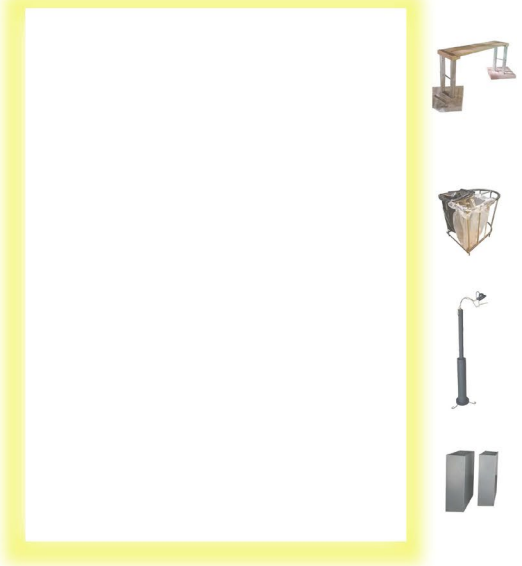

Γενικά Συμπεράσματα:

- 1) Με πρόγραμμα και συνεργασία με το Δήμο μπορούμε να επέμβουμε
- 3) Όχι δεν αντιπροσωπεύεται η ιστορία του τόπου επαρκώς
- 5) Όχι, περισσότερα δέντρα στην 25η Μαρτίου για απομόνωση από το δρόμο, κυκλικά-αντικριστά παγκάκια
- 6) Ναι εν μέρει θα μπορούσε
- 7) Ναι σε όλα εκτός από το συμβολισμό που ίσως κρατηθεί
- 8) θετική 3η ενότητα : Ναι θα μπορούσε

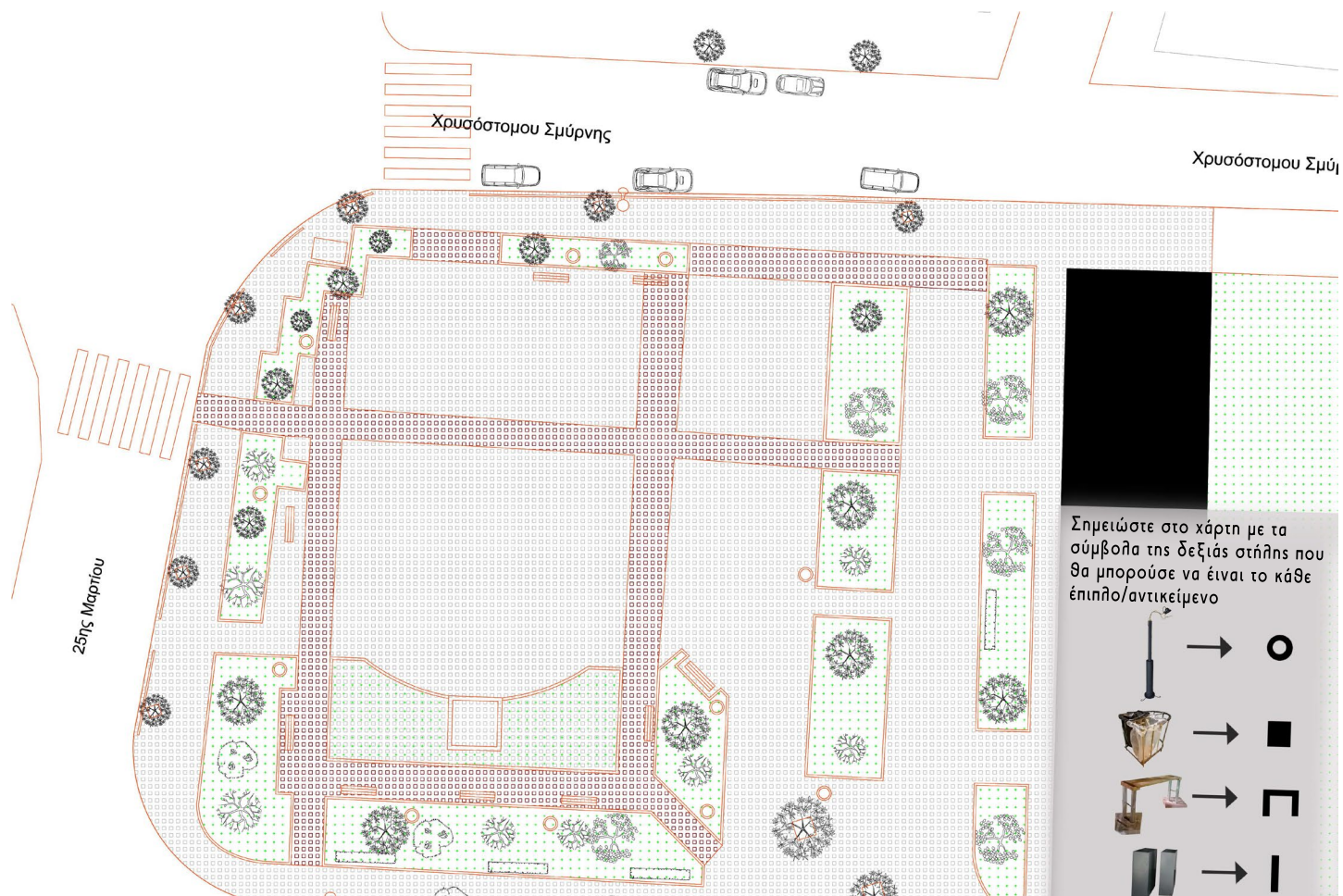

Σημειώστε στο κάρτη με τα σύμβολα της δεξιάς στήλης που θα μπορούσε να είναι το κάθε έπιπλο/αντικείμενο



Μερική Απομαγνητοφώνηση της συζήτησης:

Ελισάβετ ο δημόσιος χώρος συνεχώς παραχωρείται στους ιδιώτες, αφού μια η άλλη ο κόσμος πλέον δε κάθεται στις πλατείες. Με αποτέλεσμα για να έρθει κάποιος στο δημόσιο χώρο προϋποθέτει έχει κάποια καφετέρια κάποιο μπαρ

Δημήτρης : Έχει αλλάξει ο τρόπος ζωής γενικότερα

Ελισάβετ : Εδώ δεν έρχονται διότι είναι γεμάτο αυτοκίνητα, είναι επικίνδυνο

Δημήτρης : Πιο πολύ παίζουν στο πάρκινγκ πάρα εδώ

Φωτεινή: Πες θέλω να έρθω να κάτσω, είναι σε κατάσταση το παγκάκι αυτό να κάτσω

Α.Σ. : Μάλλον όχι, έχει κουτσουλιές

Φωτεινή : είναι θέμα καθαριότητας του Δήμου επίσης

Ηλικιωμένη : Να σου πω, ξεράθηκε ο τόπος, αν μπορείτε να βάλετε πότισμα στα λουλούδια έχουν ξεραθεί όλα, βάλτε ένα να ποτίζει λίγο νερό.

Εύη : Σκεφτόμασταν όλοι μαζί τι θα ήταν καλό για τη πλατεία

Ηλικιωμένη : Ναι μπράβο, νερό θα ήταν (δε μπορούσε να κάτσε καθώς πονούσε)

Δημήτρης : Τα φώτα για παράδειγμα τα σπάσανε, περνάει ο δήμος τα φτιάχνει και τα παιδιά τα σπάνε.

Φωτεινή : Αυτά εδώ τα καινούρια είναι ωραία φώτα έχει ωραίο άσπρο φως. Στο μοσχάτο έχουν βάλει και φωτιστικά με φωτοβολταϊκά(μιλώντας για τη δωρεά που έγινε από εταιρεία ανακυκλώσης στη πλατεία με τη τοποθέτηση νέων κάδων και νέων φωτιστικών με λάμπες λεντ)

Θεοδοσία : Στο παραλία ο φλοίσβος, έχει βάλει ο Δήμος κίосκια και πάει κάθε λογής κόσμος και κάθεται, και μετανάστες και ρομά, πολύ καλά. Όχι μόνο τουρισμός για τους λίγους. Γιατί όσο πιο ελεύθερα έχεις ένα χώρο όσο πιο συμμετοχικά σχεδιάζεται όσο πιο πηγαίνει ο κόσμος τόσο πολύ ενθαρρύνει το δήμο να κάνει τέτοια πράγματα.

Δημήτρης: είχαμε και εμείς κίосκια στη Παναγίτσα, αλλά δεν εκτιμήθηκαν τόσο με τη πάροδο του χρόνου [..]

Ελισάβετ : Μπορείτε να κάνετε παράπονα στο δήμο

και εντός 20ημερου να έχετε γραπτή απάντηση, είναι καθήκον του δημοσίου να σας απαντήσει

Θεοδοσία : Κίосκια να κάθεται ο κόσμος, οι χώροι είναι απομονωμένοι, θα μπορούσε να μπει ένα κίосκι Θα μπορούσαν τα παγκάκια να μπουνε αντικριστά.

Είναι αρκετά θορυβώδης

Δημήτρης : Στο ταύρο επειδή έχουμε πολλούς δημόσιους χώρους δεν ασχολούμαστε ίσως με λεπτομέρειες, στο μοσχάτο έχουνε δύο μεγάλες πλατείες

Θεοδοσία: που είναι για τις καφετέριες

Θεοδοσία : βρωμοκαρυδιές, καταστρέφουν τα άλλα φυτά και επίσης βρωμάει.

Σε σχέση με τα ασανσέρ, ενώ είχαν αρχίσει να τοποθετούνται σε όλες τις πολυκατοικίες τελείωσαν τα λεφτά και σταμάτησε η διαδικασία. Από τις 9 πολυκατοικίες μόνο στις 5 μπήκαν εν τέλει ασανσερ.

Επιθυμίες :

κ.Νίκος: Χρειάζεται ομαδικότητα και δράση οργανώσεως απο τους κατοίκους. Ενημέρωση για το τι ζητάμε απο τις ανάγκες των δημοτών και την συμμετοχικότητά τους στο έργο της ανάπλασης των χώρων τους, θα κάνουν χρήση έξω απο το σπίτι τους.

πχ.1) καθίσματα με κάποια άνεση και υλικά που δε λερώνουν και να έχουν αντοχή στα χρόνια









2) ο φωτισμός να έχει μελετηθεί για καλό και οικονομικό φωτισμό . Όχι ακαθόριστα πολλές κολώνες χωρίς μελέτη αναγκών.

3) Η κατάσταση της καθαριότητας συνολικά στο Δήμο (στον κάθε Δήμο) αλλά και στους χώρους περιπάτου και αναψυχής.

4) Η πρασινάδα και γενικότερα οι κήποι δεινοπαθούν από την εγκατάλειψη και την έλλειψη ποτίσματος

κ.Φωτεινή : Χρειάζεται δουλειά να πειστούν οι δημότες και ύστερα όλα τα άλλα

Κριτήρια επεξεργασίας και επισκόπηση επιλογών των σημείων που οι κάτοικοι τοποθέτησαν τα αντικείμενα αστικής επίπλωσης Ε2

-  Σε ποια σχέδια δημιουργούνται **κεντρικότητες** άρα ένταση κοινωνικότητας ή έμφαση στη μνημιακότητα ;
-  Σε ποια σχέδια τα αντικείμενα τοποθετούνται σε **μη βατό** έδαφος ;
-  Σε ποια σχέδια τα αντικείμενα τοποθετούνται **αντιπαραθετικά** με την υφιστάμενη χρήση ;
-  Σε ποια σχέδια τα αντικείμενα **ενισχύουν** την υφιστάμενη χρήση ;
-  Σε ποια σχέδια προστίθενται **στάσεις** ;
-  Σε ποια σχέδια ενισχύονται οι **διελεύσεις** ;
-  Ποιες τοποθετήσεις τείνουν να μετατρέψουν τους χώρους από **εξωστρεφείς** σε **εσωστρεφείς** ;
-  Ποιες τοποθετήσεις διανθίζουν τους χώρους **διέλευσης** με χώρους **στάσης** ;

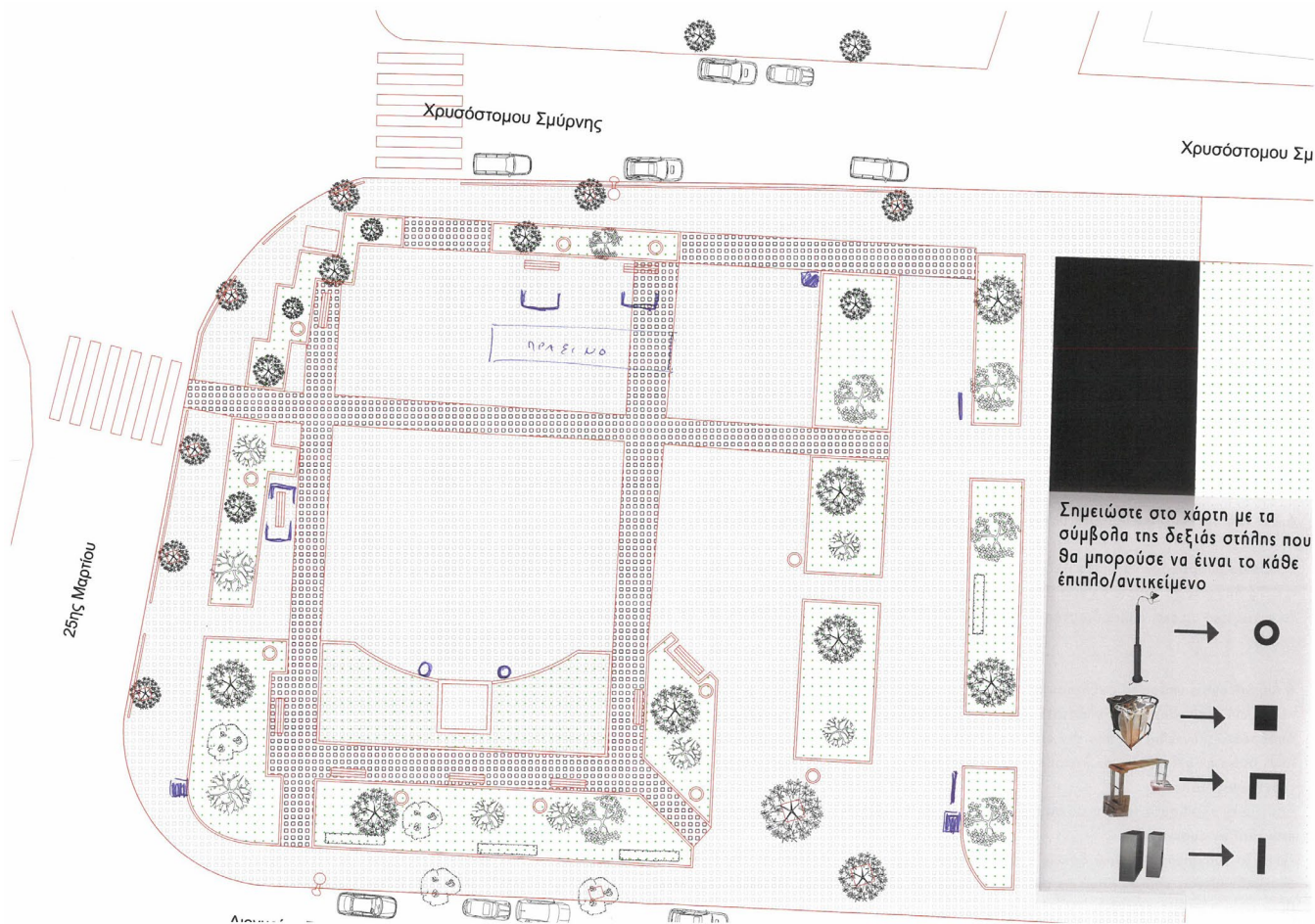

- ενίσχυση της υφιστάμενης χρήσης στα υπάρχοντα παγκάκια με τη δημιουργία νέων αντικριστά τοποθετημένων
- προσθήκη στάσεων
- δημιουργία κεντρικότητας

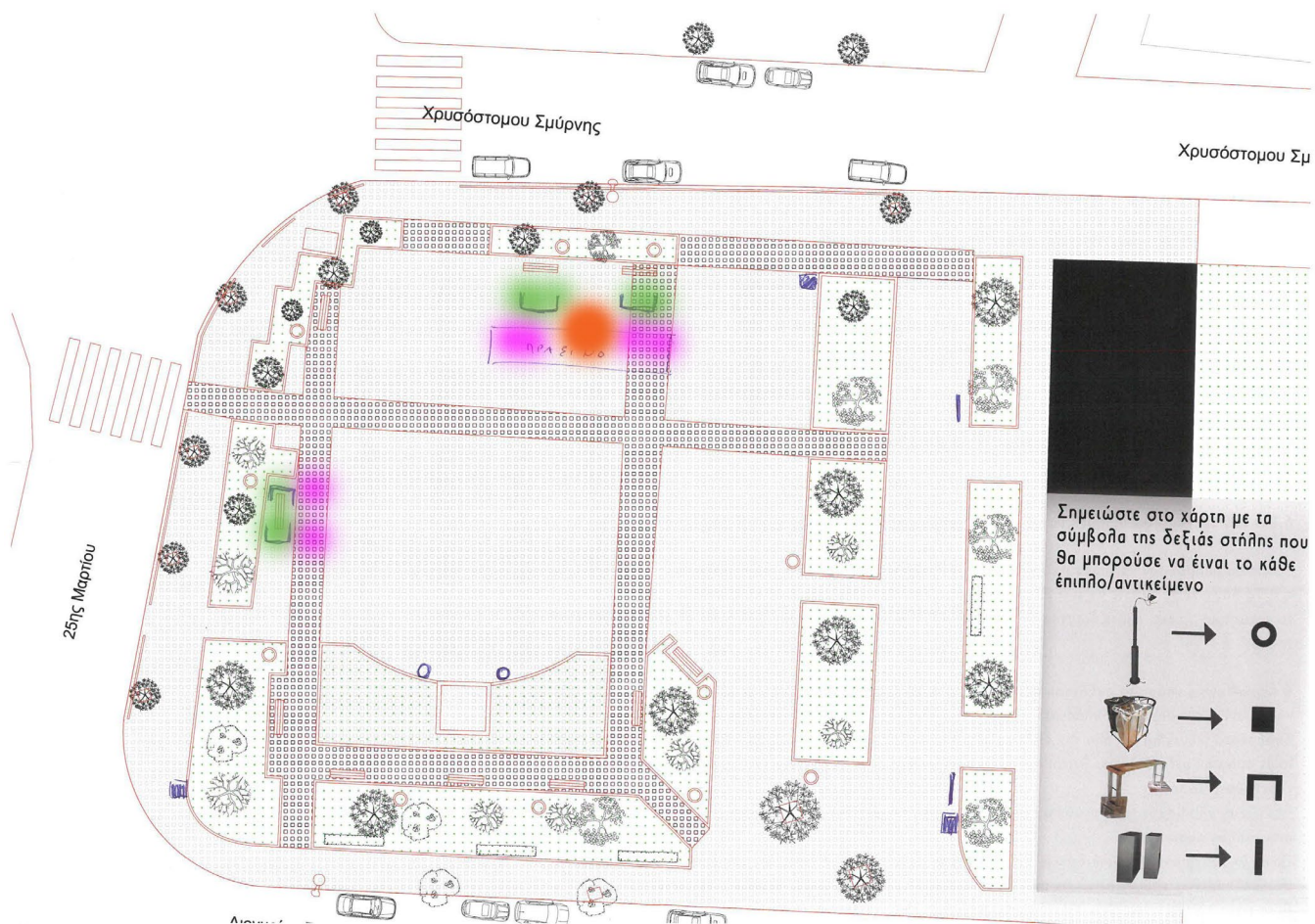

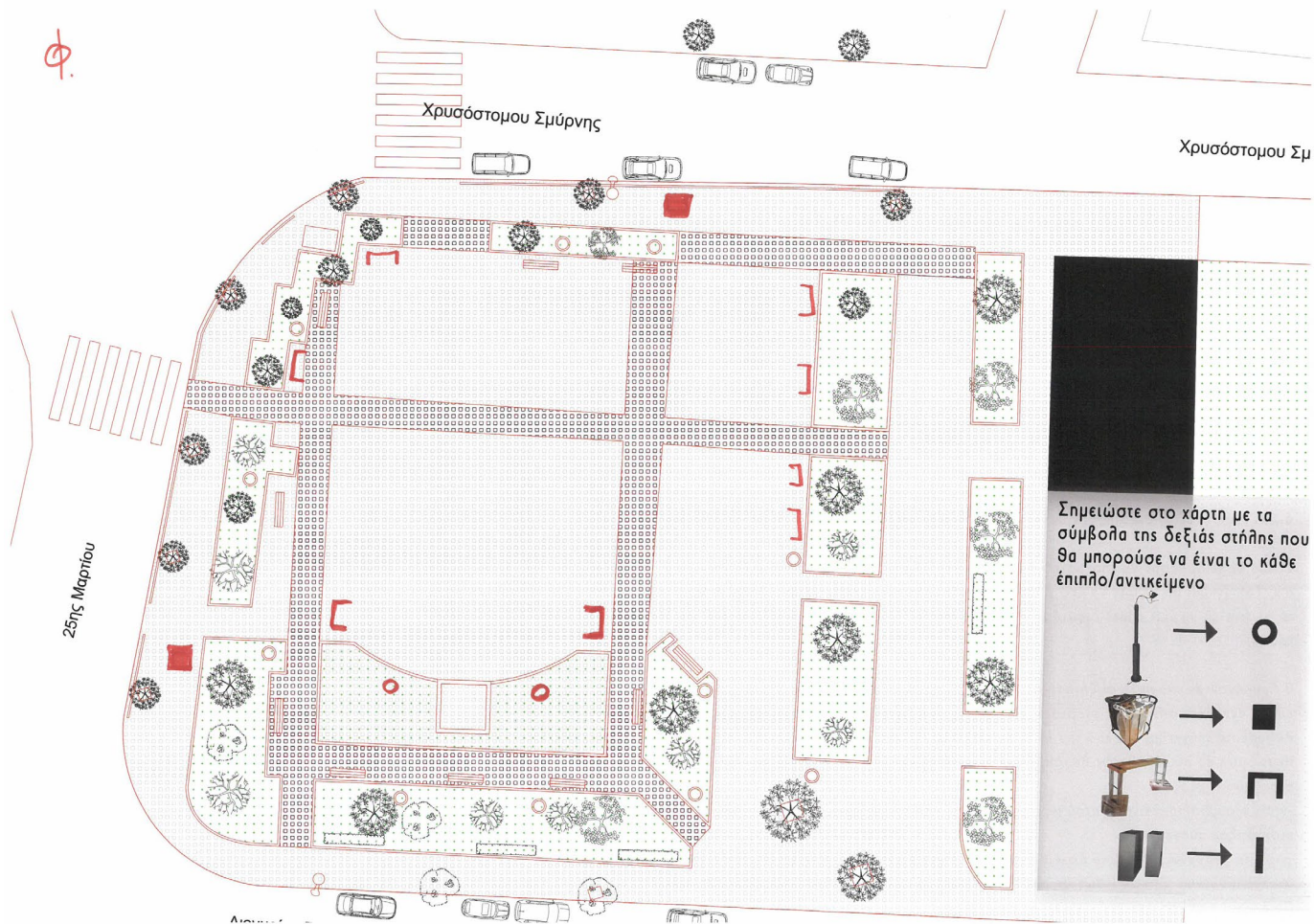

- Ενίσχυση της υφιστάμενης χρήσης στη περιοχή του μνημείου
- προσθήκη στάσεων
- δημιουργία κεντρικότητας με έμφαση στη μνημιακότητα
- τοποθέτηση σε μη βατό έδαφος

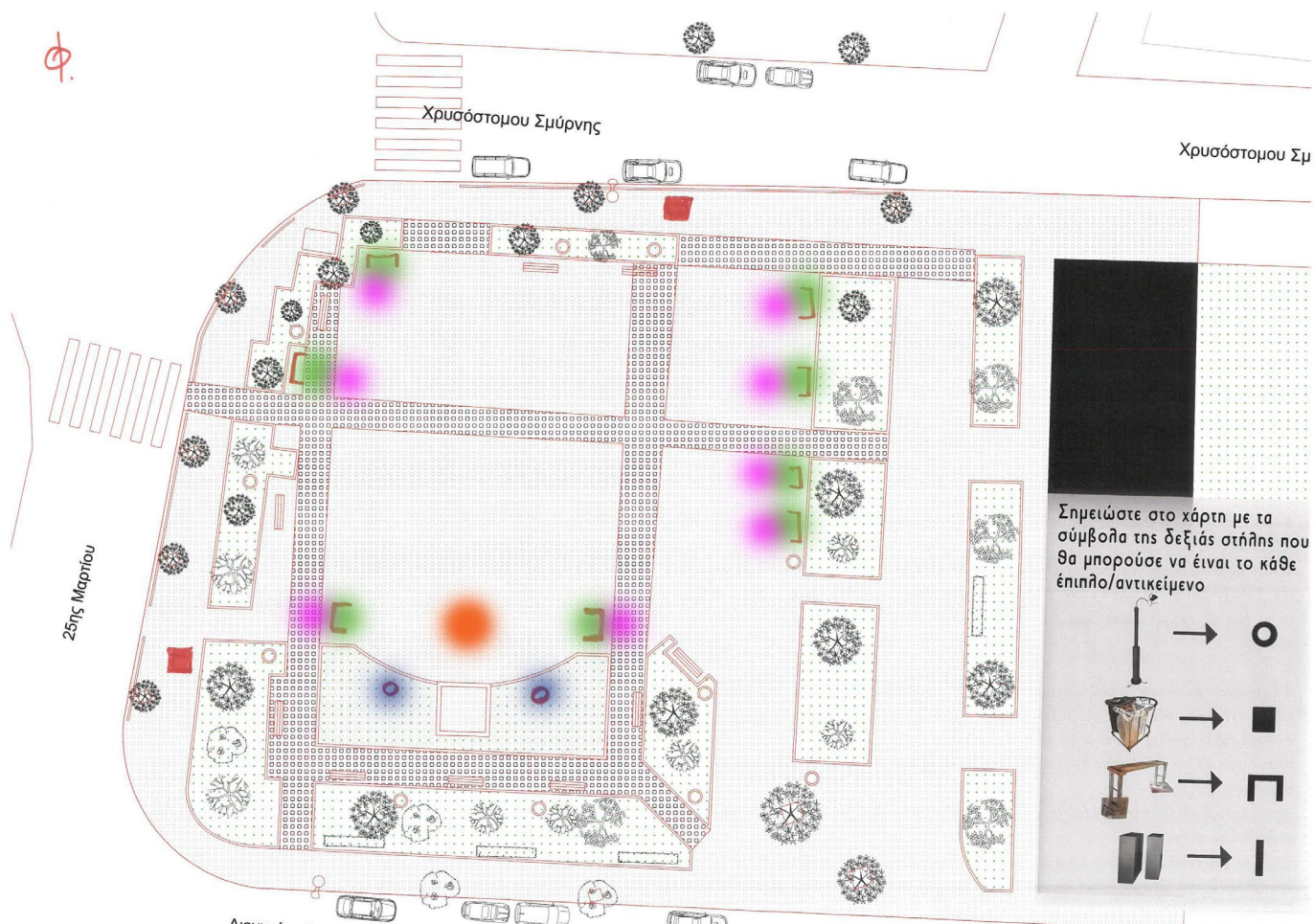



- ενίσχυση της υφιστάμενης χρήσης με μερικές γλάστρες στο πέρασμα προς το πάρκινγκ
- προσθήκη στάσης

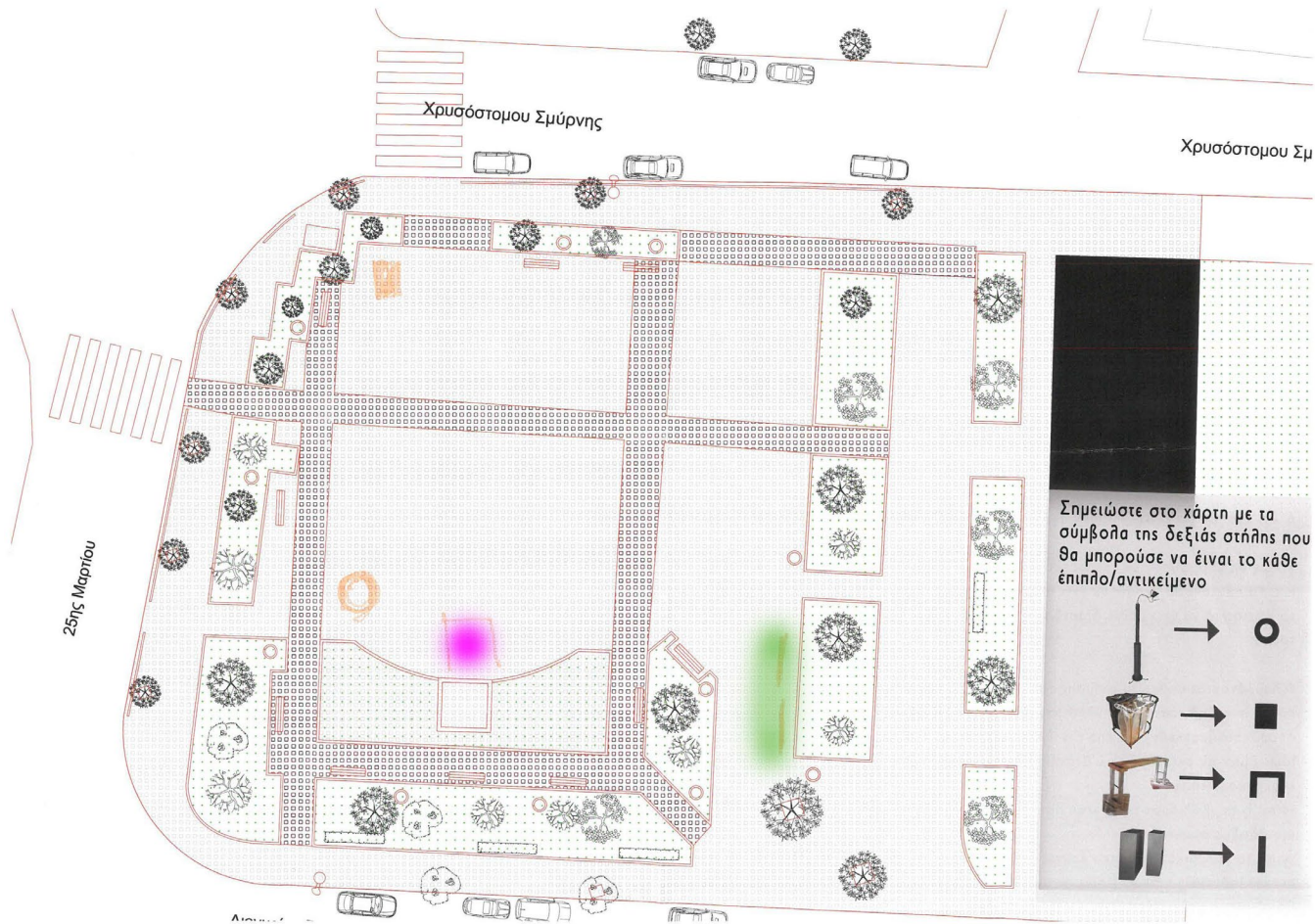

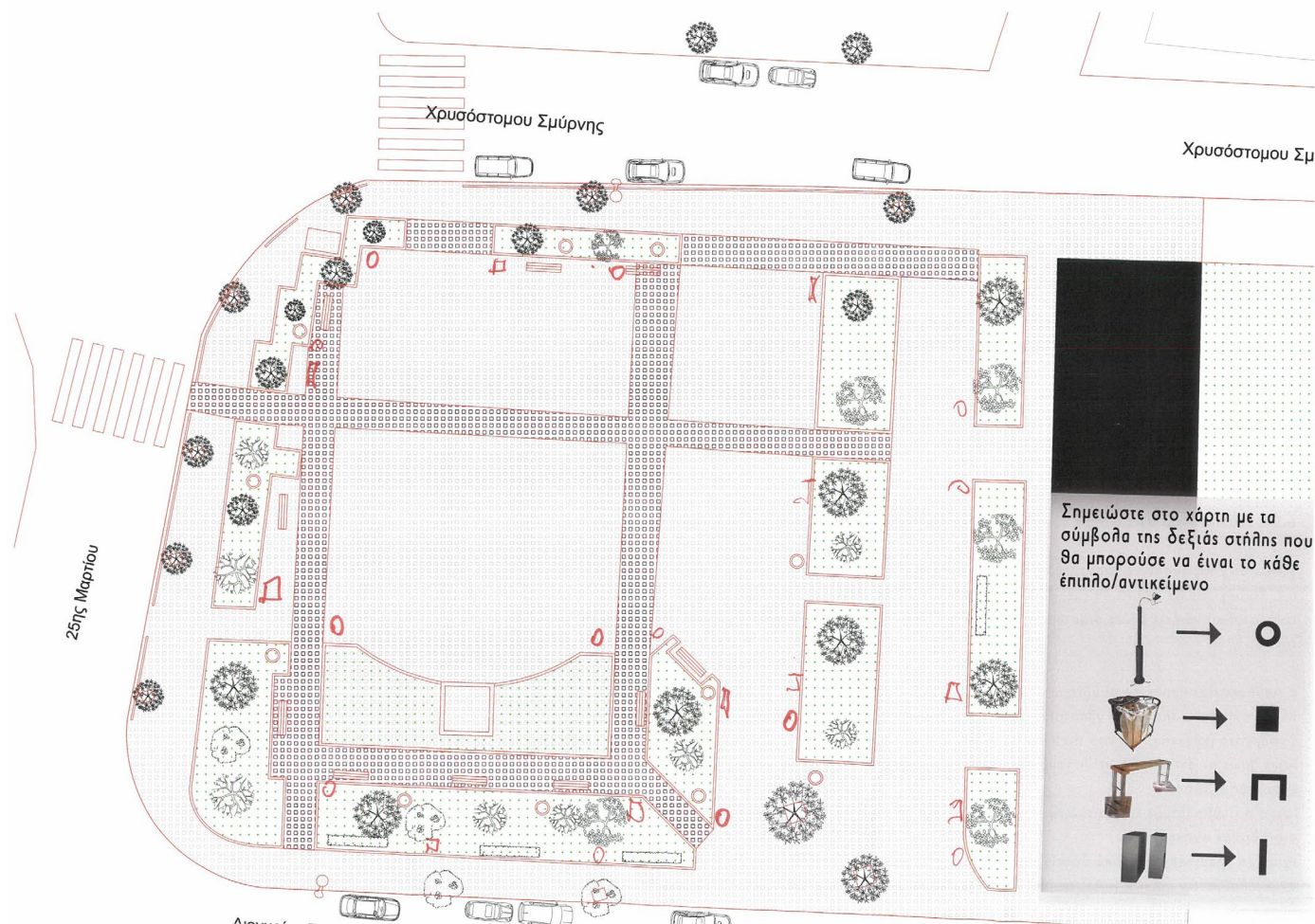

- Ενίσχυση της υφιστάμενης χρήσης με τοποθέτηση φωτιστικών
- Δημιουργία κεντρικότητας με έμφαση στη μνημιακότητα του χώρου
- προσθήκη στάσεων

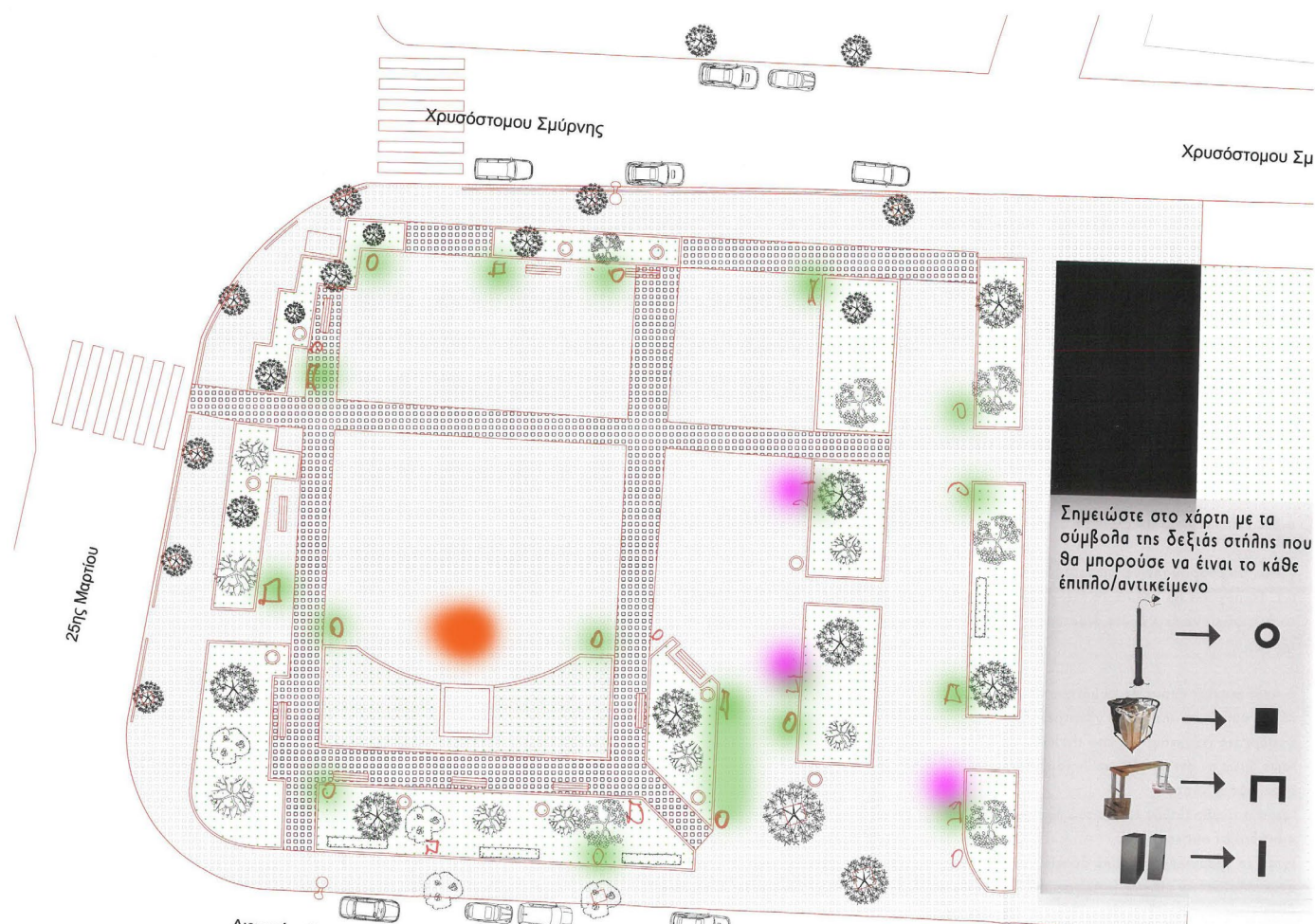



- Ενίσχυση υφιστάμενης χρήσης
- προσθήκη στάσεων

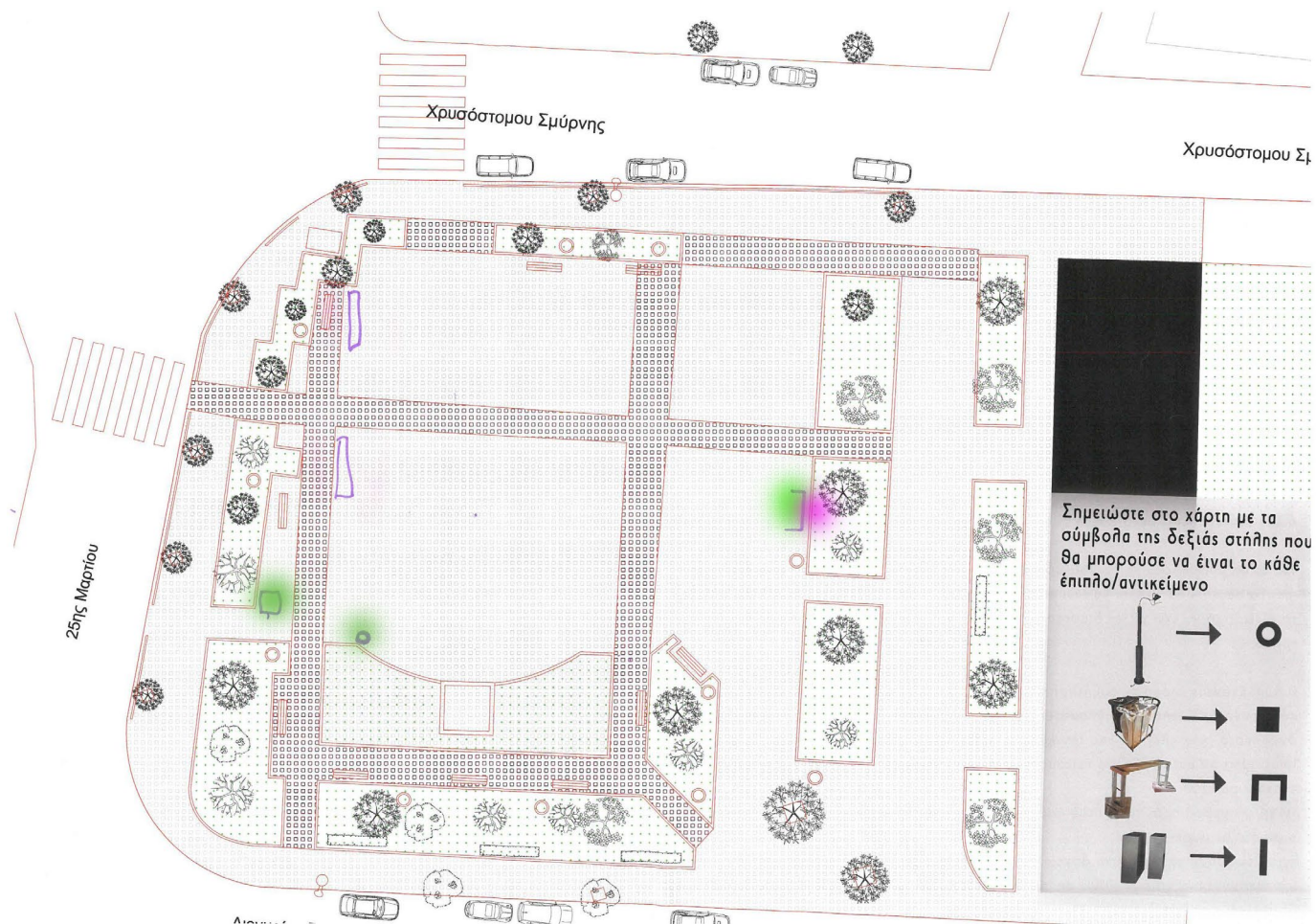

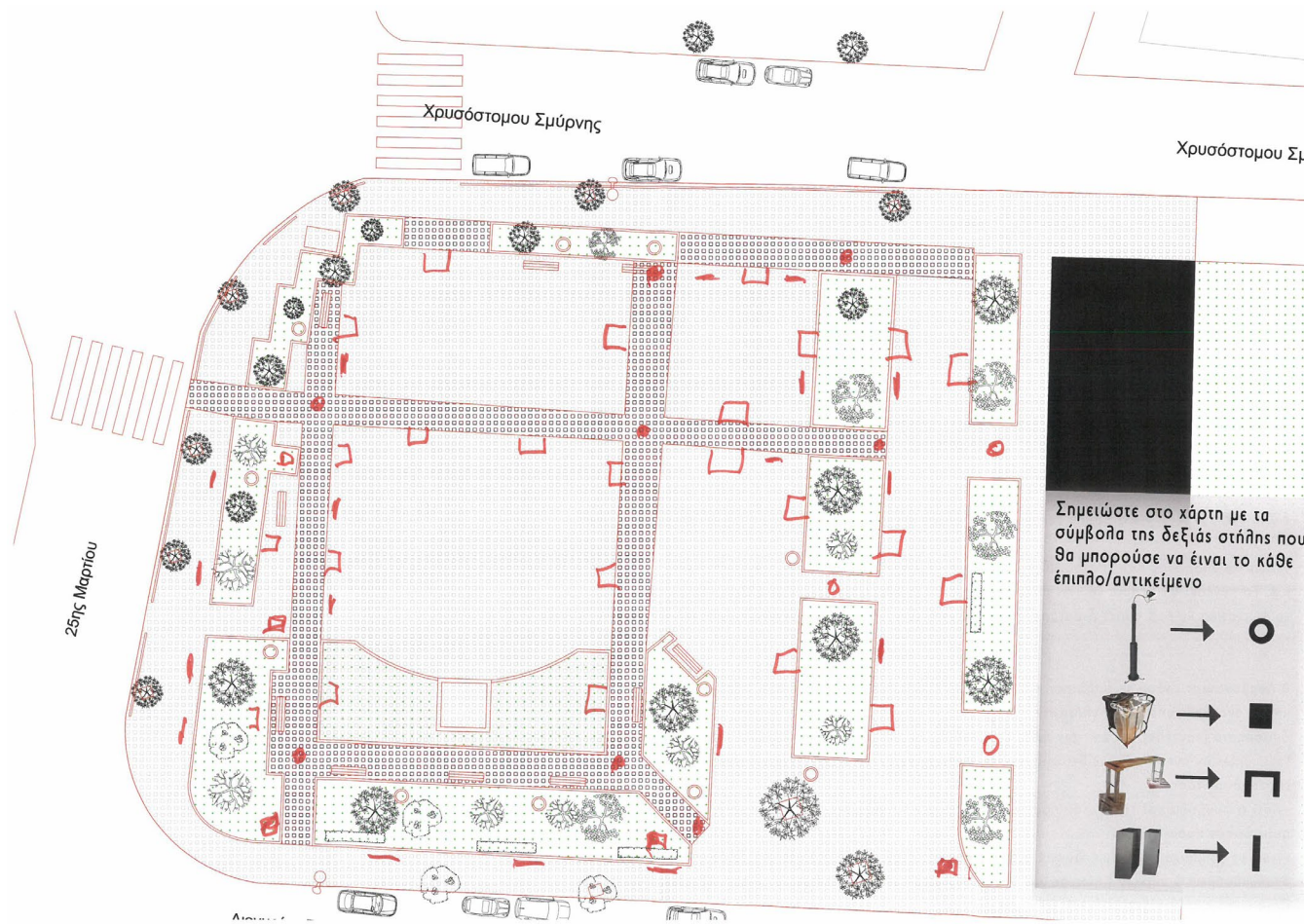

- ενίσχυση της υφιστάμενης χρήσης με τοποθέτηση γλαστρών και καθισμάτων στους υπάρχων άξονες
- αντιπαράθεση της υφιστάμενης χρήσης με τοποθέτηση γλαστρών και καθισμάτων επι της Χρ. Σμ.
- τοποθέτηση σε βατό έδαφος στο παρτέρι του μνημείου
- μετατροπή του χώρου από εξωστρεφή σε εσωστρεφή
- προσθήκη στάσεων
- ενίσχυση κεντρικότητας είτε στο μνημείο είτε με τη δημιουργία αγκαλιών στα άκρα της πλατείας
- διάνθιση των χώρων διέλευσης με χώρους στάσης

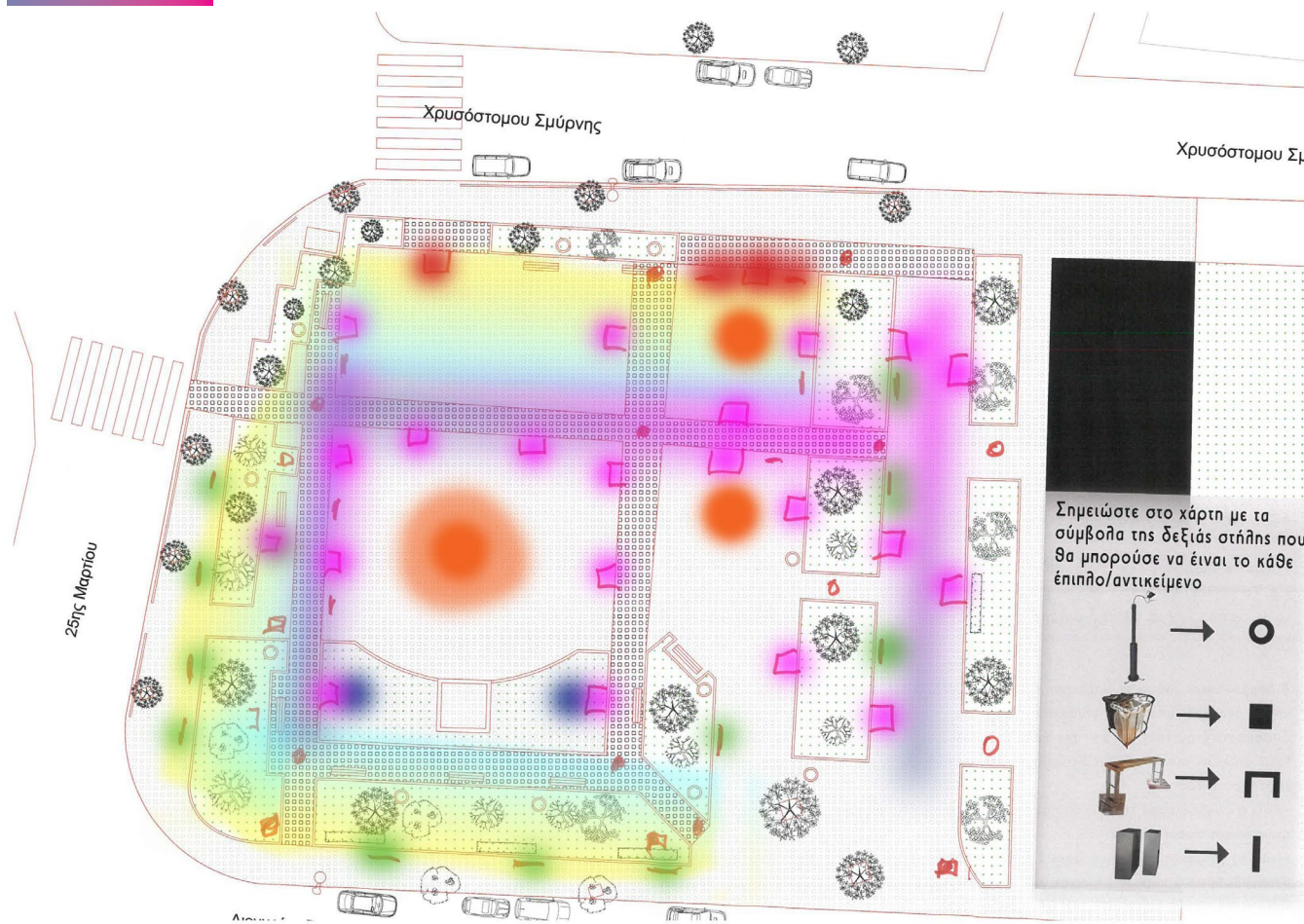

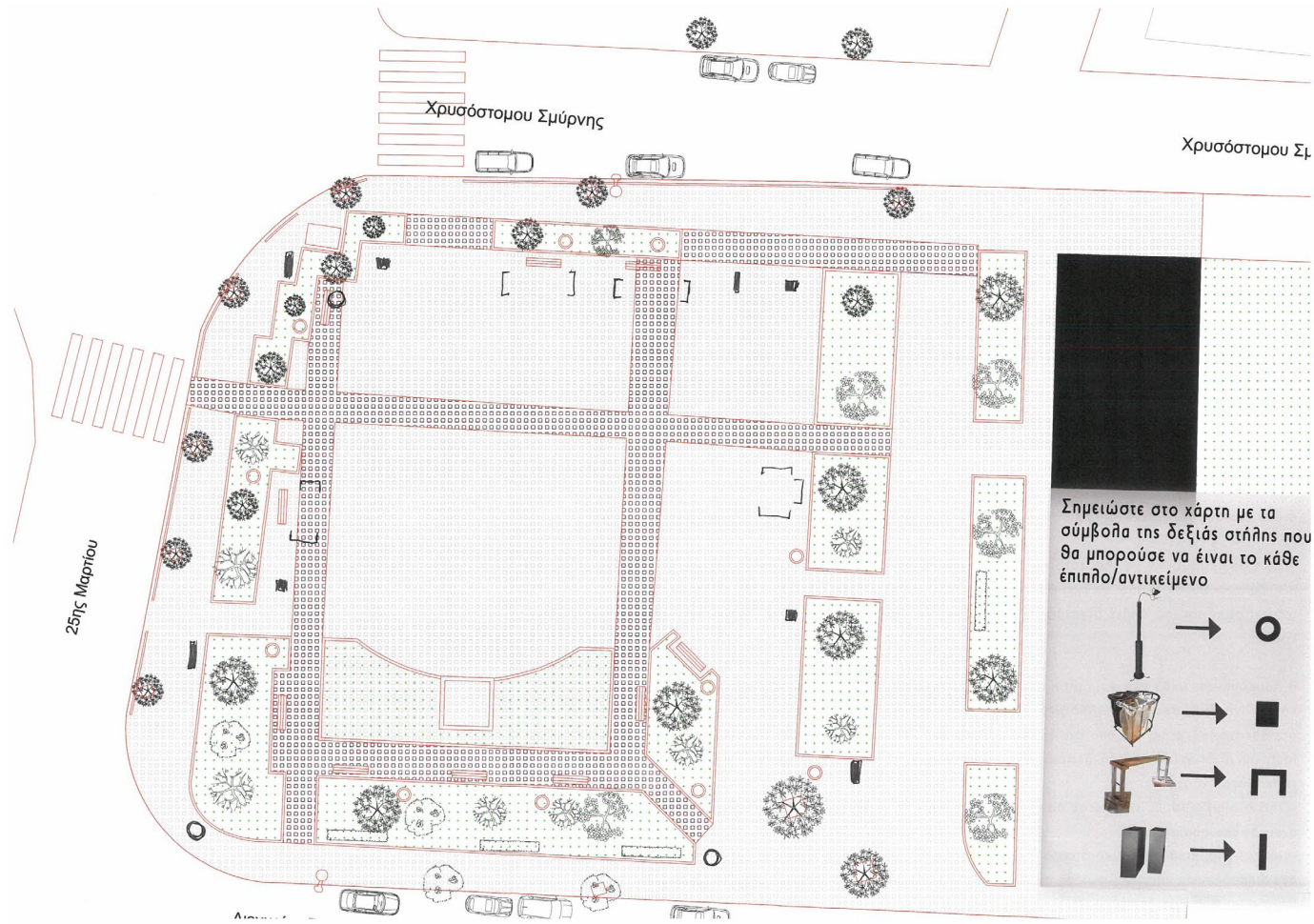

- ενίσχυση της υφιστάμενης χρήσης με αντικριστά παγκάκια στα υπάρχοντα σημεία καθισμάτων
- ενίσχυση κεντρικότητας
- διάνθιση των χώρων διέλευσης με χώρους στάσης
- προσθήκη καθισμάτων αντικριστά τοποθετημένων

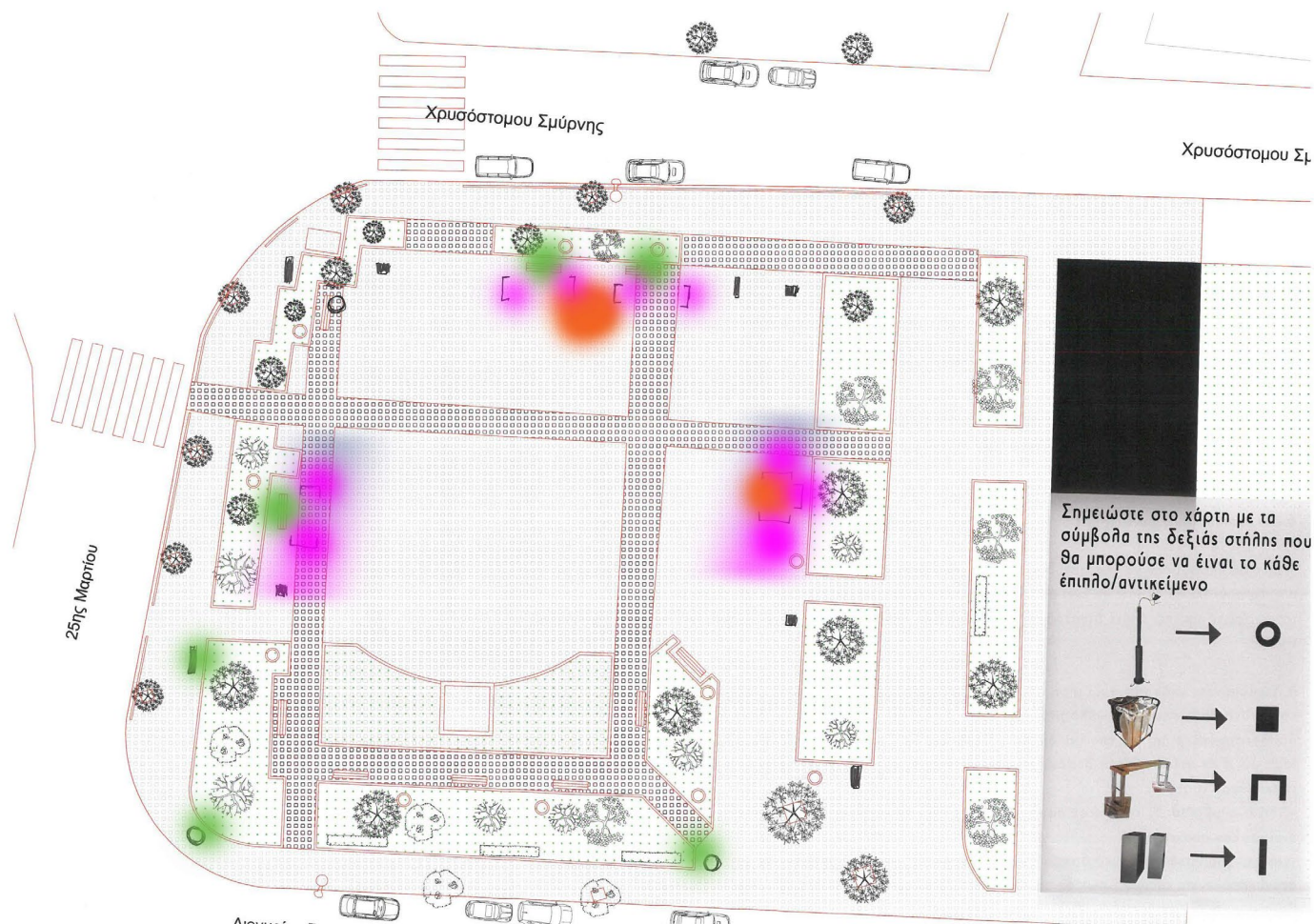

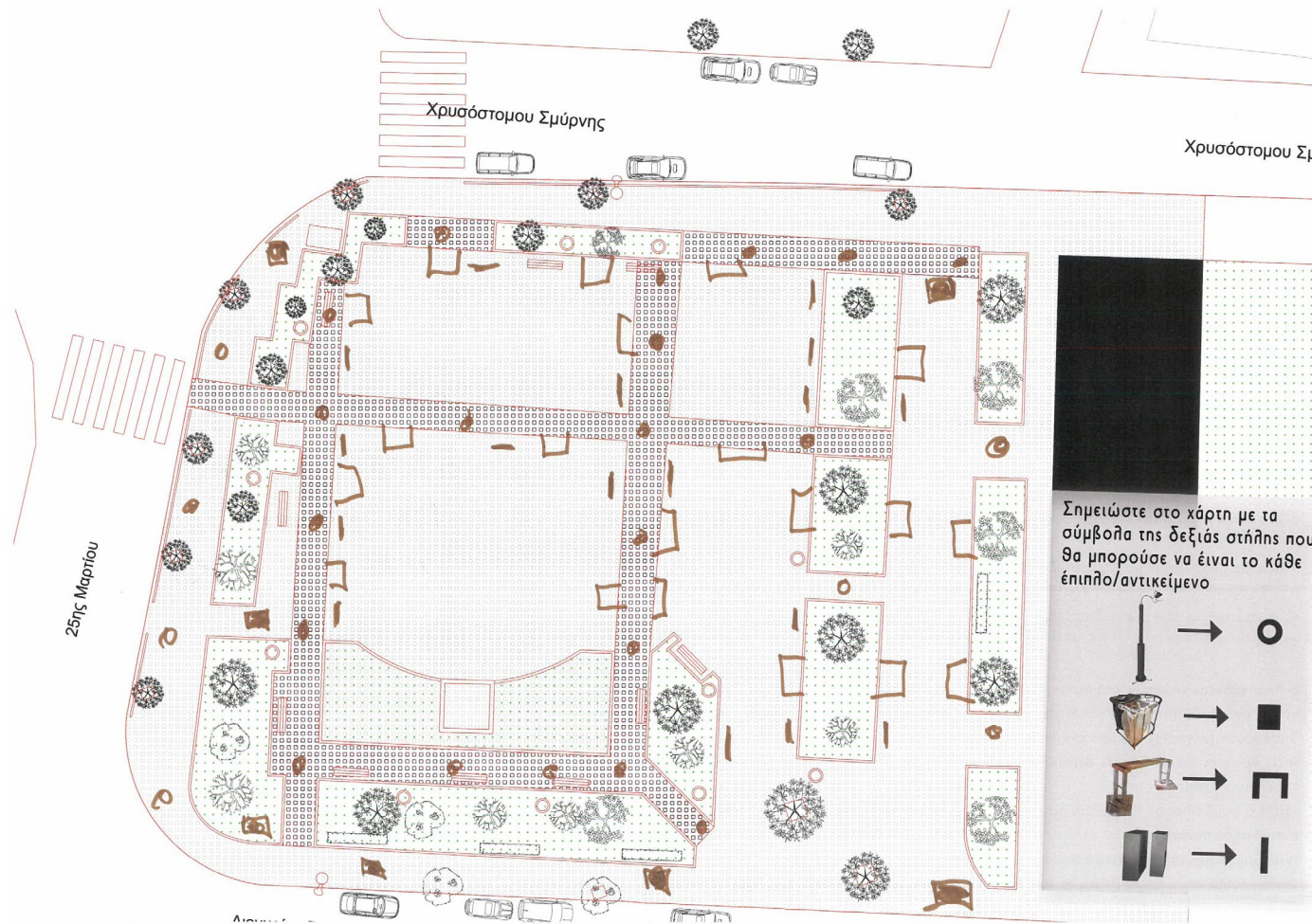

- προσθήκη στάσεων
- αντιπαράθεση υφιστάμενης χρήσης με τη τοποθέτηση αντικειμένων στα περάσματα προς τη πλατεία
- μετατροπή του χώρου από εξωστρεφή σε εσωστρεφή
- δημιουργία κεντρικότητας είτε στο μνημείο είτε με τη δημιουργία αγκαλιών στις υπάρχουσες χαράξεις
- διάνθιση των χώρων διέλευσης με χώρους στάσης
- ενίσχυση υφιστάμενης χρήσης με τοποθέτηση φύτευσης

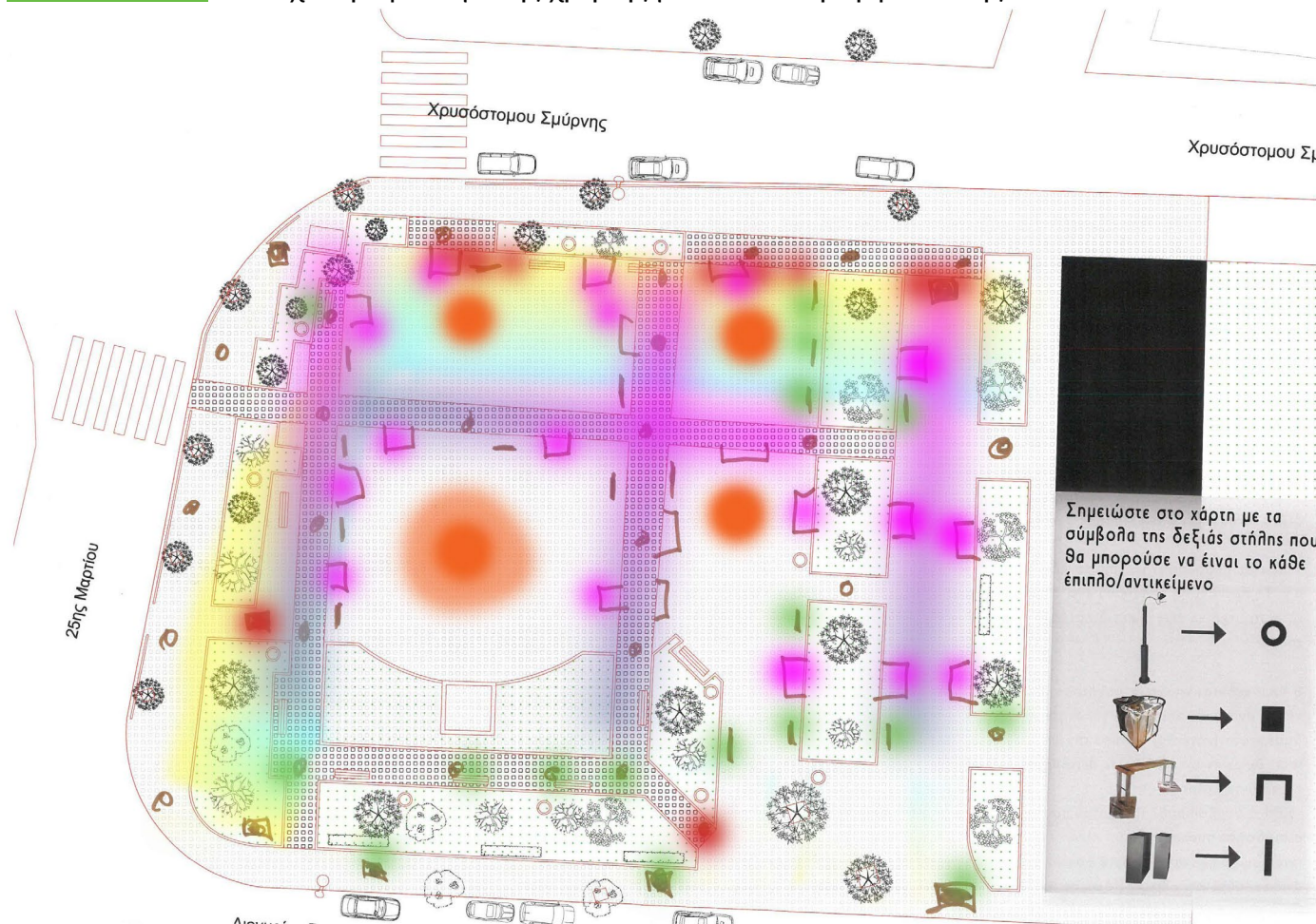

Εδώ το συνολικό αποτέλεσμα από την επεξεργασία των δεδομένων της δράσης E2

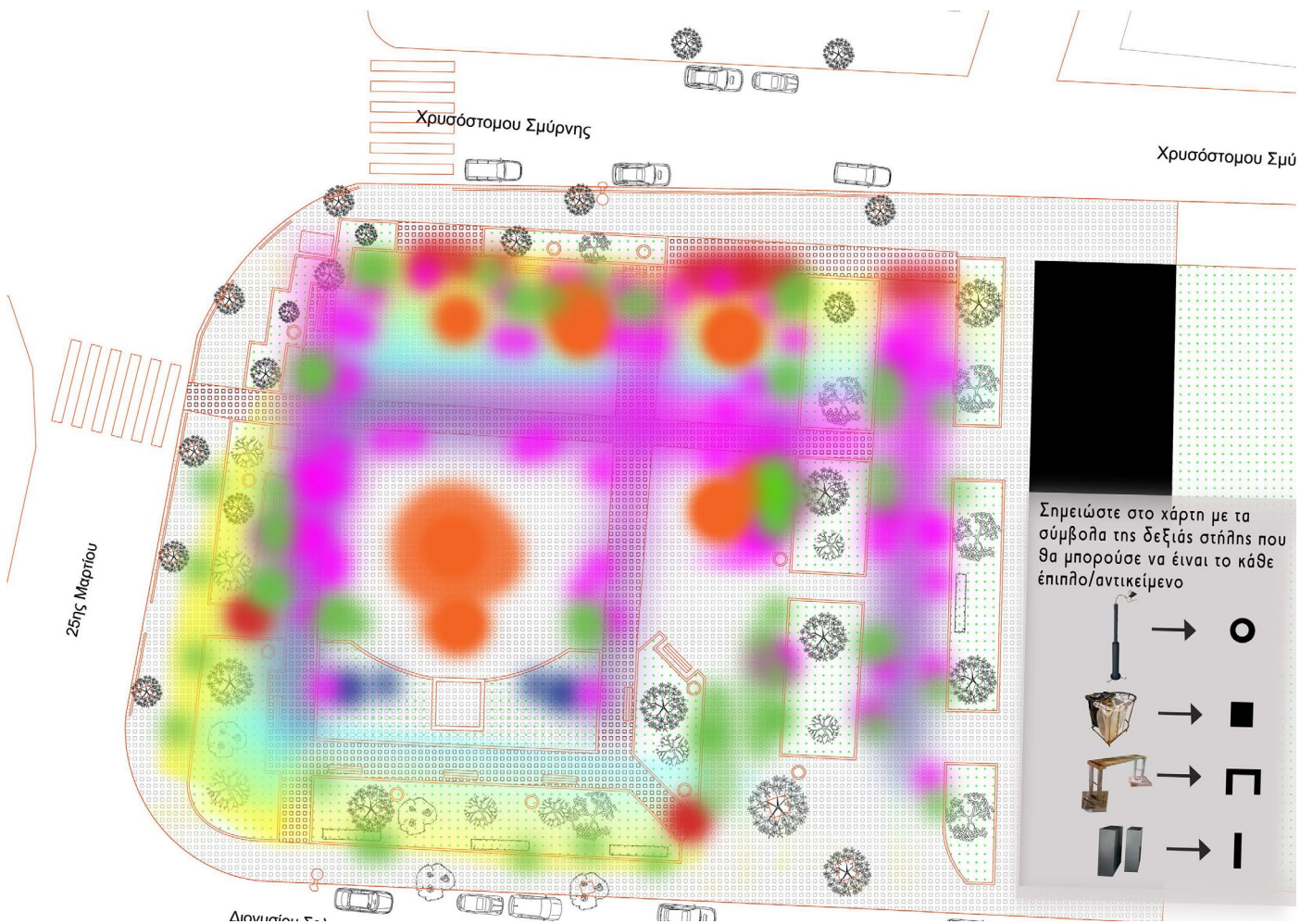

Περιγραφή Συνολικών αποτελεσμάτων της Δράσης στο πεζόδρομο Συγγρού Εκοχές Δημόσιου Χώρου - Αστική Επίπλωση E2

Βλέπουμε ότι οι κάτοικοι τείνουν να διατηρούν τις υπάρχουσες χαράξεις της πλατείας και να εντείνουν ενίοτε τη μνημιακότητα του χώρου.

Διαπιστώνουμε την ανάγκη δημιουργίας ενοτήτων - αγκαλιών με αντικριστά καθίσματα εντείνοντας τη κοινωνική συναναστροφή

Γίνεται απόπειρα χρήσης του αστικού εξοπλισμού για οριοθέτηση της πλατείας μετατρέποντας την εκτενή εξωστρέφεια που τη χαρακτηρίζει σε εσωστρεφή.

Disclaimer αποτελεσμάτων

Τα αποτελέσματα δεν αποβαίνουν σε αδιαμφισβήτητα συμπεράσματα καθώς από τη μία είχαμε μικρή συμμετοχή στις δράσεις και από την άλλη όπως προείπαμε στη συνέντευξη με το Κ.Πιττά η κοινότητα ποτέ δεν αποτυπώνεται όλη, είναι μια συνεχής και μεταβαλλόμενη διαδικασία. Αποτελούν όμως όχημα για την Ομάδα Συμμετοχικού Σχεδιασμού για τη περαιτέρω διερεύνηση και χαρτογράφηση στο οικοδομικό τετράγωνο των κοινωνικών πολυκατοικιών.

Το δεύτερο στοιχείο που θα ήθελα να επισημάνω είναι στη χρήση του κριτηρίου απο εσωστρεφή σε εξωστρεφή και το αντίστροφο. Οι δράσεις αφορούσαν τρεις δημόσιους χώρους, το πεζόδρομο του Α. Συγγρού, τον ενδιάμεσο χώρο ανάμεσα από τις πολυκατοικίες και τη πλατεία Ηρώων Πολυτεχνείου. Ο κάθε χώρος κινείται σε ένα εύρος δυναμικής σε σχέση με την εσωστρέφεια και την εξωστρέφεια. Η πλατεία είναι χαοτικά εξωστρεφής, ο πεζόδρομος είναι «συγκρατημένα» εξωστρεφής και ο ενδιάμεσος δημόσιος χώρος είναι οριακά κοινόχρηστος χώρος των κατοίκων των πολυκατοικιών. Τα αποτελέσματα που εντοπίσαμε στον ενδιάμεσο χώρο δημιουργούν τις ελάχιστες συνθήκες κοινωνικής συναναστροφής άρα και εξωστρέφειας παραμένοντας όμως κυρίαρχα εσωστρεφής χώρος. Αντίστοιχα η πλατεία Ηρώων από το χαοτικά εξωστρεφές της πλαίσιο αρχίζει να ενδυναμώνει την κοινωνική παρουσία με τη δημιουργία ενοτήτων - αγκαλιών παραμένοντας όμως σε εξωστρεφής χώρος.

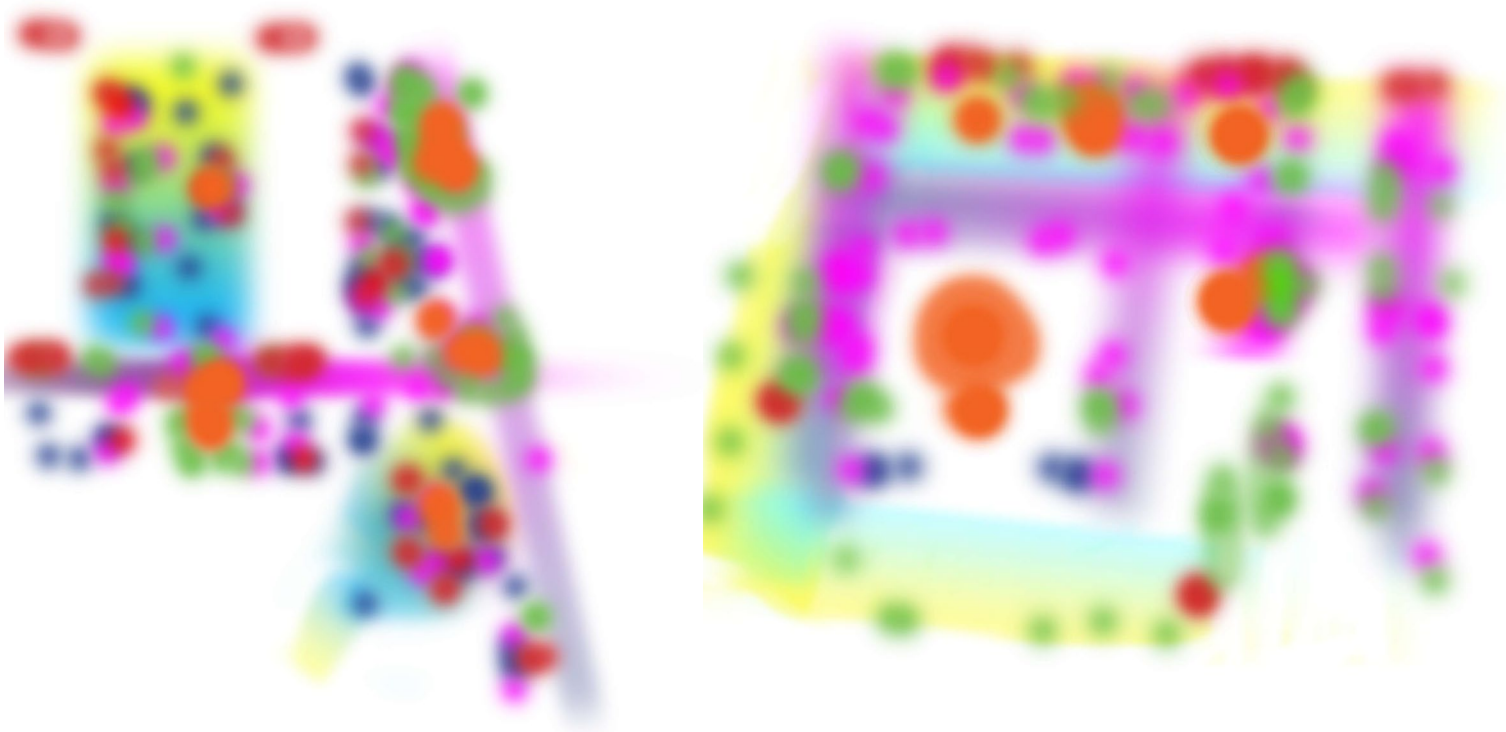

Τοποθέτηση των αντικειμένων σε τρισδιάστατη μορφή στους χώρους των δράσεων



Βιβλιογραφία

Βιβλία

Lefebvre Henri ,Το δικαίωμα στη πόλη,Ιδιοτυπία της πόλης, εκδόσεις Παπαζήση, 1977, μετάφραση Πάνος Τουρνικιώτης-Κλωντ Λωράν,

Άρθρα

Ελένη Τζιρτζιλάκη, «Με τα σώματά μας εκτεθειμένα στην πόλη υπάρχουμε πολιτικά», <https://dimosioschoros.wordpress.com/%CE%BA%CE%B5%CE%AF%CE%BC%CE%B5%CE%BD%CE%B1/about/>, τελ. πρόσβαση 25/9/2022

ΠΑΝΟΣ ΣΑΒΒΟΠΟΥΛΟΣ, «Οι φουαλκές Συγγρού», http://www.panossavopoulos.gr/p/blog-page_59.html, τελ. πρόσβαση 25/9/2022

ΝΙΚΟΛΙΝΑ ΜΩΥΦΑ, «Η γειτονιά των συγκροτημάτων κοινωνικής κατοικίας στον Ταύρο» 2020: www.athenssocialatlas.gr/άρθρο/h-κοινωνική-κατοικία-στον-ταύρο/, τελ. πρόσβαση 25/9/2022

Νίκος Βατόπουλος, «Οι σιωπηλές πόρτες στα σπίτια του Ταύρου, 2/2022» <https://www.kathimerini.gr/life/city/561595723/oi-siopiles-portes-sta-spitia-toy-tayrou-k/>, τελ. πρόσβαση 22/9/2022

Δημοσιεύσεις

A. ΚΟΥΖΟΥΠΙ, RE-VISITING REPRESENTATIONS OF 'NATURE' AND CITY THROUGH THE LONG WALLS ZONE, UOA, τεύχος #3 Representation, Alicante University, Spain, 6/2022, (Επιμ) Ozan Avcı, σελ 122-123, (μπορείτε να το βρείτε εδώ) <https://revistes.ua.es/uou/issue/viewIssue/1033/233>

Πάνος Κιούσης, Πέτρος Κυριάκου, “Was the Anthropocene anticipated by the Long Walls zone?”, Landscape Archaeology Conference 2022, <https://lac2022.rdrp.ro/>

Κατά τη διάρκεια των σπουδών μου η αρχιτεκτονική ως έννοια αποτελούσε το κορμό των ερωτημάτων που έθετα για τον κόσμο εν γένει.

Είναι το κτήριο η αρχιτεκτονική ή είναι φιλοσοφία ; Μπορεί η αρχιτεκτονική να φέρει την επανάσταση ή ακόμα μπορεί να αλλάξει το κόσμο ; Είναι η αρχιτεκτονική κάτι πέρα από οικοδομική ; Μήπως είναι τέχνη ή ακόμα κοινωνική επιστήμη και στον ορθολογικό κόσμο της εξειδίκευσης η τέχνη της αρχιτεκτονικής έγινε τεχνικές γνώσεις και επιστήμη; Μπορεί η αρχιτεκτονική να απολέσει την εξουσιαστική της δύναμη και να δρα με τέτοιο τρόπο ώστε να τοποθετεί τις προϋποθέσεις για δημοκρατία, αλληλεγγύη και εκφραστικότητα ; Ναι μεν η αρχιτεκτονική πρακτική είναι εφάμιλλη με πολιτισμικές πρωτοπορίες αλλά με ποιο τρόπο μπορεί να φέρνει πολιτισμικά στοιχεία στην επιφάνεια χωρίς να διαταράσσει τα υπάρχοντα ή ακόμα να μπολιάζεται με τα υπάρχοντα ;

*Είναι η φιλοσοφία του πως κάνεις μπορεί να βιώνει το κόσμο και κατ' επέκταση το κτήριο, τη κατασκευή, τα υλικά, το σχέδιο, το σκίτσο. Εντάξει μπορεί η αρχιτεκτονική να μη φέρει την επανάσταση άλλα θα βρίσκεται εκεί μετά την επανάσταση όπως βρισκόταν σε όλες τις μεγάλες ιστορικές αναταράξεις άρα φέρει ευθύνη για το αποτέλεσμα της, μπορεί η αρχιτεκτονική να μην αλλάζει το κόσμο απο μόνη της μπορεί να βελτιώνει τις ζωές των ανθρώπων πολλές φορές με τρόπο άρρητο δυστυχώς, διότι λειτουργεί στο φόντο της ζωής με αποτέλεσμα να μη λαμβάνει και την αντίστοιχη αξία για πολλούς-. Μπορεί να μην είναι τέχνη στο βαθμό που η τέχνη είναι μονάχα θέαμα, μπορεί να είναι όμως στο βαθμό που η τέχνη είναι τρόπος διαβίωσης, ένα *modus operandi* για το πως κάνεις να ζει.*

