



**ΠΑΝΕΠΙΣΤΗΜΙΟ ΘΕΣΣΑΛΙΑΣ**  
**ΠΟΛΥΤΕΧΝΙΚΗ ΣΧΟΛΗ**  
**ΤΜΗΜΑ ΜΗΧΑΝΙΚΩΝ ΧΩΡΟΤΑΞΙΑΣ ΠΟΛΕΟΔΟΜΙΑΣ ΚΑΙ**  
**ΠΕΡΙΦΕΡΕΙΑΚΗΣ ΑΝΑΠΤΥΞΗΣ**

**Διπλωματική Εργασία**

**Τίτλος Εργασίας: «Βιομηχανική Κληρονομιά και Θεματικός Τουρισμός-Οι  
Ανεμόμυλοι της Νάξου»**

**Dissertation Title: Industrial Heritage and Thematic Tourism-The windmills of Naxos**

**Φοιτήτρια** Αθηνά Ν. Πρωτονοταρίου, 0314116

**Επιβλέπων** Παντολέον Σκάγιαννης ,Καθηγητής

Βόλος , Μάρτιος 2020

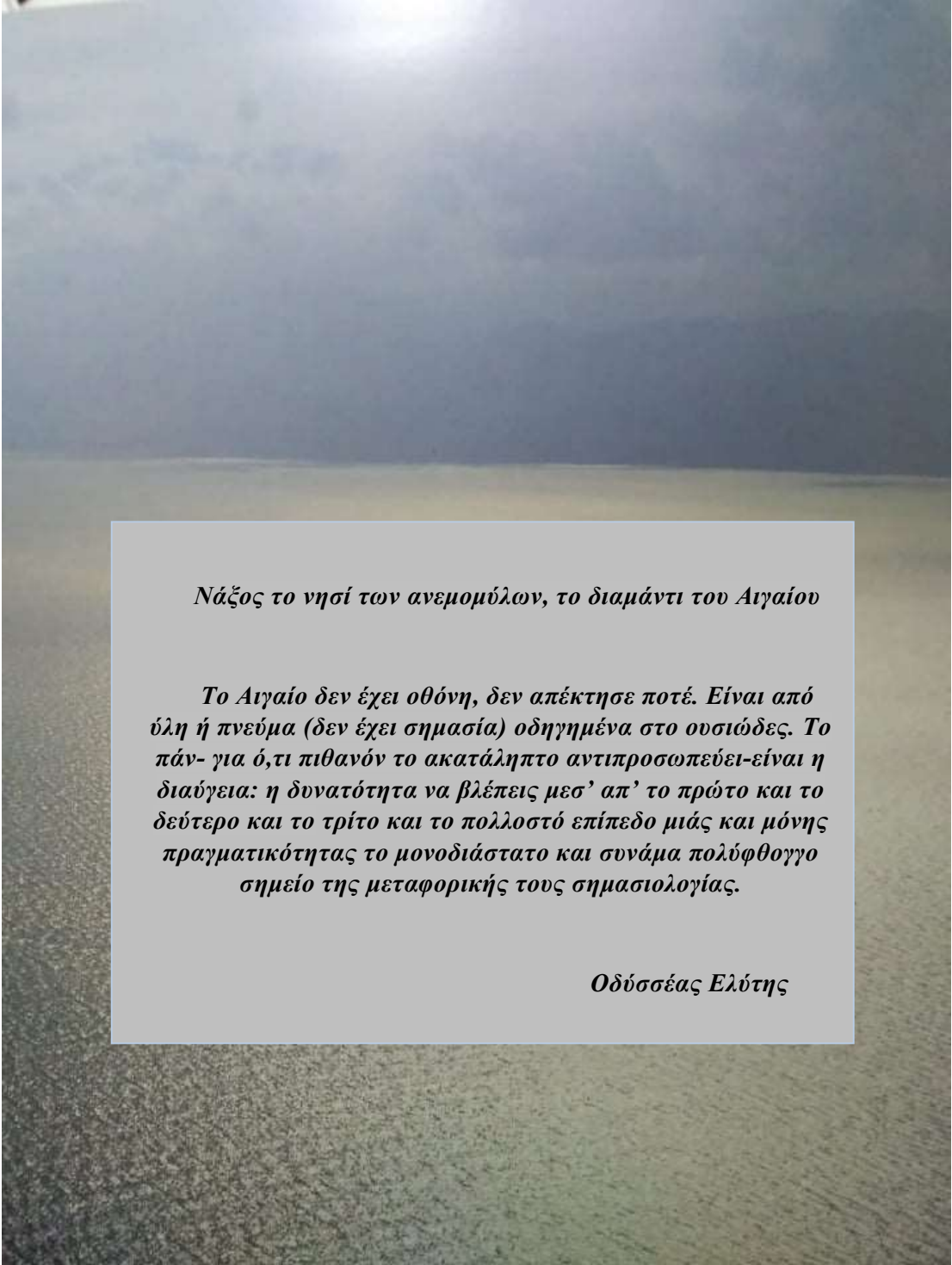

*Νάξος το νησί των ανεμομύλων, το διαμάντι του Αιγαίου*

*Το Αιγαίο δεν έχει οθόνη, δεν απέκτησε ποτέ. Είναι από ύλη ή πνεύμα (δεν έχει σημασία) οδηγημένα στο ουσιώδες. Το πάν- για ό,τι πιθανόν το ακατάληπτο αντιπροσωπεύει-είναι η διαύγεια: η δυνατότητα να βλέπεις μεσ' απ' το πρώτο και το δεύτερο και το τρίτο και το πολλοστό επίπεδο μιάς και μόνης πραγματικότητας το μονοδιάστατο και συνάμα πολύφθογγο σημείο της μεταφορικής τους σημασιολογίας.*

*Οδύσσεας Ελύτης*

## **ΠΕΡΙΛΗΨΗ**

Από την χρονική περίοδο του 1990 εμφανίζεται μια διαφοροποίηση του σύγχρονου τουριστικού ρεύματος το οποίο επιλέγει εξειδικευμένα τουριστικά προϊόντα και υπηρεσίες για να εκπληρώσει την ανοδική του πορεία. Δια μέσου διαφόρων τουριστικών οργάνων και υπηρεσιών, προσπαθεί να επιτύχει την προσέλκυση όσο το δυνατόν περισσότερων ξένων αλλά και την παράταση της διαμονής αυτών κατά τον μέγιστο Χρόνο. Άρα εκ των πραγμάτων καθίσταται αναγκαία η δια κάθε μέσου αναδείξη των στοιχείων του τόπου αυτού, οι αρετές του η πρόοδος του και τον γενικότερο βαθμό πολιτισμού του.

Ανάλογα με τον σκοπό με τον οποίο διενεργείται ένα ταξίδι δημιουργείται ο Θεσμός του Εναλλακτικού η θεματικού τουρισμού. Μορφές αυτού είναι ο αθλητικός, γεωγραφικός (ορειβατικό πεζοπορικός), συνεδριακός, εμπειρικές, κ.ά. Μια νέα τάση προσέλκυσης τουριστών αποτελεί ο βιομηχανικός τουρισμός. Αυτός σχετίζεται με τα κατάλοιπα του βιομηχανικού πολιτισμού, που έχουν ιστορική τεχνολογική, κοινωνική, αρχιτεκτονική και γενικότερα επιστημονική αξία, όπως κτίρια μηχανήματα μύλοι εργοστάσια, κ. α.

Ένα κτίριο της προβιομηχανικής περιόδου με ιδιαίτερη αρχιτεκτονική και επιστημονική αξία είναι ο παραδοσιακός ανεμόμυλος, ο οποίος χρησιμοποιεί την ενέργεια του ανέμου για την άλεση των δημητριακών καρπών.

**Λέξεις Κλειδιά:** τουριστική ανάπτυξη, εναλλακτικός τουρισμός βιομηχανικός πολιτισμός-Κυκλάδες, Νάξος-Απείρανθος Νάξου ,νησιωτικές περιοχές, ανεμόμυλοι, νερόμυλοι, ,ανάδειξη -διαφύλαξη βιομηχανικής κληρονομιάς

## ABSTRACT

Since 1990 it appears a differentiation in the contemporary tourist flow which moves towards special touristic products and services in order to accomplish its rising. Nowadays, it is attempted through various touristic organisations and services to attract an increasing number of foreign tourists and achieve the extension of their stay for as long as possible. As a result, the highlighting of a particular area, along with its virtues, its progress and its level of civilisation becomes a necessity. New types of tourism emerged in order to serve the purpose of each visit and thus the concept of alternative or thematic tourism came to life. Thematic tourism has various types as sport, hiking, conference and industrial among others. A new trend of attracting tourists is industrial tourism. A building of the pre-industrial period with particular architecture and high technological value is the traditional windmill, which uses the wind power to grind cereal. As a result, their repair, restoration and maintenance is deemed necessary. The present essay discusses in detail the aforementioned topics in an attempt to signify the traditional windmills value in the past and present. Nowadays tourism is redefined as a result of the drastic changes occurring in the modern globalized world, and aims not to increase its profit but to produce a different and inherently new cultural ethics.

**Keywords:** tourism development, alternative tourism, industrial culture, Cyclades, Naxos - Apeirantho's Naxos, island regions, windmill, watermill, safeguarding industrial heritage

## ΠΕΡΙΕΧΟΜΕΝΑ

ΠΕΡΙΛΗΨΗ .....	3
ΚΑΤΑΛΟΓΟΣ ΠΙΝΑΚΩΝ.....	7
ΚΑΤΑΛΟΓΟΣ ΕΙΚΟΝΩΝ.....	8
ΕΥΧΑΡΙΣΤΙΕΣ.....	9
ΕΙΣΑΓΩΓΗ.....	11
ΚΕΦΑΛΑΙΟ 1: Τουρισμός.....	15
1.1    Εννοιολογική προσέγγιση του τουρισμού & τουρίστα.....	15
1.2    Ιστορική αναδρομή τουρισμού.....	17
1.3    Τουριστικά κίνητρα.....	19
1.4    Τουριστικό προϊόν.....	21
1.5    Τουρισμός και οικονομία.....	23
1.6    Μορφές τουρισμού.....	25
1.6.1    Πολιτιστικός τουρισμός.....	26
1.6.2    Αγροτουρισμός.....	27
1.6.3    Θρησκευτικός τουρισμός.....	29
1.6.4    Οικοτουρισμός.....	30
1.6.5    Τουρισμός υγείας.....	31
1.6.6    Συνεδριακός τουρισμός.....	32
1.6.7    Θαλάσσιος τουρισμός.....	32
1.6.8    Αθλητικός τουρισμός.....	33
1.6.9    Τουρισμός «Ατόμων με Ειδικές Ανάγκες».....	34
1.6.10    Ποδηλατικός τουρισμός.....	35
1.6.11    Καταδυτικός τουρισμός.....	35
1.7    Διαφορές μαζικού τουρισμού και ήπιων μορφών τουρισμού.....	36
1.8    Ο τουρισμός στην Ελλάδα.....	38
1.9    Τουρισμός και οικονομία στην Ελλάδα.....	43
ΚΕΦΑΛΑΙΟ 2: Βιομηχανική και Πολιτιστική κληρονομιά.....	49
2.1    Βιομηχανική κληρονομιά.....	49
2.2    Η προστασία της βιομηχανικής κληρονομιάς.....	51
2.3    Η Βιομηχανική Κληρονομιά στην Ελλάδα.....	55

2.4	Η σημασία του βιομηχανικού τουρισμού ως οικονομικό και πολιτιστικό φαινόμενο.....	59
<b>ΚΕΦΑΛΑΙΟ 3: Τουρισμός στο νησί της Νάξου .....</b>		<b>61</b>
3.1	Περιφέρεια Νοτίου Αιγαίου-Περιφερειακή Ενότητα Κυκλάδων.....	61
3.2	Δήμος Νάξου.....	65
3.3	Ιστορική-πολιτιστική αναδρομή Νάξου .....	66
3.4	Μετεωρολογικές συνθήκες της Νάξου.....	72
3.5	Τουριστικοί πόροι & υποδομή Δήμου Νάξου.....	74
3.5	Τουριστικά προϊόντα της Νάξου .....	80
3.6	Ανάλυση S.W.O.T.....	81
3.7	Ανταγωνιστές του τουριστικού προορισμού Νάξος.....	85
<b>ΚΕΦΑΛΑΙΟ 4: Ανεμόμυλοι της Νάξου-Θεματικός τουρισμός.....</b>		<b>88</b>
4.1	Οι πρώτοι τύποι Μύλων.....	88
4.2	Καλές πρακτικές τουριστικής αξιοποίησης Βιομηχανικής Κληρονομιάς .....	90
4.3	Ανάδειξη των ανεμόμυλων της Νάξου ως τουριστικό και πολιτιστικό πόρο..	92
<b>ΠΡΟΤΑΣΕΙΣ – ΣΥΜΠΕΡΑΣΜΑΤΑ .....</b>		<b>111</b>

## ΚΑΤΑΛΟΓΟΣ ΠΙΝΑΚΩΝ

Πίνακας 1: Σημαντικότερες διαφορές μαζικού και εναλλακτικού τουρισμού ως προς τις τουριστικές αναπτυξιακές στρατηγικές, ως προς το πλαίσιο πολιτικής που εφαρμόζεται και ως προς τις διαθέσεις του τουρίστα αναφορικά με το ταξίδι.....	36
Πίνακας 2: Σημαντικότερες αγορές αεροπορικών αφίξεων κατά την διετία 2016-2017 .....	39
Πίνακας 3: Σημαντικότερα χαρακτηριστικά εξερχόμενου τουρισμού Γερμανίας, Ηνωμένου Βασιλείου και Γαλλίας.....	40
Πίνακας 4: Σημαντικότερα χαρακτηριστικά εξερχόμενου τουρισμού τουριστών από την Σκανδιναβία, την Ρωσία και τις ΗΠΑ.....	41
Πίνακας 5: Προγραμματισμός αεροπορικών θέσεων θερινής περιόδου ανά περιφερειακό αεροδρόμιο 2018-2019.....	42
Πίνακας 6: Πολλαπλασιαστές των κλάδων της ελληνικής οικονομίας.....	44
Πίνακας 7: Οι πέντε πρώτοι κλάδοι οικονομικής δραστηριότητας ως προς την απασχόληση για το έτος 2016.....	45
Πίνακας 8: Αξιολόγηση ανταγωνιστικότητας ελληνικού τουριστικού προϊόντος .....	Σφάλμα! Δεν έχει οριστεί σελιδοδείκτης.
Πίνακας 9: Ανάλυση του πληθυσμού ανά Δημοτική Ενότητα του Δήμου Νάξου .....	66
Πίνακας 10: Δέκα διεθνής ανταγωνιστές του ελληνικού τουρισμού .....	87

## ΚΑΤΑΛΟΓΟΣ ΕΙΚΟΝΩΝ

Εικόνα 1 θέση της νήσου Νάξου σε σχέση με την υπόλοιπη Ελλάδα.....	10
Εικόνα 2: Χάρτης Χρήσεων Γης Νάξου και Μικρών Κυκλάδων.....	48
Εικόνα 3: Μουσείο Μαρμαροτεχνίας στη Τήνο .....	57
Εικόνα 4: Μουσείο Νερού στην Έδεσσα.....	59
Εικόνα 5: Χάρτης Οικονομικών Δραστηριοτήτων Νάξου.....	62
Εικόνα 6: Χάρτης Πληθυσμιακής Πυκνότητας Νάξου.....	65
Εικόνα 7: Κάστρο τ' Απαλίου .....	69
Εικόνα 8: Πύργος των Κρίσπι.....	71
Εικόνα 9: Χάρτης Υποδομών Νάξου.....	72
Εικόνα 10: Κατανομή Διεύθυνσης του ανέμου% στη Νάξο κατά την περίοδο από τον 9/2011 εώς τον 8/2019 .....	74
Εικόνα 11: Χάρτης Δικτύου "NATURA 2000, Καταφύγια Άγριας Ζωής, Τοπία Ιδιαίτερου Φυσικού Κάλλους και Υγροτόπων Νάξου και Μικρών Κυκλάδων .....	76
Εικόνα 12: Αρχαίοι ανεμόμυλοι στη Περσία που σώζονται έως σήμερα.....	90
Εικόνα 13: Καταγραφή Ανεμομύλων Ι.....	99
Εικόνα 14: Καταγραφή Ανεμομύλων ΙΙ.....	100



## **ΕΥΧΑΡΙΣΤΙΕΣ**

Ολοκληρώνοντας την παρούσα Διπλωματική Εργασία θα ήθελα να εκφράσω τις ειλικρινείς μου ευχαριστίες, σε όλους όσους συνέβαλαν στην επιτυχή της ολοκλήρωση. Αρχικά, ευχαριστώ τον επιβλέποντα καθηγητή μου κ. Παντολέοντα Σκάγιαννη του Τμήματος Μηχανικών Χωροταξίας Πολεοδομίας και Περιφερειακής Ανάπτυξης του Πανεπιστημίου Θεσσαλίας για την επιλογή του θέματος, την υποστήριξη και την βοήθεια που προσέφερε καθ' όλη την διάρκεια εκπόνησης της εργασίας. Επιπλέον, ευχαριστώ τους διδάσκοντες καθηγητές μου για τις πολύτιμες γνώσεις και εφόδια που μου προσέφεραν κατά την διδασκαλία των μαθημάτων. Τέλος, αισθάνομαι την ανάγκη να ευχαριστήσω την οικογένειά μου για την υποστήριξη και βοήθεια που μου προσέφερε και σε αυτό το στάδιο των σπουδών μου.

*Εικόνα 1 θέση της νήσου Ναξου σε σχέση με την υπόλοιπη Ελλάδα*



Πηγή : <https://e-naxos.eu/>.

## ΕΙΣΑΓΩΓΗ

Στα πλαίσια της διαρκούς ανάπτυξης της τεχνολογίας, η ανθρωπότητα διήλθε από πολλά στάδια εξέλιξης σε πλήθος τομέων. Ρίχνοντας κανείς μια ματιά στον περίγυρό του διαπιστώνει την εγκατάλειψη παλαιών βιομηχανικών μονάδων και κτιρίων. Η εγκατάλειψη αυτή οφείλεται σε μεγάλο βαθμό στην αλλαγή του τρόπου οικονομικής οργάνωσης της κοινωνίας, καθώς και στην διαρκή ανάγκη για τεχνολογικές μεταβολές. Οι εγκαταλελειμμένες αυτές βιομηχανικές μονάδες μπορεί να περιλαμβάνουν παλαιούς μύλους, ελαιοτριβεία, αποθήκες κτλ. Πολλά εξ' αυτών δε, εγκαταλείφθηκαν όντας ακόμη σε λειτουργία, έχοντας δηλαδή μέσα εξοπλισμούς, ακόμη και ρούχα των ανθρώπων που εργάζονταν σ' αυτά, με την εγκατάλειψη αυτή να συμπαρασύρει πλήθος μαρτυριών και αναμνήσεων (Putman, 1992).

Με την έννοια της βιομηχανικής κληρονομιάς μπορούν να προσδιοριστούν οι επινοήσεις, τα τεχνικά επιτεύγματα, όπως επίσης και τα αγαθά της βιομηχανικής εποχής, τα οποία συνέβαλαν στην διαμόρφωση του σύγχρονου τρόπου ζωής. Ωστόσο, θα πρέπει να επισημανθεί ότι εξαιτίας της διαρκούς ανάπτυξης των επιστημών και της βιομηχανίας, υπήρξε εκτεταμένη αποβιομηχάνιση και μάλιστα, η αποβιομηχάνιση αυτή είχε ως αποτέλεσμα να μαραζώσουν ολόκληρες περιοχές, όπου ο πληθυσμός τους αναγκάστηκε να μετακινηθεί σε άλλες περιοχές, είτε να προβεί σε αλλαγή επαγγελματικών δραστηριοτήτων (Λαζαρίδης, 1977). Στο πέρασμα του χρόνου, αναδείχθηκε η σημασία της βιομηχανικής κληρονομιάς, καθώς και της προστασίας της, λαμβάνοντας υπόψη το γεγονός ότι πέρα από το αρχιτεκτονικό ενδιαφέρον για τα κτίρια που φιλοξενούσαν τις βιομηχανίες αυτές, αντλούνται σημαντικές πληροφορίες για τις τοπικές οικονομίες, για την οργάνωση της εργασίας, καθώς επίσης και για το κοινωνικό και πολιτιστικό επίπεδο των κατοίκων της περιοχής (Στεργιώτης, 1986).

Θα πρέπει να επισημανθεί ότι τα μνημεία πολιτιστικής κληρονομιάς συνιστούν ιδιαίτερα σημαντικούς πόρους, οι οποίοι διακρίνονται για την μεγάλη πολιτιστική αξία που διαθέτουν, ενώ ταυτόχρονα δεν θα πρέπει να παραβλέπεται το γεγονός ότι τα μνημεία αυτά συνδέονται με μια συγκεκριμένη χρονική περίοδο ή ακόμη και με περισσότερες. Στα πλαίσια αξιοποίησης της πολιτιστικής κληρονομιάς, έμφαση δίνεται στην επίτευξη ισορροπίας μεταξύ των χρήσεων που είχε ένα κτίριο κατά το παρελθόν και των χρήσεων που μπορεί να έχει σήμερα, έχοντας ως βασική επιδίωξη την μη αλλοίωση του ιδιαίτερου χαρακτήρα, αλλά και την προβολή των ιδιαιτεροτήτων που αυτό/αυτά παρουσιάζουν (Byrne, 2002).

Η παρούσα Διπλωματική Εργασία εξετάζει το ζήτημα της Βιομηχανικής Κληρονομιάς και του Θεματικού Τουρισμού, εστιάζοντας στο νησί της Νάξου, όπου επιχειρείται να αναδειχθούν οι παραδοσιακοί ανεμόμυλοι ως πολιτιστικοί πόροι που θα καταφέρουν να προσελκύσουν επισκέπτες στο νησί και να ενισχύσουν τα υφιστάμενα τουριστικά προϊόντα.

Αναφορικά με την μεθοδολογία που χρησιμοποιείται γίνεται βιβλιογραφική αναζήτηση σε διεθνείς βάσεις επιστημονικών δεδομένων, όπως είναι για παράδειγμα το Google Scholar και το Scopus, επικεντρώνοντας σε επιστημονικά περιοδικά τα οποία μελετούν ζητήματα που αφορούν στην διαχείριση της πολιτιστικής κληρονομιάς, καθώς και την πολιτιστική αξιοποίηση αυτής, αλλά και θέματα ήπιων και εναλλακτικών μορφών τουρισμού. Επιπροσθέτως, χρησιμοποιούνται επιστημονικά άρθρα που αφορούν τις ήπιες μορφές ενέργειας, μέσω των οποίων θα μπορούσε να γίνει κίνηση των ανεμόμυλων, καθώς και τον τρόπο λειτουργίας των υβριδικών συστημάτων. Επιπλέον, χρησιμοποιούνται σχετικά συγγράμματα που αφορούν την πολιτιστική και βιομηχανική κληρονομιά, καθώς επίσης και υλικό από το διαδίκτυο, προκειμένου να αποτυπωθούν με τον πλέον επικαιροποίηση τρόπο. Για το λόγο αυτό χρησιμοποιούνται και στοιχεία από μελέτες που αφορούν τον τουρισμό στην περιοχή ενδιαφέροντος και διεξαχθεί κατά το παρελθόν από φορείς που σχετίζονται με τον τουρισμό. περιγραφή κεφαλαίων ενώ τα η δόμηση της εργασίας είναι up-bottom δηλαδή ο επαγωγικός λογισμός και διαρθρώνεται ως εξής :

- Ιστορική εξέλιξη αρχικά του τουρισμού και εν συνεχεία του ανεμόμυλου, ως τεχνολογικό μέσο βιοτεχνικής παραγωγής, στα πλαίσια ενός γενικότερου γνωστικού πλαισίου
- Μορφές τουρισμού συνεισφορά αυτών καθώς και η αποδοτικότητα αυτού αλλά και κατασκευαστικά, όσον αφορά τον ανεμόμυλο σε μια προσπάθεια εξειδίκευσης των δύο αξόνων της εργασίας
- Εντοπισμός εσφαλμένων χειρισμών διαχείρισης και συντήρησης τόσο του τουρισμού και ανάδειξη της σημαίνουσας σημασίας του εναλλακτικού όσο και της βιομηχανικής κληρονομιάς
- Προοπτικές προώθησης του εναλλακτικού μέσα από την ανάδυση της σπανιότητας των ανεμόμυλων οικονομικά , κοινωνικά και πολιτιστικά

Η εργασία διαρθρώνεται σε τέσσερα κεφάλαια. Πιο συγκεκριμένα το πρώτο κεφάλαιο αναφέρεται στην έννοια του τουρισμού, όπου αρχικά προσδιορίζεται εννοιολογικά το φαινόμενο του τουρισμού, ενώ στη συνέχεια γίνεται μια ιστορική αναδρομή του φαινομένου. Ακολούθως, παρουσιάζεται η έννοια των τουριστικών κινήτρων, καθώς επίσης

και η έννοια του τουριστικού προϊόντος, ενώ εξετάζεται η σχέση που υπάρχει μεταξύ του τουρισμού και της οικονομίας. Στη συνέχεια, παρουσιάζονται οι συνηθέστερες μορφές τουρισμού που απαντάται στην Ελλάδα και συγκεκριμένα ο πολιτιστικός τουρισμός, ο αγροτουρισμός, ο θρησκευτικός τουρισμός, ο οικοτουρισμός, ο τουρισμός υγείας, ο συνεδριακός τουρισμός, ο θαλάσσιος τουρισμός, ο αθλητικός τουρισμός, ο τουρισμός «Ατόμων με Ειδικές Ανάγκες», ο ποδηλατικός τουρισμός καθώς επίσης και ο καταδυτικός τουρισμός. Περαιτέρω, εξετάζονται οι διαφορές που υπάρχουν μεταξύ μαζικού τουρισμού και ήπιων μορφών τουρισμού, ενώ ιδιαίτερη μνεία γίνεται για τον τουρισμό στην Ελλάδα, καθώς και για την επίδραση που ασκεί ο τουρισμός αυτός στην οικονομία της Ελλάδος.

Έπειτα, στο δεύτερο κεφάλαιο εξετάζεται η έννοια της βιομηχανικής και πολιτιστικής κληρονομιάς, όπου αρχικά προσδιορίζεται εννοιολογικά η βιομηχανική κληρονομιά και στη συνέχεια παρουσιάζεται η σημασία της πολιτικής κληρονομιάς. Ακολούθως, γίνεται λόγος για την βιομηχανική κληρονομιά στην Ελλάδα, καθώς επίσης και για την σημασία του βιομηχανικού τουρισμού, ως ένα οικονομικό και πολιτιστικό φαινόμενο.

Στη συνέχεια, το τρίτο κεφάλαιο εξετάζει τον τουρισμό στο νησί της Νάξου. Πιο αναλυτικά, παρουσιάζονται πληροφορίες που αφορούν την Περιφέρεια Νοτίου Αιγαίου και συγκεκριμένα την Περιφερειακή Ενότητα Κυκλάδων, ενώ ακολούθως αναλύονται πληροφορίες που αφορούν τον Δήμο Νάξου. Περαιτέρω, γίνεται εκτενής αναφορά στην ιστορική και πολιτιστική διαδρομή της Νάξου, καθώς επίσης και στις επικρατούσες μετεωρολογικές συνθήκες στην Νάξο. Επιπροσθέτως, επιχειρείται να αναλυθούν πλήρως οι τουριστικοί πόροι και η υποδομή που διαθέτει ο Δήμος Νάξου, καθώς και τα τουριστικά προϊόντα που μπορούν να απολαύσουν οι επισκέπτες στο νησί. Ακόμη, γίνεται ανάλυση S.W.O.T., έτσι ώστε να αναδειχθούν τα δυνατά και αδύνατα σημεία που κατέχει ο προορισμός, καθώς επίσης και οι ευκαιρίες και οι απειλές με τις οποίες βρίσκεται αντιμέτωπος. Τέλος, εξετάζονται οι ανταγωνιστικές της Νάξου ως τουριστικός προορισμός, έτσι ώστε να διαπιστωθεί η επικρατούσα κατάσταση αυτούς.

Τέλος, το τέταρτο κεφάλαιο αναλύει τους ανεμόμυλους της Νάξου ως πόρο για την ανάπτυξη θεματικού τουρισμού. Ειδικότερα, παρουσιάζεται η ιστορία των ανεμόμυλων της Νάξου, αλλά και η υφιστάμενη επικρατούσα κατάσταση, ενώ στη συνέχεια, μελετώνται οι καλές πρακτικές που αφορούν την αξιοποίηση της βιομηχανικής κληρονομιάς στον ευρωπαϊκό χώρο και θα μπορούσαν δυνητικά να εφαρμοστούν και στην Ελλάδα. Έπειτα, γίνεται μια πρόταση για την ανάδειξη των ανεμόμυλων της Νάξου ως τουριστικό και

πολιτιστικό πόρο, λαμβάνοντας υπόψη τις τοπικές ιδιομορφίες. Για την πραγματοποίηση της πρότασης αυτής, αναλύονται οι έννοιες της αιολικής και ηλιακής ενέργειας, καθώς επίσης και τα υβριδικά συστήματα που θα μπορούσαν να εφαρμοστούν για την κίνηση των ανεμόμυλων.

## **ΚΕΦΑΛΑΙΟ 1: Τουρισμός**

### **1.1 Εννοιολογική προσέγγιση του τουρισμού & τουρίστα**

Είναι γεγονός ότι για την έννοια του τουρισμού έχουν γίνει πολλές και διαφορετικές προσεγγίσεις στο πέρασμα του χρόνου, καθώς το φαινόμενο εξελίσσεται και ασχολούνται με αυτό όλο και περισσότερα μέλη της επιστημονικής κοινότητας. Παρ' όλα αυτά, ακόμη και σήμερα υπάρχουν διαφορετικές προσεγγίσεις σχετικά με την έννοια του τουρισμού αλλά και του τουρίστα (Λαγός,2005). Από τους πλέον διαδεδομένους και σύγχρονους ορισμούς για τον τουρισμό δίνεται από τον Παγκόσμιο Οργανισμό Τουρισμού (WTO-ΠΟΤ), σύμφωνα με τον οποίο ο τουρισμός προσδιορίζεται «ως το κοινωνικό, πολιτισμικό και οικονομικό φαινόμενο, το οποίο σχετίζεται με την μετάβαση ανθρώπων σε ορισμένες τοποθεσίες, οι οποίες βρίσκονται εκτός του τόπου όπου διαμένουν, ενώ ως κίνητρο λειτουργεί πολλές φορές για την μετάβαση αυτή η απόλαυση» (Καραγιάννης & Έξαρχος,2006). Περαιτέρω, μία από τις κλασικές προσεγγίσεις της έννοιας του τουριστικού φαινομένου έγινε από τους Macintosh & Guildler (1990), οι οποίοι αναφέρουν ότι «ο τουρισμός αποτελεί ένα κοινωνικό, ψυχολογικό και οικονομικό φαινόμενο, που προκύπτει από την δράση και αντίδραση παραγόντων, όπως είναι για παράδειγμα ο επισκέπτης, η κοινωνία που αποτελεί τον προορισμό, η τουριστική επιχείρηση, το κράτος κτλ.» (Μυλωνόπουλος & Μοίρα, 2011).

Επιπροσθέτως, ενδιαφέρον έχει και ο ορισμός που έδωσαν οι καθηγητές Hunziker και Kraft (1991), σύμφωνα με τους οποίους, «ο τουρισμός ορίζεται ως το σύνολο των φαινομένων και των σχέσεων, τα οποία προκύπτουν από την πραγματοποίηση ενός ταξιδιού, όπως επίσης και από τη μη διαμονή των μόνιμων κατοίκων, εφόσον τα ταξίδια αυτά δεν έχουν ως στόχο τη μόνιμη διαμονή και δεν σχετίζονται με κερδοσκοπικές δραστηριότητες» (Βαρβαρέσος,2008). Ένας ακόμη ορισμός δίνεται από τους Μυλωνόπουλο και Μοίρα (2011), οι οποίοι αναφέρουν ότι ο τουρισμός ως φαινόμενο αποτελεί η την διαμονή σε έναν τόπο, διαφορετικό από τον μόνιμο τόπο κατοικίας τους και τα κίνητρα μετακίνησης πυροδοτούν μια σειρά από λόγους και αιτίες Περαιτέρω, οι ίδιοι υποστηρίζουν ότι η σημαντικότερη αιτία για την μετακίνηση αυτή συνιστά η εργασία, επιδιώκοντας οι επισκέπτες να προβούν στην ανάπτυξη εμπορικών και επιχειρηματικών σχέσεων. Ωστόσο, πέρα από την εργασία, άλλοι λόγοι δύναται να είναι η επίσκεψη σε συγγενικά πρόσωπα ή φιλικά πρόσωπα, είτε λόγοι υγείας.

Σύμφωνα με τον Ηγουμενάκη (1991), « ο τουρισμός δύναται να προσδιοριστεί ως μια πρόσκαιρη μετάβαση ανθρώπων όπου διαμένουν μόνιμα σε κάποιον άλλο τόπο, με

στόχο να αποτελεί η ικανοποίηση των τουριστικών αναγκών». Οι ανάγκες αυτές μπορεί να είναι είτε ανάγκες αναψυχής, είτε ανάγκες άλλου είδους. Στην ελληνική βιβλιογραφία, ένας ακόμη ορισμός δόθηκε από τον Κούτουλα (2001), ο οποίος θεωρεί ότι ο τουρισμός αποτελεί μια ανθρώπινη δραστηριότητα που έχει σχέση με το ταξίδι, δηλαδή ουσιαστικά με την μετάβαση και συνάμα προσωρινή διαμονή κάποιου σε έναν τόπο, ο οποίος διαφοροποιείται από τον τόπο μόνιμης εγκατάστασης του. Ακόμη, στην έννοια του τουρισμού περιλαμβάνονται οι δραστηριότητες που μπορεί να κάνει το άτομο κατά την διάρκεια του ταξιδιού του, στα πλαίσια της επιδίωξης ικανοποίησης των αναγκών του.

Από τους ορισμούς που παρατέθηκαν διαπιστώνεται ότι κοινή βάση αυτών είναι το γεγονός ότι η έννοια του τουρισμού περιλαμβάνει ταξίδια που πραγματοποιούνται εντός ενός χρονικού πλαισίου, το οποίο ξεπερνά τις 24 ώρες, ενώ οι λόγοι για τους οποίους μπορεί ένα ταξίδι να πραγματοποιηθεί διαφέρουν και έτσι μπορεί είτε για αναψυχή, είτε για διασκέδαση, είτε για επαγγελματικό λόγο, είτε για σπουδές, είτε ακόμη και για λόγους υγείας (Λαγός, 2005). Επιπροσθέτως, θα πρέπει να τονισθεί ότι ο τουρισμός, όπως θα αναφερθεί εκτενώς και στη συνέχεια της εργασίας καταφέρνει και ασκεί σημαντική οικονομική επίδραση σε διεθνές επίπεδο, ενώ επιδρά και σε πολιτικό επίπεδο, επιδιώκοντας την περαιτέρω μεγέθυνση αυτού σε οικονομικούς όρους (World Travel & Tourism Council, 2015).

Σχετικά με την έννοια του τουρίστα, όπως και με το τουριστικό φαινόμενο έχουν δοθεί πολλές ερμηνείες στο πέρασμα του χρόνου. Μια πρώτη χρονολογικά προσέγγιση της έννοιας αυτής έγινε κατά την διάρκεια του 19<sup>ου</sup> αιώνα, όπου ως τουρίστας νοούνταν τα άτομα τα οποία ταξίδευαν είτε από περιέργεια, είτε για ικανοποίηση (Βαρβαρέσος, 2008). Σύμφωνα με την προσέγγιση του Λαγού (2005), «οι τουρίστες είναι τα άτομα τα οποία ταξιδεύουν για οικογενειακούς λόγους, είτε για λόγους υγείας, είτε είναι άτομα τα οποία ταξιδεύουν σε θαλάσσιες κρουαζιέρες, με την παραμονή αυτών στον τόπο που επισκέπτονται να μπορεί να είναι μεγαλύτερη από εικοσιτέσσερις ώρες, είτε μικρότερη. Ο Βαρβαρέσος (2000), εντάσσει στην κατηγορία των τουριστών και τους εκδρομείς, όταν πρόκειται για προσωρινούς επισκέπτες, με την διαμονή αυτών στην χώρα, είτε στην περιοχή που επισκέπτονται να μην ξεπερνά το χρονικό διάστημα των εικοσιτεσσάρων ωρών. Ακόμη, οι Σιταράς & Τζένος (2007), αναφέρουν ότι οι τουρίστες είναι άτομα τα οποία συμμετέχουν σε συνέδρια, είτε σε αποστολές, όπως για παράδειγμα είναι οι διπλωματικές αποστολές, είτε αποστολές που έχουν οικονομικό και θρησκευτικό αντικείμενο.



## 1.2 Ιστορική αναδρομή τουρισμού

Όπως είναι ευρέως διαδεδομένο, ο τουρισμός αποτελεί ένα φαινόμενο που υπάρχει ήδη από την αρχαιότητα, με τις κυριότερες εκφάνσεις του, τότε, την εποχή εκείνη να αφορούν στην μετακίνηση των εμπόρων, αλλά και των επιστημόνων. Οι δύο αυτές επαγγελματικές ομάδες, ταξιδεύαν στα όρια του τότε γνωστού κόσμου, προκειμένου να ικανοποιήσουν τις ανάγκες που προέκυπταν από τα επαγγέλματά τους. Από τις πρώτες περιοχές που επισκέπτονταν τουρίστες ήταν η περιοχή της Μεσοποταμίας, προκειμένου να εξυπηρετήσουν εμπορικές, πολιτικές, αλλά και μορφωτικές ανάγκες, λαμβάνοντας υπόψη τα επίπεδα ανάπτυξης που επικρατούσαν στις πόλεις της περιοχής αυτής. Ταυτόχρονα, οι μετακινήσεις των πληθυσμών ευνοούνταν και από την βελτίωση των μεταφορικών μέσων, γεγονός που είχε ως αποτέλεσμα να διαμορφωθούν σταδιακά τα πρώτα τουριστικά ρεύματα (Τσάρτας, 1996).

Πέρα όμως από την περιοχή της Μεσοποταμίας, στην αρχαία Ελλάδα είχε αναπτυχθεί ο τουρισμός σημαντικά, με βασική αιτία την παρακολούθηση των διαφόρων θρησκευτικών και αθλητικών γεγονότων, όπως ήταν για παράδειγμα οι Ολυμπιακοί Αγώνες. Παράλληλα, υπήρξαν σημαντικοί Έλληνες περιηγητές, όπως ήταν ο Ηρόδοτος, η Διόδωρος, ο Στράβων κτλ, οι οποίοι πραγματοποιούσαν ταξίδια στα όρια του τότε γνωστού κόσμου, προκειμένου να ανακαλύψουν νέες περιοχές και τον πολιτισμό τους. Τέτοιες περιοχές ήταν μεταξύ άλλων η Μεσοποταμία, η Βόρεια Αφρική, η Αίγυπτος κτλ. (Βαρβαρέσος, 2008). Εντός της τότε Ελλάδας, οι πλέον σημαντικοί τουριστικοί προορισμοί ήταν η αρχαία Ολυμπία, εξαιτίας των Ολυμπιακών Αγώνων, η Επίδαυρος, που αποτελούσε κοιτίδα πολιτισμού και χιλιάδες κόσμου την επισκέπτονταν, προκειμένου να παρακολουθήσει κάποια θεατρική παράσταση, αλλά και οι Δελφοί, που αποτελούσαν ίσως τον πιο γνωστό θρησκευτικό προορισμό, εξαιτίας του ομώνυμου μαντείου που υπήρχε στην περιοχή (Λαγός, 2005).

Στη συνέχεια, μετά το τέλος του πολιτισμού της αρχαίας Ελλάδας και συγκεκριμένα κατά τα Ρωμαϊκά χρόνια, φαίνεται να δημιουργήθηκε μια τουριστική τάση, ως επί το πλείστον για επαγγελματικούς και για θρησκευτικούς λόγους, ενώ άλλοι λόγοι για τους οποίους πραγματοποιούνταν ταξίδια ήταν λόγοι υγείας, ψυχαγωγίας, περιπέτειας κτλ. Ιδιαίτερα σημαντικό ήταν το γεγονός ότι κατά την διάρκεια των Ρωμαϊκών χρόνων αναπτύχθηκε το οδικό δίκτυο, γεγονός που είχε ως αποτέλεσμα να αναπτυχθούν τουριστικά και οι περιοχές που ήταν περισσότερο υποβαθμισμένες (Λαγός, 2005). Περαιτέρω, έπειτα

από την ρωμαϊκή περίοδο, κατά τον Μεσαίωνα, συντελέστηκε εκτενής καταστροφή της υποδομής, επηρεάζοντας και τον τομέα των μεταφορών σε συγκεκριμένες περιοχές και έτσι προέκυψαν δυσκολίες στην μετακίνηση του πληθυσμού. Ωστόσο, μια περιοχή που την περίοδο αυτή γνώρισε σημαντικά μεγάλη τουριστική άνθηση ήταν οι Άγιοι Τόποι, ενώ για την ομαλή μετάβαση των τουριστών στην περιοχή είχαν φροντίσει οι Σταυροφόροι (Ηγουμενάκης κ.ά., 1998). Θα πρέπει να επισημανθεί ότι την ίδια περίοδο και πάλι, σημαντικές μετακινήσεις υπήρχαν προς προορισμούς που είχαν καθιερωθεί ως εκπαιδευτικά κέντρα, όπως ήταν το Παρίσι, το Μονπελιέ, η Οξφόρδη καθώς και άλλες σημαντικές πόλεις (Τσάρτας, 1996).

Κατά την διάρκεια της επόμενης περιόδου, δηλαδή κατά την περίοδο της Αναγέννησης(15ος-17ος αιώνες προσεγγιστικά), οι τουριστικές ροές παρουσίασαν αύξηση, ενώ συνάμα διαπιστώθηκε και αύξηση στα κίνητρα της μετακίνησης. Για την κάλυψη των αναγκών των τουριστών, οι οποίοι αυξάνονταν συνεχώς, ήταν αναγκαίο να γραφτεί ένας μεγάλος αριθμός βιβλίων, τα οποία λειτουργούσαν ως ταξιδιωτικοί οδηγοί, περιγράφοντας διάφορες περιοχές οι οποίες ανήκουν κυρίως στην Ευρώπη, αλλά και αλλού, όπως για παράδειγμα ήταν η Μαδαγασκάρη (Μυλωνόπουλος & Μοίρα, 2011). Σημαντική δραστηριότητα της εποχής που σχετίζεται με τον τουρισμό συνιστά το «tour», το οποίο ήταν ένα ταξίδι, κατά κάποιο τρόπο κυκλικό που διεξάγονταν από την Γαλλία προκειμένου οι ταξιδιώτες, που ανήκαν στις ανώτερες κοινωνικές και οικονομικές τάξεις να ανακαλύψουν νέες περιοχές. Ουσιαστικά, διακρίνονταν δύο εναλλακτικές διαδρομές που μπορούσε να επιλέξει κάποιος, όπου η πρώτη ήταν η μικρή περιήγηση, που όπως ήταν προφανές είχε διάρκεια λιγότερες μέρες και περιελάμβανε την περιοχή που βρίσκονται περίξ του Παρισιού, όπως και την περιοχή που βρίσκεται στο νοτιοδυτικό τμήμα της Γαλλίας. Όσον αφορά την μεγάλη περιήγηση, είχε διάρκεια περισσότερες ημέρες, ενώ όσον αφορά τις περιοχές, εκτός από αυτές που περιελάμβανε η μικρή περιήγηση, περιέχει και την περιοχή της νότιας και νοτιοανατολικής Γαλλίας (Λαγός, 2005).

Εν συνεχεία, την περίοδο περίπου γύρω στο 1800 ξεκίνησε να χρησιμοποιείται η λέξη «tourist» η οποία περιέγραφε τους συμμετέχοντες στο μεγάλο «tour». Παρά την καθιέρωση του όρου αυτού, θα πρέπει να τονισθεί ότι εξαιτίας του υψηλού κόστους που είχαν τα ταξίδια την εποχή αυτή, αποτελούσαν προνόμιο των λίγων. Ταυτόχρονα, ξεκίνησε μια ραγδαία ανάπτυξη των υποδομών, κυρίως μέσω της κατασκευής του σιδηροδρόμου που επεκτείνονταν διαρκώς, γεγονός που επέδρασε στην αύξηση των μετακινήσεων. Σημαντική ήταν και η συμβολή του ατμόπλοιου, το οποίο καθιερώθηκε την ίδια χρονική περίοδο, διευκολύνοντας σημαντικά τις μετακινήσεις μεγάλου αριθμού τουριστών (Τσάρτας, 1999).

Ξεχωριστή αναφορά θα πρέπει να γίνει στον Thomas Cook, ο οποίος μέσω των καινοτομιών που εισήγαγε, κατάφερε και άλλαξε ριζικά τον τομέα του τουρισμού της εποχής εκείνης και να καταστεί ένα από τα σημαντικότερα τουριστικά γραφεία της Βρετανίας, ασχέτως αν στο τέλος ακολούθησε φθίνουσα πορεία. Ίσως η σημαντικότερη από τις καινοτομίες αυτές είναι η εισαγωγή και καθιέρωση του ομαδικού ταξιδιού, ενώ ήταν ο πρώτος που ίδρυσε ταξιδιωτικό γραφείο. Το ταξιδιωτικό γραφείο εκτός από την διοργάνωση εκδρομών, επιμελούνταν και την πώληση εισιτηρίων για ομαδικές και ακτοπλοϊκές μεταφορές, ενώ η νέα τάση αυτή, γρήγορα εξαπλώθηκε και σε άλλες χώρες και περιοχές της Ευρώπης και της Αμερικής (Λαγός, 2005).

Κατά την διάρκεια του 20<sup>ου</sup> αιώνα, ο τουρισμός γνώρισε σημαντική αύξηση, σε διάφορες περιοχές του κόσμου, γεγονός που οφείλεται σε μια σειρά από λόγους. Στους λόγους αυτούς μεταξύ άλλων συμπεριλαμβάνονται η έκδοση ταξιδιωτικών οδηγών και βιβλίων, αλλά και η ίδρυση και λειτουργία ταξιδιωτικών οργανώσεων. Ακόμη, διαμορφώθηκε στα κράτη σταδιακά η τουριστική νομοθεσία, όπου ρύθμιζε θέματα που αφορούσαν στον τουρισμό, ενώ τέθηκαν επί τάπητος ζητήματα που αφορούν την προστασία του περιβάλλοντος (Μυλωνόπουλος & Μοίρα, 2011). Άλλες αιτίες που συνέβαλαν στην αύξηση του τουριστικού ρεύματος κατά την διάρκεια των τελευταίων ετών είναι η παγκόσμια αύξηση του ΑΕΠ, ιδίως στις περισσότερο αναπτυγμένες χώρες, η διασφάλιση ειρήνης, οι τεχνολογικές εξελίξεις και οι συνεπαγόμενες ωφέλειες, όπως για παράδειγμα έγινε με την μείωση του κόστους των μεταφορών (Καραγιάννης & Έξαρχος, 2006).

### **1.3 Τουριστικά κίνητρα**

Ως τουριστικά κίνητρα θεωρούνται όλες οι τάσεις οι οποίες καθοδηγούν τους ανθρώπους και εντάσσονται στην κατηγορία των ψυχοπνευματικών τάσεων και έτσι αυτοί επιλέγουν να επισκεφτούν κάποιον τόπο για τουριστικούς λόγους. Μέσω των κινήτρων, λαμβάνονται και οι αντίστοιχες αποφάσεις από τους ανθρώπους σε έναν συγκεκριμένο τόπο (Ηγουμενάκης, 1991). Τα κίνητρα διαφοροποιούνται σημαντικά μεταξύ των ανθρώπων, αλλά και μεταξύ των διαφορετικών ομάδων τουριστών. Προκειμένου κάποιος να επιλέξει έναν προορισμό για να τον επισκεφτεί, λαμβάνει υπόψη του μια σειρά κριτηρίων, ενώ αξιοσημείωτο είναι το γεγονός ότι για τον ίδιο προορισμό, ο κάθε τουρίστας, είτε η κάθε ομάδα τουριστών μπορεί να αξιοποιήσει διαφορετικά χαρακτηριστικά αυτού (Σιγάλα & Χρήστου, 2014).

Τα κίνητρα ενός τουριστικού προορισμού δύνανται να είναι φυσικά και να σχετίζονται κατά συνέπεια με την επιθυμία του τουρίστα για αναψυχή, καθώς και για ενίσχυση της σωματικής και πνευματικής του ευεξίας. Για παράδειγμα, ο τουρίστας επιλέγει έναν προορισμό όπου θα έχει την δυνατότητα να ενισχύσει την σωματική του ευεξία, λόγω της φυσικής ομορφιάς και της ηρεμίας που επικρατεί στον προορισμό που επιλέγει (Λαγός, 2005). Επιπλέον, τα κίνητρα στα οποία στηρίζεται ο τουρίστας για να προβεί στην λήψη της σχετικής απόφασης μπορεί να είναι ψυχολογικά, όπου ο τουρίστας αποζητά προσωπική χαλάρωση από την πίεση της καθημερινότητάς του, καθώς επίσης και αποσυμπίεση, επιδιώκοντας κατά κάποιο τρόπο να αλλάξει παραστάσεις από την καθημερινότητα του, για την χρονική περίοδο που βρίσκεται στον προορισμό του (Τσάρτας, 1996).

Πέρα από τα τουριστικά κίνητρα που αφορούν την χαλάρωση και την ξεκούραση, σημαντικό κίνητρο για μεγάλο αριθμό τουριστών αποτελούν οι επαγγελματικοί λόγοι, όπου μπορεί να περιλαμβάνουν την συμμετοχή σε κάποια εμπορική έκθεση, είτε τις επαφές για την σύναψη κάποιας συμφωνίας, είτε την συμμετοχή των στελεχών μιας επιχείρησης σε έναν συνέδριο. Ακόμη, κίνητρο στα πλαίσια των επαγγελματικών λόγων μπορεί να αποτελέσει και η εκπαίδευση του ανθρώπινου δυναμικού σε ζητήματα που άπτονται της εργασίας τους (Καραγιάννης & Έξαρχος, 2006). Ακόμη, θα πρέπει να σημειωθεί, ιδίως τα τελευταία χρόνια, κίνητρο αποτελούν και οι σπουδές, όπου κάποιος αλλάζει χώρα για να σπουδάσει αυτό που επιθυμεί και κατά την διάρκεια των σπουδών του, δέχεται επισκέψεις από τον συγγενικό και τον φιλικό του κύκλο (Λαγός, 2005).

Επιπροσθέτως, άλλου είδους κίνητρα μπορεί να είναι τα πολιτιστικά, όπου ο τουρίστας επιδιώκει να γνωρίσει τον πολιτισμό μιας περιοχής, τόσο μέσω των εκθεμάτων και των μουσείων που διαθέτει η εν λόγω περιοχή, αλλά και μέσω της γνωριμίας με τον τοπικό πληθυσμό και της γνωριμίας με τα ήθη και τα έθιμα. Για ορισμένους άλλους τουρίστες, τα κίνητρα που επισκέπτονται έναν προορισμό μπορεί να είναι θρησκευτικά, είτε δηλαδή να προσευχηθούν σε κάποιο ναό, είτε να επισκεφτούν εκκλησίες και μοναστήρια. Επίσης, ο θρησκευτικός τουρισμός επεκτείνεται και σε άλλες θρησκείες, όπως για παράδειγμα στους μουσουλμάνους, όπου επισκέπτονται τζαμιά (Ηγουμένακης, 1991). Ακόμη, άλλα κίνητρα που λαμβάνει υπόψη του ένας τουρίστας μπορεί να σχετίζονται με την ψυχαγωγία, όπως για παράδειγμα είναι κάποιο μουσικό γεγονός (π.χ. μια συναυλία), είτε κάποιο αθλητικό γεγονός (π.χ. αγώνας Παγκοσμίου Κυπέλλου). Τα τελευταία χρόνια έχουν αναπτυχθεί και άλλα τουριστικά κίνητρα, όπως είναι τα περιβαλλοντικά, όπου ο επισκέπτης αναζητά τοποθεσίες που έχουν υψηλή περιβαλλοντική αξία και επιδιώκει να έρθει σε επαφή

με τον πλούτο αυτό, αποκομίζοντας γνώσεις, αλλά και απολαμβάνοντας το φυσικό τοπίο (Λαγός, 2005).

Εκτός από την αξιολόγηση του ίδιου του προορισμού από τον τουρίστα, λαμβάνονται υπόψη για την επίσκεψη σε έναν τόπο και άλλοι παράμετροι, όπως για παράδειγμα είναι τα ταξιδιωτικά ερεθίσματα, όπου περιλαμβάνονται η διαφήμιση και η προώθηση ενός προορισμού, οι προσωπικές εμπειρίες που διαθέτει κάποιος, αλλά και οι προτάσεις και οι συμβουλές που δίδονται από τους ταξιδιωτικούς πράκτορες. Ακόμη, ο τουρίστας επηρεάζεται στην επιλογή ενός προορισμού από εξωτερικές μεταβλητές, όπως για παράδειγμα είναι η εμπιστοσύνη του ταξιδιώτη στους παρόχους των τουριστικών υπηρεσιών, η εικόνα του προορισμού, ενώ στις εξωτερικές αυτές μεταβλητές περιλαμβάνονται οι τυχόν οικονομικοί και χρονικοί περιορισμοί που έχει ο τουρίστας (Ηγουμενάκης, 1991).

#### **1.4 Τουριστικό προϊόν**

Προκειμένου να ικανοποιηθούν οι τουριστικές ανάγκες ή επιθυμίες των μελών μιας σύγχρονης κοινωνίας, θα πρέπει να παραχθούν όσο το δυνατόν περισσότερα τουριστικά προϊόντα. Τα προϊόντα αυτά δύναται να έχουν τη μορφή υλικών προϊόντων, δηλαδή αγαθών, όπως είναι για παράδειγμα φαγητά, είτε ποτά που καταναλώνουν οι τουρίστες, είτε μπορεί να είναι άυλα προϊόντα, δηλαδή υπηρεσίες, όπως είναι για παράδειγμα η διαμονή σε ξενοδοχείο και η ψυχαγωγία των τουριστών. Περαιτέρω, στα άυλα τουριστικά προϊόντα περιλαμβάνονται και διάφορες καταστάσεις ή μορφές ενέργειας, όπως για παράδειγμα είναι ο κλιματισμός, η κεντρική θέρμανση, η τηλεφωνική επικοινωνία, που είναι αναγκαίες για την παραγωγή υπηρεσιών φιλοξενίας (Ηγουμενάκης & Κραβαρίτης, 2004).

Πλήθος από τα προϊόντα τα οποία χρειάζεται ο άνθρωπος για την ικανοποίηση των τουριστικών του αναγκών ή επιθυμιών βρίσκονται ελεύθερα στην φύση, όπως για παράδειγμα είναι το φως, ή η θερμότητα, ή η δροσιά κτλ. Τα προϊόντα αυτά χαρακτηρίζονται γενικά ως ελεύθερα προϊόντα και αποτελούν αντικείμενο μελέτης και ανάλυσης της τουριστικής οικονομίας. Ωστόσο, η τουριστική οικονομία, μελετά την ανάλυση των υλικών και άυλων τουριστικών προϊόντων, δηλαδή των τουριστικών αγαθών και υπηρεσιών που αποτελούν αποτέλεσμα της παραγωγικής προσπάθειας που καταβάλουν οι άνθρωποι και που χρησιμεύουν για την ικανοποίηση των τουριστικών αναγκών ή επιθυμιών τους (Βαρβαρέσος, 2008). Το σημαντικότερο χαρακτηριστικό των

συγκεκριμένων προϊόντων είναι ότι σε σχέση με τις τουριστικές ανάγκες ή επιθυμίες που ικανοποιούν βρίσκονται σε περιορισμένες ποσότητες, δηλαδή βρίσκονται σε ανεπάρκεια (Ηγουμενάκης & Κραβαρίτης, 2004).

Εν αντιθέσει με τα υλικά προϊόντα, τα άυλα τουριστικά προϊόντα παρουσιάζουν ιδιομορφίες, καθώς η χρήση των περισσότερων γίνεται αποκλειστικά και μόνο στον τόπο παραγωγής τους από αυτούς που έχουν την ανάγκη ή την επιθυμία να τα αποκτήσουν, δηλαδή από τους τουρίστες. Ορισμένα τέτοια προϊόντα είναι οι υπηρεσίες φιλοξενίας που παράγουν και προσφέρουν τα τουριστικά καταλύματα σε ορισμένο τόπο υποδοχής τουριστών, όπως επίσης και οι υπηρεσίες σίτισης που παράγουν και προσφέρουν τα εστιατόρια, είτε οι υπηρεσίες ψυχαγωγίας που παράγουν και προσφέρουν τα θέατρα κτλ. στον ίδιο τόπο υποδοχής τουριστών (Ηγουμενάκης & Κραβαρίτης, 2004). Θα πρέπει να σημειωθεί ότι και στον τομέα του τουρισμού αναγκαία στοιχεία της παραγωγικής διαδικασίας αποτελούν η εργασία, το έδαφος καθώς και το κεφάλαιο, δηλαδή ουσιαστικά οι παραγωγικοί συντελεστές. Ωστόσο, το κάθε είδος παραγωγής χρησιμοποιεί με διαφορετικό τρόπο την ύλη και προβαίνει στον μετασχηματισμό αυτής σε χρήσιμα προϊόντα που ικανοποιούν τις ανθρώπινες ανάγκες ή τις επιθυμίες (Βαρβαρέσος, 2008).

Όπως συμβαίνει και σε άλλου είδους παραγωγικές διαδικασίες, έτσι και στην παραγωγή τουριστικών προϊόντων, οι συντελεστές παραγωγής, είναι οι ακόλουθοι:

- Η εργασία, στην οποία περιλαμβάνεται η σωματική, αλλά και η πνευματική προσπάθεια που καταβάλλουν οι άνθρωποι, έτσι ώστε να παραχθούν τα τουριστικά αγαθά και οι υπηρεσίες. Για παράδειγμα, στην κατηγορία αυτή μπορεί να περιλαμβάνεται ο υπάλληλος υποδοχής ενός ξενοδοχείου, ο μάγειρας κτλ., οι οποίοι προσφέρουν εργασία στην παραγωγική διαδικασία υπηρεσιών φιλοξενίας (Λαγός, 2005).
- Το έδαφος, όπου περιλαμβάνεται η γεωργική έκταση, όπως επίσης και οι ιδιότητες του εδάφους, τόσο πάνω, όσο και κάτω από αυτό, που είναι ιδιαίτερα χρήσιμες στην παραγωγική διαδικασία. Για παράδειγμα πάνω στο έδαφος χτίζονται οι εγκαταστάσεις του ξενοδοχείου, ή καλλιεργούνται τα οπωροκηπευτικά που χρησιμοποιούνται για την διατροφή των τουριστών (Ηγουμενάκης & Κραβαρίτης, 2004).
- Το κεφάλαιο, στο οποίο περιλαμβάνονται όλα τα προϊόντα που χρησιμοποιούνται για την παραγωγική διαδικασία, για την παραγωγή προϊόντων, τα οποία ικανοποιούν τις τουριστικές ανάγκες, είτε τις επιθυμίες των ανθρώπων. Συνεπώς, στο κεφάλαιο περιλαμβάνονται τα μηχανήματα

που χρησιμοποιούνται για την κατασκευή μιας ξενοδοχειακής μονάδας, είτε τις κουζίνες που χρησιμοποιούνται για την παρασκευή των γευμάτων που διοχετεύονται στους τουρίστες. Επιπλέον, στο κεφάλαιο περιλαμβάνεται ο ξενοδοχειακός εξοπλισμός, οι ηλεκτρονικοί υπολογιστές που χρησιμοποιούν τα ταξιδιωτικά πρακτορεία, τα αεροπλάνα των αεροπορικών εταιρειών (Βαρβαρέσος, 2008).

Αναφορικά με την τουριστική προσφορά, αυτή μπορεί να οριστεί ως το σύνολο των τελικών αγαθών και υπηρεσιών, τα οποία παρέχονται προς τους τουρίστες έναντι μιας συγκεκριμένης τιμής. Θα πρέπει να σημειωθεί ότι η μέτρηση της τουριστικής προσφοράς έχει άμεση σχέση με την ικανότητα που υπάρχει για την εξυπηρέτηση της τουριστικής ζήτησης, χωρίς να λαμβάνεται υπόψη αν η ζήτηση αυτή είναι εσωτερική ή διεθνής (Βαρβαρέσος, 2000). Για τον προσδιορισμό της τουριστικής παραγωγής, τις περισσότερες φορές εκτιμάται ο αριθμός των τουριστικών αφίξεων, όπου πραγματοποιούνται σε μια περιοχή, είτε αντίστοιχα ο αριθμός των διανυκτερεύσεων, στις περιοχές όπου παράγονται τα τουριστικά αγαθά και οι αντίστοιχες τουριστικές υπηρεσίες (Βενετσανοπούλου, 2006).

## **1.5 Τουρισμός και οικονομία**

Αρχικά, θα πρέπει να αναφερθεί ότι ο τουρισμός αποτελεί μια οριζόντια δράση της οικονομίας, εν αντιθέσει με άλλους δημοφιλείς κλάδους, όπως είναι για παράδειγμα ο πρωτογενής τομέας. Θα πρέπει να τονισθεί ότι ο τουρισμός ως οικονομικό αντικείμενο προσδιορίζεται από την ζήτηση που υπάρχει για τα προϊόντα και τις υπηρεσίες, ενώ οι άλλες προαναφερθείσες δραστηριότητες συνιστούν δραστηριότητες παραγωγής και προσφοράς προϊόντων (Smith, 1994). Ο τουρισμός συνδέεται με μια σειρά τομέων της οικονομίας, όπως για παράδειγμα είναι ο τομέας της εστίασης, ο τομέας των καταλυμάτων υπό το πρίσμα της ιδιωτικής (συγκρότημα Costa Navarino, εφοπλιστής Κωνστατακόπουλος) ή της δημόσιας εκμεταλλευσης (δημοτικός ξενώνας Νάξου, εργολάβος-μηχανικός Σπυρίδων Πρωτονοτάριος) και των μεταφορών, το εμπόριο τροφίμων, ποτών και αναψυκτικών, το εμπόριο που σχετίζεται με τα τουριστικά είδη, αλλά και μια σειρά υπηρεσιών, που θα μπορούσαν να χαρακτηριστούν ως υποστηρικτικές υπηρεσίες (Βαρβαρέσος, 2008), όπως διάφορες δραστηριότητες ελεύθερου χρόνου και αναψυχής (π.χ. συναυλίες). επιβεβαίωση για χρήση σκοπού.

Λαμβάνοντας υπόψη το Παγκόσμιο Συμβούλιο Ταξιδιών και Τουρισμού (WTTC), προκύπτουν δύο προσεγγίσεις για την συμβολή του τουρισμού στο Ακαθάριστο Εγχώριο Προϊόν. Σύμφωνα με την πρώτη προσέγγιση, η «τουριστική βιομηχανία» περιλαμβάνει τις άμεσα συνδεδεμένες δραστηριότητες, όπως για παράδειγμα είναι οι επιχειρήσεις ξενοδοχειακών καταλυμάτων, οι επιχειρήσεις εστίασης, οι αεροπορικές και ακτοπλοϊκές μεταφορές, τα τουριστικά πρακτορεία κτλ. Από την άλλη, σύμφωνα με την δεύτερη προσέγγιση, η «τουριστική οικονομία» εμπεριέχει την τουριστική βιομηχανία και επιπρόσθετα τις κεφαλαιουχικές δαπάνες, οι οποίες πραγματοποιούνται είτε από τις συμμετέχουσες στον τουριστικό κλάδο εταιρείες, είτε από το κράτος, έχοντας ως στόχο την δημιουργία της κατάλληλης τουριστικής υποδομής. Ακόμη, στην έννοια της «τουριστικής οικονομίας», περιλαμβάνονται οι κρατικές δαπάνες, στόχος των οποίων είναι η βελτίωση των υπηρεσιών που σχετίζονται άμεσα με τον επισκέπτη, καθώς επίσης και με τις γενικότερες υπηρεσίες που αφορούν τον τουρισμό, όπως για παράδειγμα μπορεί να είναι η διαφήμιση (Ακριβός & Σαλετσιώτης, 2007).

Σχετικά με την απασχόληση στον τομέα του τουρισμού, αυτή κατηγοριοποιείται σε άμεση, έμμεση και προκαλούμενη. Ειδικότερα, η άμεση απασχόληση σχετίζεται με τους κλάδους της οικονομίας, όπου η κύρια δραστηριότητα των επιχειρήσεών τους σχετίζεται με την παροχή αγαθών και υπηρεσιών και προκύπτει ως αποτέλεσμα της τουριστικής ζήτησης. Από την άλλη, η έμμεση απασχόληση σχετίζεται με τις θέσεις εργασίας που δημιουργούνται σε κλάδους, οι οποίοι αποτελούν προμηθευτές των τουριστικών επιχειρήσεων για την παραγωγή αγαθών και υπηρεσιών. Περαιτέρω, με την έννοια της προκαλούμενης απασχόλησης, μπορούν να νοηθούν οι θέσεις εργασίες, οι οποίες δημιουργούνται κατόπιν της επίδρασης στην κατανάλωση των μόνιμων κατοίκων μιας περιοχής, η οποία με τη σειρά της προέρχεται ως απόρροια της αύξησης του εισοδήματός τους, εξαιτίας των τουριστικών δραστηριοτήτων που αναπτύσσουν (IOBE, 2012).

Πέρα από τους τομείς της οικονομίας που έχουν αναφερθεί, οι δραστηριότητες του τουρισμού σχετίζονται άμεσα και με την φορολογική πολιτική που ακολουθεί ένα κράτος. Ουσιαστικά, το τουριστικό προϊόν εξαιτίας της φύσης του, αλλά και του μεγέθους του, συμβάλλει στην επίτευξη της φορολογικής πολιτικής που ακολουθεί ένα κράτος. Το κράτος μέσα από τις τουριστικές δραστηριότητες εισπράττει άμεσους φόρους, όπως είναι ο φόρος εισοδήματος των επιχειρήσεων, καθώς επίσης και έμμεσους, όπως είναι ο ΦΠΑ, ενώ έσοδα αποκομίζει και από τις ασφαλιστικές εισφορές των εργαζομένων. Ενδιαφέρον έχουν τα αποεσμάτα που προέκυψαν για την επίδραση των τουριστικών δραστηριοτήτων στα έσοδα της έμμεσης φορολογίας στην Ελλάδα που προέρχονται από την τουριστική δαπάνη.



Ειδικότερα, την μεγαλύτερη συνεισφορά την έχει ο τομέας των οδικών μεταφορών, ενώ ακολουθούν σε υψηλά επίπεδα ο τομέας της εστίασης, καθώς επίσης και ο τομέας των καταλυμάτων. Από την άλλη, την χαμηλότερη συνεισφορά φαίνεται να έχει ο τομέας των συνεδρίων, της ενοικίασης αυτοκινήτων, καθώς επίσης και ο τομέας της ψυχαγωγίας (IOBE, 2012).

## 1.6 Μορφές τουρισμού

Πέρα από τις συμβατικές μορφές τουρισμού, που στηρίζονται κυρίως στο μοντέλο ήλιο-θάλασσα, κατά την διάρκεια των τελευταίων ετών σε παγκόσμιο επίπεδο υπάρχει έντονο ενδιαφέρον για την ανάπτυξη εναλλακτικών μορφών τουρισμού, καθώς αυτές έρχονται σε σύμπνοια με τα ενδιαφέροντα των πολιτών, αλλά και με τις νέες τάσεις που διαμορφώνονται σταδιακά σε παγκόσμιο επίπεδο, αλλά και στις επιμέρους χώρες. Ταυτόχρονα, η διαφοροποίηση από τις τουριστικές δραστηριότητες μαζικού τουρισμού συνδέεται και με την αύξηση των εισοδημάτων, αλλά και με τις τάσεις προστασίας του περιβάλλοντος που κορυφώνονται τα τελευταία χρόνια στον δυτικό κόσμο (Κοκκώσης κ.ά., 2011). Ωστόσο, θα πρέπει να τονιστεί ότι για να μπορέσει να επιτευχθεί ανάπτυξη εναλλακτικών μορφών τουρισμού θα πρέπει να υπάρχουν οι κατάλληλες υποδομές και συνεπώς να γίνουν οι σχετικές επενδύσεις, με ορισμένες από αυτές να θεωρούνται μεσαίου μεγέθους και άλλες μεγάλου μεγέθους (Βαρβαρέσος, 2009).

Μέσα από την ανάπτυξη εναλλακτικών μορφών τουρισμού φαίνεται να μετριάζονται τα προβλήματα που αφορούν την προστασία του περιβάλλοντος, ενώ συνάμα δημιουργούνται ισχυρές αναπτυξιακές προοπτικές για τις αγροτικές και τις ορεινές περιοχές, λαμβάνοντας υπόψη το γεγονός ότι στον μαζικό τουρισμό, οι περιοχές αυτές δεν έχουν να προσφέρουν κάτι, με αποτέλεσμα να μην προτιμώνται. Συνεπώς, μέσω της ανάπτυξης των εναλλακτικών μορφών τουρισμού δημιουργούνται νέες θέσεις εργασίας, ενώ την ίδια στιγμή πέρα από την δημιουργία εισοδήματος, οι κάτοικοι των απομονωμένων αυτών περιοχών έχουν τη δυνατότητα να έρθουν σε επαφή με ανθρώπους που προέρχονται από διαφορετικούς πολιτισμούς και έχουν διαφορετικές κουλτούρες (Σχίζας, 1998).

Όπως ήδη αναφέρθηκε, κατά την διάρκεια των τελευταίων ετών, έχουν αναπτυχθεί διαφορετικές τάσεις στον τουρισμό, καθώς οι τουρίστες-καταναλωτές των τουριστικών προϊόντων δεν δίνουν απλά έμφαση στην αγορά των τουριστικών προϊόντων, αλλά

επιθυμούν να αγοράσουν την προσδοκία μιας εμπειρίας. Στόχος τους είναι να επισκεφτούν έναν προορισμό όπου θα μπορούν να έχουν τη δυνατότητα να απολαύσουν ξεκούραση, ηρεμία, διάφορες κοινωνικές συναναστροφές με τον ντόπιο πληθυσμό, αλλά και να αναπτύξουν κοινωνικές σχέσεις και επαφές καθώς και να μάθουν το γνωσιακό αντικείμενο πολλών δραστηριοτήτων. Τις ωφέλειες αυτές μπορούν να αποκομίσουν με τον καλύτερο δυνατό τρόπο μέσω των εναλλακτικών μορφών τουρισμού, καθώς έρχονται εγγύτερα στην φύση και απελευθερώνεται το πνεύμα τους, ενώ συνάμα αυξάνονται τα επίπεδα δημιουργικότητάς τους (Σιγάλα & Χρήστου, 2014).

Το συγκριτικό πλεονέκτημα αυτού του είδους προχωρημένου εναλλακτικού τουρισμού συνιστά η μη αυτοδημιούργητη και προϋπάρχουσα εμπειρία αλλά και ο επιτόπιος σχεδιασμός η πώληση δηλαδή της εμπειρίας μέσα από κατάλληλες υποδομές και τεχνογνωσίες για την εξυπηρέτηση του σκοπού του. Όμως, για την απόκτηση αυτών των εμπειριών απαραίτητη προϋπόθεση κρίνεται υποχρεωτική η καταβολή αντιτίμου με σκοπό την απόδοση οικονομικού κέρδους για τον επιχειρηματία - διαχειριστή.

#### **1.6.1 Πολιτιστικός τουρισμός**

Λαμβάνοντας υπόψη την προσέγγιση που γίνεται από το ICOMOS (1997) για την έννοια του πολιτιστικού τουρισμού, προκύπτει ότι πρόκειται για μια δραστηριότητα, μέσω της οποίας παρέχεται η δυνατότητα στους τουρίστες να γνωρίζουν τον τρόπο ζωής των κατοίκων των περιοχών όπου επισκέπτονται. Ειδικότερα, αυτοί μπορούν να έρθουν σε επαφή με την γλώσσα και πιθανόν με τα διάφορα γλωσσικά ιδιώματα που υπάρχουν στην περιοχή αυτή, με τα ήθη, τα έθιμα, τις διάφορες παραδόσεις, τους χορούς, όπως επίσης και με το φυσικό και πολιτιστικό περιβάλλον (ICOMOS, 1997). Θα πρέπει να επισημανθεί ότι οι τουρίστες της κατηγορίας αυτής, φαίνεται να έχουν διαφορετικά χαρακτηριστικά μεταξύ τους, επιδιώκοντας διαφορετικούς σκοπούς, ενώ δεν είναι λίγοι αυτοί που συνδυάζουν τον πολιτιστικό τουρισμό με άλλες δραστηριότητες που λαμβάνουν χώρα στον προορισμό που επισκέπτονται, ενώ κάποιοι που ανήκουν στην κατηγορία των πολιτιστικών τουριστών έχουν ως στόχο απλά την περιήγηση (Ζούνης, 2014).

Κατά την διάρκεια της περιήγησής του, ένας πολιτιστικός τουρίστας δύναται να επισκεφτεί αρχαιολογικά μνημεία, όπως επίσης και διάφορες άλλες τοποθεσίες που θεωρείται ότι είναι ιστορικού ενδιαφέροντος, καθώς επίσης και μουσεία. Ορισμένα από τα αξιοθέατα αυτά είναι ευρέως γνωστά στον υπόλοιπο κόσμο, όπως για παράδειγμα είναι η

Ακρόπολη στην Αθήνα, ενώ ορισμένα άλλα είναι γνωστά μόνο σε τοπικό επίπεδο. Περαιτέρω, οι πολιτιστικοί τουρίστες μπορεί να επισκέπτονται περιοχές όπου παρουσιάζουν κάποιον ιδιαίτερο αρχιτεκτονικό χαρακτήρα, όπως για παράδειγμα είναι τα τμήματα διαφόρων παλαιών πόλεων, είτε μπορεί να επισκέπτονται χώρους τέχνης, είτε και να συμμετέχουν σε ορισμένα φεστιβάλ ποικίλης ύλης. Ακόμη, ο πολιτιστικός τουρίστας μπορεί να συμμετέχει σε μια θεατρική παράσταση, είτε να την παρακολουθήσει, είτε να παρακολουθήσει μια κινηματογραφική ταινία στα πλαίσια ενός κινηματογραφικού φεστιβάλ, ενώ είναι σύνηθες πολλοί τουρίστες της κατηγορίας αυτής να ταξιδεύουν για να λάβουν μέρος είτε ως θεατές, είτε ως συντελεστές σε μια χορευτική εκδήλωση (Ζούνης, 2014).

Μία ακόμη πιο πρόσφατη τάση στον πολιτιστικό τουρισμό έχει κάνει την εμφάνιση της στην Ευρώπη και εξαπλώνεται, όπου πρόκειται ουσιαστικά για τον λεγόμενο «Hipster» τουρισμό. Χαρακτηριστικό αυτού του είδους πολιτιστικού τουρισμού είναι το γεγονός ότι προτιμάται από άτομα νεαρής ηλικίας, δηλαδή άτομα τα οποία έχουν γεννηθεί κατά την διάρκεια της περιόδου 1990-2000, ενώ αναπτύσσεται σε περιοχές όπου έχουν δημιουργηθεί ορισμένα νέα καλλιτεχνικά ρεύματα. Για παράδειγμα τέτοιες περιοχές είναι η συνοικία του Kreuzberg στο Βερολίνο, η περιοχή του Ψυρρή στην Αθήνα κτλ. (Karachalis, 2012)

### **1.6.2 Αγροτουρισμός**

Είναι γεγονός ότι ο αγροτουρισμός, ως τουριστική τάση αναπτύχθηκε κατά την διάρκεια των τελευταίων ετών, ενώ προσεγγίζεται με διαφορετικούς τρόπους, καθώς περιλαμβάνει πληθώρα δραστηριοτήτων. Ενδιαφέρουσα προσέγγιση στην ελληνική βιβλιογραφία γίνεται από τους Καραγιάννη & Έξαρχο (2006), σύμφωνα με τους οποίους «ο αγροτουρισμός δύναται να ορισθεί ως μια οργανωμένη τουριστική δραστηριότητα, η οποία μπορεί να συνδυάσει για τους τουρίστες δωρεάν διαμονή σε αγρόκτημα, με τους τουρίστες να προσφέρουν τις υπηρεσίες τους στα πλαίσια των αγροτικών δραστηριοτήτων». Ακόμη, οι ίδιοι αναφέρουν ότι ο αγροτουρισμός συνδέεται με τον οικοτουρισμό και συγκεκριμένα ταυτίζεται, καθώς συνδυάζει τις διακοπές με την ανάπτυξη σειράς οικολογικών δραστηριοτήτων (Καραγιάννης & Έξαρχος, 2006).

Επιπροσθέτως, ο τουρίστας έχει τη δυνατότητα να έρθει σε επαφή με τον τοπικό πληθυσμό της περιοχής που επισκέπτεται μέσω των αγροτικών δραστηριοτήτων. Παράλληλα, δίνεται η δυνατότητα στον αγροτουρίστα να παρακολουθήσει δραστηριότητες ψυχαγωγίας, ανακαλύπτοντας ξεχωριστές πτυχές, ενώ ταυτόχρονα μέσω του

αγροτουρισμού, δίνεται η δυνατότητα να κινητοποιηθούν οι παραγωγικές και αναπτυξιακές δυνάμεις του τόπου, προκειμένου να επιτευχθεί συμβολή αυτών στην περιβαλλοντική, οικονομική και κοινωνική ανάπτυξη των αγροτικών περιοχών (Δόλογλου, 2017).

Ιδιαίτερη μνεία θα πρέπει να γίνει στα είδη του αγροτουρισμού όπου διακρίνεται ο αμιγής αγροτουρισμός και ο σύνθετος αγροτουρισμός. Πιο συγκεκριμένα, όταν ο τουρίστας επιλέγει τον αμιγή αγροτουρισμό, πέρα από την κύρια δραστηριότητα του που συνήθως είναι η ξεκούραση, έχει την δυνατότητα να ασχοληθεί και με ορισμένες αγροτικές δραστηριότητες, όπως για παράδειγμα μπορεί να είναι η καλλιέργεια οπωροκηπευτικών, είτε η διαδικασία του τρύγου, είτε να συνδυάσει δραστηριότητες όπως είναι το ψάρεμα και το κυνήγι. Από την άλλη, σχετικά με τον σύνθετο αγροτουρισμό, ο αγροτουρίστας, πέρα από τις κύριες δραστηριότητες που αναπτύσσει στην σχετική αγροτουριστική υποδομή, δύναται να αναπτύξει και προσωπικές του ανάγκες, στις οποίες μπορεί να εντάσσεται ο αθλητισμός, είτε η φυσιολατρία, με την κάλυψη των αναγκών αυτών να μπορεί να συνδεθεί με τον αγροτουρισμό εξειδικεύοντας κατά κάποιο τρόπο το παρεχόμενο αγροτουριστικό προϊόν (Ανδριώτης, 2001).

#### Οινοτουρισμός

Πρόκειται για μια μορφή τουρισμού που σχετίζεται σε μεγάλο βαθμό με τον αγροτουρισμό, ενώ αναμφίβολα, κατά την διάρκεια των τελευταίων ετών έχει γνωρίσει σημαντικά μεγάλη αύξηση. Ο οινοτουρισμός ως δραστηριότητα συνδέει αγροτικές δραστηριότητες, όπως είναι για παράδειγμα η συλλογή σταφυλιών, είτε η καλλιέργεια της αμπέλου, με τον τομέα της βιομηχανίας, όπως είναι για παράδειγμα η διαδικασία της μετατροπής των σταφυλιών σε κρασί, αλλά και τον τομέα των υπηρεσιών που σχετίζονται με την παραγωγή του οίνου και άλλων παρεμφερών προϊόντων (Κοκκώσης & Βαλάσα, 2012). Ορισμένες από τις τυπικές δραστηριότητες που περιλαμβάνει ο οινοτουρισμός είναι οι επισκέψεις σε οινοποιεία, η συμμετοχή σε οινογνωσίες, καθώς και σε αντίστοιχα φεστιβάλ, αλλά και οι επισκέψεις σε αμπελώνες. Παράλληλα, είναι σύνηθες να διεξάγονται εκδηλώσεις όπως ημερίδες και συζητήσεις που έχουν ως θέμα το κρασί και τα προϊόντα του (Μυλωνόπουλος & Μοίρα, 2011).

Αναφορικά με τα κίνητρα τα οποία οδηγούν τους τουρίστες στο να ασχοληθούν με το συγκεκριμένο είδος τουρισμού, αυτά σχετίζονται με την δυνατότητά που διανοίγεται να έρθουν σε επαφή με το κρασί, καθώς και να δοκιμάσουν διαφορετικές γεύσεις και ποικιλίες κρασιού και σταφυλιών. Ταυτόχρονα, μέσω των αντίστοιχων οινοτουριστικών δραστηριοτήτων, δίνεται η δυνατότητα στους τουρίστες να γνωρίσουν όλα τα στάδια της

παραγωγικής διαδικασίας του κρασιού, τα οποία περιλαμβάνουν τις διαδικασίες που λαμβάνουν χώρα από την εμφιάλωση έως και την συλλογή των σταφυλιών. Ιδιαίτερα σημαντικό είναι το γεγονός ότι οι τουρίστες της κατηγορίας αυτής έρχονται σε επαφή με τα φυσικά τοπία και τις διάφορες ομορφιές της υπαίθρου, ενώ ταυτόχρονα έχουν την ευκαιρία να δοκιμάσουν και την τοπική γαστρονομία, συνδυάζοντας μοναδικές γεύσεις με τοπικά κρασιά (Κοκκώσης & Βαλάσση, 2012). Ορισμένες περιοχές όπου ο οινοτουρισμός θεωρείται ότι είναι ιδιαίτερα αναπτυγμένος είναι η περιοχή της Τοσκάνης, καθώς επίσης και η περιοχή της Νότιας Καλιφόρνιας, ενώ όσον αφορά την Ελλάδα, αξιοσημείωτο είναι το γεγονός ότι το 2014, λειτουργούσαν περίπου 250 επισκέψιμα οινοποιεία, με τα περισσότερα εξ αυτών να λειτουργούν στην Κρήτη, στην Πελοπόννησο, στην περιοχή της Μακεδονίας (Τζαβέλλα & Κοραχάη, 2016).

### **1.6.3 Θρησκευτικός τουρισμός**

Ο θρησκευτικός τουρισμός αποτελεί κατά κάποιο τρόπο μια έκφραση της ανθρώπινης ανάγκης, είτε αυτή είναι μαζική, είτε ατομική για ταξίδι και γνωριμία με θρησκευτικά μνημεία και παραδόσεις τα οποία σχετίζονται με τον θρησκευτικό χαρακτήρα μιας περιοχής. Ουσιαστικά, πρόκειται για μια από τις παλαιότερες και ευρέως διαδεδομένες μορφές τουρισμού, ενώ σχετίζεται και με την επιθυμία του ατόμου να μεταβεί σε μια περιοχή όπου βρίσκεται ένας ναός, είτε κάποιο μοναστήρι, έτσι ώστε να προσευχηθεί. Θα πρέπει να τονιστεί ότι οι θρησκευτικοί τουρίστες μεταβαίνουν στους επιθυμητούς προορισμούς είτε κατά καθ' όλη τη διάρκεια του έτους, είτε κατά την διάρκεια συγκεκριμένων χρονικών περιόδων, οι οποίες συνδέονται με ορισμένες θρησκευτικές γιορτές, όπως για παράδειγμα είναι τα Χριστούγεννα, το Πάσχα κτλ. Κατά την διάρκεια της επίσκεψης των προορισμών τις συγκεκριμένες χρονικές στιγμές, οι θρησκευτικοί τουρίστες έχουν τη δυνατότητα να συμμετέχουν σε ορισμένες θρησκευτικές τελετές, οι οποίες λαμβάνουν χώρα στους προορισμούς αυτούς (Γαβριήλ κ.ά., 2016). Σύμφωνα με ορισμένες προσεγγίσεις, ο θρησκευτικός τουρισμός συνιστά μια υποκατηγορία του πολιτιστικού τουρισμού, καθώς οι συμμετέχοντες στις δραστηριότητες του θρησκευτικού τουρισμού αφιερώνουν χρόνο προκειμένου να επισκεφτούν ορισμένα πολιτιστικά μνημεία ή να συμμετέχουν σε αντίστοιχες εκδηλώσεις (Μοίρα, 2009).

Προκειμένου να επισκεφτούν οι θρησκευτικοί τουρίστες μια περιοχή, λαμβάνουν υπόψη τους θρησκευτικούς πόρους που υπάρχουν εκεί. Ορισμένοι από αυτούς μπορεί να είναι τα θρησκευτικώς ενεργά κτίσματα, είτε τα κτίσματα τα οποία έχουν χαρακτηριστεί ως θρησκευτικώς ανενεργά, καθώς επίσης και θρησκευτικά μνημεία τα οποία αποτελούν τμήμα του φυσικού τοπίου. Περαιτέρω, στους θρησκευτικούς πόρους ενός τουριστικού προορισμού

μπορεί να περιλαμβάνονται χώροι όπου διεξάγεται θρησκευτική έρευνα, αλλά και οι επισκέψεις σε θρησκευτικά μνημεία. Ακόμη, ως θρησκευτικοί πόροι νοούνται περιοχές όπου είχαν αναπτύξει δράση θρησκευτικά πρόσωπα, όπως για παράδειγμα ο Απόστολος Παύλος (Το Βήμα του Απόστολου Παύλου), αλλά και θρησκευτικά συνέδρια που λαμβάνουν χώρα κατά διαστήματα, όπως και οι τυχόν θρησκευτικές διαδρομές που έχουν διαμορφωθεί (Μαντάς, 2017).

#### 1.6.4 Οικοτουρισμός

Ο οικοτουρισμός αναφέρεται στην βιβλιογραφία εναλλακτικά και ως οικολογικός τουρισμός και σύμφωνα με τον Παγκόσμιο Οργανισμό Τουρισμού (WTO), δύναται να οριστεί «ως τον τουρισμό που ασκείται σε φυσικές περιοχές, οι οποίες δεν είναι αλλοιωμένες, αποσκοπώντας στον θαυμασμό και στην απόκτηση γνώσεων και εμπειριών που σχετίζονται με αυτές». Ο οικοτουρίστας έχει τη δυνατότητα να έρθει σε επαφή με την φύση, καθώς επίσης και να αλληλεπιδράσει με τις τοπικές κοινωνίες και με την φύση, κάτι που συμβαίνει άλλωστε και σε άλλες μορφές εναλλακτικού τουρισμού. Λαμβάνοντας υπόψη την Διεθνή Ένωση για την Διατήρηση της Φύσης (IUCN), ο οικοτουρισμός μπορεί να προσδιοριστεί ως ακολούθως «Πρόκειται για ταξίδι, το οποίο είναι περιβαλλοντικά υπεύθυνο, είτε για επίσκεψη, σε περιοχές που μπορούν να θεωρηθούν ως άθικτες, έχοντας ως σκοπό την απόλαυση και συνάμα την εκτίμηση της φύσης, καθώς επίσης και των διαφόρων πολιτιστικών στοιχείων, είτε αυτά σχετίζονται με το παρόν, είτε με το παρελθόν, ενισχύοντας την διατήρηση της φύσης και ελαχιστοποιώντας τις αρνητικές επιπτώσεις που αφορούν τις επισκέψεις των τουριστών, προωθώντας παράλληλα την ενεργή κοινωνική και οικονομική συμμετοχή των τοπικών κοινωνιών» (Βαγιάννη κ.ά, 2003).

Η ανάπτυξη του οικοτουρισμού στηρίζεται σε ορισμένες αρχές, με τις πλέον σημαντικές να είναι οι ακόλουθες (Δόλογλου, 2017):

- Ο περιορισμός στο ελάχιστο των περιβαλλοντικών, κοινωνικών και ψυχολογικών επιπτώσεων.
- Η διάδοση και περαιτέρω ενίσχυση της περιβαλλοντικής ευαισθητοποίησης και του σεβασμού απέναντι στο περιβάλλον.
- Η οικονομική ενίσχυση του πληθυσμού των περιοχών που αναπτύσσεται ο οικοτουρισμός, καθώς επίσης και των επιχειρήσεων που δραστηριοποιούνται σε αυτές

- Η προσφορά θετικών εμπειριών προς τους επισκέπτες, αλλά και για αυτούς που τους υποδέχονται και επιμελούνται την φιλοξενία τους
- Η παροχή βιωματικών εμπειριών προς τους επισκέπτες, μέσω των οποίων αυτοί δύναται να ευαισθητοποιηθούν για περιβαλλοντικές και πολιτικές συνθήκες που επικρατούν στην περιοχή που επισκέπτονται, αλλά ακόμα και στην χώρα.
- Η αναγνώριση των δικαιωμάτων, καθώς επίσης και των πνευματικών πεποιθήσεων που αφορούν την τοπική κοινωνία, όπως επίσης και η ανάπτυξη συνεργειών μαζί τους.

### 1.6.5 Τουρισμός υγείας

Αρχικά, με την έννοια του «τουρισμού υγείας», μπορεί να προσδιοριστεί ο τουρισμός, όπου οι δραστηριότητες του περιλαμβάνουν συμμετοχή των τουριστών σε προγράμματα υγείας, είτε σε προγράμματα τα οποία σχετίζονται άμεσα με την υγεία. Για παράδειγμα, τέτοιου είδους προγράμματα είναι αυτά που έχουν να κάνουν με διάφορες θεραπείες, είτε αυτές ανήκουν στο συμβατικό φάσμα θεραπειών, είτε ανήκουν στο εναλλακτικό. Ανάλογα με το είδος της θεραπείας, λαμβάνει και το πρόγραμμα το αντίστοιχο όνομα. Ο τουρισμός υγείας ήδη είχε αναπτυχθεί από την αρχαιότητα, καθώς πραγματοποιούνταν οι δραστηριότητες των «Ασκληπιείων», όπου πλήθος κόσμου ταξίδευε προκειμένου να συμμετέχει σε αυτά.

Εξχωριστή αναφορά θα πρέπει να γίνει στον ιαματικό τουρισμό, που αποτελεί μια υποκατηγορία του ιατρικού τουρισμού, όπου οι ασθενείς χρησιμοποιούν τις ιαματικές πηγές, έτσι ώστε να κάνουν τις ανάλογες θεραπείες και να ξεπεράσουν τα προβλήματα υγείας με τα οποία βρίσκονται αντιμέτωποι. Στην Ελλάδα, ο ιαματικός τουρισμός θεωρείται ότι είναι ευρέως διαδεδομένος, καθώς υπάρχουν οι πηγές στα Λουτρά Λουτρακίου (Πόζαρ), τα Λουτρά Αιδηψού, τα Λουτρά του Λαγκαδά κτλ. (Σφακιανάκης, 2000). Πέρα από τον ιαματικό τουρισμό, μια τάση που φαίνεται να γνωρίζει σημαντικά μεγάλη άνθηση κατά την διάρκεια των τελευταίων ετών είναι ο τουρισμός υγιεινής διαβίωσης, όπου οι τουρίστες συμμετέχουν ανεξάρτητα από την κατάσταση της υγείας τους σε διαφόρων ειδών προγράμματα άθλησης, προγράμματα ψυχικής ισορροπίας, καθώς επίσης και σε δίαιτες και άλλες δραστηριότητες (Μυλωνόπουλος & Μοίρα, 2011).

### 1.6.6 Συνεδριακός τουρισμός

Οι δραστηριότητες του συνεδριακού τουρισμού σχετίζονται με ταξίδια τα οποία λαμβάνουν χώρα, προκειμένου κάποιος να συμμετέχει σε κάποιο συνέδριο, είτε να συμμετέχει σε άλλου είδους δραστηριότητες, όπως είναι για παράδειγμα μια εμπορική έκθεση. Ταυτόχρονα, ο συνεδριακός τουρισμός περιλαμβάνει και ορισμένες συναντήσεις, οι οποίες λαμβάνουν χώρα είτε σε τοπικό, είτε σε εθνικό επίπεδο, είτε σε διεθνές (Καραγιάννης & Έξαρχος, 2006). Θα πρέπει να επισημανθεί ότι τα συνέδρια που διοργανώνονται στις διάφορες περιοχές δύναται να έχουν σημαντικά διαφορετική θεματολογία, ενώ στην κατηγορία των συνεδρίων εντάσσονται και σεμινάρια, Forum, Workshops κτλ, τα οποία διοργανώνουν φορείς, είτε επιχειρήσεις. Στις περιοχές όπου αναπτύσσεται ο συνεδριακός τουρισμός, υπάρχει θετική συμβολή αυτού στην οικονομία, καθώς δημιουργούνται περισσότερες θέσεις εργασίας, ενώ αξιοσημείωτο είναι το γεγονός ότι οι τουρίστες του συνεδριακού τουρισμού φαίνεται να δαπανούν τετραπλάσια χρήματα σε σχέση με έναν απλό ταξιδιώτη που ταξιδεύει στον ίδιο προορισμό (Βαρβαρέσος, 2013).

Αναφορικά με την περίπτωση της Ελλάδος, θεωρείται ένας ελκυστικός προορισμός για την διεξαγωγή δραστηριοτήτων συνεδριακού τουρισμού καθώς βρίσκεται εντός της Ευρωπαϊκής Ένωσης, λαμβάνοντας υπόψη το γεγονός ότι μεγάλο μέρος των διεθνών συνεδρίων που προέρχονται από πολλούς και διαφορετικούς κλάδους λαμβάνει χώρα εντός της Ευρωπαϊκής Ένωσης. Παράλληλα, η Ελλάδα, βρίσκεται κοντά σε μεγάλες χώρες, έχει σχετικά εύκολη πρόσβαση, ενώ συνάμα αποτελεί έναν ευρέως γνωστό προορισμό εξαιτίας της πλούσιας πολιτιστικής κληρονομιάς. Ακόμη, στην διεξαγωγή συνεδρίων και εκδηλώσεων στην Ελλάδα, σημαίνοντα ρόλο φαίνεται να διαδραματίζει το κύρος και η επιστημονική κατάρτιση της ακαδημαϊκής κοινότητας, γεγονός που διευκολύνει την διοργάνωση περισσότερων επιστημονικών συνεδρίων (INSETE, 2015).

### 1.6.7 Θαλάσσιος τουρισμός

Πρόκειται για μια μορφή τουρισμού, η οποία είναι ευρέως διαδεδομένη στην Ελλάδα, γεγονός που σχετίζεται τόσο με την γεωγραφική θέση που βρίσκεται η χώρα (Μεσόγειος θάλασσα), όσο και με τις καλές καιρικές συνθήκες που επικρατούν που διευκολύνουν την ανάπτυξη θαλάσσιων δραστηριοτήτων. Από τις πλέον συνήθεις δραστηριότητες που αφορούν τον θαλάσσιο τουρισμό στην Ελλάδα είναι η ναύλωση



σκαφών, με την υπηρεσία αυτή να απευθύνεται σε τουρίστες που ανήκουν σε υψηλές εισοδηματικές κατηγορίες (Διακομιχάλης, 2009). Περαιτέρω, μια ακόμη δραστηριότητα που αναπτύσσεται στην Ελλάδα αλλά ευρέως και σε άλλες χώρες είναι η κρουαζιέρα, όπου συνδυάζονται περισσότερες από μία χώρες, ενώ οι τουρίστες συμμετέχουν σε δραστηριότητες τόσο εντός του караβιού, όσο και εκτός (Μυλωνόπουλος & Μοίρα, 2005).

Περαιτέρω, μια άλλη μορφή τουρισμού που συνδέεται με τον θαλάσσιο τουρισμό είναι ο παράκτιος, όπου οι τουρίστες που επιλέγουν το συγκεκριμένο είδος τουρισμού ασχολούνται με το κολύμπι, το windsurfing, το θαλάσσιο σκι, τις καταδύσεις, αλλά και άλλες δραστηριότητες, όπως για παράδειγμα είναι η παρατήρηση των θαλάσσιων θηλαστικών κτλ. Επιπροσθέτως, σε ορισμένες περιοχές αναπτύσσεται ο αλιευτικός τουρισμός, όπου οι παραδοσιακοί αλιείς αναπτύσσουν δραστηριότητες που αφορούν τους τουρίστες, επιδιώκοντας να προωθήσουν τα τοπικά προϊόντα και συνάμα να αναδείξουν τις περιοχές τους. Προκειμένου να ενισχυθούν οι δραστηριότητες που αφορούν τον συγκεκριμένο τομέα του τουρισμού, η Ευρωπαϊκή Ένωση προβαίνει στην χρηματοδότηση σχετικών δράσεων, ιδίως κατά την διάρκεια της προγραμματικής περιόδου που βρίσκεται σε εξέλιξη 2014-2020 (Κουβαράς, 2017).

#### **1.6.8 Αθλητικός τουρισμός**

Πρόκειται για μια καινούργια σχετικά τάση του τουρισμού που έχει αναπτυχθεί κατά την διάρκεια των τελευταίων ετών. Ωστόσο, δεν ήταν και τόσο νέα μορφή, αν λάβει κανείς υπόψη του το γεγονός ότι στην εποχή της αρχαίας Ελλάδας και της αρχαίας Ρώμης, μετακινούνταν σημαντικός αριθμός πολιτών για να παρακολουθήσουν, είτε για να συμμετέχουν σε αθλητικά γεγονότα, όπως για παράδειγμα ήταν οι Ολυμπιακοί Αγώνες που λαμβάναν χώρα ανά τέσσερα χρόνια στην Αρχαία Ολυμπία (Βενετσανοπούλου, 2006).

Στις μέρες μας, μέσω του αθλητικού τουρισμού επιδιώκεται αναψυχή από τον τουρίστα, συμμετέχοντας συνάμα σε αθλητικές δραστηριότητες, ενώ πέρα από τον ενεργό αθλητικού τουρισμού, υπάρχει και ο αθλητικός τουρισμός, όπου οι τουρίστες πραγματοποιούν ταξίδια, προκειμένου να παρακολουθήσουν ορισμένα αθλητικά γεγονότα, είτε να θαυμάσουν κάποια μνημεία, τα οποία σχετίζονται με αθλητικά γεγονότα (Θεοδωράκης, 2014). Οι σύγχρονοι αθλητικοί τουρίστες φαίνεται να αποτελούν μια ελκυστική κατηγορία τουριστών, λαμβάνοντας υπόψη το γεγονός ότι διαθέτουν υψηλά

εισοδήματα, ενώ πρόκειται κυρίως για μορφωμένα άτομα νεαρής ηλικίας, δηλαδή κάτω των 40 (Σιγάλα & Χρήστου, 2014).

Όπως υποστηρίζει ο Kurtzman (2005), ο αθλητικός τουρισμός μπορεί να κατηγοριοποιηθεί ως ακολούθως:

- Αθλητικά γεγονότα, όπου πρόκειται κυρίως για γεγονότα διεθνούς βεληνεκούς (π.χ. Παγκόσμιο Κύπελλο)
- Συμμετοχές σε αθλητικά θεάματα (π.χ. συνέδρια στον τομέα του αθλητισμού)
- Αθλητικές εκδρομές (π.χ. εκδρομές περιπέτειας που διοργανώνονται στους επιμέρους προορισμούς)
- Αθλητικές δραστηριότητες που σχετίζονται με την θάλασσα (π.χ. καταδύσεις)

### **1.6.9 Τουρισμός «Ατόμων με Ειδικές Ανάγκες»**

Αναμφίβολα, ο αριθμός των ατόμων με «Ειδικές Ανάγκες» είναι ιδιαίτερα υψηλός σε διεθνές επίπεδο, με τα άτομα αυτά, κατά την διάρκεια των τελευταίων ετών να ταξιδεύουν όλο και συχνότερα, καθώς βελτιώνεται και το επίπεδο των υποδομών, δίνοντας τη δυνατότητα πρόσβασης σε μια σειρά από χώρους, μέχρι πρότινος δεν ήταν εφικτό. Ουσιαστικά, τα άτομα αυτά αναζητούν προορισμούς, όπου οι υποδομές θεωρείται ότι είναι αναπτυγμένες για αυτούς, δίνοντάς τους τη δυνατότητα να απολαμβάνουν τουριστικές υπηρεσίες υψηλού επιπέδου. Ωστόσο, πέρα από τους τουρίστες που είναι Άτομα με Ειδικές Ανάγκες, το είδος αυτού του τουρισμού σχετίζεται με εργαζομένους που είναι Άτομα με Ειδικές Ανάγκες και δραστηριοποιούνται στον τουριστικό τομέα επαγγελματικά.

Βέβαια, θα πρέπει να σημειωθεί ότι λαμβάνοντας υπόψη το ευρωπαϊκό θεσμικό πλαίσιο, αλλά και ευρύτερα το θεσμικό πλαίσιο των αναπτυγμένων κρατών, έχουν προχωρήσει, είτε βρίσκονται σε εξέλιξη ενέργειες που αφορούν την ταχεία ενσωμάτωση των ατόμων της κατηγορίας αυτής, κυρίως ξεπερνώντας τους περιορισμούς, όπως είναι για παράδειγμα οι κινητικοί, μέσω της διαμόρφωσης της κατάλληλης υποδομής.

Μία καλή πρακτική που αφορά τον τουρισμό των Ατόμων με Ειδικές Ανάγκες αφορά την Ουγγαρία, όπου για το έτος 2011, το ξενοδοχείο “Panda” έλαβε το Ευρωπαϊκό

Βραβείο Επιχειρηματικότητας, καθώς κατάφερε και ενέταξε άτομα με αναπηρία στο στελεχιακό του δυναμικό, παρέχοντας ευκαιρίες απασχόλησης που σε διαφορετική περίπτωση δεν ήταν εύκολο να έχουν. Το εν λόγω ξενοδοχείο κατάφερε και κέρδισε μια εξαιρετική θέση στον τομέα του τουρισμού, καθώς εφάρμοσε ένα μοντέλο απασχόλησης, όπου οι εργαζόμενοι που το στελέχωναν είχαν διαφορετικά είδη αναπηρίας.

#### **1.6.10 Ποδηλατικός τουρισμός**

Πρόκειται για ένα ακόμη είδος τουρισμού το οποίο εντάσσεται στον αθλητικό τουρισμό και αφορά την διεξαγωγή συγκεκριμένων ταξιδιών χρησιμοποιώντας το ποδήλατο για σκοπούς αναψυχής, καθώς επίσης και εκδρομές που γίνονται στον ελεύθερο χρόνο, είτε ψυχαγωγικές εκδρομές από τον τόπο διαμονής του τουρίστα, είτε από τον τόπο διαμονής κατά την διάρκεια των διακοπών του. Ουσιαστικά, η ποδηλασία μπορεί να αποτελέσει ένα αναπόσπαστο μέρος της τουριστικής εμπειρίας που λαμβάνει ο επισκέπτης, ενώ συνάμα μπορεί να συνδυαστεί και με άλλα είδη τουρισμού, αποτελώντας κατά κάποιο τρόπο υποπροϊόν αυτών. Για παράδειγμα, ο ποδηλατικός τουρισμός μπορεί να συνδυαστεί με τον οικοτουρισμό, τον περιπατητικό τουρισμό, τον αγροτουρισμό, τον πολιτιστικό τουρισμό, προσφέροντας μια περισσότερο ολοκληρωμένη εμπειρία στον τουρίστα-επισκέπτη.

#### **1.6.11 Καταδυτικός τουρισμός**

Το συγκεκριμένο είδος τουρισμού αποτελεί μια υποκατηγορία ουσιαστικά του αθλητικού τουρισμού, με τον τουρίστα να επιλέγει έναν τόπο προκειμένου να ασχοληθεί με το άθλημα των υποβρυχίων καταδύσεων. Αναφορικά με τη συγκεκριμένη μορφή τουρισμού στην Ελλάδα, φαίνεται να έχει σημαντικά μεγάλες προοπτικές, λαμβάνοντας υπόψη το γεγονός ότι οι ελληνικές θάλασσες χαρακτηρίζονται από ιδιαίτερη καθαρότητα και τεράστιο πλούτο στον βυθό τους. Λαμβάνοντας υπόψη το υφιστάμενο θεσμικό πλαίσιο (Ν. 5351/32), με μάσκα υπάρχει δυνατότητα κατάδυσης παντού, ωστόσο η κατάδυση που γίνεται με την χρήση φιαλών ατμοσφαιρικού αέρα (80% άζωτο + 20% οξυγόνο) απαγορεύεται σε περιοχές, όπου υπάρχουν υποθαλάσσιες αρχαιότητες. Αξιοσημείωτο είναι το γεγονός ότι στην Ελλάδα λειτουργεί σημαντικά μεγάλος αριθμός σχολών καταδύσεων, οι οποίες έχουν λάβει και την σχετική αδειοδότηση από το Υπουργείο Εμπορικής Ναυτιλίας. Ακόμη, θα πρέπει να επισημανθεί ότι οι υποβρύχιες δραστηριότητες με καταδυτικό εξοπλισμό

επιτρέπεται να λαμβάνουν χώρα από την ανατολή έως και την δύση του ηλίου, ενώ πρόσθετη καταδυτική δραστηριότητα φαίνεται να έχει αναπτυχθεί μετά την πρόσφατη αναμόρφωση του θεσμικού πλαισίου, όπου ουσιαστικά αποδεσμεύθηκαν ορισμένες περιοχές.

## 1.7 Διαφορές μαζικού τουρισμού και ήπιων μορφών τουρισμού

Ουσιαστικά, ο μαζικός τουρισμός και ο τουρισμός εναλλακτικών μορφών, συνδέονται άρρηκτα με δύο διαφορετικά πρότυπα τουριστικής ανάπτυξης ενός προορισμού. Θα πρέπει να επισημανθεί ότι τα δύο αυτά πρότυπα θεωρούνται αντίθετα μεταξύ τους ως προς τις συνέπειες που επιφέρουν στον προορισμό. Πιο αναλυτικά, ο μαζικός τουρισμός συγκεντρώνει μεγάλο αριθμό τουριστών σε κάποιον συγκεκριμένο χώρο και χρόνο, ενώ για την λειτουργία του καθίσταται αναγκαία η δημιουργία μεγάλων υποδομών, που απαιτούν με τη σειρά τους και σημαντικά επενδυτικά κεφάλαια. Το μαζικό πρότυπο τουριστικής ανάπτυξης εστιάζει κυρίως στην οικονομία και σε λιγότερο βαθμό στο περιβάλλον και στον ντόπιο πληθυσμό.

Στον πίνακα που ακολουθεί παρουσιάζονται οι σημαντικότερες διαφορές που εντοπίζονται μεταξύ μαζικού και ήπιου τουρισμού ως προς τις τουριστικές αναπτυξιακές στρατηγικές, ως προς το πλαίσιο πολιτικής που εφαρμόζεται, καθώς επίσης και ως προς τις διαθέσεις του τουρίστα σχετικά με το ταξίδι.

**Πίνακας 1: Σημαντικότερες διαφορές μαζικού και εναλλακτικού τουρισμού ως προς τις τουριστικές αναπτυξιακές στρατηγικές, ως προς το πλαίσιο πολιτικής που εφαρμόζεται και ως προς τις διαθέσεις του τουρίστα αναφορικά με το ταξίδι<sup>1</sup>**

Μαζικός τουρισμός	Εναλλακτικός τουρισμός
<b>Τουριστικές Αναπτυξιακές Στρατηγικές</b>	
Ανάπτυξη χωρίς σχεδιασμό	Σχεδιασμός πριν γίνει η ανάπτυξη
Κάθε περιοχή προβαίνει σε σχεδιασμό που αφορά μόνο την ίδια	Επιδιώκεται σχεδιασμός για μεγαλύτερες γεωγραφικά περιοχές

Κυρίως άναρχη ανάπτυξη	Συγκέντρωση της ανάπτυξης σε ορισμένες περιοχές
Τυχαία και διάσπαρτη ανέγερση οικοδομημάτων	Οργανωμένη ήπια δόμηση, με σεβασμό στο περιβάλλον
Ανέγερση αυξημένου αριθμού κτιρίων	Εκμετάλλευση και βελτίωση κυρίως των υφιστάμενων υποδομών
Εντατική εκμετάλλευση της ιδιαίτερης αξίας των τοποθεσιών	Σεβασμός στην ιδιαίτερη αξία της κάθε περιοχής
Κατασκευή υποδομών για άοριστη ζήτηση	Προσδιορισμός ορίων εντός των οποίων μπορεί να αναπτυχθεί ο τουρισμός
Ανάθεση της τουριστικής ανάπτυξης σε εξωγενής παράγοντες	Ευκαιρίες για την λήψη αποφάσεων
Γενικός αυτοματισμός των τουριστικών θερέτρων	Επιλεκτική τεχνητή ανάπτυξη-ενίσχυση μη τεχνητών τουριστικών προορισμών
Διασφάλιση ευκολιών για την μεγιστοποίηση της ζήτησης	Διασφάλιση ευκολιών για την επίτευξη μεσαίου μεγέθους ζήτησης
Απομάκρυνση φυσικών φραγμών	Διατήρηση και ανάδειξη φυσικών φραγμών
<b>Πλαίσιο Πολιτικής</b>	
Εξασφάλιση συγκεντρωτικών αφίξεων	Εναλλασσόμενες διακοπές
Πρόσληψη προσωπικού χαμηλών δεξιοτήτων	Απασχόληση ανθρώπινου δυναμικού υψηλών δεξιοτήτων – διαρκής εκπαίδευση και κατάρτιση
Επιδίωξη του τουρισμού είναι η μεγιστοποίηση του κέρδους	Ψάχνει νέες επιλογές και τουριστικές εναλλαγές
<b>Διαθέσεις του τουρίστα</b>	
Μαζικός τουρισμός	Μοναχικό ταξίδι, είτε ταξίδι με φίλους, οικογένεια
Περιορισμός χρόνου	Αφθονία χρόνου
Σχεδιασμένο δρομολόγιο και ενέργειες	Περισσότερο αυθόρμητο δρομολόγιο
Εισαγόμενος τρόπος ζωής	Τρόπος ζωής του ντόπιου πληθυσμού
Μικρή ή καθόλου νοητική προετοιμασία	Προ-έρευνα για τον προορισμό που επισκέπτονται οι τουρίστες
«Θεάματα»	Βιώματα

Περιέργεια	Φινέτσα
------------	---------

Πηγή: Ανδριώτης, Κ. (2003). Ο εναλλακτικός τουρισμός και τα διαφοροποιητικά χαρακτηριστικά του, *ΤΟΠΟΣ Επιθεώρηση. Χωρικής Ανάπτυξης Σχεδιασμού και Περιβάλλοντος*, 20-21/2003 ISSN 1105-3267, 139-154. XXX

## 1.8 Ο τουρισμός στην Ελλάδα

Όπως είναι ευρέως γνωστό, ο τουρισμός στην Ελλάδα θεωρείται ότι βρίσκεται σε ιδιαίτερα αναπτυγμένα επίπεδα, έχοντας μάλιστα κατά την διάρκεια των τελευταίων ετών, όπου η χώρα βρίσκεται σε οικονομική κρίση, αυξητικές τάσεις, όσον αφορά τις αφίξεις τουριστών. Πιο αναλυτικά, για το έτος 2017, ο αριθμός των αφίξεων έφθασε τα 27,2 εκατομμύρια τουρίστες, χωρίς στον αριθμό αυτό να λαμβάνεται υπόψη ο αριθμός των επιβατών κρουαζιέρας. Θα πρέπει να τονισθεί ότι το μερίδιο αγοράς των τουριστών που επισκέφτηκαν την Ελλάδα ανήλθε στο 2% σε παγκόσμιο επίπεδο και στο 4% σε παγκόσμιο επίπεδο. Το 60% των αλλοδαπών τουριστών επισκέπτεται την Ελλάδα, κατά το χρονικό διάστημα Ιούλιο-Αύγουστο, ενώ το αεροδρόμιο με τις περισσότερες αφίξεις, για το έτος 2017, όπου υπήρχαν και τα πλέον πρόσφατα στοιχεία είναι το «Ελευθέριος Βενιζέλος», με τις αφίξεις σε αυτό να προσεγγίζουν τα 4.800.000 και ακολουθούσε το αεροδρόμιο του Ηρακλείου, με τις αφίξεις να κυμαίνονται λίγο παραπάνω από τα 3.000.000 (SETE, 2019).

Από το 2005 έως και το 2017, ο τουρισμός στην Ελλάδα παρουσιάζει αυξητικές τάσεις, με εξαίρεση τα έτη 2008 και 2009, όπου παρουσιάστηκε ύφεση, γεγονός που συνδέθηκε με την εξάπλωση και τις συνέπειες της διεθνούς οικονομικής κρίσης. Αξιοσημείωτο είναι το γεγονός ότι το έτος 2017 διαπιστώθηκε ρεκόρ αφίξεων, με τον αριθμό των τουριστών να διπλασιάζεται σε σχέση με το 2005, ενώ σημαντική αύξηση διαπιστώθηκε και τα έτη 2013 και 2014. Θα πρέπει να επισημανθεί ότι κατά την διάρκεια της περιόδου 2005-2012 υπήρξε μείωση του αριθμού των διανυκτερεύσεων, σε ποσοστό που

προσέγγισε το 8%, ενώ κατά την διάρκεια της περιόδου 2012-2017 το κλίμα αντιστράφηκε και έτσι ο αριθμός των διανυκτερεύσεων παρουσίασε αύξηση η οποία φαίνεται να ξεπέρασε το 50% (INSETE, 2018).

Περαιτέρω, κατά την διάρκεια της περιόδου 2005-2017 διαπιστώθηκε αύξηση των εισπράξεων η οποία έφθασε στο 32,4%, με ποσοστό αυτό να βρίσκεται σε πολύ χαμηλότερα επίπεδα σε σχέση με τον ποσοστό αύξησης των αφίξεων. Το μέγιστο ποσό που υπήρξε από τις αφίξεις ήταν το 2017 φθάνοντας στα 14 δις ευρώ. Ακόμη, θα πρέπει να αναφερθεί ότι η Μέση Κατά Κεφαλήν Δαπάνη κατά την διάρκεια της περιόδου 2005-2017 παρουσίασε πτώση που έφθασε το 30%. Πιο συγκεκριμένα, από 746€ που ήταν το 2005, έφθασε να κυμαίνεται στα 522€ για το έτος 2017, ενώ την προηγούμενη χρονιά, βρίσκονταν σε ακόμη χαμηλότερα επίπεδα. Παράλληλα, την ίδια περίοδο που εξετάζεται, υπήρξε πτώση στην Μέση Διάρκεια Παραμονής και έτσι από 10,7 ημέρες που ήταν για το έτος 2005, το 2017, κυμαίνονταν στις 7,7 ημέρες (INSETE, 2018).

Στον πίνακα 2 που ακολουθεί παρουσιάζονται οι σημαντικότερες αγορές διεθνών αεροπορικών αφίξεων κατά την διάρκεια της διετίας 2016-2017.

**Πίνακας 2: Σημαντικότερες αγορές αεροπορικών αφίξεων κατά την διετία 2016-2017**

<b>Χώρες</b>	<b>Επιβάτες 2016</b>	<b>Επιβάτες 2017</b>	<b>% Διαφορά 2016-2017</b>
Ηνωμένο Βασίλειο	3.297.642	3.560.975	8,0%
Γερμανία	2.942.023	3.491.621	18,7%
Ιταλία	1.574.522	1.632.783	3,7%
Γαλλία	1.085.638	1.147.320	5,7%
Ολλανδία	751.234	978.325	30,2%
Ρωσία	828.520	894.401	8,0%
Πολωνία	728.776	838.692	15,1%
Κύπρος	761.536	811.792	6,6%
Ελβετία	643.024	666.588	3,7%
Σουηδία	572.153	639.902	11,8%
Ισραήλ	489.643	574.494	17,3%
Βέλγιο	472.828	547.589	15,8%
Δανία	429.945	493.554	14,8%

Αυστρία	430.289	429.956	-0,1%
Τουρκία	403.940	421.519	4,4%
<b>Σύνολο</b>	<b>18.598.085</b>	<b>20.817.302</b>	<b>11,9%</b>

Πηγή: Λάμπρου, Ε. & Ίκκος, Α. (2018). Διεθνείς Αεροπορικές Αφίξεις: Β' Μέρος-Ανάλυση κύριων χωρών.

Από τον πίνακα 2 προκύπτει ότι στην πρώτη θέση των αφίξεων βρίσκονται οι επιβάτες που προέρχονται από το Ηνωμένο Βασίλειο, ενώ ακολουθούν οι προερχόμενοι επιβάτες από την Γερμανία. Περαιτέρω, στην τρίτη θέση βρίσκονται οι αφίξεις από την Ιταλία, ενώ στην τέταρτη είναι οι αφίξεις από την Γαλλία. Ακόμη, από τον πίνακα 1 προκύπτει σημαντική αύξηση των αφίξεων από την Ολλανδία, ενώ σε υψηλά επίπεδα κυμαίνονται και οι αφίξεις που προέρχονται από το Ισραήλ, το Βέλγιο και την Δανία.

Στον πίνακα 3 που ακολουθεί παρουσιάζονται τα πλέον σημαντικά χαρακτηριστικά που αφορούν τον εξερχόμενο τουρισμό για τις χώρες Γερμανία, Ηνωμένο Βασίλειο και Γαλλία.

**Πίνακας 3: Σημαντικότερα χαρακτηριστικά εξερχόμενου τουρισμού Γερμανίας, Ηνωμένου Βασιλείου και Γαλλίας**

Χαρακτηριστικά εξερχόμενου τουρισμού	Γερμανία	Ηνωμένο Βασίλειο	Γαλλία
Επισκέπτες σε χιλιάδες	79.481	59.623	35.680
Διανυκτερεύσεις σε χιλιάδες	689.623	493.883	280.281
Δαπάνη σε χιλιάδες €	73.140.183	62.541.248	31.715.085
Δαπάνη ανά ταξίδι/ημέρα	913€/105€	1.020€/126€	863€/112€
2 κυριότερες ηλικιακές ομάδες	35-44,45-54	25-34, 35-44	25-34,35-44
Φύλο επισκεπτών	Πλειοψηφία οι άνδρες	Πλειοψηφία οι άνδρες	Ισοκατανομή
Οικογενειακό εισόδημα	68% ανώτερο και μέσο ανώτερο	80% ανώτερο και μέσο ανώτερο	63% ανώτερο και μέσο ανώτερο
Επίπεδο εκπαίδευσης	61% ανώτερο	58% ανώτερο	54% ανώτερο
Διάρκεια	36% 4-7 νύχτες	39% 4-7 νύχτες	36% έως 3 νύχτες



Κορυφαίοι προορισμοί	Νοτιοδυτική και Κεντρική Ευρώπη	Νοτιοδυτική και Δυτική Ευρώπη	Νοτιοδυτική και Δυτική Ευρώπη
Μέσα ενημέρωσης	Διαδίκτυο, ταξιδιωτικό γραφείο	Διαδίκτυο, ταξιδιωτικό γραφείο	Διαδίκτυο, ταξιδιωτικό γραφείο
Κράτηση	Διαδίκτυο, ταξιδιωτικό πρακτορείο	Διαδίκτυο, γραφείο μεταφορικού μέσου	Διαδίκτυο, ταξιδιωτικό πρακτορείο
Προγραμματισμός	48% έως και 1 μήνα πριν	46% έως και 1 μήνα πριν	59% έως και 1 μήνα πριν

Πηγή: SETE Intelligence (2019a). Πίνακες συμπερασμάτων εξερχόμενου τουρισμού Γερμανίας, Ηνωμένου Βασιλείου, Γαλλίας, Σκανδιναβίας, Ρωσίας και ΗΠΑ ανά ύψος δαπάνης.

#### Πίνακας 4: Σημαντικότερα χαρακτηριστικά εξερχόμενου τουρισμού τουριστών από την Σκανδιναβία, της Ρωσία και τις ΗΠΑ

Χαρακτηριστικά εξερχόμενου τουρισμού	Σκανδιναβία	Ρωσία	ΗΠΑ
Επισκέπτες σε χιλιάδες	35.438	28.655	61.780
Διανυκτερεύσεις σε χιλιάδες	238.061	335.763	423.798
Δαπάνη σε χιλιάδες €	31.454.390	35.084.755	92.480.181
Δαπάνη ανά ταξίδι/ημέρα	871€/132€	1.208€/104€	1.497€/220€
2 κυριότερες ηλικιακές ομάδες	35-44,45-54	25-34,35-44	25-34,35-44
Φύλο επισκεπτών	Πλειοψηφία οι άνδρες	Πλειοψηφία οι γυναίκες	Πλειοψηφία οι άνδρες
Οικογενειακό εισόδημα	74% ανώτερο και μέσο ανώτερο	81% ανώτερο και μέσο	70% ανώτερο και μέσο ανώτερο
Επίπεδο εκπαίδευσης	55% ανώτερο	77% ανώτερο	56% ανώτερο
Διάρκεια	41% έως 3 νύχτες	27% 4-7 νύχτες	38% 4-7 νύχτες
Κορυφαίοι προορισμοί	Νοτιοδυτική και	Νοτιοανατολική	Λατινική και

	Βόρεια Ευρώπη	και Ανατολική Ευρώπη	Βόρεια Αμερική
Μέσα ενημέρωσης	Διαδίκτυο, ταξιδιωτικό γραφείο	Διαδίκτυο, ταξιδιωτικό γραφείο	Διαδίκτυο, φίλοι και συγγενείς
Κράτηση	Διαδίκτυο, ταξιδιωτικό πρακτορείο	Διαδίκτυο, ταξιδιωτικό πρακτορείο	Διαδίκτυο, ταξιδιωτικό πρακτορείο
Προγραμματισμός	58% έως και 1 μήνα πριν	71% έως και 1 μήνα πριν	41% έως και ένα μήνα πριν

Πηγή :SETE Intelligence (2019a). Πίνακες συμπερασμάτων εξερχόμενου τουρισμού Γερμανίας, Ηνωμένου Βασιλείου, Γαλλίας, Σκανδιναβίας, Ρωσίας και ΗΠΑ ανά ύψος δαπάνης.

**Πίνακας 5: Προγραμματισμός αεροπορικών θέσεων θερινής περιόδου ανά περιφερειακό αεροδρόμιο 2018-2019**

Περιφερειακό αεροδρόμιο	2018	2019	Ποσοστιαία μεταβολή
Ηράκλειο	4.359.317	4.321.349	-1%
Ρόδος	3.315.329	3.167.358	-4%
Θεσσαλονίκη	2.340.516	1.960.326	-16%
Κέρκυρα	2.082.084	1.916.290	-8%
Κως	1.723.693	1.626.595	-6%
Χανιά	1.530.933	1.295.007	-15%
Ζάκυνθος	1.074.444	956.898	-11%
Μύκονος	664.778	732.723	10%
Σαντορίνη	714.460	690.906	-3%

Κεφαλονιά	438.278	458.455	5%
Ακτιο	457.203	385.987	-16%
Καλαμάτα	210.199	223.478	6%
Σκιάθος	259.116	210.193	-19%
Άραξος	120.097	169.796	41%
Σάμος	213.328	158.783	-26%
Καβάλα	186.332	153.249	-18%
Κάρπαθος	140.184	138.905	-1%
Μυτιλήνη	102.607	87.885	-14%
Βόλος	39.298	35.580	-9%
Σητεία	36.333	21.195	-42%
Λήμνος	18.374	11.314	-38%
Κύθηρα	6.166	6.020	-2%
Χίος	1.080	1.080	0%
Πάρος	0	900	-
<b>Σύνολο</b>	<b>20.034.149</b>	<b>18.730.272</b>	<b>-7%</b>

Πηγή: Ίκκος, Α., & Κουτσός, Σ. (2017). *Η συμβολή του Τουρισμού στην ελληνική οικονομία*. Αθήνα: ΙΝΣΕΤΕ.

## 1.9 Τουρισμός και οικονομία στην Ελλάδα

Στην Ελλάδα, ο τουρισμός αποτελεί μία από τις βασικότερες οικονομικές δραστηριότητες, έχοντας σημαντική συνεισφορά στο ΑΕΠ της χώρας, στην απασχόληση, αλλά και στις επενδύσεις που πραγματοποιούνται σε ετήσια βάση. Όμως, ο τουρισμός στην Ελλάδα δεν αναπτύσσεται με τον ίδιο τρόπο σε όλες τις περιοχές της χώρας, παρουσιάζοντας μάλιστα τεράστιες διαφορές μεταξύ της ηπειρωτικής και της νησιωτικής Ελλάδας, ενώ ένα ακόμη σημαντικό πρόβλημα αποτελεί η έντονη εποχικότητα, καθώς κατά την διάρκεια των θερινών μηνών υπάρχει κορύφωση του τουριστικού ρεύματος προς την Ελλάδα και εν συνεχεία αποκλιμάκωση αυτού (Ίκκος & Κουτσός, 2017).

Λαμβάνοντας υπόψη τα στοιχεία που αφορούν το 2017, ο οικονομικός αντίκτυπος του τουρισμού στην Ελλάδα ανέρχεται σε 14,2 δις ευρώ, με ένα ποσοστό περίπου 60% των συνολικών εισπράξεων να πραγματοποιείται κατά την διάρκεια του τρίτου τριμήνου του έτους, γεγονός που συνδέεται με την υψηλή εποχικότητα του τουρισμού στην Ελλάδα. Αναφορικά με την Μέση Κατά Κεφαλήν Δαπάνη (ΜΚΔ), για το έτος 2017, ανήλθε σε

522,3€, έχοντας μια μικρή αύξηση σε σχέση με την προηγούμενη χρονιά, όμως βρίσκεται σε πολύ χαμηλότερα επίπεδα σε σχέση με παρελθούσες χρονιές. Περαιτέρω, κατά την διάρκεια της περιόδου 2015-2016, διαπιστώθηκε αύξηση της εγχώριας τουριστικής δαπάνης, η οποία όμως παραμένει περίπου 65% χαμηλότερη σε σχέση με την αντίστοιχη δαπάνη για το έτος 2018 (Ικκος & Κουτσός, 2018).

Ιδιαίτερη μνεία θα πρέπει να γίνει στην προστιθέμενη αξία που δημιουργείται από τις τουριστικές δραστηριότητες. Πιο αναλυτικά, σύμφωνα με μελέτη που πραγματοποίησε ο IOBE, για κάθε 1€ που δημιουργεί η τουριστική δραστηριότητα, δημιουργείται πρόσθετη οικονομική δραστηριότητα 1,2€, δηλαδή συνολικά 2,2€ ΑΕΠ. Επομένως, ο συντελεστής της προστιθέμενης αξίας. Στον πίνακα που ακολουθεί αποτυπώνονται οι πολλαπλασιαστές των επιμέρους κλάδων της ελληνικής οικονομίας, όπως αυτοί αποτυπώθηκαν στην μελέτη που διεξήγαγε το ΚΕΠΕ (2014).

**Πίνακας 6: Πολλαπλασιαστές των κλάδων της ελληνικής οικονομίας**

	<b>% Κατανομή τουριστικών εσόδων</b>	<b>Πολλαπλασιαστής</b>
Καταλύματα	45,3	2,50
Εστίαση	18,0	2,50
Θαλάσσιες μεταφορές	9,0	2,41
Οδικές μεταφορές	7,1	3,25
Εναέριες μεταφορές	5,4	2,98
Εμπόριο	4,9	3,69
Ψυχαγωγία	3,8	1,90
Ταξιδιωτικά γραφεία	3,7	3,68
Ενοικίαση αυτοκινήτων	1,8	1,39
Συνέδρια	1,0	4,13
<b>Σταθμισμένος μέσο όρος</b>		<b>2,65</b>

Πηγή: Ίκκος, Α., & Κουτσός, Σ. (2017). *Η συμβολή του Τουρισμού στην ελληνική οικονομία*. Αθήνα: ΙΝΣΕΤΕ.

Από τον παραπάνω πίνακα διαπιστώνεται ότι ο πολλαπλασιαστής του τουρισμού στην ελληνική οικονομία ανέρχεται στο 2,65 ( σταθμισμένος μέσος όρος), γεγονός που

σημαίνει ότι για κάθε 1€ τουριστικής δραστηριότητας, δημιουργείται αύξηση του ΑΕΠ κατά 2,65€. Ακόμη, από τον πίνακα προκύπτει ότι ο μεγαλύτερος πολλαπλασιαστής προκύπτει για τις συνεδριακές δραστηριότητες, ξεπερνώντας το 4, ενώ σε υψηλά επίπεδα βρίσκονται και οι δραστηριότητες του εμπορίου, όπως επίσης και οι δραστηριότητες των ταξιδιωτικών γραφείων. Από την άλλη, χαμηλούς πολλαπλασιαστές έχουν οι δραστηριότητες της ενοικίασης αυτοκινήτων, της ψυχαγωγίας, καθώς επίσης και των θαλασσίων μεταφορών.

Όσον αφορά στην σχέση του τουρισμού με την τουριστική απασχόληση, στην περίπτωση της Ελλάδας, όπως έχει ήδη αναφερθεί αποτελεί βασικό πυλώνα. Κατά την διάρκεια που η τουριστική περίοδος βρίσκεται σε αιχμή, ένα ποσοστό περίπου 10% του συνόλου της απασχόλησης αφορά τον τουριστικό κλάδο, κατατάσσοντας έτσι την τουριστική δραστηριότητα στην τρίτη θέση, έπειτα από το εμπόριο και τον πρωτογενή τομέα. Ο πίνακας που ακολουθεί αποτυπώνει τα ποσοστά απασχόλησης ανά κλάδο της οικονομίας για το έτος 2016.

**Πίνακας 7: Οι πέντε πρώτοι κλάδοι οικονομικής δραστηριότητας ως προς την απασχόληση για το έτος 2016**

<b>Οι 5 πρώτοι κλάδοι οικονομικής δραστηριότητας με βάση την απασχόληση -2016</b>	
Χονδρικό και λιανικό εμπόριο, επισκευή μηχανοκίνητων οχημάτων	17,8%
Γεωργία, δασοκομία και αλιεία	12,2%
Δραστηριότητες υπηρεσιών παροχής καταλύματος και εστίασης	10,2%
Μεταποίηση	9,5%
Δημόσια διοίκηση και άμυνα & υποχρεωτική κοινωνική ασφάλιση	8,9%

Πηγή: Ίκκος, Α., & Κουτσός, Σ. (2017). *Η συμβολή του Τουρισμού στην ελληνική οικονομία*. Αθήνα: ΙΝΣΕΤΕ.

Για το ίδιο έτος και πάλι (2016), ενδιαφέρον έχει να αποτυπωθεί η συμμετοχή του τουρισμού στην απασχόληση στις τρεις Περιφέρειες όπου αναπτύσσεται και η πιο έντονη τουριστική δραστηριότητα. Πιο συγκεκριμένα, στην Περιφέρεια Ιονίων Νήσων, η συμμετοχή του τουρισμού στην απασχόληση ανέρχεται σε 30% σχεδόν της συνολικής

απασχόλησης για το έτος 2016, ενώ στο 27,5 ανέρχεται το ποσοστό της απασχόλησης στον τουρισμό για την Περιφέρεια Νοτίου Αιγαίου και σε πολύ χαμηλότερα επίπεδα βρίσκεται η απασχόληση στην Περιφέρεια Κρήτης, όπου προσεγγίζει το 20%.

### Τουριστική ανταγωνιστικότητα

Οι πιο σημαντικοί παράγοντες που φαίνεται να επιδρούν στην τουριστική ανταγωνιστικότητα είναι το κοινωνικό περιβάλλον της περιοχής όπου αναπτύσσεται το τουριστικό προϊόν, οι υποδομές και το οικονομικό περιβάλλον της ίδιας περιοχής, όπως επίσης και οι άνθρωποι, φυσικοί και πολιτιστικοί πόροι που είναι διαθέσιμοι (World Economic Forum, 2015). Λαμβάνοντας υπόψη τα όσα αναφέρονται από το Παγκόσμιο Οικονομικό Φόρουμ (World Economic Forum), η ανταγωνιστικότητα του τουρισμού σχετίζεται με παραμέτρους όπως είναι: οι νόμοι, οι κανονισμοί και η γραφειοκρατία, η περιβαλλοντική βιωσιμότητα, η υγεία κι υγιεινή, η προτεραιότητα-έμφαση που δίνεται στον τουριστικό κλάδο, οι διαθέσιμες αεροπορικές υποδομές, οι τουριστικές υποδομές, τα δίκτυα επικοινωνίας, όπως για παράδειγμα είναι τα δίκτυα τηλεφωνίας. Επιπλέον, για την εκτίμηση της ανταγωνιστικότητας του τουριστικού προϊόντος λαμβάνονται υπόψη παράγοντες όπως είναι η ενέργεια που χρησιμοποιείται για τα τουριστικά προϊόντα, τα εισιτήρια, αλλά και η διαμονή, ενώ σημαίνοντα ρόλο διαδραματίζει το ανθρώπινο δυναμικό για το οποίο εξετάζεται το επίπεδο εκπαίδευσης, η διάρθρωση του εκπαιδευτικού συστήματος που αφορά τον τουριστικό τομέα. Ακόμη, για την ανταγωνιστικότητα του τουριστικού προϊόντος, εκτιμάται η αντίληψη που υπάρχει σε εθνικό επίπεδο για τον τουρισμό, καθώς επίσης και οι διαθέσιμες φυσικές υποδομές που υπάρχουν στην χώρα, ενώ τέλος εκτιμώνται και οι πολιτιστικές υποδομές (World Economic Forum, 2015).

*Κ Στον πίνακα που ακολουθεί αποτυπώνεται η ανταγωνιστικότητα του ελληνικού τουριστικού προϊόντος.*

### **Πίνακας 8: Αξιολόγηση ανταγωνιστικότητας ελληνικού τουριστικού προϊόντος**

*ΛΥ Στον πίνακα που ακολουθεί αποτυπώνεται η ανταγωνιστικότητα του ελληνικού τουριστικού προϊόντος.*

### **Πίνακας 9: Αξιολόγηση ανταγωνιστικότητας ελληνικού τουριστικού προϊόντος**

## The Travel & Tourism Competitiveness Index

	Rank (out of 141)	Score (1-7)
<b>Travel &amp; Tourism Competitiveness Index</b> .....	<b>31</b> .....	<b>4.36</b>
<b>Enabling Environment</b> .....	<b>48</b> .....	<b>5.11</b>
Business Environment .....	104.....	4.04
Safety and Security .....	57.....	5.49
Health and Hygiene .....	9.....	6.57
Human Resources and Labour Market .....	45.....	4.75
ICT Readiness.....	49.....	4.71
<b>T&amp;T Policy and Enabling Conditions</b> .....	<b>33</b> .....	<b>4.39</b>
Prioritization of Travel & Tourism .....	24.....	5.36
International Openness.....	25.....	4.09
Price Competitiveness.....	113.....	3.93
Environmental Sustainability.....	61.....	4.19
<b>Infrastructure</b> .....	<b>24</b> .....	<b>4.78</b>
Air Transport Infrastructure .....	27.....	4.25
Ground and Port Infrastructure.....	51.....	4.01
Tourist Service Infrastructure.....	12.....	6.08
<b>Natural and Cultural Resources</b> .....	<b>35</b> .....	<b>3.15</b>
Natural Resources.....	46.....	3.49
Cultural Resources and Business Travel .....	32.....	2.82

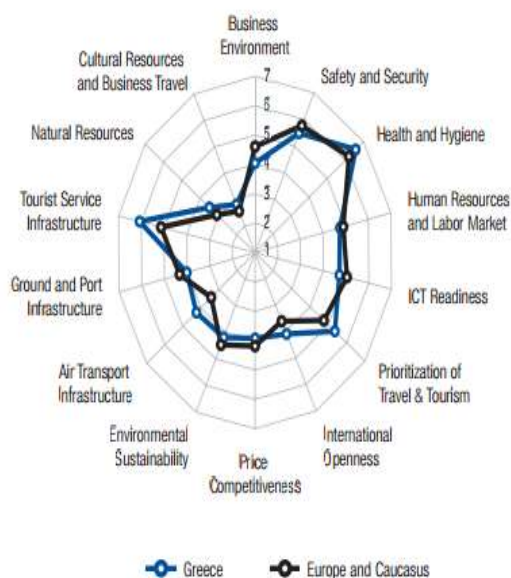

Πηγή: World Economic Forum. (2015). *The Travel & Tourism Competitiveness*. Geneva: World Economic Forum.

Από τον πίνακα που παρατέθηκε διαπιστώνεται ότι ο ελληνικός τουριστικός κλάδος παρουσιάζει ορισμένα ισχυρά πλεονεκτήματα. Πιο αναλυτικά, προκύπτει ότι βρίσκεται στις πρώτες θέσεις στον τομέα της υγείας και της υγιεινής, παράμετρος που ουσιαστικά εκφράζει την δυνατότητα πρόσβασης σε πόσιμο νερό, την αναλογία του πληθυσμού ως προς τις νοσοκομειακές κλίνες, καθώς επίσης και την αναλογία των ιατρών στο συνολικό πληθυσμό. Αξιοσημείωτο δε, είναι το γεγονός ότι οι δείκτες αυτοί βρίσκονται σε υψηλά επίπεδα, παρά το γεγονός ότι η χώρα βρίσκεται σε οικονομική δυσμένεια για χρονικό διάστημα που ανέρχεται σε μια δεκαετία. Από την άλλη, η Ελλάδα φαίνεται να υστερεί στους τομείς που σχετίζονται με την περιβαλλοντική βιωσιμότητα, παρά το γεγονός ότι γίνονται διαρκώς ενέργειες, έτσι ώστε να υπάρχει βελτίωση, στους τομείς της ασφάλειας, των επίγειων

υποδομών, αλλά και στην ανάπτυξη του ανθρώπινου δυναμικού, σε σχέση με τους ανταγωνιστικές του ελληνικού τουριστικού προϊόντος (World Economic Forum, 2015).

Εικόνα 2: Χάρτης Χρήσεων Γης Νάξου και Μικρών Κυκλάδων

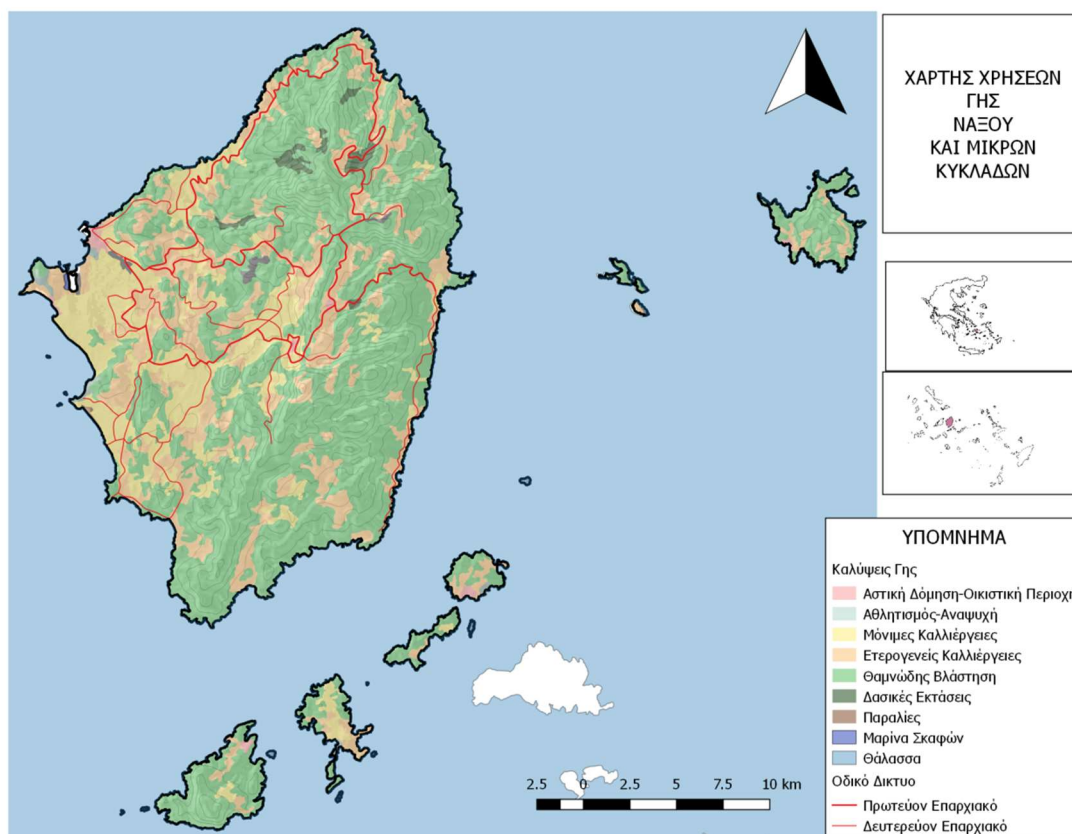

Πηγή: Ιδία Επεξεργασία , επί υποβάθρων Γενικής Γραμματείας Αιγαίου και Νήσων  
Υπουργείου Αιγαίου και Νησιωτικής Πολιτικής



## ΚΕΦΑΛΑΙΟ 2: Βιομηχανική και Πολιτιστική κληρονομιά

### 2.1 Βιομηχανική κληρονομιά

Είναι γεγονός ότι η διαρκής εξέλιξη του ανθρώπινου πολιτισμού έχει ως αποτέλεσμα να «μένουν» πίσω μεγάλος αριθμός προϊόντων τα οποία έχουν αχρηστευθεί, όπως επίσης μηχανές, αλλά και διάφορα κτίρια. Ωστόσο, πολλά από αυτά, παρόλο που εγκαταλείπονται δεν σημαίνει ότι η αξία τους μηδενίζεται, καθώς υπάρχει η δυνατότητα επαναχρησιμοποίησης αυτών, συνήθως όμως με διαφορετική χρήση από αυτή που είχαν σε κάποια άλλη χρονική περίοδο (Στεργιώτης,1986). « Με την έννοια της βιομηχανικής κληρονομιάς μπορεί να προσδιοριστεί το σύνολο των πηγών του βιομηχανικού παρελθόντος, μέσω των οποίων εμπλουτίζονται οι γνώσεις της ιστορίας, καθώς και των παραγωγικών δραστηριοτήτων που αφορούν μια χώρα ή έναν πληθυσμό» (Pinard, 1992).

Θα πρέπει να τονιστεί ότι η βιομηχανική κληρονομιά περιλαμβάνει τα στοιχεία που έχουν απομείνει από τον βιομηχανικό πολιτισμό, τα οποία διακρίνονται από ιστορική, τεχνολογική, αρχιτεκτονική, καθώς και επιστημονική αξία. Παρά το γεγονός ότι τα στοιχεία της βιομηχανικής κληρονομιάς ανήκουν στο πρόσφατο παρελθόν, εμπεριέχουν στοιχεία και πληροφορίες για σημαντικές και μεγάλες χρονικές περιόδους της σύγχρονης ανθρώπινης ιστορίας και της τοπικής ιστορίας (Howard,2003). Ορισμένα από τα στοιχεία που εντάσσονται στην βιομηχανική κληρονομιά είναι τα μηχανήματα διαφόρων βιομηχανικών και βιοτεχνικών μονάδων, τα εργαστήρια, τα διάφορα κτίρια εργοστασίων, οι αποθήκες και τα κέντρα εμπορίου, οι χώροι παραγωγής και μεταφοράς ενέργειας, ο υποδομές μεταφορών, όπως είναι για παράδειγμα οι σιδηροδρομικές υποδομές, αλλά και διάφοροι χώροι και τόποι φιλοξενίας κοινωνικών δραστηριοτήτων που έχουν άμεση σχέση με την βιομηχανία, όπως είναι οι κατοικίες των εργαζομένων σε ένα βιομηχανικό συγκρότημα, είτε οι θρησκευτικοί χώροι που υπάρχουν στα πλαίσια βιομηχανικών χώρων, είτε τα σχολεία που αφορούν τους εργαζόμενους βιομηχανικών εγκαταστάσεων και τις οικογένειες αυτών (Στεργιώτης, 1986).

Ο βιομηχανικός πολιτισμός, καθώς και τα επιτεύγματα αυτού, εντάσσεται σε ένα ευρύ φάσμα πολιτισμικών πόρων, με πολλά από τα μνημεία βιομηχανικής κληρονομιάς να αποτελούν παράλληλα και έργα τέχνης, λαμβάνοντας υπόψη το γεγονός ότι διακρίνονται από μια ιδιαίτερη διακόσμηση, όπως και ιδιαίτερα αισθητικά στοιχεία (Buchanan, 2005).

Η μελέτη της βιομηχανικής κληρονομιάς γίνεται από τον επιστημονικό κλάδο της βιομηχανικής αρχαιολογίας, ο οποίος επιχειρεί να μελετήσει σε διεπιστημονικό επίπεδο μέσω μαρτυριών και τεκμηρίων τις ανθρώπινες βιομηχανικές κατασκευές, καθώς επίσης και τα τεχνουργήματα, όπως και την στρωματογραφία και τα αστικά τοπία, τα οποία διαμορφώθηκαν έχοντας ως στόχο την βιομηχανική ανάπτυξη. Μέσω της βιομηχανικής κληρονομιάς, επιδιώκεται η καλύτερη δυνατή μελέτη του βιομηχανικού παρελθόντος κι παρόντος (Hospers,2002). Ουσιαστικά, μέσα από ένα μνημείο της βιομηχανικής κληρονομιάς, υπάρχει δυνατότητα προσδιορισμού της ταυτότητας των ανθρώπων που εργάστηκαν και έζησαν σε αυτόν, αλλά και ευρύτερα στοιχεία και πληροφορίες που αφορούν την κοινωνία, το βιοτικό της επίπεδο κτλ. (Slota, 1992).

Ένα βιομηχανικό μνημείο, δύναται να λειτουργήσει ως φορέας πληροφοριών, καθώς αθροίζει τις πολιτισμικές και περιβαλλοντικές επιδράσεις. Οι σημαντικότερες πληροφορίες αφορούν τα ακόλουθα (Στεργιώτης, 1986):

- Φυσικές και θετικές επιστήμες
- Τέχνη
- Θρησκεία
- Προσωπικότητα του εργοδότη, καθώς και γενικότερα οργανωσιακή κουλτούρα της επιχείρησης
- Δίκαιο
- Ιατρική υγιεινή
- Οικολογία
- Γεωλογία/γεωγραφία
- Επικρατούσες κοινωνικές και εργασιακές συνθήκες
- Μικρο- και μακρό-οικονομία και πολιτική

Ως περίοδος με ιδιαίτερο ενδιαφέρον για την μελέτη της βιομηχανικής κληρονομιάς θεωρείται η εποχή που ξεκινά από την αρχή της Βιομηχανικής Επανάστασης, έως και την σημερινή εποχή. Θα πρέπει να επισημανθεί ότι η μελέτη της βιομηχανικής κληρονομιάς, συνδυάζεται με την μελέτη αλλαγών που έγιναν σε κοινωνικό, οικονομικό και τεχνολογικό επίπεδο, καθώς οι αλλαγές αυτές επηρέασαν και επηρεάστηκαν από την βιομηχανική κληρονομιά (Alfrey & Putman, 1992).

## 2.2 Η προστασία της βιομηχανικής κληρονομιάς

Η βιομηχανική κληρονομιά αποτελεί μια από τις παραμέτρους της πολιτιστικής κληρονομιάς. Η ανάγκη ύπαρξης θεσμικού πλαισίου αλλά και οργανισμών που να προστατεύουν και να αναδεικνύουν την πολιτιστική κληρονομιά έγινε αντιληπτή πρώτα σε διεθνές και κατόπιν σε ευρωπαϊκό αλλά και εθνικό επίπεδο.

Καθοριστικό ρόλο παίζει και το θεσμικό πλαίσιο που έχει αναπτύξει κάθε χώρα, σχετικά με τη διαμόρφωση συγκεκριμένων πρακτικών που αφορούν την αναζωογόνηση πρώην βιομηχανικών χώρων. Αξίζει να σημειωθεί η διάσωση και αναβίωση του Middleport Pottery στη Μεγάλη Βρετανία, η οποία προτάθηκε για το βραβείο «Καλύτερης Διάσωσης Βιομηχανικού Κτιρίου» (<https://princes-foundation.org/project/middleport-pottery>).

Στην Ελλάδα, το θεσμικό πλαίσιο απευθυνόταν κυρίως σε παρεμβάσεις σχετικά με την περιβαλλοντική προστασία της βιομηχανικής περιοχής, καθώς και στην ανάδειξη της αρχιτεκτονικής ιστορίας. Μόλις τα τελευταία χρόνια, έχει αναγνωριστεί η ανάγκη ευρύτερων παρεμβάσεων σε βιομηχανικά κατάλοιπα (Ν3028/2002, άρθρο 6), καθώς αποτελούν «νεότερα πολιτιστικά αγαθά που είναι μνημεία λόγω της αρχιτεκτονικής, πολεοδομικής, κοινωνικής, εθνολογικής, λαογραφικής, τεχνικής, βιομηχανικής ή εν γένει ιστορικής, καλλιτεχνικής ή επιστημονικής σημασίας» (Ποζουκίδου, 2011). Χαρακτηριστικά είναι τα παραδείγματα της μετατροπής των εγκαταστάσεων των μεταλλείων του Λαυρίου σε Τεχνολογικό Πολιτιστικό Πάρκο, καθώς και οι εγκαταστάσεις του πρώην εργοστασίου γκαζιού στην Αθήνα σε Πολιτιστικό Πολυχώρο και Βιομηχανικό Μουσείο Φωταερίου.

### Διεθνείς και Ευρωπαϊκοί Φορείς

Η σημασία της προστασίας της βιομηχανικής κληρονομιάς προσδιορίστηκε στα μέσα του 18ου αιώνα στη Μεγάλη Βρετανία, η οποία παρουσίαζε ιδιαίτερη βιομηχανική ανάπτυξη. Μόλις, όμως, το 1973 συστήνεται ο πρώτος διεθνής φορέας για την βιομηχανική κληρονομιά με την ονομασία Διεθνής Επιτροπή για τη Διατήρηση της Βιομηχανικής Κληρονομιάς (The International Committee for the Conservation of the Industrial Heritage - TICCIH). Σκοπός της Επιτροπής είναι «η προώθηση της διεθνούς συνεργασίας για τη διατήρηση, διαφύλαξη, έρευνα, τεκμηρίωση, έρευνα, ερμηνεία, και την προώθηση της εκπαίδευσης της βιομηχανικής κληρονομιάς» (<http://ticcih.org/about/about-ticcih/>). Σταδιακά, ιδρύονται τμήματα σε χώρες με βιομηχανική ιστορία, όπως στην Ελλάδα, με την ίδρυση του ελληνικού τμήματος το 1992. Στις 30/08/2000, το TICCIH υπογράφει συμφωνία με το Διεθνές Συμβούλιο Μνημείων και Τοποθεσιών (ICOMOS), ώστε να οριστεί ένα κοινό

πλαίσιο εξέτασης φακέλων υποψηφιοτήτων για την ένταξη βιομηχανικών κτηρίων και τοποθεσιών στον Κατάλογο Μνημείων Παγκόσμιας Κληρονομιάς (Τραγανού – Δεληγιάννη, 2001). Το 2003 υπογράφεται η Χάρτα του Nizhny Tagil, βάσει της οποίας αναπτύσσονται τα Διεθνή Πρότυπα σχετικά με όλες τις πτυχές της βιομηχανικής κληρονομιάς (TICCIH, 2003).

Παράλληλα, διεθνείς και ευρωπαϊκοί φορείς που ασχολούνται με την προστασία και ανάδειξη της Παγκόσμιας Πολιτιστικής και Φυσικής Κληρονομιάς, συνεργάζονται και στο επίπεδο της προστασίας της Βιομηχανικής Κληρονομιάς. Αξίζει να σημειωθεί η συνεισφορά της United Nations Educational, Scientific and Cultural Organisation (UNESCO), του ICOMOS, της Πανευρωπαϊκής Ομοσπονδίας για την Κληρονομιά (Europa Nostra), του Διεθνούς Συμβουλίου Μουσείων (The International Council of Museums - ICOM). Σε τοπικό επίπεδο, φορείς όπως το Πολιτιστικό Ίδρυμα Ομίλου Πειραιώς (Π.Ι.Ο.Π.), η Ελληνική Εταιρεία για την Προστασία του Περιβάλλοντος και Πολιτιστικής Κληρονομιάς, το Ειδικό Συμβούλιο για την Αρχιτεκτονική Κληρονομιά αποτελούν τα μέσα ανάδειξης της σημασίας της προστασίας της ελληνικής βιομηχανικής κληρονομιάς.

#### Διεθνείς Συμβάσεις-Διακηρύξεις για την Προστασία της Βιομηχανικής Κληρονομιάς

Πέρα από τη δράση των διεθνών και ευρωπαϊκών οργανισμών, είναι απαραίτητο ένα θεσμικό πλαίσιο που θα διέπει τις αρχές της προστασίας και ανάδειξης της βιομηχανικής κληρονομιάς. Η πρώτη αναφορά σχετικά με την προστασία εθνικών μνημείων, σημειώνεται το 1666 σε Σουηδικό νόμο. Αργότερα, στο Συνέδριο των Μουσειολόγων, που συνεδρίασε το 1931 στην Αθήνα, αναφέρεται για πρώτη φορά η ιδέα της διεθνούς προστασίας της πολιτιστικής κληρονομιάς με βάση επιστημονικά και νομοθετικά κριτήρια. Επιπλέον, το 1933 στο Διεθνές Συνέδριο της Μοντέρνας Αρχιτεκτονικής στην Αθήνα, διατυπώνονται οι αρχές πολεοδομικής οργάνωσης των πόλεων. Μετά το Β΄ Παγκόσμιο Πόλεμο και τις καταστρεπτικές συνέπειές του σε πολιτιστικά μνημεία της Ευρώπης, γίνεται αντιληπτή ακόμα περισσότερο η ανάγκη ύπαρξης συμβάσεων, διακηρύξεων και συνθηκών, με σκοπό την προστασία της πολιτιστικής κληρονομιάς.

Το 1954, με πρωτοβουλία της UNESCO, υπογράφεται στη Χάγη η «Σύμβαση για την προστασία των πολιτιστικών αγαθών σε περίπτωση ένοπλης σύρραξης». Οι πολεμικές συγκρούσεις που προκάλεσαν την καταστροφή πολιτιστικών στοιχείων κατά τη διάρκεια του Β΄ Παγκοσμίου Πολέμου, αποτέλεσαν την αφορμή δημιουργίας ενός πλαισίου προστασίας των πολιτιστικών αγαθών. Για πρώτη φορά δίνεται ένας ευρέως αποδεκτός ορισμός για τα πολιτιστικά αγαθά και τίθεται ένα πλαίσιο προστασίας τους (UNESCO,

1954). Παράλληλα, την ίδια χρονιά, με πρωτοβουλία του Συμβουλίου της Ευρώπης, υπογράφεται η Ευρωπαϊκή Πολιτιστική Σύμβαση Παρισιού, σχετικά με τον ορισμό της «κοινής πολιτιστικής κληρονομιάς της Ευρώπης» (Council of Europe, 1954) και τη σημασία της προστασίας της. Το 1964, με πρωτοβουλία του ICOMOS, υπογράφεται η Χάρτα της Βενετίας. Αναγνωρίζεται, σε διεθνές επίπεδο, η σημασία των αρχιτεκτονικών μνημείων και αποφασίζεται ένα πλαίσιο αρχών και αξιών για την προστασία τους (Μπούρας, 2007).

Το 1969, με πρωτοβουλία και πάλι του Συμβουλίου της Ευρώπης, υπογράφεται η Ευρωπαϊκή Σύμβαση του Λονδίνου για την Προστασία της Αρχαιολογικής Κληρονομιάς (Council of Europe, 1969). Η Σύμβαση καθορίζει το θεσμικό πλαίσιο σε θέματα ανασκαφών, καταγραφής, δημοσίευσης και διακίνησης αρχαιολογικών ευρημάτων, καθώς και σε θέματα συνεργασίας των ευρωπαϊκών χωρών για την προστασία της πολιτιστικής κληρονομιάς (Δελλής, 2003). Η Σύμβαση αυτή αναθεωρήθηκε το 1992 με την υπογραφή της Σύμβασης της Βαλέττας, προκειμένου να διατυπώσει επιπλέον προτάσεις στα πλαίσια της γρήγορης ανάπτυξης ορισμένων περιοχών (Council of Europe, 1992).

Το 1970 και το 1972, με πρωτοβουλία της UNESCO, υπογράφηκαν στο Παρίσι η Διεθνής Σύμβαση σχετικά με «την Απαγόρευση και Παρεμπόδιση της Παράνομης Εισαγωγής, Εξαγωγής και Μεταβίβασης της Κυριότητας των Πολιτιστικών Αγαθών» (UNESCO, 1970) και η Διεθνής Σύμβαση για την «Προστασία της Παγκόσμιας Πολιτιστικής και Φυσικής Κληρονομιάς» (UNESCO, 1972). Γίνεται αντιληπτό σε διεθνές επίπεδο ότι οι κοινωνικές, οικονομικές και πολιτικές αλλαγές που διαδραματίζονται απειλούν την Πολιτιστική Κληρονομιά. Οι συμβάσεις αυτές καθορίζουν για πρώτη φορά τα πολιτιστικά κριτήρια για την ένταξη ενός μνημείου ή μιας τοποθεσίας στον κατάλογο της UNESCO και προσδιορίζουν το πλαίσιο προστασίας τους (Μυλωνόπουλος, 2006).

Παράλληλα, το 1972, η διεθνής κοινότητα διατυπώνει τη Σύμβαση για την Προστασία της Παγκόσμιας Πολιτιστικής και Φυσικής Κληρονομιάς, όπου καθιερώνεται ότι με τον όρο πολιτιστική κληρονομιά (cultural heritage) νοούνται τα μνημεία, τα αστικά σύνολα, τα πολιτισμικά τοπία, τα βιομηχανικά μνημεία και τα έργα τέχνης (Μυλωνόπουλος, 2006). Δημιουργείται ο Κατάλογος Τοποθεσιών Παγκόσμιας Πολιτιστικής Κληρονομιάς, όπου για την ένταξη σε αυτόν, απαιτείται η τήρηση ενός από τα παρακάτω κριτήρια (<http://unesco-hellas.org/>):

- Να αντιπροσωπεύει ένα μοναδικό καλλιτεχνικό επίτευγμα, κάποιο αριστούργημα του δημιουργικού πνεύματος του ανθρώπου

- Να έχει ασκήσει μεγάλη επίδραση για ένα χρονικό διάστημα, είτε σε μια πολιτιστική περιοχή του κόσμου, είτε στις εξελίξεις της αρχιτεκτονικής της μνημειακής τέχνης ή της πολεοδομίας και της χωροταξίας.
- Να αποτελεί μια μοναδική, ή τουλάχιστον εξαιρετική μαρτυρία μιας πολιτιστικής παράδοσης ή ενός πολιτισμού που υφίσταται ή που έχει εξαφανιστεί.
- Να είναι ένα εξαιρετικό δείγμα ενός τύπου κτιρίου ή αρχιτεκτονικού συνόλου ή τοπίου, που απεικονίζει ένα σημαντικό στάδιο της ανθρώπινης ιστορίας.
- Να είναι ένα εξαιρετικό δείγμα ενός παραδοσιακού οικισμού ή μιας χρήσης γης ή θάλασσας που αντιπροσωπεύει ένα πολιτισμό ή πολιτισμούς ή την αλληλεπίδραση του ανθρώπου με το περιβάλλον του
- Να συνδέεται άμεσα ή απτά με γεγονότα ή ζωντανές παραδόσεις, με ιδέες ή πεποιθήσεις, με καλλιτεχνικά ή λογοτεχνικά έργα εξαιρετικής οικουμενικής αξίας.

Το 1975, με ενέργειες του Συμβουλίου της Ευρώπης, υπογράφεται η διακήρυξη του Αμστερνταμ, σχετικά με τη διατήρηση του πολεοδομικού και χωροταξικού σχεδιασμού (Council of Europe, 1975). Παράλληλα, υπογράφεται στο Στρασβούργο ο Ευρωπαϊκός χάρτης για την Αρχιτεκτονική Κληρονομιά. Το 1985, υπογράφεται η συνθήκη της Γρανάδας, σχετικά με την Αρχιτεκτονική Κληρονομιά της Ευρώπης. Για πρώτη, ίσως, φορά, δίνεται ιδιαίτερη έμφαση στα αρχιτεκτονικά σύνολα που παρουσιάζουν ένα ιστορικό, αρχαιολογικό, τεχνικό και κοινωνικό ενδιαφέρον (Κόνσολα, 1995).

Τέλος, το 1992 υπογράφεται η Συνθήκη των κρατών – μελών της Ευρωπαϊκής Ένωσης στο Μάαστριχτ. Η Σύμβαση αυτή, εκτός των άλλων, κατοχυρώνει την Ευρωπαϊκή Ένωση απέναντι στη διαφύλαξη και προστασία της ευρωπαϊκής πολιτιστικής κληρονομιάς, την οποία θεωρεί κοινή, αλλά όχι ενιαία (Συμβούλιο των Ευρωπαϊκών Κοινοτήτων, 1992).

Γίνεται, λοιπόν, σαφές ότι η Προστασία της Πολιτιστικής Κληρονομιάς αποτελεί προτεραιότητα σε διεθνές επίπεδο. Αυτό γίνεται αντιληπτό και από τις δράσεις της Ευρωπαϊκής Ένωσης, η οποία αποτελεί το συνονθύλευμα διαφορετικών κρατών, λαών και πολιτισμών, σεβόμενη την πολιτισμική διαφορετικότητα. Το Συμβούλιο της Ευρώπης και η UNESCO αποτελούν τις κύριες ευρωπαϊκές δομές για την προστασία και ανάληψη δράσεων στον τομέα του πολιτισμού, τη χρηματοδότηση αντίστοιχων έργων αλλά και την ανάπτυξη του διαπολιτισμικού διαλόγου ανάμεσα στα κράτη (Αθανασοπούλου, 2002). Αξίζει να αναφερθούν δράσεις, όπως ο θεσμός της Πολιτιστικής Πρωτεύουσας της Ευρώπης που θεσπίστηκε το 1985 ύστερα από εισήγηση της Μελίνας Μερκούρη, ο Ευρωπαϊκός

Πολιτιστικός Μήνας που θεσπίστηκε το 1990 και τα Ευρωπαϊκά Βραβεία Πολιτιστικών Δράσεων. Οι κινήσεις αυτές βοηθούν στην ανάπλαση και βελτίωση της εικόνας των επιλεγμένων πόλεων, στην προβολή της πολιτιστικής κληρονομιάς, στην αύξηση του τουρισμού, στην πολιτιστική εκμετάλλευση εγκαταλελειμμένων πολεμικών ή βιομηχανικών χώρων, στην ανάδειξη καλλιτεχνών (Παυλογεωργάτος, 2008).

### **2.3 Η Βιομηχανική Κληρονομιά στην Ελλάδα**

Η βιομηχανική επανάστασή, όπως είναι γνωστό, καθυστέρησε στην Ελλάδα σε σχέση με τις χώρες της Κεντρικής Ευρώπης αλλά πυροδότησε τη δημιουργία πολλών βιομηχανιών διάσπαρτων στις διάφορες περιοχές της χώρας. Οι βιομηχανίες αυτές, επειδή αποτελούν κομμάτι της ιστορίας της χώρας μας, κρίνεται επιτακτικό το χρέος να καταγραφούν, να διασωθούν και να αναδειχθούν, τουλάχιστον όσες έχουν απομείνει, προκειμένου να αποτελέσουν πηγές άντλησης πληροφοριών και αναμνήσεων του παρελθόντος. Μέσα από την καταγραφή και διάσωση των εγκαταλελειμμένων κτιρίων και μηχανών δεν αποτυπώνεται μόνο η ιστορία της βιομηχανίας κατά κλάδο, αλλά και η ιστορία της Ελλάδας και των ανθρώπων της από τα μέσα του 19ου αιώνα μέχρι τα πρώτα μεταπολεμικά χρόνια. Οι συνήθειες τους, ο τρόπος ζωής τους, η τεχνογνωσία που διέθεταν τότε, η νοοτροπία τους αποκαλύπτουν μια ολόκληρη εποχή και βοηθούν να συμπληρωθούν τα κομμάτι του ιστορικού παζλ που λείπουν ή που αγνοούνται.

Πρωτοπόρος στην προσπάθεια αυτή είναι το Ελληνικό Τμήμα της Διεθνούς Επιτροπής για την Προστασία της Βιομηχανικής Κληρονομιάς (TICCIH) μέσω του οποίου και σε συνεργασία με διάφορους φορείς, όπως το Ιόνιο Πανεπιστήμιο, τα Πανεπιστήμια Ιωαννίνων και Θεσσαλίας, το Εθνικό Ίδρυμα Ερευνών, το Πολιτιστικό Ίδρυμα του Ομίλου Πειραιώς και το Δημοτικό Κέντρο Ιστορίας Βόλου, καθώς και το Εθνικό Μετσόβιο Πολυτεχνείο, δημιούργησαν το 2005 το «Μητρώο Ελληνικής Βιομηχανικής Κληρονομιάς». Πρόκειται για μια καταγραφή του συνόλου των βιομηχανικών κτηρίων της Ελλάδας, που χρονολογούνται από την πρώτη βιομηχανική περίοδο έως και το 1973.

Το πρόγραμμα ξεκίνησε ως μια προσπάθεια συγκέντρωσης και αποδελτίωσης των υπάρχουσών καταγραφών, βιβλιογραφίας, διάφορων ερευνητικών προγραμμάτων, των δελτίων ΥΠΠΟ/ΥΠΕΧΩΔΕ και συνδυάστηκε με πρωτότυπη έρευνα πεδίου, με προσανατολισμό τη συγκρότηση ενός πλήρους άτλαντα των βιομηχανικών μνημείων της χώρας. Καταγράφονται κτήρια με ή χωρίς εξοπλισμό, εγκαταστάσεις και δίκτυα, σύμφωνα

με την πρότυπη καρτέλα καταγραφής. Σύμφωνα με τον Μπελαβίλα «Η θαλάσσια ακτή και τα επιχωματωμένα έλη στον Πειραιά, την Ερμούπολη, τον Βόλο, την Πάτρα, την Θεσσαλονίκη αλλά και τις μικρότερες πόλεις στο Καρλόβασι της Σάμου, στο Πέραμα αλλά και στο Πλωμάρι της Μυτιλήνης κατελήφθησαν από τις βιομηχανίες που άνθισαν στο δεύτερο μισό του 19ου αιώνα. Μηχανουργεία, ναυπηγεία, κλωστήρια και υφαντήρια, βυρσοδεψία, ελαιουργεία, καπνεργοστάσια, σαπωνοποιεία, εργοστάσια σταφίδας είναι μερικά από τα είδη των βιομηχανιών που αναπτύχθηκαν σε αυτές της περιοχές» (Μπελαβίλας, 1998).

Θα πρέπει να επισημανθεί ότι κατά την διάρκεια των τελευταίων ετών, το Πολιτιστικό Ίδρυμα του Ομίλου Πειραιώς, έχει προβεί στην δημιουργία ενός δικτύου βιομηχανικών μουσείων, τα οποία είναι διάσπαρτα ανά την Ελλάδα, με το δίκτυο αυτό να περιλαμβάνει τα ακόλουθα μουσεία:

- Το Μουσείο Μαρμαροτεχνίας στην Τήνο
- Το Μουσείο Πλινθοκεραμοποιίας Ν & Σ Τσαλαπάτα στον Βόλο
- Το Μουσείο Βιομηχανικής Ελαιουργίας στη Λέσβο
- Το Μουσείο Ελιάς και Ελληνικού Λαδιού στη Σπάρτη
- Το Υπαίθριο Μουσείο Υδροκίνησης στη Δημητσάνα
- Το Μουσείο Μετάξης στο Σουφλί



Εικόνα 3: Μουσείο Μαρμαροτεχνίας στη Τήνο



Πηγή: Πολιτιστικό Ίδρυμα Ομίλου Πειραιώς διαθέσιμο στο <https://www.piop.gr/el/diktuo-mouseiwn/Mouseio-Marmarotexnias-Tinou/Istoriko.aspx>

Τα μουσεία αυτά αποτελούν ουσιαστικά μουσεία του εαυτού τους και παρέχουν τη δυνατότητα στους επισκέπτες τους να διαπιστώσουν αλλά και να θαυμάσουν πώς εργάζονταν και ζούσαν οι παλιότερες εργατικές γενιές.

Πέρα από τα βιομηχανικά αυτά μουσεία υπάρχουν και άλλα μνημεία βιομηχανικής κληρονομιάς, τα οποία έχουν αξιοποιηθεί και αναβιώνουν το παρελθόν συνεχίζοντας την πορεία τους στο χρόνο, όπως το Τεχνολογικό Πάρκο του Λαυρίου, το οποίο από το 2005 αποτελεί ένα μοναδικό πολυχώρο ιστορίας, πολιτισμού και τεχνολογίας. Στο χώρο αυτό παλαιότερα στεγαζόταν η Γαλλική Εταιρεία, η οποία εκμεταλλευόταν τα ορυχεία του Λαυρίου και αποτέλεσε τον κύριο μοχλό ανάπτυξης της περιοχής (<https://www.ltcp.ntua.gr/>).

Το Μεταλλευτικό Πάρκο της Φωκίδας – Vagonetto αποτελεί ένα μνημείο της μεταλλευτικής βιομηχανίας, που υπήρχε στην περιοχή. Οι ίδιοι οι εργαζόμενοι, στην προσπάθειά τους να κρατήσουν αναλλοίωτες τις μνήμες τους αλλά και την ιστορία των μεταλλείων της περιοχής, συνετέλεσαν στην δημιουργία του πάρκου αυτού. Η προσπάθεια αυτή ξεκίνησε από την εταιρεία S&B Βιομηχανικά ορυκτά Α.Ε. το 1998 και από το 2003

είναι στην διάθεση του κοινού. Στο πάρκο αυτό ο επισκέπτης έχει τη δυνατότητα να περιηγηθεί το παλιό ορυχείο, τη Στοά 850, τον Εκθεσιακό Χώρο Μεταλλευτικής Ιστορίας και την Υπαίθρια Έκθεση Μηχανημάτων. Με τον τρόπο αυτό του προσφέρεται μια πολύπλευρη βιοματική εμπειρία μέσω της οποίας αφενός μεν εκπαιδεύεται πάνω στην εξόρυξη του βωξίτη και αφετέρου ψυχαγωγείται. Η εμπειρία αυτή προσφέρεται για όλες τις ηλικιακές ομάδες.( <http://www.vagonetto.gr/>)

Θα πρέπει να επισημανθεί ότι στον Ελλαδικό χώρο, δραστηριοποιούνται και τα ακόλουθα μνημεία, τα οποία ουσιαστικά αποτελούν ζωντανά μνημεία βιομηχανικής κληρονομιάς, εξαιτίας του γεγονότος ότι ο εσωτερικός και εξωτερικός τους χαρακτήρας παραμένει άθικτος.

- Βιομηχανικό Μουσείο Νερού που βρίσκεται στην Έδεσσα
- Βιομηχανικό Μουσείο Ερμούπολης Σύρου
- Μουσείο Τραίνων που βρίσκεται στην Καλαμάτα
- Μουσείο μεταλλευμάτων, στο Λαύριο
- Μουσείο Αλατιού στην Μυτιλήνη
- Μουσείο Τηλεπικοινωνιών στη Νέα Κηφισιά
- Λατομείο Πεντέλης
- Βιομηχανία αποξήρανσης φρούτων που λειτουργεί ως κέντρο πληροφόρησης τουριστών στην Πάτρα

Εικόνα 4: Μουσείο Νερού στην Έδεσσα



Πηγή: Υπαίθριο Μουσείο Νερού Έδεσσας διαθέσιμο στο <http://www.edessacity.gr/museum/watermuseum/index.htm>

#### 2.4 Η σημασία του βιομηχανικού τουρισμού ως οικονομικό και πολιτιστικό φαινόμενο

Ο βιομηχανικός τουρισμός αποτελεί μια από τις σύγχρονες πτυχές του θεματικού πολιτιστικού τουρισμού. Πρωτοεμφανίστηκε στη βορειοδυτική Ευρώπη, ως αποτέλεσμα της Βιομηχανικής Επανάστασης, και κατόπιν διαδόθηκε και στην υπόλοιπη Ευρώπη. Αποτελεί κύριο μοχλό για τη διαφύλαξη της ιστορίας μιας περιοχής, καθώς η σύνδεσή του με την ανάπτυξη του τουρισμού μπορεί να αποτελέσει το συγκριτικό πλεονέκτημα έναντι άλλων περιοχών για οικονομικές, κοινωνικές και περιβαλλοντικές αλλαγές (Μαραβέγιας, 2004).

Αποτελεί την αφορμή για την προσέλκυση όχι μόνο του απλού κοινού, αλλά «τουρισμού υψηλής ποιότητας» (Μαραβέγιας, 2004), ενός δηλαδή καλλιεργημένου κοινού που ενδιαφέρεται για την βιομηχανική κληρονομιά, ως μέρος της ιστορίας ενός συγκεκριμένου τόπου. Άλλωστε, ο πολιτιστικός τουρισμός δίνει την ευκαιρία στους

επισκέπτες να αναζητούν και να αποκομίζουν ξεχωριστές εντυπώσεις και εμπειρίες, συνδυάζοντας τις γνώσεις, τις αισθήσεις, τα συναισθήματα και τη φαντασία (Κωστάκης, 2003).

Η ανάπτυξη του βιομηχανικού τουρισμού, εκτός από τη διατήρηση της ιστορικότητας της περιοχής, επιφέρει και αλλαγές σε άλλους τομείς. Η επανάχρηση πρώην βιομηχανικών εγκαταστάσεων και εκτάσεων, αποτελεί μια σημαντική πρακτική αναβάθμισης του φυσικού τοπίου της περιοχής. Η απορρύπανση, η αποκατάσταση εδαφικών ανωμαλιών και η ανάδειξη των χώρων αυτών οδηγούν σε οφέλη σχετικά με το βιοτικό επίπεδο των κατοίκων της περιοχής, αλλά γίνονται και πόλος έλξης επισκεπτών (Αραβαντινός, 2002). Κατ' επέκταση, προκύπτει μια νέα διάσταση οικονομικής ανάπτυξης της περιοχής, η οποία μπορεί να προσελκύσει επενδυτές και εμπορικές επιχειρήσεις, με αποτέλεσμα τη μείωση των ποσοστών ανεργίας.

## **ΚΕΦΑΛΑΙΟ 3: Τουρισμός στο νησί της Νάξου**

### **3.1 Περιφέρεια Νοτίου Αιγαίου-Περιφερειακή Ενότητα Κυκλάδων**

Σύμφωνα με το Περιφερειακό Πλαίσιο Χωροταξικού Σχεδιασμού και Αειφόρου Ανάπτυξης Περιφέρειας Νοτίου Αιγαίου η Περιφέρεια Νοτίου Αιγαίου εκτείνεται σε μια τεράστια θαλάσσια ζώνη από τις ακτές της Αττικής (Μακρόνησος) έως τα νότια παράλια της Τουρκίας (Καστελόριζο). Αποτελείται από 79 νησιά, από τα οποία κατοικούνται τα 48, και 178 βραχονησίδες. Η συνολική της έκταση είναι 5,286 τ.χλμ. (ποσοστό 4% της επιφάνειας της Ελλάδας) και ο πληθυσμός της ανέρχεται σε 308.610 κατοίκους (βάσει της απογραφής 2011). Αποτελείται από τους Νομούς Κυκλάδων και Δωδεκανήσου (Πάντειο, Στρατηγικός Σχεδιασμός ΠΝΑ). Σύμφωνα με το Πρόγραμμα Καλλικράτης, χωρίζεται σε 13 Περιφερειακές Ενότητες αποτελούμενες από 34 Δήμους που είναι τα αυτοδιοικούμενα κατά τόπο νομικά πρόσωπα δημοσίου δικαίου και αποτελούν τον πρώτο βαθμό τοπικής αυτοδιοίκησης. Ειδικότερα οι Κυκλάδες αποτελούνται από 9 Περιφερειακές Ενότητες και 19 Δήμους. Ο πληθυσμός της Περιφέρειας Νοτίου Αιγαίου, σύμφωνα με την απογραφή του 2011 είναι 308.610.

Εικόνα 5: Χάρτης Οικονομικών Δραστηριοτήτων Νάξου

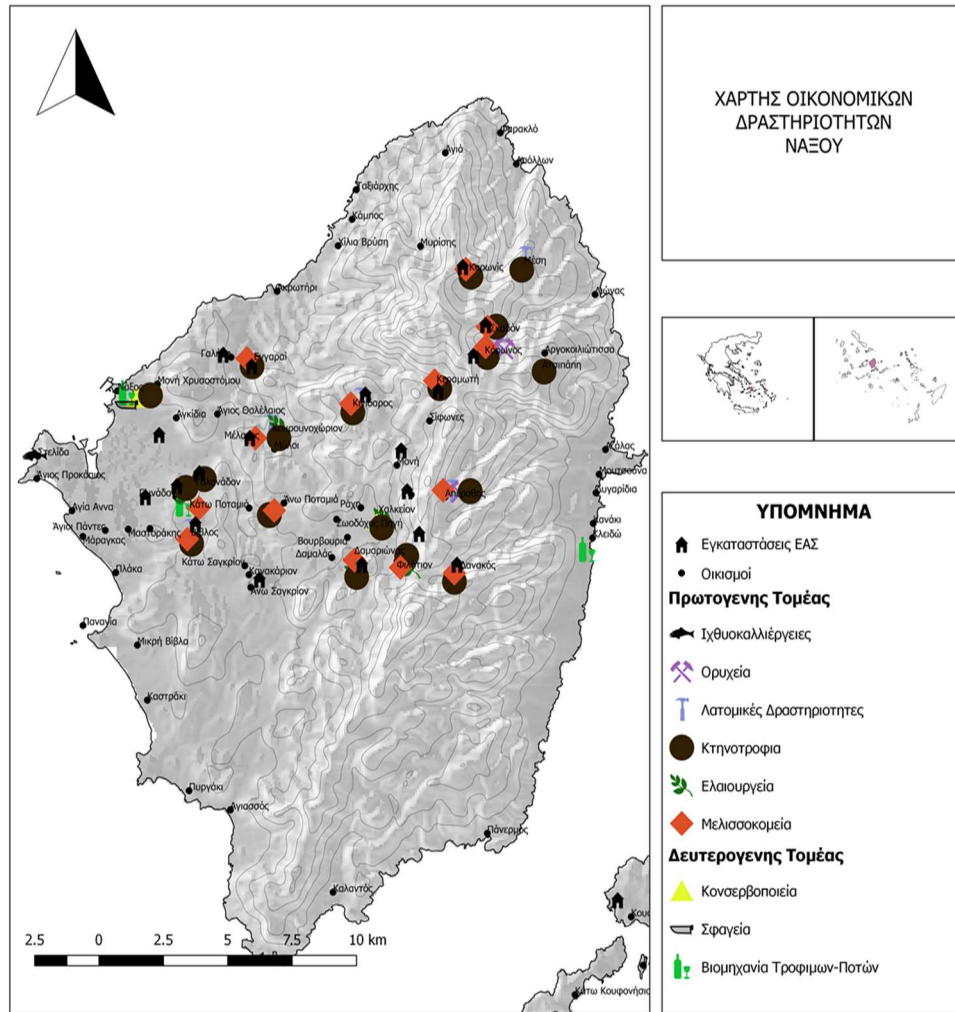

Πηγή: Ιδία Επεξεργασία , επί υποβάθρων Γενικής Γραμματείας Αιγαίου και Νήσων Υπουργείου Αιγαίου και Νησιωτικής Πολιτικής

Τομείς παραγωγής Το μοντέλο ανάπτυξης που έχει επικρατήσει στην περιοχή της Περιφέρειας Νοτίου Αιγαίου τις τελευταίες δεκαετίες, έχει συνέπεια τη δραστική μείωση της συμμετοχής του πρωτογενή τομέα παραγωγής, τόσο στη διαμόρφωση του Ακαθάριστου Περιφερειακού Προϊόντος (ΑΕΠ), όσο και στην απασχόληση. Η φυσική διαμόρφωση της Περιφέρειας έχει σημαντικές επιπτώσεις στη διάρθρωση των τομέων παραγωγής, αποτελώντας παράγοντα καθοριστικό της μορφής και του ρυθμού ανάπτυξής της. Η σημασία και η ανάπτυξη του τριτογενή τομέα, λόγω της σημαντικής ανάπτυξης του τουρισμού τις τελευταίες δεκαετίες, είναι συνεχής και της προσδίδουν ένα ιδιόμορφο χαρακτήρα, με κύριο χαρακτηριστικό την ανισομερή κατανομή των τομέων παραγωγής

(Περιφερειακό Πλαίσιο Χωροταξικού Σχεδιασμού και Αειφόρου Ανάπτυξης Περιφέρειας Νοτίου).

### Πρωτογενής τομέας

Η γεωργία, η κτηνοτροφία και η αλιεία αποτελούν παραδοσιακούς κλάδους οικονομικής δραστηριότητας για την Περιφέρεια του Νοτίου Αιγαίου. Από τα στοιχεία της μορφολογίας του εδάφους του νησιωτικού συμπλέγματος, προκύπτει ότι η ΠΙΝΑ είναι κυρίως ορεινή και ημιορεινή, όπως και το 72,5% του εδάφους της.

Σύμφωνα με το Περιφερειακό Πλαίσιο Χωροταξικού Σχεδιασμού και Αειφόρου Ανάπτυξης για την Περιφέρεια του Νοτίου Αιγαίου, στην Περιφέρεια καλλιεργείται το 16,7% της συνολικής εδαφικής επιφάνειας, ενώ το 51,6% χρησιμοποιείται ως κτηνοτροφική γη. Συγκεκριμένα:

- Οι δασικές εκτάσεις καλύπτουν το 13,2% της ολικής επιφάνειας εκ των οποίων μόλις το 1,7 εντοπίζεται στο Νομό Κυκλάδων με καθυστέρηση της ανάπτυξης του εν λόγω κλάδου λόγω ανταγωνισμού και άλλων προβλημάτων.
- Ο κλάδος της αλιείας είναι ιδιαίτερα σημαντικός, η παραγωγή του οποίου απολαμβάνει προτίμησης στην εγχώρια αγορά και έχει καταλάβει καλή θέση στις εξαγωγικές αγορές. Αλλά και οι υδατοκαλλιέργειες αποτελούν έναν ιδιαίτερα σημαντικό κλάδο για την οικονομία της Περιφέρειας, ένα κλάδο που είναι και εξαγωγικός (τουλάχιστον τα 2/3 της παραγωγής εξάγονται), κατέχοντας την τρίτη θέση στη χώρα, με την Ελλάδα να είναι στην πρώτη θέση στην Ευρώπη. Αντιστοίχως η υπεραλίευση, η ρύπανση των θαλασσών, η έλλειψη οριοθετημένων αλιευτικών πεδίων, καθώς και άλλα αποτελούν τους βασικούς ανασταλτικούς παράγοντες στην ανάπτυξη του κλάδου, με αποτέλεσμα την ταχεία ανάπτυξη της ιχθυοκαλλιέργειας ενώ υποθαμίζουν την σημαίνουσα σημασία για τα μικρότερα νησιά
- Η κτηνοτροφία αποτελεί τον πρώτο κλάδο οικονομικής δραστηριότητας για τον πρωτογενή τομέα, με εντονότερη την παρουσία του στο Νομό Κυκλάδων. Στην Περιφέρεια Νοτίου Αιγαίου λειτουργούν είκοσι σφαγιοτεχνικές εγκαταστάσεις, με φορέα λειτουργίας κατά κύριο λόγο τον οικείο δήμο.

### Δευτερογενής τομέας

Η αδυναμία εκμετάλλευσης οικονομιών κλίμακας υπήρξε πάντα ο βασικός ανασταλτικός παράγοντας στην ανάπτυξη του δευτερογενή τομέα παραγωγής της Περιφέρειας του Νοτίου Αιγαίου. Το μικρό μέγεθος των μικρομεσαίων επιχειρήσεων, το οποίο αποτελεί και την πλειοψηφία αυτών, δεν επιτρέπει την αξιοποίηση προγραμμάτων για την εφαρμογή επενδυτικών σχεδίων που κατ' ουσία αναφέρονται σε πολύ μεγαλύτερα μεγέθη επιχειρήσεων.

- Η δραστηριότητα των περισσότερων μεταποιητικών και βιοτεχνικών επιχειρήσεων εντοπίζεται στα προϊόντα που σχετίζονται με την τοπική παράδοση και τον πρωτογενή τομέα και αφορούν σε μια μικρή και περιορισμένη αγορά.
- Εμφανίζεται μια άνοδος τα τελευταία έτη η οποία οφείλεται κατά κύριο λόγο στον κλάδο των κατασκευών (υλικά οικοδομών) και του τουρισμού (αρτοποιία, ζαχαροπλαστική, είδη λαϊκής τέχνης).
- Οι μονάδες επεξεργασίας αγροτικών προϊόντων, ετοιμών ενδυμάτων, χυμών-αναψυκτικών, κεραμικών, επίπλων και χρυσοχοΐας έχουν σχετικά σημαντική παρουσία στην Περιφέρεια,
- Σημαντική εξορυκτική δραστηριότητα αναπτύσσεται στα περισσότερα νησιά των Κυκλάδων με έμφαση στη Μήλο, Κίμωλο, Πάρο, Νάξο, Τήνο, καθώς και Νίσυρο, Γυαλί, Ρόδο και Κω. (Περιφερειακό Πλαίσιο Χωροταξικού Σχεδιασμού και Αειφόρου Ανάπτυξης Περιφέρειας Νοτίου).

Τριτογενής Τομέας Σύμφωνα με το Περιφερειακό Πλαίσιο Χωροταξικού Σχεδιασμού και Αειφόρου Ανάπτυξης Περιφέρειας ο τριτογενής τομέας παραγωγής αναδεικνύεται ο σημαντικότερος της οικονομίας της Περιφέρειας του Νοτίου Αιγαίου.

Επιμέρους κλάδοι όπως οι κλάδοι διαχείρισης ακίνητης περιουσίας, εκμίσθωσης, επιχειρηματικών δραστηριοτήτων και ξενοδοχείων-εστιατορίων παράγουν τη μεγαλύτερη Α.Π.Α. στον τομέα, ενώ η κλαδική διάρθρωση της απασχόλησης στον τριτογενή τομέα αναδεικνύει την υπεροχή του εμπορίου και του τουρισμού. Με κριτήριο την απασχόληση και την προεξάρχουσα δραστηριότητα, η Περιφέρεια Νοτίου Αιγαίου μπορεί να χαρακτηριστεί ως ενιαία «τουριστική ζώνη» σε εθνικό, ευρωπαϊκό και διεθνές επίπεδο.



Εικόνα 6: Χάρτης Πληθυσμιακής Πυκνότητας Νάξου

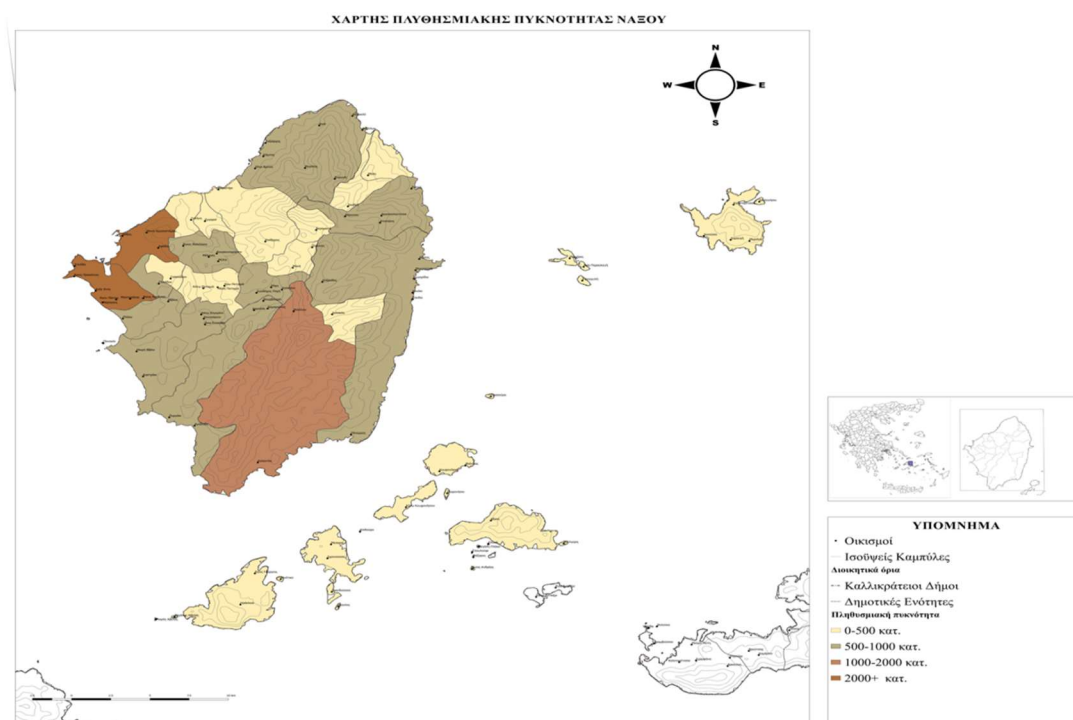

Πηγή: Ιδία Επεξεργασία , επί υποβάθρων Γενικής Γραμματείας Αιγαίου και Νήσων Υπουργείου Αιγαίου και Νησιωτικής Πολιτικής

### 3.2 Δήμος Νάξου

Ο Δήμος Νάξου εντάσσεται διοικητικά στην Περιφέρεια Νοτίου Αιγαίου και περιλαμβάνει το νησί της Νάξου, καθώς επίσης και τα νησιά των Μικρών Κυκλάδων, Δονούσα, Κουφονήσια, Κέρο, Σχοινούσα και Ηρακλεία. Θα πρέπει να σημειωθεί ότι ο Δήμος Νάξου δημιουργήθηκε κατόπιν συνένωσης των προϋπαρχόντων Δήμων Νάξου και Δρυμαλίας καθώς και των κοινοτήτων Δονούσας, Κουφονησίων, Σχοινούσας και Ηρακλείας. Έδρα του Δήμου είναι η Νάξος. Με βάση τα πλέον πρόσφατα στοιχεία της απογραφής πληθυσμού που προέρχονται από την Ελληνική Στατιστική Αρχή (2011), ο μόνιμος πληθυσμός του Δήμου Νάξου ανέρχεται σε 22.271 κατοίκους. Στον πίνακα που ακολουθεί παρουσιάζεται η ανάλυση του πληθυσμού ανά Δημοτική Ενότητα του Δήμου Νάξου. Ενδιαφέρον έχει να αποτυπωθεί και το γεγονός ότι ο αριθμός των νοικοκυριών στον Δήμο Νάξου ανέρχεται σε

7.036, με το μέσο μέγεθος του νοικοκυριού να ανέρχεται σε 2,75 άτομα, λαμβάνοντας υπόψη τον πραγματικό πληθυσμό του Δήμου

**Πίνακας 10: Ανάλυση του πληθυσμού ανά Δημοτική Ενότητα του Δήμου Νάξου**

Δημοτική Ενότητα	Πληθυσμός
Νάξου	14.858
Δονούσας	207
Δρυμαλίας	6.323
Ηρακλείας	180
Κουφονησίων	447
Σχοινούσας	256

Πηγή : ΕΛΣΤΑΤ

### 3.3 Ιστορική-πολιτιστική αναδρομή Νάξου

#### Αρχαιότητα

Η Νάξος κατοικείται από την 4η χιλιετία π.Χ. μέχρι σήμερα αδιάκοπα. Πρώτοι κάτοικοι της Νάξου θεωρούνται οι Θράκες. Σύμφωνα με την παράδοση διακόσια χρόνια κυριάρχησαν οι Θράκες στο νησί, ενώ τους διαδέχθηκαν οι Κάρες, οι οποίοι ήρθαν από τη Μ. Ασία έχοντας επικεφαλής τον Νάξο, ο οποίος και επέβαλε το όνομά του στο νησί. Σύμφωνα με άλλη εκδοχή, το όνομα είναι σχετικό με το απαρέμφο «νάξι» που σημαίνει ό,τι και το απαρέμφο «θύσαι» (προσφέρονταν θυσίες στους θεούς). Άλλα ονόματα του νησιού ήταν Τραγία, Νύσα, Στρογγύλη, Διονυσάδα, Καλλίπολη και Δία, ενώ στο Μεσαίωνα λεγόταν και Νάξα. Η αρχαιότερη μαρτυρία στο νησί, αλλά και μία από τις αρχαιότερες στον ελλαδικό χώρο εντοπίζεται στη Στελίδα, όπου υπάρχουν εργαστήρια κατεργασίας πυριτόλιθου της Μέσης και Ανώτερης Παλαιολιθικής περιόδου (περ. 80.000 έως 10.000 π.χ.). Αρχαιολογικά ευρήματα μαρτυρούν για μια ανεπτυγμένη κοινωνία τα τέλη του νεολιθικού πολιτισμού (Δρανδάκης .Π, τόμος ΙΗ, λήμμα Νάξος,1926).

Όμως η πρώτη μεγάλη εποχή της Νάξου είναι η Κυκλαδική, την 3η χιλιετία π.χ., κατά την οποία η Νάξος αναδεικνύεται σ' ένα από τα μεγαλύτερα κέντρα του

Πρωτοκυκλαδικού πολιτισμού. Γύρω στον 7ο αιώνα π.Χ., στη Νάξο είχε σχηματισθεί μια ολιγαρχική κοινωνία με πολλούς πλούσιους και ισχυρούς ευγενείς, τους «παχείς», που βρισκόταν πάνω στο λόφο του σημερινού Κάστρου της Χώρας, ή στις διάφορες κόμμες του νησιού. Ο λαός ασχολιόταν κυρίως με τη γεωργία, την κτηνοτροφία αλλά και την αλιεία, το εμπόριο και τις τέχνες. Τα αρχαιολογικά ευρήματα από την εποχή αυτή χαρακτηρίζονται για την υψηλή τους αισθητική. Τα υπερφυσικού μεγέθους αγάλματα, οι Κούροι, κείτονται μισοτελειωμένοι στους χώρους των αρχαίων λατομείων, στις Μέλανες και στον Απόλλωνα. Πασίγνωστη είναι η Άρτεμις του Εθνικού Μουσείου, ανάθημα στη Δήλο της Νικάνδρης (650 π.Χ.), από μια πλούσια οικογένεια της Νάξου. Η Σφίγγα των Δελφών, οι περιφήμοι Λέοντες της Δήλου, ο Οίκος των Ναξίων στη Δήλο και γενικά πολλά αφιερώματα των Ναξίων στη Δήλο και σ' άλλα φημισμένα ιερά, μαρτυρούν την ανάπτυξη, τον πλούτο και την ισχύ της Νάξου. Η μεγάλη πλαστική (ειδώλια) στους αρχαϊκούς χρόνους γεννήθηκε στην Ελλάδα και συγκεκριμένα στη Νάξο, κατά την 3η χιλιετία π.Χ.. Η αφθονία του μαρμάρου στο νησί συνετέλεσε αναμφίβολα σ' αυτή την ανάπτυξη. Το σμυρίγλι, αποκλειστικά ναξιακό προϊόν, χρησιμοποιείται για την τελική λείανση των έργων. Στο ιερό των Υρίων μπορούμε βλέπουμε βήμα προς βήμα, στον ίδιο χώρο, το ένα στρώμα μετά το άλλο, την πορεία από το μονόχωρο ναό (800 π.Χ. περίπου) από ξύλο και πλίνθους, μέχρι τον εκατόμπεδο αρχαϊκό ναό, ιωνικού ρυθμού, που διαθέτει άδυτο (χώρο για μυστηριακή λατρεία), μαρμάρινη πρόσταση (κιονοστοιχία που μνημειοποιεί την είσοδο), μαρμάρινο βωμό και μαρμάρινες κιονοστοιχίες εσωτερικά. Στο Γύρουλα στο Σαγκρί, ο ολομάρμαρος ναός του Απόλλωνα και της Δήμητρας είναι αρχαϊκός ναός του τύπου του Τελεστηρίου, δηλαδή αφιερωμένος σε μυστηριακές τελετές και αποτελεί το μοναδικό καλά σωζόμενο παράδειγμα αυτού του τύπου (Δρανδάκης,Π, τομος ΙΗ, λήμμα Νάξος,1926).

Η Κλασική Εποχή για τη Νάξο, όπως και για την υπόλοιπη Ελλάδα, σημαδεύτηκε από σημαντικά επιτεύγματα πολιτισμού, αλλά και από πολυετείς συγκρούσεις. Μέσα στον 4ο αι. π.Χ. Αθηναίοι και Σπαρτιάτες συγκρούονται για τη Νάξο. Μετέχοντας στο «κοινό των νησιών» περνάει από την επιρροή των Πτολεμαίων της Αιγύπτου στη Μακεδονική και μετά στη Ροδιακή επιρροή. Μετά το 41 π.Χ. η Νάξος υπάγεται στην Ρωμαϊκή Αυτοκρατορία, στη ρωμαϊκή επαρχία των νησιών με έδρα τη Ρόδο. Συχνά οι Ρωμαίοι τη χρησιμοποίησαν ως τόπο εξορίας. Εκκλησιαστικά, υπαγόταν στην εκκλησία της Ρόδου κατά τους πρώτους χριστιανικούς χρόνους (Δρανδάκης .Π, τομος ΙΗ, λήμμα Νάξος,1926).

### Βυζαντινή εποχή

Ο κάμπος του Σαγκριού με τις πολλές μικρές αλλά σημαντικές εκκλησίες έχει χαρακτηριστεί ένας «μικρός Μυστράς», μοιάζει με μια πολιτεία μέσα στην αγροτική ύπαιθρο. Στα τέλη του 7ου αιώνα οικοδομείται το Κάστρο τ' Απαλίου, και ελέγχει όχι μόνο εκτεταμένες καλλιεργήσιμες εκτάσεις του νησιού, αλλά και τη θαλάσσια περιοχή μεταξύ Νάξου, Πάρου και Ίου, που πιθανότατα αποτελούσε τμήμα της θαλάσσιας διαδρομής από την Κρήτη στην Κωνσταντινούπολη. Η ίδρυσή του συνδέεται με τη δύσκολη εποχή που την καθορίζουν η αποκοπή της ανατολικής από τη δυτική Μεσόγειο, των πρώτων αραβικών επιδρομών, το τέλος του μονοπωλίου για τους βυζαντινούς εμπόρους και εντάσσεται στο ευρύτερο πλαίσιο της κρατικής μέριμνας για την αμυντική ενδυνάμωση των νησιών. Οι 7ος, 8ος και 9ος αιώνες υπήρξαν καθοριστικής σημασίας για την εξέλιξη της Νάξου. Η Νάξος αποκτά εξέχουσα θέση στη διοίκηση της Αυτοκρατορίας, που συνοδεύεται από οικονομική άνθηση, τους λεγόμενους «σκοτεινούς αιώνες» του Βυζαντίου (7ος-9ος αι.), με την σύνδεσή της με την Εικονομαχία. Αυτή η σύνδεση αντανακλά διοικητική αναδιάρθρωση του νησιού, στα πλαίσια των μεταρρυθμίσεων των Ισαύρων. (Δρανδάκης .Π, τομος ΙΗ, λήμμα Νάξος,1926).Πεντακόσιες περίπου εκκλησίες, όλων των ρυθμών και των τύπων και μοναστήρια με φρουριακό χαρακτήρα, μαρτυρούν πως σ' αυτό το νησί, που υπήρξε πρωτοπόρο στη σμίλευση του μαρμάρου αλλά και στο σμίλευμα πολιτισμών όπως ο Κυκλαδικός, και στα Βυζαντινά χρόνια έζησαν άνθρωποι που δοκίμασαν ανάμεσα στους πρώτους νέους τρόπους στην αρχιτεκτονική, στην αιογραφία, στην προσπάθεια να εκφράσουν τον εσώτερο εαυτό τους. Αρχαίοι ναοί μετατράπηκαν σε παλαιοχριστιανικές βασιλικές, όπως ο Άγιος Ιωάννης στο Γύρουλα Σαγκριού. Σε πολλούς ναούς διακρίνονται πολλές οικοδομικές φάσεις, ξεκινώντας από τους πρώτους χριστιανικούς αιώνες, όπως στην Παναγία την Πρωτόθρονο στο χωριό Χαλκί, στην Παναγία τη Δροσιανή στο χωριό Μονή, στο Φωτοδότη Χριστό στο χωριό Δανακός. Σημαντικά είναι και στη Νάξο τα λεγόμενα μεταβυζαντινά μνημεία (Δρανδάκης .Π, τομος ΙΗ, λήμμα Νάξος,1926).

Εικόνα 7: Κάστρο τ' Απαλίου

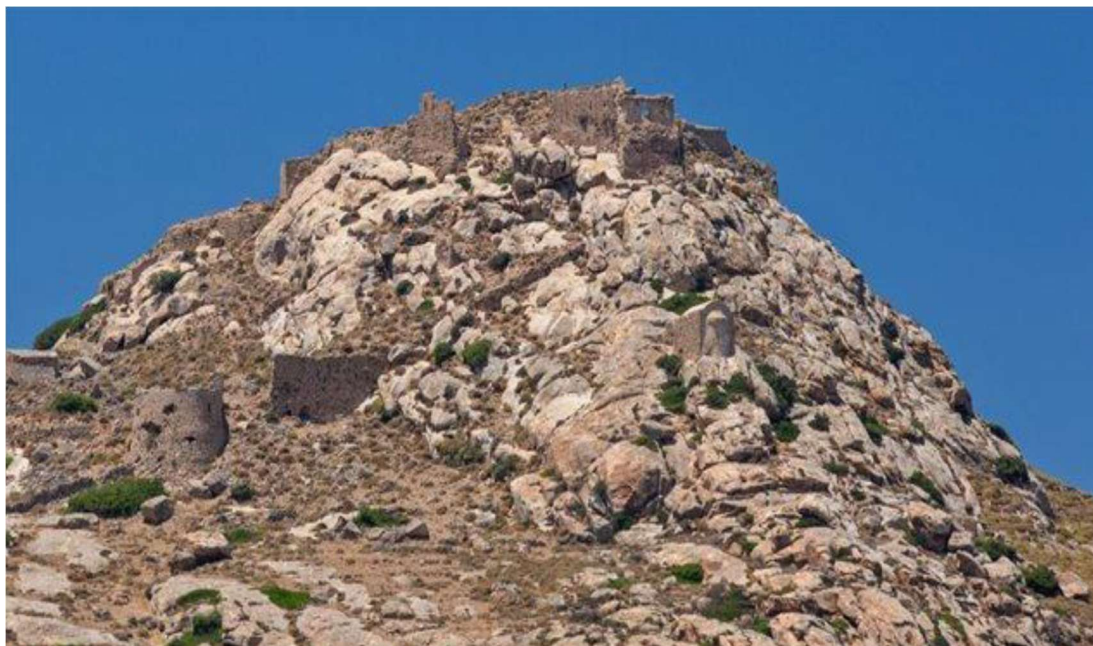

Πηγή: Καστρολόγος, Κάστρα Ελλάδας διαθέσιμο στο <https://www.kastra.eu/castlegr.php?kastro=apaliros>

#### Ενετική και τουρκική κατοχή

Γύρω στο 1207 μ.Χ. (κατά την κρατούσα ιστορική εκδοχή) ο Βενετός Μάρκος Σανούδος καταλαμβάνει τη Νάξο και την Άνδρο και ιδρύεται η λατινική ηγεμονία που θα μείνει γνωστή στην ιστορία ως Δουκάτο του Αιγαίου Πελάγους, με πρωτεύουσα τη Νάξο. Παρότι ήταν Βενετοί, οι Σανούδοι αναγνώριζαν ως επικυρίαρχό τους τον λατίνο αυτοκράτορα της Κωνσταντινούπολης κι όχι τη Βενετία. Έτσι, οι προστριβές με τη Βενετία έγιναν αναπόφευκτες και με την πάροδο του χρόνου η λατινική ηγεμονία των Κυκλάδων έγινε ένα προτεκτοράτο της Βενετίας. Το 1227, από τη Βενετία που είχε αποσυρθεί, λίγο πριν το θάνατό του, το 1228, ο Μάρκος Σανούδος παραχωρεί το Μοναστήρι του Φωτοδότη Χριστού στο τάγμα των Βενεδικτίνων μοναχών. Η δυναστεία των Σανούδων έδωσε επτά ηγεμόνες και έληξε το 1383 όταν ο φιλοβενετός άρχοντας της Μήλου Φραντζέσκο Κρίσπο δολοφόνησε τον τελευταίο δούκα της Νάξου, γιο της δούκισσας Φιορέντσα Σανούδο, Νικόλα Dalle Carceri, κι ανέλαβε την ηγεμονία του δουκάτου. Οι Κρίσπο (12 συνολικά) ηγεμόνευσαν μέχρι το 1566, οπότε κατελήφθη το δουκάτο αρχικά από τον Τούρκο αρχιναύαρχο Χαϊρεντίν Μπαρμπαρόσα και στη συνέχεια από τον Πιαλή Πασά. Κατά τη Τουρκοκρατία θα διατηρηθεί το φεουδαλικό καθεστώς, εντατικοποιώντας την εργασία των δουλοπάροικων κατοίκων του νησιού. Οι Τούρκοι δεν αποίκησαν τη Νάξο και τις άλλες Κυκλάδες. Ελάχιστοι εγκαταστάθηκαν στα νησιά, εξαιτίας του φόβου των πειρατών, κι

ελάχιστοι κάτοικοι δέχτηκαν το Ισλάμ. Ο Σουλτάνος Σελήμ ΙΙ (1524-1574) παραχώρησε την παλαιότερη και ωραιότερη απ' όλες τις λατινικές πολιτείες της Ανατολής στον ευνοούμενο του Ιωσήφ Νάζη, έναν ιουδαίο τυχοδιώκτη, τραπεζίτη, που καταγόταν από Πορτογάλους Εβραίους, είχε προσχωρήσει στον χριστιανισμό κι είχε πάρει το πορτογαλικό όνομα Joao Miquez. Ο Ιουδαίος Δούκας της Νάξου, δεν επισκέφθηκε ποτέ το δουκάτο του τα δεκατρία χρόνια που του ανήκε. Τοποθέτησε στη θέση του έναν άνθρωπο της εμπιστοσύνης του, τον Φραντζέσκο Κορονέλλο, να εισπράττει τους φόρους από τους οποίους είχε ανάγκη και γενικά να διοικεί τα νησιά που του παραχωρήθηκαν από τον φίλο του Σελήμ ΙΙ. Με τον νέο Σουλτάνο Μουράτ ΙΙΙ (1574-1595) η δύναμή του εξασθένησε και τελικά πέθανε με λιθοβολισμό το 1579. Στα 1580 μια επιτροπή Χριστιανών από τα νησιά, παρουσιάστηκε στην Πύλη και πήρε από τον Μουράτ ΙΙΙ εξαιρετικά ευνοϊκά προνόμια. Αυτά τα προνόμια επικυρώθηκαν από τον Ιμπραήμ (1640-1648) εξήντα χρόνια αργότερα και σχημάτισαν τον «καταστατικό» χάρτη των Κυκλάδων στα χρόνια της Τουρκοκρατίας. Άρχισε η εποχή των διομολογήσεων για την Ανατολή, κάτω από την ηγεμονική επιρροή της Γαλλίας. Αποτέλεσμα αυτής της επιρροής στη Νάξο υπήρξε η εγκατάσταση Ιησουϊτών και Φραγκισκανών μοναχών, καθώς και την ίδρυση της μονής των Ουρσουλινών. Και στα τρία αυτά τάγματα ίδρυσαν και λειτούργησαν εκπαιδευτήρια τον 17ο αι.. Οι Ναξιώτες εξεγέρθηκαν πολλές φορές ενάντια στους κατακτητές, Λατίνους και Τούρκους. Το 1595, έγινε τολμηρή συνωμοτική κίνηση αντιπροσώπων δεκαπέντε νησιών στη Νάξο, που απέβλεπε στην κατάλυση της τουρκικής αυτοκρατορίας. Ενάντια στους Φράγκους ξεσηκώθηκαν το 1563, το 1643, το 1670 και το 1681. Σημαντικότερες είναι οι εξεγέρσεις κατά τον 18ο αι. με πρωταγωνιστές τα μέλη της οικογένειας των Πολιτών και με κέντρο τον πύργο του Μάρκου Πολίτη στους Ακαδήμους, στο λεκανοπέδιο της Τραγαία(Δρανδάκης .Π, τομος ΙΗ, λήμμα Νάξος,1926).

*Εικόνα 8: Πύργος των Κρίσπι*



Πηγή : Καστρολόγος, Κάστρα της Ελλάδας διαθέσιμο στο <https://www.kastra.eu/castlegr.php?kastro=glezos>

Εικόνα 9: Χάρτης Υποδομών Νάξου

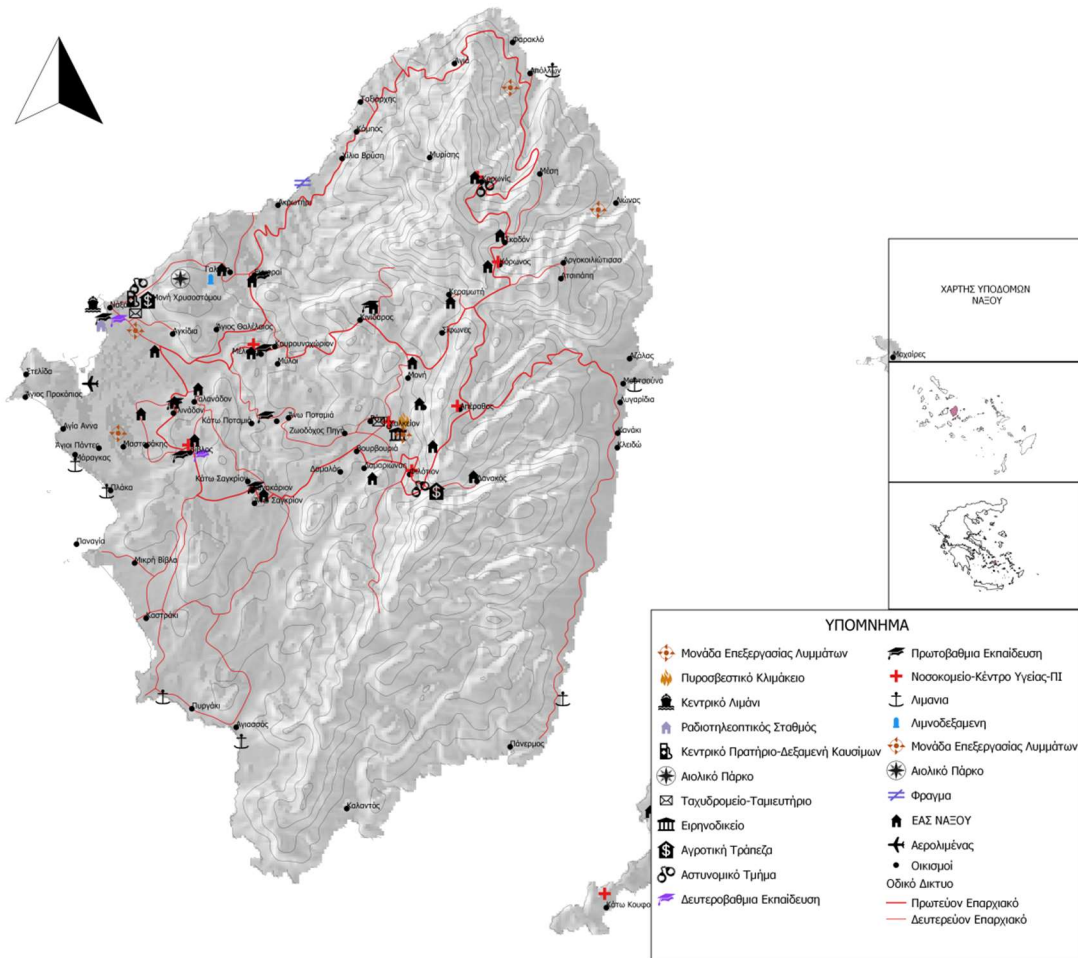

Πηγή: Ιδία Επεξεργασία , επί υποβάθρων Γενικής Γραμματείας Αιγαίου και Νήσων Υπουργείου Αιγαίου και Νησιωτικής Πολιτικής

### 3.4 Μετεωρολογικές συνθήκες της Νάξου

Αναφορικά με τις μετεωρολογικές συνθήκες που επικρατούν στη Νάξο, θα πρέπει να επισημανθεί ότι το κλίμα του νησιού μπορεί να καταταχθεί στον «εύκρατο» τύπο του «νησιωτικού Μεσογειακού» κλίματος. Πρόκειται ουσιαστικά για ένα κλίμα που θεωρείται ήπιο, γλυκό, έχει υγρασία καθώς επίσης και δυνατούς ανέμους. Λαμβάνοντας υπόψη σχετική ανάλυση που πραγματοποιήθηκε κατά την διάρκεια των ετών 1958-2010, η μέση θερμοκρασία στο νησί της Νάξου ανέρχεται στους 18,2° C, ενώ κατά την διάρκεια των



χειμερινών μηνών, η θερμοκρασία δεν έπεσε από τους 12°C και κατά την διάρκεια των καλοκαιρινών μηνών δεν ξεπερνά τους 25°C. Ωστόσο, θα πρέπει να επισημανθεί ότι στις ορεινές περιοχές του νησιού, οι θερμοκρασίες κυμαίνονται σε χαμηλότερα επίπεδα, ενώ ορισμένες φορές παρουσιάζονται έντονες χιονοπτώσεις. Ακόμη, κατά την διάρκεια των θερινών μηνών, η δυνατή ζέστη, περιορίζεται κατά κάποιο τρόπο από τους δυνατούς ανέμους, τα μελέμια και την τραμουντάνα. (<http://penteli.meteo.gr/stations/naxos/>)

Από τον χάρτη που αφορά τα ανεμολογικά στοιχεία και ακολουθεί, καθώς και από στοιχεία του μετεωρολογικού σταθμού Νάξου διαπιστώνεται ότι οι περισσότεροι άνεμοι που επικρατούν στο νησί είναι μεγαλύτεροι ή ακόμη και ίσοι με τα 4 Beaufort, πνέοντας κυρίως κατά τους θερινούς μήνες (Ιούλιο-Αύγουστο), ενώ έντονοι είναι και οι άνεμοι που πνέουν κατά τους μήνες Οκτώβριο και Νοέμβριο. Αναφορικά με τις διευθύνσεις αυτών, οι επικρατέστερες είναι Βόρειοι προς Ανατολικοί άνεμοι και Βόρειοι προς Δυτικοί. Σχετικά με την μέση ετήσια ταχύτητα του ανέμου, αυτή κυμαίνεται για την ίδια χρονική περίοδο από 5m/s έως και 9m/s, σε ύψος 10 μέτρων, ενώ η μέγιστη τιμή του ανέμου παρουσιάζεται κατά τον μήνα Νοέμβριο. Επίσης, θα πρέπει να επισημανθεί ότι σημαντικοί μήνες θεωρούνται ο Ιούλιος, ο Αύγουστος και ο Οκτώβριος, όπου η μέση ταχύτητα του ανέμου φθάνει τα 8m/s(<http://penteli.meteo.gr/stations/naxos/>). Απο τα συστήματα των ανέμων που επικρατούσαν στο Αιγαίο οι πλέον κατάλληλοι για την βελτίστη απόδοση ενός παραδοσιακού ανεμομυλου είναι αυτοί του βόρειου τομέα μέχρι και του δυτικού ( πουνέντες) διότι είχαν σταθερή ένταση και σχετικά μεγάλη διάρκεια. Επιπλέον οι "ετήσιες" δηλαδή τα μελέμια κατά την θερινή περίοδο ήταν οι ιδανικοί άνεμοι για την κίνηση του μύλου και έπνεαν ακριβώς την εποχή που άρχιζε η συγκομιδή και υπήρχε η μέγιστη ζήτηση για αλεση δημητριακών καρπών. (Πρωτονοτάριος, 2019 ,προσωπική Συνέντευξη με Θέμα τους Μύλους της Νάξου ).

Εικόνα 10: Κατανομή Διεύθυνσης του ανέμου% στη Νάξο κατά την περίοδο από τον 9/2011 έως τον 8/2019



Πηγή: Windfinder ,διαθέσιμο στο:

[https://www.windfinder.com/?utm\\_source=windfinder.com&utm\\_medium=web&utm\\_campaign=redirect#3/49.5042/9.5421](https://www.windfinder.com/?utm_source=windfinder.com&utm_medium=web&utm_campaign=redirect#3/49.5042/9.5421)

### 3.5 Τουριστικοί πόροι & υποδομή Δήμου Νάξου

#### **Μεταφορά και πρόσβαση**

Αρχικά, θα αναφερθεί ότι η πρόσβαση στην Νάξο πραγματοποιείται ακτοπλοϊκώς από το λιμάνι του Πειραιά, ή από το λιμάνι της Ραφήνας, ενώ υπάρχει και η δυνατότητα αεροπορικής πρόσβασης στο νησί, από το αεροδρόμιο της Αθήνας. Η συχνότητα των ακτοπλοϊκών δρομολογίων θεωρείται ότι είναι πολύ καλή, ιδίως κατά την διάρκεια των θερινών μηνών, ενώ το ίδιο δεν φαίνεται να συμβαίνει με την αεροπορική σύνδεση, καθώς το αεροδρόμιο της Νάξου, έχει τη δυνατότητα να υποδεχτεί λίγα και μικρά αεροσκάφη. Παράλληλα, ιδιαίτερα σημαντικό είναι το γεγονός ότι εξαιτίας της κεντρικής θέσης που κατέχει το νησί της Νάξου γεωγραφικά, υπάρχει η δυνατότητα σύνδεσης με άλλα νησιά του

Αιγαίου, ενώ σημαντικό είναι και το γεγονός ότι η Νάξος γειτνιάζει με την Μύκονο και την Σαντορίνη, που συνιστούν και τα πλέον γνωστά νησιά. Το εσωτερικό οδικό δίκτυο σε γενικές γραμμές χαρακτηρίζεται καλό αλλά περιορίζεται στις παραλιακές ζώνες. Αντίθετα η πρόσβαση σε κάποιες ορεινές περιοχές είναι αρκετά δύσκολη και χρήζει βελτιώσεων (<https://e-naxos.eu/>).

### Φυσικοί πόροι

Η γεωμορφολογία του νησιού έχει πολλές εναλλαγές με πεδινές και ορεινές περιοχές που διαδέχονται η μία την άλλη. Είναι το μόνο νησί στις Κυκλάδες που έχει τόσο μεγάλο ορεινό όγκο. Το βουνό Ζας (1004μ.) είναι το ψηλότερο στις Κυκλάδες με δυνατότητες ανάπτυξης ορεινού τουρισμού ή τουρισμού περιπέτειας (ποδήλατο βουνού, και ορειβασίας). Σε θέματα παραγωγής, το εύφορο έδαφος προσφέρει πολλά αγαθά και ευνοεί την γεωργία και την κτηνοτροφία. Τα προϊόντα της έχουν μια ιδιαίτερη θέση στην ελληνική κουζίνα με και είναι πολύ γνωστή για τα τυριά της, το ελαιόλαδο, την πατάτα, τα λικέρ κίτρου και το κρασί της (Δρανδάκης .Π, τομος ΙΗ, λήμμα Νάξος,1926).

Η Νάξος έχει μια μεγάλη, όμορφη και διαφημισμένη ακτογραμμή. Αν και μεγάλη (περίπου 150χλμ.). Το ότι δεν υπάρχουν πολλά λιμάνια ασφαλή για πλοία δεν ευνοεί την αλιεία, αλλά έχει δημιουργήσει μια τουριστική ανάπτυξη σε όλη την παράκτια ζώνη. Οι αλλαγές που έχουν επέλθει στο παραλιακό μέτωπο, έχουν αλλάξει την παραδοσιακή εικόνα του. Η αύξηση του τουρισμού σε αυτές τις περιοχές έχει επίσης αλλάξει εν μέρει και τις δραστηριότητες των κατοίκων τους, οι οποίοι δίνουν μεγαλύτερη βαρύτητα πλέον στο τουρισμό. Η γεωμορφολογία του μαζί με το ήπιο κλίμα του νησιού δημιουργούν έναν μοναδικό συνδυασμό ενός σπάνιου κυκλαδίτικου τοπίου με στοιχεία που συναντάς σε περιοχές της ηπειρωτικής Ελλάδας (Δρανδάκης .Π, τομος ΙΗ, λήμμα Νάξος,1926).

### Χλωρίδα

Το φυσικό περιβάλλον της Νάξου περιλαμβάνει επίσης πολλές περιοχές φυσικού κάλους με πλούσια χλωρίδα και πανίδα κυρίως λόγω των σημαντικών υδάτινων πόρων που διαθέτει. Στη χλωρίδα έχει να επιδείξει ένα μεγάλο αριθμό φυτικών ειδών (καταγεγραμμένα πάνω από 963 αγγείοσπερμα είδη). Στην περιοχή του Αλυκού υπάρχει μια από τις

μεγαλύτερες εκτάσεις κέδρου στην Ελλάδα. Η καλύτερη εποχή του χρόνου για να γνωρίσει κανείς την ναξιωτική χλωρίδα είναι από τέλη Μαρτίου ως μέσα Ιουνίου, όπου τα περισσότερα φυτά είναι ανθισμένα. Ο επισκέπτης μπορεί να τα παρατηρήσει σε πολλά μέρη, κυρίως σε ορεινές περιοχές στη βόρεια Νάξο. Μπορεί επίσης να τα συναντήσει κατά μήκος των μονοπατιών που υπάρχουν στο νησί (Δρανδάκης .Π, τομος ΙΗ, λήμμα Νάξος,1926).

Εικόνα 11: Χάρτης Δικτύου "NATURA 2000", Καταφύγια Άγριας Ζωής, Τοπία Ιδιαίτερου Φυσικού Κάλλους και Υγροτόπων Νάξου και Μικρών Κυκλάδων

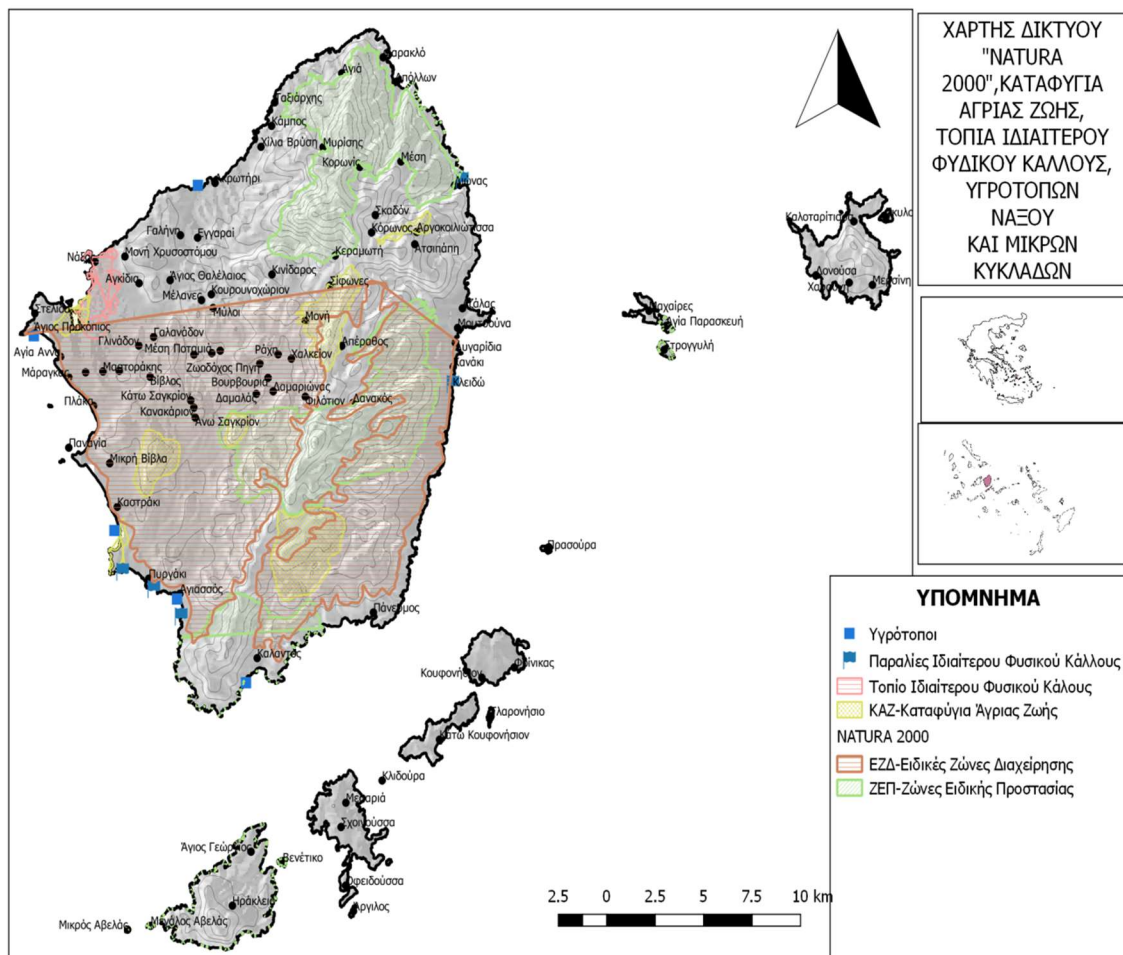

Πηγή: Ιδία Επεξεργασία , επί υποβάθρων Γενικής Γραμματείας Αιγαίου και Νήσων Υπουργείου Αιγαίου και Νησιωτικής Πολιτικής

## Βιότοποι και Οικοσυστήματα

Χάρη στο έντονο ανάγλυφο του νησιού υπάρχει μια αξιόλογη ποικιλία βιοτόπων και οικοσυστημάτων, τα οποία ο επισκέπτης μπορεί να τα παρατηρήσει. Από θηλαστικά εμφανίζονται στα νερά της Νάξου ο επισκέπτης μπορεί να συναντήσει συχνά δελφίνια (*Stenella coeruleoalba*, *Tursiops truncatus*), ένα είδος μεσογειακής φώκιας (*Monachus monachus*) στην ανατολική πλευρά του νησιού, ενώ δεν είναι σπάνιες οι εμφανίσεις της μεσογειακής χελώνας (*Caretta caretta*). Τα αμφίβια και ερπετά είναι επίσης αρκετά. Επίσης φιλοξενεί πολλά είδη από σαύρες και πέντε είδη φιδιών. Όμως η πιο εντυπωσιακή κατηγορία είναι τα πτηνά όπου η φύση προσελκύει πολλά είδη πτηνών με κυριότερα τον γύπα (*Gyps fylvus*) και τον αετό (*Aquila fasciata*). Όσοι αρέσκονται στην παρακολούθηση πτηνών (bird watchers), μπορούν να καταλάβουν την διαφορετικότητα του ναξιώτικου τοπίου. Θα πρέπει να επισημανθεί ότι ο βιολογικός πλούτος του νησιού έχει διεθνή αναγνώριση, καθώς ανήκει στις προστατευόμενες περιοχές Natura 2000, ενώ στα πλαίσια της περιβαλλοντικής προστασίας, έχουν θεσπιστεί επτά καταφύγια άγριας ζωής ([https://en-naxos.eu/](https://en.naxos.eu/)).

Πολιτιστικοί και Θρησκευτικοί πόροι ([http://www.religiousgreece.gr/south-aegean-islands//asset\\_publisher/AxB31BPQp3EE/content/naxos](http://www.religiousgreece.gr/south-aegean-islands//asset_publisher/AxB31BPQp3EE/content/naxos)).

Ορισμένοι από τους πολιτιστικούς πόρους που υπάρχουν στο νησί της Νάξου αναφέρθηκαν πριν κατά την διάρκεια της ιστορικής αναδρομής που παρατέθηκε, καθώς πρόκειται για ένα νησί με πλούσια ιστορία στο πέρασμα του χρόνου. Αρχαιολογικά ευρήματα απαντώνται στην είσοδο της Χώρας (Γκρόττα), ενώ στα χωριά του Απόλλωνα και στις Μέλανες, απαντώνται αρχαία λατομεία μαρμάρου. Περαιτέρω, στο χωριό Μέλανες υπάρχουν υπολείμματα από ένα αρχαίο ιερό, όπως επίσης και από το αρχαίο υδραγωγείο της Νάξου, το οποίο χρονολογείται μεταξύ των ετών 550-524 π.Χ. Περαιτέρω, άλλα γνωστά μνημεία στο νησί της Νάξου είναι το αρχαίο ιερό του Απόλλωνα και της Δήμητρας στο Σαγκρί, το ιερό του Διονύσου στα Ύρια, όπως επίσης και ο μυκηναϊκός τάφος της Χωστής στην Κωμακή

Αναφορικά με τα μουσεία που υπάρχουν στο νησί της Νάξου θεωρούνται πολυάριθμα και βρίσκονται τόσο στην πρωτεύουσα του νησιού, όσο και σε διάφορα χωριά. Πιο αναλυτικά, στην χώρα της Νάξου υπάρχει το αρχαιολογικό μουσείο, το βυζαντινό και το ενετικό μουσείο, τα οποία περιλαμβάνουν εκθέματα όπως είναι τα γλυπτά, τα αγάλματα, τα

νομίσματα, αλλά και τα κοσμήματα που προέρχονται από τις αντίστοιχες περιόδους. Στα χωριά Απειράνθος, Βίβλο, Μέλανες υπάρχουν αξιόλογα λαογραφικά μουσεία, ενώ υπάρχουν και μουσεία τα οποία συνδέονται με την αγροτική και βιομηχανική παραγωγή του νησιού, όπως είναι για παράδειγμα το ελαιοτριβείο Εγγαρών. Ιδιαίτερη μνεία θα πρέπει να γίνει στην σύνδεση της Απειράνθου με την ιστορία του νησιού, λαμβάνοντας υπόψη το γεγονός ότι εκεί βρίσκονται πέντε μουσεία, δηλαδή ένα μικρό αρχαιολογικό μουσείο, ένα γεωλογικό μουσείο, ένα μουσείο εικαστικών τεχνών, ένα λαογραφικό, καθώς επίσης και ένα μουσείο φυσικής ιστορίας.

Περαιτέρω, όπως αναλύθηκε και στην ιστορική αναδρομή του νησιού, υπάρχουν αξιόλογα κάστρα και μνημεία, με το πλέον σημαντικό να είναι το ενετικό κάστρο που βρίσκεται στην χώρα της Νάξου. Πέρα από αυτό το κάστρο, εξίσου σημαντικό θεωρείται το Απάνω Κάστρο, το οποίο αποτελεί συνέχεια του Κάστρου της Χώρας, ενώ υπάρχει και το βυζαντινό κάστρο του Απαλίου, το οποίο βρίσκεται μεταξύ των περιοχών Σαγκρί και Αγιασμού. Επιπλέον, άλλα σημαντικά μνημεία που ανήκουν στην ίδια κατηγορία είναι ο Πύργος Ζευγώλη, ο Πύργος Μπαρδάνη, ο Πύργος Κρίσι, που βρίσκεται στο Κάστρο της Χώρας, ο Πύργος Μακροπολίτη-Καλαβρού στο Κεραμί, ο Πύργος Μπαρότσι-Γκρατσία στο Χαλκί, καθώς και άλλα αντίστοιχα μνημεία σε άλλα χωριά της Νάξου (Δρανδάκης .Π, τομος ΙΗ, λήμμα Νάξος,1926).

Τέλος, ξεχωριστή αναφορά θα πρέπει να γίνει στους παραδοσιακούς οικισμούς της Νάξου, καθώς διαθέτει σημαντικά μεγάλο αριθμό χωριών που χαρακτηρίζονται για την πλούσια φυσική τους ομορφιά, καθώς επίσης και για την διαφορετική τρόπο ζωής των κατοίκων τους, γεγονός που εκτιμάται ιδιαίτερος θετικά για τους τουρίστες. Ουσιαστικά, σε κάθε χωριό, ο τουρίστας βιώνει την διαφορετικότητα και την αυθεντικότητα, έχοντας έτσι τη δυνατότητα να ξεφύγει από το άγχος της καθημερινότητας του, ενώ συνάμα ενσωματώνεται σε έναν ξεχωριστό μικρόκοσμο. Οι επισκέπτες των χωριών αυτών, έρχονται σε επαφή με τοπικές μουσικές, δοκιμάζουν τα τοπικά προϊόντα, ενώ συμμετέχουν και σε πανηγύρια, τα οποία λαμβάνουν χώρα σχεδόν καθ' όλη τη διάρκεια του καλοκαιριού. Τα πιο γνωστά χωριά στο νησί της Νάξου είναι η Απειράνθος, το Φιλώτι, οι Εγγαρές που έχουν γίνει γνωστές από τον Νίκο Καζαντζάκη, ο Άγιος Αρσένιος, καθώς επίσης και το Σαγκρί, το οποίο αποκαλείται και ως μικρός Μυστράς, εξαιτίας του μεγάλου αριθμού βυζαντινών εκκλησιών που διαθέτει η περιοχή (Μαρμαράς, 2018).

Αναφορικά με τους θρησκευτικούς πόρους, όπως έχει ήδη αναφερθεί η Νάξος διαθέτει πλούσια θρησκευτική παράδοση. Οι πιο γνωστοί θρησκευτικοί ναοί είναι ο Άγιος Ιωάννης στο Κεραμί που χρονολογείται μεταξύ του 11<sup>ου</sup> και του 13<sup>ου</sup> αιώνα, η Αγία Κυριακή

που βρίσκεται σε απόσταση περίπου τριών χιλιομέτρων από την Απείρανθο, οι Άγιοι Απόστολοι, που χρονολογούνται μεταξύ του 10<sup>ου</sup> και 11<sup>ου</sup> αιώνα, ο Άγιος Μάμας επίσης ίδιας χρονολογίας, καθώς και ο Άγιος Νικόλαος και η Παναγία η Δαμνιώτισσα. Ακόμη, ξεχωριστή αναφορά θα πρέπει να γίνει στην Παναγία Δροσιανή, η οποία αποτελεί μνημείο ξεχωριστής πολιτιστικής κληρονομιάς και έχει κατασκευαστεί κατά την διάρκεια του 6<sup>ου</sup> αιώνα, αποτελώντας μία από τις αρχαιότερες εκκλησίες στη Νάξο, έχοντας μάλιστα και μεγάλο αριθμό τοιχογραφιών που σώζονται. Τέλος, να σημειωθεί ότι χώροι προσκυνηματικού ενδιαφέροντος υπάρχουν σε πολλά σημεία του νησιού, με τα πλέον γνωστά να είναι η ορθόδοξη και η καθολική μητρόπολη, καθώς επίσης και η Αγία Κυριακή που βρίσκεται στην Χώρα της Νάξου. (Κορρές, 2018)

### Πολιτιστικές εκδηλώσεις

Στο νησί της Νάξου λαμβάνουν χώρα σημαντικές πολιτιστικές δραστηριότητες, καθ' όλη την διάρκεια του έτους, έχοντας μια περισσότερη άνθηση κατά την διάρκεια των θερινών μηνών. Οι εκδηλώσεις αυτές επικεντρώνονται κυρίως στην ανάδειξη της θρησκευτικής και πολιτιστικής παράδοσης. Για την διοργάνωση των εκδηλώσεων αυτών, συνεργάζονται ο Δήμος Νάξου, καθώς και πληθώρα φορέων, όπως για παράδειγμα είναι οι πολιτιστικοί σύλλογοι. Οι πιο σημαντικές πολιτιστικές εκδηλώσεις που λαμβάνουν χώρα στην Νάξο είναι το Φεστιβάλ Domus, το Φεστιβάλ Νάξου, το Φεστιβάλ Πατάτας Νάξου, οι πολιτιστικές εκδηλώσεις που διοργανώνονται από τον Δήμο Νάξου, η Γιορτή Κρασιού, καθώς επίσης και τα Δημήτρια, τα Κουζίνομαγειρέματα και η Γιορτή του Ψαρά. Πιο αναλυτικά, σχετικά με το Φεστιβάλ Domus, πρόκειται για ένα γεγονός που λαμβάνει χώρα σε ετήσια βάση και είναι ιδιαίτερα αγαπητό στους επισκέπτες του νησιού, καθώς περιλαμβάνει πολλά είδη. Η χρονική περίοδος που υλοποιείται το εν λόγω Φεστιβάλ είναι από τον Απρίλιο έως και τον Οκτώβριο και λαμβάνει χώρα στο ενετικό μουσείο του Κάστρου της Νάξου. Ορισμένες δράσεις που αφορούν το συγκεκριμένο Φεστιβάλ περιλαμβάνουν την λειτουργία γκαλερί με έργα ζωγραφικής και γλυπτικής. Επιπροσθέτως, όσον αφορά το Φεστιβάλ Νάξου, αυτό πραγματοποιείται κατά την διάρκεια της καλοκαιρινής περιόδου, δηλαδή από τον Ιούνιο έως και τον Σεπτέμβριο, στον Πύργο Μπαζαίου. Θα πρέπει να σημειωθεί ότι στα πλαίσια του συγκεκριμένου Φεστιβάλ, λαμβάνει χώρα πληθώρα εκδηλώσεων, όπως είναι για παράδειγμα μουσικές εκδηλώσεις, κινηματογραφικές εκδηλώσεις, εκδηλώσεις που αφορούν το θέατρο, την λογοτεχνία, αλλά και εκθέσεις και εργαστήρια, όπου διαπιστώνεται πλήθος καλλιτεχνικών συμμετοχών. Τέλος, αναφορικά με το Φεστιβάλ Πατάτας Νάξου, αυτό διοργανώνεται προκειμένου να

υπάρξει προώθηση του τοπικού προϊόντος, καθώς και για να συνδυάσουν οι τουρίστες, το τοπικό αυτό προϊόν με το νησί ( <https://e-naxos.eu/>).

Επιπλέον, πέρα από τις πολιτιστικές εκδηλώσεις, στο νησί της Νάξου λαμβάνουν χώρα και αθλητικές εκδηλώσεις, οι οποίες κατά την διάρκεια των τελευταίων ετών αποκτούν και μεγαλύτερες διαστάσεις. Στόχος των αθλητικών εκδηλώσεων είναι η προσέλκυση τουριστών, κυρίως στην αρχή, αλλά και στο τέλος της τουριστικής περιόδου, έτσι ώστε να μπορέσει να επιτευχθεί κατά κάποιο τρόπο επιμήκυνση αυτής. Παράλληλα, μέσω των συγκεκριμένων αθλητικών γεγονότων αναδεικνύονται τα τοπικά τουριστικά προϊόντα, τα οποία μπορούν να αποτελέσουν πόλο έλξης για συγκεκριμένες κατηγορίες τουριστών. Δύο είναι τα πλέον σημαντικά αθλητικά γεγονότα που διοργανώνονται στη Νάξο, το «Νάξαθλον» και το «Cyclades Trail Cup». Πιο συγκεκριμένα, η πρώτη εκδήλωση διοργανώνεται ετησίως και περιλαμβάνει αγωνίσματα τριάθλου, δηλαδή κολύμβηση, ποδηλασία, τρέξιμο, ενώ διοργανώνεται εδώ και δώδεκα συνεχόμενα έτη κατά το τέλος του Αυγούστου, συγκεντρώνοντας πλήθος συμμετοχών. Σχετικά με την δεύτερη εκδήλωση, πρόκειται για αθλητική εκδήλωση που δημιουργήθηκε από μεμονωμένους διοργανωτές και περιλαμβάνει μια σειρά έξι αγώνων που λαμβάνουν χώρα στην ευρύτερη περιοχή των Κυκλάδων. Βασικός στόχος της συγκεκριμένης εκδήλωσης είναι η σύνδεση του τουρισμού με τον αθλητισμό, έτσι ώστε να μπορούν να αναδειχθούν τουριστικοί προορισμοί. Η συγκεκριμένη εκδήλωση θεωρείται πρόσφατη, καθώς ξεκίνησε να διοργανώνεται τον Απρίλιο του 2017 (<https://e-naxos.eu/>).

### **3.5 Τουριστικά προϊόντα της Νάξου**

Λαμβάνοντας υπόψη τον οδικό χάρτη 2015-2020 που αφορά την τουριστική ανάπτυξη στην Περιφέρεια Νοτίου Αιγαίου και συγκεκριμένα στην Περιφερειακή Ενότητα Κυκλάδων, το κύριο τουριστικό προϊόν είναι το «ήλιος-θάλασσα», το οποίο συνδέεται άρρηκτα με την Ελλάδα. Επιπροσθέτως, άλλα τουριστικά προϊόντα τα οποία θεωρείται ότι είναι αναπτυγμένα στις Κυκλάδες και κυρίως στην περιοχή της Νάξου είναι ο



πολιτιστικός/θρησκευτικός τουρισμός, δίνοντας έμφαση στα αρχαιολογικά μνημεία, στα θρησκευτικά μνημεία, στις τοπικές παραδόσεις, καθώς επίσης και στις διάφορες άλλες εκδηλώσεις. Ακόμη, αναπτυγμένος στη νησί της Νάξου θεωρείται και ναυτικός τουρισμός, που περιλαμβάνει sailing, yachting, cruising. Συμπληρωματικά στην Νάξο υπάρχει δυνατότητα για ανάπτυξη του αγροτουρισμού και του οικοτουρισμού, όπως επίσης και για ανάπτυξη περισσότερων δραστηριοτήτων που σχετίζονται με την φύση, αλλά και για περαιτέρω ενίσχυση του γαστρονομικού τουρισμού.

Για τον τουριστικό προορισμό της Νάξου που μελετάται στα πλαίσια της παρούσας εργασίας, συνοπτικά τα τουριστικά προϊόντα που θα μπορούσαν να αναπτυχθούν είναι τα ακόλουθα:

- Οικογενειακές διακοπές, που στηρίζονται στο μοντέλο ήλιος-θάλασσα (Family Sun & Beach)
- Ρομαντισμός (Romance Sun & Beach)
- Δραστηριότητες (Action Sun & Beach)
- Ζευγάρια (Couples Family & Beach)
- Άθικτο/Παραδοσιακό (Unspoiled Sun & Beach)
- Τουρισμός 3<sup>ης</sup> ηλικίας (Senior/Elderly Sun & Beach)
- Πολιτισμός και θάλασσα (Cultural Sun & Beach)

Από τα όσα παρατέθηκαν μπορεί να διαπιστωθεί ότι το κύριο τουριστικό προϊόν του νησιού συνδέεται με πλήθος άλλων τουριστικών υποπροϊόντων τα οποία δύναται να αναπτυχθούν στην Νάξο. Διαμορφώνοντας τα αντίστοιχα προϊόντα και υποπροϊόντα, δίνεται η δυνατότητα να υπάρξει εστίαση σε συγκεκριμένες κατηγορίες τουριστών, καθώς επίσης και να αναπτυχθεί τουρισμός ειδικών ενδιαφερόντων. Έτσι, δύναται να υπάρξει αύξηση της επισκεψιμότητας στο νησί, ενώ ταυτόχρονα μπορεί να επιτευχθεί άμβλυνση της εποχικότητας, όπως επίσης και αύξηση της μέσης δαπάνης ανά τουρίστα.

### **3.6 Ανάλυση S.W.O.T.**

Μέσω της ανάλυσης S.W.O.T. επιχειρείται να αναδειχθούν τα δυνατά και αδύνατα σημεία που παρουσιάζει ο τουριστικός προορισμός της Νάξου και αφορούν κατά κάποιο τρόπο στο εσωτερικό περιβάλλον του προορισμού, καθώς επίσης και τις ευκαιρίες και τις

απειλές που υπάρχουν για τον προορισμό και συνδέονται με το εξωτερικό περιβάλλον αυτού. Προκειμένου να μπορέσει η ανάλυση αυτή να είναι ρεαλιστική και να ανταποκρίνεται πλήρως σε πραγματικά δεδομένα που αφορούν στον προορισμό, λαμβάνονται υπόψη σχετικές έρευνες που είχαν πραγματοποιηθεί από το Επιμελητήριο Κυκλάδων, κατά την διάρκεια της περιόδου 2007-2009, όπως επίσης και από την Περιφέρεια Νοτίου Αιγαίου και αφορούσαν την περίοδο 2014-2020. Ακόμη, χρησιμοποιούνται μελέτες του Δήμου Νάξου και Μικρών Κυκλάδων για την περίοδο 2013-2014, όπως και μελέτες που πραγματοποιήθηκαν από το INSETE αναφορικά με την χρονική περίοδο 2015-2020. Πιο συγκεκριμένα, η ανάλυση γίνεται ως εξής:

#### Δυνατά σημεία

- Υπάρχει δυνατότητα απασχόλησης του πληθυσμού του νησιού τόσο στον τριτογενή, όσο και στον πρωτογενή τομέα, μέσω δραστηριοτήτων που μπορούν και προσθέτουν αξία.
- Στο νησί παράγονται προϊόντα εξαιρετικής ποιότητας που αφορούν τον πρωτογενή τομέα παραγωγής, όπως για παράδειγμα είναι τα γαλακτομικά, το λάδι, οι πατάτες, με πολλά εξ' αυτών να διοχετεύονται στην τοπική αγορά του νησιού. Θα πρέπει να τονιστεί ότι στο νησί λειτουργούν συνεταιρισμοί, ενώ πολλά από τα προϊόντα θεωρούνται αναγνωρίσιμα στο ευρύ καταναλωτικό κοινό.
- Ιδιαίτερα σημαντικό στοιχείο για το νησί είναι ότι διαθέτει μεγάλα αποθέματα νερού, γεγονός που διευκολύνει τόσο τον πρωτογενή τομέα, όσο και τις δραστηριότητες του τουριστικού τομέα.
- Ο Δήμος Νάξου έχει προβεί σε όλες τις σχετικές ενέργειες που αφορούν την κατασκευή υποδομών, δίνοντας έμφαση στην σωστή πολεοδομία, καθώς επίσης στην επεξεργασία λυμάτων, στην εξεύρεση χώρων στάθμευσης, στην δημιουργία πεζοδρομίων κτλ.
- Στο νησί φαίνεται να υπάρχουν ιδιαίτερα ευνοϊκές περιβαλλοντικές συνθήκες.
- Σε υψηλά επίπεδα φαίνεται να βρίσκεται η περιβαλλοντική ευαισθητοποίηση, τόσο για τους ίδιους τους κατοίκους του νησιού, όσο και για τους επισκέπτες.
- Το οδικό δίκτυο του νησιού, παρά τα προβλήματα που αντιμετωπίζει θεωρείται ότι είναι ικανοποιητικό, όπως ικανοποιητική μπορεί να θεωρηθεί

και η σύνδεση ακτοπλοϊκώς με το λιμάνι του Πειραιά ακόμη και κατά την διάρκεια των χειμερινών μηνών.

- Διαπιστώνεται αύξηση της ικανοποίησης που λαμβάνουν οι πελάτες από την εξυπηρέτησή τους, τόσο στις υπηρεσίες εστίασης, όσο και στις υπηρεσίες καταλυμάτων.
- Το νησί διαθέτει πλούσια ιστορία, αρχαιολογικούς χώρους ιδιαίτερης αξίας, μουσεία, πύργους, ιστορικές εκκλησίες κτλ.
- Οι παραλίες του νησιού ικανοποιούν σημαντικά μεγάλο μέρος των τουριστών.
- Η Νάξος θεωρείται ότι κατέχει ισχυρή θέση, σε σχέση με άλλα νησιά, στα καταλύματα, στην νυχτερινή ζωή που μπορεί να προσφέρει στους επισκέπτες της, στην πρόσβαση στην πληροφόρηση, στα μέσα μεταφοράς, καθώς επίσης και στους πολιτιστικούς πόρους που κατέχει.

#### Αδύνατα σημεία

- Προβλήματα υπάρχουν στις συγκοινωνίες, κυρίως από και προς τα πιο απομακρυσμένα χωριά του νησιού.
- Βελτιώσεις φαίνεται να απαιτούνται τόσο στο προσφερόμενο πρωινό στα καταλύματα, όσο και στα υπόλοιπα γεύματα που προσφέρονται από αυτά.
- Η έντονη εποχικότητα του τουρισμού φαίνεται να προκαλεί προβλήματα, τα οποία σχετίζονται με την ζήτηση των προϊόντων, όπως για παράδειγμα είναι τα τρόφιμα τα οποία παράγονται στη Νάξο.
- Παρά το γεγονός ότι υπάρχει σημαντικά μεγάλο υδάτινο δυναμικό, προβλήματα αφορούν την ορθή διαχείριση αυτού.
- Το αεροδρόμιο του νησιού είναι μικρό και οι πτήσεις που γίνονται από και προς αυτό θεωρείται ότι είναι περιορισμένες.
- Τα προϊόντα που παράγονται στο νησί, θεωρείται ότι είναι ακριβά, καθώς για την μεταφορά αυτών στην ηπειρωτική χώρα και στις αγορές του εξωτερικού απαιτείται καράβι και επομένως το κόστος αυξάνεται σημαντικά.
- Εξαιτίας της υψηλής φορολόγησης που επικρατεί πλήττεται η ανταγωνιστικότητα του τουριστικού προϊόντος του νησιού, σε σχέση με τους διεθνείς ανταγωνιστές του.

#### Ευκαιρίες

- Βελτίωση του εσωτερικού δικτύου μεταφοράς του νησιού, έτσι ώστε να μπορέσουν να αναδειχθούν και περιοχές που θεωρείται ότι σήμερα είναι λιγότερο αναπτυγμένες.
- Σημαντικές δυνατότητες βελτίωσης υπάρχουν για την εστίαση που παρέχεται από τον ξενοδοχειακό κλάδο.
- Θα πρέπει να υπάρξει πλήρης προστασία των καταναλωτών από φαινόμενα αισχροκέρδειας.
- Υπάρχουν σημαντικές προοπτικές προώθησης και περαιτέρω ανάδειξης των μουσείων, των αρχαιολογικών χώρων και γενικότερα των πολιτιστικών πόρων που διαθέτει το νησί.
- Υπάρχουν σημαντικά μεγάλες δυνατότητες ανάπτυξης εναλλακτικών μορφών τουρισμού, λαμβάνοντας υπόψη το φυσικό περιβάλλον που υπάρχει στο νησί, αλλά και το κλίμα. Οι εναλλακτικές μορφές τουρισμού αναμένεται να δημιουργήσουν προστιθέμενη αξία για το νησί, ενώ θα συμβάλλουν και στην μείωση της εποχικότητας του τουρισμού.
- Μέσω της ζήτησης των τοπικών προϊόντων ενισχύεται η λειτουργία των μικρών επιχειρήσεων, ενώ παράλληλα, οι τουρίστες έχουν τη δυνατότητα να απολαύσουν μοναδικές γαστρονομικές εμπειρίες.
- Δυνατότητες επέκτασης του αεροδρομίου καθώς και αύξηση των πτήσεων, τόσο με προορισμούς εσωτερικού, αλλά κυρίως με προορισμούς εξωτερικού.
- Δυνατότητα δημιουργίας νέων θέσεων εργασίας οι οποίες θα αφορούν τον συνδυασμό δραστηριοτήτων του πρωτογενούς και του τριτογενούς τομέα.
- Προοπτικές από την βελτίωση του λιμανιού, αλλά και από την κατασκευή μαρίνας για την προσέλκυση σκαφών αναψυχής, γεγονός που μπορεί να οδηγήσει και σε άμβλυνση της εποχικότητας του τουρισμού.
- Έμφαση στην ανάπτυξη εναλλακτικών μορφών ενέργειας για ενίσχυση της αυτονομίας του νησιού, αλλά και για την διαμόρφωση ενός περισσότερο «πράσινου» προφίλ.

### Απειλές

- Μια σημαντική απειλή προέρχεται από την ενίσχυση των υπόλοιπων εσωτερικών προορισμών που παρουσιάζουν παρόμοια χαρακτηριστικά και βρίσκονται πλησίον της Νάξου.

- Εξαιτίας της διαρκούς τουριστικής ανάπτυξης των παραθαλάσσιων οικισμών, φαίνεται να υπάρχει μια εικόνα εγκατάλειψης για τις ορεινές περιοχές, καθώς οι κάτοικοι που ασχολούνται μέχρι πρότινος με τον πρωτογενή τομέα, επιδιώκουν να απασχοληθούν στον τριτογενή τομέα.
- Εξαιτίας της άναρχης ανάπτυξης ορισμένων δραστηριοτήτων στις παράκτιες περιοχές του νησιού, υπάρχει κίνδυνος διάβρωσης των περιοχών αυτών, αλλά και έντονος κίνδυνος εκτεταμένης ρύπανσης.
- Η αύξηση των τουριστικών ροών, εφόσον γίνει χωρίς συγκροτημένο σχέδιο, δύναται να δημιουργήσει προβλήματα που αφορούν την φέρουσα ικανότητα του προορισμού, ενώ προβλήματα μπορούν να δημιουργηθούν και στην βιοποικιλότητα, όπως και στην απρόσκοπτη υδροδότηση των δραστηριοτήτων που συντελούνται στο νησί κατά την παρούσα χρονική περίοδο.
- Πιθανή αύξηση της ζήτησης για τοπικά προϊόντα μπορεί να οδηγήσει σε υποβάθμιση του εδάφους καθώς και σε εξάντληση της φέρουσας ικανότητας καλλιέργειας συγκεκριμένων ειδών στο νησί.
- Πιθανά προβλήματα στην τουριστική επισκεψιμότητα μπορεί να προκύψουν εξαιτίας του Brexit, λαμβάνοντας υπόψη το γεγονός ότι μεγάλο τμήμα του τουριστών προέρχεται από την Μεγάλη Βρετανία
- Ακυρώσεις ή μείωση της επισκεψιμότητας του νησιού δύναται να προκύψει εξαιτίας της επέκτασης κάποιας λοιμώδους ασθένειας( π.χ κορωνοϊός, ο οποίος φαίνεται να πλήττει σημαντικό τμήμα και της Ευρώπης).
- Ως απειλή μπορούν να θεωρηθούν και πιθανές μεταβολές του θεσμικού πλαισίου που διέπει τις επενδύσεις, την λειτουργία της τουριστικής αγοράς, καθώς επίσης και γενικότερα την φορολογία και τον τομέα της κοινωνικής ασφάλισης.

### 3.7 Ανταγωνιστές του τουριστικού προορισμού Νάξος

Λαμβάνοντας υπόψη το Ινστιτούτο του Συνδέσμου Ελληνικών Τουριστικών Επιχειρήσεων(INSETE) (<http://www.insete.gr/el-gr/Dashboard>) και σχετική έρευνα που πραγματοποίησε αναφορικά με τις on-line αναζητήσεις χρηστών το σάιτ TRAVEL (<https://www.reader.gr/life/travel/kyklades-paros-naxos-kai-syros-prota-se-anazitiseis>) οι

σημαντικότεροι ανταγωνιστές των Ελληνικών τουριστικών προορισμών, συνιστούν οι άλλοι Ελληνικοί τουριστικοί προορισμοί. Η Νάξος, ενταγμένη στον τουριστικό προορισμό Ελλάδα καλείται να ανταγωνιστεί κυρίως την ισπανική τουριστική αγορά, με βάση τις αναζητήσεις που λαμβάνουν χώρα μαζί με τον προορισμό της Νάξου και αφορούν τις Βαλεαρίδες και τα Κανάρια νησιά. Ένας ακόμη ανταγωνιστής για τον τουριστικό προορισμό που εξετάζεται στα πλαίσια της παρούσας εργασίας είναι η Ιταλία, καθώς το 19% των όσων αναζήτησαν πληροφορίες για την Νάξο αναζήτησαν και αντίστοιχες πληροφορίες για την Ιταλία. Ακόμη, θα πρέπει να τονιστεί ότι άλλες χώρες που λειτουργούν ανταγωνιστικά στον προορισμό που εξετάζεται είναι η Πορτογαλία, η Γαλλία, η Γερμανία, αλλά και το Μαρόκο (Tourismpress,2019).

Λαμβάνοντας υπόψη τα στοιχεία του ΙΝΣΕΤΕ (2015-2020), για τα νησιά του Νοτίου Αιγαίου, στα οποία ανήκει και η Νάξος που εξετάζεται στην παρούσα εργασία, οι σημαντικότεροι διεθνείς ανταγωνιστές είναι οι ακόλουθοι:

- Βαλεαρίδες Νήσοι: Πρόκειται για τα νησιά Μαγιόρκα, Μινόρκα, Ίμπιζα και Φορμεντέρα, τα οποία ανήκουν στην Ισπανία και γενικότερα είναι νησιά γνωστά για τις παραλίες του, την νυχτερινή ζωή που υπάρχει σ' αυτά, καθώς επίσης και τον εναλλακτικό τουρισμό που αναπτύσσεται.
- Κανάριοι νήσοι: Στην κατηγορία αυτή εντάσσονται τα νησιά Τενερίφη, Φουερτεβεντούρα, Γκραν Κανάρια, Νανζαρότε, Λα Πάλμα, Λα Γκομέρα, Ελ Ιέρο. Θα πρέπει να επισημανθεί ότι τα νησιά αυτά βρίσκονται στην Ισπανία και είναι γνωστά για το κλίμα τους, καθώς και για τις φυσικές τους ομορφιές.
- Κορσική: Πρόκειται για νησί της Μεσογείου, το οποίο ανήκει στην Γαλλία και διαθέτει ορεινό ανάγλυφο. . Διαθέτει τόσο κοσμοπολίτικες παραλίες που είναι διεθνώς γνωστές, όσο και περισσότερο απομονωμένες, ενώ ένα ακόμη γνωστό αξιοθέατο του νησιού αυτού είναι το πάρκο πεζοπορίας που διαθέτει.
- Κροατία: Η Κροατία έχει εντός της επικράτειας της 1.000 νησιά, με ένα εξ'αυτών να αποτελεί ένα από τα είκοσι μεγαλύτερα της Μεσογείου. Σημαντικό πλεονέκτημα των νησιών αυτό αποτελεί το γεγονός ότι βρίσκονται ιδιαίτερα κοντά στην ακτή.
- Μάλτα: Ο τουριστικός αυτός προορισμός περιλαμβάνει τα νησιά Μάλτα, Gozo και Comino και βρίσκεται στο κέντρο της Μεσογείου. Διαθέτει

σημαντικούς πολιτιστικούς πόρους, θερμό κλίμα, νυχτερινή ζωή, καθώς επίσης και όμορφα φυσικά τοπία.

- Σαρδηνία: Η Σαρδηνία βρίσκεται στην Ιταλία, αποτελώντας το δεύτερο μεγαλύτερο νησί της Μεσογείου. Το νησί αυτό έχει ως χαρακτηριστικά τις μεγάλες ακτογραμμές, καθώς επίσης και τα παλάτια του 14<sup>ου</sup> αιώνα. Ταυτόχρονα, δεν θα πρέπει να παραβλεφθεί το γεγονός ότι η Σαρδηνία προσφέρει σημαντικές δυνατότητες εναλλακτικών δραστηριοτήτων προς τους τουρίστες.

Ο ανταγωνισμός που αφορά στον ελληνικό τουρισμό παρουσιάζεται και στον πίνακα που ακολουθεί, όπου υπάρχουν οι δέκα διεθνείς ανταγωνιστές του ελληνικού τουρισμού.

**Πίνακας 11: Δέκα διεθνής ανταγωνιστές του ελληνικού τουρισμού**

Προορισμός	Ποσοστό προτίμησης
Μαγιόρκα	7%
Τενερίφη	3%
Βαρκελώνη	3%
Παρίσι	3%
Φουέρτε Βεντούρα	2%
Γκραν Κανάρια	2%
Ρώμη	2%
Μαρακές	2%
Τμπίζα	2%
Βαλέτα	2%

Πηγή : ΙΝΣΕΤΕ διαθέσιμο στο

<http://www.insete.gr/el-gr/Dashboard/%CE%A3%CF%84%CE%B1%CF%84%CE%B9%CF%83%CF%84%CE%B9%CE%BA%CE%AC/%CE%A3%CF%84%CE%B1%CF%84%CE%B9%CF%83%CF%84%CE%B9%CE%BA%CE%AC-%CE%A3%CF%84%CE%BF%CE%B9%CF%87%CE%B5%CE%AF%CE%B1>

## ΚΕΦΑΛΑΙΟ 4: Ανεμόμυλοι της Νάξου-Θεματικός τουρισμός

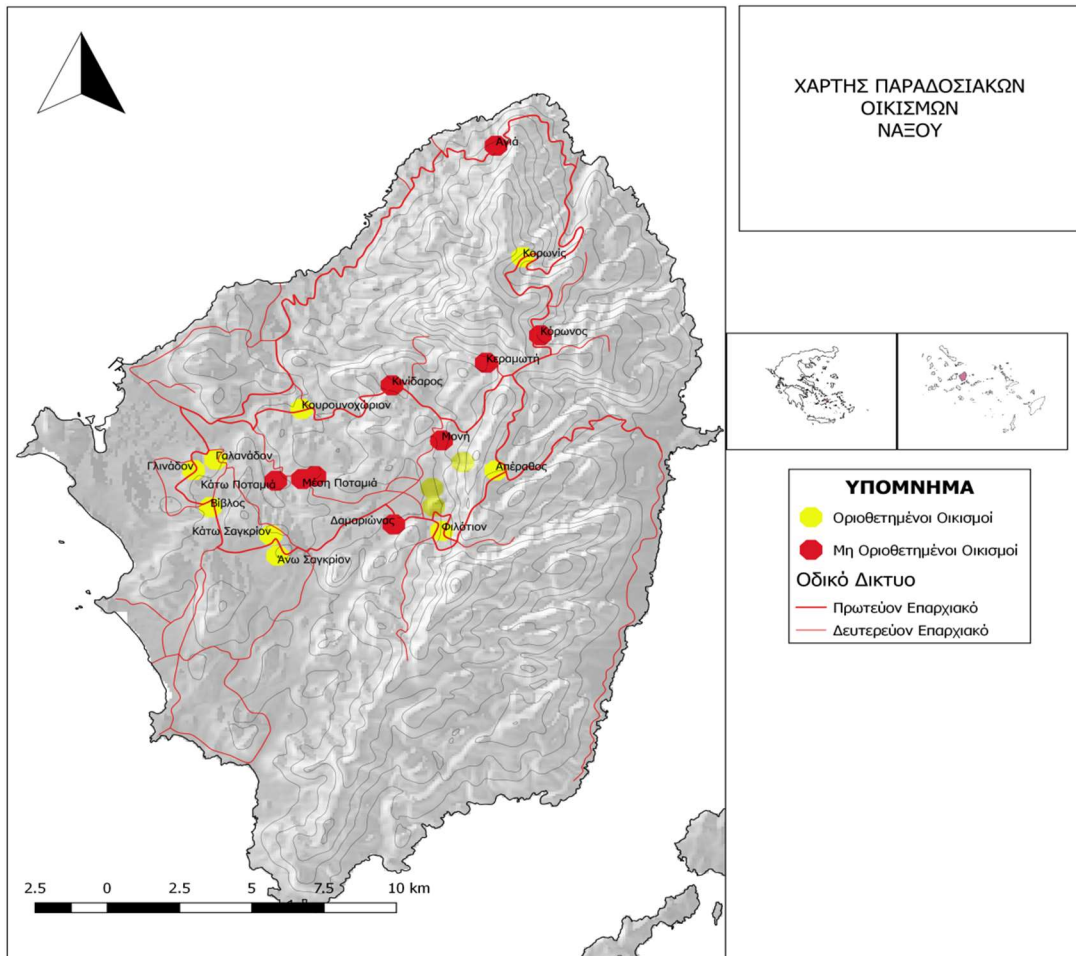

Πηγή: Ίδια Επεξεργασία , επί υποβάθρων Γενικής Γραμματείας Αιγαίου και Νήσων Υπουργείου Αιγαίου και Νησιωτικής Πολιτικής

### 4.1 Οι πρώτοι τύποι Μύλων

Ο μύλος διαδραμάτισε από τους προϊστορικούς ακόμα χρόνους πρωταρχικό ρόλο στη ζωή του ανθρώπου. Διάφοροι τρόποι επινοήθηκαν από την πανάρχαια εποχή για την τριβή και την κονιοποίηση των δημητριακών γενικά καρπών, που θα εξασφάλιζαν την τροφή του. Από το βαθούλωμα του λίθου, που φαίνεται να χρησιμοποιήθηκε αρχικά για να κοπανιστούν το σιτάρι ή άλλοι σπόροι, ίσαμε το αρχέγονο ιγδίο (το γουδί), τον χερόμυλο, τον νερόμυλο, τον ανεμόμυλο, ως τον σύγχρονο κυλινδρόμυλο κλπ., το άλεσμα των σιτηρών πέρασε από πολλά στάδια. Αν και σώζονται κάποιες μαρτυρίες που φανερώνουν ότι οι άνθρωποι έτρωγαν το σιτάρι ακόμα και σε κόκκους, αθρυμμάτιστο, ωστόσο πιο συνηθισμένη μορφή



ήταν να θρυμματίζεται πρωτίτερα για να βγαίνει το αλεύρι. Και το άλεσμα αυτό, από την πιο μακρινή αρχαιότητα, όλοι σχεδόν οι λαοί, ιδιαίτερα εκείνοι που βρίσκονταν σε στενότερη επαφή με τη γη και μπορούσαν να κατέχουν καλύτερα την θεραπευτική σπουδαιότητα των καρπών της, χρησιμοποίησαν το μύλο σε πρωτόγονη συνήθως ή και πιο εξελιγμένη, μεταγενέστερη, μορφή (Νομικός, 1983). Στους ρωμαϊκούς χρόνους, καθώς αποδεικνύεται από ευρήματα που ήρθαν στο φως σε διάφορα μέρη, ιδίως στην Πομπηία, είχε επινοηθεί λίθινος χερόμυλος βαρύτερου τύπου, που χρησιμοποιούνταν άνθρωποι ή ζώα για να τον περιστρέφουν. Περισσότερο συνηθισμένος όμως, από τους πανάρχαιους καιρούς, ήταν ο κλασικός τύπος του χερόμυλου, όπως σώζεται ακόμα και σήμερα στους απομονωμένους αγροτικούς πληθυσμούς. Δύο στρογγυλές, μικρών διαστάσεων, μυλόπετρες από ψαμμόλιθο, που ή κάτω μένει ακίνητη, ενώ η πάνω, προσαρμοζόμενη στον σιδερένιο άξονα της κάτω μυλόπετρας, περιστρέφεται με το χέρι της αγρότισσας. Το άλεσμα του σταριού και του καλαμποκιού στο χερόμυλο ήταν ανέκαθεν, και ως τα σήμερα ακόμη, αποκλειστικά γυναικεία απασχόληση. Από τον Όμηρο, μάλιστα, μαθαίνουμε ότι πενήντα γυναίκες στο ανάκτορο του Αλκίνοου και δώδεκα στο ανάκτορο του Οδυσσέα, είχαν επιφορτιστεί με την εργασία αυτή. Εκτός όμως από τους χερόμυλους, έχουμε από την αρχαιότητα και το νερόμυλο, τον υδραλέτη, όπως τον αποκαλεί ο Στράβων, που ήρθε όχι για να τους εκτοπίσει - αφού οι χερόμυλοι κατορθώνουν ακόμα να επιζούν - μα να τους συμπληρώσει. Ο αρχαιότερος νερόμυλος που ξέρουμε είναι εκείνος του βασιλιά Μιθριδάτη στον Πόντο. Στους νεότερους χρόνους, και πιο συγκεκριμένα γύρω στον ενδέκατο αιώνα, κάνει την εμφάνιση του στη Γερμανία αρχικά, ένας άλλος πρωτόϊδωτος μύλος, που για κινητήρια δύναμη αντί για τους ανθρώπινους βραχίονες, τα ζώα ή το νερό, χρησιμοποιεί τον αέρα. Είναι μια καινούρια κατάκτηση στον τομέα της κατεργασίας του σταριού και την αλευροποίηση, που με την πιο εξελιγμένη τεχνική μορφή του, αποτελεί, κατά κάποιον τρόπο, τον πρόδρομο των κυλινδρόμυλων. Ο νερόμυλος και ο ανεμόμυλος υπήρξαν στους τελευταίους αιώνες, και ως τις μέρες μας, τα βασικά και πιο γνώριμα τεχνικά μέσα για το άλεσμα δημητριακών και νερού (Νομικός, 1983).

Ο αέρας και το νερό στάθηκαν η κινητήρια δύναμη των μύλων. Με αυτά θα γύριζαν οι φτερωτές και οι μυλόπετρες, θα φούσκωναν τα τριγωνικά πανιά πάνω στον ανεμοτροχό, ξανάβοντας την ποιητική φαντασία και θα άλεθαν τα γεννήματα που θα συγκόμιζε στον κάμπο και ύστερα άπλωνε στ' αλώνι ο ολοήμερος μόχθος του ξωμάχου. Στην παγκόσμια λογοτεχνία ο ανεμόμυλος έχει μείνει ονομαστό και χαρακτηριστικό στοιχείο, έτσι καθώς τον σύνθεσε και τον έκανε αιώνιο μνημείο ο Θερβάντες με τον νοσηρά ευφάνταστο Δον Κιχώτη του. Και παραπλήσια ο νερόμυλος αποθανάτιστηκε μες στα τραγούδια του Σούμπερτ. Ο νερόμυλος και ο ανεμόμυλος, που η ανάγκη είχε επινοήσει στους διαδοχικούς αιώνες, με

μικρές τοπικές παραλλαγές και ονομασίες, στα λεπτομερειακά όργανα που τους συνθέτανε, απόμειναν ως τις ημέρες μας σχεδόν απaráλλαχτοι, διατηρώντας τον απλό μα ταυτόχρονα και σοφό πρωτογονισμό τους (Ζάππας Τάσσο,1969).

*Εικόνα 12: Αρχαίοι ανεμόμυλοι στη Περσία που σώζονται έως σήμερα*

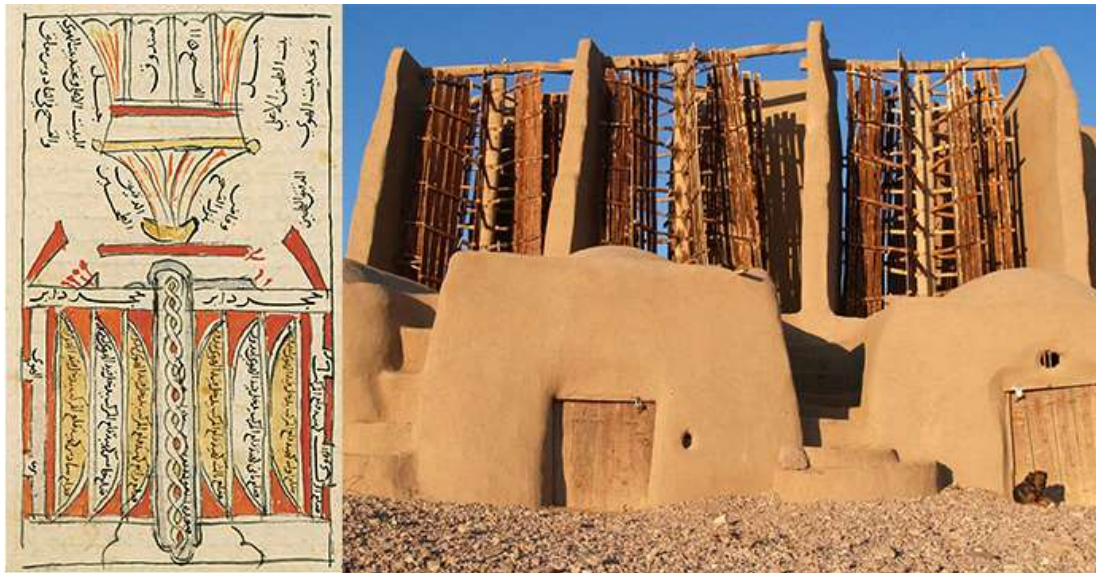

**Πηγή:** (Left) A 14th-century manuscript by Al-Dimashqi shows a cross-section of a typical windmill whose vertical vanes rotate around a vertical shaft\*, (Right) Windmills in the Iranian region of Nishtafun Right διαθέσιμο στο <https://muslimheritage.com/amazing-mechanical-devices/>

#### 4.2 Καλές πρακτικές τουριστικής αξιοποίησης Βιομηχανικής Κληρονομιάς

Η περίπτωση δημιουργίας δικτύου βιομηχανικών μουσείων στις περιφέρειες Wesfalen-Lippe και Ρήνου

(<https://web.archive.org/web/20160127072823/http://www.eglv.de/en/lippeverband/history.html>)

Είναι γνωστό ότι κατά την περίοδο της βιομηχανικής επανάστασης και μετά, όπως και άλλες ευρωπαϊκές χώρες, η Γερμανία γνώρισε μεγάλη βιομηχανική ακμή. Ωστόσο η ακατάπαυστη εξέλιξη των τεχνολογιών επέφερε μεταβολή στα κοινωνικοοικονομικά δεδομένα παροπλίζοντας βιομηχανίες που τα προηγούμενα χρόνια έσφυζαν από ζωή. Χαρακτηριστική είναι η περίπτωση των περιφερειών Westfalen-Lippe και Ρήνου οι οποίες αποτέλεσαν τη βάση μιας εξαιρετικά μεγάλης βιομηχανικής άνθισης. Με τα δεδομένα των

οικονομικών κραδασμών και των κοινωνικών ανακατατάξεων οι περιφέρειες αυτές βρέθηκαν με τις βιομηχανίες τους χωρίς ζωή, να απειλούνται από τον κίνδυνο του αφανισμού και της λήθης. Η Ένωση των περιφερειών της Westfalen-Lippe (LWL24) και του Ρήνου (LVR25 αναπτύσσοντας ένα σύνολο πολιτιστικών δράσεων προσπάθησε και διέσωσε κάποια από αυτά και, αφού τα ανασκεύασε, τα αξιοποίησε δίνοντας τους και πάλι ζωή σε μια προσπάθεια να διατηρήσει αλώβητη την ιστορία και τον πολιτισμό αυτών των βιομηχανικών μνημείων για τις μελλοντικές γενιές.

Η προσπάθεια αυτή πέρασε στο στάδιο της υλοποίησης μέσω της δικτύωσης δεκατεσσάρων μουσείων βιομηχανικής κληρονομιάς τα οποία εκτείνονται και δραστηριοποιούνται στην ευρύτερη περιφέρεια της Westfalen-Lippe και του Ρήνου. Μια αλυσίδα από μουσεία κλωστοϋφαντουργίας, σιδηροβιομηχανίας, πλινθοποιίας, παραγωγής γυαλιού, και εξορυκτικής βιομηχανίας, χαρτιού, παραγωγής μαχαιριών και ψαλιδιών, καθώς και παραγωγής υφασμάτων και μαλλιού, είναι έτοιμα να υποδεχθούν επισκέπτες όλων των ηλικιών και να τους μεταλαμπαδεύσουν τον παρελθοντικό τρόπο εργασίας και ζωής. Η αναβίωση αυτών των παλιών βιομηχανικών μονάδων απέβλεπε στο να απεικονίσει τις συνέπειες της εκβιομηχάνισης στους ανθρώπους που αποτελούσαν μέλη της βιομηχανικής κοινωνίας. Ειδικότερα μέσω αυτής επιδιωκόταν να καταδειχθεί κατά πόσο οι νέες τεχνολογίες, που παρουσιάστηκαν, διευκόλυναν τις συνθήκες εργασίας, αν υπήρχε επάρκεια στις αμοιβές για την κάλυψη των βιοτικών αναγκών της οικογένειας, αν η βιομηχανία είχε επιπτώσεις στο περιβάλλον, αν και κατά πόσο τα βιομηχανοποιημένα προϊόντα, όπως αυτά από γυαλί, διαφοροποίησαν την καθημερινότητα των ανθρώπων. Το σημαντικό στην όλη ανασυγκρότηση είναι το γεγονός ότι λήφθηκε μέριμνα ώστε ο επισκέπτης των μουσείων αυτών να μην περιδιαβάζει τα εκθέματα ως ένας απλός και αμέτοχος θεατής αλλά συμμετέχοντας ενεργά στην παραγωγική διαδικασία των διαφόρων προϊόντων να γίνεται κοινωνός του κόπου, του αγώνα και των συναισθημάτων των ανθρώπων που αποτέλεσαν μια σημαντική συνιστώσα στη βιομηχανική κοινωνία του παρελθόντος.

Προς την κατεύθυνση αυτή σημαντική συνεισφορά αποτελεί το γεγονός ότι η ανακαίνιση έχει συμπεριλάβει και τις κατοικίες των εργατών, οι οποίες, καθώς αποκαλύπτουν το εσωτερικό τους αναλλοίωτο στον επισκέπτη, καθίστανται πηγές άντλησης σημαντικών λεπτομερειών για τον τρόπο και την ποιότητα ζωής των εργατών. Τα καταλύματα των εργατών, τα έπιπλα, τα είδη νοικοκυριού, ο τόπος που έπαιζαν και μεγάλωναν τα παιδιά τους συνθέτουν με τρόπο παραστατικό και ελκυστικό για τον επισκέπτη το παζλ της καθημερινής ζωής της εργατικής οικογένειας. Εκατόν πενήντα

χιλιάδες διασωθέντα είδη νοικοκυριού (πιάτα, ποτήρια, κουζίνες), μηχανές ατμού, που χρησιμοποιούν στην παραγωγή διαφόρων προϊόντων, υλικά για την παρασκευή των γυαλιών, ακόμη και ολόκληρα πλοία γίνονται φωτεινοί σηματοδότες για μια ενδιαφέρουσα και πλούσια σε πληροφορίες και βιωματικότητα περιήγηση).

Ανθρακωρυχείο στο Bochum (<https://www.bergbaumuseum.de/en/>).

Στην πόλη του Ανόβερου και στο προάστιο του Bochum βρίσκεται ένα ακόμη βιομηχανικό μουσείο εξόρυξης μεταλλευμάτων, το οποίο χρονολογείται από το 1857. Στους χώρους του μουσείου ο επισκέπτης έχει τη δυνατότητα να θαυμάσει την ατμομηχανή στην ίδια θέση που είχε και στο παρελθόν και εντελώς αναλλοίωτα διάφορα μηχανήματα, τις στοές των ανθρακωρύχων και τις αναστηλωμένες κατοικίες των εργατών, που του αποκαλύπτουν τον καθημερινό τρόπο της ζωής του. Τα εκθέματα διανθίζονται και από μια ποικιλία περιηγήσεων, που διεγείρουν το ενδιαφέρον των επισκεπτών για τις συνθήκες εργασίας, τα μέσα που χρησιμοποιούνταν τότε για την παραγωγή και άλλες λεπτομέρειες σχετικές με τη βιομηχανική ιστορία του μνημείου. Το αξιοσημείωτο είναι ότι το μουσείο έχει προβλέψει και ειδικές περιηγήσεις για τα παιδιά, που αποσκοπούν στη δημιουργική απασχόληση τους με παιχνίδι, ώστε μέσω αυτού να έρθουν σε επαφή με την ιστορία της βιομηχανίας. Για το λόγο αυτό υπάρχει ένα πρότυπο ανθρακωρυχείο για παιδιά το «Ανθρακωρυχείο Knirps», στο οποίο ανθρακωρύχοι γίνονται τα ίδια τα παιδιά και εξορύσσουν μεταλλεύματα με τον παλιό τρόπο.

#### **4.3 Ανάδειξη των ανεμόμυλων της Νάξου ως τουριστικό και πολιτιστικό πόρο**

##### ***Σύγχρονα Μνημεία - Ανεμόμυλοι***

Ο ανεμόμυλος θεωρείται το λαϊκό «βιομηχανικό» κτήριο της προβιομηχανικής περιόδου διότι με την χρήση αιολικής ενέργειας παρήγαγε μεγάλες ποσότητες δευτερογενούς ύλης. Ο ταχύς ρυθμός εξέλιξης της ελληνικής προβιομηχανικής περιόδου συμπύεσε τις χρονικές περιόδους ανάμεσα σε γεγονότα σταθμούς με αποτέλεσμα να δημιουργείται ιστορία σε μικρό σχετικά χρονικό διάστημα. Τα μνημεία δεν δημιουργούνται μόνο με το πέρασμα μεγάλων χρονικών περιόδων από τη στιγμή που κατασκευάστηκαν. Κατά τον ίδιο τρόπο πολλά κτίρια έχουν εκτοπιστεί από την ενεργό λειτουργία τους στη βιομηχανία λόγω της

μεγάλης εξέλιξης της τεχνολογίας. Μη μπορώντας να επανενταχθούν και να προσαρμοστούν στις ραγδαίες τεχνολογικά απαιτήσεις της εποχής μας μένουν στο περιθώριο. Σ' αυτή την κατηγορία παθογόνων κτιρίων ανήκουν και οι ανεμόμυλοι που είναι ίσως από τα πιο πρώιμα παραδείγματα βιομηχανικών κτιρίων. Η διαφοροποίηση του ανεμόμυλου έναντι των άλλων βιομηχανικών κτιρίων έγκειται στο ότι κέλυφος και μηχανή αποτελούν μια αδιάσπαστη ενότητα. Αυτή η ιδιαιτερότητα δεν συναντάται σε κανένα άλλο είδος βιομηχανικού κτιρίου.

### ***Το Ενδιαφέρον της πολιτείας και των ιδιωτών***

Κρίνεται ιδιαίτερος ενδιαφέρον να εξετάσουμε τί είναι αυτό που προσελκύει τον κόσμο στα υλικά κατάλοιπα του παρελθόντος. Διότι το ενδιαφέρον αυτού είναι αυτό το οποίο θέτει τις βάσεις για την ανάπτυξη της συντήρησης της προβιομηχανικής κληρονομιάς και σε αυτό απευθύνεται τελικά και αμφίδρομα η πολιτεία εξαρτάται ως ένα μεγάλο βαθμό απ' τους ιδιώτες. Η προσέλκυση του κοινού θα είναι ιδιάζουσα σημασίας, δεδομένου της κερδοφορίας που μπορεί να προσφέρει, γεγονός που προκαλεί το ενδιαφέρον των κρατικών και τοπικών αρχών, καθώς και επιχειρήσεων. Με τον τρόπο αυτό θα διευκολυνθεί η ανεύρεση οικονομικών πόρων, ένα από τα πιο σημαντικά προβλήματα της διατήρησης της βιομηχανικής κληρονομιάς, λόγω του πολύ υψηλού της κόστους. Οι ανεμόμυλοι στη περιοχή της Νάξου αποτελούν ορόσημο για το νησί. Πέρα από το ενδιαφέρον που παρουσιάζουν ως μνημεία της τεχνικής και προβιομηχανικής κληρονομιάς για τους ιστορικούς και τους μελετητές λόγω της τεχνικής τους αξίας, έχουν και συναισθηματική αξία για το κοινό και την τοπική κοινωνία.

### **Λειτουργία Ανεμόμυλων**

Χαρακτηριστικό του ανεμόμυλου είναι η φτερωτή που βρίσκεται στο μπροστινό μέρος του άξονα. Είναι ένας μεγάλος κορμός δένδρου τοποθετημένος παράλληλα και αντίθετα με τη φορά του ανέμου. Η φτερωτή έχει αντένες που πάνω σ' αυτές τυλίγονται τα πανιά, τα οποία με τη βοήθεια του ανέμου περιστρέφουν τον άξονα και ο άξονας με τη σειρά του τη μύλοπετρα. Η μύλοπετρα περιστρέφεται με τη βοήθεια της ρόδας, ενός ξύλινου οδοντικού τροχού δηλαδή, που εφάπτεται με την ανέμη. Η ταχύτητα της περιστροφής εξαρτάται απ' την επιφάνεια των πανιών. Το φρενάρισμα γίνεται με τη βοήθεια ενός χοντρού σχοινού του σοκαρόσχοινου, που είναι δεμένο στέρεα γύρω απ' τον άξονα. Το σιτάρι (ή το κριθάρι κ.τ.λ.) τοποθετείται στην κοφινάδα, που είναι σαν ξύλινο χωνί, η οποία συνδέεται με τον «ταϊστή», μια σέσουλα που οδηγεί το σιτάρι στη μύλοπετρα. Το αλεσμένο σιτάρι, το

αλεύρι, συγκεντρώνεται σε τσουβάλια ή στην αλευροκασέλα (Νομικός, 1983 & Πρωτονοτάριος, 2019 ,προσωπική Συνέντευξη με Θέμα τους Μύλους της Νάξου ).

### **Εσωτερική Διαμόρφωση**

Στο εσωτερικό του το κτίσμα είναι μονόχωρο οριζοντίως ενώ καθέτως διαμορφώνεται σε δύο επίπεδα στο κατώι και στο ανώι. Στο χαμηλότερο, αμέσως μέσα από την εξώθυρα, τοποθετείται ο αποθηκευτικός χώρος των πρώτων υλών και ο χώρος συναλλαγής με τους πελάτες. Στο δεύτερο επίπεδο, γινόταν το άλεσμα. Παράθυρο υπάρχει μόνο ένα στο δεύτερο επίπεδο. Το πάτωμα στο ισόγειο είναι λιθόστρωτο ενώ στον όροφο είναι ξύλινο. Η σκάλα που ενώνει τα δύο επίπεδα είχε τοποθετηθεί αριστερά της εξώθυρας, εφραπτόμενη προς το τοίχο. Στον επάνω όροφο (ανώι) βρίσκονται οι μυλόπετρες αρμοσμένες σε ξύλινο κατακόρυφο άξονα και τα απαραίτητα στοιχεία της ξυλομηχανής για την μετάδοση της κίνησης από τα εξωτερικά πτερύγια στον οριζόντιο άξονα και από αυτόν στον κατακόρυφο άξονα που φέρει τις μυλόπετρες. Στον μεσαίο όροφο (πατάρι) γίνεται η συγκέντρωση του αλέσματος και στο ισόγειο (κατώι) βρίσκεται συνήθως χώρος υποδοχής και αποθήκευσης (Νομικός, 1983 & Πρωτονοτάριος, 2019 ,προσωπική Συνέντευξη με Θέμα τους Μύλους της Νάξου ).

### **Προσανατολισμός Ανεμόμυλων**

Σύμφωνα με στοιχεία που συλλέχθηκαν από τον μετεωρολογικό σταθμό της Νάξου, οι άνεμοι που πνέουν στην περιοχή είναι κατά κύριο λόγο νότιοι και νοτιοανατολικοί. Τα δεδομένα αυτά προέρχονται από ετήσιες μετρήσεις του σταθμού. Από την παρατήρηση των ανεμόμυλων σύμφωνα με την ηλιακή τροχιά ο προσανατολισμός τους είναι νότιος. Αν και οι ξετροχάριδες ανεμόμυλοι της Νάξου διέθεταν μηχανισμό (Νομικός, 1983 & Πρωτονοτάριος, 2019 ,προσωπική Συνέντευξη με Θέμα τους Μύλους της Νάξου ). Για να λειτουργήσει ο ανεμόμυλος και να έχει την μέγιστη απόδοση άλεσης του καρπού θα πρέπει

ο αέρας να πέφτει καθέτως πάνω στην επιφάνεια του καθόσον διαφορετικά ο μύλος δεν θα μπορούσε να λειτουργήσει. Σε αυτή την κάθετη θέση τα ιστία φούσκωναν και έπαιρναν το ανάλογο σχήμα που εξασφάλιζε ωθήσεις ( δυνάμεις) που περιέστρεφαν τον άνεμο τροχό αλλά και τον άξονα έτσι ώστε να επιτυγχάνετο η πλήρη εκμετάλλευση της αιολικής ενέργειας. Η επιφάνεια των πανιών είχε ανέκαθεν σχέση με την ταχύτητα των ανέμων. Η ρύθμιση της επιφάνειας αυτής πραγματοποιούταν με το περιτύλιγμα των πανιών πάνω στις αντένες προκειμένου οι στροφές του μύλου να διατηρηθούν προσεγγιστικά σταθερές. Σε περίπτωση υπερβολικής ταχύτητας κινδύνευε ο ξύλινος μηχανισμός να καταστραφεί . Λόγου χάρη

1) να σπάσουν οι αντένες

2) να σπάσουν τα δόντια των γранаζιών

3) το αλεύρι παραγόμενο να μην είναι ομοιόμορφο και καλής ποιότητας.

Διαφορετικά έπρεπε επέμβει ο μυλωνάς. Σε περίπτωση πάλι χαμηλής έντασης η επιφάνεια των πανιών αυξανόταν. Ο μυλωνάς επιφορτιζόταν με το να σταματήσει την λειτουργία του μύλου και να ξετυλίξει μια ή δύο επιπλέον βόλτες τα πανιά που ήταν τυλιγμένα στις αντένες (Πρωτονοτάριος, 2019 ,προσωπική Συνέντευξη με Θέμα τους Μύλους της Νάξου ).

.

## **Μηχανικά Μέρη**

Ο εσωτερικός και εξωτερικός μηχανισμός χωρίζονταν σε τρία βασικά μέρη.

- Στον αλεστικό (μυλόπετρες, σκαφίδα κλπ.)
- στον κινητικό (τεράστια φτερωτή, αξόνι, αντένες)
- Στο μηχανισμό προσανατολισμού της φτερωτής

Η μυλόπετρα και ο άξονας κίνησης λειτουργούν στο ανώι (πάνω πάτωμα), και στο κατώι (κάτω πάτωμα) αλέθονταν και στοιβαζόταν το σιτάρι. Ο κατακόρυφος άξονας έχει ενσωματωμένο ένα ξύλινο κυλινδρικό γρανάζι με 12 δόντια, που λέγεται φανάρι ή ανέμη. Κάθετα στον κατακόρυφο άξονα βρίσκεται ένας οριζόντιος, το αξόνι. Ένα ξύλινο γρανάζι, η

ρόδα, είναι προσαρμοσμένο κάθετα στο αξόνι και περιστρέφεται μαζί μ' αυτό. Η ρόδα έχει διάμετρο 2μ. Και συμπλέκεται με το φανάρι. Οι πολύπλοκοι ξύλινοι – κατά βάση – μηχανισμοί των ανεμόμυλων ήταν δημιούργημα του ίδιου του μυλωνά. Το αξόνι πατά σε δυο κατάλληλα διαμορφωμένες υποδοχές, τα μαξιλάρια. Στην άκρη του αξονιού υπάρχει η φτερωτή που αποτελείται από 10-12 ξύλινα δοκαράκια ακτινωτά τοποθετημένα και κάθετα στον άξονα, που έχουν τριγωνικά πανιά από караβόπανο καρφωμένα επάνω τους. (Νομικός, 1983 & Πρωτονοτάριος, 2019 ,προσωπική Συνέντευξη με Θέμα τους Μύλους της Νάξου ).

### **Μυλόπετρες**

Οι μυλόπετρες είναι βαριές πέτρινες κατασκευές σε σχήμα δίσκου που χρησιμοποιούνταν παλιότερα για το άλεσμα των αγαθών, συνήθως του σιταριού. Κάθε μυλόπετρα αποτελείται από ένα ή περισσότερα κομμάτια από πολύ σκληρό ηφαιστειακό υλικό (συνήθως ψαμμίτη ή γρανίτη) που συνδέονται μεταξύ τους με κονίαμα και σφίγγονται ακλόνητα με σιδερένια στεφάνια. Κάθε ανεμόμυλος έχει δύο μυλόπετρες την μία επάνω στην άλλη. Η κάτω μυλόπετρα (καταριά) είναι ακίνητη ενώ η επάνω (παναριά) είναι προσαρμοσμένη σταθερά στον εσωτερικό κατακόρυφο άξονα του ανεμόμυλου και περιστρέφεται μαζί του, σαν τελικός αποδέκτης της μετατροπής της κινητικής ενέργειας του αέρα (αιολικής ενέργειας) σε ωφέλιμο έργο άλεσης. Οι επιφάνειες των μυλόπετρων που έρχονται σε επαφή έχουν αυλακώσεις, με γενική κατεύθυνση από το κέντρο προς την περιφέρεια, που σμιλεύονται με ειδικό εργαλείο κατά τέτοιο τρόπο ώστε οι σπόροι του σιταριού που οδηγούνται με ειδική διάταξη σε τρύπα που βρίσκεται στο κέντρο της πάνω μυλόπετρας, να παρασύρονται από την περιστροφή της σε κίνηση από το κέντρο προς την περιφέρεια και στην κίνησή τους αυτή αρχικά απλά να θρυμματίζονται και κατόπιν, όταν πλέον φθάνουν προς την περιφέρεια, να κονιορτοποιούνται σε αλεύρι. Οι μυλόπετρες περιβάλλονται από ξύλινο ή μεταλλικό δοχείο, όπου συγκεντρώνεται το αλεύρι και το οποίο είναι επισκέψιμο από το πατάρι (μεσώροφο) του ανεμόμυλου, όπου γίνεται η συσκευασία του σε σακιά. Οι μυλόπετρες φθείρονταν από την συνεχή χρήση και ήταν απαραίτητο να ξανασμιλεύονται ώστε να γίνουν και πάλι αποδοτικές. Τα πρώτα αλέσματα μετά από το ξανασμίλεμα είχαν, όπως είναι φανερό, προσμίξεις από ψιλά πετραδάκια και σκόνη και για τον λόγο αυτό δίνονταν σαν τροφή στα ζώα. . Ο ομφαλός για τέλεια σύνδεση με τις μυλόπετρες είναι εξαγωνικός και η γούλα τετραγωνική. Συνήθως είναι



κυκλική. Διακρίνεται πως η χελιδόνα παγιώνεται στη μυλόπετρα με τέσσερα μπουλόνια. Τρεις μεταλλικές στεφάνες περισφίγγουν τα λίθινα κομμάτια που αποτελούν τη μυλόπετρα. Το συγκριτικό πλεονέκτημα των ανεμομύλων της Νάξου παρατηρείται η απουσία φαλαγγίων σε σχέση με τις υπόλοιπες περιοχές (Νομικός, 1983 & Πρωτονοτάριος, 2019 ,προσωπική Συνέντευξη με Θέμα τους Μύλους της Νάξου ).

## **Φτερωτή**

Η διακοπή της κίνησης της φτερωτής ήταν εφικτή με την πρόσδεση σκοινιού είτε στο εξωτερικό είτε στο εσωτερικό του πυργόμυλου. Ο μηχανισμός ήταν χειροποίητος και συναρμολογημένος από 550 περίπου κομμάτια κατεργασμένου ξύλου. Τα περύγια του ανεμόμυλου ήταν πάνινα, 5-7 μέτρα σε μήκος και πάχος 0,20μ. μηχανισμού του ανεμόμυλου. Το μεγάλο πλεονέκτημα των, λεγόμενων, πυργόμυλων ήταν ότι μπορούσε η φτερωτή να γυρίσει ανάλογα με τη διεύθυνση του αέρα. Γι' αυτό το λόγο η στέγη χωρίστηκε σε δύο μέρη. Στη σταθερή της βάση και στο κινητό τμήμα της που στηριζόταν στην ακίνητη βάση. Αυτό που βοηθούσε το γύρισμα του μύλου ήταν τα λεγόμενα κατρακύλια. Ήταν χοντρά αγριόξυλα και έμπαιναν στην κορυφή του κτιρίου. Πάνω στα κατρακύλια γλιστρούσε η κινητή βάση της στέγης. Το δαχτυλίδι ήταν ένα μεγάλο κυκλικό ξύλινο εξάρτημα και αποτελούσε τον «οδηγό» για την κίνηση της στέγης. Το δαχτυλίδι «πατούσε» πάνω στον πέτρινο τοίχο του μύλου, τον πύργο. Στην επιφάνεια του υπήρχαν ανοιγμένες τρύπες που έμπαιναν στην τοιχοποιία. Τα πανάρικα ήταν το δεύτερο δαχτυλίδι που ήταν και αυτό κατασκευασμένο από αγριόξυλο. Ήταν το κινητό τμήμα και όλες οι επιφάνειές του ήταν λείες ώστε να γλιστράει στο κάτω δαχτυλίδι. Σ' αυτό το πάνω δαχτυλίδι έμπαινε και ο σκελετός της στέγης. Στο κάτω δαχτυλίδι υπήρχαν γύρω στις τριάντα «φωλιές». Ο μυλωνάς χρησιμοποιούσε σαν υπομόχλιο από το ίδιο εξάρτημα και με αυτό τον τρόπο γύριζε, τελικά, τη στέγη. (Νομικός, 1983 & Πρωτονοτάριος, 2019 ,προσωπική Συνέντευξη με Θέμα τους Μύλους της Νάξου ).

### **Δυσκολίες Κατασκευής**

Η επί τόπου μελέτη και φωτογράφιση του κτιρίου σε συνδυασμό με την βιβλιογραφία στην οποία βασίζονται τα κάτωθι αποτέλεσαν κύριο γνώμονα για την συλλογή και καταγραφή δεδομένων με τα κυριότερα προβλήματα που συναντήθηκαν στο κτίριο των μύλων

### **Φτερωτή**

Η φτερωτή έχει υγρασία και λόγω διάβρωσης αλλοιώνεται ενώ κύριος λόγος αποτελεί η γήρανση των υλικών .Σημαντική παράμετρος αποτελεί και η κακή συντήρηση των μύλων ταυτοχρόνως βασικές αιτίες κατασκευής συνιστούν:

- το υλικό κατασκευής (ξύλο) το οποίο λόγο της γήρανσης του υλικου και της έκθεσης του στο περιβάλλον έχει αποσαθρωθεί
- η έλλειψη συντήρησης από την αρμόδια υπηρεσία του Δήμου

### **Πατώματα**

Υλικό κατασκευής των πατωμάτων είναι το ξύλο ως εκ τούτου λόγω της μακροχρόνιας χρήσης έχει μερικώς αποσαθρωθεί και χρήζει συντήρησης .

### **Φέρουσα τοιχοποιία**

Το τοίχωμα των μύλων είναι πέτρινο, συνεπώς δεν φέρουν κάποια σοβαρή ζημία εκτός ορισμένων επιχρισμάτων για τα οποία ευθύνεται η έλλειψη συντήρησης

### **Μηχανικά Μέρη**

Η συνεχής έκθεση λίθων στον άνεμο και στην αμμοβολή αποτελεί ένα φαινομενικά αδιαπέραστο πρόβλημα . Καθίσταται εύκολα αναγνωρίσιμο από τα σχήματα που δίνει στους λίθους

### **Τρούλα Ανεμομύλου**

Η τρούλα δεν είναι σε αρκετές περιπτώσεις επαρκώς συντηρημένη, καθώς φέρει φθορές και ασυνέχειες στο βορινό της τμήμα . Αποτέλεσμα αυτής της βλάβης αυτής της βλάβης είναι η εισροή υδάτων όταν βρέχει

Εικόνα 13: Καταγραφή Ανεμομύλων I

	ΙΑΚΚΡΟΥ	ΤΡ	Ι	Ν	Ο	Δ	Φ	Ν	ΓΛΥΝΑΔΟΥ
	Σοφικίτη	ΠΕΤΡΟΚΟΛΟΥ (ΜΗΤΡΙΖΙΝΗ)	ΖΟΥΛΗ	ΙΑΚΚΡΟΥ	ΜΑΥΡΟΜΑΤΗ				ΜΑΥΡΟΜΑΤΗ ΚΑΡΕΚΛΙΑ
ΑΡΩΣΤΑΣΗ ΑΠΟΚΙΣΜΟΣ	Είκοσι								
ΜΕΡΟΛΟΓΙΑ ΠΕΡΙΕΤΑΦ	από 2000 δίο 2010								
ΔΙΑΜΕΤΡΟΣ ΑΠΟ ΘΕΜΕΛΙΑ	5,70	5,40	5,40	5,82	6,00			5,50	
ΥΨΗ					6,00				
ΣΤΗΜΑ									
ΠΑΧΗ									
ΤΟΙΧΕΝ									
ΥΨΟΣ									
ΙΣΤΟΣΟΥ									
ΑΝΩΤΙ									
ΧΡΟΝΟΜΕΣ									
ΔΙΑΜΕΤΡΟΣ ΠΕΤΡΑΣ									
ΔΙΑΜΕΤΡΟΣ ΡΟΔΑΣ									
ΑΝΤΕΝΕΣ									
ΣΥΣΤΗΜΑ ΠΡΟΣΑΝΑΤΩ									
									Είκοσι θηρ Είκοσι αθηρ
									Είκοσι υα Είκοσι οδοντ
									Είκοσι ρημα Είκοσι βερν
									Είκοσι

Πηγή : Προσωπικό Αρχείο

Εικόνα 14: Καταγραφή Ανεμομύλων II

	Α Π Ε Ι Ρ Α Ν Ο Ο (5)					Σ Α Γ Κ Ρ Ι Ο Υ Σ			
	ΦΡΑΤΣΕΣΚΟΥ	ΛΑΦΑ ΖΑΝΗ	ΜΤΡΑ ΚΟΥ	ΑΝΕΣΤΑΣΗ	ΑΠ ΠΙΑΝΗ ΦΡΑΤΣΕΣΚΟΥ	ΜΑΥΡΟΜΑΤΗ	ΜΑΡΑΚΗ	ΚΑΝΤΗΛΗ	ΔΙΑΜΕΤΡΟΙ ΤΟΙΧΩΝ
ΑΡΧΙΤΕΚΤΟΝΙΚΗ ΑΡΧΙΤΕΚΤΟΝΙΑ	κίβητα	κίβητα	κίβητα	κίβητα	κίβητα	κίβητα	κίβητα	κίβητα	κίβητα
ΜΟΡΦΟΛΟΓΙΑ ΠΕΡΙΕΧΟΜΕΝΟ	Κορυφή	Λόφος	Λόφος	Λόφος	Λόφος	Λόφος	Λόφος	Λόφος	Λόφος
ΔΙΑΜΕΤΡΟΣ ΥΨΟΣ	6,30	6,50	6,00	6,00	6,11	5,63	5,71	6,20	5,90
ΥΨΟΣ	5,00 / 5,50	6,00	7,00	6,00	5,00			6,20	
ΣΥΣΤΗΜΑ ΠΑΧΗ ΤΟΙΧΩΝ	□	□	□	□		□	□	□	
ΥΨΟΣ ΣΤΕΦΑΝΟΥ	1,00							1,10	
ΑΝΟΙ	5,00 ή 6,00	7,00 ή 8,00		7,00		6,00	6,00	6,00	
ΧΡΟΝΟΛΟΓΙΑ	1901	1954	1918	1911	1917		1918		
ΔΙΑΜΕΤΡΟΣ ΠΕΤΡΑΣ	1,80	1,75						1,80	
ΔΙΑΜΕΤΡΟΣ ΡΟΔΑΣ	2,55	2,24							
ΑΝΤΕΝΕΣ	12	12							
ΣΥΣΤΗΜΑ ΠΡΟΣΑΝΑΤΟΝ	Κατώλη	Κατώλη						Κατώλη	

Στις παραπάνω εικόνες διακρίνεται μια πρώτη καταγραφή των ανεμομύλων του νησιού εκ των οποίων μόνο 3 κρίνονται επισκέψιμοι σε κάποιο βαθμό

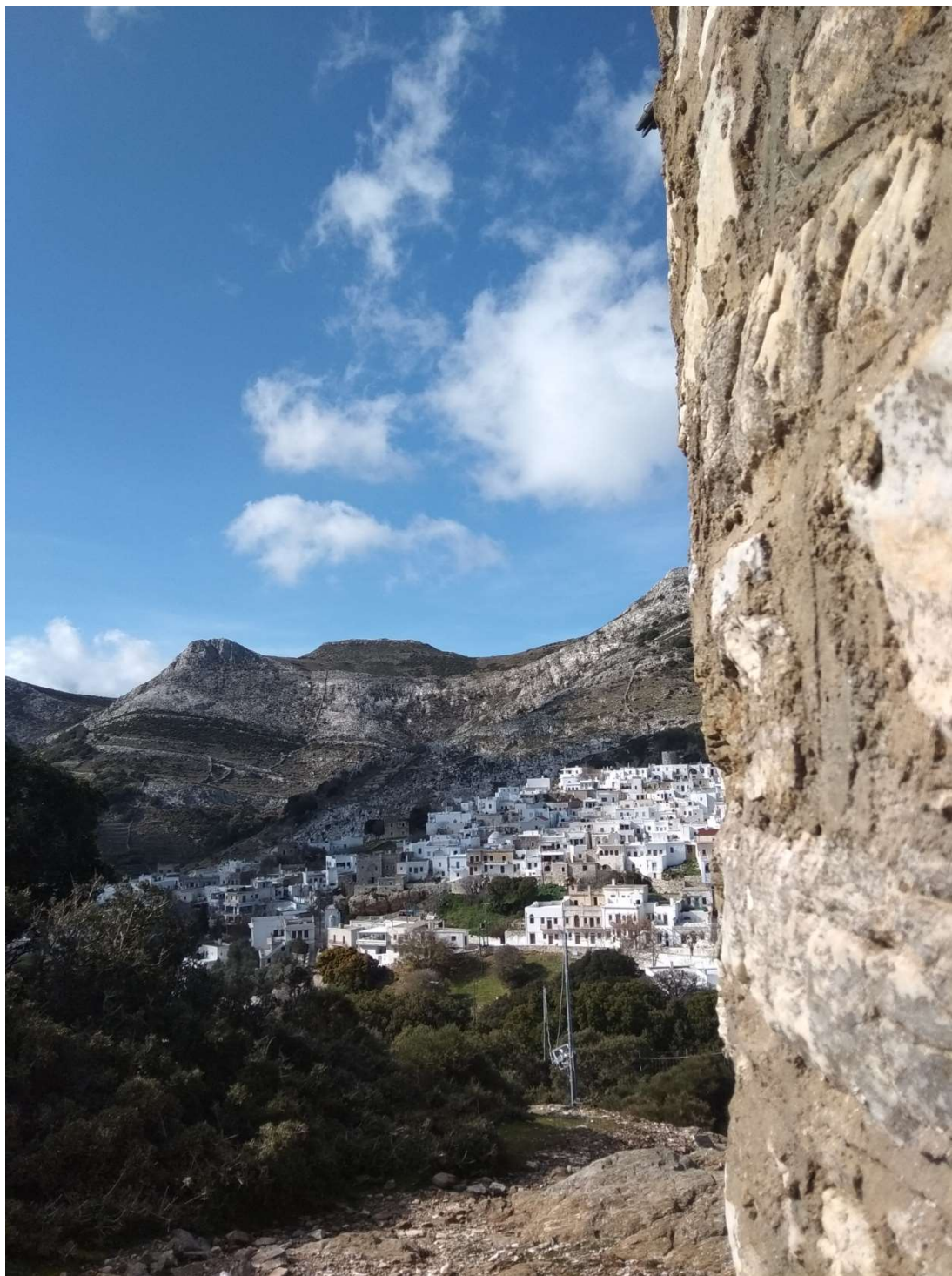





















## ΠΡΟΤΑΣΕΙΣ – ΣΥΜΠΕΡΑΣΜΑΤΑ

Σήμερα καθίσταται όσο ποτέ άλλοτε επιτακτική η ανάγκη ανάληψης από δημόσιους και ιδιωτικούς φορείς μιας στοχευμένης δράσης για την αντιμετώπιση του όλου θέματος των παραδοσιακών ανεμόμυλων, όσον αφορά στην διάσωση, διατήρηση, αναστήλωση και ανακατασκευή ή αναπαλαίωση αυτών όπως και την πλήρη αποτύπωσή τους

- i. Οι ανεμόμυλοι, το άλλοτε προσφιλές θέμα των ζωγράφων ποιητών και λογοτεχνών είναι από ιστορικής απόψεως μνημεία και δημιουργήματα πολιτισμού, ο οποίος γεννήθηκε και αναπτύχθηκε κατά την αρχαιότητα σε χώρο ελληνικό. Η ζωή του Έλληνα είναι συνυφασμένη με την ύπαρξη του ανεμόμυλου από χιλιάδες χρόνια. Αποτελούν κειμήλια ενός παραδοσιακού τρόπου ζωής των περασμένων αιώνων, που με την πάροδο των χρόνων καθίσταται ελκυστικός και αποτελεί έναν τρόπο απόδρασης από τον επικίνδυνο τρόπο διατροφής του σήμερα. Οι ανεμόμυλοι είναι συνδεδεμένοι με θρύλους και παραδόσεις μιας περασμένης εποχής και έχουν ακόμα συνδεθεί και με τον αγώνα της παλιγγενεσίας. Αναφέρονται μύλοι οι οποίοι λόγω της πυργοειδούς τους κατασκευής και των ισχυρών τοιχωμάτων τους χρησιμοποιήθηκαν ως αμυντικές θέσεις. Η μελέτη από τεχνικής πλευράς της όλης εγκατάστασης κτιρίου μηχανής, παρόλο τον αρχέγονο χαρακτήρα της, θα μας οδηγήσει σε χρήσιμα για το μέλλον συμπεράσματα, ιδίως στον τομέα έρευνας της εκμετάλλευσης της αιολικής ενέργειας. Ήταν δύσκολο παλαιότερα να φαντασθεί κανείς ότι οι πρωτόγονοι ανεμόμυλοι με τα χονδροπελεκημένα ξύλα οι οποίοι συγκινούσαν με την γραφικότητα τους τουρίστες και καλλιτέχνες, θα αποτελούσαν σήμερα αντικείμενο γενικότερου ενδιαφέροντος και επισταμένης έρευνας, μετά την τραγική συνειδητοποίηση από τον άνθρωπο του κινδύνου της εξάντλησης των ενεργειακών αποθεμάτων του πλανήτη μας.
- ii. Η εκμετάλλευσή τους θα προσφέρει στην τουριστική και πολιτιστική ανάπτυξη τόσο σε τοπικό όσο και σε εθνικό επίπεδο. Η χρησιμοποίησή τους μετά την σωστή αποκατάσταση των μηχανισμών τους για μουσειακούς κατά πρώτον σκοπούς και συγχρόνως για την στέγαση διαφόρων παραδοσιακών εμπορικών και επαγγελματικών δραστηριοτήτων, που θα έχουν σχέση με τον τουρισμό (ενεργητικό και παθητικό), θα αποτελέσει μια οικονομικά συμφέρουσα λύση η οποία ούτε θα προσβάλει ούτε θα επιβαρύνει τα παραδοσιακά αυτά μνημεία.

Στο σημείο αυτό θα πρέπει να καθοριστούν οι δράσεις με τις οποίες ο ανεμόμυλος θα καταστεί εν έτει 2020 όχι μόνο ένας πόλος τουριστικής έλξης αλλά και μια προσοδοφόρος μικρή ατομική ή κοινοτική επιχείρηση.

- iii. Σε περιπτώσεις ανεμόμυλων όπου ο μηχανισμός είναι πλήρως κατεστραμμένος και ευρίσκονται μακριά από τους οικισμούς και η οποιαδήποτε τουριστική αξιοποίηση θα αποκλειόταν, θα ήταν δυνατό να αποκατασταθούν μετατρεπόμενοι σε ανεμογεννήτριες, σχετική πρόταση και μελέτη υπάρχει από τον καθηγητή Καρατζόγλου (Π.Δρανδάκης, τόμος I, λήμμα Ελλάς). Κατά την επέμβαση αυτή θα χρησιμοποιηθούν σύγχρονα υλικά, χωρίς να αλλοιώσουν ουσιαστικά την εξωτερική τους μορφή, ενώ θα αυξηθεί ο βαθμός εκμετάλλευσης της ενέργειας του ανέμου.
- iv. Οι ανεμόμυλοι με ακέραιο κτιριακό τοίχωμα και μηχανισμό θα είναι δυνατόν να επανέλθουν σε λειτουργία μιας άλλης μορφής. Όταν η επίτευξη αλέσεως του καρπού θα γίνει κατά την τουριστική περίοδο με την βοήθεια ενός ηλεκτρικού μοτέρ ισχύος 60-80 KW με το οποίο θα επιτυγχάνεται η άλεση του καρπού. Το μοτέρ αυτό τοποθετείται πάνω στην τράπεζα και με την βοήθεια ενός ιμάντα και μιας τροχαλίας θα μεταδίδει την κίνηση στο βασιλικό σίδερο αντικαθιστώντας την δύναμη και αύξηση του αέρα. Υπάρχει η σκέψη ότι η ηλεκτρική ενέργεια την οποία απαιτεί το μοτέρ να παραλαμβάνεται από φωτοβολούταν πάνελ μακρόθεν από αυτούς τοποθετημένα (Πρωτονοτάριος 2019 προσωπική συνέντευξη)
- v. Επιπροσθέτως θα ήταν δυνατόν και μια δυσχερής λύση σε σημεία η τουριστικούς οικισμούς όπου οι ανεμόμυλοι έχουν εξαφανιστεί από πολύ νωρίς και δεν σώζονται σήμερα ούτε ίχνη τους π.χ. Οι δώδεκα ανεμόμυλοι της χώρας της Νάξου η επανακατασκευή κάποιων με κοινοτικά ευρωπαϊκά κονδύλια η άλλους οικονομικούς πόρους στις περίοπτες θέσεις όπου υπήρχαν και δέσποζαν άλλοτε και στο θέμα των ανεμόμυλων της Νάξου θα προσέφεραν πολλά στην κατά τα άλλα κακοποιημένη πολύ αυτής Προκειμένου να ενισχύσει τουριστικό της προϊόν η Νάξος, δηλαδή θα πρέπει να ενσωματώσει νέα υποπροϊόντα, μέσω των οποίων θα διαφοροποιείται το τουριστικό προϊόν, ενώ συνάμα θα παράγεται υπεραξία. Ουσιαστικά, η αναβάθμιση αυτή του τουριστικού προϊόντος, μπορεί να γίνει μέσω του εμπλουτισμού του τουριστικού προϊόντος ήλιος-θάλασσα, ενώ μέσω της διαφήμισης και προβολής του προορισμού και των δυνατοτήτων που διαμορφώνονται για τους τουρίστες, μπορεί να ενισχυθεί η εικόνα του προορισμού, προσελκύοντας επιπλέον τουρίστες. (εμπειρικός τουρισμός-ανάδειξη ανεμομύλων).



- vi. Τελευταίο αλλά εξίσου σημαντικό κρίνεται η ανάγκη ύπαρξης λεπτομερούς και καταγεγραμμένης αναφοράς όλων των υπαρχόντων μύλων και των ιδιοκτητών αυτών, ώστε να υπάρξει μια προσωπική φοροελάφρυνση και κάποιο επιδοτούμενο δάνειο μέσω ευρωπαϊκών κοινοτικών προγραμμάτων ώστε να καταστεί κίνητρο για τους ιδιοκτήτες να προβούν στην αποκατάσταση και αξιοποίηση αυτών με όσες κατά το δυνατόν λιγότερες δεσμεύσεις και γραφειοκρατικές αξιώσεις.

Άρα με κάθε μέσο και τρόπο καθίσταται αναγκαία η προστασία αποκατάσταση και αναπαλαίωση των ανεμόμυλων οι οποίοι βρίσκονται ακόμα σε λειτουργία σαν δείγματα πολιτιστικής ταυτότητας και πολιτικά δημιουργήματα της προβιομηχανικής περιόδου, τα οποία έχουν όχι μόνο αρχαιολογικό αλλά και εθνολογικό λόγο ύπαρξης.

Το ερώτημα είναι ποια είναι η κινητήρια δύναμη που ωθεί τον επισκέπτη στην ενασχόληση με το παρελθόν και με ποιο τρόπο ο συντηρημένος βιομηχανικός χώρος μπορεί να ικανοποιήσει τα κίνητρα αυτά .Κάτωθι παρουσιάζονται ορισμένα κίνητρα:

- είναι αναγκαία η δημιουργία οργανώσεων που θα μεριμνά για την συντήρηση των ανεμόμυλων αλλά και κρατικών υπηρεσιών που θα διανέμουν κονδύλια για την αποκατάσταση και διάσωση τους . Όπως ακριβώς έχει συμβεί σε πολλά ευρωπαϊκά κράτη όπως η Ολλανδία εν πρώτοις και η Γαλλία. Μέριμνα των οργανώσεων αυτών θα είναι η ενημέρωση της κοινής γνώμης και των ιδιοκτητών για την σημασία της αξιοποίησης των ανεμόμυλων και τα πιθανά οφέλη από αυτήν.
- Είναι πλέον επιβεβλημένη η επέμβαση της πολιτείας ώστε οι μύλοι να θεωρηθούν και να χαρακτηριστούν μνημεία έχοντας την προστασία του κράτους βάση ενός θεσμικού με νομικές διατάξεις που θα απαγορεύει την κατεδάφιση τους την αλλαγή χρήσης τους σε κατοικίες η bar και γενικότερα κάθε άλλη μορφολογική μεταβολή τους. Είναι μια λύση να δοθούν οι πιστώσεις σε δήμους ή κοινότητες σε περίπτωση πολλαπλών κληρονόμων να διατεθούν πιστώσεις για εξαγορά ή απαλλοτρίωση των ανεμόμυλων ώστε μέσω αυτών και της αξιοποίησης τους να έχουν ίδιους πόρους.
- Επίσης θα ήταν συμφέρον για τους ιδιώτες να δοθούν φορολογικά κίνητρα όπως φοροαπαλλαγή και ειδικό επίδομα στους κατόχους μύλων για την συντήρηση και εξέλιξη των ανεμομύλων τους.

- Καθώς να γίνει και μια τουριστική καμπάνια μέσω των τηλεοπτικών και εντύπων μέσων για την διαφήμιση και προβολή των υπαρχόντων εν λειτουργία ανεμόμυλων και τον ρόλο τους δια μέσου των χρόνων. Αλλά πρωτίστως πρέπει κατά τόπους να υπάρχει ένας εντοπισμός, μια απογραφή χαρτογράφησης αποτύπωση και δημιουργία ενός αρχείου μητρώου ανεμόμυλων.

Σύμφωνα με τα παραδείγματα ξένων χωρών προκύπτουν τα κάτωθι συμπεράσματα:

- ✓ να χορηγηθούν υποτροφίες σε νέους σπουδαστές για να ασχοληθούν με το αντικείμενο - να διαμορφωθεί ειδικό τεχνικό προσωπικό που θα είναι ειδικευμένο για αναστήλωση συντήρηση, μελέτη και έρευνα ανεμόμυλων.
- ✓ να υπάρξει συγκεκριμένο αναστηλωτικό συνεργείο και επιστημονικό που θα γνωρίζει κάθε παράμετρο λειτουργίας των ανεμόμυλων.
- ✓ να συσταθούν ειδικά ταμεία που θα χρηματοδοτούν και θα επενδύουν σε έργα αναπαλαίωσης και αναστήλωσης ανεμόμυλων.
- ✓ να αναζητηθούν χορηγοί και σπόνσορες καθώς και αρωγά μέλη που θα δημιουργήσουν οργανώσεις που θα έχουν ως μέλημα την λειτουργία των ανεμόμυλων με μια σύγχρονη εκμετάλλευση που θα αποφέρει οικολογικά σιτηρά προς τα οποία κινείται πλέον η αγορά.
- ✓ οι ανεμόμυλοι οι οποίοι δεν έχουν μηχανισμό να μετατραπούν σε ξενώνες όπου θα γίνεται μια θεωρητική επιμόρφωση για τον ρόλο και την προσφορά των ανεμόμυλων στην προβιομηχανική και περίοδο.
- ✓ να δοθούν κίνητρα και υποτροφίες σε φοιτητές και νέους επιστήμονες ώστε να ειδικευθούν και να επιμορφωθούν σε θέματα ανεμόμυλων και να δημιουργηθούν ευρύτερα σεμινάρια για όσους επιθυμούν να ασχοληθούν με την αναστήλωση ανεμόμυλων.

Τις μεθόδους αυτές ανέπτυξαν διαφορά ευρωπαϊκά κράτη με αποτέλεσμα να υπάρχει μια συστηματική και σημαντική αξιοποίηση των μνημείων των ανεμόμυλων. Θα πρέπει εδώ να γίνει ιδιαίτερη μνεία που οδήγησε η έλλειψη νομοθεσίας για την προστασία της πολιτιστικής

κληρονομιάς αυτών. Ο μοναδικός μύλος της Αθήνας στο Μετς κατεδαφίστηκε πάρα τις επίμονες ενέργειες του συλλόγου Αρχιτεκτόνων Αθήνας όπου το κεντρικό συμβούλιο νεωτέρων μνημείων δεν κατάφερε να αποτρέψει την κατεδάφιση (Καραβία, 2017). Σε χωριό της Νάξου, το δικαστήριο της Σύρου παραβλέποντας το εθνικό δίκαιο επέτρεψε να χτισθεί κατοικία έμπροσθεν ανεμόμυλου έτσι ώστε να μην υπάρχει ρεύμα αέρα για την λειτουργία τους.(Νομικός, 1983). Το σκεπτικό της πολεοδομίας ήταν ότι ο γενικός οικοδομικός κανονισμός δεν διέθετε διάταξη που θα ήταν απαγορευτική για την εκμετάλλευση του περιβάλλοντος χώρου του μύλου. Συνεπώς καθίσταται επιβεβλημένη η συνεργασία με διεθνείς οργανώσεις για την προστασία και τον συντονισμό ενεργειών και πληροφόρηση ως προς την διασφάλιση της λειτουργίας των ανεμόμυλων. Πρωτίστως όμως, μέσα από τη σύνταξη σχετικής μελέτης και δημόσιο έλεγχο της επισκευής. Στην Μύκονο υπάρχει ήδη Αγροτομουσείο με πυρήνα " τον ανεμόμυλο του Μπόνη" που αποτελεί παράρτημα του Λαογραφικού μουσείου του νησιού και πρέπει να είναι πρότυπο για τα άλλα νησιά που φέρουν πλήθος ανεμόμυλων. Στην Κω υπάρχει ήδη αναπαλαιωμένος ανεμόμυλος με πλήρη λειτουργία με ονομασία "Ανεμόμυλος του Πάπα Αμαλοι" ο οποίος δέχεται πλήθος τουριστών καθημερινώς και προς συντήρησή του έχει θεσπιστεί ένα τυπικό εισιτήριο εισόδου 1€. Οι αλευρόμυλοι Λούλη έχουν ιδρύσει ειδικό μουσείο συλλέγοντας κάθε τι που έχει σχέση με την ύπαρξη και λειτουργία ανεμόμυλων. επίσης, στην Πλάκα λειτουργεί ένα πρότυπο μουσείο ανεμόμυλων. Κάθε νήσος του Αιγαίου κυρίως θα πρέπει να διαθέτει ένα σαν και αυτόν, που θα προσδιορίζει και το επίπεδο προβιομηχανικού πολιτισμού σε μια περίοδο όπου οι μύλοι ήταν η "βιομηχανία" της εποχής

### ***Ινστιτούτο Ελληνικών Μύλων***

Σε αντίθεση με το περιορισμένο ενδιαφέρον του ελληνικού κράτους και της ελληνικής κοινωνίας για τα προβιομηχανικά αυτά εργαστήρια, σε αρκετές χώρες (με προεξάρχουσα την Ολλανδία από το 1923) έχει εκδηλωθεί έντονο ενδιαφέρον για τη διάσωση των μύλων. Μόνο στην Ευρώπη λειτουργούν 50 περίπου οργανώσεις, εταιρίες, σύλλογοι, ενώσεις φίλων των μύλων κ.ά., σε τοπικό, περιφερειακό ή εθνικό επίπεδο. Για την καλύτερη συνεργασία των οργανώσεων, τη δεκαετία του 1960 ιδρύθηκε η T.I.M.S. (The International Molinological Society), με σκοπό «την έρευνα της ιστορίας των μύλων, τη (ζωντανή) διατήρηση της τεχνικής τους και των εθίμων, την καταγραφή των τοποθεσιών όπου

υπάρχουν και την πληροφόρηση της κοινής γνώμης». Σήμερα έχει περισσότερα από 530 μέλη - φυσικά ή νομικά πρόσωπα - στην Ευρώπη, την Αμερική, την Ιαπωνία και την Αυστραλία. Μέλος της T.I.M.S. είναι και το Ινστιτούτο των Ελληνικών Μύλων (ΙτΕΜ), το οποίο ιδρύθηκε το 1996, με πρωτοβουλία λίγων ατόμων, που έκριναν ότι η προστασία των μύλων στην Ελλάδα είναι σε οριακή στιγμή. Πρόκειται για επιστημονικό σωματείο, μη κερδοσκοπικού χαρακτήρα, που αριθμεί πάνω από 200 μέλη και έχει ως κύριους σκοπούς την έρευνα, καταγραφή, μελέτη και προστασία των ιστορικών μορφών μύλων στον ελληνικό χώρο, καθώς και των συγγενών παραδοσιακών ενεργειακών συστημάτων. Μέχρι σήμερα, το ΙτΕΜ έχει παρέμβει με διάφορους τρόπους σε περισσότερες από εκατό περιπτώσεις - όταν ζητήθηκε η συνδρομή του -για θέματα διάσωσης και προστασίας μύλων. Έχει βοηθήσει στην αναστήλωση άλλων, τα στελέχη του έχουν πάρει μέρος σε ημερίδες, διαλέξεις, προγράμματα, επιστημονικές συναντήσεις κ.ά. για θέματα μυολογίας και έχει συντάξει εκπαιδευτικά προγράμματα κλπ. Σε συνδυασμό με αυτό προτείνεται η δημιουργία ενός ινστιτούτου ανεμόμυλων ως θυγατρικό παράρτημα ΙτΕΜ στη Νάξο το οποίο ως κύριο σκοπό θα έχει την διδασκαλία της τεχνογνωσίας των μύλων απευθυνόμενο είτε σε ακαδημαϊκό επίπεδο π.χ μηχανολόγοι είτε σε τεχνικό π.χ τεχνίτες και θα λειτουργεί ως Δημόσιο ΙΕΚ.

### ***Αξιοποίηση Βιομηχανικής Κληρονομιάς***

Η απογραφή και τεκμηρίωση των καταλοίπων των ανεμόμυλων είναι το πρώτο βήμα για την διατήρηση αυτών. Η σωστή τεκμηρίωση είναι αυτή που θα οδηγήσει στη κατανόηση της παθογένειας των κατασκευών και μετέπειτα στην επιλογή μεθόδων επισκευής και ενίσχυσης. Η απουσία της καταγραφής κατά το παρελθόν ήταν υπαίτια για την αδυναμία δημιουργίας του απαραίτητου γενικού πλαισίου και, κατ' επέκταση, για την απώλεια πολύτιμου υλικού και πληροφοριών. Αρμόδια υπηρεσία ελέγχου και διατήρησης των ανεμόμυλων είναι η Εφορία Νεωτέρων Μνημείων και η διαδικασία που συνήθως λαμβάνεται αναλύεται στα εξής στάδια:

1. Έρευνα της υφιστάμενης κατάστασης
2. Έλεγχος στατικής επάρκειας της λιθοδομής στην παρθενική της φάση.
3. Προτάσεις στερέωσης.

### ***Αποτροπή της Κατεδάφισης***

Ξεκινώντας από την πιο απλή και ταυτόχρονα πιο δυσάρεστη περίπτωση, αυτή της διάσωσης του κελύφους, πρέπει αρχικά να αποφευχθεί η κατεδάφιση, την οποία επιθυμούν στην πλειοψηφία των περιπτώσεων οι ιδιοκτήτες. Κάτι τέτοιο δεν είναι εφικτό αν δεν διασφαλίζεται από μια οικονομικά συμφέρουσα επανάχρηση ή όταν δεν επιβάλλεται από την πολιτεία. Ουσιαστικά η ανάπτυξη νέων χρήσεων λειτουργεί ως ανακύκλωση. Αν δεν υπάρξει νέα χρήση, εξάλλου, τα κονδύλια που απαιτούνται για την διατήρηση σύντομα θα στερέψουν. Αυτό θα μπορούσε να προκαλέσει το ενδιαφέρον του ιδιώτη, αφού, σε σχέση με την ανέγερση ενός νέου κτιρίου στη θέση του παλαιού, απαιτεί λιγότερες πρώτες ύλες, μικρότερες δαπάνες για εξοπλισμό όπως θέρμανση, υδραυλικές εγκαταστάσεις κλπ, ενώ παράλληλα αποφεύγεται και το κόστος της κατεδάφισης.

### ***Ιδιοκτησιακό Καθεστώς***

Το ιδιοκτησιακό καθεστώς των μύλων ποικίλει, αφού ακολουθεί τις κοινωνικό-πολιτικές αλλαγές και συνθήκες κάθε εποχής. Διακρίνουμε τους μύλους που κατασκεύασαν οι κατά καιρούς κατακτητές, Φράγκοι, Ενετοί, Τούρκοι, εκείνους που κατείχε το Δημόσιο και η Εκκλησία και τους αυτοδιαχειριζόμενους, από καλόγερους – μυλωνάδες, μύλους («καλογερικοί» μύλοι). Ως καλογερικούς μύλους αναφέρουμε ενδεικτικά το μύλο του Αντωνόπουλου στον Αχλαδόκαμπο, που λειτούργησε ως τις αρχές του 20ου αι. από καλόγερους της Μονής Βαρσών, τρεις μύλους της Καρυάς, της Επιδάουρου κ.ά. Πολλοί από τους μύλους του Δημοσίου αλλά και της εκκλησίας νοικιάζονταν, ενώ κάποιοι παραχωρήθηκαν σε αξιωματούχους της εποχής (Τσώκρης, Περρουκαίοι, Νικηταράς κ.ά.). Πολλοί βέβαια μύλοι ανήκαν σε ιδιώτες. Επρόκειτο για οικογενειακές επιχειρήσεις με συγκεκριμένες παραγωγικές δυνατότητες. (Νομικός, 1983).

### ***Πρόταση Εκμετάλλευσης Μνημείων***

Η επιτόπια έρευνα καθώς και η μεταλαμπάδευση των γνώσεων από τη συνέντευξη με τον Κ. Πρωτονοτάριο υποδηλώνουν την ανάγκη αναπαλαίωσης και αποκατάστασης σε έναν εκ των μύλων πού κρίνονται προβληματικοί τα εξής:

- την δημιουργία πολιτιστικού χώρου, στο ύψωμα του υπό αναπαλαίωση μύλου

- Ισογείου κτιρίου το οποίο θα λειτουργεί ως υποδοχή, εκθεσιακός χώρος, χώρος καφεστίασης
- Χωροθετημένης έκτασης 400τ.μ. στην οποία θα εγκατασταθούν φωτοβολταικά πάνελ και θα καλύπτουν μέρος των ενεργειακών αναγκών του χώρου. (λειτουργία του κτιρίου, νυχτερινός φωτισμός των ανεμόμυλων - προστασία περιβάλλοντος)
- Ανακατασκευή της φτερωτής των ανεμόμυλων και του εσωτερικού του ανεμόμυλου
- Διαμόρφωση του περιβάλλοντα χώρου, (τοποθέτηση καθισμάτων και αειθαλών δέντρων για την σκίαση τους)
- Ανακατασκευή, ασφαλιτόστρωση και διαπλάτυνση του δρόμου που οδηγεί στους ανεμόμυλους

### ***Θεσμικό Πλαίσιο Προστασίας***

Οι ανεμόμυλοι ως κτίσματα χρονολογούμενα πριν το 1830, προστατεύονται από τον αρχαιολογικό νόμο 3028/2002, χωρίς να απαιτείται η κήρυξή τους. Παρόλο αυτά, το 2006 εκδόθηκε από την 1η Εφορεία Βυζαντινών Αρχαιοτήτων του Υπουργείου Πολιτισμού διαπιστωτική πράξη χαρακτηρισμού των ανεμόμυλων του οικισμού της Ύδρας ως αρχαίων μνημείων, προκειμένου να πιστοποιηθεί και να κοινοποιηθεί η ιδιότητα του αρχαίου στις δημόσιες αρχές και τους πολίτες και να λαμβάνονται τα απαραίτητα μέτρα για την προστασία των μύλων. Στα τέλη της δεκαετίας του 1980 ξεκινούν εργασίες προστασίας τη προβιομηχανικής και βιομηχανικής κληρονομιάς στην Ελλάδα με κύριους πρωταγωνιστές το Πολιτιστικό Τεχνολογικό Ίδρυμα της ΕΤΒΑ και το περιοδικό Αρχαιολογία. Η ίδρυση του ελληνικού τμήματος TICCIH (Διεθνής Επιτροπή για τη Διάσωση της Βιομηχανικής Κληρονομιάς), έρχεται να προστεθεί στο συντονισμό διάσπαρτων προσπαθειών διάσωσης βιομηχανικών τοπίων ανά την Ελλάδα. Κατά τη δεκαετία του 1990 άρχισαν οι πρώτες προσπάθειες απογραφής της βιομηχανικής κληρονομιάς της Ελλάδας. Δε θεωρείται λοιπόν παράδοξο ότι το ελληνικό θεσμικό πλαίσιο προστασίας παρουσιάζεται ως μη εξειδικευμένο,

ενώ ειδικότερα η νομοθεσία παρέχει μόνο έμμεσα εργαλεία για την προστασία αυτή. Γενικότερα παρατηρείται καθυστέρηση ως προς τη δημιουργία ενός αποτελεσματικού θεσμικού και διοικητικού πλαισίου διαχείρισης της αρχιτεκτονικής κληρονομιάς στην οποία εμπεριέχονται αορίστως τα βιομηχανικά κτίρια (ως κελύφη), που παρεμποδίζεται από τη διαιώνιση μιας νοοτροπίας απαξίας ως προς κτίρια και αντικείμενα των νεότερων χρόνων σε σχέση με τα αντίστοιχα της αρχαιότητας. Η εξέλιξη του ελληνικού Δικαίου προς την κατεύθυνση του ενδιαφέροντος για τη βιομηχανική κληρονομιά οφείλεται σε καθαρά εξωγενείς παράγοντες, δηλαδή στην υπογραφή διεθνών συμβάσεων προστασίας, που ενσωματώνονται πάντα με μεγάλη καθυστέρηση. Το πρώτο νομοθέτημα για την προστασία της ελληνικής κληρονομιάς των νεότερων χρόνων (1469/1950) περισσότερο υπονοούσε παρά καταδύκνειε, με αποτέλεσμα τη δυσχερή προστασία των βιομηχανικών μνημείων. Ο επόμενος νόμος (2039/1992) με τον οποίο κυρώθηκε η σύμβαση της Γρανάδας, η οποία περιέχει σαφείς ορισμούς και ρητές αναφορές για τη βιομηχανική κληρονομιά, δεν απέτρεψε την κατεδάφιση του μεγαλύτερου μέρους της μεγάλης αποθήκης του Πειραιά (έργο του Σταμάτη Κλεάνθη), ένα μόλις χρόνο μετά την κήρυξή της ως διατηρητέας. Γενικότερα, η συγκεκριμένη σύμβαση παραβιάζεται συνεχώς από το ελληνικό κράτος, ενώ η επιτροπή ελέγχου της περιορίζεται στα απολύτως γραφειοκρατικά. Επίσης πρέπει να σημειωθεί ότι ενώ υπάρχει πλήρης νομοθετική και νομολογική κάλυψη για τον μηχανολογικό εξοπλισμό που εντάσσεται στο προστατευόμενο προβιομηχανικό - βιομηχανικό τοπίο, δεν ισχύει το ίδιο και για εξοπλισμό που ανήκει σε μη προστατευμένες εγκαταστάσεις. (<http://www.athensmuseums.net/museum.php?id=9>) Με την σύμπραξη του ιδιοκτησιακού καθεστώτος καθώς και την αποτροπή κατεδάφισης κρίνεται αναγκαία η αναθεώρηση του ήδη υπάρχοντος νομικού πλαισίου, ο εκσυγχρονισμός του καθώς και η ισχυροποίηση των εκάστοτε περιορισμών του με την προσθήκη διάφορων δικλίδων ασφαλείας για τους μύλους.

Η Νάξος θεωρείται ένα νησί το οποίο αποδεδειγμένα κερδίζει ολοένα και περισσότερο έδαφος στον τομέα του τουρισμού και ιδίως του εναλλακτικού με ένα σταθερό ποσοστό τουριστών ανά έτος ενώ προσαρμόζεται άριστα στις εκάστοτε απαιτήσεις των επισκεπτών της . Κατά τους θερινούς μήνες ,πραγματοποιούνται αρκετές δραστηριότητες και δράσεις οι οποίες εντάσσονται στο δίκτυο των εναλλακτικών μορφών τουρισμού. Κάτωθι παρουσιάζονται ορισμένα είδη τα οποία αναλύθηκαν στα αντίστοιχα κεφάλαια διεξοδικά σε συνδυασμό με το βιομηχανικό κληροδότημα των ανεμόμυλων με σκοπό όχι μόνο την αναδειξη τους και προώθηση του τουρισμού αυτού αλλά το σεβασμό και την κατανόηση του πολιτιστικού υποβάθρου της Νάξου μέσω της διαδικασίας της "ζωντανής" εμπειρίας.

### **Αθλητικός τουρισμός**

Σύμφωνα με τον Kurtzman (2005), ο αθλητικός τουρισμός μπορεί να κατηγοριοποιηθεί ως ακολούθως προσαρμοσμένος στις συνθήκες του νησιού:

- Συμμετοχές σε αθλητικά θεάματα (π.χ. τρίαθλον, αγώνας δρόμου για όλη ν έκταση του νησιού
- Αθλητικές εκδρομές (π.χ. εκδρομές περιπέτειας που διοργανώνονται στους επιμέρους προορισμούς)
- Αθλητικές δραστηριότητες που σχετίζονται με την θάλασσα (π.χ. καταδύσεις, )

### **Ποδηλατικός τουρισμός**

#### **Ποδηλασία**

Στη Νάξο συνάντα μεγάλη απήχηση το συγκεκριμένο είδος αφού εξαιτίας του εδάφους της και του οδικού της δικτύου (χωματόδρομοι αλλά και μικροί επαρχιακοί δρόμοι) καθίσταται ιδανική για ποδηλασία εξυπηρετώντας κάθε επίπεδο και προτίμηση. Στις δράσεις αυτές παρέχεται η δυνατότητα συμμετοχής χωρίς καν τον απαραίτητο εξοπλισμό αφού παρέχεται από τους υπευθύνους διοργανωτές. Επίσης , ο ποδηλατικός τουρισμός μπορεί να συνδυαστεί με τον οικοτουρισμό, τον περιπατητικό τουρισμό, τον αγροτουρισμό, τον πολιτιστικό τουρισμό, προσφέροντας μια περισσότερο σφαιρική εμπειρία στον τουρίστα-επισκέπτη.

### **Αγροτουρισμός**

Τόσο το εύφορο έδαφος της Νάξου όσο και οι επαρκείς υδάτινοι πόροι για το κλίμα και τις συνθήκες των Κυκλάδων αντανακλούν στην πλούσια γεωργική και κτηνοτροφική παραγωγή, ικανή για να καταστήσει το νησί αυτόνομο όλους τους μήνες του χρόνου , με την επέκταση αρκετών ναξιώτικων προϊόντων να φτάνει έως την Αθηναϊκή αγορά. Συγκεκριμένα ως δραστηριότητες αγροτουρισμού υφίστανται η οργάνωση συναντήσεων και οργανωμένων ξεναγήσεων σε μέρη για αγροτουρισμό από συλλόγους και φορείς όπως :



- καλλιέργεια των περίφημων γευστικών πατατών μία ειδική ποικιλία που είναι περιζήτητη σε όλη την Ελλάδα και που ευδοκιμεί σε χωράφια με πολύ ήλιο και λίγο νερό.
- διασφάλιση από κοιλάδες του νησιού (Εγγαρές, Ποταμιά) λόγω της μεγάλης ποσότητας ελαιόδεντρων του λαδιού της χρονιάς.
- ο μεγάλος ελαιώνας του νησιού, (Τρργαία) με 4 ελαιοτριβεία. Όσπρια και λίγα σιτηρά συμπληρώνουν την γεωργική παραγωγή
- μικρές καλλιέργειες βιολογικών προϊόντων
- αμπελουργία ως κύρια ασχολία των Ναξιωτών με την κάθε οικογένεια να διαθέτει σχεδόν από ένα αμπέλι
- η κτηνοτροφική παραγωγή με εκτροφή στο ορεινό κυρίως τμήμα χιλιάδων κατσικιών και πρόβατων (ζουλοπρόβατα) βοοειδών και οι χοίρων ενώ από το γάλα τους φτιάχνονται τα περίφημα ναξιώτικα τυριά: η γραβιέρα, το «αρσενικό», η ξινομυζήθρα και το ξινότυρο.

### **Οικοτουρισμός**

Το μεγάλο μέγεθος του νησιού σε συνδυασμό με την γεωμορφολογία , το τοπίο σε όλη την έκταση του καθώς και τη χλωρίδα και την πανίδα που διαθέτει συνιστούν το κατάλληλο έδαφος για την ανάπτυξη του οικοτουρισμού. Επιπροσθέτως το νησί συγκεντρώνει τις απαραίτητες προϋποθέσεις του οικοτουρισμού δηλαδή (Δόλογλου, 2017) :

- Ο περιορισμός στο ελάχιστο των περιβαλλοντικών, κοινωνικών και ψυχολογικών επιπτώσεων, όπως η παρατήρηση πουλιών (birdwatching)
- Η διάδοση και περαιτέρω ενίσχυση της περιβαλλοντικής ευαισθητοποίησης και του σεβασμού απέναντι στο περιβάλλον μέσω της εμπειρίας και ως παρεπόμενο την διάδοση αυτής αλλά και της προσωπικής επαφής με τη φύση ως μια ενδότερη πνευματική αναζήτηση
- Η οικονομική ενίσχυση του πληθυσμού των περιοχών που αναπτύσσεται ο οικοτουρισμός, καθώς επίσης και των επιχειρήσεων που

δραστηριοποιούνται σε αυτές όπως η δημιουργία υποδομών υποδοχής των τουριστών π.χ εστιατόριο σε κοντινή απόσταση από ένα καταφύγιο

Σκοπός αυτών των μορφών τουρισμού θεωρείται η αξιοποίηση των υπαρχόντων υποδομών ή ακόμα η σύνδεση της παραδοσιακής ταυτότητας με την προσωπική επαφή του επισκέπτη με τη φύση μέσω του σεβασμού του σε αυτήν. Σε δεύτερο πλαίσιο ο εναλλακτικός τουρισμός διασταυρώνεται με τους ανεμόμυλους μέσω της διαδικασίας της ένταξης των δραστηριοτήτων σε αυτούς. Λόγου χάρι δύναται να συνδυαστεί με άλλες δραστηριότητες που να καλύπτουν τα ενδιαφέροντα των επισκεπτών όπως τα οδοιπορικά, η ποδηλασία, η ιππασία ως μια ενδιάμεση στάση στους μύλους αλλά και τα μαθήματα μαγειρικής της τοπικής κουζίνας τα οποία ενδέχεται να πραγματοποιούνται πλησίον του μύλου σε ειδικά διαμορφωμένη υποδομή. Γνώμονας αυτών τίθεται στόχος της ανάπτυξης του αγροτουρισμού στη Νάξο είναι η αναζωογόνηση της υπαίθρου και η αποστροφή από τον μαζικό τουρισμό σε εναλλακτικές μορφές.

Τέλος η προβολή του νησιού όχι μόνο με τη στεγνή έννοια του μαζικού τουρισμού δύναται να παρουσιαστεί με τα κάτωθι:

- Προσανατολισμένη και σταθερή προβολή και στόχοι της αγοράς , δίνοντας έμφαση στον αγροτουρισμό, οικοτουρισμό και τα βιομηχανικά κληροδοτήματα .
- Κύριο μέσο προώθησης το διαδίκτυο λόγω της δυνατότητας της ελάχιστης χρέωσης και του παγκόσμιου βεληνεκούς του.
- Ανάδειξη του συγκριτικού πλεονεκτήματος του νησιού μέσω των ιδιαίτερων στοιχείων του που διαθέτει
- Στρατηγική κατεύθυνση των εκάστοτε πελατειακών ομάδων(π.χ οικογένειες) (βάσει διαφήμισης οικογενειακών πακέτων -προϊόντος).

## **ΠΑΡΑΡΤΗΜΑ ΕΙΚΟΝΩΝ**

Πηγή: προσωπικό αρχείο Νικόλαου Σπ. Πρωτονοτάριου

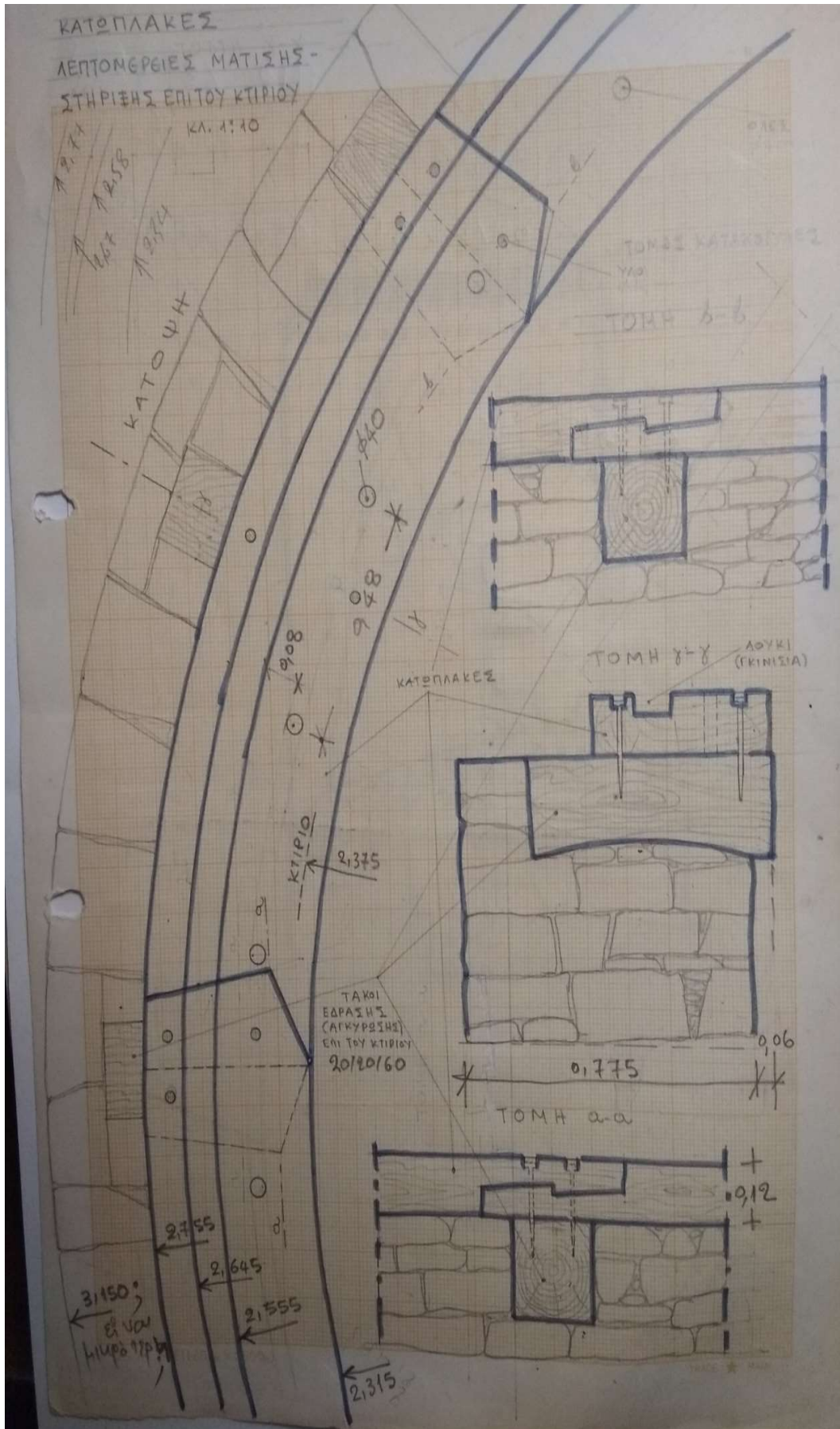

	Α Π Ε Ι Ρ Α Ν Ο Ο (5)					Σ Α Γ Κ Ρ Ι Ο Υ Σ				
	ΦΡΑΤΕΣΚΟΥ	ΛΑΦΑ ΖΑΝΗ	ΜΤΡΑ ΚΟΥ	ΑΝΘΙΤΑΣΗ	ΑΠΙΛΑΝΗ ΦΡΑΤΕΣΚΟΥ	ΜΑΥΡΟΜΑΤΗ	ΜΑΡΑΚΗ	ΚΑΝΤΗΛΗ	ΔΙΑΜΕΤΡΟΣ ΤΟΙΧΩΝ	
ΑΝΘΙΤΑΣΗ ΑΡΘΡΩΣΜΟΥ	κέρυ αμ	κέρυ αμ	κέρυ αμ	κέρυ αμ	κέρυ αμ	κέρυ αμ	κέρυ αμ	κέρυ αμ	κέρυ αμ	
ΜΕΡΟΣΟΓΙΑ ΠΕΡΙΕΛΑΒ	Κορυφή Ακτού	Κορυφή Ακτού	Κορυφή Ακτού	Κορυφή Ακτού	Κορυφή Ακτού	Κορυφή Ακτού	Κορυφή Ακτού	Κορυφή Ακτού	Κορυφή Ακτού	
ΔΙΑΜΕΤΡΟΣ ΚΑΙ ΑΡΘΡΩΜΕΛΑ	630	650	600	600	611	563	571	620	590	
ΥΨΗ	5,00/5,50	6,00	7,00	6,00	5,00			6,20		
ΣΤΗΜΑ	□	□	□	□		□	□	□		
ΠΑΧΗ ΤΟΙΧΩΝ	110/0,77	110/0,70		110						
ΥΨΟΣ ΣΤΕΖΟΥ	1,00							1,10		
ΑΝΘΙ	50x110 ή 60x110 ή 70x110	100x105 ή 100x110 για τρέμα		70x105		50x110 ή 60x110 ή 70x110		100x110 ή 110x110		
ΧΡΟΝΟΜΕΤΡ	1901	1954	1918 1954	1911 1917		1825	1918			
ΔΙΑΜΕΤΡΟΣ ΠΕΤΡΑΣ	1,80	1,75						1,80		
ΔΙΑΜΕΤΡΟΣ ΡΟΔΑΣ	2,55	2,24								
ΑΝΤΕΝΕΣ	12	12								
ΣΥΣΤΗΜΑ ΠΡΟΣΑΝΑΤΩ	Κατωψη Ακτού	Κατωψη Ακτού						Κατωψη Ακτού		

# ΚΟΛΑΝΤΑ

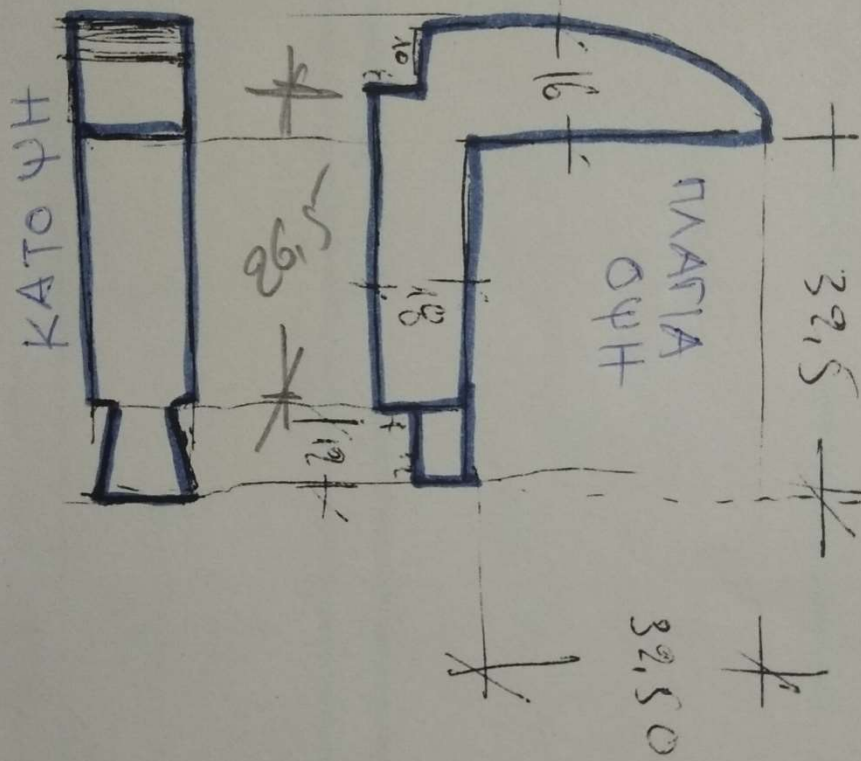

Mouldy

ΡΟΔΑ ΑΠΟ 5 ΚΟΜΜΑΤΙΑ  
ΜΑΣΙΦ ΞΥΛΟ  
ΜΕ ΜΑΤΙΣΙΕΣ  
ΑΠΟ ΞΕΓΥΡΙΣΜΕΝΑ  
ΞΥΛΑ

Καθίστην Δύο 18/4/02

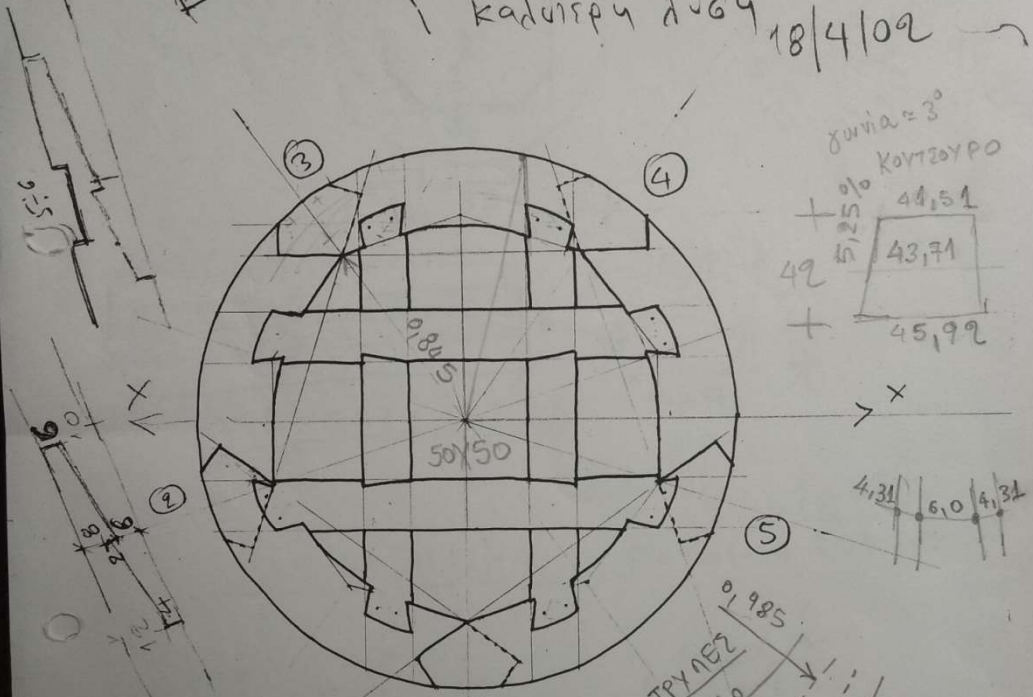

0,15  
σταυρών 20  
μύρια 15

- Διάμετρος 2,25
- Πλάτος καρτεριών 0,28
- Σταυροι 0,20

5 κομμάτια 0,441 x 1,55 x 9,16  
60 δόδια

μήκος προσεγγικών σταυρών 1,802  
μήκος οριζωνίων σταυρών 2,194

# ΜΑΞΙΜΑ (Πλωπιο ΈΣρανο)

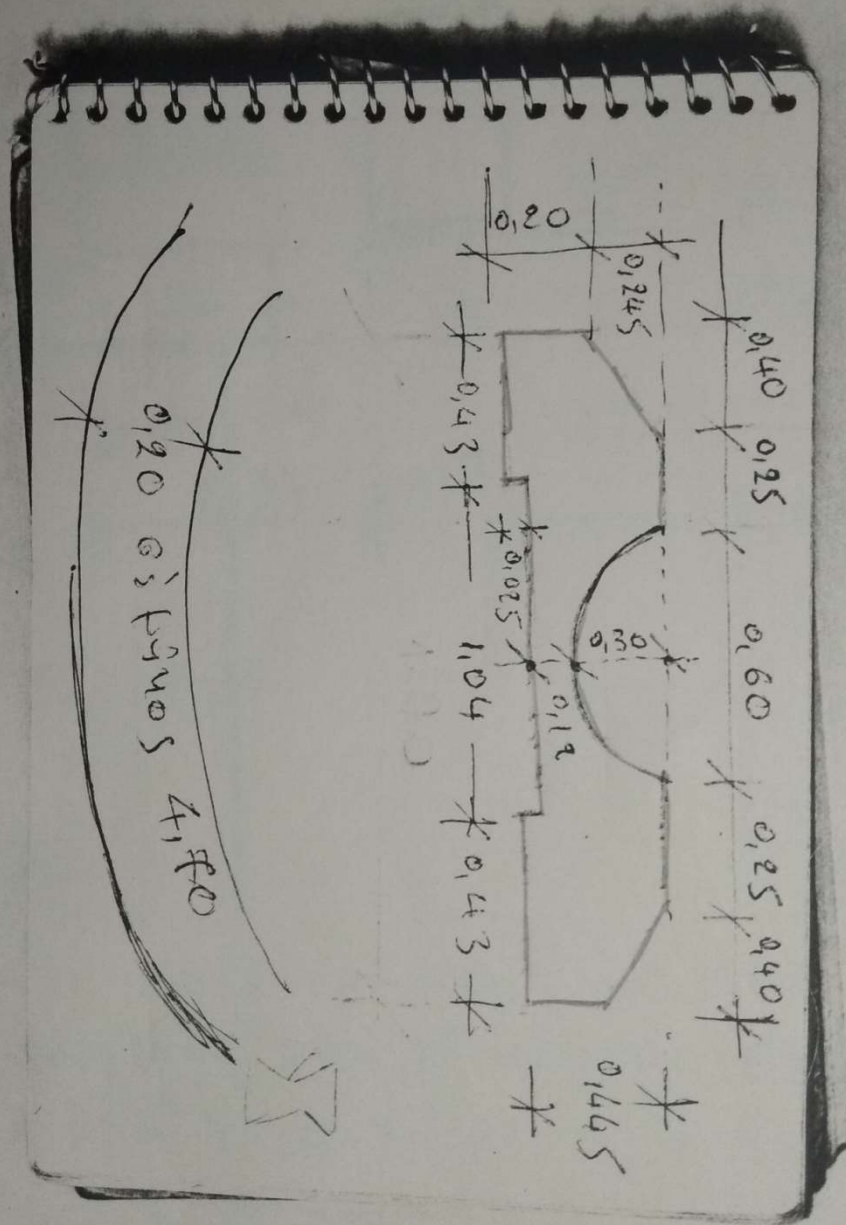



ΚΟΨΙΜΑΤΑ ΜΑΞΕΛΑΣ  
ΠΟΥ ΔΕΧΟΝΤΑΙ ΤΟΥΞΤΑΚΟΥΞ

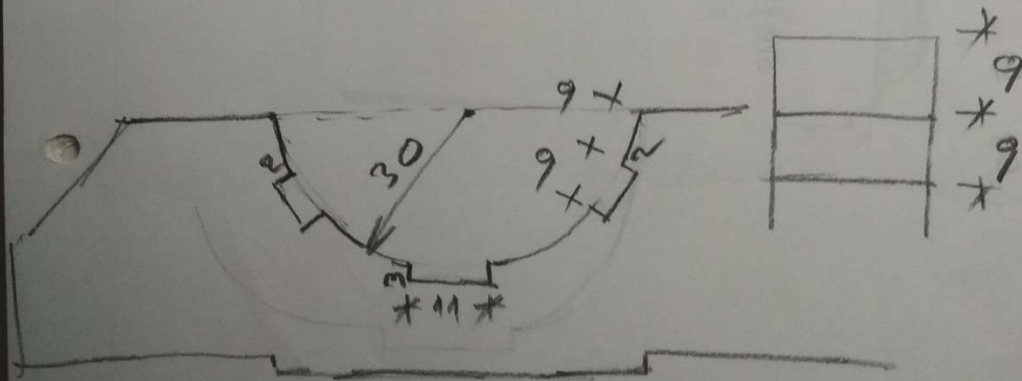
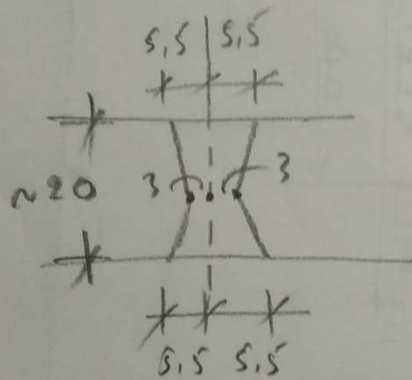

Том II А-А

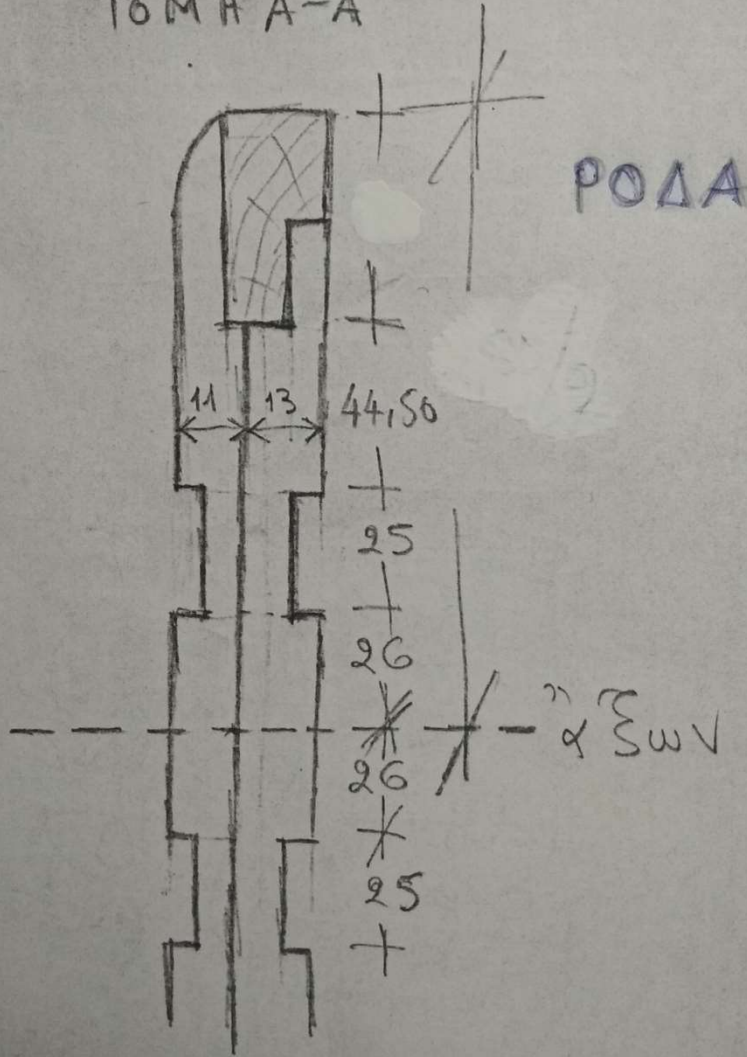

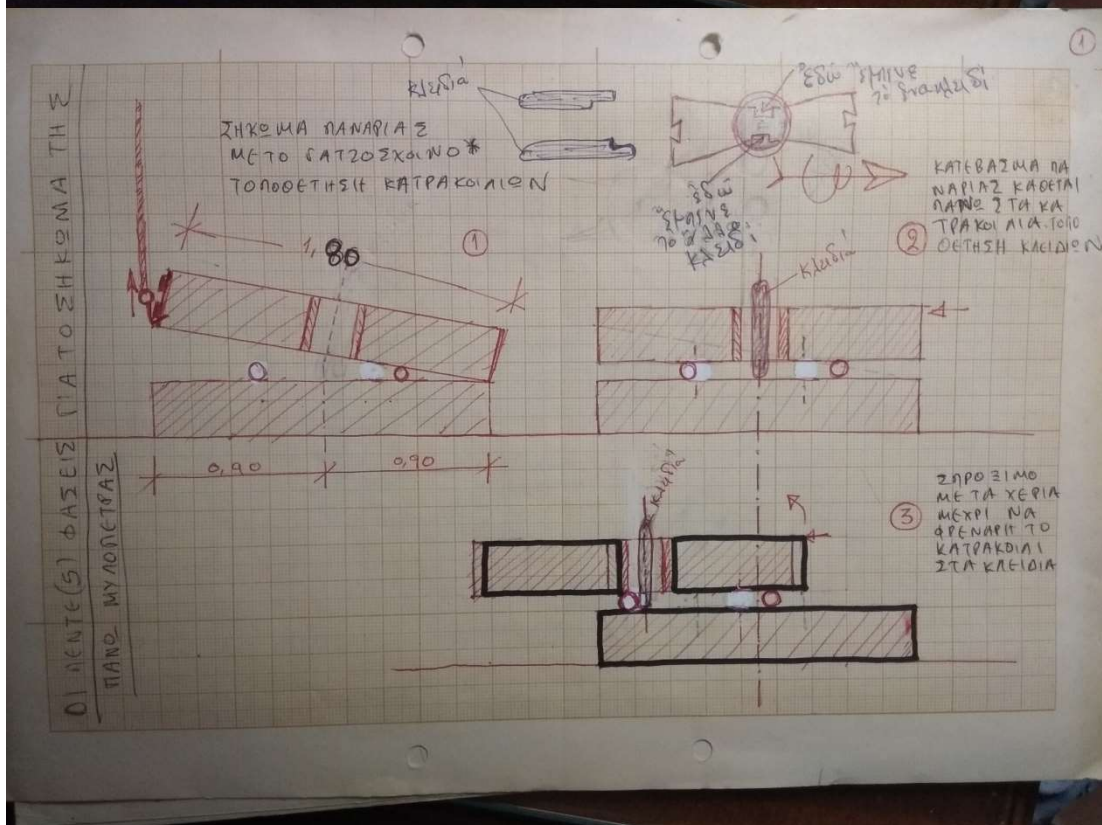
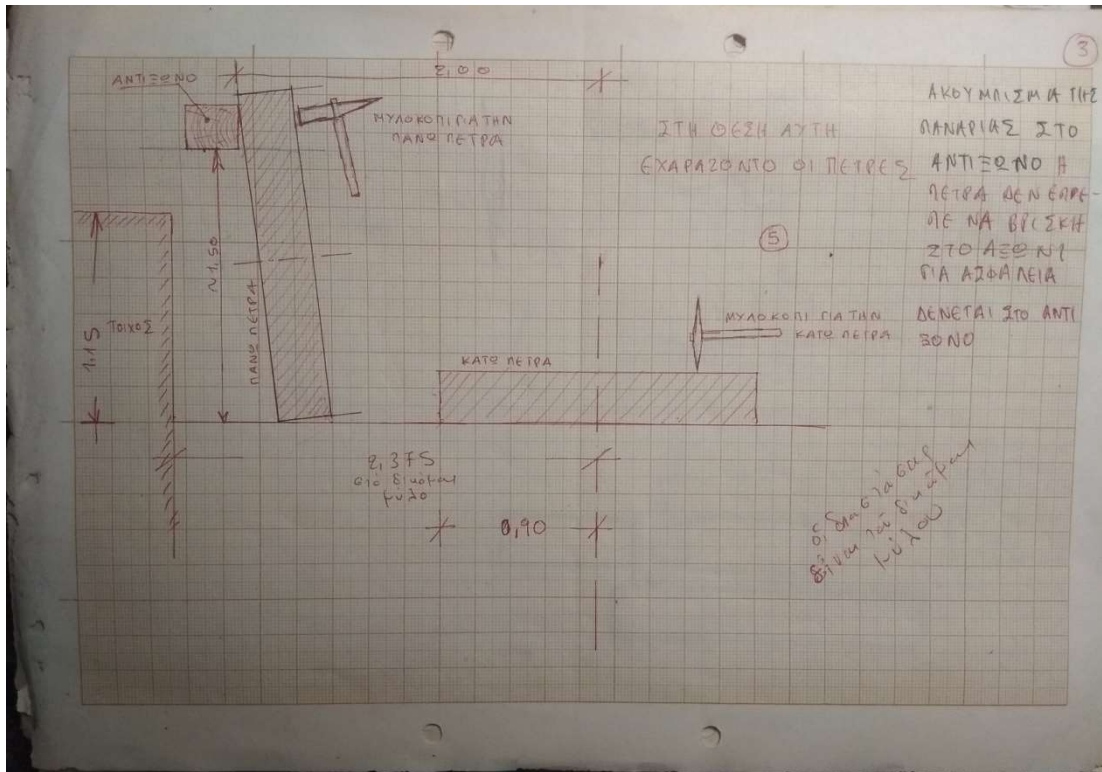

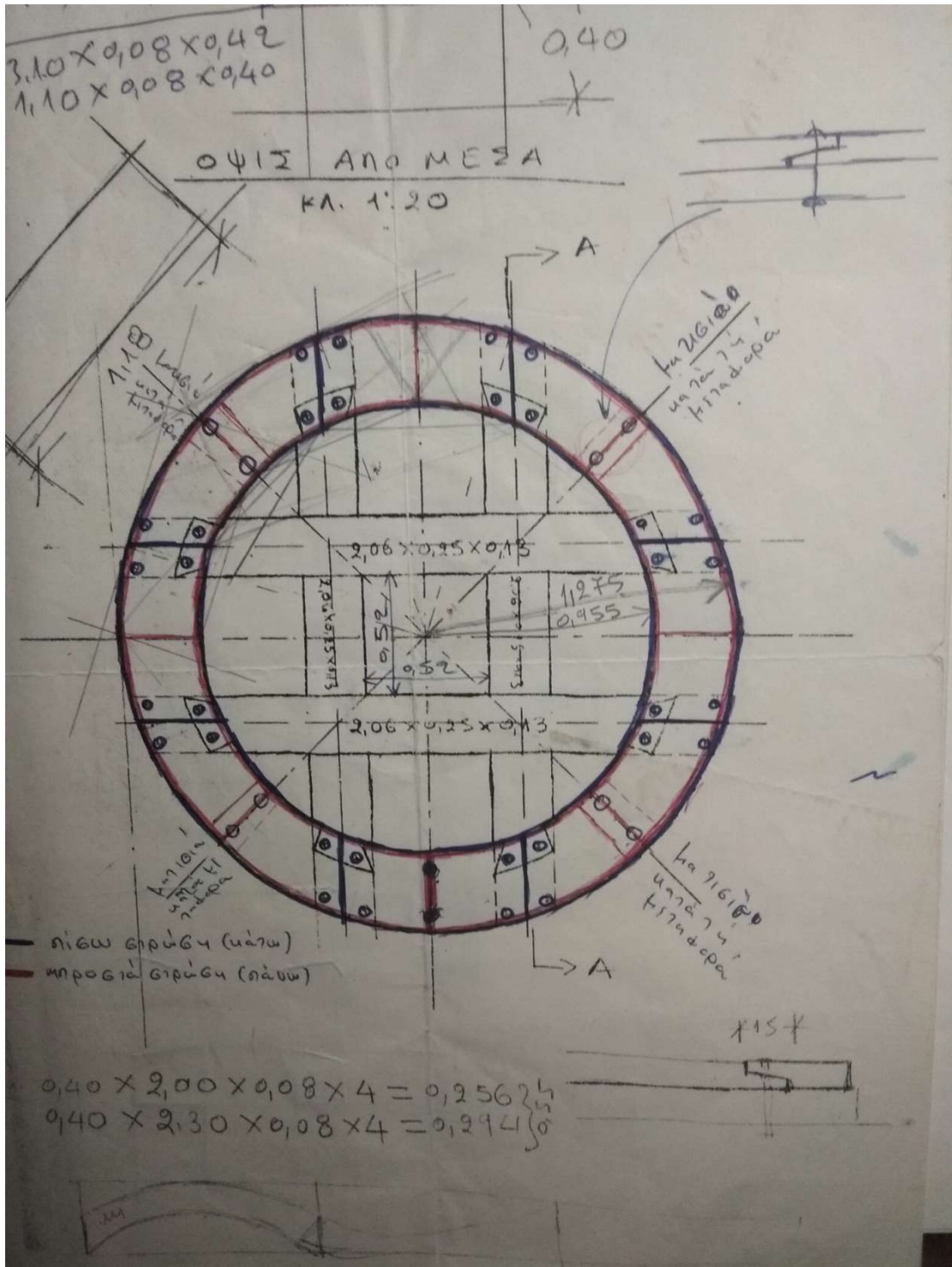

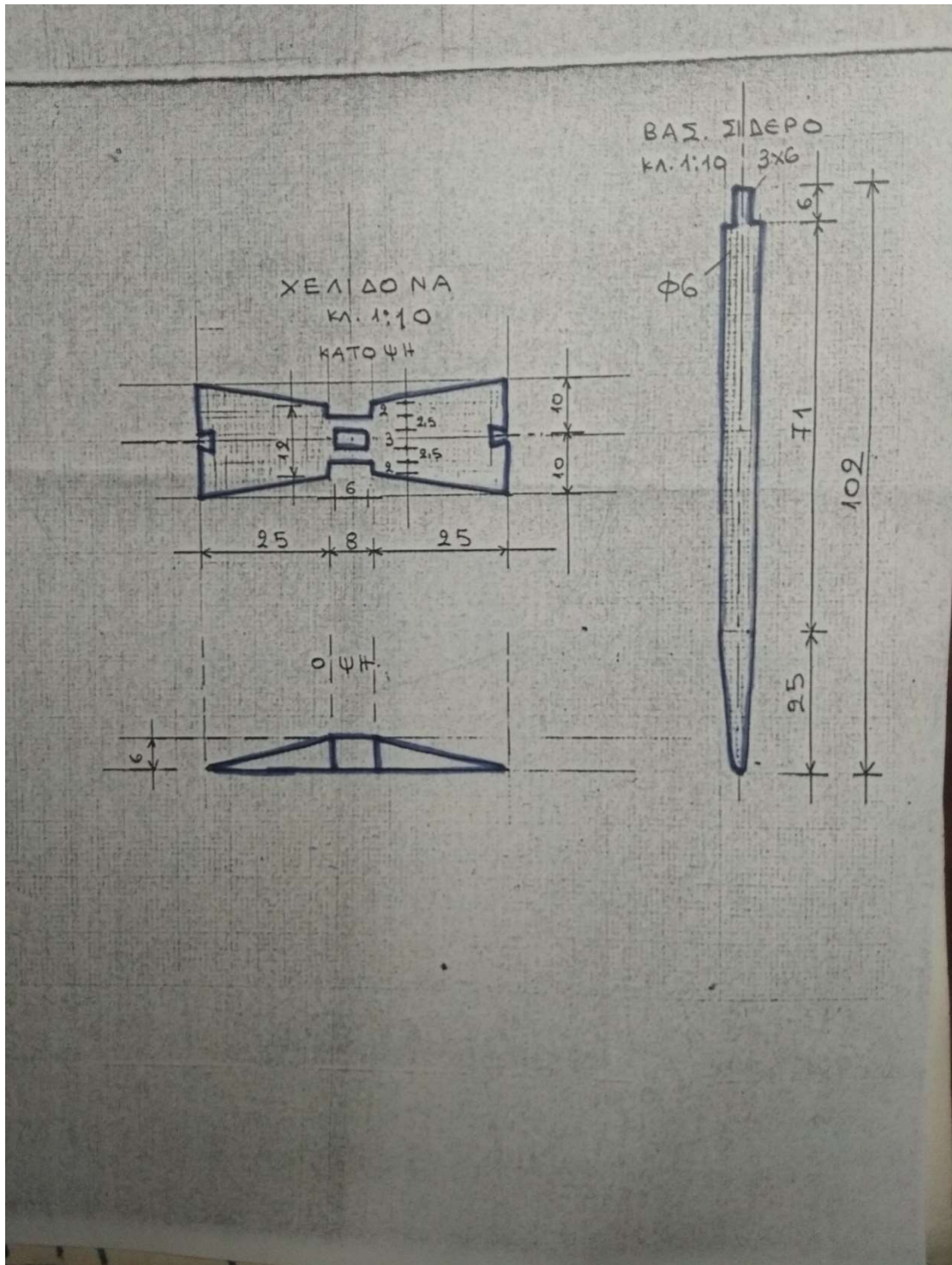

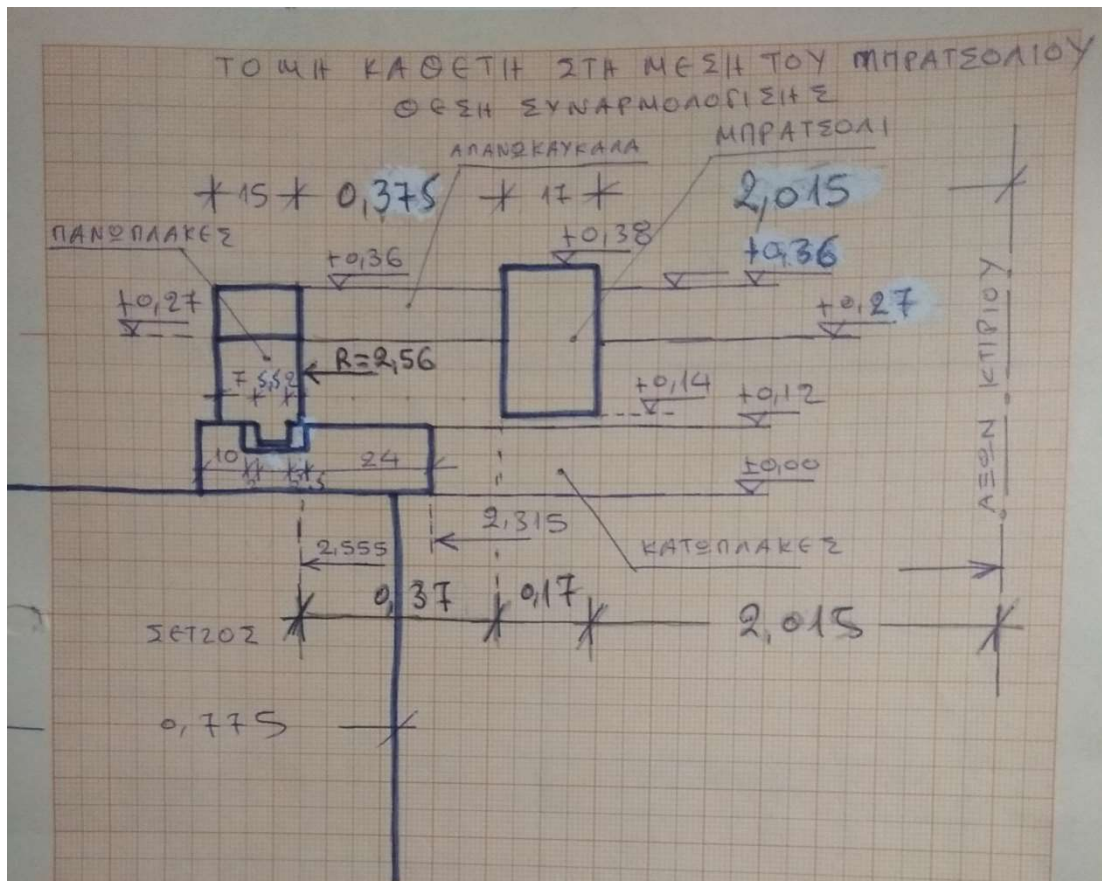

Σύμφωνα με τις προδιαγραφές του 1984 ή ανόμοια του τραπεζοειδούς άνω τμήματος είναι  $2,015$   
Τό οπίσθιο έχω γίνει με βάση τις προδιαγραφές.

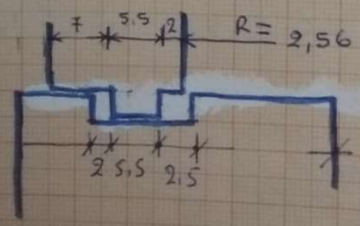

# ΒΙΟΛΕΣ

17 cm  
2

βιόλες κάρπα

2 ξονιού  
διατομή 35x35

κανονικό  
δυναγώνιο

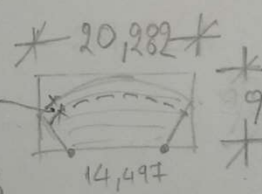
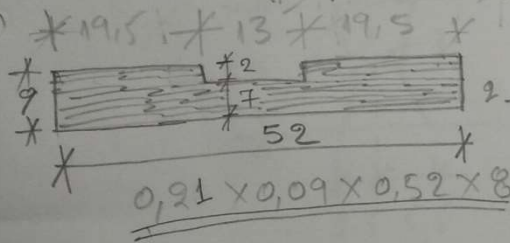
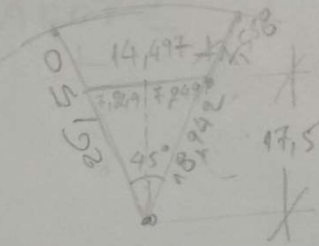
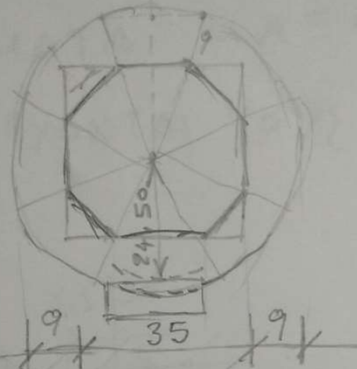

# βιόλες κάρπα

2 ξονιού  
διατομή 30x30

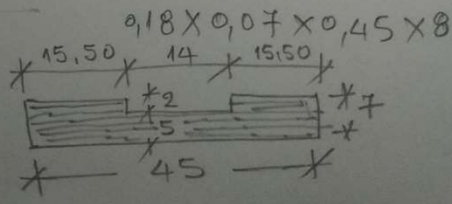
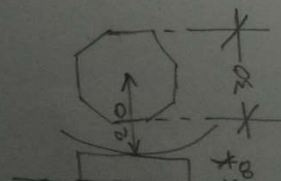
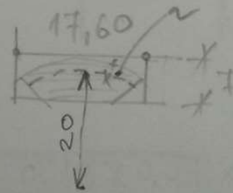
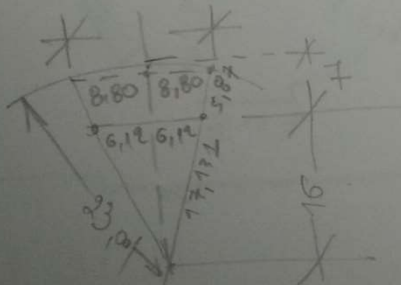

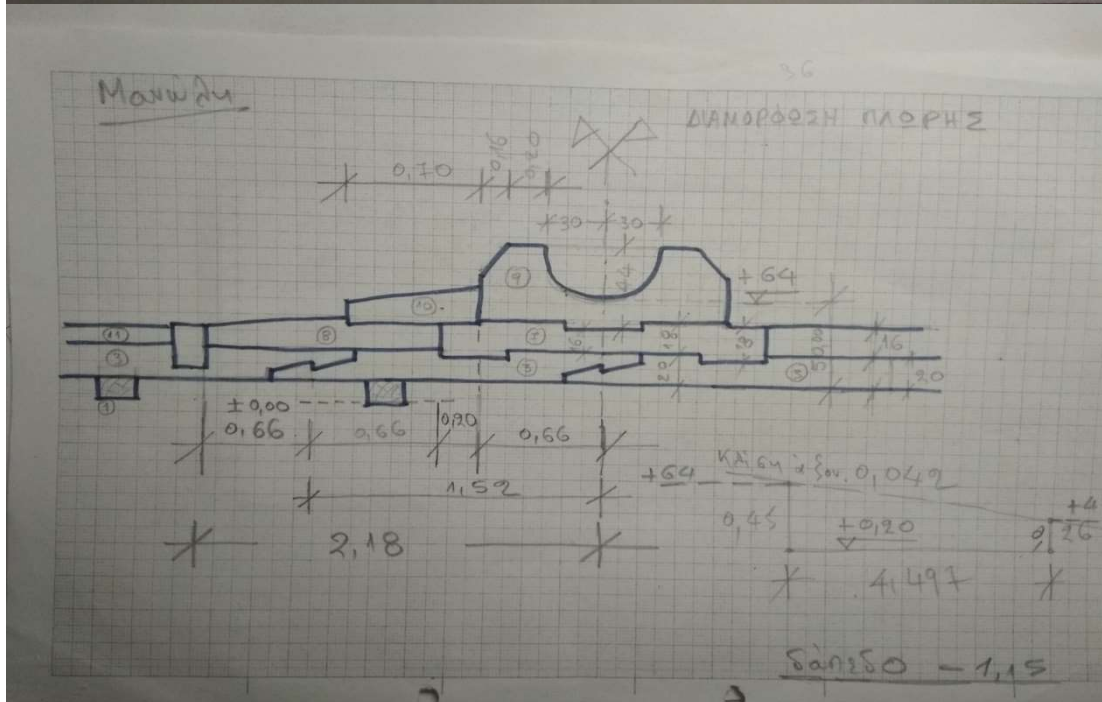
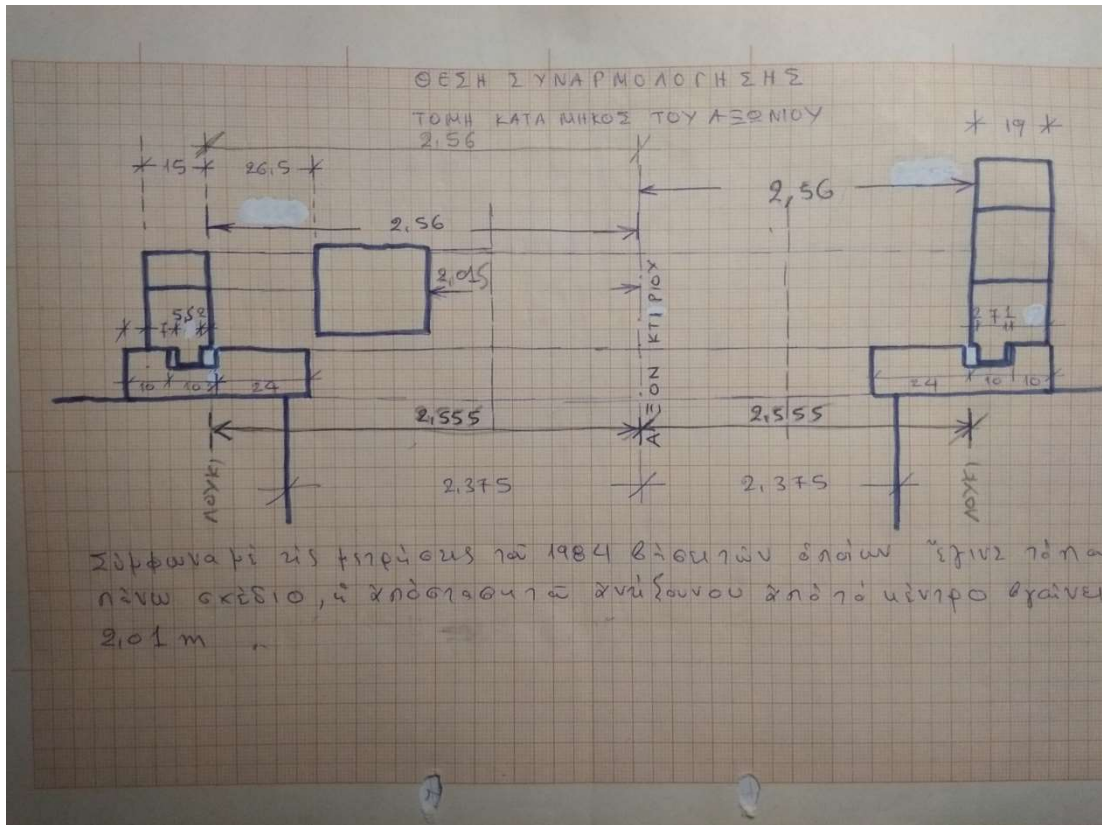



# ΔΥΧΑΛΙ

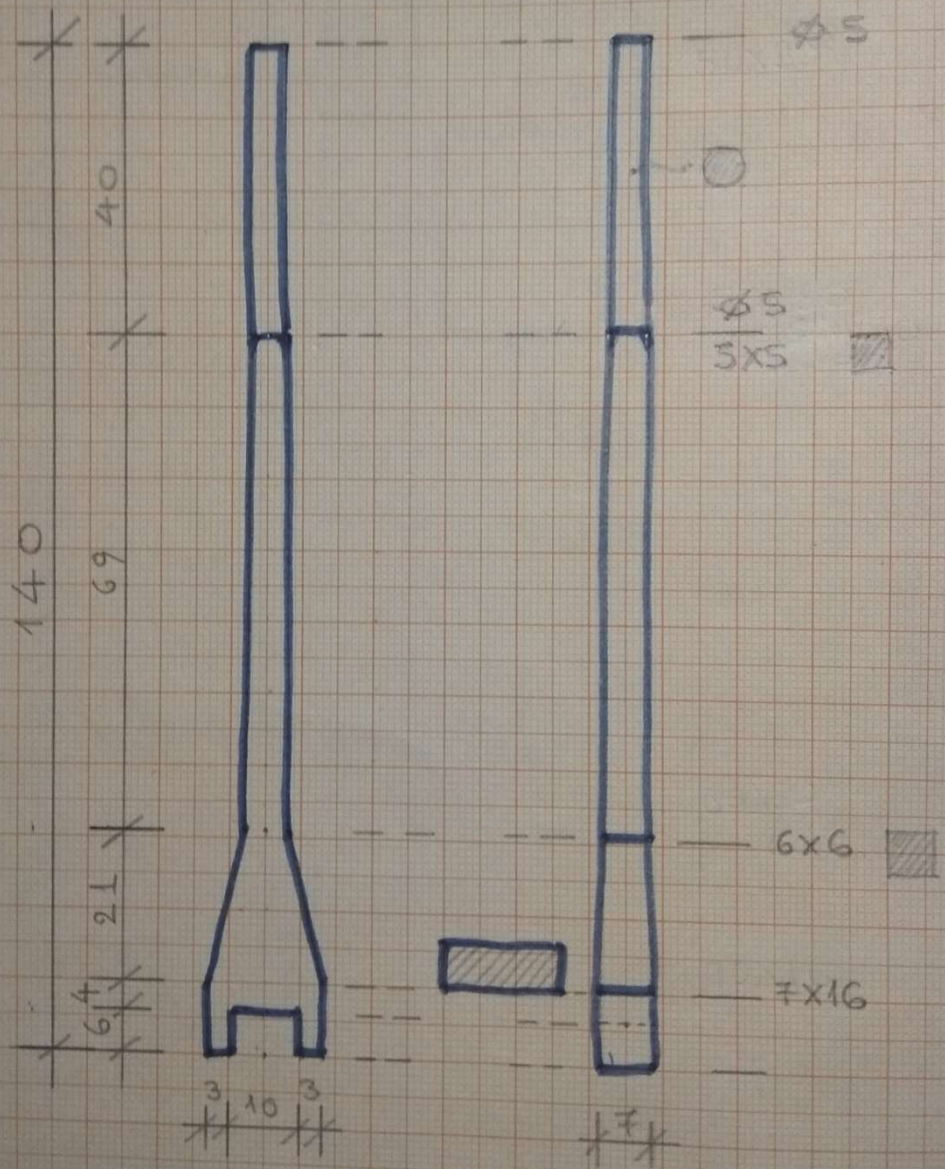



	ΙΑΚΚΡΟΥ	ΤΡ	Ι	Λ	Ο	Δ	Θ	Ν		ΓΛΥΝΑΔΟΥ
	ΣΟΦΙΚΙΤΗ	ΠΕΤΡΟΚΟΛΟΥ (ΜΠΙΤΣΙΝΗ)	ΖΟΥΛΗ	ΙΑΚΚΡΟΥ	ΜΑΥΡΟΜΑΤΗ					ΜΑΥΡΟΜΑΤΗ ΚΑΡΕΚΛΑ
ΑΠΟΣΤΑΣΗ ΑΠΟΘΕΣΜΟ	5100									
ΜΟΡΦΟΛΟΓΙΑ ΠΕΡΙΕΧΩΡ	ατλο δροσι διο σμινατινο									
ΔΙΑΜΕΤΡΟΣ ~ 10 ΑΠΟ ΒΕΜΕΛΙΑ	5,70	5,40	5,40	5,82	6,00					5,50
ΥΨΗ					6,00					
ΣΧΗΜΑ										
ΠΑΧΗ										
ΤΟΙΧΩΝ										
ΥΨΟΣ										
ΙΣΤΩΣ										
ΑΝΟΙ										
ΥΠΟΝΟΜΙΑΣ										
ΔΙΑΜΕΤΡΟΣ ΛΕΤΡΑΣ										
ΔΙΑΜΕΤΡΟΣ ΡΟΔΑΣ										
ΑΝΤΕΝΕΣ										
ΣΥΣΤΗΜΑ ΠΡΟΣΑΝΑΤΩΣ										
										6100 α 670
										6200 α 670
										6300 α 670
										6400 α 670
										6500 α 670
										6600 α 670
										6700 α 670
										6800 α 670
										6900 α 670
										7000 α 670
										7100 α 670
										7200 α 670
										7300 α 670
										7400 α 670
										7500 α 670
										7600 α 670
										7700 α 670
										7800 α 670
										7900 α 670
										8000 α 670

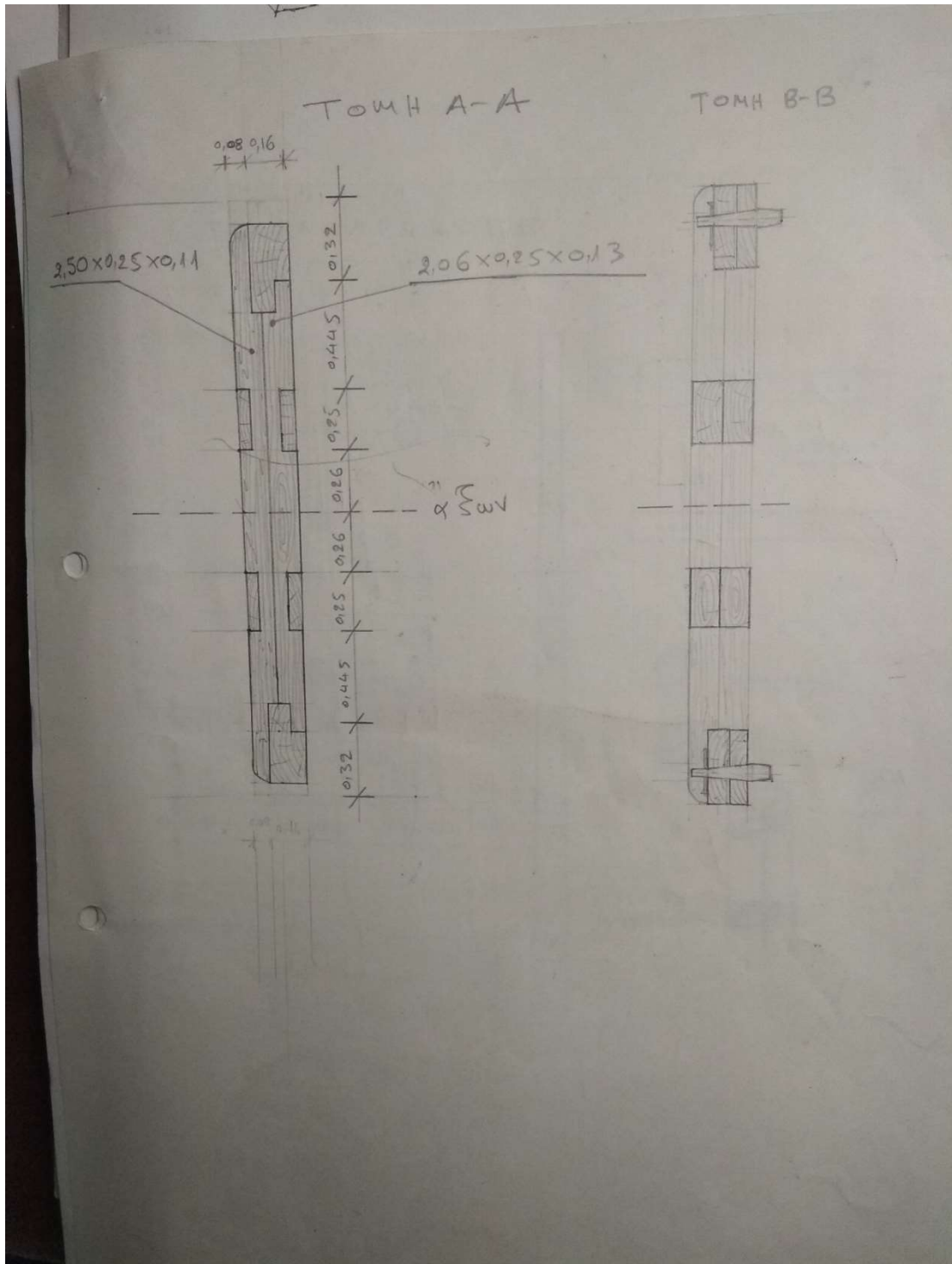

ΤΟ ΦΑΝΑΡΙ ΚΛ. 1:10

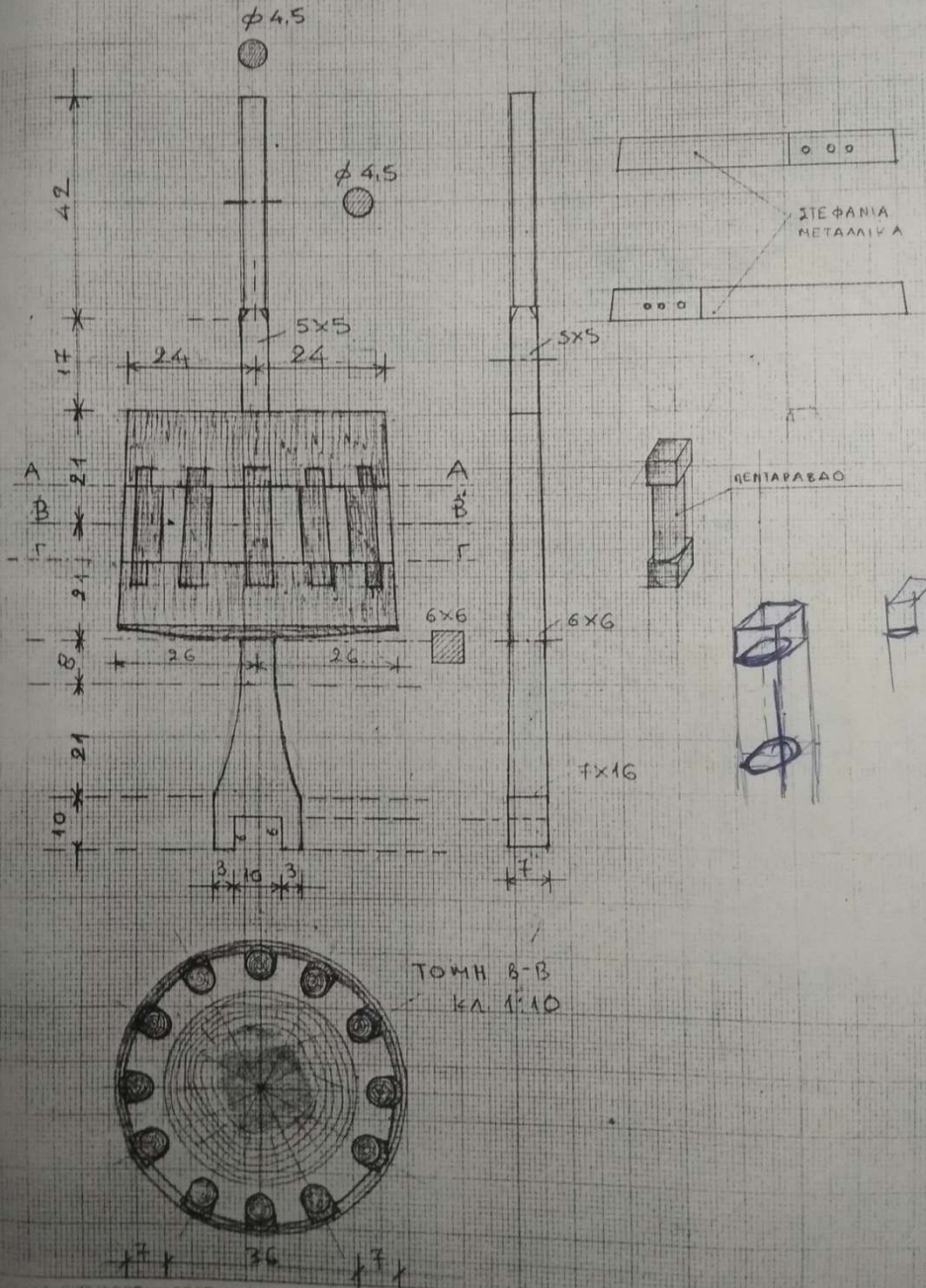

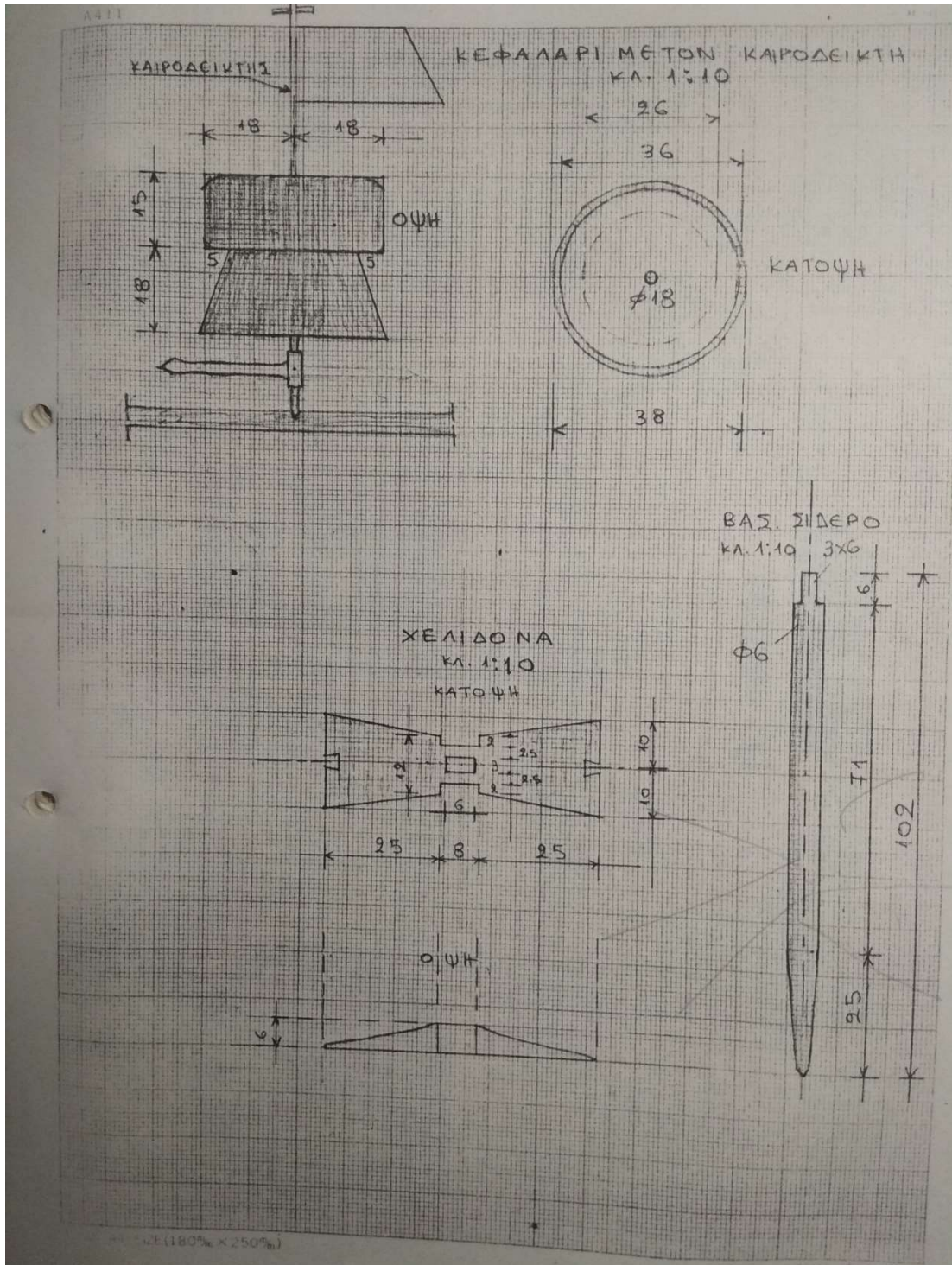

ΟΨΙΣ ΑΠΟ ΜΕΣΑ

ΚΛ. 1:20

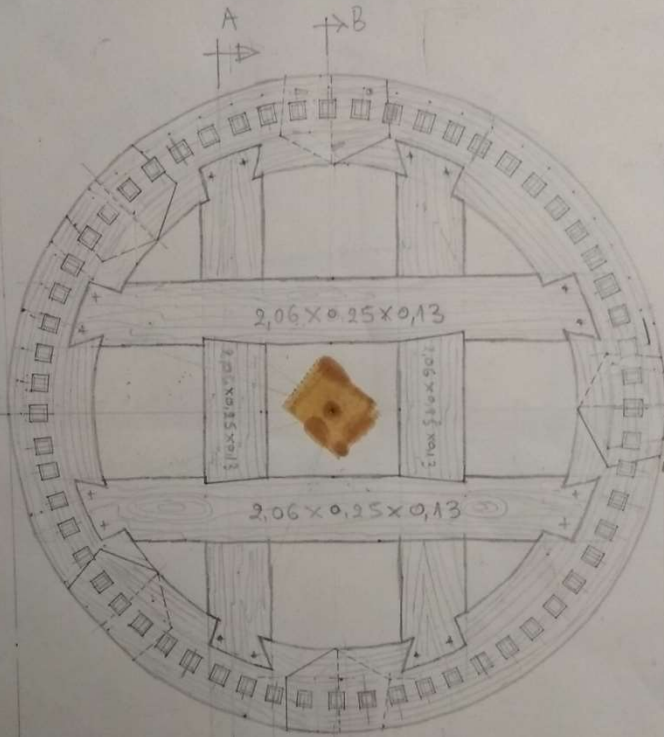

A → B →

ΛΕΠΤΟΜΕΡΕΙΑ ΜΑΤΙΣΙΑΣ

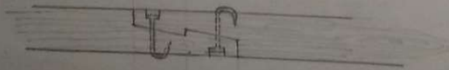

0,8m  
0,15  
0,14  
0,14  
0,33m  
0,06  
0,12m  
0,36  
0,12  
0,40m  
0,77 x 0,40 = 0,31

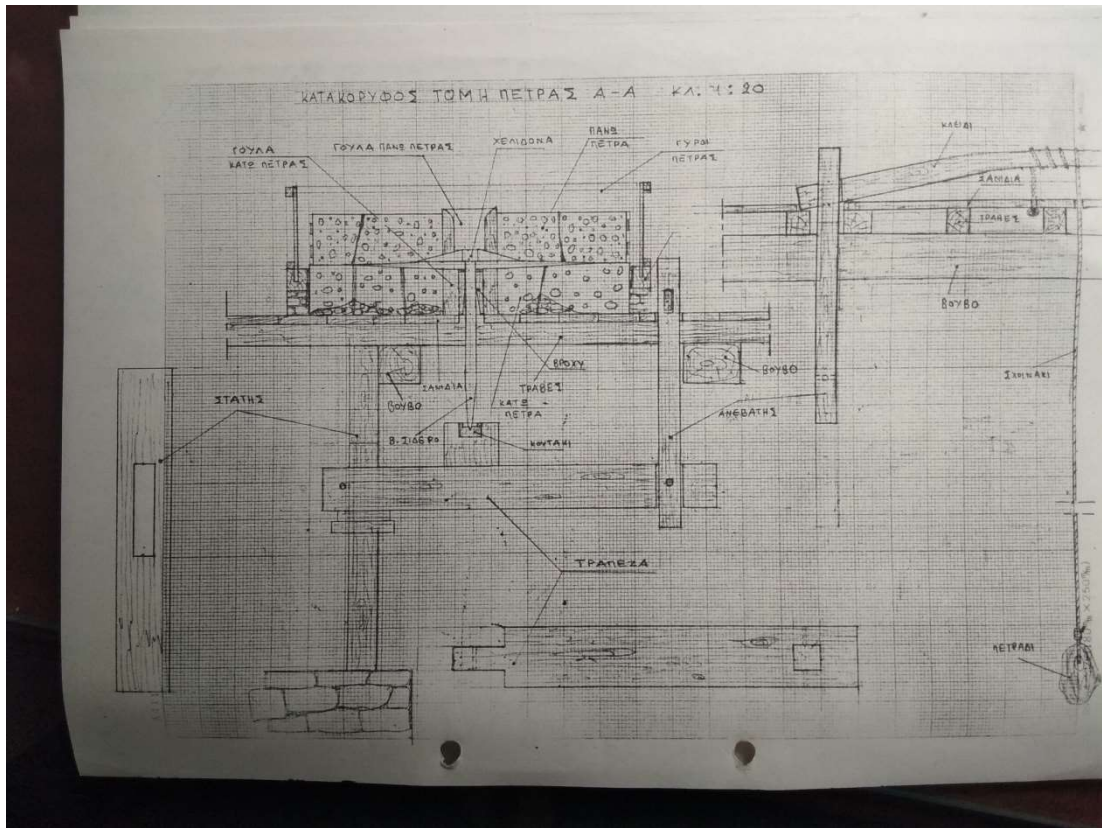



ΤΟ ΦΑΝΑΡΙ ΚΛ. 1:10

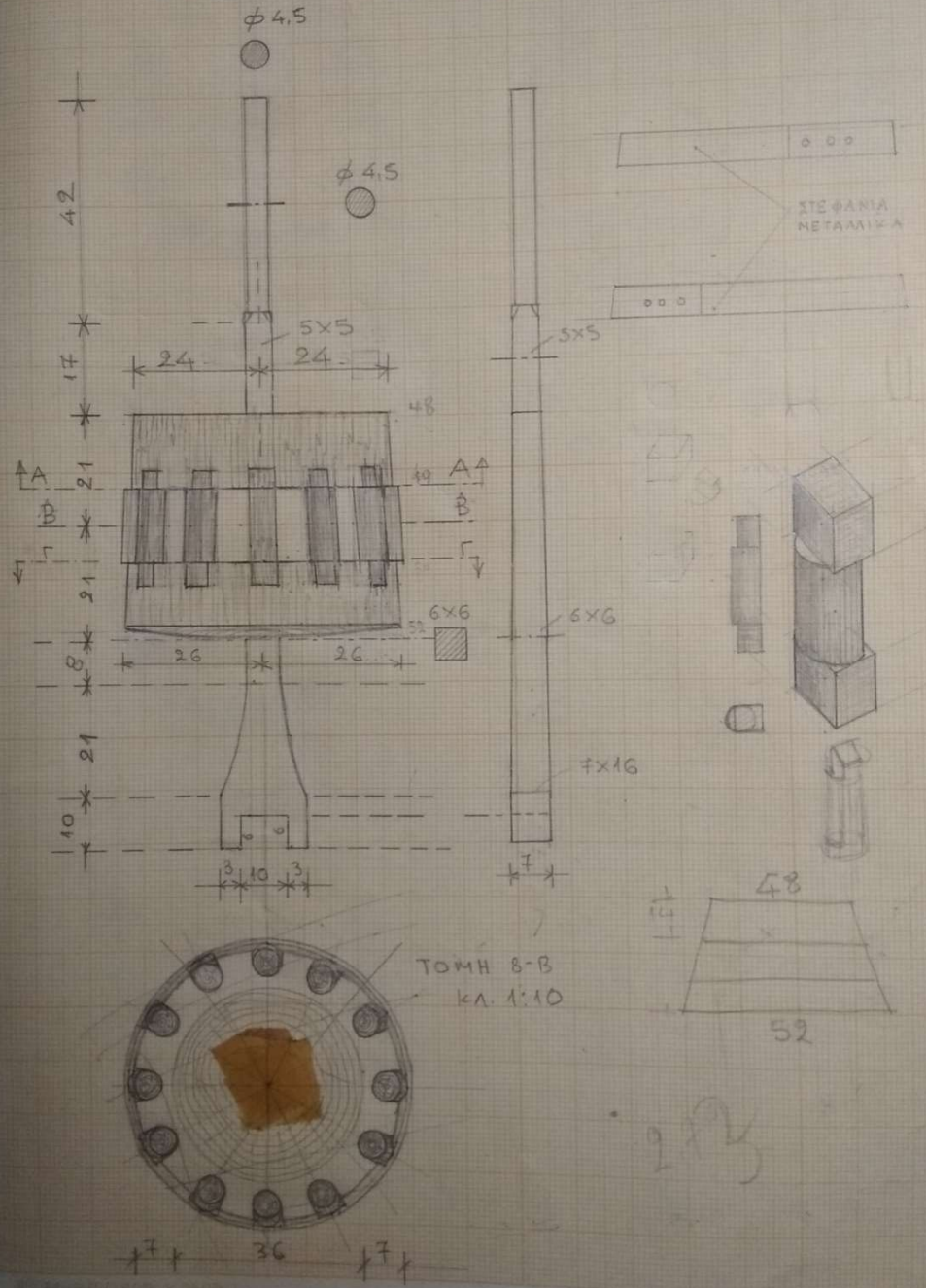

ΤΟΜΗ Α-Α

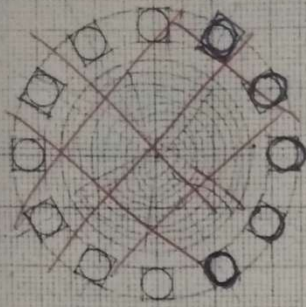

ΤΟΜΗ Γ-Γ  
κλ. 1:10

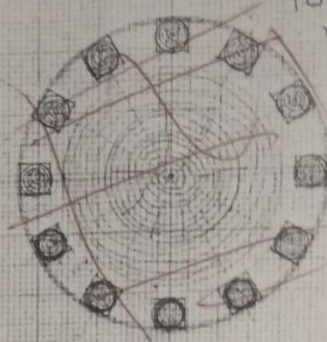

ΚΑΤΩΨΗ ΠΕΤΡΑΣ κλ. 1:20

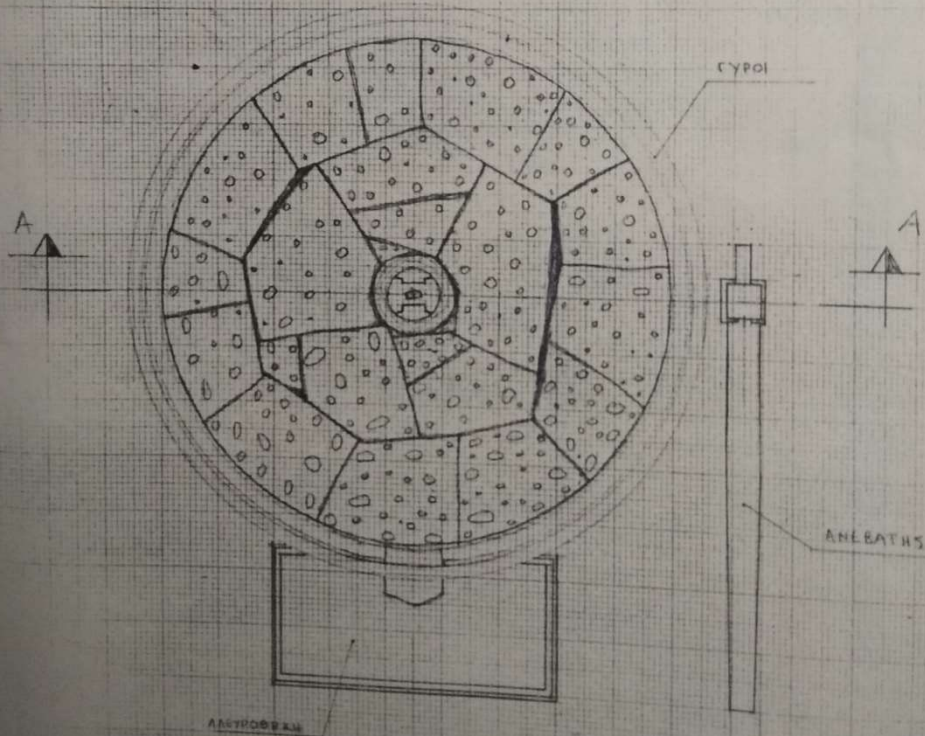

ΣΚΑΡΙΦΗΜΑ

ΤΟΜΗ

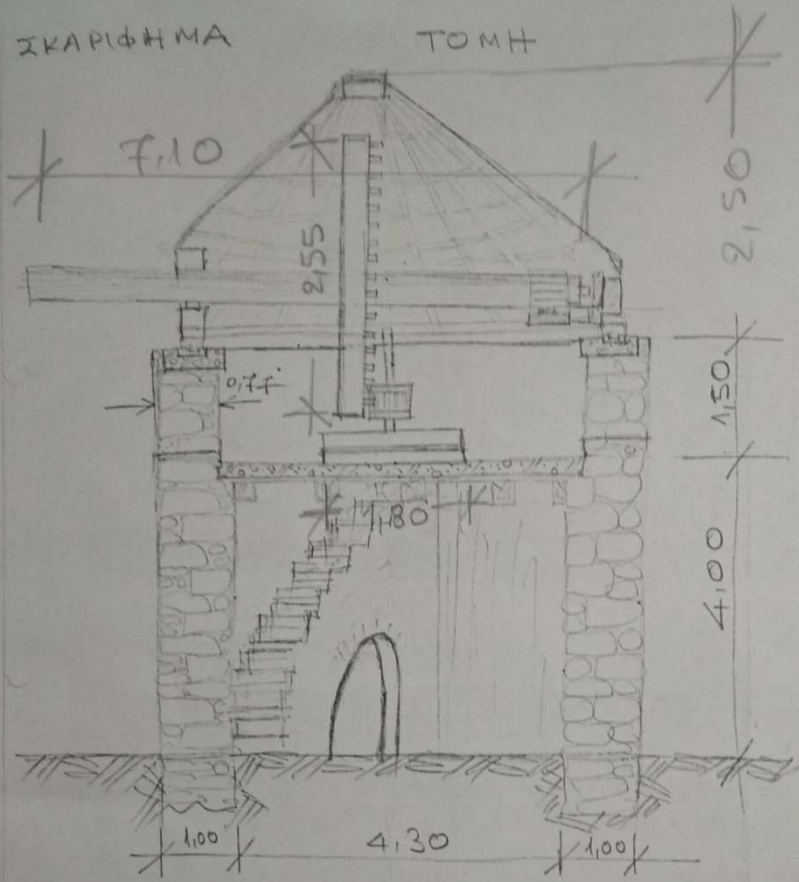

ΝΑΨΟΣ 22/7/85

ΣΟΜΗΧΑΝΙΚΟΣ

ΟΙ ΙΔΙΟΚΤΗΤΕΣ

ΣΤ. ΠΡΩΤΟΝΟΤΑΡΙΟΣ

Π. ΖΕΥΓΟΛΗΣ

## BIBΛΙΟΓΡΑΦΙΑ

Alfrey, J. & Putman, T. (1992). Η Βιομηχανική Κληρονομιά. Αθήνα: Πολιτιστικό και Τεχνολογικό Ίδρυμα ΕΤΒΑ.

Byrne, D. (2002). Industrial Culture in a Post-Industrial World-The Case of the Northe East of England, *City*, 6(3), 279-289.

Buchanan, A. (2005). Industrial Archeology: Past, Present and Prospective, *Industrial Archeology Review*, XXVII (1), 19-21.

Hospers, G. (2002). Industrial Heritage Tourism and Regional Restructing in the European Union, *European Planning Studies*, 10(3), 397-404.

Howard, P. (2003). *Heritage: Management, Interpretation, Identity*. London-New York: Continuum.

Karachalis, N. (2012). City center neighborhoods, Culture-led regeneration and the role of Branding: the case of Psiri in Athens. Utrecht: International Place Branding Conferenece.

Paros Press (2015). Σύμπραξη Δήμων Νάξου και Μικρών Κυκλάδων, Πάρου και Αντιπάρου. Διαθέσιμο στο: [http://parospress.blogspot.com/2015/10/blog-post\\_234.html](http://parospress.blogspot.com/2015/10/blog-post_234.html)

Pinard, J. (1992). Η Βιομηχανική Αρχαιολογία. Αθήνα: Εκδόσεις ΕΤΒΑ.

Putman, A.J. (1992). Η Βιομηχανική Κληρονομιά. Αθήνα: Πολιτιστικό και Τεχνολογικό Ίδρυμα ΕΤΒΑ.

SETE Intelligence (2019a). Πίνακες συμπερασμάτων εξερχόμενου τουρισμού Γερμανίας, Ηνωμένου Βασιλείου, Γαλλίας, Σκανδιναβίας, Ρωσίας και ΗΠΑ ανά ύψος δαπάνης. Διαθέσιμο

στο:

<http://www.insete.gr/Portals/0/statistics/Profil/%CE%A0%CE%AF%CE%BD%CE%B1%CE%BA%CE%B1%CF%82%20%CF%83%CF%85%CE%BC%CF%80%CE%B5%CF%81%CE%B1%CF%83%CE%BC%CE%AC%CF%84%CF%89%CE%BD%20-%20%CE%A7%CE%B1%CF%81%CE%B1%CE%BA%CF%84%CE%B7%CF%81.%20%CE%B5%CE%BE%CE%B5%CF%81%CF%87%CF%8C%CE%BC%CE%B5%CE%BD%CE%BF%CF%85%20%CF%84%CE%BF%CF%85%CF%81%CE%B9%CF%83%CE%BC%CE%BF%CF%8D%20DE,%20FR,%20UK,%20RU,%20SCAND,%20USA,%20%CE%B1%CE%BD%CE%AC%20%CF%8D%CF%88%CE%BF%CF%82%20%CE%B4%CE%B1%CF%80%CE%AC%CE%BD%CE%B7%CF%82.pdf>

- Smith, S.J. (1994). *Tourism Analysis*. London: Longman.
- Slotta, R. (1992). *Εισαγωγή στη Βιομηχανική Αρχαιολογία*. Αθήνα: Εκδόσεις ETBA.
- Windfinder (2020). Διαθέσιμο στο: [https://www.windfinder.com/?utm\\_source=windfinder.com&utm\\_medium=web&utm\\_campaign=redirect#3/49.5042/9.5421](https://www.windfinder.com/?utm_source=windfinder.com&utm_medium=web&utm_campaign=redirect#3/49.5042/9.5421) [Πρόσβαση 1 Ιανουαρίου 2020].
- World Economic Forum. (2015). *The Travel & Tourism Competitiveness*. Geneva: World Economic Forum.
- Ακριβός, Χ., & Σαλετσιώτης, Μ. Π. (2007). *Τουρισμός*. Αθήνα : Εκδόσεις Interbooks.
- Ανδριώτης, Κ. (2001). *Αειφορία και εναλλακτικός τουρισμός*. Αθήνα: Εκδόσεις Σταμούλη.
- Ανδριώτης, Κ. (2003). Ο εναλλακτικός τουρισμός και τα διαφοροποιητικά χαρακτηριστικά του, *ΤΟΠΟΣ Επιθεώρηση. Χωρικής Ανάπτυξης Σχεδιασμού και Περιβάλλοντος*, 20-21/2003 ISSN 1105-3267, 139-154.
- Βαγιάννη, Ε., Ιωσηφίδης, Θ., Πετανίδου, Θ. (2003). Η χρήση της ανάλυσης SWOT στο χωρικό και αναπτυξιακό σχεδιασμό: Η περίπτωση του οικοτουριστικού σχεδιασμού στο Πολιχνίτο Λέσβου. *Μυτιλήνη: Πανεπιστήμιο Αιγαίου*.
- Βαρβαρέσος, Σ. (2008). *Τουρισμός-Οικονομικές προσεγγίσεις*. Αθήνα: Εκδόσεις Προπομπός.
- Βαρβαρέσος, Σ. (2000). *Τουρισμός-Οικονομικές προσεγγίσεις*, 2η Έκδοση. Αθήνα: Εκδόσεις Προπομπός.
- Βαρβαρέσος, Σ. (2008). *Οικονομική του τουρισμού, εννοιολογικές προσεγγίσεις, θεωρητικές και μεθοδολογικές προσεγγίσεις από τον 19ο αιώνα έως και των 21ο αιώνα*. Αθήνα: Εκδόσεις Προπομπός.
- Βαρβαρέσος, Σ. (2009). *Η Συνεισφορά των Εναλλακτικών και Ειδικών Μορφών Τουρισμού στην Ανάπτυξη της Τουριστικής Δραστηριότητας*, από Σωτηριάδης, Μ., Φαρσάρη, Ι. (Επιμέλεια). *Εναλλακτικές και Ειδικές Μορφές Τουρισμού-Σχεδιασμός Management και Marketing*. Αθήνα: Εκδόσεις Interbooks.
- Βαρβαρέσος, Σ. (2013). *Οικονομική του Τουρισμού, Εννοιολογικές, Θεωρητικές και Μεθοδολογικές Προσεγγίσεις*. Αθήνα: Εκδόσεις Προπομπός.

Γαβριήλ, Ε.-Σ. (2016). Η Προώθηση του Ελληνικού Γαστρονομικού Τουρισμού από τον ΕΟΤ-Μια Κοινωνιοσημειωτική Προσέγγιση. Αθήνα: Ευρωπαϊκό Κέντρο Αριστείας Jean Monnet-Εθνικό και Καποδιστριακό Πανεπιστήμιο Αθηνών.

Διακομιχάλης, Ν.Μ. (2009). Ο Θαλάσσιος τουρισμός και οι Οικονομικές Επιδράσεις του. Αθήνα: Εκδόσεις Σταμούλη.

Δόλογλου, Ν. (2017). Αγροτουρισμός-Οικοτουρισμός. Αθήνα: Ευρωπαϊκό Κέντρο Αριστείας Jean Monnet-Εθνικό και Καποδιστριακό Πανεπιστήμιο Αθηνών.

Εθνικό Μετσόβιο Πολυτεχνείο (2016). Μελέτη με τίτλο «Τοπικό Σχέδιο Διαχείρισης των Αστικών Στερεών Αποβλήτων (ΑΣΑ) Δήμου Νάξου και Μικρών Κυκλάδων». Αθήνα: Εθνικό Μετσόβιο Πολυτεχνείο-Σχολή Χημικών Μηχανικών-Μονάδα Περιβαλλοντικής Επιστήμης & Τεχνολογίας.

Ηγουμενάκης, Ν. (1991). Τουριστική οικονομία. Αθήνα: Εκδόσεις Προπομπός.

Ηγουμενάκης, Ν. (1999). Τουριστικό Marketing. Αθήνα: Εκδόσεις Interbooks.

Ζαχαρίας, Θ. (2006). Ήπιες Μορφές Ενέργειας II. Πάτρα: Εκδόσεις Πανεπιστήμιο Πατρών.

Ζούνης, Θ.Π. (2014). Λειτουργία και εφαρμογές της πολιτιστικής διαχείρισης. Αθήνα: Εθνικό και Καποδιστριακό Αθηνών.

Ίκκος, Α. και Κουτσός, Σ. (2017). Η συμβολή του τουρισμού στην ελληνική οικονομία. Αθήνα: Εκδόσεις ΙΝΣΕΤΕ.

Ίκκος, Α. και Κουτσός, Σ. (2018). Η συμβολή του Τουρισμού στην ελληνική οικονομία το 2017-1η εκτίμηση (προσωρινά στοιχεία)-Μάιος 2018. Αθήνα: Εκδόσεις ΙΝΣΕΤΕ.

IOBE (2012). Η Επίδραση του Τουρισμού στην Ελληνική Οικονομία. Αθήνα: IOBE-Ίδρυμα Οικονομικών & Βιομηχανικών Ερευνών.

Καραγιάννης, Σ. & Έξαρχος, Γ. (2006). Τουρισμός: Τουριστική Οικονομία, Ανάπτυξη, Πολιτική. Ηράκλειο: Κέντρο Τεχνολογικής Έρευνας Κρήτης.

Κοκκώσης, Χ. και Βαλάσσα, Φ. (2012). Τυπολογία για τη στρατηγική ανάπτυξη του οινοτουρισμού. Διαθέσιμο στο: [http://www.citybranding.gr/2012/06/blog-post\\_11.html](http://www.citybranding.gr/2012/06/blog-post_11.html) [Πρόσβαση 2 Αυγούστου 2019].

Κοκκώσης, Χ., Τσάρτας, Π., Γκρίμπα, Ε. (2011). Ειδικές και Εναλλακτικές Μορφές Τουρισμού-Ζήτηση και Προσφορά νέων Προϊόντων Τουρισμού. Αθήνα: Εκδόσεις Κριτική.

- Κουβαράς, Α. (2017). Παράκτιος και Θαλάσσιος Τουρισμός. Αθήνα: Ευρωπαϊκό Κέντρο Αριστείας Jean Monnet-Εθνικό και Καποδιστριακό Πανεπιστήμιο Αθηνών.
- Κούτουλας, Δ. (2001). Διδακτορική Διατριβή: Ο θεωρητικός προσδιορισμός του τουριστικού προϊόντος ως βασική προϋπόθεση του τουριστικού μάρκετινγκ. Χίος: Πανεπιστήμιο Αιγαίου.
- Λαζαρίδης, Γ.Π. (1977). Βιομηχανική επανάσταση-Η δυναμική των αλλαγών. Αθήνα: Εκδόσεις Α. Λιβάνης-Νέα σύνορα.
- Λάμπρου, Ε. & Ίκκος, Α. (2018). Διεθνείς Αεροπορικές Αφίξεις: Β' Μέρος-Ανάλυση κύριων χωρών. Αθήνα: Εκδόσεις ΙΝΣΕΤΕ.
- Λαγός, Δ. (2005). Τουριστική Οικονομική. Αθήνα: Εκδόσεις Κριτική.
- Μαντάς, Α. (2017). Θρησκευτικός Τουρισμός. Αθήνα: Ευρωπαϊκό Κέντρο Αριστείας-Εθνικό και Καποδιστριακό Πανεπιστήμιο Αθηνών.
- Μυλωνόπουλος, Δ. & Μοίρα, Π. (2011). Ευρωπαϊκή Ένωση και Τουρισμός. Αθήνα: Νομική Βιβλιοθήκη.
- Μυλωνόπουλος, Δ. και Μοίρα Π. (2005). Θαλάσσιος Τουρισμός. Αθήνα: Εκδόσεις Interbooks.
- Παπαζής, Σ. (1998). Διδακτορική Διατριβή: Αξιολόγηση συστημάτων ανανεώσιμων πηγών ενέργειας: προβλέψεις με εναλλακτικά σενάρια σε περιφερειακό και εθνικό επίπεδο. Αθήνα.
- Περράκη, Β. (2008). Φυσική των Φωτοβολταϊκών Στοιχείων. Πάτρα: Εκδόσεις Πανεπιστημίου Πατρών.
- Σιγάλα, Μ. & Χρήστου, Ε. (2014). Από τον μαζικό τουρισμό στον τουρισμό της εμπειρίας. Αθήνα: Ελληνική Ένωση Τραπεζών.
- Στεργιώτης, Κ.Π. (1986). Αγροτική και βιομηχανική ανάπτυξη. Η διεθνής και η ελληνική εμπειρία, Τόμος Α. Αθήνα: Εκδόσεις Σμπίλιας-Το οικονομικό.
- Σχίζας, Γ. (1998). Ο Άλλος Τουρισμός. Αθήνα: Εναλλακτικές εκδόσεις/Ουτοπία.
- Τζαβέλλα, Α. και Κοραχάη, Μ. (2016). Οινoturισμός. Διαθέσιμο στο: <http://www.kathimerini.gr/879544/article/ta3idia/sthn-ellada/oinotoyrismos> [Πρόσβαση 2 Αυγούστου 2019].

Τζένος, Χ. & Σιταράς, Θ. (2007). Εισαγωγή στη Θεωρία του Τουρισμού. Αθήνα: Εκδόσεις Interbooks.

Τσάρτας, Π. (1996). «Τουρίστες, ταξίδια, τόποι: κοινωνιολογικές προσεγγίσεις στον τουρισμό». Αθήνα: Εκδόσεις Εξάντας.

Τσάρτας, Π. (1999). Σχεδιασμός και Διαχείριση της Τουριστικής Ανάπτυξης. Στο: Χ. Κοκκόσης & Π. Τσάρτας, επιμ. Ανάπτυξη και Περιβάλλον στον τουρισμό. Πάτρα: Εκδόσεις ΕΑΠ.

Ζαφείρης Βάος - Στέφανος Νομικός, (1983)« Ο ανεμόμυλος στις Κυκλάδες». Εκδόσεις Μέλισσα

Ζάππας Τάσος ,(1969) «Νερόμυλοι και Ανεμόμυλοι στη Νότια Καρυστία», Εταιρεία Ευβοϊκών Σπουδών)

(Δρανδάκης .Π, τομος ΙΗ, λήμμα Νάξος,1926)

Πρωτονοτάριος,(2019), .Προσωπική Συνέντευξη με Θέμα τους Μύλους της Νάξου

Μετεωρολογικός σταθμός Νάξου, Κυκλάδων διαθέσιμο στο

<http://penteli.meteo.gr/stations/naxos/>

ΙΕΡΑ ΑΡΧΙΕΠΙΣΚΟΠΗ ΑΘΗΝΩΝ ΘΡΗΣΚΕΥΤΙΚΟΙ ΤΟΥΡΙΣΤΙΚΟΙ ΠΡΟΟΡΙΣΜΟΙ διαθέσιμο στο

[http://www.religiousgreece.gr/south-aegean-islands/-/asset\\_publisher/AxB31BPQp3EE/content/naxos](http://www.religiousgreece.gr/south-aegean-islands/-/asset_publisher/AxB31BPQp3EE/content/naxos)

Κορρές Γεώργιος, Χωρικός Σχεδιασμός και Τοπική Ανάπτυξη: Θεωρία, Πολιτικές και Μελέτες Περίπτωσης Πανεπιστήμιο Αιγαίου, Τμήμα Γεωγραφίας, Μυτιλήνη, (2018) διαθέσιμο στο [https://geography.aegean.gr/files/labs/Book\\_ISBN\\_978-960-93-9831-2a.pdf](https://geography.aegean.gr/files/labs/Book_ISBN_978-960-93-9831-2a.pdf)

Πύργος Μπαζαίου Νάξου διαθέσιμο στο

[https://www.bazeostower.gr/gr\\_dyn/festivals.php?year=2018](https://www.bazeostower.gr/gr_dyn/festivals.php?year=2018)

Lippeverband History διαθέσιμο στο

<https://web.archive.org/web/20160127072823/http://www.eglv.de/en/lippeverband/history.html>



Βιομηχανικό συγκρότημα Ανθρακωρυχείων του Τσόλφεραϊν διαθέσιμο στο <https://web.archive.org/web/20120205211954/http://en.erih.net/index.php?anchor=66&pageId=40>

Μουσείου Μαρμαροτεχνίας Τήνου διαθέσιμο στο <https://www.piop.gr/el/diktuo-mouseiwn/Mouseio-Marmarotexnias-Tinou/Istoriko.aspx>

Τεχνολογικό Πολιτιστικό Πάρκο Λαυρίου διαθέσιμο στο <https://www.ltcp.ntua.gr/>

Μεταλλευτικό Πάρκο Φωκίδας διαθέσιμο στο <http://www.vagonetto.gr/>

Υπαίθριο Μουσείο Νερού Έδεσσας διαθέσιμο στο <https://museumfinder.gr/item/ypaithrio-moyseio-neroy-edessas/>

Καστρολογος Κάστρα της Ελλάδας διαθέσιμο στο <https://www.kastra.eu/>

ANCIENT AND MODERN WAYS TO HARNESS THE WIND διαθέσιμο στο <https://www.1001inventions.com/windmills>

Δήμος Νάξου. Διαθέσιμα στο: <https://e-naxos.eu/>.

Ελληνική Στατιστική Αρχή (ΕΛΣΤΑΤ) (2019). Αφίξεις στα καταλύματα ξενοδοχειακού τύπου (πλην κάμπινγκ), στον Δήμο Νάξου. Διαθέσιμο στο: <https://www.statistics.gr/el/statistics/>

Ελληνική Στατιστική Αρχή (ΕΛΣΤΑΤ) (2017β). Δυναμικότητα καταλυμάτων ξενοδοχειακού τύπου και κάμπινγκ για την Ελλάδα και για την Περιφερειακή ενότητα Νάξου για το έτος 2016. Διαθέσιμο στο: <https://www.statistics.gr/el/statistics/-/publication/STO12/2016>.

Σύνδεσμος Ελληνικών Τουριστικών Επιχειρήσεων (Σ.Ε.Τ.Ε.) (2019α). Διεθνείς Αεροπορικές Αφίξεις: Ιανουάριος - Δεκέμβριος 2017. Πηγή: <https://sete.gr/el/statistika-vivliothiki/statistika/>. Σύνδεσμος Ελληνικών Τουριστικών Επιχειρήσεων (Σ.Ε.Τ.Ε.) (2019β). Διεθνείς Αεροπορικές Αφίξεις: Ιανουάριος - Φεβρουάριος 2019. Πηγή: <https://sete.gr/el/statistika-vivliothiki/statistika/>.

Σύνδεσμος Ελληνικών Τουριστικών Επιχειρήσεων (Σ.Ε.Τ.Ε.). Βασικά Μεγέθη του Ελληνικού Τουρισμού 2016. Πηγή: <https://sete.gr/el/stratigiki-giaton-tourismo/vasika-megethi-tou-ellinikoy-tourismoy>

World Tourism Organization (UNWTO). Πηγή: <https://www.unwto.org/INSETE>. Source: <http://www.insete.gr/elgr/Dashboard/%CE%A3%CF%84%CE%B1%CF%84%CE%B9%CF>

%83%C F%84%CE%B9%CE%BA%CE%AC/%CE%A3%CF%84%CE%B1%CF%84  
%CE%B9%CF%83%CF%84%CE%B9%CE%BA%CE%AC-  
%CE%A3%CF%84%CE%BF%CE%B9%CF%87%CE%B5%CE%AF%CE%

<https://www.reader.gr/life/travel/kyklades-paros-naxos-kai-syros-prota-seanazitiseis>.

Υπουργείο Υποδομών και Μεταφορών διαθέσιμο στο <https://www.ggde.gr/>

Ελληνικοί Μύλοι διαθέσιμο στο <https://hellenicmills.gr/>

Ελληνικό Ινστιτούτο Μύλων διαθέσιμο στο

<http://www.athensmuseums.net/museum.php?id=9>

<https://www.molinology.org/>