



hidden

v  
a  
r  
i  
a  
b  
l  
e  
s

## περίληψη

Η διπλωματική εργασία, αναζητά τις κρυφές μεταβλητές που αφηγούνται, εξυφαίνουν την μοναδικότητα της περιοχής, ως ένα σύνολο παραμετρικών εννοιών, συνθηκών και καταστάσεων. Διερευνά τα τοπολογικά χαρακτηριστικά, τους μετασχηματισμούς, την ατμόσφαιρα, τις δυνάμεις, τις χωρικές ποιότητες, μέσω των οποίων αντιλαμβανόμαστε τα συμφραζόμενα, καθώς η περιοχή αποκαλύπτεται αποσπασματικά. Η ευρύτερη περιοχή, εμφανίζει ως συμπτώματα, της "αστικής παθολογίας" την χωρική εγκατάλειψη, την απαξίωση και την απώλεια ταυτότητας. Σ' αυτή την νέα αστική συνθήκη που συμπορεύεται με την οικονομική κρίση, εντοπίζονται όλο και περισσότερες "άδειες υλικότητες", στα άδεια καταστήματα, στα διατηρητέα αλλά περισσότερο, στους ανώτερους ορόφους των πολυωρόφων κτιρίων. Σε μια διευρυμένη εννοιολογικά προσέγγιση της περιοχής, θα μπορούσε να θεωρηθεί, ότι πρόκειται για ένα δυναμικό χωρικό σύστημα πολιτικής, γεγονότων, δράσεων, ανθρώπων και κτιριακού αποθέματος που μετασχηματίζεται διαρκώς και φαίνεται να έχει περιέλθει, σε κατάσταση, υψηλής εντροπίας. Οι πολυεπίπεδες σχέσεις του συστήματος, οδηγούν σε αντιφάσεις καθώς διαμορφώνουν ένα φορτισμένο πεδίο. Διφορούμενες χρήσεις, αμήχανα κενά, άτυπα φαινόμενα, χωροχρονική ασυνέχεια, απώλεια των ιδιαίτερων τοπολογικών χαρακτηριστικών. Στο πρώτο μέρος της διπλωματικής εργασίας συγκροτείται μια εννοιολογική εργαλειοθήκη η οποία, αποτελεί το θεωρητικό υπόβαθρο της και την διατρέχει, ως ενοποιητικό νήμα. Η διερεύνηση των ιδιοτήτων της περιοχής και της πολυσημαντότητας των σχέσεων της, θέτει ως στόχο σε πρώτο επίπεδο, την κατανόηση της. Το σύνολο των ερμηνειών των σχέσεων και των δομών της, καταλήγει σε ένα σχέδιο δράσης επαναπροσέγγισης των αστικών ασυνεχειών, στην επανάχρηση του υπολείμματος, των άορατων και "κρυμμένων αποθεμάτων", της περιοχής και της πόλης, προκειμένου να επαναπροσδιοριστεί ο ρόλος τους στο σύγχρονο αστικό περιβάλλον. Παράλληλα διερευνάται και η διεύρυνση των αντιλήψεων εργασίας, κατοίκησης και αναψυχής και ο επανακαθορισμός τους, μεταξύ δημοσίου και ιδιωτικού χώρου με την εγκαθίδρυση νέων μορφών "συλλογικότητων", που οι τεχνο-πρακτικές τους, εμπλέκουν και εμπλέκονται στον αστικό χώρο με διάφορους τρόπους.

## *abstract*

*This Thesis seeks the hidden variables that narrate, weave the uniqueness of the area, as a sum of parametric concepts and circumstances. It also investigates topological characteristics, transformative forces, and the area atmosphere, through all of which, we come to comprehend the “context” as the area gradually, unveils. The broader part of the center (of which the area in question is a part), presents symptoms of “urban pathology” such as spatial abandonment, obsolescence and loss of identity. Under these urban conditions mutually inclusive with recession, more and more “empty shells” are observed. In a broader conceptual approach, the area could be considered as a dynamic spatial system consisting of politics, events, actions, people and building stock always transforming, seemingly having reached, a state of higher entropy. These layered associations in the system, create contradictions and a charged field dynamic. Ambiguous uses, awkward voids, non - formal phenomena, temporal-spatial discontinuity, loss of topological characteristics. In the first part of the Thesis, a conceptual toolbox is formulated, which constitutes the theoretical background of the Thesis and plays the role of the underlying connecting thread of the work in its entirety. The research of the multiplexity of the area properties, aims to guide us, to the understanding of the area “mechanisms”. The Interpretation of the complex relationships and the structure of the area inner workings, directs us to a plan of action revising the urban discontinuities and reusing the “hidden stock” of the area and the city, in order to reconstitute their role, in the contemporary urban environment. In parallel, the research experiments through the broadening of the concepts of work, habitation, recreation and through the redefinition between public and private space (using new forms of collectivity involving the use of techno - practices within the urban space, in a variety of ways.)*









## Κρυφές μεταβλητές\_Hidden variables

Βαλεντίνα Νικολαΐδου

Μάρτιος 2016

Επιβλέπων Καθηγητής: Λόης Παπαδόπουλος

Το παρόν τεύχος, αποτελεί τμήμα της διπλωματικής εργασίας που εκπονήθηκε στο πλαίσιο, του ΠΜΣ Αρχιτεκτονικού Σχεδιασμού *\_instead\_paparoesis\_*.

Ευχαριστώ τον επιβλέποντα καθηγητή μου κ. Λόη Παπαδόπουλο, για τις συμβουλές και την πολύτιμη καθοδήγησή του.

Επίσης, ευχαριστώ την οικογένεια μου, τους φίλους μου και όσους με στήριξαν στην προσπάθεια αυτή.



## Περιεχόμενα

1. περίληψη.....	8
2. abstract.....	9
3. αφήγηση.....	10
4. η αμφίδρομη κίνηση από το απτό στο ιδεατό.....	16
5. ανάγνωση.....	18
6. εντροπο-πολεολογία, ενεργειακές αναγνώσεις.....	23
7. caché.....	30
8. η προσπάθεια επαναπροσδιορισμού ενός νέου είδους «τοπικότητας».....	33
9. quasi objects.....	37
10. σχέδιο εργασίας περί Στοών, Walter Benjamin (1982-1940).....	40
11. ο Φραγκομαχαλάς και οι μεταλλαγές του εμπορικού κέντρου.....	45
12. οδός Εδέσσης.....	54
13. κρυφές μεταβλητές.....	58
14. πρόταση.....	78
15. παράρτημα σχεδίων I.....	84
16. βιβλιογραφία - αρθρογραφία - ιστογραφία - λοιπές πηγές.....	104
17. παράρτημα II.....	109

## περίληψη

Η διπλωματική εργασία, αναζητά τις κρυφές μεταβλητές που αφηγούνται, εξυφάνουν την μοναδικότητα της περιοχής, ως ένα σύνολο παραμετρικών εννοιών, συνθηκών και καταστάσεων. Διερευνά τα τοπολογικά χαρακτηριστικά, τους μετασχηματισμούς, την ατμόσφαιρα, τις δυνάμεις, τις χωρικές ποιότητες, μέσω των οποίων αντιλαμβανόμαστε τα συμφραζόμενα, καθώς η περιοχή αποκαλύπτεται αποσπασματικά. Η ευρύτερη περιοχή, εμφανίζει ως συμπτώματα, της "αστικής παθολογίας" την χωρική εγκατάλειψη, την απαξίωση και την απώλεια ταυτότητας. Σ' αυτή την νέα αστική συνθήκη που συμπορεύεται με την οικονομική κρίση, εντοπίζονται όλο και περισσότερες "άδειες υλικότητες" <sup>(iii)</sup>, στα άδεια καταστήματα, στα διατηρητέα αλλά περισσότερο, στους ανώτερους ορόφους των πολυώροφων κτιρίων. Σε μια διευρυμένη εννοιολογικά προσέγγιση της περιοχής, θα μπορούσε να θεωρηθεί, ότι πρόκειται για ένα δυναμικό χωρικό σύστημα πολιτικής, γεγονότων, δράσεων, ανθρώπων και κτιριακού αποθέματος που μετασχηματίζεται διαρκώς και φαίνεται να έχει περιέλθει, σε κατάσταση, υψηλής εντροπίας. Οι πολυεπίπεδες σχέσεις του συστήματος, οδηγούν σε αντιφάσεις καθώς διαμορφώνουν ένα φορτισμένο πεδίο. Διφορούμενες χρήσεις, αμήχανα κενά, άτυπα φαινόμενα, χωροχρονική ασυνέχεια, απώλεια των ιδιαίτερων τοπολογικών χαρακτηριστικών. Στο πρώτο μέρος της διπλωματικής εργασίας συγκροτείται μια εννοιολογική εργαλειοθήκη η οποία, αποτελεί το θεωρητικό υπόβαθρο της και την διατρέχει, ως ενοποιητικό νήμα. Η διερεύνηση των ιδιοτήτων της περιοχής και της πολυσημαντότητας των σχέσεων της, θέτει ως στόχο σε πρώτο επίπεδο, την κατανόηση της. Το σύνολο των ερμηνειών των σχέσεων και των δομών της, καταλήγει σε ένα σχέδιο δράσης επαναπροσέγγισης των αστικών ασυνεχειών, στην επανάχρηση του "υπολείμματος", των αόρατων και "κρυμμένων αποθεμάτων", της περιοχής και της πόλης, προκειμένου να επαναπροσδιοριστεί ο ρόλος τους στο σύγχρονο αστικό περιβάλλον. Παράλληλα διερευνάται και η διεύρυνση των αντιλήψεων εργασίας, κατοίκησης και αναψυχής και ο επανακαθορισμός τους, μεταξύ δημοσίου και ιδιωτικού χώρου με την εγκαθίδρυση νέων μορφών "συλλογικότητας", που οι τεχνο-πρακτικές τους, εμπλέκουν και εμπλέκονται στον αστικό χώρο με διάφορους τρόπους.

*abstract*

*This Thesis seeks the hidden variables that narrate, weave the uniqueness of the area, as a sum of parametric concepts and circumstances. It also investigates topological characteristics, transformative forces, and the area atmosphere, through all of which, we come to comprehend the “context” as the area gradually, unveils. The broader part of the center (of which the area in question is a part), presents symptoms of “urban pathology” such as spatial abandonment, obsolescence and loss of identity. Under these urban conditions mutually inclusive with recession, more and more “empty shells” are observed. In a broader conceptual approach, the area could be considered as a dynamic spatial system consisting of politics, events, actions, people and building stock always transforming, seemingly having reached, a state of higher entropy. These layered associations in the system, create contradictions and a charged field dynamic. Ambiguous uses, awkward voids, non - formal phenomena, temporal-spatial discontinuity, loss of topological characteristics. In the first part of the Thesis, a conceptual toolbox is formulated, which constitutes the theoretical background of the Thesis and plays the role of the underlying connecting thread of the work in its entirety. The research of the multiplexity of the area properties, aims to guide us, to the understanding of the area “mechanisms”. The Interpretation of the complex relationships and the structure of the area inner workings, directs us to a plan of action revising the urban discontinuities and reusing the “hidden stock” of the area and the city, in order to reconstitute their role, in the contemporary urban environment. In parallel, the research experiments through the broadening of the concepts of work, habitation, recreation and through the redefinition between public and private space (using new forms of collectivity involving the use of techno - practices within the urban space, in a variety of ways.)*



Η σχέση ταυτόχρονης παρουσίας ή απουσίας των κειμένων δηλαδή, όπως συμβαίνει και συχνότερα, η αναγνώριση της παρουσίας ενός κειμένου μέσα σε ένα άλλο, ορίζεται από την κειμενική σχέση της ενδοκειμενικότητας. Η ενδοκειμενικότητα είναι πιθανόν να περιλαμβάνει αποστάγματα με επίσημη παραπομπή στην προέλευσή τους, υπαινιγμούς σε κάποιο άλλο κείμενο χωρίς σαφή αναφορά σε αυτό ή ακόμη και λογοκλοπές με παντελή έλλειψη των στοιχείων ταυτότητας του αρχικού κειμένου. Σχέσεις ενδοκειμενικότητας είναι διακριτές και μέσα στις αστικές δομές μιας πόλης. Συχνά, σύνολα ή κτηριακές μονάδες που ανήκουν στο παρελθόν, επαναγράφονται σε κάθε επόμενο ιστορικό περιβάλλον με άλλοτε εμφανή και άλλοτε δυσδιάκριτη την περίοδο γέννησής τους.

Η διακειμενικότητα είναι η διασταύρωση και η διαλεκτική που αναπτύσσεται μεταξύ των κειμένων. Η θεωρία της βασίζεται στην αέναη σχέση σύζευξης και αλληλεπίδρασης που αναπτύσσεται μεταξύ ενός κειμένου και αυτών που προηγήθηκαν, των συγχρονών του και όσων θα ακολουθήσουν. Αναγκαία συνθήκη της διακειμενικότητας είναι η ιστορικότητα. Αυτή εκπορεύεται από την ίδια τη σύλληψη της έννοιας. Για να συνομιλούν και να αλληλεπιδρούν τα κείμενα προϋποτίθεται ότι το νέο κείμενο αλληλεπιδρά με τα προγενέστερα του. Επομένως υπάρχει μια σχέση καταγωγής και εξέλιξης που τα συνδέει, στο πλαίσιο μιας αμφίδρομης χρονικότητας. Κάθε νέο κείμενο που διαβάζει κάποιος, αλλάζει τόσο το βλέμμα του ως αναγνώστη, όσο και την αντίληψη των προηγουμένων κειμένων που έχει διαβάσει. Όλο αυτό το κειμενικό-πολιτισμικό κεφάλαιο που φέρει οργάνωση το πνεύμα ενός ανθρώπου, συνιστά το διακειμενο. Μέρος αυτού του διακειμένου ανακαλείται και χρησιμοποιείται συνειδητά ή συνειδητά όταν διαβάζουμε ή γράφουμε οποιοδήποτε κείμενο.

Αντιμετωπίζουμε την έννοια «κείμενο» με την ευρύτερη διάσταση που ανέδειξε η ομηριολογία και ο δομοσμός, εκείνη που σημαίνοντος συστήματος (Still & Worton, 1996, σελ.58). Κι αυτό γιατί εάν η έννοια της διακειμενικότητας παρέμεινε προσκολλημένη στο κείμενο με τη στενή έννοια του όρου, εκείνη ενός αποσπασμάτος γραπτού λόγου, θα περιόριζε τον ορίζοντα των πολιτισμικών νοητικών λειτουργιών που συνοδεύουν τόσο την πράξη της συγγραφής όσο και εκείνη της ανάγνωσης, καθώς όταν γράφει ή διαβάζει κανείς φέρει στη συνείδησή του, περισσότερο ή λιγότερο συνειδητά, εκείνα τα πολιτισμικά δεδομένα των οποίων έχει γίνει κατά καιρούς αποδέκτης και κοινωνός. Άρα η διακειμενικότητα, εκ των πραγμάτων, θα ήταν ένας όρος αναερηκός εάν εξοβελίζαμε όλα τα υπόλοιπα πνευματικά κερθίσματα τα οποία επηρεάζουν άμεσα ή έμμεσα τη διαδικασία της συγγραφής ή της ανάγνωσης.

Still, Judith & Worton, Michael (1996). «Εισαγωγή στη διακειμενικότητα» (μτφ. Π. Καραβία, Κ. Τσακοπούλου), στο η Άλφω, τ. 3-4, σ. 21-68

Γεννάει η έννοια του διακειμένου, των διάφορων δηλαδή κειμενικών στοιχείων τα οποία μπορούμε να εντοπίσουμε σε περισσότερα από ένα λογοτεχνικά έργα.

Η ύφανση η δυνατότητα ένταξης των κειμένων σε προοπτική διάσταση ή συνάντηση και η σύνθεση ετερογενών κειμένων

Η έννοια της διατύπωσης, την οποία συνδέουμε στον Μήτιαν, προσδιορίζεται ως επιμερισμός χώρου, που έσωθεν και που έξωθεν, και συνιστά τη συγκρατική διάσταση της ίδιας της αρχιτεκτονικής. Δεν μπορεί να υπάρξει τόπος χωρίς διατύπωση, καθώς η έννοια αυτή συνιστά την πρωταρχική συνθήκη κάθε εντοπίσμου, κάθε επιμερισμού των τόπων. Άλλωστε, ο χώρος προκύπτει ως αποτύπωση των τόπων, ως πρωταρχικός επιμερισμός που λαμβάνει χώρα αδιαλείπτως. Όπως επισήμως οι Γάλλοι φιλόσοφοι Ζαν-Λυκ Νανού η σκέψη επίσης, στοχαστικά είναι μετακινήσεις, μεταποιώσεις, «μετοχές από θέση σε θέση ή ανακατατάξεις θέσεων

## Αφήγηση

*Ως κείμενο δεν εκλαμβάνεται μόνο το αποτέλεσμα της γραπτής ή προφορικής διατύπωσης προτάσεων με λογική ροή, αλλά «κάθε σύστημα σημείων, ιχνών, αναφορών, για παράδειγμα η αντίληψη είναι ένα κείμενο»*

(Bennington 1989, σ.84).

Η πόλη ως σύνολο, αποτελεί ένα δίκτυο από πολλαπλά νοήματα. Μπορεί να διαβαστεί σαν ένα κείμενο, του οποίου την σύνθετη φύση πρέπει να αναγνωρίσουμε και με το οποίο διαπραγματευόμαστε καθημερινά.

Το δένδρο που βρίσκεται στο οικοπέδο ονομάζεται βρωμοκαρυδιά ή βρωμούσα ή Λειλανθος και είναι η αιτία που έχουμε λόγο πρόβου στην πόλη μας, καθώς φυτρώνει παντού, έχει ελάχιστες απαιτήσεις σε νερό, χύμα και αναπτύσσεται με ταχείς ρυθμούς και είναι ανθεκτικό στην ξηρασία, την ατμοσφαιρική ρυπανση και την σκόνη τοιμέντου

Παράλληλα με τους θεωρητικούς προβληματισμούς και τις συγκεκριμένες εφαρμογές των μεθόδων ανάλυσης που ανέπτυξαν οι φουρμωμένοι κειμενοί, οι φουρμωμένοι ενδοσφαιρικοί και για την Ιστορία της Λογοτεχνίας και διατύπωση μια διαφορετική πρόταση για την μελέτη αυτού του κλάδου. Εχοντας ως βασική αρχή την θέση ότι αυτό που μεταβάλλεται στη λογοτεχνία είναι οι λειτουργίες και τα μορφικά στοιχεία, πρότειναν την συγγραφική ιστορία της λογοτεχνίας που θα μελετά τις διάφορες μορφές και την αλλαγή λειτουργίας τους από σύστημα σε σύστημα. Με τον όρο «μορφή» εννοούσαν στοιχεία όπως η περιγραφή, ο τρόπος αφήγησης, η μεταφορά

pastiche (μεταμοιωμένα τεχνική συγγραφής που συνδυάζει πολλές παλαιότερες φόρμες σε μια καινούρια

Η μνήμη δεν μπορεί να περιοριστεί σε μια απολύτως εγκεφαλική ή υποκειμενική σφαίρα. Είναι μια πολιτισμικά διαμεσολαβημένη υλική πρακτική που ενεργοποιείται από πράξεις και συμπυκνωμένα από νόημα αντικείμενα ... Η μνημονική αισθητήρια εμπειρία υποδηλώνει πως το τεχνουργήμα φέρει μέσα του διαστρωμάτωση από συστασικά νοήματα και ιστορίες. Μπορεί επίσης να είναι ένα εργαλείο για την κηνηποίηση της αντιληπτικής διεύθυνσης στην ιστορική ύλη. Ως μια καθαυτή αισθητήρια φόρμα, το τεχνουργήμα μπορεί να προκαλέσει την απόδοση, την αφύπνιση των στρωματοποιημένων μνημών, και ως εκ τούτου των αισθηθώνων που «περιέχουν μέσα τους

η λογοτεχνικότητα του κειμένου, η οποία ανακαλύπτεται στην «ανοικείωση» και στις τεχνικές που τη διασφαλίζουν. Ως ανοικείωση εννοούσαν την χειραφέτηση των κειμένων από την συνηθισμένη τους σημασία μέσω νέων συνδυασμών. Η αποκλίση από τη γλωσσική νόρμα για τους φουρμωτές αποτελεί βασική επιδίωξη επειδή πιστεύουν ότι η ανοικείωση αυτή αποτελεί εξωτερικεύση βίαιατος το οποίο λειτουργεί μέσα σε συγκλησιακό πλαίσιο

οι ονόμα της εντροπίας η λογοτεχνία, αναπτύσσει πρώιμες δεν αντανακλά μόνο την φανερές ή λαθθάνουσες ιδέες και αποσύνθεση της υλικής αισμέ, εννοιολογικές και βιωματικές μορφής, αλλά και μια γενική εμπειρίες, οι οποίες μπορεί να τάση προς αύξηση της λειτουργιών τους ως «πραξιοσημεία» ισόρροπια μέσω της στην επιστημονική θεωρήση των μειώσης της έντασης χώρου

Τα τεχνουργήματα ως μορφές (και φορείς) μνήμης δεν» μπορεί να εξετάζονται μόνον από τον κενό της καθιερωμένης τους χρήσης και των κυριολεκτικών τους λειτουργιών. Το τεχνουργήμα ως κομμάτι της αισθητήριας πολλαπλότητας είναι ζώνη παίνδεσης, της μπορούν να εξερευνηθούν από την άλλη τους πλευρά. Η ανάκτηση του συστασιακού βάθους του τεχνουργήματος επαναμψυώνει εναλλακτικούς κωδικούς και άλλες σχέσεις κοινής εμπειριακής ουσίας. Οι αισθηθές εγγράφονται σε αντικείμενα που μπορούν να ερμηνεύονται ως πολλαπλάτητα πιθανών και πάντα αυτόνομων προοπτικών για τους ανθρώπους εγγραφείς». Δυναμικά επιτρέπει διαφορετικούς και εναλλακτικούς τρόπους ανάγνωσης και χρήσης που ουσιαστικά το ορίζουν

συγκεντρώσεις και αποχωρισμούς, το τετριμμένο και το ποιητικό, την ανελέητη λειτουργιοκρατία και τον αναπάντεχο αυτοσχεδιασμό)».

Ο Gordon Cullen, στο βιβλίο του «The concise town scape»<sup>1</sup> προκειμένου να περιγράψει μια

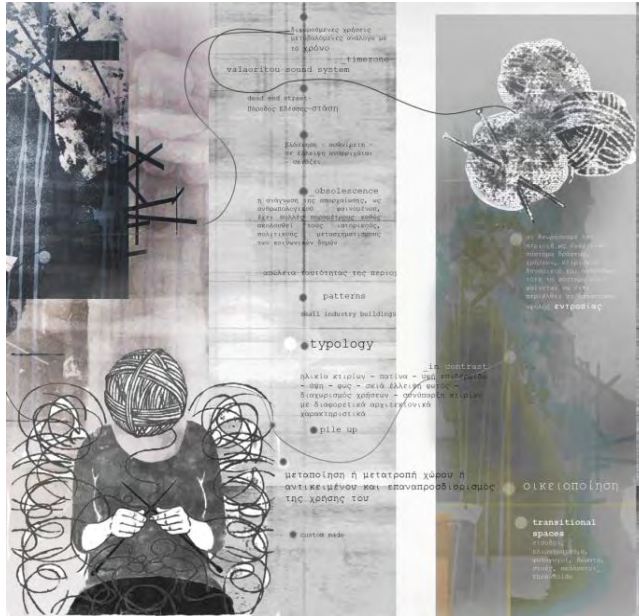

πόλη, επιλέγει μια διαδρομή πάνω στο χάρτη και καθώς την διασχίζει, σκιτσάρει καρέ-καρέ τα βασικά στοιχεία που αποτελούν την εικόνα που βλέπει κάθε φορά. Με αυτόν τον τρόπο, αποτυπώνει τη σχέση της κάθε αστικής δομής ανεξάρτητου μεγέθους, με το σύνολο στο οποίο εντάσσεται και τον τρόπο που αυτή εμφανίζεται καθώς την προσεγγίζεις.

Η πόλη συντίθεται σαν ένα πάζλ μέσα από πολλαπλές αφηγήσεις είναι και η ίδια μια μεγάλη αφήγηση, μια

γλωσσική κατασκευή. Με αυτό τον τρόπο, η γεωγραφία της πόλης και η σημασία της κατά κάποιο τρόπο, διαμορφώνονται εκ νέου.

Ο Charles Jencks, σημειώνει ότι «στην πραγματικότητα, όλες οι θεωρίες για την πόλη είναι σωστές και ιδίως κείνες που δεν μπορούν να συμβιβαστούν μεταξύ τους».<sup>2</sup>

<sup>1</sup> **Cullen, Gordon**, (1961), *The concise townscape*, New York, Architectural press, pp.18-19.

<sup>2</sup> **Jencks, Charles**, 28-06-1996, *The city that never sleeps*, New Statesman, p.26.

Ο γάλλος θεωρητικός Roland Barthes τονίζει ότι «Η πόλη είναι ένας λόγος και αυτός ο λόγος είναι στ' αλήθεια μια γλώσσα».

Το κείμενο υποστηρίζει ο Barthes (1977, σελ. 155-164) είναι μια μεγαλόψυχη έννοια. Μια έννοια αναπόδραστα πληθυντική, πράγμα που προκύπτει και από την ετυμολογία της (text- λατινικό texere = υφαίνω), που παραπέμπει στην συνδυαστική περιελισσόμενη φύση του, στη συνύφανση των υλικών του <sup>(v)</sup>. Επεξηγεί, ότι αν η εικόνα ενός λογοτεχνικού έργου είναι αυτή ενός οργανισμού, τότε η εικόνα ενός κειμένου είναι αυτή ενός δικτύου.

*“Οι πόλεις δεν είναι μόνο αυτό που βλέπουμε αλλά και πολλά άλλα τα οποία δεν βλέπουμε και στα οποία εμπλεκόμαστε”..*



**εικόνα1:** αρχιτεκτονικά γλυπτά από χαρτί, Katsumi Hayakawa <sup>(xii)</sup>

Ο κοινωνιολόγος Robert Park υποστήριξε ότι, «η πόλη είναι κάτι παραπάνω από μια στοιβάζεχωριστών ανθρώπων και κοινωνικών μέσων, δρόμοι, κτίρια, ηλεκτρικά φώτα, γραμμές του τραμ και τηλέφωνα, κτλ. Είναι κάτι παραπάνω, από έναν απλό αστερισμό θεσμών και διοικητικών συσκευών: δικαστήρια, νοσοκομεία, σχολεία, αστυνομία και δημόσιους υπαλλήλους κάθε είδους... δεν αποτελείται μόνο από τις υλικές δομές της, αλλά και από τις κοινωνικές διεργασίες οι οποίες, λαμβάνουν χώρα μέσα σε αυτές.<sup>3</sup>

“Κάθε αφήγηση είναι πρακτική του χώρου” και μάλιστα οι αφηγήσεις, επιτελούν μια κατεξοχήν και κυριολεκτικά μεταφορική λειτουργία καθώς “διασχίζουν και οργανώνουν τόπους, τους επιλέγουν και τους συνδέουν... διανύουν χώρους, είναι διαδρομές”.

---

<sup>3</sup> **Park, E. Robert.** (1925), *The City - Suggestions for Investigation of Human Behavior in the Urban Environment with (Ernest W. Burgess and Roderick D. McKenzie)*, University Of Chicago Press, p. 1.

Τόσο χάρτες (“μια δισδιάστατη προβολή που ολοποιεί παρατηρήσεις”), όσο και διαδρομές (“μια διαλογική σειρά τελέσεων”).

Στην πραγματικότητα, η αναγνωστική δραστηριότητα εμφανίζει όλα τα γνωρίσματα μιας σιωπηλής παραγωγής: παρεκκλίσεις στη διάπλευση της σελίδας, μεταμόρφωση του κειμένου από τα ταξίδια του ματιού, αυτοσχεδιασμός και προσδοκία σημασιών συναγόμενων από λίγες λέξεις, αλληλεπικαλύψεις γραμμένων χώρων... Πλην όμως ο αναγνώστης... παρεισάγει στο κείμενο του άλλου, τα τεχνάσματα της απόλαυσης και μιας επανιδιοποίησης: επιδίδεται στη λαθροθηρία...

Το αναγνώσιμο μεταβάλλεται σε αξιόμνηστο: ο Μπάρτ διαβάζει τον Προύστ στο κείμενο του Σταντάλ, ο θεατής διαβάζει το τοπίο της παιδικής του ηλικίας στο ρεπορτάζ της επικαιρότητας. Η λεπτή μεμβράνη του γραπτού γίνεται μετακίνηση στρωμάτων του εδάφους, παιχνίδι χώρων. Ένας διαφορετικός κόσμος (ο κόσμος του αναγνώστη) εισάγεται στη θέση του συγγραφέα (σελ.70-71).

Ο Michel de Certeau, αναφέρεται στην αναγνωστική πρακτική, ενός ευρύτερου δικτύου αντίστασης και «αντιπειθαρχίας» του καταναλωτή, πολιτιστικού και μη. Όπως οι ενοικιαστές διενεργούν μια παρόμοια μεταλλαγή στο σπίτι που επιπλώνουν με τις χειρονομίες και τις αναμνήσεις τους, όπως οι ομιλητές εισάγουν την ιδιοπροφορά και τους δικούς τους τρόπους έκφρασης στη γλώσσα, κάπως έτσι και ο αναγνώστης οικειοποιείται το κείμενο καθώς η ανάγνωση είναι μια τέχνη που δεν είναι καθόλου παθητική.

«Η μεταλλαγή αυτή καθιστά το κείμενο κατοικήσιμο σαν νοικιασμένο σπίτι. Μετατρέπει την ιδιοκτησία του άλλου σε τόπο που τον δανείστηκε για μια στιγμή ένας περαστικός».

Η πρώτη «επίθεση» δεν θα γίνει στην κατεξοχήν παραγωγή αλλά στην άλλη παραγωγή, που χαρακτηρίζεται «κατανάλωση» αυτή που είναι τόσο πολυμήχανη που παρεισδύει παντού, εφόσον δεν έχει δικά της προϊόντα αλλά αφορά τους τρόπους μεταχείρισης των προϊόντων που επιβάλλει η κυρίαρχη οικονομική τάξη· τους τρόπους μιας χρήσης που θα ξεγελάσει την

εξουσία, που δεν θα έχει τα μέσα να την αντικρούσει. Αυτές οι διαδικασίες και τα τεχνάσματα θα ολοκληρώσουν το πλήρες δίκτυο της αντιπειθαρχίας. Πεδία της, ο κοινός τόπος της γλώσσας, οι εκδοχές της λαϊκής κουλτούρας, παιχνίδια και μηχανεύματα, η ανάλωση εργασιακού χρόνου και υλικών προς ίδια χρήση (σελ.122-128), η επανιδιοποίηση του χώρου.

Ο de Certeau,<sup>4</sup> εξαρχής προβληματίζεται πάνω στην μετατόπιση της προσοχής από την υποτιθέμενη παθητική κατανάλωση των προϊόντων, στην ανώνυμη δημιουργία και την απόκλιση στην χρήση τους και ενδιαφέρεται για την στροφή στον πολλαπλασιασμό ανώνυμων και φθαρτών δημιουργιών, που μας δίνουν ζωή και δεν κεφαλαιοποιούνται. Ζητούμενό του είναι, να σχεδιαστεί μια θεωρία των καθημερινών πρακτικών, να διακριθεί κάτω από τη μαζική πραγματικότητα των εξουσιών και των θεσμών, η εστία ατάκτων μικροαντιστάσεων, που θεμελιώνουν με τη σειρά τους μικροελευθερίες και κινητοποιούν αναπάντεχους πόρους κρυμμένους, μέσα στους συνηθισμένους ανθρώπους.

Η έλλειψη ευπιστίας απέναντι στη δογματική τάξη που θέλουν πάντα να οργανώσουν οι Αρχές και οι θεσμοί, η εκ μέρους των μη κομφορμιστών εκτροπή της αλήθειας που τους επιβάλλεται, ο σεβασμός για κάθε αντίσταση όσο απειροελάχιστη κι αν είναι, όλα ενθαρρύνουν την πίστη του στη "λαθρόβια ελευθερία των πρακτικών". Έτσι, κάποιος που κατάγεται από το Μαγκρέμπ και ζει στο Παρίσι ή στο Ρουμπαί εισάγει λαθραία τους τρόπους «κατοίκησης» (ενός σπιτιού ή μιας γλώσσας) οι οποίοι προσιδιάζουν στη γενέτειρά του, την Καβυλία, μέσα στο σύστημα που του επιβάλλει η δόμηση μιας εργατικής πολυκατοικίας ή της γαλλικής γλώσσας. Τους προσθέτει από πάνω, χάρη δε σ' αυτόν τον συνδυασμό δημιουργούνται διάκενα όπου παίζουν διάφοροι τρόποι χρησιμοποίησης, της αναγκαστικής τάξης του τόπου ή της γλώσσας. Χωρίς να βγει από τα όρια της θέσης όπου είναι υποχρεωμένος να ζει και η οποία του

---

<sup>4</sup> **De Certeau, Michel.** (2010), *Επινοώντας την Καθημερινή Πρακτική, Η Πολύτροπη Τέχνη του Πράττειν*, μτφ: Κική Καψαμπέλη, Αθήνα, Εκδόσεις Σμίλη.



υπαγορεύει έναν νόμο, εγκαθιδρύει κάποια πολλαπλότητα και δημιουργικότητα. Μια τέχνη να υπάρχει σε κάτι ενδιάμεσο, αντλεί απροσδόκητα αποτελέσματα. (σ.133).

Ο de Certeau, αναφέρεται στο σύνολο των αναγνωστικών πρακτικών της καθημερινότητας στη νεωτερικότητα - μετανεωτερικότητα, μέσα από τις οποίες συντελείται σε όλα τα επίπεδα η κατασκευή και μετάδοση του νοήματος, η διαρκής σύσταση και ανασύσταση της κουλτούρας. Σ' αυτή την κοινωνία - κείμενο, η μετάφραση, ως πολύτροπο κείμενο πολλαπλά εγγεγραμμένο σε έναν επίσης πολύτροπα οριζόμενο χώρο, αναδεικνύεται ακόμη περισσότερο στην πολιτισμική της σημασία, είτε στο πλαίσιο της καινοτομίας είτε της παράδοσης. Αποτελεί μάλιστα κατεξοχήν εφαρμογή του δίπολου ανάγνωση-γραφή, όντας όπως λέει ο Lefebvre μια επαναγραφή, μια δεύτερη γραφή, διαμεσολαβημένη από την ανάγνωση.

### *Η αμφίδρομη κίνηση από το από στο ιδεατό*

Η αρχιτεκτονική είναι η σκέψη του χώρου, που αποβλέπει να συλλάβει την άφιξη του "συμβάντος", το οποίο επιδρά και διαμορφώνει τις χωρικές συνθήκες της ύπαρξής μας.<sup>5</sup>

Αρθρώνει μια γλώσσα, μια αφήγηση, σημεία της οποίας είναι υλικά ή άυλα στοιχεία, ενώ η σημασία τους διαμορφώνεται, μέσα από τελεστικές δράσεις κατοίκησης. Εκκινώντας από μια ορισμένη πρόθεση, η αρχιτεκτονική, ως πρακτική του χώρου συνθέτει τα επιμέρους στοιχεία σε σχήμα, διαχειρίζεται τις σχέσεις μεταξύ των υλικών της και τα συναρτά σε χωρικές δομές σε ένα συγκεκριμένο τόπο, επεκτείνοντας τα χαρακτηριστικά τους.

Η οργανωτική της δράση και η συγκροτητική της διάσταση, παράγουν νέες χωρικές ποιότητες.

Η αρχιτεκτονική διεργάζεται, ανασυνθέτει και συγκροτεί, ετερογενείς συνήθως, χωρικές ενότητες. Με αυτή την έννοια, ορίζεται ως η σκέψη του χώρου, η οποία στοχάζεται με αφετηρία τις μεταθέσεις, τις μεταβάσεις, τις μετατοπίσεις από χώρο σε χώρο και στις σημερινές συνθήκες, μια μετακίνηση διαμέσου άλλων τόπων κυρίως μεταξύ τόπων, οι οποίοι έχουν υποστεί μια εξάρθρωση.

Η αρχιτεκτονική πρακτική θέτει, τον αρχιτέκτονα ταυτόχρονα, στη θέση του "δρώντος" και του "ορώντος", αυτού που φτιάχνει σχέσεις - δομές, ενόσω τις σκέφτεται από απόσταση.<sup>6</sup>

Τα χωρικά σημεία, στην "αρχιτεκτονική" αφήγηση, αποκτούν ταυτόχρονα κυριολεκτική (υλική υπόσταση) και μεταφορική σημασία, καθώς «αναπαριστούν» ευρύτερες έννοιες. Όπως και στις αφηγηματικές διαδρομές, ο αρχιτέκτονας διαχειρίζεται συμβάσεις μνήμης, διατήρησης,

---

<sup>5</sup> **Κουμπής, Τακης**, (2007), *Αρχιτεκτονική και Φιλοσοφία: Αντηχήσεις/διατοπίσεις, αρχιτέκτονες*, Ιούλιος/Αύγουστος τεύχος 64, περίοδος Β΄.

<sup>6</sup> **Μίχου, Μαρία**, (2015), *Μεταξύ επισκέπτη και γηγενούς, μεταξύ φοιτήτριας και παιδαγωγού: Η αφηγηματικότητα ως αρχιτεκτονική πράξη, αρχιτέκτονες, απόψεις, Οκτώβριος, τεύχος 16.*



λήθης, απώθησης, διακρίνει όσα θα γίνουν «ορατά» ή θα παραμείνουν «αόρατα», στοχάζεται τις χωρικές διαρθρώσεις, τους χώρους της βιωμένης εμπειρίας, όπου συναθροίζονται και διασκορπίζονται, οι υπάρξεις μας.

Η αφηγηματικότητα, που χαρακτηρίζει την αρχιτεκτονική πρακτική, μπορεί να γίνει δημιουργική πράξη αναστοχασμού, του χώρου και του χρόνου, επειδή αναγνωρίζει στην πόλη, ως διαρκή μεταβολή τον ίδιο, τον άνθρωπο κατασκευάζοντας από την αρχή, τα πλαίσια σκέψης και κατοίκησης που αποδίδουν νόημα στην πόλη, ως καθημερινό κοινό τρόπο ανήκειν.

*Ανάγνωση*

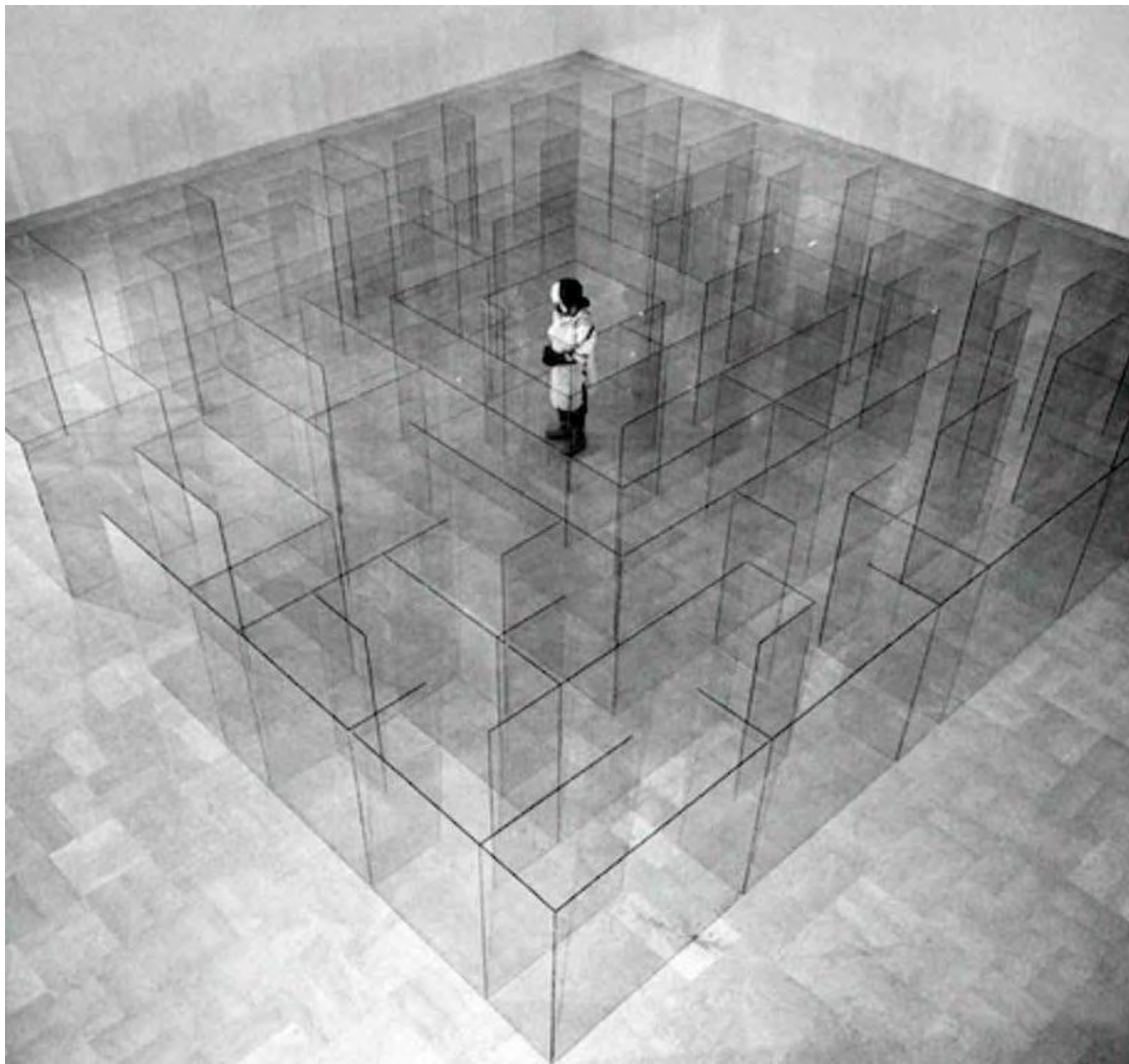



16 - *finestra del poeta*

Rossi 87

**εικόνα 2:** *La finestra del poeta*  
Aldo Rossi, Prints 1973-1997

Η πόλη χαρακτηρίζεται από αστική πυκνότητα και ιστορική στρωματογραφία, η οποία πολλές φορές αποκαλύπτεται αποσπασματικά. Τα μνημεία της, εμφανίζονται διάσπαρτα, πολλές φορές ως θραύσματα, ως ασυνέχειες στο χωροχρονικό συνεχές του αστικού ιστού. Τις σημειακές αναδύσεις του παρελθόντος, τις συναντούμε είτε υπό μορφή κτιριακών και χωρικών ενοτήτων παλαιότερων εποχών. Η συνύπαρξη αυτή, των μνημείων, με το σύγχρονο αστικό περιβάλλον εμπριέχει την επικάλυψη πολλών χρονικών στιγμών. «Η πόλη όπως υπάρχει, παρέχει το υλικό για ταξινόμηση και οι μορφές των κατασκευών της μέσ' από τον χρόνο προσφέρουν τη βάση για μίαν ανασύνθεση..»<sup>7</sup>.

«Η πόλη εκλαμβάνεται ως όλον, το παρελθόν και το παρόν της αποκαλύπτεται στη φυσική της δομή. Είναι καθ' εαυτήν και αφ' εαυτής μια νέα τυπολογία.»

Με τον όρο, Αρχιτεκτονική της πόλης (Σύγχρονα Θέματα, Θεσσαλονίκη, 1987)<sup>8</sup>,

στο ομώνυμο βιβλίο του, ο Aldo Rossi, αναφέρεται στην αρχιτεκτονική, ως κατασκευή της πόλης, στο πέρασμα του χρόνου. «Με τον καιρό η πόλη μεγαλώνει πάνω στον εαυτό της, αποκτά συνείδηση και μνήμη του εαυτού της. Στην κατασκευή της παραμένουν τα αρχικά στοιχεία του σχηματισμού της, αλλά με το πέρασμα του χρόνου, τα συγκεκριμενοποιεί

<sup>7</sup> **Vidler, Anthony**, *The third typology*, από το βιβλίο *Architecture Rationelle Editions des Archives d' Architecture Moderne, Bruxelles, 1981*, Μετάφραση: Β. Χαστάογλου στο *Επί πόλεως*, σελ. 102-106.

<sup>8</sup> **Rossi, Aldo**, (1991), *Η Αρχιτεκτονική της πόλης*, μτφ: Βασιλική Πετρίδου, Θεσσαλονίκη, Εκδόσεις University Studio Press. σελ. 145.

και τα μεταβάλλει.» Για την ανάλυση της πόλης, χρησιμοποιεί ως εργαλείο τη θεωρία των αστικών συντελεστών, ενώ ως στόχο της θεωρεί «το τελικό και καθορισμένο στοιχείο, της ζωής του κοινωνικού συνόλου, τη δημιουργία δηλαδή του περιβάλλοντός του».

Διερευνά τη φύση των αστικών συντελεστών, είτε ως μεμονωμένα στοιχεία που αποτελούν μια ολοκληρωμένη εμπειρία είτε ως επεισόδια της συνολικής εμπειρίας της πόλης, μέσα από χαρακτηριστικά, όπως η ατομικότητα, το "locus" <sup>(xvi)</sup>, η μνήμη και το σχέδιο.

Αναζητά την μοναδικότητα κάθε αστικής δομής, τον "locus solus", μέσα από ένα πλήθος ετερόκλητων χρήσεων και μια διαδικασία μετασχηματισμών, γεγονότων και συμβόλων, μέσα στον ιστορικό χρόνο της πόλης. Για τον Rossi η πόλη, η ίδια, είναι η συλλογική μνήμη των πολιτών της. Η μνήμη είναι συνδεδεμένη με τα γεγονότα και τους τόπους, έτσι η πόλη αποτελεί, τον θύλακα της μνήμης. Η συλλογική μνήμη συμμετέχει στο μετασχηματισμό, του χώρου μέσα από τη δράση του κοινωνικού συνόλου. Η θεώρηση του Rossi αντιμετωπίζει την ιστορία ως τρόπο μελέτης της πόλης, ως "υλική δομή" και ως "έργο των χεριών του ανθρώπου", αλλά και ως τρόπο ανάγνωσης της ιδέας που έχουμε γι' αυτήν. Με αυτή την έννοια η συλλογική μνήμη γίνεται το νήμα που διαπερνάει, όλη την πολύπλοκη δομή της. Επίσης, η ιδέα της πόλης ως καταγραφή στο συλλογικό υποσυνείδητο,<sup>9</sup> απασχολεί και την Christine Boyer, πολλά χρόνια μετά και από μια διαφορετική σκοπιά.

Η Boyer υποστηρίζει, ότι η μεταμοντέρνα εικονοποίηση του χώρου και του χρόνου, εκμεταλλεύεται την ιστορία και τα θραύσματα του παρελθόντος για μια ρομαντική και παραπλανητική αντίληψη της πόλης. "...Όμως για να εκτιμήσουν οι θεατές πλήρως

---

<sup>9</sup> **Boyer, Christine, (1994), «The City of Collective Memory - Its Historical Imagery and Architectural Entertainments», Cambridge, Massachusetts, London, The MIT Press.**

ή για να είναι σε θέση να διαβάσουν αυτό το αστικό τοπίο ως κείμενο, πρέπει να δουν την πόλη, όχι μόνο με τυπικούς και λειτουργικούς όρους αλλά και με μορφολογικό τρόπο" (Boyer 1994). Η Boyer αναζητά στα θραύσματα του παρελθόντος, το ενοποιητικό νήμα για να συγκροτηθεί "...μια συνεχής αστική τοπογραφία, μια χωρική δομή που καλύπτει πλούσιους και φτωχούς τόπους, τιμητικά και ταπεινά μνημεία, μόνιμες και εφήμερες μορφές, που πρέπει να περιλαμβάνει χώρους δημόσιας συνάθροισης και συζήτησης, αλλά και ιδιωτικούς περιπάτους μνήμης και προσωπικά καταφύγια.. "





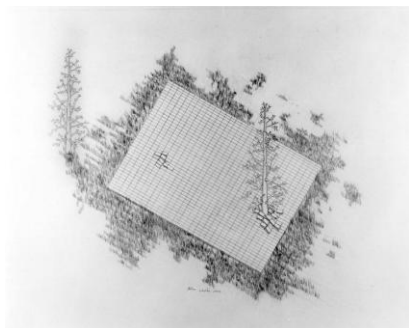

εικόνα 3 : *Axonometrics of the house*, 1979,  
Allan Wexler <sup>(xix)</sup>



εικόνα 4: *Ruin*, *Ink on paper*, 2015, Ben Tolman <sup>(xviii)</sup>

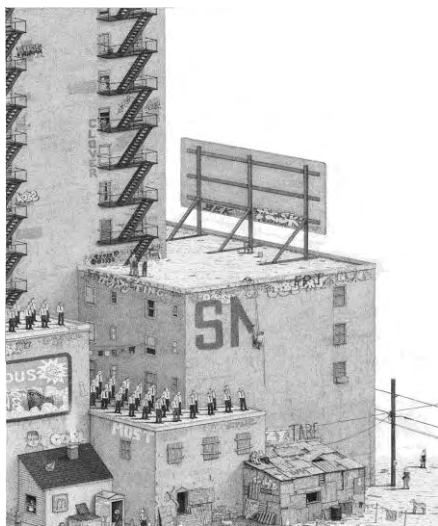

εικόνα 5: *Most*, *Ink on paper*, 2014, Ben Tolman <sup>(xviii)</sup>

## Εντροπο-πολεολογία, ενεργειακές αναγνώσεις

Ο Claude Levi Strauss  
πρότεινε την συγκρότηση  
μιας νέας επιστήμης, της  
εντροπολογίας<sup>10</sup>

<sup>10</sup> *Lévi-Strauss, Claude* (2007), *Tristes Tropiques*, μτφ: Βούλα Λούβρου, Αθήνα, Εκδόσεις Χατζηνικολή.





**εικόνα 6:** *Industrial Ruins* <sup>(i)</sup>, *Spaces, Aesthetics and Materiality*, **Tim Edensor**

Η εντροπία <sup>(x,xi)</sup> υπάγεται στο δεύτερο νόμο της θερμοδυναμικής, ο οποίος ακολουθεί τον πρώτο νόμο της διατήρησης της ενέργειας. Ο πρώτος νόμος, δηλώνει ότι η ενέργεια είναι υλικά σταθερή, και δεν μπορεί ούτε να δημιουργηθεί ούτε να μηδενιστεί. Ο δεύτερος, θεωρεί την εντροπία δύναμη μέσα στο σύμπαν, που οδηγεί τον φυσικό κόσμο από ένα σύστημα τάξης, σε μια μάζιμουμ αταξία. Η εντροπία είναι η «απώλεια ενέργειας» που ταυτίζεται με το σκάρτο, το πλεόνασμα, το υπόλειμμα.<sup>11</sup>

*Διασταυρώνεται επίσης και με την «έννοια της», η οποία εκμηδενίζει εκείνο που η ίδια η ενέργεια παράγει, οδηγώντας το στην πετρώδη και σιωπηρή κατάσταση της μάζας, σ' εκείνο το «όλον που τα εμπεριέχει όλα».*

Η εντροπία του τοπίου, γίνεται φανερή σαν ένα νέο είδος «αρχαιολογίας», όχι μόνο στις περιφερειακές ζώνες και στους εγκαταλελειμμένους βιομηχανικούς χώρους, αλλά πλέον και στις εγκαταλελειμμένες περιοχές των ιστορικών αστικών κέντρων, όπου πυκνώνουν οι προσδοκίες μελλοντικών μετασχηματισμών.<sup>12</sup> Σ' όλες τις υποβαθμισμένες περιοχές μπορούμε να εντοπίσουμε τη νέα «εντροπική» γεωλογία και τοπογραφία, καθώς κι ένα νέο τύπο «αντίστροφου ερειπίου»<sup>(iv)</sup> όχι το ερείπιο που δημιουργείται στο πέρασμα του χρόνου αλλά το

<sup>11</sup> **Τζιρτζιλιάκης, Γιώργος**, (2005), *Το εδαφικό εργαστήριο του διευρυμένου πεδίου, αρχιτέκτονες*, Ιανουάριος/Φεβρουάριος, τεύχος 49, σελ.54-57.

<sup>12</sup> **Τζιρτζιλιάκης, Γιώργος**, *Τοπίο, αρχιτεκτονική και γεωπολιτική: Μαθαίνοντας από την Κύπρο*, *Karut.* 08/.

ερείπιο που εμπεριέχεται δυνητικά σε κάθε διεργασία μεταβολής του περιβάλλοντος.

Συμφώνα με την ερμηνεία του Robert Smithson, για την εντροπία, στο μεταβιομηχανικό τοπίο, κάθε μεταβολή του, παράγει μία ανεξέλεγκτη ποσότητα ενέργειας που δεν χρησιμοποιείται και ως εκ τούτου, συνδέεται με την έννοια του υπολείμματος.

Σε αυτή τη βάση, γίνεται από τον Smithson μία

«ενεργειακή» ανάγνωση του τοπίου, η οποία εστιάζει στην εντροπική του συνθήκη, με την έννοια ότι αναγνωρίζει ως "εντροπικά", «μία σειρά φαινομένων που αφορούν στο τοπίο, συνδέοντας τον γεωλογικό χρόνο με τους μετασχηματισμούς του μεταβιομηχανικού περιβάλλοντος.

Όπως, χαρακτηριστικά, αναφέρει ο Alan Berger (2006), η "σκουριά"<sup>13</sup> δηλαδή το υπόλειμμα, και κατ' επέκταση οι υπολειμματικοί τόποι, αποτελεί φυσικό επακόλουθο κάθε διαδικασίας μεταβολής, πόσο μάλλον στην κλίμακα των παραγωγικών διαδικασιών της πόλης.

Ο Lars Lerup (2000), περιγράφει την σύγχρονη πόλη ως σύνθεση χώρων διέγερσης και ενεργητικότητας (stim) και χώρων ανενεργών ή υπολειμματικών (dross)<sup>14</sup>. Αυτή η ανάγνωση είναι επίσης εν μέρει, ενεργειακή αφού αναγνωρίζει στην επιφάνεια της πόλης, την διαδοχή σημείων έντασης (κοινωνικής, οικονομικής, παραγωγικής) και σημείων στασιμότητας (υποβάθμισης, απραξίας, μεταβατικότητας).

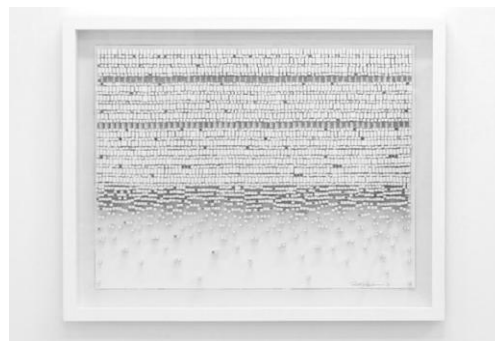

εικόνα 7: αρχιτεκτονικά γλυπτά από χαρτί, Katsumi Hayakawa<sup>(xii)</sup>

---

<sup>13</sup> Berger, Alan, (2006), *Drosscape: Wasting Land in Urban America*, New York, Princeton Architectural Press.

<sup>14</sup> Lerup, Lars, (2000), *After the City*, Cambridge, The MIT Press.

Ο Arnheim στο δοκίμιό του, ασχολείται με τη βασική ασυμφωνία μεταξύ του Δεύτερου Νόμου της Θερμοδυναμικής, ο οποίος δηλώνει ότι στο υλικό σύμπαν η αταξία αυξάνεται και του γεγονότος, ότι οι άνθρωποι αγωνίζονται κατά βάση προς την επίτευξη τάξης στα όσα δημιουργούν. Για να συμβιβάσει την ασυμφωνία αυτή, επισημαίνει ότι ο νόμος της εντροπίας δεν αντανακλά μόνο την αποσύνθεση της υλικής μορφής, αλλά και μια γενική τάση προς αύξηση της ισορροπίας, μέσω της μείωσης της έντασης.<sup>15</sup>

Επίσης, κεντρικό σημείο στη σκέψη του Bataille είναι ο νόμος κίνησης και μεταμόρφωσης της ενέργειας στον οποίο υπακούουν όλες οι παραγωγικές δραστηριότητες του ανθρώπου και η οικονομία του σύμπαντος, αυτή της ανώφελης σπατάλης<sup>16</sup>. Σύμφωνα με τον νόμο αυτό, κάθε σύστημα (έμβιο ον, άτομο ή κοινωνία) φτάνει κάποια στιγμή σε ένα «σημείο βρασμού» όπου η πλεονάζουσα ενέργεια δεν χρησιμοποιείται πλέον για την ανάπτυξή του (έρως) και μπορεί να καταναλωθεί άσκοπα και μη παραγωγικά, ακόμη και καταστροφικά (θάνατος). Το πρότυπο αυτής της ιδιόρρυθμης φιλοσοφίας της ιστορίας, που αντί να εστιάζει στις κοινωνικές μορφές παραγωγής δίνει το πρωτείο στις ετερογενείς μορφές δαπάνης, είναι η κοσμική φυσική ενέργεια που εκπέμπεται χωρίς αντάλλαγμα.

Ο Bataille ασκεί κριτική όχι μόνον στις τότε (1949) ισχύουσες οικονομίες του καπιταλισμού και του υπαρκτού σοσιαλισμού, οι οποίες υποτάσσουν τα πάντα σε μια οικονομία διαχείρισης της έλλειψης, αλλά και στις τέχνες και επιστήμες εφόσον υπηρετούν την ιδέα μιας «περιορισμένης οικονομίας» (παραγωγικότητα, χρησιμότητα, αποτελεσματικότητα), η οποία θεωρεί ότι ο άνθρωπος είναι πρωτίστως ένα ελλειπτικό ον που εργάζεται και δημιουργεί για να καλύψει ή να εκφράσει τις ανάγκες του. Αναγνωρίζει ως εκ τούτου την αναγκαιότητα να

---

<sup>15</sup> **Arnheim, Rudolf**, (2003), *Εντροπία και τέχνη*, μτφ: *Γάκωβος Ποταμιάνος*, Θεσσαλονίκη, Εκδ. University Studio Press, σελ.53-64.

<sup>16</sup> **Bataille, Georges** (2010), *Το Καταραμένο απόθεμα*, μτφ: *Λένα Λυμπεροπούλου*, Αθήνα, Εκδόσεις futura.

αντιτάξει, στην αρχή της ωφελιμότητας την αρχή της απώλειας. Γράφει στο Καταραμένο απόθεμα: «Ακόμη και ό,τι αφορά, την τέχνη, τη λογοτεχνία, την ποίηση, βρίσκεται σε θεμελιώδη σχέση με αυτή την κίνηση που μελετώ: την κίνηση της πλεονάζουσας ενέργειας που εκδηλώνεται μέσα στον αναβρασμό της ζωής». Η μελέτη του δεν είναι μια απλή καταγγελία του παραγωγικού μοντέλου αλλά θέτει τα θεμελιώδη υπαρξιακά ερωτήματα, για την ανώφελη κατασπατάληση του συσσωρευμένου πλούτου και των αποταμιευμένων ανθρώπινων δυνάμεων.

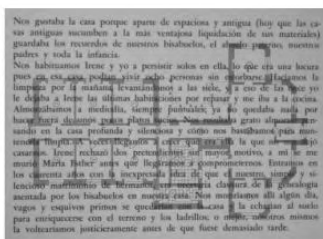
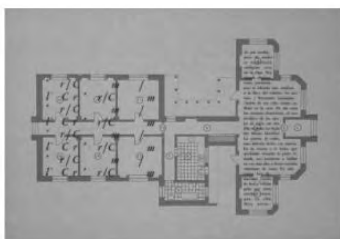
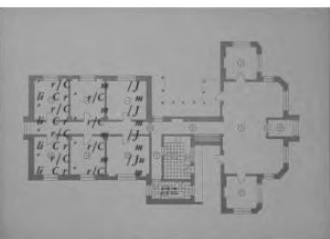
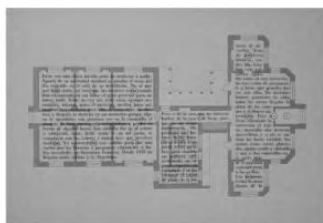
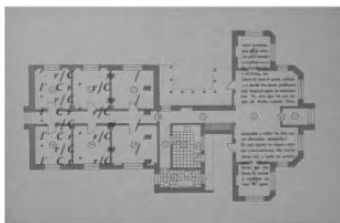
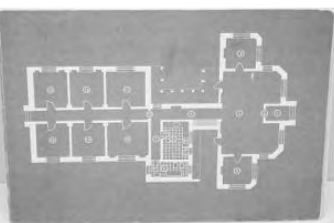

Το σπίτι μας άρρεσε γιατί έκτος από ευρύχωρο και καλιό, έκλεινε μέσα του τις αναμνήσεις των παππούδων, των γονέων και όλη την ...παιδική μας ηλικία (αρχή)

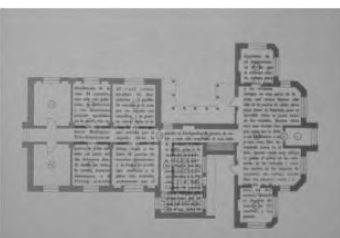
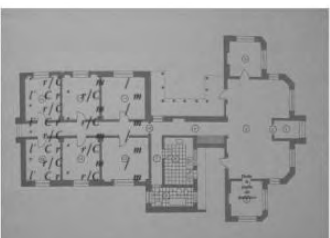
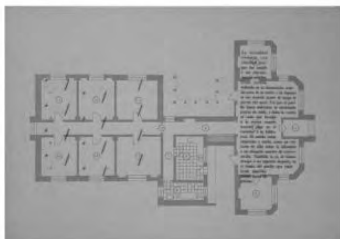
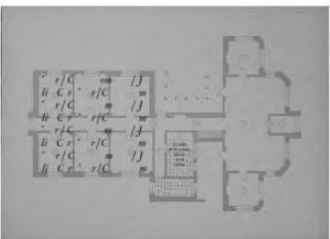

βγήκαμε στο δρόμο. Πριν... απομακρυνθούμε συγκινημένοι έκλεισα καλά την πόρτα της εισόδου και πέταξα το κλειδί στον υπόνομο... Μην τυχόν μπει κανένας τέτοια ώρα να κλέψει τώρα που πήραν το σπίτι... (τέλος)

διήγημα του *Julio Cortazar*

“Το σπίτι” (1944) <sup>(ii,vi,xiv)</sup>, εικονογράφηση, *Juan Fresan* (1969)

<http://socks-studio.com/2013/02/20/house-taken-over-by-julio-cortazar-1944-illustrated-by-juan-fresan-1969/>



## Caché



εικόνες 8,9: αρχιτεκτονικά γλυπτά από χαρτί, Katsumi Hayakawa <sup>(xiii)</sup>



«Όλη η διακριτή (εμφανής) πραγματικότητα της πόλης εξαφανίστηκε: δρόμοι, πλατείες, μνημεία, τόποι συνάντησης».

Lefebvre Henry, (2007), Δικαίωμα στην πόλη, εκδ. Κουκίδα, Αθήνα, (σελ.42).

Στα ζητήματα χωρικής συμπεριφοράς, η κρυφή μεταβλητή - διάσταση αναφέρεται στις κοινωνικές, πολιτικές, πολιτισμικές φορτίσεις των στοιχείων του χώρου και στη συμβολική τους αξία. Ο χώρος και ιδιαίτερα το κτισμένο περιβάλλον, δεν αποτελεί απλά μια ευκλείδεια πραγματικότητα πεπερασμένης αντίληψης <sup>17</sup>, αλλά είναι προϊόν

---

<sup>17</sup> Hall, Edward, Twitchell, (1971), *La dimension cachée*, Paris, editions du Seuil.



κοινωνικών, πολιτικών, οικονομικών συνθηκών που ταυτόχρονα προσδιορίζεται και μέσα από τις ψυχολογικές του διαστάσεις (ως αποτέλεσμα των βιωμάτων, των συγκινήσεων και των χαρακτηριστικών του κάθε ατόμου, που χρησιμοποιεί αυτόν τον συγκεκριμένο χώρο). Αυτός ο τελευταίος ορίζεται ως "υποκειμενικός", θεωρώντας ότι το κοινωνικό περιβάλλον, αποτελεί τον βασικό μηχανισμό κατασκευής, της νοητικής αναπαράστασης-υποκειμενικής εικόνας. Έτσι η προσπάθεια ερμηνείας, του εν λόγω χωρικού συστήματος, της περιοχής μελέτης, προσβλέπει στο να διεισδύσει στις κρυμμένες πτυχές των φαινομένων, που εμφανίζονται μέσα σ' αυτό και να μην περιοριστεί μόνο στην ανάγνωση του ορατού περιεχομένου.

Ο Wallon, αναφέρει ότι <sup>18</sup> «ο χώρος είναι μάλλον μια ποιότητα των αντικειμένων, σε σχέση με μας και σ' αυτή τη σχέση, σημαντικός είναι, ο ρόλος του συναισθήματος, της αίσθησης του να ανήκεις, του να πλησιάζεις ή να απομακρύνεσαι, του να βρίσκεσαι ήδη κοντά ή μακριά..»

Η Doreen Massey έχει και αυτή διατυπώσει τις απόψεις της, για την έννοια του σχεσιακού χώρου. Στη μονογραφία της για το χώρο, μας δίνει μερικά παραδείγματα για την έννοια του σχεσιακού χώρου <sup>19</sup> (2008). Συμμεριζόμενη την άποψη ότι ο χώρος μπορεί να είναι προϊόν αλληλεξάρτησης και πάντοτε να υφίσταται μετασχηματισμούς, πηγαίνει τη συζήτηση ένα βήμα πιο μπροστά αφού κατανοεί το χώρο, ως «τη σφαίρα πιθανότητας ύπαρξης μιας πολλαπλότητας, με την έννοια του ταυτόχρονου πλουραλισμού, ως τη σφαίρα στην οποία συνυπάρχουν διακριτές τροχιές, των φαινομένων και για αυτό ως τη σφαίρα συνυπάρχουσας ετερογένειας.» <sup>20</sup>

Ο χώρος και ο τόπος στο πιο πάνω πλαίσιο, δεν εξαντλείται μόνο στην υλική του υπόσταση ή

---

<sup>18</sup> **Wallon, Henri**, (1970), *De l'acte a la pensée*, Flammarion, Paris.

<sup>19</sup> **Massey, Doreen**, (2008), *Για το χώρο*, Αθήνα, Εκδόσεις Ελληνικά Γράμματα, σελ.27-28.

<sup>20</sup> **Massey, Doreen**, (1995), *Η Παγκοσμιότητα του Τοπικού*, μτφ: Γιάννης Παρασκευόπουλος, *Νέα Οικολογία*, 134, Δεκέμβριος, σελ. 56-61.

στα γεωμετρικά του χαρακτηριστικά.<sup>21</sup> Περιλαμβάνει και συνδιαμορφώνεται με ένα ιδιαίτερο σύνολο, έναν ασπερισμό, κοινωνικών σχέσεων, που λειτουργούν και αλληλεπιδρούν σε μια συγκεκριμένη τοποθεσία, Lefebvre (1974). Ένας τέτοιος τόπος διαφοροποιείται, από μια ρητορική ορίων ενός «μέσα» και ενός «έξω», διαφοροποιείται από ένα αντιδραστικό λεξιλόγιο, για τον τόπο και την ταυτότητα. Ο τόπος εδώ, είναι ανοιχτός σε πολλαπλές αναγνώσεις από άτομα και ομάδες με διαφορετικές προελεύσεις και εμπειρίες και όχι οριοθετημένος, καθορισμένος και στατικός.

---

<sup>21</sup> **Αυδίκος, Βασίλης** (2010) *Ο χώρος ως σχέση, Μεθοδολογικές Προσεγγίσεις και πλαίσιο έρευνας, ΓΕΩΓΡΑΦΙΕΣ, Νο 17, σελ.35.*

## *Η προσπάθεια επαναπροσδιορισμού ενός νέου είδους «τοπικότητας»*

Η ταυτότητα του αστικού χώρου, αποτελεί αναπόσπαστο μέρος της περιβαλλοντικής εικόνας του (image ability), μαζί με τη δομή και το νόημα. Ο Kevin Lynch, στο βιβλίο του *The image of city*<sup>22</sup>, ορίζει ως ταυτότητα του αστικού χώρου τον προσδιορισμό και την ταυτοποίησή του, που υπονοεί τη διάκριση του, από άλλους χώρους, την αναγνώριση του ως διακριτό σύνολο. Αυτό καλείται ταυτότητα, όχι με την έννοια της ισότητας με κάτι άλλο, αλλά με το νόημα της μοναδικότητας. Στην κατανόηση της κοινωνικής ανάγκης, για τον προσδιορισμό μιας τοπικότητας, αλλά και της ανάγκης μας να υπαγόμαστε σε αυτή, η D. Massey (1995) συνοψίζει τις συνθήκες της σύγχρονης αστικής ζωής στη φράση «χώρο - χρονική συμπίεση», καταδεικνύει την κοινωνική ανάγκη του να αντλείς ηρεμία, από το γεγονός ότι ανήκεις σε μία συλλογικότητα με αναγνωρίσιμη ατμόσφαιρα<sup>23</sup>. Συνδέει την αναζήτηση της τοπικότητας, όχι με μια συγκεκριμένη ταυτότητα, αφού αυτή δεν μπορεί να είναι μία, αλλά με το θεμελιώδες, κατά Norberg-Schulz (2009), στοιχείο του τόπου, την ατμόσφαιρα - χαρακτήρα του<sup>24</sup>.

Η έννοια του «ευάλωτου» αποτελεί ίσως το κλειδί, για την κατανόηση θεμελιακών μεταβολών στη σύγχρονη πόλη. Έτσι, η ταυτότητα και μοναδικότητα του τόπου, συγκροτούνται από την ιδιαιτερότητα των αλληλεπιδράσεων καθώς και από τις διασυνδέσεις των κοινωνικών σχέσεων με ευρύτερες διαδικασίες, που μπορεί να εκτείνονται πολύ πέρα από τον τόπο (Massey 1994, 2005). Από αυτή την άποψη, η ταυτότητα είναι μια ατελής διαδικασία.

---

<sup>22</sup> **Lynch, Kevin**, (1960), *The image of city*, Cambridge, The MIT Press.

<sup>23</sup> **Massey, Doreen**, (1995), *Η Παγκοσμιότητα του Τοπικού*, μτφ: Γιάννης Παρασκευόπουλος, *Νέα Οικολογία*, 134, Δεκέμβριος, σελ. 56-61.

<sup>24</sup> **Norberg-Schulz, Christian**, (2009), *Genius Loci, Το Πνεύμα του Τόπου, Για μια Φαινομενολογία της Αρχιτεκτονικής*, μτφ: Μίλτος Φραγκόπουλος, Αθήνα, Πανεπιστημιακές Εκδόσεις Ε.Μ.Π., σελ.9.

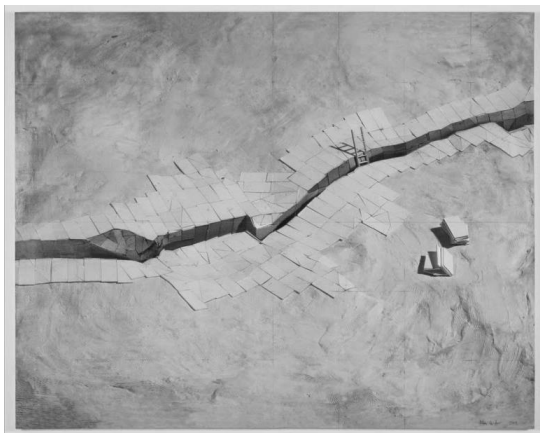

**εικόνα 10:** *Sheathing the Rift, Breaking Ground*, Allan Wexler, 2014 <sup>(xix)</sup>

Η αποσύνθεση της δημόσιας ζωής ως ηθικά νομιμοποιημένης σφαίρας, αλλά και η διαρκής μεταβολή των σχέσεων που την ορίζουν, αναδεικνύουν τόσο έντονα όσο ποτέ άλλοτε την παρουσία μιας πόλης μέσα στην πόλη, μιας κουλτούρας μέσα στην κουλτούρα, μιας « αστικής ζωής μέσα ή πίσω από αυτή τη «στέρεα πραγματικότητα» που αντέχει στο φώς. Μέσα και γύρω από τους «ευάλωτους αστικούς χώρους», σταδιακά καταρρέουν πάγιες διακρίσεις, ανάμεσα στον παρατηρητή και τον παρατηρούμενο, το εσωτερικό και το εξωτερικό, το ιδιωτικό και το δημόσιο, το υποκείμενο και το αντικείμενο, ενώ όψεις μιας άλλης αστικότητας προβάλλονται». (Βενετσιάνου, 2007, σ.18). <sup>25</sup>

Στην αναζήτηση του χαρακτήρα των σύγχρονων πόλεων, συνυπάρχουν η φυγόκεντρος και η κεντρομόλος δυναμική, οι παγκόσμιες ροές και η ιδιαιτερότητα των τόπων, η ενσωμάτωση (ιδεών, εμπειριών και ορισμένων προθέσεων για το περιβάλλον) και η επιλογή. Οι πρώτες από αυτές τις έννοιες, μας βοηθούν να φανταστούμε το μέλλον του τόπου και οι δεύτερες μας ωθούν, στην «παραγωγή της τοπικότητας».

Εκείνο που αξίζει να διακρίνουμε σ' όλες αυτές τις διαδικασίες και τα σχεδιαστικά "συμβάντα" της αρχιτεκτονικής είναι οι «*παρατιθέμενες προσωρινότητες*» <sup>26</sup> του τοπικού και του διεθνούς, ο βαθμός στον οποίο οι τοπικές συνθήκες παγκοσμιοποιούνται και οι παγκόσμιες συνθήκες καθίστανται τοπικές. Ο τρόπος, δηλαδή, που παράγουν ένα λόγο (discourse) γύρω από την αρχιτεκτονική καθιστώντας την καίρια μορφή διαμεσολάβησης μεταξύ τοπικού και διεθνούς.

<sup>25</sup> Βενετσιάνου, Όλγα, (2007), *Σημείωμα της σύνταξης, αρχιτέκτονες, Μάιος/Ιούνιος, τεύχος 63, περίοδος Β'*, σελ.18.

<sup>26</sup> Τζιρτζιλάκης, Γιώργος, *Τοπίο, αρχιτεκτονική και γεωπολιτική: Μαθαίνοντας από την Κύπρο, Kaput. 08/*.

Σε μια εποχή προβληματισμού και ευρύτερων αναθεωρήσεων, πρέπει να θεωρήσουμε ευνοϊκή την συγκυρία της οικονομικής και οικολογικής κρίσης και της διεθνούς περίσκεψης που επιβάλλουν.



Deconstructing Reality  
Fragments of buildings  
cut - demolition -  
deconstruction - intersections  
Anarchy + Architecture =  
*Anarchitecture Group* (1970)



εικόνες 11,12,13: *a deeper cut*, G. Matta Clarck <sup>(xii)</sup>

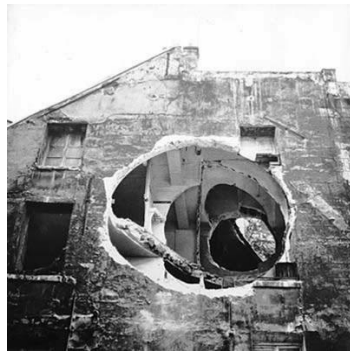

«Η έννοια του «περίπου αντικειμένου»<sup>27</sup> μας επιτρέπει λοιπόν, να σκεφτούμε το αρχιτεκτονικό έργο σε μια πληθώρα πιθανών περιπτώσεων, διασυνδέσεων, διακλαδώσεων, ως νεφέλωμα «εν δυνάμει» καταστάσεων, που μεταβάλλονται στον χρόνο. Εν τέλει, να το περιγράψουμε ως αφήγηση. Στις αφηγήσεις αυτές συμμετέχουν δρώντα υποκείμενα, χρήστες, συλλογικότητες. Τα αντικείμενα - τεχνήματα μπορούν να συλληφθούν μέσα από την διάδραση<sup>28</sup> με τους χρήστες, μέσα από την περιγραφή μιας σχέσης, που είναι τελικά σχέση μεταξύ των χρηστών δια μέσου των τεχνημάτων».

---

<sup>27</sup> Δημήτρης Παπαλεξόπουλος, *γνώση και τέχνημα: σκέψεις για τα 'περίπου αντικείμενα'* (quasi objects)

<sup>28</sup> Dimitris Papalexopoulos, *Urban hybrids and the fluid importance of locality*



εικόνα 14: bonsoir paris

## Quasi objects

*«Η κοινωνία βλέπει τον εαυτό της σαν τεχνικό αντικείμενο. Τείνει να εξαλείψει τις διαμεσολαβήσεις που αποτελούσαν τη συνθετότητα της κοινωνικής ζωής, που ένωναν την υλική παραγωγή με ιδεολογίες, με αξίες, με σύνολα σημείων και χρηματοδότηση, συχνά ανταγωνιστικά, αλλά και που κινούσαν την κοινωνική ζωή».*

**Lefebvre Henry**, (1970), *Η καθημερινή ζωή στο σύγχρονο κόσμο*, Αθήνα, Εκδόσεις Κέδρος, (σ.79).

*Να θέσουμε σε ενέργεια  
δυσνητικοποιήσεις ... μέσα από  
την οπτική γωνία που θεωρεί το  
τέχνημα (αρχιτεκτονικό έργο) ως  
αντικείμενο δεσμό, καταλύτη  
συλλογικοτήτων ... λαμβάνοντας  
υπ' όψη την όμοιο –έτερο ποιοτική  
διάσταση των τοπικοτήτων όμοιο...  
με αναφορά στα εμμενή /  
υφιστάμενα χαρακτηριστικά τους  
έτερο... με αναφορά σε  
επερχόμενες μεταβολές.*

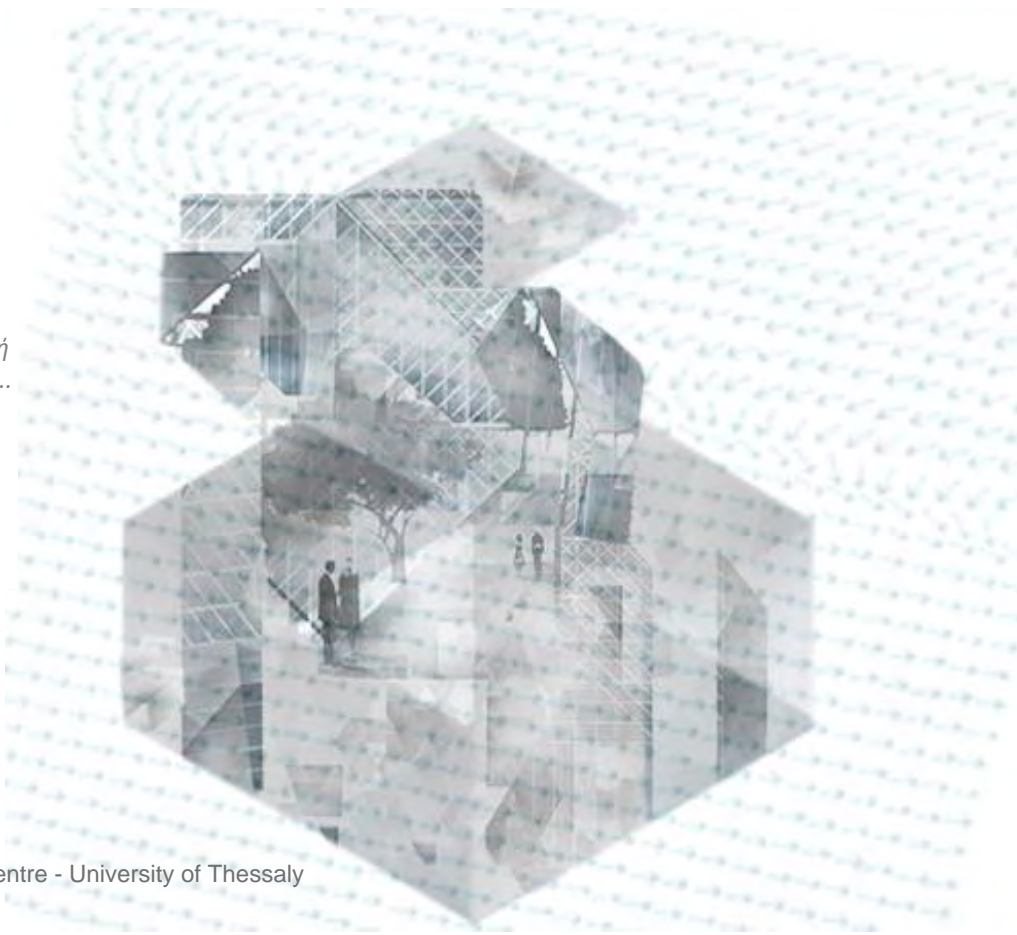

Η Νίκη Σερεμετάκη προσεγγίζει το τεχνούργημα, ως φορέα μνήμης. «Είναι μια πολιτισμικά διαμεσολαβημένη υλική πρακτική που ενεργοποιείται από πράξεις και συμπυκνωμένα από νόημα αντικείμενα ... Η μνημονική αισθητήρια εμπειρία υποδηλώνει πως το τεχνούργημα, φέρει μέσα του διαστρωματώσεις από συμποσιακά νοήματα και ιστορίες. Μπορεί επίσης να είναι ένα εργαλείο, για την κινητοποίηση της αντιληπτικής διείσδυσης, στην ιστορική ύλη. Ως μια καθαυτή αισθητήρια φόρμα, το τεχνούργημα μπορεί να προκαλέσει την ανάδυση, την αφύπνιση των στρωματοποιημένων μνημειών και ως εκ τούτου των αισθήσεων, που περιέχουν μέσα τους»<sup>29</sup>. Το τεχνούργημα αρθρώνεται και νοηματοδοτείται, μέσω των διαστρωματώσεων συμποσιακού νοήματος που εμπεριέχει και της μνήμης που ενσωματώνει και δυναμικά, επιτρέπει την δημιουργία καινούργιων πρακτικών. «Τα τεχνουργήματα ως μορφές (και φορείς) μνήμης δεν μπορεί να ξεετάζονται μόνο από την πλευρά της καθιερωμένης τους χρήσης και των κυριολεκτικών τους λειτουργιών. Ως κομιστές της αισθητήριας πολλαπλότητας, είναι ζώνη παγίδευσης της αντίληψης, φακός μέσω του οποίου οι αισθήσεις μπορούν να εξερευνηθούν από την άλλη τους πλευρά. Η ανάκτηση του συμποσιακού βάθους του τεχνουργήματος, επαναμψυχώνει εναλλακτικούς κώδικες και άλλες σχέσεις κοινής εμπειριακής ουσίας. Οι αισθήσεις εγγράφονται σε αντικείμενα που μπορούν να εξασφαλίσουν μια πολλαπλότητα πιθανών και πάντα αυτόνομων προοπτικών για τους ανθρώπους εγγραφείς». Δυναμικά, επιτρέπουν διαφορετικούς και εναλλακτικούς τρόπους ανάγνωσης και χρήσης τους.

Ο Henri Bergson, αναδεικνύει τη διαμεσολάβηση της μνήμης, σε κάθε αισθητηριακή εμπειρία η οποία με την ικανότητά της να ενεργοποιεί τους πολλαπλούς χρόνους που ενσαρκώνει η ύλη, καθιστά τη ζωή και το βίωμα, πολυχρονικό φαινόμενο <sup>30</sup>.

---

<sup>29</sup> **Σερεμετάκη, Νίκη**, (1997), *Παλινόστηση των αισθήσεων. Αντίληψη και μνήμη ως υλική κουλτούρα στη σύγχρονη εποχή*, Αθήνα, Εκδόσεις Νέα σύνορα Λιβάνη

<sup>30</sup> **Bergson, Henri**, (2013), *Υλη και μνήμη, μτφ: Πολυξένη Ζινδριλή και Δημήτρης Υφαντή*, Εκδόσεις ΡΟΕΣ.



Ο Σταύρος Σταυρίδης, αναγνωρίζει στα «ίχνη» του παρελθόντος <sup>31</sup>, το υλικό έρεισμα συλλογικών αναμνήσεων. Το ίχνος, προερχόμενο από το παρελθόν, είναι τεκμήριο του παρελθόντος.

Αν σε μια τοποθεσία κάτι συνέβη ή μια κοινωνική ομάδα θυμάται ότι κάτι συνέβη, τότε μια τέτοια τοποθεσία τη θεωρούμε τόπο αναφοράς, της συλλογικής μνήμης αυτής της ομάδας.

«Το ίχνος γεννιέται από την επίδραση πράξεων ανθρώπινων ή πράξεων που απευθύνονται στους ανθρώπους, στην ίδια υλικότητα του κόσμου. Όμως προϋποθέτει κάποια δράση που να το αναγνωρίζει...» κάποια δράση δηλαδή που να συντελείται στο παρόν. Το ίχνος, εμπεριέχει διαστρωματώσεις δράσεων, που συντελέστηκαν στο παρελθόν και τελούνται στο παρόν, συγκρίνει το παρόν της πράξης ή της αφήγησης, με πράξεις που συντελέστηκαν ή ίσως συντελεστούν. Κατ' αυτό τον τρόπο, αποτελεί το υλικό έρεισμα που γεννά και ανακτά μνήμη, κατά τη στιγμή που «τελείται».

Ο Alan Radley θεωρεί ότι, «ο κόσμος των υλικών αντικειμένων, αποτελεί στήριγμα του αισθήματος της συνέχειας και σηματοδοτεί τη χρονική αλλαγή».<sup>32</sup> Η υλική κουλτούρα, είναι η απτή καταγραφή της ανθρώπινης συμπεριφοράς, κοινωνικής όσο και ατομικής. Τα αντικείμενα, όπως και οι κατασκευές στο σώμα της πόλης δεν μνημονεύουν περιοριστικά το παρελθόν τους. Γίνονται ίχνη πολλαπλών ανασυστάσεων, μνημονικών διαδρομών και αφηγήσεων βασισμένων, σε κοινωνικούς και πολιτιστικούς κώδικες. Επανατοποθετούμενα στο παρόν, εγκαθιδρύουν μια "*αμφίδρομη χρονικότητα*" στο πλαίσιο της οποίας μπορούν να επαναξιολογηθούν, ώστε να προκύψουν νέα συμφραζόμενα.

---

<sup>31</sup> **Σταυρίδης, Σταύρος**, (2006), *Μνήμη και εμπειρία του χώρου*, Αθήνα, Εκδόσεις, Αλεξάνδρεια.

<sup>32</sup> **Radley, Alan**, (1990), *Artefacts, Memory and a Sense of the Past*, In D.Middleton and D.Edwards (eds) *Collective Remembering*, London, Sage, pp. 46-59.

## Σχέδιο Εργασίας περί Στουών, Walter Benjamin (1982-1940)

Το μεγαλύτερο μέρος του έργου του, αποτελεί ένα κράμα μικροσκοπικών σημειώσεων από βιώματα, παρατηρήσεις, εκφράσεις και αποσπασματικές σκέψεις. Τα "χιλιάδες μικρά θραύσματα της πραγματικότητας".

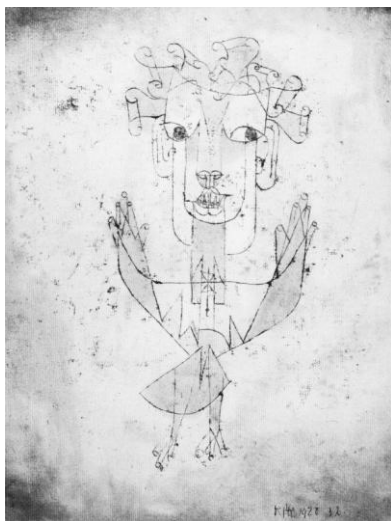

εικόνα 15: *angelus novus*, Paul Klee

Ο W. Benjamin οικοδομεί την θεωρία του για την ιστορία, πάνω στην έννοια της «διαλεκτικής εικόνας». Ο φιλόσοφος, πραγματοποιεί μια διακοπή του ρου της ιστορίας, με σκοπό την διάρρηξη των αιτιατών σχέσεων, που νομιμοποιεί η καινή χρονολογική ακολουθία. Στη συνέχεια, αυτή η διακοπή, παράγει εικόνες, οι οποίες μετατρέπονται σε «διαλεκτικές», όταν αυτές αναγνωρίζονται ως έμφορτες, των αντιθέσεων που διακρίνουν την νεωτερικότητα. Η διαλεκτική εικόνα του «Αγγέλου της Ιστορίας», την οποία εντοπίζει ο Benjamin στον ομότιπλο πίνακα του Paul Klee, εικονογραφεί την αντίθεσή του, προς την κρατούσα αντίληψη για την κίνηση της ιστορίας.

Σύμφωνα με τον Benjamin, «ο άγγελος της ιστορίας» προσπαθεί να αντισταθεί στην ορμή της αποκαλούμενης, ιστορικής προόδου, με σκοπό να διασώσει στη μνήμη, κομμάτια από το παρελθόν που η υποτιθέμενη πρόοδος καταστρέφει, μετατρέποντας τα σε «συντρίμια».

Είναι εμφανές ότι ο Benjamin καταγγέλλει τον πολιτισμό, ως αποτέλεσμα «βαρβαρότητας». Στη συνέχεια, ζητά να διασώσει τα ανεκπλήρωτα οράματα του παρελθόντος, ενεργοποιώντας το επαναστατικό δυναμικό του, με την δημιουργία κριτικών συστοιχιών. Οι «διαλεκτικές εικόνες», οι οποίες, είναι πολλαπλώς καθορισμένες, στη σκέψη του Benjamin, επιτρέπουν την δημιουργία τέτοιων συστοιχιών, διακόπτοντας το ιστορικό χωροχρονικό συνεχές πάνω στο οποίο, θεμελιώνεται η ιστορική άποψη ότι το παρελθόν είναι κάτι αμετάκλητο, πεπερασμένο και ως τέτοιο, δεν αφορά το παρόν. Οι εικόνες που προτείνει μεταφέρονται από το καθαρά αισθητηριακό πεδίο στο εννοιολογικό, γίνονται τόποι διαλεκτικής έκθεσης. Ο Benjamin, θέλοντας να βρει μια πιθανή διαφυγή, θεωρεί τις εικόνες του παρελθόντος σημαντικές.

Στη «Μελέτη του για τις Στοές» (Passagen Werke), εκκινεί από τις εμπορικές στοές του Παρισιού, τους ναούς του εμπορεύματος, όπως τις αποκαλεί, για να εγκύψει σε όψεις της νεωτερικότητας, κατά την διάρκεια της χρονικής περιόδου (1830 -1870) και μέσα από τις λεπτομέρειες ενός αυξανόμενου, βιομηχανοποιημένου, αστικού περιβάλλοντος. Το εμπόρευμα, παρουσιάζεται, ως εικόνα - φετίχ. Μια τέτοια εικόνα, παρουσιάζουν και οι στοές, οι οποίες είναι μαζί σπίτι και δρόμος. Η Susan Buch - Morss στο έργο της, «Η Διαλεκτική του Βλέπειν» θα απαντήσει: <sup>33</sup>

«Όχι βέβαια μέσα από αναφορές που είναι εμπειρικά δεδομένες, ούτε όπως ερμηνεύονται επικριτικά, ως μια σειρά εμβλημάτων της εμπορευματικής κοινωνίας, αλλά με τη μορφή που έχουν όταν «συγκροτούνται» διαλεκτικά, ως «ιστορικά αντικείμενα», ως πολιτικά φορτισμένες μονάδες, που έχουν εκτιναχθεί έξω από το ιστορικό συνεχές και έχουν καταστεί καιρίες στο παρόν».

Ο Benjamin, χρησιμοποιώντας την μέθοδο του λογοτεχνικού μοντάζ, στοιχειοθετεί αρχαϊκές εικόνες, προκειμένου να αναγνωρισθεί, το τι είναι ιστορικά καινούργιο, γύρω από τη φύση των εμπορευμάτων.

---

<sup>33</sup> **Buck - Morss, Susan**, (2014) *Η διαλεκτική του βλέπειν, Ο Βάλτερ Μπένγκιαμ και το Σχέδιο Εργασίας περί Στοών*, μτφ: Μανόλης Αθανασάκης, Ηράκλειο, Πανεπιστημιακές Εκδόσεις Κρήτης.

Αναφερόμενος στην τεχνική του μοντάζ, ισχυρίζεται ότι αυτή έχει ίσως μοναδική καταλληλότητα, ως προοδευτική φόρμα, διότι «διασπά το πλαίσιο μέσα στο οποίο εισάγεται και με αυτό τον τρόπο, «εξουδετερώνει την ψευδαισθηση» καθώς τα στοιχεία των ιδεών που περικλείονται στις εικόνες, παραμένουν ασυμφιλίωτα και δεν εναρμονίζονται.

Η S.Buch-Morss, ισχυρίζεται ότι ο Benjamin « ήταν πεπεισμένος τουλάχιστον για ένα πράγμα: εκείνο που χρειαζόταν ήταν, η οπτική και όχι η γραμμική λογική. «Τα αντικείμενα του 19ου αιώνα, επρόκειτο να γίνουν ορατά, ως καταγωγή του παρόντος, ενώ την ίδια στιγμή κάθε υπόθεση περί της προόδου, έπρεπε να απορριφθεί με σχολαστικότητα».. «άλλωστε η μέθοδός του μοντάζ ήταν να δημιουργήσει με το έργο αυτό, κειμενικές κατασκευές που θα είχαν την δύναμη να αφυπνίσουν τις πολιτικές συνειδήσεις των σημερινών αναγνωστών. Η διάνοιξη της πρόσβασης μέσω του εσωτερικού μονόλογου στη φαντασιακή εικόνα, παραπέμπει στο οπτικό ασυνείδητο μέσω του οποίου, κάτι κυριολεκτικά απρόσιτο στο βλέμμα, καθίσταται προσιτό στη γνώση. Επίσης θα πρέπει να ειπωθεί ότι, ο Benjamin πίστευε ότι για να δημιουργήσει κανείς διαλεκτικές εικόνες, αυτές θα έπρεπε να ελευθερωθούν, από τον μηχανικό χρόνο. Υποστήριξε λοιπόν, ότι χρειάζονται έναν χρόνο ακινησίας (standstill) που θα ελευθέρωνε την εσωτερική τους κίνηση και θα επέτρεπε μια επανατοποθέτηση του χρόνου (superposition of time). Χάρη στην μεταμόρφωση των πραγμάτων σε «διεγερτική γραφή», η οποία οφείλεται στο αλληγορικό βλέμμα του φιλοσόφου, σχήματα όπως είναι το θραύσμα, το ερείπιο, το απόσπασμα, ο κορμός του σώματος και η λεπτομέρεια, αποτελούν δείκτες ενεργοποίησης των σύνθετων μηχανισμών της μνήμης, στον φυσικό, συμβολικό και κοινωνικό χώρο της πόλης.







### *Ο Φραγκομαχαλάς και οι μεταλλαγές του εμπορικού κέντρου*

Η περιοχή της κυρίως Αγοράς, κατά το τέλος της Τουρκοκρατίας, εκτεινόταν από την Εγνατία και έφτανε ως την νότια πλευρά της εκκλησίας του Αγίου Μηνά (οδός Ιωάννου Τσιμισκή). Ανατολικά έφθανε περίπου, από την Παναγία Χαλκέων έως το Λουτρό της Αγοράς, ενώ το δυτικό της όριο ήταν η λεωφόρος Μεγάλου Αλεξάνδρου.<sup>34</sup> Στους στενούς της δρόμους, συγκεντρωνόταν η μεγαλύτερη εμπορική δραστηριότητα της πόλης. Η σημερινή οδός Αγίου Μηνά, μετονομασία της παλαιάς Ιωάννου Τσιμισκή, αποτελούσε το νότιο όριο της αγοράς.

Ο μετασχηματισμός της πόλης, άρχισε περίπου από τα μέσα του 19<sup>ου</sup> αιώνα, σε ένα γενικότερο πλαίσιο εκσυγχρονισμού και αναδιάρθρωσης, της Οθωμανικής Αυτοκρατορίας, με την εφαρμογή του μεταρρυθμιστικού σχεδίου Tanzimat (1839) το οποίο περιελάμβανε ευθυγραμμίσεις, διαπλατύνσεις οδών, εις βάρος των υπαρχόντων κτιρίων.

Το 1867 πραγματοποιείται η διάνοιξη της οδού Σαμπρή Πασά (σημερινή Βενιζέλου), από το Διοικητήριο ως την θάλασσα. Κατά μήκος της Βενιζέλου και μεταξύ Εγνατίας και λιμανιού, συγκεντρώνονται όλες οι εμπορικές δραστηριότητες, καταστήματα, χάνια, εργαστήρια, ξενοδοχεία. Το 1870, μετά από απόφαση της οθωμανικής κυβέρνησης, κατεδαφίζεται μεγάλο τμήμα των τειχών της Θεσσαλονίκης, το παραθαλάσσιο καθώς και τμήματα του ανατολικού και δυτικού τείχους, στο πεδινό κομμάτι της πόλης και στην συνέχεια, διαμορφώνεται η προκουμαία με επιχωματώσεις. Για πρώτη φορά επιτρέπεται η επέκταση της πόλης και η εγκατάσταση των κατοίκων, εκτός του ιστορικού πυρήνα.<sup>35</sup> Εδώ εγκαθίστανται και οι πρώτες τράπεζες και τα ιδιόκτητα καταστήματα τους. Ο αριθμός των κτιρίων με χρήση κατοικίας, συνεχώς μειώνεται με την μετακίνηση του πληθυσμού, σε άλλες περιοχές. Χαρακτηριστική είναι η μεταβολή του χαρακτήρα της φράγκικης συνοικίας, που

---

<sup>34</sup> *Νεώτερα μνημεία της Θεσσαλονίκης*, (1985-86), Υπουργείο Πολιτισμού - Υπουργείο Βόρειας Ελλάδας, Έκδοση αφιερωμένη στα 2300 χρόνια της Θεσσαλονίκης

<sup>35</sup> *Καραδήμου - Γερόλυμου, Αλέκα*, (2013) *Η ανάδυση της σύγχρονης Θεσσαλονίκης, ιστορίες-πρόσωπα-τοπία, Θεσσαλονίκη, Εκδόσεις University Studio Press σελ.68-89*

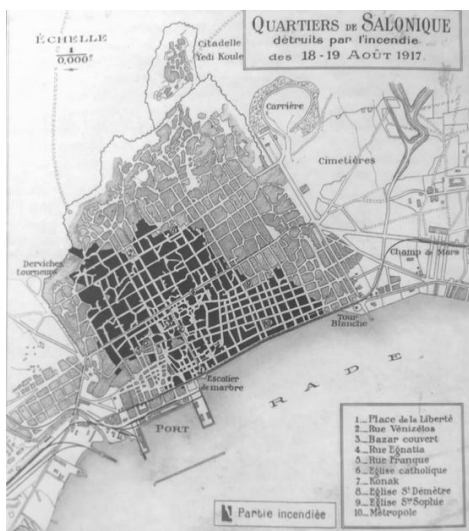

**εικόνα 16:** σχέδιο του ιστορικού κέντρου εντός των τειχών με υπόδειξη της περιοχής που κάπκε τον Αύγουστο του 1917.

Αγ. Μηνά. Όσα κτίρια κτίστηκαν μετά την πυρκαγιά,<sup>36</sup> κτίστηκαν με συγκεκριμένη αρχική χρήση συνήθως αυτή της εμπορικής στοάς, ή του κτιρίου γραφείων. Σε όλα τα κτίσματα που σώζονται συναντάται ποικιλία αρχιτεκτονικών και μορφολογικών στοιχείων, πλούσιος διάκοσμος με επιδράσεις από την art nouveau, περίτεχνα στέγαστρα και σιδεριές. Σε ότι αφορά την τυπολογία τους, παρατηρείται η καθολική σχεδόν χρήση της περίκεντρης κάτοψης, με τους χώρους να οργανώνονται γύρω από έναν κεντρικό χώρο στεγασμένο με υαλωτή, μεταλλική στέγη. Ενισχύεται λοιπόν μια τυπολογία κτιρίων χαμηλού ύψους με εσωτερικό αίθριο, αλλά γενικεύεται και η χρήση των εμπορικών στοών, που εμπλουτίζουν την περιοχή με ένα δίκτυο κίνησης πεζών το οποίο διασχίζει ολόκληρα οικοδομικά τετράγωνα, επιτρέποντας στους πεζούς να κινούνται αυτόνομα.

<sup>36</sup> **Νεώτερα μνημεία της Θεσσαλονίκης** (1985-86), Υπουργείο Πολιτισμού - Υπουργείο Βόρειας Ελλάδας, έκδοση αφιερωμένη στα 2300 χρόνια της Θεσσαλονίκης





*Οι στοές ενισχύουν ένα  
αυτόνομο δίκτυο κίνησης  
πεζών.*

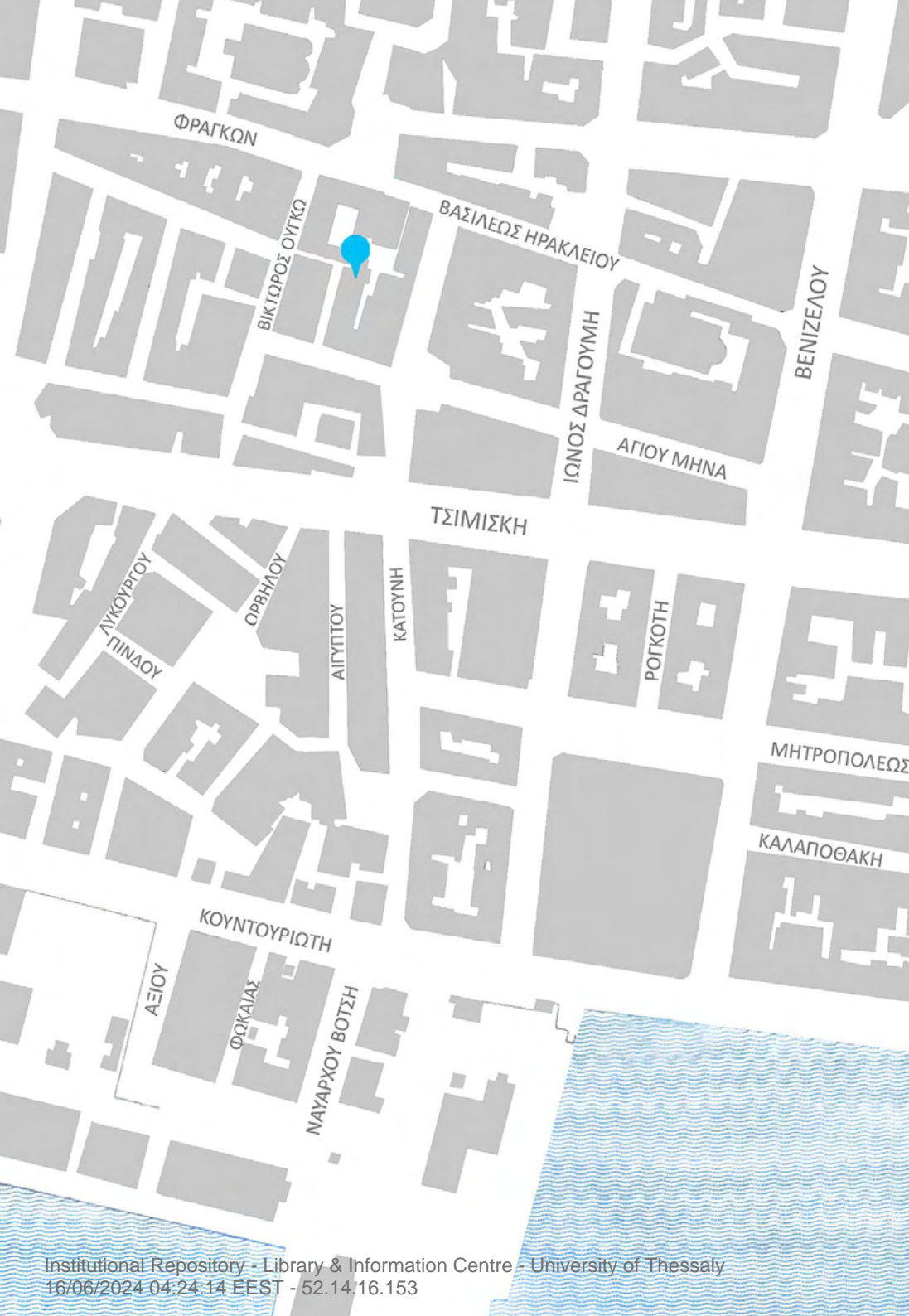

Τα χαρακτηριστικά αυτά προϋπήρχαν της πυρκαγιάς, απλά γενικεύτηκαν και εφαρμόστηκαν ευρέως και μετά το 1917. Επίσης την ίδια περίοδο, η οδός Τσιμισκή που μέχρι τότε οδηγούσε στην πλατεία Εμπορίου, άλλαξε χάραξη και διπλασιάστηκε σε πλάτος. Στο παλιό της ίχνος, χαράχθηκε η οδός Αγίου Μηνά

*Στο χάρτη, φαίνεται το οικοδομικό τετράγωνο όπως ήταν πριν από την ανοικοδόμηση του πολυώροφου κτιρίου, στη συμβολή των οδών Β. Ουγκώ και Βασ. Ηρακλείου.*

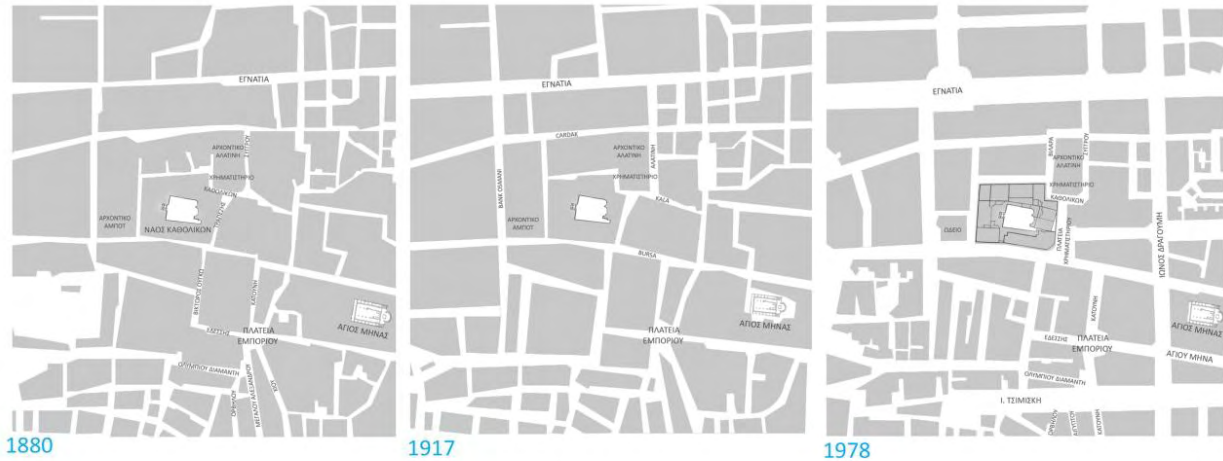

1880

1917

1978

Η μεγάλη πυρκαγιά του 1917, δεν έπληξε την περιοχή με την ίδια ένταση όπως την υπόλοιπη πόλη, με αποτέλεσμα να διασωθούν στην περιοχή σημαντικότερα κτίσματα που χρονολογούνται, πριν από το 1917 και τα οποία έχουν κηρυχτεί διατηρητέα. Τα τελευταία, προσδίδουν στην περιοχή έναν ιδιότυπο χαρακτήρα, με πλείστες αναφορές στο παρελθόν. Μεταξύ αυτών συγκαταλέγονται τα διατηρητέα των οδών Εδέσσης και Αγ. Μηνά, αλλά και κτίρια χωρόσημα όπως το Ωδείο, το Χρηματιστήριο, η εκκλησία των Καθολικών και η Οικία Αλλατινή.

Στη συνέχεια, εφαρμόστηκε το σχέδιο του Γάλλου αρχιτέκτονα, πολεοδόμου, αρχαιολόγου, Ernest Hebrard όχι όπως προτάθηκε αρχικά, το 1917, άλλα όπως τελικά διαμορφώθηκε με το Π.Δ. 24-9-21. Μετά την εφαρμογή του σχεδίου Hebrard τα νέα κτίσματα που ανεγείρονται, σχεδιάζονται με στόχο να εξυπηρετήσουν κυρίως χρήσεις εμπορικές γεγονός, που αντανακλάται και στο σχεδιασμό τους. Υιοθετούνται νέα συστήματα δόμησης και ειδικοί κτιριολογικοί κανονισμοί στο πλαίσιο, μιας συνολικής ανάπλασης της κεντρικής περιοχής.

Ο εξορθολογισμός που προκύπτει από την εφαρμογή του σχεδίου ανοικοδόμησης, αφορά περισσότερο την τυπολογία του ιστού, το σύστημα των οικοπέδων με τον αναδασμό της αστικής γης και την εισαγωγή της αρχικής πολυκατοικίας, παρά την αρχιτεκτονική μορφολογία των κτισμάτων. Κατά τη μεταπολεμική περίοδο, οι συνέπειες του πολέμου είναι βαρύτερες όπως και των χρόνων του

εμφυλίου. Οι υλικές καταστροφές παρακολουθούν τις μεταβολές στην σύνθεση του ανθρώπινου δυναμικού και τις εκφράζουν στο σώμα της πόλης.<sup>37</sup> Το εμπορικό κέντρο απογυμνώνεται με τραγικό τρόπο από τον πολυάριθμο εβραϊκό πληθυσμό του, που επί 4 αιώνες, είχε σφραγίσει με την παρουσία του την παραδοσιακή πόλη και είχε συντελέσει ουσιαστικά στην μορφοποίηση της νεότερης Θεσσαλονίκης. Συγχρόνως, η πόλη υποδέχεται εσωτερικούς μετανάστες, που υποφέρουν από την ανέχεια και το βαρύ μετεμφυλιακό κλίμα και αναζητούν εργασία και στέγη. Το ελληνικό κράτος, αδυνατώντας να καλύψει το ίδιο το πρόβλημα της στέγης, αποφασίζει να δώσει κίνητρα, σε ιδιώτες κεφαλαιούχους. Επιτρέποντας με την αλλαγή των οικοδομικών συστημάτων και με ειδικά διατάγματα μια ιδιαίτερα υψηλή εκμετάλλευση των οικοπέδων της Θεσσαλονίκης, πάνω από την γενικώς ισχύουσα στις υπόλοιπες ελληνικές πόλεις, κινητοποιεί το ενδιαφέρον του μικρού κεφαλαίου. Πρόκειται για την έντονη ανοικοδόμηση, με πολυκατοικίες που κυριαρχεί χάρη στο σύστημα της αντιπαροχής, στο διάστημα της δεκαετίας του 1960 και του 1970. Η βαθμιαία υποκατάσταση του παλαιού κτιριακού αποθέματος από την πολυκατοικία, θα έχει σημαντικές επιπτώσεις στην διάχυση του εμπορίου.<sup>38</sup> Η χρυσή εποχή της ανοικοδόμησης τερματίζεται, στο τέλος της δεκαετίας του 1970 όταν νεόδομητες πολυκατοικίες είχαν ήδη αντικαταστήσει πολλά από τα μεσοπολεμικά μέγαρα αφού προηγουμένως κατέκλυσαν τις γειτονιές του ιστορικού κέντρου που δεν είχαν καεί. Η μείωση των συντελεστών δόμησης εντός του ιστορικού κέντρου το 1978, «διέσωσε» αρκετά από τα παλαιότερα κτίρια. Καθώς η επιτρεπόμενη δόμηση δεν υπερβαίνει τις κτισμένες επιφάνειες του υπάρχοντος κτιρίου, η ανέγερση του νέου κτιρίου φαίνεται ασύμφορη για τον ιδιοκτήτη και τους εργολάβους, που είχαν φτάσει στα μέσα της δεκαετίας του '70 να προσφέρουν αντιπαροχή 100%, ολόκληρο δηλαδή το κτίριο έναντι, συνήθως της δεκαετούς εκμετάλλευσής του.

---

<sup>37</sup> **Καραδήμου - Γερόλυπου, Αλέκα**, (2013) *Η ανάδυση της σύγχρονης Θεσσαλονίκης, ιστορίες-πρόσωπα-τοπία, Θεσσαλονίκη, Εκδόσεις University Studio Press σελ. 185.*

<sup>38</sup> *όπ. αν., σελ. 186.*

Το 1983, κηρύχθηκαν διατηρητέα περί τα 200, από τα 500 σωζόμενα μεσοπολεμικά κτίρια του ιστορικού κέντρου <sup>39</sup>. Δυστυχώς σήμερα τα περισσότερα από αυτά, είναι υποχρησιμοποιημένα ή κενά ή ασυντήρητα καθώς η πολιτεία δεν διατύπωσε μια συνεκτική πολιτική για την κτιριακή, χρησιακή και ιδιοκτησιακή τους διατήρηση. Μέχρι σήμερα μεσολάβησαν ορισμένα τροποποιητικά διατάγματα, ο Γ.Ο.Κ του 28 και του 73 και το Π.Δ. 29-8-79 που ρυθμίζει τα ύψη κατά τομείς.

Σταδιακά το «εμπορικό» κέντρο της πόλης απώλεσε την αποκλειστική του ελκτικότητα, για το εμπόριο πολυτελείας και διαφόρων τοπικών ή υπερτοπικών αγαθών. Όπως φαίνεται από καταγραφές του 1994, ελάχιστοι είναι οι δρόμοι στο σύνολο της εντός των τειχών πόλης που δεν φέρουν καταστήματα στα ισόγεια. Η ίδια μορφή διάχυσης εμφανίζεται στις περισσότερες συνοικίες της πόλης αλλά και σε μικρότερους ή μεγαλύτερους οικισμούς της ενδοχώρας. Συγχρόνως η ανάπτυξη των μικρών και μεσαίων πόλεων της ευρύτερης ζώνης επιρροής της Θεσσαλονίκης, μειώνει το αγοραστικό κοινό που παλαιότερα κατέκλυζε την «αγορά». Επιπροσθέτως η λογική της εγκατάστασης μιας εμπορικής επιχείρησης δεν υπακούει στους παλιούς χωροθετικούς προσδιορισμούς και διαθέτει μεγάλη ποικιλία επιλογών: από πολυκαταστήματα σε περιαστικές περιοχές, εμπορικά κέντρα σε κομβικά σημεία της πόλης και σε προάστια - τα περίφημα malls. Η διάχυση των κεντρικών λειτουργιών στην περιαστική ζώνη της πόλης επηρεάζει ουσιαστικά την εμπορική δραστηριότητα στο ιστορικό κέντρο και που απειλεί τον χαρακτήρα του, κυρίως σε εποχή οικονομικής κρίσης και γενικότερης μείωσης της αγοραστικής δύναμης.

---

<sup>39</sup> *όπ. αν., σελ. 187*



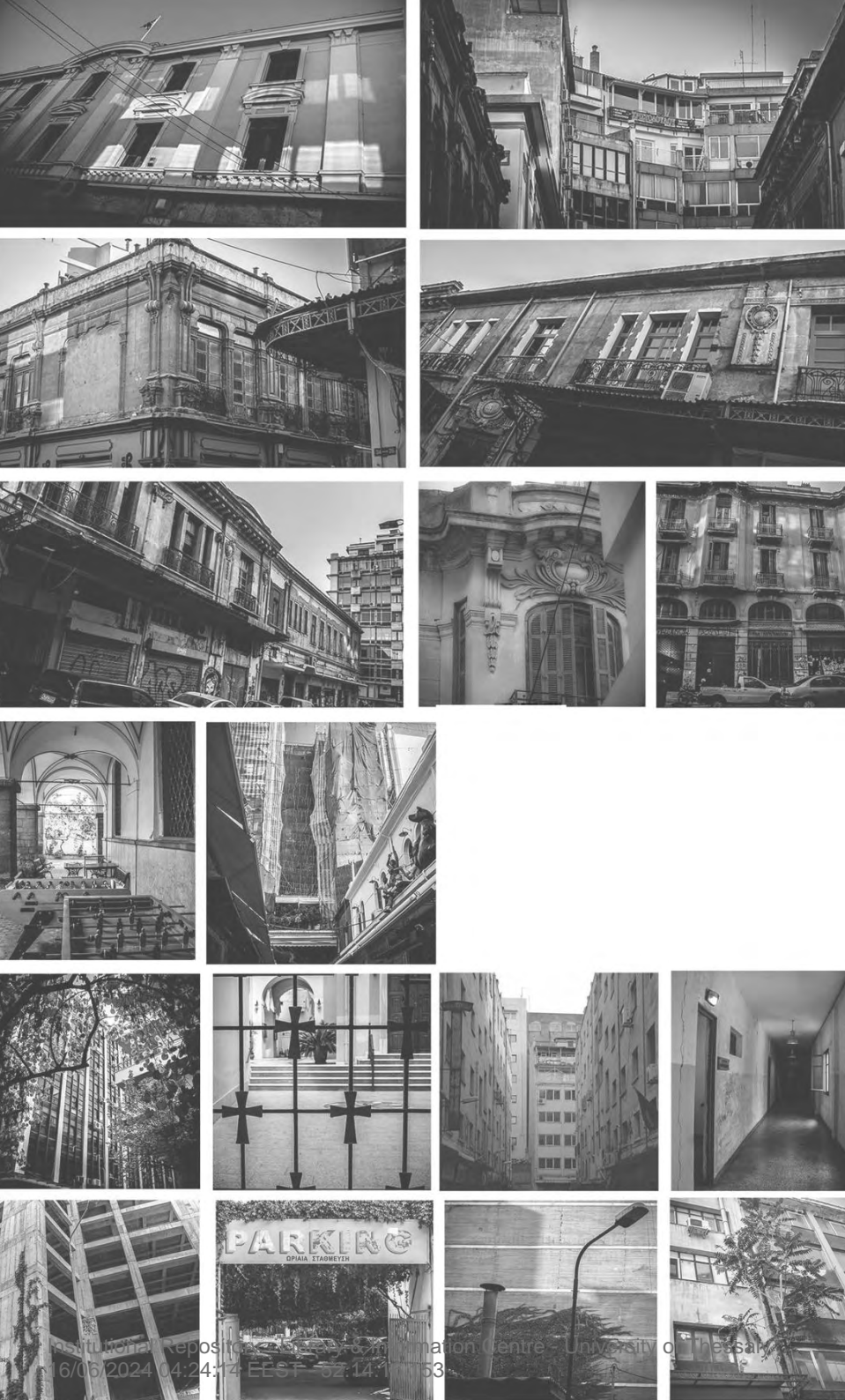

Το κτιριακό απόθεμα της περιοχής  
απαρτίζεται σήμερα από τρεις  
διακριτές, μορφολογικά και  
χρονολογικά κατηγορίες, που  
κάθε μία προσδίδει κάποια  
ιδιαίτερα χαρακτηριστικά στην  
περιοχή. Τα διατηρητέα κτίρια  
πέρα από την αναμφίβολη  
αρχιτεκτονική και ιστορική τους  
άξια, συμβάλουν στην δημιουργία  
ατμόσφαιρας της περιοχής.  
Τα εμπορικά κτίρια, με τα αίθρια  
και τις στοές ενισχύουν ένα  
αυτόνομο δίκτυο κίνησης πεζών.  
Οι πολυώροφες οικοδομές με τους  
ενιαίους χώρους και τις μεγάλες  
επιφάνειες ανοιγμάτων αποτελούν  
πρόσφορο έδαφος για την  
στέγαση νέων χρήσεων που  
απαιτούν χώρο με οικονομικούς  
όρους. Η πλεονεκτική θέση της  
περιοχής, σε άμεση γειτνίαση,



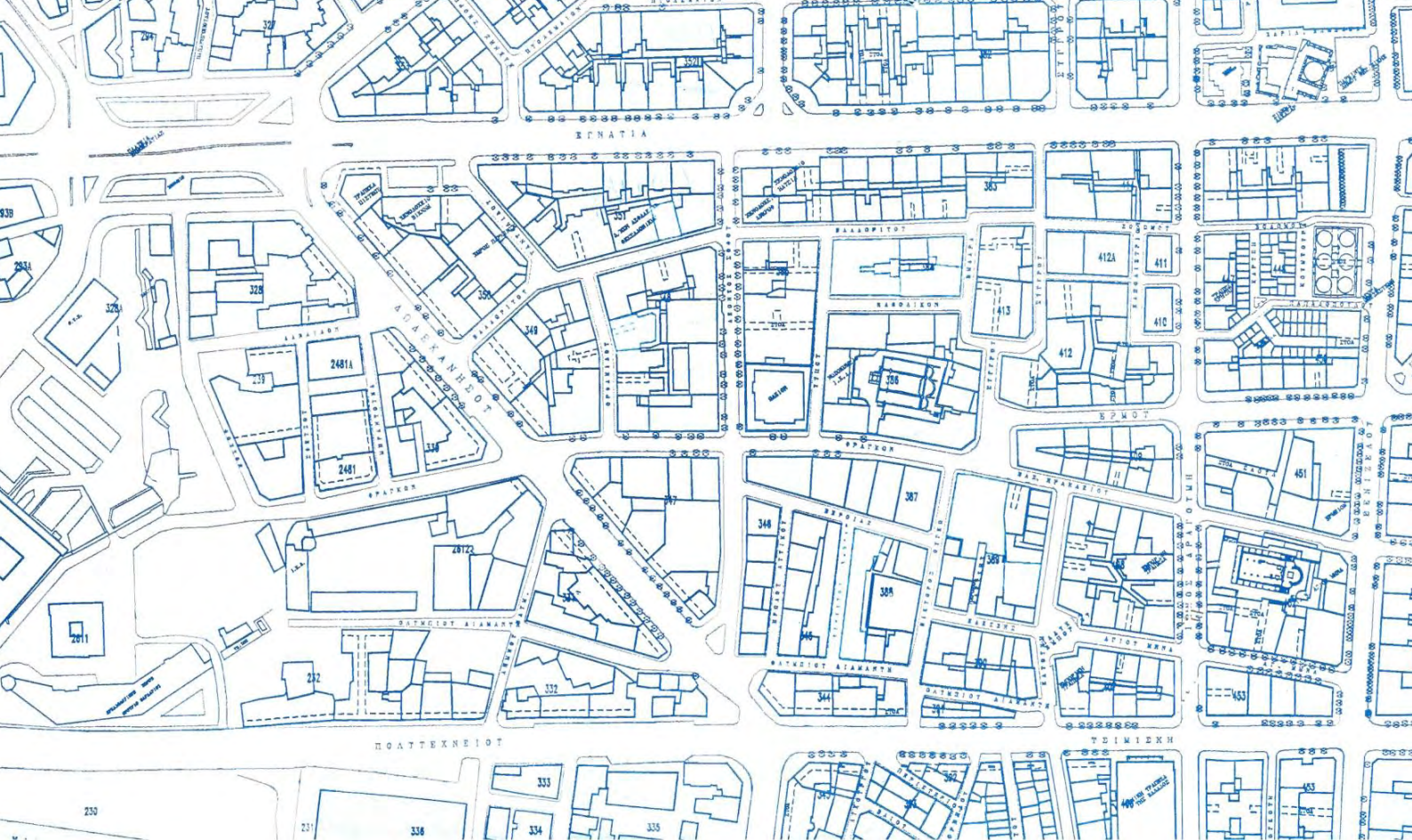

με το εμπορικό κέντρο της πόλης αλλά και με σημαντικούς μεταφορικούς κόμβους, όπως το λιμάνι και ο σιδηροδρομικός σταθμός, οδήγησαν την περιοχή, στο να γνωρίσει μια σημαντική περίοδο οικονομικής και παραγωγικής ακμής. Το γεγονός αυτό επισφραγίστηκε και με το ΦΕΚ (1217/Δ/94) που διέπει την περιοχή<sup>40</sup>, σύμφωνα με το οποίο, είναι επιθυμητό να εγκατασταθούν χρήσεις σχετικές με το εμπόριο, την παροχή υπηρεσιών, εργαστήρια μικροτεχνίας και άλλων αντιστοιχων λειτουργιών.

---

<sup>40</sup> <http://re-urban-valaoritou.blogspot.com>  
διπλωματική Τμήματος Μηχανικών Χωροταξίας Πολεοδομίας και Ανάπτυξης του Α.Π.Θ.

## *Οδός Εδέσσης*

Είναι η φυσική συνέχεια της Αγίου Μηνά μετά την Πλατεία Εμπορίου.<sup>41</sup> Στον δρόμο οι γνωστοί επιχειρηματίες Κύρτση και Τουρπάλη κτίζουν εμπορικά κτίρια και χάνια. Το κτίριο στον αριθμό 6 της οδού Εδέσσης (οδός Τας Χάνι όπως λεγόταν τότε) είναι το περίφημο Μπενσουσάν Χαν <sup>42</sup>. Μαζί με το διπλανό του κτίριο στον αριθμό 4 έχουν κτιστεί πριν το 1917 και επέζησαν της μεγάλης πυρκαγιάς του 1917. Το αξιόλογο με το εν λόγω κτίριο είναι και ότι απέφυγε τις επακόλουθες κατεδαφίσεις στην περιοχή όπως και τα άλλα κτίρια στην οδό Εδέσσης (Κύρτση Χαν - 1910 στο νούμερο 5, Εμνιέτ Χαν - Μέγαρο Νάτσινα - 1896 στον αριθμό 3 και το κτίριο στον αριθμό 7, που χρονολογείται επίσης πριν από το 1917). Το κτίριο στη γωνία με Κατούνη (Μέγαρο Λαδένη), είναι το νεότερο του δρόμου, έχει ανακαινιστεί πλήρως με σκοπό να λειτουργήσει σαν ξενοδοχείο και χρονολογείται από το 1930. Ολόκληρη η οδός Εδέσσης αποτελεί ένα παράθυρο, στην πάλαι πότε αρχιτεκτονική πολυφωνία της Θεσσαλονίκης, με τα κτίρια της να παρουσιάζουν μια μεγάλη ποικιλία επιρροών, τύπων και μορφών. Δυστυχώς, πολλά από αυτά έχουν αλλοιωθεί από αυθαίρετες επεμβάσεις καθώς μέχρι πριν μερικές δεκαετίες δεν υπήρχε νόμος που να τα προστατεύει, ενώ σήμερα χρησιμοποιούνται σχεδόν αποκλειστικά ως αποθήκες.

---

<sup>41</sup> <http://www.parallaximag.gr/parallax-view/urban-legends>

<http://www.parallaximag.gr/thessaloniki/i-arhitektoniki-istoria-toy-fragkomahala>

<sup>42</sup> <http://www.parallaximag.gr/thessaloniki/o-hartis-tis-polis-mpensoysan-han>





ΠΑΟΚ

57!

57!

57!





# H

## Italo Calvino Le città invisibili

Ο L. Lerup (2000), περιγράφει την σύγχρονη πόλη ως σύνθεση χώρων διέγερσης και ενεργητικότητας (stim) και χώρων ανενεργών ή υπολειμματικών (dross). Αυτή η ανάγνωση είναι επίσης εν μέρει, ενεργειακή αφού αναγνωρίζει στην επιφάνεια της πόλης, την διαδοχή σημείων έντασης (κοινωνικής, οικονομικής, παραγωγικής) και σημείων στασιμότητας υποβάθμισης, απραξίας, μεταβατικότητας

ο Henri Bergson, αναδεικνύει τη διαμεσολάβηση της μνήμης σε κάθε αισθητηριακή εμπειρία, η οποία με την ικανότητά της να ενεργοποιεί τους πολλαπλούς χρόνους που ενσαρκώνει η ύλη, καθιστά τη ζωή και το βίωμα, πολυχρονικό φαινόμενο

# E



Η έννοια του «ευάλωτου» αποτελεί ίσως το κλειδί για την κατανόηση θεμελιακών μεταβολών στη σύγχρονη πόλη και δυτική κουλτούρα. Η αποσύνθεση της δημόσιας ζωής ως ηθικά νομιμοποιημένης σφαίρας, αλλά και η διαρκής μεταβολή των σχέσεων που την ορίζουν, αναδεικνύουν τόσο έντονα όσο ποτέ άλλοτε την παρουσία μιας πόλης μέσα στην πόλη, μιας κουλτούρας μέσα στην κουλτούρα, μιας αστικής ζωής μέσα ή πίσω από αυτή τη «στερέα πραγματικότητα» που αντέχει στο φώς. Μέσα και γύρω από τους «ευάλωτους αστικούς χώρους», σταδιακά καταρρέουν πάγιες διακρίσεις ανάμεσα στον παρατηρητή και τον παρατηρούμενο, το εσωτερικό και το εξωτερικό, το ιδιωτικό και το δημόσιο, το υποκείμενο και το αντικείμενο, ενώ όψεις μιας άλλης αστικότητας προβάλλονται

Ο γάλλος θεωρητικός Ρολάν Μπαρτ στο βιβλίο του Μυθολογίες τονίζει: «Η πόλη είναι ένας λόγος και αυτός ο λόγος είναι στ' αλήθεια μια γλώσσα

Ο Christopher Jencks σημειώνει ότι «στην πραγματικότητα, όλες οι θεωρίες για την πόλη είναι σωστές ιδίως όμως εκείνες που δεν μπορούν να συμβιβαστούν μεταξύ τους». Η πόλη η οποία συντίθεται σαν ένα παζλ μέσα από πολλαπλές αφηγήσεις είναι και η ίδια μια μεγάλη αφήγηση, μια γλώσσα κατασκευή

# I

Ο Kevin Lynch στο βιβλίο του, The image of city ορίζει ως ταυτότητα του αστικού χώρου τον προσδιορισμό και την ταυτοποίησή του, που υπονοεί τη διάκριση του από άλλους χώρους, την αναγνώριση του ως διακριτό σύνολο. Αυτό καλείται ταυτότητα, όχι με την έννοια της ισότητας με κάτι άλλο, αλλά με το νόημα της ατομικότητας ή μοναδικότητας

Όπως, χαρακτηριστικά, αναφέρει ο A. Berger (2006), η «σκουριά» δηλαδή το υπόλειμμα, και κατ' επέκταση οι υπολειμματικοί τόποι, αποτελεί φυσικό επακόλουθο κάθε διαδικασίας μεταβολής, πόσο μάλλον στην κλίμακα των παραγωγικών διαδικασιών της πόλης

Ο Claude Levi Strauss πρότεινε τη συγκρότηση μιας νέας επιστήμης, της εντροπολογίας

# D

# V

# A

Η προσπάθεια επαναπροσδιορισμού ενός νέου είδους «τοπικότητας». Στην κατανόηση της κοινωνικής ανάγκης για τον προσδιορισμό μίας τοπικότητας αλλά και της ανάγκης μας να υπαγομάσμε σε αυτή, (ερμηνεία της Doreen Massey) (1995). Συνοψίζοντας τις συνθήκες της σύγχρονης αστικής ζωής στη φράση «χώρο-χρονική συμπίεση», η Massey καταδεικνύει την κοινωνική ανάγκη του να αντλείς ηρεμία από το γεγονός ότι ανήκεις σε μία συλλογικότητα με αναγνωρίσιμη αλληλεπίδραση

Η Boyer αναζητά στα θραύσματα του παρελθόντος, το ενοποιητικό νήμα για να συγκροτηθεί "...μια συνεχής αστική τοπογραφία, μια χωρική δομή που καλύπτει πλούσιους και φτωχούς τόπους, τιμητικά και ταπεινά μνημεία, μόνιμες και εφήμερες μορφές, που πρέπει να περιλαμβάνει χώρους δημόσιας συνάντησης και συζήτησης, αλλά και ιδιωτικούς περιπάτους μνήμης και προσωπικά καταφύγια

# B



άθε αφήγηση είναι”  
πρακτική του χώρου”  
και μάλιστα οι  
αφηγήσεις επιτελούν  
μια κατεξοχήν και  
κυριολεκτικά  
μεταφορική  
λειτουργία καθώς  
“διασχίζουν και  
οργανώνουν τόπους;  
τους επιλέγουν και  
τους συνδέουν [...]”  
διανύουν χώρους,  
είναι διαδρομές”. Τόσο  
χάρτες (“μια  
δισδιάστατη προβολή  
που ολοποιεί  
παρατηρήσεις”), όσο  
και διαδρομές “μια  
διαλογική σειρά  
τελέσεων

D

Η αρχιτεκτονική είναι η  
σκέψη του χώρου που  
αποβλέπει να συλλάβει  
την άφιξη του  
συμβάντος, το οποίο  
επιδρά και  
διαμορφώνει τις  
χωρικές συνθήκες της  
ύπαρξής μας

Η πόλη χαρακτηρίζεται από αστική πυκνότητα  
και ιστορική στρωματογραφία, η οποία πολλές  
φορές αποκαλύπτεται αποσπασματικά. Τα  
μνημεία της, εμφανίζονται διάσπαρτα, πολλές  
φορές ως θραύσματα, ως ασυνέχειες στο  
χωροχρονικό συνεχές του αστικού ιστού. Η  
συνύπαρξη αυτή, των μνημείων, με το  
σύγχρονο αστικό περιβάλλον εμπεριέχει την  
επικάλυψη πολλών χρονικών στιγμών. «Η πόλη  
όπως υπάρχει, παρέχει το υλικό για ταξινόμηση  
και οι μορφές των κατασκευών της μέσ’ από τον  
χρόνο προσφέρουν τη βάση για μίαν  
ανασύνθεση..» «Η πόλη εκλαμβάνεται ως όλον,  
το παρελθόν και το παρόν της αποκαλύπτεται  
στη φυσική της δομή». Είναι καθ’εαυτήν και  
αφ’εαυτής μια νέα τυπολογία  
Με τον καιρό η πόλη μεγαλώνει πάνω στον  
εαυτό της, αποκτά συνείδηση και μνήμη του  
εαυτού της. Στην κατασκευή της  
παραμένουν τα αρχικά στοιχεία του  
σηματισμού της, αλλά με το πέρασμα του  
χρόνου, τα συγκεκριμένα ποιοί και τα  
μεταβάλλει

N



R

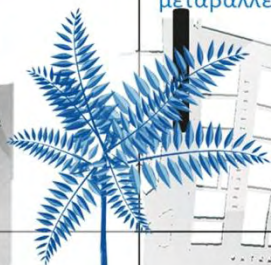

L

E

S

A



## Κρυφές μεταβλητές

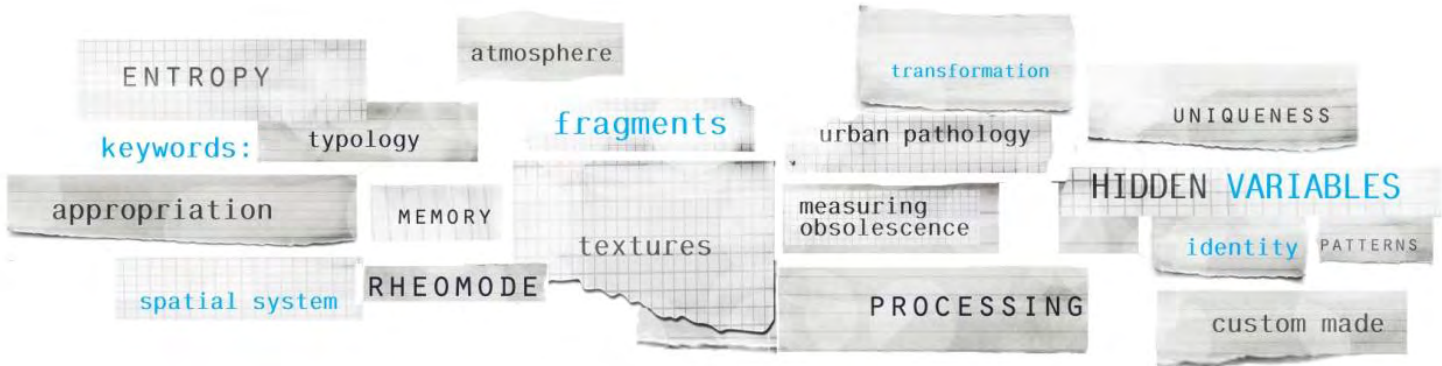

« Η αστικότητα αφορά στη συγκέντρωση κάποιου πλεονάσματος (όπως κι αν αυτό προσδιοριστεί) σε κάποια εκδοχή πόλης. Η αστικότητα απαιτεί τη συνάρθρωση μιας επαρκώς εκτατικής χωρικής οικονομίας για τη διευκόλυνση της γεωγραφικής συγκέντρωσης του κοινωνικού πλεονάσματος (όπως και αν αυτό οριστεί). Οι αγορές δεν μπορούν επί παραδείγματι να λειτουργήσουν σε μια περιορισμένη βάση και απαιτούν μια αποτελεσματική οικονομική ολοκλήρωση στο χώρο. Εάν η αστικότητα, ως κοινωνική μορφή, πρόκειται να επιζήσει, τότε μια δημιουργική οικονομία πρέπει να δημιουργηθεί και να διατηρηθεί.»

(D.Harvey, 1973, 237-,8)











*Εμμιέτ Χαν - Μέγαρο Νάτσινα (1896), Εδέσσης 3*

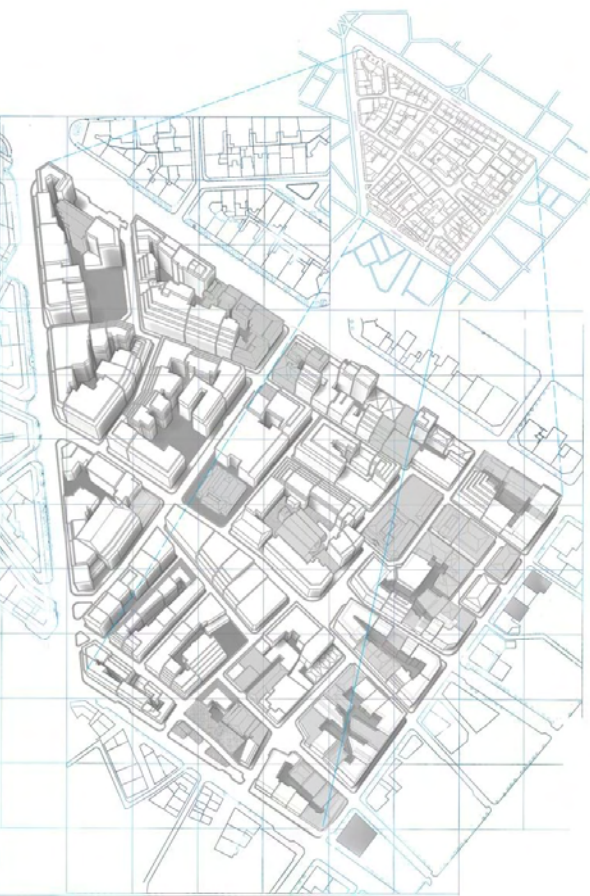

Ως περιοχή μελέτης, της διπλωματικής εργασίας έχει επιλεγεί, τμήμα του οικοδομικού τετραγώνου που περικλείεται από τις οδούς, Εδέσσης, Βίκτωρος Ουγκώ, Φράγκων και Κατούνη και συγκεκριμένα, «το αδιέξοδο», της παρόδου Εδέσσης. Το εν λόγω οικοδομικό τετράγωνο είναι ιδιαίτερα σημαντικό, αφ' ενός λόγω της θέσης που κατέχει, στον πυρήνα του ιστορικού-εμπορικού κέντρου της Θεσσαλονίκης και αφετέρου διότι αρθρώνει μια «αφήγηση» των μορφοποιητικών διαδικασιών της πόλης. Στο επίπεδο του εδάφους κυριαρχεί το μικτό εμπόριο, οι μικρές εμπορικές μονάδες και η μεγάλη πυκνότητα χρήσεων, όπως προκύπτει και από την σημειακή κατάληψη πεζοδρομίων και δρόμων από εμπορικές δραστηριότητες.

*Τα κτίρια ιστορικού ενδιαφέροντος στην περιοχή*



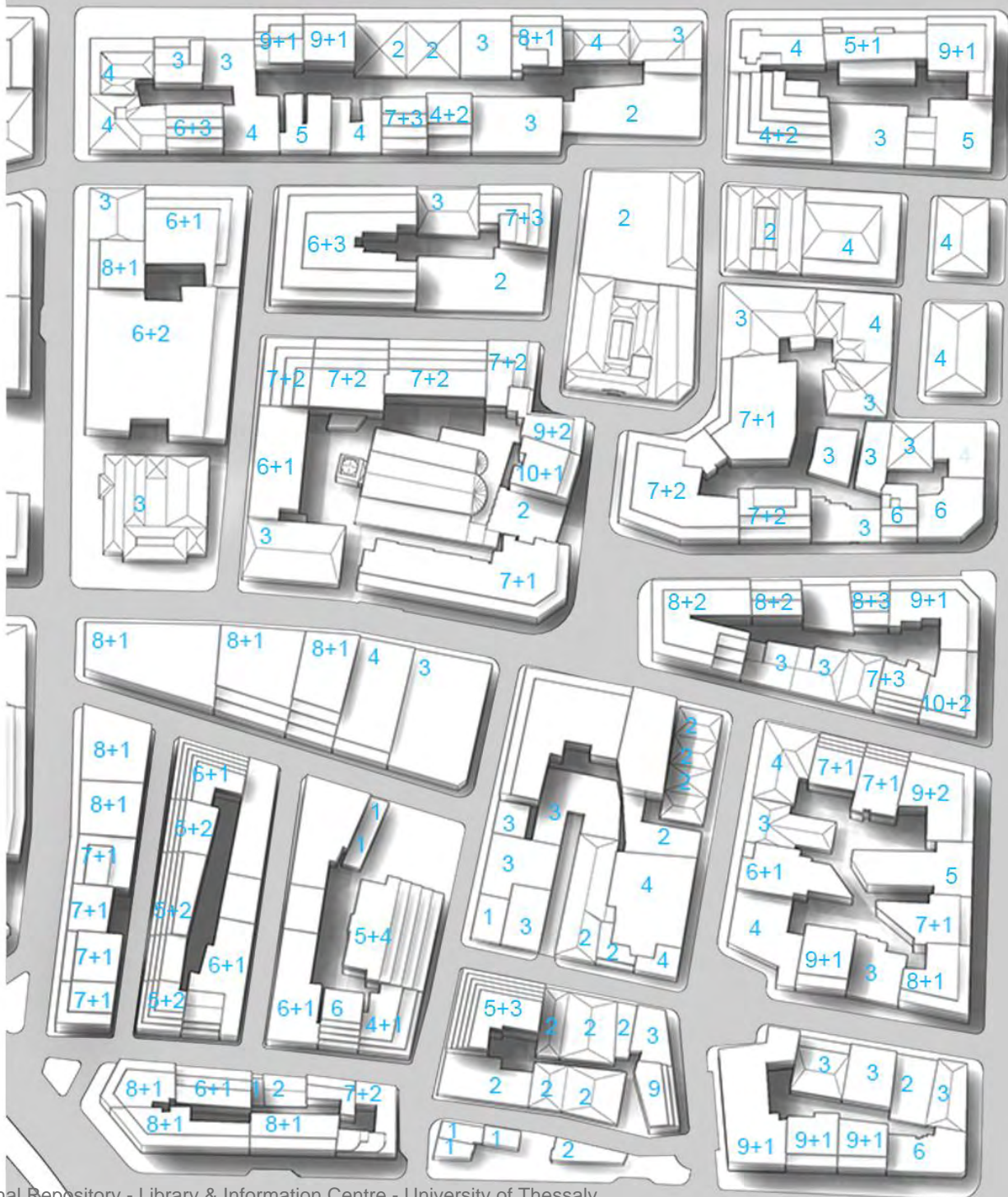

Στην ευρύτερη περιοχή έχει προηγηθεί η αθρόα εγκατάσταση χρήσεων αναψυχής, κυρίως καφετεριών και μπαρ (2005 - 2011). Στους ψηλότερους ορόφους των κτιρίων, όπου και εντοπίζεται το πλεονάζον κτιριακό δυναμικό, στεγάζονται κυρίως δικηγορικά γραφεία, λόγω της χωρικής εγγύτητας με τα δικαστήρια, λιγότερες εναπομείνουσες ενεργές επιχειρήσεις και αποθηκευτικοί χώροι. Το εσωτερικό του οικοδομικού τετραγώνου είναι ιδιαίτερα πυκνοδομημένο, με προϋπάρχοντα λαβυρινθώδη χαρακτηριστικά, σήμερα είναι σχεδόν απροσπέλαστο και χαρακτηρίζεται από την πλήρη απουσία ελευθέρων χώρων καθώς επάλληλες προσθήκες έχουν καταλάβει τμήματα του ακαλύπτου.

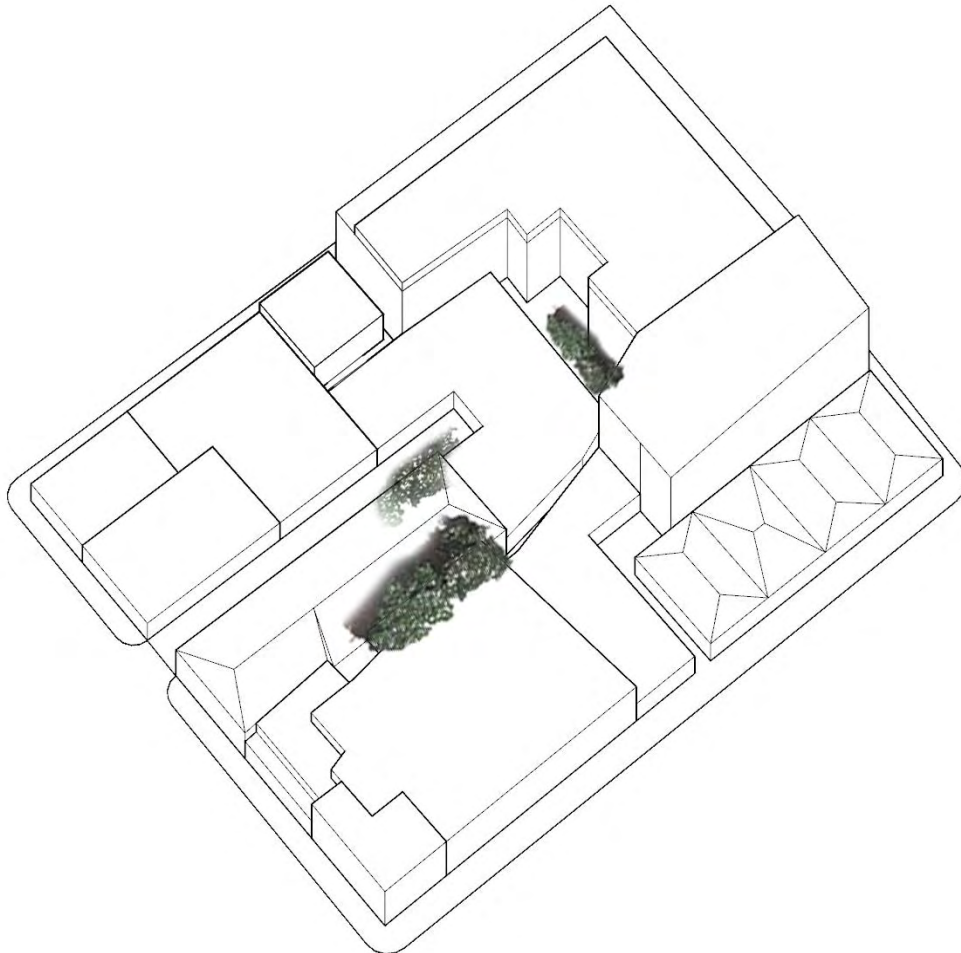



Βασιλέως Ηρακλείου



Βίκτωρος Ουγκώ



Κατούνη



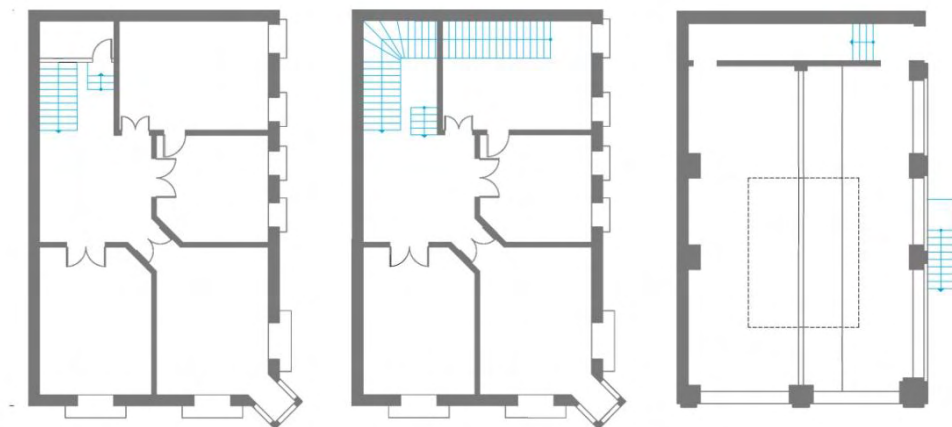

*Εμνιέτ Χαν - Μέγαρο Νάτσινα (1896), 1896, Εδέσσης 3*

Τα κτίρια όπως προαναφέρθηκε, ανήκουν σε τρεις διακριτές, μορφολογικά και χρονολογικά κατηγορίες, όπου κάθε μία προσδίδει κάποια ιδιαίτερα χαρακτηριστικά στην φυσιογνωμία της περιοχής. Χαρακτηρίζονται από έντονη ανομοιογένεια ως προς τα ύψη, τις ηλικίες και τον κτιριακό τους όγκο. Στο οικοδομικό τετράγωνο συνυπάρχουν, τα διατηρητέα (με οδική αρίθμηση 3, 5 και 7 της οδού Εδέσσης και Βίκτωρος Ουγκώ 10) που έχουν κτισθεί πριν από το 1917, δυο πολυώροφα κτίρια που κτισθήκαν περίπου το 1980 καθώς και αρκετά χαμηλότερα κτίρια (έως τέσσερις ορόφους). Το κτίριο επί της οδού Εδέσσης 3, είναι ένα από τα αξιολογότερα κτίσματα που διασώζεται από τα τέλη του 19<sup>ου</sup> αιώνα. Βρίσκεται ανάμεσα σε κτίρια που κτίστηκαν την ίδια χρονική περίοδο όπως τα γνωστά "passage Kyrtsi" στην οδό Β. Ουγκώ 10 και Κύρτση - Χαν, στην οδό Εδέσσης 5.

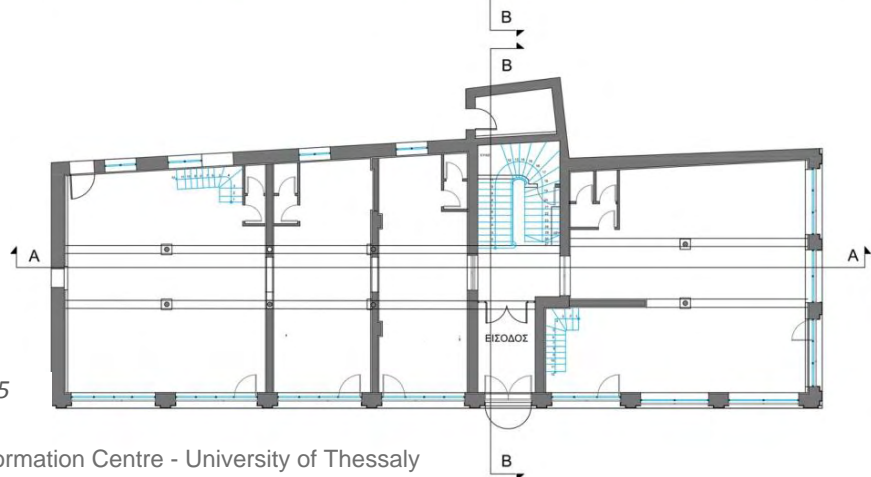
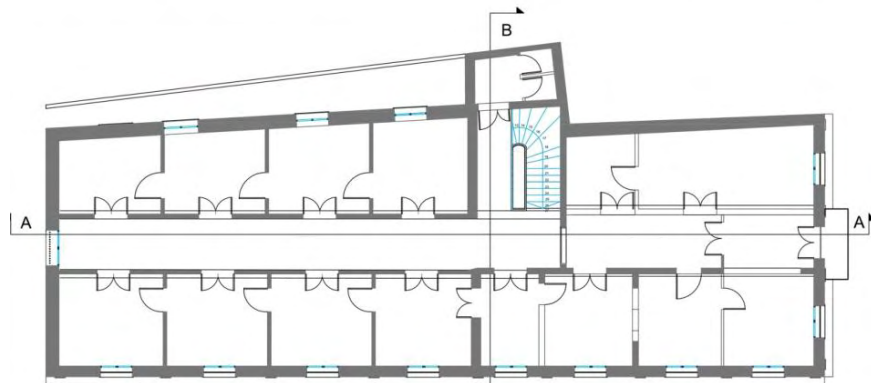

Κύρτη Χαν -(1910), Εδέσσης 5

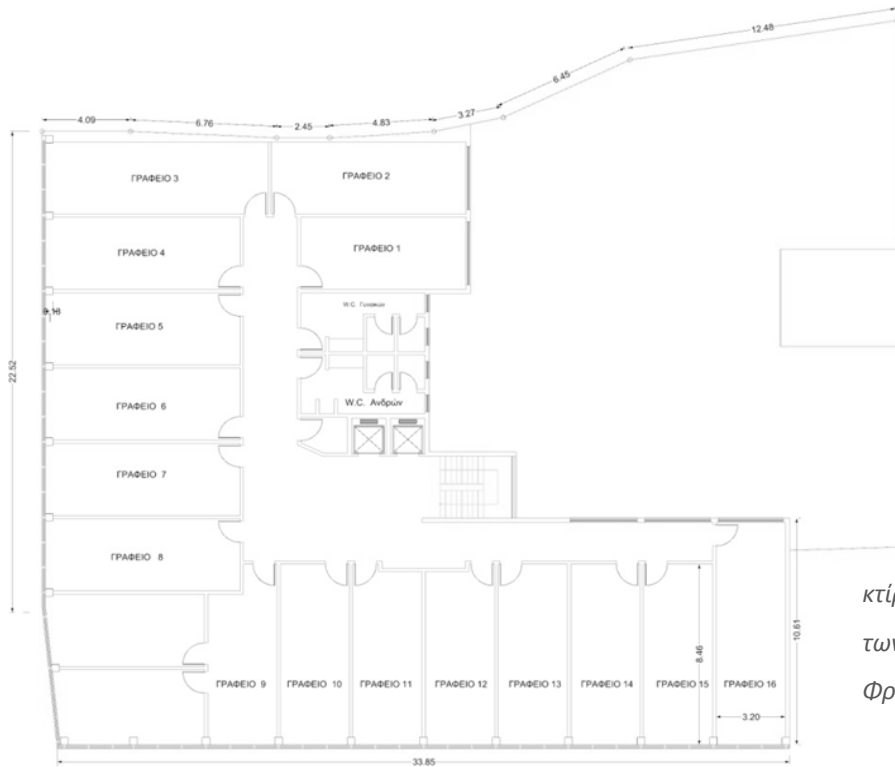
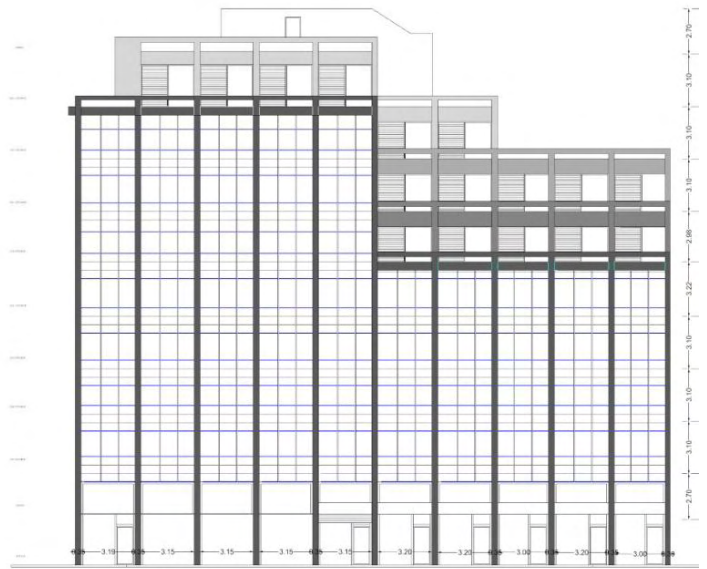
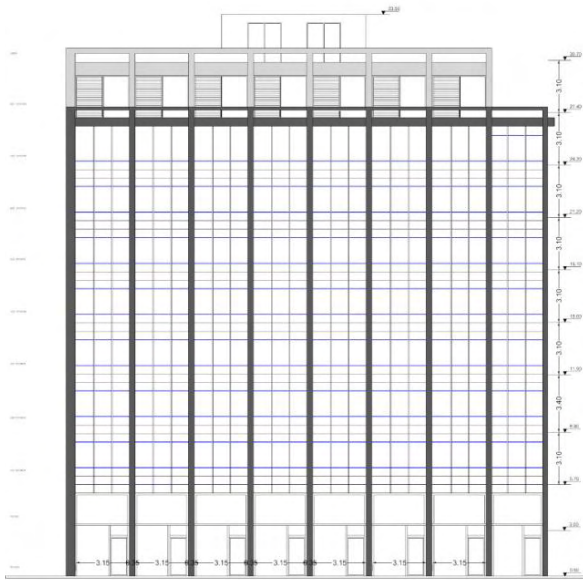

κτίριο curtainwall στη συμβολή  
των οδών Βίκτωρος Ουγκώ και  
Φράγκων.





*στο εσωτερικό του οικοδομικού τετραγώνου*

Το κτίριο στη συμβολή των οδών Βικτωρος Ουγκώ και Φράγκων είναι κτίριο γραφείων - curtainwall, με κοινόχρηστους υγρούς χώρους ανά όροφο, ενώ αποπερατώθηκε σύμφωνα με τους καταστηματαρχες περίπου το 1982. Αποτελείται από υπόγειο, ισόγειο, ημιώροφο, πέντε τυπικούς ορόφους, τρεις ορόφους σε εσοχή και δώμα με απόληξη κλιμακοστασίου. Η οικοδομική αδεία δυνάμει της οποίας ανεγέρθηκε, περιλαμβάνει και τα χαμηλότερα καταστήματα εντός του οικοδομικού τετραγώνου (στα όρια της παρόδου Εδέσσης) τα οποία αποτελούνται από υπόγειο, ισόγειο και ημιώροφο.

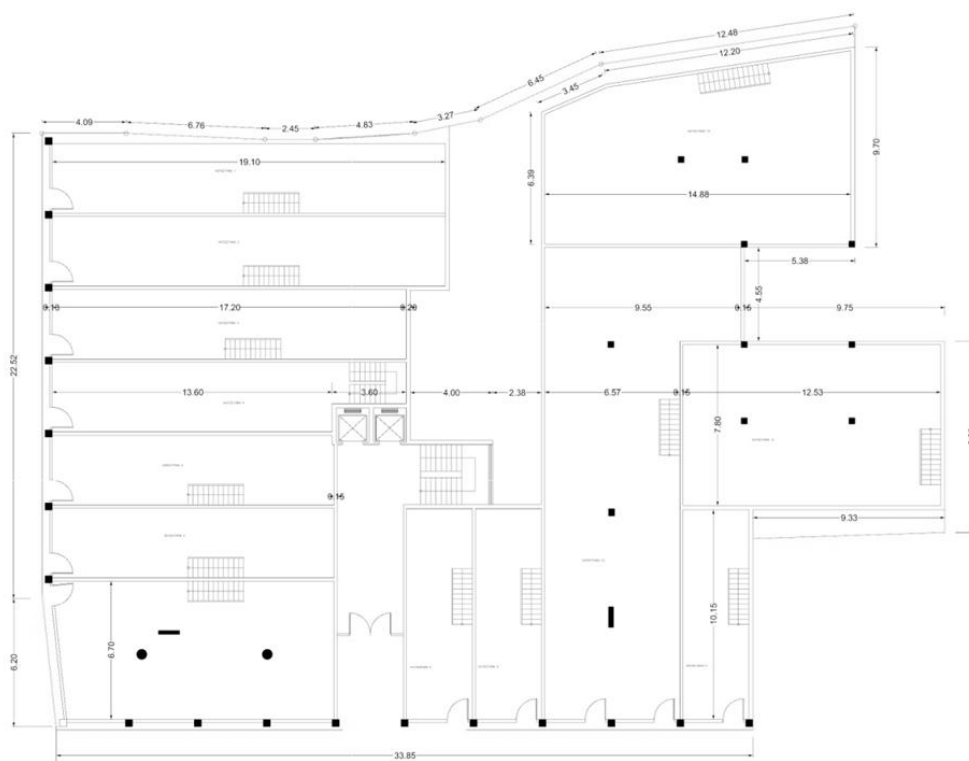

*υπάρχουσα κατάσταση, κάτοψη ισογείου*

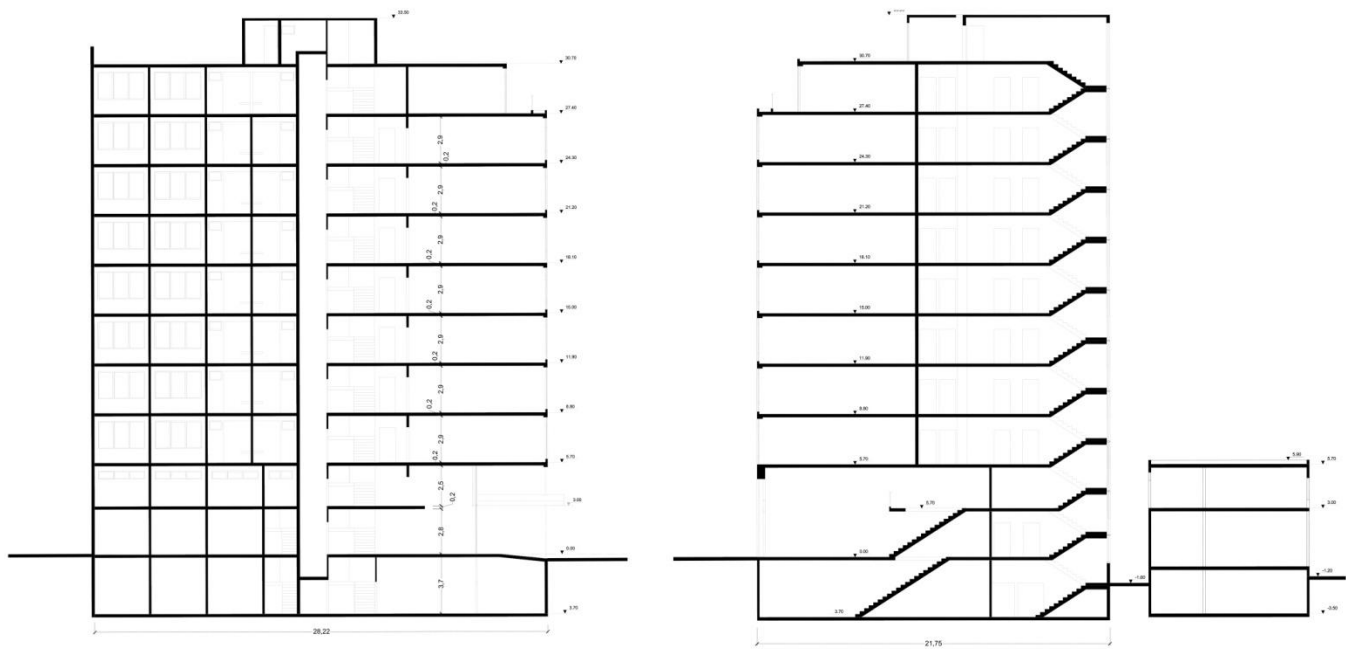

*υπάρχουσα κατάσταση, τομές*

Κατά τη διάρκεια της συλλογής στοιχείων και σχεδίων, για την εκπόνηση της διπλωματικής εργασίας διαπιστώθηκε, ότι το πολυώροφο κτίριο και τα καταστήματα της παρόδου Εδέσσης (τυπογραφείο και εμπορία ειδών οικιακής χρήσεως) κατέλαβαν την θέση της Στοάς Αλλατίνη, η οποία σύμφωνα με σχέδια του ιδιώτη μηχανικού κ. Αρναούτογλου Κ. Νικολάου, έχριζε επισκευών μετά το σεισμό του 1978 (ημερομηνία ελέγχου σχεδίων στις 12-08-1980).

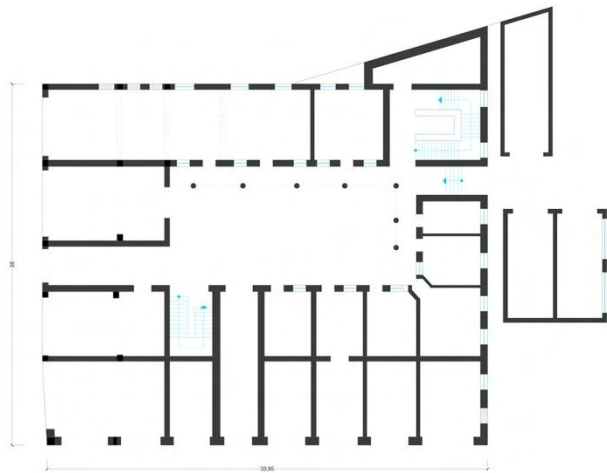

ισόγειο

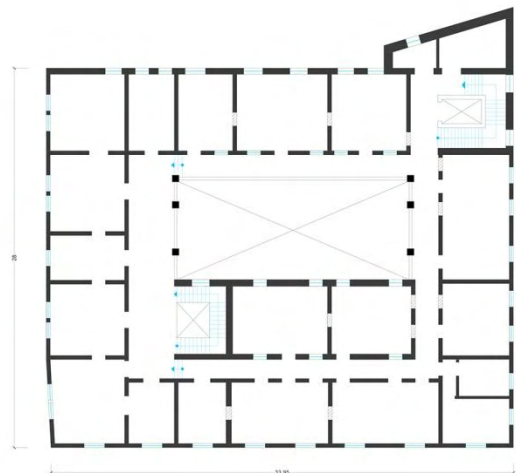

B' όροφος

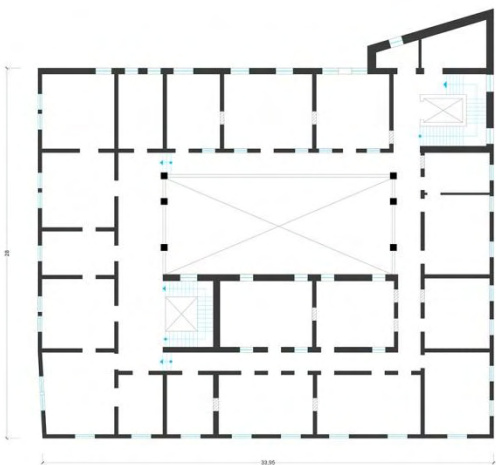

A' όροφος

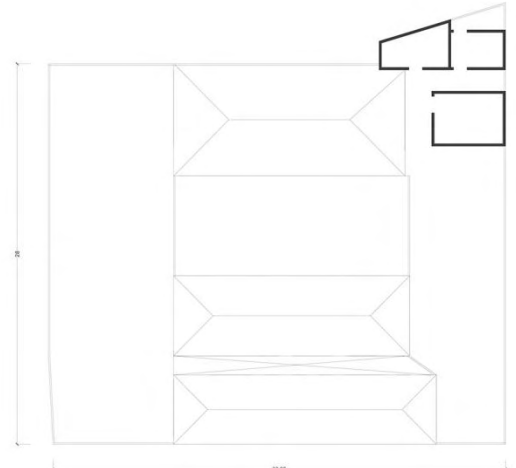

στέγη

Στοά Αλλατίνη

ΣΤΟΑ ΑΛΛΑΤΙΝΗ  
ΣΧΕΔΙΟΝ Δ' ΑΡΧΙΤΕΚΤΟΝΕΩΣ



Οι Αλλατίνι υπήρξαν, η πιο επιφανής οικογένεια στην Θεσσαλονίκη, επί κεφαλής της οικονομικής και κοινωνικής ζωής στην πόλη από τις αρχές του 19<sup>ου</sup> αιώνα. Η πιο εύστοχη και περιεκτική αποτίμηση της συνεισφοράς τους ανήκει, στον Edgar Morin όταν αναφέρει τους Λιβορνέζους (Μοντιάνο, Αλλατίνι, Τόρρες, Μπερεσί κ.λ.π.) ως «την ομάδα των εξιταλισμένων εβραίων... που έφεραν στην Θεσσαλονίκη συγχρόνως τον 18<sup>ο</sup> και τον 19<sup>ο</sup> αιώνα»: βιομηχανία, τραπεζική πίστη, σχολεία, πληθώρα επιχειρηματικών δραστηριοτήτων και τεράστια κτηματική περιουσία, την οποία αναφέρουν πολλοί μελετητές, χωρίς πολλά στοιχεία (Καραδήμου - Γερόλυμπου, Αλέκα, Η ανάδυση της σύγχρονης Θεσσαλονίκης, ιστορίες-πρόσωπα-τοπία, σελ.76)

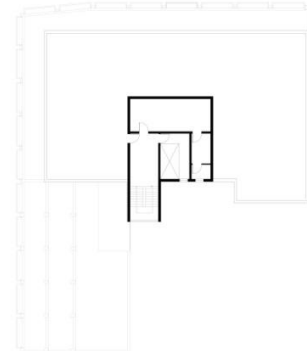
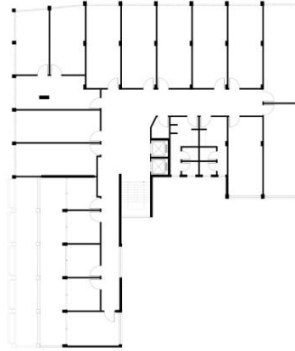
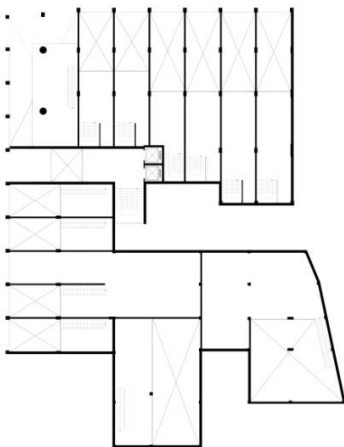
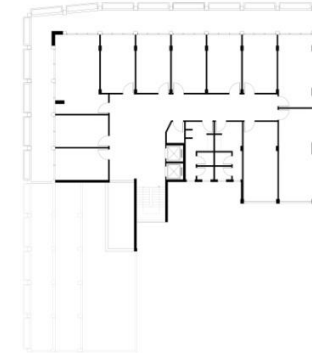
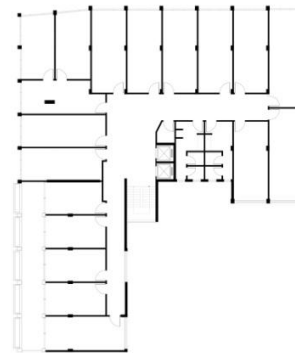
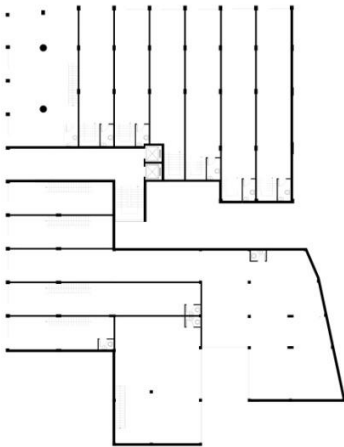
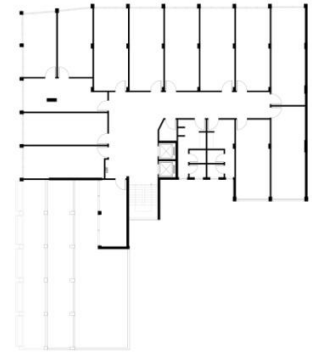
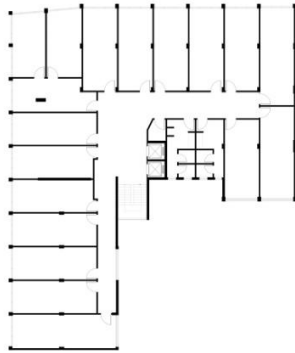
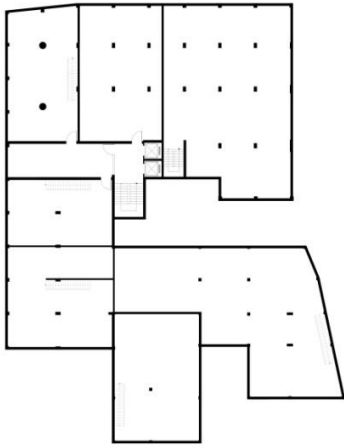

*υπάρχουσα κατάσταση, κατόψεις*









εικόνες από το διπλανό κτίριο



*Πρόταση*

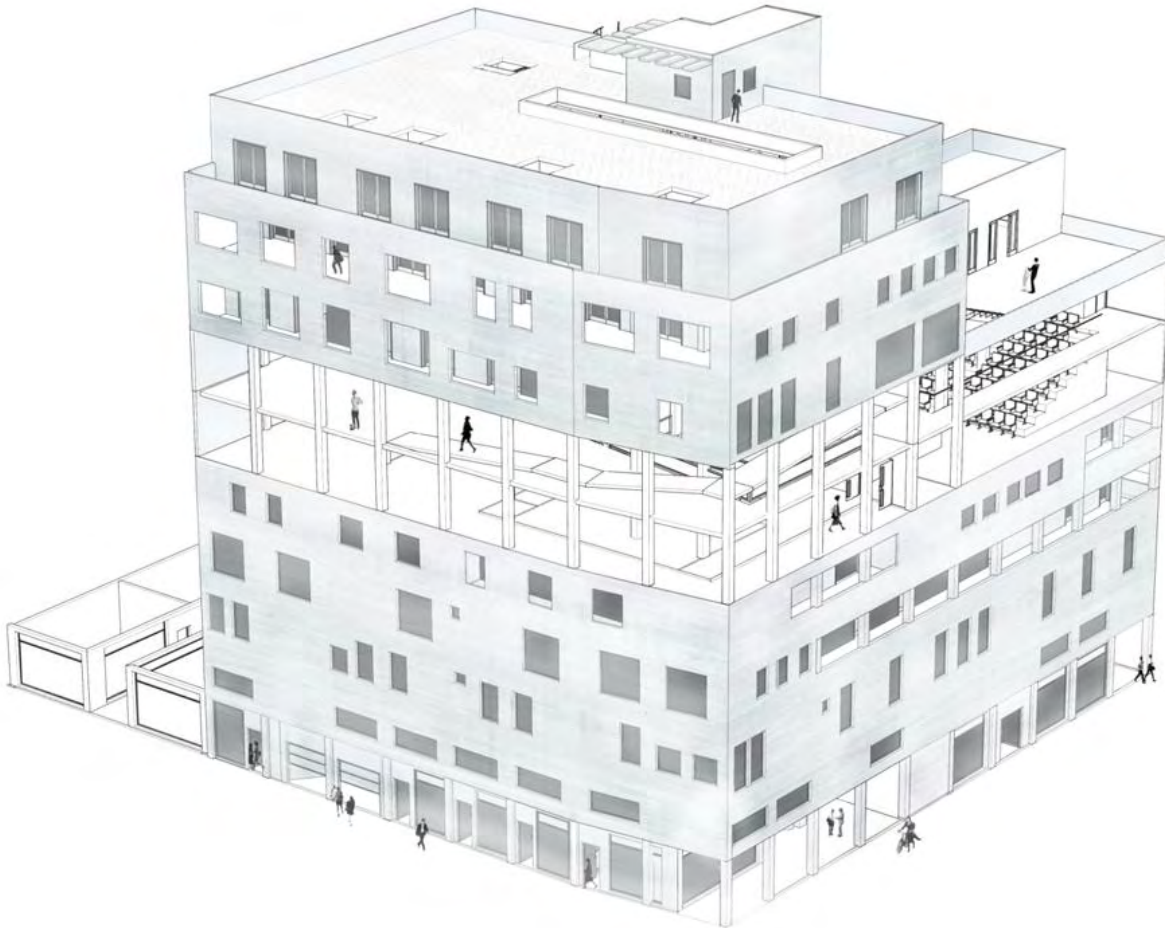





Σύμφωνα με τον Stan Allen, μία συνθήκη πεδίου <sup>43</sup> είναι κάθε «...μορφικό ή χωρικό matrix ικανό να ενοποιεί διαφορετικά στοιχεία ενώ παράλληλα σέβεται την ταυτότητα κάθε ενός εξ αυτών. Οι συσχετισμοί πεδίων, είναι χαλαροί δεσμοί συνονθυλευμάτων που χαρακτηρίζονται από την παρουσία πόρων και τοπικής διασύνδεσης. Οι εσωτερικοί κανονισμοί είναι οριστικοί, ενώ το συνολικό σχήμα καθώς και τα όρια είναι ιδιαίτερα ρευστά.» οι συνθήκες πεδίων «...υπονοούν μία κίνηση από το ένα στα πολλά, από τα άτομα στις συλλογικότητες, από τα αντικείμενα στα πεδία. Είναι "bottom up" φαινόμενα και δεν ορίζονται από ιεραρχικά γεωμετρικά σχήματα αλλά από πολύπλοκους τοπικούς δεσμούς».

Όπως προαναφέρθηκε, στην προς διερεύνηση περιοχή, έχει προηγηθεί η αθρόα εγκατάσταση χρήσεων αναψυχής (2005-2011), αρχικά λόγω του διαθέσιμου κτιριακού αποθέματος με οικονομικούς όρους. Παράλληλα στην περιοχή, έκαναν την εμφάνιση τους <sup>44</sup> δημιουργικά επαγγέλματα, πολιτιστικές δραστηριότητες και δράσεις (Η Βαλαωρίτου αλλιώς, Dimitria Street Fest1, Stamp festival), κ.α.

Στις σχεδιαστικές προθέσεις, είναι η δημιουργία ενός δικτύου, διαδρομών - κτιρίων - ανθρώπων - δράσεων, σε αντιστοίχιση με τα δίκτυα των κοινωνικών σχέσεων και σε αντίστιξη με τα προϋπάρχοντα κλειστά μοτίβα δεδομένων χώρων. Το δίκτυο αναπτύσσεται τόσο εντός, όσο και εκτός του κελύφους, των κτιρίων και ορίζεται από διαδρομές, κινήσεις, διακλαδώσεις που οδηγούν κάθε φορά σε διαφορετικές «σκηνές». Η προσπελασιμότητα ανακτάται με την διάνοιξη στοάς, προσβάσιμης από τους περιμετρικούς δρόμους, η οποία διασυνδέεται με την προϋπάρχουσα στο όμορο κτίριο και με την πάροδο Εδέσης. Δημιουργείται λοιπόν, μια διαμπερή κίνηση, ένα πέρασμα, στο εσωτερικό του οικοδομικού τετραγώνου και των κτιρίων, το οποίο συναρθρώνει εναλλακτικές διαδρομές, αξιοποιώντας, τις επιμέρους στάθμες του τετραγώνου. Η διεύρυνση του κοινόχρηστου χώρου,

---

<sup>43</sup> **Stan, Allen**, (2003) *field, index architecture - a Columbia book of architecture*, *Επιμέλεια: Bernard Tschumi, Matthew Berman*, The MIT press, σελ. 70.

<sup>44</sup> ιστογραφία, συνέργειες, πλατφόρμες διασύνδεσης, δράσεις, πολιτικές σελ. 107-108

επιτυγχάνεται με την πρόσβαση στα δώματα, αλλά και με την σημειακή κατεδάφιση προσθηκών στο εσωτερικό του οικοδομικού τετραγώνου και την κατασκευή υπαιθρίου αμφιθεάτρου στο επίπεδο του υπογείου. Το κτίριο, περιλαμβάνει διαφορετικές λειτουργικές ενότητες, που διασυνδέονται με ένα συνεκτικό ιστό αποτελούμενο από στοές, γέφυρες, ράμπες, κάθετες διαδρομές. Στα επίπεδα του ισογείου, υπογείου και ημιωρόφου διατηρείται ο εμπορικός χαρακτήρας της περιοχής, με αναδιάταξη των καταστημάτων και την διάνοιξη στοάς.

Στους επόμενους τρεις ορόφους, στεγάζονται εργαστήρια, όπου τα μικρά συνεργατικά σχήματα μπορούν να λειτουργήσουν από κοινού, σαν ένα ανοιχτό εργαστήριο εφευρετικών μεταπαραγωγών, ιδεών και τεχνικής. Σε τμήμα του τέταρτου και πέμπτου ορόφου, δημιουργείται αμφιθέατρο με βοηθητικούς χώρους (φουαγιέ, wc) ενώ ο υπόλοιπος υπόστυλος χώρος και στους δυο ορόφους, αφήνεται ελεύθερος και ανοιχτός, προκειμένου να υποδεχτεί νέες χρήσεις και πρακτικές, ως χώρος αναμονής για να αφιχθούν απρόβλεπτα συμβάντα.

Στους ανώτερους ορόφους του κτιρίου, χωροθετείται εφήμερη κατοικία (hostel) αλλά και μόνιμη, η οποία προσβλέπει στο να αποτρέψει, την ερημοποίηση. Προς εξυπηρέτηση της εφήμερης κατοικίας η οποία καταλαμβάνει τον 6<sup>ο</sup> και τον 7<sup>ο</sup> όροφο, προβλέπονται κοινόχρηστοι χώροι (κουζίνα, laundry room, dining room). Το δίκτυο ως διαχωριστικό αλλά και ενοποιητικό στοιχείο, κατά περίπτωση, συμβάλει στην αυτόνομη λειτουργία των χωρικών ενότητων, που παραλαμβάνουν τις κύριες χρήσεις του κτιριολογικού προγράμματος. Επίσης σημαντικά στοιχεία για τη σύνθεση αποτελούν, η ανοδική κίνηση και η διάτρηση. Η αποφυγή της ερημοποίησης απαντήθηκε με τη μείξη χρήσεων και ο ανεπαρκής φωτισμός στο εσωτερικό του κτιρίου, με την διάτρηση. Με αυτό τον τρόπο, μπορούν να λαμβάνουν χώρα διάφορες δραστηριότητες στο κτίριο την ίδια στιγμή. Επανασυλλέγονται οι διασκορπισμένες διαφορές, επιτρέπονται πολλαπλές αναγνώσεις και χρήσεις του χώρου - χρόνου και ως εκ τούτου περιλαμβάνονται πολλές ρυθμικότητες και ενεργοποιείται η επινοητικότητα της φαντασίας. Ο σχεδιασμός χρησιμοποιεί την μετατροπή - χώρων - αντικειμένων - συνθηκών ως συνθετική ιδέα, αφήνοντας ανοιχτό το πεδίο για πολλαπλές αναγνώσεις και νέες νοηματοδοτήσεις από



την πλευρά του χρήστη, έτσι ώστε η σύνθεση να μη λειτουργεί ως κλειστό σύστημα αλλά να επιτρέπει τη γένεση νέων πρακτικών στο μέλλον. Οι διαφορετικές ενότητες χρήσεων σε συνδυασμό με τις οριζόντιες και κατακόρυφες κινήσεις συνθέτουν τις τελικές χαράξεις.

Στα σημερινά κοινωνικά και οικονομικά συμφραζόμενα, παρατηρείται η συγκέντρωση και συνεργασία επαγγελματιών από διαφορετικούς χώρους <sup>45</sup>, καθώς υπάρχει δυσκολία έναρξης μιας μεμονωμένης επαγγελματικής δραστηριότητας, ενώ εξασφαλίζεται έτσι και η ενασχόληση περισσότερων ατόμων. Στην κρίσιμη σύγχρονη συνθήκη, όλο και περισσότερες συνεργατικές πλατφόρμες δημιουργικής πρακτικής <sup>46</sup>, αναδύονται προκειμένου να ανασυνταχθούν απέναντι στις νέες τεχνικές, κοινωνικές και οικονομικές απαιτήσεις. Άτυποι συνεταιρισμοί, συχνά με διευρυμένα όρια, ανάμεσα στα πεδία δράσης τους αλλά και όμοια ασαφείς πολλές φορές τοπικές αναφορές, αποπειρώνται να εφεύρουν νέα μοντέλα τόσο επαγγελματικής πρακτικής όσο και παραγωγικής διαδικασίας <sup>47</sup>. Ομάδες νέων, ως επί των πλείστων, δημιουργών αναζητούν τρόπους διεύρυνσης του επαγγέλματός τους, χώρο πειραματισμού με νέες μεθόδους και εργαλεία, τόσο σε επίπεδο παραγωγικό όσο και οργανωτικό και σημεία επαφής και ανατροφοδότησης. Η αναπόφευκτη μεταστροφή από τη κάθετη συμπαγή ιεραρχία και την μαζική παράγωγή, στην δικτύωση, την ευελιξία και το custom made, δεν αφορά μόνο τις μικρές συνεργατικές ομάδες. Αντίθετα εμφανίζεται ως η κυρίαρχη τάση σε όλα τα επίπεδα της τοπικής μικροοικονομίας.<sup>48</sup> Το μικρό συνεργατικό σχήμα μπορεί να εξασφαλίσει πολλά πλεονεκτήματα έναντι του μεγάλου, προσφέροντας την υλική βάση για αποκέντρωση, αυτοθέσμιση και αυτονομία των συμμετεχόντων. Το υλικό πεδίο όπου εμπράγματα εκδηλώνεται αντίσταση, στην κατ' επιβολή ομογενοποίηση-πολτοποίηση των πάντων, είναι οι ιδιαίτεροι τοπικοί πολιτισμοί.

---

<sup>45</sup> ιστογραφία, συνέργειες, πλατφόρμες διασύνδεσης, δράσεις, πολιτικές σελ. 107-108

<sup>46</sup> ιστογραφία, συνέργειες, πλατφόρμες διασύνδεσης, δράσεις, πολιτικές σελ. 107-108

<sup>47</sup> <http://controlspacelab.blogspot.gr/search/label/Projects>

<sup>48</sup> ιστογραφία, συνέργειες, πλατφόρμες διασύνδεσης, δράσεις, πολιτικές σελ. 107-108

Ο στόχος είναι, να ανασυρθούν τα διαφορετικά αντικείμενα από το σύνηθες περιβάλλον τους και να κατακτηθεί ένα αυτόνομο πεδίο ιδεών, πρακτικής και γνώσης.



**εικόνα 17:** Στον ίσκιο του *Ailanthus Altissima*,  
Αλέξανδρος Ψυχούλης, 2010, zina athanasiadou  
gallery

## Παράρτημα σχεδίων

*AILANTHUS ALTISSIMA*<sup>(1)</sup>: tree of Heaven. Στα Ελληνικά Βρωμοκαρυδιά ή βρωμούσα, εξ αιτίας της δυσοσμίας που εκκρίνουν τα αρσενικά δέντρα.

Αμερικάνικα ψευδώνυμα: *TreeofHell*, *GhettoPalm*, εξ αιτίας της δυνατότητάς του να αναπτύσσεται σε υποβαθμισμένα εδάφη και σε αστικά μέρη με μεγάλη ατμοσφαιρική ρύπανση.... Εξαπλώνεται επιθετικά, χρησιμοποιώντας τις οδικές αρτηρίες και το λιγοστό χώμα στις άκρες των δρόμων, εποικεί εγκαταλελειμμένα αστικά οικοπέδα και αρχαιολογικούς χώρους καταστρέφοντάς τους ανεπανόρθωτα σε ελάχιστο χρονικό διάστημα καθώς μπορεί να φτάσει τα 18 – 20 μέτρα μέσα σε δέκα χρόνια.

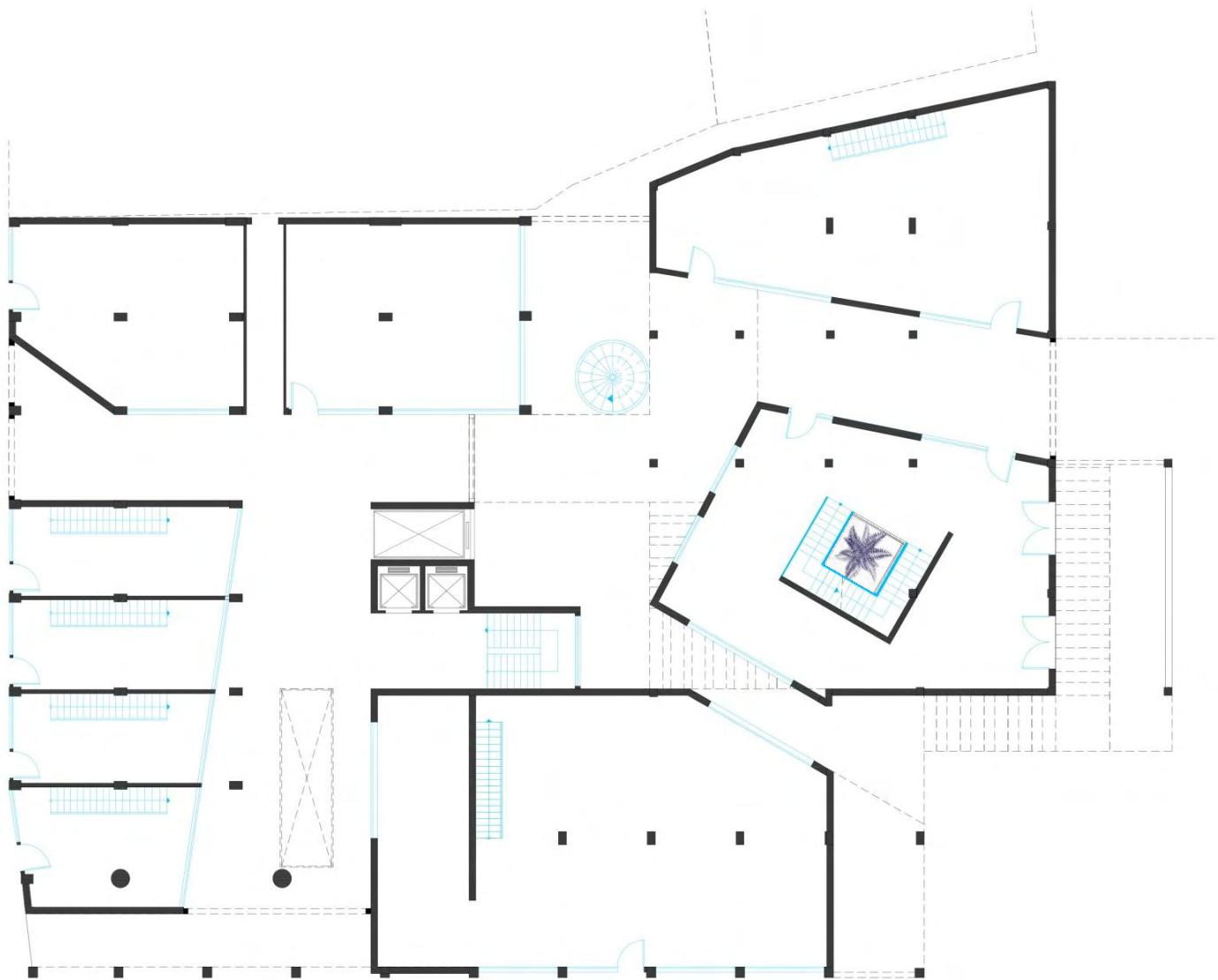

ισόγειο

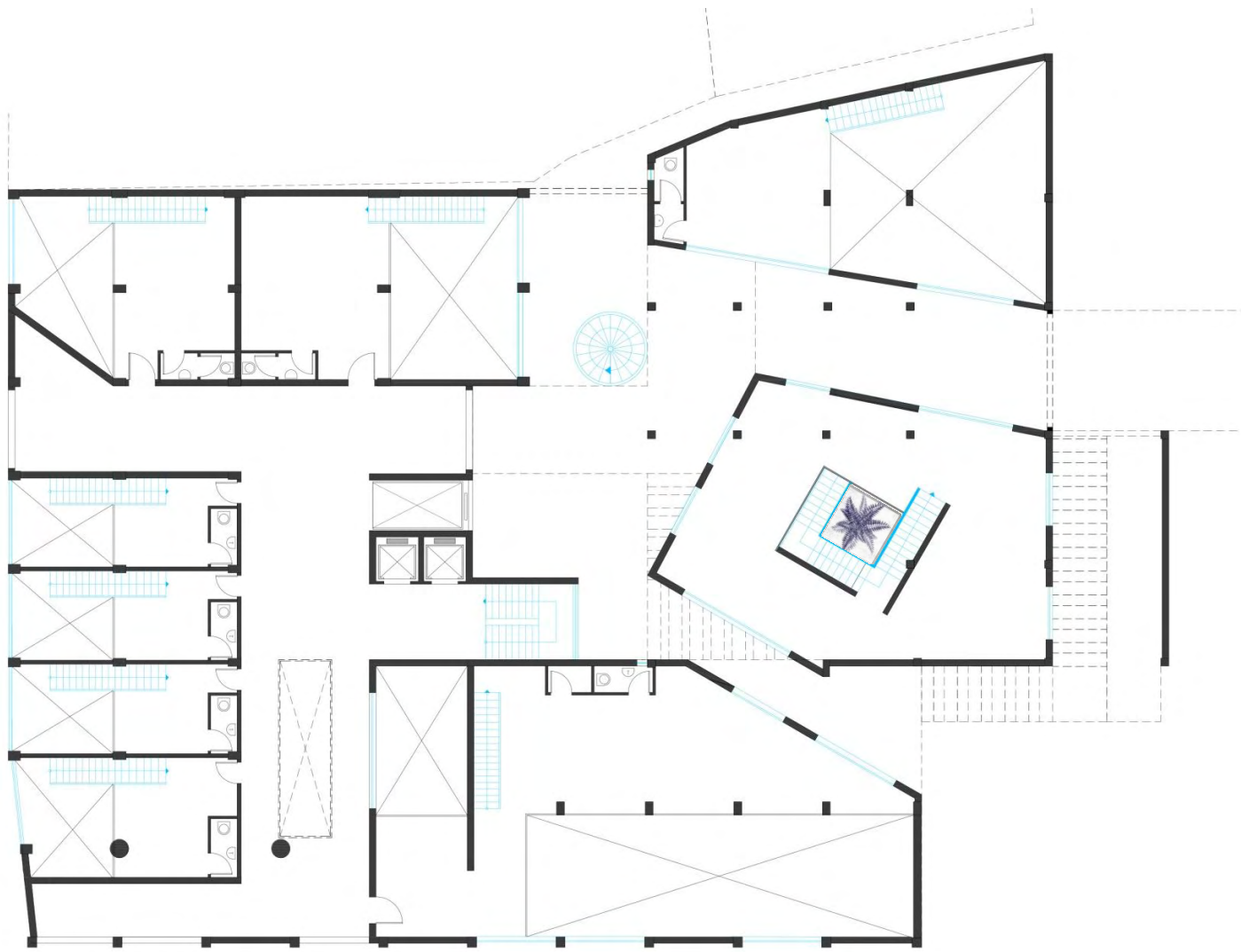

ημιώροφος

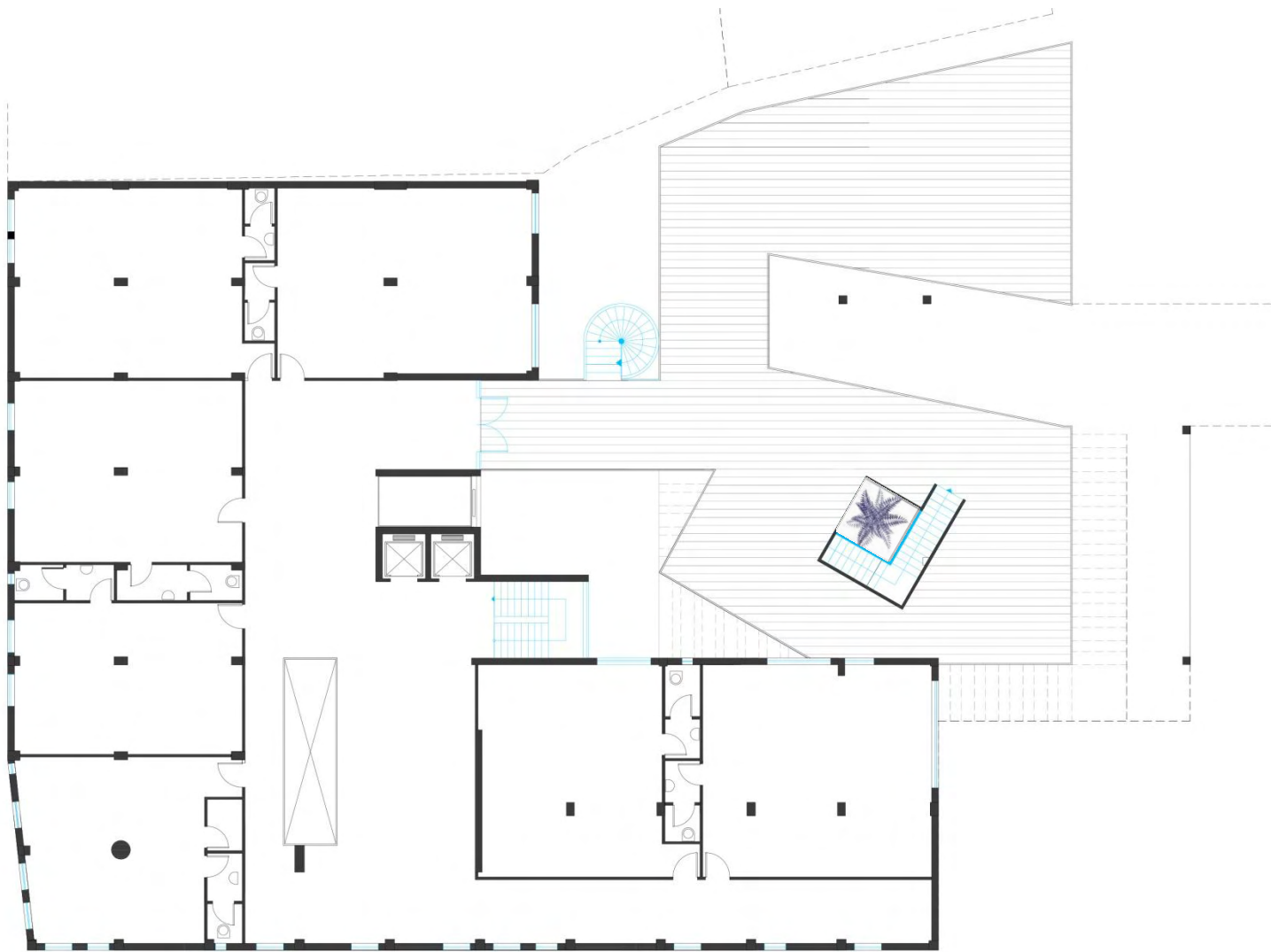

1<sup>ος</sup> όροφος



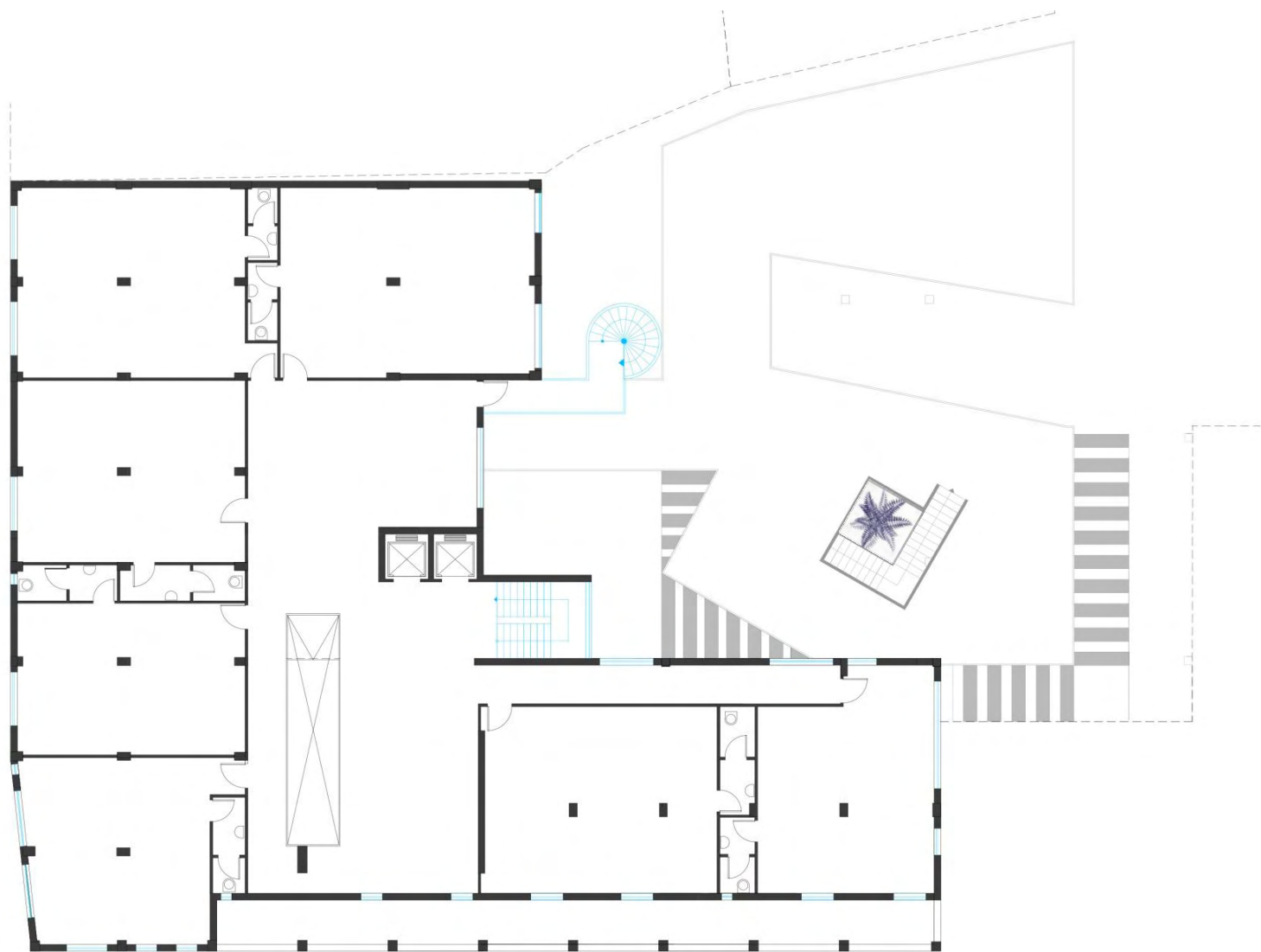

2<sup>ος</sup> όροφος

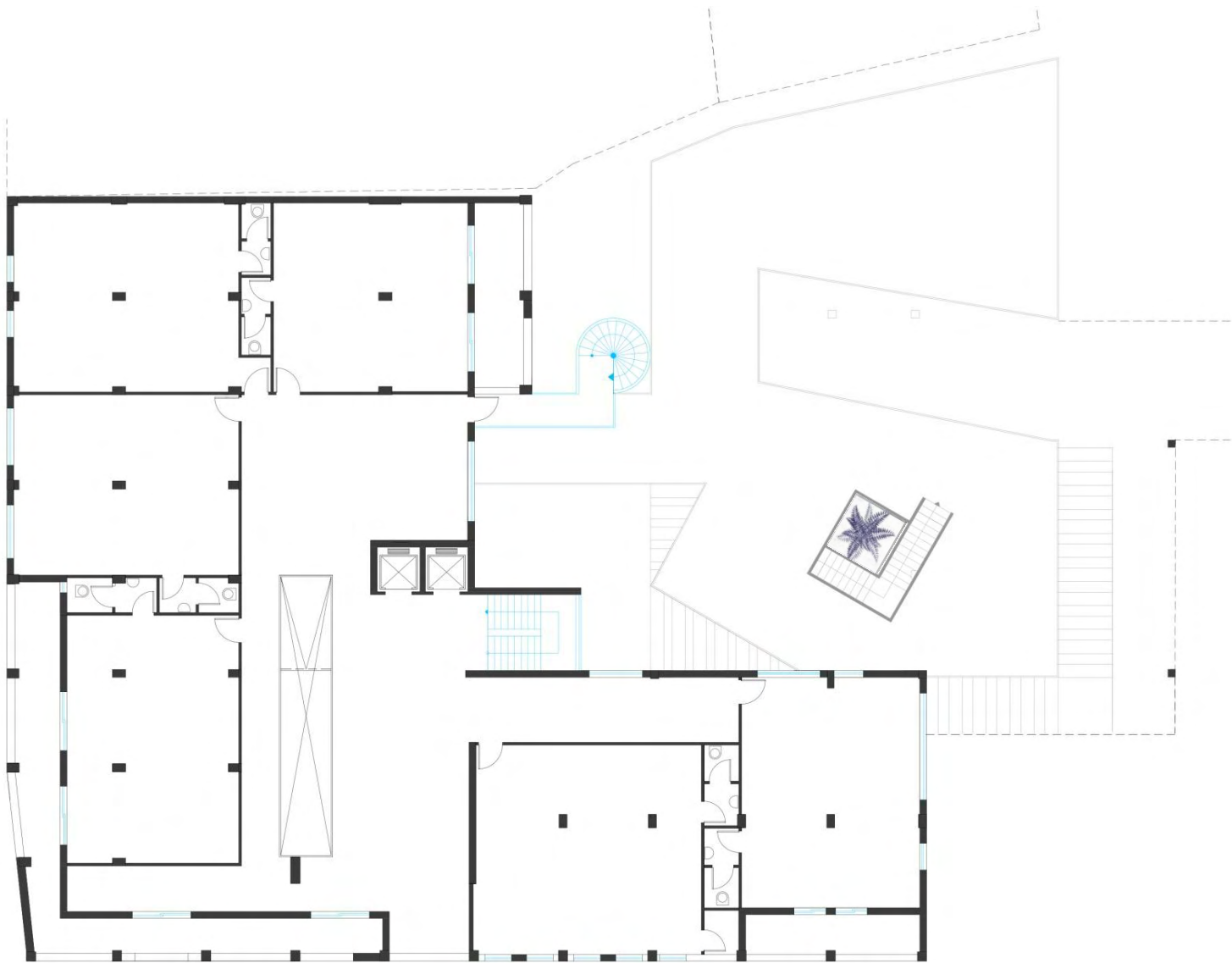

3<sup>ος</sup> όροφος

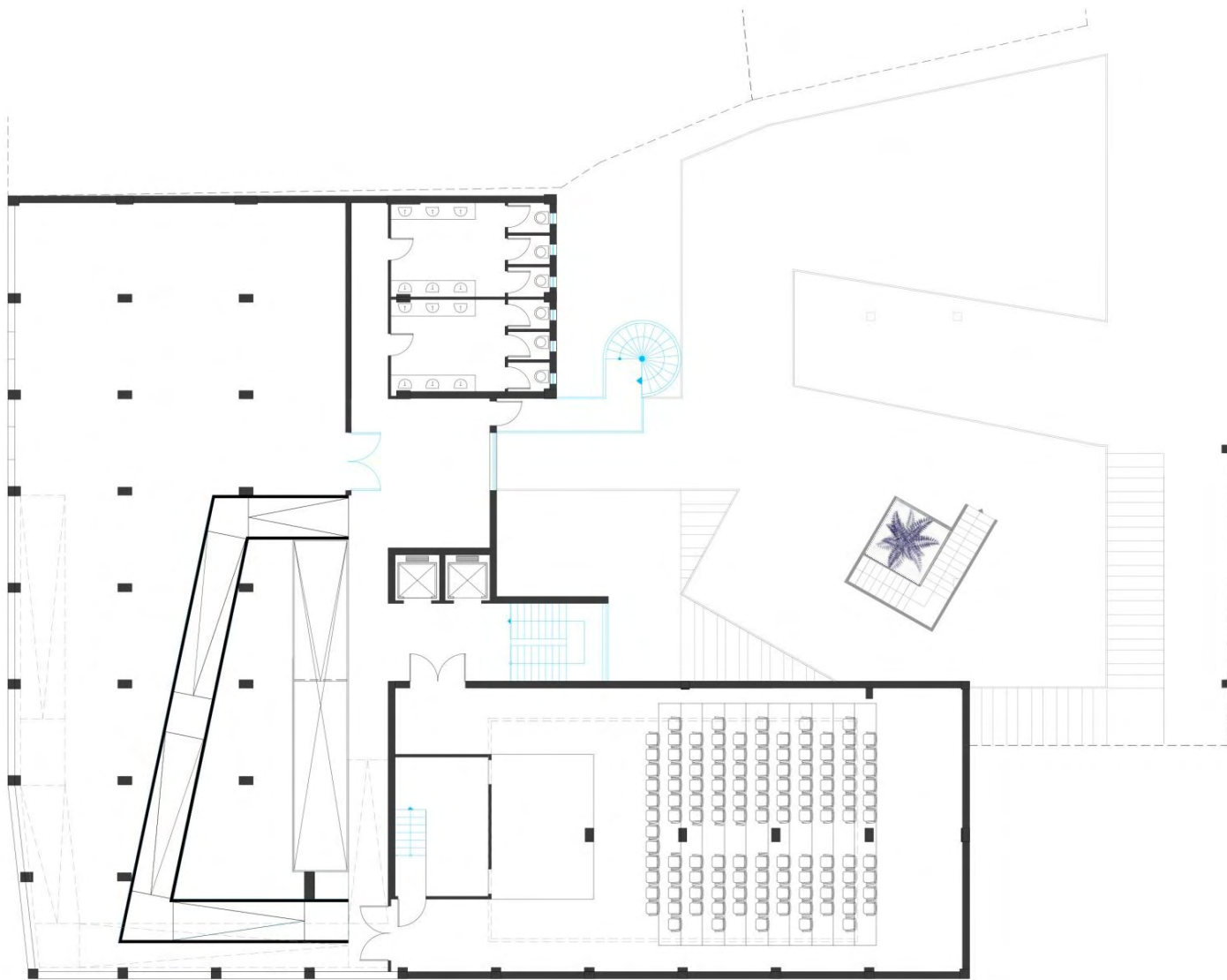

4<sup>ος</sup> όροφος

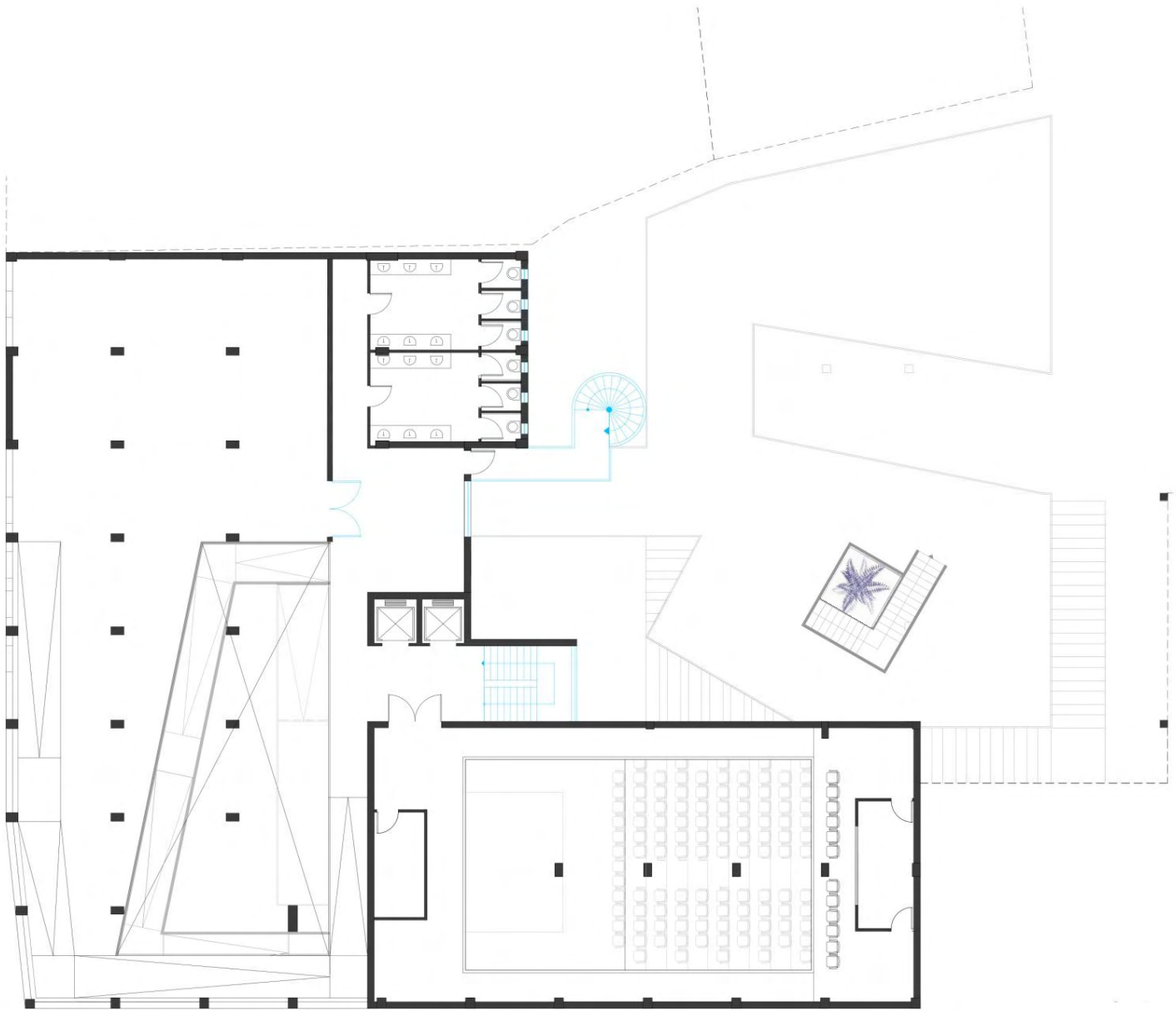

5<sup>ος</sup> όροφος

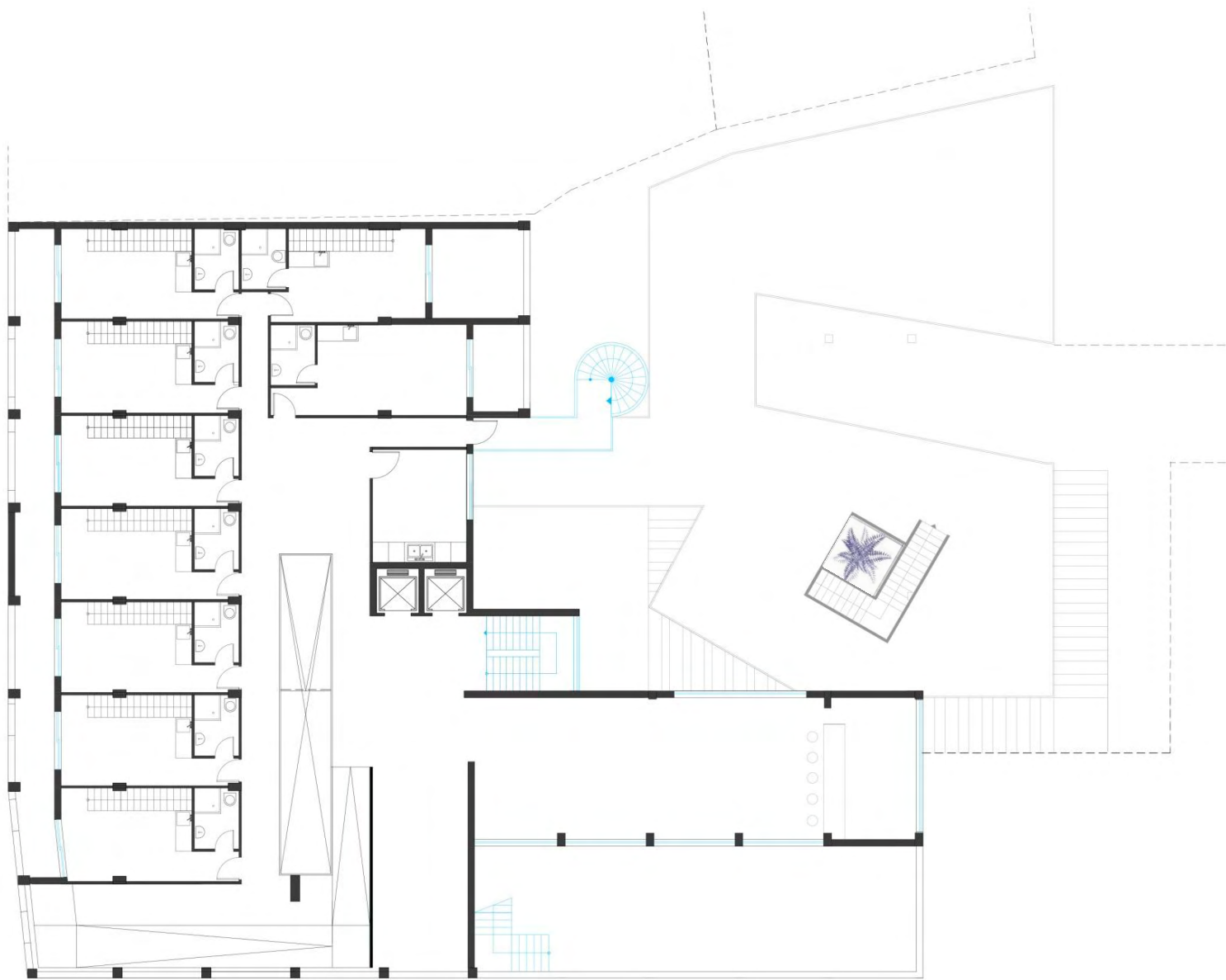

6<sup>ος</sup> όροφος

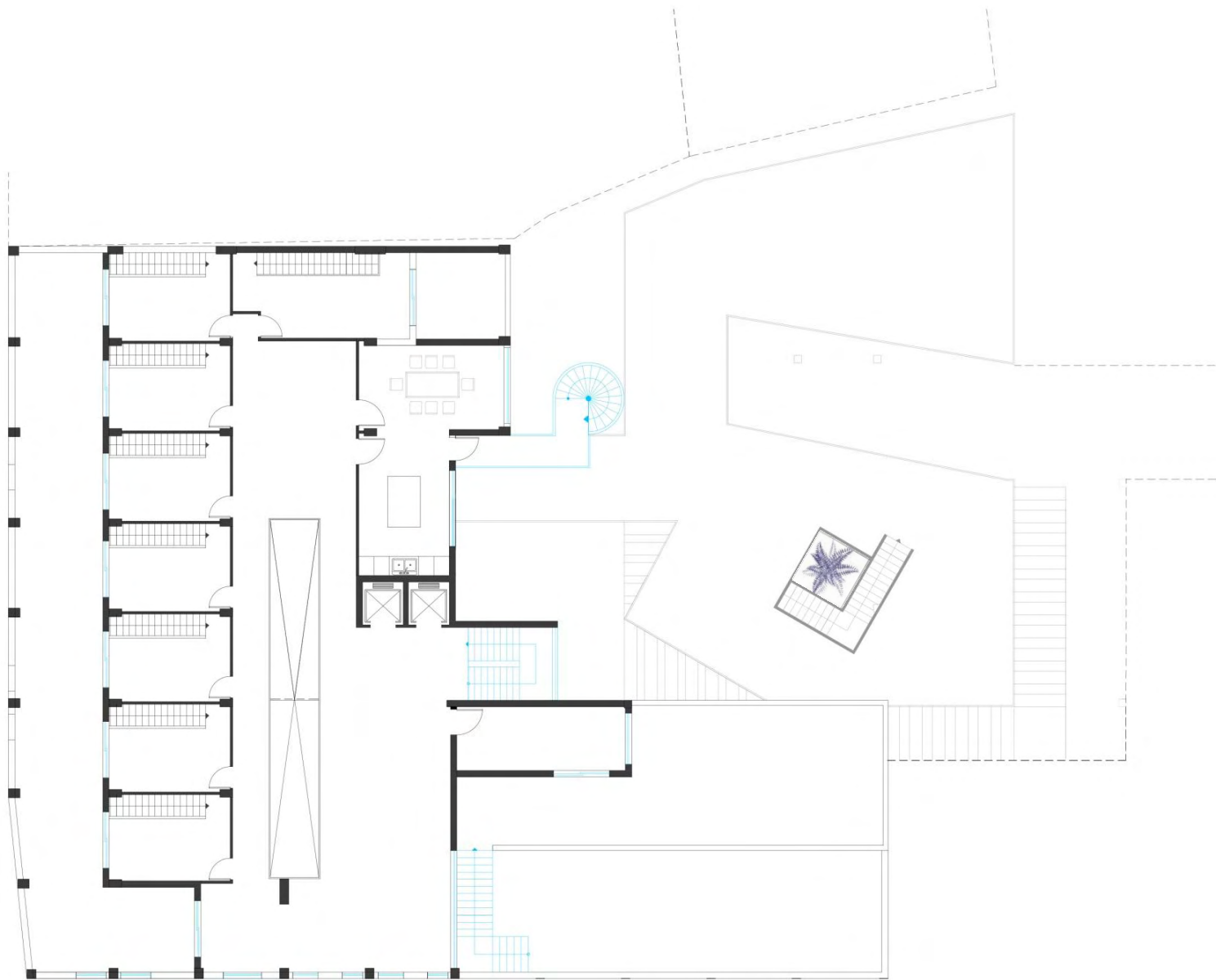

7<sup>ος</sup> όροφος



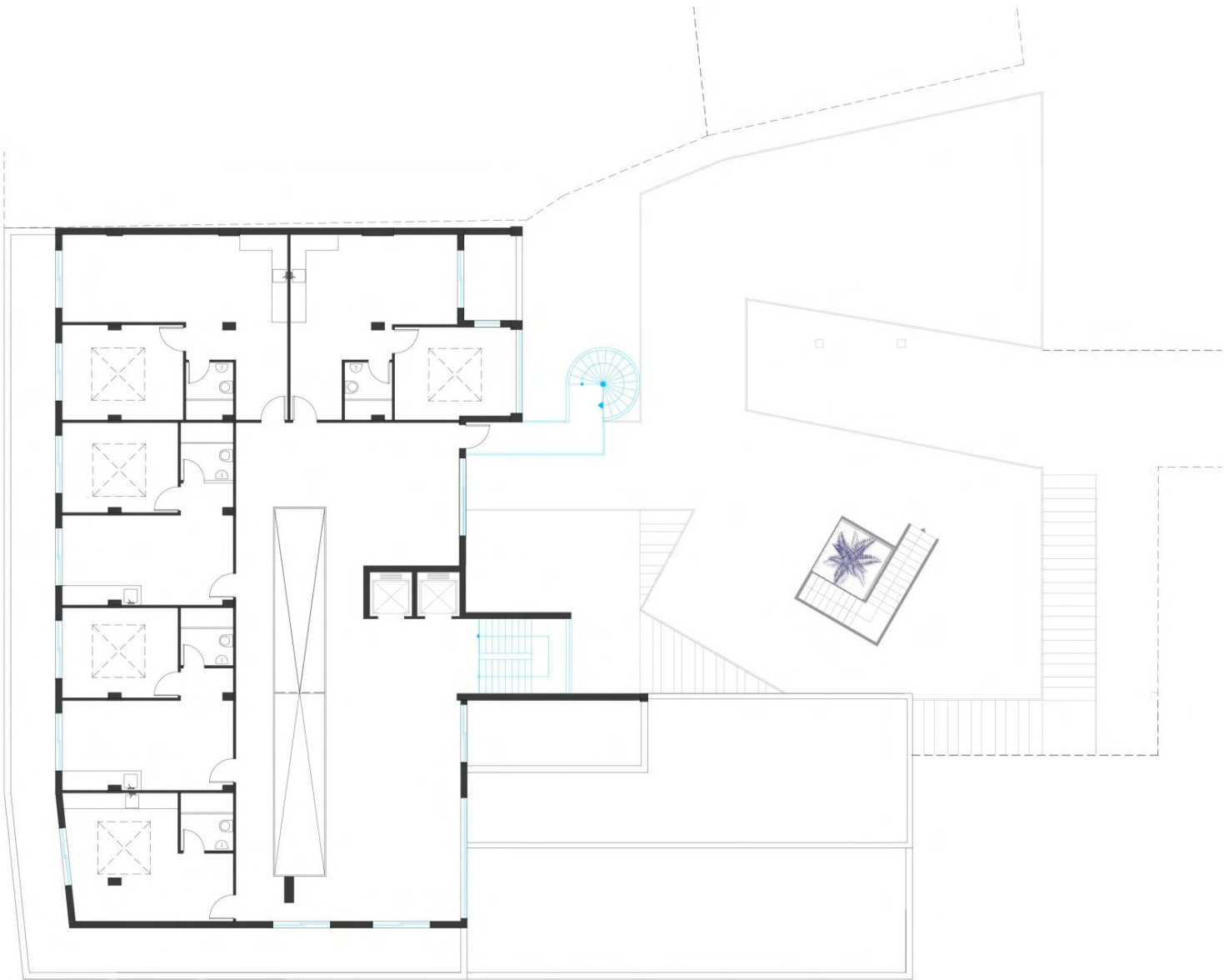

8<sup>ος</sup> όροφος

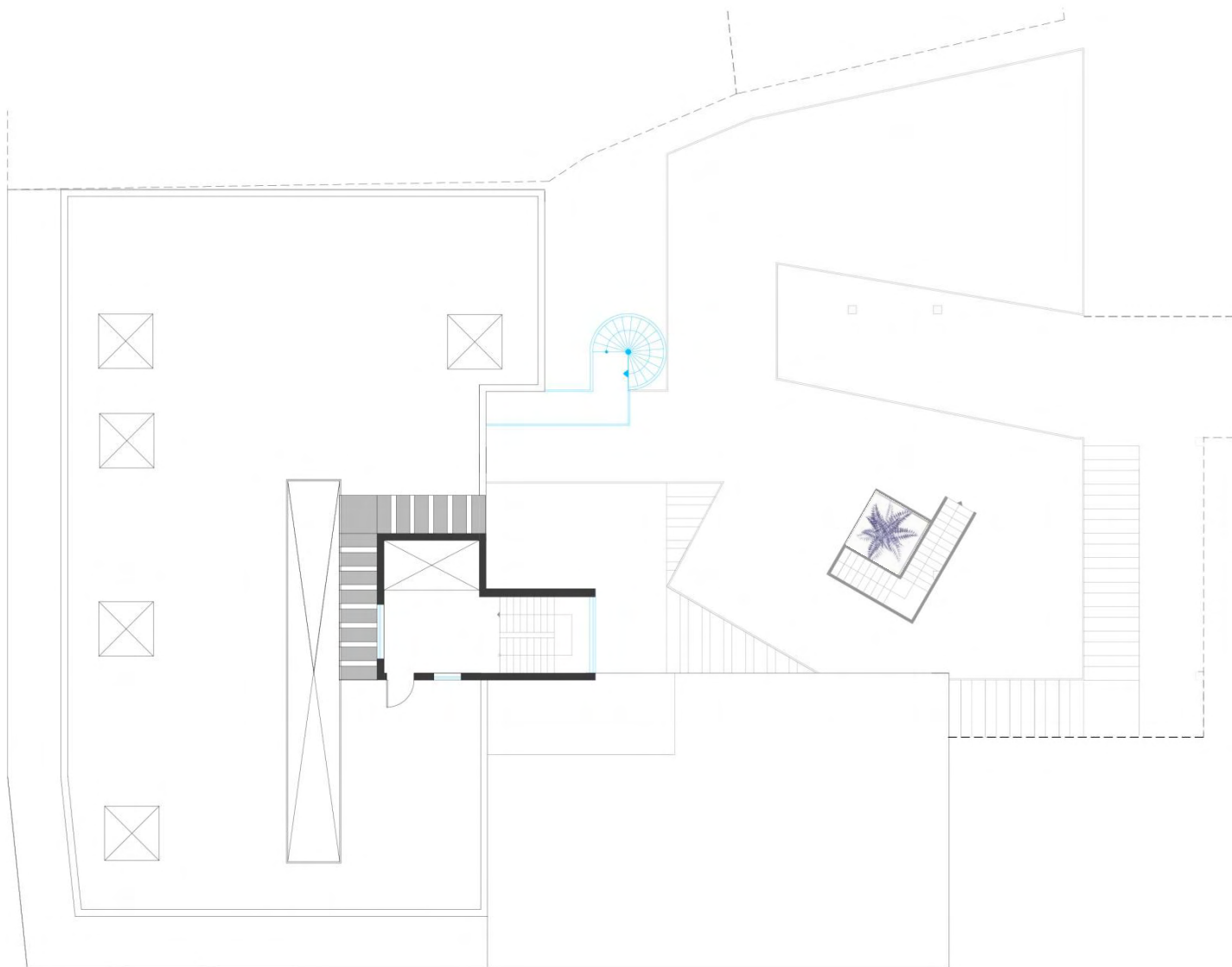

*δώμα*

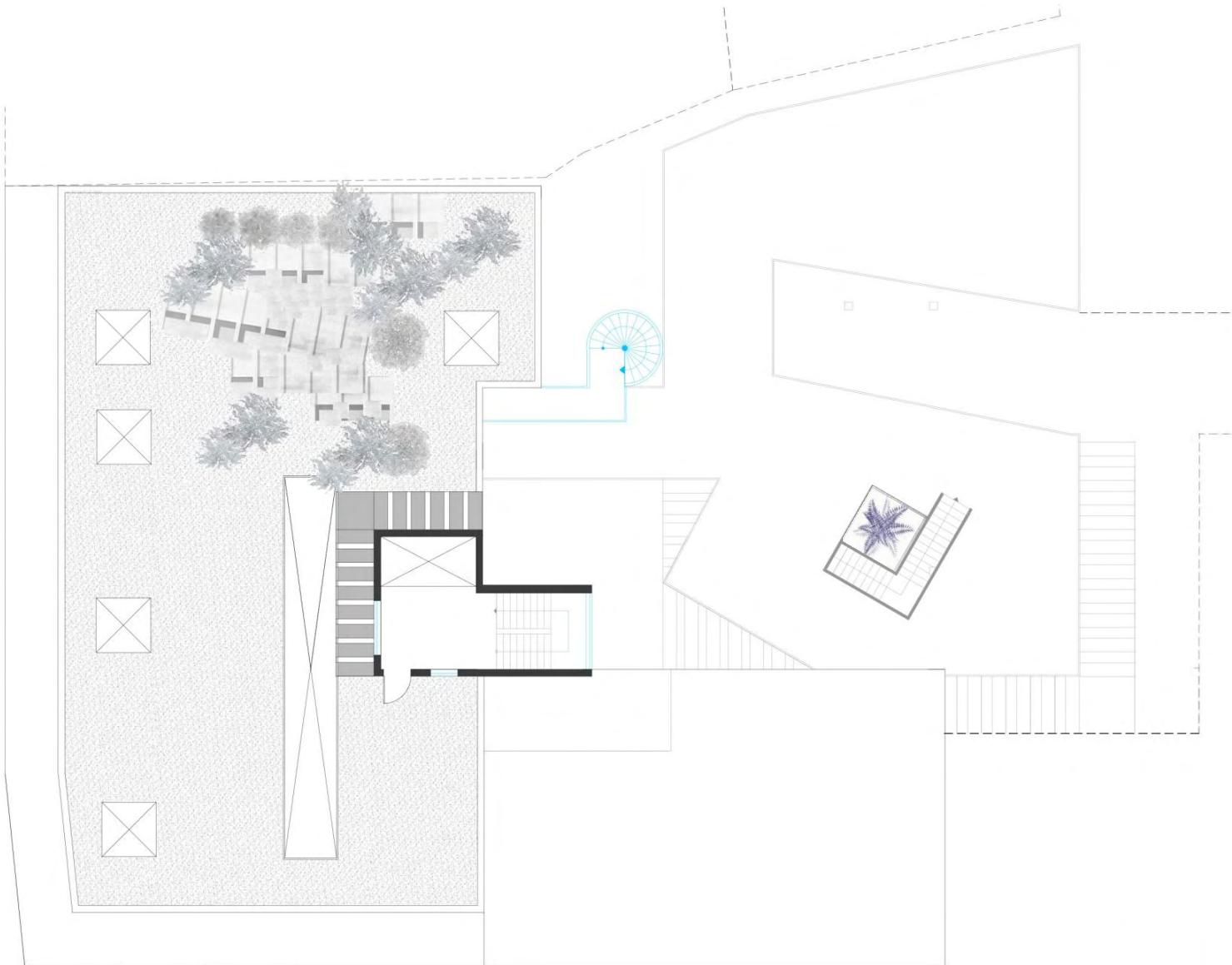

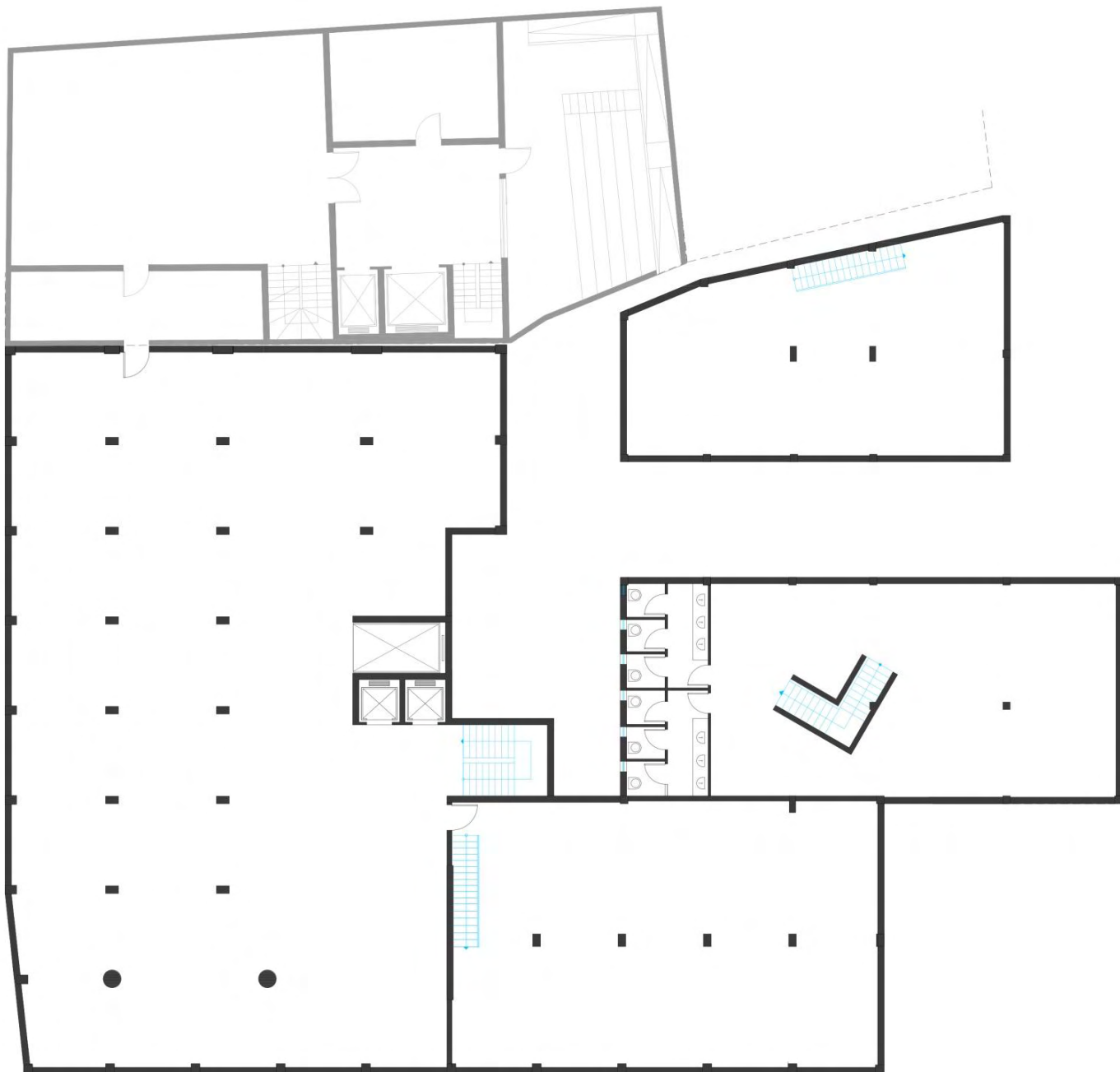

υπόγειο

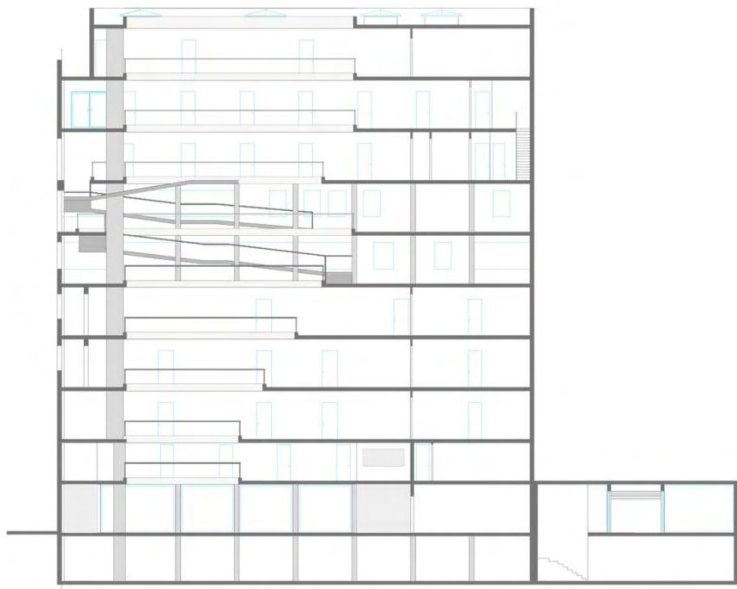

A-A

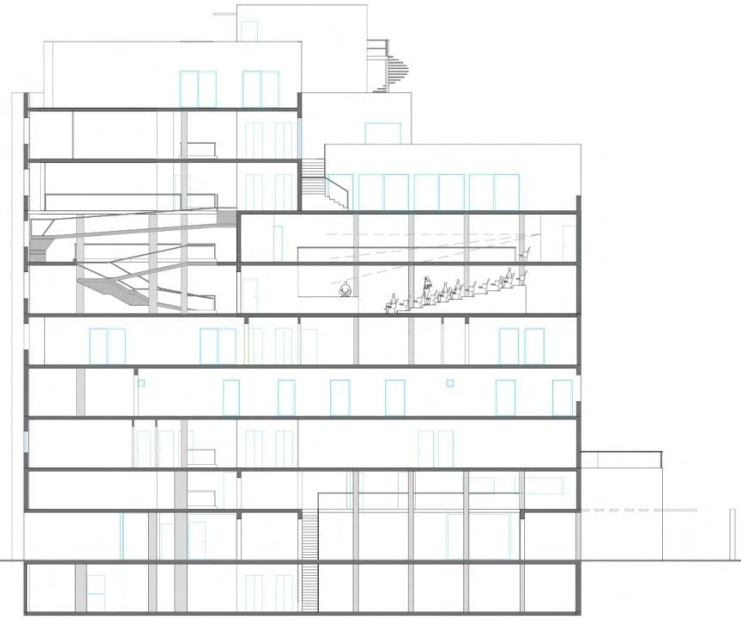

B-B

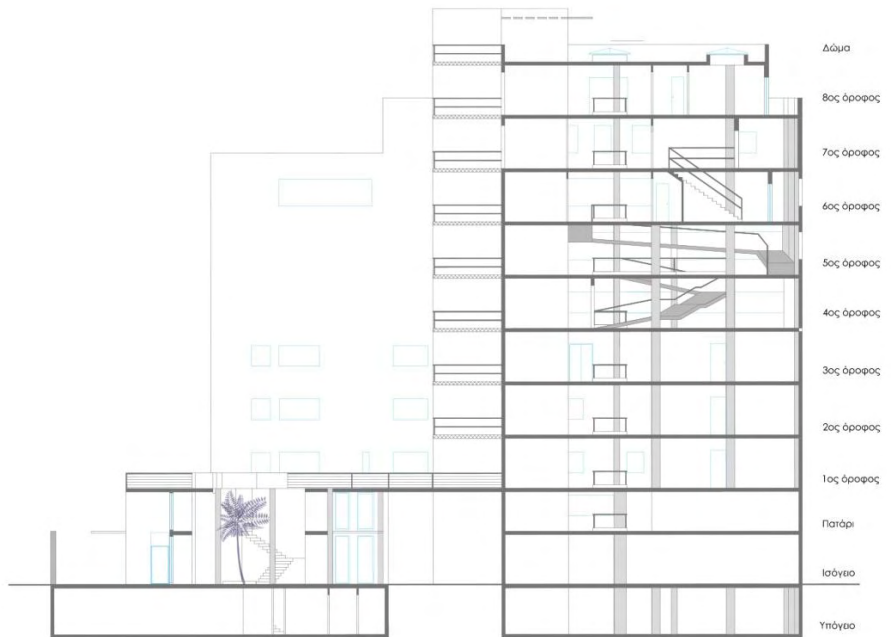
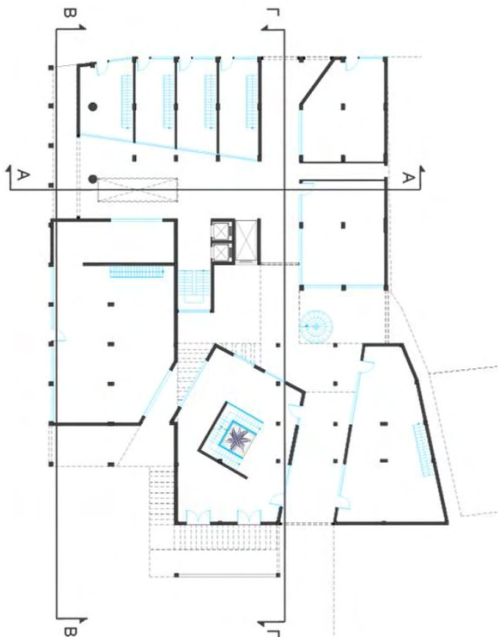

- Δώμα
- 8ος όροφος
- 7ος όροφος
- 6ος όροφος
- 5ος όροφος
- 4ος όροφος
- 3ος όροφος
- 2ος όροφος
- 1ος όροφος
- Πατάρι
- Ισόγειο
- Υπόγειο

Γ-Γ



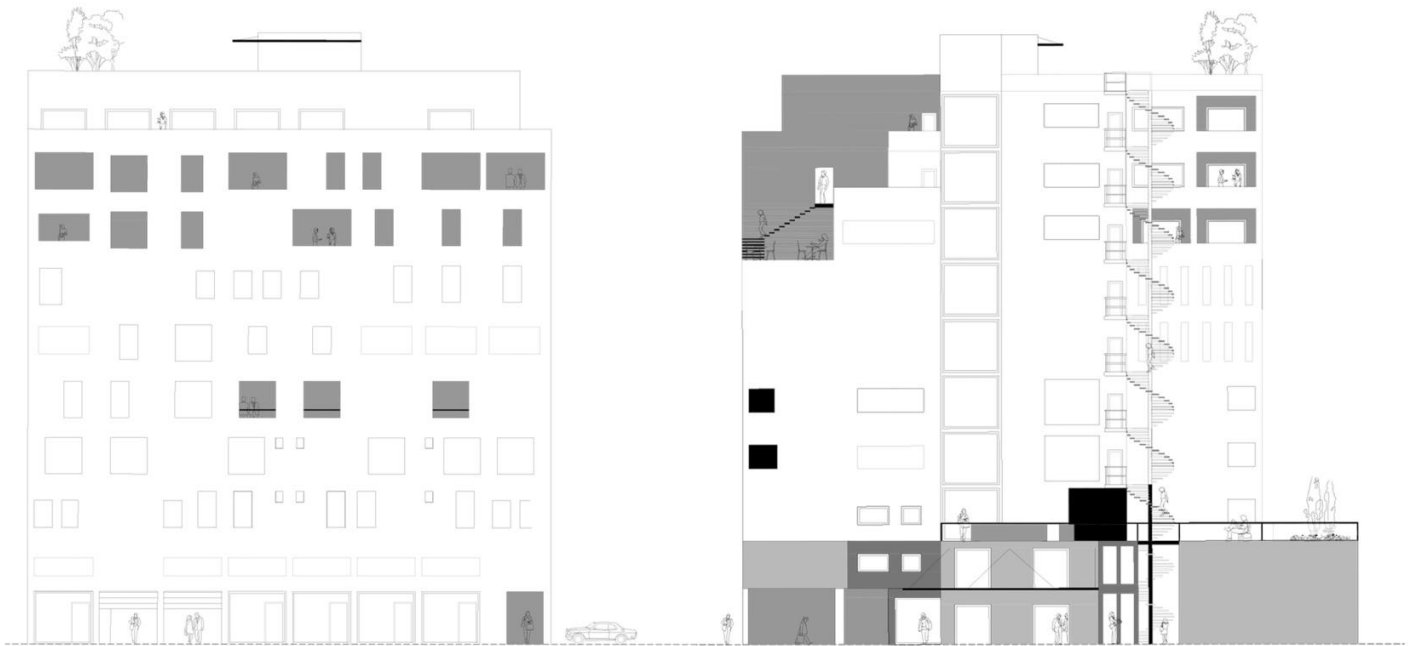
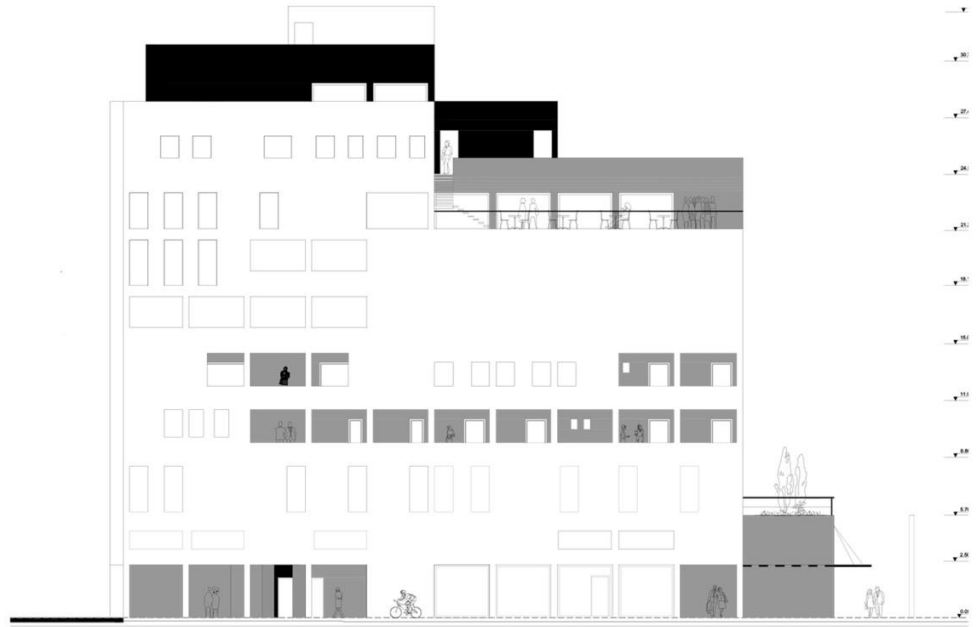

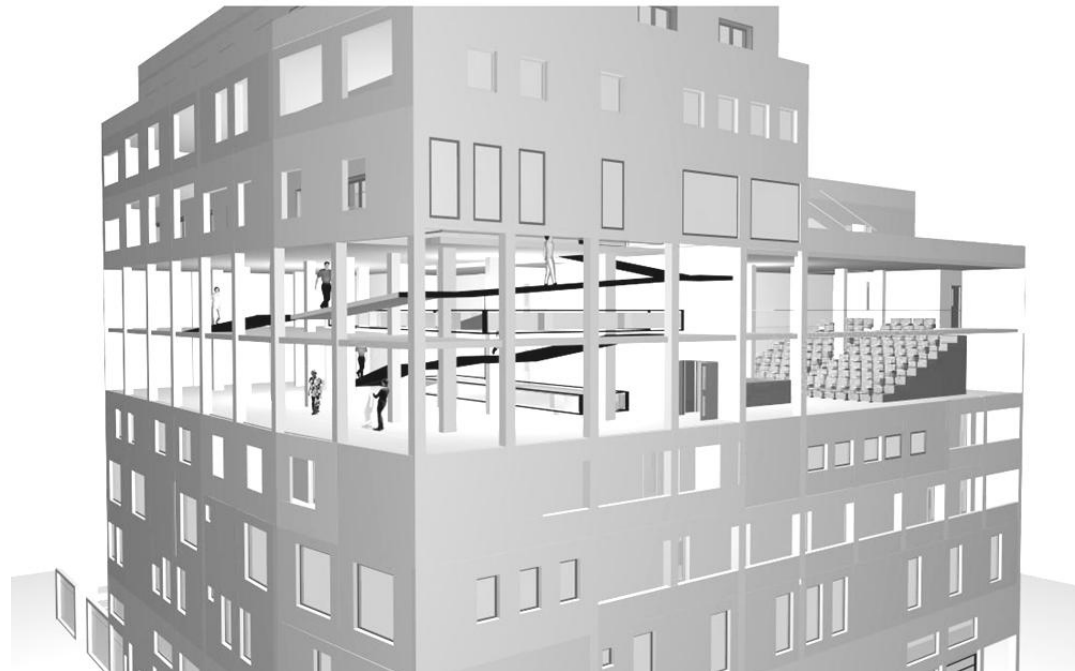
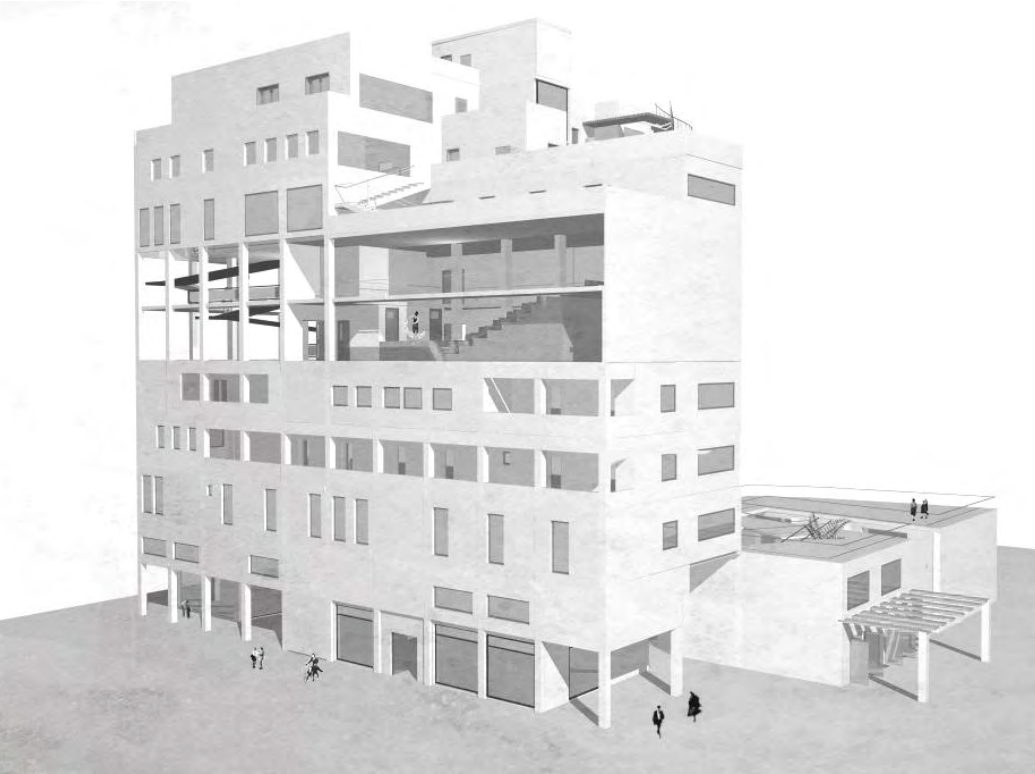

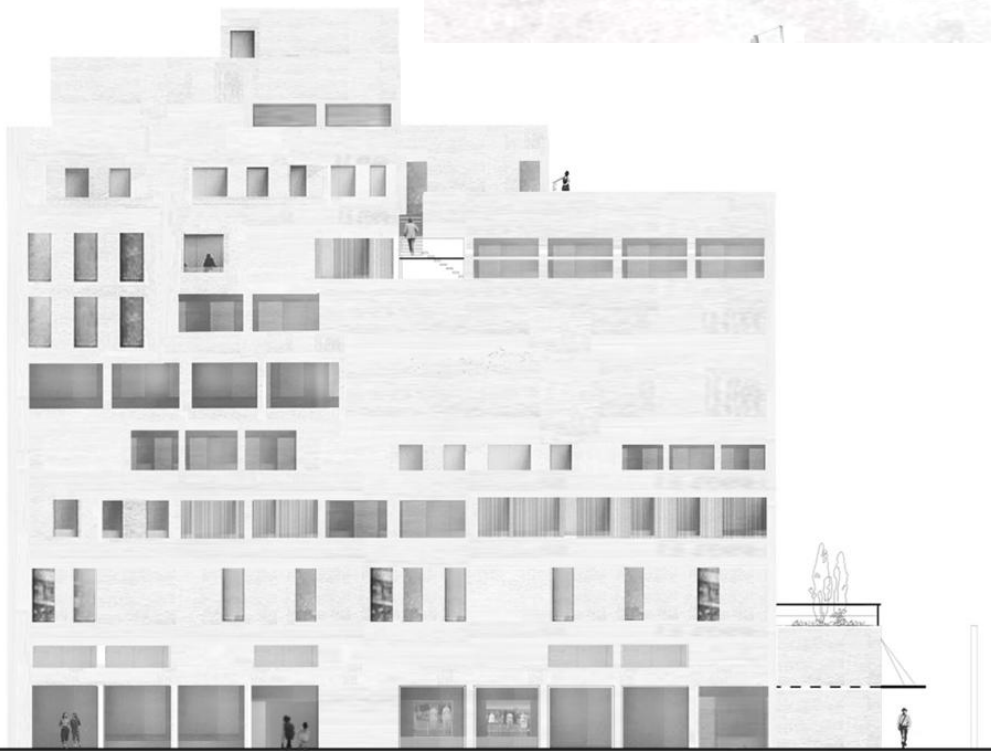
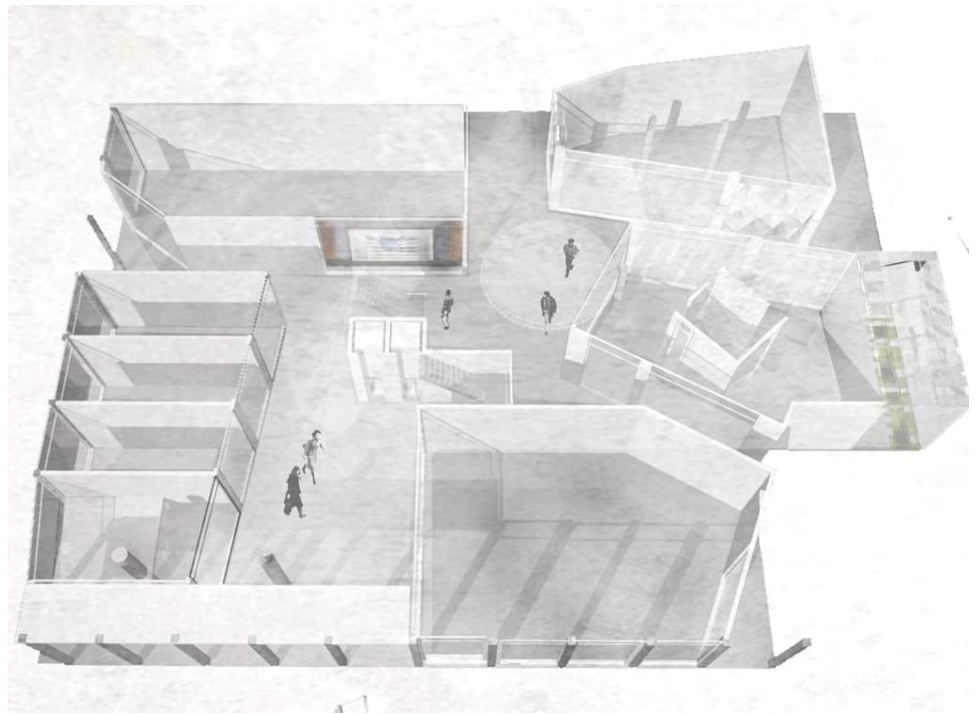

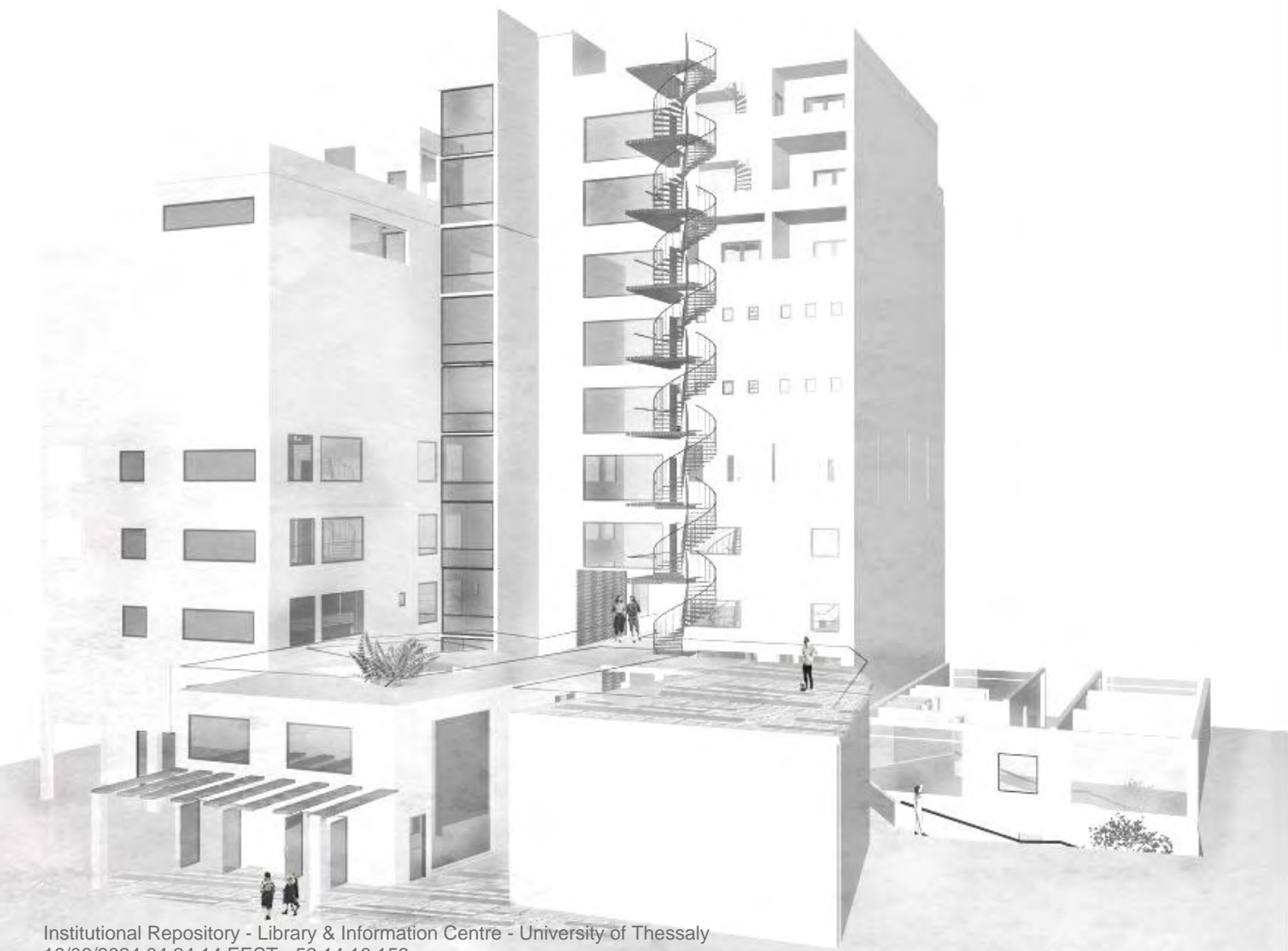





## Βιβλιογραφία

**Barthes, Roland**, (1977), *From Work to Text*, in Image-Music-Text, essays selected and translated by Stephen Heath, London, Fontana, pp.155-64.

**Bennington, Geoffrey**, (1989), *Deconstruction is not what you think*, in Papadakis et al., Deconstruction, London Academy, p.84.

**Berger, Alan**, (2006), *Drosscape: Wasting Land in Urban America*, New York, Princeton Architectural Press.

**Boyer, Christine**, (1994), «*The City of Collective Memory - Its Historical Imagery and Architectural Entertainments*», Cambridge, Massachusetts, London, The MIT Press.

**Cullen, Gordon**, (1961), *The concise townscape*, New York, Architectural press, pp.18-19.

**Hall, Edward, Twitchell**, (1971), *La dimension cachée*, Paris, editions du Seuil.

**Harvey, David**, (1973), *Social Justice and the City*. Oxford, Blackwell Publishers, pp 273-8

**Jencks, Charles**, 28-06-1996, *The city that never sleeps*, New Statesman, p.26.

**Lynch, Kevin**, (1960), *The image of city*, Cambridge, The MIT Press.

**Lerup, Lars**, (2000), *After the City*, Cambridge, The MIT Press.

**Lefebvre, Henri**, (1974), *La production de l'espace*, Paris, Anthropos.

**Massey, Doreen**, (1994), *Space, Place, and Gender*, Oxford, Polity.

**Park, E. Robert**, (1925), *The City - Suggestions for Investigation of Human Behavior in the Urban Environment* with (Ernest W. Burgess and Roderick D. McKenzie), University Of Chicago Press, p.1.

**Radley, Alan**, (1990), *Artefacts, Memory and a Sense of the Past*, In D.Middleton and D.Edwards (eds) *Collective Remembering*, London, Sage, pp. 46-59.

**Stan, Allen**, (2003) *field*, index architecture - a Columbia book of architecture, Επιμέλεια: Bernard Tschumi, Matthew Berman, The MIT press, σελ.70.

**Wallon, Henri**, (1970), *De l'acte a la pensée*, Flammarion, Paris.

**Arnheim, Rudolf**, (2003), *Εντροπία και τέχνη*, μτφ: Ιάκωβος Ποταμιάνος, Θεσσαλονίκη, Εκδόσεις University Studio Press, σελ.53-64.

**Barthes, Roland**, (2001), *Εικόνα - Μουσική - Κείμενο*, Αθήνα, Εκδόσεις Πλέθρον.

**Barthes, Roland**, (1977), *Μυθολογίες - Μάθημα*, μτφ: Καίτη Χατζηδήμου, Αθήνα, Εκδόσεις Κέδρος, (2007).

**Bataille, Georges** (2010), *Το Καταραμένο απόθεμα*, μτφ: Λένα Λυμπεροπούλου, Αθήνα, Εκδόσεις futura.

**Buck - Morss, Susan**, (2014) *Η διαλεκτική του βλέπειν, Ο Βάλτερ Μπένγιαμιν και το Σχέδιο Εργασίας περί Στοών*, μτφ: Μανόλης Αθανασάκης, Ηράκλειο, Πανεπιστημιακές Εκδόσεις Κρήτης.

**Bergson, Henri**, (2013), *Υλη και μνήμη*, μτφ: Πολυξένη Ζινδριλή και Δημήτρη Υφαντή, Εκδόσεις ΡΟΕΣ.

**De Certau, Michel**, (2010), *Επινοώντας την Καθημερινή Πρακτική, Η Πολύτροπη Τέχνη του Πράττειν*, μτφ: Κική Καψαμπέλη, Αθήνα, Εκδόσεις Σμίλη σελ.

**Lefebvre, Henri**, (1970), *Η καθημερινή ζωή στο σύγχρονο κόσμο*, Αθήνα, Εκδόσεις Κέδρος, σελ.79.

**Lefebvre, Henry** (2007), *Δικαίωμα στην πόλη*, μτφ: Παναγιώτης Τουρνικιώτης, Αθήνα, Εκδόσεις Κουκκίδα.

**Massey, Doreen**, (1995), *Η Παγκοσμιότητα του Τοπικού*, μτφ: Γιάννης Παρασκευόπουλος, Νέα Οικολογία, 134, Δεκέμβριος, σελ. 56-61.

**Massey, Doreen**, (2008), *Για το χώρο*, Αθήνα, Εκδόσεις Ελληνικά Γράμματα, σελ.28.

**Norberg-Schulz, Christian**, (2009), *Genius Loci, Το Πνεύμα του Τόπου*, Για μια Φαινομενολογία της Αρχιτεκτονικής, μτφ: Μίλτος Φραγκόπουλος, Αθήνα, Πανεπιστημιακές Εκδόσεις Ε.Μ.Π., σελ.9.

**Rossi, Aldo**, (1991), *Η Αρχιτεκτονική της πόλης*, μτφ: Βασιλική Πετρίδου, Θεσσαλονίκη, Εκδόσεις University Studio Press. σελ.145.

**Vidler, Anthony**, *The third typology*, από το βιβλίο *Architecture Rationelle* Editions des Archives d'Architecture Moderne, Bruxelles, 1981, Μετάφραση: Β. Χαστάογλου στο *Επί πόλεως*, σελ. 102-106.

**Καραδήμου - Γερόλυμπου, Αλέκα**, (2013) *Η ανάδυση της σύγχρονης Θεσσαλονίκης, ιστορίες-πρόσωπα-τοπία*, Θεσσαλονίκη, Εκδόσεις University Studio Press, σελ.89,174-187.

**Σερεμετάκη, Νίκη**, (1997), Παλιννόστηση των αισθήσεων. Αντίληψη και μνήμη ως υλική κουλτούρα στη σύγχρονη εποχή, Αθήνα, Εκδόσεις Νέα σύνορα Λιβάνη.

**Σταυριδής, Σταύρος**, (2006), *Μνήμη και εμπειρία του χώρου*, Αθήνα, Εκδόσεις, Αλεξάνδρεια.

## αρθρογραφία

**Finchett - Madock, Lucy**, *entropy, law and funambulism*, #the funambulist papers, 08///, volume 1, 35 guest writers essays for the funambulist, curated and edited by Leopold Lambert.

**Αυδίκος, Βασίλης** (2010) Ο χώρος ως σχέση, Μεθοδολογικές Προσεγγίσεις και πλαίσιο έρευνας, ΓΕΩΓΡΑΦΙΕΣ, No 17, σελ.35.

**Βενετσιάνου, Όλγα**, (2007), *Σημείωμα της σύνταξης, αρχιτέκτονες*, Μάιος/Ιούνιος, τεύχος 63, περίοδος Β', σελ.18.

**Καλαφάτη, Ε - Πορταλιού, Ε**, (2012-2013), Σημειώσεις για το μάθημα πόλη και μνήμη Alan Radley, (τεχνήματα, μνήμη και αίσθηση του παρελθόντος), ΕΜΠ, σχολή αρχιτεκτόνων μηχανικών, ενότητα Γ', Τα Κοινωνικά Πλαίσια της Μνήμης.

**Κουμπής, Τάκης**, (2007), *Αρχιτεκτονική και Φιλοσοφία: Αντηχήσεις/διατοπίσεις, αρχιτέκτονες*, Ιούλιος/Αύγουστος, τεύχος 64, περίοδος Β', σελ.

**Μίχου, Μαρία**, (2015), Μεταξύ επισκέπτη και γηγενούς, μεταξύ φοιτήτριας και παιδαγωγού: Η αφηγηματικότητα ως αρχιτεκτονική πράξη, αρχιτέκτονες, απόψεις, Οκτώβριος, τεύχος 16.

**Τζιρτζιλάκης, Γιώργος**, (2005), *Το εδαφικό εργαστήριο του 'διευρυμένου πεδίου, αρχιτέκτονες*, Ιανουάριος/Φεβρουάριος, τεύχος 49, σελ.54-57.

**Τζιρτζιλάκης, Γιώργος**, *Τοπία, αρχιτεκτονική και γεωπολιτική: Μαθαίνοντας από την Κύπρο*, Kaput. 08/.

## ιστογραφία

### γενική

<http://www.allanwexlerstudio.com/biography>

<http://www.arch.uth.gr/crisisconference/>

<http://www.cabinetmagazine.org/issues/20/dillon.php>

<http://www.culturaldc.org/events/2015/01/ben-tolman-civilized/>

[https://el.wikipedia.org/wiki/Αείλανθος\\_ο\\_υψηλότατος](https://el.wikipedia.org/wiki/Αείλανθος_ο_υψηλότατος)

<http://www.eoht.info/page/Entropologist>

<http://www.leopoldlambert.net/2014/12/04/labyrinths-and-metaphysical-constructions-mas-context-2013/>

<http://www.parallaximag.gr/parallax-view/urban-legends>

<http://www.parallaximag.gr/thessaloniki/i-arhitektoniki-istoria-toy-fragkomahala>

<http://www.parallaximag.gr/thessaloniki/o-hartis-tis-polis-mpensoysan-han>

<http://re-urban-valaoritou.blogspot.com>, **διπλωματική Τμήματος Μηχανικών Χωροταξίας Πολεοδομίας και Ανάπτυξης του Α.Π.Θ.**

[http://sadas-pea.gr/archive/2000-2011/ARXITEKTONES\\_64.pdf](http://sadas-pea.gr/archive/2000-2011/ARXITEKTONES_64.pdf)

<http://www.sadas-pea.gr/metaxi-episkepti-ke-gigenous-metaxi-fititriaske-pedagogou-i-afigmatikotita-os-architektoniki-praxi-architektones/>

<http://socks-studio.com/2015/03/08/civilization-and-its-discontents-according-to-ben-tolman/>

<http://socks-studio.com/2013/02/20/house-taken-over-by-julio-cortazar-1944-illustrated-by-juan-fresan-1969/>

<http://socks-studio.com/2011/11/16/architectural-paper-sculptures-by-katsumi-hayakawa/>

<http://www.spatialagency.net/database/the.anarchitecture.group>

<http://thefunambulist.net/2011/08/15/guest-writers-essays-08-entropy-law-and-funambulism-by-lucy-finchett-maddock/>

<https://www.youtube.com/watch?v=Bt9FZvk4zU&feature=youtu.beon/31-gordon-matta-clark-archive>

### συνέργειες, πλατφόρμες διασύνδεσης, δράσεις, πολιτικές

<http://www.agro-design.net/>

[http://assemblestudio.co.uk/?page\\_id=48](http://assemblestudio.co.uk/?page_id=48)

<http://canstudio.gr/>  
<http://www.clustercollaboration.eu/home>  
<http://www.clustercollaboration.eu/map>  
<http://www.coho.gr/home/>  
<http://www.collectivedesign.gr/>  
<http://controlspacelab.blogspot.gr/search/label/Projects>  
<http://www.creativesurvey.gr/>  
<http://www.creativityplatform.gr>  
<http://dynamoprojectspace.blogspot.gr/>  
<http://ecology-salonika.org/2010/05/23/perka-suburban-farming/>  
<http://hackathess.eu/>  
<http://www.handpeak.gr/>  
<https://hbr.org/2015/05/why-people-thrive-in-coworking-spaces>  
<http://feastgreece.wix.com/feastgreece>  
[http://make.gr/index.php?option=com\\_search&searchword=space+Thessa](http://make.gr/index.php?option=com_search&searchword=space+Thessa)  
<http://openthessaloniki.org/synergies/>  
<http://www.perka.org/>  
<https://platformaproject.wordpress.com/the-project-manifesto/>  
<http://thespaces.com/2015/10/28/the-co-working-hubs-re-energising-our-cities/>  
<http://www.thetafestival.gr/>  
<http://www.thestival.gr/culture/actions/item/175347-stamp-festival-to-proto-festival-synergatiki-s-oikonomias-ksekina-simera-sti-stoa-tou-agiou-mina-foto>  
<https://www.youtube.com/watch?v=mGvMDZP2XMU>  
<https://www.youtube.com/watch?v=TnOceR76lVY>

## Λοιπές πηγές

**Αρναούτογλου Ν. Κυπριανός**, πολιτικός μηχανικός, αρχείο, Σαλαμίνας 10.

**Δ/νση Πολεοδομίας**, αρχείο, Μανουσογιαννάκη 6.

**9<sup>η</sup> Εφορία Νεωτέρων Μνημείων**, αρχείο.



**Νεώτερα μνημεία της Θεσσαλονίκης**, (1985-86), Υπουργείο Πολιτισμού - Υπουργείο Βόρειας Ελλάδας, Έκδοση αφιερωμένη στα 2300 χρόνια της Θεσσαλονίκης.

## παράρτημα II\_

το παράρτημα II, περιλαμβάνει ετερόκλητες, έμμεσες αναφορές, σκέψεις που σχετίζονται με την διερεύνηση των κρυφών μεταβλητών.

- i. αείλανθος ο υψηλότατος ή βρωμοκαρυδιά ή βρωμούσα: Ο αείλανθος, είναι καιροσκοπικό φυτό που ευδοκίμει σε πλήρη ήλιο και διαταραγμένες περιοχές. Απλώνεται επιθετικά, τόσο από τους σπόρους του, που η ελαφριά κατασκευή που διαθέτουν, τους επιτρέπει να μεταφέρονται με τον άνεμο σε μεγάλες αποστάσεις, όσο και με μοσχεύματα. Έχει ελάχιστες απαιτήσεις σε νερό, χώμα και φως, αναπτύσσεται με ταχείς ρυθμούς και είναι ανθεκτικός στην ξηρασία, την ατμοσφαιρική, χημική, σωματιδιακή ρύπανση και την σκόνη τσιμέντου. Αναπτύσσεται με ταχείς ρυθμούς σε σύντομο χρονικό διάστημα ακόμη και σε συνθήκες χαμηλού φωτισμού. Βρίσκεται συχνά σε περιοχές όπου, λίγα δέντρα μπορούν να επιβιώσουν ενώ παράγει τοξικές ουσίες που παρεμποδίζουν την ανάπτυξη άλλων φυτών, ένα φαινόμενο γνωστό ως «αλληλοπάθεια». Η αντοχή του δέντρου στην ξηρασία, οφείλεται στην ικανότητα του να αποθηκεύει αποτελεσματικά το νερό στο ριζικό του σύστημα, το οποίο είναι πολύ επιθετικό και μπορεί να προκαλέσει καταστροφές σε θεμέλια και υπόγειες σωληνώσεις.

Θα μπορούσε να είναι ένας δείκτης - μονάδα μέτρησης, της αστικής εγκατάλειψης.

[https://el.wikipedia.org/wiki/Αείλανθος\\_ο\\_υψηλότατος](https://el.wikipedia.org/wiki/Αείλανθος_ο_υψηλότατος)

The botanical colonisation of derelict land and buildings is not a static process but changes over time depending upon the longevity of the abandoned site. Gilbert (1989) has identified successive stages in which particular plants predominate.

**Edensor, Tim** (2005), *Industrial Ruins, Spaces, Aesthetics and Materiality*, Oxford, New York, p.43

- ii. αξολότλ: οι 19 αυτές ιστορίες γράφτηκαν μεταξύ 1951-1982, δηλαδή όλα τα χρόνια που ο Κορτάσαρ έζησε δισαυτοεξόριστος απ' τους δυνάστες της χώρας του (Περόν, Βιντέλα), πρώτα στις αρχές της δεκαετίας του '50, στο Παρίσι, ελεύθερος μεταφραστής της Ουνέσκο και πιστός Παριζιάνος ως το τέλος, ύστερα στα μέσα του '70 τρέχοντας μακριά απ' την κόλαση του νέου δικτάτορα, με κάθε έργο του πλέον απαγορευμένο στη χώρα του.

Και όλες περιτριγυρίζουν ένα είδος που ονομάστηκε ΝεοΦανταστικό, γιατί δεν υπήρχε άλλος όρος.

**Cortazar, Julio**, (2009), *Αξολότλ, το σπίτι*, μτφ: Ισμήνη Κανσή, Εκδόσεις ΠΑΠΥΡΟΣ, σειρά *Letras* (ισπανόφωνοι και πορτογαλόφωνοι συγγραφείς) σελ.17-23

- iii. **άδειες υλικότητας**: ως άδειες υλικότητας, χαρακτηρίζονται άδεια κτίρια που αποτελούν δείκτες συγκεκριμένων πολιτισμικών και οικονομικών νοσηματοδοτήσεων καθώς και πλήθος καταστημάτων και διατηρητέων κατοικιών που δεν χρησιμοποιούνται πια.  
**Ζερμπούλης, Μιλτιάδης**, (2013), Υποψ. Διδ. Κοιν. Ανθρωπολογίας, *“άδειες υλικότητας” στην κρίση, η αναπαραγωγή του χώρου στην περιοχή του παλαιού δημαρχείου της Θεσσαλονίκης, Μεταβολές + Ανασημασιοδοτήσεις του χώρου στην Ελλάδα της κρίσης*, Έκδοση για το συνέδριο, του Τμήματος Αρχιτεκτόνων Μηχανικών του Πανεπιστημίου Θεσσαλίας.
- iv. **αντίστροφο ερείπιο**: το συναντούμε στις περισσότερες υποβαθμισμένες περιοχές: «όχι το ερείπιο που δημιουργείται στο πέρασμα του χρόνου αλλά το ερείπιο που εμπεριέχεται δυναμικά σε κάθε διεργασία μεταβολής του περιβάλλοντος». (Τζιρτζιλάκης 2005, σ.56)
- v. **διακειμενικότητα**: Η διακειμενικότητα είναι η διασταύρωση και η διαλεκτική που αναπτύσσεται μεταξύ ετερογενών κειμένων, η ένταξη τους σε προοπτική διάσταση. Η θεωρία της, βασίζεται στην αέναη σχέση σύζευξης και αλληλεπίδρασης που αναπτύσσεται μεταξύ ενός κειμένου και αυτών που προηγήθηκαν, των σύγχρονων του και όσων θα ακολουθήσουν.  
Αναγκαία συνθήκη της διακειμενικότητας είναι η ιστορικότητα. Αυτή εκπορεύεται από την ίδια τη σύλληψη της έννοιας. Για να συνομιλούν και να αλληλεπιδρούν τα κείμενα προϋποτίθεται ότι το νέο κείμενο αλληλεπιδρά με τα προγενέστερα του. Επομένως υπάρχει μια σχέση καταγωγής και εξέλιξης που τα συνδέει, στο πλαίσιο μιας αμφίδρομης χρονικότητας.  
Κάθε νέο κείμενο που διαβάσει κάποιος, αλλάζει τόσο το βλέμμα του ως αναγνώστη, όσο και την ανάμνηση των προηγούμενων κειμένων που έχει διαβάσει. Γεννιέται η έννοια του *διακειμένου*, ως «τόπου συνάντησης» *σύνθεσης, συνύφανσης*, των διάφορων κειμενικών στοιχείων, τα οποία μπορούμε να εντοπίσουμε σε περισσότερα από ένα λογοτεχνικά έργα. Μέρος αυτού του διακειμένου ανακαλείται και χρησιμοποιείται κατά τη γραφή ή την ανάγνωση οποιοδήποτε κειμένου.  
Η Kristeva (1980) σ.36 υποστήριξε ότι το κείμενο είναι ένα παραγωγικό προϊόν, καθώς η σχέση του με τη γλώσσα στην οποία αναπτύσσεται είναι αναδιανεμητική (αποδομητική και οικοδομητική). Συνεπώς κάθε κείμενο είναι ένας συνδυασμός άλλων, ένα διακείμενο, στο πεδίο του οποίου διαφορετικές εκφράσεις διασταυρώνονται και αλληλοεξουδετερώνονται. Το διακείμενο επεκτείνει τις ιδιότητες του κειμένου σε άλλους κοινωνικούς και ιδεολογικούς κώδικες αλλά και σε

υλικούς όρους πέρα από το γραπτό, επαναπροσδιορίζοντας την έννοια της κειμενικότητας και εισάγοντας αυτήν της πολυτροπικότητας (Lauer, 2009).

**Barthes, Roland**, (1977), *From Work to Text*, in *Image-Music-Text*, essays selected and translated by Stephen Heath, London: Fontana, pp. 155-64.

**Kristeva, Julia**, (1980), *The Bounded Text in Desire in Language*, New York, Columbia University Press, p.36.

**Still, Judith & Worton, Michael**, (1996), *Εισαγωγή στη διακειμενικότητα*, μτφ: Π. Καραβία, Κ. Τσακοπούλου, η Άλως, τ. 3-4, σελ. 21-68

- vi. **λογοτεχνικότητα**: σύμφωνα με τη φορμαλιστική θεωρία, το ενδιαφέρον επικεντρώνεται στη λογοτεχνικότητα του κειμένου, η οποία ανακαλύπτεται στην «ανοικείωση» και στις τεχνικές που τη διασφαλίζουν. Ως ανοικείωση εννοούσαν την χειραφέτηση των λέξεων από την συνηθισμένη τους σημασία μέσω νέων συνδυασμών. Η απόκλιση από τη γλωσσική νόρμα για τους φορμαλιστές αποτελεί βασική επιδίωξη επειδή πιστεύουν ότι η ανοικείωση αυτή αποτελεί εξωτερίκευση βιώματος το οποίο λειτουργεί μέσα σε συγκινησιακό πλαίσιο.
- vii. **boutique**: Για την σημασία και την προέλευση της λέξης boutique (από την λατινική botica, η οποία προέρχεται με την σειρά της από την ελληνική αποθήκη) ως τόπου έκθεσης προϊόντων, (βλ. στο λεξικό της γαλλικής γλώσσας Robert).
- Καραδήμου - Γερόλυμπος, Αλέκα** (2013) *Η ανάδυση της σύγχρονης Θεσσαλονίκης, ιστορίες- πρόσωπα- τοπία*, Θεσσαλονίκη, Εκδόσεις University Studio Press, σελ.187.
- viii. **cluster**: Σύμφωνα με τον Porter, η συγκέντρωση παραγωγικών δραστηριοτήτων μπορεί να λάβει τη μορφή μιας ομάδας διασυνδεδεμένων επιχειρήσεων και οργανισμών, με γεωγραφική εγγύτητα και σε ένα συγκεκριμένο τομέα, που συνδέονται με κοινά σημεία και συμπληρωματικότητες, ενώ τα όρια μιας τέτοιας συγκέντρωσης μπορούν να αφορούν σε επίπεδο συνοικίας, πόλης, περιφέρειας ή ακόμα και μεταξύ περιφερειών (Porter, 2000). Ταυτόχρονα, παράλληλες και εξειδικευμένες προσεγγίσεις δίνουν πλέον έμφαση στις εσωτερικές βιομηχανικές και θεσμικές δυναμικές συγκεκριμένων περιπτώσεων ανάπτυξης συνεργατικών σχηματισμών και εξετάζουν προϋποθέσεις επιτυχίας όπως γεωγραφική συγκέντρωση, εξειδίκευση, μορφές διαδικασιών και διασυνδέσεις, στρατηγικές κ.α.
- ix. **co-working space**: Τα 'Co-working spaces' είναι μια νέα σχετικά μορφή συστέγασης επαγγελματιών δραστηριοτήτων που συχνά συνδυάζεται με ειδικές υπηρεσίες υποστήριξης - συμβουλευτικές και τεχνικές. Η έννοια του 'Co-Working' δηλαδή 'εργάζομαι μαζί' πρακτικά σημαίνει ότι ένας επαγγελματίας μοιράζεται κοινό περιβάλλον εργασίας και διαδρά με άλλους επαγγελματίες διαφορετικών ειδικοτήτων, ενώ μπορεί να παράγει το δικό του διακριτό έργο. Ο

κοινός χώρος είναι ο καταλύτης που δημιουργεί τις προϋποθέσεις για όσους συμβιώνουν κάτω από την ίδια (επαγγελματική) στέγη καταρχήν να γνωριστούν, να αντιληφθούν τη συμπληρωματικότητα που υπάρχει μεταξύ διαφορετικών ειδικοτήτων και δεξιοτήτων, να ανταλλάξουν γνώσεις και πληροφόρηση και σταδιακά να μοιραστούν πελάτες, τεχνογνωσία και project.

- x. [entropology](#): not anthropology, should be the word for the discipline that devotes itself to the study of this *process* of disintegration, in its most highly evolved forms. An “[entropologist](#)”, a Lévi-Strauss term, is defined as an anthropologist whose studies and theories rest on the prediction of the ultimate thermodynamic leveling of all culture.  
**Lévi-Strauss, Claude** (2007), *Tristes Tropiques*, μτφ: Βούλα Λούβρου, Αθήνα, Εκδόσεις Χατζηνικολή.

<http://www.eoht.info/page/Entropologist>

- xi. [entropy, law and funambulism](#): This piece is more reminiscent of a stream of consciousness than a discussion on entropy, analogising the intriguing applicability of thermodynamism in relation to understandings of law, lines, and extant resistances.

To speak of exerted energy, that which is wasted in the machinations of a seemingly closed system is prescient in a time of disruption and apoplexia. Beyond the aesthetic nerve that enticed the writing of this piece on entropy, there are legal and political analogies and extant anxieties that, cast an overwhelming familiarity to this encounter with thermodynamic processes. Entropy is a measurement, a method of quantifying energy that is available for *unuseful* work within a thermodynamic process. Without involving the reader entirely with the science or statistical mechanics of entropy (and within the bounds of what this non-scientific author knows of the phenomena herself), entropy is an accumulated inefficient resource that gathers as a machine or **engine has reached its 'theoretical maximum efficiency', the energy thus having to be exorcised, or 'dissipated', as a form of waste heat.**

Law, like a mechanical system that has a ceiling to its useful quantum of energy, has limits too. Law operates as a system of frontiers, and has moments of change and transformation that are produced with the external or internal occurrence of events. Whether these events come from within or outside its legal demarcations, it reaches a point where there are *waste* subjects that act as the collateral of precedents and landmark cases. Cases offer a clean and detached way of

dealing with subjects, a categorisation that allows the human(s) involved to be lobotomised by **law's pompous casuistry**.

Entropy, is whereby at a given juncture in a manoeuvre of time, a limit of worthy energy is used, and from that point onwards, the forces are irreversibly non-utilitarian. As soon as one hears the term utility and *useless*, depictions of heads downward-looking in hooded tops, abandoned youth clubs and unrequited dreams quarterised into bleeding fists cradling expensive stolen shoes. Here is where the biopolitics of a planetary system in the grip of crises, tantalises the variables of resistance. It is at this given juncture of coordinates, those who are forgotten, are obliged to **force themselves in to the ether's tranquilised conscience**. It is here where those who are excluded from legal and political advocacy, manifest polyps of societal entropy as they exert their **'dropout' souls to highlight the system's inefficiency**.

The word *'chav'* must never be uttered again.

Their anger enacts a coagulation of the system reaching outside the ramparts of itself, and yet they remain within its categorical property at the same time, by revealing themselves as **capitalism's externalised waste product**. They, like entropy, are the quantifiers of *disorder* within our supposed structure of order, whereby the normativity of the system is measured by its very exception – that which is indeed, not the norm.

**Without having to jump too far into one's** juridical imagination, this smacks of a Schmittean or Agambean **'state of exception'**, whereby the rule itself is governed by its moments of removal, such as the functioning of prerogative or reserve powers within a constitutional configuration. The maximum efficiency, or limit of a system, is reminiscent of the *threshold*, where the legal decision or rule is based upon the existence of those who are excluded from the rights enshrined within law, those who may be killed but not sacrificed (*bare life*), and yet they are the very heart of the law at the same time. **It is where the project of the 'proper' and purity, unravels within law, and its entropic impurity is revealed. 'Proper' is the ability to exclude others: "Positive law itself is also conceptually based upon an originating exclusion, decision, or splitting which establishes a realm of law and a realm of that which is other to law."**(1) Here are the lines, the liminality where entropy is produced, where it resides and flourishes. Just like the **architect's** medium as the reflection on the line, one trajectory becomes two through a divisive splice. Entropy is the original funambulist, the tight-rope walker who within the act of walking on the line encounters emancipation.

An efficient system produces less entropy than that of one which is inefficient. If a system is in the grip of crisis, one can imagine mass polyps and plumes of force that are not work-consigned, operating as a reaction to the balance or imbalance of their surrounding environment. Its manifestation is indicative of constraint, and a structure that is not functioning to its maximum potential, some parts benefiting more from its design than others. Given the wanton fury that has surfaced in the United Kingdom, it is not difficult to see that here is a malfunctioning system, one whose subtlety of systemic violence, has been answered with the eruption physical violence in turn, an infernal exasperation and charge of mass retribution. These are the polyps of entropic mistrust and disenchantment emanating from those who are secreted and stigmatised by the mechanics of a politics of gluttony exemplified from above. Here forms the entropy of the forgotten *homo sacer* of consumerism, those who the structures of society erase by determining them as the exception, and yet they are the very rule themselves – the expelled that facilitate the existence of the very few.

Entropic changes take place in heat, whether smouldering businesses or not. Within a mechanical organism, entropy never decreases, and thus there is always an overlap, an ever-growing appendage of 'waste' burning, that grows in a parasitic dissatisfaction, irreversible discontent within a failing organism. There will always be the *unuseful*, non-utilitarian product: that which is either the machine itself, or what the machine seeks to create, and vicariously manifests as a consequence. It is where limits are reached, boundaries created, and the quagmire within which those who risk their being, reside. But what does this apocalyptic *non-usefulness* mean? It summons the relevance of Ruskin or Morris and their belief in utility in art, and yet aren't those redundant, ornate, unplanned entropies, the stuff of most beauty? Aren't we overlooking disorderly disruptions and their culprits and assuming their lack?

When in actual fact they are our ignored projection of now and the fundamental direction of our being.

(1) See: Davies, M. (2007), "*Property: Meanings, Histories, Theories*", London, Routledge Cavendish

**Finchett - Madock, Lucy** *entropy, law and funambulism, #the funambulist papers, 08/11*, volume 1, 35 guest writers essays for the *funambulist*, curated and edited by Leopold Lambert.

- xii. [G. Matta Clark](#): Επινοεί μια λεπτή ισορροπία ανάμεσα στην τέχνη και την αρχιτεκτονική, το εξωτερικό και το εσωτερικό, το αστικό και το προαστιακό, το δημόσιο και το ιδιωτικό,



το βίαιο και την ευαισθησία. Οι παρεμβάσεις του δεν αφορούν αποκλειστικά το κέλυφος ή το κτίριο - πάνω από όλα αφορούν την αστική εμπειρία. Οι τομές του ξεκινούν και τελειώνουν στο κέλυφος αφού μεταμορφώσουν το εσωτερικό του κτιρίου. Έτσι το κτίριο ανοίγει προς την πόλη και γίνεται όργανο παρατήρησης της, ενώ ταυτόχρονα η πόλη βλέπει στο μεταμορφωμένο εσωτερικό του, αλλά και μέσα από το κτίριο, πάλι προς την πόλη. Οι πρακτικές του Matta-Clark, έχουν συμβάλει ουσιαστικά στον τρόπο που βλέπουμε σήμερα την πόλη και τον ρόλο του αρχιτέκτονα στις παρεμβάσεις που γίνονται στο αστικό πεδίο. Η απελευθέρωση των κτιρίων όπως την οραματίστηκε, επέφερε μια νέα αντίληψη της αστικής οικονομίας και της ιστορικής συνέχειας του αστικού τοπίου.

<http://www.cca.gc.ca/en/collection/31-gordon-matta-clark-archive>

<http://www.spatialagency.net/database/the.anarchitecture.group>

<http://www.tate.org.uk/research/tateresearch/tatepapers/07spring/attlee.htm>

<https://www.youtube.com/watch?v=Bt9FZvk4zU&feature=youtu.be>

- xiii. [Hayakawa Katsumi](#): Painstakingly hand crafted, these 3d sculpture by [Katsumi Hayakawa](#) recreate architectural landscapes out of paper and glue.

Density, patterns, motifs, void vs. solid are just some of the explored themes expressed and interpreted by these delicate shapes.

<http://socks-studio.com/2011/11/16/architectural-paper-sculptures-by-katsumi-hayakawa/>

- xiv. ["House Taken Over"](#): by **Julio Cortazar** (1944), illustrated by **Juan Fresan** 1969)

These drawings are particularly interesting in that they are not limited to the mere translation of the narrated space into one of the possible floor-plans of the house, but they really use the floor-plan as the scenario of the narration, turning it into one of the characters of the story. In this way these illustrations represent a literary and graphic antecedent of that family of works where **"theatrical staging" is itself part of the narration.**

*"House Taken over may well represent all my fears, or perhaps all my dislikes, in which case the [antiPeronist](#) interpretation seems quite possible, even **emerging unconsciously**". (Julio Cortázar)*

<http://socks-studio.com/2013/02/20/house-taken-over-by-julio-cortazar-1944-illustrated-by-juan-fresan-1969/>

- xv. [modern ruin](#): The modern ruin - the industrial ruin, the defunct image of future leisure (the vacant mall or abandoned cinema), or the specter of Cold War dread-is in fact always, inevitably, a ruin of the future. And that future seems, retrospectively, to have taken over the entire

twentieth century: all of its iconic ruins (Battersea Power Station in London, the atom-age archipelago that now stretches across America, the derelict environment of the former Soviet Union) now look like relics of lost futures, whether utopian or dystopian. For how long will the century gone by still look like it has some frail purchase on futurism? Modernist architecture, especially, seems reluctant to cede its franchise on the future: there is still a thrill of things to come to be felt among the ruins of the early part of the century, as if confirming the statement of Vladimir Nabokov's that Robert Smithson was fond of quoting: "*The future is but the obsolete in reverse*".

**Dillon, Brian** (2006), *Fragments from a History of Ruin*, Cabinet Magazine, Issue 20, Ruins Winter 2005/06, **Brian Dillon** is UK editor for *Cabinet*

<http://www.cabinetmagazine.org/issues/20/dillon.php>

xvi. **locus:** Με αυτόν τον όρο ο Aldo Rossi αναφέρεται στη μοναδική και οικουμενική σχέση που υπάρχει ανάμεσα σε ένα συγκεκριμένο τόπο και στις κατασκευές που υπάρχουν σε αυτόν.  
**Rossi, Aldo**, (1991), *Η Αρχιτεκτονική της πόλης*, μτφ: Βασιλική Πετρίδου, Θεσσαλονίκη, Εκδόσεις University Studio Press. σελ.145.

xvii. **pastiche:** μεταμοντέρνα τεχνική συγγραφής που συνδυάζει πολλές παλαιότερες φόρμες σε μια καινούρια.  
«Η πρακτική του μεταμοντέρνου δεν ορίζεται σε σχέση με ένα δεδομένο μέσο... αλλά μάλλον σε σχέση με τις λογικές λειτουργίες πάνω σ' ένα σύνολο πολιτισμικών όρων... όπου κάθε μέσο μπορεί να χρησιμοποιηθεί».  
**Krauss, Rosalind**, (1979) *Sculpture in the Expanded Field* στο *H. Foster*, ed. Postmodern Culture, London, Pluto Press, 1985, σελ.41.

xviii. **Tolman Ben:** Through drawings and sculpture, Ben Tolman explores the relationship between people and their constructed environment and to each other within that environment. Human behavior and daily patterns – particularly along social, economic and public/private lines – are examined through detailed depictions of commonplace rituals. In taking a step back from this intimate lens onto individual subjects and small networks, the viewer becomes immersed in a wider view of the extraordinary systems that shape our society.

<http://www.culturaldc.org/events/2015/01/ben-tolman-civilized/>

<http://socks-studio.com/2015/03/08/civilization-and-its-discontents-according-to-ben-tolman/>

- xix. [Wexler Allan](#): He works as an investigator using series, permutations and chance rather than searching for definitive solutions. He makes buildings, furniture, vessels and utensils as backdrops and props for everyday, ordinary human activity. The works isolate, elevate, and monumentalize our daily rituals: dining, sleeping, and bathing. And they, in turn, become mechanisms that activate ritual, ceremony and movement, turning these ordinary activities into theater. Allan Wexler and Ellen Wexler are a collaborative team involved in projects that are interdisciplinary. They have included architecture, public and private art commissions and museum education environments. It is by dissolving the boundaries between the fine arts and the applied arts, between furniture design, architecture and theatrical performance, between sculpture and interactive exhibition design and between the practice and the research of architecture, that new ideas and innovation flourishes. Wexler's work stands as a paradigm for a practice of making, which is beyond either art or architecture. Wexler experiments on and in the real world. He pulls apart the structures of our everyday life, plays with the materials out of which we construct our surroundings and our implements, and opens up new spaces within a world we thought we had defined.

<http://www.allanwexlerstudio.com/biography>





