

ΔΙΠΛΩΜΑΤΙΚΗ ΕΡΓΑΣΙΑ

**“Χώρος φιλοξενίας
στον παραδοσιακό οικισμό Μαρουλάς”**

Επιβλέποντες καθηγητές:
Θ. Καναρέλης
Δ. Φιλιππιτζής
Φοιτήτρια:
Κωνσταντίνα Παγκάλου

ΠΑΝΕΠΙΣΤΗΜΙΟ ΘΕΣΣΑΛΙΑΣ
ΤΜΗΜΑ ΑΡΧΙΤΕΚΤΟΝΩΝ ΜΗΧΑΝΙΚΩΝ



ΠΕΡΙΛΗΨΗ

Θέμα της παρούσας διπλωματικής εργασίας ήταν ο σχεδιασμός ενός χώρου φιλοξενίας για ομάδες εργασίας, όπως για παράδειγμα ομάδες φοιτητών ή εθελοντών. Το οικόπεδο εργασίας βρίσκεται σε έναν παραδοσιακό οικισμό της Κρήτης, το χωριό Μαρουλάς Ρεθύμνου.

Ο Μαρουλάς αποτελεί έναν οικισμό χαρακτηριστικό παράδειγμα κρητικού παραδοσιακού χωριού, έχει ευανάγνωστα στοιχεία της κρητικής παραδοσιακής αρχιτεκτονικής και στα κτίρια του αποτυπώνεται η ιστορία του αλλά και οι επιρροές που δέχτηκε από τους πολιτισμούς των κατακτητών του νησιού, προσαρμοσμένες στην τοπική παράδοση.

Αρχικά μελετήθηκε η λαϊκή παραδοσιακή αρχιτεκτονική και τα επιμέρους στοιχεία που τη διαμορφώνουν. Αναγνωρίστηκαν οι επιρροές που δέχτηκε και οι τυπολογίες των κρητικών λαϊκών σπιτιών. Έγινε μια έρευνα για τα υλικά που χρησιμοποιούσαν, τον τρόπο που τα προμηθεύονταν αλλά και τον τρόπο χτισίματος των κατοικιών.

Στη συνέχεια έγινε μια έρευνα σχετικά με τον οικισμό. Ποια είναι η ιστορία του, τα γεωγραφικά του και μορφολογικά χαρακτηριστικά και ποια είναι τα ιδιαίτερα στοιχεία που συνθέτουν τον χαρακτήρα του.

Σκοπός αυτής της εργασίας ήταν ο σεβασμός στο φυσικό τοπίο και στην ιστορία του οικισμού ώστε η πρόταση να εντάσσεται ομαλά μέσα σε αυτόν. Αυτό βέβαια δε σήμαινε απλά την αντιγραφή των παραδοσιακών μεθόδων και τεχνικών αλλά την επιλογή των στοιχείων της λαϊκής αρχιτεκτονικής που θεωρήθηκαν ενδιαφέροντα ώστε να ενταχθούν στο νέο κτίσμα, μέσω νέων σχεδιαστικών προτάσεων. Τα στοιχεία που αντλήθηκαν από την παραδοσιακή αρχιτεκτονική ήταν η λιτότητα της κατασκευής, η καθαρότητα των όγκων, η ανταπόκριση της κάτοψης στη λειτουργικότητα των χώρων. Όγκοι που τοποθετούνται με τέτοιο τρόπο ώστε να δημιουργούνται ενδιαφέροντα επίπεδα και νέοι χρήσιμοι χώροι.

Με γνώμονα τα παραπάνω χαρακτηριστικά σχεδιάστηκαν ιδιωτικές μονάδες φιλοξενίας που εξυπηρετούν τις ανάγκες των επισκεπτών σε συνδυασμό με κοινόχρηστους χώρους για τις συναντήσεις τους. Σημαντικό ρόλο επίσης κατά το σχεδιασμό έπαιξε η έννοια της αυλής.

Τα υλικά που επιλέχθηκαν είναι τοπικά, δηλαδή πέτρα και ξύλο. Ο σκελετός του κτιρίου είναι από μπετό.

Γενικά, αυτός ο χώρος φιλοξενίας σχεδιάστηκε με στόχο την ομαλή ένταξή του στον οικισμό, και το σεβασμό στην ιστορία των αρχικών παραδοσιακών κτιρίων και του οικισμού, επιδιώκοντας τη σύνδεσή του με το παρελθόν.



ABSTRACT

The theme of this thesis was to design a space for hosting workshops, groups such as students or volunteers. . The plot is situated in the traditional village Maroulas, in Rethymno, Crete.

The settlement of Maroulas is a typical example of a traditional Cretan village and is clearly an evidence of the traditional Cretan architecture. Buildings reflect the history and the influences accepted by cultures of the conquerors of the island, adapted to local tradition.

Initially, the traditional folk architecture and the components that shape it were studied, as well as the influences received, and typologies of Cretan folk house were recognised. There was an investigation of the materials used, the way that the materials were supplied, as also the way that they were building the houses. Then, there was an investigation into the settlement, about the history, the geographical and morphological characteristics and what are the specific elements of it's character.

The purpose of this study was to respect the natural landscape and history of the settlement, to make the proposal fit well in it. This does not mean simply copying the traditional methods and techniques, but the selection of elements of folk architecture that were interesting, to join the new building, through new design proposals. The data was drawn from the traditional architecture, was the simplicity of construction, the purity of the tumor, the response of the floor plan on the functionality of the spaces. Tumors are placed in such a way as to create interesting new levels and useful sites.

In light of these features were designed private units accommodating the needs of visitors along with common areas for their congregations. The meaning of the courtyard in designing was very important also.

The materials selected are local, ie stone and wood. The skeleton of the building is made of concrete.

Generally, the target of this guesthouse is designed to join smoothly the settlement, and respect the history of the original and traditional buildings of the village, seeking to link with the past.



Μαρουλάς Ρεθύμνου

ΕΙΣΑΓΩΓΗ

Αντικείμενο της παρούσας διπλωματικής ήταν ο σχεδιασμός ενός χώρου φιλοξενίας στον παραδοσιακό οικισμό Μαρουλάς, στο Ρέθυμνο Κρήτης. Ο χώρος αυτός δεν απευθύνεται σε άτομα που επισκέπτονται το τόπο για αναψυχή, αλλά κυρίως σε ομάδες εργασίας, που επισκέπτονται την Κρήτη στα πλαίσια εκπαιδευτικών εκδρομών, όπως φοιτητές, ή άτομα που ανήκουν σε ομάδες εθελοντικής εργασίας.

Ο λόγος που επιλέχθηκε το συγκεκριμένο οικόπεδο ήταν η σημασία του οικισμού, αφού ως παλιός οικισμός διατηρεί το αρχιτεκτονικό χρώμα που αντιπροσωπεύει τις τάσεις που δημιουργήθηκαν στην Κρήτη από την Βενετοκρατία. Στο χωριό αυτό υπάρχουν ευανάγνωστα στοιχεία από όλες τις περιόδους κυριαρχίας του νησιού και προσφέρει ένα σημαντικό δείγμα του εύρους των στοιχείων της παραδοσιακής αρχιτεκτονικής του τόπου. Ο Μαρουλάς είναι χτισμένος στην πλαγιά λόφου αλλά βρίσκεται σε άμεση οπτική επαφή με τη θάλασσα και το φυσικό τοπίο.

Πριν την πρώτη σχεδιαστική απόπειρα θεώρηθηκε αναγκαία η έρευνα γύρω από την παραδοσιακή αρχιτεκτονική της Κρήτης, αλλά και για τον ίδιο τον οικισμό. Ποιες είναι οι συνθήκες κάτω από τις οποίες διαμορφώθηκαν, ποια τα βασικά τους στοιχεία, ποιές οι βασικές τυπολογίες καθώς και ποια υλικά χρησιμοποιούνταν.

ΚΡΗΤΙΚΗ ΠΑΡΑΔΟΣΙΑΚΗ ΑΡΧΙΤΕΚΤΟΝΙΚΗ

Οι επιρροές που δέχτηκε η Κρήτη λόγω της γεωγραφικής της θέσης από τον Μινωικό, Βυζαντινό, Ενετικό και Οθωμανικό πολιτισμό σε συνύπαρξη με την κρητική λαϊκή αρχιτεκτονική δημιούργησαν ένα μοναδικό τρισδιάστατο μωσαϊκό τέχνης, δηλαδή την κτιριακή δομή των κρητικών οικισμών.

Ιστορία

Την ιστορία της Κρήτης χαρακτηρίζει μία τριμερής διάκριση που κάνει εμφανή την πολιτιστική αλληλοδιαδοχή του τόπου.

Σχηματικά: 1η περίοδος: Αρχαιότητα-> Βυζάντιο
2η περίοδος: Βυζάντιο->Ενετοκρατία
3η περίοδος: Ενετοκρατία->Τουρκοκρατία

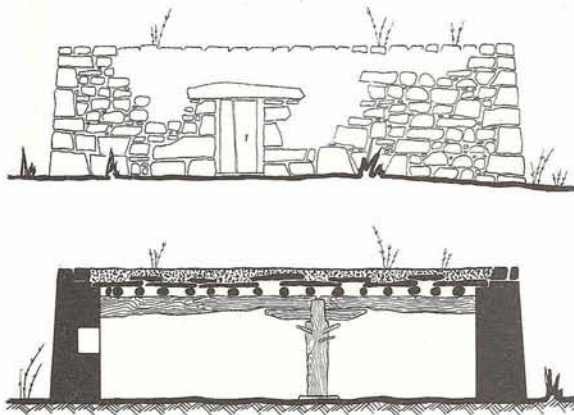

Ο τύπος σπιτιού από τη νεολιθική εποχή που επιβιώνει μέχρι σήμερα.

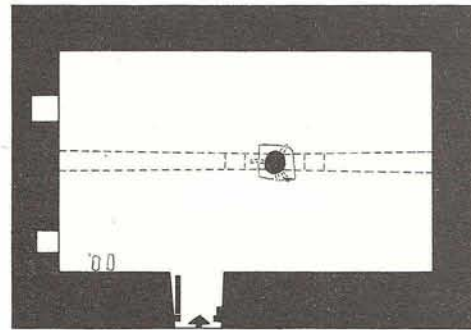

Ιστορία

Α. Αρχαιότητα έως Βυζάντιο.

Ο τύπος σπιτιού από τη νεολιθική εποχή είναι ο χαρακτηριστικός τύπος σπιτιού που επιβιώνει μέχρι και σήμερα. (εικόνα)

Κατά τη διάρκεια του Μινωικού πολιτισμού βασικό στοιχείο στην αρχιτεκτονική των μεγάλων ανακτόρων αποτελεί η μεγάλη ορθογώνια αυλή.

Μετά την κατάληψη του νησιού από τους Αχαιούς μεγάλη σημασία δίνεται στα κατώφλια και στους παραστάδες που κατασκευάζονται από λαξευμένους ογκόλιθους. Για να διοχετεύεται ο καπνός από τους φούρνους και το τζάκι χρησιμοποιούν σπασμένα πιθάρια. Αυτός ο τύπος σπιτιού αποτελεί τη βάση στη διαμόρφωση της σημερινής λαϊκής αρχιτεκτονικής.

Β. Βενετοκρατία (1204-1669)

Η έλευση των Βενετών είχε ως επακόλουθο την ανάπτυξη του εμπορίου και της ναυτιλίας με την παράλληλη άνοδο της αστικής τάξης και την ανοικοδόμηση του ζωτικού της χώρου, όπως λότζιες, φρούρια, λιμάνια, υδραγωγεία και άλλα μνημεία.

Γ. Τουρκοκρατία (1669-1898)

Κατά την Τουρκοκρατία το νησί υποφέρει από καταστροφές και εγκατάλειψη. Κατά την Αιγυπτιακή κυριαρχία (1830-1841) γίνονται αρκετά δημόσια έργα.

Το μεράκι δημιουργίας των κατοίκων δημιούργησε τη σημαντικότερη προϋπόθεση για τη διατήρηση των αρχαιότατων οικισμών του νησιού παρά τις φυσικές και κοινωνικοπολιτικές αντιξοότητες. Το πλέγμα των οικισμών της Βενετοκρατίας έχει διατηρηθεί μέχρι σήμερα χωρίς μεγάλες αλλαγές. Οι Τούρκοι δεν έχτισαν νέους οικισμούς, άλλαξαν απλά τα ονόματα κάποιων ήδη υπαρχόντων.





Πολεοδομία

Πόλεις: Τα όρια των πόλεων παραμένουν σε μεγάλο ποσοστό όμοια με τα όρια των Βενετσιάνικων “castelli” (κάστρα). Σήμερα, οι τρεις μεγάλες τάξεις του βόρειου άξονα του νησιού έχουν διατηρήσει την οικιστική και αρχιτεκτονική εξέλιξη ενώ η πολεοδομική τους μορφή απηχεί σε έντονο ρυθμό βενετσιάνικα πρότυπα.

Στην διαμόρφωση των πόλεων σημαντικό στοιχείο είναι ότι ραχοκοκαλιά είναι ένας κεντρικός δρόμος από τη θάλασσα προς το εσωτερικό. Οι παλαιοί πυρήνες αναπτύσσονται αυθόρμητα, χωρίς κάποιο ιδιαίτερο σχεδιασμό και η διάταξή τους έχει αμυντικό χαρακτήρα. Χώροι ιδιωτικών σπιτιών τοποθετούνται πάνω σε οικοδομικά τετράγωνα που είναι μικρά με ακανόνιστο σχήμα και ανάμεσά τους παρεμβάλλονται δρομάκια στενά και πολύπλοκα, καμπυλωτής διάταξης. Αυτά τα χαρακτηριστικά διακρίνονται μέχρι και σήμερα, δίνοντας μία ιδιαίτερη γοητεία και εξαιρετικό πολεοδομικό ενδιαφέρον, κυρίως στο Ρέθυμνο και στα Χανιά. Τα μεγάλα έργα –παλάτια, δημόσια κτίσματα, πλατείες, βρύσες, εκκλησίες- έδιναν στις πόλεις αυτές έναν εντυπωσιακό χαρακτήρα. Σήμερα διατηρούνται σε αυτές τις γειτονιές από την εποχή της Βενετοκρατίας που αποτελούν τα λιγοστά δείγματα βενετσιάνικης αρχιτεκτονικής κατοικιών που σώζονται σε ολόκληρη την Ελλάδα.

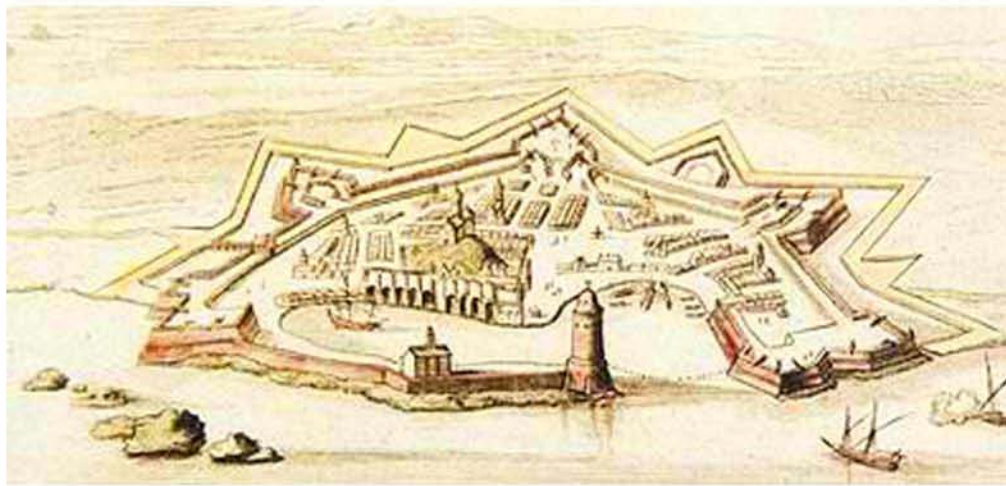

Γκραβούρες των βενετοκρατούμενων πόλεων της Κρήτης (Ρέθυμνο, Χανιά)

Χωριά: Φυσικοί παράγοντες, κυρίως όμως λόγοι προστασίας από εχθρικές επιδρομές, συνετέλεσαν ώστε τα περισσότερα χωριά της Κρήτης να χτιστούν αρχικά σε ορεινές και ημιορεινές περιοχές. Χαρακτηριστικό των συνθηκών της ζωής που επικρατούσαν και άμεσα συνδεδεμένο με τη δόμηση των παλαιότερων κρητικών οικισμών, είναι το μαρτυρούμενο σύστημα εσωτερικής επικοινωνίας του ενός σπιτιού με το άλλο, με κρυφές πόρτες, που εξασφάλιζαν τη διαφυγή στην ύπαιθρο εκείνων που καταδιώκονταν από τον εχθρό.

Εκτός από τους μόνιμους συνοικισμούς, υπάρχουν διάσπαρτα σε πολλά μέρη του νησιού και τα μετόχια, μικροοικισμοί που κατοικούνται εποχιακά για την καλλιέργεια της γης και τη συγκομιδή των καρπών. Τα μετόχια βρίσκονται άλλοτε πάνω στα βουνά για την καλοκαιρινή διαμονή των βοσκών και των ζώων ή για την καλλιέργεια, ή στις πεδιάδες για την εποχή της σποράς και της συγκομιδής.

Η διάταξη των ορεινών οικισμών είναι αμφιθεατρική, άλλες φορές σε πλαγιά και άλλες στην κορυφή μικρού λόφου, σχηματίζοντας ένα είδος φρουρίου. Η δόμηση είναι κυρίως πυκνή και συνεχής. Στους οικισμούς με πυκνή δόμηση, τα σπίτια πολλές φορές κτίζονται το ένα δίπλα στο άλλο με μεσοτοιχίες, και περιβάλλονται από εφαπτόμενα κτίρια, συνήθως χωρίς αυλή, που αποτελούν τις όψεις στενών λιθόστρωτων δρόμων (καλντεριμιών). Έτσι, συχνά, παρουσιάζονται να αποτελούν ένα ενιαίο κτηριακό συγκρότημα, χωρίς σαφή διάκριση ορίων και επί μέρους ιδιοκτησίας.

Το σχήμα των οικισμών παρακολουθεί το έντονο φυσικό ανάγλυφο του εδάφους και ποικίλλει, άλλοτε γραμμικό με άξονα τον κεντρικό δρόμο που συγκεντρώνει το εμπόριο, τα καφενεία, την πλατεία, άλλοτε κυκλικό με κέντρο την πλατεία με την εκκλησία και τα καφενεία και άλλοτε πέταλο.

Το σχήμα των οικισμών με συνεχή δόμηση είναι σαφές και τα όρια του οικισμού καθορίζονται από τα φυσικά εμπόδια. Οι δρόμοι είναι στενοί, 0,80-2,50 μ. πλάτος, παράλληλοι ή κάθετοι στις καμπύλες και σε πυκνό πλέγμα στους οικισμούς με συνεχή δόμηση, δημιουργώντας οικοδομικά τετράγωνα πυκνά και ακανόνιστα. Η διάταξη των δρόμων και των σπιτιών δημιουργεί πολλά αδιέξοδα που χρησιμοποιούνται σαν αυλές.

Οι επιφάνειες των όψεων έχουν μικρό μήκος, 4-5 σπίτια που βρίσκονται σε διαφορετικά επίπεδα. Ποικιλία συναντάμε και στα ύψη των σπιτιών, είτε καλύπτονται από δώματα είτε από στέγες. Τα κρητικά χωριά δένουν με το περιβάλλον τους αρμονικά και αξιοποιούν σημαντικά στοιχεία στην πολεοδομική τους σύνθεση.

Διαμόρφωση της Παραδοσιακής Αρχιτεκτονικής της Κρήτης – Επιρροές από την Κρητική Αναγέννηση

Από τους πρώτους κιόλας χρόνους της Βενετσιάνικης κυριαρχίας άρχισε να αναπτύσσεται στην Κρήτη μία έντονη οικοδομική δραστηριότητα που οφείλεται στα οχυρωματικά αμυντικά έργα, στον εξωραϊσμό των πόλεων και στην δραστηριότητα των Βενετών και Κρητών φεουδαρχών.

Η ανάγκη για την προστασία της τόσο πολύτιμης κτήσης κάνει τη Βενετία να κατασκευάζει πολλά στρατιωτικά έργα, σε όλη τη διάρκεια των τεσσάρων αιώνων της κυριαρχίας της. Αυτά είναι κυρίως οχυρώσεις πόλεων, φρούρια(καστέλια), στρατώνες, αποθήκες, νεώρια, λιμάνια κ.τ.λ. Οι παλιές βυζαντινές και γενοβέζικες οχυρώσεις επισκευάζονται και επεκτείνονται.

Η λαϊκή αρχιτεκτονική εκείνης της εποχής και η εξέλιξη της επηρεάστηκε σημαντικά από στοιχεία των οχυρωματικών και άλλων έργων εκείνης της περιόδου, όπως από το μέγεθος τους, τον μεγάλο αριθμό τους, τον τρόπο κατασκευής τους. Στα έργα αυτά, όπως και σε όλα τα δημόσια έργα, χρησιμοποιούνται ντόπιοι μαστόροι, που, καθώς ήταν υπεύθυνοι και για την κατασκευή ιδιωτικών κατοικιών και έργων σε ολόκληρο το νησί, μετέφεραν σε αυτά στοιχεία είτε τεχνικά είτε μορφολογικά των οχυρωματικών έργων. Χαρακτηριστικό τέτοιο στοιχείο είναι η ενίσχυση της κάτω γωνίας των κτιρίων, με διαπλάτυνση της βάσης και διαμόρφωση των πλευρών με μία λοξή («σκαρπωτή») λιθοδομή από λαξευτή πέτρα. Είναι η γνωστή καντονάδα, στοιχείο που συνεχίζει να υπάρχει στη λαϊκή αρχιτεκτονική της Κρήτης μέχρι τις αρχές του 20ου αιώνα. Η χρησιμοποίηση της καντονάδας γίνεται όχι μόνο για λόγους μορφολογικούς, αλλά πιθανότατα για καλύτερη θεμελίωση και εξασφάλιση μεγαλύτερης αντισεισμικότητας στο κτίριο.

Η αναγεννησιακή αρχιτεκτονική είτε με τα οχυρωματικά έργα ή με τα δημόσια κτίρια, επηρεάζει την αρχιτεκτονική των κατοικιών στην Κρήτη.

Στα μοναστήρια και στα δημόσια έργα παρατηρούνται καθαρά πολλές επιρροές της αναγεννησιακής αρχιτεκτονικής. Με λιγότερη καθαρότητα παρατηρούνται ακόμα και στην αρχιτεκτονική των κατοικιών των φεουδαρχών και των αστών. Τα αναγεννησιακά στοιχεία συναντώνται κυρίως στη διαμόρφωση των όψεων και είναι συνήθως η τοξωτή πόρτα με παραστάδες και διακοσμήσεις.

Το πιο ενδιαφέρον στοιχείο που εμφανίζεται σε όλα τα αναγεννησιακά κτίσματα της Κρήτης είναι το δώμα, δηλαδή η επίπεδη στέγη στην οποία μπορεί κανείς να περπατήσει και είναι έτσι διαμορφωμένη ώστε να μαζεύει το νερό της βροχής σε στέρνες για τις ανάγκες όλου του χρόνου.

Η προσαρμογή της αναγεννησιακής αρχιτεκτονικής στις τοπικές συνθήκες και η διατήρηση παραδοσιακών στοιχείων, είχαν σαν αποτέλεσμα τη δημιουργία μιας ντόπιας κρητικής αναγεννησιακής αρχιτεκτονικής.

Οι ιδιωτικές κατοικίες της βενετοκρατούμενης Κρήτης είναι κτίσματα με ιδιαίτερη σημασία, καθώς είναι από τα λίγα παραδείγματα που σώζονται σε όλον τον ελληνικό χώρο. Είναι αντιπροσωπευτικά για το πως προσαρμόστηκαν τα στοιχεία της αναγεννησιακής αρχιτεκτονικής της Δύσης στις τοπικές συνθήκες και πηγή πληροφόρησης για τα στοιχεία που επηρέασαν την εξέλιξη της αστικής αλλά και αγροτικής κατοικίας στο νησί.

Ένα αρκετά μεγάλο δείγμα των αστικών κατοικιών της τελευταίας φάσης της Βενετοκρατίας σώζεται κυρίως στα Χανιά και στο Ρέθυμνο.

Στην υπαιθρο δείγματα από εκείνη την περίοδο αποτελούν πολλές κατοικίες- πύργοι και εξοχικές βίλες των Βενετών φεουδαρχών, καθώς και στοιχεία απλούστερων βενετσιάνικων εξοχικών σπιτιών σε ερείπια.

Σε αρκετούς οικισμούς της Κρήτης συναντάμε πύργους-κατοικίες των Βενετών φεουδαρχών, οι οποίες εξυπηρετούσαν ανάγκες όπως ο έλεγχος των φέουδων και η είσπραξη των φόρων. Σε αυτές τις κατοικίες μπορούμε να αναγνωρίσουμε όλα τα χαρακτηριστικά της φρουριακής αρχιτεκτονικής, όπως είναι η απουσία ανοιγμάτων στο ισόγειο και η «σκαρπωτή» ενισχυμένη βάση, η καντονάδα, που καταλήγει στο γνωστό κορδόνι των οχυρώσεων.

Ο τύπος αυτών των κατοικιών έχει κάτοψη τετράγωνη, καταλαμβάνει περιορισμένη επιφάνεια. Στο ισόγειο υπάρχουν ένας ή δύο χώροι, ενώ η είσοδος γίνεται συνήθως από τον όροφο, όπου η πρόσβαση γίνεται με εξωτερική πέτρινη σκάλα που συνεχίζεται με μία μικρή ξύλινη ανασυρόμενη. Αυτό γίνεται για προστασία σε περίπτωση εχθρικής επίθεσης. Τα παράθυρα, επίσης για λόγους ασφαλείας, είναι περιορισμένα στα απολύτως αναγκαία και μικρών διαστάσεων και στην ταράτσα υπάρχει ψηλό στηθαίο.

Στην εξέλιξη του ο πύργος-κατοικία αποκτά περισσότερους χώρους γύρω από τον κεντρικό φρουριακό πυρήνα. Το σχήμα του τώρα είναι ένα μακρόστενο ορθογώνιο και έχει περισσότερα χαρακτηριστικά μιας μονιμότερης κατοικίας. Τα βενετσιάνικα στοιχεία που έχουν περισσότερο από όλα διασωθεί είναι κυρίως θυρώματα ή πύλες των κτιριακών βενετσιάνικων συγκροτημάτων. Και οι Τούρκοι και οι μετέπειτα ιδιοκτήτες των κτισμάτων αυτών, παρόλες τις αλλοιώσεις ή καταστροφές του κύριου οικοδομικού συγκροτήματος, διατήρησαν σε σχετικά καλή κατάσταση σχεδόν πάντα τις πύλες αυτές. Οι πορτέλλες (αυλόπορτες), μας δίνουν συχνά πολύτιμες πληροφορίες για την εποχή τους.

Από τα σημαντικότερα βενετσιάνικα κτίσματα της υπαίθρου είναι και τα ελαιοτριβεία, που αρκετά από αυτά σώζουν σήμερα τις εσωτερικές τους καμάρες (θόλους).

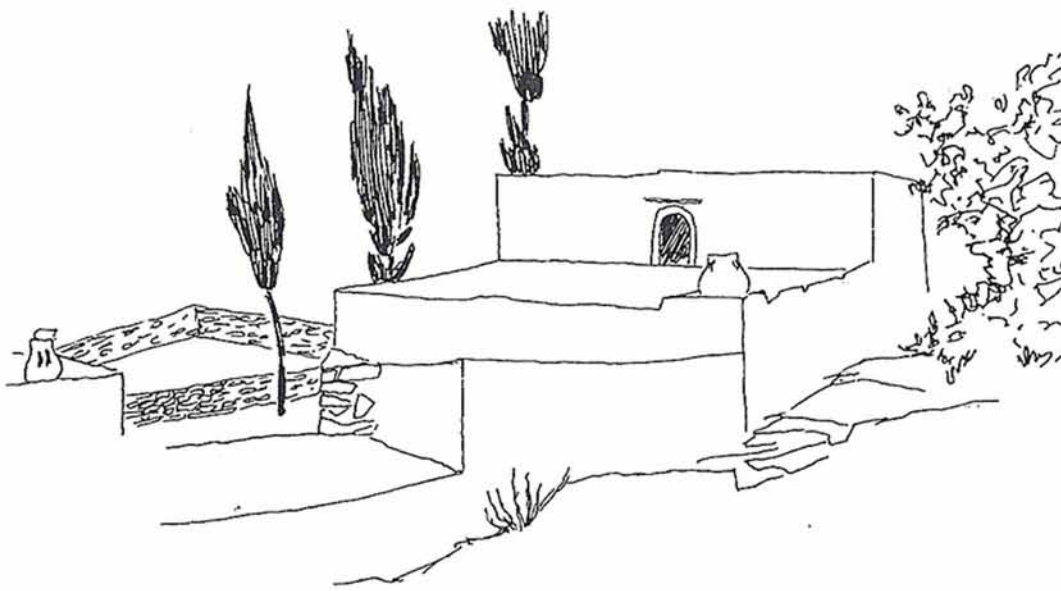

Το κρητικό σπίτι

Ο τύπος του κρητικού λαϊκού σπιτιού της Κρήτης είναι αυτός του πλατυμέτωπου ή στενομέτωπου μονόσπιτου. Αποτελείται από απλούς, κυρίως ορθογωνικούς όγκους, που χαρακτηρίζονται από λιτότητα και τα ανοίγματα περιορίζονται στα απολύτως απαραίτητα, ανάλογα με τη χρήση του εκάστοτε χώρου. Τα υλικά είναι τοπικά (πέτρα, ξύλο, χώμα) και χρησιμοποιούνται χωρίς ή με την ελάχιστη δυνατή επεξεργασία. Η ύλη αντιμετωπίζεται με έναν πρωτόγονο τρόπο, συνεχίζοντας τη μορφή και τον τρόπο κατασκευής του τύπου του προϊστορικού σπιτιού της Κρήτης. Ο χαρακτήρας του είναι ασκητικός, όπως και η ζωή του Κρητικού και είναι άμεσα συνδεδεμένο με το φυσικό του περιβάλλον, και χωρίς μεγάλες αντιθέσεις από αυτό. Η απλότητα της κατασκευής δικαιολογείται από τις δυσκολίες που αντιμετώπιζαν οι κάτοικοι. Οι συνεχείς καταστροφές και επαναστάσεις έκαναν τον Κρητικό να χτίζει το σπίτι του στα ερείπια, πρόχειρα και γρήγορα, δίνοντας του χαρακτήρα καταφύγιου, προσωρινής κατοικίας.

Τύποι Κατοικιών

α. Θολιαστό σπίτι

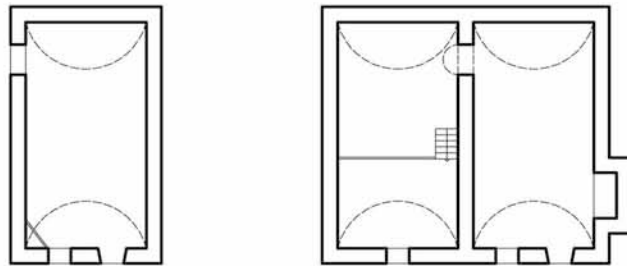

Πρόκειται για πρόχειρες κατοικίες βοσκών και βρίσκονται κυρίως στον Ψηλορείτη, στα Σφακιά αλλά και σε άλλες περιοχές. Ονομάζονται κούμοι και οι κάτοικοι επιλέγουν αυτή τη λύση λόγω της έλλειψης ξυλείας. Στον Ψηλορείτη τα μητάτα κτίζονται με σχιστόπλακες από την περιοχή.

β. Σπίτι με δώμα

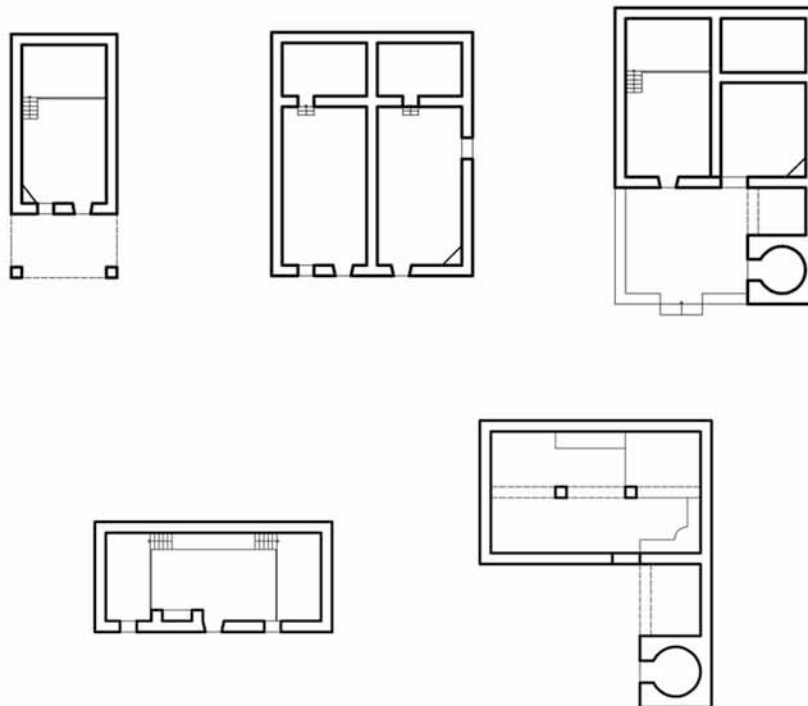

Η αρχική δομή του λαϊκού σπιτιού της Κρήτης ανήκει στον τύπο του δωματοσκέπαστου μονόχωρου, πλατυμέτρωπου ή στενομέτρωπου σπιτιού. Πρόκειται για ένα σπίτι ορθογωνικής κάτοψης που χαρακτηρίζεται από λιτότητα και καλύπτει όλες τις ανάγκες της καθημερινής ζωής (μαγειρέμα, ύπνο, φύλαξη τροφίμων και ζώων). Οι αναλογίες του σπιτιού καθορίζονται από τις κατασκευαστικές δυνατότητες των υλικών, κυρίως από τα μήκη των ξύλων που θα συνθέσουν το δώμα (2.5-3.5 μέτρα) και τις διαστάσεις του διαθέσιμου χώρου που προορίζεται για κτίσιμο. Συνήθως το μήκος των κατοικιών βρίσκεται σε αναλογία 1/2 ή 1/3, δηλαδή είναι από 7 έως 12 μέτρα. Έτσι, ο ιδιοκτήτης έχει στη διάθεση του 25- 35 τ.μ. για να οργανώσει τις λειτουργίες τις κατοικίας.

Όταν απαιτείται μεγαλύτερο πλάτος ή μήκος για να αυξηθεί η ωφέλιμη επιφάνεια του σπιτιού, προκειμένου να αντιμετωπιστεί ο λυγισμός που δημιουργούν τα φορτία του χώματος στο δώμα, που, λόγω συντήρησης κάθε χρόνο, αποκτά σημαντικό πάχος, αλλά και το φορτίο του χιονιού και να ανακουφιστούν οι πλαϊνοί τοίχοι, η στήριξη του δώματος ενισχύεται από ένα ξύλινο μεσοδόκι. Το μεσοδόκι στηρίζεται σε ένα ή δύο ξύλινους στύλους (κέντης ή λυρατζής ή μποντέλλο ή σάτης) και έχει τις ρίζες του στην μινωική εποχή. Αργότερα, το μεσοδόκι αντικαθίσταται από ένα λίθινο ημικυκλικό τόξο, την καμάρα. Τα καμαρόσπιτα υπάρχουν σε όλη τη Κρήτη και είναι ο πιο διαδεδομένος τύπος σπιτιού.

Η καμάρα μεγιστοποιεί όχι μόνο τις διαστάσεις της κάτοψης αλλά και το ύψος του σπιτιού, επιτρέποντας την προσθήκη νέων χώρων.

Τα καμαρόσπιτα είναι στενομέτρωπα ή πλατυμέτρωπα. Οι αναλογίες του ορθογωνίου της κάτοψης είναι 1/2 και το εμβαδόν του σπιτιού περίπου 30- 50 τετραγωνικά μέτρα.

Τυπολογίες κατοικιών α) Θολιαστού σπιτιού
β) σπιτιού με δώμα στενομέτρωπου ή πλατυμέτρωπου

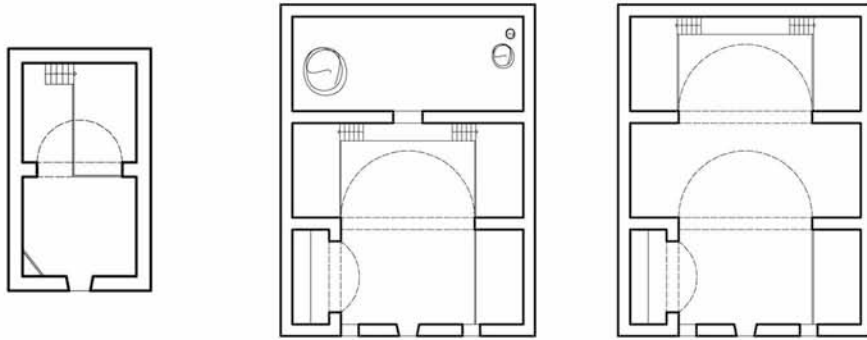

γ. Σπίτι με στέγη

Σε αρκετές περιοχές, η στέγη με κεραμίδια έχει αντικαταστήσει το δώμα. Αυτό συνέβη επειδή το δώμα χρειαζόταν συνεχώς επισκευή και δημιουργούνταν προβλήματα με την πάροδο του χρόνου. Στη σύγχρονη εποχή το δώμα αντικαθιστάται από πλάκες οπλισμένου σκυροδέματος.

Οι στέγες των σπιτιών είναι μονόρριχτες ή δίρριχτες. Τετράρριχτες στέγες συναντάμε μόνο στα νεοκλασικά σπίτια και στα σπίτια με σαχνισί στις αστικές περιοχές.

Τα αγροτικά σπίτια με στέγη συνήθως αποτελούνται από δύο ορόφους. Στην απλούστερη μορφή του το ισόγειο φιλοξενεί το πόρτεγο, ενώ στον όροφο είναι ο οντάς όπου γίνεται ο ύπνος. Η μετάβαση στον οντά γίνεται με ξύλινη σκάλα που κλείνει με καταπακτή ώστε ο χώρος να απομονώνεται. Συχνά η μετάβαση στον όροφο γίνεται και με εξωτερική σκάλα από πέτρα, κυρίως όταν υπάρχει αυλή. Επομένως τα σπίτια με στέγη ανήκουν στους τύπους πλατυμέτωπο ή στενομέτωπο, με κάτοψη σχήματος ορθογώνιου ή Γ.

Η αυλή απομονώνεται από τους δημόσιους χώρους με ψηλούς μαντρότοιχους και η εξωτερική πόρτα είναι συνήθως τονισμένη τοξωτή

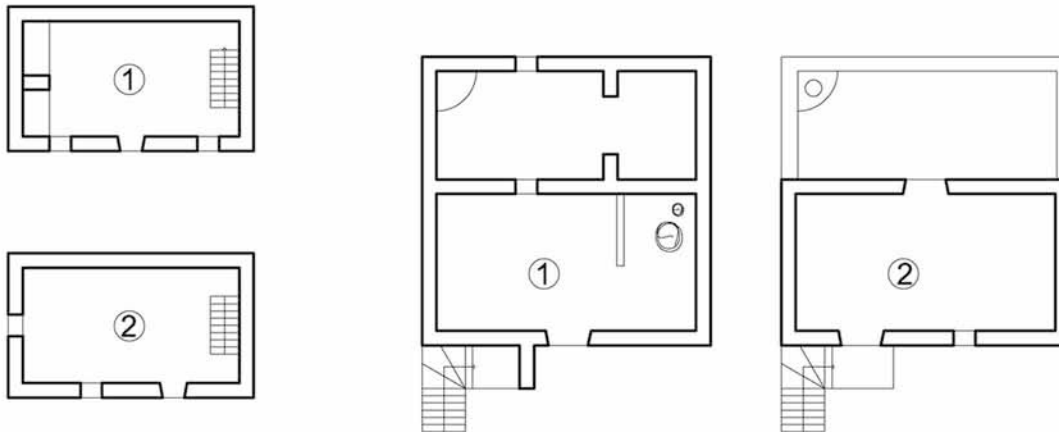

Τυπολογίες κατοικιών
 α) Καμαρόσπιτου πλατυμέτωπου ή στενομέτωπου
 β) σπιτιού με στέγη



Παλιό λατομείο



Λιθοδομές παλαιών κτισμάτων



ΚΑΤΑΣΚΕΥΗ

α. Τοίχοι

Οι τοίχοι του κρητικού σπιτιού είναι πέτρινοι. Τα ανοίγματα διαμορφώνονται κατά τη διάρκεια της κατασκευής της λιθοδομής. Κατά τη διαμόρφωση τους τα στοιχεία που λαμβάνονται υπόψη είναι η διευκόλυνση των λειτουργιών των ξύλινων ανοιγόμενων τμημάτων, είτε των πορτών είτε των παντζουριών, και η στήριξη των φορτίων του τοίχου. Η μελλοντική χρήση των χώρων καθορίζει το μέγεθος και το σχήμα των ανοιγμάτων.

Τρόπος απόκτησης της πρώτης ύλης

Κάθε χώρος από όπου έβγαζαν τις πέτρες ονομαζόταν πετροκοπιό, το γνωστό νταμάρι. Στην Κρήτη υπάρχουν παντού κοιτάσματα ασβεστολιθικού πωρόλιθου, χρώματος λευκού έως ελαφρά ώχρα, σχετικά μαλακού και εύκολου στην εξόρυξη και την επεξεργασία. Τα είδη της πέτρας που παράγονται είναι η αλφόπετρα και ο πωρόλιθος. Όλες οι οικοδομές κτίζονται με αυτό το υλικό. Ακολουθούν φωτογραφίες από επίσκεψη που έγινε σε λατομείο, προκειμένου να διερευνηθεί ο σύγχρονος τρόπος εξόρυξης και επεξεργασίας της πέτρας. (σελίδα 12)

Θεμελίωση

Μετά τη συγκέντρωση των υλικών σειρά στη διαδικασία της οικοδόμησης είχε η θεμελίωση. Όμως, πριν, προσδιόριζαν ακριβώς τη θέση που θα είχε η οικοδομή, σύμφωνα με την τοπική αρχιτεκτονική και τη θέση του οικοπέδου.

Μόλις αποφάσιζαν τη θέση της οικοδομής, οι εργάτες άρχιζαν το σκάψιμο για τα θεμέλια. Το πλάτος τους έφτανε το ένα μέτρο και το βάθος το ένα με ενάμιση μέτρο. Αυτό ίσχυε για το συνηθισμένο και ομοιόμορφο έδαφος. Όταν το έδαφος ήταν σκληρό το βάθος των θεμελίων γινόταν μικρότερο.

Οι τοίχοι των παραδοσιακών οικιών έχουν πάχος 50 εκατοστών και κτίζονται συγχρόνως από δύο κτίστες, ένας από κάθε πλευρά του τοίχου. Για λόγους οικονομίας το συνθετικό υλικό είναι από λάσπη χρώματος, κοκκινόχωμα και όχι από ασβέστη και άμμο.

Το χτίσιμο συνεχιζόταν σε κάποια στάδια με τη χρήση σκαλωσιάς. Οι σκαλωσιές αποτελούνταν από οριζόντια ξύλα και πατούσαν σε άλλα, αντίθετης διάταξης μεταξύ τους. Τα δεύτερα στηρίζονταν κατά διαστήματα στις προβλεπόμενες σκαλοθυρίδες, τρύπες δηλαδή που άφηναν οι ίδιοι οι κτίστες σε ακανόνιστο μέγεθος (περίπου 30 επί 30 εκατοστά). Αυτές οι τρύπες έκλειναν αργότερα από την εσωτερική πλευρά, ενώ εξωτερικά παρέμεναν ανοιχτές. Όταν έφτανε το χτίσιμο στο τέλος του, άφηναν τις μεσοδοκές, τις θέσεις δηλαδή όπου θα έμπαιναν τα μεσοδόκια.

Οι επιφάνειες που φτιάχνονταν δεν ήταν ομαλές και προσεγγμένες γιατί δεν τους ενδιέφερε η τεχνική αρτιότητα. Δεν ενδιαφέρονταν για την αισθητική απόδοση-αξιοποιούσαν ακόμα και βράχους που ενδεχομένως έβρισκαν στα θεμέλια, περιλαμβάνοντάς τους στην δόμηση.

Όταν τελειώσει η κατασκευή, σοβατίζονται οι εσωτερικοί τοίχοι με ένα πρώτο χέρι από ασβέστη, χοντρή άμμο και ψιλοκομμένο άχυρο και ένα δεύτερο χέρι από λεπτή άμμο και ασβέστη. Έως την Τουρκοκρατία όλες οι οικίες ήταν σοβατισμένες εξωτερικά. Με την οικονομική εξαθλίωση το εξωτερικό σοβάτισμα περιορίστηκε στο αρμολόγημα γύρω από κάθε πέτρα.



Σύγχρονο λατομείο στην περιοχή Αλφάς Γεροποτάμου, μορφή της πέτρας μετά την εξόρυξη και “ρετάλια” μετά την εξόρυξη και με το πέρασμα του χρόνου



Διάφορα μηχανήματα επεξεργασίας της πέτρας (κόψιμο και γυάλισμα) και χειροκίνητα εργαλεία επεξεργασίας επιφανειών.

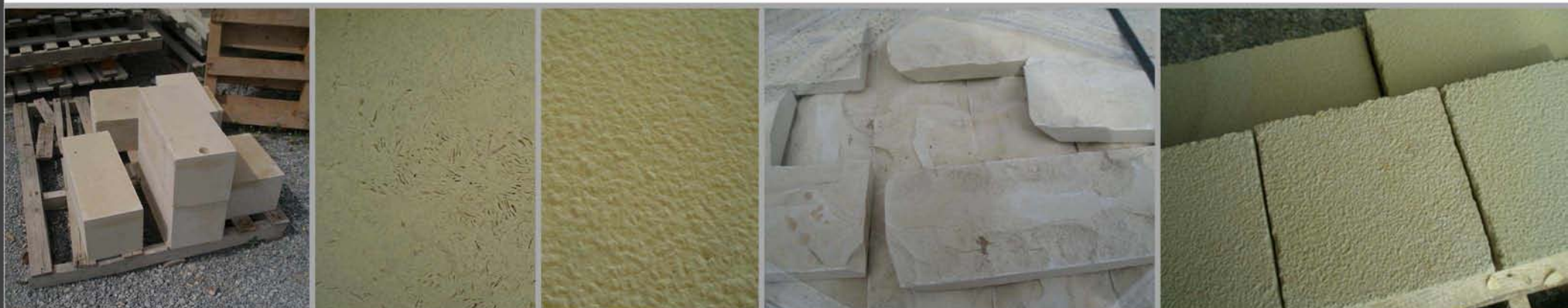

Διάφορες μορφές πέτρας μετά την επεξεργασία (αλφόπετρα, γυαλισμένος πωρόλιθος, σαγρέ αλφόπετρα, στραπιτσαρισμένη αλφόπετρα)

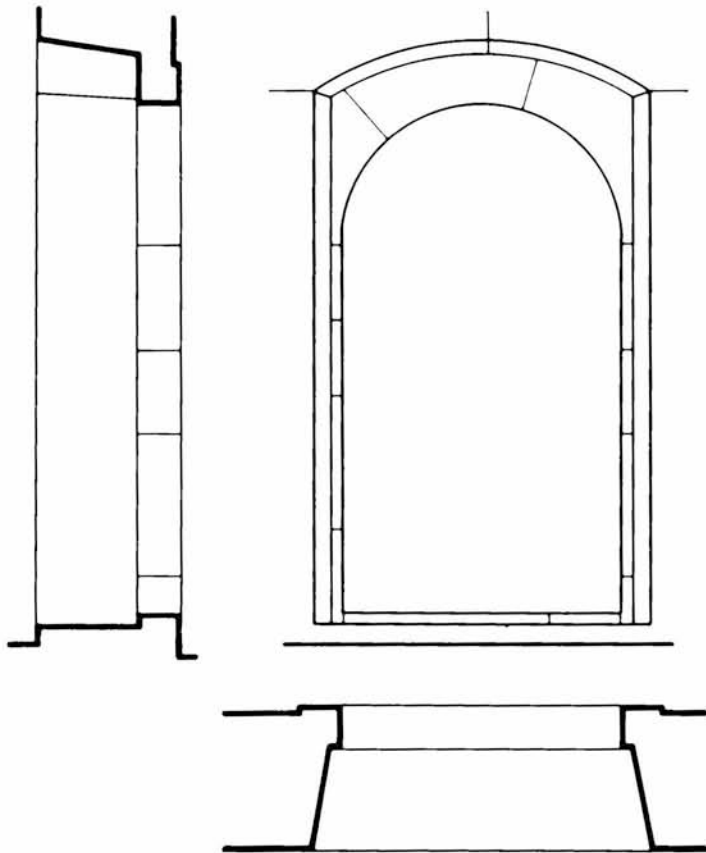

β) Ανοίγματα

Τα ανοίγματα ενός σπιτιού αποτελούν τα πιο χαρακτηριστικά μορφολογικά στοιχεία ενός κτίσματος.

Τα ανοίγματα στην Κρήτη διέπονται από τους ίδιους κατασκευαστικούς κανόνες. Όσον αφορά στην εξωτερική όψη, οι παραστάδες είναι σπανίως μονοκόμματοι, αντιθέτως αποτελούνται από τεμάχια λαξευμένου πωρόλιθου τοποθετημένα στο ύψος τους. Οι καμαρωτές πόρτες δεν έχουν κλειδί. Την καμάρα δημιουργούν δύο ή περισσότερα τμήματα τόξου. Τα ανάγλυφα πλαίσια είναι ισοπαχή, εκτός από τις τριγωνικές και νεοκλασικές μορφές που έχουν υπερυψωμένο ανώφλι. Συνήθως το πλαίσιο προεξέχει από τον τοίχο ένα με δύο εκατοστά και ο σοβάς σβήνει πάντα στην επαφή του με τη γένεση του πλαισίου. Το πλάτος του πλαισίου είναι πάντα το ίδιο στην όψη και εσωτερικά του ανοίγματος.

Το κούφωμα συνήθως ανοίγει προς τα μέσα. Το εσωτερικό δάπεδο είναι πάντα μερικά εκατοστά χαμηλότερα από το κατώφλι.

Στην λιθοδομή επεξεργάζονται όλα τα τμήματα των ανοιγμάτων. Τα γύρω μέρη των ανοιγμάτων λαξεύονται σε ντόπια υλικά, συνήθως πέτρες και έτσι διαμορφώνονται οι κάθετες πλευρές, οι λαμπάδες και το επιστέγασμά τους, το ανώφλι, που είναι ημικυκλικό ή ευθύγραμμο. Οι λαμπάδες που προορίζονται για μεγάλα ανοίγματα αποτελούνται από πολλά ανισομεγέθη τεμάχια, τα πελέκια, που χτίζονται επί τόπου. Αντίθετα τα τμήματα των μικρών ανοιγμάτων κατασκευάζονται μονολιθικά.

Όταν επεξεργάζονται τα πελέκια οι εσωτερικές πλευρές που θα αποτελέσουν τις κάθετες λαμπάδες δουλεύονται ώστε το τελικό τους σχήμα να έχει απόκλιση από το κάθετο. Έτσι δουλεύεται και η αντίστοιχη λιθοδομή του ανοίγματος. Αυτό γίνεται για να διευκολύνεται αργότερα το άνοιγμα της πόρτας ή του παντζουριού αλλά και για την καλύτερη διάχυση του φωτός μέσα στο χώρο. Μετά την ολοκλήρωση της κατασκευής του ανοίγματος, κατοψικά το άνοιγμα έχει το σχήμα τραπεζίου με τη μικρότερη βάση στην εξωτερική πλευρά ενώ την μεγαλύτερη προς το εσωτερικό του κτίσματος.

Τα ανοιγόμενα τμήματα (πόρτες, παντζούρια) στηρίζονται πάνω σε μεταλλικά αντικείμενα που προσαρμόζονται στην εσοχή που υπάρχει για αυτό το σκοπό στην εσωτερική πλευρά των λαμπάδων.

Τα ανοίγματα στο ισόγειο περιορίζονται στα απολύτως απαραίτητα, είναι λιγοστά σε αριθμό και πολύ μικρά στις διαστάσεις, και αυτό γίνεται για λόγους ασφαλείας έναντι των συχνών επιθέσεων. Τα παράθυρα ισόγειου δεν έχουν εξώφυλλα και προστατεύονται από σιδεριά. Η σιδεριά αποτελείται από κυκλικής διατομής μεταλλικές βέργες, διασταυρούμενες οριζόντια και κατακόρυφα.

Με την πάροδο του χρόνου, την εξέλιξη του τρόπου δόμησης των κατοικιών και με την απομάκρυνση του κινδύνου των επιδρομών των κατακτητών εμφανίζονται στο ισόγειο μεγαλύτερα παράθυρα.

Αξιοσημείωτη είναι η απουσία τζαμιών στα Κρητικά σπίτια της επαρχίας, ακόμα και στα ορεινά χωριά όπου ο χειμώνας είναι δριμύς.

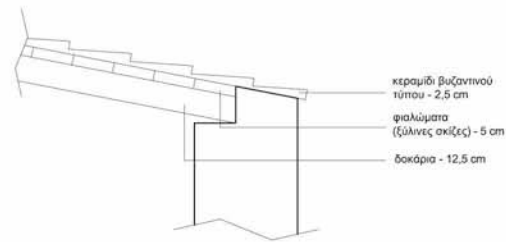

ΛΕΠΤΟΜΕΡΕΙΑ ΣΤΕΓΗΣ

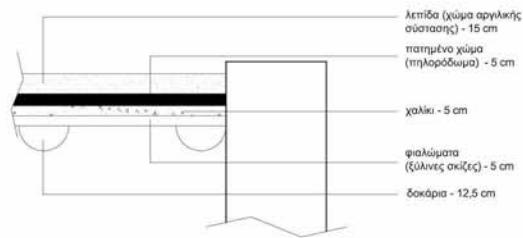

ΛΕΠΤΟΜΕΡΕΙΑ ΔΩΜΑΤΟΣ

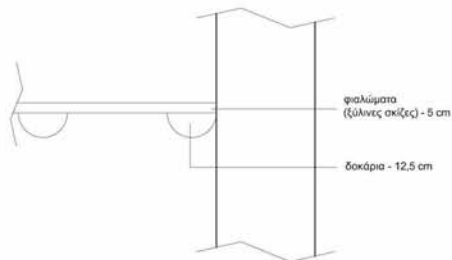

ΛΕΠΤΟΜΕΡΕΙΑ ΠΑΤΩΜΑΤΟΣ ΟΝΤΑ

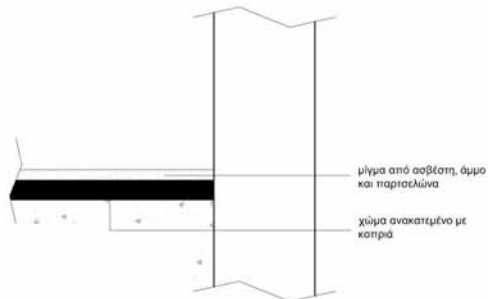

ΛΕΠΤΟΜΕΡΕΙΑ ΠΑΤΩΜΑΤΟΣ ΙΣΟΕΙΟΥ

Στην εικόνα παρουσιάζονται οι λεπτομέρειες για τον τρόπο κατασκευής των πατωμάτων, της στέγης και του δώματος.

Εξοπλισμός σπιτιού

Η επίπλωση του κρητικού σπιτιού είναι εξαιρετικά λιτή. Συναντάμε κυρίως καθιστικά έπιπλα όπως καρέκλες, πολυθρόνες και καναπέδες, χαρακτηριστικά μιας παλιάς βυζαντινής παράδοσης, καρεκλάκια και скаμινιά. Τα αποθηκευτικά έπιπλα αποτελούν οι ξυλόγλυπτες κασέλες και τα μεγάλα μπαούλα, οι ντουλάπες και οι πιατοθήκες. Τα τραπέζια και τα κρεβάτια είναι στοιχειώδους κατασκευής και σκεπάζονται από διακοσμητικά υφάσματα. Οι θυρίδες για την τοποθέτηση της στάμνας, χτίζονται μαζί με το σπίτι έτσι ώστε όταν τελειώνει το χτίσιμο του σπιτιού να είναι σχεδόν έτοιμο για χρήση. Ο εξοπλισμός του σπιτιού συμπληρώνεται με τα διάφορα πιθάρια μεγάλου μεγέθους, λαδοπίθαρα και κρασοπίθαρα.



Γενικά

Η εξέλιξη του κρητικού σπιτιού, από την πιο απλή μορφή του μέχρι την πιο σύνθετη, δε γίνεται αυθαίρετα αλλά ακολουθεί πάντα τις ανάγκες των κατοίκων του για την βελτίωση του τρόπου ζωής τους. Γνώμονας είναι πάντα η λειτουργικότητα του χώρου με όσο το δυνατόν απλούστερες λύσεις σε απλές κατόψεις.

Ο κρητικός χτίστης σέβεται και υπολογίζει τις δυνατότητες των υλικών που έχει στη διάθεσή του και προσδιορίζει τα βασικά μεγέθη του κρητικού σπιτιού από τα βασικά χαρακτηριστικά στοιχεία, όπως τα μήκη των ξύλων για την κατασκευή του δώματος ή της μονόριχτης στέγης, τα ανοίγματα των καμαρών κ.τ.λ.

Στο σύνολο της κρητικής παραδοσιακής αρχιτεκτονικής, ένα βασικό στοιχείο είναι η προσπάθεια αξιοποίησης και ενσωμάτωσης των στοιχείων του φυσικού περιβάλλοντος, όπως είναι η μορφολογία του εδάφους, οι κλιματικές συνθήκες, η βλάστηση. Η προσπάθεια αυτή γίνεται τόσο στην κατασκευή των οικισμών όσο και στην κατασκευή των κτιρίων. Οι κάτοικοι, επιβιώνοντας αιώνες στις τοπικές κοινωνίες σε άμεση και διαρκή επαφή με τη φύση, απέκτησαν μία βαθιά γνώση των περιορισμών και των δυνατοτήτων του φυσικού περιβάλλοντος.

Σημαντικό στοιχείο της παραδοσιακής αρχιτεκτονικής είναι ο διαχωρισμός των χώρων σε χειμερινούς και θερινούς χώρους διαμονής, για να αντιμετωπίζονται οι κλιματικές συνθήκες. Οι χώροι διαμονής κατασκευάζονται στον όροφο όπου τα ανοίγματα είναι περισσότερα, για καλύτερο αερισμό, ειδικά κατά τη διάρκεια των θερινών μηνών. Επιπλέον, το καλοκαίρι η ζωή μεταφερόταν στους εξωτερικούς χώρους του σπιτιού. Το καθημερινό τους μεταφερόταν στην αυλή και το δώμα ήταν η προέκταση του σπιτιού προς τον υπαίθριο χώρο, αφού ήταν ο πιο προσιτός χώρος για ύπνο από όλη την οικογένεια.

Στις προσόψεις των κτιρίων και όπου είναι απαραίτητο τοποθετούνται κρεβατίνες και πέργκολες με σκοπό να εμποδιστεί η υπερθέρμανση των τοίχων.

Όσον αφορά στη διαμόρφωση του περιβάλλοντα χώρου, ήταν φυσική. Φυτεύονταν δέντρα σε κατάλληλες θέσεις ώστε να προφυλάσσουν το κτίριο από τη ζέση το καλοκαίρι με το φύλλωμά τους, ενώ το χειμώνα που χάνουν τα φύλλα τους να επιτρέπουν στις ακτίνες του ηλίου να θερμαίνουν το κτίριο. Για αυτό το σκοπό τα δέντρα είναι φυλλοβόλα.

ΜΑΡΟΥΛΑΣ

Το χωριό Μαρούλας βρίσκεται σε απόσταση 10 χιλιομέτρων νοτιοανατολικά της πόλης του Ρεθύμνου, στη βόρεια πλαγιά ενός λόφου.

Η πρώτη γνωστή αναφορά του οικισμού γίνεται το 1577 από τον Fr. Barocci, ενώ στην απογραφή του P.Castrofilaca το 1583 αναφέρεται με 298 κατοίκους. Στην αιγυπτιακή απογραφή του 1834 καταγράφονται 65 χριστιανικές και 5 τούρκικες οικογένειες.

Ο οικισμός, που έχει χαρακτηριστεί ιστορικό διατηρητέο μνημείο, βρίσκεται κοντά σχετικά στην θάλασσα και σε οπτική επαφή με αυτήν, στις πλαγιές λόφου, με στραμμένη την πλάτη στην ενδοχώρα και στις παρυφές μεγάλου ελαιώνα. Σε αυτόν συμπεριλαμβάνονται δύο πύργοι, αλλά και έντονα οχυρωμένα συγκροτήματα, που υποδηλώνουν τον αμυντικό και συγχρόνως αγροτικό χαρακτήρα του οικισμού.

Ο αμυντικός χαρακτήρας του ενισχύεται και από την πυκνότητα της δόμησής του σε ένα κλειστό σχετικά οικιστικό πυρήνα με στενούς δρόμους και χωρίς μεγάλες πλατείες, αλλά και από την ύπαρξη δύο πύργων και αρκετών κτιρίων στις παρυφές του οικισμού στη βόρεια και ανατολική του πλευρά, οι οποίοι έχουν έντονο οχυρωματικό χαρακτήρα.

Τα κτίρια αυτά συνήθως είναι τριώροφες στιβαρές κατασκευές με υψηλότερες βάσεις, ελάχιστα ανοίγματα και τυφεκιοθυρίδες. Τυφεκιοθυρίδες βέβαια φέρουν και άλλα ισόγεια ή διώροφα κτίρια, συνήθως στο κάτω τμήμα τους.

Ένα από αυτά ανήκει στο μικρό οικιστικό πυρήνα που βρίσκεται στα ανατολικά του οικισμού, ο οποίος στην πραγματικότητα αποτελεί μοναδικό συγκρότημα της ύστερης Βενετοκρατίας και στο οποίο το 18ο -19ο αι. έγιναν αρκετές προσθήκες. Σε αυτό το συγκρότημα είναι εμφανής ο οχυρωματικός χαρακτήρας που με την υψηλότερη κεκλιμένη βάση του και το cordone, θυμίζει τα τείχη των αντίστοιχων φρουρίων της εποχής.

Στην ύστερη Βενετοκρατία ανήκει το μεγαλύτερο μέρος του συγκροτήματος με τους οξυκόρυφους και ημικυκλικούς θόλους, ενώ στον 19ο αι. ανήκει μέρος του ορόφου με τον χαρακτηριστικό τούρκικο, μικρό λουτρόνα ο οποίος δυστυχώς, σήμερα, όπως και όλο το νότιο τμήμα του συγκροτήματος, είναι ερειπωμένος.

Τέλος στον ύστερο 19ο και στις αρχές του 20ου αι. ανήκουν μέρη του βορειοανατολικού τμήματος καθώς και οι μονόριχτες κεραμοσκεπείς στέγες του.

Η διαδοχή αυτών των φάσεων και η αποτύπωσή τους στη μορφολογία του κτιρίου συναντάται και σε πολλά άλλα κτίρια του οικισμού, όπως είναι φυσικό για ένα ζωντανό και ακμαίο ανά τους αιώνες οικισμό.





Μεγάλο μέρος του δομημένου χώρου καταλαμβάνουν τα ελαιοτριβεία, τουλάχιστον 10, τα οποία βρίσκονται καταναμημένα σε όλο τον οικισμό και συνήθως αποτελούν μέρος μεγαλύτερων οικιστικών μονάδων που στον όροφο είχαν κατοικία. Τα περισσότερα ανήκουν στην περίοδο της Βενετοκρατίας με οξυκόρυφους και ημικυκλικούς θόλους, ενώ άλλα στο 18ο και 19ο αι.

Τα τελευταία φέρουν σειρά συνεχόμενων ημικυκλικών τόξων, στα οποία στηρίζεται το δώμα και αποτελούν απλούς ορθογώνιους χώρους. Σε πολλά από αυτά διατηρούνται τα πιεστήρια που όμως ανήκουν στον ύστερο 19ο και στον 20ο αι., αφού είναι μεταλλικά, ενώ απομένουν μόνο λίγες ξύλινες βίδες ορισμένες φορές εντοιχισμένες ως πρέκια ανοιγμάτων για να μας θυμίζουν τα παλαιότερα ξύλινα πιεστήρια.

Εντυπωσιακό είναι το ελαιοτριβείο που βρίσκεται στα δυτικά του μεγάλου πύργου και το οποίο φέρει σειρά τριών διπλών τόξων, τα οποία στήριζαν το κατεστραμμένο σήμερα δώμα. Στο εσωτερικό του σώζεται τόσο το παλιό ζωκίνητο σύστημα με τις δύο μονολιθικές μυλόπετρες όσο και το νεότερο του 19ου αι. με τις τρεις μυλόπετρες.

Η σχέση του με τον παρακείμενο πύργο δεν είναι με σαφήνεια ακόμα επιβεβαιωμένη, αν και δεν είναι απίθανο να ανήκει στο ίδιο οικιστικό σύνολο, κατοικία φεουδάρχη ή αγά.

Ο Πύργος, ύψους 14 μ. , δεσπόζει του οικισμού. Έχει ορθογώνια κάτοψη και τρεις ορόφους. Η επικοινωνία από το ισόγειο στον όροφο γινόταν με εξωτερική ευθεία λίθινη κλίμακα και με κινητό σανίδωμα που σήμερα δεν σώζεται. Το σύστημα αυτό, αρκετά διαδεδομένο σε πύργους και στην υπόλοιπη Ελλάδα, ήταν απαραίτητο για την προφύλαξη των κατοίκων του πύργου, οι οποίοι σε περίπτωση επίθεσης απέσυραν το σανίδωμα, αποκόπτοντας έτσι την εύκολη πρόσβαση στον εχθρό. Κύρια χαρακτηριστικά του, που είναι συγχρόνως και χαρακτηριστικά των υπόλοιπων πύργων που σώζονται στην Κρήτη, είναι η κεκλιμένη βάση με το cordone, η γωνιακή κυκλική σκοπιά που στηρίζεται σε προβόλους, το «κλουβί» σκοπιά, στοιχείο που κατάγεται από την υστερογοτθική αρχιτεκτονική και η ζεματίστρα (caditoia) πάνω από την είσοδό του. Στον δεύτερο όροφο βρίσκεται στηθαίο με τυφεκιοθυρίδες, το οποίο αποτελούσε και το τελευταίο επίπεδο άμυνας. Η κυρίως κατοικία περιοριζόταν στους δύο ορόφους, ενώ το ισόγειο προοριζόταν για βοηθητικές χρήσεις.

Ο συγκεκριμένος πύργος χρονολογήθηκε πρόσφατα στο 16ο αι. με βάση μορφολογικά κυρίως χαρακτηριστικά.



Σε απόσταση 100 μ. περίπου, ανατολικά του πύργου βρίσκεται ένας αρκετά μικρότερος πύργος, ο οποίος ανήκει σε ευρύτερο συγκρότημα και είναι ιδιωτικός. Τα μορφολογικά του χαρακτηριστικά μοιάζουν με εκείνα του μεγαλύτερου πύργου. Ανατολικά του πύργου, άλλο συγκρότημα που αποκαλείται από τους ντόπιους «Δεσποτικό», επιβάλλεται στον χώρο με το εντυπωσιακό λίθινο θύρωμά του, που αντιγράφει το θύρωμα της κύριας πύλης, της ανατολικής του φρουρίου Φορτέτζα, η οποία χρονολογείται στον 17ο αι.

Σε άλλο κτίριο της ίδιας γειτονιάς σώζονται επίσης, περιμετρικά των τοίχων στο υψηλότερο σημείο τους, οι τόσο αγαπητές στους Τούρκους εξέχουσες διακοσμητικές ταινίες από κοκκινωπό κονίαμα που έζωναν όλο το κτίριο σχηματίζοντας απλά γεωμετρικά μοτίβα. Από το ίδιο κονίαμα είναι κατασκευασμένες και οι αναγλυφάδες, είδος υδρορροών, γνωστές εδώ από την περίοδο της Βενετοκρατίας.

Ανάμεσα στους δύο πύργους παρεμβάλλεται μεγάλο οικοδομικό τετράγωνο με κτίρια κυρίως της Βενετοκρατίας.

Ο οικισμός έχει πληθώρα πηγαδιών τα περισσότερα από τα οποία έχουν σήμερα τη χαρακτηριστική ανωδομή της Τουρκοκρατίας: υπερηψωμένη ορθογώνια ανωδομή από λαξευτούς λίθους με κορνίζα και κάλυψη από μικρό ημισφαιρικό τρούλο. Το άνοιγμά τους, πάντα τοξωτό, κλείνει με ξύλινο πορτάκι.

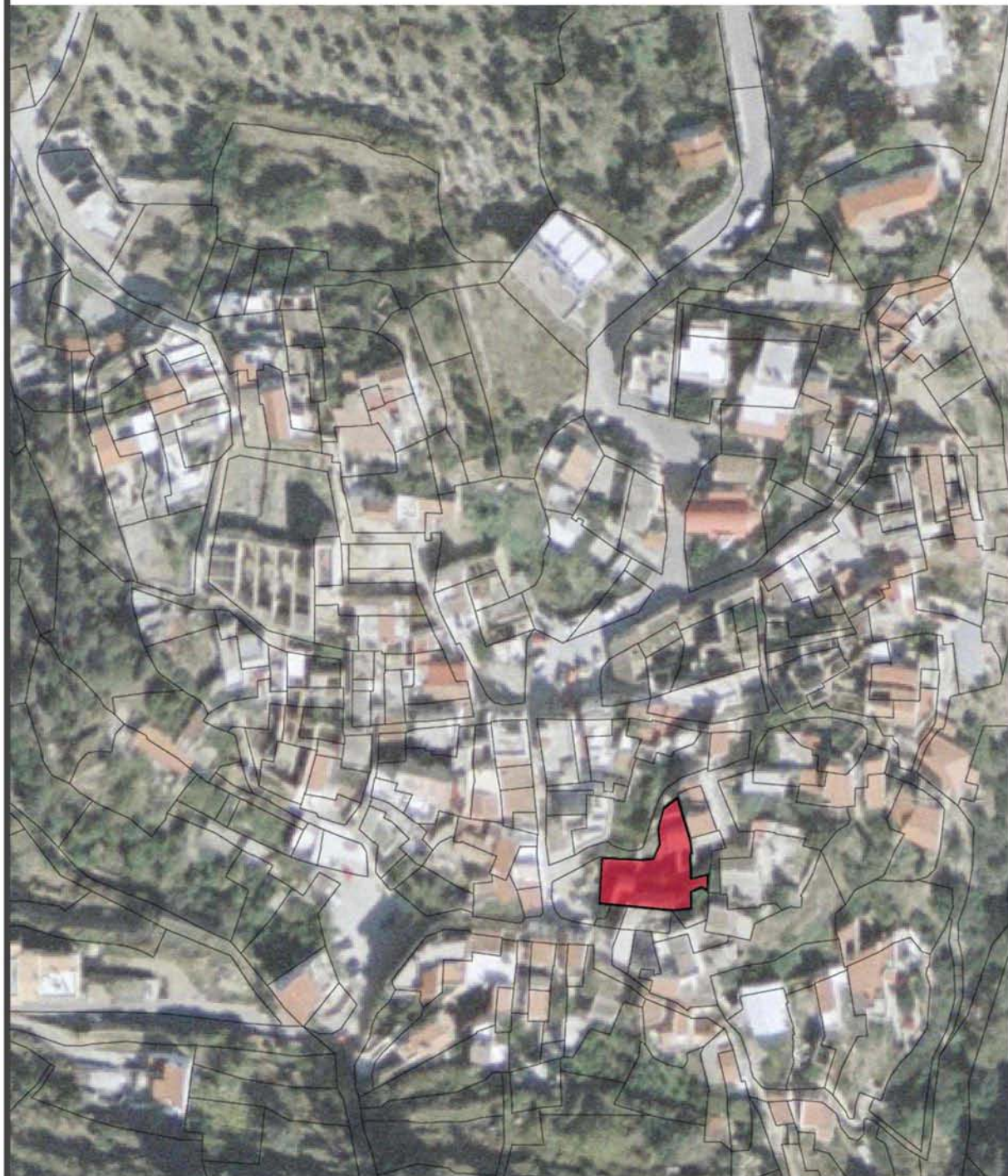

ΠΡΟΤΑΣΗ

Το κτίσμα που θα μελετηθεί βρίσκεται στον κεντρικό πυρήνα του οικισμού και έχει εμβαδόν 673,00 τ.μ.

Εντός της ιδιοκτησίας και στο ανατολικό αυτής τμήμα βρίσκεται παλαιά κατοικία με είσοδο που γίνεται μέσω αυλής.

Η παλαιά αυτή κατοικία ανήκει στον τύπο «σπίτι με στέγη» της κρητικής παραδοσιακής αρχιτεκτονικής. Η στέγη είναι μονόρριχτη. Είναι διώροφη και ο όροφος καταλαμβάνει το μισό χώρο του ισόγειου, ενώ ο υπόλοιπος καλύπτεται με προσβάσιμο δώμα, το οποίο έχει καλυφθεί με μπετόν.

Στο ισόγειο μάλλον υπήρχαν οι χώροι του καθιστικού και της κουζίνας, ενώ στον οντά, στον οποίο οδηγείται με μία ξύλινη σκάλα, γινόταν ο ύπνος.

Δυτικά της αυλής βρίσκεται χώρος καλυμμένος που χρησιμοποιούταν ως αποθήκη.

Δίπλα στο διώροφο κτίσμα αλλά όχι σε σύνδεση με αυτό βρίσκεται ένα άλλο κτίσμα που ενώ το ύψος του είναι διώροφου, έχει ανοίγματα μόνο στον όροφο και το οποίο είναι ερειπωμένο. Στο χώρο αυτό οδηγείται μέσω του ακάλυπτου χώρου του οικοπέδου με εξωτερική σκάλα. Σημαντικό στοιχείο του κτίσματος αποτελεί ο θόλος που υπάρχει που είναι καλυμμένος από τη γη και η είσοδος σε αυτόν γίνεται από το χαμηλό έδαφος. Ο χώρος αυτός, πιθανώς χρησιμοποιούταν ως αποθήκη.

Το κτίσμα αυτό είναι κατασκευασμένο σύμφωνα με τις αρχές της παραδοσιακής αρχιτεκτονικής. Οι τοίχοι είναι πέτρινοι, πάχους 50 εκατοστών, και τα πατώματα στο μεν ισόγειο από πατημένο χώμα και στον όροφο ξύλινο. Η ταράτσα του ισόγειου έχει σκεπαστεί με μπετόν για συντήρηση. Τα ανοίγματα είναι μικρής διάστασης στο ισόγειο, με εξαίρεση της όψης που βρίσκεται μέσα στην αυλή. Η πόρτα της κεντρικής εισόδου είναι καμαρωτή.

Στο δυτικό τμήμα του οικοπέδου βρίσκεται ερειπωμένο κτίσμα, σε κακή κατάσταση.

Ακολουθούν τα σχέδια αποτύπωσης και φωτογραφίες του κτίσματος.

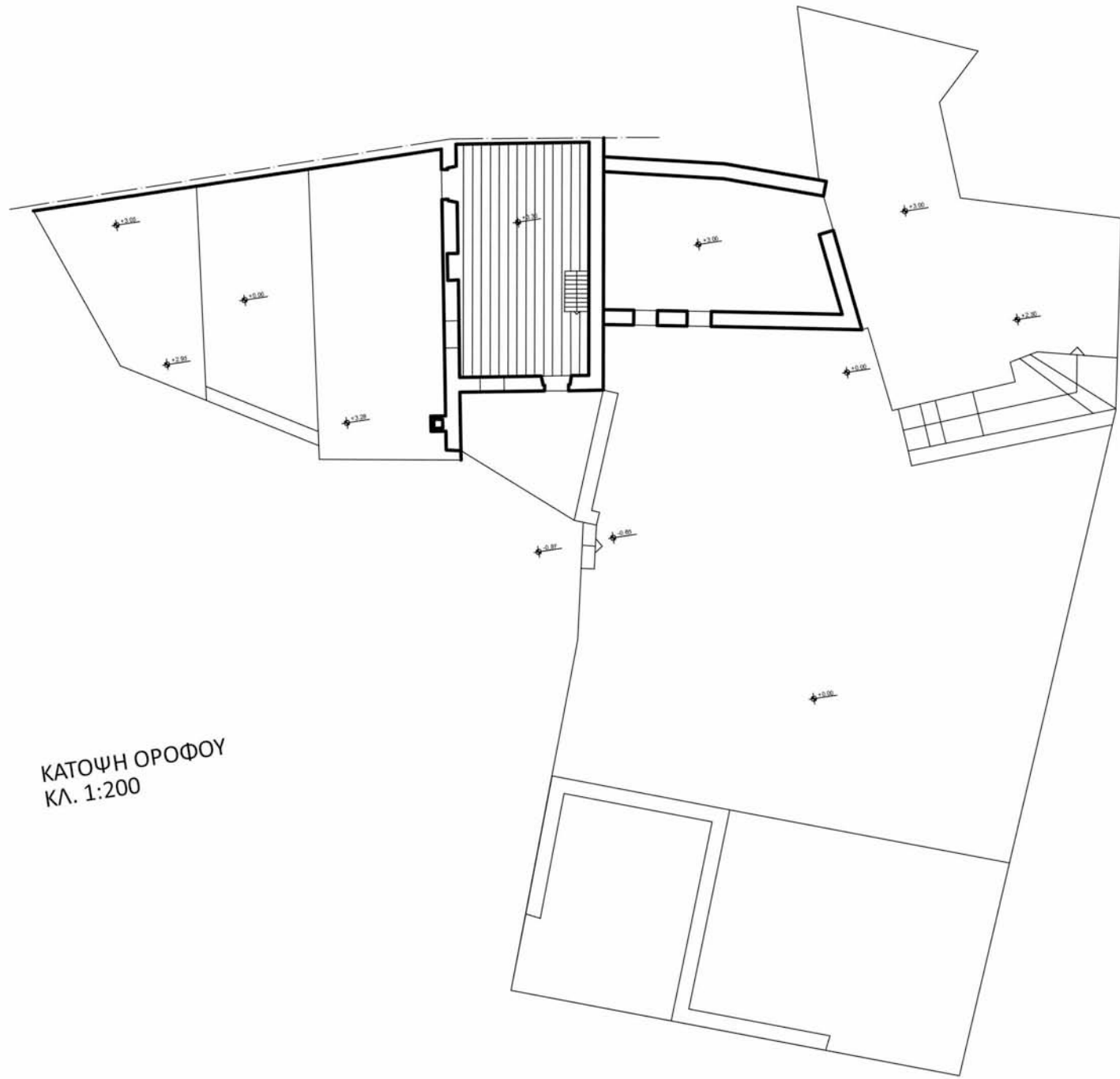

ΚΑΤΟΨΗ ΟΡΟΦΟΥ
ΚΛ. 1:200

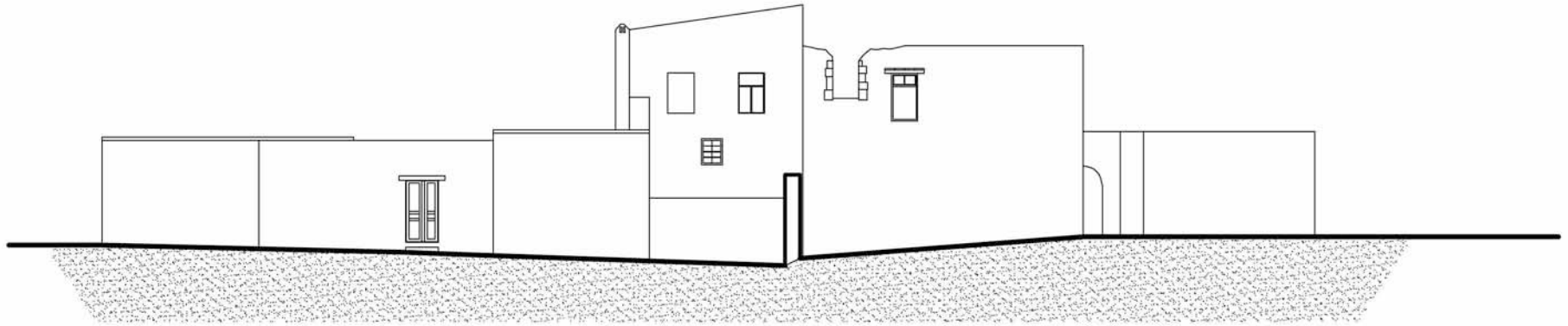

TOMEΣ
ΚΛ. 1:200

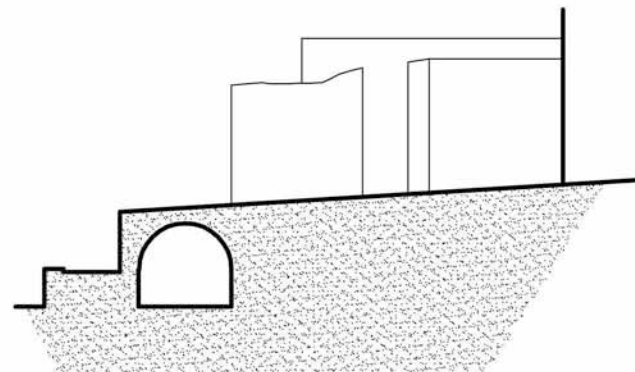
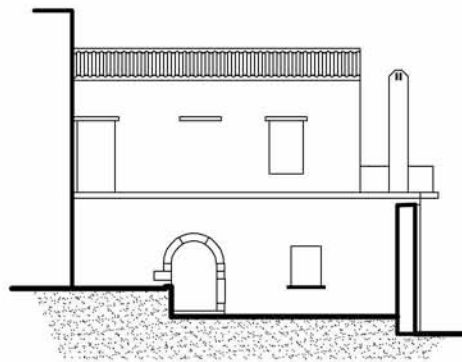
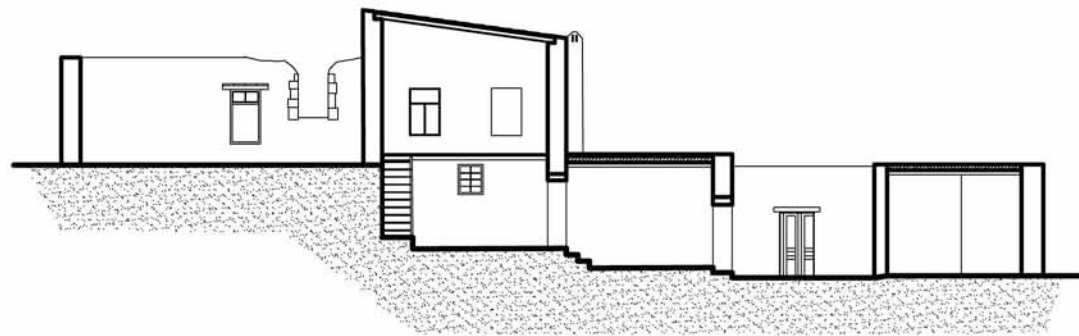





άποψη της αυλής από το δρόμο



άποψη της
αυλής



θόλος





ισόγειο



όροφος

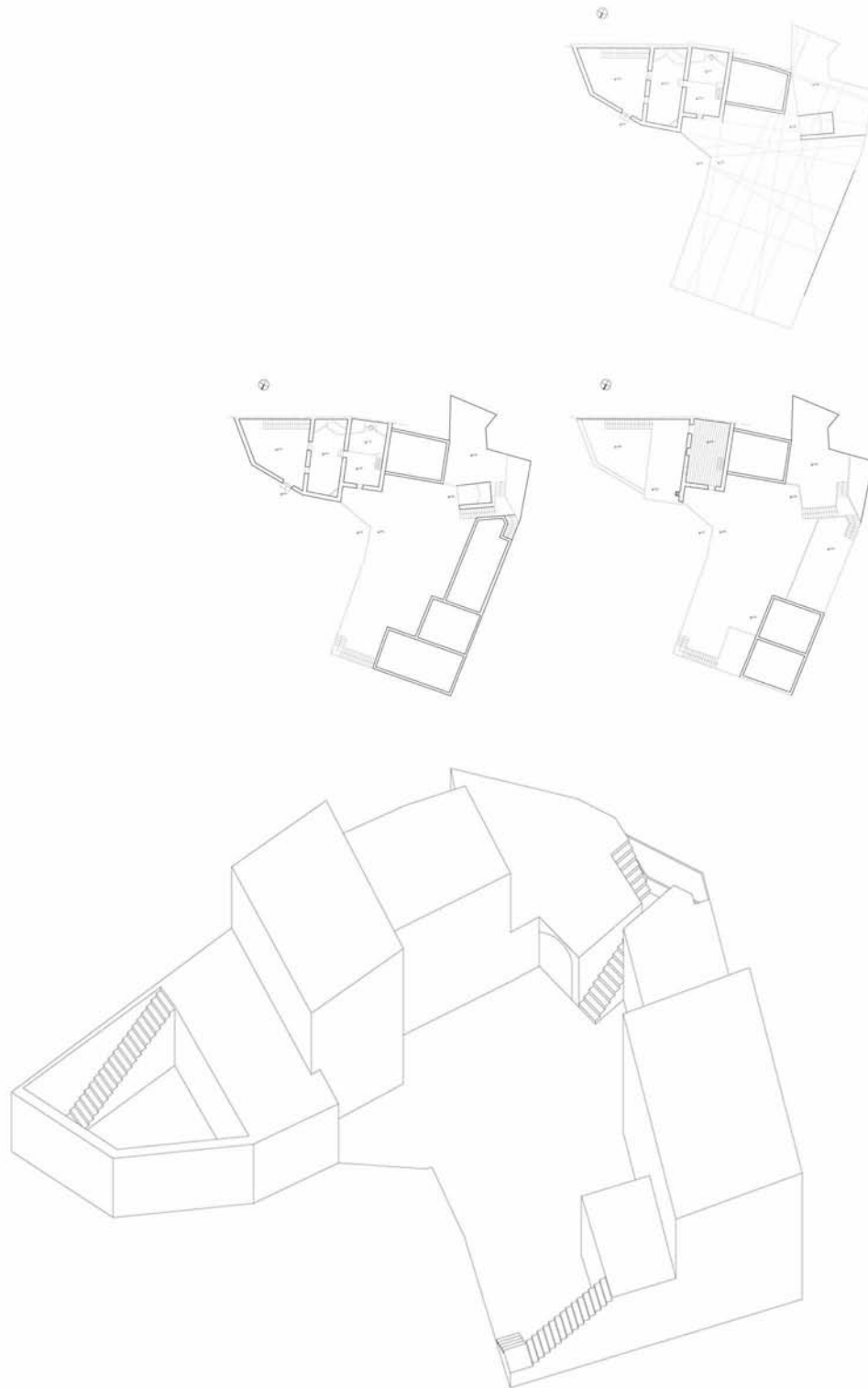

Για το σχεδιασμό του νέου κτίσματος αποφασίστηκε η κατεδάφιση του διώροφου κτισματος που έχει ανοίγματα μόνο στον όροφο καθώς η τοιχοποιία βρίσκεται σε κακή κατάσταση. Ομοίως και για την αποθήκη που βρίσκεται στο βόρειο τμήμα του οικοπέδου, αφού δεν είναι ιδιαίτερης σημασίας. Αρχικά έγινε ο καθορισμός των απαιτούμενων αναγκών. Οι ανάγκες του καταλύματος θα καλύπτονταν με τους εξής χώρους:

- α. Χώρος υποδοχής
- β. Χώροι διαμονής
- γ. Χώροι εργασίας
- δ. Χώρος συγκεντρώσεων
- ε. Εστιατόριο- κουζίνα εστιατορίου

Για την κατανομή των λειτουργιών μέσα στο οικοπέδο βασικός άξονας ήταν η διάκριση ανάμεσα σε κοινόχρηστους και ιδιωτικούς χώρους. Πρόθεση ήταν να δημιουργηθούν χώροι συνάθροισης αλλά ταυτόχρονα ο καθένας να έχει τον προσωπικό του χώρο. Με άξονα αυτήν την ιδέα αποφασίστηκε ο χωρισμός του οικοπέδου σε δύο τμήματα. Το ένα τμήμα είναι το ανατολικό, που περιλαμβάνει το παλιό κτίσμα, και το άλλο τμήμα είναι το δυτικό. Τα δύο αυτά τμήματα χωρίζονται με μία νοητή γραμμή, ένα διάδρομο που διασχίζει το οικοπέδο και οδηγεί το χρήστη στις επιμέρους λειτουργίες.

Ένα στοιχείο για το σχεδιασμό ήταν η αυλή, ιδιαίτερης σημασίας ως χώρος συνάθροισης και εκτόνωσης για το κτίριο.

Το επόμενο βήμα ήταν η σύνθεση των όγκων και η διάταξη τους μέσα στο οικοπέδο. Σχεδιαστική επιλογή ήταν ο σεβασμός στην παραδοσιακή αρχιτεκτονική και την ιστορία του τόπου με λύσεις που εντάσσονται αρμονικά, χωρίς αυτό να σημαίνει πιστή αντιγραφή των παραδοσιακών προτύπων και χωρίς να αποκλείεται η χρήση σύγχρονων μεθόδων και τεχνικών. Κατά το σχεδιασμό λήφθηκε υπόψη η εικόνα του οικισμού στο σύνολό του και η τελική επεξεργασία των όψεων του κτιρίου θα διαμορφωνόταν σύμφωνα με τα πρότυπα του οικισμού από άποψη υλικών. Επίσης, μελετήθηκε η αρχιτεκτονική κληρονομιά της περιοχής ώστε να εντοπιστούν στοιχεία που θα ήθελα να εντάξω στην πρόταση. Κάποια από τα στοιχεία αυτά ήταν ο διαχωρισμός των «χειμερινών» και «καλοκαιρινών» καθιστικών, το ντιβάνι-κρεβάτι, το βατό δώμα, η λιτότητα και η λειτουργικότητα των χώρων αλλά και η ορθογωνισμένη κάτοψη. Σε επίπεδο οικισμού, τα σπίτια που βρίσκονται σε διαφορετικά επίπεδα και τα διαφορετικά τους ύψη δημιουργούν μία ενδιαφέρουσα εικόνα και του προσδίδουν ιδιαίτερο ενδιαφέρον. Εξίσου ενδιαφέρουσα εικόνα θα ήταν αυτό και σε επίπεδο κτίσματος. Όγκοι που δημιουργούν διαφορετικά επίπεδα και τα δώματά τους αποτελούν βατούς χρήσιμους χώρους.

Όπως αναφέρθηκε βασικό στοιχείο ήταν η ύπαρξη αυλής. Σε πρώτη φάση, για το σχεδιασμό των χώρων φιλοξενίας, έγινε μία απόπειρα που αφορούσε σε έναν ορθογωνισμένο όγκο κολλημένο στις δύο πλευρές του οικοπέδου που άφηνε έναν κεντρικό χώρο ελεύθερο για την δημιουργία μιας κοινής αυλής. Ταυτόχρονα, μικρότερες επιμέρους αυλές δημιουργούνταν μέσω των διαφορετικών επιπέδων των όγκων. Σε αυτήν την περίπτωση, οι χώροι φιλοξενίας συγκεντρώνονταν σε επιμέρους ομάδες που ίσως είχαν ανά 4 ή 5 ένα κοινό χώρο.

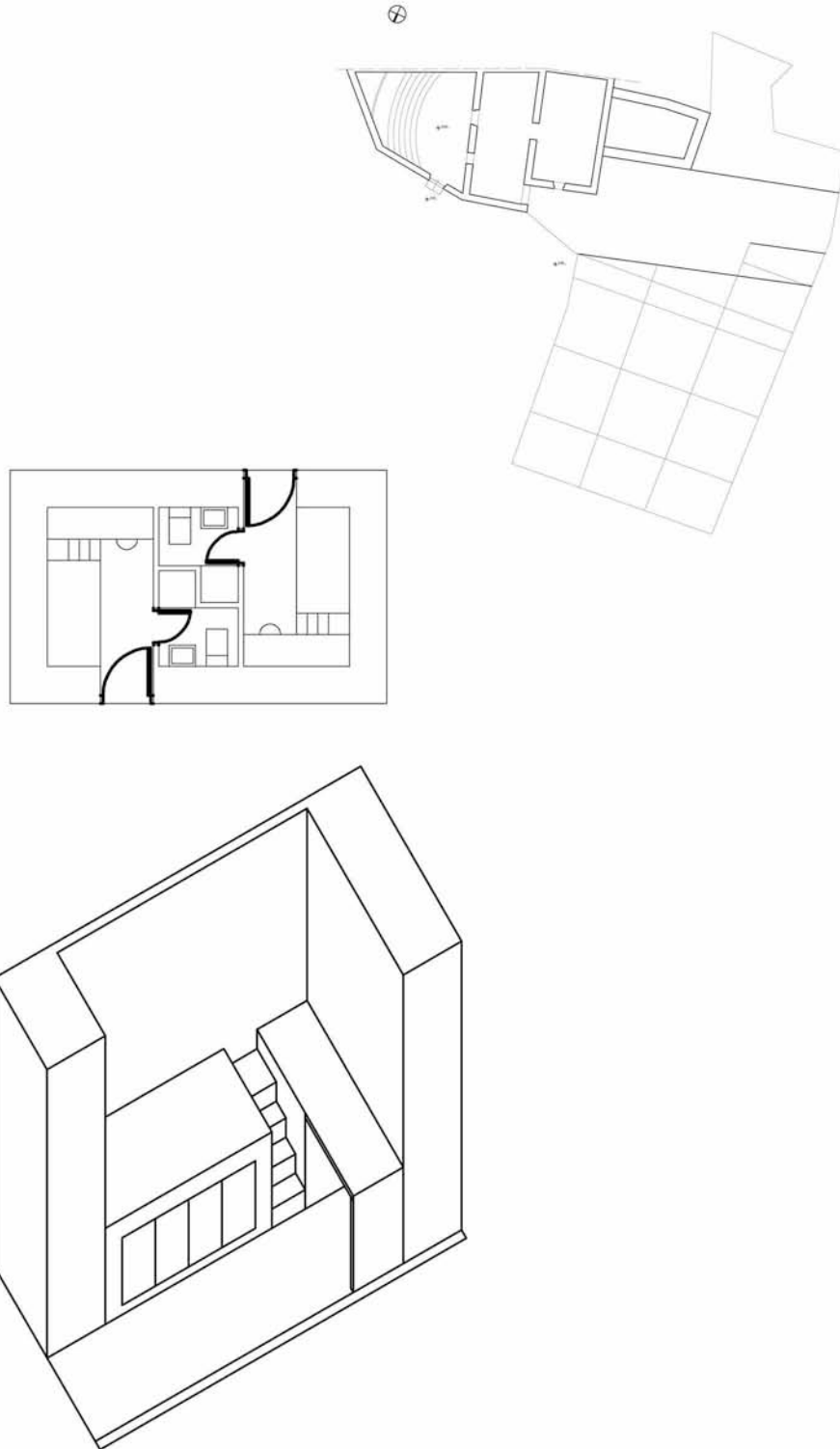

Όμως εφόσον οι επιμέρους αυλές είχαν σημαντικό ρόλο στο σχεδιασμό, αποφασίστηκε πως τελικά δεν ήταν απαραίτητη η ύπαρξη μιας κεντρικής αυλής που είχε ως αποτέλεσμα την τοποθέτηση του κτίσματος περιμετρικά της, αλλά πως το κτίσμα θα μπορούσε να καταλάβει όλο το χώρο του οικοπέδου και η αυλή να διασκορπιστεί σε μικρότερα κομμάτια ανάμεσα στους χώρους φιλοξενίας.

Παράλληλα, έγινε η σκέψη πως οι χώροι φιλοξενίας, εφόσον είναι χώροι ιδιωτικότητας, δεν θα ήταν αναγκαίο να ανήκουν σε ένα ενιαίο κτιριακό σύνολο αλλά θα μπορούσαν να αποτελούν διαφορετικούς και αυτόνομους πυρήνες κατοίκησης. Οι μονάδες αυτές κατοίκησης ενώνονται μέσω των επιμέρους αυλών και μέσω χώρων σύνδεσης και ένωσης, που ταυτόχρονα αποτελούν χώρους συνάντησης.

Αυτή η διάταξη των χώρων και η λογική σχεδιασμού θύμιζε έντονα τη λογική σχεδιασμού των μοναστηριών. Ύπαρξη κοινόχρηστων χώρων συνάντησης αλλά και ύπαρξη μικρότερων μονάδων κατοίκησης για ύπνο και απομόνωση, δηλαδή μοναστηριακά κελιά.

Δημιουργήθηκε έτσι η ανάγκη για το σχεδιασμό μίας μονάδας κατοίκησης, που θα εξυπηρετούσε τις ατομικές ανάγκες των επισκεπτών. Η μονάδα αυτή εμπεριείχε βασικά στοιχεία της κρητικής παραδοσιακής αρχιτεκτονικής. Ο χώρος είναι λιτός και ο ελάχιστος απαιτούμενος. Αποτελείται από ένα κτιστό κρεβάτι υπερυψωμένο, και ο χώρος κάτω από αυτό χρησιμεύει ως αποθηκευτικός για τα προσωπικά αντικείμενα του χρήστη, όπως γινόταν με τον οντά. Τα μοναδικά έπιπλα είναι ένα γραφείο, ενώ σαν βιβλιοθήκη λειτουργεί μία εσοχή στον τοίχο.

Μόλις αποφασίστηκε η μορφή της μονάδας κατοίκησης, έγινε προσπάθεια καθορισμού της μεταξύ τους σχέσης. Η γραμμική τους διάταξη δε θα έφερνε το επιθυμητό αποτέλεσμα, οπότε με διαφορετικές τοποθετήσεις τους και έπειτα από διαδοχικές δοκιμές, καθορίστηκε η τελική σύνθεση των όγκων. Σε όλη τη διαδικασία, δόθηκε ιδιαίτερη σημασία στην αρχική ιδέα των επιμέρους αυλών και στην ανάγκη για επιμέρους χώρους συνάντησης, αλλά και στον τρόπο συνδέσεων των μονάδων φιλοξενίας.

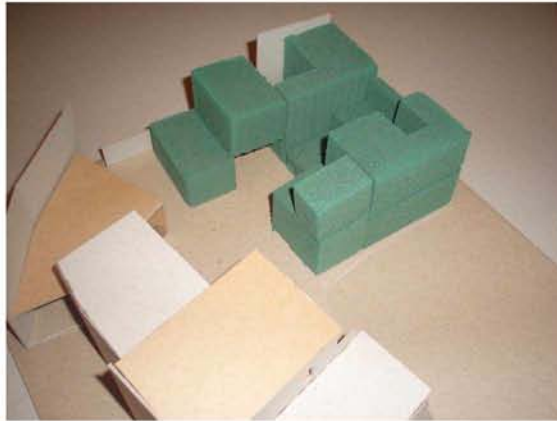
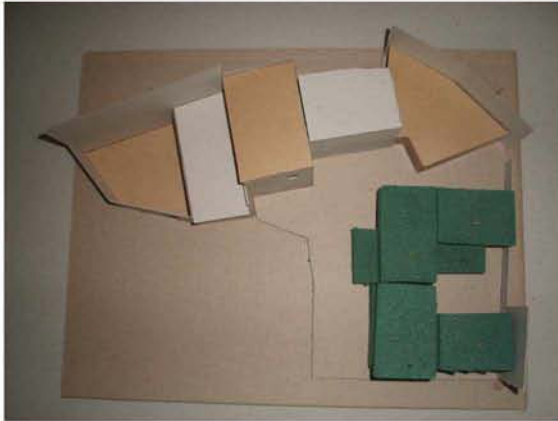
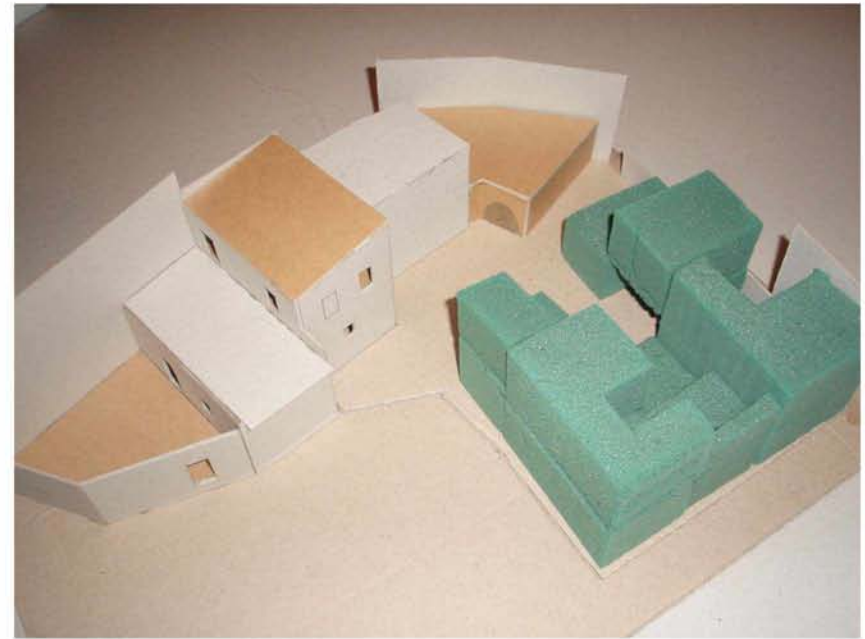
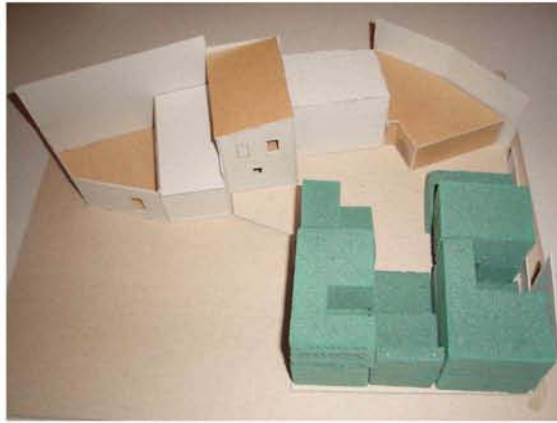
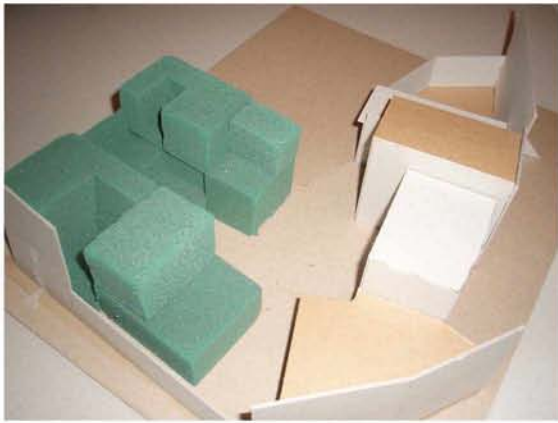

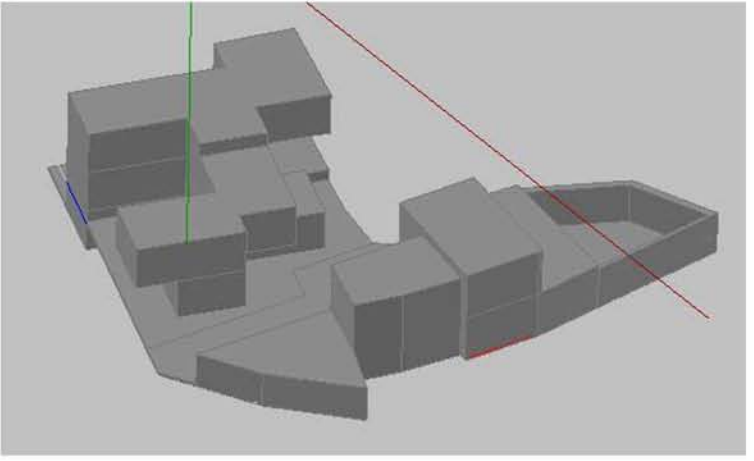
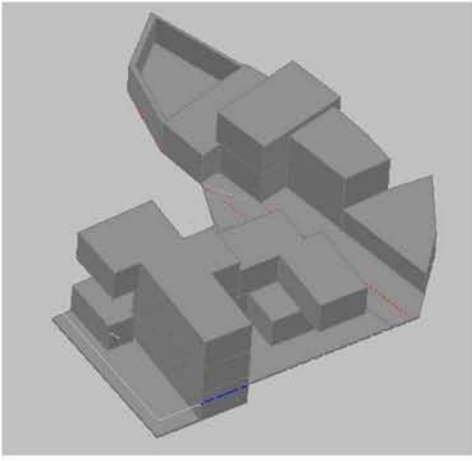
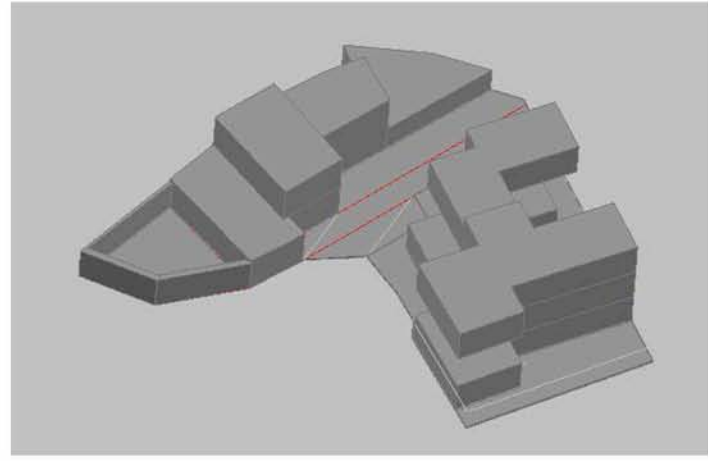
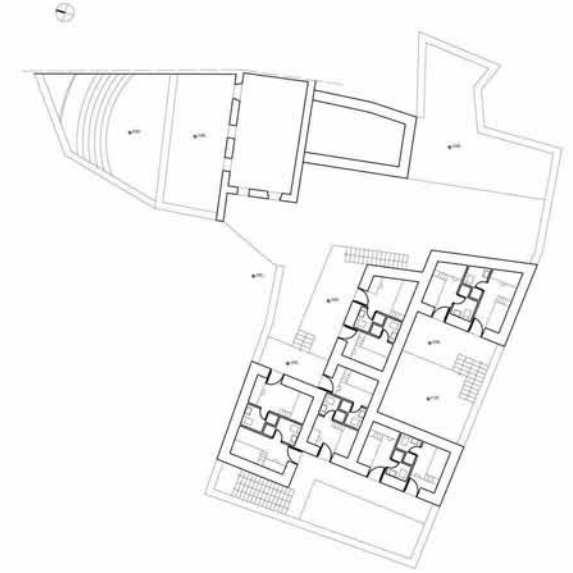
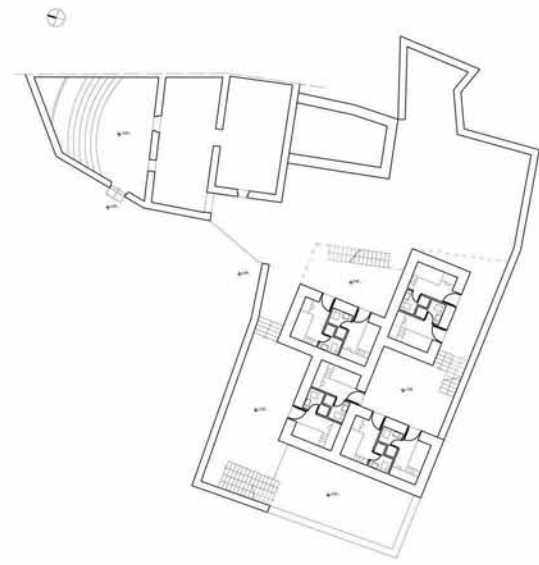
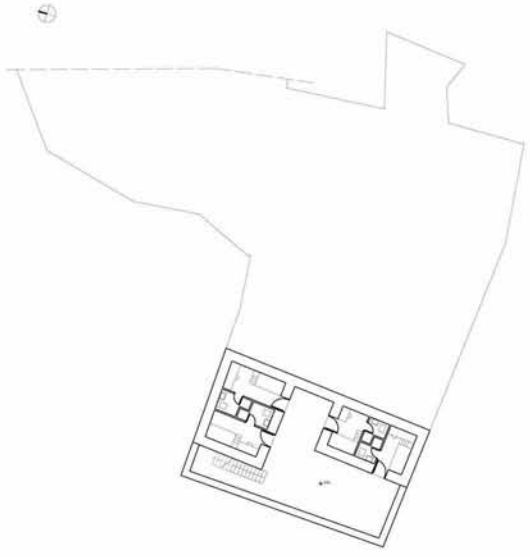

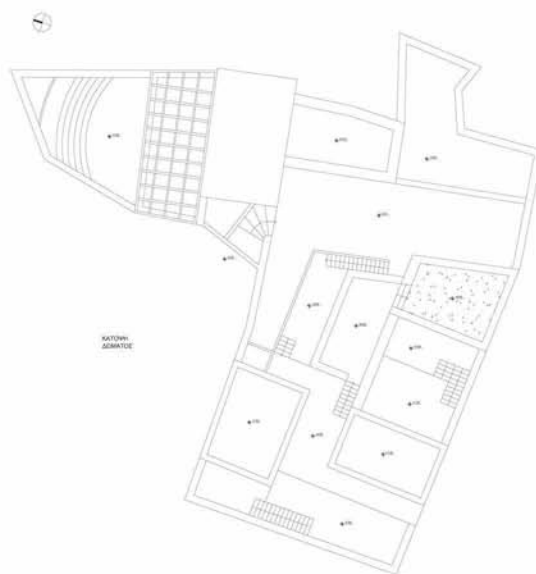
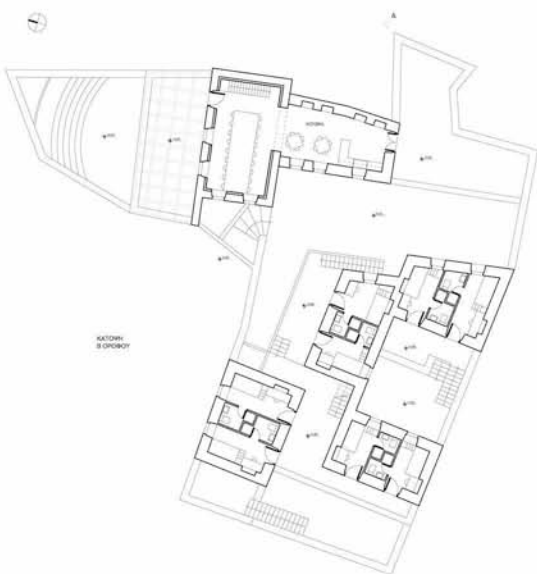
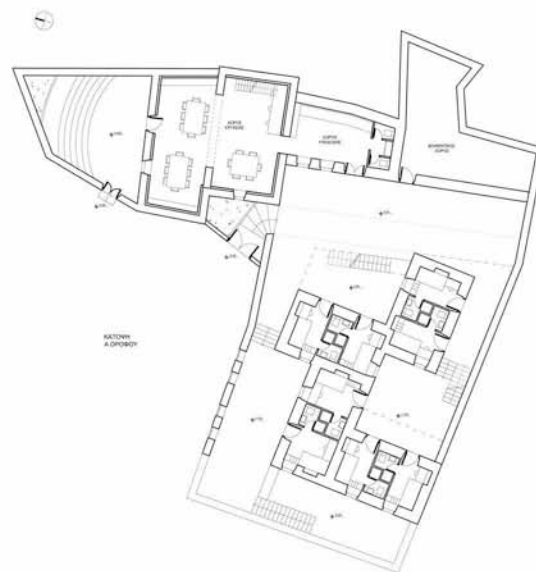
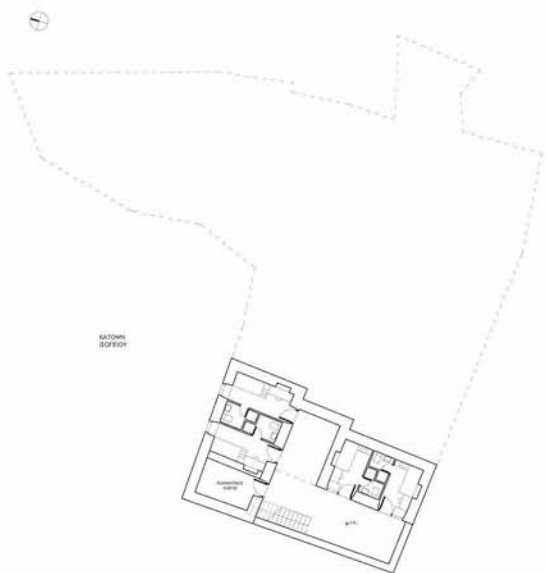

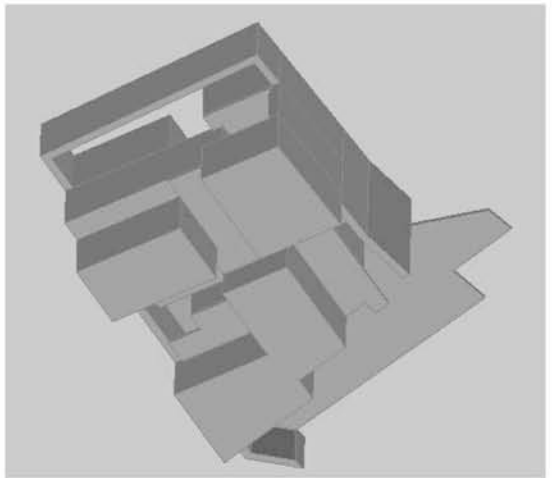
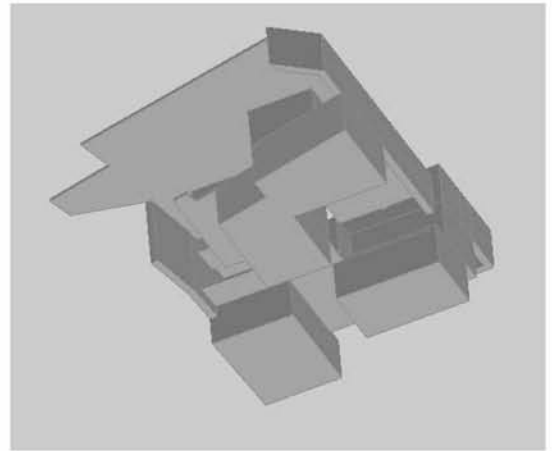
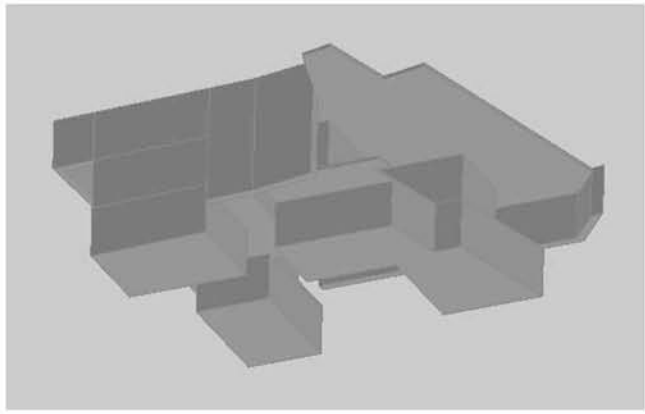
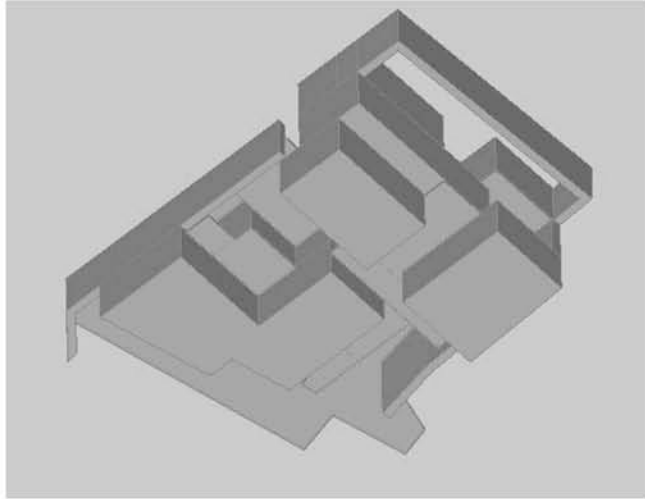
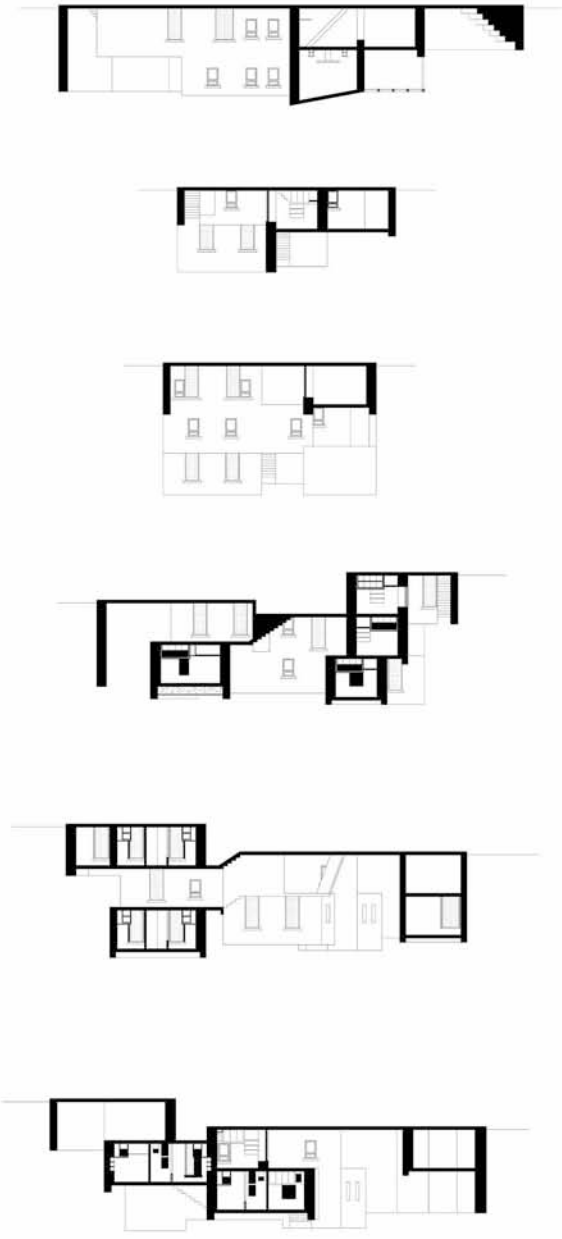



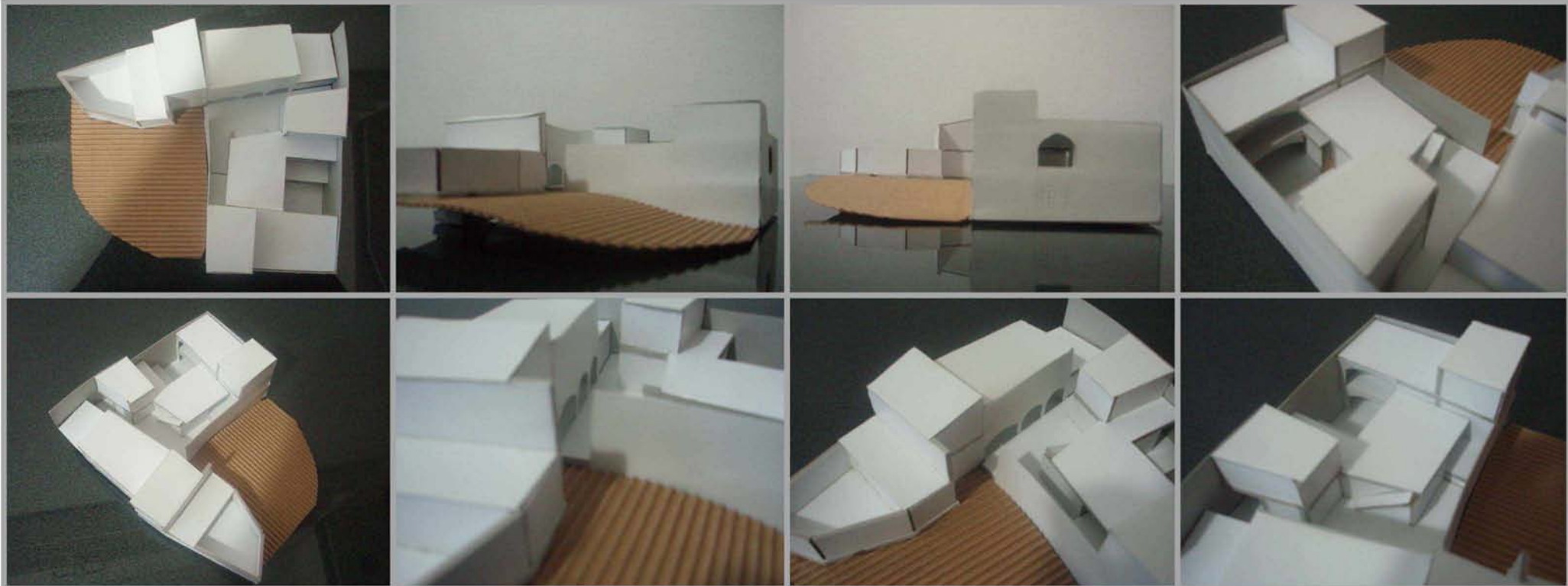
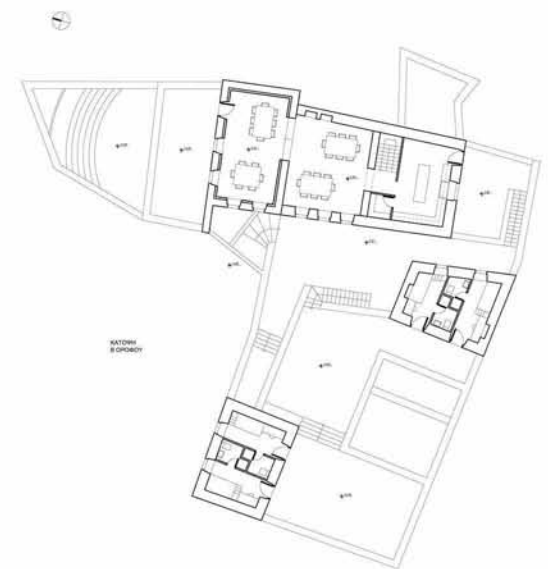
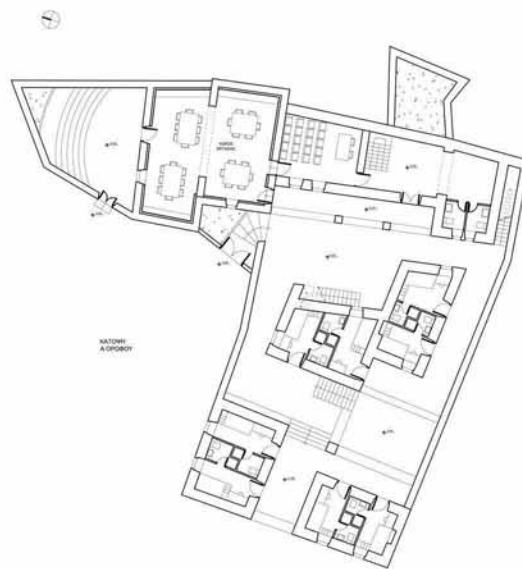
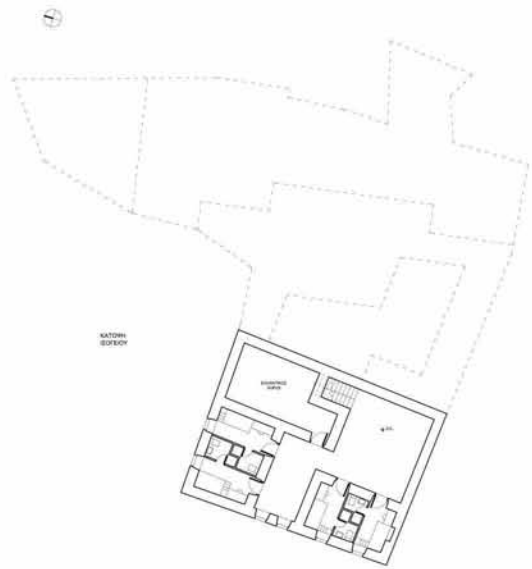

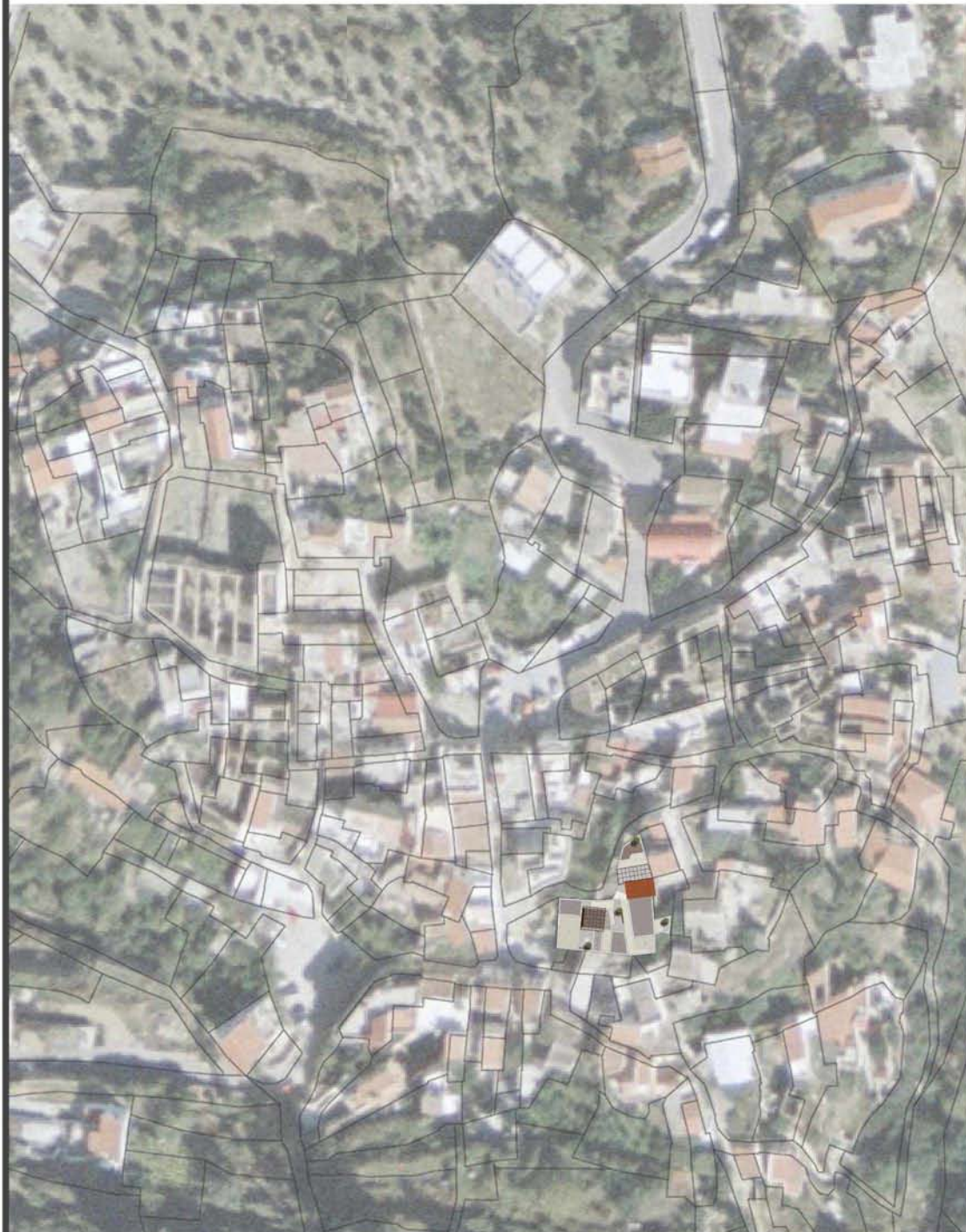

ΤΕΛΙΚΗ ΠΡΟΤΑΣΗ

Το κτίσμα της τελικής πρότασης μπορεί να φιλοξενήσει 16 άτομα. Η κεντρική είσοδος γίνεται μέσω ενός μικρού μονοπατιού του οικοδομικού τετραγώνου. Υπάρχει ακόμα μια είσοδος στο κτίσμα που σε οδηγεί στους κοινόχρηστους χώρους του συγκροτήματος, και ταυτίζεται με την παλιά είσοδο του κτίσματος. Στον υπαίθριο χώρο που υπάρχει μπαίνοντας βρίσκεται ένα εξωτερικό αμφιθέατρο.

Η κεντρική είσοδος σε οδηγεί σε ένα κεντρικό διάδρομο που διοχετεύει στους επιμέρους χώρους.

Αριστερά του διαδρόμου βρίσκονται οι κοινόχρηστοι χώροι. Ένας διάδρομος παράλληλος του κεντρικού σε οδηγεί στον χώρο υποδοχής (35τ.μ.), σε μία αίθουσα συναντήσεων (25τ.μ.) και σε ένα χώρο εργασίας (70τ.μ.). Στον όροφο μπορείς να οδηγηθείς είτε μέσω του χώρου υποδοχής με σκάλα, είτε μέσω εξωτερικής κλίμακας που υπάρχει στο τέλος του κεντρικού διαδρόμου. Στον όροφο υπάρχει εστιατόριο και κουζίνα εστιατορίου (105τ.μ.). Για αυτό το σκοπό μπορούν να χρησιμοποιηθούν και τα δύο δώματα που υπάρχουν. Δεξιά του διαδρόμου τοποθετούνται τα δωμάτια του καταλύματος (16 ξενώνες των 12τ.μ.).

Οι εξωτερικοί χώροι, δηλαδή οι χώροι κίνησης, οι αυλές και οι ταρατσες, χρησιμοποιούνται ως «καλοκαιρινά» καθιστικά. Για το λόγο αυτό διαμορφώνονται κατάλληλα και τοποθετούνται σε αυτούς χτιστές πεζούλες, σαν καθίσματα.

Για την επανάχρηση του αρχικού κτιρίου είναι απαραίτητες κάποιες εργασίες συντήρησης. Ο χώρος διατηρείται στην αρχική του μορφή με μόνη διαφορά πως ανοίγονται κάποια ανοίγματα που υπήρχαν παλαιότερα αλλά είχαν κλειστεί. Επίσης ανοίγεται μία πόρτα ανατολικά του κτίσματος για να εξυπηρετείται η επικοινωνία με τους υπόλοιπους χώρους. Η στέγη αντικαθίσταται με νέα. Ο παλιός πέτρινος τοίχος αρμολογείται. Τα νέα κτίσματα κατασκευάζονται από τοίχο πάχους 70 εκατοστών που αποτελείται από μπετόν στη μέση και πέτρα ή τούβλα ανάλογα με την επιθυμητή όψη του τοίχου (εμφανής λιθοδομή ή σοβάς).

Τα πατώματα των κοινόχρηστων χώρων επενδύονται με πλάκες γυαλισμένης πέτρας, ενώ των ξενώνων με ξύλο, όπως επίσης και οι οροφές τους. Οι εξωτερικοί χώροι επενδύονται με πέτρινες πλάκες, με κυβόλιθους, με χαλί ή με φύτευση.

Προκειμένου να εξυπηρετηθούν οι ανάγκες του κτιρίου, τοποθετήθηκε στο υπόγειο μία δεξαμενή νερού, ώστε να μαζεύεται το βρόχινο νερό για μεταγενέστερη χρήση. Με τη δεξαμενή αυτή επικοινωνεί και το πηγάδι που τοποθετείται στο αίθριο που υπάρχει. Οι τοίχοι, λόγω του πάχους και των ιδιοτήτων των υλικών, διατηρούν πιο εύκολα τη θερμοκρασία στο εσωτερικό του κτιρίου. Στην επιλογή της θέσης και του αριθμού των ανοιγμάτων σημαντικό ρόλο έπαιξε ο επαρκής αερισμός και φωτισμός του χώρου.

Ο χώρος αυτός φιλοξενίας σχεδιάστηκε με στόχο την ομαλή ένταξή του στον οικισμό, και το σεβασμό στην ιστορία των αρχικών κτιρίων και του οικισμού, επιδιώκοντας τη σύνδεσή του με το παρελθόν.

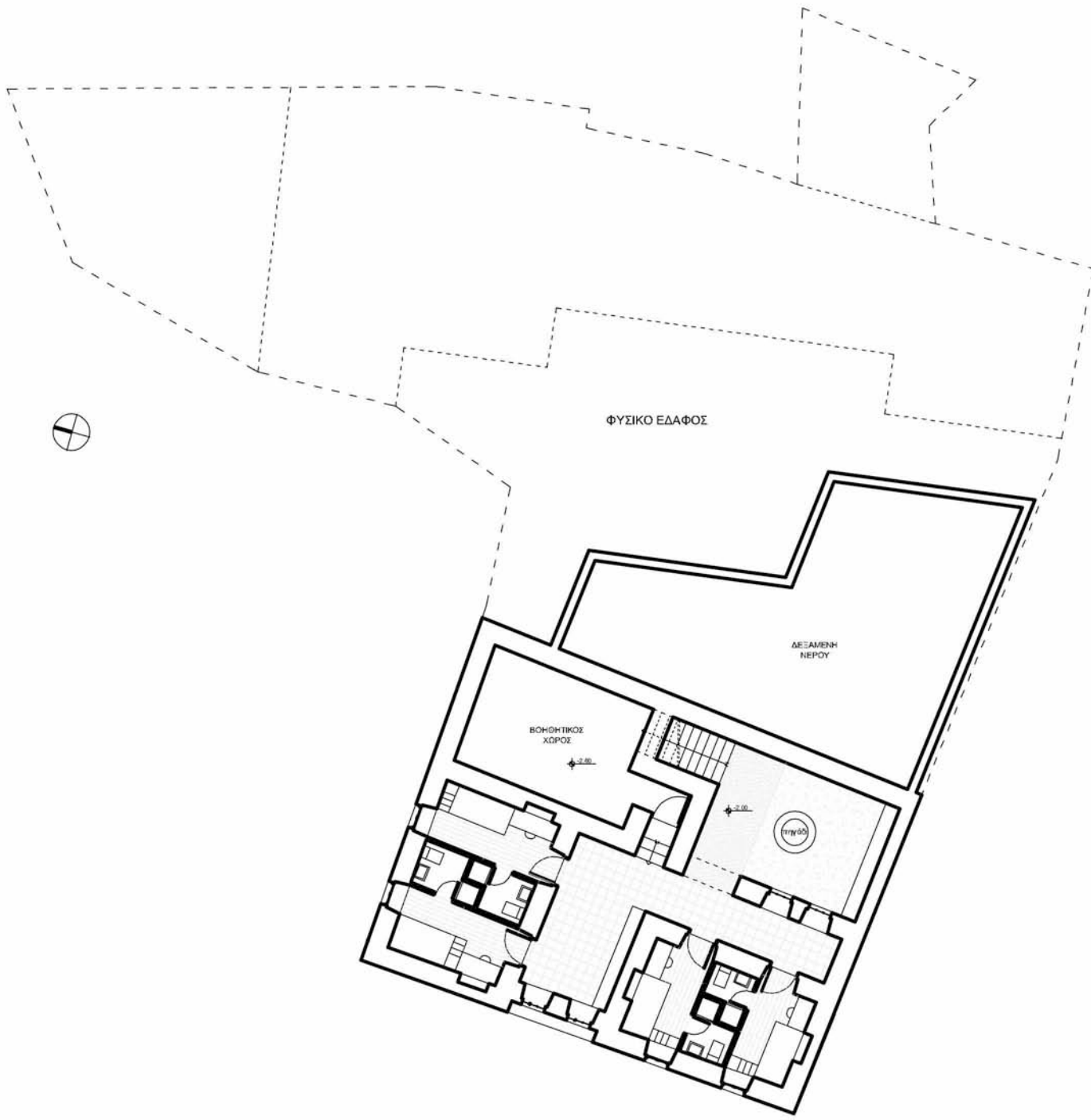

Κάτοψη υπογείου
κλ. 1:200



Κάτοψη Ισογείου
κλ. 1:200

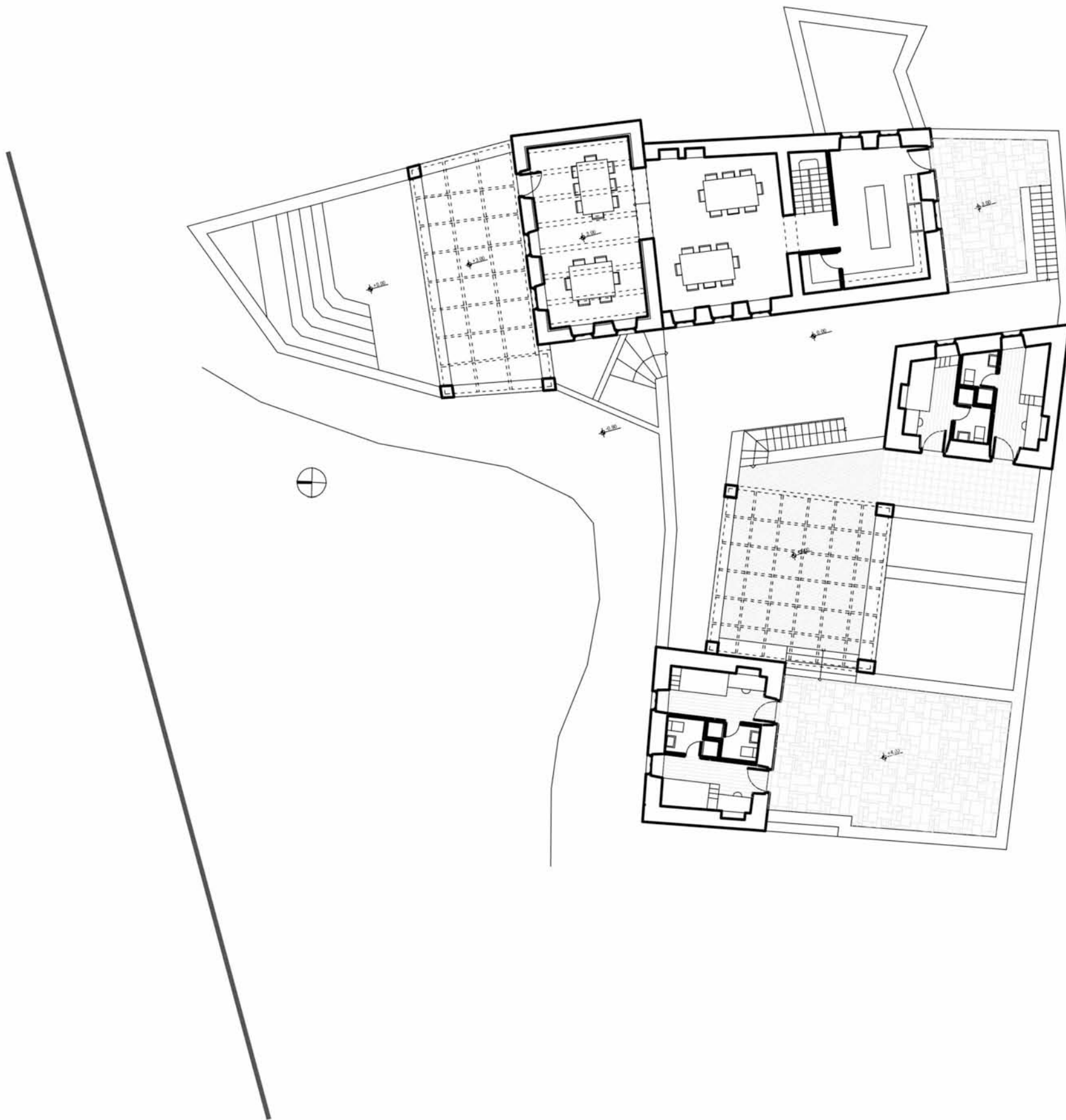

Κάτοψη ορόφου
κλ. 1:200

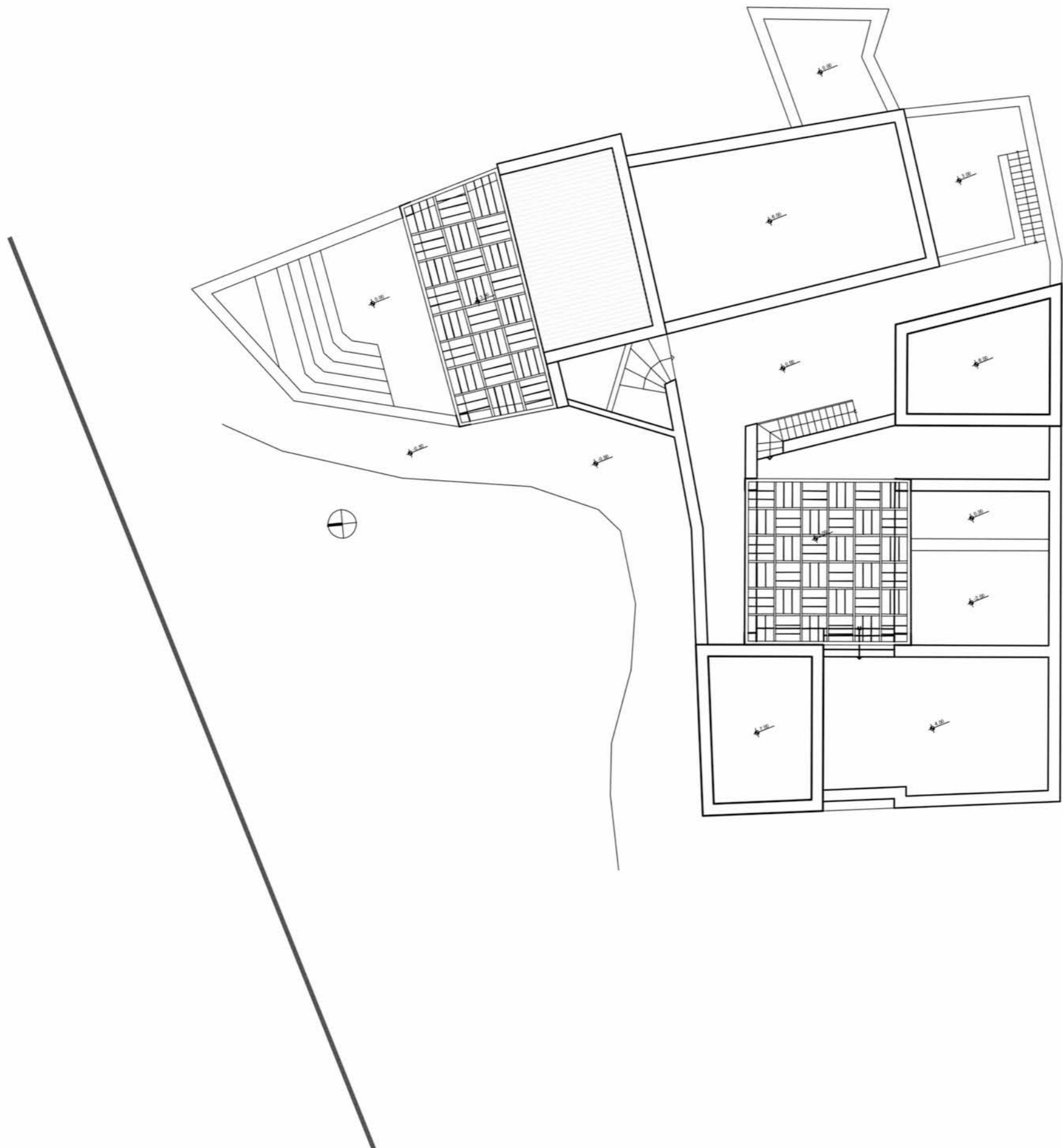

Κάτοψη δώματος
κλ. 1:200

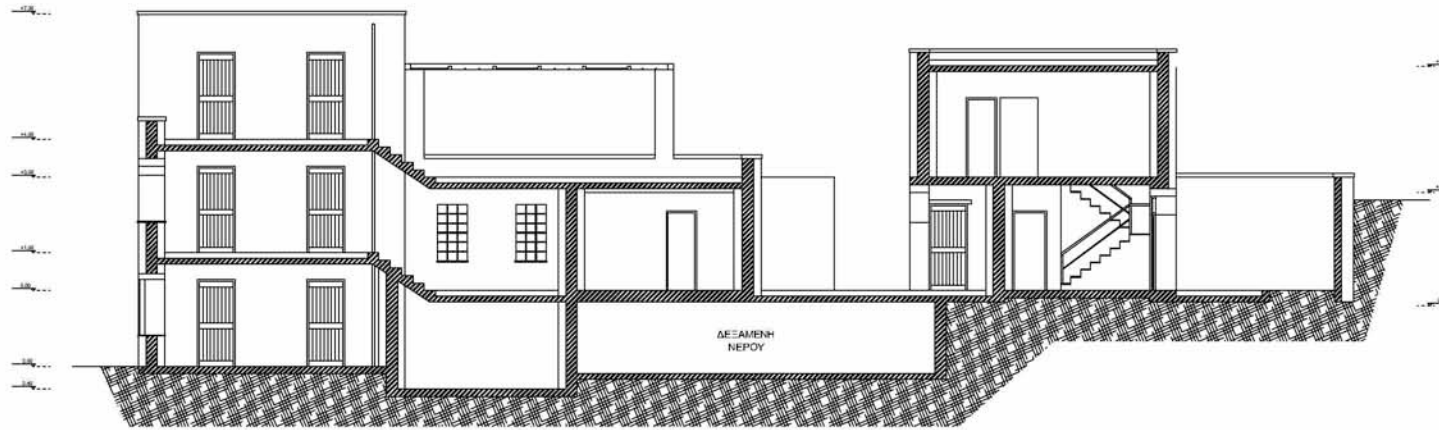

Τομές
κλ. 1:200

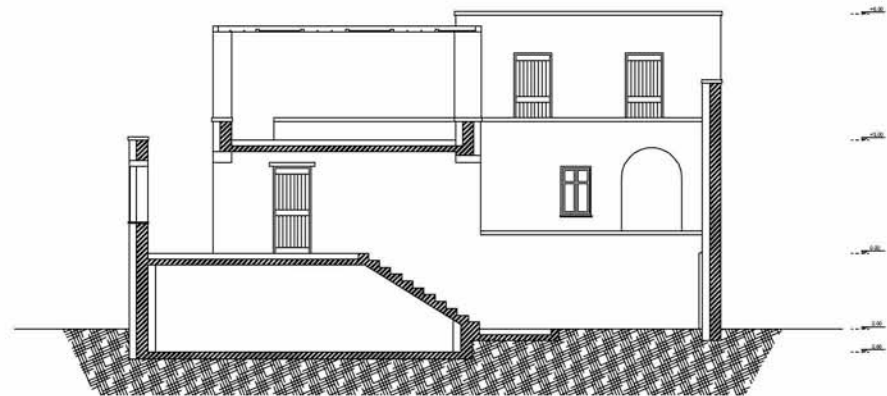
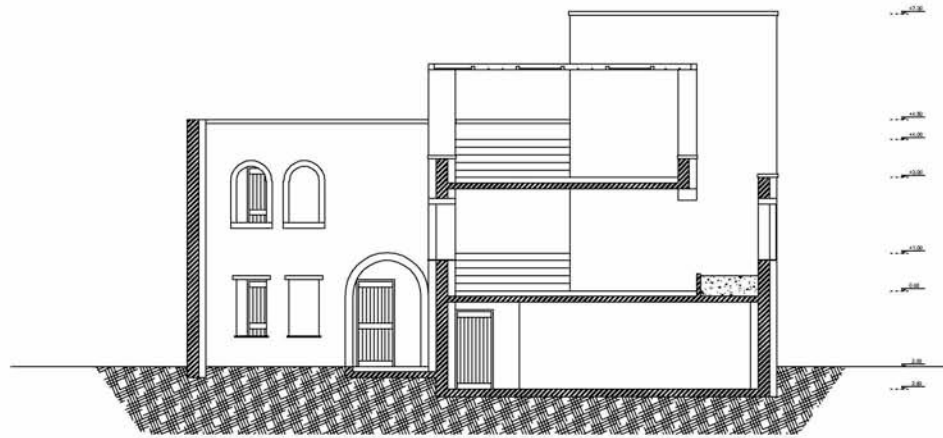

Τομές
κλ. 1:200

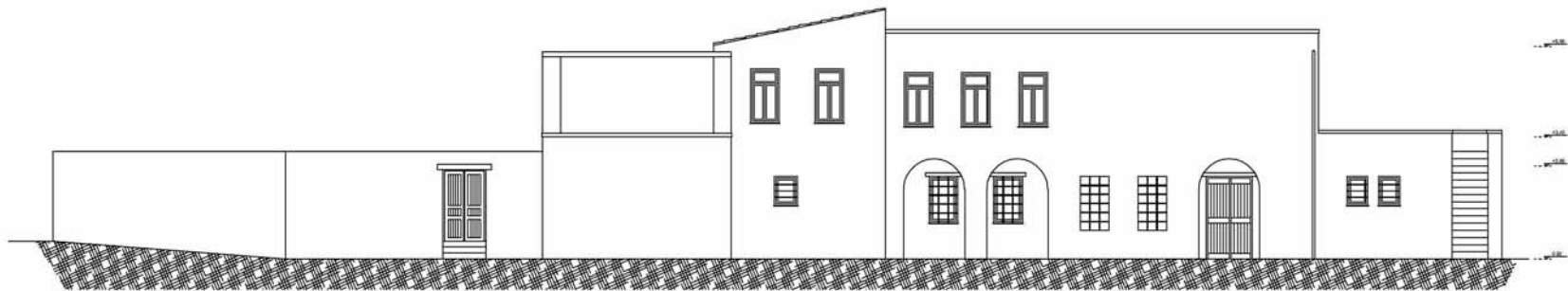
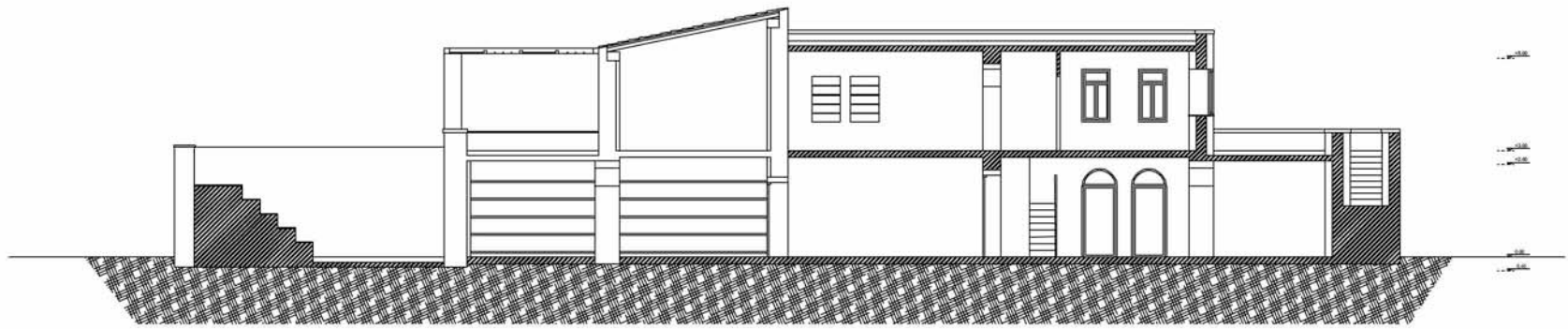

Τομή και όψη
κλ. 1:200

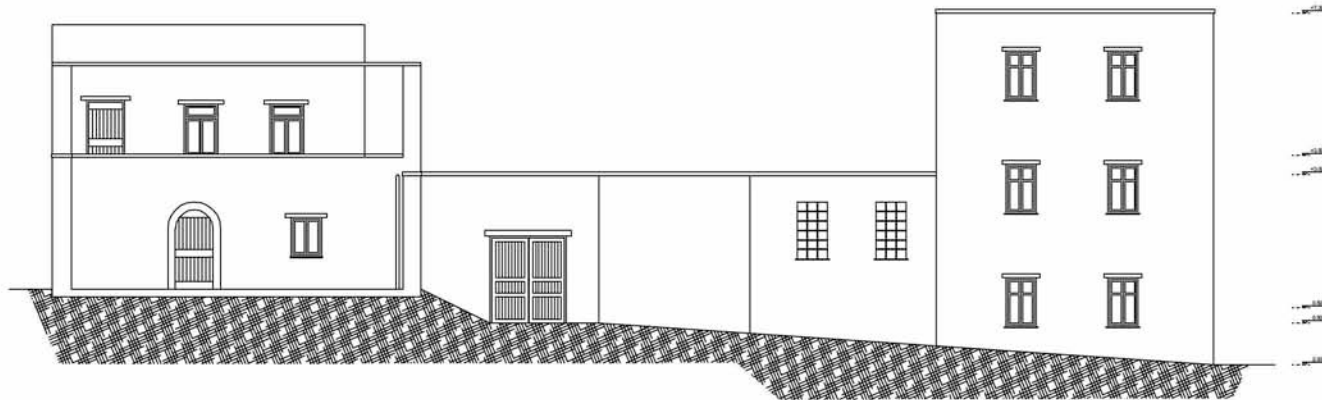
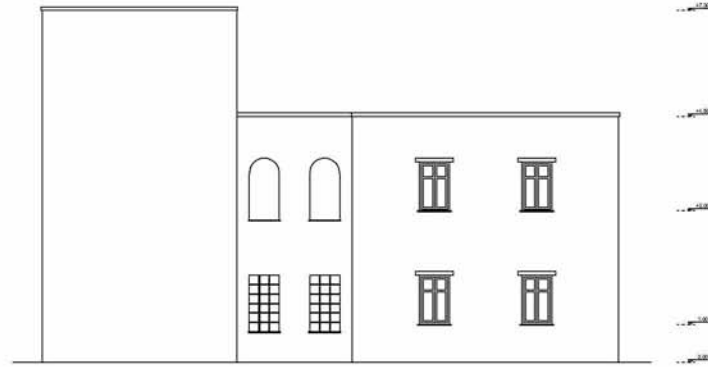

Τομή και όψη
κλ. 1:200