

ПТ - AM
2006
KOP





ΠΑΝΕΠΙΣΤΗΜΙΟ ΘΕΣΣΑΛΙΑΣ
ΥΠΗΡΕΣΙΑ ΒΙΒΛΙΟΘΗΚΗΣ & ΠΛΗΡΟΦΟΡΗΣΗΣ
ΕΙΔΙΚΗ ΣΥΛΛΟΓΗ «ΓΚΡΙΖΑ ΒΙΒΛΙΟΓΡΑΦΙΑ»

Αριθ. Εισ.: 5409/1
Ημερ. Εισ.: 21-06-2007
Δωρεά: Συγγραφέα
Ταξιθετικός Κωδικός: ΠΤ - ΑΜ
2006
ΚΟΡ

ΔΙΔΑΚΤΙΚΗ ΕΡΓΑΣΙΑ_
10ο ΕΙΣΑΓΩΓΙΚΟ
ΤΜΗΜΑ ΑΡΧΙΤΕΚΤΟΝΩΝ_
ΠΑΝΕΠΙΣΤΗΜΙΟ ΘΕΣΣΑΛΙΑΣ

ΕΠΙΒΛΕΠΟΝΤΕΣ ΚΑΘΗΓΗΤΕΣ_

ΙΡΙΣ ΑΥΧΟΥΡΙΩΤΗ
ΟΙΟ. ΜΕ ΤΟ Π.Ο. 407/80 Π.Ο.
ΑΠΕΞΑΝΘΡΟΣ ΨΥΧΟΥΡΗΣ
ΕΠ. ΚΑΘΗΓΗΤΗΣ Π.Ο.

ΕΛΕΥΘΕΡΙΑ Π. ΚΟΡΘΗΙΔΟΥ

ΦΑΡΜΑΚΕΙΟ ΣΤΟ ΒΟΪΟ_
Ο ΕΛΕΓΧΟΣ ΤΟΥ ΜΕΣΟΥ ΣΧΕΔΙΑΣΜΟΥ ΩΣ
ΠΕΔΙΟ ΑΝΑΠΤΥΞΗΣ ΤΗΣ ΑΡΧΙΤΕΚΤΟΝΙΚΗΣ
ΜΟΡΦΗΣ

ΕΛΕΥΘΕΡΙΑ Π. ΚΟΡΩΝΙΔΟΥ

ΠΕΡΙΛΗΨΗ ΔΙΠΛΩΜΑΤΙΚΗΣ ΕΡΓΑΣΙΑΣ

ΕΠΙΒΛΕΠΟΝΤΕΣ ΚΑΘΗΓΗΤΕΣ: Ι. ΛΥΚΟΥΡΙΩΤΗ, Α. ΨΥΧΟΥΛΗΣ

**ΦΑΡΜΑΚΕΙΟ ΣΤΟ ΒΟΛΟ_ Ο ΕΛΕΓΧΟΣ ΤΟΥ ΜΕΣΟΥ ΣΧΕΔΙΑΣΜΟΥ ΩΣ ΠΕΔΙΟ
ΑΝΑΠΤΥΞΗΣ ΤΗΣ ΑΡΧΙΤΕΚΤΟΝΙΚΗΣ ΜΟΡΦΗΣ.**

Medium

Αντικείμενο της διπλωματικής εργασίας αποτέλεσε ο σχεδιασμός φαρμακευτικού καταστήματος στην πόλη του Βόλου. Βασική μεθοδολογική αρχή αποτελεί η θέση ότι η σχεδιαστική σκέψη συγκροτείται και διατυπώνεται εντός των σχεδιαστικών μέσων (design media). Η εργασία διαχωρίζεται σε δύο διακριτές φάσεις σχεδιασμού, οι οποίες αντιστοιχούν στον τρόπο ανάπτυξης της κεντρικής ιδέας (concept) σε αρχιτεκτονικό χώρο:

- 1) Στο 'ημερολόγιο' των διαγραμμάτων και
- 2) Στην ειδική εφαρμογή των ανοιχτών ιδεών του ημερολογίου στο επιλεγμένο οικόπεδο.

Ως πρώτη φάση ορίζεται το σχεδιαστικό αποτέλεσμα της αναλυτικής και συνθετικής διαχείρισης:

- α) βασικών εννοιών, οι οποίες σχετίζονται με τη διεύρυνση του προγράμματος του φαρμακείου,
- β) ιδιοτήτων του κοινωνικού χώρου: το όριο ανάμεσα στο δημόσιο και τον ιδιωτικό χαρακτήρα του εμπορικού χώρου,
- γ) αναφορών σε μορφές, οι οποίες ενεργοποιούνται μέσα από τη διεύρυνση του προγράμματος.

Μέσο σχεδιασμού, στη πρώτη φάση, είναι κατά κύριο λόγο, η αποτύπωση με φωτογραφικό τρόπο της επιτόπιας δράσης ανθρώπων στο χώρο υπαρχόντων φαρμακείων και στη συνέχεια η συνθετική επεξεργασία των δεδομένων με τη χρήση του προγράμματος *illustrator*. Στη δεύτερη φάση ελέγχονται οι ανοιχτές ιδέες των διαγραμμάτων μέσα από την εφαρμογή τους στα δεδομένα του υπάρχοντος κελύφους, το οποίο επιλέγεται για τη στέγαση του καταστήματος. Η οριστική μορφή των σχεδιασμένων στοιχείων του χώρου προκύπτει μόνο μέσα από τη *διαστασιολόγησή* τους.

Εφαρμογή

Το κατάστημα τοποθετείται σε υπάρχον ισόγειο κατάστημα, 116τ.μ., πενταόροφης πολυκατοικίας επί των οδών Κουμουνδούρου και Ορφέως. Στόχος είναι να δημιουργηθεί ένας χώρος φαρμακείου ο οποίος θα λειτουργεί δυναμικά στον άμεσο αστικό χώρο.

Το μοτίβο της φόρμας της κάψουλας γενικεύεται ως μορφολογική επιλογή στο σχεδιασμό του καταστήματος, αποτελώντας συμβολική αναφορά στο φαρμακευτικό σκεύασμα και την εισαγωγή του στο ανθρώπινο σώμα με στόχο την ίαση.

ΕΛΕΥΘΕΡΙΑ Π. ΚΟΡΩΝΙΔΟΥ

ΠΕΡΙΛΗΨΗ ΔΙΠΛΩΜΑΤΙΚΗΣ ΕΡΓΑΣΙΑΣ

ΕΠΙΒΛΕΠΟΝΤΕΣ ΚΑΘΗΓΗΤΕΣ: Ι. ΛΥΚΟΥΡΙΩΤΗ, Α. ΨΥΧΟΥΛΗΣ

ΦΑΡΜΑΚΕΙΟ ΣΤΟ ΒΟΛΟ_ Ο ΕΛΕΓΧΟΣ ΤΟΥ ΜΕΣΟΥ ΣΧΕΔΙΑΣΜΟΥ ΩΣ ΠΕΔΙΟ ΑΝΑΠΤΥΞΗΣ ΤΗΣ ΑΡΧΙΤΕΚΤΟΝΙΚΗΣ ΜΟΡΦΗΣ.

Medium

Αντικείμενο της διπλωματικής εργασίας αποτέλεσε ο σχεδιασμός φαρμακευτικού καταστήματος στην πόλη του Βόλου. Βασική μεθοδολογική αρχή αποτελεί η θέση ότι η σχεδιαστική σκέψη συγκροτείται και διατυπώνεται εντός των σχεδιαστικών μέσων (design media). Η εργασία διαχωρίζεται σε δύο διακριτές φάσεις σχεδιασμού, οι οποίες αντιστοιχούν στον τρόπο ανάπτυξης της κεντρικής ιδέας (concept) σε αρχιτεκτονικό χώρο:

- 1) Στο 'ημερολόγιο' των διαγραμμάτων και
- 2) Στην ειδική εφαρμογή των ανοιχτών ιδεών του ημερολογίου στο επιλεγμένο οικόπεδο.

Ως πρώτη φάση ορίζεται το σχεδιαστικό αποτέλεσμα της αναλυτικής και συνθετικής διαχείρισης:

- α) βασικών εννοιών, οι οποίες σχετίζονται με τη διεύρυνση του προγράμματος του φαρμακείου,
- β) ιδιοτήτων του κοινωνικού χώρου: το όριο ανάμεσα στο δημόσιο και τον ιδιωτικό χαρακτήρα του εμπορικού χώρου,
- γ) αναφορών σε μορφές, οι οποίες ενεργοποιούνται μέσα από τη διεύρυνση του προγράμματος.

Μέσο σχεδιασμού, στη πρώτη φάση, είναι κατά κύριο λόγο, η αποτύπωση με φωτογραφικό τρόπο της επιτόπιας δράσης ανθρώπων στο χώρο υπαρχόντων φαρμακείων και στη συνέχεια η συνθετική επεξεργασία των δεδομένων με τη χρήση του προγράμματος *illustrator*. Στη δεύτερη φάση ελέγχονται οι ανοιχτές ιδέες των διαγραμμάτων μέσα από την εφαρμογή τους στα δεδομένα του υπάρχοντος κελύφους, το οποίο επιλέγεται για τη στέγαση του καταστήματος. Η οριστική μορφή των σχεδιασμένων στοιχείων του χώρου προκύπτει μόνο μέσα από τη *διαστασιολόγησή* τους.

Εφαρμογή

Το κατάστημα τοποθετείται σε υπάρχον ισόγειο κατάστημα, 116τ.μ., πενταόροφης πολυκατοικίας επί των οδών Κουμουνδούρου και Ορφέως. Στόχος είναι να δημιουργηθεί ένας χώρος φαρμακείου ο οποίος θα λειτουργεί δυναμικά στον άμεσο αστικό χώρο.

Το μοτίβο της φόρμας της κάψουλας γενικεύεται ως μορφολογική επιλογή στο σχεδιασμό του καταστήματος, αποτελώντας συμβολική αναφορά στο φαρμακευτικό σκεύασμα και την εισαγωγή του στο ανθρώπινο σώμα με στόχο την ίαση.

Pharmacist_ Pharmacy

Pharmacist_ Drug

Pharmacist_ Customer

Customer_ Pharmacy

Human Body_ Drug/Remedy

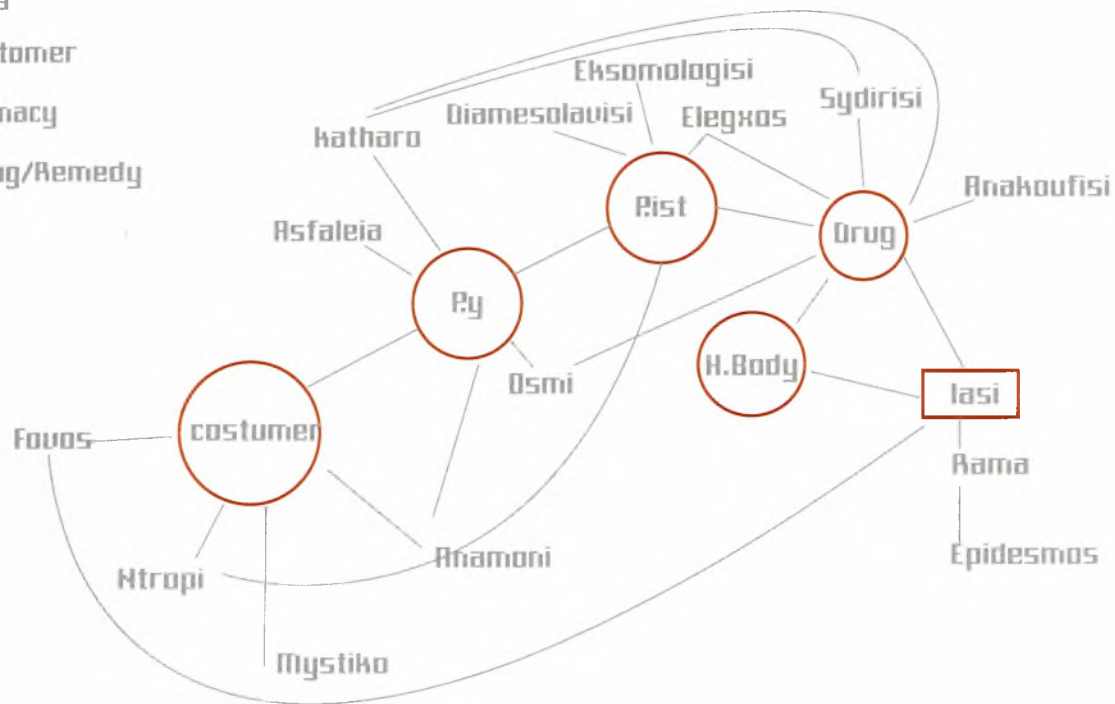

Medium

Αντικείμενο της διηγηματικής ερμείας είναι ο σχεδιασμός φαρμακευτικού καταστήματος στον πόλο του βήθου. Βασική μεθοδολογική αρχή αποτελεί η θέση ότι η σχεδιαστική σκέψη συζητείται και διατυπώνεται εντός των σχεδιαστικών μέσων (design media). Η ερμεία διαχωρίζεται σε δύο διακριτές φάσεις σχεδιασμού, οι οποίες αντιστοιχούν στον τρόπο ανάπτυξης της κεντρικής ιδέας (concept) σε αρχιτεκτονικό χώρο:

- 1) Στο 'ημερολόγιο' των διαγράμμάτων και
- 2) Στην ειδική εφαρμογή των ανοιχτών ιδέων του ημερολογίου στα επιδεικνύομνα οικόπεδα.

Η διάκριση αυτή γίνεται, ώστε να είναι αναπόσπαστη με μεγαλύτερη σαφήνεια η σχέση της σχεδιασμένης μορφής και του σχεδιαστικού τρόπου παραγωγής της.

Ως πρώτη φάση ορίζεται το σχεδιαστικό αποτέλεσμα της αναλυτικής και συνθετικής διαχείρισης:

α) Βασικών εννοιών, οι οποίες σχετίζονται με τη διεύρυνση του προγράμματος του φαρμακείου: η ίαση, η λειτουργία του ανθρώπινου σώματος, η υτροπή, το μυστικό - η μη κοινοποίηση της ασθένειας,

β) ιδιοτήτων του κοινωνικού χώρου: το όριο ανάμεσα στο δημόσιο και τον ιδιωτικό χαρακτήρα του εμπορικού χώρου, η διασφάλιση της ιδιωτικότητας του ασθενούς.

γ) αναφορών σε μορφές, οι οποίες ενεργοποιούνται μέσω από τη διεύρυνση του προγράμματος, όπως π.χ. η μορφή της κάψουλας, όπου σχηματικά κάτι περιέχει κάτι άλλο.

Μέσω σχεδιασμού, στη πρώτη αυτή φάση, είναι κατά κύριο λόγο, η αποτύπωση με φωτογραφικό τρόπο της επιτόπιας δράσης ανθρώπων στο χώρο υαρχόντων φαρμακείων και στη συνέχεια η συνθετική επεξεργασία των δεδομένων με τη χρήση του προγράμματος illustrator. Παράγονται διαδιάστατες εικόνες στις οποίες αναπαριστάται το προοπτικό βήθος, με διακριτό χαρακτηριστικό...(διαφάνεια- βήθος, προφίλ και περιγράμματα ανθρώπων και αντικειμένων - τουισμού του όγκου και της κλίμακας) Το αποτέλεσμα, εκτός από τις απεικονίσεις που αναφέρθηκαν, περιείχε και τα προσωπικά στοιχεία, συνδυάζοντας συνειρμικά εμπειρίες και αναμνήσεις, με τη υπό επεξεργασία κάθε φορά έννοια.

Στη δεύτερη φάση ελέγχονται οι ανοιχτές ιδέες των διαγράμμάτων μέσω από την εφαρμογή τους στα δεδομένα του υπάρχοντος κελύφους, το οποίο επιδεικνύεται για τη στέψηση του καταστήματος. Η οριστική μορφή των σχεδιασμένων στοιχείων του χώρου προκύπτει μόνο μέσω από τη διαστασιοποίησή τους.

Για το λόγο αυτό γίνεται χρήση των ορθών προβολών: κάτοψη, τομή, όψεις, μέσω από το πρόγραμμα autocad. Τα διαστασιοποιημένα δεδομένα επανεξιγράφονται στο πρόγραμμα illustrator όπου ελέγχονται και αναθεωρούνται μέσω από την προσαρμογή των ιδιομορφικών χαρακτηριστικών που αναφέρθηκαν παραπάνω και που συνδέονται με την παραγωγή των εικόνων στο πρόγραμμα αυτό.

Εφαρμογή

Το κατάστημα τοποθετείται σε υπάρχον ισόγειο κατάστημα, 116τ.μ., πενταόροφης πολυκατοικίας επί των οδών Κομμουνιστών και Ορφέως. Η οδός Ορφέως είναι ένας απ' τους πιο πολυσύχναστους πεζόδρομους της πόλης του Βάθου.

Στόχος είναι να δημιουργηθεί ένας χώρος φαρμακείου ο οποίος θα λειτουργεί δυναμικά στον άμεσο αστικό χώρο. Επιχειρείται μέσα από τη μορφή του χώρου η διηγή διαχείριση του δόνηου « δημόσιο - ιδιωτικό», όπου ο δημόσιος χαρακτήρας του δρόμου συνδιαλέγεται με τον ιδιωτικό χώρο του φαρμακείου, ενώ το «δημόσιο» πρόσωπο του φαρμακείου παρέχει ταυτόχρονα τη δυνατότητα προστασίας των προσωπικών δεδομένων που απορρέουν από την κατάσταση της υγείας του ασθενούς. Για το σκοπό αυτό, προεπιμοποιείται μία υποχώρηση του περιβάλλοντος του καταστήματος ακριβώς στη ζωνιά Ορφέως και Κομμουνιστών, ενώ παράλληλα στη θέση του παλιού ορίου τοποθετείται μία σειρά lockers και δημιουργείται ένας στενός διάδρομος που λειτουργεί ως δημόσιο περσμα. Κάτι ανάλογο συμβαίνει και στην είσοδο του καταστήματος επί της οδού Ορφέως, όπου τοποθετείται ένα αυτόματο μηχανήμα πληροφοριών και πώλησης φαρμάκων ανοικτό 24/7.

Το φαρμακείο ενσωματώνεται στο υπάρχον κέλυφος της πολυκατοικίας, ως ξένο σώμα, ενώ τα παύαρι στα εσωτερικά του φαρμακείου, τα οποία λειτουργεί ως εξιστήρια παρασκευής φαρμακευτικώνσκευασμάτων, βρίσκεται στο κέντρο του, δίνοντας την αίσθηση της αιώρησης και πάλι ενός ξεχωριστού σώματος μέσα σε αυτό.

Το κατάστημα χωρίζεται σε δύο τμήματα, διαφορετικής χρήσης και ποιότητας χώρου. Το πρώτο τμήμα αφορά αποκλειστικά τον τομέα των φαρμάκων. Για τη ρεζύωση του αποκτά ιδιαίτερη σημασία το πώς ο χώρος διαμορφώνει και την ιδιαίτερη συνδιαλέξη κάθε ασθενούς με τον φαρμακοποιό. Το δεύτερο τμήμα αναφέρεται στην πώληση παραφαρμακευτικών προϊόντων στο οποία η κίνηση και η ρήξη τωνσκευασμάτων από τους πελάτες είναι διήτερα ορισμένα και διήτερα προστατευμένα. Το ζήτημα της ανήπτυξης των σχέσεων, στη βάση της εξασφάλισης της προστασίας των δεδομένων του ασθενούς, αλλά και η ιδιαιτερότητα των ομάδων (ανάλογα με την ηλικία, την παθολογία, τον τρόπο χορήγησης των φαρμάκων) των ενδυνάμει ασθενών που θα επισκεφθούν το χώρο του φαρμακείου, καθόρισαν τους βασικούς συνθετικούς άξονες διαμόρφωσης, τόσο του συνολικού χώρου του καταστήματος, όσο και τη σχεδίαση ειδικών κατασκευών και επίπλων: Η πώληση των φαρμάκων και η επαφή του πελάτη με τον φαρμακοποιό γίνεται διαμέσου τριών βαθμών εξυπηρέτησης. Η πώληση των παραφαρμάκων γίνεται μέσω δύο μικρότερων πύλων στο αντίστοιχο τμήμα του καταστήματος. Τα φάρμακα τοποθετούνται σε 6 ειδικές αποθηκευτικές μονάδες, όπου ανά δύο βρίσκονται απέναντι από τις τρεις 'κώψουδες' εξυπηρέτησης, ενώ τα παραφάρμακα (καλλυντικά) τοποθετούνται σε τέσσερις αναρτώμενες και περιστρεφόμενες κατασκευές με ειδικά ράφια.

Στην περίμετρο του εσωτερικού χώρου υπάρχουν ειδικά καθίσματα αναμονής, και ιδιαίτερος χώρος παρακής πρώτων βοηθειών.

Στο δημόσιο τμήμα του καταστήματος, δηλαδή στο μέτωπο που βρίσκεται σε επαφή με το δρόμο, κατασκευάζονται ανακλεινόμενα μεταλλικά καθίσματα για προσωρινή στάση, τα οποία ενσωματώνονται στο εξωτερικό περιβάλλον του κελύφους του καταστήματος από διάτρητη χαρμύνα. Τοποθετούνται ακόμη στο περσμα επί της οδού Κομμουνιστών lockers, δηλαδή θυρίδες για φύλαξη και ανώνυμη συνδιαλέξη του φαρμακοποιού με ορισμένους ασθενείς. Το ματίβο της φόρμας της κώψουδας, τα οποία αναφέρθηκε παραπάνω, ζενικεύεται ως μορφολογική επιλογή στο σχεδιασμό του καταστήματος. Αποτελεί συμβολική αναφορά στο φαρμακευτικό σκεύασμα και την εισαγωγή του στο ανθρώπινο σώμα με στόχο την ίαση. Η χωρική όρως έκφρασή του σημαίνει και το περιέκον σήμα, ένα αυθόρμητο σήμα το οποίο περιέχει κάτι. Στην περίπτωση των φαρμάκων, κατά κάποιο τρόπο το φάρμακο βρίσκεται μέσα στο "φάρμακο". Η συγκεκριμένη μορφή, λειτουργεί προστατευτικά σε κάθε περίπτωση, περιβάλλοντας αυτό που φέρει.

Συνοψίζοντας, βασική στοχοθεσία αποτέλεσε το περσμα από την ειδική και αυτόνομη επεξεργασία των εννοιών που αναφέρθηκαν παραπάνω, σε μία δομική και μορφολογική απόδοση στο συνολικό σχεδιασμό, ενσωματώνοντας την ίαση τόσο ως συμβολικό τόπο, όσο και ως τη βάση πάνω στην οποία συκροτούνται οι πρακτικές του φαρμακείου.



Κατά κάποιον τρόπο, ο χειρουργός επεμβαίνει στο ανθρώπινο σώμα με τη βοήθεια της τεχνολογίας, όπως τα φάρμακα στον αρχαίο κόσμο μας. Ένα τεχνολογικό προϊόν παρεμβαίνει στη φύση του ανθρώπινου σώματος προκειμένου να εμποδίσει τη φθορά και να επέλθει η ίαση.

Τόσο η χειρουργική τομή, όσο και η φαρμακευτική αγωγή, αποτελούν στην ουσία μία πολιτισμική επέμβαση στη φύση.

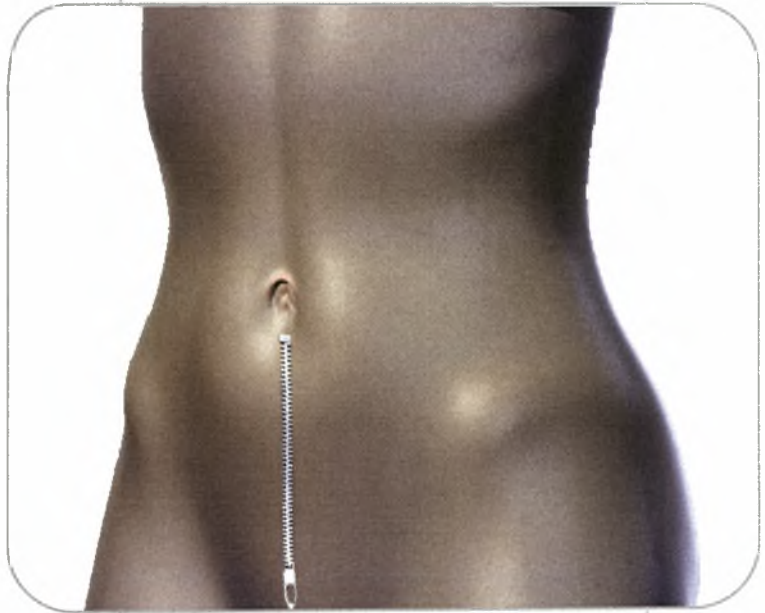
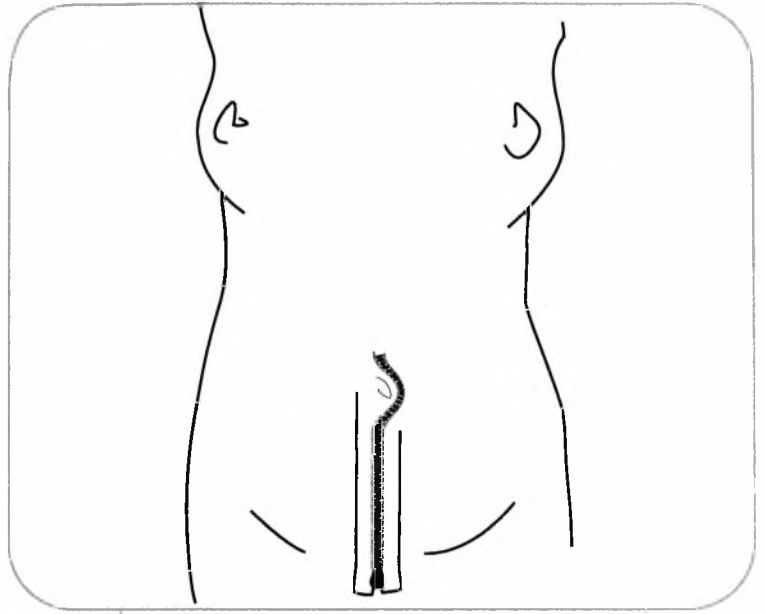

Το ανθρώπινο σώμα γίνεται κάποτε αντιληπτό ως κάτι το άβυσσο και σκοτεινό. Η επιδερμίδα υποτελούσε ένα σκληρό όριο. Χρειάζονται χειρουργική τομή, και κατά συνέπεια “όνομα”, για να μιλήσει κάποιος για αυτά.

Σήμερα, με τη διαμεσολάβηση της τεχνολογίας, το εσωτερικό του σώματος κάποιου γίνεται δάξος για κάποιον τρίτο.

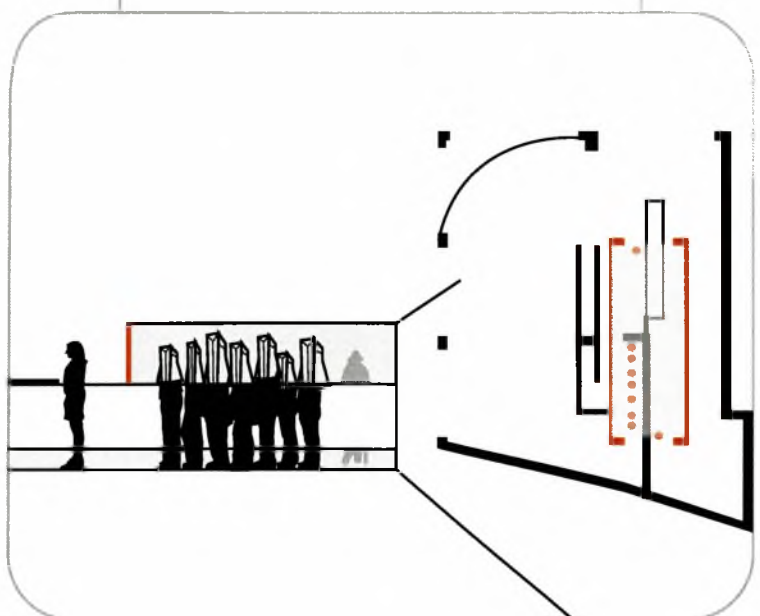
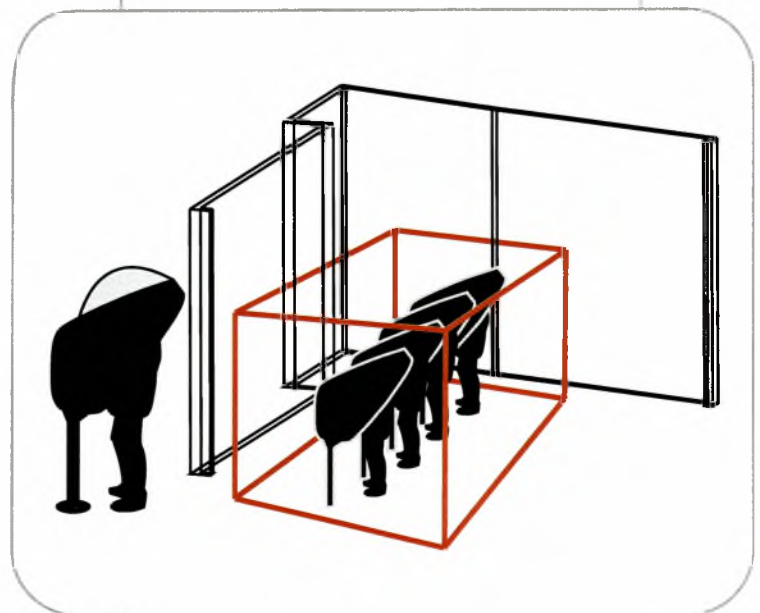
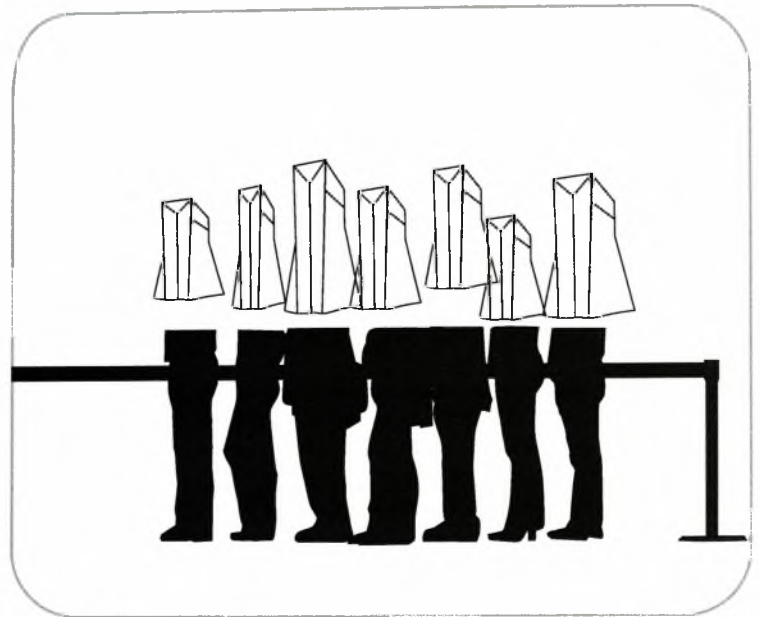

Προσπαθώντας να ερευνήσω τη σχέση
φαρμακοποιού - πελάτη, αλλά και τη σχέση
πελάτη - πελάτη, στράφηκα προς το
συναισθώματα που μας δημιουργούνται στον
τόπο του φαρμακείου.

Ρωτώντας μια φίλη μου για το επικρατέστερο,
μου απάντησε πως για εκείνη είναι η υτροπή.
Θεν είναι οι οι αυτοί που αδράζουν την ευκαιρία
να εισβάλλουν σε ένα άδειο φαρμακείο, ή αυτοί
που κερδίζουν χρόνο καζέυοντας άσκησα σε
σταυτ κολληυτικιών.

Το συναισθημα της υτροπής είναι δύσκολο να το
απεικονίσει κανείς με ευκολία. Μήπως αν
μπορούσαμε με κάποιο τρόπο να μη
φανερώναμε την ταυτότητά μας, θα μας ήταν
ευκολότερα πολλές φορές να ζητήσουμε το
φάρμακο που τόσο υτροπήναστε να
ασκαηύναμε δημοσίως;

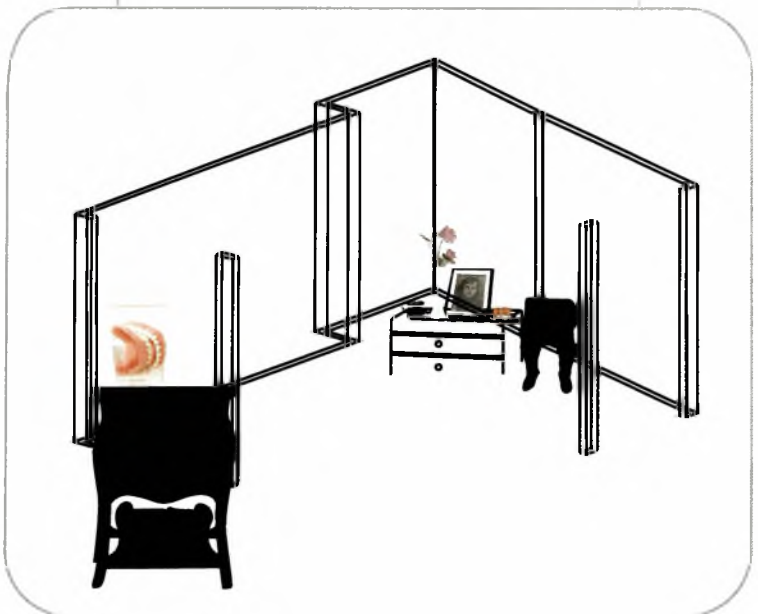
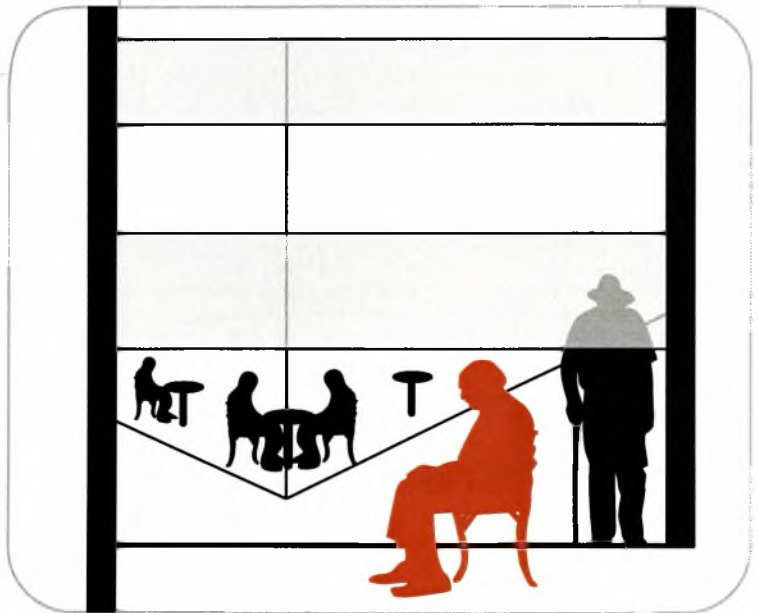
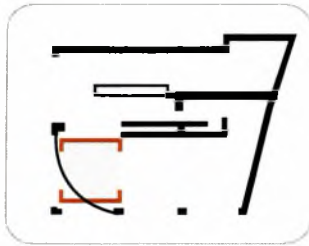
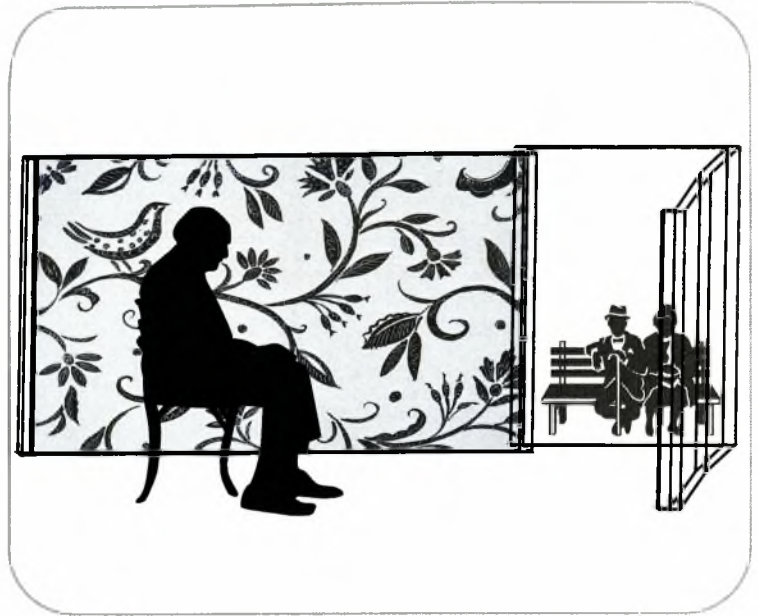

Ο χώρος του φαρμακείου για έναν ηλικιωμένο είναι εξαιρετικά οικείος. Μπορεί να καθίσει αρκετή ώρα σε αυτό και να συζητά με τον φαρμακοποιό για θέματα που αφορούν την καθημερινότητά του, με την ίδια άνεση και ευχαρίστηση που τα συζητά στα καφέ. Αυτό που κρατά τον παππού στο φαρμακείο, είναι η ασφάλεια που νιώθει. Η παρουσία και μόνο του φαρμακοποιού, του ανθρώπου δηλαδή που είναι σε θέση να απαντήσει σε κάθε ερώτηση που του βασανίζει, αλλά και η πληθώρα των φαρμάκων που του περιτριφυρίζουν, του δίνουν την αίσθηση πως ό,τι και να χρειαστεί, είναι εκεί μαζί του. Πιθανώς τελικά το φάρμακο είναι μόνο η αφορμή;

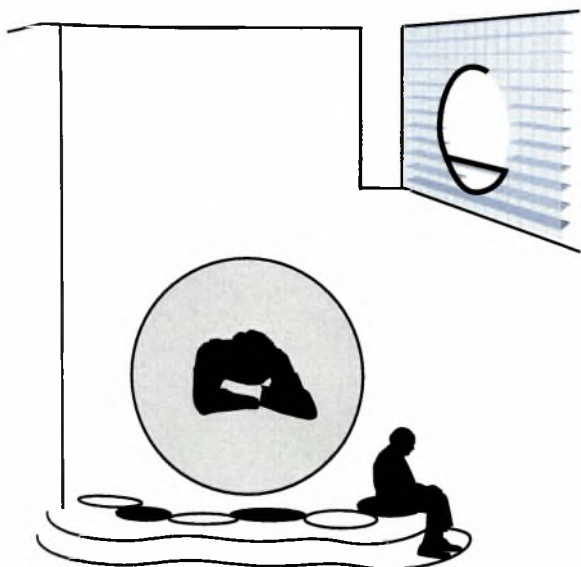
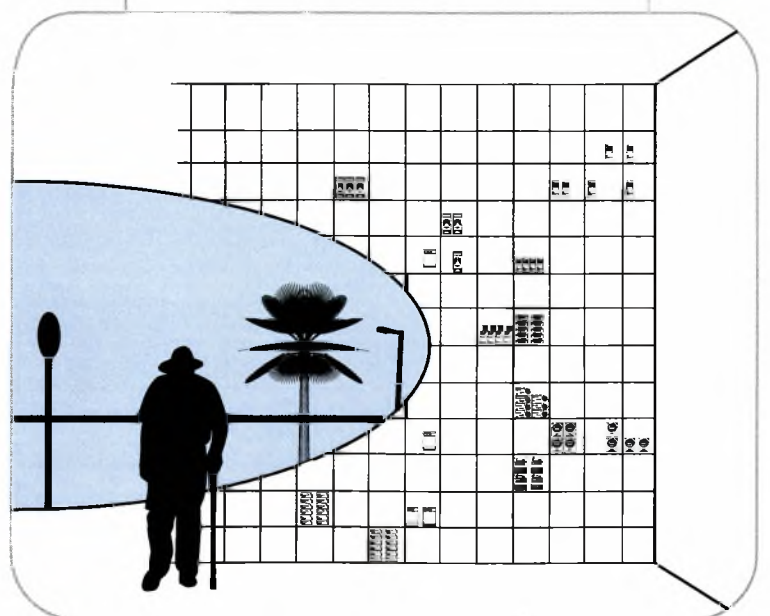
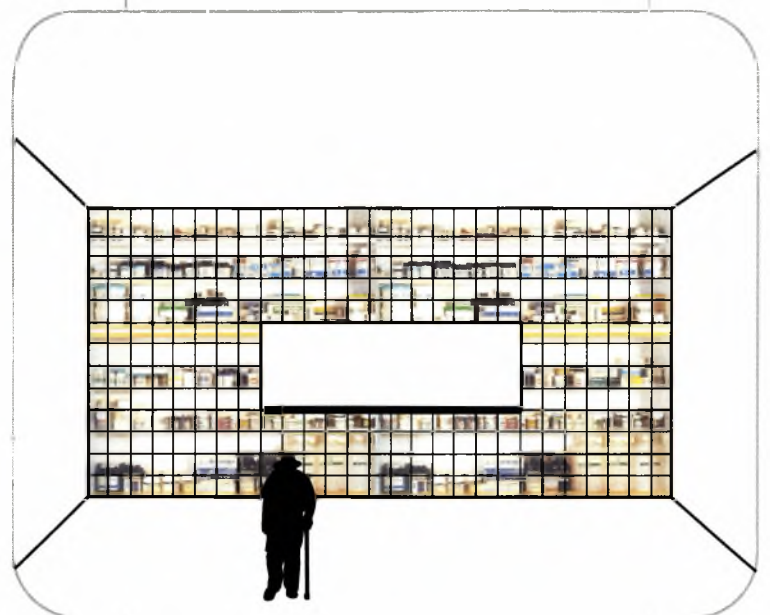

Ένα μικρό παιδί δεν εισέρχεται ποτέ στο χώρο του φαρμακείου ως πελάτης. Το παιδί έχει μια ειδική σχέση με το χώρο του φαρμακείου, και πολλές φορές δυσάρεστη.

Περβόλουτος υπ' όψιν το ύψος ενός παιδιού και κατ' επέκταση το οπτικό του πεδίο, καθώς επίσης και τη δράση του, προσπαθώ να ανακαλύψω τρόπους προσωπικής απασχόλησης, έτσι ώστε ο συνολός του να έχει τη δυνατότητα μιας ήρεμης συνδιαλλαγής με τον φαρμακοποιό.

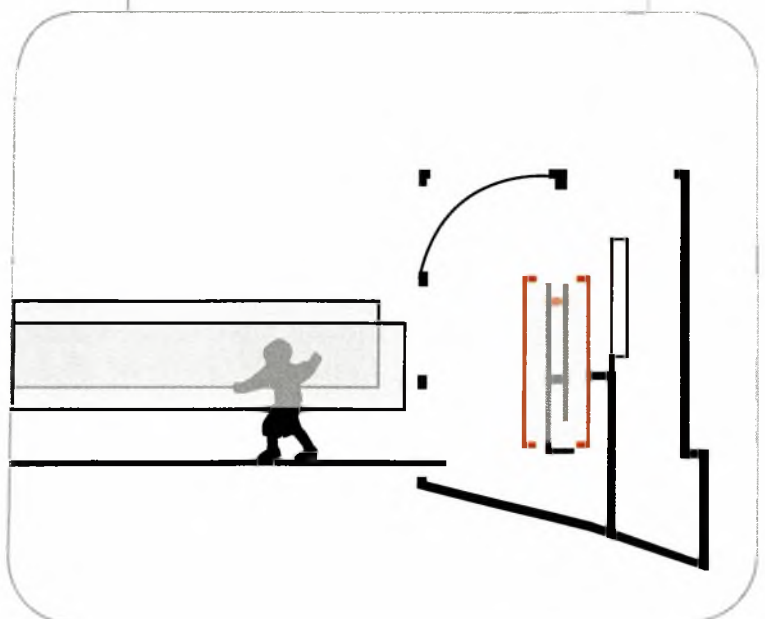
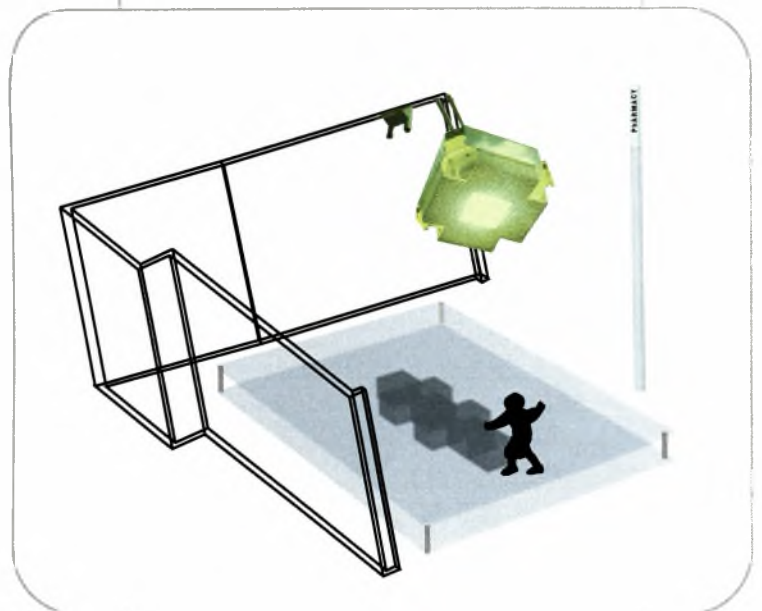
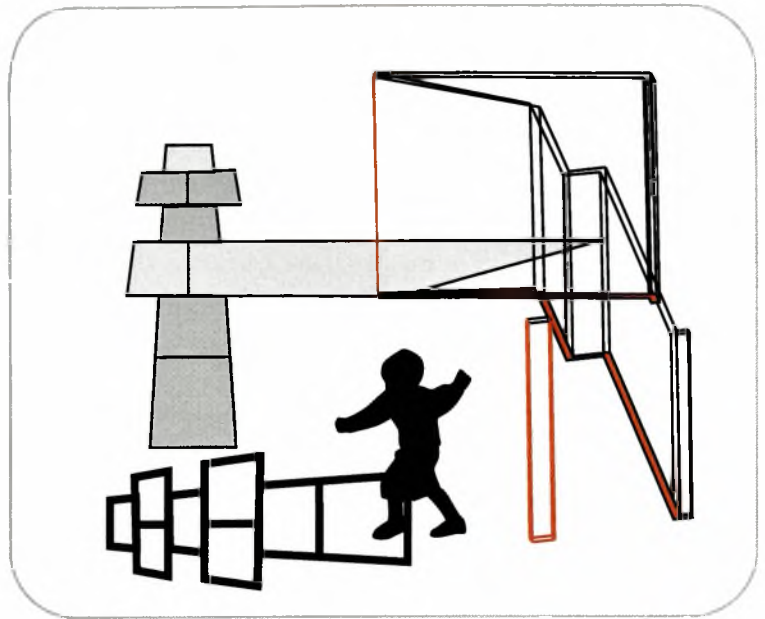

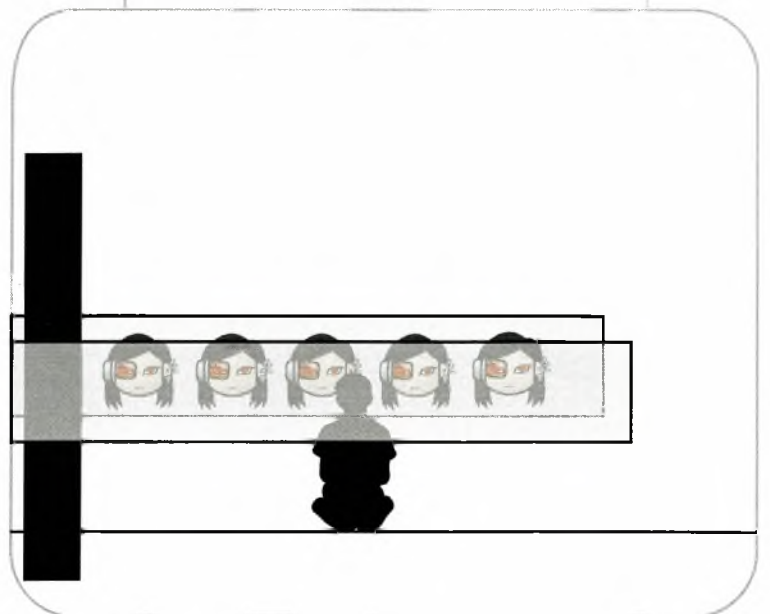
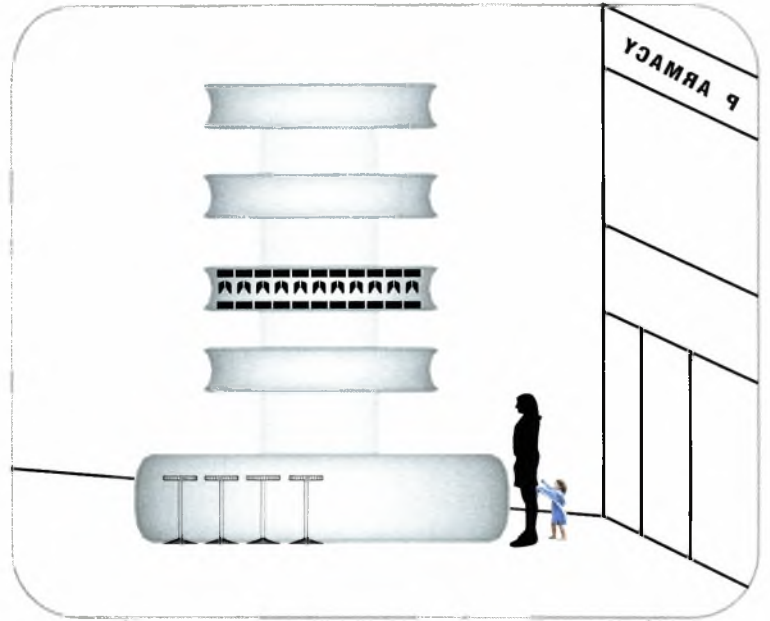
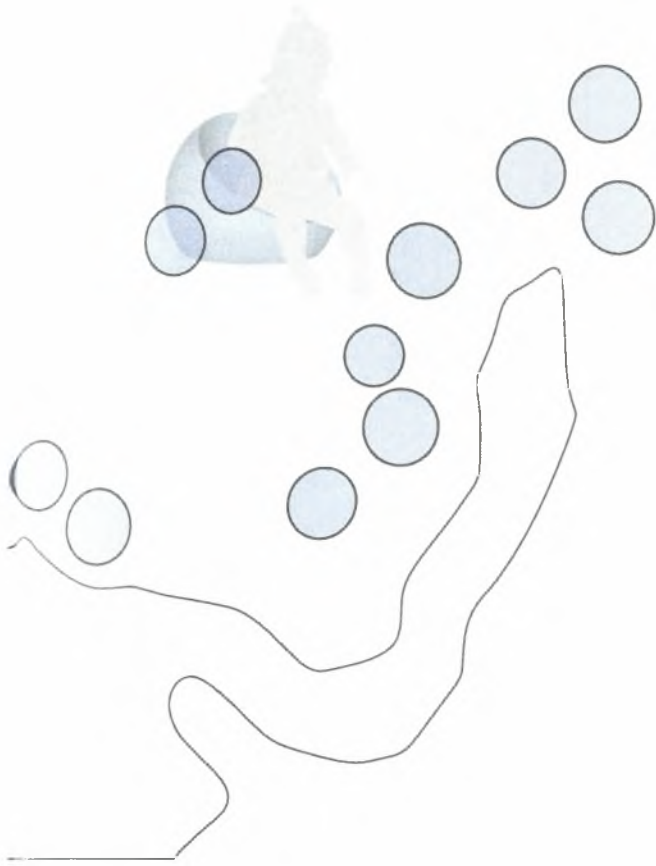

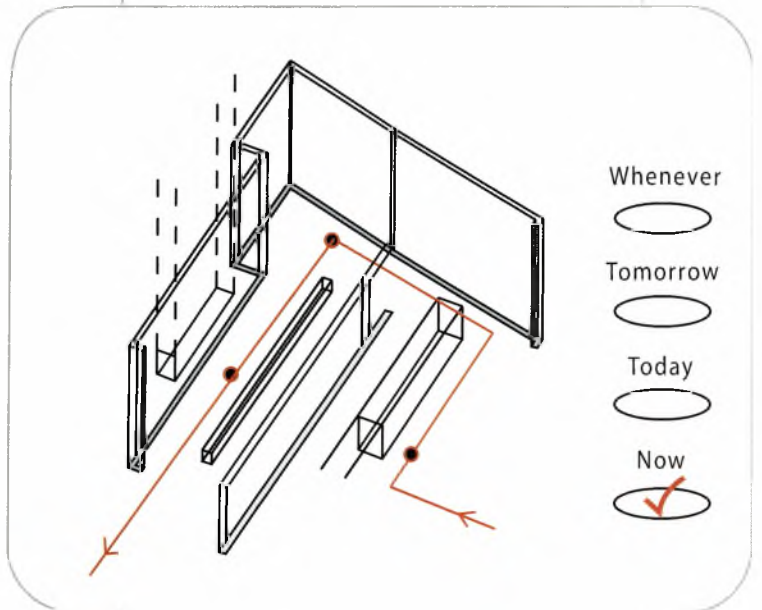
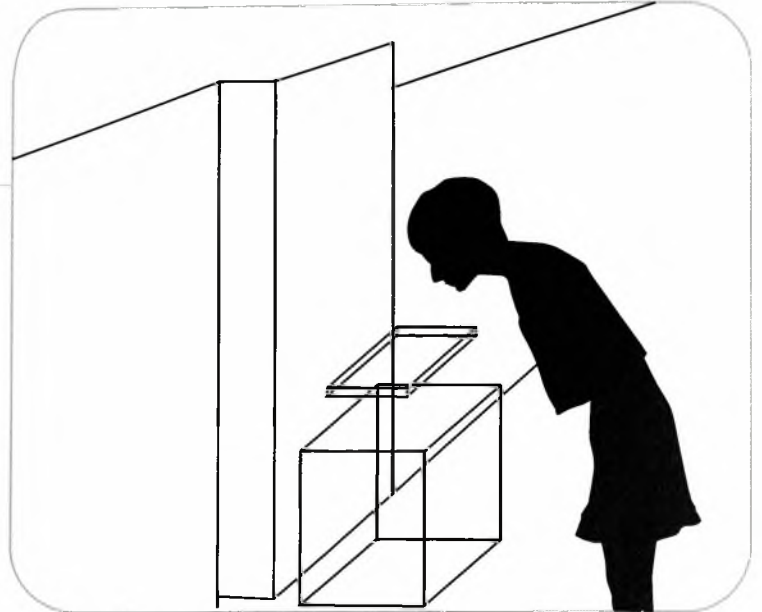

_ Πρόβλεψη δυνατότητας άμεσης διάχυσης φαρμάκων
_ Καταχώρησης νερού

_ Δυναμικές κινήσεις - ροές στο χώρο του φαρμακείου, με σκοπό τον άμεσο και γρήγορο εξοπλισμό

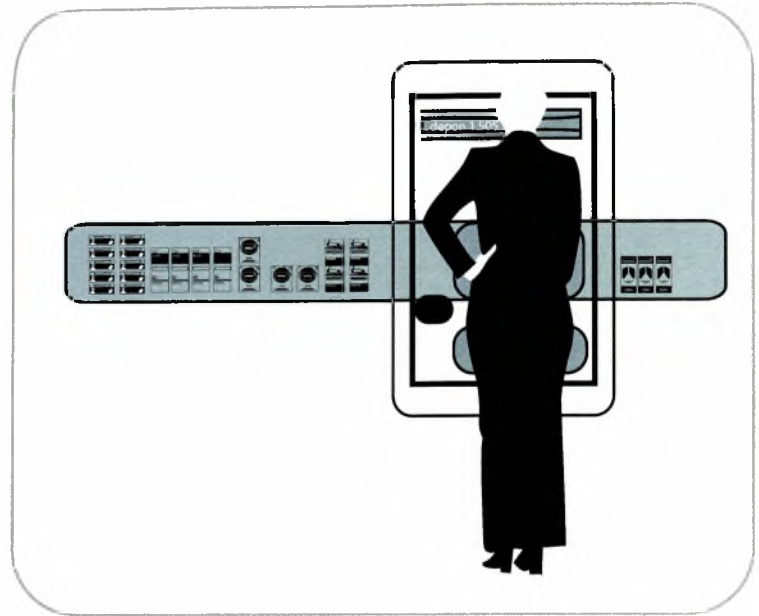

_A.D.M (AutomaticDrugMachine)

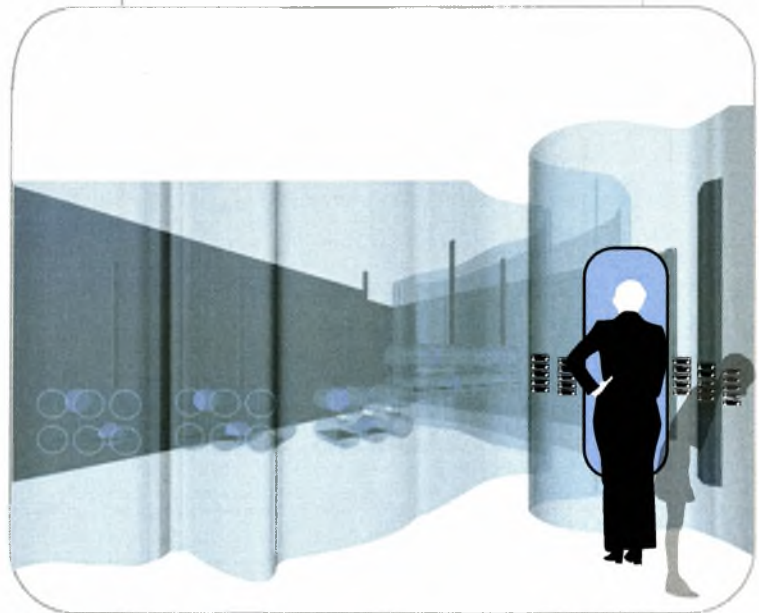

_Info kiosk / πληροφορίες για
εφημερεύοντα και διοικητικά
φάρμακα / επιδοτίους ηλεκτρονικών
χάρτες πληροφοριών

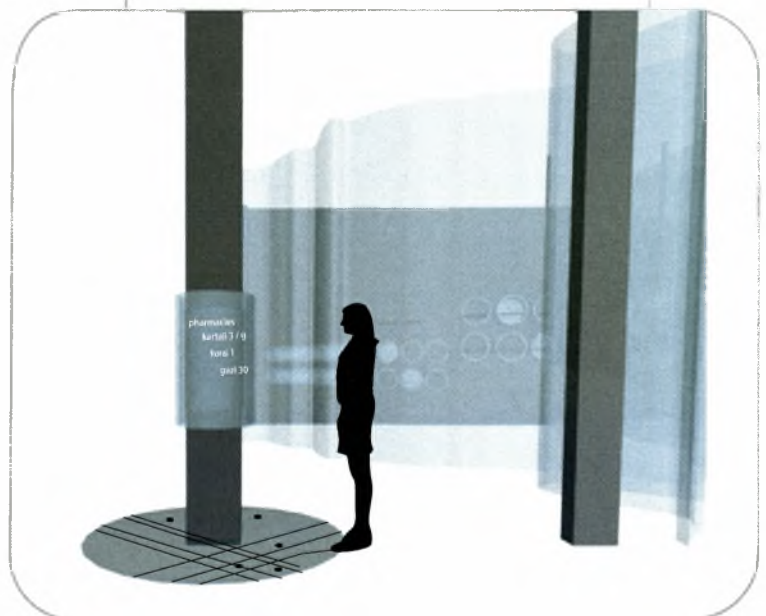

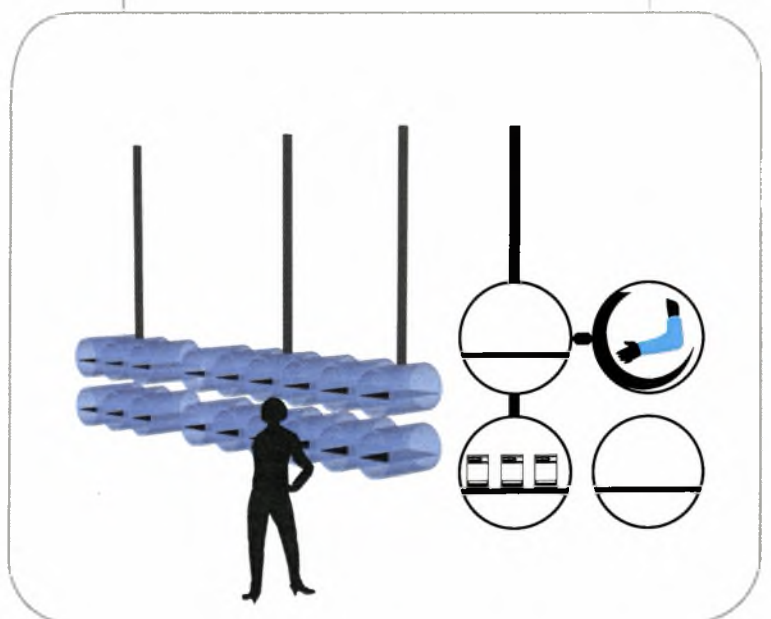
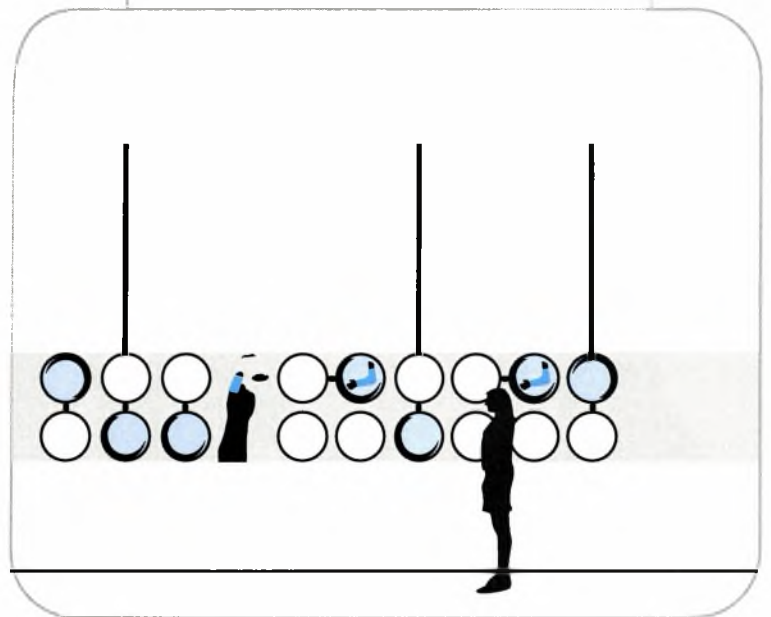
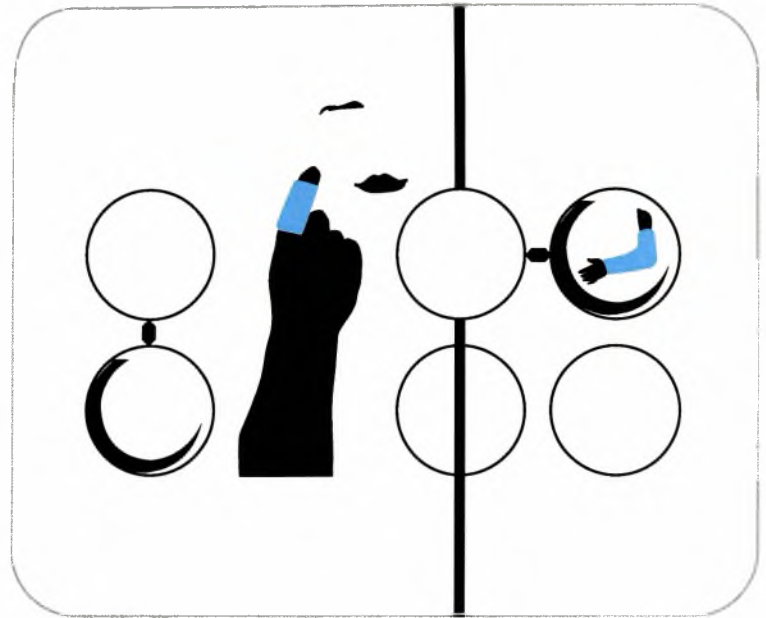

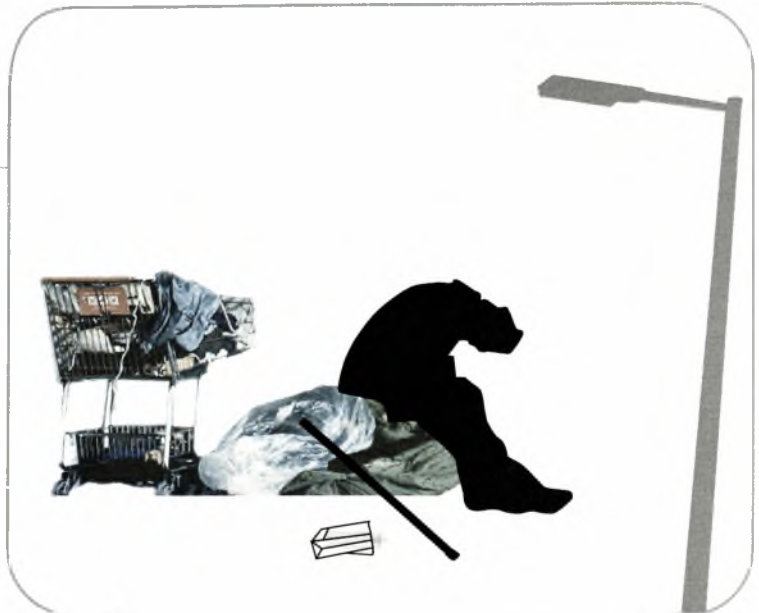
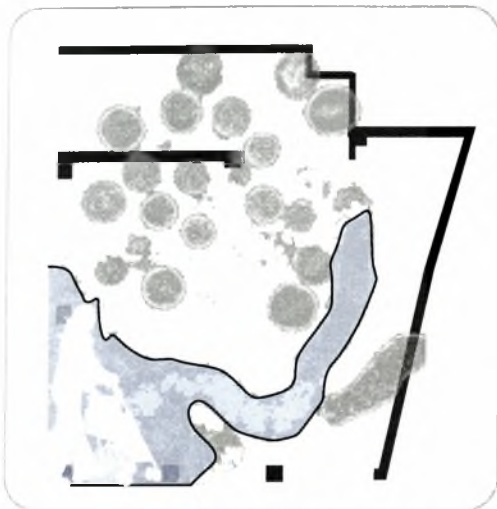

Η φιγούρα του άστει ου παραπέμπει συνειρμικά στον δημόσιο χώρο ή καλύτερα στον μη ιδιωτικό τόπο. Προσπαθώντας να εξετάσω την κοινωνική πλευρά του φαρμακείου, όπου η "ίση" που προσφέρει είναι η ιατρήσους, επιχειρήσσω μία εισβολή του δημόσιου χώρου στο εσωτερικό του φαρμακείου.

Όπως ένας ιός εισβάλλει στο εσωτερικό του σώματος μας και παρουσιάζει σε αυτό ή όπως ένας άστει ου παρουσιάζει στο δημόσιο.

Η αρχική ιδέα της σακούλας συνδυαζόεται με τη φιγούρα του άστει ου και κατ' επέκταση με το δίπολο ιδιωτικό - δημόσιο, ως μία έκφραση του μυστικού, εκφράζοντας την έλλειψη ταυτότητας που προσφέρει το δημόσιο.



— Ολοστό καθίσμα όπου το ένα μέρος του βρίσκεται στο εσωτερικό του φαρμακείου, ενώ το άλλο στο εξωτερικό, δημόσιο κομμάτι.

 **ο ρ μ ο μ ε ι ο**

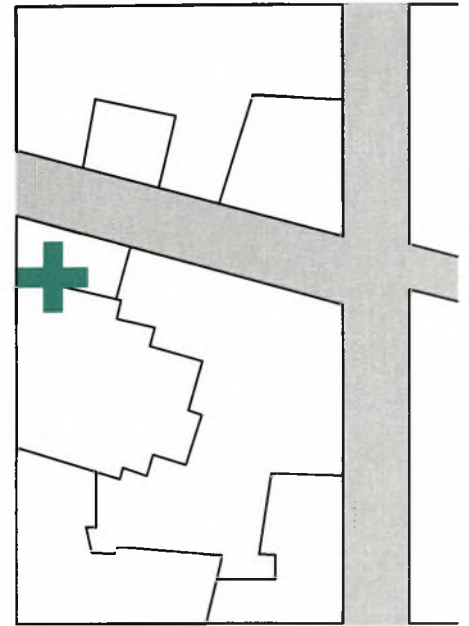
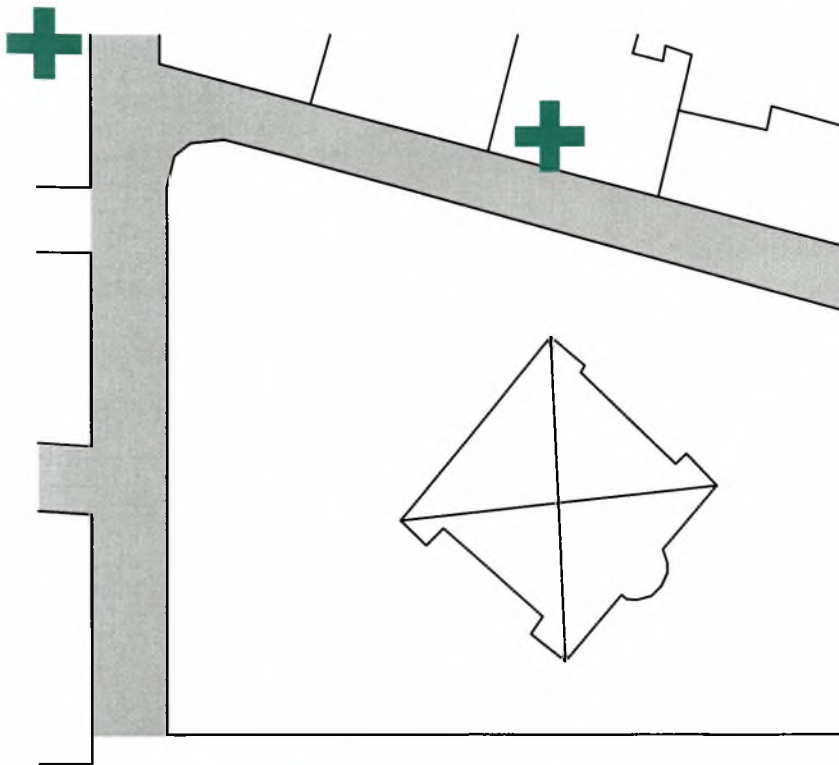

ΓΚΛΑΒΑΝΗ

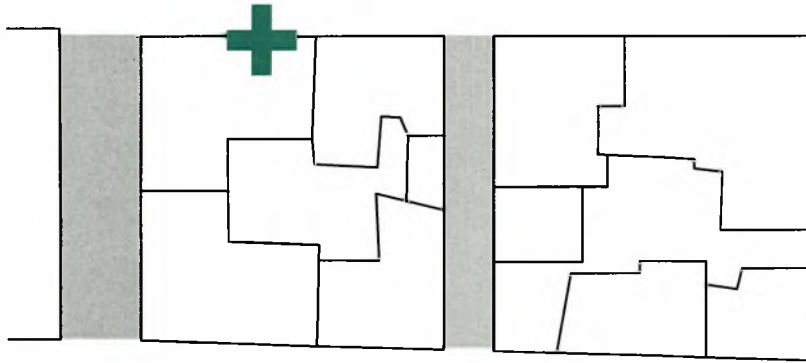

ΚΟΥΜΟΥΝΟΥΡΟΥ

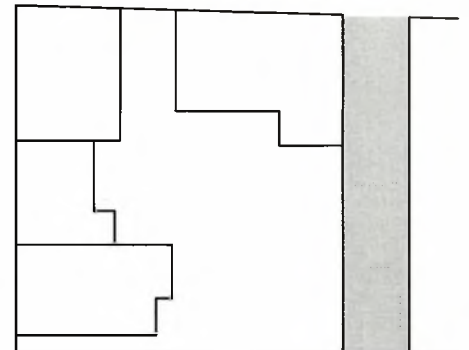
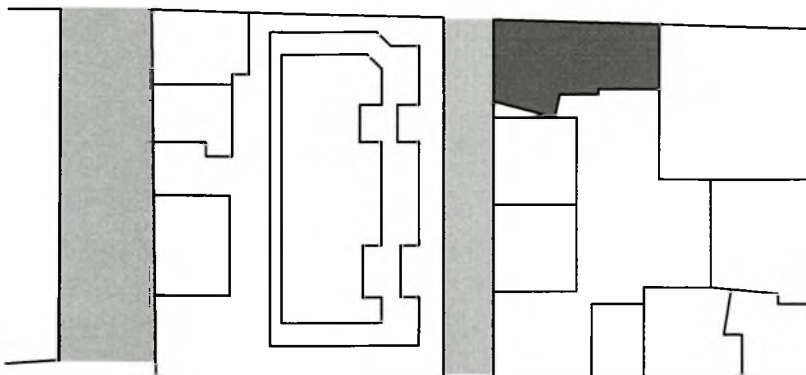

ΓΑΜΒΕΤΑ

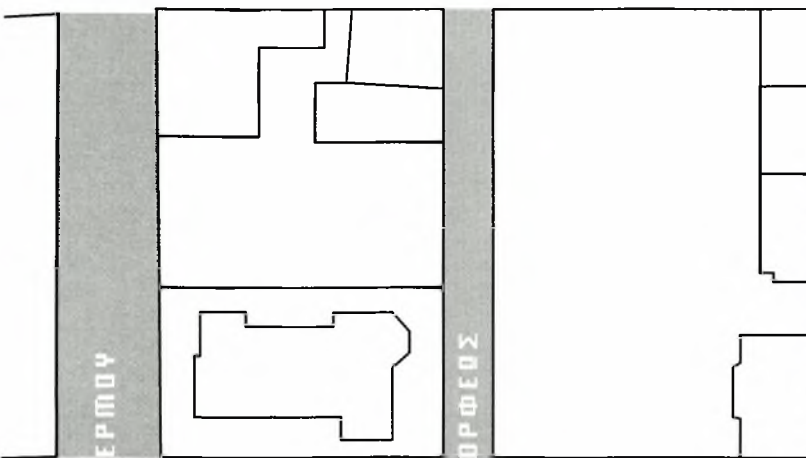

ΖΩΝΣ ΟΥΤΟΜΒΡΙΟΥ

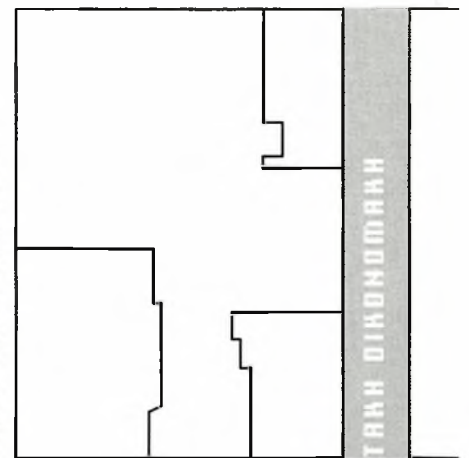

ΟΥΑ



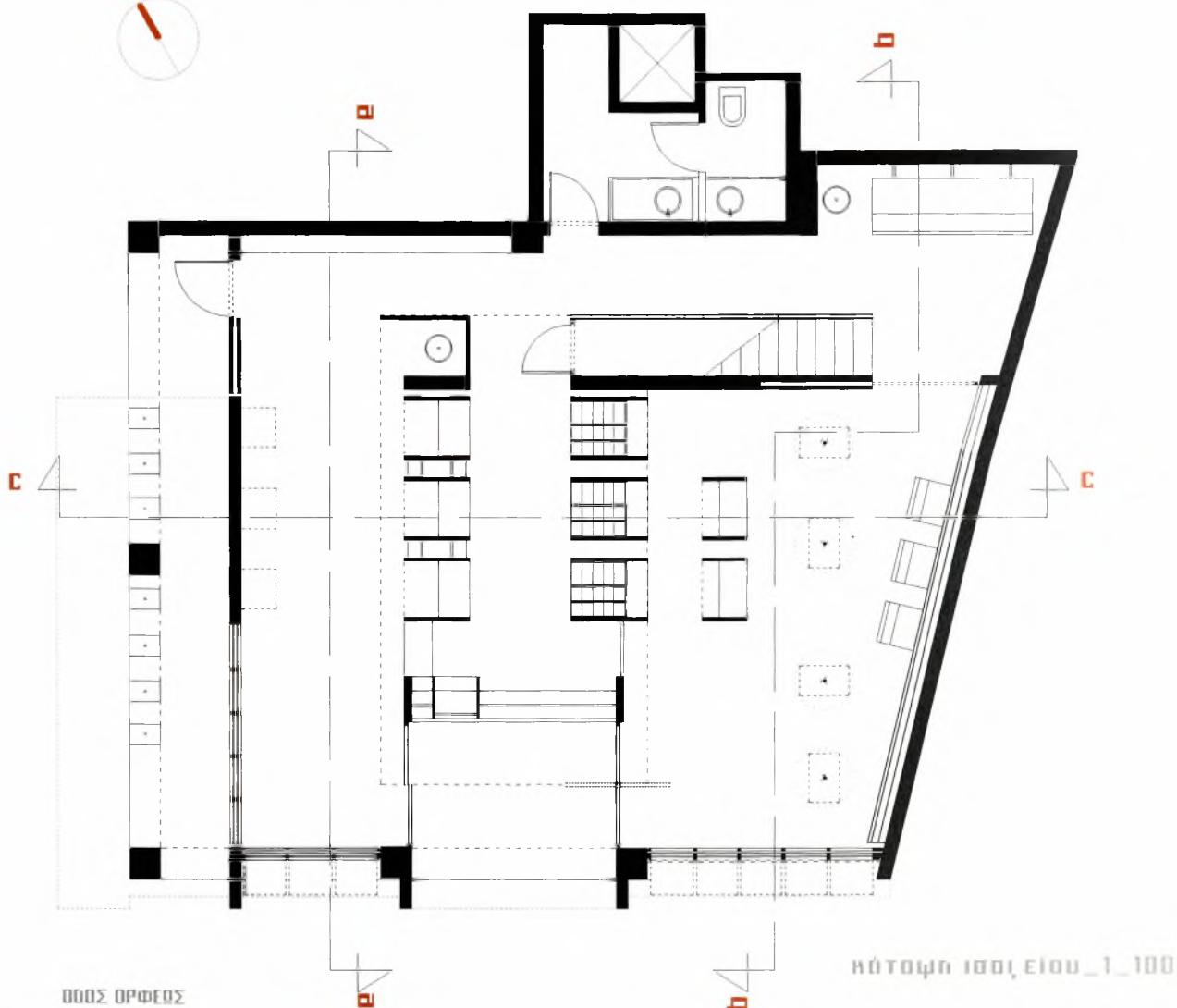

ΠΙΣΤΩΣ ΚΟΥΠΟΝΟΚΛΗΡΟΥ

ΠΙΣΤΩΣ ΟΡΦΕΩΣ

ΚΑΤΩΦΛΗ ΙΣΟΓΕΙΟΥ_1_100

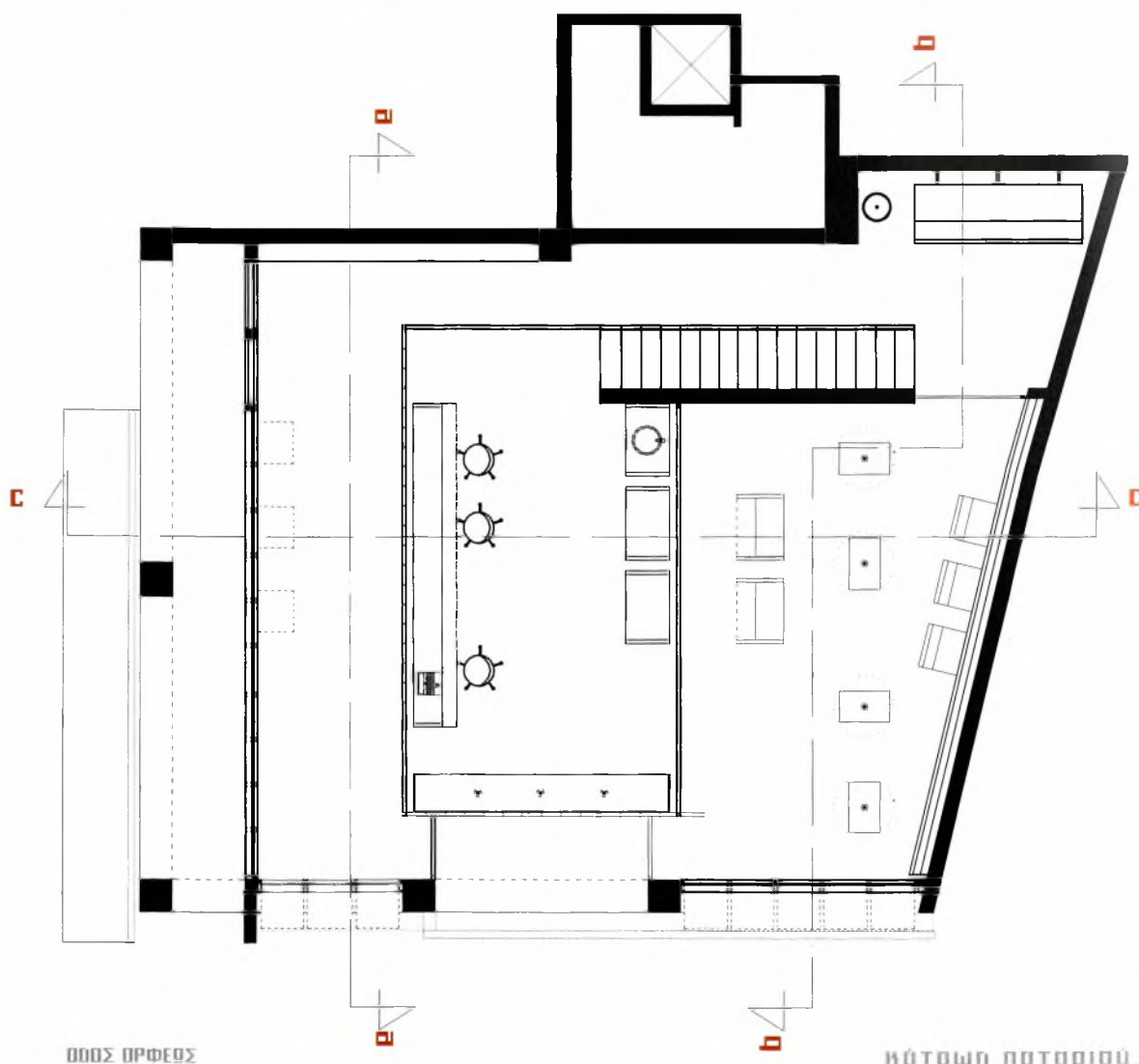

ΠΙΣΤΩΣ ΚΟΥΠΟΝΟΚΛΗΡΟΥ

ΠΙΣΤΩΣ ΟΡΦΕΩΣ

ΚΑΤΩΦΛΗ ΠΑΤΑΡΙΟΥ_1_100

- Κάψουλες εξυπηρέτησης για επέκταση συσκευών και κορήνση φαρμάκων
 - Δι' ατομικές μονάδες προσφέρουν επιπλέον ιδιαιτερότητα σε ότι αφορά τη σχέση φαρμακοποιού και πελάτη

- Μονάδα νερού
 - Δυνατότητα για άμεση πλήξη φαρμάκου

- Θάλαμη ενσωματωμένη στη μονάδα του για κισέ
 - Προβολή παιδικών clip



a - a_1_100

- 2η μονάδα νερού
 - κάθισμα/κρεβάτι για δυνατότητα σύμβασης ανάπαυσης

- Βήκας αποθήκευσης κοηλυτικώων

- Ατομικός πύλκος εξυπηρέτησης στον τομέο των κοηλυτικώων

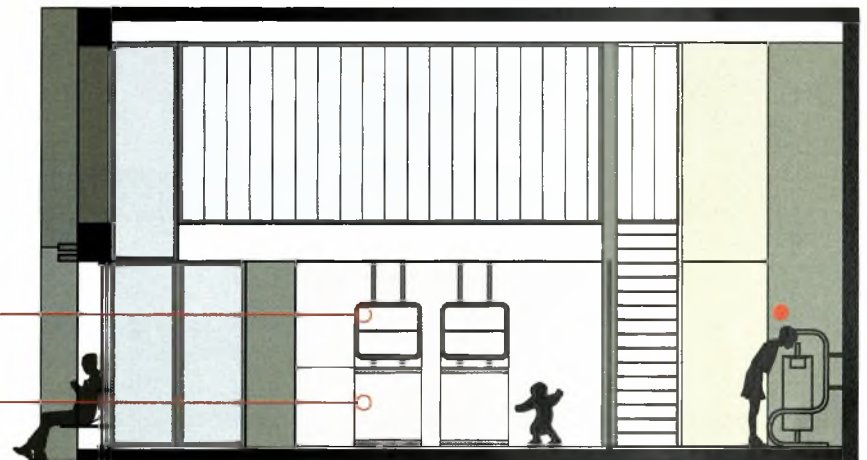

b - b_1_100

- Χώρος ερι αστηρίου
 - Παράκι ή/ι ραφείο φαρμακοποιού

- Drug Lockers

- Συρόμενη θάλαμη touchscreen
 - Μηχανισμός κορήνσης αποδείξεων και αυτόματης αποθήκευσης του πουλημένου προϊόντος

- 6 μονάδες φαρμάκων
 - Η κάθε κάψουλα περιέρχει συρτάριο διαφορετικού μήκους και ύψους, για καλύτερη ταξινόμηση των φαρμάκων, ενώ τα συρτάρια διαφορετικής διαφάνειας, σκοπεύουν στην αποτελεσματικότερη μνημόνευση τους απ' τον φαρμακοποιό

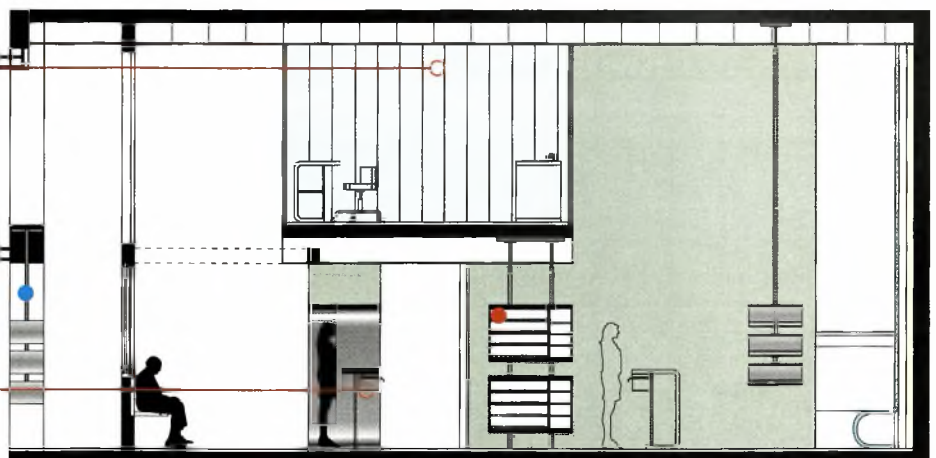

c - c_1_100





_Υβριδική μονάδα ιστορικής εξυπηρέτησης φαρμακείου εμπνευσμένη από τη μορφή της κάψουλας

_Η μορφή της επιτρέπει την προσωπική επαφή με τον φαρμακοποιό, μετατρέποντάς την σε απόκρυφη απ' τον υπόλοιπο χώρο

_Οι τρεις μονάδες στο συνολό τους αποτελούν αυτόνομους ιδιωτικούς τόπους στο "δημόσιο" του φαρμακείου

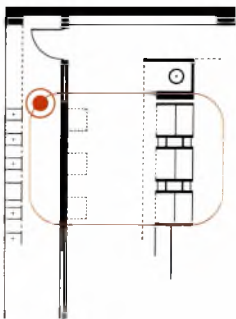

_Ενσωματωμένα οθόνη προβολής παιδιών και παιών clip στην οπτική ζώνη των μικρών παιδιών, καθώς και αυτών που αναμένουν καθισμένοι απέναντι

_Ηλεκτρονική ζυγιά ενσωματωμένη στην επιφάνεια της κάψουλας
_Το διαδραστικό αυτό interface της μονάδας, λειτουργεί με επιφανειακούς αισθητήρες, εκπέμποντας παράλληλα ένα απαλό φως

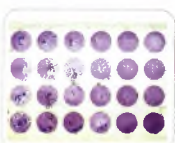

cells

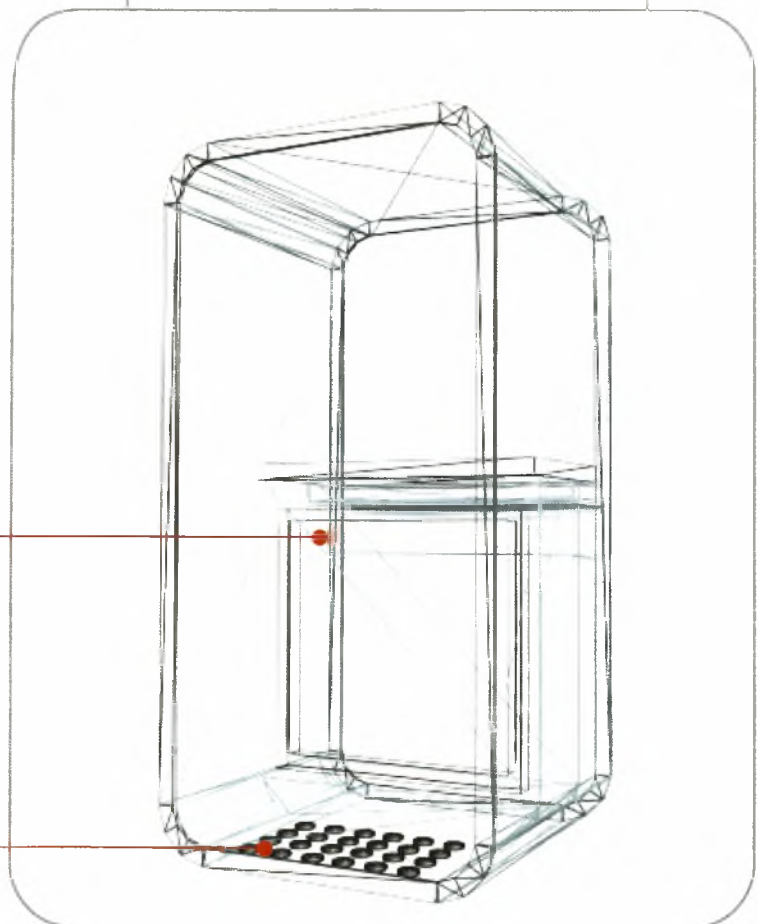
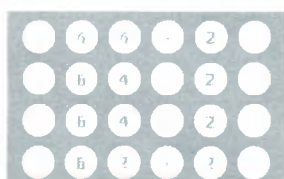

αρχική ιδέα



- _ 6 μονάδες αποθήκευσης φαρμάκων, διαστάσεων **.90x1.10** μ.
- _ Η κάθε κάψουλα περιέρχει συρτάρια διαφορετικού μήκους και ύψους, για καλύτερη ταξινόμηση των φαρμάκων, ενώ τα συρτάρια διαφορετικής διαφάνειας, σκοπεύουν στην αποτελεσματικότερη μνημόνευσή τους απ' τον φαρμακοποιό
- _ Η κάθε κάψουλα έχει έναν μεταλλικό σκελετό ο οποίος τυλίγεται περιμετρικά από ακρυλικό περιβλήμα
- _ Οι μονάδες συνδέονται ανά δύο μεταξύ τους και στηρίζονται με ανάρτηση και πάκτωση
- _ Το πίσω μέρος κάθε μονάδας, χειτταυριεί ως αποθηκευτικός χώρος των καθήκοντων από την άμεση πλευρά του καταστήματος



- _ 4 μονάδες καθήκοντων, καθένα εκ των οποίων αποτελείται από τρεις επιμέρους κάψουλες
- _ Οι διαστάσεις της κάθε κάψουλας είναι **40x70** εκ., ενώ συνρτώνται, και παράλληλα περιστρέφονται (γύρω), ανά τρεις από την προφή

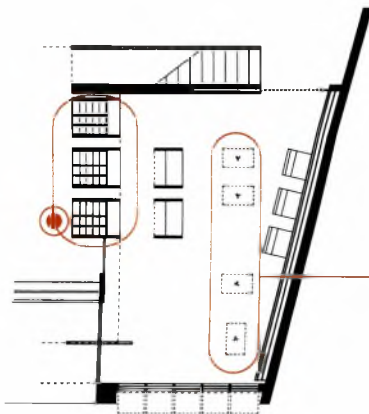

- _Αυτόματα μονάδα αυτοεξυπηρέτησης
- _Η υβριδική αυτή μονάδα αποτελείται από ένα Α.Ο.Μ (AutomaticDrugMachine) και από ένα διαδραστικό σύστημα αυτόματων μετρήτων
- _Και στα δύο συστήματα η διαδραση επιτυγχάνεται μέσω οθονών touchscreen, των οποίων το interface είναι απλό και εύχρηστο
- _Οι αισθητήρες μέτρησης βρίσκονται σε μία ειδικά σχεδιαστικά επιφάνεια ενσωματωμένοι σε αυτήν, και η μέτρήσεις γίνονται από την παλάμη ή το δάχτυλο
- _Το Α.Ο.Μ παρέχει περιορισμένο αριθμό "ελεύθερων" φαρμάκων (ασπιρίνες, Deron, Simeco...), καθώς και άλλα παραφαρμακευτικά προϊόντα, ενώ η αγορά γίνεται μέσω νομισμάτων ή πιστωτικής κάρτας



- _Πληροφορίες σχετικές με τη χρήση των φαρμάκων (Ευδείξεις, δόσεις, ιες)
- _Μετρητής αρτηριακής πίεσης
- _Μετρητής θερμοκρασίας σώματος
- _Πληροφορίες εφημερευόντων φαρμακείων και νοσοκομείων
- _help/ Πληροφορίες πρόσληψης

_Α.Ο.Μ Interface

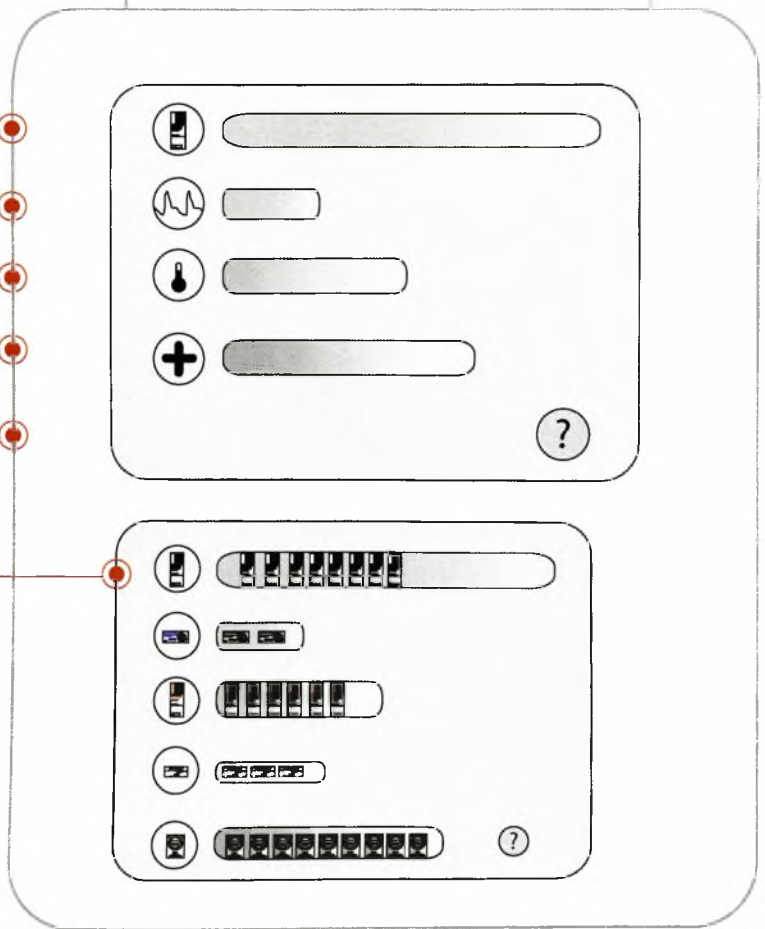
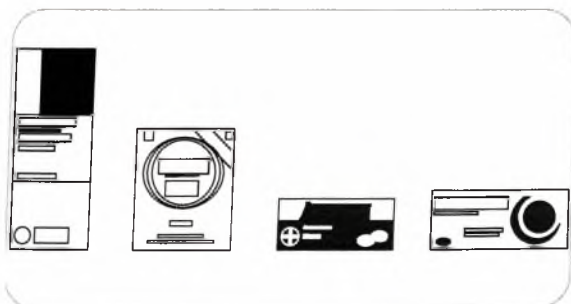



ΠΑΝΕΠΙΣΤΗΜΙΟ
ΘΕΣΣΑΛΙΑΣ



004000085218

