

αυφόνια που προηγήθηκαν της μεταφοράς μας στον καιρό, τόσο στο Τρίκερι όσο και στη Μακρόνησο οργανωμένης ψυχαγωγίας.

Ποιήματα στις γυναίκες όταν υπήρχε κάποια ανάσχεση σε κάποιες από μας ένα χορικό από το ποίημα του Σικελιανού 'ο θάνατος του Διγενή': Σηκώθη η νιά, φρεγάδα μ' ανοιχτά πανιά στον νιον αγέρα, γι κι ακόμα πέρα... Με το Νοτιά, με το Βοριά

απέραντη πορεία στη Λευτεριά, στη Λευτεριά... 'Είπο κάποτε που τ'άκουσα να το σιγολένε μέσα στην στή συγκίνησή θυμάμαι όταν μια μέρα διάβασα 'όνη' του Σοφοκλή: Υπήρχε μια μεγάλη σκηνή που γυναίκες. Ήξερα πως είχαμε γυναίκες διαφορετικές πως αν κάποια βαρεθεί, θα μπορούσε να φύγει

και καμιά. Και είχαμε γυναίκες λφάβητες. Όταν ύστερα από ταν ζανα στο Τρίκερι, μπορέσαμε να δώσουμε μια

ΠΤ - AM
2008
ΦΟΥ

ΔΙΠΛΩΜΑΤΙΚΗ ΕΡΓΑΣΙΑ

ΝΗΣΙ ΠΑΛΙΟ ΤΡΙΚΕΡΙ

Ακολουθώντας τα βήματα των εξόριστων γυναικών...

επιβλέπων καθηγητής: Ζήσης Κοτιώνης

φοιτήτριες: Φουντουκίδου Γεωργία - Καρανάσου Ευσταθία



**ΠΑΝΕΠΙΣΤΗΜΙΟ ΘΕΣΣΑΛΙΑΣ
ΒΙΒΛΙΟΘΗΚΗ & ΚΕΝΤΡΟ ΠΛΗΡΟΦΟΡΗΣΗΣ
ΕΙΔΙΚΗ ΣΥΛΛΟΓΗ «ΓΚΡΙΖΑ ΒΙΒΛΙΟΓΡΑΦΙΑ»**

Αριθ. Εισ.: 6274/1

Ημερ. Εισ.: 15-04-2008

Δωρεά: Συγγραφέων

Ταξιθετικός Κωδικός: ΠΤ – ΑΜ

2008

ΦΟΥ

ΔΙΠΛΩΜΑΤΙΚΗ ΕΡΓΑΣΙΑ

ΝΗΣΙ ΠΑΛΙΟ ΤΡΙΚΕΡΙ

‘ Ακολουθώντας τα βήματα των εξόριστων γυναικών...’

Επιβλέποντες καθηγητές: Ζήσης Κοτιώνης

Φοιτήτριες : Καρανάσου Ευσταθία
Φουντουκίδου Γεωργία

ΠΕΡΙΛΗΨΗ

Η διπλωματική εργασία περιλαμβάνει μελέτη της ιστορίας του νησιού, της φυσιογνωμίας, των φυσικών του στοιχείων και κυρίως των αξιών του. Όλα αυτά βοήθησαν στη μορφοποίηση και επεξεργασία ενός μονοπατιού που συνδέει τα βασικότερα σημεία του νησιού με σκοπό την ανάδειξή τους και την εύκολη πρόσβαση σε αυτά. Παράλληλα έγινε η προσπάθεια ώστε μέσα από το μετασχηματισμό της πορείας αυτής να αποτυπωθεί σε αυτή, επί του εδάφους, η πολύπαθη ιστορία του νησιού και να δημιουργήσει στον επισκέπτη πληθώρα συναισθημάτων συνδυάζοντας την τέρψη του περιπάτου και τη γνώση για το χώρο που επισκέπτεται.

Πρώτη επαφή με το νησί, ο οικισμός στο μικρό λιμάνι του. Εκεί όπου μετά τον εμφύλιο, άραζε το πλοίο που μετέφερε από το Βόλο στις εξόριστες, ξυλεία και τρόφιμα. Η περιοχή ερευνάται με τα μάτια του επισκέπτη και ακολουθείται η πορεία προς το μοναστήρι. Η ανάβαση προς το προσκύνημα δημιουργεί συναισθήματα, απορίες, ανάγκη για μετασχηματισμό. Η ανάγκη αυτή πηγάζει από τη δίψα για δικαίωση και κάθαρση. Στο μονοπάτι παρατηρείται έντονο το φυσικό στοιχείο, με απότομες κλίσεις και διαμορφώσεις στο έδαφος που προετοιμάζουν για το τι θα ακολουθήσει. Οι ελαιώνες σε αφθονία, συμμετέχουν στη συναισθηματική έξαρση και οριοθετούν την πορεία προς το μοναστήρι.

Εκεί στην κορυφή πια του νησιού, οι εικόνες και τα βιώματα από την ανάβαση ολοκληρώνονται και αρχίζει η αντίστροφη πορεία (κατάβαση) στο χώρο ανάμνησης. Το έδαφος γίνεται τραχύ και μαρτυρά την πολύπαθη ιστορία που κρύβει χρόνια. Τα υπολείμματα των ατομικών κατοικιών των εξόριστων γυναικών αναλαμβάνουν το δύσκολο έργο της ανάμνησης. Ο επισκέπτης αισθάνεται χρέος για την αναβίωση του χώρου και δέος για την ιστορία που περικλείει. Η πορεία καταλήγει στην παραλία του Παρδαλού όπου τα συναισθήματα εκτονώνονται και επέρχεται η κάθαρση.

DIPLOMA WORK

ISLAND OLD TRIKERI

'Following the steps of banished women ...'

Supervising professor: Zisis Kotjonis

Students: Karanasou Eustathia
Fountoukidou Georgia

SUMMARY

The diploma work includes study of history of the island, physiognomy, his natural elements and mainly his values. All these helped to the formation of a path that connects the greatest places of the island, to point them and get easy access to them. At the same time it was made the effort in order, through the transformation of this course, to be impressed in this, on the ground, the history of the island and to bring in the visitor abundance of sentiments combining the delectation of walk and the knowledge for the place where it visits.

First contact with the island , the settlement in his small harbour. There, where afterwards the civilian, anchor the boat which transported from Volos in the banisheds, timber and foods. The region is searched by the eyes of the visitor and it is followed the course to the monastery. The ascent to the adoration creates sentiments, queries, and need for transformation. This need springs from the thirst for compurgation and purgation. In the path it is observed the natural element, with abrupt bents and configurations in the ground that prepare for what it will follow. The olive groves in abundance participate in the sentimental elation and delimit the course to the monastery.

There, in the top of the island, the pictures and the experiences from the ascent are completed and it begins the reverse course (descent) in the place of memory. The ground becomes tough and brings up the difficult history that includes for years. The remains of the individual residences of banished women undertake the difficult work of recollection. The visitor feels debt for the resurgence of the place and awe for the history that encompasses. The course leads to the beach of Pardalou where the sentiments are defused and befalls the purgation.

ΡΑΛΙΑ ΠΑΡΔΑΛΟΥ

ΕΙΣΑΓΩΓΗ

Πρώτη επαφή με το νησί, ο οικισμός στο μικρό λιμάνι του. Εκεί όπου μετά τον εμφύλιο, άραζε το πλοίο που μετέφερε από το Βόλο στις εξόριστες, ξυλεία και τρόφιμα. Η περιοχή ερευνάται με τα μάτια του επισκέπτη και ακολουθείται η πορεία προς το μοναστήρι. Η ανάβαση προς το προσκύνημα δημιουργεί συναισθήματα, απορίες, ανάγκη για μετασχηματισμό. Η ανάγκη αυτή πηγάζει από τη δίψα για δικαίωση και κάθαρση. Στο μονοπάτι παρατηρείται έντονο το φυσικό στοιχείο, με απότομες κλίσεις και διαμορφώσεις στο έδαφος που προετοιμάζουν για το τι θα ακολουθήσει. Οι ελαιώνες σε αφθονία, συμμετέχουν στη συναισθηματική έξαρση και οριοθετούν την πορεία προς το μοναστήρι.

Εκεί στην κορυφή πια του νησιού, οι εικόνες και τα βιώματα από την ανάβαση ολοκληρώνονται και αρχίζει η αντίστροφη πορεία (κατάβαση) στο χώρο ανάμνησης. Το έδαφος γίνεται τραχύ και μαρτυρά την πολύπαθη ιστορία που κρύβει χρόνια. Τα υπολείμματα των ατομικών κατοικιών των εξόριστων γυναικών αναλαμβάνουν το δύσκολο έργο της ανάμνησης. Ο επισκέπτης αισθάνεται χρέος για την αναβίωση του χώρου και δέος για την ιστορία που περικλείει. Η πορεία καταλήγει στην παραλία του Παρδαλού όπου τα συναισθήματα εκτονώνονται και επέρχεται η κάθαρση.

ΛΙΜΑΝΙ



ΡΑΛΙΑ ΠΑΡΔΑΛΟΥ

INTRODUCTION

First contact with the island, the settlement in his small harbour. There, where afterwards the civilian, anchor the boat which transported from Volos in the banisheds, timber and foods. The region is searched by the eyes of the visitor and it is followed the course to the monastery. The ascent to the adoration creates sentiments, queries, and need for transformation. This need springs from the thirst for compurgation and purgation. In the path it is observed the natural element, with abrupt bents and configurations in the ground that prepare for what it will follow. The olive groves in abundance participate in the sentimental relation and delimit the course to the monastery.

There, in the top of the island, the pictures and the experiences from the ascent are completed and it begins the reverse course (descent) in the place of memory. The ground becomes tough and brings up the difficult history that includes for years. The remains of the individual residences of banished women undertake the difficult work of recollection. The visitor feels debt for the resurgence of the place and awe for the history that encompasses. The course leads to the beach of Pardalou where the sentiments are defused and befalls the purgation.

ΑΙΜΑΝΙ

ΠΕΡΙΕΧΟΜΕΝΑ

ΠΑΡΑΛΙΑ ΠΑΡΑΛΛΟΥ

ΣΕΛ. 44 - 48

ΣΕΛ. 35 - 43

ΜΟΝΑΣΤΗΡΙ

ΣΕΛ. 31 - 34

ΣΕΛ. 25 - 30

ΣΕΛ. 19 - 24

ΣΕΛ. 13 - 18

ΣΕΛ. 7 - 12

ΣΕΛ. 1 - 6

ΟΙΚΙΣΜΟΣ

ΛΙΜΑΝΙ



15 Τσιμεντένια σκαλοπάτια
ανά 3 βήματα

Τμήμα διαμορφωμένο με πέτρα
50 βήματα



ΛΙΜΑΝΙ



ΡΑΛΙΑ ΠΑΡΑΛΛΟΥ



ΜΕΤΑΦΕΡΩ



Στο νησί Τρίκερι, τον Απρίλιο του 1949
μας μετέφεραν από το στρατόπεδο της Χίου
ως πολιτικές εξόριστες...

Το ίδιο σημείο που σήμερα αράζουν τα μικρά τουριστικά καικάκια, τότε
αυριάζε ένα μεγάλο, που μας έφερνε από το Βόλο ξυλεί και τρόφιμα...

ΛΙΜΑΝΙ

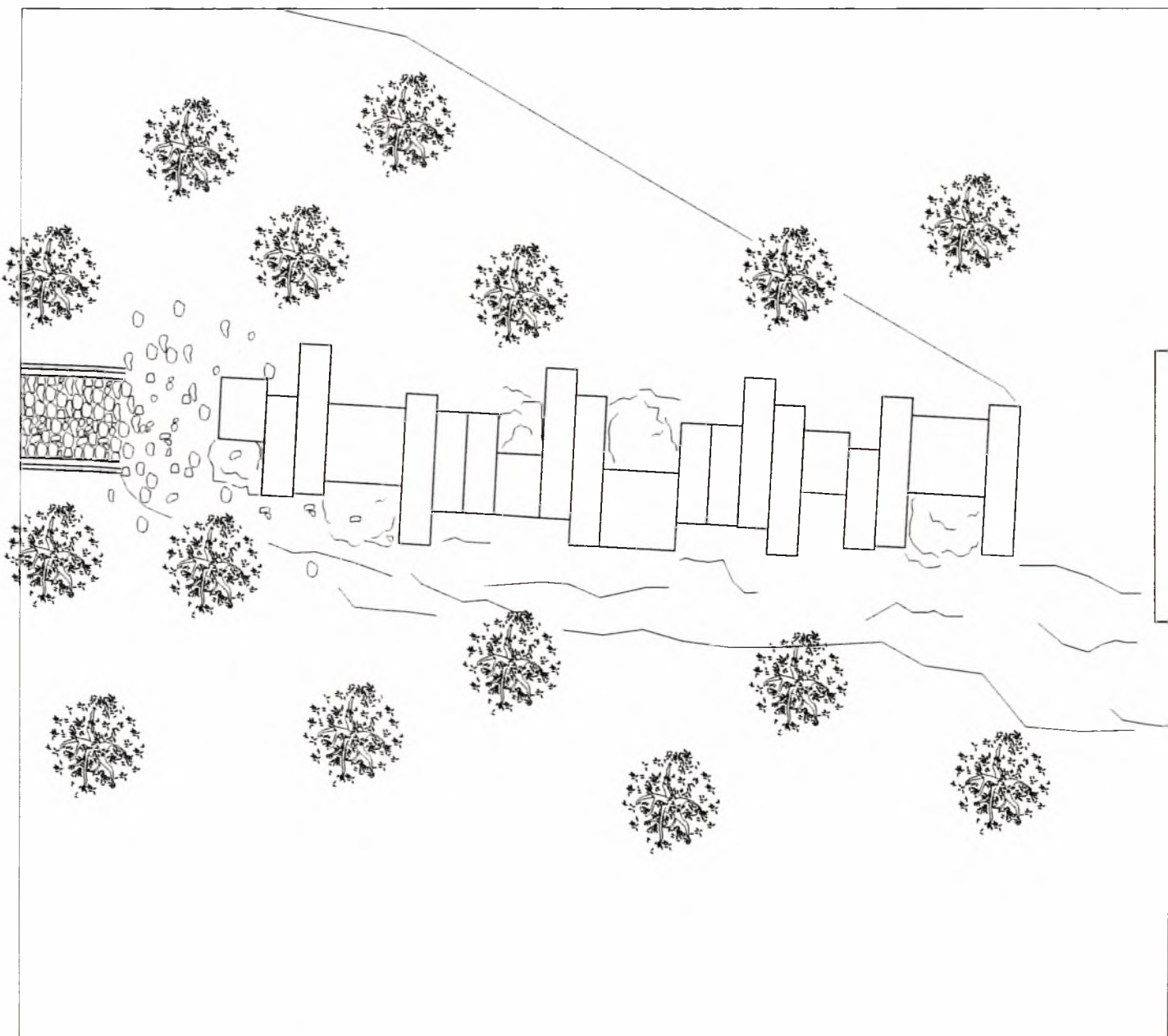

ΚΑΤΟΨΗ _ ΚΛΙΜΑΚΑ 1/200



ΟΙΚΙΣΜΟΣ

ΛΙΜΑΝΙ

ΟΨΟΤΟΜΗ _ ΚΛΙΜΑΚΑ 1/100

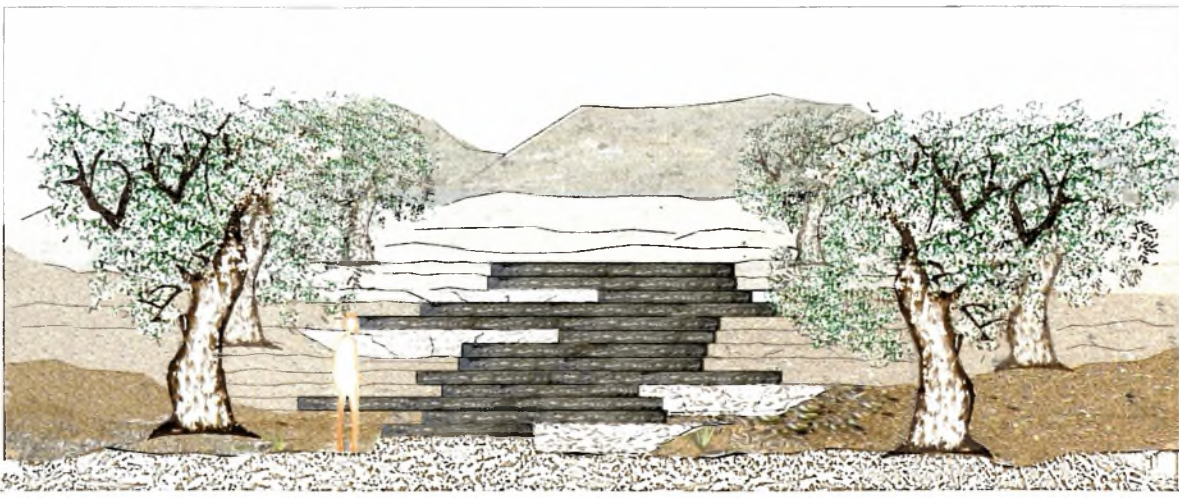
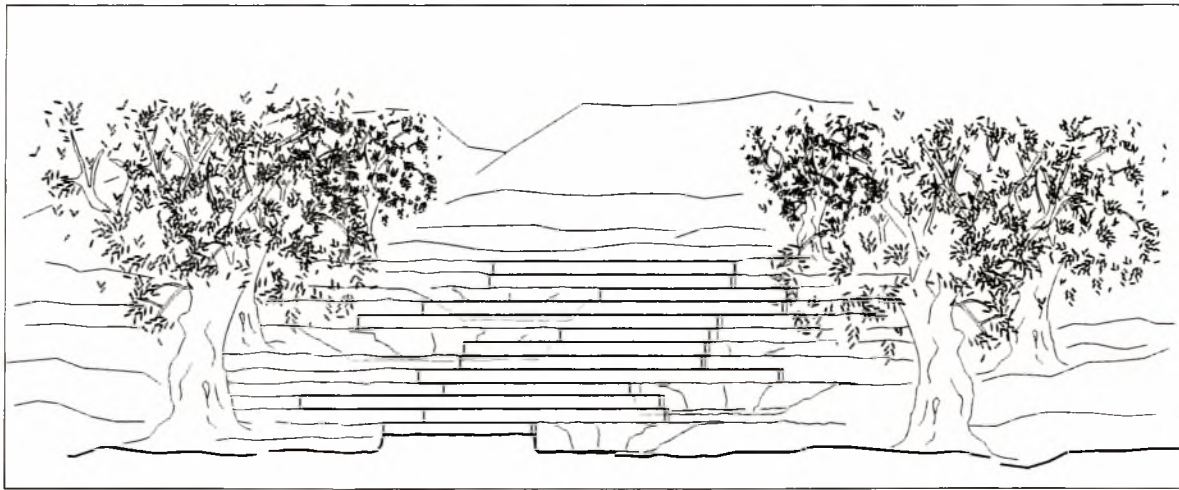

ΟΨΗ _ ΚΛΙΜΑΚΑ 1/100

ΡΑΛΙΑ ΠΑΡΑΔΛΟΥ



ΟΙΚ

ΛΙΜΑΝΙ

ΡΑΛΙΑ ΠΑΡΑΔΕΛΟΥ

Όριο τσιμεντοστρωμένου τμήματος (44 βήματα) με ανάγλυφο έδαφος

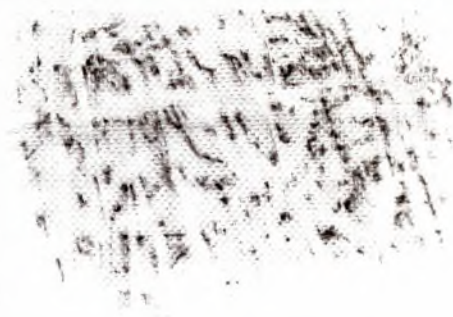
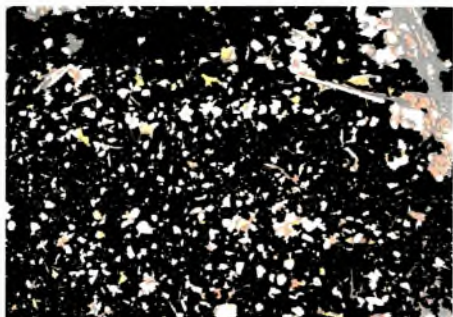
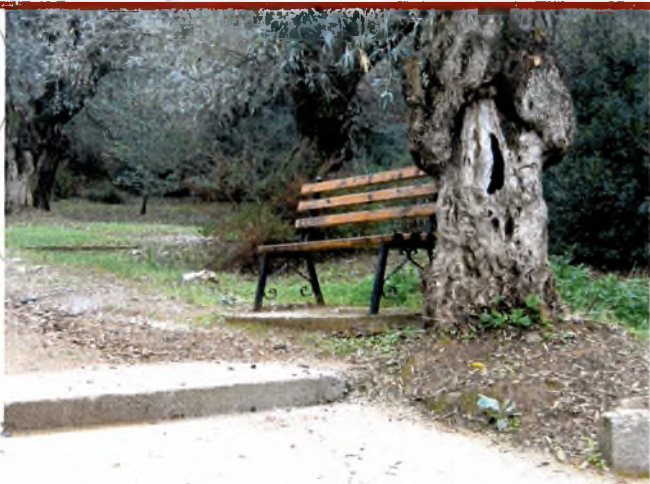

ΡΑΛΙΑ ΠΑΡΑΛΛΟΥ



Α
Ν
Α
Μ
Ε
Ι
Γ
Ν
Υ
Ω



ΜΟΝΑΣΤΗΡΙ

ΕΙΣΒΑΛΩ

... ερχόμαστε όλες για το
καθιερωμένο προσκύνημα...

ΟΙΚΙΣΜΟΣ

ΛΙΜΑΝΙ

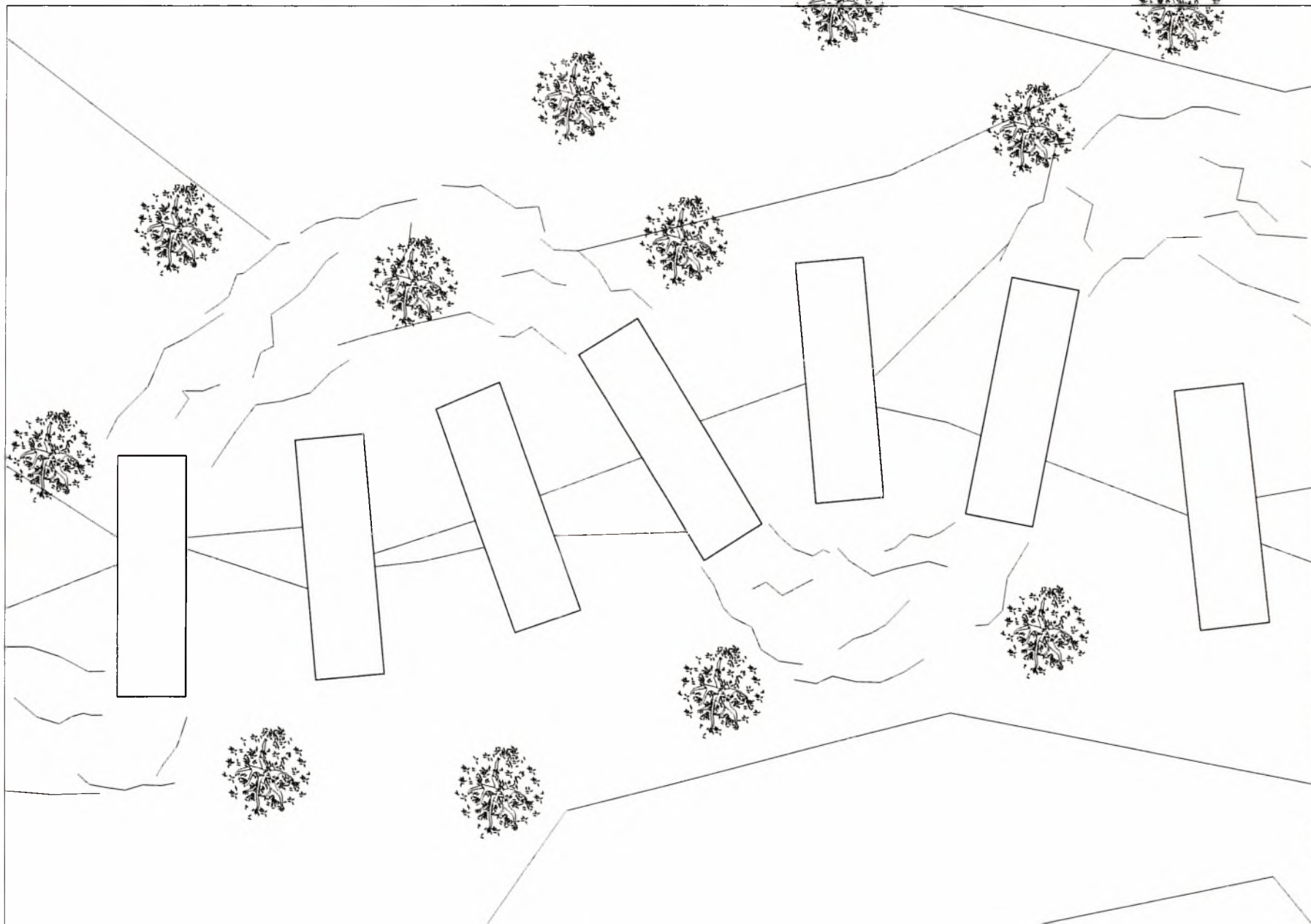

ΟΙΚΙΣΤΩ

ΛΙΜΑΝΙ

ΚΑΤΟΨΗ _ ΚΛΙΜΑΚΑ 1/200

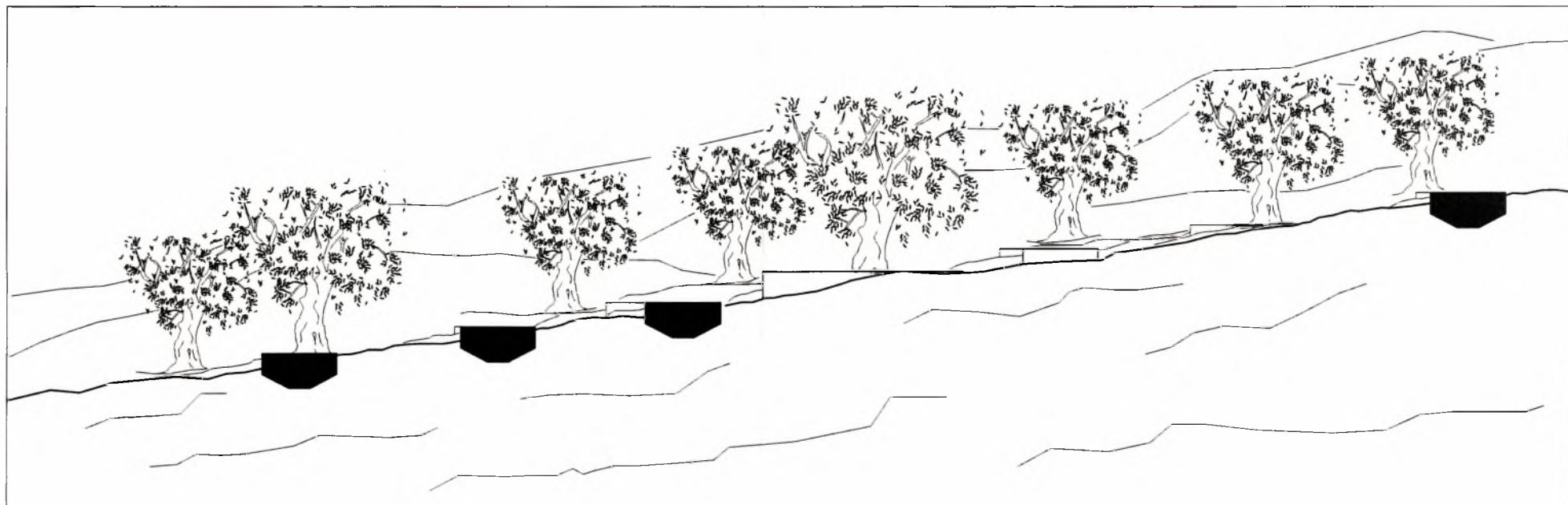

ΟΙΚΙΣΜΟΣ

ΛΙΜΑΝΙ

ΟΨΟΤΟΜΗ _ ΚΛΙΜΑΚΑ 1/200

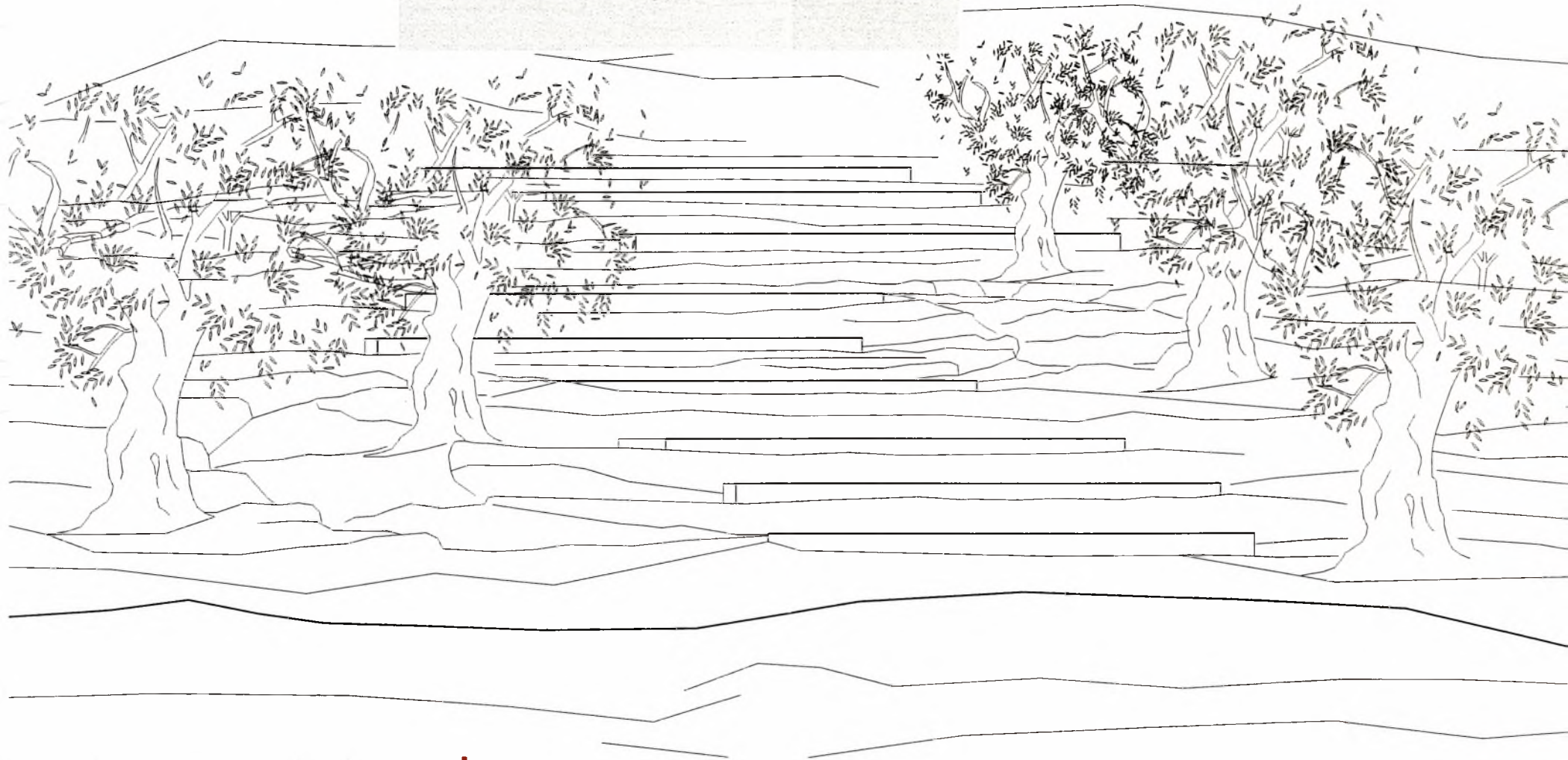
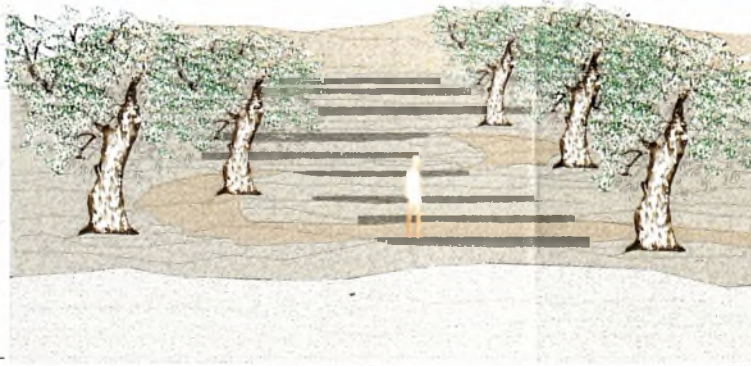

ΡΑΛΙΑ ΠΑΡΑΛΛΟΥ



ΜΟΝΑΣΤΗΡΙ



ΟΙΚΙΣΜ



ΛΙΜΑΝΙ

215 βήματα ανάγλυφου εδάφους

ύμα _ χαλίκια _ βραχώδες έδαφος

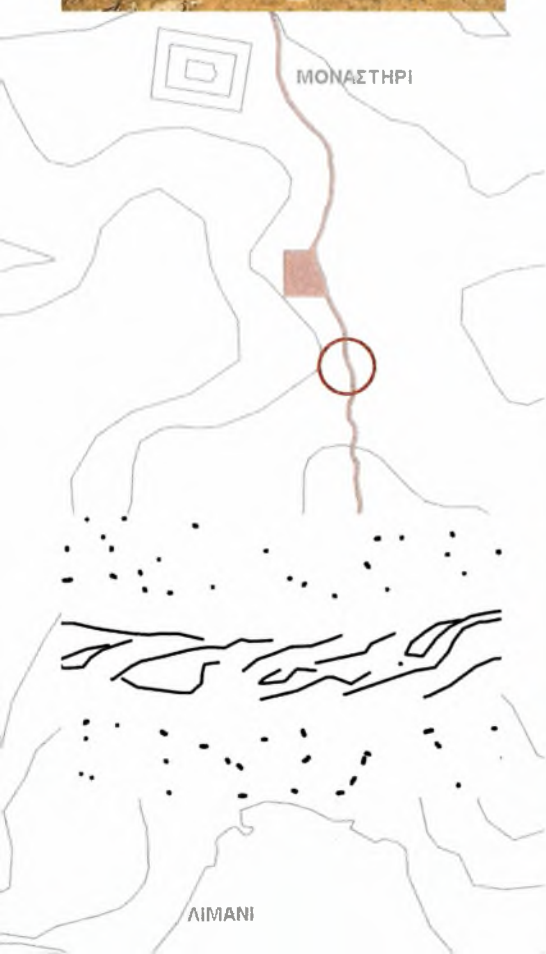

ΡΑΛΙΑ ΠΑΡΔΑΛΟΥ



ΣΧΙΖΩ

Φέρνω στη μνήμη στιγμές εκείνης
της σκληρής στρατοπεδικής μας ζωής...

**Π
Α
Ρ
Ε
Μ
Β
Α
Λ
Λ
Ω**



Οι συνθήκες ζωής μας τρισάθλιες... Νερό δεν υπήρχε...



ΡΕΩ

ΟΙΚΙΣΜΟΣ

ΛΙΜΑΝΙ



ΟΙΚΙΣΜΟΣ

ΛΙΜΑΝΙ

ΚΑΤΟΨΗ _ ΚΛΙΜΑΚΑ 1/200

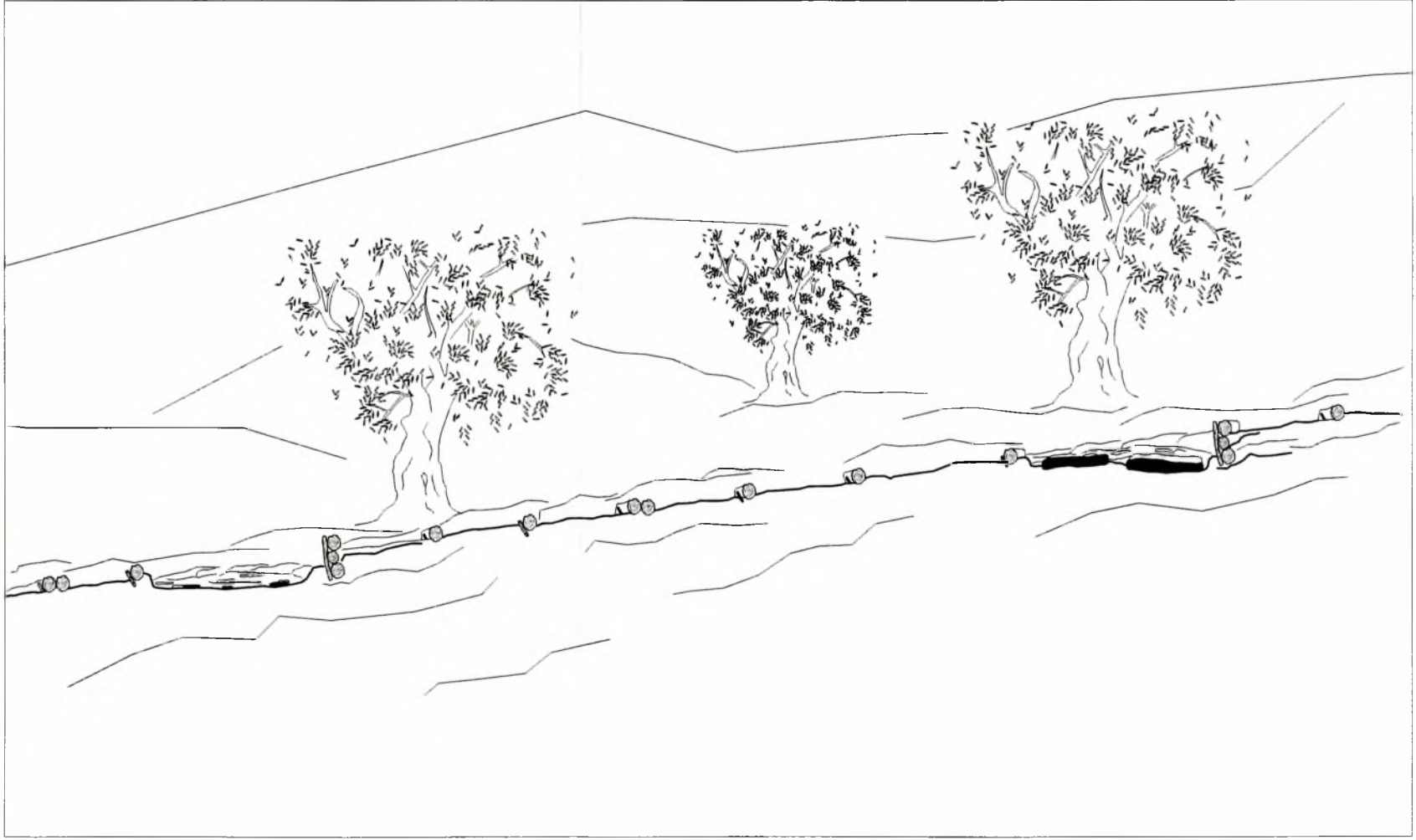
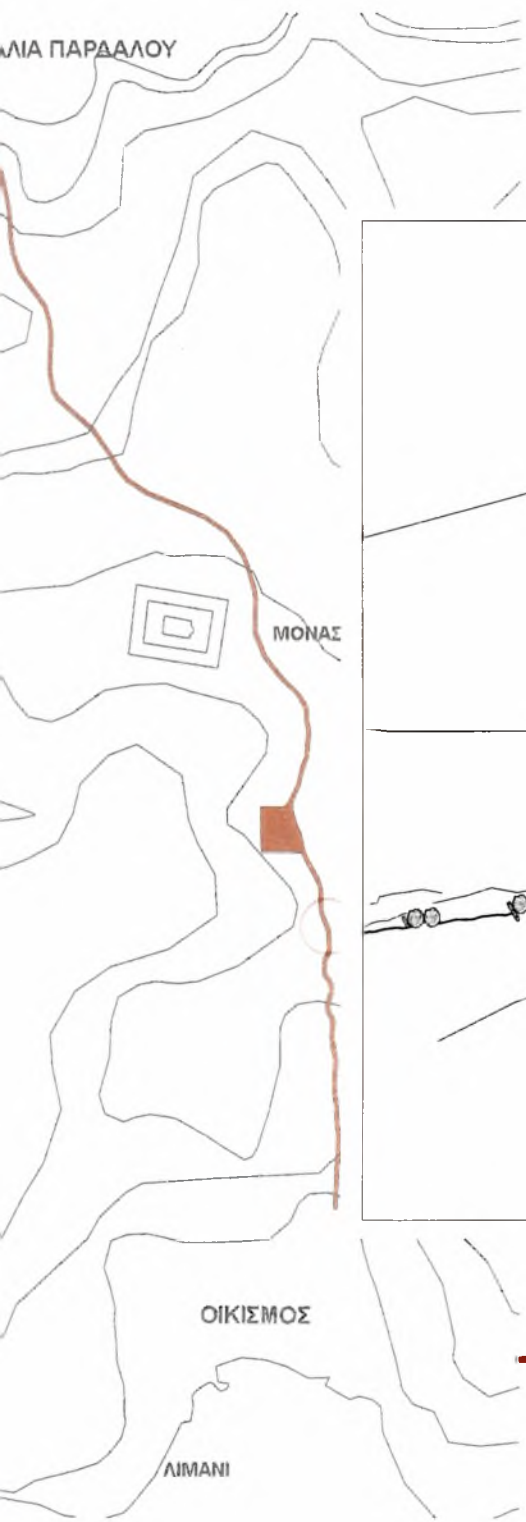

ΟΨΟΤΟΜΗ _ ΚΛΙΜΑΚΑ 1/100

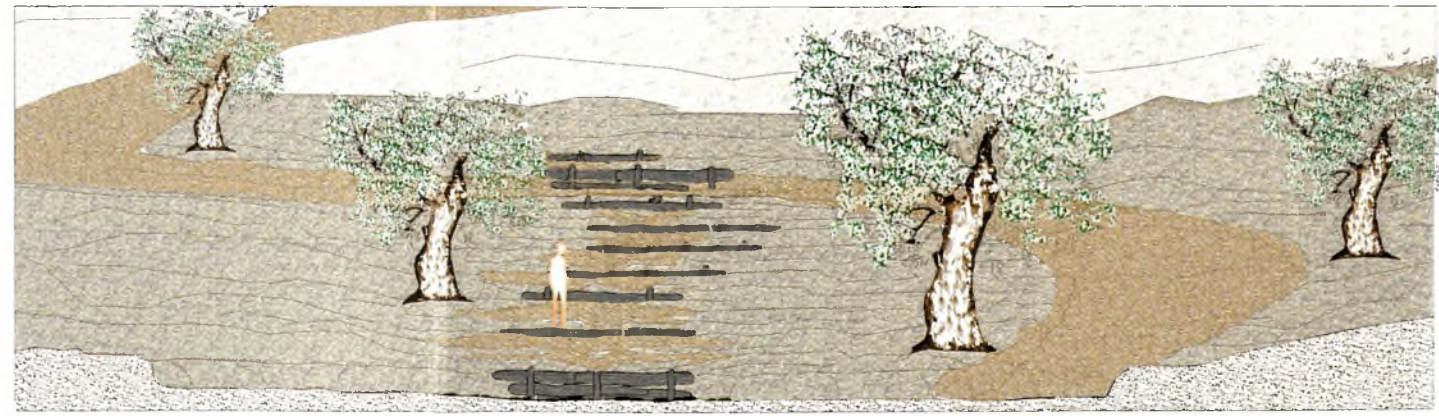
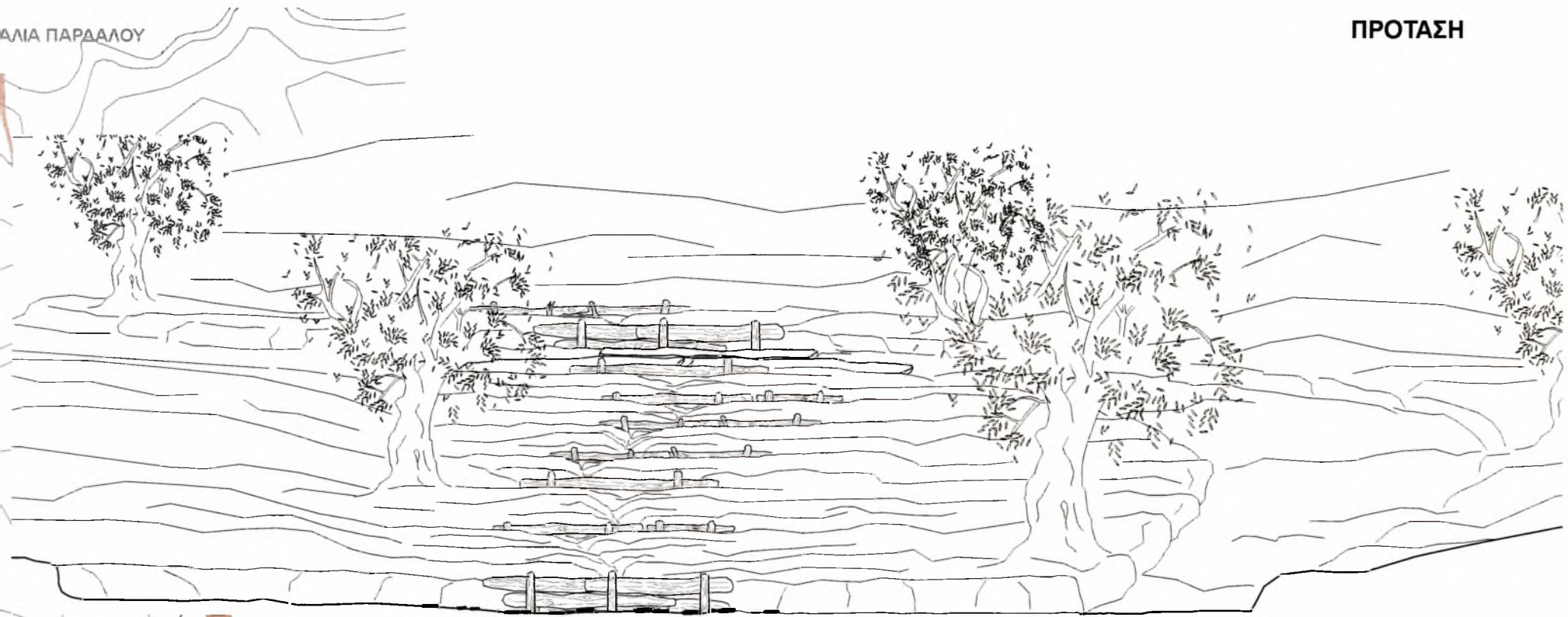

ΟΨΗ _ ΚΛΙΜΑΚΑ 1/100

ΑΛΙΑ ΠΑΡΔΑΛΟΥ



ΜΟΝΑΣΤΗΡΙ

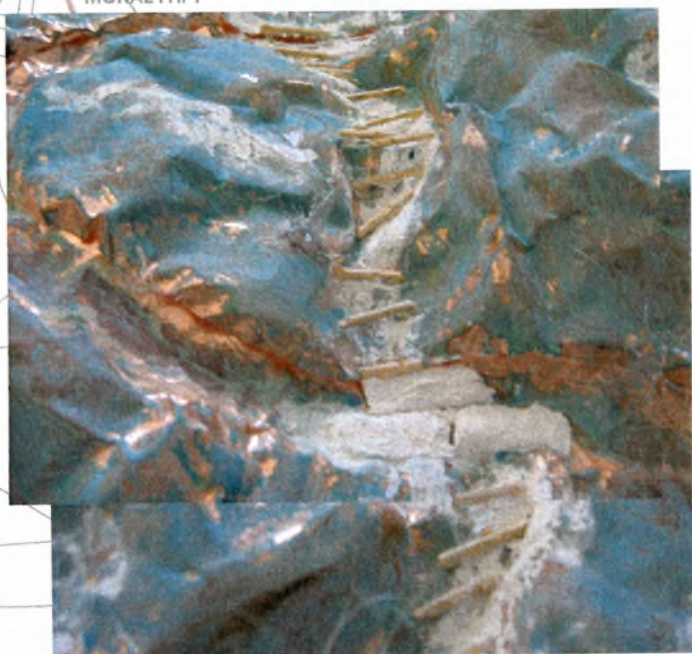

ΟΙΚΙΣΜΟΣ

ΛΙΜΑΝΙ

ΡΑΛΙΑ ΠΑΡΔΑΛΟΥ



ΚΟΡΥΦΗ
χωματόδρομος_
επίπεδο έδαφος_
ελαιώνες_

ΜΟΝΑΣΤΗΡΙ



ΛΙΜΑ

ΠΡΟΣΑΝΑΤΟΛΙΖΟΜΑΙ

ΡΑΛΙΑ ΠΑΡΔΑΛΟΥ



ΘΕΩΜΑΙ

Όλα αυτά τα ελαιόδεντρα θα μπορούσαν να σας διηγηθούν τους στεναγμούς και τα πάθη των γυναικών τα χρόνια εκείνα...



ΟΙΚΙΣΜΟΣ

...μεταφέρουν στα αυτιά σας ήχους της τετράφωνης χορωδίας μας...

ΛΙΜΑΝΙ



ΟΙΚΙΣΜΟΣ

ΛΙΜΑΝΙ

ΚΑΤΟΨΗ _ ΚΛΙΜΑΚΑ 1/200



ΟΨΟΤΟΜΗ _ ΚΛΙΜΑΚΑ 1/100

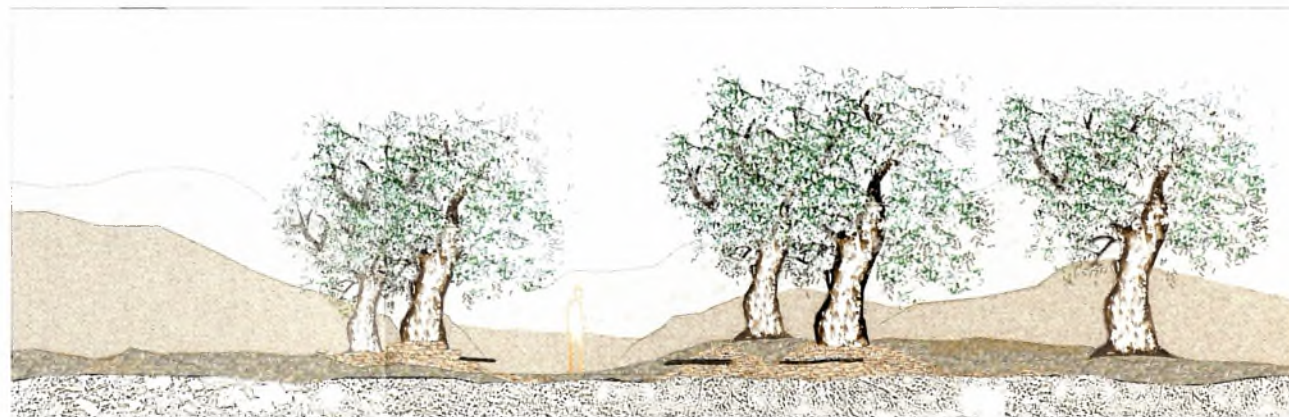

ΟΨΗ _ ΚΛΙΜΑΚΑ 1/100

ΑΡΑΛΙΑ ΠΑΡΑΛΛΟΥ



ΛΙΜΑΝΙ

ΚΡΑΛΙΑ ΠΑΡΔΑΛΟΥ

10 βήματα_ χωματόδρομος
_λακούβα

Στα τελευταία 100 βήμ.
συναντάμε σπασμένα
κομμάτια από πλακάκια
κεραμίδια
τσιμέντο

Δημιουργούν την αίσθηση
ενός φυσικού μωσαϊκού

ΜΟΝΑΣΤΗΡΙ



ΛΙΜΑΝΙ

ΠΟΡΕΙΑ ΠΡΟΣ ΤΗΝ ΑΝΑΜΝΗΣΗ

ΑΛΙΑ ΠΑΡΔΑΛΟΥ



... πολλοί κυβερνητικοί παράγοντες, άνθρωποι της εκκλησίας, μας επισκέφτηκαν με μόνο σκοπό να μας πείσουν να κάνουμε δήλωση μετανοίας...

ΙΣΟΡΡΟΠΩ



ΛΙΜΑΝΙ

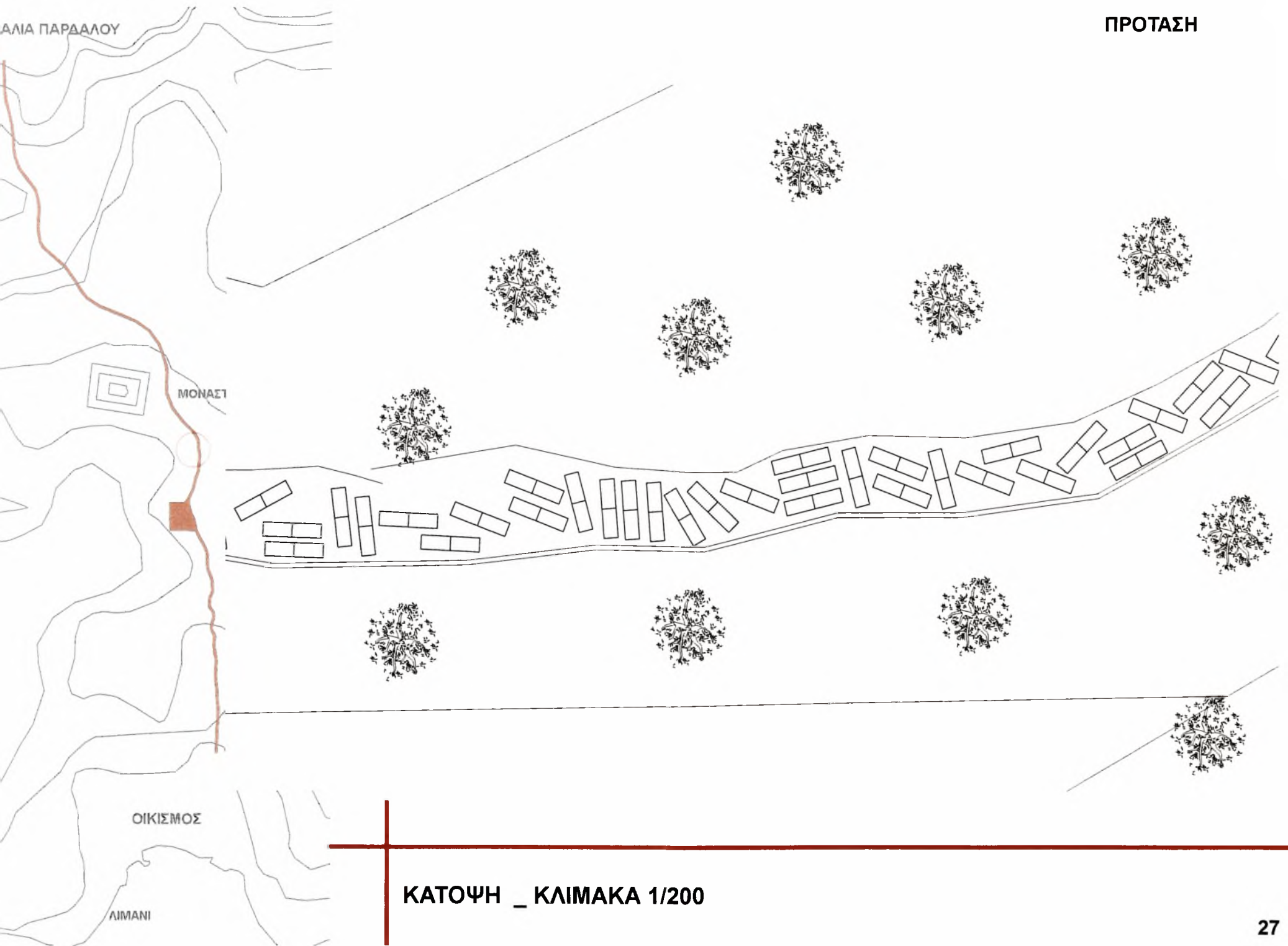

ΚΑΤΟΨΗ _ ΚΛΙΜΑΚΑ 1/200



ΟΨΟΤΟΜΗ _ ΚΛΙΜΑΚΑ 1/100

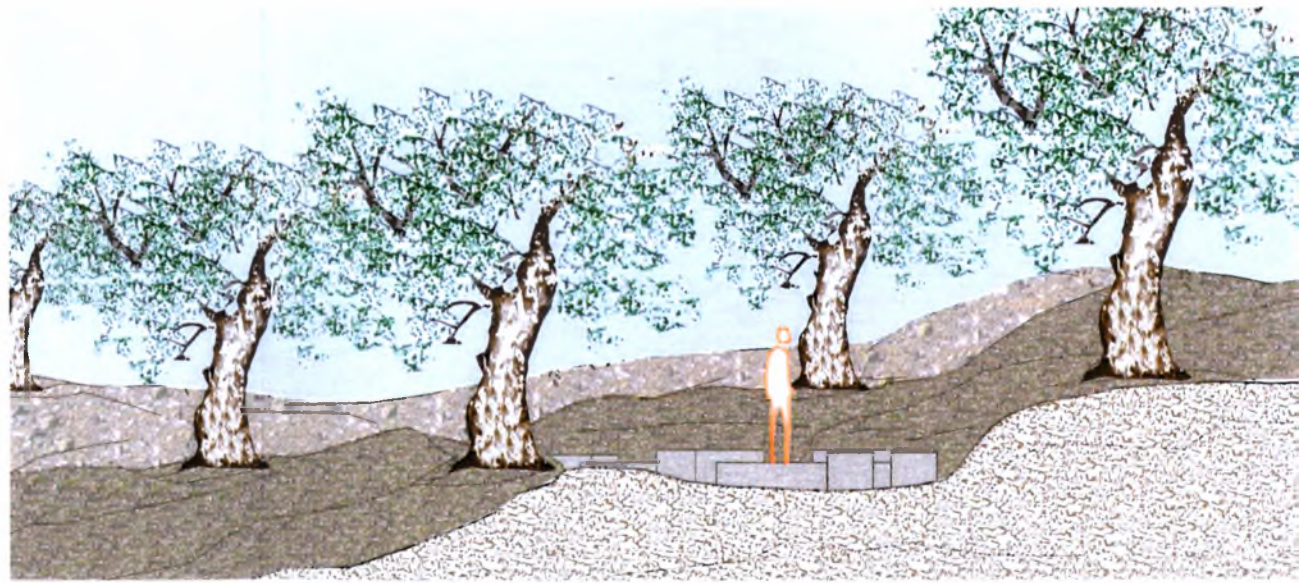

ΟΨΗ _ ΚΛΙΜΑΚΑ 1/100

ΡΑΛΙΑ ΠΑΡΔΑΛΟΥ



ΟΙΚΙΣΜΟΣ

ΛΙΜΑΝΙ

ΑΡΑ

ΜΟΝΑΣΤΗΡΙ

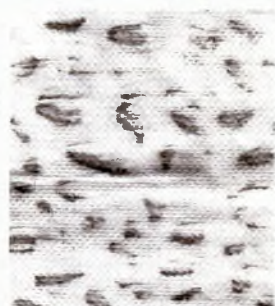
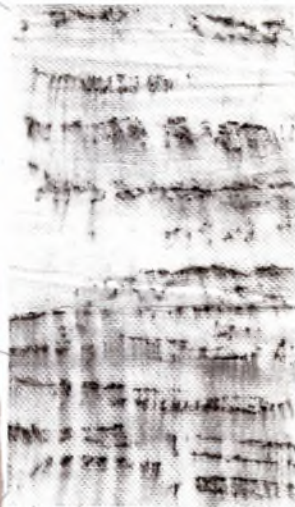

ΛΙΜΑΝΙ



ΜΟΝΑΣΤΗΡΙ

ΜΟΝΑΣΤΗΡΙ ΟΡΓΑΝΩΣΗ_ ΑΝΑΜΟΡΦΩΣΗ_

... από δω αρχίζουν οι αγγαρείες και τα καψόνια
με μόνο σκοπό να μας σπάσουν...



ΟΙΚΙΣΜΟ

ΛΙΜΑΝΙ

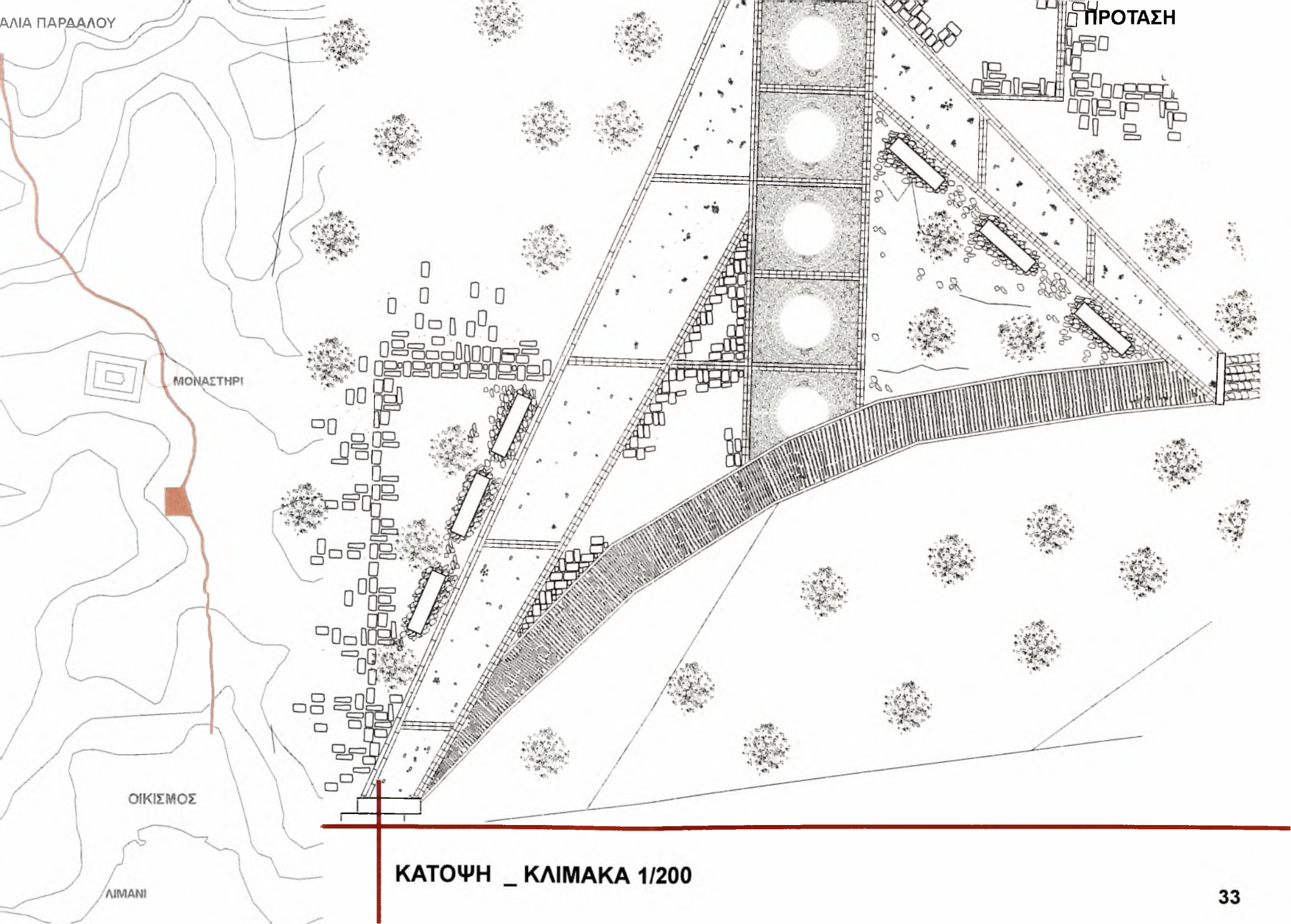

ΜΟΝΑΣΤΗΡΙ

ΟΙΚΙΣΜΟΣ

ΛΙΜΑΝΙ

ΚΑΤΟΨΗ _ ΚΛΙΜΑΚΑ 1/200

ΡΑΛΙΑ ΠΑΡΑΛΛΟΥ



ΟΙΚΙΣΜΟ

ΛΙΜΑΝΙ



ΚΑΘΟΔΟΣ ΠΡΟΣ ΤΟ ΧΩΡΟ ΕΓΚΑΤΑΣΤΑΣΗΣ ΤΩΝ ΕΞΟΡΙΣΤΩΝ

ΠΑΛΙΑ ΠΕΡΙΟΧΗ



Διαδρομή περίπου 400 μ ανάμεσα σε ελαιώνες_ χωματόδρομος που καταλήγει σε παραλία



Γύρω, απομεινάρια των τρόχειρων κατασκευών τους για στέγαση και άλλες λειτουργίες.



ΛΙΜΑΝΙ

ΡΑΛΙΑ ΠΑΡΑΛΛΟΥ

... σε αυτό ακριβώς το μέρος
θα πρέπει να ξέρει κανείς πως
ήταν στημένες ατομικές και
ομαδικές σκηνές που μέσα
σ αυτές ζήσαμε χειμώνα
καλοκαίρι...

Σ
Υ
Γ
Κ
Ε
Ν
Τ
Ρ
Ω
Ν



ΜΟΝΑΣΤΗΡΙ

ΠΛΗΓΩΝΩ



ΕΣΩΚΛΕΙΩ



ΛΙΜΑΝΙ

ΑΛΙΑ ΠΑΡΑΛΟΥ

ΠΡΟΤΑΣΗ

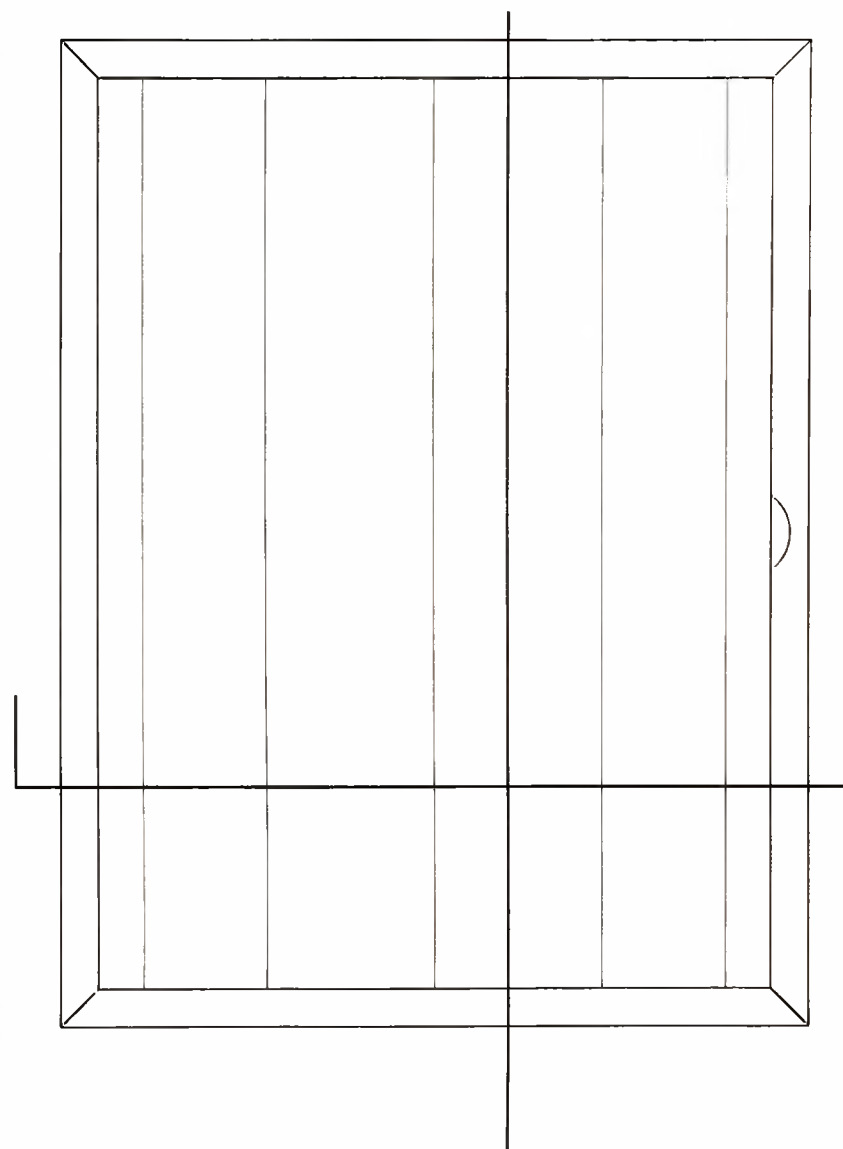
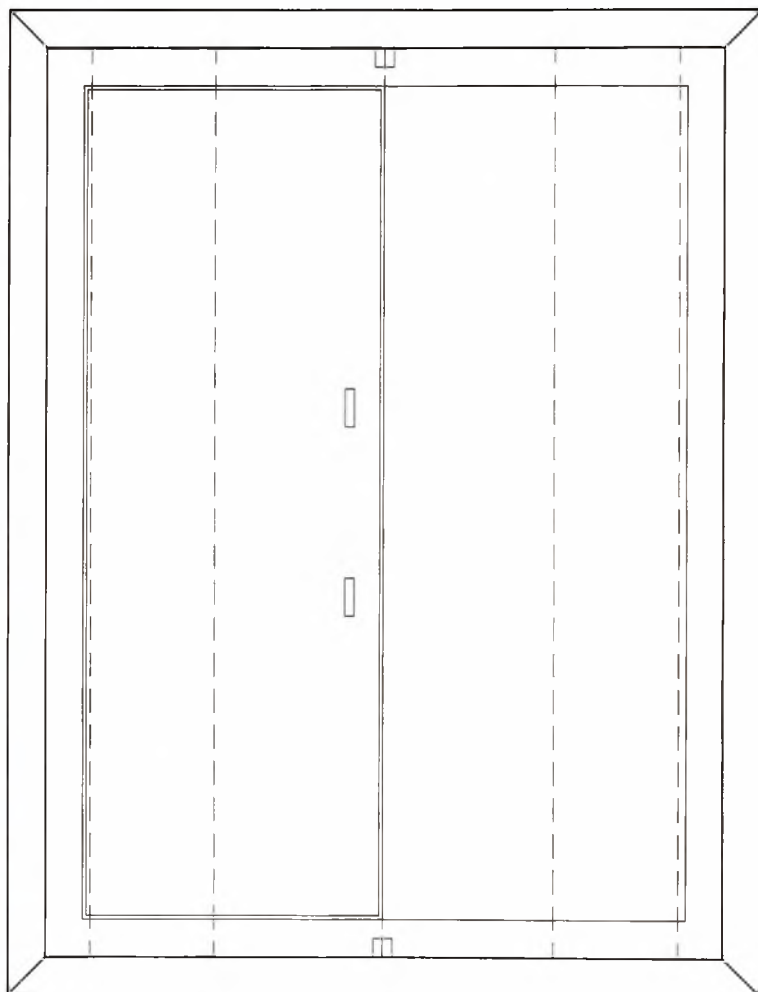
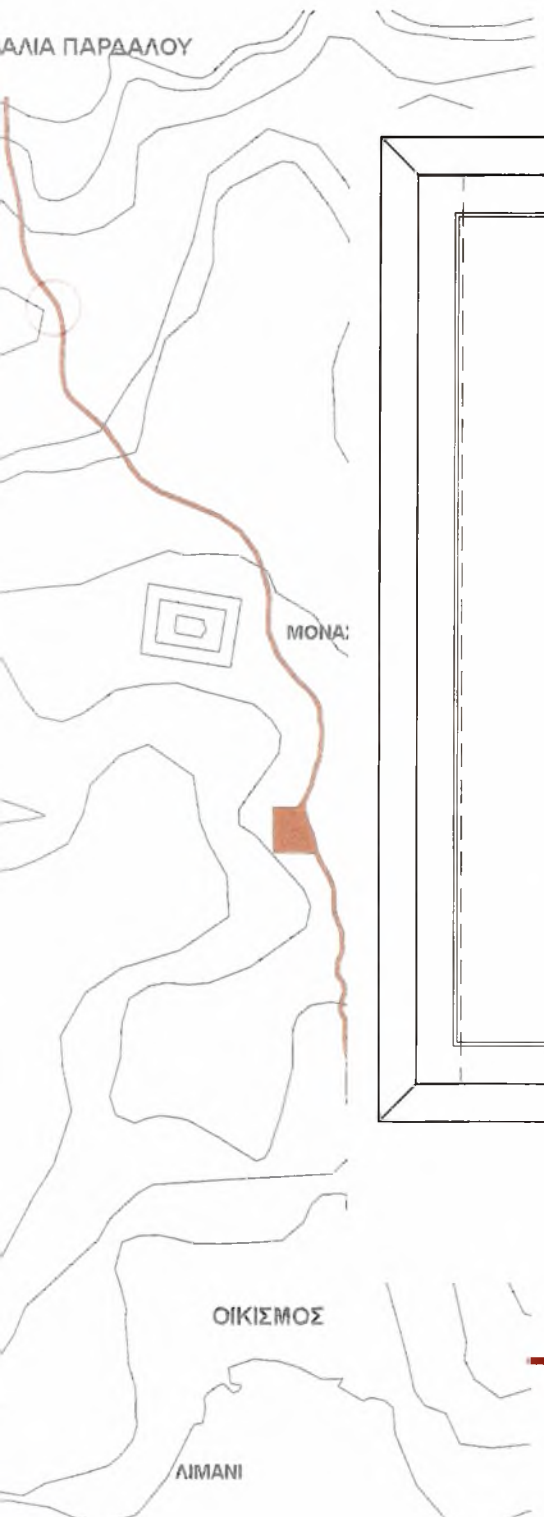

ΟΙΚΙΣΜΟΣ

ΚΑΤΟΨΗ _ ΚΛΙΜΑΚΑ 1/20

ΛΙΜΑΝΙ

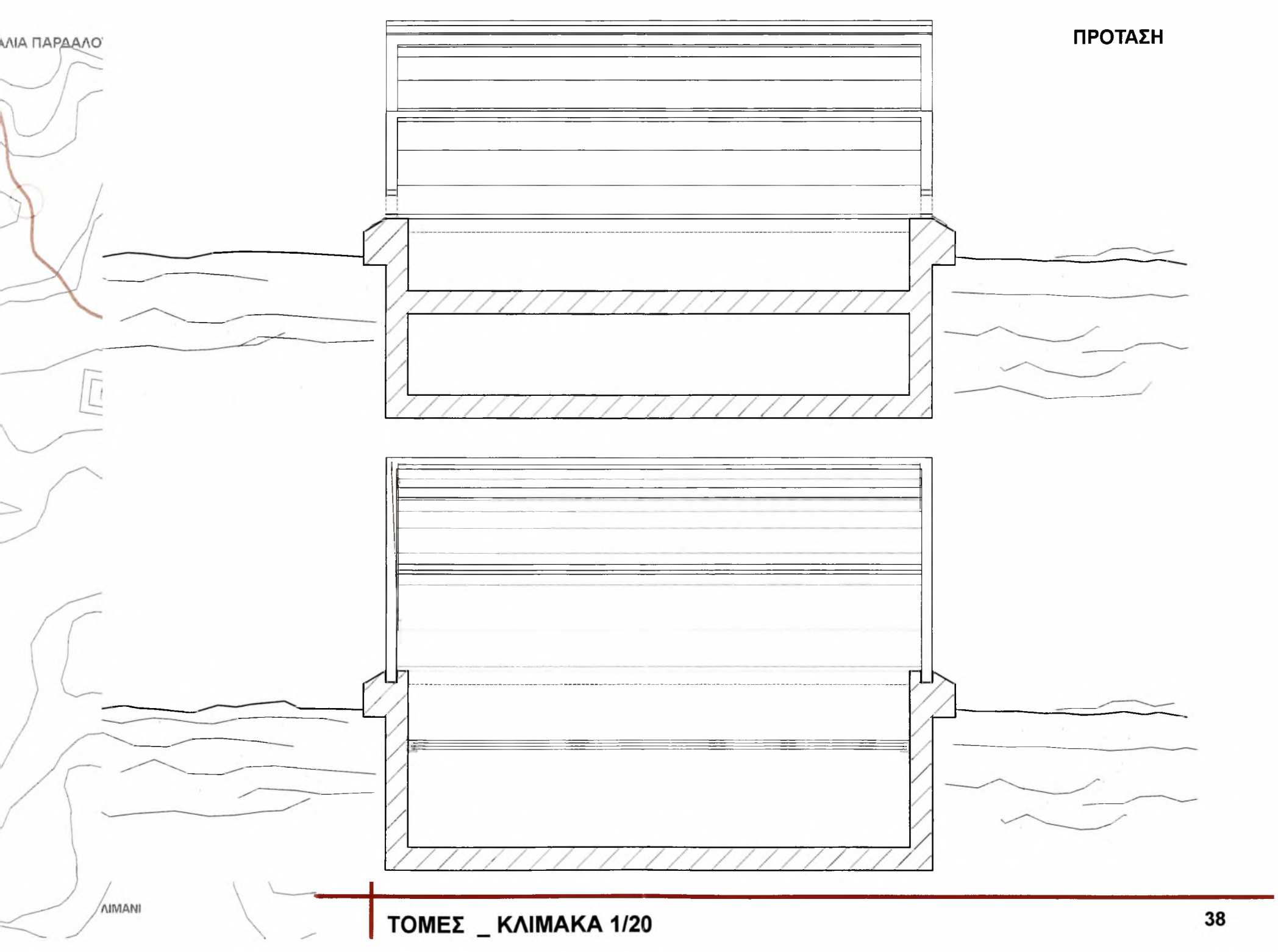

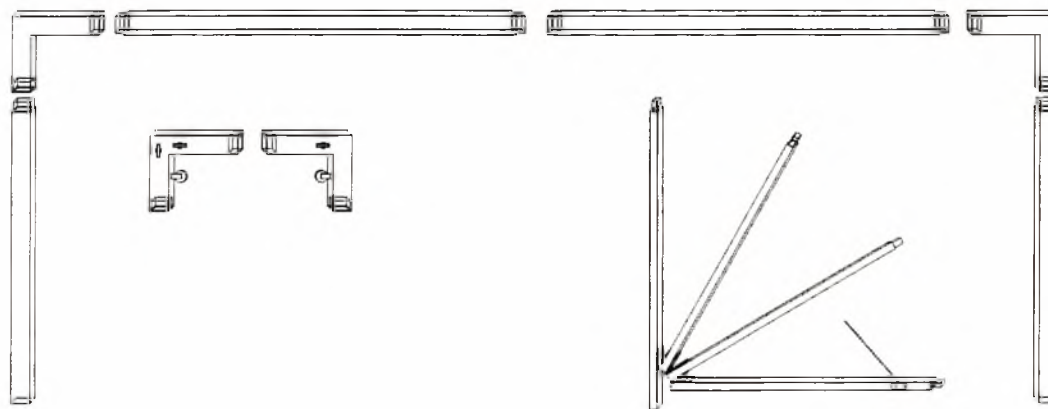

ΣΥΝΑΡΜΟΛΟΓΗΣΗ ΤΟΥ ΣΚΕΛΕΤΟΥ ΤΗΣ ΤΕΝΤΑΣ

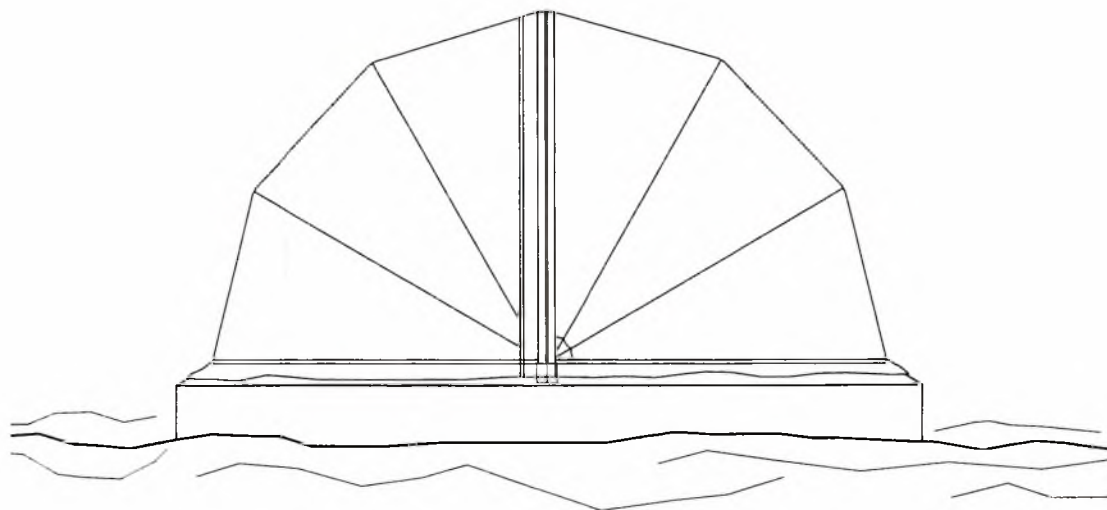

ΛΙΑ ΠΑΡΑΛΟΥ

ΠΡΟΤΑΣΗ

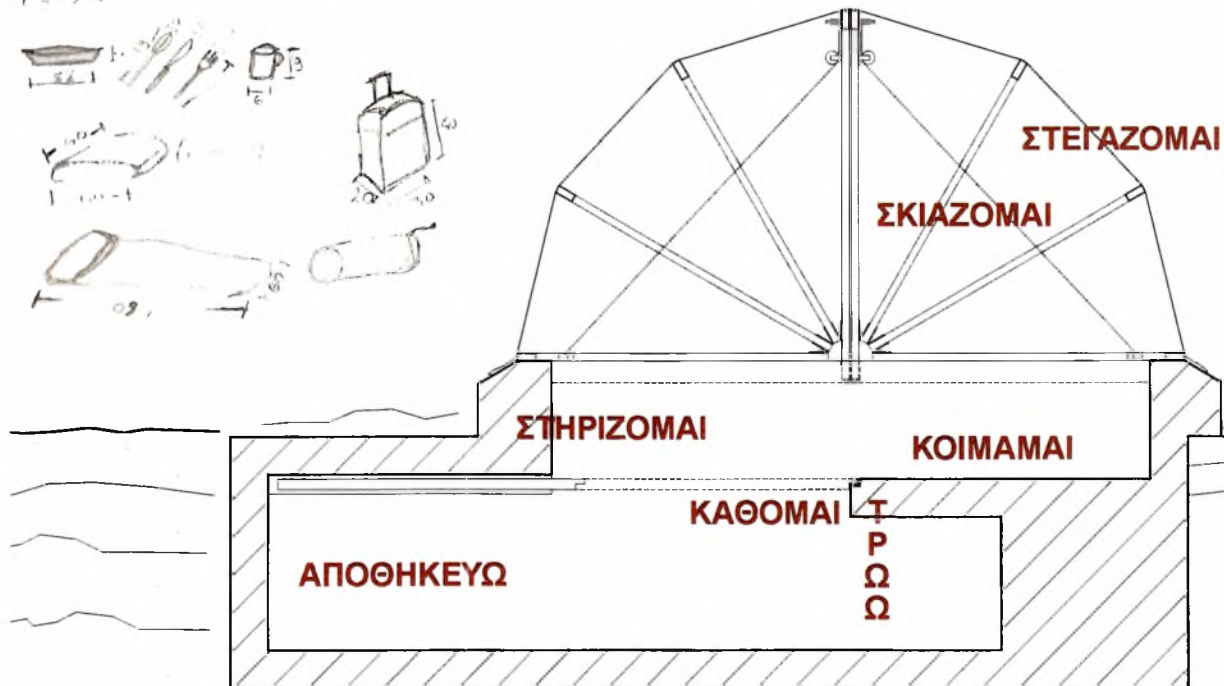
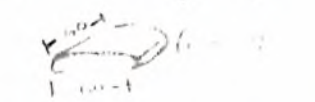
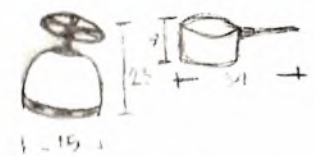
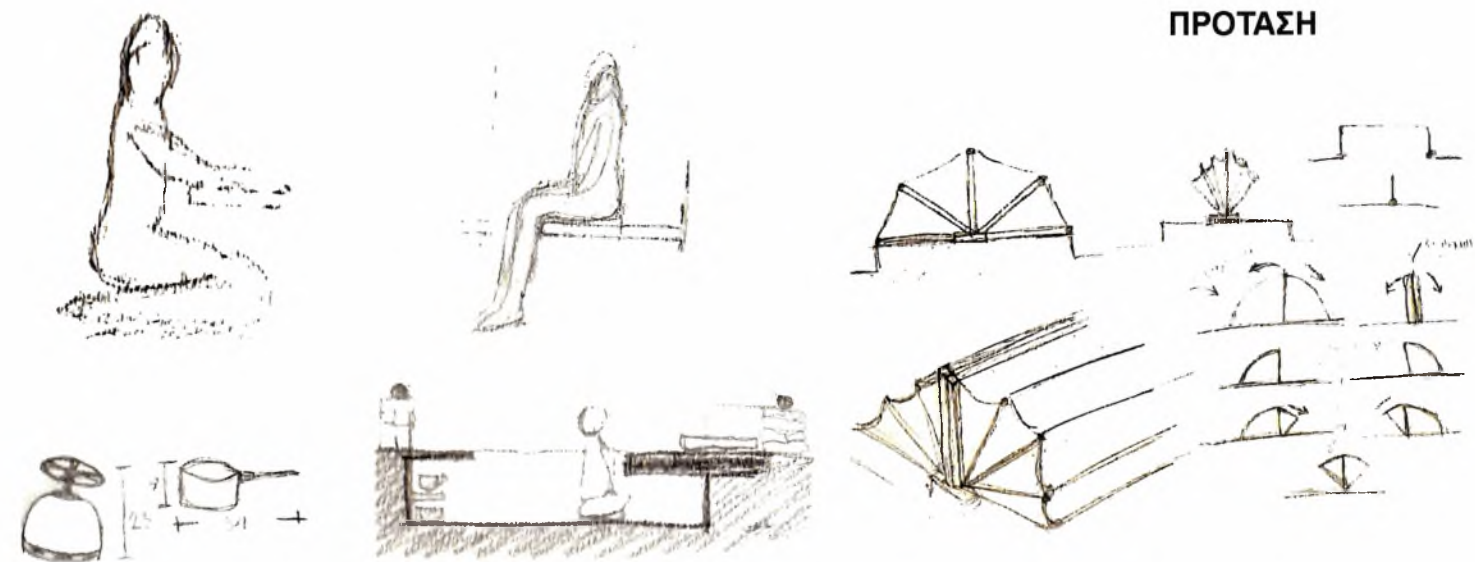

ΤΟΜΗ _ ΚΛΙΜΑΚΑ 1/20

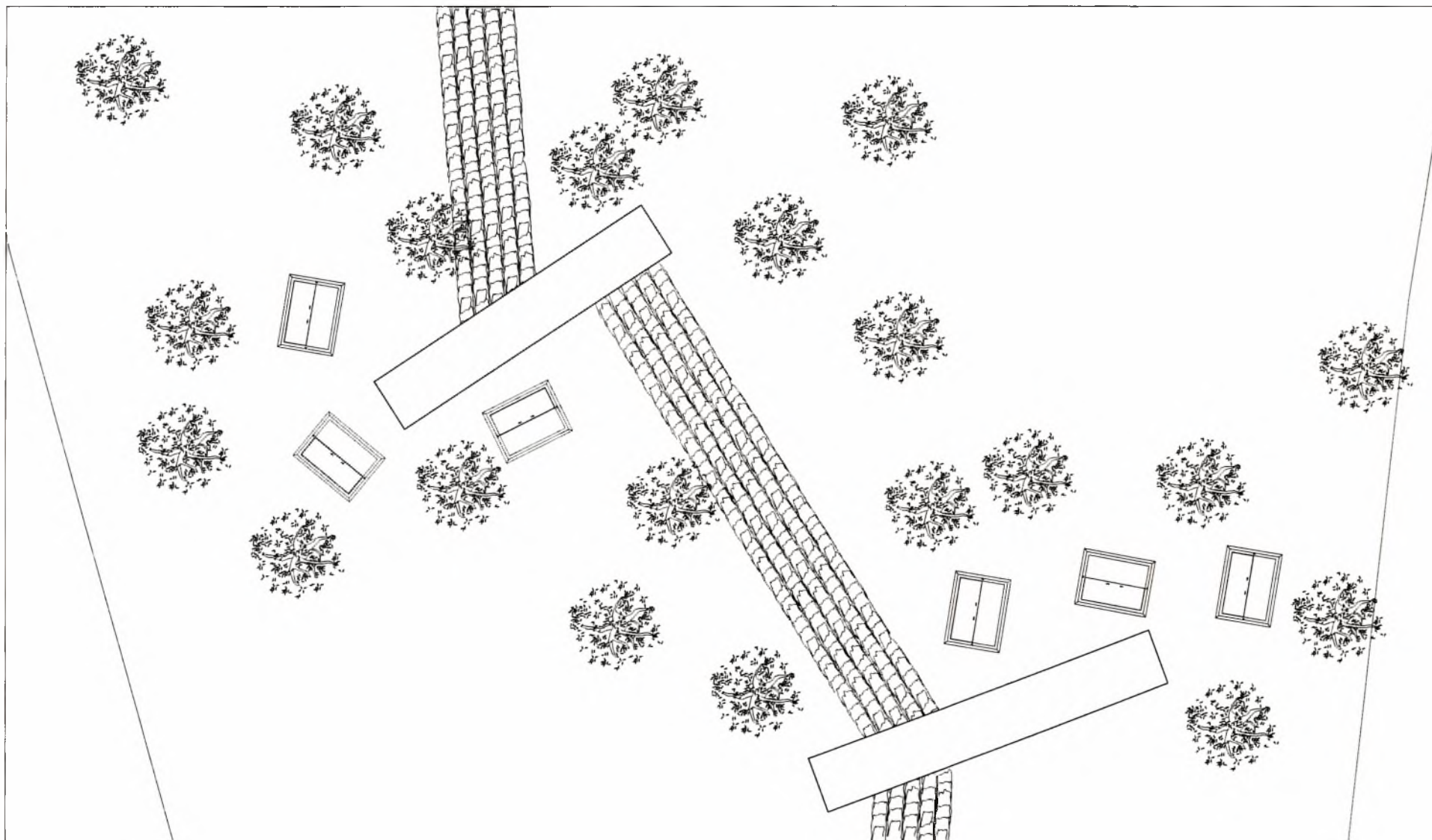

ΟΙΚΙΣΜΟΣ

ΛΙΜΑΝΙ

ΚΑΤΟΨΗ _ ΚΛΙΜΑΚΑ 1/200

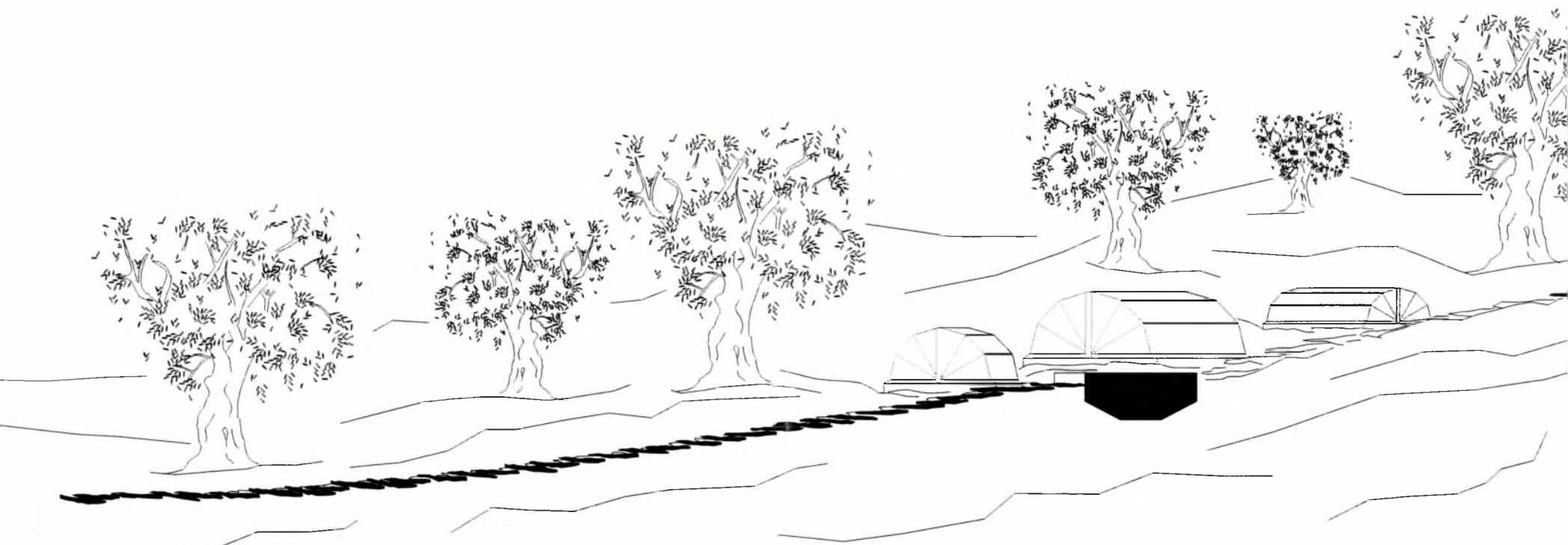

ΟΙΚΙΣΜΟΣ

ΛΙΜΑΝΙ

ΤΟΜΗ _ ΚΛΙΜΑΚΑ 1/100



ΠΑΡΑΛΙΑ ΠΑΡΔΑΛΟΥ

ΠΑΡΑΛΙΑ ΠΑΡΔΑΛΟΥ

ΕΚΤΟΝΩΣΗ

ΚΑΘΑΡΣΗ

ΑΝΑΚΟΥΦΙΣΗ



ΜΟΝΑΣΤΗ



ΑΠΟΔΡΩ



ΔΙΑΦΕΥΓΩ





ΜΟΝΑΣΤΗΡΙ

ΟΙΚΙΣΜΟΣ

ΛΙΜΑΝΙ

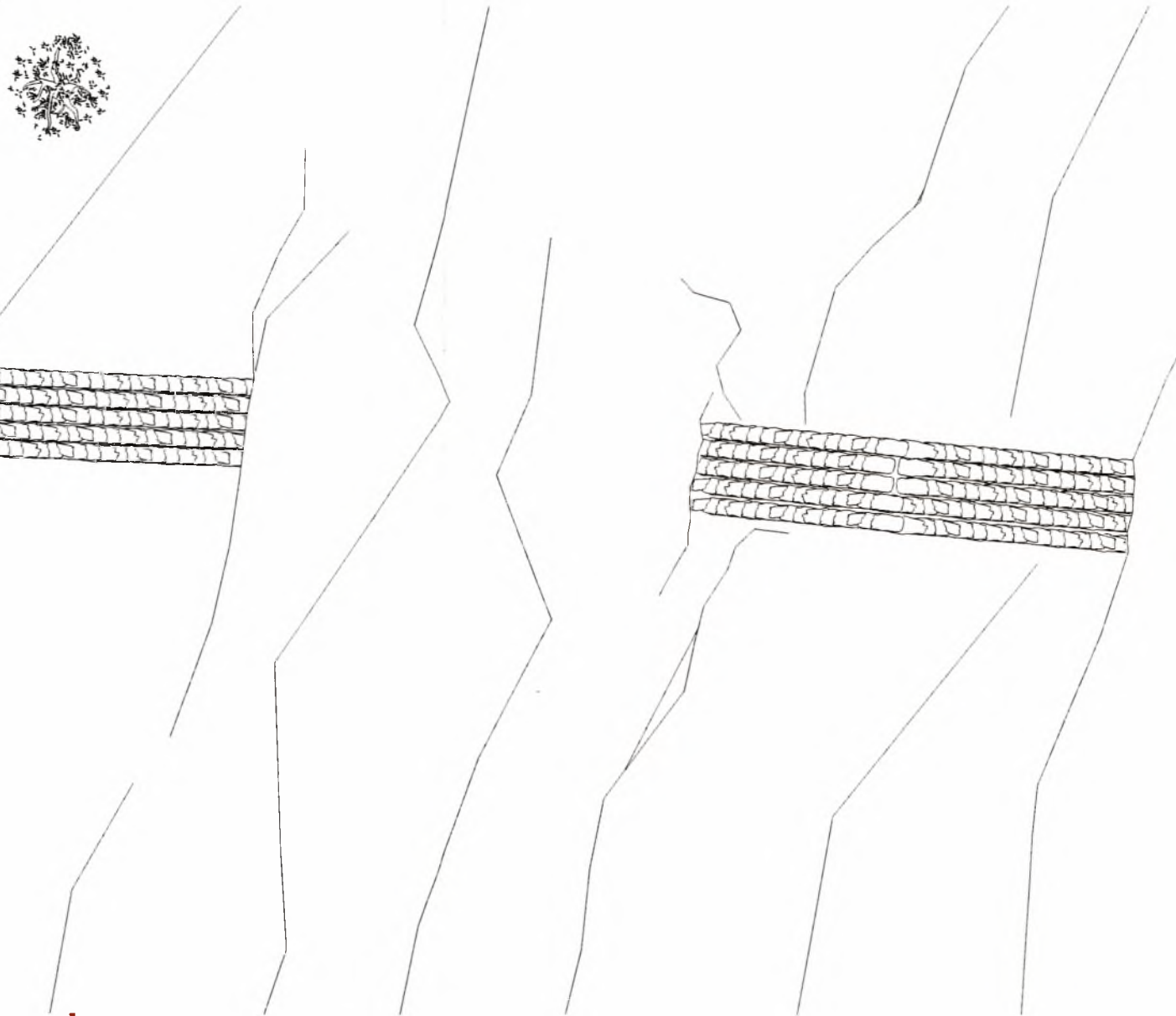

ΚΑΤΟΨΗ _ ΚΛΙΜΑΚΑ 1/200

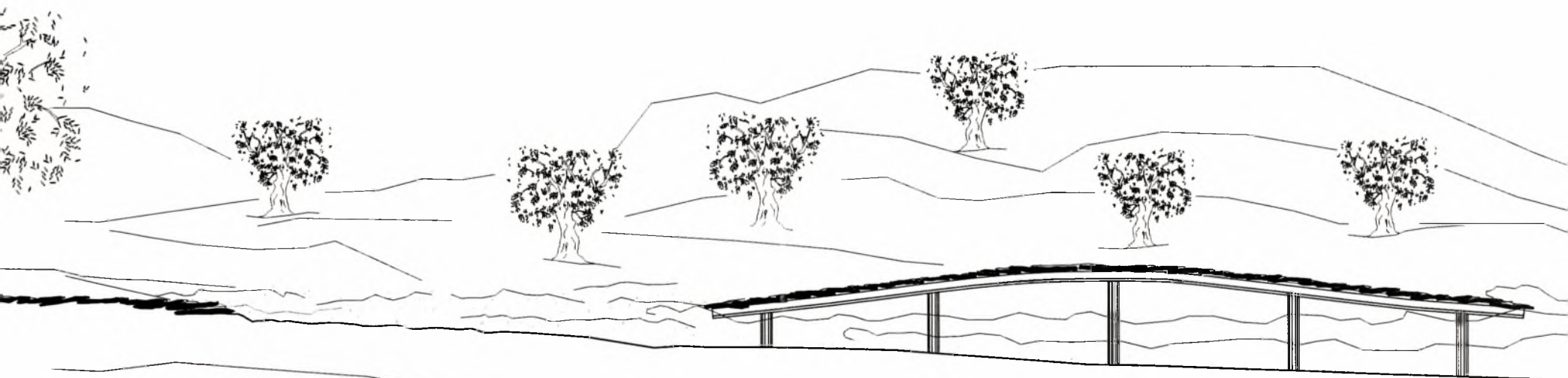

ΟΨΟΤΟΜΗ _ ΚΛΙΜΑΚΑ 1/100

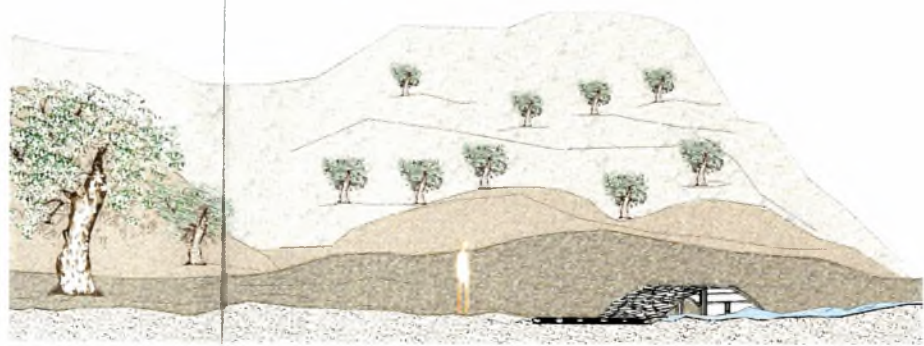

ΟΨΗ _ ΚΛΙΜΑΚΑ 1/100

ΡΑΛΙΑ ΠΑΡΑΛΛΟΥ



ΜΟΝΑΣΤ



ΛΙΜΑΝΙ

ΡΑΛΙΑ ΠΑΡΔΑΛΟΥ



ΜΟΝΑΣΤΗΡΙ

ΟΙΚΙΣΜΟΣ

ΛΙΜΑΝΙ

Ευχαριστούμε πολύ τον κ.Ζήση Κοτιώνη για την πολύτιμη βοήθειά του, την κ. Δασοπούλου Χαρίκλεια για τη μαρτυρία της και τους λίγους κατοίκους του νησιού για την προθυμία τους να μας βοηθήσουν στη συλλογή των πληροφοριών για τη διπλωματική μας εργασία.



ΠΑΝΕΠΙΣΤΗΜΙΟ
ΘΕΣΣΑΛΙΑΣ



004000097074

