



**ένδυμα καταφυγής για τον περιπλανώμενο ταξιδιώτη**

**φτάνοντας στη δεύτερη επιδερμίδα του πρόσφυγα**

**/refugee migratory travellers\_ reaching the second skin of the refugee**

ΠΤ-ΑΝ 107  
2005  
ΕΥΑ



**ΠΑΝΕΠΙΣΤΗΜΙΟ ΘΕΣΣΑΛΙΑΣ**  
**ΥΠΗΡΕΣΙΑ ΒΙΒΛΙΟΘΗΚΗΣ & ΠΛΗΡΟΦΟΡΗΣΗΣ**  
**ΕΙΔΙΚΗ ΣΥΛΛΟΓΗ «ΓΚΡΙΖΑ ΒΙΒΛΙΟΓΡΑΦΙΑ»**

Αριθ. Εισ.: 4591/1  
Ημερ. Εισ.: 28-07-2005  
Δωρεά: Συγγραφέας  
Ταξιθετικός Κωδικός: ΠΤ – ΑΜ  
2005  
ΕΥΑ

## Π ε ρ ι λ η ψ η

Κοινωνική ομάδα: Πρόσφυγες.  
Στόχος σχεδιασμού : Προσωρινή στεγαστική τους αποκατάσταση.  
Αφετηρία έρευνας: Η παρατήρηση του τρόπου κατοίκησης και εγκατάστασης των μεταναστών στο κέντρο της Αθήνας. Διαδρομή διπλωματικής εργασίας: Η διαδικασία παραγωγής από την αφετηρία στην άφιξη στο τελικό προϊόν, απαραίτητη προϋπόθεση το ταξίδι. Πρόκειται για μια διαδρομή που ξεκινά με το σχεδιασμό μονάδων υποδοχής και φιλοξενίας άστεγων προσφύγων στο κέντρο της Αθήνας και καταλήγει στο σχεδιασμό της ένδυσης κατοίκησης των περιπλανώμενων προσφύγων με την ιδιότητα τους ως ταξιδιώτες. Ένα πέρασμα από τον κτιστό χώρο εγκατάστασης, στον ενδιάμεσο χώρο του ενδύματος, την πρώτη προσωρινή κατοικία κατά τη διάρκεια της μετακίνησης. Το καθεστώς για τον πρόσφυγα είναι ένα καθεστώς απώλειας ταυτότητας και τόπου. Μια μετέωρη συνθήκη ανάμεσα στην αναχνώριση και την απόρριψη, την εγκατάσταση και την

μετακίνηση. Πρόσφυγας σημαίνει να μην κουβαλάς βαλίτσα, να μην έχεις να κρεμάσεις τίποτα στην ντουλάπα του χώρου υποδοχής, να μην έχεις κλειδί ή ιδιοκτησία. Επίσης σημαίνει παράνομο ταξίδι για αρκετούς μήνες, υπάρχοντα στην πλάτη, σωματική εξάντληση και αναμέτρηση με φυσικές και καιρικές συνθήκες. Το ένδυμα είναι για αυτούς ένα προσωρινό καταφύγιο που κουβαλάνε πάντα μαζί. Η τελική σχεδιαστική πρόταση περιλαμβάνει πολυχρηστικά αντικείμενα ένδυσης καταφυγής : μια φορητή πτυσσόμενη σκηνή μετατρέψιμη σε αδιάβροχο μπουφάν, ένα ένδυμα επιλεκτικής χρήσης ως μπλούζα, φόρεμα, παντελόνι, τσάντα, ένα κάλυμμα-σάκο ύπνου που ντύνει έναν μαλακό σκελετό γύρω από το σώμα για να αποτελέσει μια ολοκληρωμένη πρόταση ένδυσης και μαλακά υποδήματα που φοριοούνται στον πάτο του παπουτσιού κάθε φορά ανάλογα με τις καιρικές συνθήκες. Τα ενδύματα καταφυγής με κατάλληλους μηχανισμούς και δομές μετατρέπονται,

καλύπτουν, περιβάλλουν το σώμα επιλεκτικά, ανάλογα με τις συνθήκες μετακίνησης. Καταρρίπτουν τους συμβατικούς και τυποποιημένους τρόπους και αισθητικές ρουχισμού ενώ εξασφαλίζουν μια επιλεκτική ένδυση ή κατοίκηση, ελάχιστη, αναγκαία, πρωταρχική. Το ένδυμα μετά το γυμνό σώμα του μετακινούμενου και ο χώρος που ορίζεται ανάμεσα στο σώμα, το ύφασμα και το εξωτερικό περιβάλλον αποτελούν τη δεινότερη επιδερμίδα του πρόσφυχα.

ΠΕΔΙΟ ΕΡΕΥΝΑΣ  
: Η ΚΟΙΝΩΝΙΚΗ  
ΟΜΑΔΑ ΤΩΝ  
ΜΕΤΑΝΑΣΤΩΝ ΣΤΟ  
ΚΕΝΤΡΟ ΤΗΣ  
ΑΘΗΝΑΣ

ΤΑ ΣΤΑΔΙΑ ΕΞΕΛΙΞΗΣ

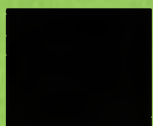
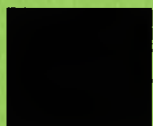
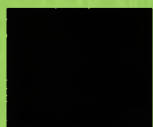
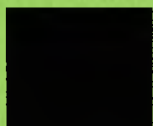

Καθώς τα ίχνη του ατόμου  
εξαφανίζονται μέσα στο πλήθος της  
μεγαλούπολης ως χρήστορα περάσματα  
ανθρώπων στο δρόμο, μια περιοχή του  
κέντρου της Αθήνας φιλοξενεί  
μετανάστες και πρόσφυγες κυρίως  
Ασιατικής και Αφρικανικής  
καταγωγής που κάνουν ισχυρή την  
παρουσία του ανθρώπινου  
στοιχείου στο δημόσιο χώρο. Η  
κινητικότητα των ατόμων ως  
επακόλουθο της παγκοσμιοποίησης  
της αγοράς και η ανάμειξη των  
πολιτισμών είναι ένα φαινόμενο  
ιδιαίτερα αισθητό στις σύγχρονες  
μητροπόλεις που έχουν μετατραπεί  
σε πολυπολιτισμικές πόλεις. Στην  
Αθήνα, το φαινόμενο έχει αρχίσει  
να κάνει την εμφάνισή του εδώ  
και μερικά χρόνια και οι  
επιπτώσεις του πολλαπλασιάζονται  
συνεχώς. Η ενασχόλησή μου με την  
κοινωνική ομάδα των μεταναστών  
και προσφύγων του κέντρου της  
Αθήνας ξεκινά με την παρατήρηση  
και περιπλάνηση στους δημόσιους  
χώρους συνάντησης, στάσης και  
οικειοποίησης της νέας  
πολυεθνικής αγοράς- μιας αγοράς  
ως τόπου και συνόλου  
δραστηριοτήτων-, όπως αυτή  
ορίζεται από τις γνωστές οδούς  
Ευριπίδου, Σοφοκλέους,  
Μενάνδρου, Γερανίου, Ζήνωνος και  
τις πλατείες Θεάτρου και  
Κουμουνδοῦρου\_ ενώ παράλληλα  
χειτνιάζει με την κεντρική αγορά

της Αθήνας. Στους δρόμους αυτούς  
αλλά και στους γύρω νεοί  
κάτοικοι θα αναπτύξουν τις  
εμπορικές τους δραστηριότητες  
υπαίθριες και μη, νόμιμες και  
παράνομες. Οι Κινέζοι με τις  
υπεραγορές- όπως τις αποκαλούν-  
όπου θα βρεις από φθηνά ρούχα  
μέχρι ηλεκτρονικά είδη, οι  
Μπαγκλαντεσιανοί με super market  
τροφίμων και ειδών πρώτης  
ανάγκης, Κούρδοι, Ινδοί,  
Πακιστανοί με παραδοσιακά μικρά  
εστιατόρια ή σουβλατζίδικα,  
Πολωνοί με γουινεμπόριο και όλοι  
αυτοί με τηλεφωνικά κέντρα ανά  
χώρα/ήπειρο, κουρεία,  
καταστήματα αποστολής/ παραλαβής  
χρημάτων και δεμάτων υπό μορφή  
ταχυδρομείου, καφενεία, βίντεο  
κλαμπ.

Η περιπλάνηση στους δρόμους  
αυτούς μοιάζει με περίπατο σε  
άλλη χώρα-πολιτισμό. Η πόλη  
χάνεται, σβήνεται το τοπικό,  
ξεχνάς πως βρίσκεσαι στην Αθήνα  
καθώς οι αισθήσεις  
επικεντρώνονται στα τόσο  
διαφορετικά ερεθίσματα.  
Πολύχρωμες επιγραφές σε  
ανοίκειες γλώσσες, μελωδίες  
ινδικής μουσικής, αφίσες  
ασιατικού κινηματογράφου,  
μυρωδιές από κάρυ και μπαχαρικά,  
ξένες συνομιλίες και πάνω απ'  
όλα οι άνθρωποι. Η σκούρα  
επιδερμίδα, το διαφορετικό  
ντύσιμο που δεν έχει  
δυτικοποιηθεί ακόμη αλλά κρατά  
τις τοπικές παραδόσεις, και το  
βλέμμα. Αυτό το βλέμμα που  
ψάχνει απεγνωσμένα κάτι, είναι  
νομίζεις αλλού, δε ζει το εδώ  
αλλά έχει μείνει στο εκεί,  
μακριά στη χώρα απ' όπου  
ξεκίνησε. Το ξένο είναι τόσο  
ελκυστικό, η διαφορετικότητά του  
μυστηριώδης, τα μάτια, τα χείλη,  
τα ζυγωματικά, το δέρμα που  
διαφέρει κάνουν τον ξένο να  
ξεχωρίζει και φανερώνουν την  
ανυπαρξία της κοινοτοπίας στον  
άνθρωπο. *Το πρόσωπο του ξένου  
μας αναγκάζει να φέρουμε στην  
επιφάνεια τον μύχιο τρόπο με τον  
οποίο αντικρίζουμε τον κόσμο, με  
τον οποίο καρφώνουμε το βλέμμα  
μας πάνω στους άλλους, ακόμη και  
στις πιο οικογενειακές, στις πιο  
κλειστές συναναστροφές. Η*

παρατήρηση κινείται αρχά προς  
την περιέρχεια, προς ένα  
ενδιαφέρον διείσδυσης στον ξένο  
και στην καθημερινότητά του.  
Αυτό το ζαλισμένο και χαμένο  
βλέμμα του τι σημαίνει άραγε?  
Ποιος είναι ο νέος τρόπος ζωής,  
πως χρησιμοποιεί το δημόσιο  
χώρο, είναι ευτυχισμένος, ποια  
προβλήματα αντιμετωπίζει και πως  
θα μπορούσε κάποιο είδος  
σχεδιασμού να λειτουργήσει ως  
προς όφελός του? Η Kristeva  
κάνει λόγο για μια νέα έννοια  
της ευτυχίας του ξένου ανάμεσα  
στη φυγή και την καταγωγή, σε  
μια κατάσταση μετάβασης, ένα  
άεννο πέρασμα από την επικράτεια  
του άλλοτε στην ευτυχία του  
ξεριζωμού, της φυγής, της  
επαγγελίας.





# 紅日貿易公司

HONG RI TRADING COMPANY

ΕΙΣΑΓΩΓΙΚΗ • ΕΞΑΓΩΓΙΚΗ  
ΕΤΑΙΡΕΙΑ

ΕΛΕΓΧΗ: ΧΟΝΔΡΙΚΗ-ΛΙΑΝΙΚΗ

中欧进出口公司

2103214393

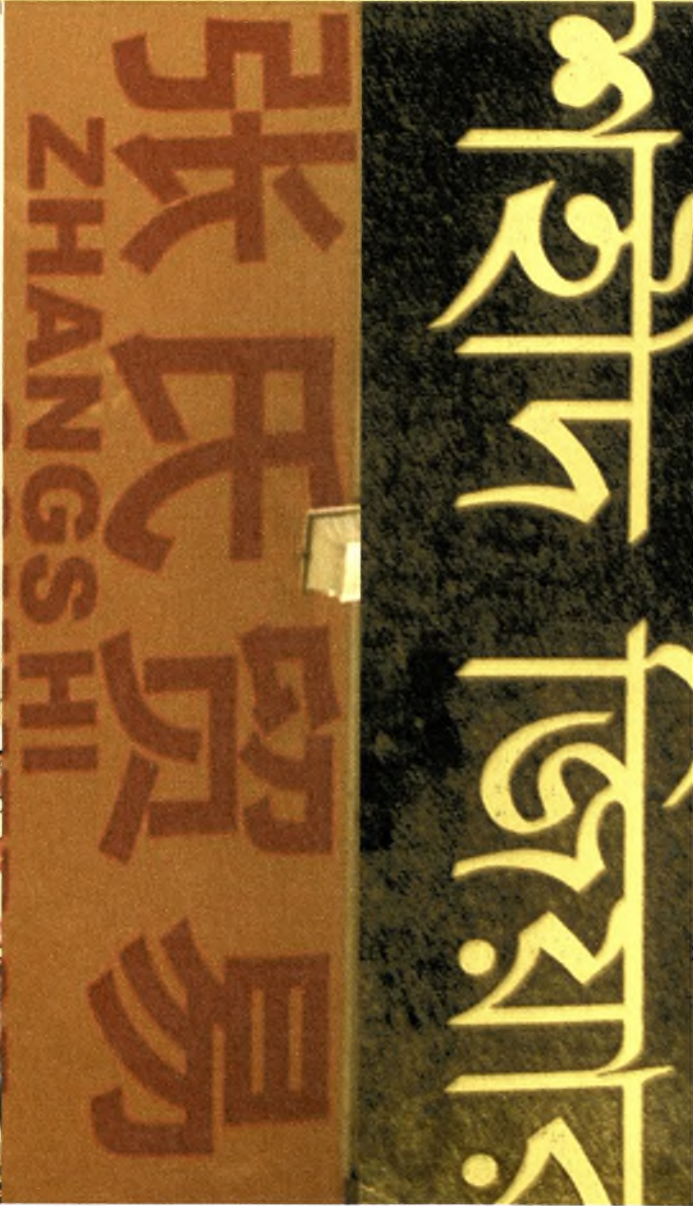

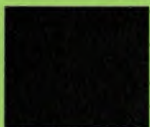

ΚΑΤΟΙΚΗΣΗ ΚΑΙ  
ΟΙΚΕΙΟΠΟΙΗΣΗ  
ΤΟΥ ΧΩΡΟΥ ΤΗΣ  
ΠΟΛΗΣ ΑΠΟ ΤΟΥΣ  
ΜΕΤΑΝΑΣΤΕΣ\_ \_  
ΑΝΑΛΥΣΗ

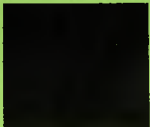
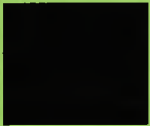
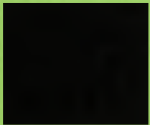
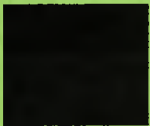
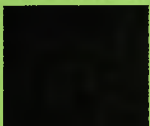

Η παρατήρηση των ανθρώπων στο δρόμο, στην πόλη συνεχίζεται με τη διερεύνηση του τρόπου εγκατάστασης, διαμονής, διαβίωσης και καθημερινής ζωής των μεταναστών στο δημόσιο χώρο. Η περιοχή σφύζει κυριολεκτικά από ανθρώπους\_ σταματημένους σε κάθε γωνία πεζοδρομίου να μιλάνε\_ σε ισόχεια υπόστεγα πηγαδάκια ανταλλαγής και πώλησης κλεμμένων συσκευών\_ καθισμένους σε καπό αυτοκινήτων ή μηχανάκια πωλώντας τηλεκάρτες\_ καθισμένους σε κασόνια ή καφάσια πίνοντας τσάι που σεργιρίζει ένας πλανόδιος καφεπώλης\_ ξαπλωμένους σε χαρτόνι οντουλέ στις τσιμεντένιες βαθμίδες της πλατείας Κουμουνδούρου\_ περαστικούς να μπαينوβχαίνουν στα τηλεφωνεία και τα σουβλατζιδικα φορτωμένοι με νάιλον σακούλες\_ όρθιους πιασμένοι συχνά απ' το χέρι να περιμένουν στο στέκι Σοφοκλέους και Μενάνδρου γωνία να τους φωνάξει κάποιος για δουλειά. Άνθρωποι και αυτοκίνητα στο δρόμο μπλέκονται σε ένα περίεργο ρυθμό\_ η κίνηση, η συσσώρευση, η προσπέλαση ανθρώπων είναι τόσο έντονη που τα αυτοκίνητα με αρχό ρυθμό μόλις που περνάνε το δρόμο κορνάροντας επίμονα. Μετανάστες μέσα σε παλιομοδίτικα σκουριασμένα αυτοκίνητα συμπορεύονται με τους περαστικούς που συχνά

συγκροούνται μεταξύ τους. Ο δρόμος και το πεζοδρόμιο γίνονται στάση, γίνονται χώρος συνάντησης, οικείος, προσβάσιμος, προσωπικός, δρόμος της Ανατολής. Ο δρόμος πόλος, αστικό καθιστικό, ένα χαλί όπου οι άνθρωποι συνευρίσκονται.

Τις Κυριακές η δημόσια εμφάνιση των μεταναστών είναι πιο έντονη από κάθε ημέρα της εβδομάδας. Η Κυριακή είναι η μέρα που πάνω από 200 γυναίκες από την πρώτη Σοβιετική ένωση που δουλεύουν στην πλειοψηφία τους εσωτερικές σε σπίτια, θα πάρουν το μοναδικό ρεπό της εβδομάδας, θα κάνουν κάθε εβδομάδα την καθιερωμένη βόλτα στην πλατεία Αγίου Κωνσταντίνου, θα σταθούν σε κάθε ελεύθερο παγκάκι και πεζούλι τριγύρω, θα περιμένουν όρθιες στην ουρά για να στείλουν ή να παραλάβουν δέματα και γράμματα από τις οικογένειές τους στην πατρίδα τους. Οι ιδιοκτήτες των πρακτορείων- ταχυδρομείων αυτών θα στήσουν πρόχειρα καρέκλες έξω από τα μαγαζιά αυτά για τις όρθιες κυρίες, οι οποίες όσοι ώρα θα περιμένουν θα δείχνουν με καμάρι η μία στην άλλη φωτογραφίες και γράμματα των συγγενών τους που είναι μακριά. Η Κυριακή είναι επίσης η μέρα που οι μετανάστες θα εκφράσουν τα θρησκευτικά τους πιστεύω σε ειδικές αίθουσες που

νοικιάζονται στο κέντρο της Αθήνας για το σκοπό αυτό. Μαρτζίντ (μουσουλμανικός θρησκευτικός χώρος) στην οδό Γερανίου, αίθουσες για κόπτες και άλλες αιρέσεις σε διαμερίσματα πολυκατοικίας στην οδό Σοφοκλέους και βουδιστική θρησκευτική αίθουσα στην οδό Αριστοφάνους. [συγκεκριμένα 1. Αισχύλου και Ευριπίδου στεγάζεται προτεσταντική εκκλησία/2. Αριστοφάνους 20 1<sup>ος</sup> όροφος στεγάζεται βουδιστικός ναός/ 3. Σοφοκλέους 41 στεγάζονται: ευαγγελιστές στον 2<sup>ο</sup> όροφο, προτεσταντική αίρεση στον 1<sup>ο</sup> όροφο, προτασταντική αίρεση με αρχικά Μ.Σ.Σ.Φ. στον 4<sup>ο</sup> όροφο 4. Γερανίου στεγάζεται Μαρτζίντ μουσουλμανικό ιερό.]

Ενώ στο δρόμο ακούγονται μελωδικές ψαλμωδίες και οι Αφρικανές κυρίες έχουν φορέσει τα επίσημα φανταχτερά ρούχα που έχουν ράψει μόνες τους. Η πλατεία Κουμουνδούρου θα γεμίσει από παρέες άνεργων Κούρδων που θα περιμένουν για δουλειά και Μπαγκλαντεσιανούς νέας ηλικίας που θα καθίσουν στο γρασίδι για να συζητήσουν. Ενώ όλα σχεδόν τα καταστήματα των μεταναστών με μισό-κατεβασμένα ρολά θα παραμείνουν ανοιχτά και θα μετατραπούν σε χώρο συνάντησης ομοεθνών, μικρές στεγασμένες αστικές συναντήσεις.

Οι μετανάστες παράχουν έτσι μια πολυπολιτισμική εμπειρία, έναν χώρο-σκηνικό όπου αναπαράγονται η ιστορία και η ταυτότητα κάθε ομάδας, έναν χώρο γεγονότων που κανείς πρέπει να περιγράψει για να οριοθετήσει. Η δομή της πόλης παραμένει η ίδια\_ μια υποβαθμισμένη περιοχή του κέντρου της Αθήνας, τόσο πυκνή ώστε κάθε κενό οικόπεδο Parking μοιάζει με όαση-πλατεία, με στοές και δίκτυα κενών χώρων που δημιουργούν νοητές πορείες και συνδέσεις και δόμηση όπου τα στοιχεία που συνθέτουν την εικόνα της πόλης φαίνεται να έχουν αναπτυχθεί με μια παρατακτική λογική το ένα δίπλα στο άλλο, χωρίς κάποιο ενιαίο ύψος σχεδιασμού. Σε αυτό το σκηνικό που ευνοεί τη συνάντηση ομάδων και τη ζωτική οικειοποίηση της πόλης, οι ξένες ομάδες θα αναπτυχθούν και θα κατοικήσουν αναπαράγοντας στοιχεία της ταυτότητας και του πολιτισμού τους. *Κανένα πέταγμα δεν μπορεί να γεννηθεί μόνο του, κανένα ταξίδι δεν μπορεί να αρνηθεί το λιμάνι που το γέννησε[.] πίσω από κάθε νοσταλγία, πίσω από το βλέμμα που ανυπομονεί να σαλπάρει, ένα «κέντρο» αντιστέκεται, παραμένει μια έδρα, ένας τόπος που κάθε ταξίδι τον κουβαλά μέσα του.*

Η ανάγκη προσέγγισης του ξένου και των ιδιαίτερων





στοιχείων που αυτό κουβαλά οδηγεί στην ανάγκη δια-λόγου, στην επικοινωνία κι έτσι την κατανόηση της διαφορετικότητάς του όπως αυτή μαρτυράται πλέον από τον ίδιο τον λόγο του ξένου. Στη διάρκεια περίπου ενός έτους περιπλάνησης και παρατήρησης της κοινωνικής ομάδας των μεταναστών και προσφύγων στο κέντρο της Αθήνας πραγματοποιήθηκαν περίπου 40 συνομιλίες υπό μορφή συνέντευξης με αλλοδαπούς που ζουν τα τελευταία χρόνια στην περιοχή. *Χωρίς τη μητρική γλώσσα. Κατανοώντας ήχους, λογικές αποκομμένες από τη νυχτερινή μνήμη του σώματος, από τον γλυκόξινο ύπνο της παιδικής ηλικίας. Έχοντας μέσα σου αυτή τη γλώσσα του άλλοτε, που φθίνει χωρίς ποτέ να σ' εγκαταλείπει, σαν μυστική κρυψώνα, αγαπημένη και άχρηστη, σαν ένα καθυστερημένο παιδί.* Σπαστά ελληνικά, γλώσσα του σώματος και κατανόηση της δυσκολίας έκφρασης όλων των σκέψεων σε μια τόσο ξένη γλώσσα. Πρώτη ξένη κατοικία η γλώσσα, τα ελληνικά. Οι ερωτήσεις όσο πιο απλές γίνεται: Από πού είσαι? Πότε ήρθες Ελλάδα? Που μένεις? Με δουλειά καλά? Αφεντικό πληρώνει? Που πας βόλτα? Με Έλληνες έχεις πρόβλημα? Οι περισσότεροι ξένοι μαθαίνουν τη γλώσσα στο δρόμο όπως χαρακτηριστικά λένε, λίγος είναι αυτοί που παρακολουθούν τα

ειδικά μαθήματα ελληνικής γλώσσας για αλλοδαπούς, ενώ πολλοί αυτοί που μόλις έχουν φτάσει και συνεννοούνται σε Αγγλικά και πιο σπάνια Γαλλικά. Η περιγραφή του ερχομού τους μοιάζει ταξίδι δύσβατο, οι πιο τυχεροί είναι οι οικονομικοί μετανάστες που πλήρωσαν σε κάποιο γραφείο για να αποκτήσουν visa και οδική πρόσβαση στην Ελλάδα, ενώ οι περισσότεροι στην πλειοψηφία τους πρόσφυγες μιλούν για ένα οδοιπορικό από χώρα σε χώρα, που θα διαρκέσει πολλούς μήνες, υπό αντίξοες συνθήκες διαβίωσης, ανάμεσα σε δύσβατα φυσικά εμπόδια και έντονη σωματική καταπόνηση. Το ταξίδι για τη γη της επαγγελίας, για ένα καλύτερο μέλλον, μακριά από τις σφαίρες πολέμου, την φτώχεια πείνας ή την τρομοκρατία του λόγου. Για ποιο λόγο έρχονται εδώ? «Για να κάνουμε δουλειά» θα απαντήσουν ψύχραιμα με ένα άγχος για το αβέβαιο εργασιακό τους μέλλον, «Στο Ιράκ έχει πολύ φασαρία τώρα, κάθε μέρα βόμβα έχει εκεί» θα απαντήσουν οι εκτοπισμένοι, οι πρόσφυγες, όπως ο 19χρονος Αγι που ήρθε στην Ελλάδα για να ζήσει μακριά από τον πόλεμο. Τα προβλήματα της έγερσης εργασίας και της γραφειοκρατίας είναι τα σημαντικότερα που θα πρέπει να αντιμετωπίσουν.

Αρχείο\_ [οι παρακάτω μαρτυρίες προέρχονται από επιτόπια έρευνα που πραγματοποιήθηκε 3 συνεχόμενες Κυριακές τον Απρίλιο του 2005 με τον συμφοιτητή Χρήστο Κακαλή, για ένα ερευνητικό πρόγραμμα του South Bank University με υπεύθυνη την κα Τόνια Νούσσια σχετικά με τη χρήση του δημόσιου χώρου από τους μετανάστες στο κέντρο της Αθήνας]

- « Έτσι είναι εσείς είστε Ευρωπαίοι τώρα δεν καταδέχεστε τέτοια πράγματα... μας λέτε βρομιάρηδες, ποιος όμως θέλει να είναι βρώμικος? Μένω σε ένα ξενοδοχείο στην Ομόνοια, πιο βρώμικο μέρος δεν έχετε ξαναδεί... Κανένας δεν έχει φίλους, όλοι είμαστε μόνοι μας, καθένας κοιτάει να σώσει τον εαυτό του», μαρτυρία Μαροκινού νέου που πίνει το τσάι του σε υπόστεγο της Μενάνδρου.

- Σερβίρει καφέ και ζεστό τσάι που χρεώνει 50 λεπτά, σε έναν αυτοσχέδιο πάγκο από χαρτόνι καθισμένος σ' ένα πλαστικό τελάρο Μενάνδρου κοντά με Σοφοκλέους, δίπλα απ' το εμπόριο κλεμμένων κινητών. Οι αλλοδαποί περαστικοί όλοι τον χαιρετούν, φαίνεται οικείο πρόσωπο. Ο Σομαλέζος κύριος μας μιλά στα Γαλλικά και στον πληθυντικό και μας εξηγεί πως βρίσκεται στην Ελλάδα για να μπορεί να κάνει δωρεάν αιμοκάθαρση κάθε εβδομάδα. Μένει σ' ένα

ερειπωμένο εγκαταλελειμμένο σπίτι στην περιοχή Μεταξουργείου κάτω από αντίξοες συνθήκες.

- Είναι μετρίου αναστήματος, φοράει γυαλιά και πουλάει τηλεκάρτες πάνω στο μηχανάκι του Μενάνδρου και Σαπφούς γωνία. Δεν βγαίνει καθόλου από το σπίτι του παρά μόνο για να πάει στο μαρτζίντ 5 φορές τη μέρα να προσευχηθεί. Έχει έναν μόνο φίλο, έναν Έλληνα μανάβη και μας μιλά για τον εσωστρεφή τρόπο ζωής του, τα προβλήματά του, τα χαρτιά, τη δουλειά, τη ζωή. Αυτό που τον συνδέει με την πατρίδα του είναι το ιερό στοιχείο.

- « I can help you, whatever you want to ask, my family has six members» έτοιμος να μιλήσει για τη ζωή του και χωρίς ανησυχία για το γεγονός ότι είναι παράνομος. Είναι από το Μπαγκλαντές και προσπαθεί να βρει δουλειά. Έχει τελειώσει πολιτικές επιστήμες στο πανεπιστήμιο της Dhaka, μένει στον Κολωνό με κάποιους φίλους του και θα μιλήσει με περισσή ευγνωμοσύνη για την αλληλοβοήθεια που καλλιεργείται μεταξύ συμπατριωτών. Δέχεται τη βοήθεια των ομοεθνών του και τους βοηθάει κι αυτός στο μέτρο που μπορεί «η αλληλοβοήθεια είναι κάτι δεδομένο στις ανθρώπινες σχέσεις», θα μας πει όρθιος ακουμπισμένος σε μια



σιδερένια στήλη στην οδό  
Μενάνδρου.

- « Είναι ιδιωτική επιχείρηση αυτό », επαναλαμβάνει συνέχεια, επιβεβαιώνοντας ίσως τη νόμιμη θέση του πια στην Ελλάδα. Ήρθε πριν από δέκα χρόνια, δούλεψε τα δύο πρώτα χρόνια οπουδήποτε για να μπορέσει να μαζέψει λεφτά και να ανοίξει το Bangladesh mini-market. Μιλά με λατρεία για την οικογένειά του, είναι εκεί μπροστά από την ταμιακή μηχανή κάτω από το τζάμι του τραπεζιού που είναι «στημένη» η πατρίδα του, φωτογραφίες από τα αγαπημένα του πρόσωπα και τον τόπο του. Γι' αυτόν η Κυριακή σημαίνει δουλειά, θα πάνε οι φίλοι από την πατρίδα να τον δούνε εκεί, να συζητήσουν. Σε ένα τραπέζι δίπλα από την ταμιακή μηχανή, κάτι πιάτα με αρωματικά φύλλα και ένα ειδικό απόσταγμα, μπαίνουντας οι μεγάλοι άντρες στο μαχαζί θα πάρουν από ένα φύλλο, θα το αλείψουν με το απόσταγμα και αρωματικά, θα το τυλίξουν για να το φάνε.

«Παίρνουν δύναμη απ' αυτό» μας εξηγεί. Τα μάτια του είναι χαρούμενα και οι κινήσεις του ήσυχες. Η επανάληψη «αυτό είναι ιδιωτική επιχείρηση» θα μας αφήσει το άγχος της μετανάστευσης και του μη τόπου, όπου ο ξένος πάντα θα πρέπει να υπογραμμίζει αυτό που κατακτά ως

δείγμα αναχνώρισής του στη νέα χώρα.

- Το μαχαζί που μπαίνουμε πουλάει τοπικά προϊόντα του Bangladesh. Ο ιδιοκτήτης έχει μακριά γενειάδα, φοράει μια ιδιαίτερη φορεσιά και μικρό καλπάκι. Θα προσπαθήσουμε να του εξηγήσουμε αλλά τα ελληνικά του δε θα τον βοηθήσουν. Στο πίσω μέρος ένας νεαρός κόβει σε μικρά κομματάκια κρέας και χερμίζει με αυτά μεγάλες πλαστικές σκάφες. Η μυρωδιά από το κάρυ είναι συναρπαστική. Από το πατάρι κατεβαίνει «αυτός που ξέρει καλά ελληνικά». Είναι μετανάστης από το Bangladesh και δέχεται να μιλήσουμε. Κάποιες φορές ένα χαμόγελο αμηχανίας προδίδει την πιθανότητα να σκέφτεται πολύ καλά τις απαντήσεις του. Θα μιλήσει για τα προβλήματα με «χαρτιά», για δουλειές που δεν υπάρχουν. Θα παίξει κάνα δυο φορές με αμηχανία το δαχτυλίδι στο χέρι του, καθώς μιλάμε. Θα μιλήσει για την πίστη του, με καμάρι θα δείξει τον ιδιοκτήτη «αυτός είναι ιμάμης», εξηγώντας έτσι την ιδιαίτερη αμφίεση, τη σοβαρότητα και την απρόσωπη συμπεριφορά του. Το γλυκό που τρώμε είναι παραδοσιακό από το Bangladesh φτιαγμένο από ζάχαρη, νερό και χρώμα. Αισθάνεσαι έντονα πόσο βαρύ είναι αλλά το τρως ευχάριστα. Ο νεαρός συνεχίζει πάντα να κόβει κρέας,

αυτό θα διοχετευτεί σε καταστήματα διατροφής. Ο ιμάμης θα χαμογελάσει. Για τον ερωτηθέντα Κυριακή σημαίνει παρέα με τον φίλο του τον ιμάμη σε ένα μαχαζάκι που μυρίζει Bangladesh.

- «Έχουμε πρόβλημα με τη δουλειά, δεν έχουμε δουλειά», πουλάει πολύχρωμα μπλουζάκια προς 5 ευρώ το ένα, Κυριακή πρωί στην Πειραιώς. Είναι από Bangladesh. Κάθε που τους ειδοποιούν ότι πλησιάζει η δημοτική αστυνομία μαζεύουν το εμπόρευσμά τους σε δευτερόλεπτα και κάνουν τους αμέριμνους. «Στην Dhaka έχω βγάλει και πανεπιστήμιο, εδώ δύσκολα».

Μένει με άλλους συμπατριώτες του σε διαμέρισμα. Όση περνάει η ώρα έρχεται και φεύγει ανάλογα με το «σήμα» που θα τους σφυρίξουν για την δημοτική αστυνομία. Τα μπλουζάκια θα πωληθούν σε άλλους μετανάστες συνήθως.

- «Τα λεφτά δεν είναι σαν το γκαζόν που το κουρεύεις και βγαίνει», λέει ο Σαφάρ σύμφωνα με μια Αφγανική παροιμία. Ο Σαφάρ είναι Αφγανός πρόσφυγας και μόλις έχει κατέβει από το λεωφορείο με το Νο 100 στην πλατεία Κουμουνδούρου. Οι δουλειές που έχει κάνει είναι σχετικές με την τέχνη που έμαθε στο Ιράν, είναι ράφτης, και πολλοί Αφγανοί, όπως μας εξηγεί, ασχολούνται με τη ραπτική λόγω

τοπικής παράδοσης. Μας εξομολογείται πως τον έχουν εκμεταλλευτεί οι εργοδότες του στις μέχρι τώρα δουλειές του, δίνοντάς του μηδαμινές πληρωμές. Διαμένει σε ένα παλιό 2ώροφο κτίσμα στα Κάτω Πατήσια, το οποίο δώρισε ένας Έλληνας για τη στέγαση προσφύγων. Αυτή τη στιγμή στο κτίριο- άσυλο διαμένουν 20 άτομα σε μικρά δωμάτια χωρίς θέρμανση-μόνωση. Οι Αφγανοί δεν φαίνονται πολύ στο δημόσιο χώρο της πόλης γιατί δεν επιθυμούν δημόσιες εκδηλώσεις και δεν έχουν αναπτυχθεί εμπορικά με δικά τους καταστήματα.

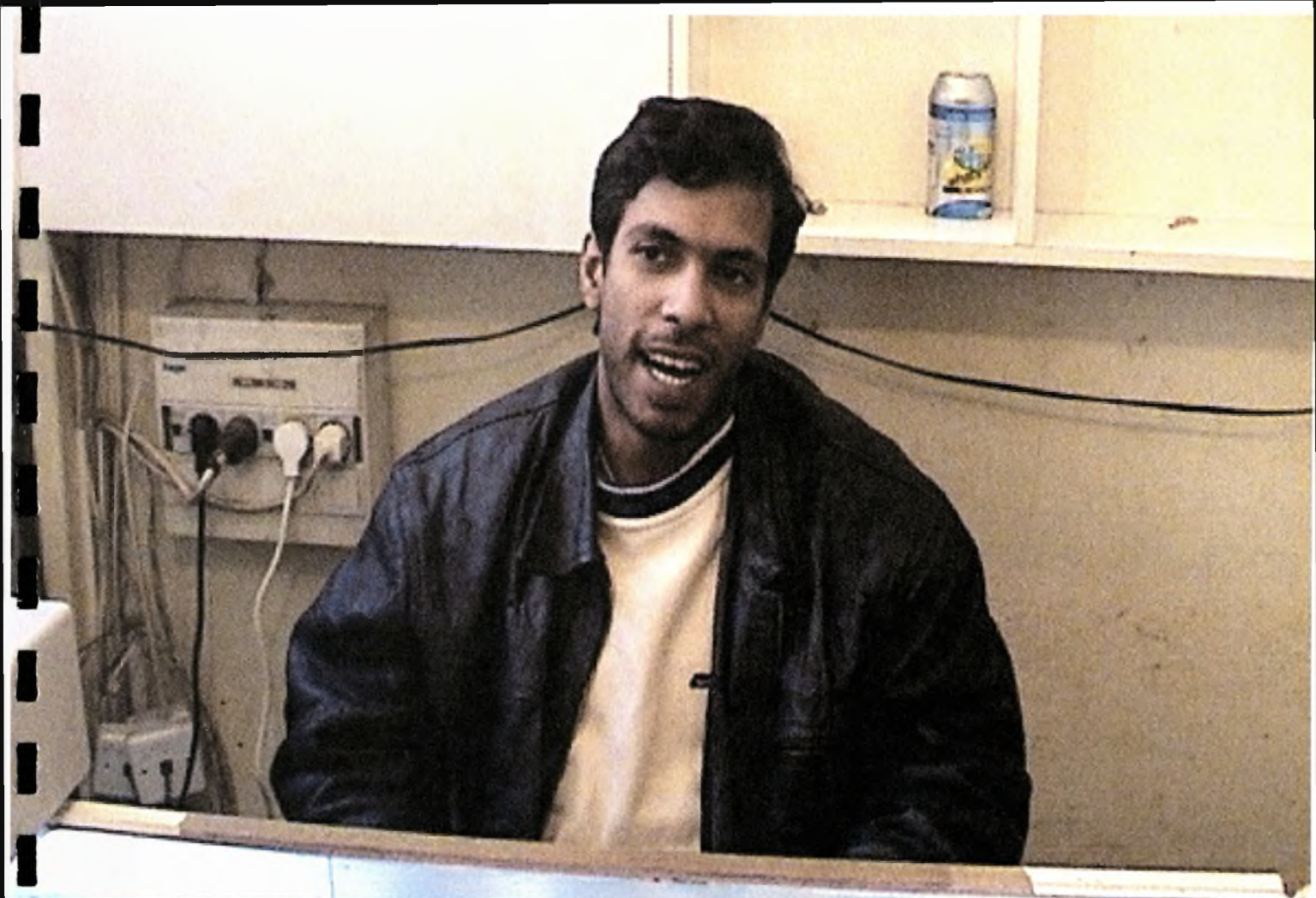

Islam κατάγεται από τη Σινταγκόν του Μπαγκλαντές. Μετά από μια διαδρομή  
από το Μπαγκλαντές στην Ινδία, το Πακιστάν, το Ιράν και την Τουρκία έφτασε  
από νόμο στην Ελλάδα το 1993, για να βρει δουλειά και να ζήσει καλύτερα.  
Τα πρώτα χρόνια έβρισκε πολλές δουλειές, τώρα το θεωρεί πολύ δύσκολο. Το  
1998 πήρε πράσινη κάρτα. "Στην αρχή νόμιζα ότι θα είναι καλό. Δε μπορώ όμως  
να πάω στην πατρίδα μου. Έχω 5 χρόνια να τους δω", λέει. Αντιμετωπίζει το  
πρόβλημα της γραφειοκρατίας έντονα καθώς απαιτούνται συνεχώς χαρτιά και  
απαιτείται να αφήνει την εργασία του και να τρέχει στις υπηρεσίες. Μένει  
στη διαμέριση στον Πειραιά με 4 φίλους του. Τον ελεύθερο χρόνο του κάνει  
βόλτες στην πόλη, ενώ τα καλοκαίρια πηγαίνει σε πανηγύρια στα χωριά, όπου



Ο Μοχαμπαλά Αλί δουλεύει σε μαγαζί Πακιστανικής τηλεφωνίας. Ήρθε από το Πακιστάν στην Αθήνα πριν οκτώ χρόνια για δουλειά. Λέει πως τον τελευταίο καιρό οι δουλειές έχουν πέσει. Δεν ξέρει να διαβάζει ελληνικά. Η Αθήνα τ φαίνεται καλή ως προς τον τρόπο ζωής. Μένει στον Κολωνό.



Ο Χαλίμτ είναι οικονομικός μετανάστης από το Ισλαμαμπάντ του Πακιστάν. Ηρ-  
την Αθήνα πριν 8 χρόνια. Εδώ και 1 χρόνο δε βρίσκει δουλειά. Μένει στη Νί-  
και περνάει τις ώρες του στο δρόμο και σε πλατείες του κέντρου όπου μαζε-  
και και άλλοι άνεργοι μετανάστες προς αναζήτηση δουλειάς. Συνεννοείται σ-  
γγλικά. Μιλάει με τους γονείς του (papa-papa) στο τηλέφωνο. Έχει αρκετά  
ριουσιακά στοιχεία στην πατρίδα του και σκέφτεται έντονα να γυρίσει πί-



Ο Basar είναι οικονομικός μετανάστης από το Μπανγκλαντές. Ήρθε το 1990 στην Αθήνα για μια καλύτερη ζωή. Έχει κάνει πολλές δουλειές κυρίως χειρωνακτικές αλλά τα τελευταία χρόνια αντιμετωπίζει πρόβλημα. Πιστεύει πως πρέπει να μάθει την ελληνική γλώσσα, που του φαίνεται πολύ δύσκολη. "Η ζωή στην Αθήνα είναι καλή", λέει. Σήμερα εργάζεται σε μαγαζί με κινέζικα ενδύματα.





Borhad Uddin κατάγεται από το Μπαγκλαντές και είναι οικονομικός μετανάστης. Έχει σπουδάσει πολιτικές επιστήμες στο Μπαγκλαντές, έχει γράψει βιβλία στα αγγλικά και είναι πρόεδρος του πολιτιστικού συλλόγου του Μπαγκλαντές στην Ελλάδα. Συνεννοείται στα αγγλικά. Ήρθε πριν από 15 χρόνια γιατί η πατρίδα του είναι πυκνοκατοικημένη και δεν του παρέχει ασφάλεια. Θα ήθελε να βρει μια δουλειά σχετική με αυτό που έχει σπουδάσει αλλά πιστεύει πως γίνονται πολιτικές διακρίσεις στα επίσημα επαγγέλματα. "Οι νέοι στην Ελλάδα μιλούν ξένες γλώσσες, γνωρίζουν ξένους πολιτισμούς και γι αυτό δε μας φοβούνται", λέει. Αποδίδει τη ρατσιστική συχνά συμπεριφορά των Ελλήνων στην προκλητική συμπεριφορά των ίδιων των ξένων που συχνά ενοχλούν με κλοπές και παρανομίες. Πιστεύει να οργανωθεί και να συναντήσει εκδρομές με το συλλόγο του.



Ο Αγι είναι 19 χρονών Κούρδος και ήρθε από το Ιράκ πριν 4 χρόνια λόγω των έντονων πολεμικών διαμαχών που επικρατούν στη χώρα του. Έχει προσωρινή άδεια παραμονής (άσπρο χαρτί) που δεν του επιτρέπει να φύγει από την Ελλάδα. Έχασε πρόσφατα δύο αδερφούς του στον πόλεμο. Κάθε πρωί σηκώνεται στις οκτώ για τη δουλειά μέχρι το μεσημέρι που συνήθως πάει για καφέ με φίλους του και επιστρέφει σπίτι για φαγητό και ξεκούραση. Τις Κυριακές συναντάει τους φίλους του στην οδό Ζήνωνος και πάνε όλοι μαζί βολτα στην Ακρόπολη. Πριν 2 χρόνια πλάτιστα 1500€ για να μην πίνει συνέχεια αλκοόλ, επειδή δεν είναι πρόγραμμα πώλησης

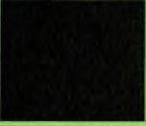



ΤΟ ΚΑΘΕΣΤΩΣ ΤΟΥ  
ΠΡΟΣΦΥΓΑ ΚΑΙ ΤΟ  
ΖΗΤΗΜΑ ΤΗΣ  
ΣΤΕΓΑΣΗΣ\_  
ΠΡΟΤΑΣΕΙΣ ΓΙΑ  
ΔΙΚΤΥΟ ΥΠΟΔΟΧΗΣ  
ΣΤΗΝ ΠΟΛΗ

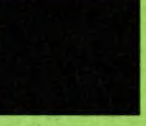
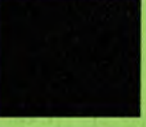
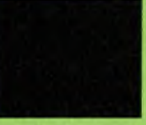
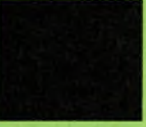

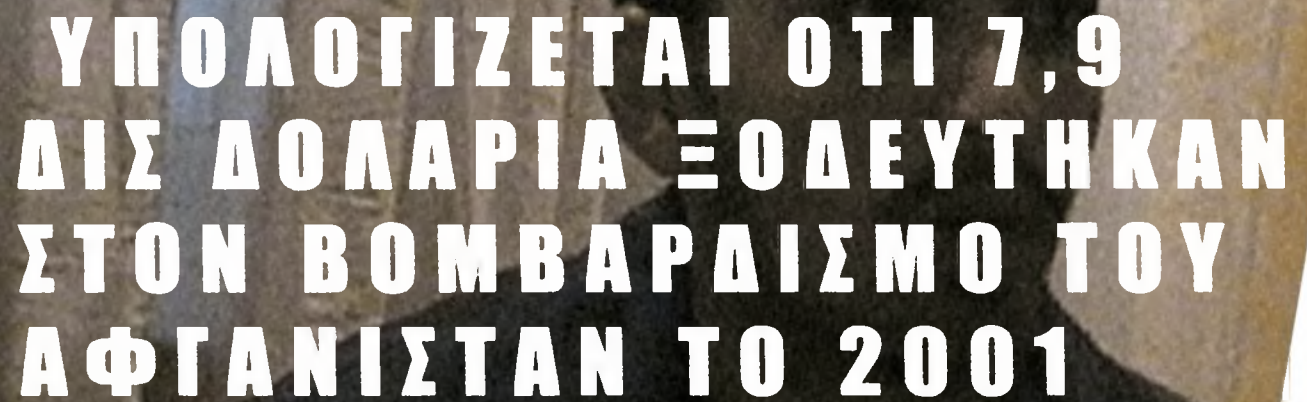

**ΥΠΟΛΟΓΙΖΕΤΑΙ ΟΤΙ 7,9  
ΔΙΣ ΔΟΛΑΡΙΑ ΞΟΔΕΥΤΗΚΑΝ  
ΣΤΟΝ ΒΟΜΒΑΡΔΙΣΜΟ ΤΟΥ  
ΑΦΓΑΝΙΣΤΑΝ ΤΟ 2001**

**ΠΟΛΥ ΛΙΓΟΤΕΡΑ  
ΞΟΔΕΥΤΗΚΑΝ  
ΓΙΑ ΤΟΥΣ ΠΡΟΣΦΥΓΕΣ**



**ΤΟΝ ΚΟΣΜΟ ΥΠΑΡΧΟΥΝ  
4,5 ΕΚΑΤΟΜΜΥΡΙΑ  
ΠΡΟΣΦΥΓΕΣ**

**ΚΑΘΕ ΧΡΟΝΟ 1.000.000  
ΑΤΟΜΑ ΔΙΑΚΙΝΟΥΝΤΑΙ  
ΛΑΘΡΑΙΑ**

**ΚΑΠΟΙΟΙ ΦΤΑΝΟΥΝ ΑΣΦΑΛΕΙΣ**



**ΠΟΛΛΟΙ  
ΣΥΛΛΑΜΒΑΝΟΝΤΑΙ**

**ΚΑΠΟΔΙΟΙ ΠΕΘΑΙΝΟΥΝ  
ΚΑΘ' ΟΔΟΝ**



**ΑΝ Ο ΑΛΛΟΔΑΠΟΣ ΔΗΛΩΣΕΙ ΟΤΙ ΖΗΤΑ ΑΣΥΛΟ ΞΕΚΙΝΑ Η ΔΙΑΔΙΚΑΣΙΑ ΕΞΕΤΑΣΗΣ ΤΟΥ ΑΙΤΗΜΑΤΟΣ ΤΟΥ ΚΑΙ ΑΠΑΓΟΡΕΥΕΤΑΙ Η ΑΠΟΜΑΚΡΥΝΣΗ ΤΟΥ ΑΠΟ ΤΗΝ ΕΛΛΑΔΑ ΜΕΚΡΙ ΤΗΝ ΟΡΙΣΤΙΚΗ ΚΡΙΣΗ ΤΟΥ ΑΙΤΗΜΑΤΟΣ.**

**ΤΑ ΑΙΤΗΜΑΤΑ ΑΣΥΛΟΥ ΘΑ ΕΞΕΤΑΖΟΝΤΑΙ ΕΝΤΟΣ 3 ΜΗΝΩΝ ΑΠΟ ΤΗΝ ΥΠΟΒΟΛΗ ΤΟΥΣ ΚΑΙ ΑΥΘΗΜΕΡΟΝ ΣΕ ΠΕΡΙΠΤΩΣΕΙΣ ΚΡΑΤΟΥΜΕΝΩΝ ΣΤΑ ΣΗΜΕΙΑ ΕΙΣΟΔΟΥ.**

**ΩΣΤΟΣΟ ΟΙ ΔΥΣΚΟΛΙΕΣ ΣΤΗΝ ΕΦΑΡΜΟΓΗ ΑΥΤΟΥ ΤΟΥ ΝΟΜΟΘΕΤΙΚΟΥ ΠΛΑΙΣΙΟΥ ΚΑΘΙΣΤΟΥΝ ΙΔΙΑΙΤΕΡΑ ΠΡΟΒΛΗΜΑΤΙΚΗ ΤΗΝ ΠΡΟΣΒΑΣΗ ΣΤΗΝ ΔΙΑΔΙΚΑΣΙΑ ΑΣΥΛΟΥ.**

**ΣΤΟ ΤΜΗΜΑ ΑΛΛΟΔΑΠΩΝ Ο ΑΡΙΘΜΟΣ ΤΩΝ ΑΙΤΗΜΑΤΩΝ ΑΣΥΛΟΥ ΦΤΑΝΕΙ ΚΑΘΗΜΕΡΙΝΑ ΤΑ 100.**

**ΟΙ ΑΡΚΕΣ ΔΕΝ ΜΠΟΡΟΥΝ ΝΑ ΔΙΕΚΠΕΡΑΙΩΣΟΥΝ ΑΜΕΣΑ ΟΛΑ ΑΥΤΑ ΤΑ ΑΙΤΗΜΑΤΑ, ΕΞ ΑΙΤΙΑΣ ΤΟΥ ΜΕΓΑΛΟΥ ΑΡΙΘΜΟΥ ΚΑΙ ΤΗΣ ΕΛΛΕΙΨΗΣ ΠΡΟΣΩΠΙΚΟΥ.**

**ΜΕ ΑΠΟΤΕΛΕΣΜΑ Η ΣΥΝΕΝΤΕΥΞΗ ΝΑ ΠΡΑΓΜΑΤΟΠΟΙΕΙΤΑΙ ΤΕΛΙΚΑ 1 Η 1,5 ΕΤΟΣ ΜΕΤΑ ΤΗΝ ΥΠΟΒΟΛΗ ΑΙΤΗΜΑΤΟΣ ΑΣΥΛΟΥ.**

**ΚΑΤΑ ΤΗ ΔΙΑΡΚΕΙΑ ΤΩΝ ΤΕΛΕΥΤΑΙΩΝ 5 ΕΤΩΝ ΟΙ ΑΝΑΓΝΩΡΙΣΜΕΝΟΙ ΠΡΟΣΦΥΓΕΣ ΠΡΟΕΡΧΟΝΤΑΙ ΚΥΡΙΩΣ ΑΠΟ ΤΟ ΙΡΑΚ, ΤΟ ΑΦΓΑΝΙΣΤΑΝ, ΤΟ ΙΡΑΝ ΚΑΙ ΤΗΝ ΤΟΥΡΚΙΑ .**

**Η ΕΛΛΑΔΑ ΚΑΤΕΧΕΙ ΤΟ ΧΑΜΗΛΟΤΕΡΟ ΠΟΣΟΣΤΟ ΑΝΑΓΝΩΡΙΣΗΣ ΣΤΗΝ ΕΥΡΩΠΑΪΚΗ ΕΝΩΣΗ, ΜΕ ΜΕΣΟ ΟΡΟ 18,4 % ΠΟΣΟΣΤΟ ΠΡΟΣΤΑΣΙΑΣ.**

**ΣΤΗΝ ΕΛΛΑΔΑ ΛΕΙΤΟΥΡΓΟΥΝ 10 ΚΕΝΤΡΑ ΥΠΟΔΟΧΗΣ ΓΙΑ ΑΙΤΟΥΝΤΕΣ ΑΣΥΛΟ.**

**ΤΟ ΜΕΓΑΛΥΤΕΡΟ ΕΙΝΑΙ ΤΟ ΚΕΝΤΡΟ ΠΡΟΣΩΡΙΝΗΣ ΔΙΑΜΟΝΗΣ ΛΑΥΡΙΟΥ .**

**ΧΩΡΗΤΙΚΟΤΗΤΑΣ 300 ΑΤΟΜΩΝ.**

**ΩΣΤΟΣΟ ΤΟ ΖΗΤΗΜΑ ΤΗΣ ΣΤΕΓΑΣΗΣ ΔΥΣΧΕΡΑΙΝΕΤΑΙ ΑΠΟ ΤΟΥΣ ΕΞΗΣ ΠΑΡΑΓΟΝΤΕΣ \_ΤΑ ΚΕΝΤΡΑ ΥΠΟΔΟΧΗΣ ΔΕΝ ΕΠΑΡΚΟΥΝ ΓΙΑ ΝΑ ΚΑΛΥΨΟΥΝ ΤΙΣ ΣΤΕΓΑΣΤΙΚΕΣ ΑΝΑΓΚΕΣ ΤΩΝ ΠΡΟΣΦΥΓΩΝ**

**\_ΔΕΝ ΕΠΙΤΥΓΧΑΝΕΤΑΙ Η ΓΡΗΓΟΡΗ ΚΑΙ ΟΥΣΙΑΣΤΙΚΗ ΚΟΙΝΩΝΙΚΗ ΕΝΤΑΞΗ ΤΩΝ ΝΕΟΑΦΙΧΘΕΝΤΩΝ ΛΟΓΩ ΑΠΟΚΚΛΙΣΗΣ ΤΩΝ ΚΕΝΤΡΩΝ ΥΠΟΔΟΧΗΣ ΑΠΟ ΤΑ ΑΣΤΙΚΑ ΚΕΝΤΡΑ ΚΑΙ ΤΟΥΣ ΤΟΠΟΥΣ ΕΡΓΑΣΙΑΣ.**

**\_ΤΑ ΚΕΝΤΡΑ ΥΠΟΔΟΧΗΣ ΘΕΤΟΥΝ ΠΟΛΛΑ ΚΡΙΤΗΡΙΑ ΜΕ ΑΠΟΤΕΛΕΣΜΑ ΝΑ ΑΠΟΚΛΕΙΟΥΝ ΠΟΛΛΟΥΣ ΑΙΤΟΥΝΤΕΣ ΑΣΥΛΟ ΑΠΟ ΤΗ ΔΥΝΑΤΟΤΗΤΑ ΣΤΕΓΑΣΗΣ . ΑΥΤΟ ΕΚΕΙ ΩΣ ΑΠΟΤΕΛΕΣΜΑ ΠΑΝΩ ΑΠΟ 100 ΑΛΛΟΔΑΠΟΙ ΝΑ ΔΙΑΜΕΝΟΥΝ ΠΡΟΣΩΡΙΝΑ ΣΕ ΕΓΚΑΤΕΛΕΙΜΕΝΑ ΚΤΙΡΙΑ ΤΟΥ ΚΕΝΤΡΟΥ ΤΗΣ ΑΘΗΝΑΣ Ή ΣΤΟ ΔΡΟΜΟ.**

**ΜΕΤΑ ΤΗ ΔΙΕΝΕΡΓΕΙΑ ΤΗΣ ΣΥΜΒΕΤΟΥΣ ΚΟΡΗΓΕΙΤΑΙ ΣΤΟΝ ΑΙΤΟΥΝΤΑ ΑΣΥΛΟ ΤΟ ΕΙΔΙΚΟ ΔΕΛΤΙΟ ΑΛΛΟΔΑΠΟΥ, Η ΛΕΓΟΜΕΝΗ "ΡΟΖ ΚΑΡΤΑ".**

**ΤΟ ΔΕΛΤΙΟ ΑΥΤΟ ΕΧΕΙ ΙΣΧΥ 6 ΜΗΝΩΝ Η ΟΠΟΙΑ ΑΝΑΝΕΩΝΕΤΑΙ ΜΕΚΡΙ ΤΗΝ ΚΟΙΝΟΠΟΙΗΣΗ ΤΗΣ ΟΡΙΣΤΙΚΗΣ ΑΠΟΦΑΣΗΣ.**

**ΜΟΝΟ ΟΣΟΙ ΕΧΟΥΝ ΡΟΖ ΚΑΡΤΑ ΕΧΟΥΝ ΔΙΚΑΙΩΜΑ ΕΡΓΑΣΙΑΣ ΚΑΙ ΠΕΡΙΒΑΛΨΗΣ.**

**ΑΝ Η ΑΠΟΦΑΣΗ ΕΙΝΑΙ ΘΕΤΙΚΗ ΚΑΙ ΑΝΑΓΝΩΡΙΖΕΙ ΤΟ ΚΑΘΕΣΤΩΣ ΤΟΥ ΠΡΟΣΦΥΓΑ**

**ΣΤΟΝ ΑΙΤΟΥΝΤΑ ΑΣΥΛΟ, ΚΟΡΗΓΕΙΤΑΙ ΣΕ ΑΥΤΟΝ 5 ΕΤΗΣ ΔΕΙΞΗ ΠΑΡΑΜΟΝΗΣ.**

**ΑΝ ΕΙΝΑΙ ΑΡΝΗΤΙΚΗ ΑΦΑΙΡΕΙΤΑΙ Η ΡΟΖ ΚΑΡΤΑ ΚΑΙ Ο ΑΙΤΩΝ ΑΣΥΛΟ ΚΑΛΕΙΤΑΙ ΝΑ**

**ΕΓΚΑΤΑΛΕΙΨΕΙ ΤΗΝ ΕΛΛΑΔΑ ΕΝΤΟΣ 2 Η 3 ΜΗΝΩΝ.**

**ΠΟΛΛΟΙ ΑΙΤΟΥΝΤΕΣ ΑΣΥΛΟ ΑΝΤΙΜΕΤΩΡΙΖΟΥΝ ΙΣΟΒΑΡΑ ΠΡΟΒΛΗΜΑΤΑ ΜΕΤΑ ΤΗΝ**

**ΟΡΙΣΤΙΚΗ ΑΠΟΡΡΙΨΗ ΤΩΝ ΑΙΤΗΜΑΤΩΝ ΤΟΥΣ ΚΑΘΩΣ ΑΦΑΙΡΟΥΝΤΑΙ ΟΙ ΡΟΖ ΚΑΡΤΕΣ**

**ΤΩΝΣ ΑΠΕΥΘΕΙΑΣ ΜΕ ΤΗΝ ΕΚΔΟΣΗ ΤΗΣ ΑΠΟΦΑΣΗΣ.**

**ΕΤΣΙ ΒΡΙΣΚΟΝΤΑΙ ΞΑΦΝΙΚΑ ΧΩΡΙΣ ΚΑΝΕΝΑ ΝΟΜΙΜΟΠΟΙΗΤΙΚΟ ΕΓΓΡΑΦΟ.**

**ΕΞΑΙΡΕΤΙΚΑ ΑΠΟΤΟΜΗ ΜΕΤΑΒΟΛΗ ΙΔΙΑΙΤΕΡΑ ΓΙΑ ΟΣΟΥΣ ΕΧΟΥΝ ΠΑΡΑΜΕΙΝΕΙ ΣΤΗΝ**

**ΕΛΛΑΔΑ ΓΙΑ ΜΕΓΑΛΟ ΚΡΟΝΙΚΟ ΔΙΑΣΤΗΜΑ-**

**Ο ΧΡΟΝΟΣ ΕΞΕΤΑΣΗΣ ΤΟΥ ΑΙΤΗΜΑΤΟΣ ΚΥΜΑΙΝΕΤΑΙ ΜΕΤΑΞΥ ΔΥΟ ΚΑΙ ΤΡΙΩΝ ΕΤΩΝ.**

**ΜΙΑ ΛΑΘΑΣΜΕΝΗ ΑΠΟΦΑΣΗ ΜΠΟΡΕΙ ΝΑ ΑΠΟΒΕΙ ΜΟΙΡΑΙΑ ΓΙΑ ΤΗΝ ΖΩΗ Η ΤΗΝ**

**ΠΡΟΣΩΠΙΚΗ ΕΛΕΥΘΕΡΙΑ ΤΟΥ ΑΤΟΜΟΥ.**

**ΠΟΙΟΣ ΑΠΟΦΑΣΙΖΕΙ ΓΙΑ ΤΟ ΚΑΘΕΣΤΩΣ ΤΟΥ ΠΡΟΣΦΥΓΑ;**

Το καθεστώς της μη ταυτότητας. Ο πρόσφυγας ισορροπεί σε μια κατάσταση αναχνώρισης και απόρριψης χωρίς να γνωρίζει για μεγάλο χρονικό διάστημα την ιδιότητά του ως πολίτη μιας χώρας ή όχι. Ανήκει στη χώρα που τυπικά τον φιλοξενεί? Αν η στέγαση είναι η πρώτη μορφή φιλοξενίας-υποδοχής του ξένου και η αναχνώρισή του ως πρόσφυγα η τελευταία, τότε πως θα μπορούσε κάποιο είδος σχεδιασμού να λειτουργήσει προς τη μεριά της συγκρότησης της ταυτότητας του ξένου? Η διπλωματική εργασία ξεκίνησε με την πρόταση για ένα δίκτυο προσωρινής διαμονής και υποδοχής προσφύγων. Κατάλληλη περιοχή κρίθηκε το κέντρο της Αθήνας, στην περιοχή ανάπτυξης των εμπορικών δραστηριοτήτων των μεταναστών. Αυτό θα διευκόλυνε την κοινωνική ενσωμάτωση των νεοαφιχθέντων στη νέα χώρα, στην καρδιά της πόλης που θα τους φιλοξενήσει. Έτσι επιλέχθηκε ένα δίκτυο 6 κενών οικοπέδων και άκτιστων χώρων σε 4 οικοδομικά τετράγωνα πάνω από την πλατεία Κουμουνδούρου. Συγκεκριμένα:

1. Ελεύθερη ταράτσα στην οδό Σαπφούς,
2. Ελεύθερη ταράτσα πάνω από συνεργείο αυτοκινήτων Σαπφούς με Κορίνης γωνία,
3. Χώρος Parking Σαπφούς με Κορίνης γωνία,
4. Ελεύθερος χώρος στάθμευσης αυτοκινήτων στην οδό Επικούρου,
5. Χώρος στάθμευσης

οχημάτων της ΔΕΗ στην οδό Επικούρου, 6. Άκτιστο οικόπεδο στην οδό Ελευθερίας επί της πλατείας Κουμουνδούρου. Η πρόταση προβλέπει τον σχεδιασμό μονάδων που διαχέονται σε κενά οικοδομικά τετράγωνα και μπορούν να μεταλλάσσονται ανάλογα με την έλευση ή όχι και άλλων προσφύγων επιτρέποντας ένα επίπεδο κινητικότητας και ευελιξίας. Με δυνατότητες παράλληλα να συσπειρώνονται, να προστίθενται, να διαχέονται, να ομαδοποιούνται, να αγκυρώνονται στην πόλη και να δίνουν ένα χαρακτήρα μη μόνιμης, προσωρινής εγκατάστασης. Κατάλληλα στοιχεία για την επίτευξη αυτού του σκοπού θεωρήθηκαν οι μονάδες Tetris, δομικά στοιχεία κατάλληλα να θηλυκώσουν, κουμπώσουν μεταξύ τους και να αναπτυχθούν προσθετικά. Οι μονάδες αυτές λόγω του ότι αποτελούνται από ένα ελάχιστο δομικό στοιχείο, το bit ή τετράγωνο επιτρέπουν τη διάταξη πολλών διαφορετικών μορφών μεταξύ τους και έτσι την απόδοση πολλών τύπων παράταξης, διάταξης και διάχυσης στον αστικό χώρο. Ταυτόχρονα παράχουν μακρό-δομές ενώ πάντα αναφέρονται στην μικρο-δομή του ελάχιστου δομικού στοιχείου, του bit, του ενός, της μονάδας. Με την υπόθεση ότι το ελάχιστο δομικό στοιχείο- το bit- αποτελεί έναν

μικρό πυρήνα στέγασης μιας ομάδας ατόμων, άρχισαν να αναζητούνται οι λογικές διάταξης των στοιχείων tetris, οι δομές που παράγονται από τους συνδυασμούς αυτούς και τα διαγράμματα κίνησης και χρήσης που θα μπορούσαν να οδηγήσουν σε ένα κτιριολογικό πρόγραμμα. Συμπαχής παράθεση στοιχείων/ σύνδεση στοιχείων με χρήση στοιχείων μετάβασης (1 σημείο επαφής)/ παράταξη στοιχείων για τη δημιουργία κλειστού συνόλου-ορίου/ επικόλληση στοιχείων στο εξωτερικό του ορίου με προσθετική συμπαχή λογική/ επικόλληση στοιχείων στο εξωτερικό του ορίου με χρήση στοιχείων μετάβασης/ συμπαχής παράθεση στοιχείων στο εσωτερικό του ορίου/ συμπαχής παράθεση στοιχείων στο εσωτερικό του ορίου και σύνδεση με όριο με τη χρήση στοιχείων μετάβασης/ ανάπτυξη συνόλων στοιχείων και μεταβάσεων στο εσωτερικό του ορίου για τη δημιουργία ιστού/ επικόλληση συνόλων στο εξωτερικό του ορίου με λογική μεταβάσεων/ σύνολα συμπαχών στοιχείων συνδεδεμένα με μεταβάσεις/ συμπαχής παράθεση στοιχείων για τη δημιουργία κεντρικού επιμήκη πυρήνα (=κορμός)/ σύνδεση κορμού με μονά στοιχεία μέσω μεταβάσεων/ σύνδεση κορμού με συμπαχή σύνολα στοιχείων με χρήση στοιχείων μετάβασης. Στη

συνέχεια οι μονάδες tetris εφαρμόστηκαν στο χώρο, στα οικοδομικά τετράγωνα των κενών χώρων. Εδώ αναπτύχθηκαν και πάλι οι διάφορες λογικές διάταξης των μονάδων στο χώρο. Με τρόπους και λογικές που να θυμίζουν τις κινήσεις της ομάδας των μεταναστών στο χώρο της πόλης- τόσο τις συλλογικές όσο και τις ατομικές- ΑΓΚΥΡΩΝΟΜΑΙ/ ΟΜΑΔΟΠΟΙΟΥΜΑΙ/ ΕΣΩΣΤΡΕΦΟΜΑΙ / ΡΕΩ. Έτσι προέκυψαν οι διάφορες μορφές των μονάδων στα κενά, αντίστοιχες με την εικόνα των σωμάτων των μεταναστών στην πόλη. Κούμπωμα μονών στοιχείων σε κάτοψη/ κούμπωμα μονών στοιχείων σε κάτοψη και παράθεση στοιχείων με συμπαχή λογική/ κούμπωμα μονών στοιχείων σε κάτοψη παράθεση στοιχείων με συμπαχή λογική και σύνδεση αυτών με λογική μεταβάσεων/ κούμπωμα μονών στοιχείων σε κατακόρυφο άξονα στις στέγες-ταράτσες των κτηρίων/ κούμπωμα μονών στοιχείων σε κατακόρυφο άξονα στις ταράτσες των κτηρίων και συμπαχής παράθεση στοιχείων γύρω από αυτά/ συμπαχής παράθεση στοιχείων σε χχ' και γγ' για τη δημιουργία γραμμικού συνόλου που διαπερνά τα δύο οικοδομικά τετράγωνα. Το κτιριολογικό πρόγραμμα προέβλεπε ένα δίπολο ανάπτυξης ομαδοποιημένων στοιχείων από τη μία και αυτόνομων μονάδων από την άλλη.

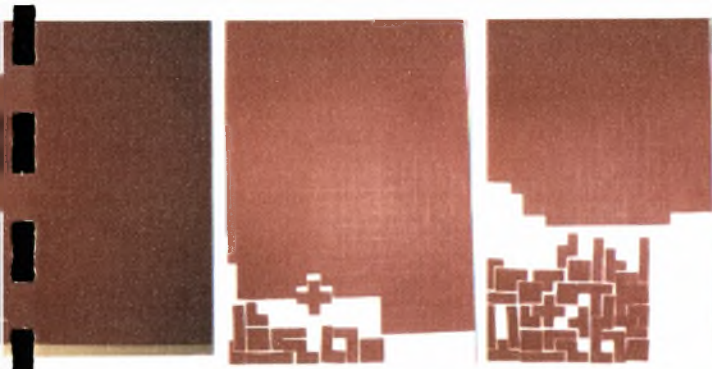

Μονάδες Tetris -  
 βολικά στοιχεία κατάλλη-  
 -λα για να θυλωθούν  
 / κομμάτια τους μετὰ  
 τους + να αναντικείν  
 προσβάσιμα!

Tetris units - suitable  
 elements that can  
 match together and be  
 put on in additional logic

Στοιχεία  
 Elements

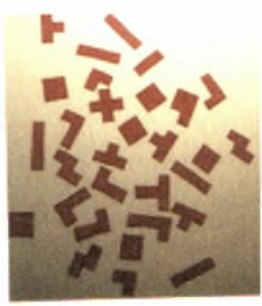

Συμπνοστή  
 Παράθεση  
 Στοιχείων



Compact organiza-  
 tion of elements

Connection of elements through function

Σύνδεση  
 Στοιχείων με  
 μεταβάσεις  
 - 1 συνολικό  
 έργο

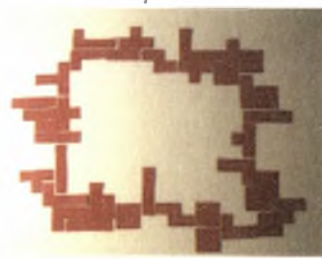
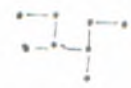

Επιπλέον στοιχεία στο  
 εξωτερικό του ορίου  
 με προσβάσιμα κομμάτια  
 λογικά  
 → paste of elements in the outskirts of  
 the border

Παράθεση στοιχείων για  
 την δημιουργία κλειστού  
 συνόλου (=όριο)  
 → Creation of closed  
 ability / border

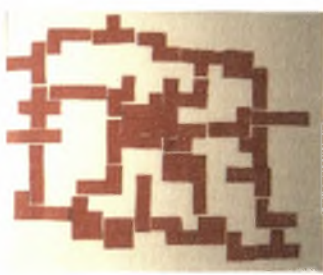

Ανάπτυξη συνόλων στοιχείων  
 και μεταβάσεων στο  
 εσωτερικό  
 του ορίου (=ιστός)  
 Net of  
 elements

Ανάπτυξη συμπλοκής συνόλων  
 στο εσωτερικό του ορίου +  
 σύνδεση μεταβάσεων με το  
 όριο



Σύνδεση ορισμού με πολλαπλά στοιχεία  
 μέσω μεταβάσεων

independent

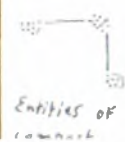
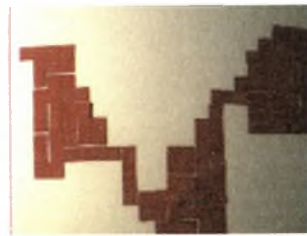
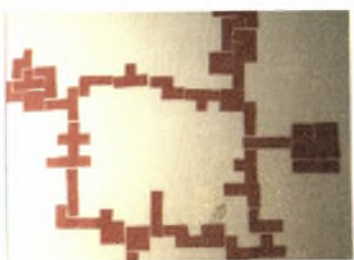

Συμπλοκή παράθεσης στοιχείων  
 με την δημιουργία ενός κλειστού

etris  
to  
wpe

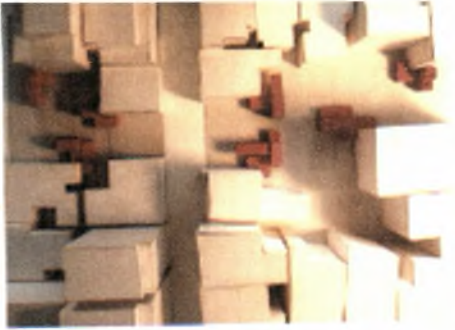

Κούρσημα μονών στοιχείων σε κάτοψη



Κούρσημα μονών στοιχείων κάτοψη του Ο.Τ και παράθεση σε αυτά στοιχείων με συστήματα δομική (σε κάτοψη + τομή)

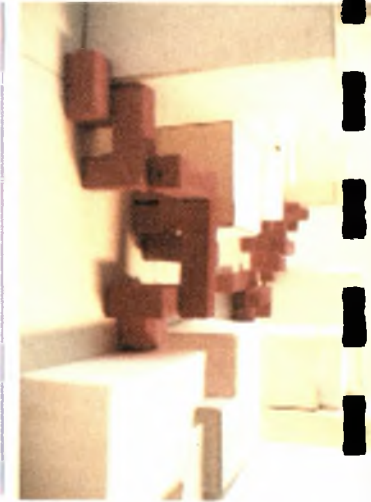
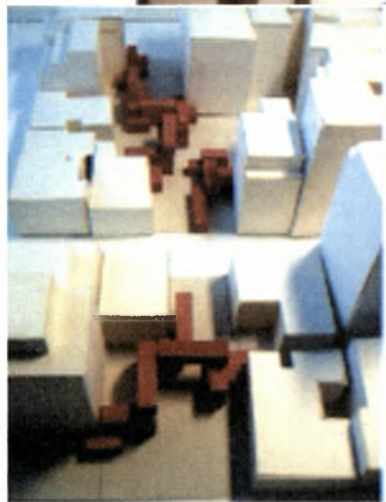
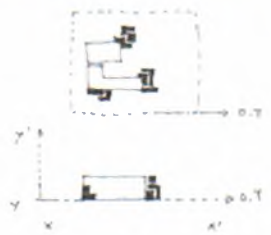

Κούρσημα μονών στοιχείων σε κάτοψη του Ο.Τ. - παράθεση σε αυτά στοιχείων με δομική δομική + σύνδεση υτών με δομική μεταβάσεων

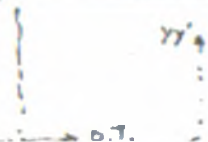

Ο.Τ.

Έναν διαχωρισμό του μαζί και του ξεχωριστά, του όλοι και της μονάδας. Από τη μία ΟΜΑΔΟΠΟΙΟΥΜΑΙ-ΡΕΩ από την άλλη ΑΓΚΥΡΩΝΟΜΑΙ- ΕΣΩΣΤΡΕΦΟΜΑΙ. Στις ογκώδεις συστάδες μονάδων που τοποθετήθηκαν στο εξωτερικό όριο των οικοδομικών τετραγώνων με σαφή αναφορά στην κλίμακα της πόλης προβλέφθηκαν λειτουργικές ομαδικές, ενώ στις αυτόνομες μονάδες των πιο εσωστρεφών κενών χώρων με αναφορά στην κλίμακα του ανθρώπινου σώματος προβλέφθηκαν χρήσεις ιδιωτικές και αυτόνομες. Η ανάγκη της επικοινωνίας και της ψυχαγωγίας με χώρους τηλε- επικοινωνίας ( τηλεόραση, διαδίκτυο, τηλέφωνο, κινηματογράφος) και ανάγκες ανάπαυσης και ενδιαίτησης με χώρους φαγητού, ύπνου, καθαριότητας. Για το σκοπό αυτό εκτός από τις μονάδες στην κλίμακα του ανθρώπου προέκυψαν και μέγα-μονάδες αποτελούμενες από πολλές μονάδες κολλημένες μεταξύ τους, στην κλίμακα της πόλης. Οι κινήσεις αυτές με τις μονάδες, ατομικές ή ομαδοποιημένες να καταλαμβάνουν τον κενό χώρο της πόλης, ειδώθηκαν ως η μεταφορά του τρόπου κίνησης, κατοίκησης και εγκατάστασης των μεταναστών στο χώρο της πόλης. Οι ομάδες αυτές ανθρώπων, με το σώμα τους να καταλαμβάνει και να ορίζει

εμφανώς το χώρο, αγκυρώνονται ομαδοποιούνται, κινούνται ανά ομάδες ή διατηρούν μια εσωστρέφεια και μια ατομικότητα. Σε κάθε ελεύθερο υπόστεγο, παγκάκι, πράσινο χώρο ή κενό πεζοδρόμιο οι ομάδες μετακινούμενων ανθρώπων εγκαθίστανται προσωρινά αλλά περιοδικά, Με το σώμα τους να οικειοποιείται και να απελευθερώνεται στο αστικό περιβάλλον.



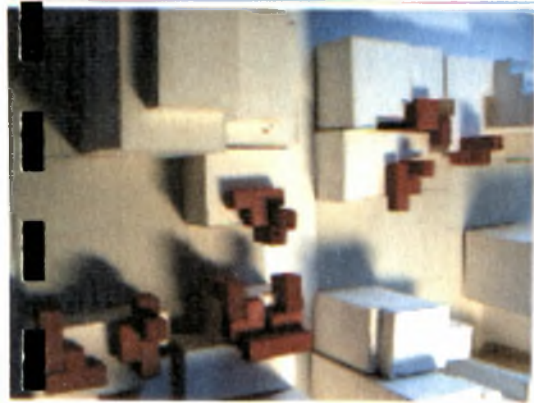
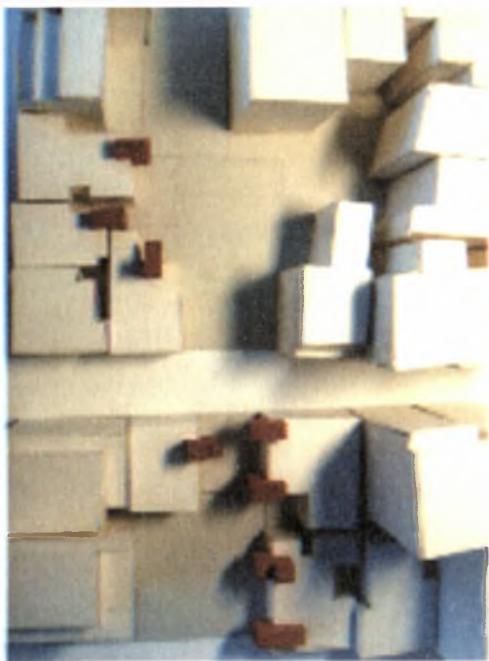

Κατασκευή μονών στοιχείων & κατασκευή άξονα  
στις στρώσεις-τοπίστες των κτιρίων του Ο.Τ.

X<sub>1</sub> 0

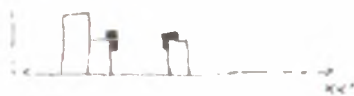

Κατασκευή μονών στοιχείων &  
κατασκευή άξονα στις στρώσεις-  
τοπίστες των κτιρίων του Ο.Τ.  
και συλλογής παράθετων στοιχείων  
ύψους από αυτά

MAKING OF elements on the  
ROOF OF the buildings

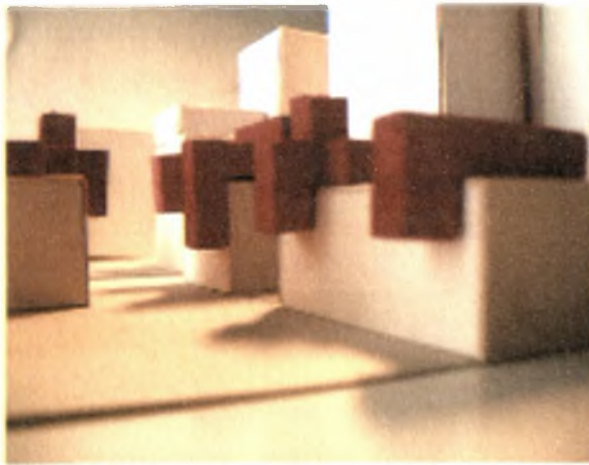

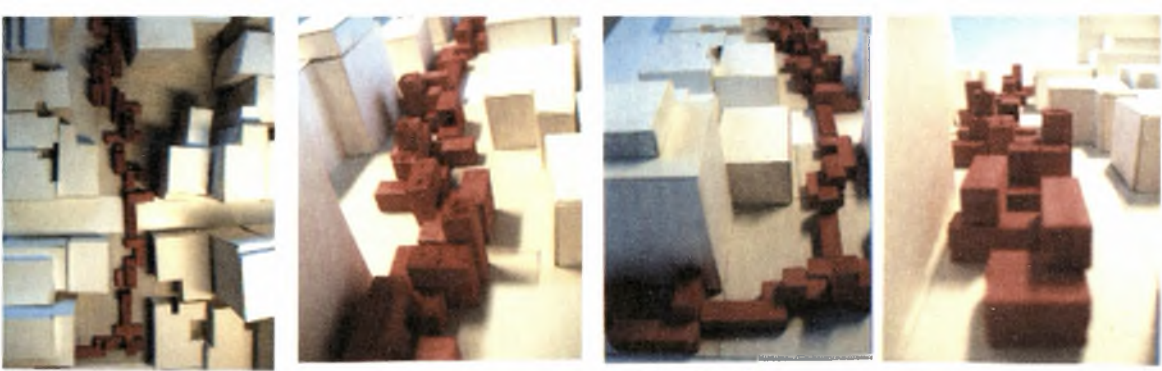

Συμπλήρωσε παρέχοντα στοιχεία με xx' και yy' να  
 το συμπληρώσει γραμμικούς συνδέου με διατηρητέ  
 τα δύο 0.1.

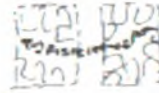

Organization of elements  
 in the form of a compact  
 trunk



ΑΙΚΥΟ 6 ΚΕΝΟ - ΔΙΚΩΡΕΩΣΗ ΣΕ 4 ΔΙΚΩΘΜΙΚΑ ΤΕΤΡΑΓΩΝΑ ΠΑΝΘ ΑΠΟ ΤΗΝ ΠΑΡΕΤΙΑ ΚΟΥΜΟΥΝΟΠΟΥ



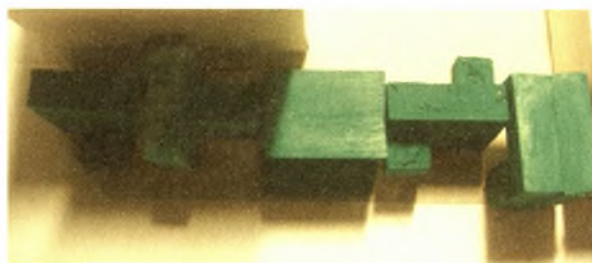
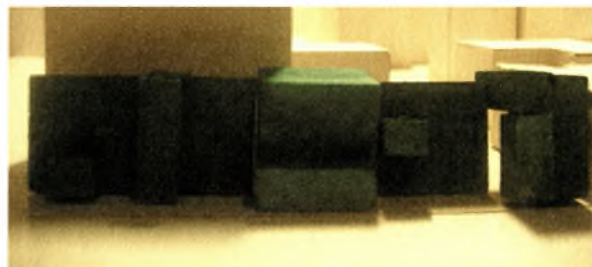
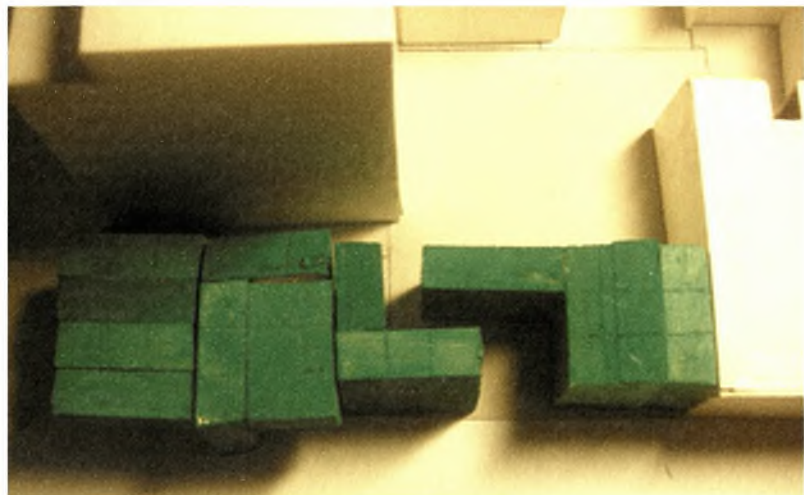
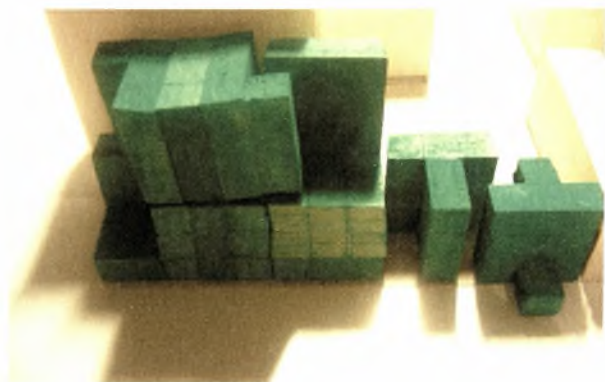
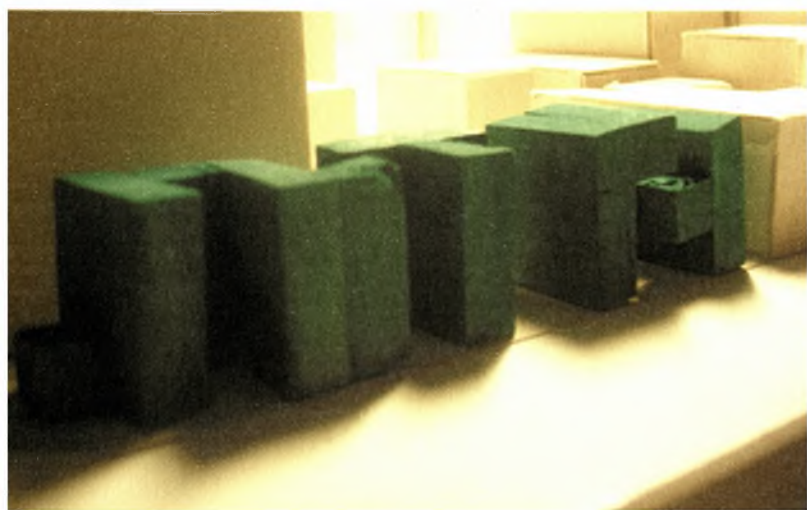

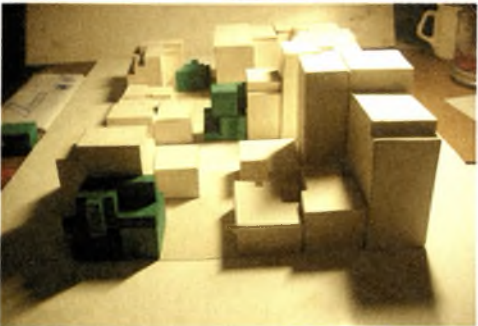



ΑΠΟ ΤΙΣ ΜΟΝΑΔΕΣ  
ΣΤΗΝ ΠΟΛΗ ΣΤΟ  
ΕΣΩΤΕΡΙΚΟ ΤΟΥ  
ΚΥΒΟΥ



Πόσοι άνθρωποι χωράνε σε έναν κύβο 4X4X4μ.; Η γενεαλογική έρευνα των μονάδων και της παράταξής τους έδωσε ενδιαφέρουσες μορφές προς τα έξω, την πόλη, το αστικό περιβάλλον. Με το μέσα τι γίνεται? Πώς στεγάζεται και πως χωράει μια ομάδα ανθρώπων σε ένα συγκεκριμένο δομημένο χώρο? Πώς ορίζεται η ιδιωτικότητα του ενός όταν συγκατοικεί με άλλους τρεις? Προφανώς μια πρόταση για μια μονάδα στέγασης προσφύγων θα περιέκλειε στο σχεδιασμό της τρόπους και λειτουργικές στέγασης όσο το δυνατό περισσότερων ανθρώπων σε λιγότερα τετραγωνικά, ένα είδος ελάχιστης κατοικίας ως απάντηση στον ολοένα αυξανόμενο αριθμό περιπλανώμενων και άστεγων αλλοδαπών. Σίγουρα δεν πρόκειται για ξενοδοχείο, ο άπλετος χώρος είναι πολυτέλεια σε μια τόσο πυκνό-δομημένη περιοχή και με δεδομένο ότι πρόσφυγες κοιμούνται στο δρόμο. Από την άλλη μια λογική στρατοπέδου θα απέκλειε κάθε ίχνος φιλοξενίας και υποδοχής για τον ξένο, διαρρηγνύοντας το

ιδιωτικό και ίσως έφερνε σε σύγκρουση ετερόκλητα στοιχεία. Η προβληματική αυτή με οδήγησε στο σχεδιασμό του εσωτερικού της μονάδας, ως του πλέον καθοριστικού παράγοντα για το χαρακτήρα της στέγασης. Στη κλίμακα πλέον της μονάδας αναζητήθηκαν μηχανισμοί κάλυψης και αποκάλυψης του κύβου, με χρήση μαλακών αναδιπλούμενων επιφανειών. Ανοιχτά ή κλειστά κελύφη? Διαφάνεια της στέγασης ή απόκρυψη? Πόσο ανοιχτό ή αντίθετα εσωστρεφές προς την πόλη είναι ένα σύστημα στέγασης αλλοδαπών? Η επιφάνεια του κύβου ως εξωτερικό όριο ανάμεσα στο χώρο της πόλης και το σώμα άρχισε να ορίζεται με ντυσίματα, μαλακές επιφάνειες τις οποίες ο φιλοξενούμενος θα μπορούσε δυναμικά να προσδιορίσει. Αναδιπλώσεις, τυλίγματα, πτυχώσεις, τσακίσματα και διπλώματα που θα έδιναν στον χρήστη αυτή την δυνατότητα καθορισμού του κελύφους του, ως έκφραση ατομικής ιδιοκτησίας, ένα ρούχο που αποφασίζει ο ίδιος τι θα καλύψει και τι θα

δείξει. Ενώ παράλληλα θα έδιναν προς την πόλη ένα μεταλλασσόμενο, ευέλικτο σύστημα. Η πρόταση προέβλεπε ελαφριά κατασκευή από μεταλλικό σκελετό από διπλάτα, υποδιαίρεση των όψεων σε επιμέρους τμήματα στην κλίμακα του ενός, ατομικότητα του χώρου ύπνου-κρεβατιού με τη χρήση συρόμενων κρεβατιών με πλαίσιο, στο εσωτερικό και εξωτερικό του κύβου. Με αυτόν τον τρόπο το όριο του κύβου σπάει και ορίζεται πλέον από τα κρεβάτια που μπαίνουν ή βγαίνουν συρόμενα, καλύπτοντας και αποκαλύπτοντας τον εσωτερικό κοινόχρηστο χώρο.

Σχεδιάστηκαν δύο τύποι μονάδας: Ο πρώτος τύπος απευθύνεται σε μονάδες μεταναστών και ο δεύτερος σε οικογένειες. Βασικές αρχές σχεδιασμού αποτέλεσαν η όσο το δυνατόν λειτουργικότερη εκμετάλλευση των τετραγωνικών για τη φιλοξενία πέντε ατόμων ή μιας οικογένειας, η εξατομίκευση του χώρου του κρεβατιού ως κάψουλα ιδιωτικού χώρου, η δυνητική (από)- κάλυψη του κελύφους με μαλακές επιφάνειες και

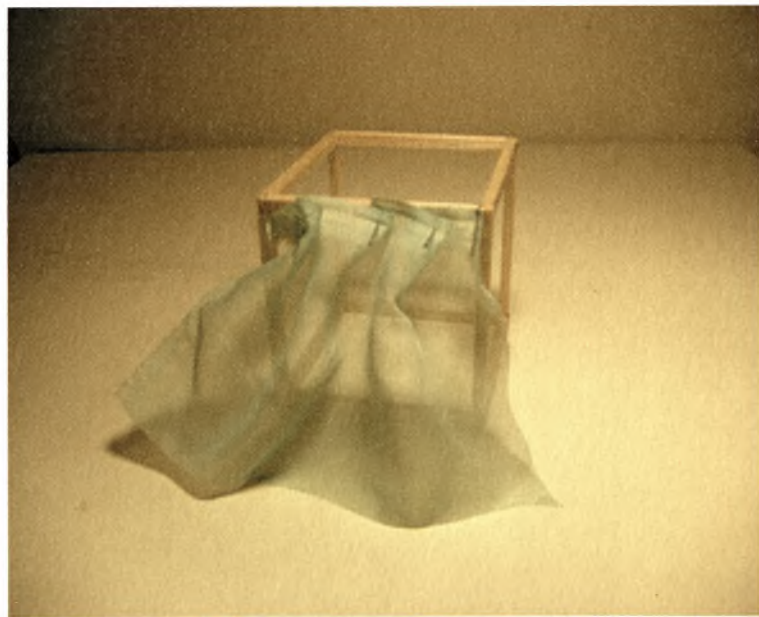
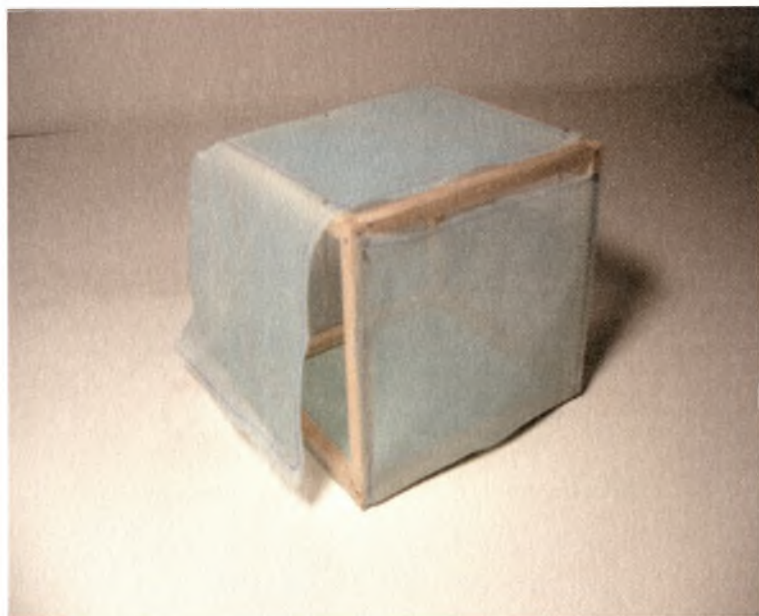
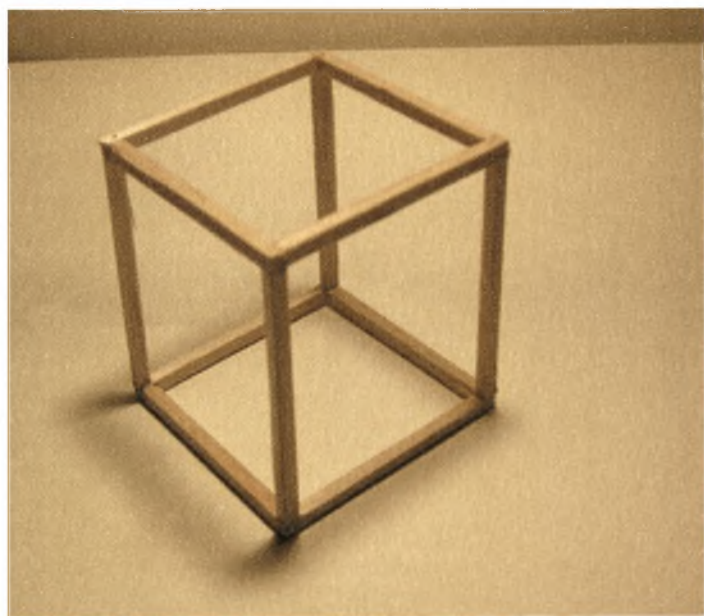



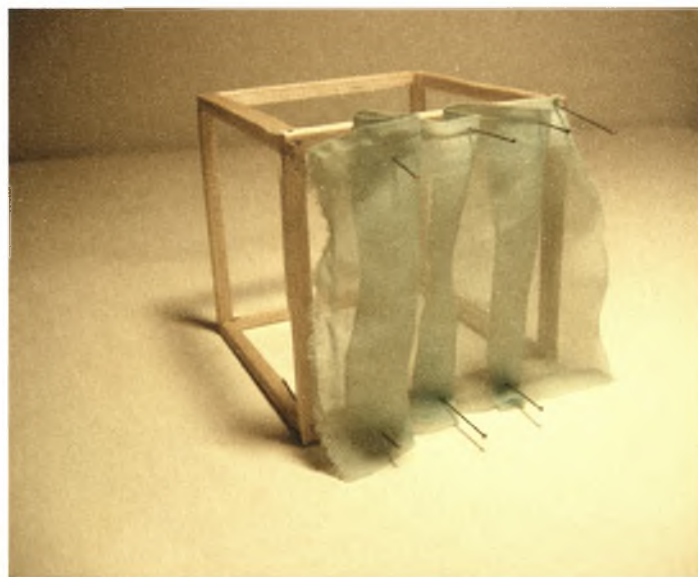
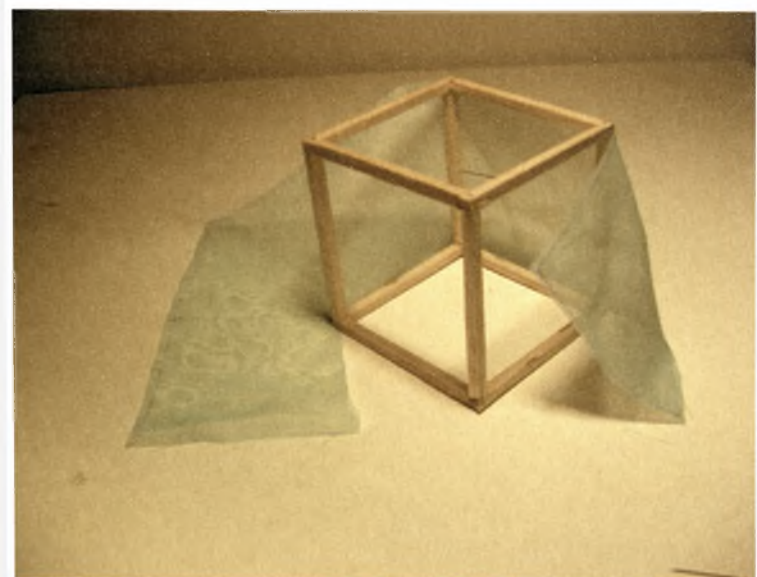
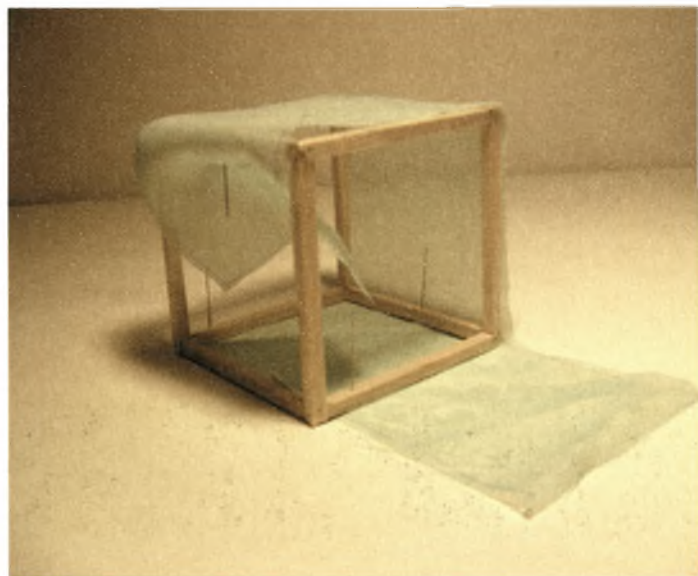
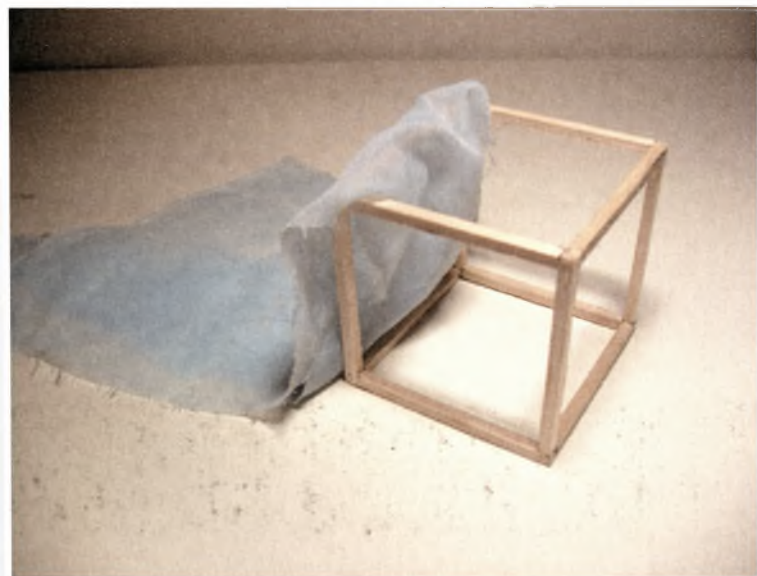

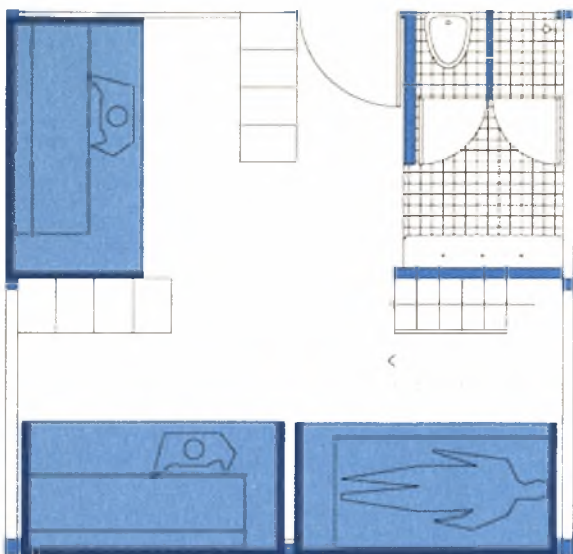

TYPE 1: SINGLES.  
PLAN. LEVEL 1

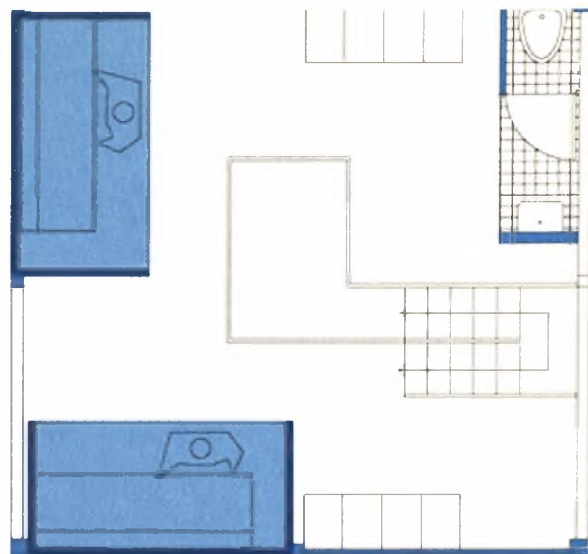

TYPE 1: SINGLES.  
PLAN. LEVEL 2

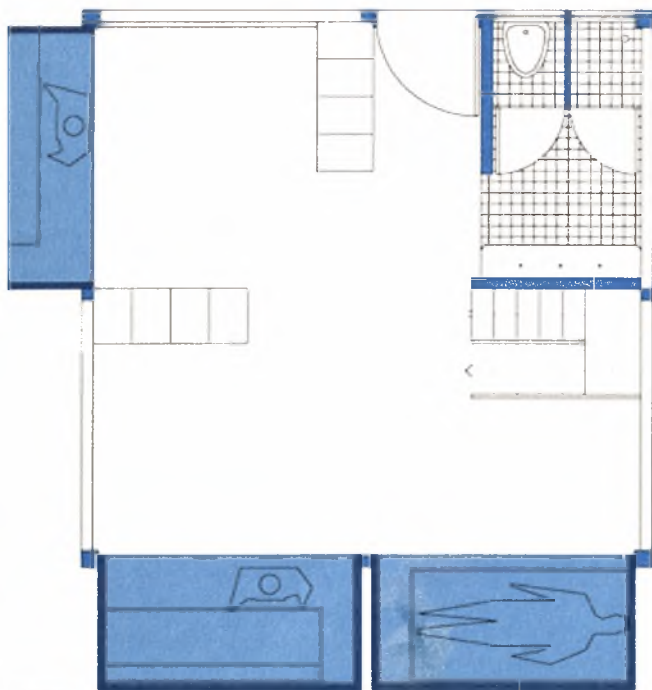

TYPE 1: SINGLES.



TYPE 1: SINGLES.

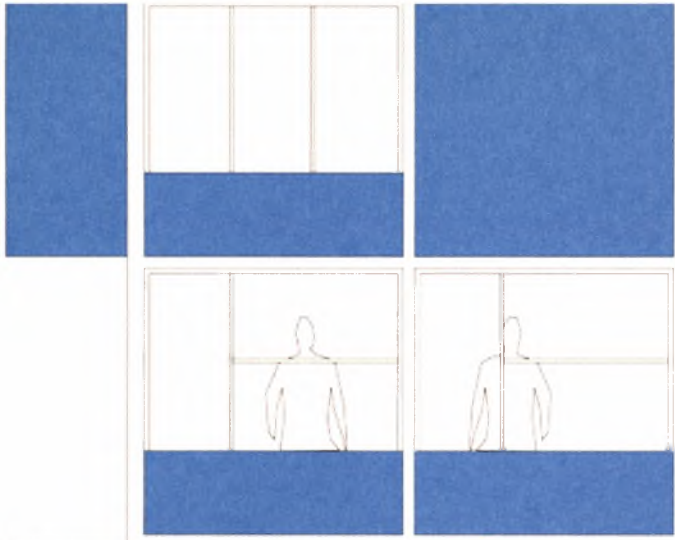

TYPE 1: SINGLES.  
FACADE 1

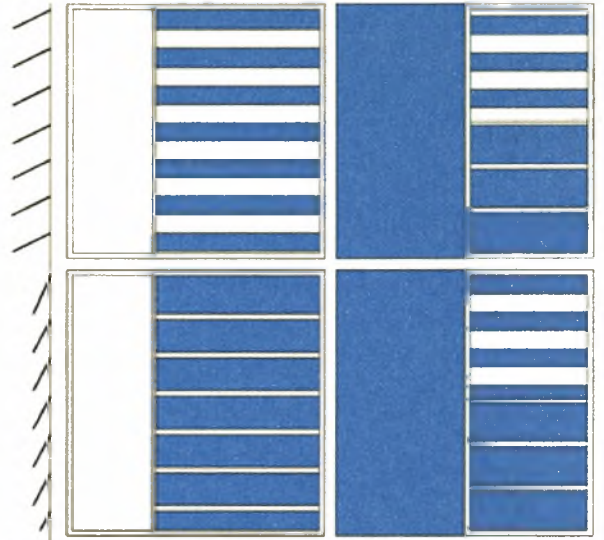

TYPE 2: FAMILY  
FACADE 1

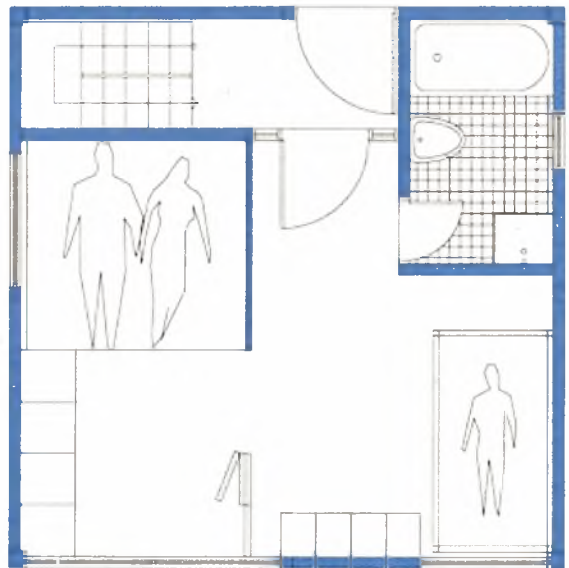
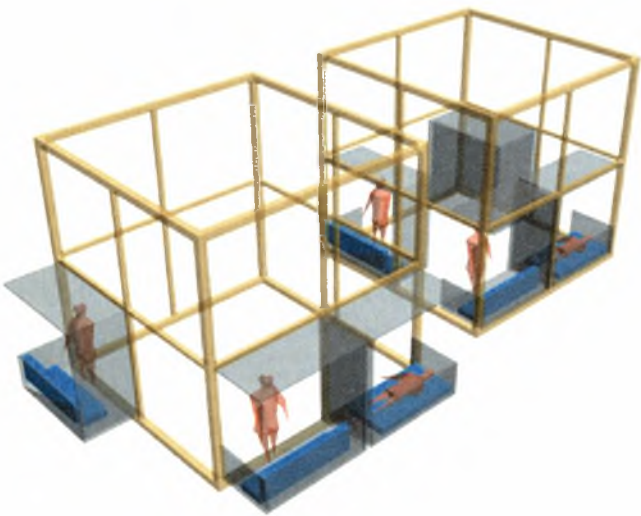

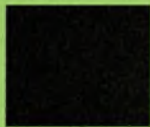
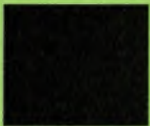
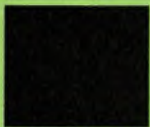
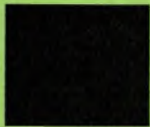

Η ΟΙΚΟΣΚΕΥΗ ΤΟΥ  
ΠΡΟΣΦΥΓΑ/ Η  
ΝΤΟΥΛΑΠΑ, Η  
ΒΑΛΙΤΣΑ/  
ΕΛΑΦΡΙΕΣ  
ΚΑΤΑΣΚΕΥΕΣ

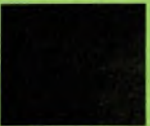

Καθώς η κλίμακα σχεδιασμού πλησιάζει όλο και πιο πολύ κοντά στο ανθρώπινο σώμα,πραχματοποιούνται κάποιες επισκέψεις στο κέντρο προσωρινής διαμονής αιτούντων άσυλο στο Λαύριο, χωρητικότητας 300 ατόμων. Η επαφή με τις πραχματικές συνθήκες κατοίκησης στο κέντρο αυτό φωτίζει επαρκώς το θέμα της στέγασης προσφύγων σε χώρους υποδοχής, χώρους ασύλου. Το κέντρο υποδοχής Λαυρίου στεχασμένο σε ένα παλιό στρατόπεδο, είναι ένα γκετοποιημένο άσυλο με ψηλούς συμπαχείς τοίχους και περίφραξη, ένα καθεστώς απόκρυψης από την πόλη του Λαυρίου. Εκεί στεχάζονται κυρίως Κούρδοι και Αφγανοί πρόσφυγες. Μέσα σε δωμάτια 20 τ.μ. στοιβάζονται δέκα ή περισσότερα άτομα. Κρεβάτια δεν υπάρχουν για όλους, κι έτσι το βράδυ ο κενός χώρος χαλιού, το πάτωμα με το χαλί γίνονται το στρώμα για να ξαπλώσουν όσοι το δυνατόν περισσότεροι. Οι ξύλινες ντουλάπες έχουν σαπίσει και γέρνουν προς τον τοίχο, τα ρούχα κρεμιούνται σε καρφάκια στον τοίχο, όλα εμφανή. Ψάχνω

να εντοπίσω προσωπικά στοιχεία, ατομικότητα μέσα σε ένα δυσμενές κοινόβιο. Μια φωτογραφία κολλημένη δίπλα από το προσκεφάλι, ένα μικρό κιβώτιο με κλειδαριά, ένα σακίδιο κρυμμένο κάτω από το κρεβάτι. Μπαίνοντας στο δωμάτιο συχνά δε χρειάζεται να ανοίξεις την ξύλινη πόρτα, αλλά να τραβήξεις το σεντόνι που κρύβει οπτικά μόνο το ένα δωμάτιο από το άλλο. Απαραίτητη προϋπόθεση να βγουν τα παπούτσια, που άναρχα θα τοποθετηθούν κοντά στην πόρτα. Οι πιο τυχεροί έχουν παπουτσοθήκη στο διάδρομο έξω από το δωμάτιο, που συχνά καλύπτουν με το ίδιο ύφασμα που βάζουν για πόρτα. Το μαλακό χαλί σε όλη την επιφάνεια του πατώματος σε ωθεί να κάτσεις οκλαδόν, εκεί που το βράδυ άλλοι φιλοξενούμενοι θα κοιμηθούν. Σε αυτό το τετράγωνο δωμάτιο, δίπλα από τα κρεβάτια θα δεις ένα ψυγείο, ένα φουρνάκι, ένα τραπέζι, μια τηλεόραση- στο ίδιο δωμάτιο μαγειρεύουν, τρώνε, κάθονται. Στα λιχουστά δωμάτια που μένουν οικογένειες, επικρατεί η ίδια κατάσταση, με μια τάση

τακτοποίησης και οργάνωσης του χώρου για όλους. Πρόχειρα στημένο παραβάν που χωρίζει το χώρο ύπνου των γονιών από των παιδιών και σεντόνια που καλύπτουν επιδεικτικά τις στοίβες των αποθηκευμένωνπραχμάτων. Σε αυτή την περίκλειστη διαδοχή δωματίων στεγάζονται πάνω από 300 άτομα. Οι συνθήκες διαβίωσης είναι δύσκολες, οι χώροι υγιεινής ανεπαρκείς, και το ίδιο το κέντρο ένα κλειστό εσωστρεφές σύστημα απέναντι στην πόλη του Λαυρίου, μακριά από τις εργασιακές ευκαιρίες του κέντρου της Αθήνας. Αποκομμένο, αποκλεισμένο, φρουριακό, δεν ωθεί την ενσωμάτωση αλλά τον κοινωνικό αποκλεισμό, δεν φιλοξενεί ούτε υποδέχεται τους πρόσφυγες αλλά τους κρατά έγκλειστους και δεσμευμένους. Οι άνθρωποι ορίζουν το χώρο με τη χρήση ελαφριών και φθηνών υλικών, ένα χαλί, ένα κομμάτι σεντόνι, ένα συρματόσκοινο, ένα καρφάκι. Παράχουν έτσι μικρό-καταστάσεις, οικοσκευές ελαφριές. Μετά τις επισκέψεις αυτές με έντονες τις εικόνες

κατοίκησης στα δωμάτια ξεκίνησε μια σειρά μαλακών κατασκευών. Πρόκειται για υλοποιημένες κατασκευές-μακέτες για την εκδοχή μιας ελαφριάς ντουλάπας κι ενός διαχωριστικού, λύσεις οργάνωσης του εσωτερικού μιας μονάδας. Παράλληλα ξεκίνησε η σύνταξη μιας σειράς κειμένων με συγκεκριμένο θέμα κάθε φορά και σκοπό την κατανόηση της ιδιαιτερότητας του πρόσφυγα και της σωματικής του κατάστασης ως ταξιδιώτη. Τα κείμενα αυτά : 01. Η βαλίτσα 02. Η ντουλάπα 03. Το κλειδί και 04. Το βήμα, συμπύκνωσαν σκόρπιες σκέψεις και έδωσαν νέα ερεθίσματα για την συνέχιση της διπλωματικής. Μετά από αυτή την σειρά γραπτών σκέψεων η σχεδιαστική πρόταση επικεντρώθηκε στο ένδυμα καταφυγής, φορητά υφασμάτινα κελύφη για το σώμα που φορά ο ταξιδιώτης κατά τη διάρκεια της μετακίνησης.



**ΚΕΝΤΡΟ ΠΡΟΣΩΡΙΝΗΣ ΔΙΑΜΟΝΗΣ ΣΤΟ ΛΑΥΡΙΟ**

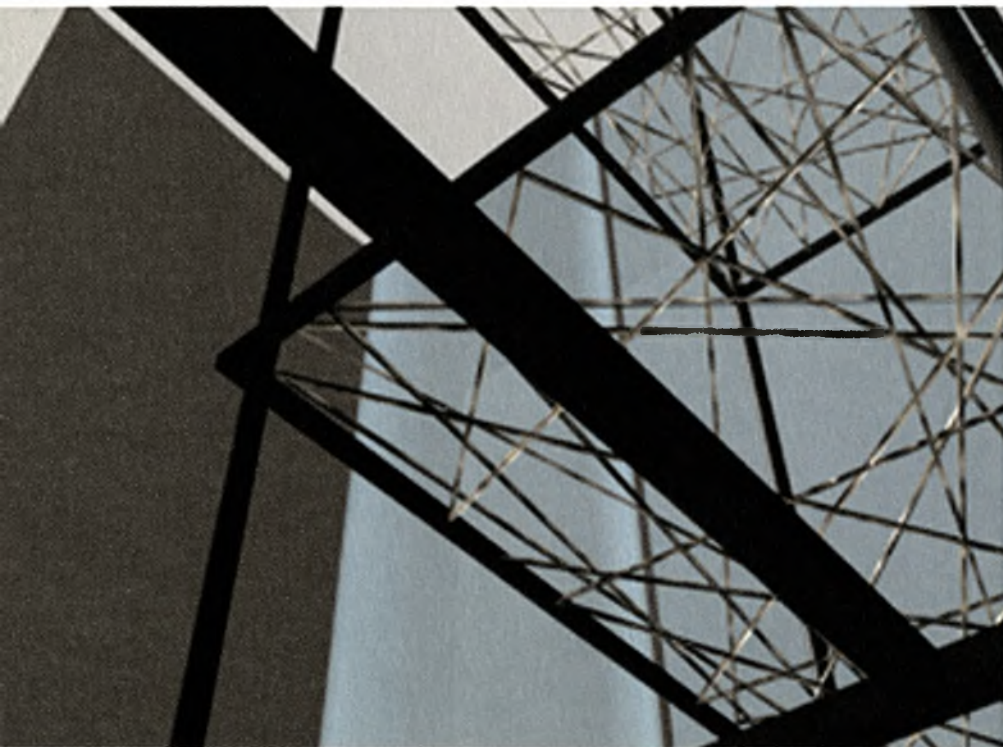
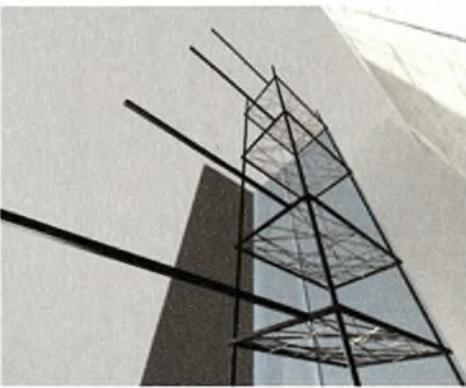
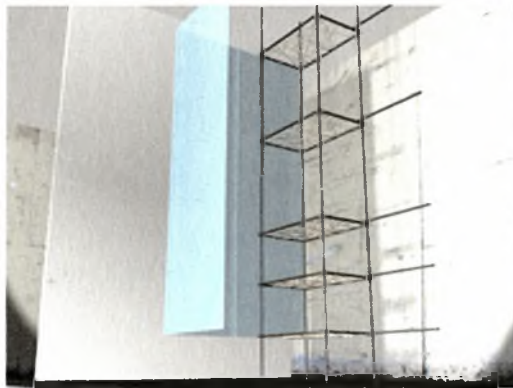
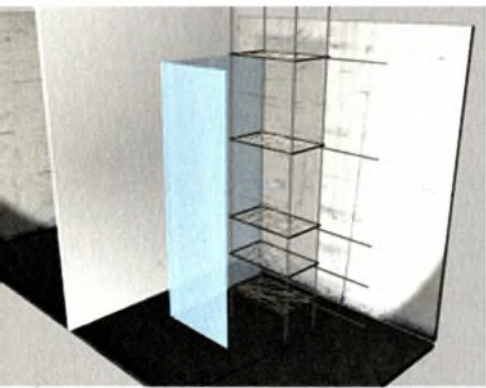
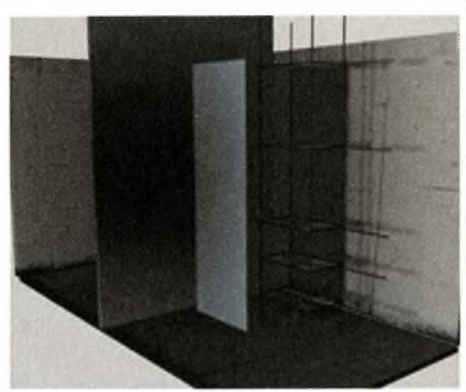
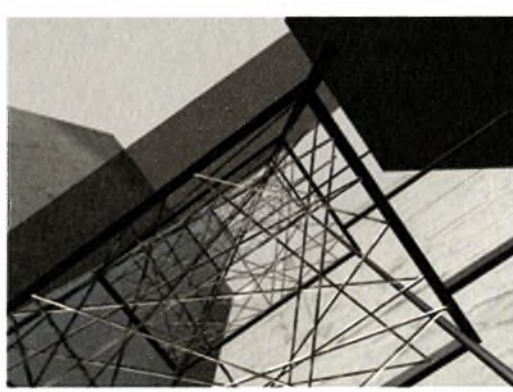
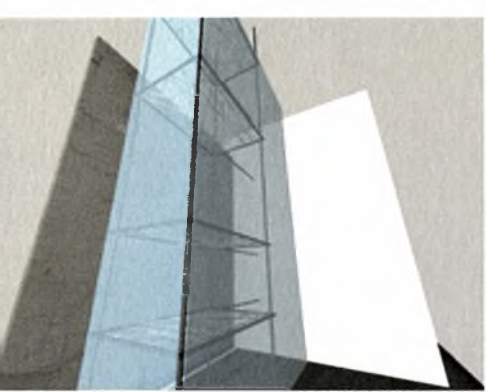

**η ντουλάπα του  
πρόσφυγα\_  
χρήση φθηνών  
υλικών,  
προσωρινότητα  
δυνατότητα  
μετακίνησης**





ΧΡΗΣΗ ΕΛΑΦΡΙΩΝ ΞΥΛΩΝ ΒΑΒΟΥ,  
ΠΛΑΣΤΙΚΩΝ ΣΦΙΧΤΗΡΩΝ ΚΑΙ

ΠΛΑΣΤΙΚΩΝ ΣΦΙΧΤΗΡΩΝ ΚΑΙ

ΣΚΟΙΝΙΟΥ ΚΑΝΑΒΑΤΣΑ

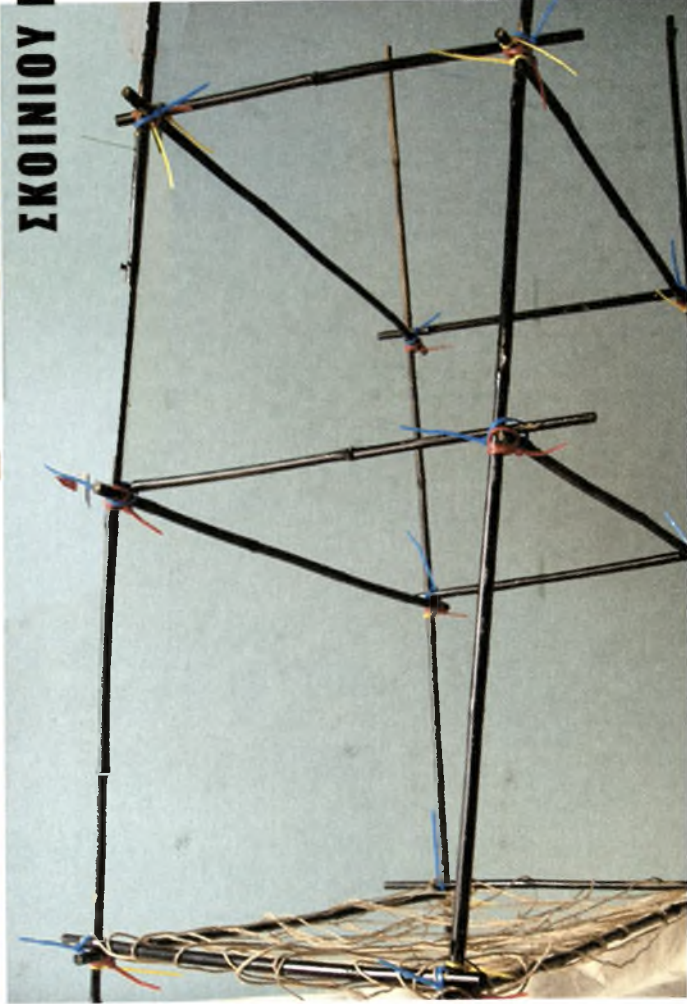
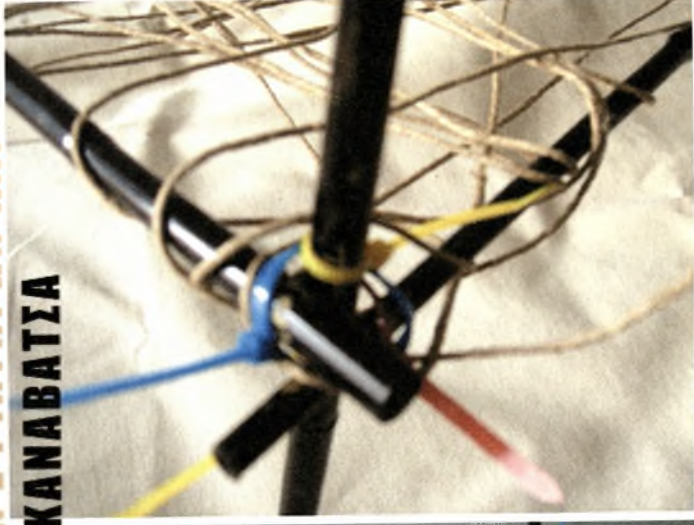

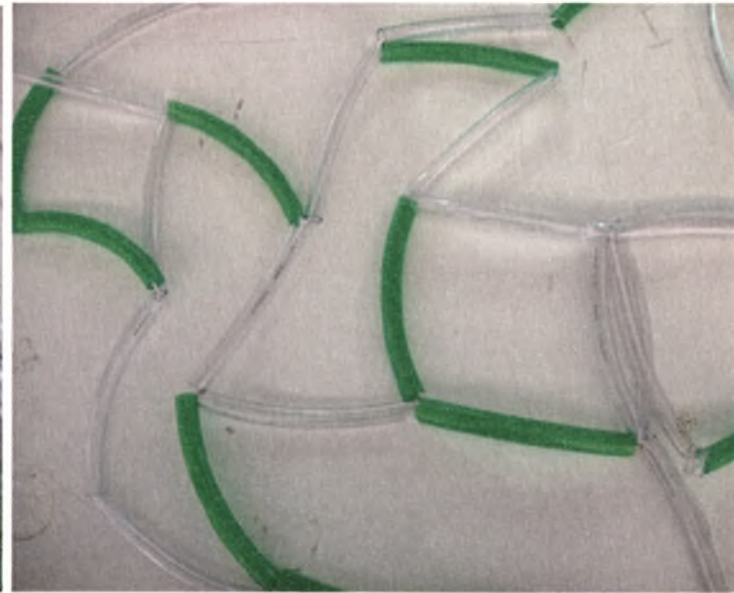
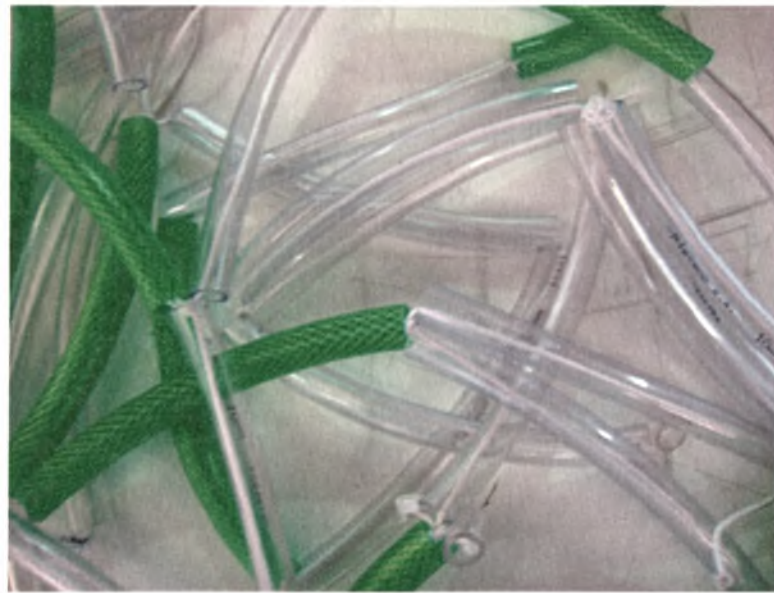
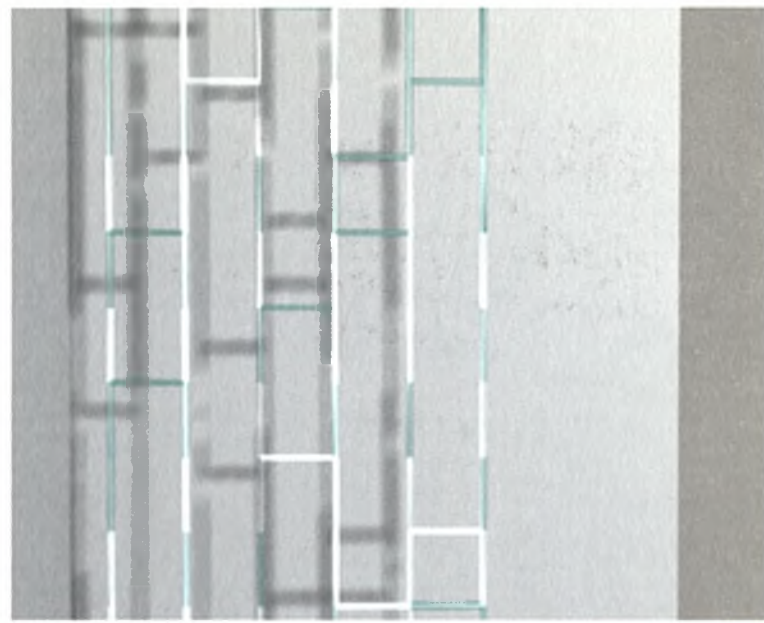
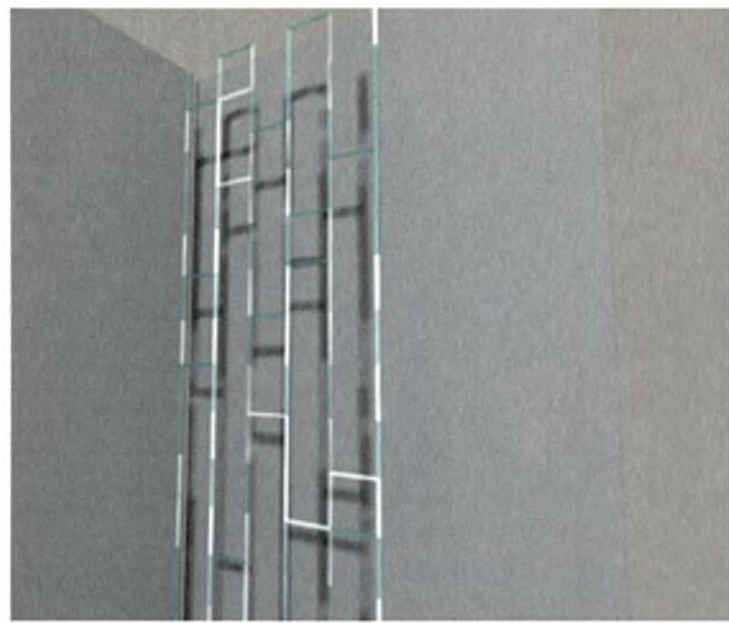

**Η ΙΔΕΑ ΓΙΑ ΕΝΑ ΕΛΑΣΤΙΚΟ ΔΙΑΧΩΡΙΣΤΙΚΟ-ΚΡΕΜΑΣΜΑΤΟΣ ΡΟΥΧΩΝ  
ΧΡΗΣΗ ΠΛΑΣΤΙΚΩΝ ΣΩΛΗΝΩΝ ΠΟΤΙΣΜΑΤΟΣ ΚΑΙ ΛΑΣΤΙΚΟΥ ΕΣΩΤΕΡΙΚΑ**



Σκέφτομαι  
τη  
βαλίτσα  
του  
πρόσφυγα.  
Μα  
υπάρχει

κάποιος που να εκτοπίζεται  
και να φτιάχνει βαλίτσα; Πόσο  
πικρόχολο αστείο μπορεί να  
είναι αυτό για έναν  
εκτοπισμένο που εγκαταλείπει  
τον τόπο του για να γλιτώσει  
από τις σφαίρες του πόλεμου;  
Ποιος θνητός είναι αυτός που  
θα περάσει σύνορα, θάλασσες,  
βουνά, ναρκοπέδια σέρνοντας  
βαλίτσα με ροδάκια; Σχήμα  
οξύμωρο. Δεν υπάρχει όρος  
βαλίτσα πρόσφυγα. Δεν υπάρχει  
προσωπικός μικρό-χώρος του  
πρόσφυγα. Η βαλίτσα για εμάς  
τους ανθρώπους που δεν έτυχε  
να εκτοπιστούμε συνδέεται  
άμεσα με την έννοια του  
συνειδητοποιημένου ταξιδιού.  
Ταξιδεύω σε τόπο ξένο και  
κουβαλάω μαζί μου όλα τα  
απαραίτητα μικροαντικείμενα  
που θα κάνουν πιο εύκολη τη  
διαμονή μου εκεί. Κουβαλάω  
όλα εκείνα που μπορεί να  
χρειαστώ και μπορούν να  
μεταφερθούν. Θα ήθελα πάντα  
να κουβαλάω κι άλλα κι άλλα

και πάντα τελευταία στιγμή  
πρέπει να κάνω τον διαχωρισμό  
απαραίτητων και όχι τόσο  
απαραίτητων ώστε να  
μεταφερθούν. Έτσι διαμορφώνω  
ένα μικρό σπίτι, έναν χώρο  
που περιέχει όλα τα προσωπικά  
αντικείμενα που εχω επιλέγω.  
Κουβαλάω ένα μικρό σπίτι μαζί  
μου, που με εξυπηρετεί τόσο  
πρακτικά όσο και  
συναισθηματικά- το αίσθημα  
της ασφάλειας και της  
οικειότητας με τον προσωπικό  
μου χώρο. Κουβαλάω τον  
προσωπικό μου χώρο και δε  
νιώθω τόση νοσταλγία γιατί  
πάντα κάτι κρατάει ζωντανές  
τις αναμνήσεις του τόπου που  
άφησα πίσω μου. Έχω λοιπόν  
ένα διαρκές σύστημα αναφοράς  
στο εκεί, στο μακρινό που  
είναι πλέον πίσω μου. Σε  
βλέπω άρα σε κρατάω ζωντανό  
μέσα μου. Βλέπω και έχω μαζί  
μου τα προσωπικά μου  
αντικείμενα, άρα κρατάω  
ζωντανό μέσα μου κάτι από  
αυτό που συνδέει τα προσωπικά  
αντικείμενα με τον τόπο απ'  
όπου ξεκίνησα. Φεύγω από το  
εχώ και το προνόμιο του να  
είμαι συνειδητοποιημένος  
ταξιδιώτης, και πάω στον  
άλλο, στον εκτοπισμένο, σε

αυτόν που προσφεύγει και αναγκάζεται να ταξιδέψει. Πρόσφυγας λοιπόν σημαίνει να ταξιδεύεις χωρίς βαλίτσα, να μην έχεις τον προσωπικό χώρο σου, να μην κουβαλās κανένα μικρο-σπίτι μαζί σου. Κανένα αίσθημα ασφάλειας, μετέωρος ανάμεσα στο εκεί και το εδώ, δεν έχεις από πού να ακουμπήσεις ώστε να πιαστείς από κάπου. Πόσο σημαντικά μπορεί να είναι τα αντικείμενα χι' αυτόν που δεν θα ξαναδεί τι συνδέει αυτά με το χώρο και το χρόνο του παρελθόντος, με τις συνήθειες, τις εικόνες, τις αναμνήσεις. Πραγματικά μια βαλίτσα γεννήθηκε για να κουβαλās αναμνήσεις, και μετά ρούχα- παπούτσια- καλλυντικά- εσώρουχα. Ένας πρόσφυγας νομίζω θα ήταν ευτυχισμένος αν μπορούσε να κουβαλήσει μαζί του μια βαλίτσα με ροδάκια. Δε θα χρειαζόταν τίποτε άλλο. Προς το παρόν η μόνη βαλίτσα του είναι οι θήκες των ρούχων του, οι τσέπες του παντελονιού του, οι τσέπες του μπουφάν κι ένα μικρό τσαντάκι μέσης που δένει γύρω από αυτήν και χωράει μέσα του

τα απαραίτητα χαρτιά- διαβατήριο, ταυτότητα, πιστοποιητικά, ίσως και μια φωτογραφία. Διορθώνω τώρα για να ισχυριστώ πως η βαλίτσα του εκτοπισμένου είναι οι τσέπες και θήκες των ρούχων του. Και σκέπτομαι στη συνέχεια τι θα ήθελε να κουβαλήσει μαζί του και δεν έχει τη δυνατότητα. Μια ομπρέλα, γάντια, κασκόλ, γυαλιά ηλίου, ρούχα δεύτερα, εσώρουχα δεύτερα, μια πετσέτα, μια οδοντόβουρτσα, ένα σαπούνι, μια φωτογραφία, ένα προσωπικό αντικείμενο χωρίς απαραίτητη λειτουργία- ενθύμιο-, ένα ξυραφάκι, παντόφλες και αδιάβροχο είναι ίσως μερικά. Σκέπτομαι όλους εκείνους τους ταξιδιώτες που κουβαλάνε τα πράγματά τους στην πλάτη, από τον ταξιδιωτικό σάκο ως τον υπνόσακο. Αυτοί βέβαια θα μπουν συνήθως σε κάποιο πλοίο που με ασφάλεια θα τους μεταφέρει στον προορισμό τους και μάλλον θα χρειαστεί να περπατήσουν κάποια χιλιόμετρα με τα υπάρχοντά τους στην πλάτη. Ο πρόσφυγας, σαν άλλος Οδυσσέας, θα περπατήσει μήνες ολόκληρους, θα περάσει χώρες

πεζός, η μέση ταχύτητα της πορείας του θα είναι συνήθως η ταχύτητα του βηματισμού του ενώ το πιο πιθανόν είναι να περάσει τη θάλασσα με κάποιο αυτοσχέδιο φουσκωτό μέσο. Και αυτό θα κάνει τα πράγματα πολύ δύσκολα. Ο ρυθμός του ταξιδιού του είναι πολύ αργός και στηρίζεται σε μεγάλο μέρος στις δυνάμεις του ίδιου του σώματος. Και ακόμη κι αν αυτές είναι πραγματικά μεγάλες, η εφαρμογή τους καθ' όλη τη διάρκειά του ατέλειωτου ταξιδιού θα εξαντλήσουν σύντομα τα αποθέματα δύναμης του μετακινούμενου- μπορώ να σηκώσω με άνεση ένα βαρύ αντικείμενο αλλά όσο θα περνά η ώρα αυτό θα μοιάζει όλο και πιο βαρύ. Και μιλώντας για ώρα, η αντικειμενική διάρκεια μετακίνησης μετρά ολόκληρους μήνες, ενώ η υποκειμενική διάρκεια μετακίνησης με τον αργό βηματισμό (παράλληλες έννοιες βραδύτητας- μνήμης) μετρά ατέλειωτες ώρες προβληματισμόν, σκέψης, πόνου και φόβου για το άγνωστο- είναι από τη μια αυτό το άγνωστο και μυστήριο που σε κρατάει ζωντανό, από την άλλη

αυτό το άγνωστο προσδίδει ένα φορτίο παραπάνω, το ψυχολογικό. Μετά από όλα αυτά, και αφού πέρασε αρκετή ώρα διαβάζοντας κανείς επιχειρήματα που οδηγούν στο συμπέρασμα πως ο εκτοπισμένος δεν μπορεί να κουβαλάει βαλίτσα, θα μπορούσε τελικά κανείς να μιλήσει για μια νέα βαλίτσα αυτού του ταξιδιώτη που προσφεύγει από τον τόπο του προς τον νέο τόπο; Τι θα μπορούσε να δώσει την λειτουργία της βαλίτσας χωρίς το αντικείμενο βαλίτσα, τον πολύτιμο μικρο-κόσμο του εκτοπισμένου ταξιδιώτη και μαζί την ασφάλεια του οικείου χώρου;

η

## ν τ ο υ λ ά π α

Από την βαλίτσα στην ντουλάπα. Βλέπω την ντουλάπα ως μια μόνιμη βαλίτσα, έναν μόνιμο αποθηκευτικό χώρο, ένα μόνιμο μικροσπίτι. Ή αλλιώς την βαλίτσα ως μια μετακινούμενη ντουλάπα σε μικρότερο μέγεθος. Αν η βαλίτσα συνδέεται με την μετακίνηση η ντουλάπα συνδέεται με την εγκατάσταση. Όταν φτάνω σε ξένο τόπο ανοίγω την βαλίτσα μου και απλώνω τον μικρόκοσμό μου από το χώρο της βαλίτσας στο χώρο της ντουλάπας-κίνηση που δηλώνει την παχίωση της διαμονής μου όσο αυτή διαρκέσει στον τόπο αυτό. Έτσι απλώνοντας τα προσωπικά μου αντικείμενα στο σταθερό χώρο αποθήκευσης του νέου μου δωματίου έχω το σύστημα αναφοράς μου να καταλαμβάνει έναν ξένο χώρο-ακόμη κι αν αυτός περιορίζεται στο εσωτερικό της ντουλάπας-, μια κίνηση κατάληψης του ξένου από εμένα και τα υλικά μου, μια προσπάθεια το ξένο να

καταληφθεί από το προσωπικό, μια προσπάθεια οικειοποίησης με το νέο τόπο. Ένα βήμα δηλαδή παραπάνω από το να φτιάξω και να μεταφέρω το μικρό-σπίτι μου, να το εγκαταστήσω σε ένα σταθερό χώρο και να το λειτουργήσω. Πρώτες μέρες ενός εκτοπισμένου ταξιδιώτη σε μια νέα χώρα. Αν είσαι τυχερός και δε σε πάνε σε μια από εκείνες τις ειδικές φυλακές για τους «παράνομους» θα πρέπει να στεχαστείς κάπου, εσύ και τα υπάρχοντά σου. Λίγα χρήματα στην τσέπη, αλλά ούτε οδοντόβουρτσα, ούτε χτένα, ούτε ομπρέλα, ούτε χάντλια. Ούτε βαλίτσα, ούτε τσάντα. Τίποτα δεν κρατάς. Η ντουλάπα συνδέεται με την εγκατάσταση, η ντουλάπα συνδέεται με μόνιμη διαμονή. Τι θα βάλεις στην ντουλάπα; Πως θα ορίσεις τον προσωπικό σου χώρο στο εσωτερικό της ντουλάπας; Η εικόνα μιας ντουλάπας άδειας από ράφια, άδειας από στοίβες παπλώματα και καλύμματα, μιας κούφιας ντουλάπας που τα ξύλινα φύλλα της δεν έχουν λόγο κανένα να κλείνουν. Πόσο μεγάλη η θλίψη του να μην έχεις να βάλεις

τίποτα σε μια ντουλάπα; Άδειο  
σπίτι που σου είπανε να  
μείνεις μα δε βρίσκεις τρόπο  
να γεμίσεις κανένα από τα  
τετραγωνικά του. Ποιο  
μεγαλύτερο φορτίο από χίλιες  
φριχτές εικόνες που δε χωράνε  
πουθενά- βαρύ φορτίο που  
καμιά ντουλάπα δε σηκώνει;  
Έφερες μόνο το σώμα σου και  
τα ρούχα που το κρύβουν. Εσύ  
είσαι τα πράγματά σου, εσύ  
είσαι τα υλικά σου υπάρχοντα,  
εσύ είσαι στην ντουλάπα.  
Είσαι εσύ στα ράφια της  
ντουλάπας, είσαι εσύ το  
«σώμα» της ντουλάπας, είσαι  
εσύ αυτός που πρέπει να μπει  
μες στην ντουλάπα, στο φύλλο  
της να κρύψεις το χυμνό κορμί  
σου, στο ράφι της να σε πάρει  
ο ύπνος, στην κρεμάστρα της  
να χωρέσεις τις σκέψεις σου,  
τα προβλήματά σου. Αν η  
ντουλάπα μπορεί να θεωρηθεί ο  
ελάχιστος προσωπικός χώρος  
του εκτοπισμένου ταξιδιώτη,  
έχοντας αυτός φτάσει στον  
προορισμό του, και  
σκεπτόμενος κανείς πως τα  
υπάρχοντά του είναι ό τι  
κουβαλάει στο σώμα του και  
στο μυαλό του τότε η ντουλάπα  
είναι ο απόλυτος χώρος  
κατοικίας γι' αυτόν. Η

βαλίτσα που δεν υπάρχει έδωσε  
τη θέση της στην ντουλάπα. Κι  
έτσι η άδεια ντουλάπα γεμίζει  
με το σώμα του πρόσφυγα,  
αυτός προσφεύγει σε νέο  
τόπο, προσφεύγει σε ένα  
καταφύγιο, καταφεύγει στην  
ντουλάπα. Η ντουλάπα ως  
αποθηκευτικός χώρος-  
καταφύγιο- αποθήκη σώματος,  
χώρος οικειοποίησης του ξένου  
μέσα από τα προσωπικά  
αντικείμενα και η ντουλάπα-  
περιεχόμενο, τα ρούχα, τα  
στρώματα, τα αντικείμενα και  
η χρηστικότητα τους.

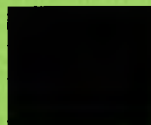
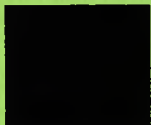

ΑΠΟ ΤΗΝ  
ΕΓΚΑΤΑΣΤΑΣΗ ΣΤΟ  
ΤΑΞΙΔΙ. Η  
ΜΕΤΑΚΙΝΗΣΗ ΩΣ  
ΠΡΟΣΩΡΙΝΗ  
ΔΙΑΜΟΝΗ. ΤΟ  
ΕΝΔΥΜΑ





Τ Ο

Κ Λ Ε Ι Δ Ι

## Το κλειδί

επιβεβαιώνει με την κατοχή του από κάποιον την ιδιοκτησία προσωπικού αντικειμένου, περιουσίας, χώρου. Με το να κουβαλά κανείς μαζί του ένα ή περισσότερα κλειδιά δηλώνεται αναμφίβολα η διασφάλιση της προσωπικής ιδιοκτησίας στην οποία ο χρήστης έχει πρόσβαση μόνο βάζοντας το κλειδί στην υποδοχή που φέρει το αντικείμενο, η περιουσία, ή ο χώρος αυτός. Το κλειδί του αυτοκινήτου, του σπιτιού, του γραφείου, του ποδηλάτου, της βαλίτσας, του δωματίου, της ντουλάπας, του συρταριού, του χρηματοκιβωτίου, του κουμπά, του μπαούλου, της τσάντας. Το έξω με την έννοια του προσβάσιμου, του εκτεθειμένου, του κοινού και το μέσα με την έννοια του απρόσιτου, του φυλαχμένου, του προσωπικού. Το κλειδί με την έννοια της μετάβασης από το έξω προς το μέσα. Κάθε άνθρωπος που συμπεριφέρεται ως χρήστης, ιδιοκτήτης,

κάτοχος αντικειμένου, χώρου, περιουσίας φέρει μαζί του ένα ή περισσότερα κλειδιά. Όσα περισσότερα κλειδιά κουβαλάει σε τόσους περισσότερους «χώρους» έχει πρόσβαση. Αυξάνεται το αίσθημα της μικρο-ιδιοκτησίας και προσωπικής κατοχής, το αίσθημα του ανήκειν και του κατέχειν. Σε τόσους περισσότερους τόπους χωράει, διαμένει, προσβαίνει- είτε ο ίδιος μέσω του σώματός του, είτε νοητά μέσω μέρους της υλικής ή πνευματικής περιουσίας του. Το κλειδί σημαίνει ασφάλεια, το κλειδί σημαίνει ανήκω κάπου, το κλειδί σημαίνει έχω προσωπικό χώρο. Η κλειδαρότρυπα είναι η υποδοχή του κλειδιού στο όριο του μέσα με το έξω, η μόνιμη δήλωση της «κλειδοπροσβασιμότητας», του ασφαλούς και ιδιοκτησιακού τόπου. Η κλειδαρότρυπα εκπέμπει μονιμότητα, σταθερότητα, εγκατάσταση. Το κλειδί μετακίνηση, προσωρινότητα, ανεξαρτησία. Το κλειδί ανήκει στον κάτοχο του χώρου ή τόπου που κλειδώνεται, η κλειδαρότρυπα στον ίδιο τον χώρο ή τόπο που

Το ενδιαφέρον της έρευνας έχει πλέον μετατοπιστεί από το σταθερό τόπο εγκατάστασης, στο ταξίδι που διαρκεί πολλούς μήνες ίσως και ένα χρόνο. Σε αυτό το διάστημα ο πρόσφυγας μετέωρος όσο ποτέ θα διαμένει προσωρινά κάθε βράδυ και αλλού. Σε ένα ενδιάμεσο χώρο, ούτε εκεί, ούτε εδώ. Τα κείμενα 03. το κλειδί και 04. το βήμα περιγράφουν αυτή τη σκοτεινή πλευρά του πρόσφυγα ως ταξιδιώτη, παράνομου, εκτοπισμένου, κυνηγημένου, ανασφαλή. Από τις αφηγήσεις των ανθρώπων για τις περιπέτειες, τις περιπλανήσεις και τις τραχικά αντίξοες συνθήκες που πέρασαν από τη στιγμή που βγήκαν από τα σύνορα της χώρας τους και μέχρι να περάσουν τα σύνορα προορισμού τους φωτίζεται άλλο ένα κομμάτι. Ένα κομμάτι μετέωρο, με πολλά απρόοπτα, με κακουχίες και αβεβαιότητα ακόμη και για την ίδια την επιβίωση. Στο διάστημα αυτό οι μεταβολές είναι ραγδαίες και τα απρόοπτα καθημερινά. Την μέρα τη διαδέχεται η νύχτα σε πεζοπορία. Γεωγραφικές μεταβολές- ξηρά,

θάλασσα, οδικές μεταβολές- πεζοπορία, θαλάσσια μεταφορά, εποχικές μεταβολές- καλοκαίρι, χειμώνας, φθινόπωρο, καιρικές μεταβολές- κρύο, βροχή, χιόνι, ζέστη, υψηλές θερμοκρασίες, υγρασία. Όλα αυτά δημιουργούν πρόσθετες ανάγκες στο ταξίδι του πρόσφυγα. Η περιορισμένη χωρητικότητα τωνπραχμάτων που μπορεί να κουβαλάει με οδήγησε στο να σκεφτώ πώς ένας πρόσφυγας θα μπορούσε να καλύψει τις πρωταρχικές ανάγκες του με όσο το δυνατόν λιγότερα μέσα και περισσότερες εναλλαχές.

κλειδώνεται. Το κλειδί έτσι μπαίνει στην κλειδαρότρυπα που το υποδέχεται, αυτό λειτουργεί ενεργητικά, το δεύτερο παθητικά- χωρίς να υπονοείται η παντοδυναμία του πρώτου και η αδυναμία του δεύτερου- ένα κλειδί χωρίς κλειδαρότρυπα δεν έχει νόημα, είναι φρούδα ελπίδα, μια κλειδαρότρυπα αντίστοιχα πάντα θα περιμένει το σώμα που θα μπει μέσα της για να ανοίξει το έξω και να μπει ο χρήστης μέσα. Το κλειδί μπαίνει μέσα στην κλειδαρότρυπα, ο χρήστης μπαίνει μέσα στο χώρο, ο χρήστης μπαίνει από την κλειδαρότρυπα, το κλειδί για να μπαίνεις μέσα στο χώρο. Είσοδος και υποδοχή- ξεκλείδωμα και πρόσβαση. Μπορώ να φανταστώ όλα τα προσωπικά αντικείμενα που χρήζουν προσωπικής διαφύλαξης να φέρουν κλειδαρότρυπα- κλειδί ώστε μόνο ο χρήστης τους να μπορεί να τα ελέγχει- αν και αυτό θα κατέρριπτε κάθε αίσθημα κοινοκτημοσύνης και θα ενίσχυε τα ιδιοκτησιακά ένστικτα- το ποτήρι ΜΟΥ, το πιρούνι ΜΟΥ, η βούρτσα ΜΟΥ, το τραχούδι ΜΟΥ,

η χώρα ΜΟΥ, το παγκάκι ΜΟΥ, ο υπολογιστής ΜΟΥ, η σκέψη ΜΟΥ, η ιδέα ΜΟΥ. Αν και οι άνθρωποι βρίσκουμε απλούς, νοητούς, συχνά προφορικούς, αυτοσχέδιους τρόπους να κλειδώνουμε τους τόπους και τα κτήματά μας. Το κόκκινο ποτήρι είναι δικό μου, όταν ακούω το τραχούδι μου κύματα ενθουσιασμό διαπερνούν το σώμα μου, η χώρα μου είναι ο τόπος που αισθάνομαι οικεία, στον υπολογιστή μου μπαίνω με password, χαράσσω τ' όνομά μου στο παγκάκι μου, υπογράφω το κείμενό μου. Όλα αυτά συνηγορούν στο ότι ο άνθρωπος καθημερινά επιβεβαιώνει και διασφαλίζει τα υπάρχοντά του, τις κτήσεις του, είναι από τη φύση του ιδιοκτήτης, επιζητά την ιδιοχρησία, νιώθει ασφάλεια και δύναμη όταν κλειδώνει αυτά που νιώθει να του ανήκουν. Και θα επανέλθω στον Οδυσσέα, ως τον κατεξοχήν άνθρωπο της μετακίνησης. Είχε κλειδιά ο Οδυσσέας όταν ξεκίναγε για την Ιθάκη? Είναι ιδιοκτήτης και τι του ανήκει? Κι επαγωγικά ο πρόσφυγας τι κλειδιά να κουβαλάει? Ας μην ξεχνά κανείς πως ο

εκτοπισμένος ταξιδιώτης Δε φέρει προσωπικά αντικείμενα, Δε διαβαίνει σε τόπο προκαθορισμένο ή τόπο σταθερό και δεν του ανήκει τίποτα από αυτά που μόλις φτάσει στον προορισμό του θα αναζητήσει - ένα δωμάτιο, ένα ποδήλατο, μια ντουλάπα. Ο ταξιδιώτης που προσφεύγει σε ξένο τόπο χάνει τον ιδιοκτησιακό του ρόλο από τη στιγμή που εγκαταλείπει την πατρίδα του. Δεν είναι πια ιδιοκτήτης, δεν είναι κάτοχος, τα μονά κλειδιά που μπορεί να κρατάει είναι αυτά που κλειδώνουν τις ιδιοκτησίες του εκεί, άρα δεν έχει νόημα να τα κουβαλάει μαζί του εδώ. Το να συνειδητοποιήσει κανείς την εικόνα του αφιχθέντος ταξιδιώτη που δεν κρατάει μαζί του κανένα αντικείμενο, ούτε καν τα κλειδιά του, δηλωτικά κατοχής αντικειμένου, χώρου ή περιουσίας, είναι η συνειδητοποίηση του μη ανήκειν και μη κατέχειν του πρόσφυγα. Δεν έχει πρόσβαση πουθενά, δεν διαφυλάσσει κανένα προσωπικό αντικείμενο, δεν διαβαίνει στο μέσα (σε τόπο απρόσιτο, φυλαχμένο,

προσωπικό) αλλά στο έξω (σε τόπο προσβάσιμο, εκτεθειμένο, κοινό). Άρα δεν φέρει κλειδί, γιατί Δε θα μεταβεί από το έξω προς το μέσα. Η προσπάθειά του να ξαναχίνει ιδιοκτητήτης, κάτοχος αντικειμένου, χώρου ή περιουσίας ξεκινά με την άφιξή του στον προορισμό του. Και η απόκτηση ενός κλειδιού θα είναι το πρώτο βήμα της απόκτησης, κατοχής και διαφύλαξης τόπου απρόσιτου, φυλαχμένου, προσωπικού. Η απόκτηση δύναμης, ασφάλειας, αισθήματος ανήκειν. Θα σημάνει την εγκατάσταση, την μονιμότητα. Κάθε πρόσφυγας νομίζω ονειρεύεται τη στιγμή που με το κλειδί στο χέρι θα αποκτήσει το δικό του χώρο, είτε είναι δωμάτιο, είτε ποδήλατο, είτε σπίτι.

76 εκατοστών σώμα μου ζυγίζει 63 κιλά. Είμαι άνθρωπος και αυτό σημαίνει πως η σωματική μου ανάπτυξη συντελείται προς τον κατακόρυφο άξονα και αντίστοιχα η εξέλιξη των σωματικών μελών ακολουθεί τους νόμους της βαρύτητας, με αυτά δηλαδή να έχουν την τάση να οδηγούνται προς το κέντρο της γης. Το σώμα μου και η γη. Ανάμεσα στο πρώτο και την δεύτερη βρίσκεται το πέλμα μου. Γειώνομαι μέσα από την επιδερμίδα του πέλματός μου. Αλλιώς η γη είναι ο μαχνητής (βαρυτικό πεδίο) και η πατόνσα μου το κομματάκι σιδήρου που κολλάει στην επιφάνειά του. Φοράω νούμερο παπουτσιού 38 και μισό, χωρίς να ξέρω τι σημαίνει αυτό. Μετρώ την πατόνσα μου. Μήκος 23 εκατοστά και φάρδος 8. Επιφάνεια [πολλαπλασιαζόμενα τα δύο] περίπου 0,0184 τετραγωνικά μέτρα. Άρα ένα τετραγωνικό μέτρο γεμίζει με

Ύψος  
1 μέτρο και  
76  
εκατοστά.  
Κιλά 63. Το  
ύψους 1  
μέτρου και

54 περίπου πατημασιές κολλητά η μία στην άλλη. Και ένα μέτρο μήκους γίνεται με λιγότερες από 5 πατημασιές. Αντίστοιχα 1 χιλιόμετρο χρειάζεται κάπου 5.000 πέλματα στη σειρά. Ευτυχώς που εμείς οι άνθρωποι περπατάμε. Περπατάμε με τα δύο πόδια σε όρθια στάση και τα πέλματα είναι αυτά που αναλαμβάνουν να αποκολλήσουν το σώμα στιγμαία από τη γη για να δημιουργήσουν το βήμα και να προχωρήσουμε μπροστά. Η πατόνσα είναι μαλακή κατά τμήματα σαν ένα μαξιλάρι κατάλληλα σμιλεμένο ώστε να απορροφάει τους κραδασμούς από το σκληρό έδαφος κατά τη διάρκεια της κίνησης. Αν οι πατόνσες ήταν για παράδειγμα από κόκαλο μόνο θα τρίβονταν με το σκληρό έδαφος και δε θα μπορούσαμε να περπατάμε άνετα, αλλά μόνο να στεκόμαστε ή να σερνόμαστε. Το πέλμα είναι το πέδιλο, το θεμέλιο, η βάση όλου του σκελετού, η απόληξη του βάρους όλου του ανθρώπινου σώματος. Όσο πιο βαρύ είναι το σώμα τόσο πιο δύσκολο το περπάτημα, τόσο περισσότερο πονάνε τα πόδια κατά τη

διάρκεια της κίνησης. Το γεγονός πως το πόδι είναι έτσι διαμορφωμένο, με τις αρθρώσεις, με τα δάχτυλα, τη φτέρνα, την καμάρα και το μυϊκό ιστό κάνει το κάτω μέρος του ένα πέδιλο, ένα θεμέλιο, μια βάση μετακινούμενη και όχι στατική, το κάνει ρόδα. Οι πατούσες και κατ' επέκταση τα πόδια μου είναι οι ρόδες του σώματός μου, τα εξαρτήματα της ύλης μου με τα οποία περπατάω, τρέχω, μετακινούμαι, μετατοπίζομαι. Χωρίς αυτά ίσως να ήμουν στατική, ένα άγαλμα, μια κολόνα. Γεννιόμαστε με πέλματα μαλακά όπως ένα μαξιλάρι. Στην αρχή δεν περπατάμε, θα περάσουμε μήνες ολόκληρους όντας ένα πλάσμα που στερεώνεται και στηρίζεται στα χέρια μιας αγκαλιάς, ή ενός ειδικού κρεβατιού, ένα σώμα σχετικά στατικό που σιγά σιγά θα αρχίσει να ορθώνεται και να ανακαλύπτει την κατακόρυφη στάση και στη συνέχεια το βήμα. Το πρώτο βήμα είναι η αρχή μιας νέας φάσης. Της μετακίνησης. Το σώμα θα γίνει αυτοκίνητο, με τις δικές του

δυνάμεις θα μπορεί να μετατοπίζεται. Αρχίζει η περίοδος της αυτομετακίνησης, πάω όπου εγώ θέλω χρησιμοποιώντας τα πόδια μου και τη διαδικασία του περπατήματος. Μέσα από το περπάτημα και τη μετακίνηση αρχίζει το ανθρώπινο σώμα να έχει μια βιωματική αντίληψη του χώρου, όχι μόνο οπτική, αρχίζει το ίδιο το σώμα να ορίζει το χάος που θα γίνει χώρος [χάος + όρος = χώρος]. «Αν και τα πόδια του ανθρώπου καταλαμβάνουν μόλις μια απειροελάχιστη έκταση πάνω στο έδαφος, ο χώρος που καταλαμβάνουν είναι αυτό ακριβώς που του επιτρέπει να περπατάει πάνω στην απέραντη γη», αναφέρει ο Τσουάνγκ - τσι. Η γη, η επιφάνεια της γης είναι όντως απέραντη σε σχέση με το πέλμα, το βήμα, το ανθρώπινο σώμα. Τόσο που σε μια ζωή διάρκειας 80 χρόνων να είναι αδύνατον να περπατήσουμε σε όλη την επιφάνειά της. Το μήκος ενός βήματος μέτριου ρυθμού περπατήματος είναι περίπου 70 εκατοστά. Κι όσο μεγαλύτερο το μήκος του ποδιού τόσο μεγαλύτερο το άνοιγμά του, ο

διασκελισμός κι έτσι μεγαλύτερο το βήμα. Καμιά φορά βέβαια είναι προτιμότερο να κάνει κανείς μικρότερα βήματα ώστε να κουράζεται λιγότερο και να κρατά ένα σταθερό ρυθμό περπατήματος. Η απόσταση Ελλάδας Αφγανιστάν είναι περίπου 2520 χιλιόμετρα. Ένας Αφγανός πρόσφυγας θα χρειαστεί να περπατήσει περίπου το 1/10 της διαδρομής αυτής δηλαδή 252 χιλιόμετρα με τα πόδια για να φτάσει σε ελληνική στεριά. Θα χρειαστεί να κάνει 360.000 βήματα 70 εκατοστών. Αν υποθεθεί πως κάθε τέτοιο βήμα χρειάζεται περίπου 1,5 δευτερόλεπτο για να γίνει, δεδομένου ενός μέτριου ρυθμού περπατήματος λόγω σωματικής εξάντλησης, για να καλυφθεί η συνολική απόσταση με τα πόδια χρειάζονται 540.000 δευτερόλεπτα ή 9000 λεπτά ή 150 ώρες συνεχούς περπατήματος. Τα νούμερα καμιά φορά είναι ψυχρά αλλά θα επανέλθω: αν υποθεθεί ότι ο πρόσφυγας περπατάει 4 ώρες κάθε μέρα- διάρκεια διόλου ευκαταφρόνητη- θα χρειαστούν 37,5 μέρες, παραπάνω δηλαδή από ένα μήνα. Ένας μήνας μόνο

για το περπάτημα, γιατί τα υπόλοιπα 2268 χιλιόμετρα θα καλυφθούν με άλλα μέσα όπως λεωφορείο, νταλίκια, φουσκωτή βάρκα. Τα πόδια, τα πέλματα του ταξιδιώτη αυτού αποτελούν το πρώτο εξάρτημα της μετακίνησης, θα δουλεύουν συνέχεια, θα παράχουν αδιάκοπα το βήμα, το βήμα της μετακίνησης όπως η ανάσα της ζωής. Τα υποδήματα, τα παπούτσια του μετακινούμενου θα είναι το καταφύγιο-κέλυφος των ποδιών του. Θα χίνουν χάντι, ομπρέλα, τέντα, κουβέρτα, πετσέτα, πάτωμα μαζί και πάντα προστατεύοντας την επιδερμίδα του ποδιού από το κρύο, τη ζέστη, τη βροχή, τον ήλιο, το σκληρό κι ανώμαλο δρόμο, τις πέτρες, τις λάσπες, τα νερά. Θα χίνουν η δεύτερη επιδερμίδα των ποδιών του, μια επιδερμίδα σκληρή και ανθεκτική εξωτερικά αλλά μαλακή και άνετη εσωτερικά, ένα καβούκι, σπίτι. Ο πάτος τους το πάτωμα του πέλματος, η μύτη η αρχή του βήματος που θα έρθει αντιμέτωπη αυτή πρώτη με κάθε εμπόδιο στο δρόμο, η οροφή υδατοστεγής, στεγανή, το κορδόνι πόρτα

αλλά και ζώνη που θα σφίξει γύρω από το πόδι ώστε να γίνει ένα με την επιδερμίδα του ποδιού, να πάρει την φόρμα του, να το ακολουθήσει πιστά, ερμητικά ντυμένο. Στους μήνες της μετακίνησης συνολικά περίπου 5, το υπόδημα θα αντιμετωπίσει δύο τουλάχιστον εποχές και ακραία καιρικά φαινόμενα. Το ίδιο και ο πρόσφυγας. Το παπούτσι για ένα λόγο παραπάνω θα τριφτεί, θα φθαρεί, θα αποκολληθεί εκατομμύρια φορές από το έδαφος για να ξανά αποχειρωθεί έχοντας κάνει ένα βήμα, το σώμα έχοντας προχωρήσει. Αν ο δρόμος ήταν ασφαλτος λεία το παπούτσι θα μπορούσε να γίνει πατίνι και το σώμα να τρέξει γλιτώνοντας ώρες και κόπο, μα πάνω απ' όλα φθάνοντας όλο και πιο κοντά στον προορισμό του. Αλλά η διαδρομή αυτή θα είναι η πιο δύσβατη μιας ολόκληρης ζωής 80 χρόνων, γεμάτη εμπόδια καιρικά και κυρίως φυσικά, πάνω σε κορυφογραμμές συνοριακών βουνών χιονισμένων και νοητά μονοπάτια σε έρημες πεδιάδες άμμου και ζέστης. Κανείς δεν μπορεί να περπατήσει ξυπόλυτος για μισό

χρόνο. Τα πόδια πρέπει να κλειστούν καλά στο καβούκι τους για να προχωρήσουν. Θα ελευθερωθούν μόνο στον ύπνο. Ενώς ύπνου που βλέπει όνειρο πως κάποιος του κλέβει τα παπούτσια, κόβοντας το νήμα της μετακίνησης και την ελπίδα της άφιξης.





**ΕΤΑΣΧΗΜΑΤΙΣΜΟΣ ΕΝΟΣ ΚΟΜΜΑΤΙΟΥ ΥΦΑΣΜΑΤΟΣ ΣΕ ΜΠΛΟΥΖΑ**







**ΦΟΡΕΜΑ ΑΠΟ ΕΝΑ ΚΟΜΜΑΤΙ ΥΦΑΣΜΑ. ΚΛΕΙΣΙΜΟ ΣΤΑ ΠΛΑΓΙΑ ΜΕ ΦΕΡΜΟΥΑΡ.**





ΣΚΕΛΕΤΟΣ ΕΠΙΔΕΡΜΙΔΑΣ ΣΩΜΑΤΟΣ.  
ΤΜΗΜΑΤΟΠΟΙΗΣΗ ΣΩΜΑΤΟΣ, ΑΝΑΠΤΥΞΗ  
ΑΝΘΡΩΠΙΝΗ ΑΝΑΛΟΓΙΩΝ



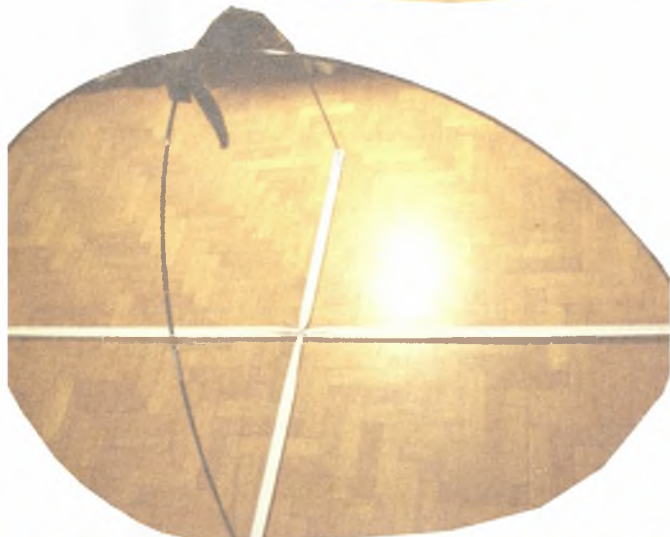

**Ο ΜΟΝΤΟΣ ΧΩΡΟΣ ΠΟΥ ΟΡΙΖΟΥΝ ΤΑ ΚΑΜΠΥΛΑ ΤΟΞΑ ΜΙΑΣ ΣΚΗΝΗΣ. ΕΠΙΤΡΕΠΟΜΕΝΗ ΚΑΤΟΙΚΗΣΗ**





P4074378

P4074379

P4074380

P4074381

P4074382

P4074383

P4074384



P4074385

P4074386

P4074387

P4074388

P4074389

P4074390

P4074391



P4074392

P4074393

P4074394

P4074395

P4074396

P4074397

P4074398



P4074399

P4074400

P4074401

P4074402

P4074403

P4074404

P4074405



P4074406

P4074407

P4074408

P4074409

P4074410

P4074411

P4074412



ΕΝΔΥΣΗ ΜΕ ΤΟ ΚΑΛΥΜΜΑ ΤΗΣ ΣΚΗΝΗΣ. ΑΠΟ ΤΗΝ ΚΛΙΜΑΚΑ ΤΗΣ ΣΚΗΝΗΣ ΣΤΙΣ ΑΝΑΛΟΓΙΕΣ ΤΟΥ ΣΩΜΑΤΟΣ



**ένδυμα καταφυγής για τον περιπλανώμενο ταξιδιώτη**

**\_φτάνοντας στη δεύτερη επιδερμίδα του πρόσφυγα**

**/refuge wear for migratory travellers\_ reaching the second skin of the refugee\_**

Η τελική πρόταση περιλαμβάνει τέσσερα σχεδιασμένα και κατασκευασμένα σε κλίμακα 1:1 πολυχρηστικά αντικείμενα ένδυσης καταφυγής. Μια φορητή πτυσσόμενη σκηνή μετατρέψιμη σε αδιάβροχο μπουφάν, ένα ένδυμα επιλεκτικής χρήσης ως μπλούζα, φόρεμα, παντελόνι, τσάντα, ένα κάλυμμα-σάκο ύπνου που ντύνει έναν μαλακό σκελετό γύρω από το σώμα για να αποτελέσει μια ολοκληρωμένη πρόταση ένδυσης και μαλακά υποδήματα που φοριούνται στον πάτο του παπουτσιού κάθε φορά ανάλογα με τις καιρικές συνθήκες. Τα ενδύματα καταφυγής με κατάλληλους μηχανισμούς και δομές μετατρέπονται, καλύπτουν, περιβάλλουν το σώμα επιλεκτικά, ανάλογα με τις συνθήκες μετακίνησης. Καταρρίπτουν τους συμβατικούς και τυποποιημένους τρόπους και αισθητικές ρουχισμού ενώ εξασφαλίζουν μια επιλεκτική ένδυση ή κατοίκηση, ελάχιστη, αναγκαία, πρωταρχική. Το ένδυμα μετά το γυμνό σώμα του μετακινούμενου και ο χώρος που ορίζεται ανάμεσα στο σώμα, το ύφασμα και το εξωτερικό περιβάλλον

αποτελούν τη δεύτερη επιδερμίδα του πρόσφυχα. Οι κατασκευές αυτές καλύπτουν ανάγκες επιβίωσης του πρόσφυχα ταξιδιώτη κατά τη διάρκεια των μηνών μετακίνησης ή τις πρώτες μέρες διαμονής του στον τόπο προορισμού. Η προστασία από το κρύο, τη βροχή, τις καιρικές συνθήκες, η εξασφάλιση μιας πρωταρχικής στέγης, ένας φορητός και υδατοστεγής χώρος ύπνου, και ένδυση επιλεκτική ανάλογα με τις φυσικές ή καιρικές συνθήκες. Η επιλογή των υλικών και μηχανισμών ένδυσης έγινε πρώτα με κριτήριο την εύκολη και λειτουργική χρησιμοποίησή τους, την δυνατότητα αυτά να μετασχηματίζονται από δομές κατοίκησης σε δομές ένδυσης, την παροχή προστασίας από τις καιρικές συνθήκες και το εξωτερικό περιβάλλον και τέλος την αισθητική εμφάνιση εξαρτώμενη από το καθεστώς για τον πρόσφυχα. Τα ενδύματα αυτά κατασκευάστηκαν και ράφτηκαν αφού πρώτα δοκιμάστηκαν και εφαρμόστηκαν πάνω στο ανθρώπινο σώμα. Οι αναλογίες και τα κοψίματά



τους έχλιναν με κριτήριο την άνετη εφαρμογή τους και τη δομική αλληλεξάρτηση κελύφους και ενδύματος. Το γενετικό φύλο δεν επηρέασε τον σχεδιασμό των ενδυμάτων καταφυγής καθώς ο πρόσφυγας ειδώθηκε μέσα από τη σωματική κατάσταση της επιβίωσης και της προστασίας από το εξωτερικό περιβάλλον. Το σώμα απελευθερώνεται μέσα από την συνολική ένδυσή του με κομμάτια υφάσματος. Το ένδυμα στην πρωταρχική και ελάχιστη μορφή του είναι ένα δισδιάστατο κομμάτι υφάσματος που τυλίγεται γύρω από το σώμα και το καλύπτει. Το σώμα δεν υπάρχει πριν αρχίσει η διαδικασία της ένδυσης, αλλά το ύφασμα έχει πατροναριστεί σύμφωνα με τις αναλογίες και τη γεωμετρία του σώματος, για να το καλύψει, να δημιουργήσει νέους όγκους και χώρους, εισάχοντας μια αίσθηση πιο οικεία ανάμεσα στο σώμα και το ύφασμα. Υπάρχει μια σαφής αναφορά στον τρόπο ένδυσης των τυλιχτών υφασμάτων που συναντώνται σε πολλούς πολιτισμούς ( το «σάρι» ένα στενόμακρο κομμάτι υφάσματος

που οι γυναίκες στην Ινδία τυλίχουν γύρω από το σώμα τους με πολλούς διαφορετικούς τρόπους). Στα ενδύματα καταφυγής το ύφασμα δεν στερεώνεται πάνω στο σώμα αλλά κλείνει ερμητικά με διαχωριζόμενα φερμουάρ, Velcro ή τρουκ εξασφαλίζοντας τόσο την αποτελεσματικότερη στερέωσή του ως ενδύματος όσο και την άμεση παραπομπή του στην αρχική κατάσταση ή τον μετασχηματισμό του σε άλλους τύπους ενδύματος χρησιμοποιώντας διαφορετικούς συνδυασμούς στερέωσης.

**Ι. ΎΝΔΥΜΑ  
ΕΠΙΛΕΚΤΙΚΗΣ ΧΡΗΣΗΣ.  
ΜΠΛΟΥΖΑ,  
ΠΑΝΤΕΛΟΝΙ, ΦΟΡΕΜΑ,  
ΤΣΑΝΤΑ**

**Ύνδυμα καταφυγής για τον περιπλανώμενο ταξιδιώτη  
φτάνοντας στη δεύτερη επιδερμίδα του πρόσφυγα  
\_refuge wear for migratory travellers\_ reaching the second skin of the refugee\_**

Το ένδυμα επιλεκτικής χρήσης είναι ένα σταυροειδές κομμάτι υφάσματος που ο χρήστης του επιλέγει τη λειτουργία που θα του δώσει, μπλούζα, παντελόνι, φόρεμα, τσάντα. Περιμετρικά του ενδύματος αυτού είναι ραμμένα 8 φερμουάρ που επιτρέπουν στο χρήστη με διαφορετικούς κάθε φορά συνδυασμούς να ενώνει τις πλευρές του υφάσματος, μετατρέποντάς το κάθε φορά σε ένα διαφορετικό ένδυμα. Επιπλέον στις άκρες του υφάσματος υπάρχουν πλαστικά κουμπώματα ασφαλείας που ενώνουν και κλείνουν επιπλέον το ύφασμα στα σημεία που ο χρήστης επιθυμεί. Τα ίδια τα φερμουάρ και τα κουμπώματα συνδυάζονται κάθε φορά με τα αρνητικά τους ώστε να κλείσει το ένδυμα ερμητικά και να ντύσει το σώμα. Τα διαχωριζόμενα φερμουάρ με την ιδιότητά τους να ξεχωρίζει εντελώς το θετικό με το αρνητικό τμήμα τους δίνουν αυτή τη δυνατότητα ένδυσης κατά το δοκόν. Είναι το ίδιο κομμάτι ύφασμα που άλλοτε καλύπτει το πάνω μέρος του σώματος και τα χέρια, άλλοτε τα πόδια, άλλοτε το μισό

σώμα, και άλλοτε γίνεται ένας σάκος για τον ώμο. Τα δομικά στοιχεία του συστήματος αυτού ορίζουν τη λειτουργία της ένδυσης. Το μέσα διαχωρίζεται με το έξω με τη χρήση διαφορετικής ποιότητας υφάσματος: ένα φιλικό προς το δέρμα βαμβακερό ύφασμα ακουμπάει στο σώμα, ενώ ένα πλαστικό αδιαβροχοποιημένο ύφασμα προστατεύει το σώμα από τις συνθήκες του εξωτερικού περιβάλλοντος. Το μέσα στρώμα της μπλούζας είναι και το μέσα της τσάντας. Το άνοιγμα του ενδύματος για τη λαιμόκοψη που βγαίνει έκκεντρα και πλάγια όταν φοριέται ως μπλούζα είναι το ίδιο άνοιγμα για το παντελόνι περιμετρικά της μέσης και το ίδιο άνοιγμα για την τσάντα. Στο ένδυμα επιλεκτικής χρήσης όλα τα στοιχεία συνδυάζονται μεταξύ τους κάθε φορά διαφορετικά για να παράχουν κλειστούς χώρους από τους οποίους θα περιβληθεί το σώμα. Η γεωμετρία του σώματος επαναλαμβάνεται με ίδιες ή διαφορετικές αναλογίες για να δώσει νέες μορφές. Όπως η απόσταση από τον καρπό μέχρι

τη μέση που είναι περίπου ίση με την απόσταση από το στήθος μέχρι τη μέση του μηρού, επιτρέποντας τη χρήση της διάστασης-αναλογίας αυτής ως μπλούζα και φόρεμα ταυτόχρονα. Όπως και στα τυλιχτά ενδύματα, το σώμα δεν υπάρχει πριν το ύφασμα κλείσει με τα φερμουάρ. Ο χρήστης είναι αυτός που με τις κινήσεις του θα ορίσει δυναμικά το χώρο του ενδύματος. Συμμετέχει ενεργά στην διαμόρφωση του περιβλήματός του αποκτώντας αμέσως το στοιχείο της πολλαπλής επιλογής. Η χρηστικότητα του ενδύματος επιλεκτικής χρήσης έγκειται στο γεγονός πως ο μετακινούμενος πρόσφυγας με όσο το δυνατόν λιγότερα μέσα θέλει να έχει τις περισσότερες επιλογές. Δεν μπορεί να κουβαλάει πολλά αντικείμενα αλλά ανά πάσα στιγμή μπορεί οι συνθήκες και οι ανάγκες του να μετατραπούν. Οι ακραίες συνθήκες της σωματικότητάς του απαιτούν την προστασία και την επιβίωση με τα λιγότερα μέσα. Το ένδυμα επιλεκτικής χρήσης

κατασκευασμένο από ένα απλό και ελαφρύ κομμάτι υφάσματος παρέχει τέσσερις διαφορετικούς τρόπους ένδυσης.

φερμουαρ για μανικια μπλουζας, ανοιγμα φορεματος,  
εσωτερικη ραφη παντελονιου, κλεισιμο τσαντας

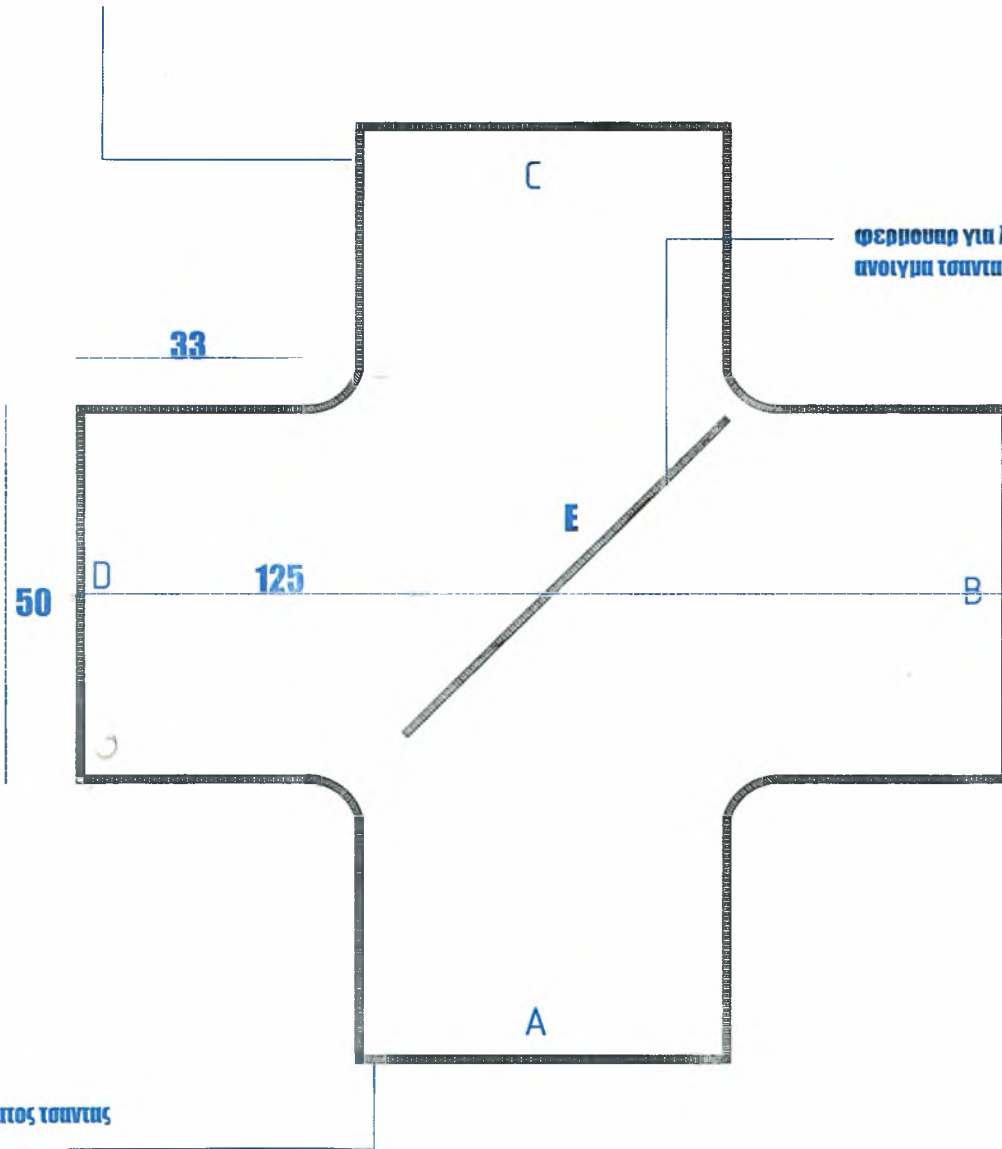

φερμουαρ για λαμκοψη, περιμετρο μεση  
ανοιγμα τσαντας

50

33

125

A

C

E

D

B

φερμουαρ κλεισιματος τσαντας

αναπτυγμα ενδυματος επιλεκτικης χρησης

κλιμακα 1/10

**a**

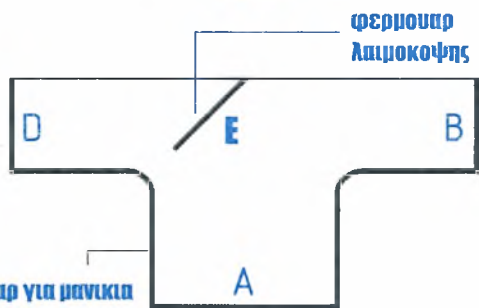

**οψη μπλουζας**

κλιμακα 1/20

**b**

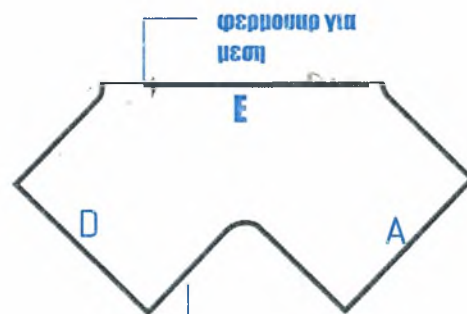

**οψη παντελονιου**

κλιμακα 1/20

**c**



**οψη φορεματος**

κλιμακα 1/20

**d**



**οψη τσαντας**

κλιμακα 1/20





















# Η ΣΚΗΝΗ - ΕΝΔΥΜΑ



ένδυμα καταφυγής για τον περιπλανώμενο ταξιδιώτη  
\_φτάνοντας στη δεύτερη επιδερμίδα του πρόσφυγα

/refuge wear for migratory travellers\_ reaching the second skin of the refugee\_



Η σκηνή έχει αποτελέσει προσωρινό καταφύγιο για πολλούς νομαδικούς πληθυσμούς από την αρχαιότητα μέχρι σήμερα. Το φορητό κατάλυμα αποτελεί την ελάχιστη μορφή κατοικίας, ένα είδος προστασίας από το έξω, μια πρωτόλεια στέγη πάνω από το κεφάλι του μετακινούμενου. Το ζήτημα της ελάχιστης στέγασης για τον μετακινούμενο πρόσφυγα αποτελεί ένα σχόλιο πάνω στην έλλειψη μιας επαρκούς στεχαστικής πολιτικής για τους πρόσφυγες. Το παράνομο ταξίδι και η κατάσταση της απόρριψης μέσα από την έλλειψη ταυτότητας αποτελούν ίσως το πιο λεπτό σημείο του καθεστώτος για τον πρόσφυγα. Το ταξίδι διαρκεί πολλούς μήνες και η προσωρινή διαμονή σε έναν ενδιάμεσο χώρο αποτελεί πρωταρχική ανάγκη. Η εγκατάσταση και η κοινωνική ενσωμάτωση που επιτυγχάνεται τόσο με την στεχαστική όσο και την επαγγελματική αποκατάσταση του εκ- τοπισμένου ταξιδιώτη αποτελούν ζητήματα που σχετίζονται με το νομικό καθεστώς της υποδοχής στην χώρα ασύλου και την πολιτική

αντιμετώπιση γύρω από το θέμα αυτό. Στα πλαίσια του να σχεδιαστεί κάτι εφικτό και πραγματοποιήσιμο, ανεξάρτητο από οποιαδήποτε πολιτική ή νομική θέση, αλλά οικουμενικό και εφαρμόσιμο σε κάθε περίπτωση προσφυγής σε ξένη χώρα, σχεδιάστηκε ένα κινητό και φερόμενο κατάλυμα που ο χρήστης του μπορεί να ενδυθεί και να το κατοικήσει. Η ελαφριά σκηνή έχει χαρακτήρα προσωρινό, όσο και η κατάσταση της μετακίνησης για τον ταξιδιώτη. Ωστόσο αποτελεί ένα κέλυφος επιβίωσης που σε κάθε περίπτωση ο ταξιδιώτης μπορεί να χρησιμοποιήσει για να αντιμετωπίσει το εξωτερικό περιβάλλον. Η πρόταση αυτή αποτελεί το αμέσως επόμενο βήμα μετά την περιπλάνηση στο έξω, μια κατοίκηση περιορισμένη, εκτεθειμένη αλλά αναγκαία, πρωταρχική, μια κατοίκηση επιβίωσης.

ιμαντας με καψουλια για τη στερεωση των τοξων

μεταλλικα τρουκ για τη στερεωση του πατου στο μπουφαν

πατος σκηνης απο αδιαβροχη πλαστικη λινιατσα

velcro για το διπλωμα του πατου στο μπουφαν

αξονες τοξων σκελετου

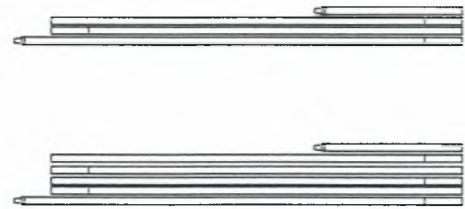
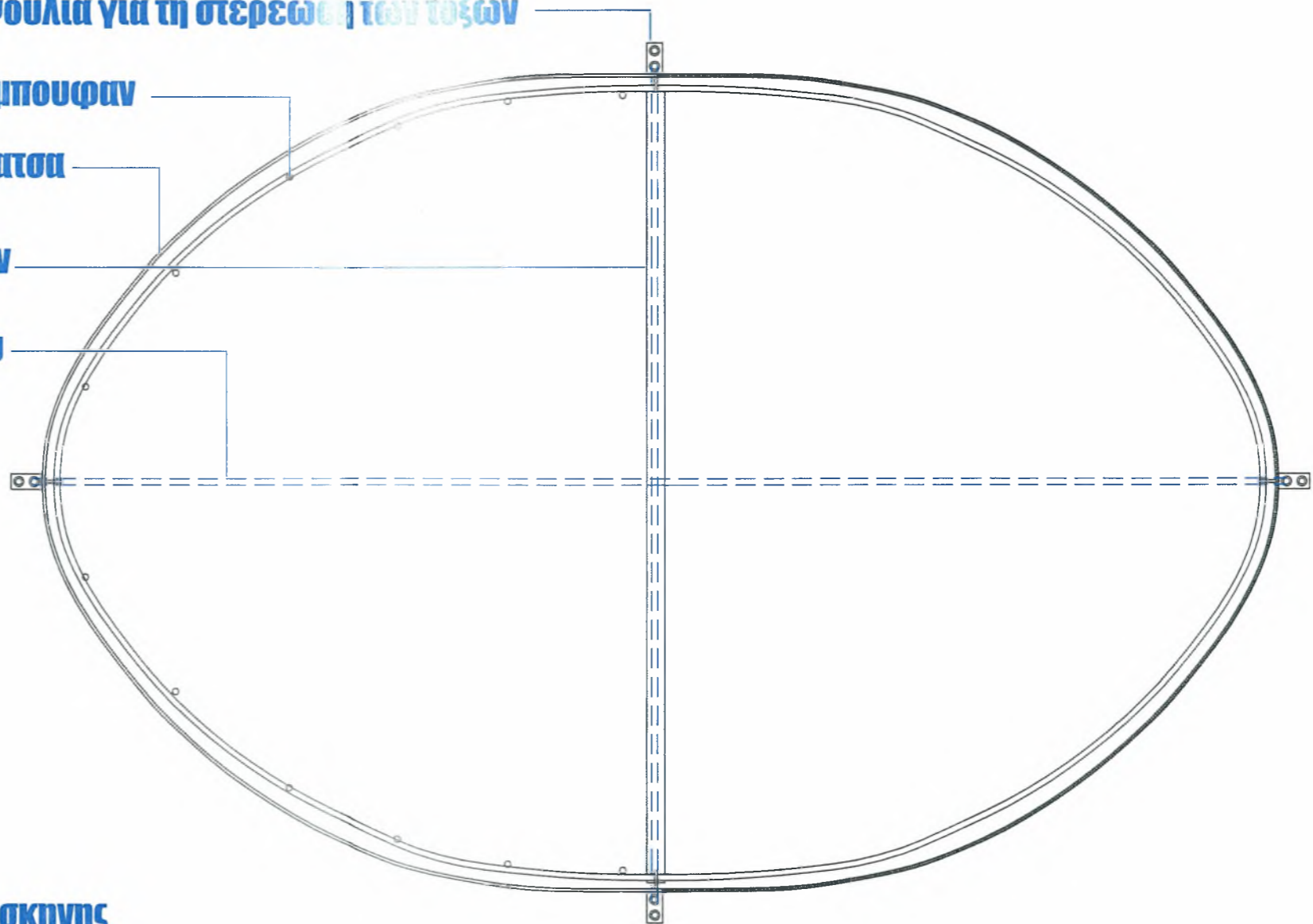

πτυσομενα τοξα ελαστικης παραμορφωσης/ σκελετος σκηνης

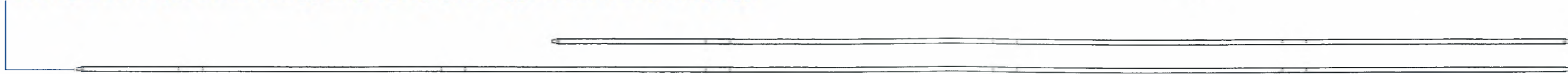

κατοψη σκηνης κλιμακα 1/10

**φερμουα για το μανικι του μπουφαν**

**φερμουα εισοδου σκηνης + κουμπωματος μπουφαν**

**φερμουα για τη δημιουργια  
λαιμοκοψης στο μπουφαν**

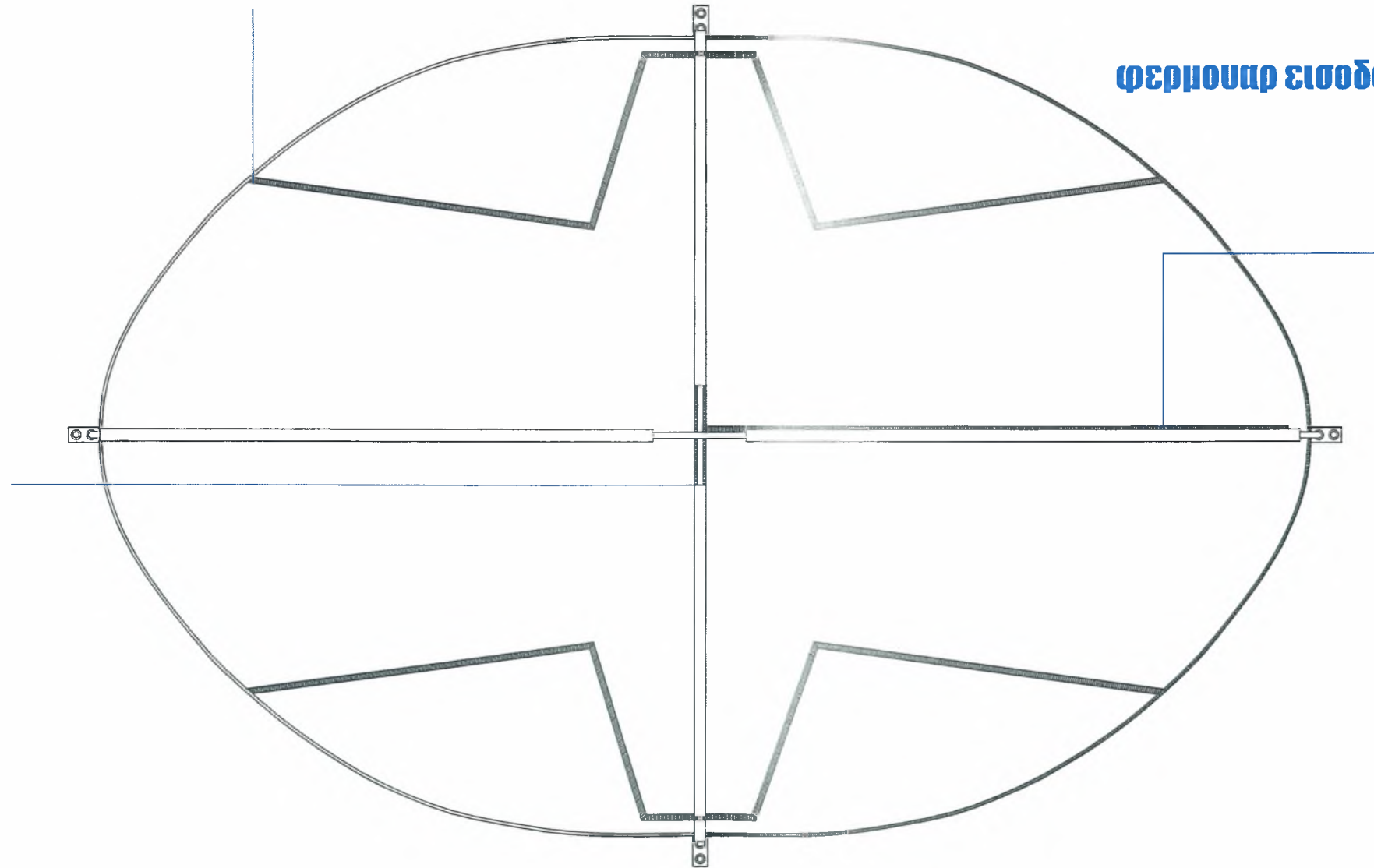

**ανοψη σκηνης κλιμακα 1/10**

**φερμουαρ εισοδου στη σκηνη + κουμπωματος του  
μπουφαν**

**θηλιες για τη στερεωση των τοξων στο σωμα της σκηνης**

**φερμουαρ για τη δημιουργια μανικιου για το μπουφαν**

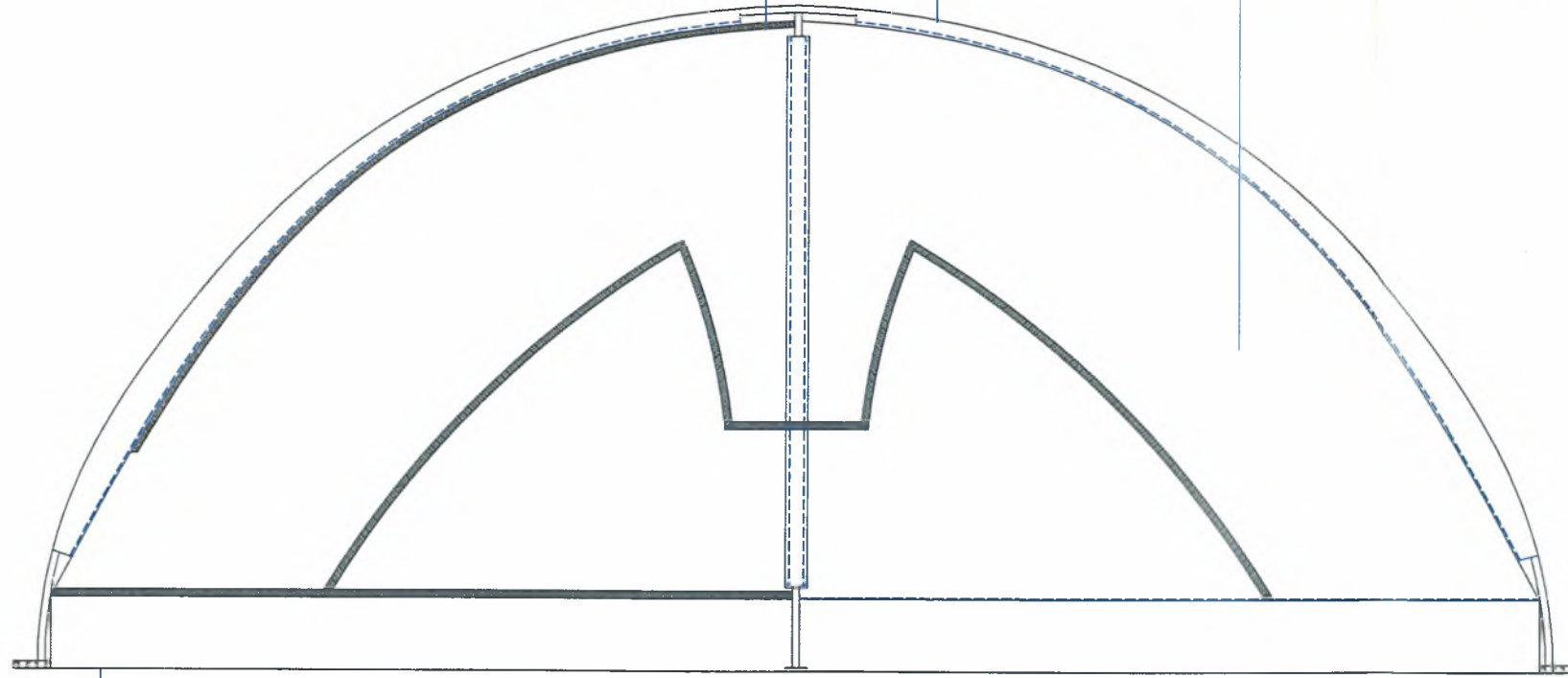

**περιμετρικη ζωνη πατου απο αδιαβροχη λινατσα**

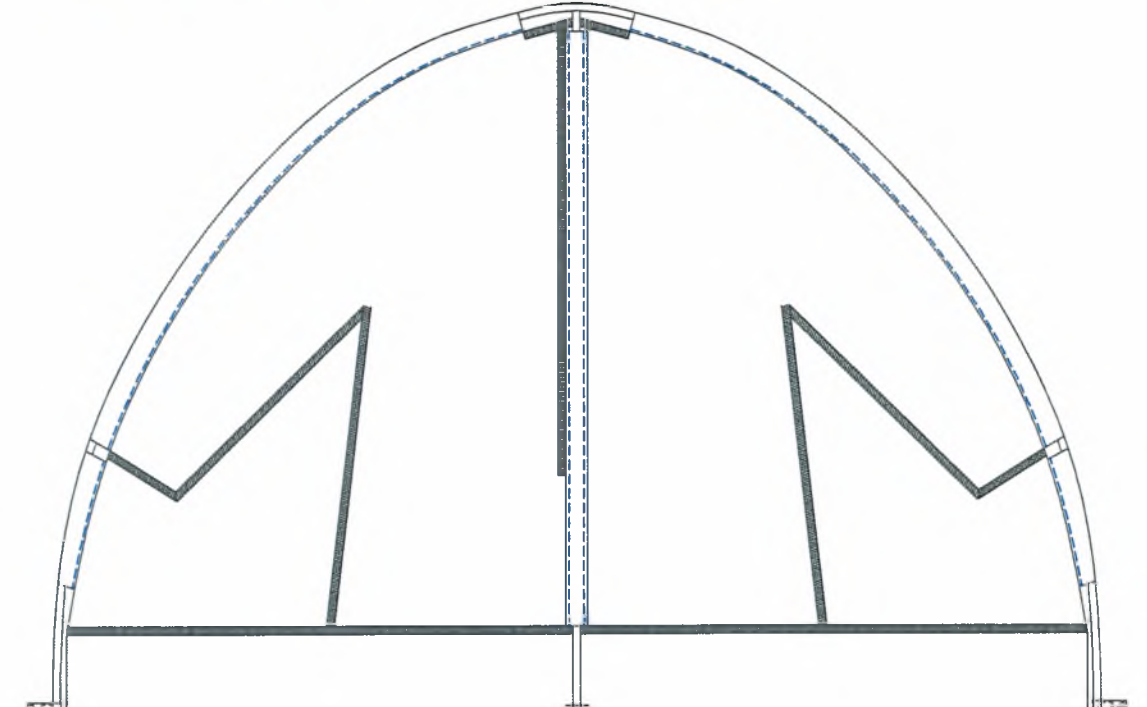

**επιμηκης οψη/ εγκαρσια οψη κλιμακα 1/10**













**ΚΑΛΥΜΜΑ ΥΠΝΟΥ-  
ΕΝΔΥΣΗΣ /  
Ο ΣΚΕΛΕΤΟΣ ΤΗΣ  
ΕΠΙΔΕΡΜΙΔΑΣ**

**ένδυμα καταφυγής για τον περιπλανώμενο ταξιδιώτη  
\_φτάνοντας στη δεύτερη επιδερμίδα του πρόσφυγα**

**/refuge wear for migratory travellers\_ reaching the second skin of the refugee\_**

Το κάλυμμα ύπνου- ένδυσης αποτελείται από ένα δισδιάστατο στενόμακρο κομμάτι υφάσματος διαιρεμένο σε τρία μικρότερα κομμάτια υφάσματος. Το ύφασμα 2 μέτρα μήκος και 1 μέτρο φάρδος ντύνει το σώμα κατά τη διάρκεια του ύπνου ενώ ο χρήστης φορά τον μαλακό σκελετό της επιδερμίδας του σώματος. Ο σκελετός αυτός κατασκευασμένος από λωρίδες velcro (θηλυκό) φοριέται σαν ένα είδος εξαρτήματος από τον χρήστη επιτρέποντας να επικολληθούν σε αυτόν είτε τα τρία κομμάτια υφάσματος είτε το κάλυμμα ύπνου. Αυτή η κίνηση επιτρέπει στον χρήστη ένα είδος ένδυσης τυλιχτών στο σώμα υφασμάτων που ο ίδιος κολλάει πάνω του ή και ο ίδιος εφευρίσκει τη γεωμετρία τους. Στο κάλυμμα ύπνου- ένδυσης τα τρία κομμάτια του συνολικού υφάσματος ντύνουν το καθένα ξεχωριστά το σώμα: ένα κομμάτι ντύνει το επάνω μέρος του σώματος γύρω από το στήθος και μέχρι τη μέση, ένα κομμάτι το κάτω μέρος του σώματος από τη μέση μέχρι τα χόνατα και το τρίτο καλύπτει

το τμήμα του λαιμού και των χεριών δημιουργώντας ένα είδος χιακά και μανικών. Η πρόταση αυτή, στο καθαρά λειτουργικό τμήμα της ένδυσης προτάσσει μια παραλλαγή των τυλιχτών υφασμάτων μέσα από την εφαρμογή μιας δομής που διαχράφει και ντύνει το σώμα με αναμονές έτοιμες να δεχτούν τα αρνητικά τους και να θηλυκώσουν.



**αναπτυγμα καλυματος υπνου  
κλιμακα 1/10**

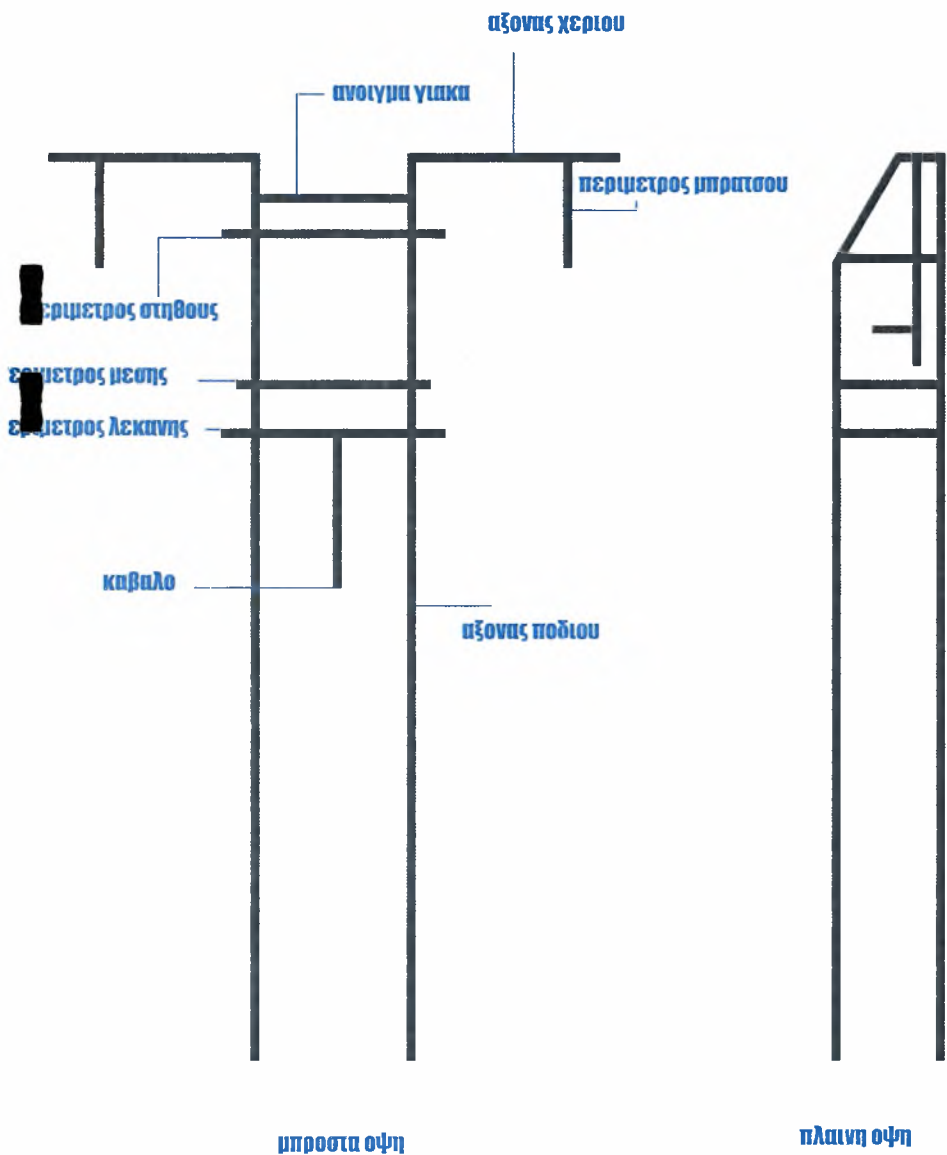

κομματι υφασμα για μπουστο

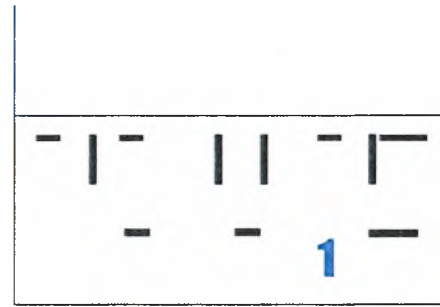

κομματι υφασμα για φουστα

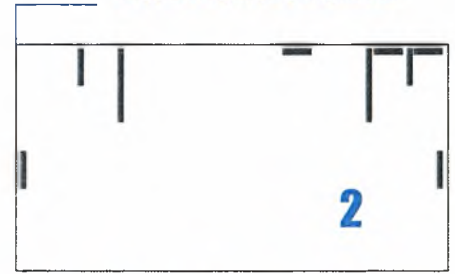

κομματι υφασμα για γιακα-μανικια

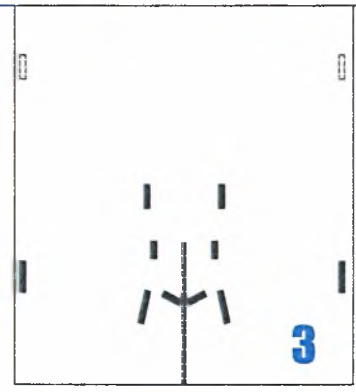

τρια κομματια του καλυμματος διαχωρισμενα για να επικολληθουν στο σκελετο απο velcro ως ενδυματα κλιμακα 1/20

**σκελετος επιδερμιδας σωματος απο θηλυκα velcro κλιμακα 1/10**

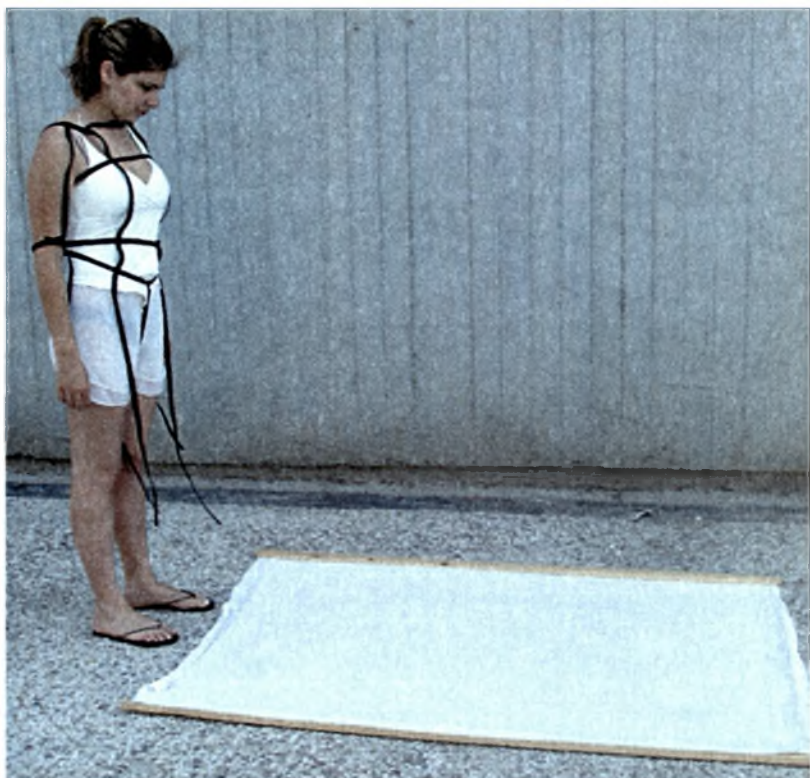









**Υπόδημα  
επιλεκτικής  
χρήσης**

**ένδυμα καταφυγής για τον περιπλανώμενο ταξιδιώτη  
\_φτάνοντας στη δεύτερη επιδερμίδα του πρόσφυγα  
/refuge wear for migratory travellers\_ reaching the second skin of the refugee\_**



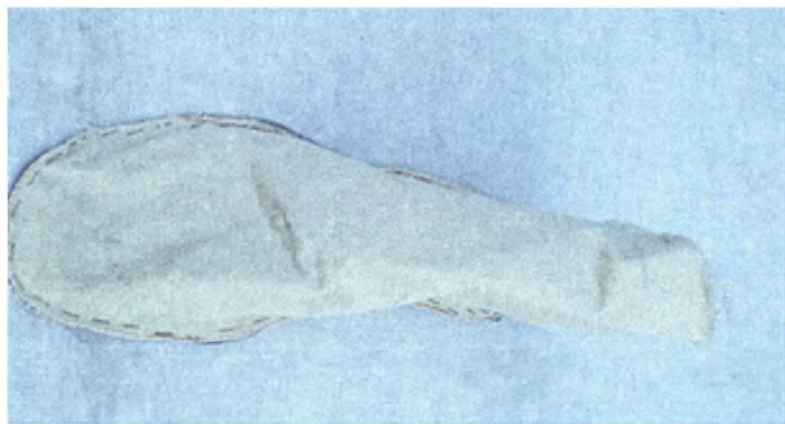



Συνεργάστηκαν : Βάσωφ Άννα, Κακαλής Χρήστος, Καστρινάκη Κυριακή, Μπαρτατίλας Λουκάς, Παπαγεωργίου Θανάσης, Σαρμανιώτης Γιώργος, Σαλέχι Μεχντί, Σαδηκή Σαφάρ, Χελιδονάκη Χρυσούλα

Ευχαριστώ τους: Mumbarak Amin, Τζιρτζιλιάκη Γιώργο, Τζιρτζιλιάκη Ελένη, Uddin Borhad

#### Βιβλιογραφία :

- KIMSOOJA, Ταξίδι στον κόσμο/Journey into the world, Εθνικό Μουσείο Σύγχρονης Τέχνης(ΕΜΣΤ), Μάιος 2005

- LUCY ORTA, Process of transformation, editions Jean Michel Place, Paris 1998

- ANDREI CODRESCU, ROBERT KRONENBURG, MOBILE, The art of portable architecture, Edited by Jennifer Siegal

- FABRICA, Fabrica Files 13-18, Electa 2004

- JULIA KRISTEVA, Ξένοι μέσα στον εαυτό μας, Μετ. Βασίλειος Πατσοχιάννης, Εκδ. SCRIPTA, Αθήνα 2004

- MASSIMO CACCIARI, Αρχιπέλαγος, Σειρά «Λογείον», Εκδοτικός Οίκος Π. Τραυλός, Αθήνα 1999

- CLIFFORD GEERTZ, *The interpretation of cultures*, Fontana Press 1993, συγκ. PART I, II

- EDWARD W. SAID, *Διανοούμενοι και εξουσία*, διαλέξεις Reith 1993, SCRIPTA, συγκ. Κεφ. Πνευματική Εξορία: Εκπατρισμός και Περιθωριοποίηση

- Σημειώσεις μαθήματος «Η σύγχρονη πόλη στις τέχνες του λόγου» II, Πανεπιστήμιο Θεσσαλίας Τμήμα Αρχιτεκτόνων, Διδάσκουσα Φωτεινή Μαργαρίτη, συγκ. Όχθος Μάθημα: Γραφή, Αρχιτεκτονική και Ένδυση

- ΜΑΡΙΑ ΠΑΠΑΔΗΜΗΤΡΙΟΥ, *Temporary Autonomous Museum For All*, Εκδόσεις futura, Μάρτιος 2002

- ΤΣΑΡΛΣ ΤΑΙΗΛΟΡ, *Πολυπολιτισμικότητα*, Εκδόσεις ΠΟΛΙΣ, Δεκέμβριος 1997

- WALTER BENJAMIN, *ΣΑΡΛ ΜΠΩΝΤΛΑΙΡ Ένας λυρικός στην ακμή του καπιταλισμού*, Μετ. Γιώργος Γκουζούλης, Εκδ. ΑΛΕΞΑΝΔΡΕΙΑ, Ιούλιος 1994, συγκ. Κεφ. II: Ο πλάνης

- ΜΙΛΑΝ ΚΟΥΝΤΕΡΑ, *Η άγνοια*, Μετ. Γιάννης Η. Χάρης, Βιβλιοπωλείον της ΕΣΤΙΑΣ, Αθήνα 2003

- SARAH E. BRADDOCK AND MARIE O'MAHONY, *techno textiles Revolutionary Fabrics for Fashion and Design*, Ed. Thames & Hudson, United Kingdom 1998

- ΟΡΓΑΝΙΣΜΟΣ ΠΡΟΒΟΛΗΣ ΕΛΛΗΝΙΚΟΥ ΠΟΛΙΤΙΣΜΟΥ Α.Ε.  
ΠΟΛΙΤΙΣΤΙΚΗ ΟΛΥΜΠΙΑΔΑ, *Πτυχώσεις-Από το αρχαίο ελληνικό ένδυμα στη μόδα του 21<sup>ου</sup> αιώνα*, Αθήνα 2004

- DANIEL GONZALEZ, *Μικρές Κατοικίες great spaces SMALL HOUSES*, Μετ. Δημήτρης Κόττας, Ed. Carles Broto, Barcelona

## Άρθρα

- KISHO KUROKAWA, *From metabolism to the eco-media city*, RSA lectures, October 2001, [www.rsa.org.uk](http://www.rsa.org.uk)

- ΕΛΕΝΗ ΤΖΙΡΤΖΙΛΑΚΗ, *Αστικός νομαδισμός, η εκ-τοπισμένη Αθήνα- Σωματική κατοίκηση στην πόλη, παραδείγματα\_paradigmata*, 9<sup>η</sup> διεθνής έκθεση αρχιτεκτονικής μπιενάλε Βενετίας

- ΣΟΦΙΑ ΒΥΖΟΒΙΤΗ, *Η εξωτική Αθήνα-τόποι συνάντησης μεταναστών, αναδυόμενοι δημόσιοι χώροι, Η Αρχιτεκτονική ως τέχνη, «χώρος\_ταυτότητα\_ετερότητα»* Περιοδική έκδοση του συλλόγου Αρχιτεκτόνων Θεσσαλονίκης, Ιούνιος-Αύγουστος-Σεπτέμβριος 2004



- ΕΥΑΓΓΕΛΙΑ ΑΘΑΝΑΣΙΟΥ, Οι πολλαπλοί χώροι της «παγκοσμιοποίησης»

- ΜΑΡΙΑ ΘΕΟΔΩΡΟΥ, Παγκοσμιοποίηση στην Αθήνα: Τα φαντάσματα επιστρέφουν

- Ευρωπαϊκή επιτροπή-Ελληνικό Συμβούλιο για τους πρόσφυγες- Ευρωπαϊκό Συμβούλιο για τους Πρόσφυγες και τους Εκτοπισθέντες, Κοινωνική ένταξη: Στέγαση, Απασχόληση, Το νομοθετικό πλαίσιο για τους πρόσφυγες και τους αιτούντες άσυλο στην Ελλάδα, SHARE: η ενδυνάμωση της Συμμετοχής των Προσφύγων στην Ευρωπαϊκή Πολιτική Ασύλου, πρόγραμμα του Ευρωπαϊκού Συμβουλίου για τους πρόσφυγες και τους εκτοπισθέντες με την υποστήριξη του Ευρωπαϊκού Ταμείου Προσφύγων

- ΑΣΗΜΕΝΙΑ ΣΑΡΑΦΗ, Σε σκηνίτη του παλτό ως μεταμορφωθώ, Ανέκδοτο διήγημα με την ευγενική χορηγία του Λευτέρη Πλαβού

projects, μελέτες, αναφορές

- BUCKMINSTER FULLER, "Shelter", The Dymaxion House, 1942

- WALTER GROPIUS+ HIRSCH KUPFER, Copper House, Berlin

- RAY & CHARLES EAMES, Case Study House, 1948
- JEAN PROUVE, B.L.P.S. demountable house, 1937
- KISHO KUROKAWA, The Nakagin capsule tower, Tokyo 1972
- ARCHIGRAM, "Plug-in city", "Walking-city", "Instant-city"
- MICHAEL RAKOWITZ, Parasites, Boston, Massachusetts, 1998 and New York City, USA, 1999 and ongoing
- VITO ACCONCI, Adaptable Wall Bra, 1990
- TOYO ITO, Pao: dwelling of Tokyo Nomad Woman, Seibu Store, Tokyo, 1985
- MONICA FÖRSTER, Cloud, (Snowcrash, Sweden), 2002
- ATELIER VAN LIESHOUT, Sportopia, 2002
- LUCY ORTA, STUDIO ORTA, Refuge Wear, 1992
- OSSERVATORIO NOMADE/STALKER, egnatia, a journey of displaced memories, 2004, [www.egnatia.info](http://www.egnatia.info)

- A MICHAEL WINTERBOTTOM FILM, Into this world, writer  
Tony Grisoni, director Michael Winterbottom

- ISSEY MIYAKE, A-ΠΟC A Piece of Cloth, 1999



ΠΑΝΕΠΙΣΤΗΜΙΟ  
ΘΕΣΣΑΛΙΑΣ



004000074589





**ΕΥΑΓΓΕΛΙΟΥ ΜΑΡΙΑ**

**ένδυμα καταφυγής για τον περιπλανώμενο ταξιδιώτη**

**\_φτάνοντας στη δεύτερη επιδερμίδα του πρόσφυγα**

**/refuge wear for migratory travellers\_ reaching the second skin of the refugee**