

Περπατώντας ανάμεσα στους μύθους:
σημιακές παρεμβάσεις στο Πηλιο



Walking around myths: Point interventions in Pelio

Student: Manta Eleni
Supervisor: Trova Vaso

Abstract

Thousands of years ago, people's need to interpret how the world was created along with the earth, the sky, the sea or the universe and the need too explain the natural phenomena led to the formation of mythology. The course of this thesis' dissertation starts with the interest that Pelio presents which could not be missed from the magical world by the Greek mythology. With target the imprint of the senses which provoke the four basic myths of the region, four constructions were created along the path of centaurs in Portaria.

The path in its total distance is half a kilometer and it is chosen because of its location and fairy-tale morphology. After continuous visits and study, the precise points that are suitable for the constructions - interventions were finalized in order to structure in cooperation with the path, a kind of an unconventional museum. Therefore, a few meters from the beginning of the pathwalk, one will meet Argo - a construction based on the Argonautical expedition which was organized and set out from Pelio with Jason as captain. The construction uplifted from the walking level with simultaneous view of the Pagasetic gulf as well as the path.

Down the road, Thetis is placed on an idyllic spot right next to the water as it is suited to a nereid. It is a construction consisted of perpendicular and horizontal woods with the horizontal ones being movable, therefore, allowing both the game and the relaxation as it transforms into a seat. The continuous movement works as a reminder of the transfigurations of the nereid in order to get away from Pelias.

Centaur is next with the emphasis placed on the element of danger, as they were known being violent creatures representing the negative aspect of nature. At the point where the path becomes quite narrow, a wooden structure is placed above the walkers head, limiting even more the passage through.

At the end of the walk, where the surroundings are obviously tranquil, Chiron is placed. This is a structure in a form of a seat that reminds us of the cave of a special centaur - that of a healer - Chiron.

Περπατώντας ανάμεσα στους
μύθους:
σημειακές παρεμβάσεις στο Πήλιο

Διπλωματική εργασία
Ιούνιος 2018
Επιβλέπουσα Καθηγήτρια: Τροβά
Βασιλεία
Φοιτήτρια: Μαντά Ελένη

Πανεπιστήμιο Θεσσαλίας
Τμήμα Αρχιτεκτόνων Μηχανικών
Ακαδημαϊκό Έτος: 2017-2018

Περίληψη

Χιλιάδες χρόνια πριν, η ανάγκη των ανθρώπων, να ερμηνεύσουν πως δημιουργήθηκε ο κόσμος, η γη, ο ουρανός, η θάλασσα, το συμπάν, αλλά και να εξηγήσουν διάφορα φυσικά φαινόμενα, οδήγησαν στη δημιουργία της μυθολογίας. Η πορεία της συγκεκριμένης διπλωματικής εργασίας ξεκινάει με το ενδιαφέρον που παρουσιάζει το Πήλιο, το οποίο δε θα μπορούσε να λείπει από τον μαγευτικό κόσμο της Ελληνικής Μυθολογίας. Με στόχο την αποτύπωση των αισθήσεων που προκαλούν οι τέσσερις βασικότεροι μύθοι της περιοχής, δημιουργήθηκαν τέσσερις σημειακές κατασκευές κατά μήκος τμήματος του “μονοπατιού των κενταύρων”, στην Πορταριά.

Το μονοπάτι, συνολικής απόστασης περίπου μισού χιλιομέτρου, επιλέχθηκε εξ' αιτίας της τοποθεσίας του και της παραμυθένιας μορφολογίας του. Ύστερα από συνεχείς επισκέψεις και μελέτη, οριστικοποιήθηκαν τα ακριβή σημεία που αρμόζουν στις κατασκευές-παρεμβάσεις και θα συγκροτήσουν σε συνεργασία με το μονοπάτι ένα είδος μη συμβατικού μουσείου.

Λίγα μέτρα λοιπόν μετά την έναρξη του περιπάτου, θα συναντήσει κανείς την Αργώ, κατασκευή βασισμένη στην Αργοναυτική εκστρατία που οργανώθηκε και ξεκίνησε από τον Ιάσονα στο Πήλιο. Η κατασκευή είναι υπερυψομένη από το επίπεδο διάβασης με ταυτόχρονη θέα στον Παγασητικό Κόλπο αλλά και το μονοπάτι.

Στη συνέχεια, η Θέτις, τοποθετείται σε ειδυλλιακό σημείο δίπλα στο νερό όπως ταιριάζει σε μία Νηρηίδα. Πρόκειται για μια κατασκευή αποτελούμενη από κάθετα και οριζόντια ξύλα, με τα οριζόντια να κινούνται, επιτρέποντας το παιχνίδι αλλά και την ξεκούραση καθώς μπορεί να μετατραπεί σε κάθισμα. Η συνεχής μεταβολή θυμίζει τις μεταμορφώσεις τις Νηρηίδας για να ξεφύγει από τον Πηλέα.

Σειρά έχουν οι Κένταυροι, με έμφαση στο στοιχείο του κινδύνου, καθώς και στη μυθολογία ήταν βίαια πλάσματα που αντιπροσώπευαν την αρνητική όψη της φύσης. Σε σημείο όπου το μονοπάτι στενεύει σημαντικά, τοποθετείται η κατασκευή από ξύλα πάνω από τον περιπατητή, περιορίζοντας ακόμη περισσότερο τη διάβασή του.

Στο τέλος του περιπάτου, όπου το περιβάλλον είναι εμφανώς πιο γαλήνιο, βρίσκεται ο Χείρων, μία κατασκευή-κάθισμα που θυμίζει τη σπηλιά του ξεχωριστού κενταύρου και θεραπευτή Χείρωνα.

Το μονοπάτι

Βόρεια του Βόλου και στις νότιες πλαγιές του Πηλίου, το μονοπάτι των κενταύρων στην Πορταριά, διάρκειας 30 λεπτών, ξεκινά από την πλατεία της Αδαμένας, πλάι στο ρέμα, και καταλήγει στις πηγές του χωριού, την "Μάνα". Σε υψόμετρο 600μ, μεταλλάσσεται σύμφωνα με την εποχή, με ιδανικότερη την άνοιξη, όταν λιώνουν τα χιόνια και το νερό στο ρέμα αυξάνεται. Το απόλυτο πράσινο σε συνδυασμό με το υγρό στοιχείο συγκροτούν ένα μαγευτικό τοπίο, δίνοντας νόημα στη μυθολογία. Έτσι, σε συνεργασία με τις παρεμβάσεις μικρής κλίμακας θα λειτουργήσει ως ένα μη συμβατικό μουσείο μυθολογίας.

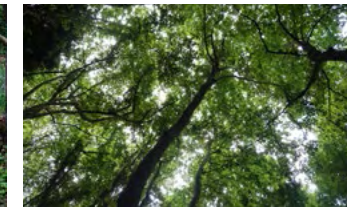

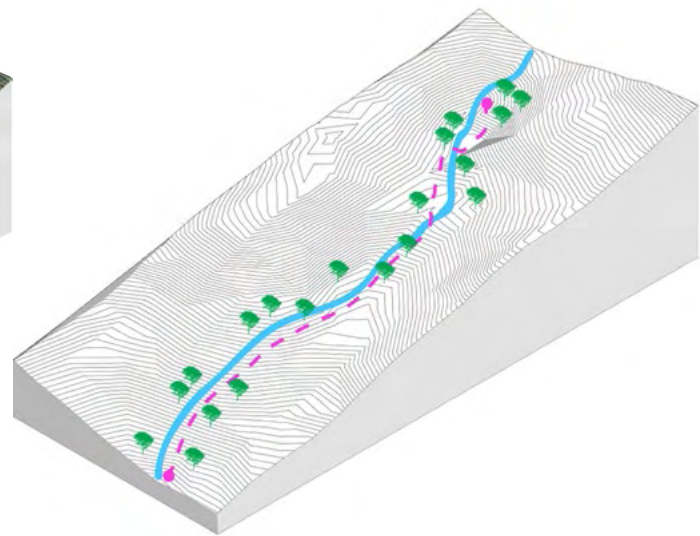

απεικόνιση εδάφους - μονοπατιού

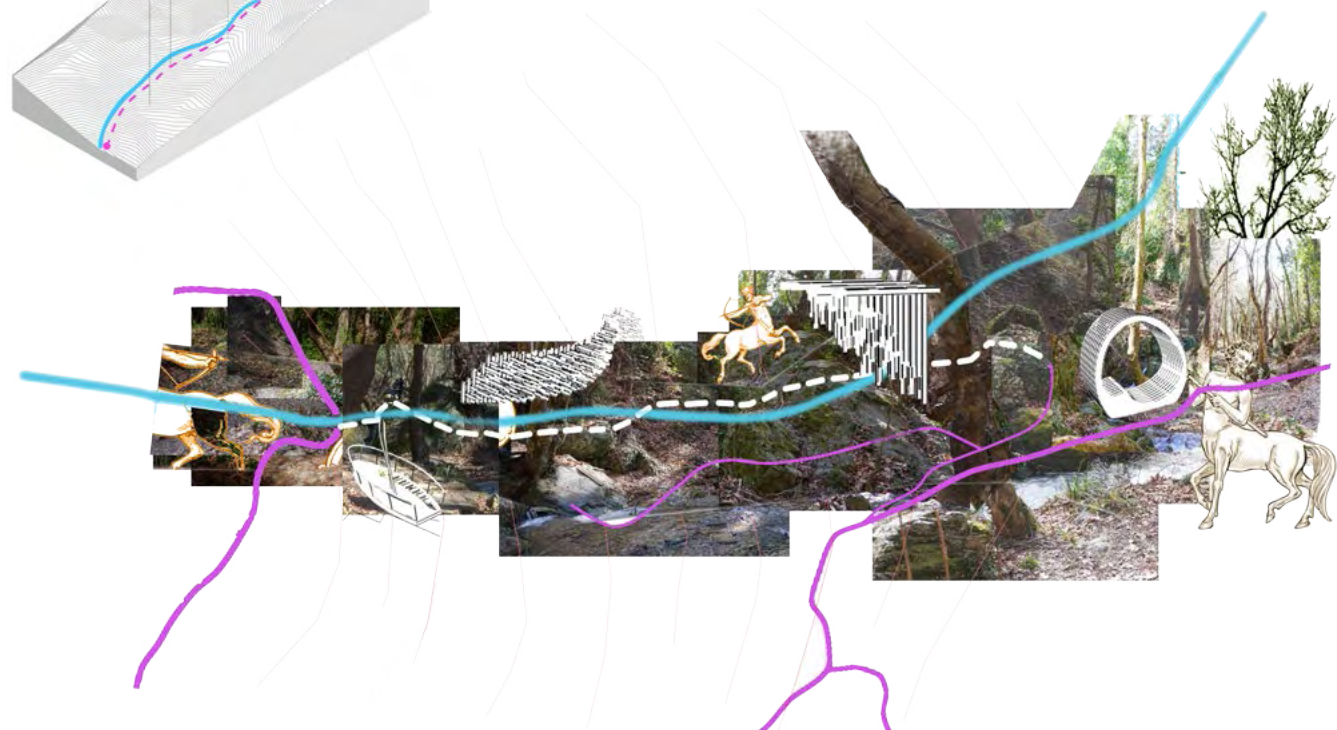
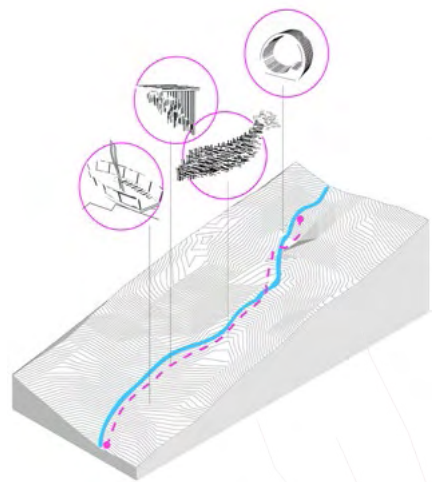

Με βάση τη μορφολογία και το φυσικό τοπίο του μονοπατιού, τοποθετήθηκαν και σχεδιάστηκαν οι τέσσερις κατασκευές, βασισμένες στους τέσσερις βασικότερους μύθους της περιοχής: την Αργοναυτική εκστρατία, τη Θέτιδα και τον Πηλέα, τους Κενταύρους και τον κένταυρο Χείρωνα.

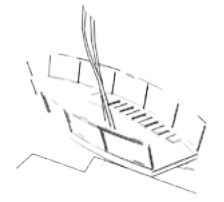

Αργώ (ρέμβη)

Στο Πήλιο οργανώθηκε από τον Ιάσονα και πραγματοποιήθηκε με τη συμμετοχή των πιο ξακουστών ηρώων της αρχαίας Ελλάδας, η Αργοναυτική εκστρατεία. Το πλοίο που θα τους μετέφερε ήταν η γνωστή και φημισμένη Αργώ που κατασκευάστηκε με ξύλα από το Πήλιο από τον Άργο και με την επίβλεψη της θεάς Αθηνάς η οποία είχε τοποθετήσει στην πλώρη της ένα κομμάτι από την ιερή ομιλούσα βελανιδιά του μαντείου της Δωδώνης. Αυτό είχε μαντικές ιδιότητες, μιλούσε με ανθρώπινη λαλιά και προειδοποιούσε τους Αργοναύτες για τους αναμενόμενους κινδύνους.



Σύμφωνα με το μύθο, μετά το τέλος της Αργοναυτικής εκστρατείας, η Αργώ μεταφέρθηκε αργότερα στον ουρανό και μεταμορφώθηκε στον ομώνυμο αστερισμό. Από πολλούς πιστεύεται ότι η Αργώ ήταν ένα αρχαίο διαστημόπλοιο, με βάση αποσπάσματα από τα Ορφικά. Έτσι, δημιουργήθηκε μια κατασκευή υπερυψωμένη από το επίπεδο διάβασης κατά μήκος του μονοπατιού, που μοιάζει να αιωρείται, έχοντας θέα προς το μονοπάτι αλλά και τον Παγασητικό Κόλπο από όπου ξεκίνησε την πλεύση της η Αργώ. Η πρόσβαση επιτυγχάνεται πλευρικά, αλλά και από αργότερο σημείο του μονοπατιού.



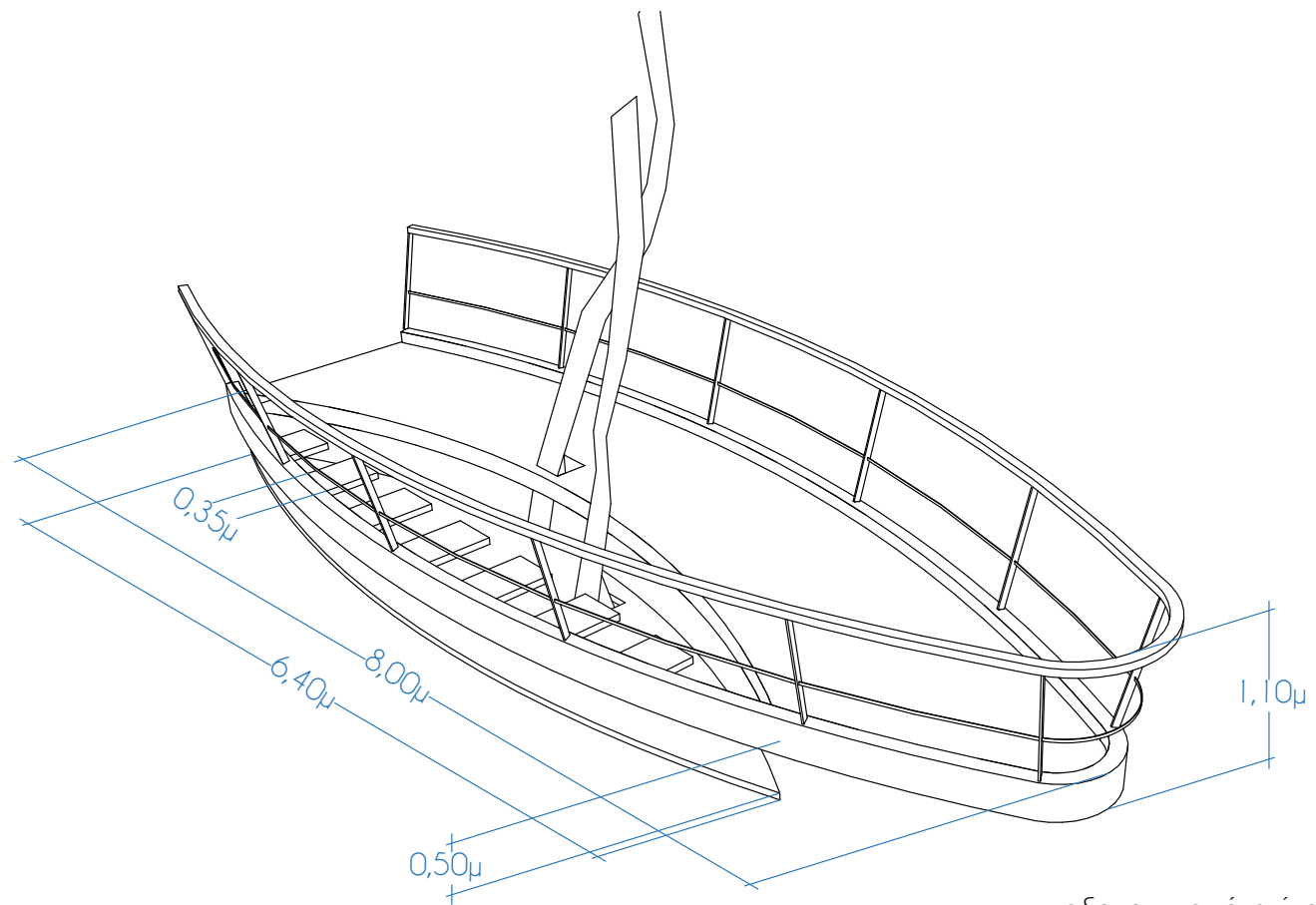

αξονομετρικό σκίτσο

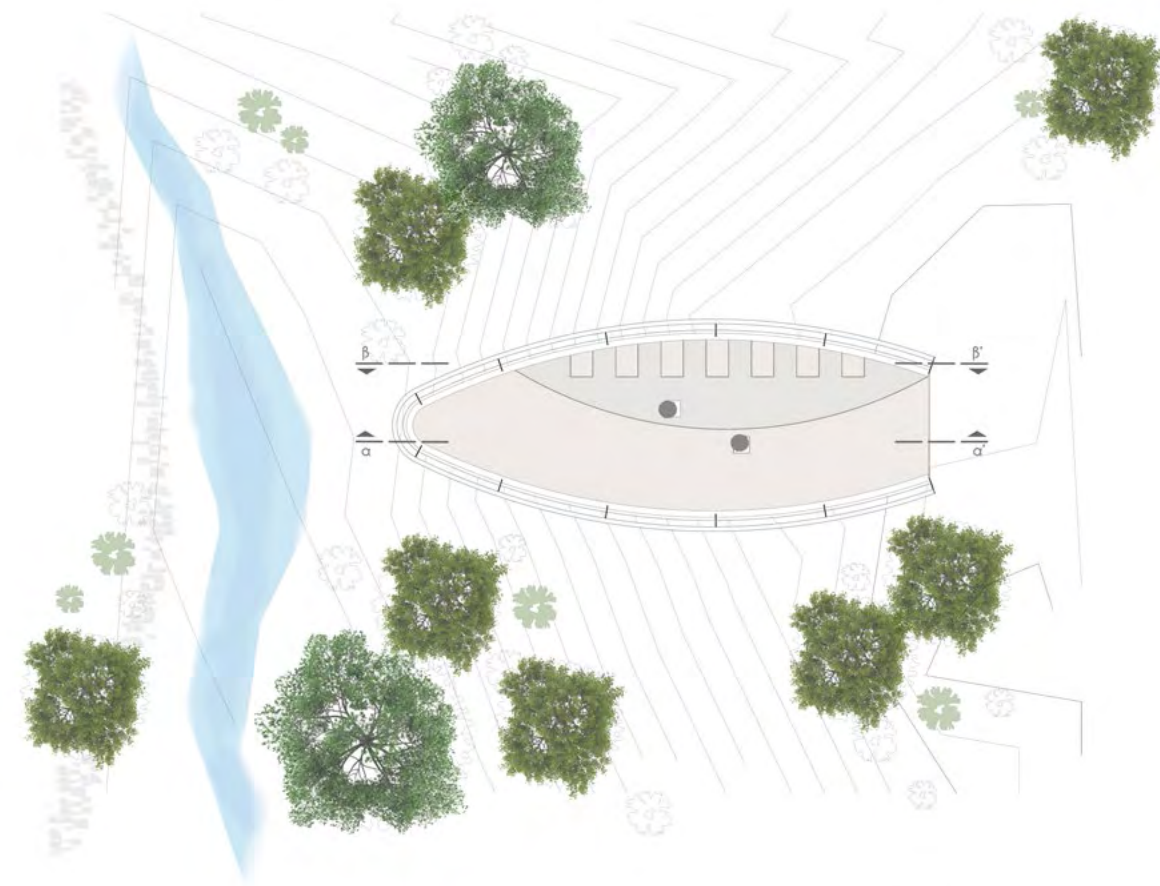

κάτοψη





τομή α-α'



τομή β-β'

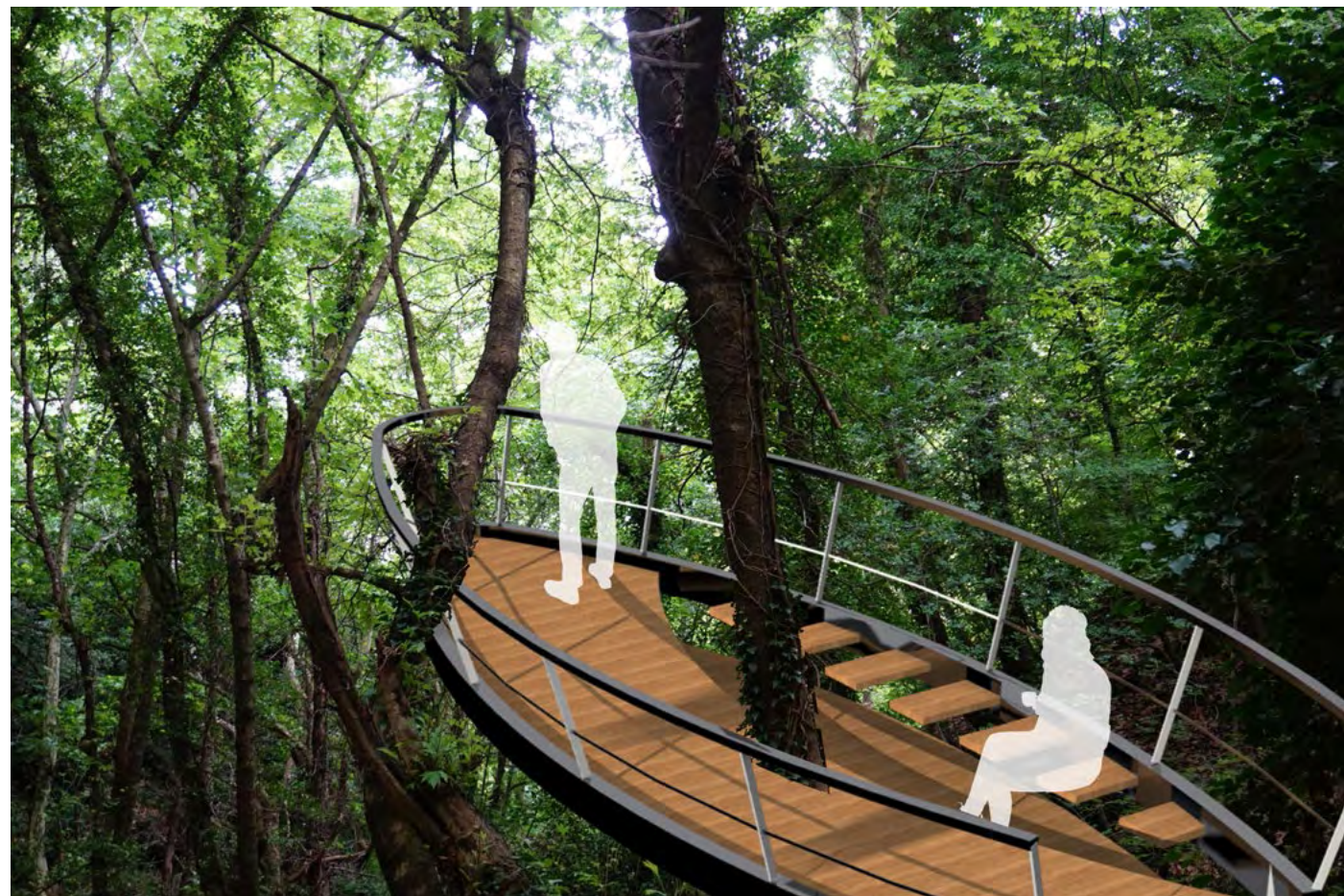
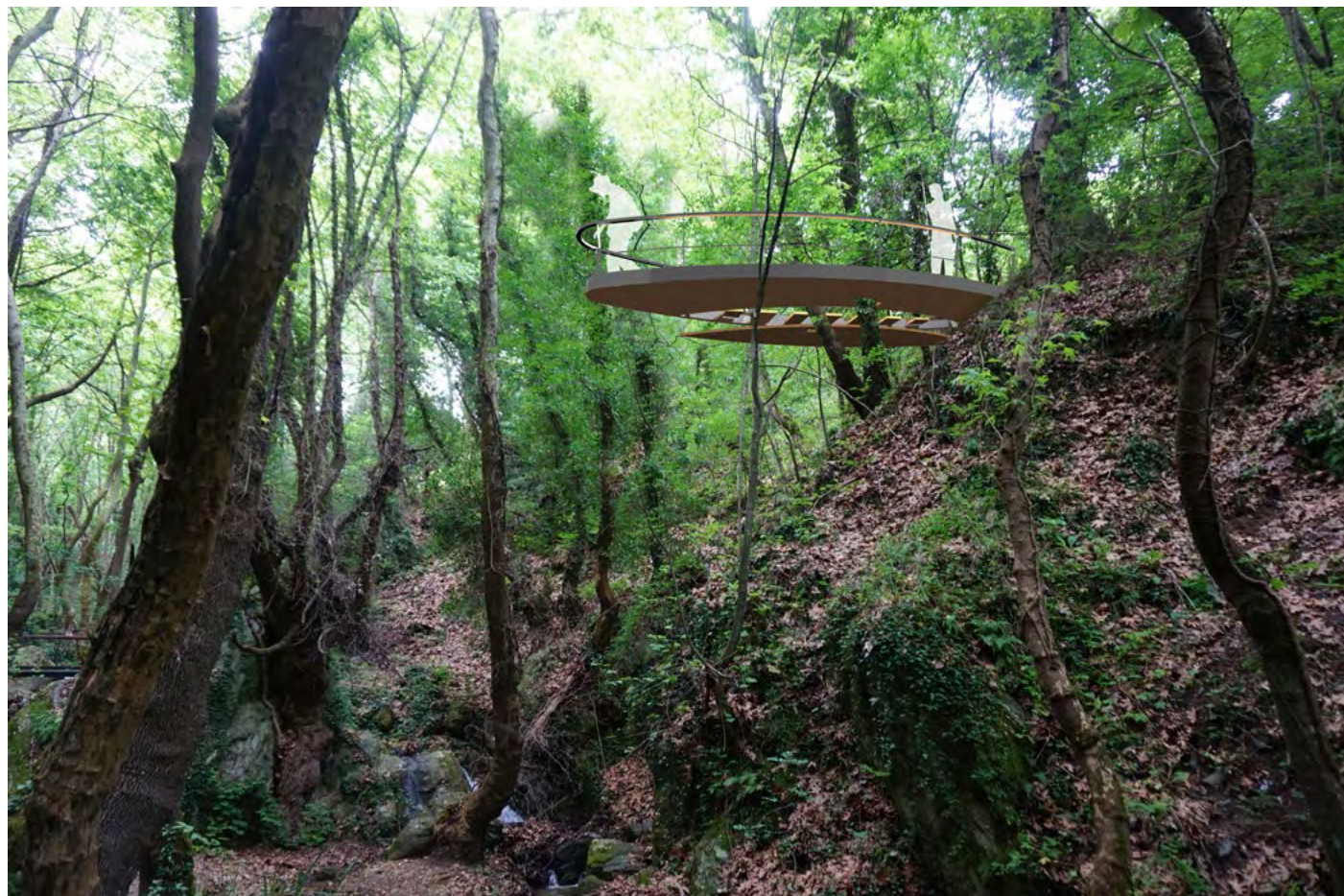

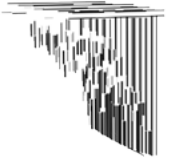

KΕΝΤΑΥΡΟΙ (κίνδυνος)



Το Πήλιο, κατά την Ελληνική μυθολογία ήταν η πατρίδα των Κενταύρων. Εκεί ψηλά μέσα στην πυκνή βλάστηση, βρήκαν καταφύγιο οι Κένταυροι οι οποίοι ήταν μοναδικά μυθολογικά όντα. Παρουσιάζονταν με το μισό κορμί τους ανθρώπινο και το άλλο μισό αλογίσιο. Με χαρακτήρα βίαιο και επιθετικό, είχαν αδυναμία στο κρασί και στις γυναίκες. Γνωστοί οι Κένταυροι έγιναν κυρίως από τη διαμάχη τους με τους γειτονικούς τους Λαπίθες, με τους οποίους τους χώριζε μια βαθιά έχθρα, μολονότι μυθολογικά είχαν την ίδια καταγωγή. Επιπλέον, φέρονται ως αναμειγμένοι σε ένα πλήθος αποπειρών βιασμού, όπως εκείνοι της Αταλάντης ή της Δηϊάνειρας από τον Κένταυρο Νέσσο.

Η κατασκευή που σχεδιάστηκε, τοποθετείται σε πολύ στενό και ταυτόχρονα ελαφρά υπερυψωμένο σημείο του μονοπατιού. Δίνει έμφαση στην αίσθηση του κινδύνου, στενεύοντας ακόμη περισσότερο το χώρο του περιπατητή και από τους δύο άξονες (x, y). Αυτό, επιτυγχάνεται με τα κάθετης κατεύθυνσης ξύλα πάνω από το σημείο διάβασης, και το ακανόνιστο, ύψος τους, δίνοντας μία βίαιη μορφή, σχεδόν επιθετική.



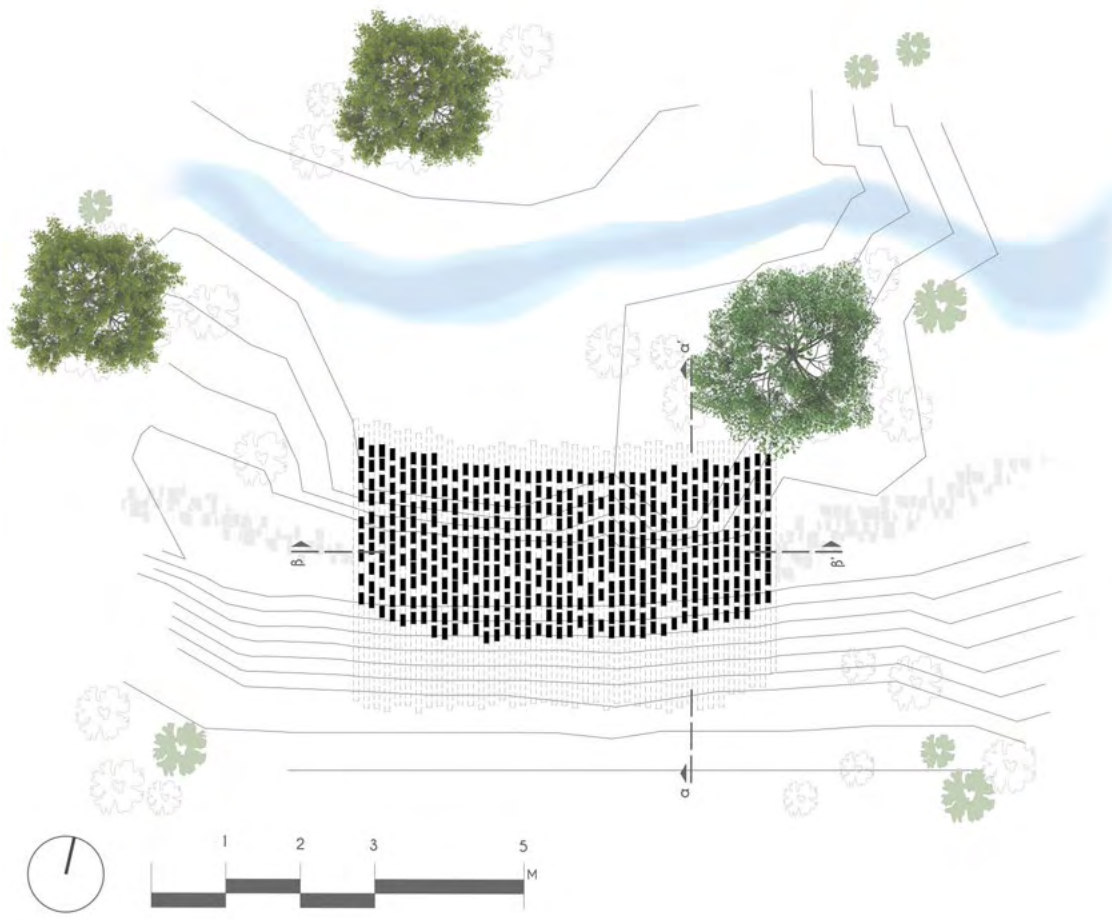

κάτοψη

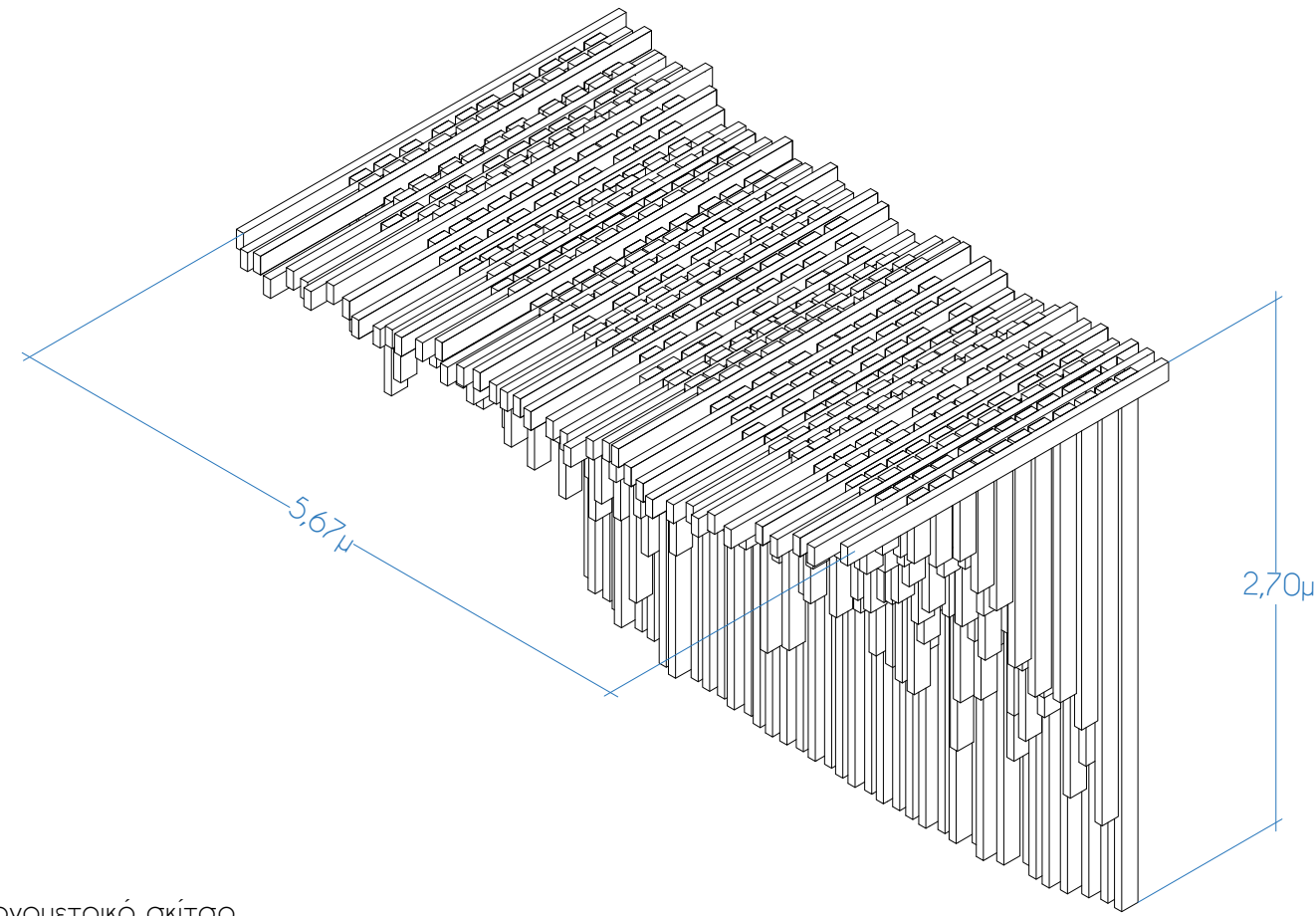

αξονομετρικό σκίτσο



τομή α-α'



τομή β-β'



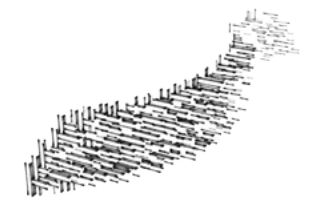

ΘΕΤΙΣ (μεταβολή)

Η Θέτις ήταν μία από τις Νηρηίδες της ελληνικής μυθολογίας και μάλιστα η αρχηγός τους, κόρη του Νηρέα και της Ωκεανίδας Δωρίδος. Ήταν μία από τις ομορφότερες και ικανότερες Νηρηίδες και την ποθούσαν Ολύμπιοι Θεοί όπως ο Δίας και ο Ποσειδώνας όμως η ίδια απέφευγε το γάμο εκμεταλλευόμενη την ικανότητά της να αλλάζει μορφή.



Ο Πηλέας για να παντρευτεί τη Θέτιδα, μιας κι εκείνη αρχικά αρνιόταν, ζήτησε τη βοήθεια του Κένταυρου Χείρωνα, ο οποίος τον συμβούλευσε να κάνει το εξής: ένα πρωινό που η Θέτιδα θα έβγαινε από τη θάλασσα, εκείνος θα την άρπαζε, αγκαλιάζοντάς τη σφιχτά. Έτσι, η Θέτιδα στην προσπάθειά της να ξεφύγει από τα χέρια του, μεταμορφώθηκε σε φωτιά, νερό, άνεμο, δέντρο, όρνιθα, τίγρη, λιοντάρι, φίδι και σουπιά, αλλά δεν κατάφερε να απελευθερωθεί. Έτσι, αποκαμωμένη δέχτηκε να τον παντρευτεί. Η κατασκευή βασίζεται στη μεταβολή και τις συνεχείς μεταμορφώσεις της Θέτιδος, με κύριο χαρακτηριστικό τα κινούμενα ξύλα που γίνονται αφορμή για παιχνίδι και μπορούν να μετατραπούν σε κάθισμα.



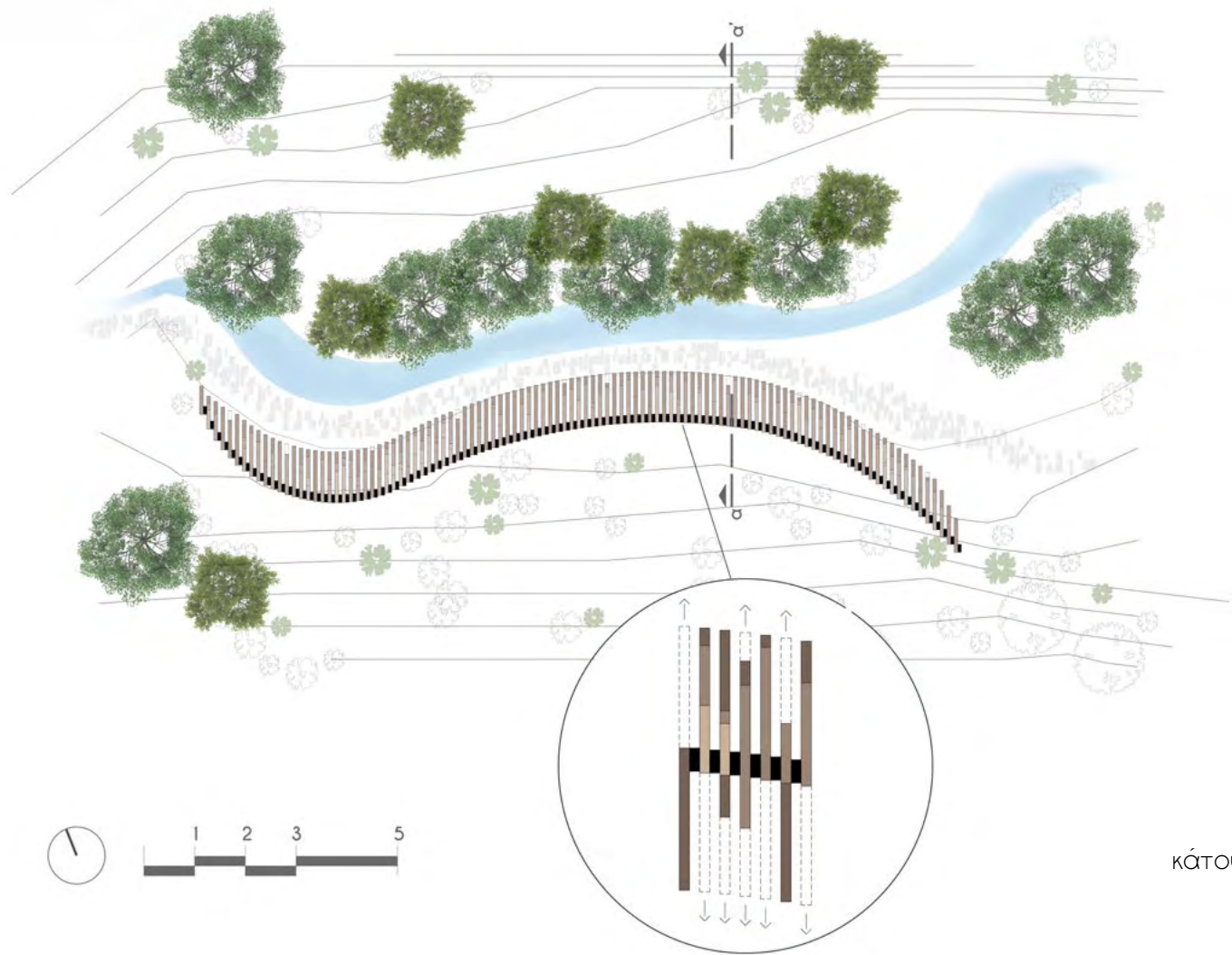

κάτοψη

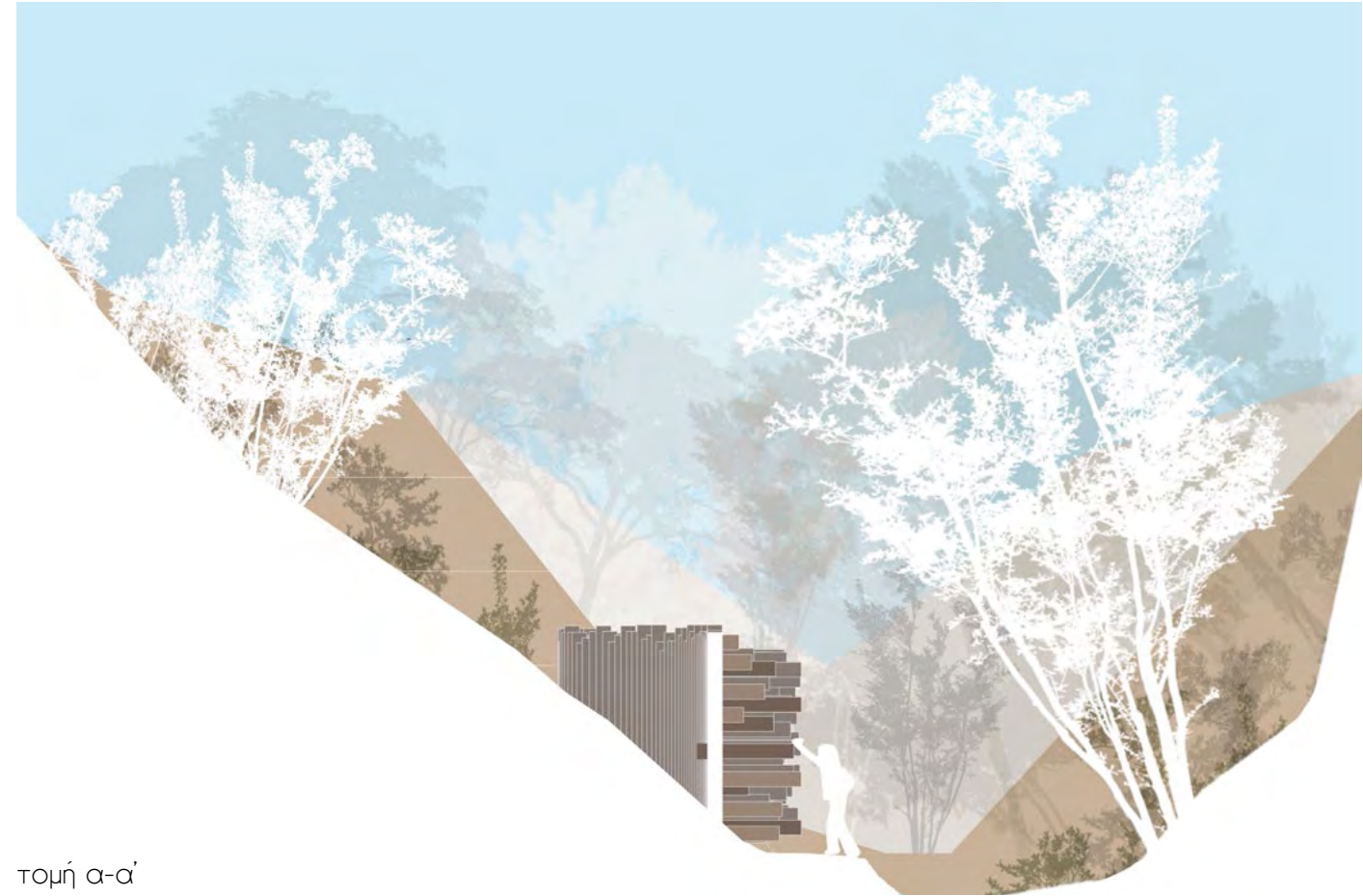

τομή α-α'

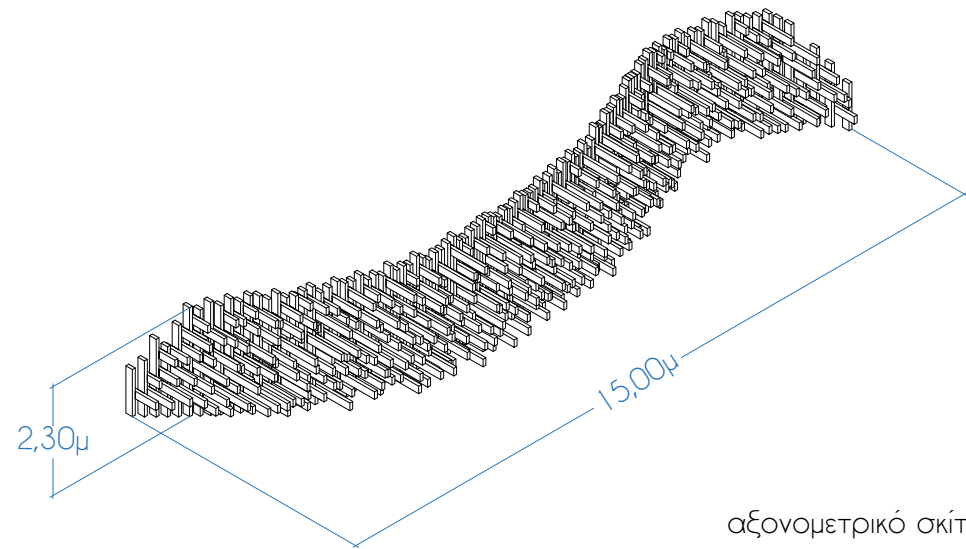

αξονομετρικό σκίτσο

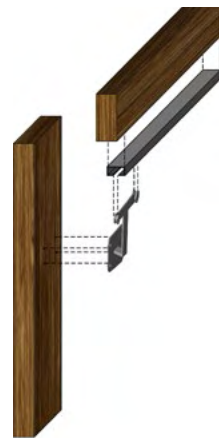

λεπτομέρεια

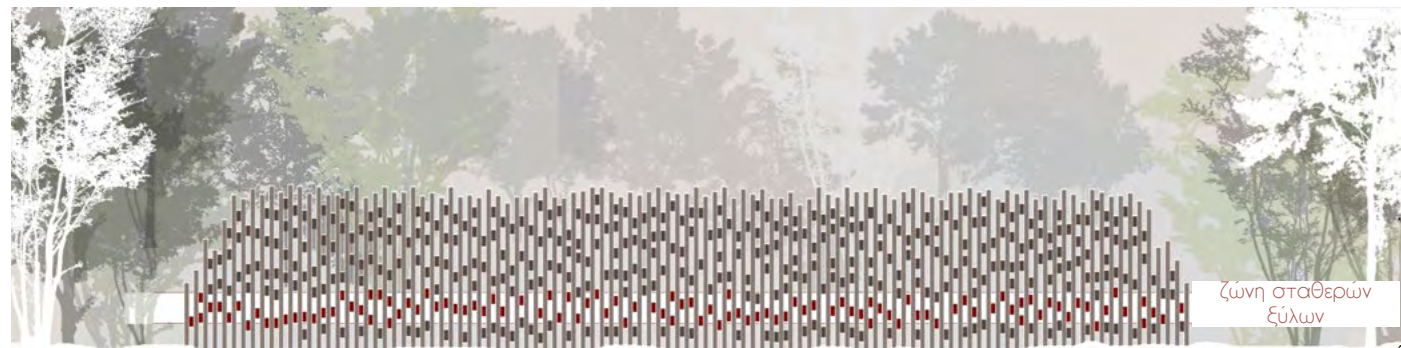

οφτομή



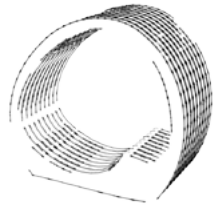

ΧΕΙΡΩΝ (απομόνωση)

Ο πιο σοφός και ήσυχος από τους Κενταύρους ήταν ο Κένταυρος Χείρωνας. Ζούσε σε μία σπηλιά του Πηλίου και εξασκούσε το επάγγελμα του δασκάλου - παιδαγωγού. Γνώριζε τα πάντα και ήταν άριστος κυνηγός. Γιάτρευε πληγές με τα βότανα του βουνού και ήταν εκείνος που δίδαξε στον πρώτο γιατρό των ανθρώπων, τον Ασκληπιό, την ιατρική τέχνη. Στη σχολή του μαθήτευσαν όλοι οι αρχηγοί των Αχαιών του Τρωικού πολέμου, καθώς και σπουδαίοι ήρωες όπως οι Δίосκουροι Κάστορας και Πολυδεύκης, ο Μελέαγρος, ο Θηρέας, ο Τελαμόνας, ο Νέστορας κα. όμως ο πιο σημαντικός ήταν ο γνωστός Αχιλλέας.



Το σημείο που επιλέχθηκε για την κατασκευή του Χείρωνα, βρίσκεται λίγο πριν το τέλος του μονοπατιού, κοντά στην πηγή "Μάνα", όπου το τοπίο, αποκτά μία πιο έντονη απόχρωση πρασίνου και μια ξεχωριστή αίσθηση σε σχέση με το υπόλοιπο μονοπάτι. Αυτός είναι και ο βασικότερος λόγος για την τοποθέτηση της κατασκευής, καθώς ο Χείρων ήταν αντίθετος από τους υπόλοιπους κενταύρους και ζούσε απομονωμένος σε μια σπηλιά.



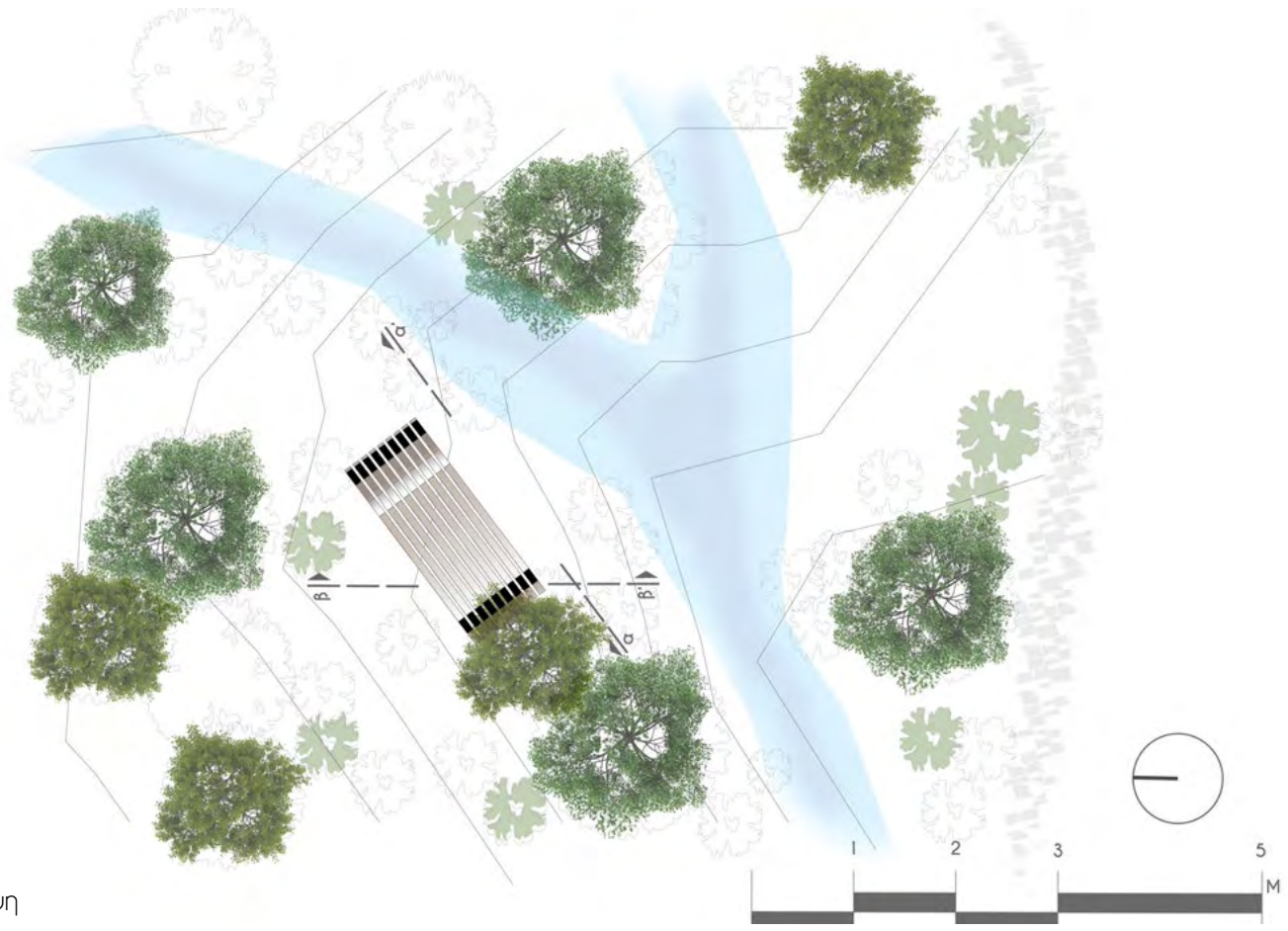

κάτοψη

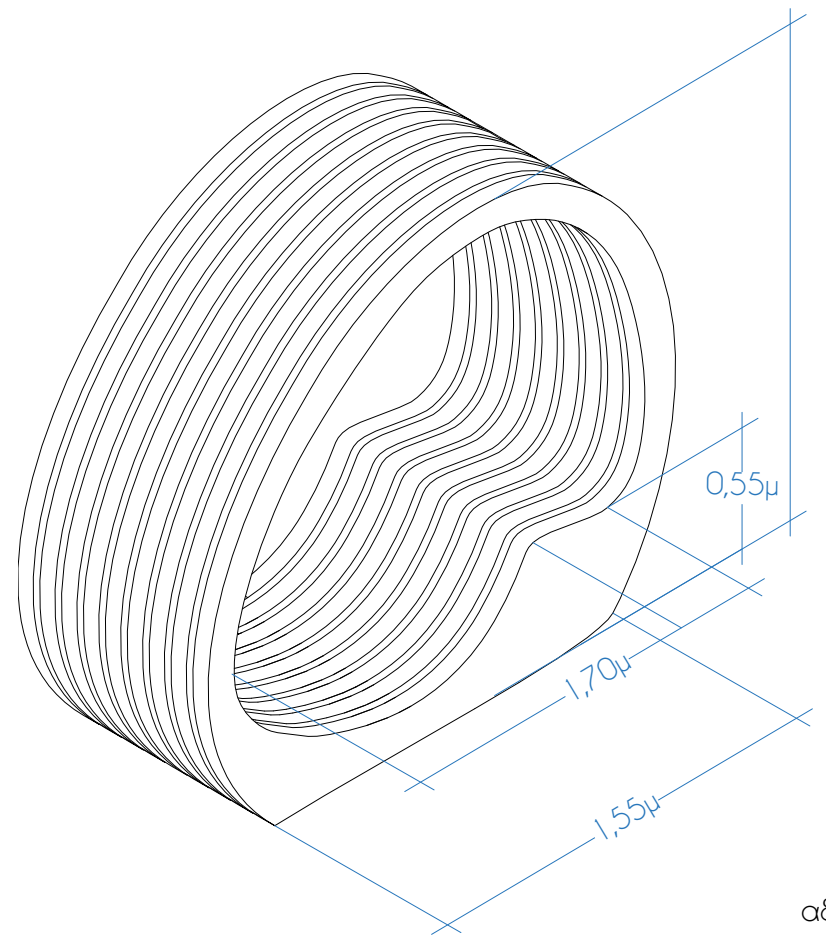

αξονομετρικό σκίτσο



οφωτομή α-α'

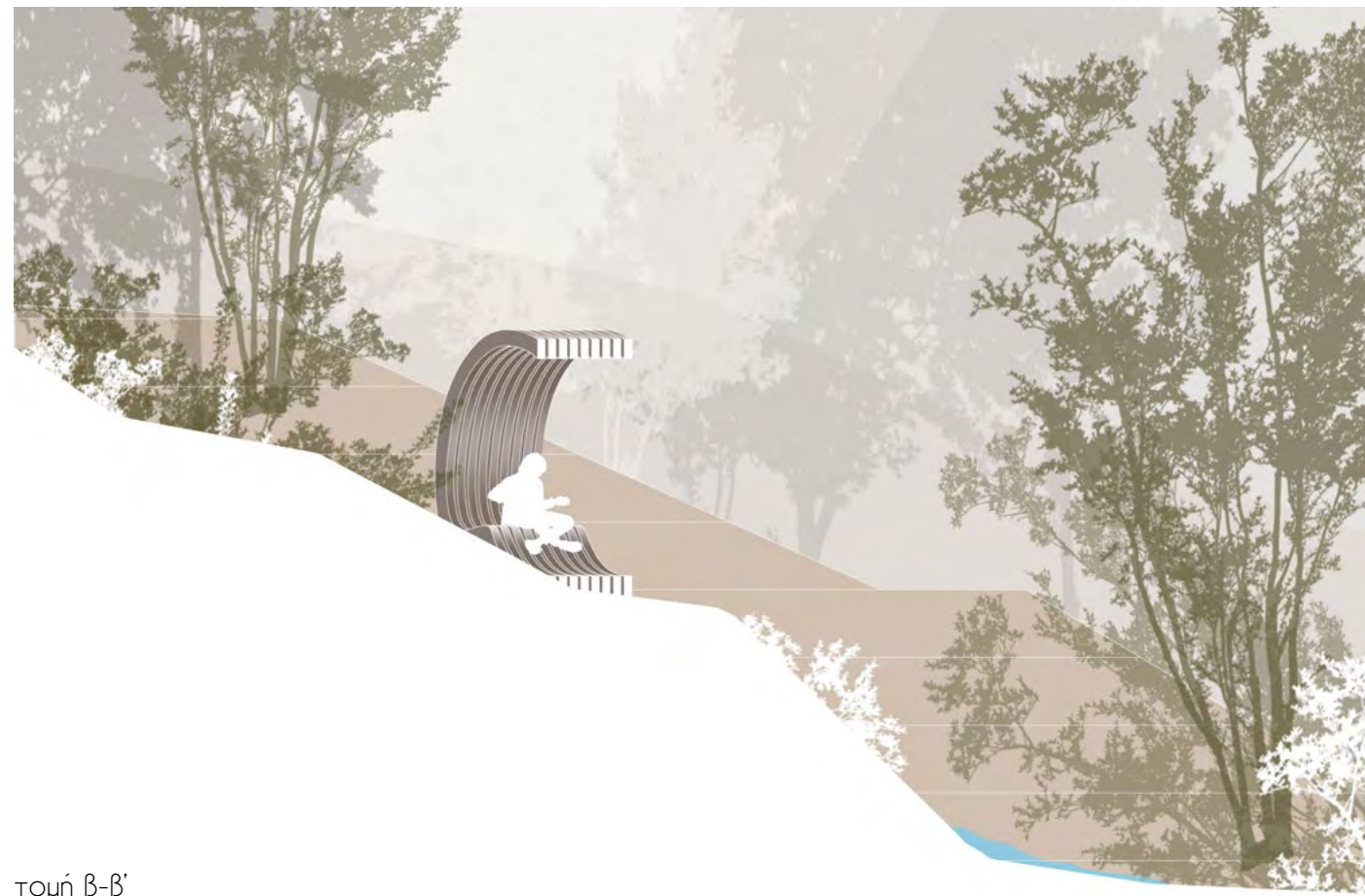

τομή β-β'



Διπλωματική Εργασία
Ιούνιος 2018
Επιβλέπουσα Καθηγήτρια: Τροβά Βασιλεία
Φοιτήτρια: Μαντά Ελένη