

#### Σύντομη Περιγραφή:

Χωρική αναπαράσταση του χρόνου στο αστικό περιβάλλον, βασισμένη στα έργα "Η Αλίκη στη χώρα των θαυμάτων" και "Μέσα από τον καθρέφτη". Η μεταγραφή των λέξεων/κλειδιά του Lewis Carroll : Όνειρο, Μνήμη, Χρόνος, Μετάβαση, Κλίμακα, Ίχνη, δημιουργεί ένα υπόσκαφο γλυπτό. Ένα μονοπάτι, ένα χώρο μετάβασης που μας άγει από την κανονικότητα της πόλης, προς μια παράλληλη -κάτω από το έδαφος - πραγματικότητα . Ένα «αστικό λαγούμι», που αναπτύσσεται παράλληλα προς τη σήραγγα, απελευθερωμένο από κάθε έννοια συμβατικού χρόνου και τόπου, μεταξύ οικείου και ανοίκειου, υπαρκτού και φανταστικού, περιγράφει μια χωρική συνθήκη που μπορεί να φιλοξενήσει στο εσωτερικό της τα όνειρα της πόλης.

ΟΝΕΙΡΟ | ΚΛΙΜΑΚΑ | ΙΧΝΗ

Χωρική προσέγγιση της απόδρασης στην “Κατωχώρα”.



**ΠΑΝΕΠΙΣΤΗΜΙΟ ΘΕΣΣΑΛΙΑΣ**  
**ΒΙΒΛΙΟΘΗΚΗ & ΚΕΝΤΡΟ ΠΛΗΡΟΦΟΡΗΣΗΣ**  
**ΕΠΙΣΤΗΜΟΝΙΚΗ ΣΥΛΛΟΓΗ «ΓΚΡΙΖΑ ΒΙΒΛΙΟΓΡΑΦΙΑ»**

Αριθ. Εισ.: 9825/1

Ημερ. Εισ.: 26-09-2011

Δωρεά: Συγγραφέας

Ταξιδετικός Κωδικός: ΠΤ - ΑΜ

2011

ΡΟΥ



«Ο καθένας ταξιδεύει με άλογο ή τρένο. Ο καλύτερος τρόπος όμως να ταξιδεύεις είναι με καπέλο» .

## Περιεχόμενα

. Ανάμεσα στο "από" και το "προς" .....	4
. Η «Κατωχώρα»   Το παράδοξο του Υποκειμενικού Χρόνου.....	11
. «Μνημονικές Αλχημείες».....	17
Λέξεις «κλειδιά» του διηγήματος και σύντομη αναφορά στη σημασία τους.	
. Πόρτα μέσα στη πόλη.....	20
. Αστικό περιβάλλον   Υπόγειο Δίκτυο (Ιδέες, σκίτσα, μακέτες).....	21
. Μια επινοημένη (Α)Πραγματικότητα.....	35
. Αστικό «Λαγούμι» (Σχεδιασμός).....	41
. Υποσημειώσεις.....	62
. Βιβλιογραφικές πηγές.....	65

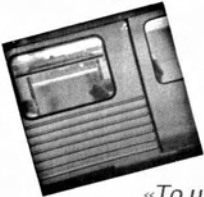

*«Το μετρό είναι ένας χώρος ανάγνωσης όπου η φαντασία του αναγνώστη μπορεί να αναπεταρήσει».* Marc Augé (1)

αστικό τοπίο  
υπόγεια γεωγραφία  
κέλυφος  
ίχνη  
χρόνος  
τόπος | μη τόπος  
ροή πλήθους  
ήχοι  
ταχύτητα  
μετροπόντικας  
υπόγειες στοές | αρχαία πόλη  
είσοδοι | κατώφλι  
πόλη | δίκτυο  
ένωση ασύνδετων σημείων  
φως  
δώματα // με τη σήραγγα  
το φανταστικό της σήραγγας  
παρατήρηση | διαδρομή  
κουκίδες | σταθμοί  
κοινωνικο -χωρικά φαινόμενα  
αποσπασματικές εικόνες  
νοητό παγκόσμιο δίκτυο Μετρό  
βαγόνι μεταφοράς  
ανθρώπινων στιγμών  
μεταξύ του “άνω” και του “κάτω”



“Επιβιβάζομαι στο τελευταίο βαγόνι. Πατάω το play του mp3 και γυρνάω πλάτη στους συνεπιβάτες. Χάνεται το βλέμμα μου έξω από το παράθυρο, σε μια γρήγορη σκοτεινή διαδρομή. Η ταχύτητα είναι ικανή να παραμορφώνει τις μορφές που προσπερνάμε μέσα στη στοά. Αδυναμία εστίασης. Αυτή είναι και η γοητεία της διαδρομής. Η απροσδιοριστία της αίσθησης και η αδυναμία επεξεργασίας δεδομένων. Η γκρίζα συνεχής ροή διακόπτεται μόνο από κάποιες εσωτερικές σημάνσεις που φωσφορίζουν μέσα στο χαμηλό φωτισμό του τούνελ, καθώς και από τα καλώδια, βοηθητικές σκάλες και κάθετα ανοίγματα προς άγνωστες κατευθύνσεις. Χάθηκα σε σκέψεις.. Ο ήχος του συρμού με τρόμαξε. Στάση Μοναστηράκι. Έφτασα κιάλας”. (‘‘Εντός 1 ώρας ή 30 λεπτών’’ (βιβλιογραφία σελ. 65) )

## Ανάμεσα στο "από" και το "προς"

Αφορμή για την έρευνα αποτέλεσε το φαινόμενο «Μετρό». Το μέσο που επιτάχυνε τους ρυθμούς της πόλης, αλλάζοντας τον τρόπο πλοήγησης μέσα σε αυτή και μετατόπισε το ενδιαφέρον από το 0.00 στο υπέδαφος. Διέσχισε με τις υπόγειες σήραγγές του τον αστικό ιστό, δημιουργώντας ένα χάρτη «ανοιγμάτων» -σταθμών και όξυνε τη σημασία του χρόνου κατά τη μετακίνηση από ένα σημείο της πόλης σε ένα άλλο. Το υπόγειο δίκτυο, ως χώρος συμπύκνωσης του πλήθους και έντονης σωματικότητας, αποτελεί ένα «ζωντανό» μουσείο κοινωνικο-χωρικών φαινομένων, που επηρέασε σημαντικά τον τρόπο που αντιλαμβανόμαστε την πόλη.

Το μετρό αποτελεί μια χωρική συνθήκη προορισμένη για συγκεκριμένη χρήση από το ευρύ κοινό της πόλης, αλλά ανοιχτή ως προς τον τρόπο κατανόησης και ορισμού της. Θα μπορούσε να χαρακτηριστεί ως στοά (arcade)(2) σε σχέση με τη δομή και τη λειτουργία του, καθώς συνδέει δύο -μέχρι πρότινος ασύνδετα- σημεία μέσα στη πόλη, αλλά και ως ένα αστικό κατώφλι, ένας ενδιάμεσος χώρος δηλαδή, σαν μεταβατικό όριο, από την επιφάνεια της πόλης, στις υπόγειες σήραγγες.

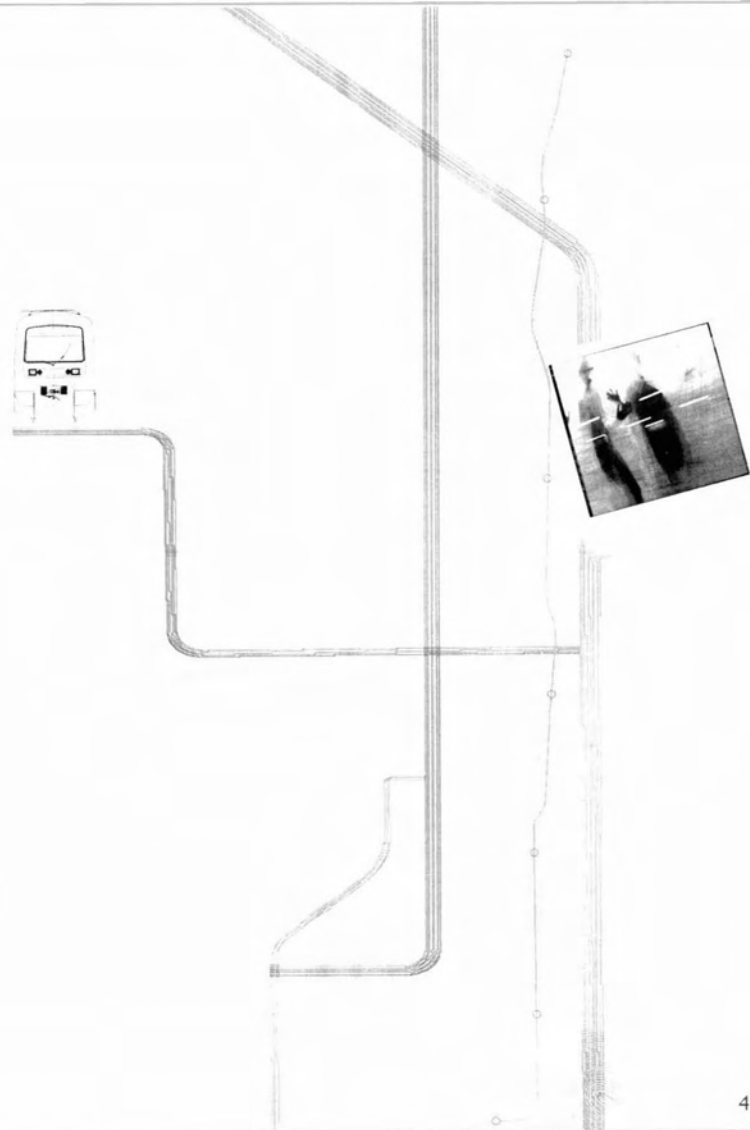



Το αστικό περιβάλλον έχει αντικαταστήσει το φυσικό και αποτελεί μια ολότητα που χαρακτηρίζεται από ποικίλες και αντιφατικές πραγματικότητες. Αντιμετωπίζεται ως ένας χώρος, ή μια συνέχεια χώρων. Οι χώροι αυτοί αντιπροσωπεύουν το αμάλγαμα του τοπίου και της εμπειρίας, της μνήμης, του συναισθήματος και πιο άμεσων ερεθισμάτων. Οι γειτονιές, οι πλατείες, οι δρόμοι, τα κτίρια τόσο δημόσια, όσο και ιδιωτικές κατοικίες, ο θόρυβος, η κίνηση και η κινητικότητα, το πλήθος, αποτελούν αναπόσπαστο κομμάτι του αστικού τοπίου.

Θα μπορούσε, ωστόσο κανείς, να βρει έναν χώρο, με αστικά χαρακτηριστικά, που παρότι έχει δημόσιο χαρακτήρα, βιώνεται τόσο έντονα που μετατρέπεται σε προσωπικό;

*«Πλησιάζω τις σκάλες που θα με ρουφήξουν στον υπόγειο κόσμο, προσπαθώντας να αποφύγω το πλήθος που ξεχύνεται από μέσα. Περστικοί ακουμπούν καταλάθος πάνω μου, μικροπωλητές μου εξηγούν την πραγματεία τους κι εγώ αρνούμαι ευγενικά, χέρια ζητιανεύουν ή μου δίνουν το χρησιμοποιημένο τους εισιτήριο και όλες οι φωνές μπλέκονται με μουσικές από τους πλανόδιους καλλιτέχνες που βγάζουν το καπέλο τους, σαν τον Τρελοκαπελά και περιμένουν κάτι για τον κόπο τους. Κι εγώ σαν άλλη Αλίκη χάνομαι γρήγορα στην τρύπα του λαγού και αφήνω πίσω μου την Χώρα των Θαυμάτων». (3)*



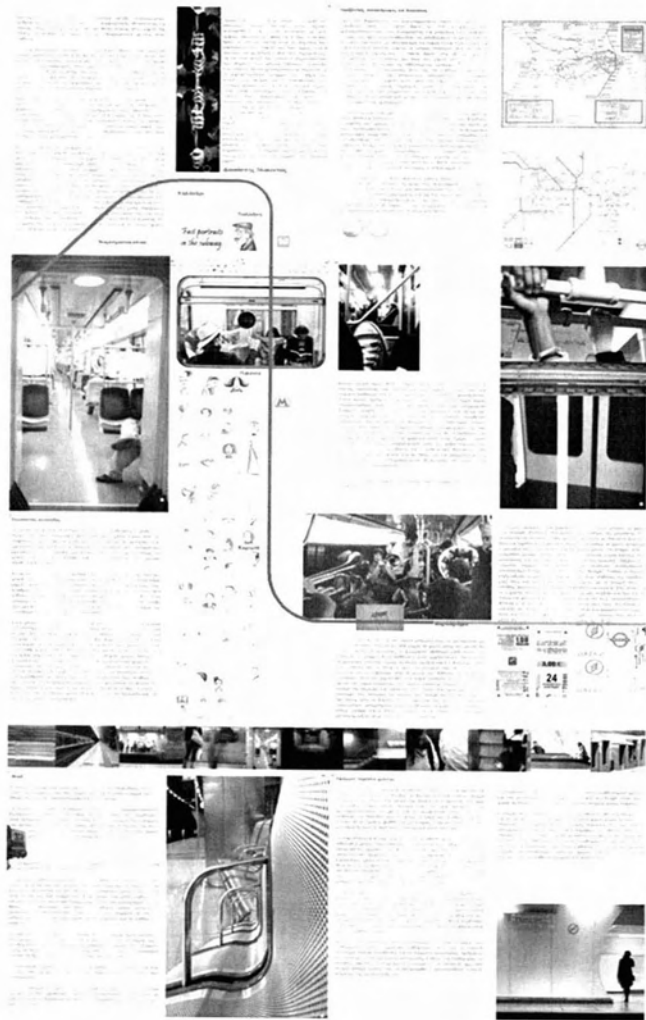

Η εικόνα του υπόγειου σιδηρόδρομου από την πρώτη στιγμή εμφάνισης του μέχρι σήμερα, έχει συνδεθεί με το σκοτάδι και το μυστήριο που επικρατεί στις σήραγγες. Μικρά στιγμιότυπα διαδρομών, αγάπης, φλερτ, αγωνίας, διαπληκτισμών, βίας, χαράς και θλίψης, λαμβάνουν χώρα μέσα στο βαγόνι του συρμού, ενός κουτιού μεταφοράς ανθρώπινων στιγμών. Συγγραφείς, ποιητές, φωτογράφοι αλλά και σκηνοθέτες κινηματογραφικών έργων, έχουν αναφορές στο μετρό και έχουν δώσει τη δική τους ερμηνεία για τη σχέση χώρου-χρόνου μέσα στο συρμό.





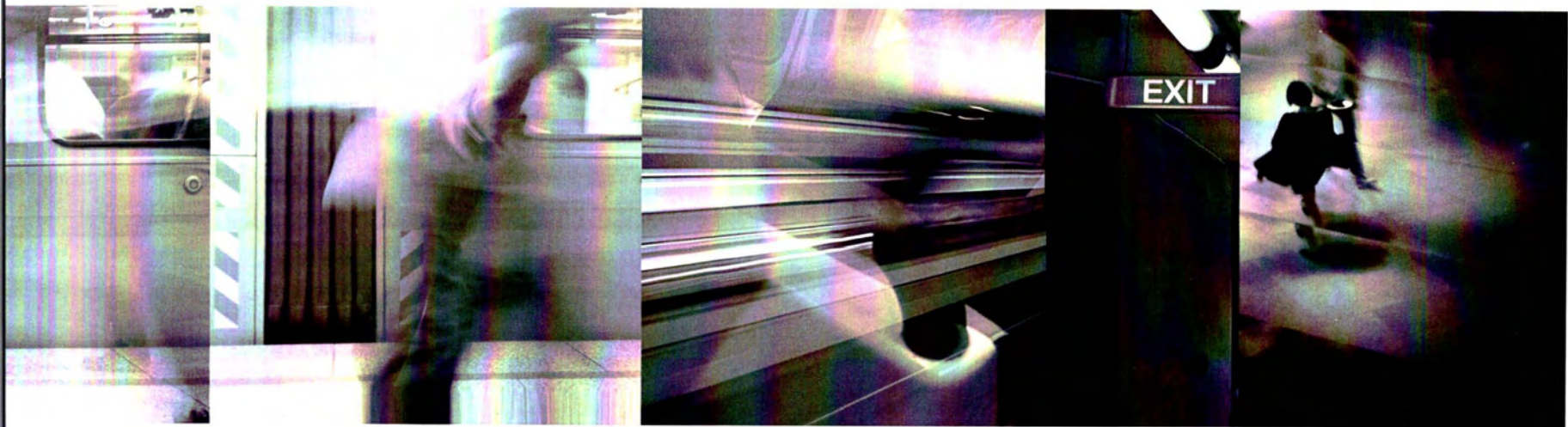

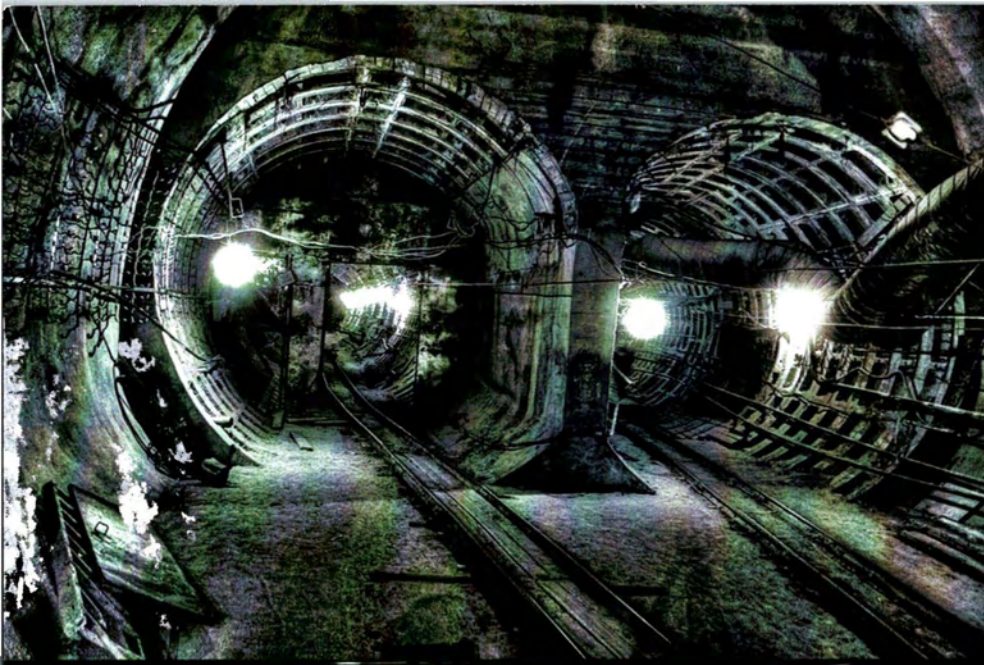

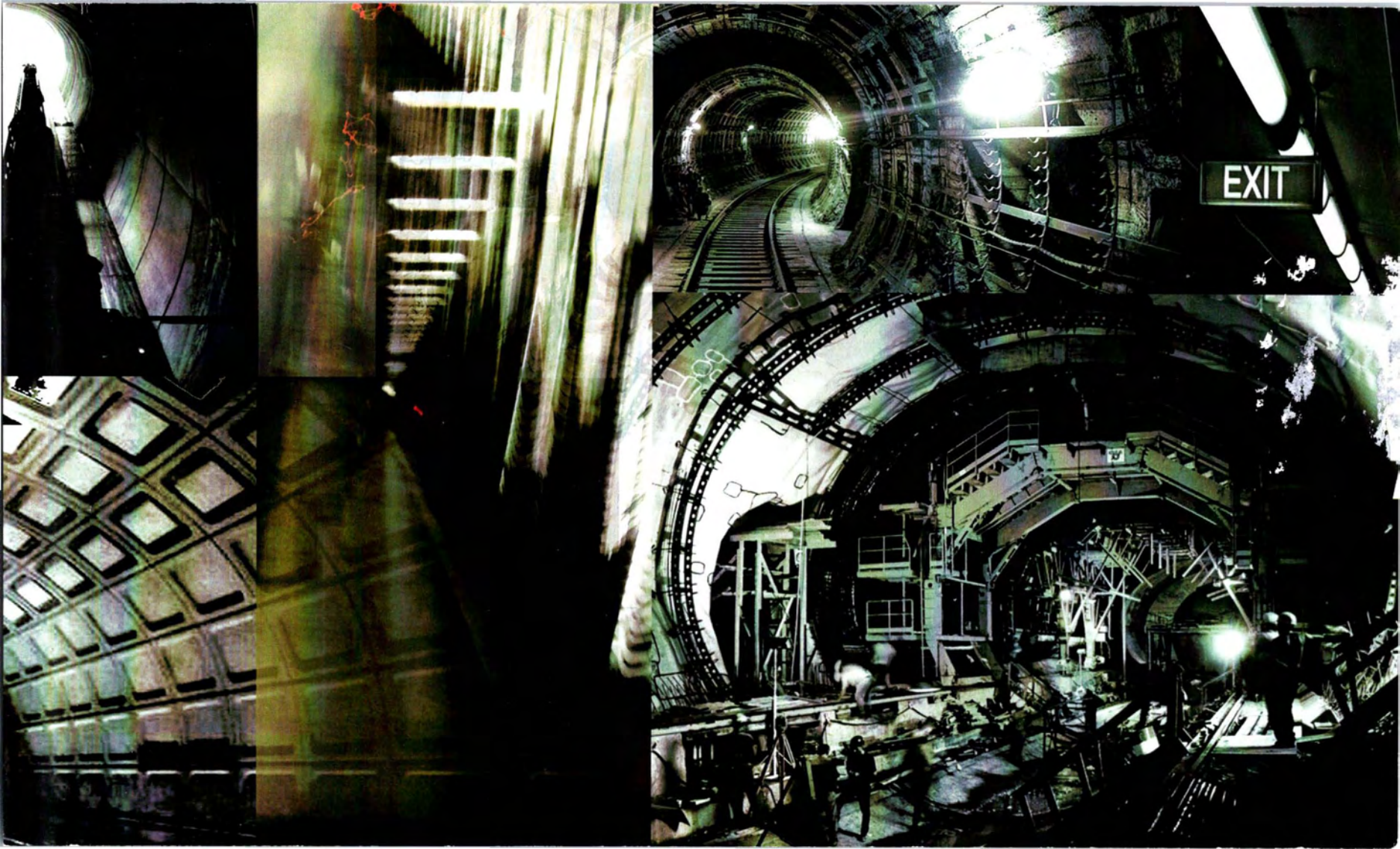

Μέσα από την αναζήτηση ενός μηχανισμού ανάγνωσης της σήραγγας, της μετάβασης από ένα σημείο της πόλης σε άλλο, την σημασία του κατωφλιού, αλλά και την ερμηνεία του χρόνου, άρχισε να παίρνει μορφή η ιδέα ενός «λαγουμιού» (4). Ένα μονοπάτι που αναπτύσσεται παράλληλα με τη σήραγγα του μετρό, χωρίς να ανταγωνίζεται τη λειτουργία του, αλλά να δίνει τη δική του ερμηνεία «φυγής» από το αστικό τοπίο, αναζητώντας, κοινά γνωρίσματα με την ιστορία της λαγότρυπας του L. Carroll, στο παραμύθι, «Η Αλίκη στη χώρα των θαυμάτων». (Επανεκδοση του χειρόγραφου βιβλίου του με τίτλο: «Οι περιπέτειες της Αλίκης κάτω από τη γη») (5)

Ο Κάρολ επέλεξε την ιστορία ενός κοριτσιού εγκλωβισμένου σε μια μαγική χώρα όπου τα πάντα μπορούν να συμβούν και συμβαίνουν. Η Αλίκη εισέρχεται στη Χώρα των Θαυμάτων, έναν κόσμο ζωόμορφων πλασμάτων ή ενσαρκωμένων μορφών-όπως τα τραπουλόχαρτα. Η μετάβαση από τη πραγματικότητα στον φανταστικό αυτό κόσμο, γίνεται μέσω ενός απέραντου λαγουμιού στο οποίο πέφτει ακολουθώντας τον «αργοπορημένο» λαγό - δέσμο ενός ρολογιού με ιδιότυπο χρόνο.

Η κάθοδος καταλήγει στην αρχή ενός μεγάλου κατασκότεινου διαδρόμου, και ύστερα σε ένα κλειστό χώρο(χωλ) μέσα από τον οποίο καλείται να βρει τρόπο να περάσει στον κόσμο που την προκαλεί να εξερευνήσει. Έτσι γίνεται κεντρική ηρωίδα μιας περιπέτειας στην «Κατωχώρα» (6) ή αλλιώς «Χώρα των θαυμάτων», γεμάτη μεταβάσεις μέσα στο χρόνο, από το ένα μέρος στο άλλο, ευφάνταστες φιγούρες, καθώς και αυξομειώσεις του όγκου της, σε σχέση με τους χώρους στους οποίους βρίσκεται.

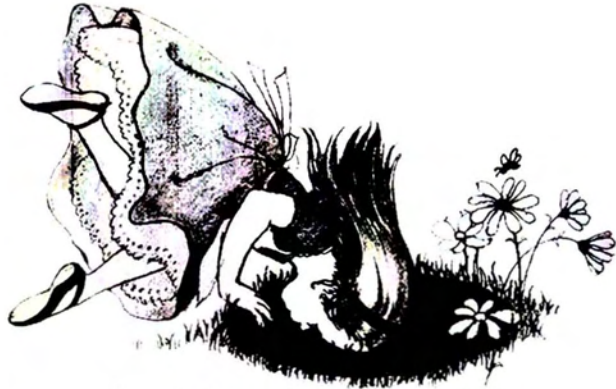

«Στον δικό μου κόσμο τίποτα δε θα ήταν όπως είναι, επειδή όλα θα ήταν αυτό που δεν είναι. Και αντιθέτως ό,τι είναι, δε θα ήταν. Και αυτό που δε θα ήταν, θα είναι».  
(Αλίκη)

Στο διήγημα του L. Carroll, η ηρώίδα δικάζεται μεταξύ πραγματικού και φανταστικού κόσμου, ταυτίζει πρόσωπα και καταστάσεις του παράλληλου αυτού τόπου, με την κανονική της ζωή και το υποσυνείδητο της παίζει παιχνίδια, καθώς μεταφέρεται συνεχώς από ένα τόπο σε έναν άλλο. Ακολουθεί ένα ταξίδι αυτογνωσίας, αμφισβήτησης και συνεχών διλημάτων, παγιδευμένη στην τρελή πορεία του υποκειμενικού χρόνου του ίδιου της του ονείρου. Οι συμβολισμοί και τα δίπολα είναι έκδηλα σε κάθε της βήμα.

Το στοιχείο του υποκειμενικού χρόνου τονίζεται με τη φιγούρα του Μαρτιάτικου Λαγού και της διαφωνίας του με την Αλίκη για την υπόσταση του χρόνου. Για εκείνη, ο χρόνος αξίζει σε σχέση με τις δραστηριότητες, τις ανάγκες του οργανισμού, τη δεξιότητα στη μουσική. Για τα πλάσματα αυτά η σχέση με το χρόνο είναι πιο προσωπική. Ο Μαρτιάτικος Λαγός φαίνεται να τον ελέγχει. Ισχυρίζεται πως αν κάποιος τα έχει καλά με το χρόνο, αυτός μπορεί να επιμηκύνει τις ευχάριστες καταστάσεις και να μειώσει τη διάρκεια των δυσάρεστων. Το ρολόι του Καπελά μετρά μέρες αντί ώρες, ενώ όλοι έχουν παγώσει σε μια χρονική στιγμή- για να αποφύγουν ένα δυσάρεστο γεγονός, στις έξι το απόγευμα για την ακρίβεια, την ώρα του τσαγιού και έτσι κάνουν κύκλους γύρω από την ίδια δραστηριότητα μέσα στον κωροχρόνο. Μετακινούνται δηλαδή με φορά προς τα άδεια σερβίτσια γύρω από το τραπέζι. Γιορτάζουν καθημερινά τα «αντιγενέθλια» -κόντρα στην ημέρα γέννησης δηλαδή- και όλα κινούνται γύρω από ένα ημερολόγιο το οποίο έχει κολλήσει περιμένοντας την Αλίκη να εξελίξει την ιστορία του τόπου αυτού.







ΜΕΤΑΒΑΣΗ



ΧΡΟΝΟΣ

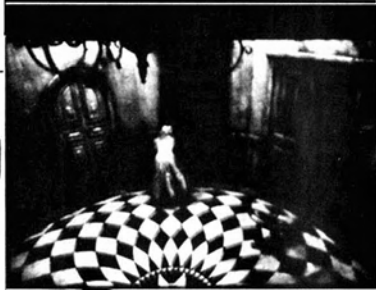
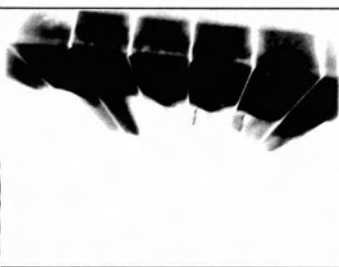

ΟΝΕΙΡΟ



ΚΛΙΜΑΚΑ



ΜΝΗΜΗ

ΙΧΝΗ



«Ο Χρόνος δε θέλει να κάνει πια τίποτα για μένα.  
Τώρα είναι πια πάντα έξι η Ώρα». (Τρελοκαπελάς)  
«Τότε φαντάζομαι θα γυρνάτε συνεχώς γύρω γύρω στο τραπέζι».  
(Αλίση)  
«Ακριβώς έτσι κάνουμε, κάθε φορά που μεταχειριζόμαστε  
τα σερβίτσια».  
«Αλλά τι γίνεται όταν φτάσετε πάλι στη θέση από όπου ξεκινήσατε»; (7)

# ΟΝΕΙΡΟ ΜΝΗΜΗ ΧΡΟΝΟΣ ΜΕΤΑΒΑΣΗ ΚΛΙΜΑΚΑ ΙΧΝΗ

Άνοδος- Κάθοδος \_\_\_\_\_ Μνήμη / Όνειρο  
(Αλίκη)

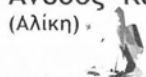

Κλίμακα \_\_\_\_\_ Εξουσία  
(Βασίλισσα)



Ανοίγματα στη πόλη \_\_\_\_\_ Ίχνη  
(Αργοπορημένο Κουνέλι)



Κατώφλι \_\_\_\_\_ Παράλληλη πραγματικότητα  
(Κατωχώρα)

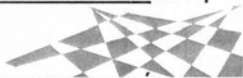

Ήχος - Οπτική επαφή \_\_\_\_\_ "Πάγωμα" χρόνου  
(Μαρτιάτικος Λαγός / Τρελοκαπελάς)



Φως \_\_\_\_\_ Μετάβαση / Χρόνος  
(Τρένο/ Σήραγγα)



Στον φανταστικό κόσμο της ηρωίδας υπάρχουν  
6 αδύνατα πράγματα που μπορούν να συμβούν:

1. Υπάρχει ένα ποτό που κάνει την Αλίκη να μικραίνει.
2. Και ένα κέικ που την κάνει να μεγαλώνει.
3. Τα ζώα μπορούν να μιλούν.
4. Οι γάτες μπορούν να εξαφανίζονται.
5. Υπάρχει μια χώρα των Θαυμάτων.
6. Μπορεί η Αλίκη να νικήσει την Βασίλισσα.

Ο χρόνος λοιπόν πάγωσε στις έξι το απόγευμα, έξι είναι τα πράγματα, που αν και αδύνατα στην πραγματικότητα, στην Κατωχώρα μπορούν να συμβούν, έξι είναι και οι κύριες μεταβολές του όγκου της Αλίκης (7cm, 20cm, 30cm, 250cm και το κανονικό της μέγεθος).

## 6 αδύνατα πράγματα που μπορούν να συμβούν στη πόλη

1. Ο ήχος αλλοιώνει την αντίληψη του χρόνου.
2. Μπορώ να αποδράσω από τη πόλη περνώντας απλά ένα κατώφλι.
3. Στιγμή οπτικής συνάντησης δύο υποκειμένων, σε κλάσμα του δευτερολέπτου, μεταξύ σήραγγας και λαγουμιού.
4. Υπάρχει ένα λαγούμι που χωρά τα όνειρα όλης της πόλης.
5. Μπορώ να ξαναδιαβάσω το αστικό τοπίο κάτω από το έδαφος.
6. Ο λαγός έχει αφήσει ίχνη για να ακολουθήσω.



«Την έλεγες χώρα των θαυμάτων θυμάμαι».  
«Χώρα των θαυμάτων»..

## «Μνημονικές Αλχημείες»

Λέξεις «κλειδιά» του διηγήματος και σύντομη αναφορά στη σημασία τους.

Τα σημεία ενδιαφέροντος στο διήγημα σε σχέση με την έρευνα, είναι τα εξής:

Το όνειρο, η μνήμη, ο χρόνος, η μετάβαση και η κλίμακα. Η κεντρική ηρωίδα του Λ. Κάρολ, κινείται μέσα σε ένα φανταστικό ονειρικό κόσμο, στον οποίο εμπεριέχεται το στοιχείο της ανατροπής, οι αποσπασματικές εικόνες της μνήμης της, τα αλλόκοτα πρόσωπα που ταυτίζει με υπαρκτά, τα ίχνη που της υπενθυμίζουν πως βρίσκεται στο μεταίχμιο μεταξύ πραγματικότητας και ονείρου, μεταξύ δύο κόσμων. Ο χρόνος(8) κυλά με μοναδικό τρόπο και εκείνη έχει τη δυνατότητα να μεταβαίνει από τον ένα τόπο στον άλλο, άλλοτε άμεσα, άλλοτε αργά, ανεξάρτητα από πραγματικές χωρικές αποστάσεις και κλίμακες ή από τον συμβατικό τρόπο μέτρησης της ώρας.

«Τι αστέιο ρολόι! Λέει τη μέρα του μήνα, αλλά όχι την ώρα»; (Αλίκη)  
«Και γιατί θα έπρεπε να τη λέει? Το δικό σου λέει τι χρόνο έχουμε»; (Κατ.)  
«Όχι βέβαια, γιατί μένει στον ίδιο χρόνο για πολύ καιρό». (Αλίκη)  
«Αυτό ακριβώς συμβαίνει και με το δικό μου». (Καπελάς)

Ο άνθρωπος με αφετηρία το παρελθόν, κινείται προς το μέλλον, μέσα σε ένα ρευστό παρόν, που για να το δαμάσει και να συντονιστεί με τους γύρω του, αποδέχεται την ύπαρξη ενός γνωστικού «εργαλείου» καθολικής εμβέλειας, τον «χρόνο». Μαζί με τον χώρο, αποτελούν τα κύρια μέσα περιγραφής και κατανόησης του κόσμου. Η χρονική εμπειρία όμως για κάθε άνθρωπο βιώνεται διαφορετικά.

Η ερμηνεία της εξαρτάται από ερεθίσματα συναισθηματικής και νοητικής φύσεως του κάθε ατόμου και συνεχώς καταφέρνει να ξεφεύγει από τα πλαίσια της νόησης. Εκφράζει συγχρόνως κίνηση και μονιμότητα. Έννοια, ταυτόχρονα αυτονόητη και ασύλληπτη, οικεία και αλλόκοτη.

«Στη δική μας χώρα έχουμε μόνο μία Τρίτη κάθε εβδομάδα».

Παρατηρεί η Αλίκη.

«Πολύ φτωχή Βδομάδα», απαντά η Βασίλισσα. Εδώ συνήθως έχουμε δυο δυο ή τρεις τρεις τις μέρες και τις νύχτες και μερικές φορές το χειμώνα έχουμε μέχρι και πέντε νύχτες μαζί- για ζεστασιά όπως καταλαβαίνεις».

«Πέντε νύχτες είναι πιο ζεστές από μια»;

«Πέντε φορές πιο ζεστές φυσικά και πέντε φορές πιο κρύες αντίστοιχα»!

Ο όρος «υποκειμενική εκτίμηση» του χρόνου, αναφέρεται στον υπολογισμό μιας διάρκειας, ανεξαρτήτως ρολογιού, το πέρασμα δηλαδή του χρόνου όπως το αντιλαμβάνεται η ατομική συνείδηση. Ο ψυχολογικός χρόνος δηλαδή, αφορά σε προσωπικές καταστάσεις, στενά συνδεδεμένες με τη χρονικότητα. Το κοινωνικό περιβάλλον, οι ρυθμοί και οι συνεχείς αλλαγές του αστικού τοπίου, επηρεάζουν την προσωπική εκτίμηση του χρόνου.



«Μα στη δική μας χώρα, κατά κανόνα βρίσκεσαι κάπου αλλού αν τρέχεις τόσο γρήγορα για πολλή ώρα, όπως κάναμε εμείς τώρα». (Αλίκη)  
«Πολύ αργό είδος χώρας. Εδώ ξέρεις, πρέπει να τρέξεις όσο μπορείς για να καταφέρεις να μείνεις στο ίδιο σημείο. Αν θες να πας κάπου αλλού, πρέπει να τρέξεις τουλάχιστον δύο φορές πιο γρήγορα»! (Κόκκινη Βασίλισσα)

Την χρονική διάρκεια την αντιλαμβάνεται ο άνθρωπος με όλες τις αισθήσεις του, αλλά ιδιαίτερα με την ακοή- όπως αναφέρει ο Γ. Μπαδογιαννάκης(9) - αφού η όραση είναι η κατ' εξοχήν αίσθηση του χώρου, καθώς ένα ακουστικό ερέθισμα εντονότερο από άλλα δίνει την εντύπωση πως διαρκεί περισσότερο.

«Μα εγώ δεν έχω καμία σχέση με αυτό το δρομολόγιο- πριν λίγο ήμουν σε ένα δάσος και τριγυρνούσα»!, φώναξε η Αλίκη.

«Μπορείς να κάνεις λογοπαίγνιο με το «τριγυρνούσα» και το γυρνούσα, ξέρεις».

Και η φωνούλα πνίγηκε από το διαπεραστικό στρίγκλισμα της μηχανής, που τους έκανε όλους να πεταχτούν.



Η χρονική στιγμή γίνεται αντιληπτή από το υποκείμενο, χωρίς να δημιουργεί εκείνο τον χώρο και τον τόπο. Μοιάζει όμως σαν η προβολή του εαυτού του, σε μια δεδομένη χρονική στιγμή να αποτελεί είσοδο και έξοδο του παρόντος. Σαν να ορίζει κάποιος την είσοδο και την έξοδό του, μέσα από το πέρασμα ενός κατωφλιού, ενός μεταπτώσιμου ορίου, που προσφέρει μεγαλύτερη μεταβλητότητα. Κατά τον Κ. Παπαγιώργη(10), είναι σαν να διαθέτει ο άνθρωπος μια «μνημονική αλχημεία», με την οποία καταργεί τον χρόνο και τον χώρο.

Το στοιχείο του χρόνου εμπεριέχεται στην μνήμη. Η μνήμη γράφει, ενώ η ανάμνηση ξαναδιαβάζει. Ανακαλώντας το παρελθόν δεν ανακτώνται αυτούσια τα γεγονότα, αλλά εμπλουτίζει κανείς τις εικόνες του ή απλά αναγνωρίζει καταστάσεις τετελεσμένες, μη αναστρέψιμες. Οι εικόνες ακολουθούν η μια την άλλη ανεξαρτήτως χρονικής απόστασης από το παρόν. Σκηνοθετώντας την ανάμνηση λειτουργεί ο μηχανισμός του συνειρμού(11), η διαδικασία δηλαδή με την οποία η συνείδηση συνδέει τις παραστάσεις μεταξύ τους.

«Είναι δικό μου όνειρο και μπορώ να ξεφύγω όποια στιγμή εγώ θελήσω».  
(Αλίκη)

Κατά τον Sigmund Freud (1856-1939) (12) οι διαδικασίες του ασυνείδητου συστήματος είναι άχρονες, ενώ η σχέση με το χρόνο συνδέεται με τη συνειδητότητα το απόμου. Αυτή η παραδοχή οδηγεί στο συμπέρασμα πως τα περιεχόμενα των ονείρων είναι αποσυνδεδεμένα από τον πραγματικό χρόνο. Παρόν, παρελθόν και μέλλον όλα ένα ασαφές μείγμα, χωρίς μνήμη, λογική, παρά μόνο εικόνες, που ξεδιπλώνονται κατά την πλοκή, χωρίς κάποια λογική συνέχεια. Ο χρόνος αυτός της λογικής, του ημερολογίου(13), απουσιάζει.

Το όνειρο δημιουργεί εικόνες αποσπασματικής αλήθειας, συμπυκνώνει, συνοψίζει. Κάνει το οικείο να μοιάζει ανοίκειο και τα απλά αντικείμενα να έχουν πολλαπλά νοήματα ή συνδέσεις με καταστάσεις, στοιχεία που μαζί με την «συμπύκνωση», συνθέτουν την ονειρική σκηνοθεσία - σαν «τεχνίτες της απάτης» - όπως αναφέρει ο Κ. Παπαγιώργης.

*«Ονειρεύεται τώρα» (ο κόκκινος Βασιλιάς), είπε ο Τουίντλντι.*

*«Και τι νομίζεις πως ονειρεύεται»;*

*«Κανείς δε μπορεί να το μαντέψει», είπε η Αλίκη.*

*«Τι λες! Ονειρεύεται εσένα»! Ξεφώνισε ο Τουίντλντι.*

*«Και αν σταματούσε να ονειρεύεται που νομίζεις πως θα βρισκόσουν»;*

*«Εδώ που βρίσκομαι, φυσικά». Είπε η Αλίκη.*

*«Όχι! Δε θα βρισκόσουν πουθενά! Γιατί είσαι μόνο ένα Κάτι στο όνειρό του»!*



## Μια πόρτα μέσα στη πόλη

Επιχειρείται η κατασκευή ενός γλυπτού κάτω από το έδαφος, διαμορφωμένο από επαναλαμβανόμενες διατομές, παρεμφερούς γεωμετρίας, σαν ένα μοντέλο υπόσκαφης κατασκευής που μπορεί να εφαρμοστεί σε οποιοδήποτε σημείο, πόλη, χώρα, ακολουθώντας τη τροχιά ενός νοητά παγκόσμιου υπόγειου δικτύου μετρό. Η δομή μπορεί να επεκτείνεται και να επαναπροσδιορίζεται επ' άπειρον, ενώνοντας τις κουκίδες του μετρό, ή δυο τυχαία σημεία του αστικού ιστού, σε οποιοδήποτε βάθος κάτω από τη γη, παράλληλα με τη τροχιά της υφιστάμενης σε κάθε περίπτωση σήραγγας. Ένα μυστικό κατώφλι θα παραλαμβάνει το υποκείμενο, από μια αποβάθρα, δρόμο, κτίριο, μέσω κλίμακας ή ανελκυστήρα και θα το οδηγεί στην «λαγότρυπα». Εκεί, η αντίληψη της ολότητας ή της δομής αυτού του χώρου, αρχίζει να γίνεται υποκειμενική, όπως και η αίσθηση του χρόνου απομακρύνεται από την συμβατική μονάδα μέτρησης, καθώς αποδομούνται οι αντικειμενικές σχέσεις μεταξύ εκκίνησης και άφιξης κατεύθυνσης και προορισμού.

Το νέο αυτό περιβάλλον είναι παράγωγο της σύνταξης στοιχείων ύστερα από τη μελέτη της πόλης. Ως τόπος για την εκκίνηση της έρευνας, επιλέχθηκε η οδός Πανεπιστημίου στην Αθήνα και ο σταθμός «Πανεπιστήμιο», από όπου αντλήθηκαν στοιχεία σε σχέση με το βάθος της σήραγγας, την τροχιά της σε σχέση με το δρόμο, αλλά και το περιθώριο χώρου μεταξύ σήραγγας-δρόμου και πεζοδρομίου σε σχέση με τα οικοδομικά τετράγωνα. Κατά τη μελέτη προκύπτουν μετρήσεις και δεδομένα που επιτρέπουν την δημιουργία ενός τέτοιου υπόγειου περιβάλλοντος και διατηρούνται ως σταθερές για την μετέπειτα εξέλιξη του μοντέλου, τη διατομή της σήραγγας και το βάθος που βρίσκεται σε σχέση με την επιφάνεια της πόλης.

Οι σκάλες του σταθμού και ο ανελκυστήρας(14)- γνώριμα στον κάτοικο της πόλης σύμβολα μετάβασης προς το υπόγειο δίκτυο-χρησιμοποιούνται ως ανοίγματα από και προς το αστικό περιβάλλον.

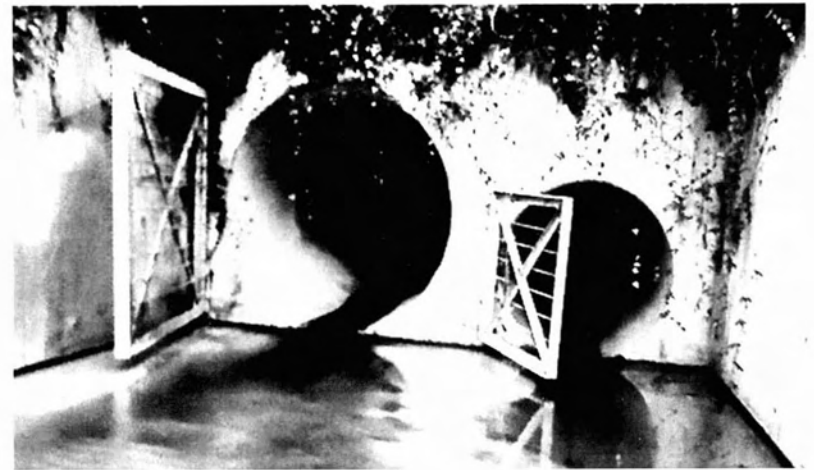



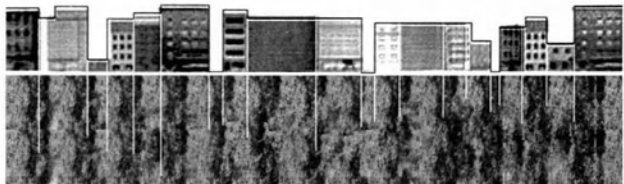
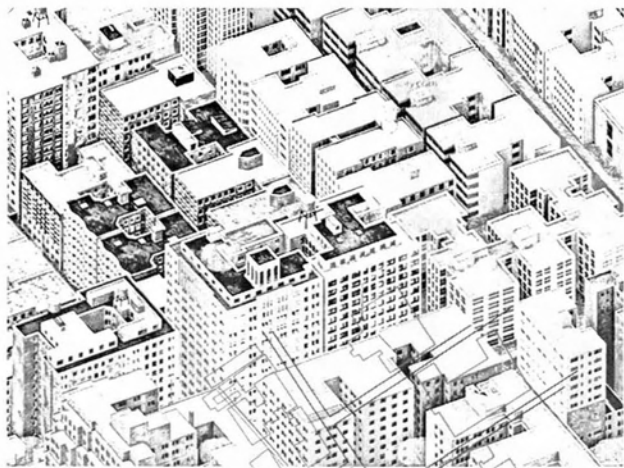

Αστικό περιβάλλον\_Υπόγειο Δίκτυο (ιδέες, σκίτσα, μακέτες)



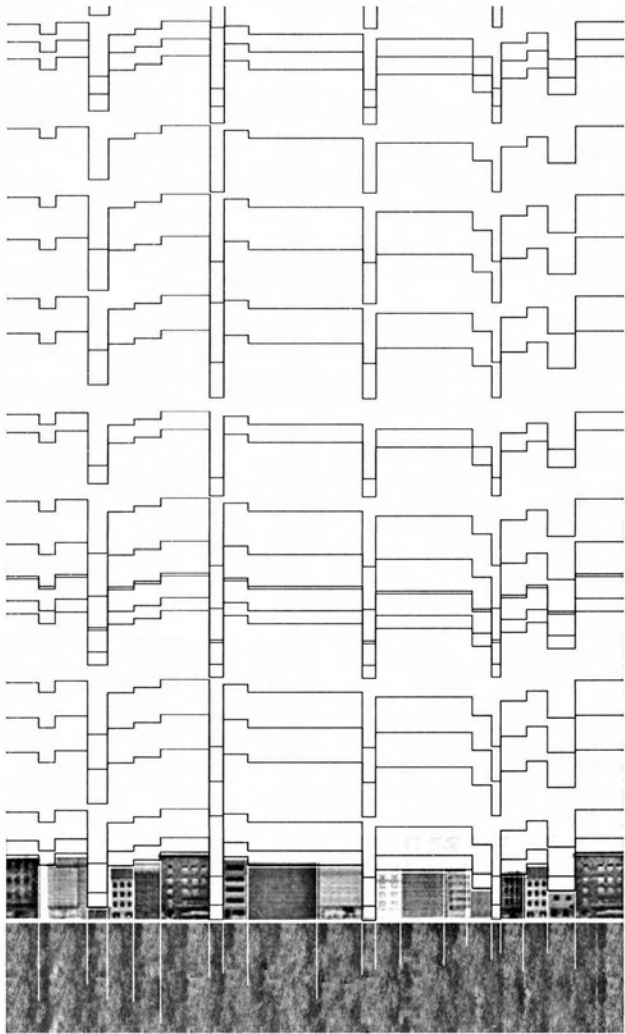

Μελέτη περιοχής (Πανεπιστημίου) και σχέσης μεταξύ οδικού δικτύου της πόλης και υπόγειου δικτύου (Μετρό - Υπόγειες στοές Αθήνας).  
 Δίκτυο υπόγειων στοών | Πιθανή ένωση με τις σήραγγες του μετρό, σε ένα νοητό υπόγειο παγκόσμιο δίκτυο.

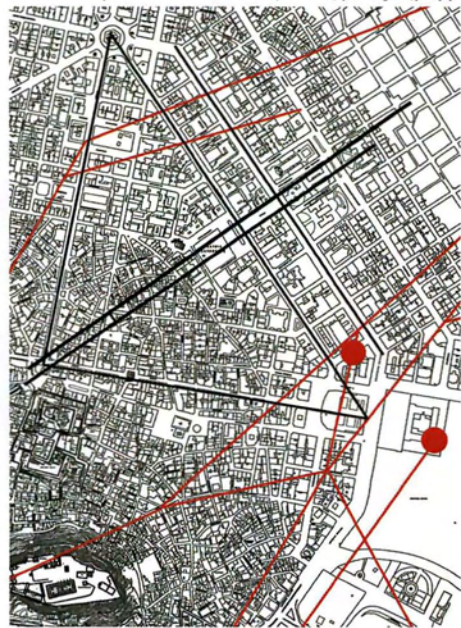

Μείζον περιοχή: Πανεπιστήμιο | Πλάκα Καρόι | Στάση Μετρό: "Πανεπιστήμιο"

Συνδέσεις με:

- 9 Πανεπιστημιακές Στάσεις Αθηνών
- 3 Στάθμες Πανεπιστημιακού κέντρου
- 2 Σηραγγιστά θύρες υψοσώων
- 1 ΣΣΑ
- 11 Βιβλιοθήκες
- 23 Μουσεία

- Δίκτυο 74 οφθαλμικών
- 8 Διαδρομές 3 ημερών
- Αεροπλάνο, αεροπλάνο, αεροπλάνο
- Ποδηλάτι, Επισκευαστικό
- Καταστήματα
- Μουσεία

- Εθνικό Κρατοκρατικό Πανεπιστήμιο Αθηνών
- Ελληνικό Ανοικτό Πανεπιστήμιο Πόλεως
- Σχολή Πανεπιστημίου
- Εθνικό Μετσόβιο Πολυτεχνείο
- Αντίστροφη Στάση Κολωνάδων

- Εθνική Βιβλιοθήκη Ελλάδος
- Διοικητική & Εθνολογική Στάση Ελλάδος - Αρμύρα
- Βιβλιοθήκη Υπερακρόατο Επιστημονικών Οργανισμών & Παιδαγωγικής Κοινωνικής Επιστήμης
- Εθνικό Παιδαγωγικό & Εργαστήριο Βιβλίου
- Βιβλιοθήκη "Τη Εθνική Αντιστάση" - Πανεπιστήμιο Σόλωνος
- ΣΠΠΑ Εθνολογική Βιβλιοθήκη Στρατηγική & Αρχαία Ιστορία

[Σηραγγή] 2 (Sty. Αντιστάσης - Αγ. Δημητρίου)

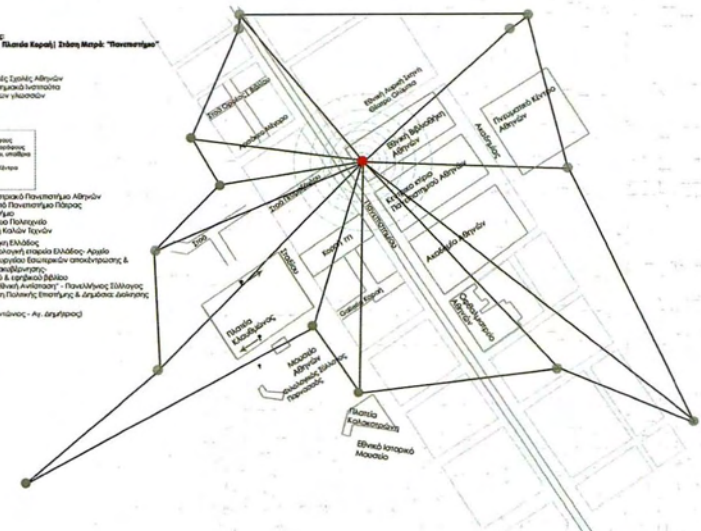

Διάγραμμα Βιβλιοθηκών και Μουσείων γύρω από τον Σταθμό του Μετρό.

Ανάμεσα στο "από" και το "προς"

Μετάβαση

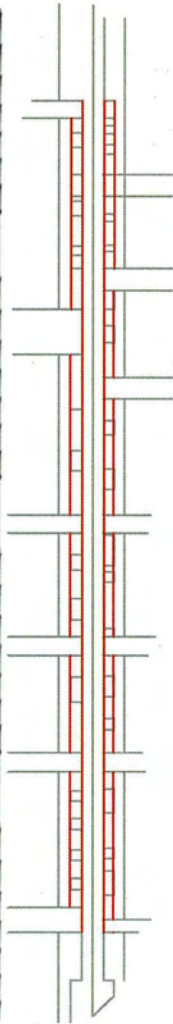
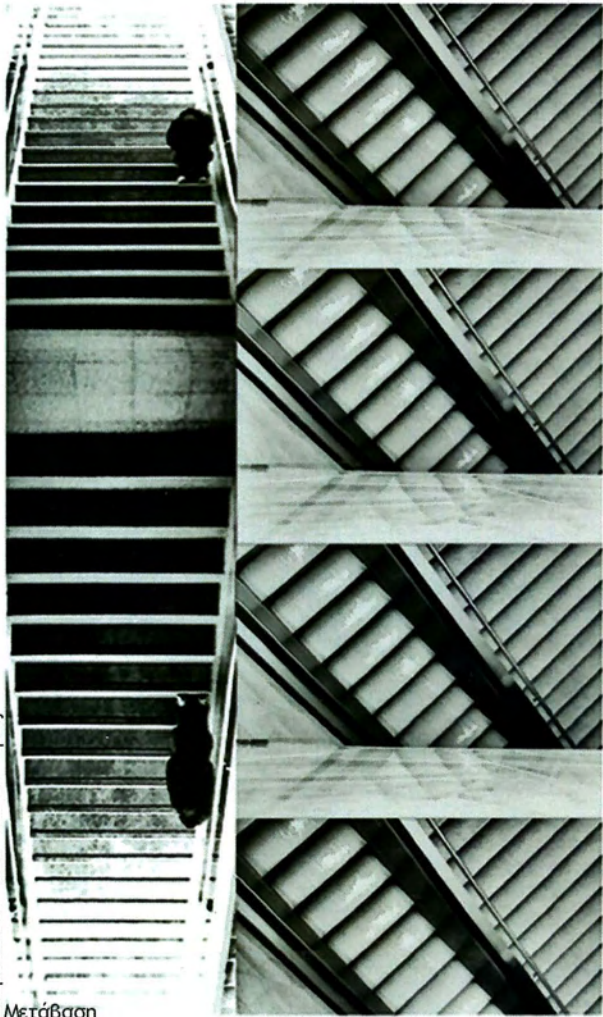

Σήραγγα

Ένωση υπόγειου δικτύου με επιφάνεια πόλης

Διάγραμμα | Οδός Πανεπιστημίου | Αθήνα

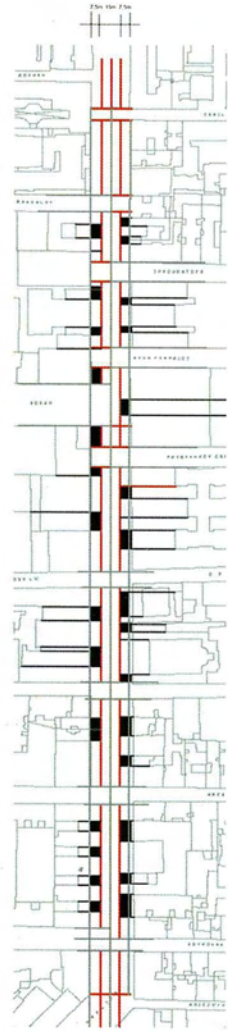
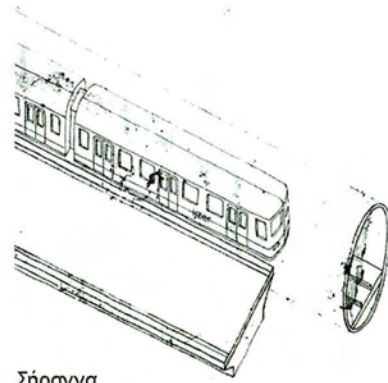

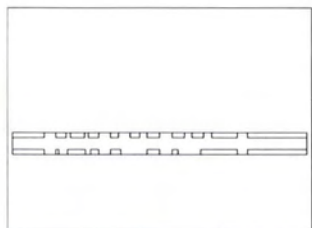
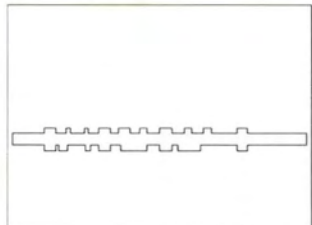
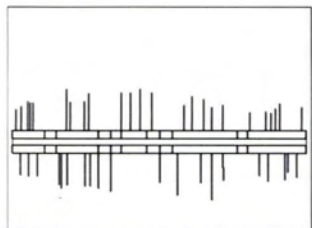

“Δωμάτια” κάτω από τον ιστό της πόλης



Δίκτυο Υπόγειων Στοών της Αθήνας

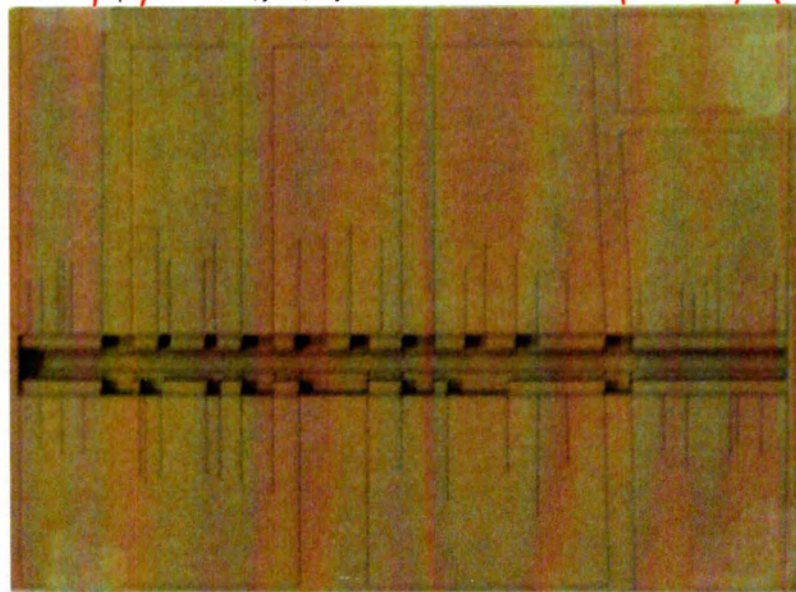

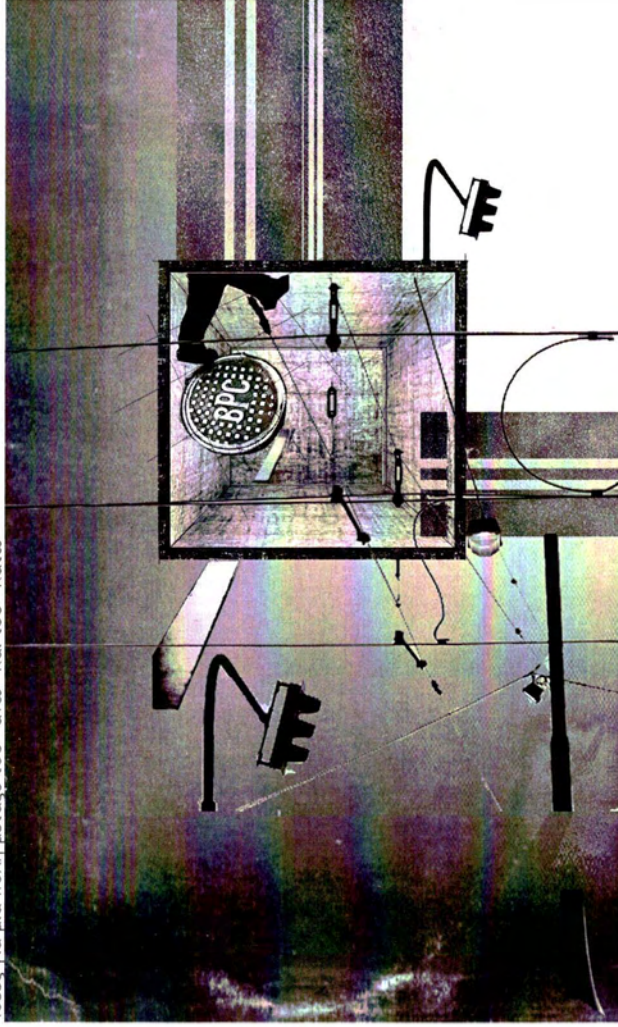

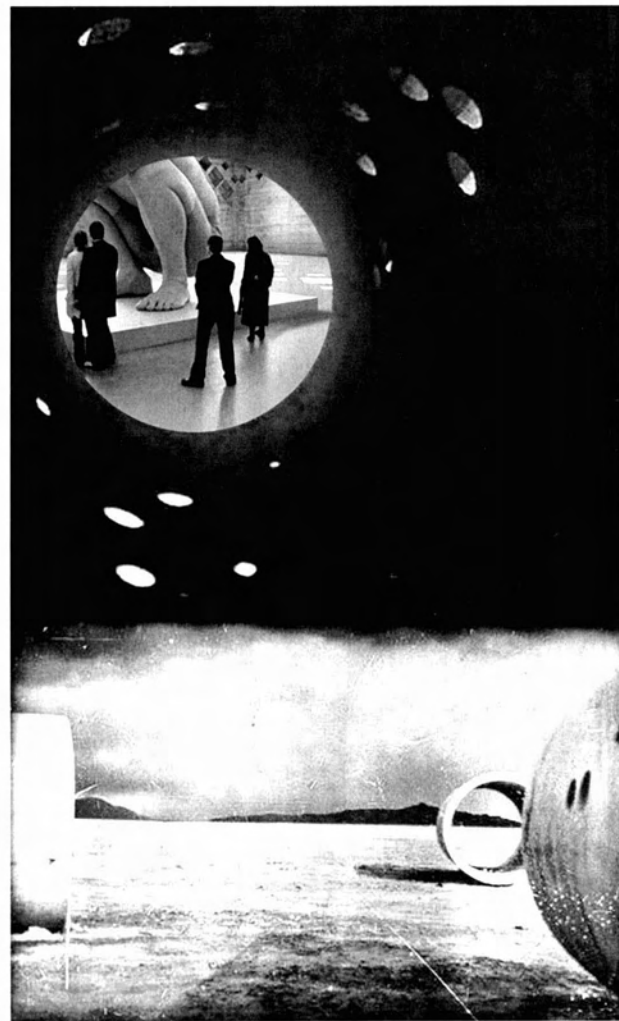
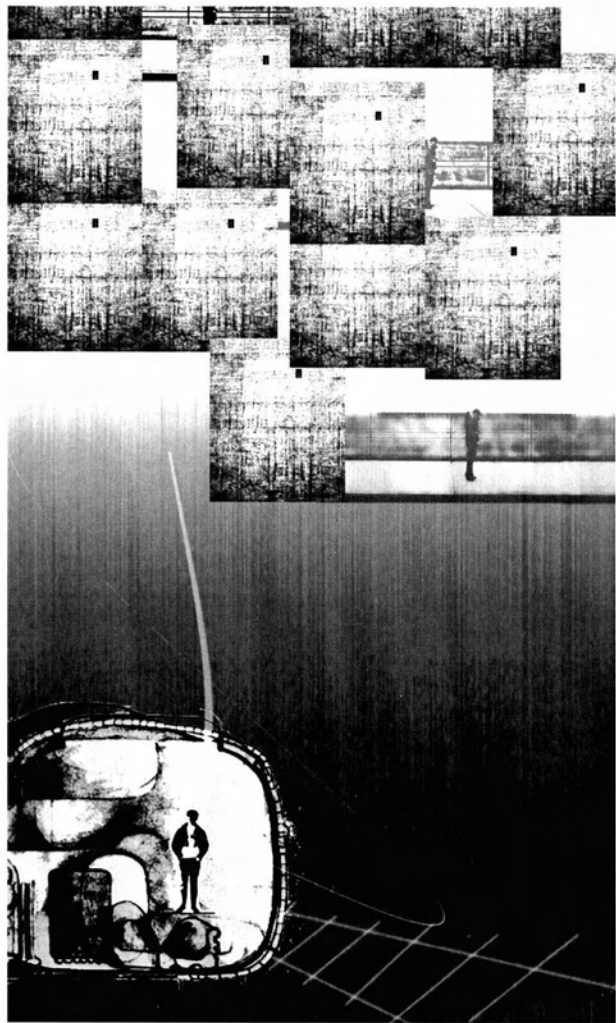



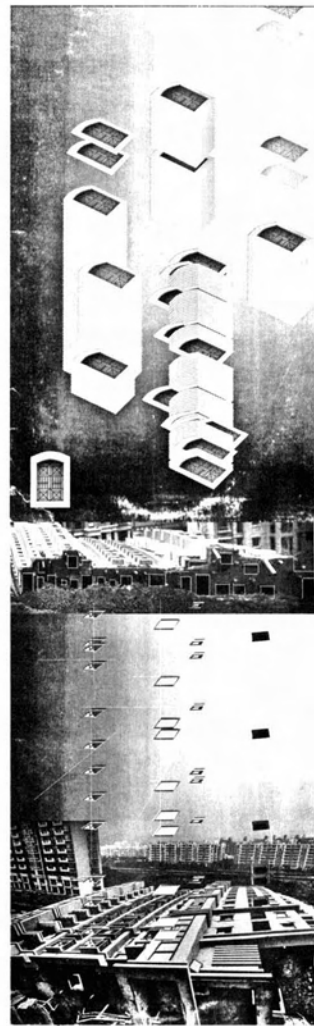
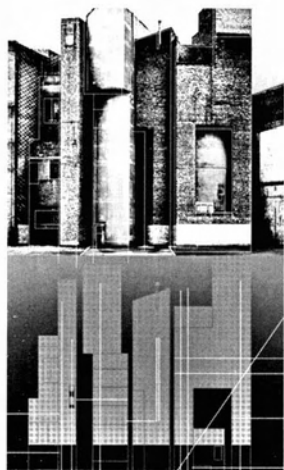

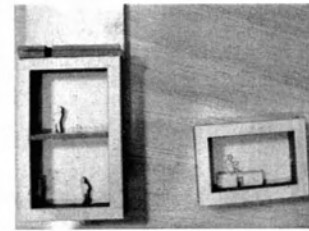
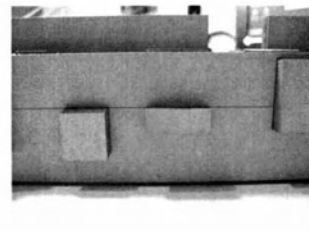
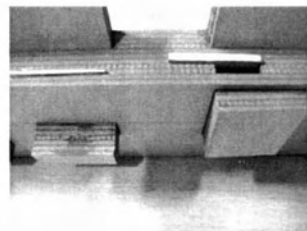
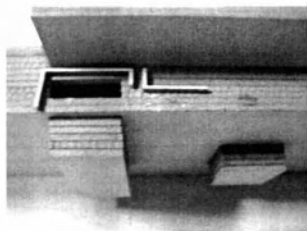
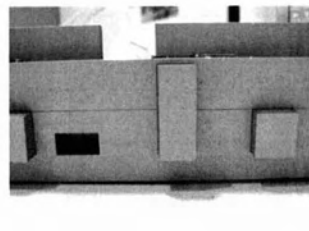
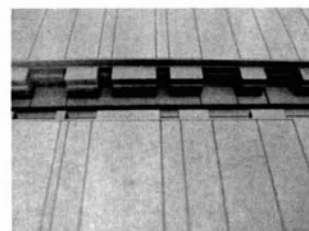
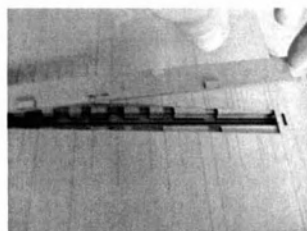
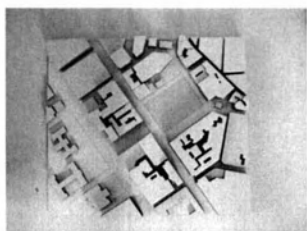
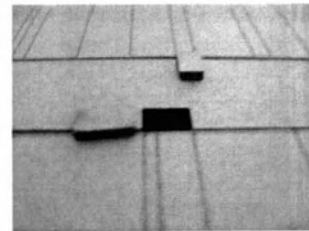
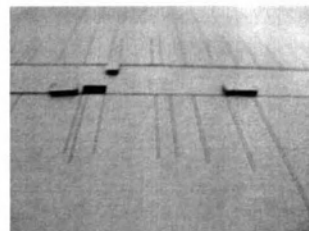
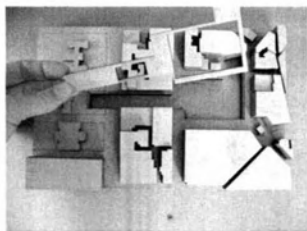

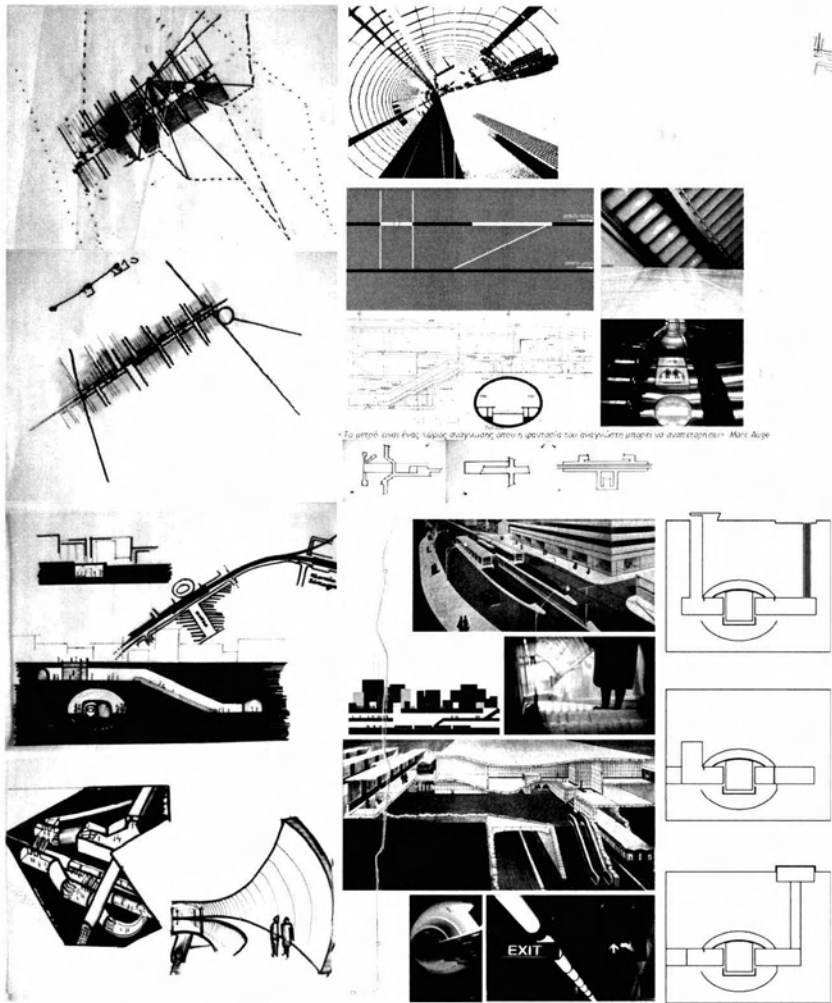

\* Το μπλόκ είναι ένας λαβός αλληλεπίδρασης που ενοποιεί και αναχωρίζει μέχρι το σημείο αυτού. Από: Auzan

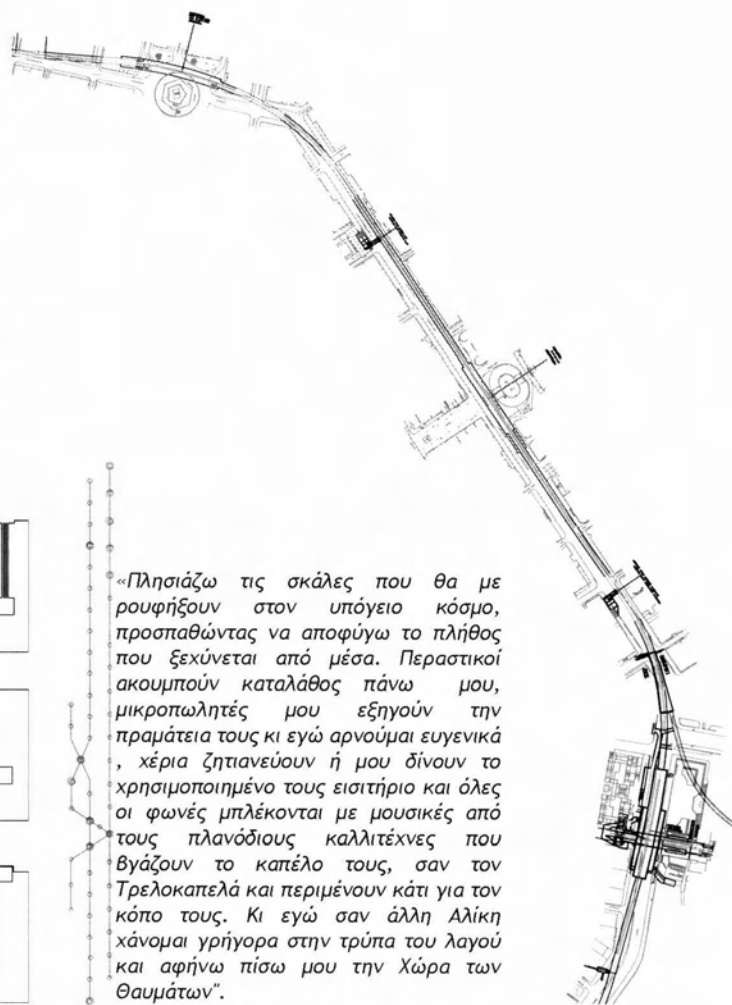

«Πλησιάζω τις σκάλες που θα με ρουφήξουν στον υπόγειο κόσμο, προσπαθώντας να αποφύγω το πλήθος που ξεχύνεται από μέσα. Περαστικοί ακουμπούν καταλάθος πάνω μου, μικροπωλητές μου εξηγούν τηνπραμάτεια τους κι εγώ αρνούμαι ευγενικά, χέρια ζητιανεύουν ή μου δίνουν το χρησιμοποιημένο τους εισιτήριο και όλες οι φωνές μπλέκονται με μουσικές από τους πλανόδιους καλλιτέχνες που βγάζουν το καπέλο τους, σαν τον Τρελοκαπελά και περιμένουν κάτι για τον κόπο τους. Κι εγώ σαν άλλη Αλίκη χάνομαι γρήγορα στην τρύπα του λαγού και αφήνω πίσω μου την Χώρα των Θαυμάτων».

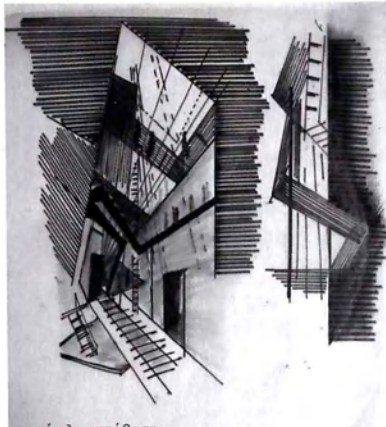

κατώφλι, μετάβαση



για πόρτα μέσα στη πόλη

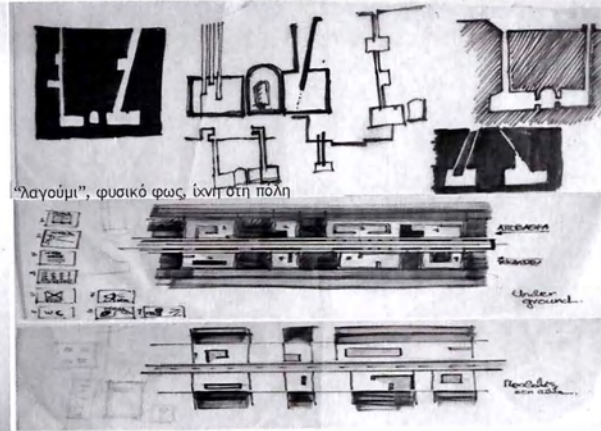

"λαγούμι", φυσικό φως, ίσως στη πόλη

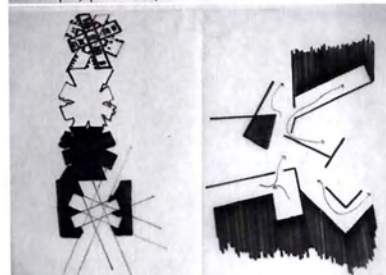
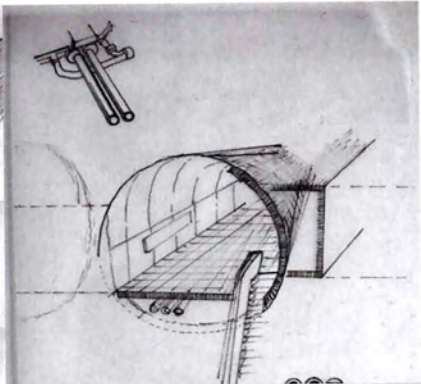

μετροπόντικας διάνοιξη σήραγγας



ανάπτυλασισμός διατομής

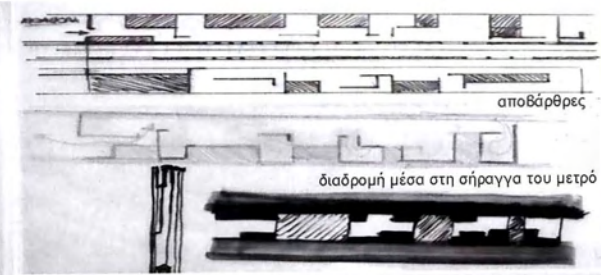

αποβάθρες

διαδρομή μέσα στη σήραγγα του μετρό

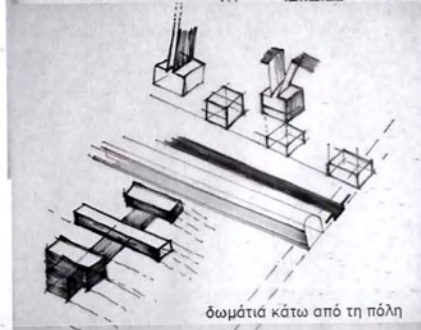

δωμάτια κάτω από τη πόλη

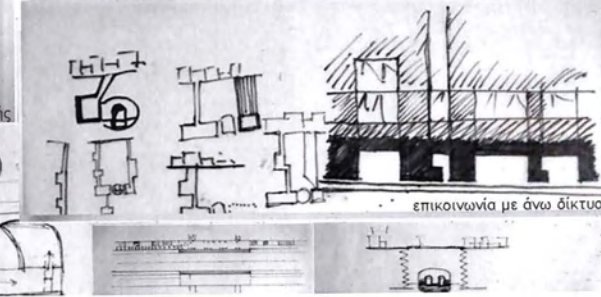
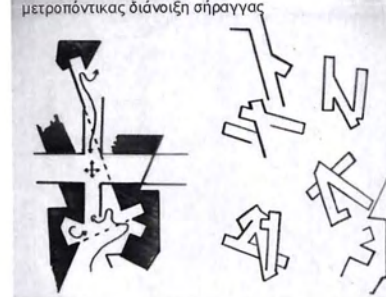

επικοινωνία με άνω δίκτυο

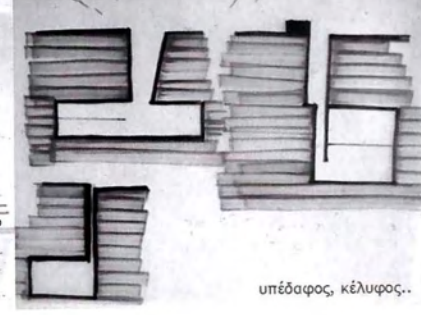

υπέδαφος, κέλυφος..

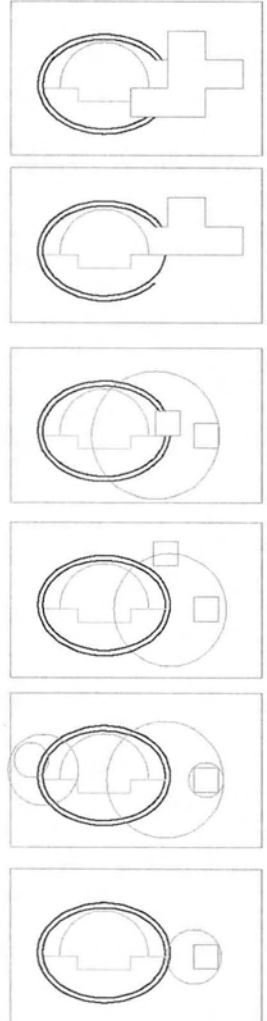
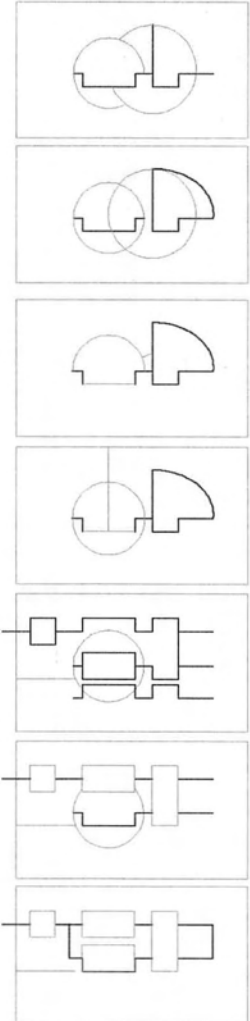
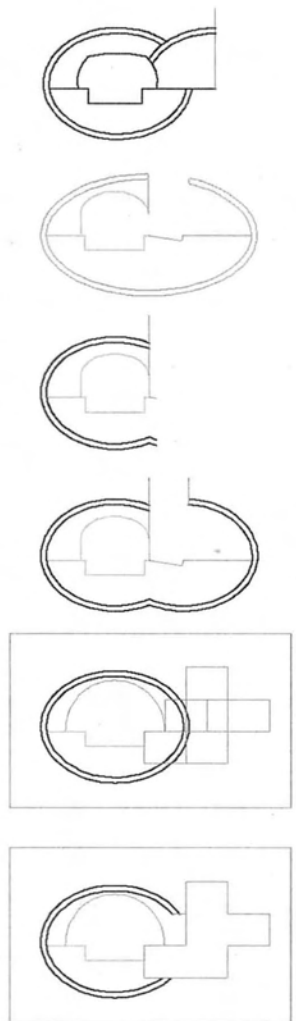
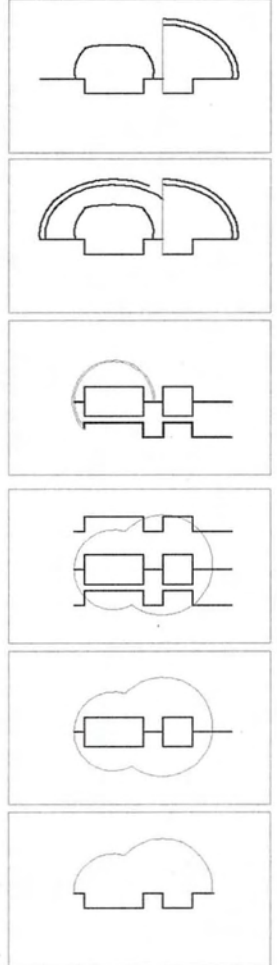
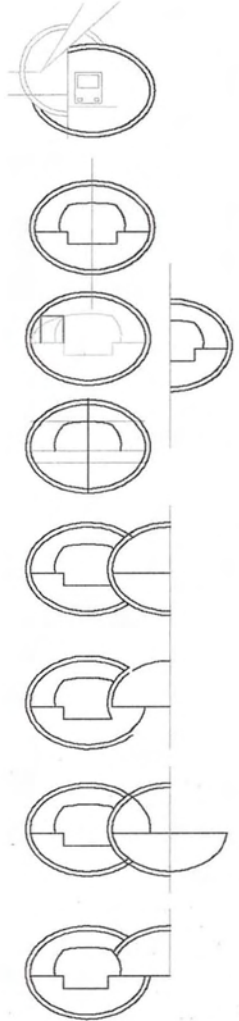
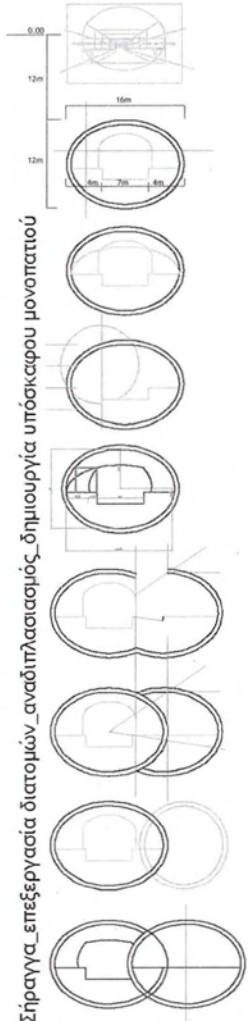

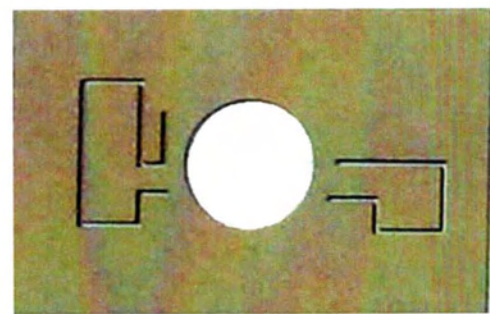
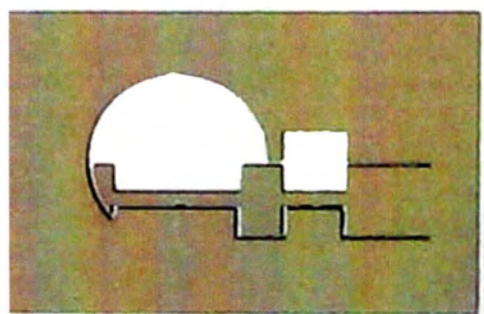
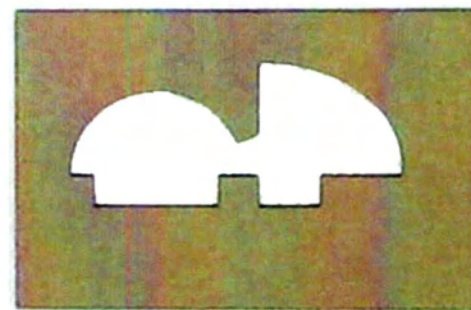
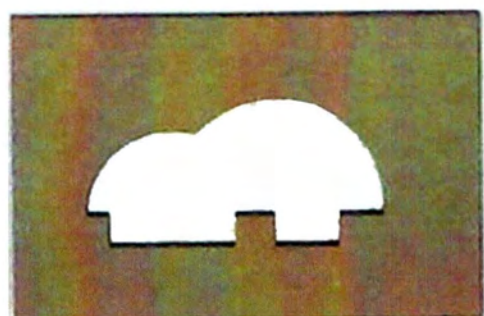
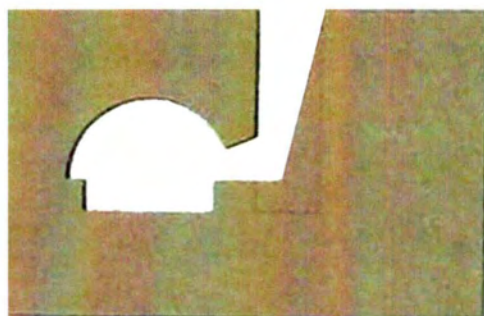
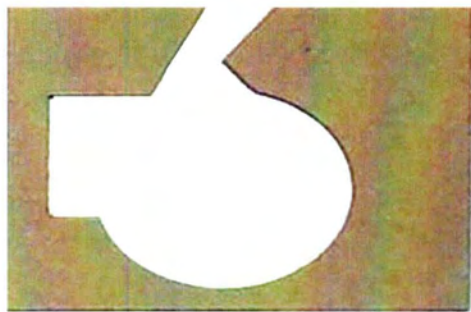

## Μια επινοημένη (Α)Πραγματικότητα

Μέσα από την ανάγνωση του παραμυθιού εντοπίζεται το στοιχείο του υποκειμενικού χρόνου στα όνειρα, όπως παρουσιάζεται στην ιστορία της Αλίκης και δημιουργείται ένας μηχανισμός «απόδρασης» από τη πραγματικότητα, μια υπόγεια διαδρομή που αναπτύσσεται παράλληλα με τη σήραγγα του μετρό και «λειτουργεί» μόνο φορώντας το «ρούχο» της- το κέλυφός της, το υπέδαφος. Μια διαδρομή ανάμεσα στο «εδώ» και το «εκεί», όπως το υποσυνείδητο στα όνειρα, όπως και η Αλίκη, μεταξύ δύο κόσμων, δύο μονοπατιών, δύο προσώπων, μέρας και νύχτας.

Μια εμμονική, εσωστρεφής δομή, χαρακτηρίζει την κατασκευή, που την ίδια στιγμή είναι ανοικτή, διαπερατή. Σύνθεση στοιχείων, επηρεασμένη από την απόδραση της ηρωίδας του διηγήματος από την πραγματικότητα, που περιορίζει την φαντασία της, με έντονο το στοιχείο της μετάβασης στο χωροχρόνο- στοιχείο που στο διήγημα παρουσιάζεται μέσα από παιχνίδια εξουσίας, φόβους, αμφισβήτηση και όνειρα.

«Μεταφράζοντας» τις λέξεις κλειδιά του μυθιστορήματος, την χρήση του «χρόνου» ως μέσο μετάβασης από ένα τόπο σε έναν άλλο και τα τεχνάσματα «απόδρασης» της κεντρικής ηρωίδας, δημιουργείται η κατασκευή ενός «λαγουμιού» τυπολογικά κοντά στην υπόγεια στοά και την σύγχρονη σήραγγα του υπόγειου δικτύου, συγκροτούμενο από μια αλληλουχία χώρων, που παράγουν ιδιότυπες οπτικοακουστικές εμπειρίες στον επισκέπτη. Δημιουργείται ένα πρότυπο, σταδιακά αυξανόμενη προσμονής, κατά τη μετάβαση από την οικεία πραγματικότητα σε μια ανοίκεια απόδραση.. ή και το αντίθετο;



«Αυτά όλα πρέπει να βγαίνουν από το μυαλό μου». (Αλίκη)

«Ακόμα πιστεύεις πως βλέπεις όνειρο»; (Καπελάς)

«Ασφαλώς».

«Αυτό σημαίνει πως εγώ δεν είμαι αληθινός».

«Φοβάμαι πως είσαι ένα πλάσμα της φαντασίας μου, Θα μπορούσα να ονειρευτώ κάποιον που είναι σχεδόν.. τρελός».

«Ναι ναι! Όμως πρέπει να είσαι κι εσύ μισότρελη για να με ονειρευτείς».

«Πρέπει να είμαι λοιπόν. Θα μου λείψεις όταν ξυπνήσω».

«Τα πράγματα είναι πολύ ρευστά εδώ»,  
σκέφτηκε η Αλίκη, καθώς παρακολουθούσε  
αντικείμενα να περνούν μέσα από το ταβάνι,  
ήσυχα, σαν να συνηθίζαν να το κάνουν αυτό.





# Μεταβολές Κλίμακας \_ Χωρικές προσεγγίσεις

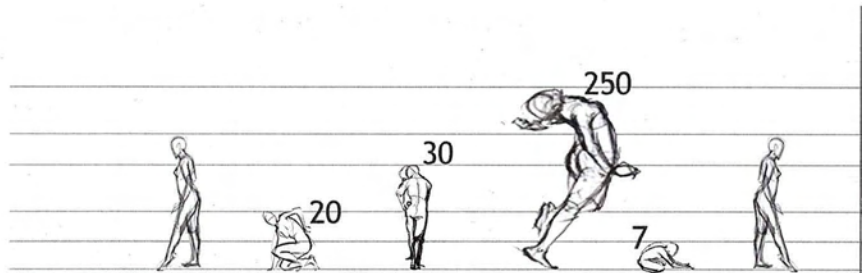

6 Μεταβολές κλίμακας  
7cm, 20cm, 30cm, 250cm και το κανονικό της μέγεθος x 2

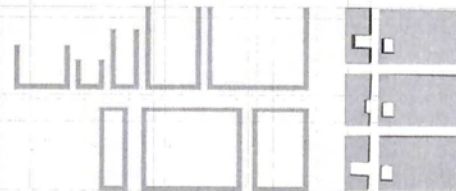

Ο χρόνος πάγωσε στις έξι το απόγευμα, έξι είναι τα πράγματα, που αν και αδύνατα στην πραγματικότητα, στην Κατωχώρα μπορούν να συμβούν, έξι είναι και οι κύριες μεταβολές του όγκου της Αλίκης.

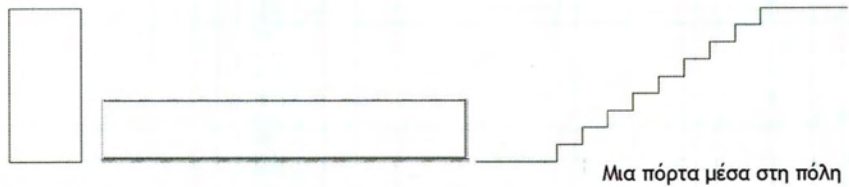

Μια πόρτα μέσα στη πόλη

“Αργησες πολύ! Ο χρόνος προσβλήθηκε και σταμάτησε τελείως.  
 Ούτε ένα τικ από τότε”. (Καπελάς)  
 “Ο Χρόνος είναι παράξενος στα όνειρα”. (Αλίκα)



Alice in Wonderland (1903)

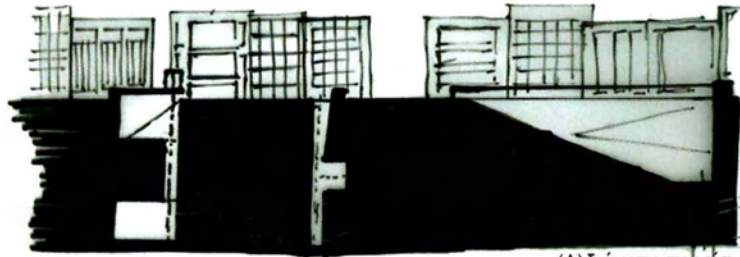

(Α)διάκοπη πορεία

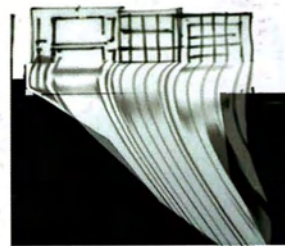
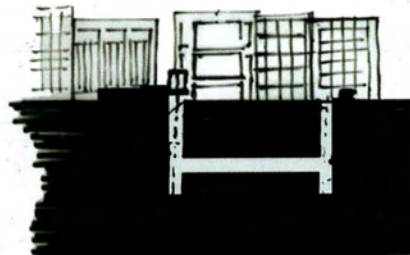

Μηχανισμός “απόδρασης”

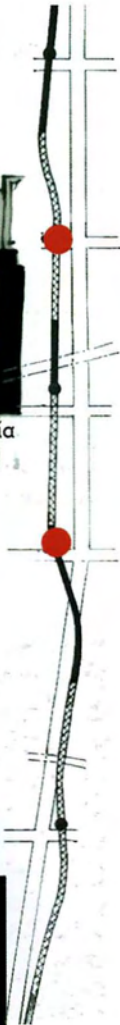

Η ιδέα αυτής της «άλλης πραγματικότητας» γίνεται αντιληπτή μέσω της θέασης μιας τεχνητής γεωγραφίας, στον αστικό ιστό. Μαγνητιζόμενος ο παρατηρητής από τα «ίχνη», που επαναλαμβάνονται στο επίπεδο της πόλης και διαταράσσουν την κανονικότητα του αστικού τοπίου, ανακαλύπτει την είσοδο. Πρόκειται για ανοίγματα από τον υπόσκαφο χώρο προς την πόλη, όπου επιτρέπουν στο φυσικό φως, και τον ήχο να εισέρχονται στο εσωτερικό του.

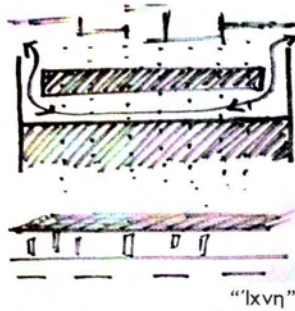

«Εισιτήρια παρακαλώ» είπε ο ελεγκτής βγάζοντας το κεφάλι του από το παράθυρο. Στη στιγμή, όλοι βρέθηκαν να κρατάνε εισιτήριο: Τα εισιτήρια είχαν το μέγεθος περίπου των επιβατών και φάνηκε σα να γέμισε όλο το βαγόκι».

Η μετάβαση από το ένα μέρος στο άλλο παύει να έχει την αντικειμενικότητα της κίνησης ενός πεζού ή μεταφορικού μέσου πάνω η κάτω από αυτή. Πρόκειται για ένα λαγούμι στο αστικό παλίμψηστο, μια γραμμική πορεία η οποία σε μπει στους μύθους, τα όνειρα και τον υποκειμενικό χρόνο. Ένα παιχνίδι που βασίζεται στην επιβολή του ρυθμού κίνησης των σωμάτων, μέσω των μεταβολών της κλίμακας και των φωτεινών πηγών, σε ένα χώρο που παρά τις γεωγραφικές του συντεταγμένες- που τον περιορίζουν σε θέση πολλών μέτρων κάτω από τη γη, αφήνει το νου να ταξιδέψει πέρα από κάθε όριο, χωρικό και χρονικό.



Ο επιβάτης του μετρό, βρίσκεται ακινητοποιημένος μέσα στο βαγόνι και έχοντας σταθερά το βλέμμα του κολλημένο σε ένα σημείο, παρατηρεί από το παράθυρο, μέχρι να αφαιρεθεί από τη γρήγορη ροή του συρμού. Η ταχύτητα, οι εναλλαγές φωτός σκιάς της σήραγγας, η αντανάκλαση στο τζάμι και ο ήχος της μηχανής, αποτελούν μικρά επεισόδια, σε μια υπόγεια πορεία, σαν αποσπασματική αφήγηση. Το λαγούμι «φυγής» επιτρέπει στο υποκείμενο να κινεί το σώμα του σε οριζόντιο άξονα και να αλλάζει συνεχώς το οπτικό του πεδίο- ανάλογα με τα ερεθίσματα, να ταξιδέψει, να χαθεί, να παρατηρήσει ή να βυθιστεί στη ρευστότητα της μετακίνησης κάτω από την πόλη. Τμήματα του λαγουμιού καλούν τον περιηγητή να «συναντήσει» το βλέμμα τυχαίου επιβάτη του συρμού για κλάσματα δευτερολέπτου, στα σημεία όπου επιτρέπεται η οπτική επαφή μεταξύ σήραγγας και λαγουμιού, σε μια υποθετική χρονική στιγμή που μπορεί η κίνηση ενός πεζού και του, μέσω βαγονιού, μεταφερόμενου να συντονιστούν.

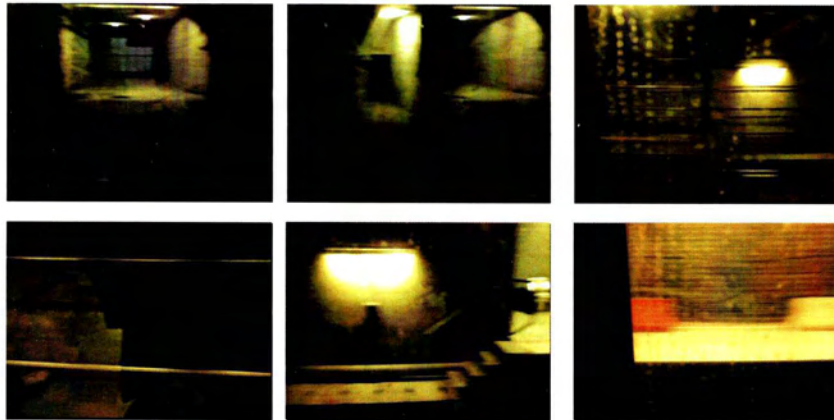

Οι οπές προς την πόλη πέρα από τις οπτικές ψευδαισθήσεις εξαιτίας των συνεχών εναλλαγών των φωτεινών ακτίνων, δημιουργούν οπτικές φυγές προς το αστικό τοπίο και μέσω αυτής της αποσπασματικής αφήγησης, οργανώνεται μια νέα ανάγνωση της πόλης. Η ένταση του φυσικού φωτός σε σχέση με την κλήση κάθε ανοίγματος, θα δίνουν διαφορετικό αποτέλεσμα οπτικής επαφής με την πόλη, ενώ ο επισκέπτης καλείται να «διαβάσει», ερμηνεύσει το χώρο, όπως θα έκανε και κατά την ανάγνωση ενός βιβλίου, εμπλουτίζοντας δηλαδή τις εικόνες μέσα από τις εμπειρίες, τη μνήμη, και τη φαντασία του, πέρα από το πρωτογενές υλικό.

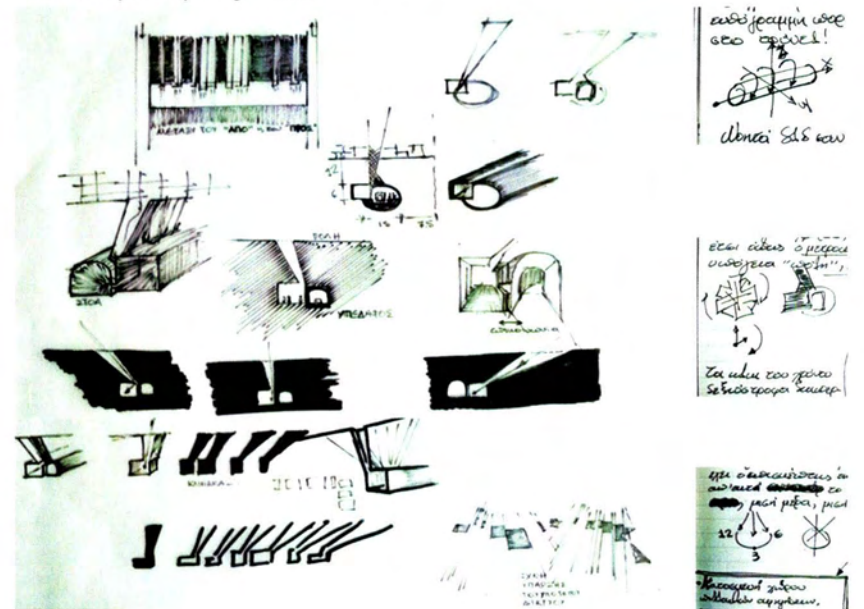

## Αστικό «Λαγούμι»

Η μορφή του υπόσκαφου «γλυπτού» μοιάζει σαν να διαπερνά το έδαφος - όπως ο μετροπόντικας, αφήνοντας ίχνη στην επιφάνειά του. Η συνθήκη του χρόνου σε σχέση με την κίνηση των σωμάτων και οι ακτίνες φωτός που συνεχώς μεταβάλλονται, άλλοτε αρμονικά και άλλοτε άχρωνα σε σχέση με τον τρόπο μέτρησης και κατανόησης της χρονικής διάρκειας, είναι που προσδίδουν στο λαγούμι αυτό, τις χωρικές ποιότητες που το κατατάσσουν στο μεταίχμιο του «υπαρκτού» και του «φαντασιακού», μεταξύ του «τώρα» και «ποτέ», του «οικείου» και «αλλόκοτου».

Το κέλυφος αφήνει το φως να γλιστρήσει με τη μορφή φωτεινών ακτίνων στο εσωτερικό του, με τέτοιο τρόπο, που ο επισκέπτης έχει την αίσθηση πως «χάθηκε» μέσα του για μια μέρα, μισή ώρα, μισό λεπτό. Μετά από μελέτη της διατομής των υπόγειων σηράγγων και τον πιθανό «αναδιπλασιασμό» μιας σήραγγας ώστε να δημιουργηθεί μια πανομοιότυπη, αλλά συγχρόνως ανεξάρτητη από την πρώτη, προέκυψε η κατασκευή του «λαγουμιού» σε παράλληλη τροχιά με το αρχικό πρότυπο.

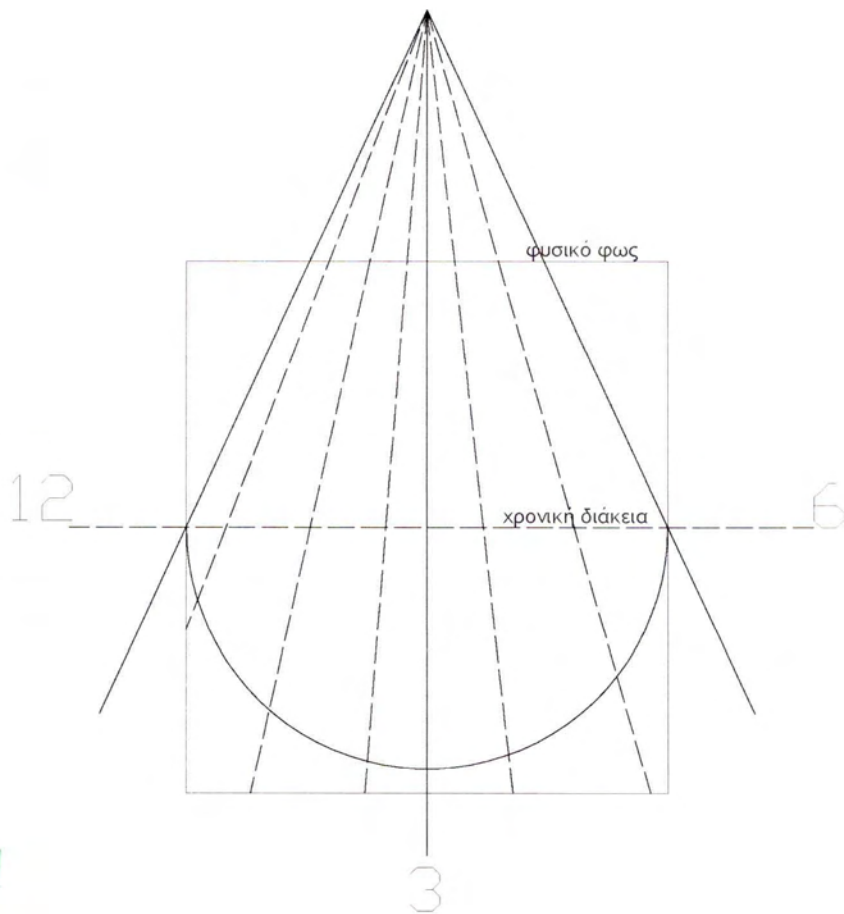

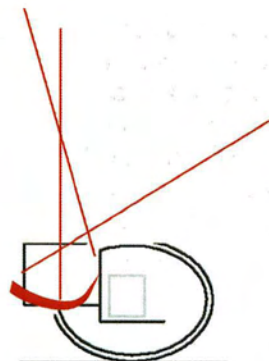
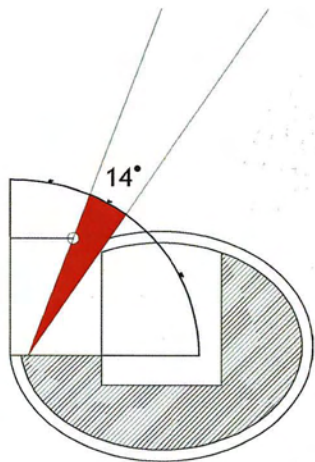

Το κέλυφος αφήνει το φως να εισχωρήσει στο εσωτερικό του, μέσω των "ιχνών"- οπών στην επιφάνεια της πόλης.

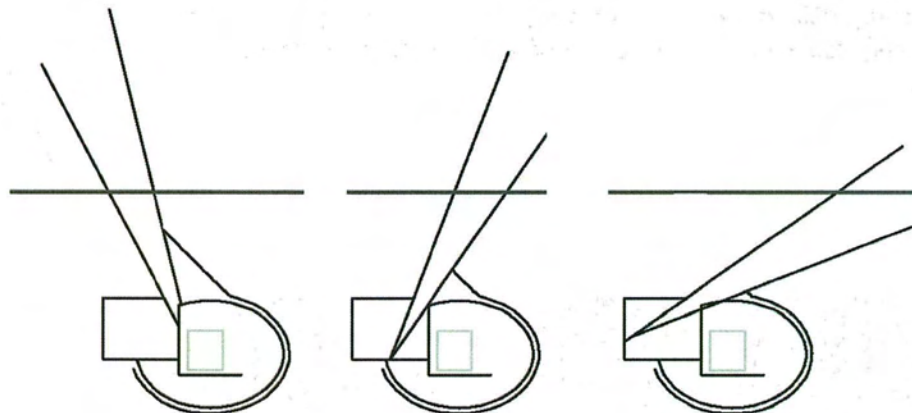
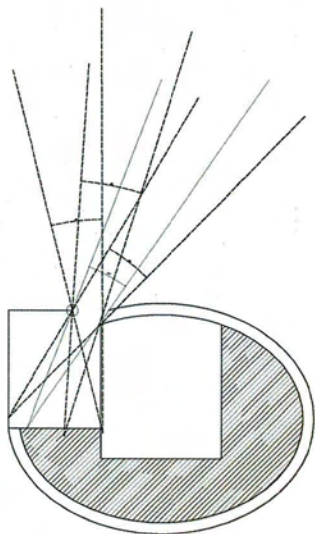

Επιδιώκοντας την επικοινωνία με την πόλη και την χρήση του φωτός ως τρόπο επιβολής του ρυθμού κίνησης, αλλά και τον τρόπο που αντιλαμβάνεται ο παρατηρητής το χώρο, δημιουργήθηκε μια διατομή, με σταθερό άνοιγμα προς την πόλη, υπό γωνία δεκατεσσάρων μοιρών. Το πρότυπο της διατομής αυτής, χρησιμοποιήθηκε για την περαιτέρω εξέλιξη της δομής του χώρου. Η γωνία διατηρείται σταθερή και μετακινείται ως προς το αρχικό σημείο κυκλικά, μεταβάλλοντας κάθε φορά το σημείο εισόδου του φυσικού φωτός.

Ο κορμός της κατασκευής δημιουργείται από επαναλαμβανόμενες παραλλαγές της αρχικής διατομής (κατά μήκος // σήραγγα), επιχειρώντας τη δημιουργία των εξής καταστάσεων -ως προς την επιφάνεια της πόλης:

1. **Ανοιχτή** διατομή: Άνοιγμα ή προστατευμένη επιφάνεια, με διάφανο υλικό (γυαλί, πλέξιγκλας) που επιτρέπει στο φως να εισέρχεται στο εσωτερικό της κατασκευής, κάτω από το έδαφος.
2. **Διάτρητη** επιφάνεια: Επιτρέπει τη μεταφορά ακτίνων φωτός και ήχων από τη πόλη και αντίστροφα.
3. **Κλειστή** διατομή: Ίδια διατομή, εσωτερικά, χωρίς επικοινωνία με την πόλη.
4. **Παύσεις**: Ορθογωνικής διατομής, κλειστοί χώροι, σαν πλατφόρμες μετάβασης, με εναλλαγές στην κλίμακα, αλλά και στην κατεύθυνση - σε αντιστοιχία με το παραμύθι- από όπου επιτρέπεται η οπτική επαφή με την σήραγγα του μετρό. Οι παύσεις είναι έξι, όπως και ο αριθμός που επαναλαμβάνεται στο μυθιστόρημα και συνδέεται με τη ροή του χρόνου σε σχέση με την αφήγηση.

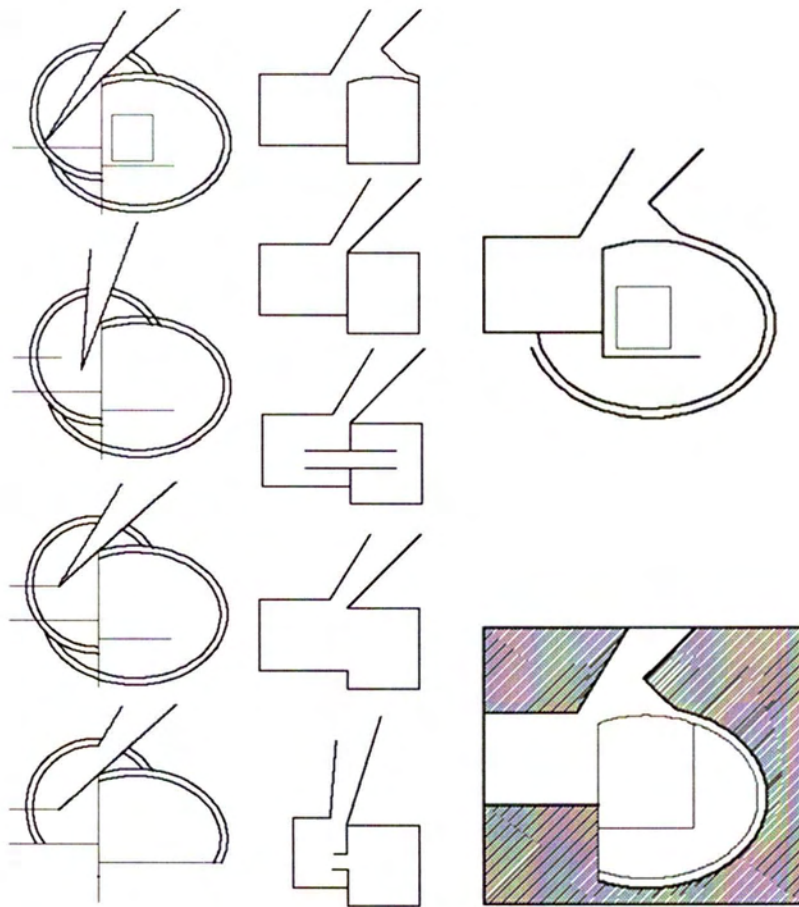

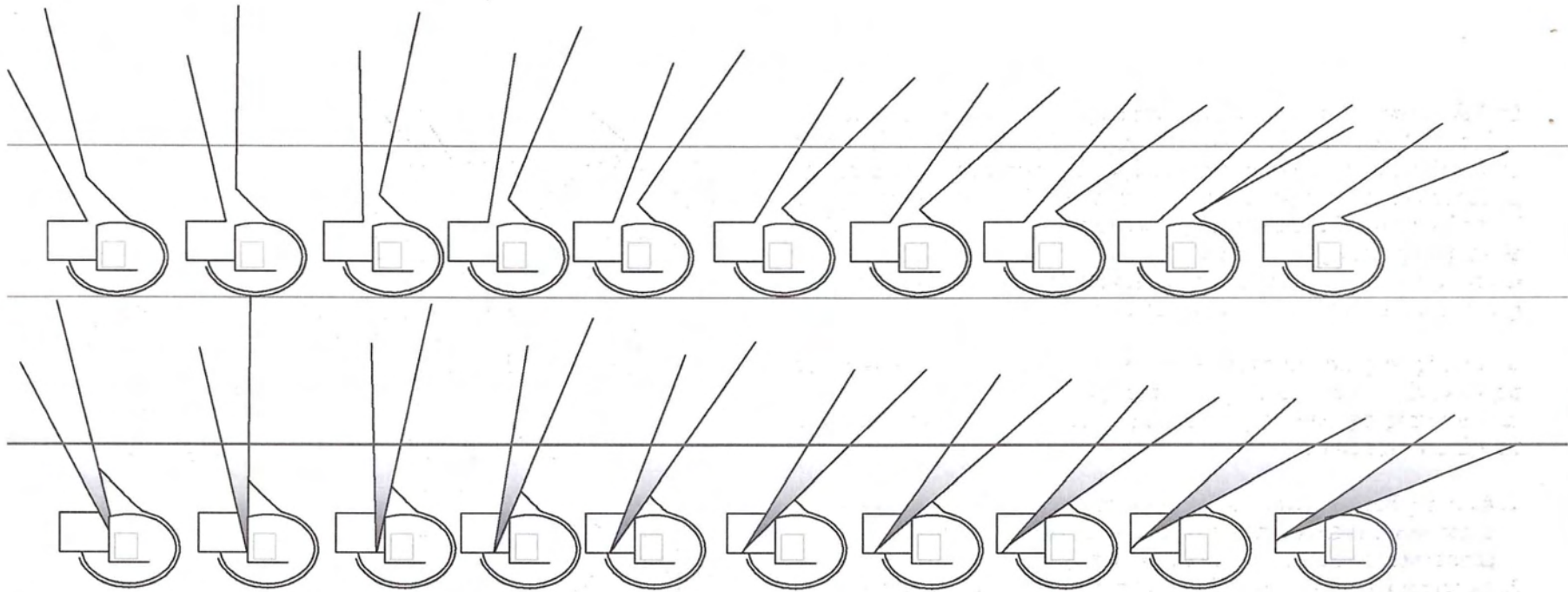

Δημιουργείται ένας μηχανισμός «απόδρασης» από τη πραγματικότητα, μέσα από μια υπόγεια διαδρομή που αναπτύσσεται παράλληλα με τη σήραγγα του μετρό και «λειτουργεί» μόνο φορώντας το «ρούχο» της- το υπέδαφος.

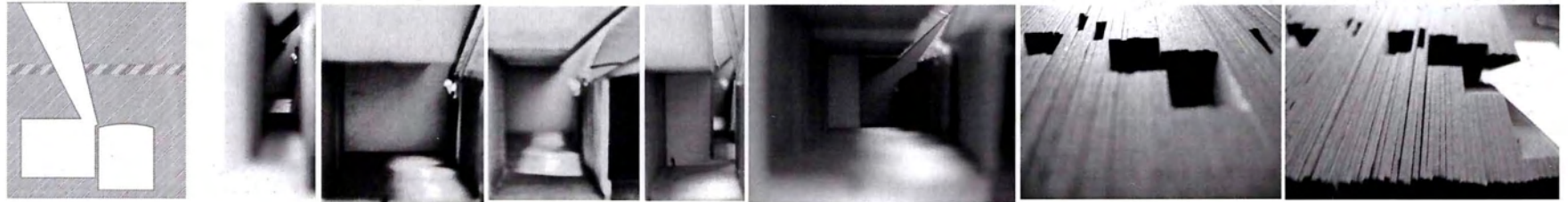



## Σχεδιασμός διατομών

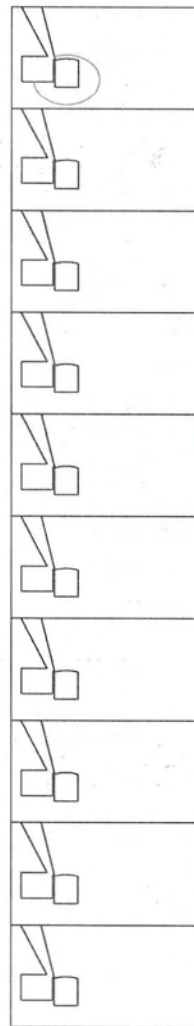
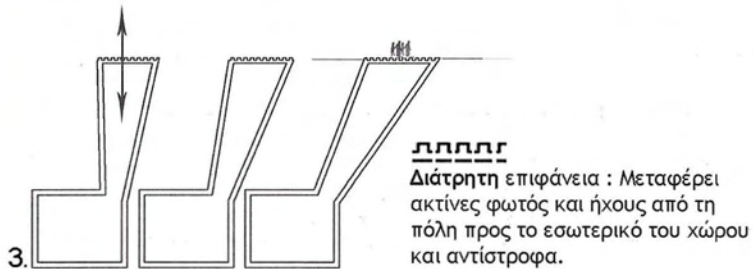
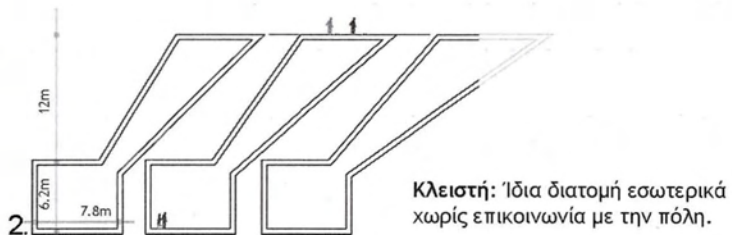
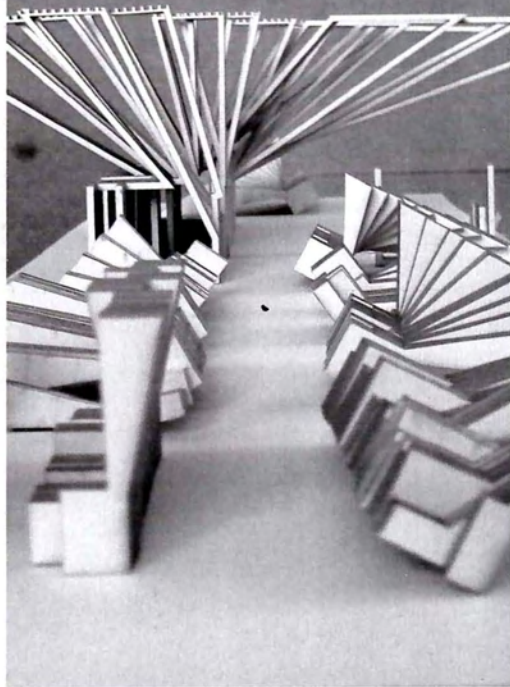

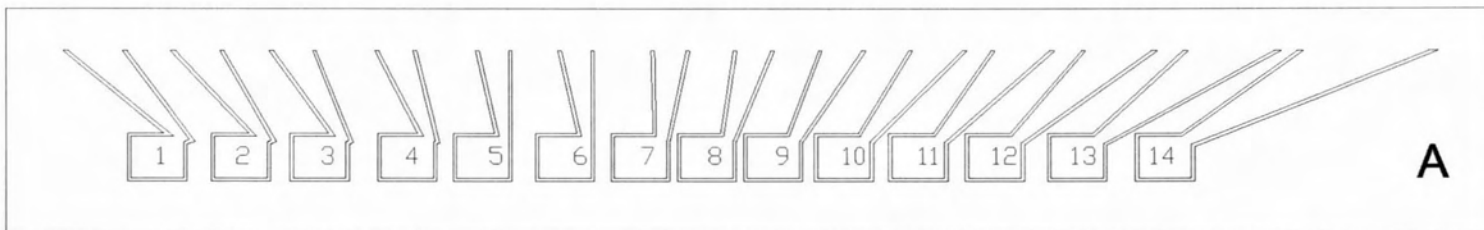
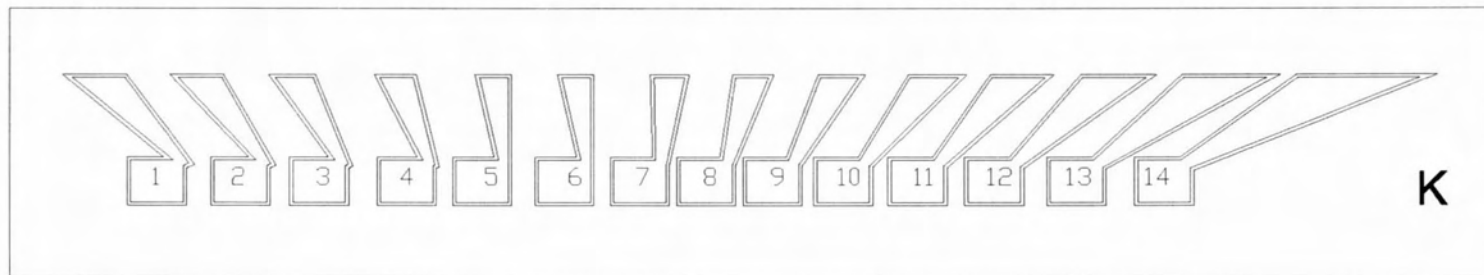
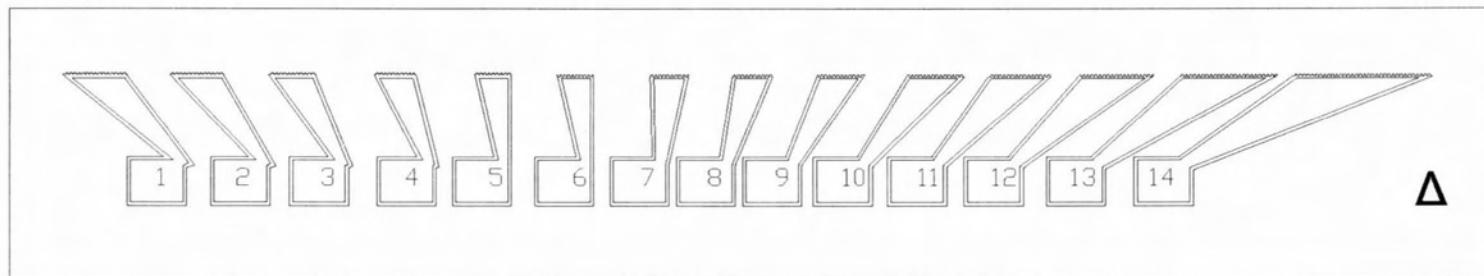

Π<sub>3</sub>  
 Α<sub>4</sub>  
 Κ<sub>4</sub>  
 Α<sub>3</sub>  
 Κ<sub>0</sub>  
 Δ<sub>11</sub>  
 Π<sub>10</sub>  
 Α<sub>9</sub>  
 Δ<sub>9</sub>  
 Κ<sub>0</sub>  
 Δ<sub>8</sub>  
 Α<sub>8</sub>  
 Π<sub>3</sub>  
 Κ<sub>3</sub>  
 Α<sub>2</sub>  
 Κ<sub>1</sub>  
 Π<sub>7</sub>  
 Α<sub>7</sub>  
 Α<sub>6</sub>  
 Α<sub>4</sub>  
 Δ<sub>7</sub>  
 Δ<sub>6</sub>  
 Π<sub>2</sub>  
 Α<sub>3</sub>  
 Α<sub>1</sub>  
 Δ<sub>1</sub>  
 Δ<sub>3</sub>  
 Π<sub>0</sub>  
 Δ<sub>5</sub>  
 Α<sub>4</sub>  
 Δ<sub>4</sub>

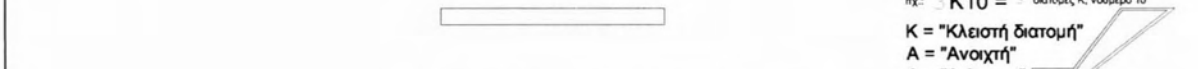
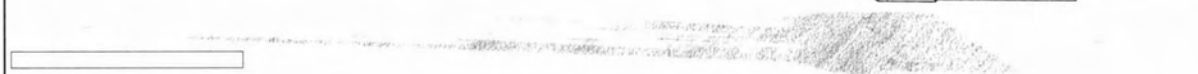
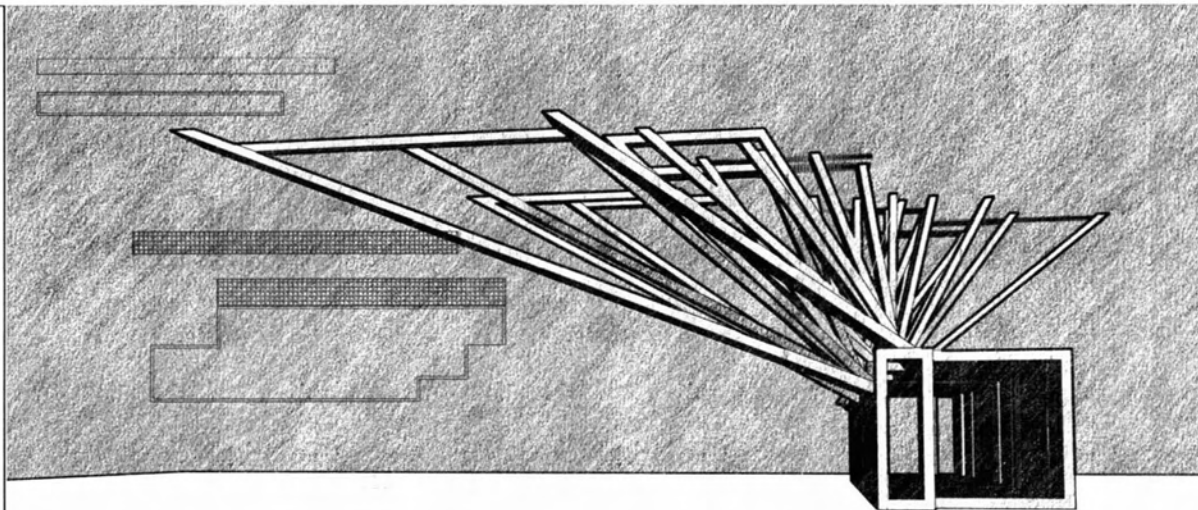
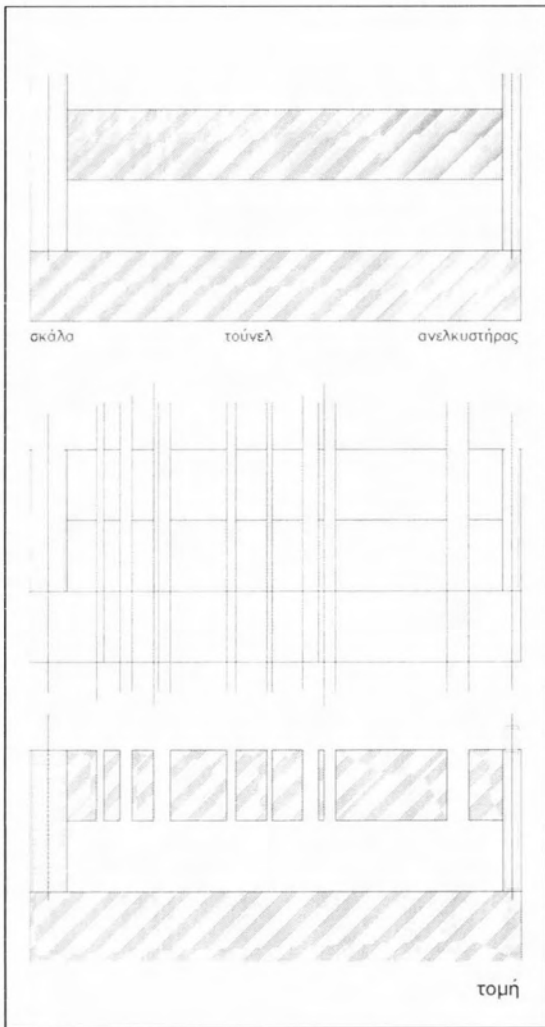

Οι διατομές οργανώνονται σε ομάδες, με αρχική διάσταση ορθογωνίου 6.2μ. x 7.8μ. και στη συνέχεια το μέγεθος της ορθογωνικής διατομής διαφέρει, δημιουργώντας αυξομειώσεις στην κλίμακα του τούνελ κατά την πορεία του υποκειμένου μέσα σε αυτό.

πχ.: K10 = διατομές Κ, νοήμα 10

Κ = "Κλειστή διατομή"

Α = "Ανοιχτή"

Δ = "Διάρρηξη"

Π = "Παύση"

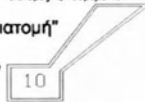

Ο χώρος δεν διαφοροποιείται κατά μήκος, αλλά αποτελεί μια ενιαία διαδρομή, μια απόδραση μέσα στο χωροχρόνο, που δανείζεται στοιχεία από τις περιγραφές του Λ. Κάρολ. Το μυστικό κατώφλι, η άνοδος και η κάθοδος για να εισέλθει/εξέλθει κάποιος από το χώρο, το φως σε συνάρτηση με την κίνηση των σωμάτων και των εναλλαγών των διατομών της δομής του υπόσκαφου γλυπτού, τα «καδραρίσματα» που δημιουργούνται προς το αστικό τοπίο από τα ανοίγματα στα οποία δεν εισέρχεται άμεσα το φυσικό φως, οι αλλαγές κλίμακας, ο ήχος της μηχανής του συρμού, η τυχαία συνάντηση του πεζού με τον επιβάτη του βαγονιού και τα ίχνη που διατηρούν την επικοινωνία με την πόλη, συνθέτουν μια χορογραφία, ως προσωπική ερμηνεία του ταξιδιού απόδρασης της Αλίκης. Μια επινοημένη παράλληλη πραγματικότητα μεταξύ δύο δικτύων, ονείρου και αλήθειας, μνήμης και φαντασίας του επισκέπτη.

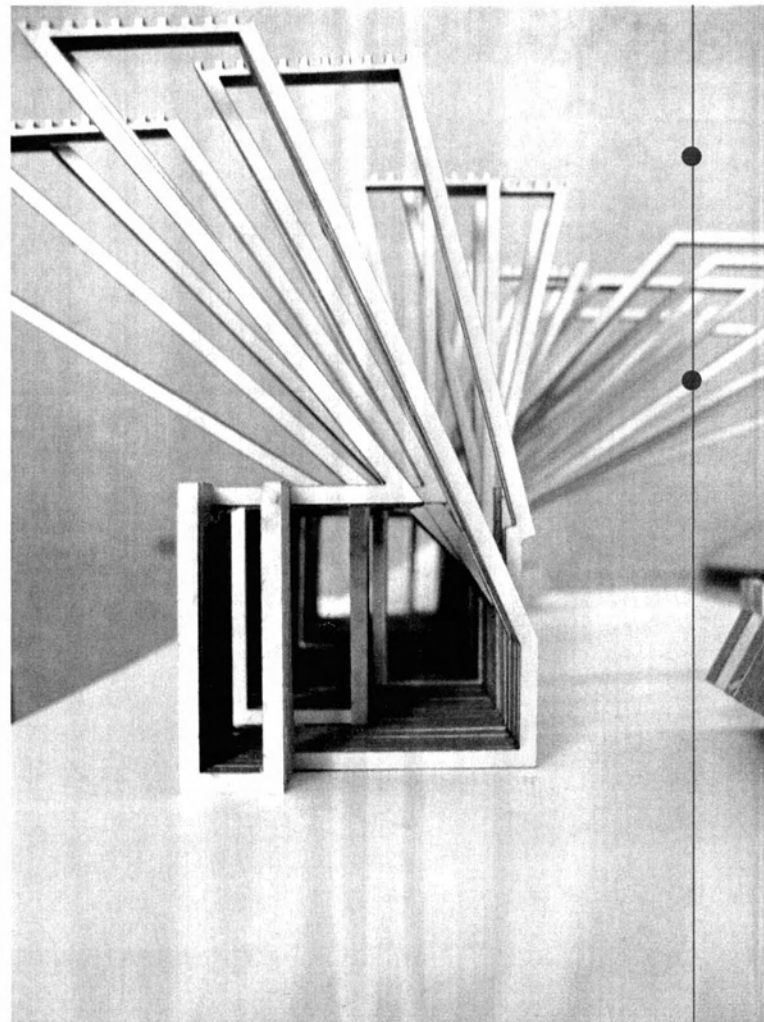

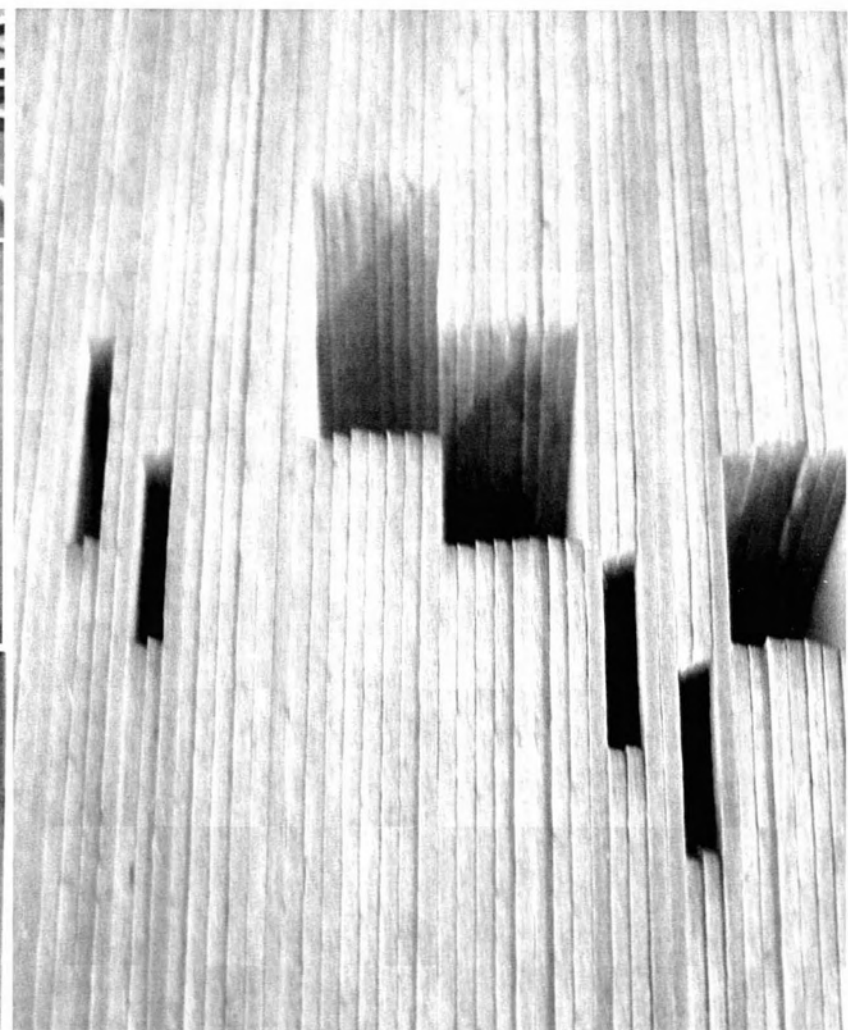
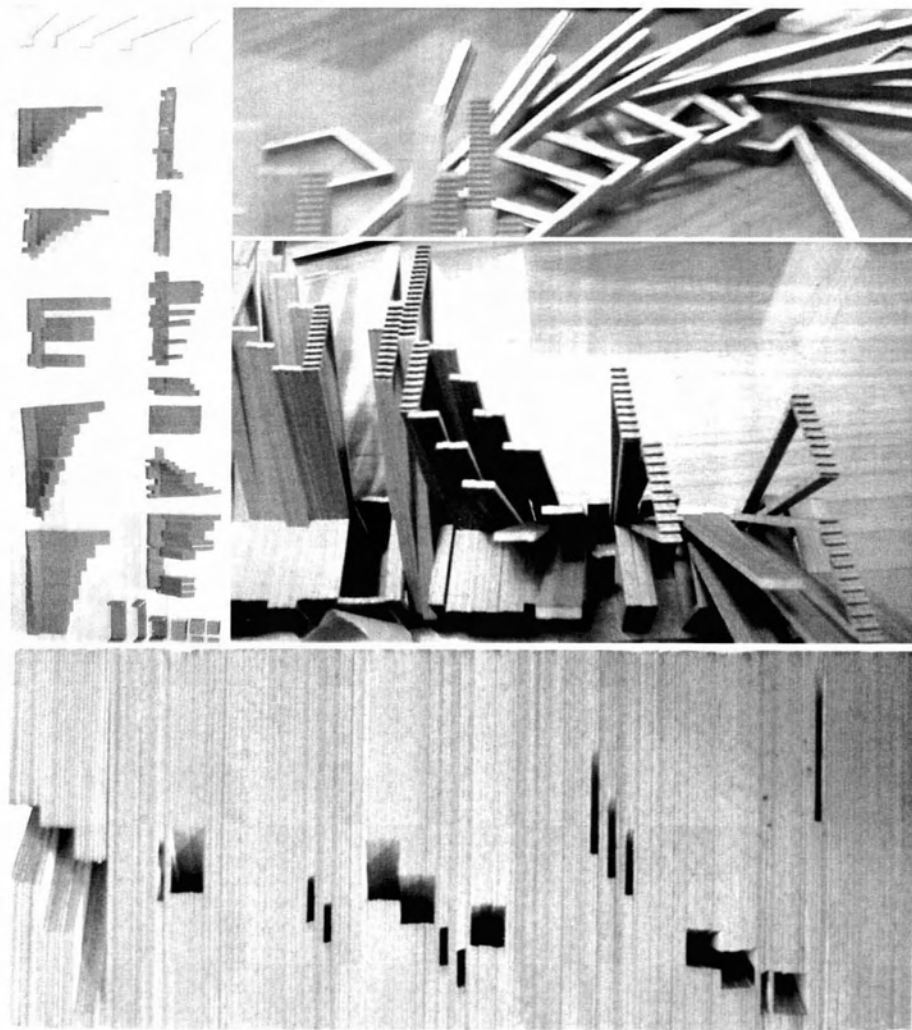

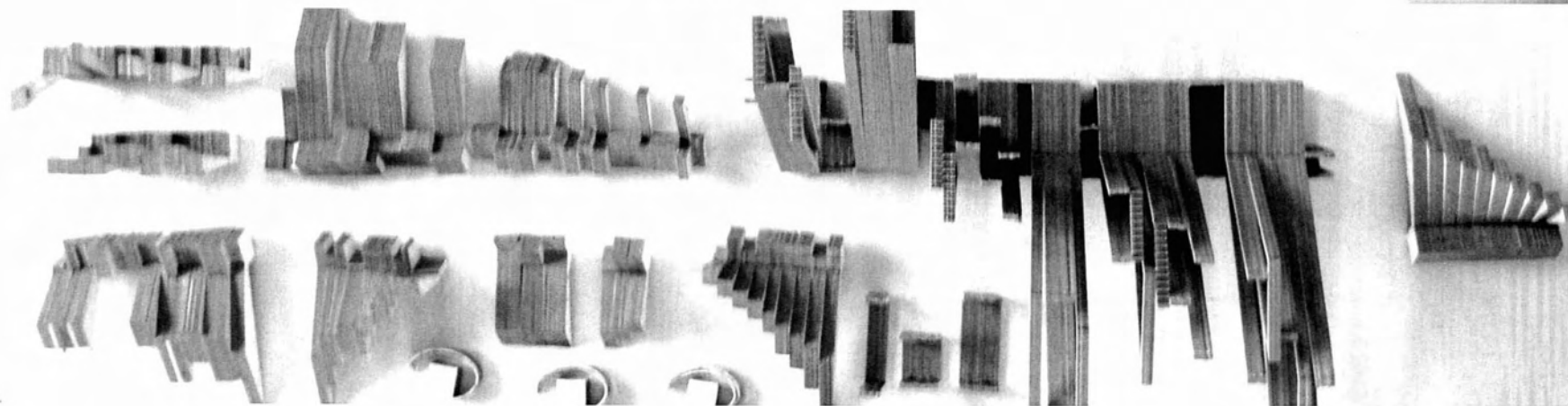
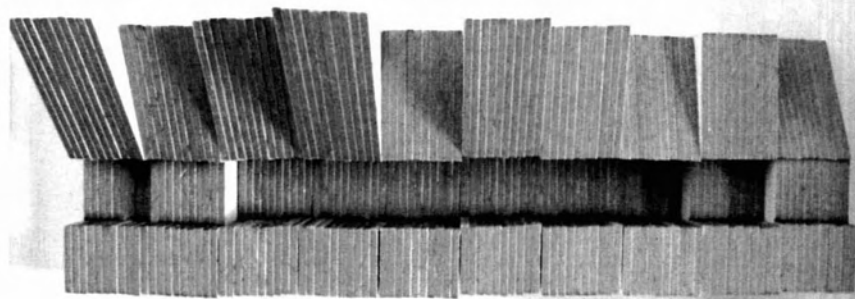
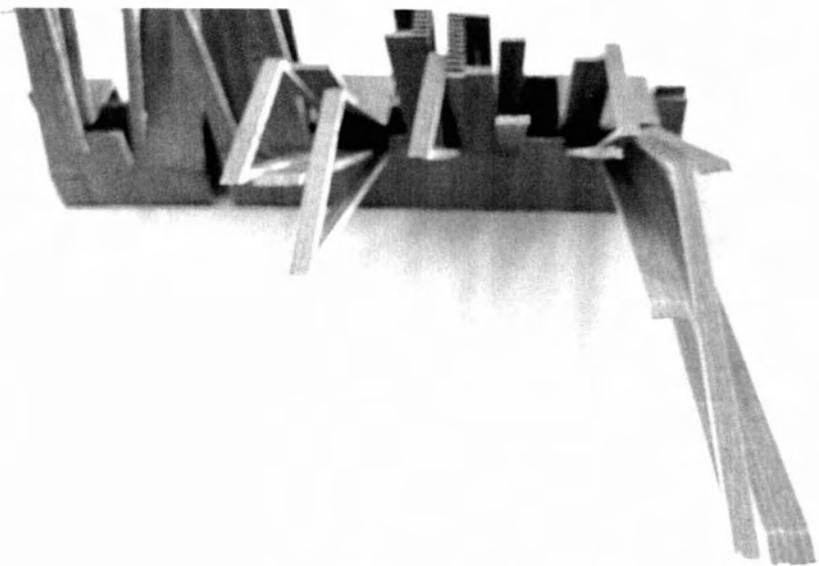

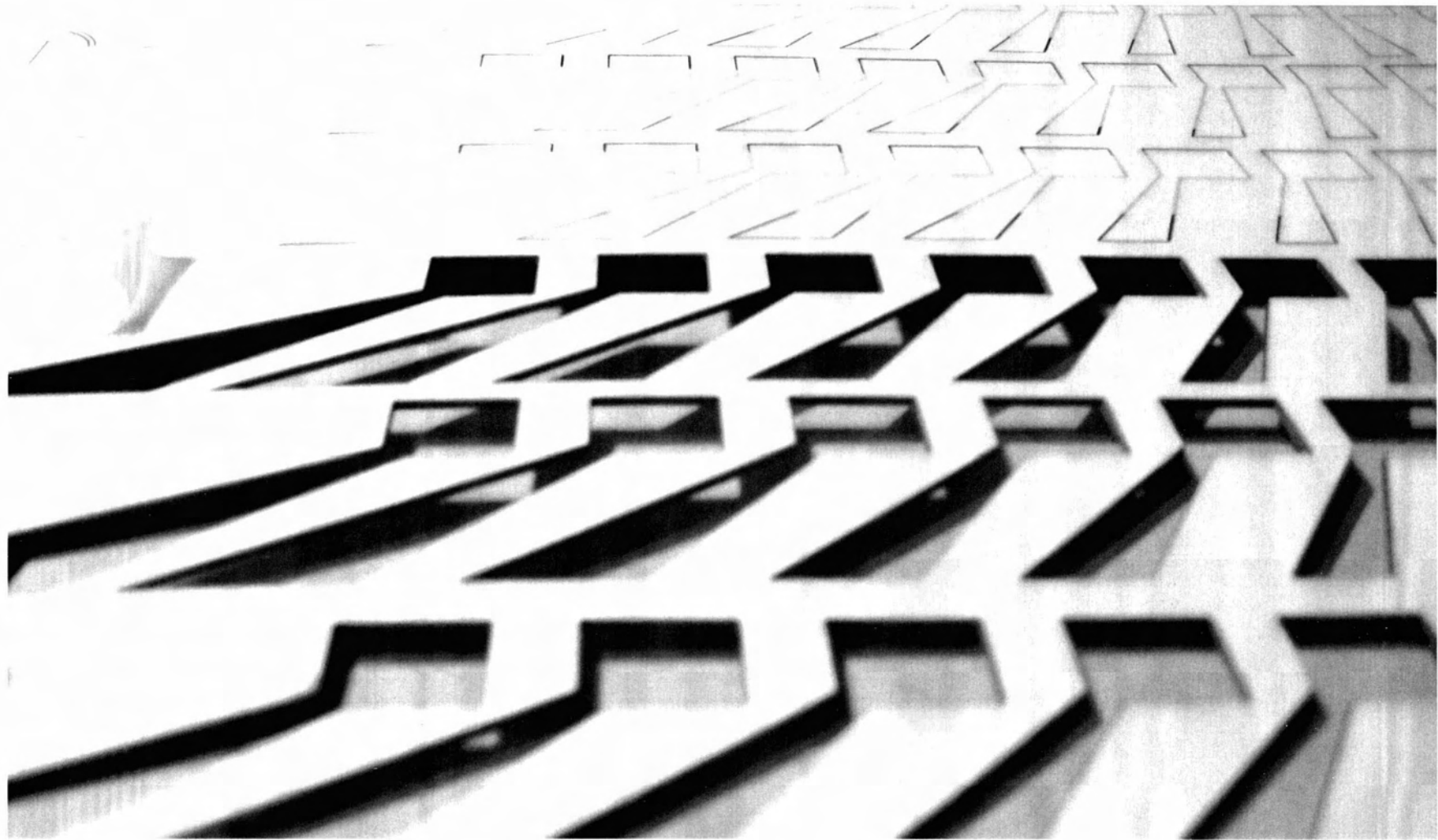

*“Η Κουνελότρυπα για λίγο προχωρούσε ίσια μπροστά σαν τούνελ, μετά όμως βάραινε απότομα, τόσο απότομα που η Αλίκη, πριν προφτάσει να καταλάβει τι συμβαίνει και να προσπαθήσει να κρατηθεί, βρέθηκε να πέφτει σε ένα βαθύ πηγάδι. Ή το πηγάδι ήταν πολύ βαθύ ή η Αλίκη έπεφτε πολύ αργά, γιατί είχε όλο τον καιρό στη διάθεση της, καθώς έπεφτε, να κοιτάζει γύρω της και να αναρωτιέται τι άλλο επρόκειτο να συμβεί μετά. Ήταν πολύ σκοτεινά προς τα κάτω για να μπορέσει να διακρίνει ο,τιδήποτε, οπότε άρχισε να κοιτάζει τα τοιχώματα του πηγαδιού”.*

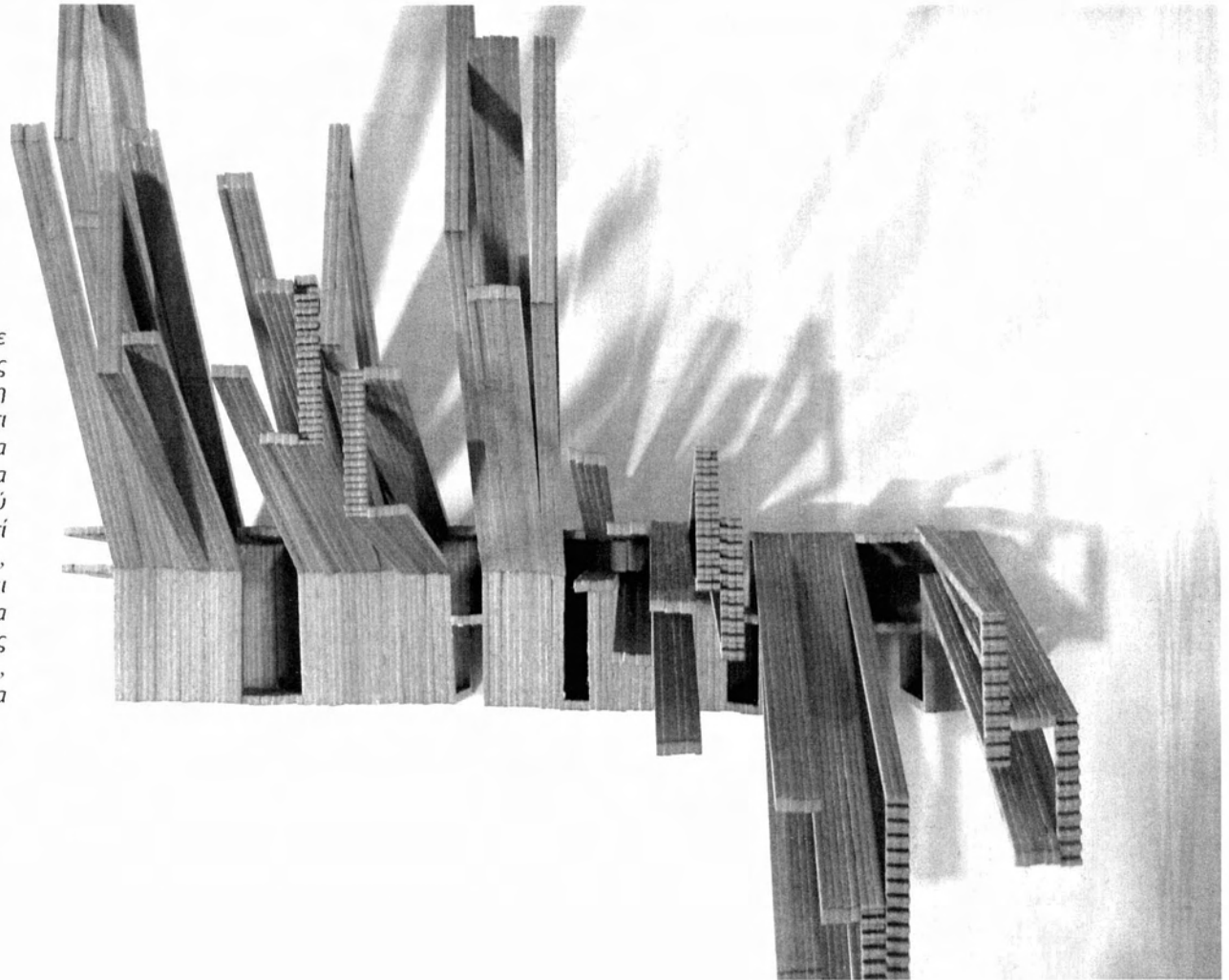



φυσικό φως : 0.00 επίπεδο πόλης

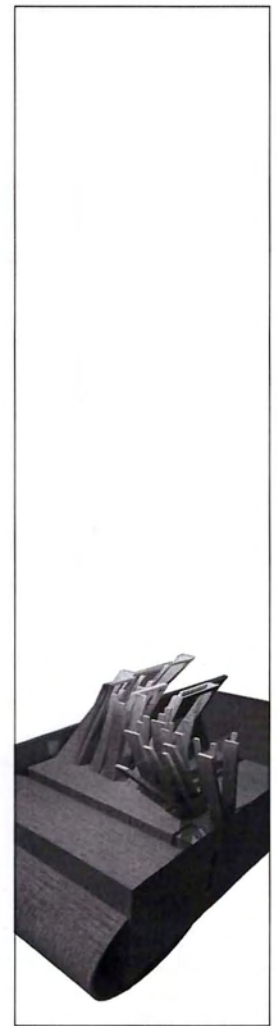
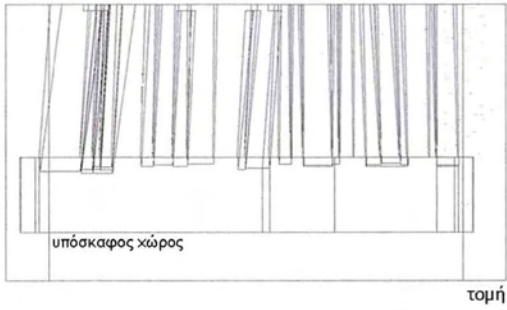
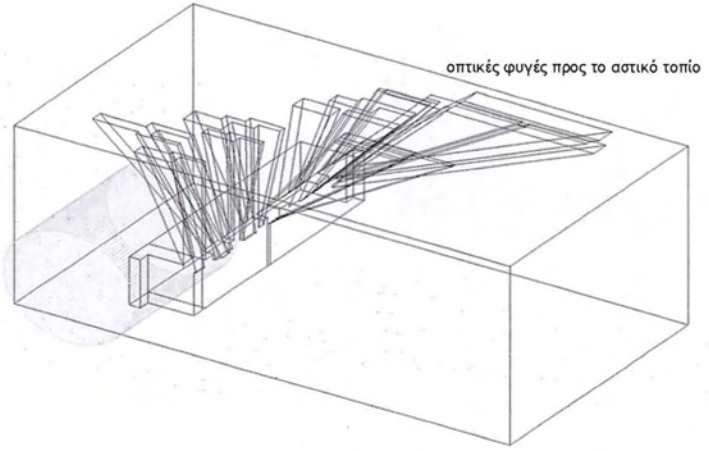
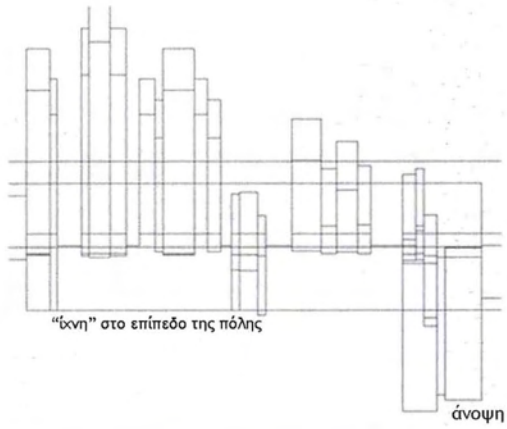
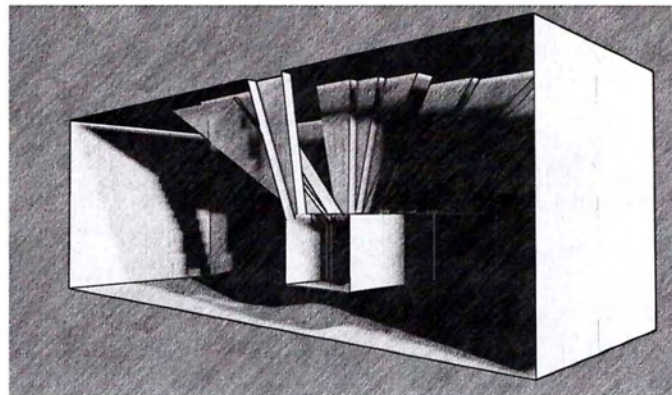
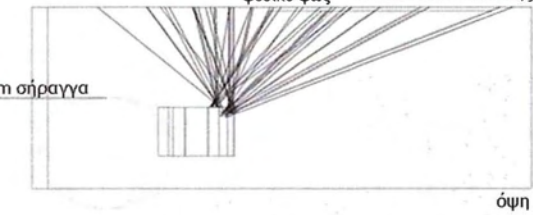

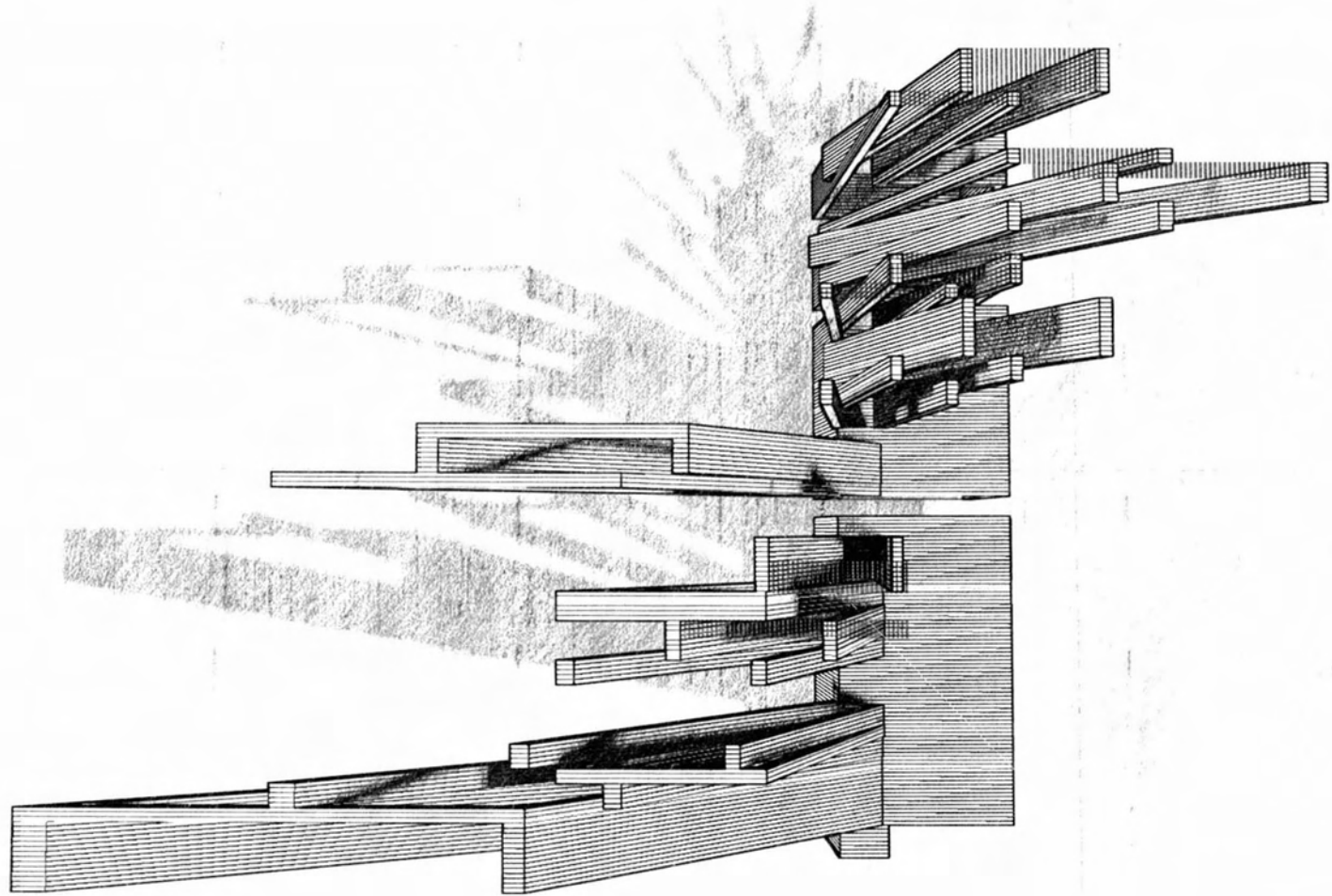

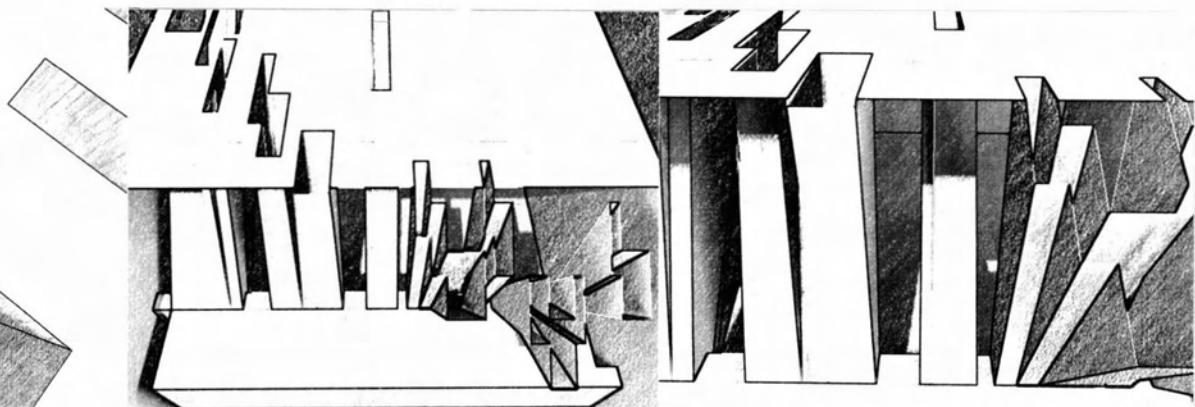
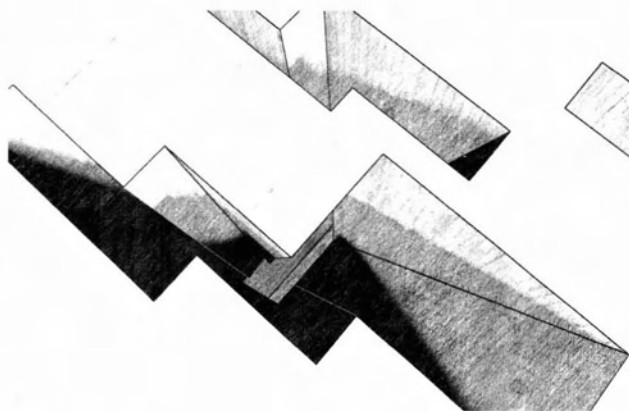

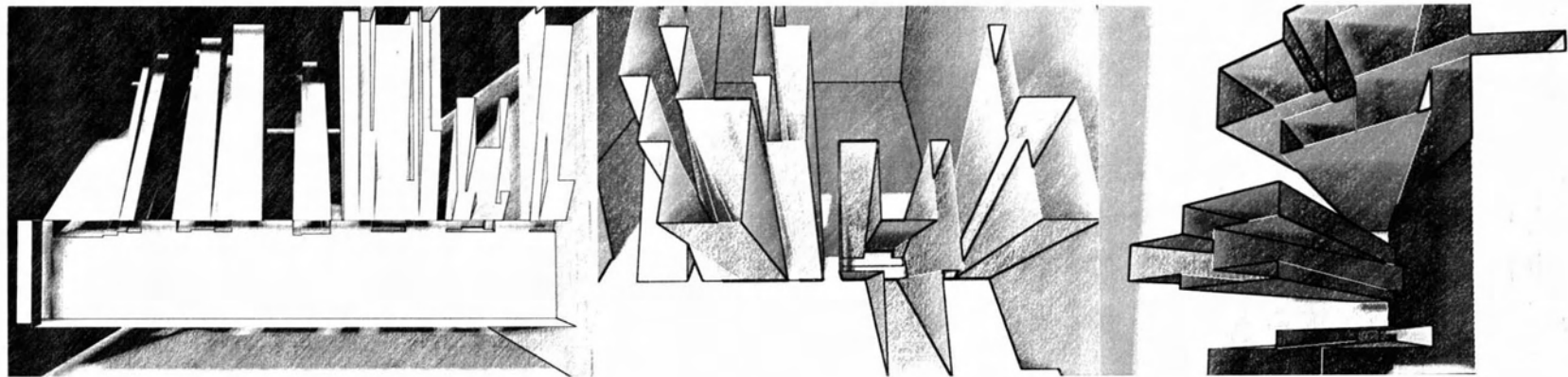

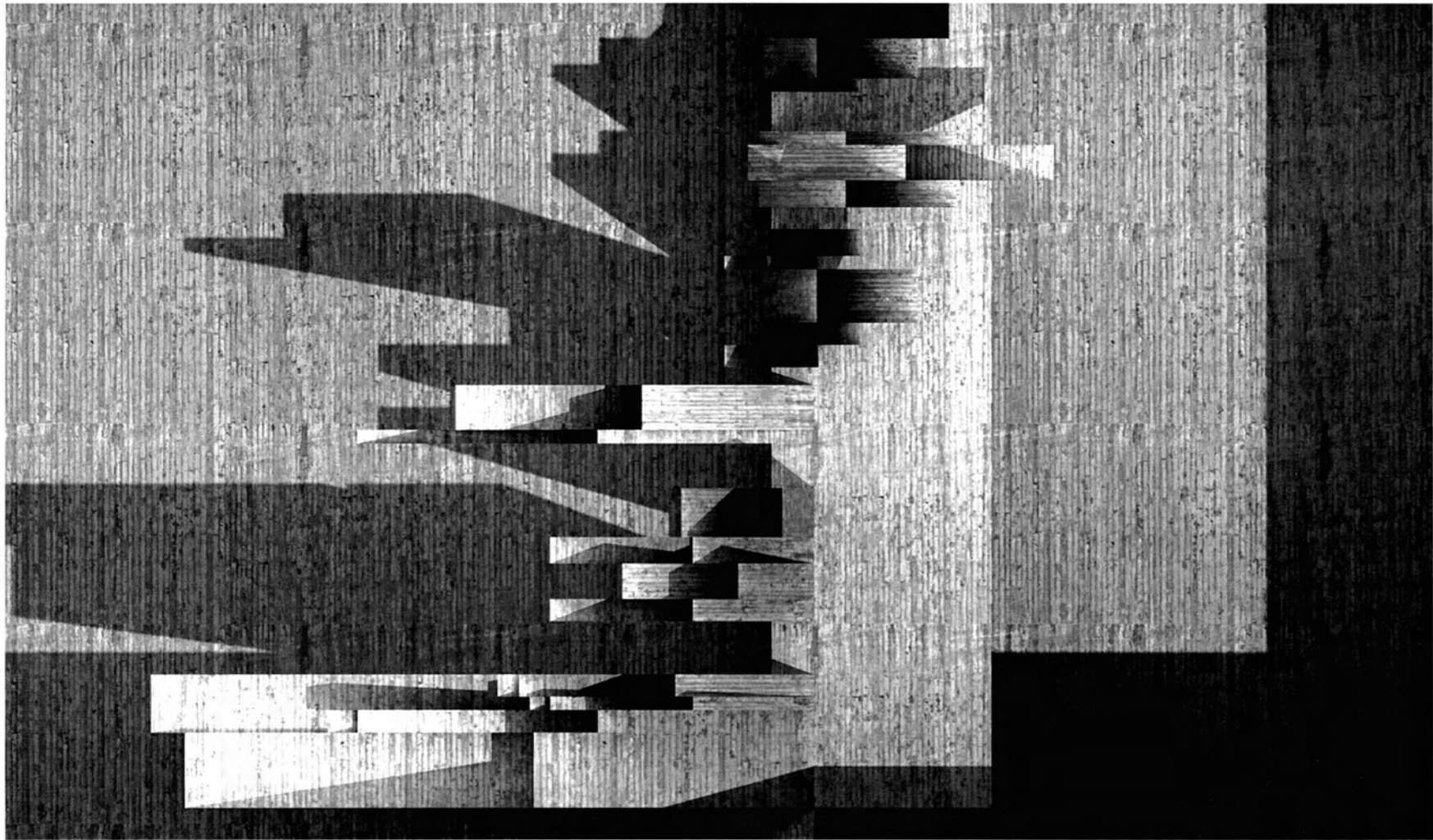

Άνοψη (ίχνη στην πόλη)

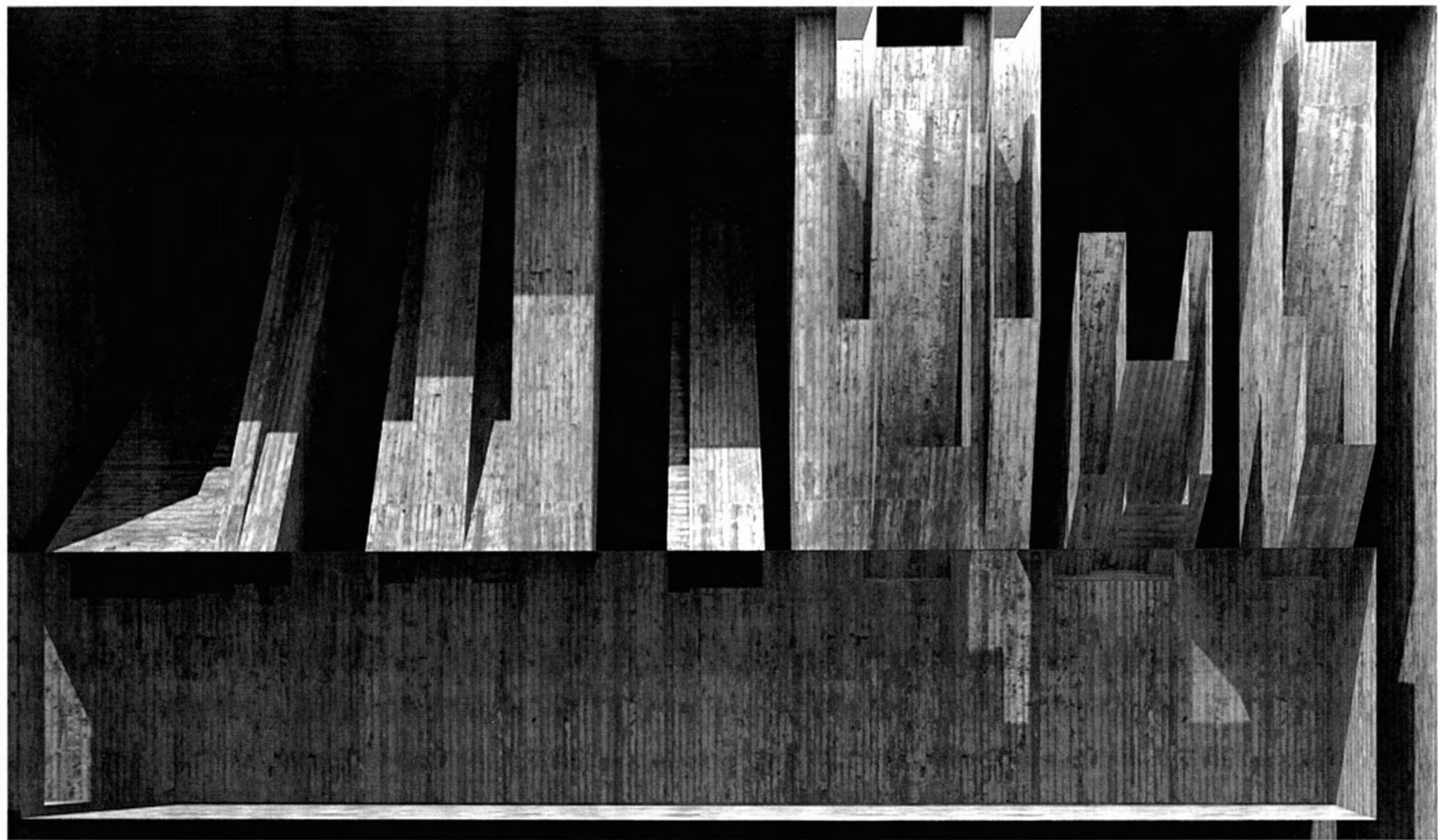

Τομή (κέλυφος / φυσικό φως)

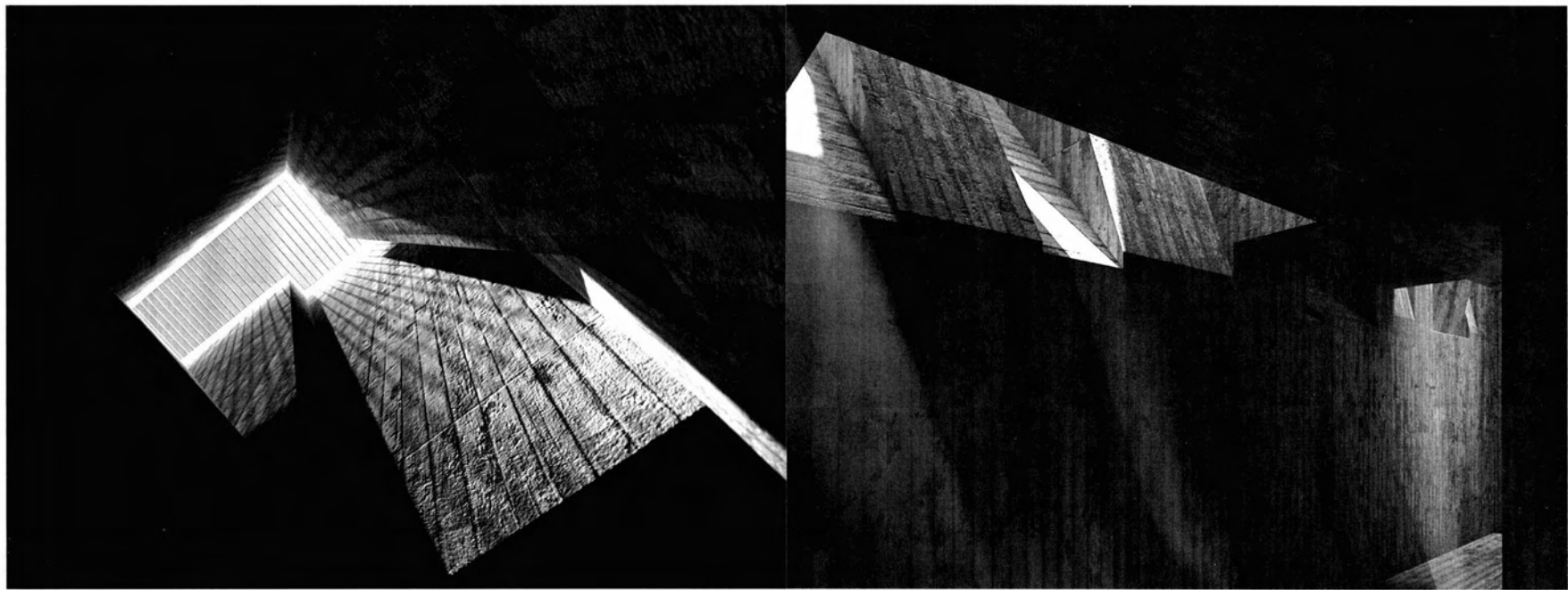

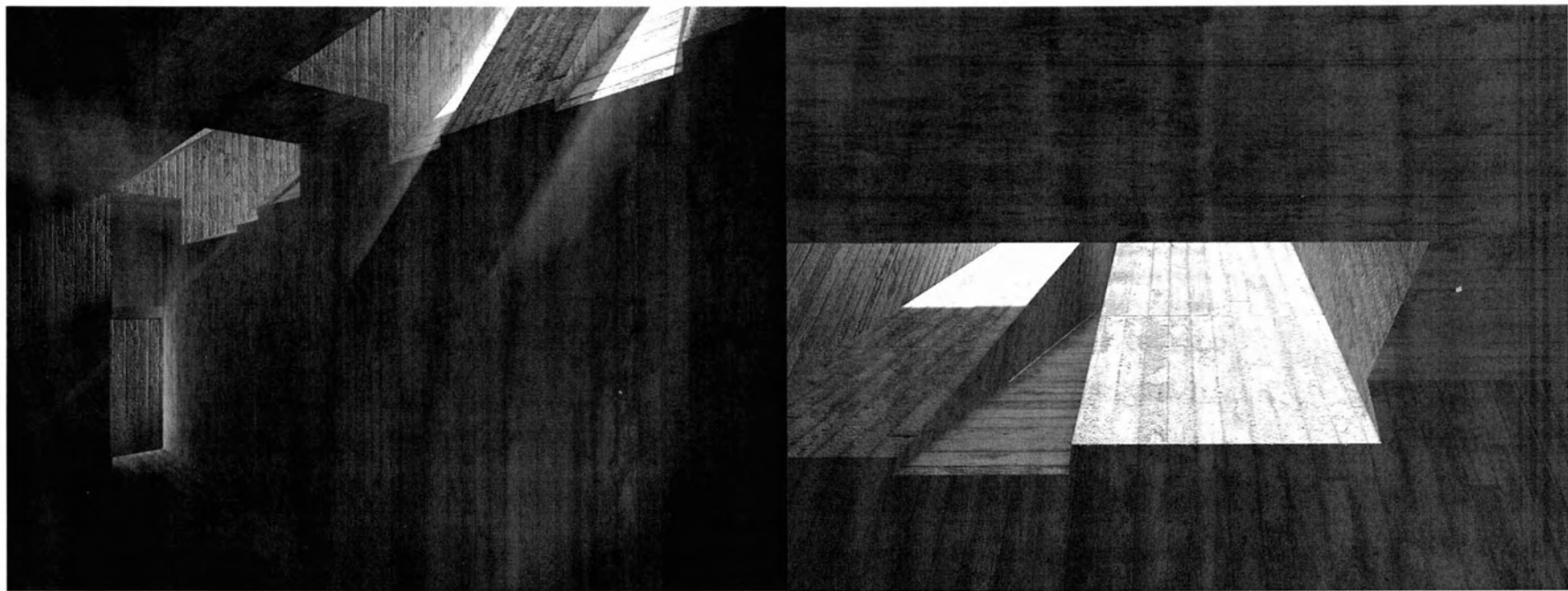



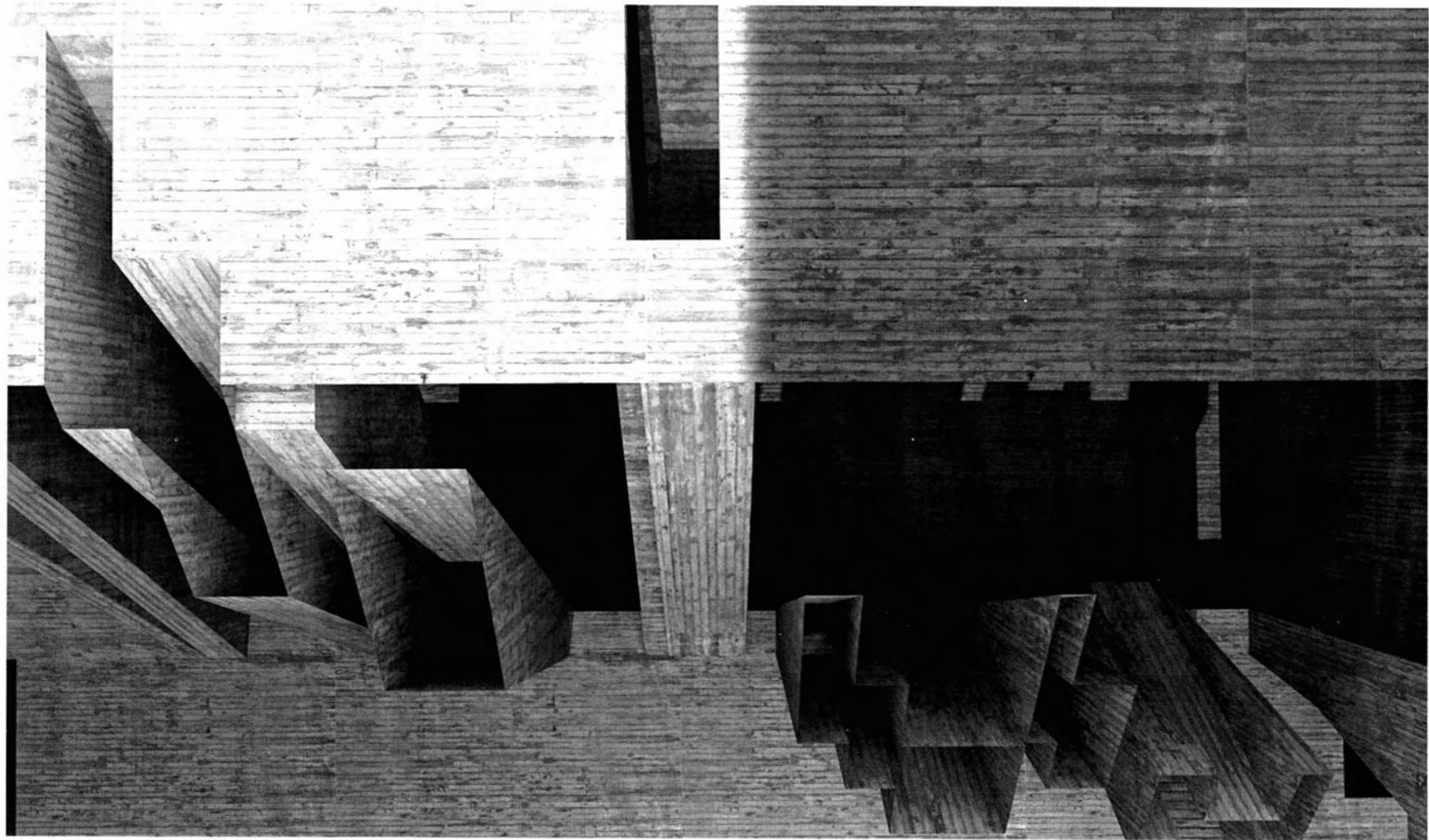

## Υποσημειώσεις

1. Auge Marc, «Ξανά στο μετρό», μετάφραση Γ. Καυκιάς, Εκδόσεις Νόβολι, Αθήνα, 2009.
2. Στοά στην αρχαία ελληνική αρχιτεκτονική ονομάζεται το μακρόστενο ευρυμέτωπο κτίριο του οποίου η μία μακρά πλευρά, η πρόσοψη, είναι ανοικτά και καλύπτεται με κιονοστοιχία αντί τοίχο.  
Στοά: α. Δίοδος , πέρασμα διαμέσου κτιριακού συγκροτήματος.  
β. Σήραγγα, Υπόγειος διάδρομος ορυχείου / λαγούμι.  
Πηγές: Wikipedia | Λεξικό Γ. Μπαμπινιώτη
3. Κύργια Θεοδώρα Ρούσσου Ζωή, «Εντός μιας ώρας & 30 λεπτών», Ερευνητικό θέμα, Σεπτέμβριος 2010.
4. Λαγούμι: Κάθε υπόγειο όρυγμα, μέρος του εδάφους σκαμμένο βαθιά |Συνώνυμο: υπόγεια στοά  
Πηγή: Λεξικό Γ. Μπαμπινιώτη
5. Ο Τσαρλς Λούτγουιτζ Ντότζσον (Charles Lutwidge Dodgson, 27 Ιανουαρίου 1832 - 14 Ιανουαρίου 1898), γνωστός περισσότερο με το ψευδώνυμο Λιούις Κάρολ, ήταν Άγγλος συγγραφέας, μαθηματικός, φωτογράφος και κληρικός. Ανάμεσα στα πιο δημοφιλή λογοτεχνικά έργα του, ανήκει το : «Η Αλική στη Χώρα των Θαυμάτων» (1865). Πηγή: Βικιπαίδεια
6. Την μεταβλητή πραγματικότητα του χρόνου μέσα στο όνειρο της Αλικής αποδίδει στο κινηματογραφικό έργο του ο Tim Burton, στο οποίο εκείνη επιστρέφει στη Χώρα των Θαυμάτων, (που ονομάζεται «Κατωχώρα» στο έργο), από την οποία δεν θυμάται αρχικά απολύτως τίποτε. Εκεί θα συναντήσει μια σειρά από πολύχρωμους χαρακτήρες, θα αρχίσει και πάλι να ακολουθεί τα ίχνη της μνήμης της μεταξύ των δύο κόσμων και άλλοτε μικραίνοντας άλλοτε μεγαλώνοντας, θα ξεκινήσει ένα φανταστικό ταξίδι, σύμφωνα με το ιδιότυπο ημερολόγιο που ορίζει τη διαδρομή της μέσα στο όνειρο. Σε αυτό το ταξίδι η ηρωίδα προσπαθεί να εκφράσει στους άλλους ποια είναι- σε αντίθεση με το βιβλίο, όπου προσπαθεί να ανακαλύψει ποια είναι με τη μέθοδο της απαλοιφής.

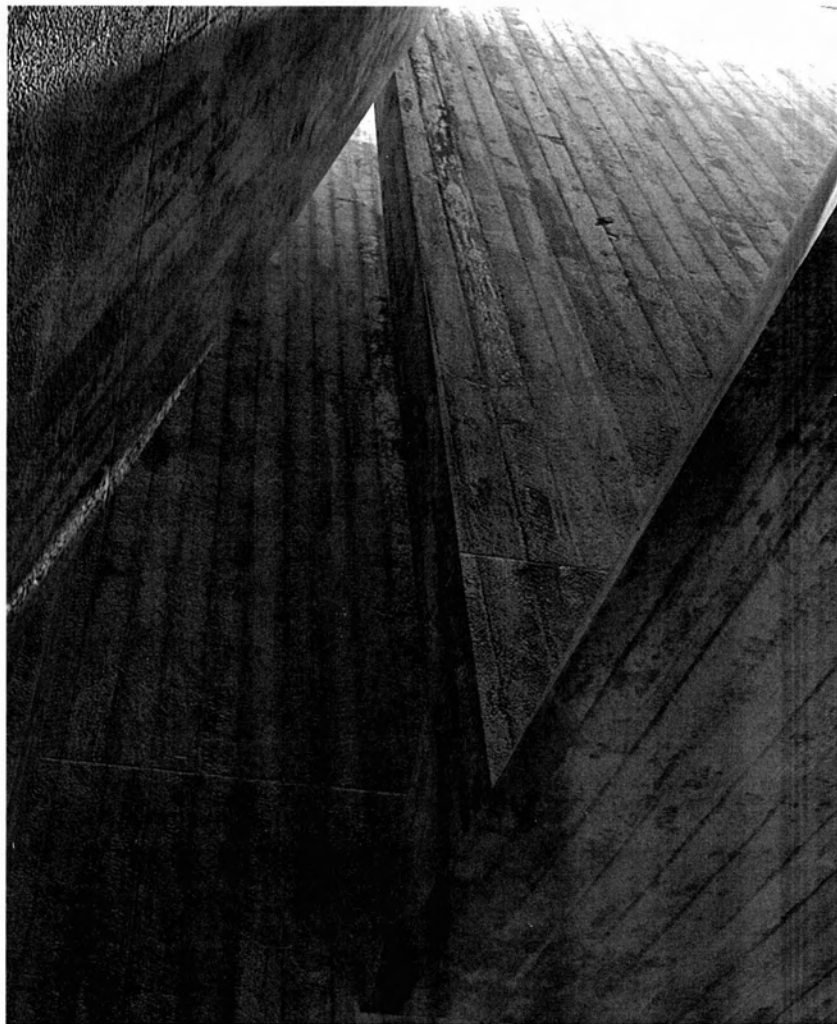

7. Απόσπασμα από το βιβλίο του Λ. Κάρολ, «Η Αλίκη στη χώρα των θαυμάτων» & Μέσα από τον καθρέφτη», μετάφραση Παυλίνα Παμπούδη, Εκδόσεις Printa, Αθήνα 2009.

\* Όλα τα αποσπάσματα που είναι σε *Italic* μορφή είναι από το βιβλίο αυτό ή μικρά αποσπάσματα διαλόγων από την ταινία του Tim Burton, «Alice in Wonderland» 2010

8. Χρόνος: Η ακαθόριστη κίνηση της ύπαρξης και των γεγονότων στο παρελθόν, το παρόν, και το μέλλον, θεωρούμενη ως σύνολο.

Γενικά Χρόνος χαρακτηρίζεται η ακριβής μέτρηση μιας διαδικασίας από το παρελθόν στο μέλλον. Κάθε φυσικό φαινόμενο π.χ. μια πτώση αντικειμένου στο έδαφος εξελίσσεται στην έννοια της ορισμένης χρονικής περιόδου. Ο χρόνος μετράται σε μονάδες όπως το δευτερόλεπτο και με ειδικά όργανα τα χρονόμετρα π.χ. ρολόι. Οι καθημερινές εμπειρίες αποδεικνύουν πως ο χρόνος "κυλάει" με τον ίδιο πάντα ρυθμό και μόνο προς μια κατεύθυνση - από το παρελθόν προς το μέλλον. Η κίνηση γενικότερα ούτε μπορεί να διακοπεί αλλά και ούτε να αντιστραφεί στην έννοια του χρόνου. Παρά ταύτα, όπως εξηγεί η ειδική θεωρία της σχετικότητας, αυτή η κίνηση μπορεί να επιβραδυνθεί με ασύλληπτα μεγάλες ταχύτητες. Πηγή: Βικιπαίδεια

9. Πηγή: Γιάννης Μπαδογιαννάκης, «Ο κόσμος του χρόνου», Εκδόσεις Καστανιώτη, Αθήνα 2008

10. Κ. Παπαγιώργης, «Περί μνήμης», Εκδόσεις Καστανιώτη, Αθήνα 2008

11. Συνειρμός:

(ψυχολογία): η διαδικασία με την οποία η συνείδηση συνδέει τις παραστάσεις και ο τρόπος με τον οποίο τις ανακαλεί από τη μνήμη. Τόσο η διαδικασία όσο και ο τρόπος μπορεί να πραγματοποιούνται χωρίς την παρέμβαση της βούλησης έτσι, ώστε, όταν μια παράσταση ανακαλείται, να παρασύρονται μαζί της και άλλες, ακόμη κι άσχετες λογικά μεταξύ τους. (συνεκδοχικά): η σειρά των παραστάσεων που ανακαλούνται από τη μνήμη, αφού έχουν συνδεθεί με μια πρώτη παράσταση. Πηγή: Βικιλεξικό

12. Sigmund Freud, "The Interpretation of Dreams", Μτφ: James Strachey publish, Εκδ: Basic Books, 2010



13. Μάρτυρες της τροχιάς του πολιτισμού αποτελούν τα ημερολόγια και τα ρολόγια. Εκφράζουν τον τρόπο που κάθε άνθρωπος εγγράφει τον εαυτό του στο χρόνο, πως τον οργανώνει. Η έννοια της χρονικής διάρκειας προέκυψε από την περιοδική επανάληψη φυσικών φαινομένων, αλλά και την αναγκαιότητα συνύπαρξης/ αλληλεπίδρασης με το κοινωνικό σύνολο. Η εναλλαγή ημέρας και νύχτας, η εμφάνιση/εξαφάνιση της σελήνης και η περιοδική εναλλαγή των εποχών, οδήγησε στην σύσταση της βασικής μονάδας μέτρησης του χρόνου, το έτος και δημιουργείται στα τέλη του 19ου αι. ένα παγκόσμιο ημερολόγιο, που παρά τις αντιρρήσεις που εκφράστηκαν και τις ατέλειες του, αποτελεί «οδηγό» του χρόνου μας μέχρι και σήμερα.

Πηγή: Γιάννης Μπαδογιαννάκης, «Ο κόσμος του χρόνου», Εκδόσεις Καστανιώτη, Αθήνα 2008

14. Η σκάλα χρησιμοποιείται στο σχεδιασμό του δημόσιου χώρου κυρίως για να διευκολύνει τη μετάβαση σε διαφορετικής στάθμης επίπεδα. Ο Vincenzo Scamozzi(22), παρομοιάζει τη σκάλα με τις φλέβες του ανθρώπινου σώματος. Όπως αυτές φέρνουν αίμα σε όλα τα όργανα, έτσι και η σκάλα σχεδιασμένη με την ίδια αρτιότητα, είναι απαραίτητη για την κυκλοφορία και την επικοινωνία στον αρχιτεκτονικό χώρο. Άλλοτε συνδέει χώρους διαφορετικής λειτουργικής σημασίας κι άλλοτε τους αποδίδει ενιαίο χαρακτήρα. Συνεπώς, μπορεί να νοηθεί ως ένα όριο, αλλά και ως ένας μεταβατικός αρχιτεκτονικός χώρος με λειτουργική σημασία. Οι σκάλες του μετρό είναι η ένωση του υπέργειου με τον υπόγειο κόσμο. Κάθε άνοιγμα-είσοδος του μετρό στον ιστό της πόλης οφείλει την λειτουργικότητά του σε ένα σύστημα κλιμάκων, κυλιόμενων και μη που τροφοδοτεί ολόκληρο το δίκτυο του μετρό και άρα κινεί ολόκληρη την πόλη.

Στις «σκάλες» συμπεριλαμβάνονται και οι ανελκυστήρες. Διαφανή κουτιά ξεφυτρώνουν στα πεζοδρόμια μετατρέποντας την πορεία του πλήθους, από οριζόντια επάνω στην επιφάνεια του εδάφους, σε κατακόρυφη προς το υπόγειο δίκτυο, πιο έντονα, απότομα και ταχύτερα από τις σκάλες. Ιδιαίτερα ενδιαφέρουσα είναι η εικόνα των ανθρώπων που «εξαφανίζονται» από το επίπεδο του δρόμου απλώς ανοίγοντας μια πόρτα μέσα στην πόλη. Πηγή: Κύργια Θεοδώρα\_Ρούσσου Ζωή, «Εντός μιας ώρας ή 30 λεπτών», Ερευνητικό θέμα, Σεπτέμβριος 2010.

## Βιβλιογραφικές πηγές

- . Auge Marc, «**Ξανά στο μετρό**», Μτφ Γ. Καυκιάς, Εκδ. Νόβολι, Αθήνα, 2009
- . Βλαντίνης Νίκος - Μπαλτάς Παύλος, «**Επόμενη στάση: Χαμένες Λεωφόροι**», εκδ. Futura, Αθήνα 2004
- . Γιάννης Μπαδογιαννάκης, «**Ο κόσμος του χρόνου**», Εκδ. Καστανιώτη, Αθήνα 2008
- . Ίταλο Καλβίνο, «**Οι αόρατες πόλεις**», Μτφ. Ανταίος Χρυστοστομίδης, Εκδ. Καστανιώτη 2004
- . Κωστής Παπαγιώργης, «**Περί μνήμης**», Εκδ. Καστανιώτη, Αθήνα 2008
- . Κύργια Θεοδώρα\_Ρουσσου Ζωή, «**Εντός μιας ώρας & 30 λεπτών**», Ερευνητικό θέμα, Σεπτέμβριος 2010
- . Λ. Κάρολ, «**Η Αλίκη στη χώρα των θαυμάτων & Μέσα από τον καθρέφτη**», μετάφραση Παυλίνα Παμπούδη, Εκδ. Printa, Αθήνα 2009
- . Σίγκμουντ Φρόυντ, «**Το Όνειρο**», Μτφ. Λ. Αναγνώστου, Εκδ. Νήσος, Αθήνα 2000
- . Sigmund Freud, «**The Interpretation of Dreams**», Μτφ: James Strachey publish, Εκδ: Basic Books, 2010
- . Συλλογικό έργο, «**Υπόγειες ιστορίες**», εκδ. Φωτοχώρος, Αθήνα 2006
- . Συλλογικό έργο - Θεματικές ανθολογίες δοκιμίων, «**Περί Βιβλιοθηκών**», εκδ. Άγρα, Αθήνα 2009
- . **Διάθεση σχεδίων Μετρό Αττικής: Από τον προϊστάμενο του Τμήματος Μηχανικών, της εταιρείας Αττικό Μετρό, κ. Σφαιτικόπουλο Δημήτρη, Αρχιτέκτονα Μηχανικό.**

## Διαδικτυακές πηγές

- .Αττικό Μετρό Εταιρία Λειτουργίας ΑΕ, <http://www.amel.gr>
- .e-περιοδικό για την αρχιτεκτονική, <http://www.greekarchitects.gr>
- .Ελεύθερη εγκυκλοπαίδεια, <http://el.wikipedia.org>
- .Flickr Photo Sharing, <http://www.flickr.com/>
- .Google Search, [www.google.com](http://www.google.com)
- .OpenStreetMapfree editable map of the whole world, <http://www.openstreetmap.org>
- .Deviant art, <http://www.deviantart.com>
- .The free encyclopedia, <http://en.wikipedia.org>
- .<http://www.slideboom.com/presentations/35319/Alice>
- .<http://www.alice-in-wonderland.net/>
- .<http://archigram.westminster.ac.uk/index.php>
- .<http://www.scribd.com/doc/33851748/xarths-me-tis-upogeies-stoes-ths-a8hnas>

## Ταινίες

- .Cecil Hepworth & Percy Stow, “Alice in Wonderland” (1903)
- .Gaby Dellal, Stephen Hopkins, Bob Hoskins, Menhaj Huda, Armando Iannucci, Amy Jenkins, Jude Law, Charles McDougall, Ewan McGregor, «Tube Tales» (1999)
- .Peter Howitt, «Sliding Doors» (1998)
- .Tim Burton, “Alice in Wonderland”, (2010)
- .Walt Disney, “Alice in Wonderland”, (1951)

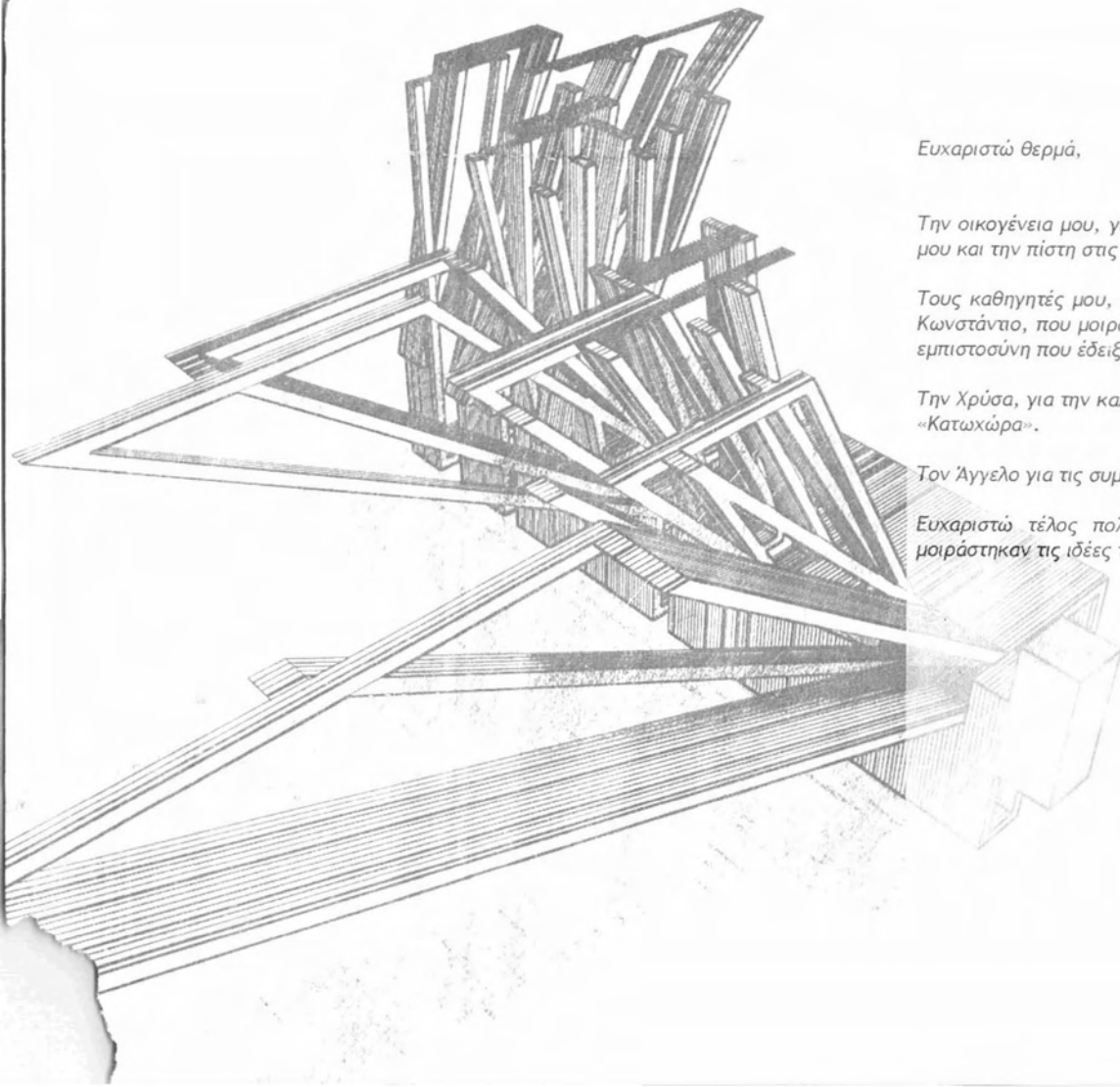

*Ευχαριστώ θερμά,*

*Την οικογένεια μου, για την σημαντικότερη υποστήριξη, κατά τη διάρκεια των σπουδών μου και την πίστη στις δυνατότητές μου.*

*Τους καθηγητές μου, Αρχιτέκτονες Μηχανικούς, κκ. Παπαδόπουλο Λόη και Δασκαλάκη Κωνσταντίο, που μοιράστηκαν μαζί μου τις γνώσεις και τις εμπειρίες τους, αλλά και την εμπιστοσύνη που έδειξαν στις ιδέες μου, από την αρχή του έτους έως σήμερα.*

*Την Χρύσα, για την καλή της διάθεση να παρακολουθήσει την πορεία της απόδρασης στη «Κατωχώρα».*

*Τον Άγγελο για τις συμβουλές, την υπομονή και την αγάπη του.*

*Ευχαριστώ τέλος πολύ, όλους όσους συνέβαλαν στην ολοκλήρωση της έρευνας, μοιράστηκαν τις ιδέες τους μαζί μου, και μου χάρισαν λίγο από το χρόνο τους .*



ΠΑΝΕΠΙΣΤΗΜΙΟ ΘΕΣΣΑΛΙΑΣ  
ΒΙΒΛΙΟΘΗΚΗ



004000107069