

An aerial photograph of a rugged, rocky landscape. The terrain is characterized by dark, jagged rock formations and lighter, sandy or silty areas. A winding path or road is visible, cutting through the rocky terrain. The overall scene is desolate and dramatic, with high contrast between the dark rocks and the lighter ground.

# LOCUS ERECTUS

topography of desire







ΠΑΝΕΠΙΣΤΗΜΙΟ ΘΕΣΣΑΛΙΑΣ  
ΒΙΒΛΙΟΘΗΚΗ & ΚΕΝΤΡΟ ΠΛΗΡΟΦΟΡΗΣΗΣ  
ΕΙΔΙΚΗ ΣΥΛΛΟΓΗ «ΓΚΡΙΖΑ ΒΙΒΛΙΟΓΡΑΦΙΑ»

Αριθ. Εισ.: 12418/1  
Ημερ. Εισ.: 27-02-2014  
Δωρεά: Συγγραφέας  
Ταξιθετικός Κωδικός: Δ  
725.6  
ΠΛΑ

## LOCUS ERECTUS

topography of desire: Vouliagmeni's gay cliff  
part I: oral constellations  
part II: bachelor machine

project developed by Vassiliki-Maria Plavou  
project supervised by Yorgos Tzirtzilakis

project was developed as diploma project in Postgraduate Studies  
Program, Department of Architecture, University of Thessaly, Volos

during the academic year 2012-2013

## LOCUS ERECTUS

τοπογραφία της επιθυμίας: τα λιμανάκια Βουλιαγμένης  
μέρος Α: προφορικοί αστερισμοί  
μέρος Β: άγωνα μηχανή

η διπλωματική εργασία εκπονήθηκε από τη Βασιλική- Μαρία Πλαβού,  
υπό την επίβλεψη του Γιώργου Τζιρτζιλάκη

η διπλωματική εργασία εκπονήθηκε κατά τη διάρκεια του  
Προγράμματος Μεταπτυχιακών Σπουδών, Τμήμα Αρχιτεκτόνων,  
Πανεπιστήμιο Θεσσαλίας  
κατά το ακαδημαϊκό έτος 2012-2013

# CONTENTS

SYNOPSIS | 4 - 5

ORAL CONSTELLATIONS | 6 - 139

INDEX | 140 - 159

MAPPING | 162 - 173

MAPPING : Terrain And Texture | 174 - 185

SCENARIO | 186 - 187

REFERENCES | 188 - 191

TRACING THE BACHELORS | 192 - 203

MEETING TIMELINE | 204 - 205

ENGRAVING TRAJECTORIES | 206 - 211

BACHELOR MACHINE | 212 - 223



# ΠΕΡΙΛΗΨΗ

## Locus Erectus

Μέρος Α : προφορικοί αστερισμοί  
Μέρος Β: άγωνα μηχανή

Η διπλωματική εργασία locus erectus (1), ικνηλατώντας τα λιμανάκια της Βουλιαγμένης πραγματεύεται τη μετατόπιση του ερωτικού πεδίου, από το σώμα στη γεωγραφία και αντίστροφα. Το παραλιακό μέτωπο της Αττικής αντιμετωπίζεται ως ο κατεξοχόν τόπος επιθυμίας. Με επίκεντρο το ασχεδιάστο κομμάτι μεταξύ Βουλιαγμένης και Βάρκιζας, επιχειρείται η καταγραφή μιας γεωγραφικής γενεαλογίας άρρητων ιστοριών επιθυμίας. Οι ιστορίες αυτές αποτελούν τα αποτυπώματα των διεκδικήσεων του συγκεκριμένου τοπίου από τρία ιδιαίτερα προφίλ "ενδιαφερόμενων": την κοινότητα των ομοφυλοφίλων, των ρισκοκίνδυνων οδηγών και του ιστορικού δολοφόνου. Η εργασία θα εξετάσει την έννοια του "πορτραίτου" και τη σύνδεση επιθυμίας και γεωγραφίας ως σχεδιαστικό εργαλείο.

Η εργασία συντονίζεται σε δύο μέρη.

Στο πρώτο μέρος, οι προφορικοί αστερισμοί (oral constellations), οργανώνεται ένα ιδιότυπο λεξικό με τη μορφή φωτογραφικού αρχείου και βιβλιογραφικών αποσπασμάτων, με σκοπό την ανέγερση ενός νέου τοπίου ερμηνείας. Οι έννοιες ξετυλίγουν πτυχές των σημαντικότερων θεματικών, όπως η μετατόπιση από το σώμα στη γεωγραφία, το τοπίο και το φύλο, ο θάνατος και η επιθυμία, η μη αναπαραγωγή και το ύπαιθρο, ενώ ταυτόχρονα υφαίνουν το επίπεδο ερμηνείας που διαμορφώνει τελικά το σημερινό τοπίο των λιμανακίων της Βουλιαγμένης. Το λεξικό αποτελεί ακόμη ένα χάρτη, μία απόπειρα ταξινόμησης του τοπίου μέσα από την ανάδυση και σύνταξη των λεπτομερειών του φανταστικού του.

Στο δεύτερο μέρος, η άγωνα μηχανή (bachelor machine), η σχεδιαστική πρόταση συνεχίζει τη διερεύνηση της σχέσης σώματος-γεωγραφίας και προτείνει ένα μηχανισμό μελέτης της

## Locus Erectus

Part I: oral constellations  
Part II: bachelor machine

The diploma project "Locus Erectus"- tracing Vouliagmeni's coastline, addresses the displacement of the erotic era, from body to geography and in reverse. Attiki's coastal front is treated as places of desire in excess. By focusing on the unplanned area between Vouliagmeni and Varkiza, the designer attempts to record a geographical genealogy of ineffable stories about desire. These stories constitute the evidence for claiming the present landscape by certain interested "profiles": the queer community, the reckless drivers and past murderers. The diploma project will examine the notion of "portrait" and the connection between desire and geography as a designing tool.

The diploma project is coordinated in two parts.

In Part I, oral constellations, a peculiar dictionary is organized in the form of a photographic archive and bibliographical excerpts, aiming at the erection of a new landscape of interpretation. Notions unfold the most important topics, such as the dislocation from body to geography, landscape and gender, death and desire, non-reproduction and the (out)doors, while simultaneously the datum- the surface of immanence is weaved providing the present, up-to-date landscape of Vouliagmeni. The dictionary is introduced as another map, an attempt for classifying the landscape through the emersion and redaction of minor details of landscape's imaginary self.

In Part II, bachelor machine, the design proposal continues the investigation of the connections between body and geography

# SYNOPSIS

ανατομίας του τοπίου μέσα από τις σχέσεις των χρηστών της. Τα ίχνη των μοντέλων κατοίκησης των λιμνακίων, αρθρώνουν το στελευτότο "κείμενο" και συγκροτούν το μοτίβο για μία συντονισμένη απόσπαση ενός μέρους τοπίου, ως νέο σενάριο κατοίκησης του παρατηρητή-ερευνητή. Ο μηχανισμός, όπως κάθε άλλη άγονη μηχανή, υπηρετεί τον κύκλο μετατροπής της επιθυμίας σε θάνατο. Η ρύθμιση της σχέσης αυτής φέρει πολλαπλές εκδοχές διαθετικότητας, συνηγώντας στη συνεχή διαπραγμάτευση της σύστασης της γεωγραφίας παράλληλα με τον ορισμό του ανθρώπινου υποκειμένου. Εν κατακλείδι, η άγονη μηχανή συμπληρώνει τη μακριά γραμμή συλλογισμών πάνω στην έννοια του νέου υλισμού (new materialism), ξανά-τυλίγοντας το μίτο φύσης και κουλτούρας, σώματος και νου.

(1)

locus: τόπος

erectus > erection: ανέγερση, η θεμελίωση και το χτίσιμο, η κατασκευή και το στήσιμο

*and suggests a mechanism for studying landscape's anatomy through occupants' forms of relating to the landscape. The traces of habitation models in the area, articulate an endless text and form a pattern for a partial, coordinated extraction of landscape, a new inhabitation scenario for the observer-investigator. The mechanism, as all bachelor machines, obeys the sequence of desire to death. The regulation of this relationship stimulates multiple apparatus modes, advocating a continuous negotiation of the composition of geography along with the definition of the human subject. In conclusion, the bachelor machine is added up to the long line of cogitations on the notion of new materialism, re-enveloping the lineage between nature and culture, body and mind.*

(1)

locus: place

erectus > erection: foundation and construction









σκεύαζε ένα κτήριο κατάλληλο γιά τό χρέος πού ἀναλάμβανε. Τό ιεροδιδασκαλείο τοῦ Ἁγίου Σουλπικίου, ὅπως εἶχε προβλεφθεῖ ἀπό τόν Ὁμιέ, ἔπρεπε ἀκριβῶς νά θέσει σέ λειτουργία, καί μέ κάθε λεπτομέρεια, αὐτές τίς τεχνικές πνευματικοῦ ἑλέγχου, αὐτοεξέτασης καί ἐξομολόγησης πού χαρακτηρίζαν τήν τριδεντική εὐσέβεια. Χρειαζόταν λοιπόν ἕνα ἐπαρκές κτήριο. Ὁ Ὁμιέ δέν ξέρε πῶς νά κατασκευάσει τό ιεροδιδασκαλείο αὐτό. Πηγαίνει λοιπόν στήν Παναγία τῶν Παρισίων καί ζητᾷ ἀπό τήν Παρθένο νά τοῦ πεί πῶς πρέπει νά κατασκευάσει τό ιεροδιδασκαλείο του. Ἡ Παρθένος τοῦ ἐμφανίζεται πράγματι καί κρατᾷ στά χέρια της ἕνα σχέδιο πού εἶναι τό σχέδιο τοῦ ιεροδιδασκαλείου τοῦ Ἁγίου Σουλπικίου. Ἀλλά αὐτό πού ἐντυπωσιάζει ἀμέσως τόν Ὁμιέ εἶναι τό ἔξω: δέν υπάρχουν κατοικίες ἀλλά χωριστά δωμάτια. Αὐτό εἶναι τό βασικό χαρακτηριστικό αὐτοῦ τοῦ κατασκευαστικοῦ σχεδίου πού παρουσιάζεται ἀπό τήν Παρθένο, καί ὄχι ἡ τοποθέτηση τοῦ παρεκκλησιῶν, οἱ διαστάσεις τοῦ εὐκτηρίου κ.λπ. Γιατί ἡ Παρθένος δέν ἐσφαλῆ. Ἦξερε πολύ καλά ὅτι οἱ παγίδες πού στήνονταν στό τέμα, στίς ἄκρες, στά ἄκρα τῶν τεχνικῶν τῆς πνευματικῆς καθοδήγησης, ὑποβόλπονταν ἀκριβῶς μέσα στή νύχτα καί μέσα στό κρεβάτι. Δηλαδή, τό κρεβάτι, ἡ νύχτα, τά σῶματα ἰδιωμένα στίς λεπτομέρειές τους καί στήν ἐξέλιξη τῶν πιθανῶν σεξουαλικῶν τους δραστηριοτήτων, ὅλα αὐτά βρίσκονται στήν ἀρχή ὅλων ἐκείνων τῶν παγίδων στίς ὁποῖες ἔπεσαν, πρὶν ἀπό κάποια χρόνια, πνευματικοὶ ἀνεπαρκῶς πληροφορημένοι γιά

τό τί ἦταν πραγματικά ἡ σάρκα. Ἐπρεπε νά ἐντοπισθεῖ μέ ἀκριβεία ἡ διαδικασία συγκρότησης, ἡ πηγή, νά βρεθεῖ ἀκριβῶς ποιὸ ἦταν οἱ μηχανισμοὶ λειτουργίας αὐτῆς τῆς σάρκας, αὐτῆς τῆς πλούσιας, σύνθετης σάρκας, τὴν ὁποία διαπερνῶσαν οἱ αἰσθήσεις καί συντάρασσαν οἱ σπασμοί, τοὺς ὁποῖους εἶχαν νά ἀντιμετωπίζουν οἱ πνευματικοί. Οἱ πειθαρχικοὶ μηχανισμοὶ (κολέγια, ιεροδιδασκαλεῖα κ.λπ.), ἐξετάζοντας ἀκριβῶς ἐξονυχιστικὰ τὰ σῶματα, μεταφέροντάς τα σέ ἕναν σχολαστικὰ ἀναλυτικὸ χῶρο, ὅζ ἐπιτρέψουν αὐτὴ ἢ σύνθετη καί λίγο ἐξοπραγματικὴ θεολογία τῆς σάρκας νά ὑποκατασταθεῖ ἀπὸ τὴν ἐπακριβῆ παρατήρηση τῆς σεξουαλικότητος στήν ἀκριβὴ καί πραγματικὴ τῆς ἐξέλιξη. Τό σῶμα λοιπόν, ἡ νύχτα, ἡ τουαλέτα, τό νυχτικὸ, τό κρεβάτι: κάτω ἀκριβῶς ἀπὸ τὰ σεντόνια θά πρέπει νά ἐντοπισθοῦν οἱ μηχανισμοὶ ἀπὸ ὅπου πηγάζουν ὅλες αὐτές οἱ διαταραχές τῆς σάρκας πού ἡ τριδεντικὴ ποιμαντικὴ ἔφερε στό φῶς, θέλησε νά ἐλέγξει καί τελικὰ ἔπεσε στήν παγίδα τους.<sup>45</sup>

Ἔτσι, στήν καρδιά, στόν πυρήνα, στήν ἴδια τὴν ἐστία ὅλων αὐτῶν τῶν σαρκικῶν διαταραχῶν πού συνδέονται μέ τὴν πνευματικὴ καθοδήγηση, αὐτό πού βρίσκουμε εἶναι τό σῶμα, τό ὑπὸ ἐπιτήρηση σῶμα τοῦ ἐφθῶ, τό σῶμα τοῦ ἀνακαλύψμενου. Θά σᾶς μιλῶσω γιά αὐτό τὴν ἐπόμενη φορὰ.

ρηση και οι όρθες αρχές δεν μετράζουν [άρκετά Μ. Φ.] τις κακές τάσεις.<sup>6</sup>

"Έχωμεν εδώ μία χωριάτικη παιδική σεξουαλικότητα, μία σεξουαλικότητα της υπαίθρου, της άκρας του όρούμου, μία σεξουαλικότητα της άκρας του δάσους, την οποία η ποικιλή ψυχιατρική ψυχιατροκοποιεί ανέμελα. Και αυτό με μία ανέμελα, γιά την οποία πρέπει βεβαίως να πούμε πως προβληματίζει, αν σκεφτούμε με τι δυσκολίες, λίγα χρόνια νωρίτερα, είχε ψυχιατροκοπεί κάτι τόσο αινηματικό, κάτι τόσο τερατώδες, όσο το έγκλημα της 'Ανρέτ Κορνέ ή του Πιέρ Ριβιέρ.

Πρέπει να σημειώσουμε ένα πρώτο πράγμα. "Ότι ή ψυχιατροκοπή αυτή άφορά πρακτικές, χαρακτηρισές, που φανονται τελικά πολύ καλά εγγεγραμμένα στο χωριάτικο τοπίο της εποχής. Τό πρώτο πράγμα που πρέπει, πιστέω, να λάβουμε υπόψη είναι πως ή ψυχιατροκοπή αυτή δεν έρχεται από τά πάνω ή δεν έρχεται αποκλειστικά από τά πάνω. Δέν είναι ένα φαινόμενο εξωτερικής υπερανδοσοτήσης [surcadage], που ή ψυχιατρική έρχεται να ψαρέψει εκεί, επειδή υπάρχει τό πρόβλημα, τό σκάνδαλο ή τό αίνημα, ή αίνηματική προσωπικότητα του Ζουί. Καθόλου. Μπορούμε, αντιθέτως, να άρχίσουμε να άνεχνεύουμε στην ίδια τή θέση έναν πραγματικό μηχανισμό επόδλητης της ψυχιατρικής. Δέν πρέπει να ξεχνάμε πως ή οικογένεια του κοριτσιού είναι αυτή που άνακαλύπτει τά γεγονότα, μέσα από την περιήμφη εξέταση των εσώρουχων, γιά την οποία σάς είχα μιλήσει άναφορικά με τον άινανοισμό και σάς είχα πεί πως ήταν άνα από τις

όδηγίες, ύφανής και ήθελής ταυτόχρονα, που δώνονταν στις οικογένειες από τά τέλη του 18ου άιώνα.<sup>7</sup> Η οικογένεια λοιπόν τό άντιλαμβάνεται, ή οικογένεια καταγγέλλει τά γεγονότα στον δήμαρχο και ζητάει από αυτόν να λάβει μέτρα. Τό μικρό κορίτσι περίμενε δύο φούσκους· άλλά στην πραγματικότητα, ή οικογένεια δέν είχε πιά αυτό τό είδος αντίδρασης. Ήταν ήδη συνδεμένη με ένα άλλο σύστημα έλέγχου και έξουσίας. 'Ο πρώτος είδικός, ό γιατρός Μπεσέ, είχε διαστάσει. Θά μπορούσε κάλλιστα, μπροστά σε αυτόν τόν τόσο γνώσιμο, τόσο οικείο χαρακτήρα, να πεί: «Μά, ναι, τό έκανε, είναι υπεύθυνος». 'Όμως ό δόκτωρ Μπεσέ, στην πρώτη του έκθεση, λέει: «Βεβαίως, είναι νομικά, δικαστικά υπεύθυνος». 'Αλλά σε ένα γράμμα που επισυνάπτεται στην έκθεση και απευθύνεται στον άνακριτή, λέει ότι, στον κατηγορούμενο, τό «ήθικό αίσθημα» είναι «άνεπαρκές γιά να άντισταθεί στα ζωόδη ένστικτα». Στην πραγματικότητα, πρόκειται γιά «έναν πτωχό τή πνεύματι, ό όποιος συγχωρείται λόγω της άγνοιάς του».<sup>8</sup> Φράση άρκετά άμορφη, άρκετά μυστηριώδης ως προς αυτό που θέλει να πεί, άλλά που τελικά υποδεικνύει σαφώς ότι από τόν γιατρό αυτόν (ό όποιος είναι άναμφίβολα άγροτικός ή περιφερειακός γιατρός, άλλάφορο) υπάρχει μία εκόδλη επίκληση της δυνατότητας μιάς πύ σβαρής και πύ ολοκληρωμένης ψυχιατροκοπήσης. Φαίνεται άλλωστε πως τό ίδιο τό χωριό άνέλαβε την υπόθεση και την έκανε να περάσει από τό επίπεδο του χωριουκιού που περίμενε τό μικρό κορίτσι σε ένα άλλο, τε-



## ΟΙ ΜΗ ΚΑΝΟΝΙΚΟΙ

χρονη τής εφαρμογής τεχνικών πειθάρχησης, τήν ὅποια παρατηροῦμε κατά τόν 17ο καί 18ο αἰώνα — στό στρατό, στά σχολεῖα, στά ἐργαστήρια, καί ἔπειτα, λίγο μετά, στίς ἴδιες τίς οἰκογένειες. Οἱ νέες διαδικασίες πειθάρχησης τοῦ σώματος, τής συμπεριφοράς, τῶν δεξιότητων, ἀνοίγουν τό πρόβλημα ὅσων διαφεύγουν αὐτῆς κανονιστικότητας, πού δέν εἶναι πιά ἡ κυριαρχία τοῦ νόμου.

Ἡ «δικαστική ἀπαγόρευση» [interdiction] ἀποτελοῦσε τό δικαστικό μέτρο μέ τό ὅποιο ἕνα ἄτομο ἀπαξιωνόταν, ἐν μέρει τουλάχιστον, ὡς ὑποκείμενο δικαίου. Τό πλαίσιο αὐτό, δικαστικό καί ἀρνητικό, ἐν μέρει θά συμπληρωθεῖ καί ἐν μέρει θά ἀντικατασταθεῖ ἀπό ἕνα σύνολο τεχνικῶν καί διαδικασιῶν μέ τίς ὁποῖες ἐπιχειρεῖται νά πειθαρχηθοῦν ὅσο ἀντίστοιχοι στήν πειθάρχηση καί νά συμμορφωθοῦν οἱ ἀσυμμόρφωτοι. Ὁ «ἐργλεισμός», ὁ ὅποῖος ἐφαρμόστηκε σέ μεγάλη κλίμακα ἀπό τόν 17ο αἰώνα, μοιάζει ἴσως μέ ἕνα εἶδος ἐνδιάμεσου τύπου μεταξύ τῆς ἀρνητικῆς διαδικασίας τῆς δικαστικῆς ἀπαγόρευσης καί τῶν θετικῶν διαδικασιῶν πειθάρχησης. Ὁ ἐργλεισμός ἀποκλείει ἐκ τῶν πραγμάτων καί λειτουργεῖ ἐκτός τῶν νόμων, ἀλλά νομιμοποιεῖται ἀπό τήν ἀναγκαιότητα συμμόρφωσης, βελτίωσης, μετάνοιας, ἐπιστροφῆς τῶν «καλῶν συνασθημάτων». Μέ ἀφετηρία αὐτῶν τῶν συγκεκριμένων ἀλλά ἱστορικά ἀποφασιστικό τύπο, πρέπει νά μελετήσουμε, σέ συγκεκριμένες ἱστορικές στιγμές, τήν ἐμφάνιση διαφορῶν θεσμῶν πειθάρχησης καί κατηχηριῶν ἀτόμων στίς ὁποῖες οἱ θεσμοί αὐτοί ἀπευθύνονται. Τεχνικο-

612

## ΠΕΡΙΛΗΨΗ ΤΟΥ ΜΑΘΗΜΑΤΟΣ

θεσμικές γεννήσεις τοῦ τυφλοῦ, τοῦ κορφάλου, τῶν ἡλίθιων, τῶν καθυστερημένων, τῶν νευροσθενῶν, τῶν ἀνοσορροπῶν.

Τέρας κοινόστοπο καί γλοιώμ, ὁ μή κανονικός τοῦ 19ου αἰώνα εἶναι ἐπίσης ἀπόγονος τῶν ἀσυμμόρφωτων πού ἐμφανίστηκαν στά περιθώρια τῶν σύγχρονων τεχνικῶν «πειθάρχησης».

3. Ὁ αἰωνοζώμενος. Μορφή ὀλοκαίνουργια γιά τόν 18ο αἰώνα. Ἐμφανίζεται σέ σχέση μέ τίς νέες σχέσεις μεταξύ τῆς σεξουαλικότητας καί τῆς οἰκονομικῆς ὀργάνωσης, μέ τή νέα θέση τοῦ παιδιοῦ στός κόλπους τῆς γονεϊκῆς ἑμάδας, μέ τή νέα σημασία πού ἀναγνωρίζεται στό σῶμα καί στήν ὑγεία. Ἔχουμε τήν ἐμφάνιση τοῦ σεξουαλικοῦ σώματος τοῦ παιδιοῦ.

Στήν πραγματικότητα, αὐτή ἡ ἀνάπτυξη ἔχει μακριά προϊστορία: τήν παράλληλη ἀνάπτυξη τῶν τεχνικῶν καθοδηγήσεων τῆς συνείδησης (σέ τό πλαίσιο τῆς νέας πομπαντικῆς τῆς Μεταρρύθμισης καί τῆς συνέδου τοῦ Τριδέντου) καί τῶν εκπαιδευτικῶν θεσμῶν. Ἀπό τόν Γκερσόν ὡς τόν Ἀλφόνσ ντέ Λερκουόρι, ἕνας λεπτομερῆς ἐλεγχος τῆς σεξουαλικῆς ἐπιθυμίας μέσω τοῦ λόγου, ἐλεγχος τοῦ αἰσθητικοῦ σώματος καί τοῦ ἀμαρτήματος τῆς mollities διασφαλίζεται ἀπό τήν υποχρέωση τῆς ὁμολογίας στό πλαίσιο τῆς μετανοίας καί ἀπό μία ἰδιαίτερα κωδικοποιημένη πρακτική λεπτότατων ἀνακρίσεων. Σχηματικά, μπορούμε νά πούμε ὅτι στόν παραδοσιακό ἐλεγχό τῶν ἀπαγορευμένων σχέσεων (μειχρία, αἰμομιξία, σοδομία, κτηνοβασία) προστέθηκε ὁ

613

Ελεγχει της «σάρκα» στο επίπεδο των στοιχειωδών κινήσεων της φιληθονίας.

Αλλά σε αυτό το πλαίσιο, η σταυροφορία ενάντια στον αινανισμό αποτελεί ρήξη. Ξεκινάει με Θέρσο, πρώτα στην Αγγλία, γύρω στα 1710, με τη δημιουργία του *Onania*, έπειτα στη Γερμανία, πριν να ξεσπάσει στη Γαλλία, γύρω στα 1760, με το βιβλίο του Τισσό. Οι αιτίες της ύπαρξής της είναι αίσθηματικές, αλλά οι συνέπειές της είναι αμέτρητες. Και οι μόν και οι δέ μπορούν να προσδιοριστούν μόνο λαμβάνοντας υπόψη κάποια βασικά χαρακτηριστικά αυτής της εκστρατείας. Πράγματι, δεν θα άρκοισε να διαβλέπαμε μόνο –και αυτό σε μία προσωπική κοινή στον Ράιχ, ο οποίος ενέπνευσε πρόσφατα τη δουλειά του Βάν Ουσελ– μία διαδικασία καταπίεσης συνδεδεμένη με τις νέες απαιτήσεις της εκθωμηχάνωσης: το παραγωγικό σώμα ενάντια στο σώμα ήθους. Όντως, η σταυροφορία αυτή δεν παίρνει, τον 18ο αιώνα τουλάχιστον, τη μορφή μιας γενικής σεξουαλικής πειθαρχίας: απευθύνεται κατά προνομιακό, αν όχι αποκλειστικό τρόπο στους εφήβους ή στα παιδιά, και πιο συγκεκριμένα ακόμη στους εφήβους και στα παιδιά εκείνα που ανήκουν σε οικογένειες πλούσιες ή εύκατάστατες. Τοποθετεί τη σεξουαλικότητα, η τή σεξουαλική χρήση του σώματος τουλάχιστον, στην άφετηρία μιας απροσδιόριστης σειράς σωματικών διαταραχών, που μπορεί να εκδηλωθούν με όλες τις μορφές και σε όλες τις ηλικίες της ζωής. Η απεριόριστη αιτιολογική ισχύς της σεξουαλικότητας, στο επίπεδο του σώματος και των ασθeneιών, είναι μία από τις πιο σταθε-

ρές θεματικές, όχι μόνο στα κείμενα αυτής της νέας ιατρικής ήθους αλλά και στα πλέον σοβαρά έργα παιθολογίας. Όμως, αν και το παιδί καθίσταται έτσι υπεύθυνο για το σώμα του και τη ζωή του, για την «κατάχρηση» της σεξουαλικότητάς του, καταγγέλλονται οι γονείς ως οι αληθινοί ένοχοι: έλλειψή επιτήρησης, άμελεια και κυρίως έλλειψη ενδιαφέροντος για τα παιδιά τους, για το σώμα και τη συμπεριφορά τους, που τους οδηγεί να τα εμπιστευτούν σε τροφούς, σε οικιακούς βοηθούς, σε οικοδόμους, σε όλους αυτούς τους ενδιόμετους, οι οποίοι καταγγέλλονται συστηματικά ως μύστες στην ασιωτία (ο Φρόντλ βρίσκεται εδώ το ίδιο για την πρώτη του θεωρία της «αποπλάστησης»). Αυτό που σκιαγραφείται μέσα από αυτή την εκστρατεία είναι η απαίτηση για μία νέα σχέση γονέων-παιδιών και γενικότερα για μία νέα οικονομία των ενδοοικογενειακών σχέσεων: σταθεροποίηση και εντατικοποίηση των σχέσεων πατέρα-μητέρας-παιδιών (σε βάρος των πολυκαπλών σχέσεων που χαρακτηρίζαν το ευρύτερο «οπιστικό»), ανατροπή του συστήματος των οικογενειακών υποχρεώσεων (οι οποίες παλαιότερα ήταν από τα παιδιά προς τους γονείς αλλά τώρα τείνουν να κάνουν το παιδί το κέντρο και διαρκές αντικείμενο των υποχρεώσεων των γονιών, στους οποίους αποδίδεται ιατρική και ήθικη εθύνη μέχρι και για τους εσχάτους απογόνους τους), εμφάνιση της αρχής της ύψιστης ως θεμελιακού νόμου των οικογενειακών δεσμών, κατανομή του οικογενειακού πυρήνα γύρω από το σώμα –και το σεξουαλικό σώμα– του παιδιού, οργάνωση ενός ήμεσου σωμα-



τουσ δεσμού, μιάς σώμα με σώμα επαφής γονέων-παιδιών, όπου συμπλέκονται με τρόπο σύνθετο ή επιθυμία και ή έξουσία, αναγκαϊότητα τέλος ενός ελέγχου και μιάς εξωτερικής ιατρικής γνώσης πού να διατηρούται και να ρυθμίζει αυτές τις νέες σχέσεις μεταξύ της υποχρεωτικής εγγήγορης των γονέων και του τόσο εύθραυστου, εύερέθιστου, εύελαπτου σώματος των παιδιών. Η σταυροφορία ενάντια στον αιωνισμό αποτελεί έκφραση της διαρρύθμισης της στενής οικογενείας (γονείς, παιδιά) ως νέου μηχανισμού γνώσης-έξουσίας. Η διερεύνηση της σεξουαλικότητας του παιδιού, και όλων των ανωμαλιών γρά τις οποίες αυτή θέ μπορούσε να θεωρηθεί υπεύθυνη, είναι μία από τις διαδικασίες συγκρότησης του νέου αυτού μηχανισμού. Έδω διαμορφώνεται ή μικρή αιμομετακτική οικογένεια πού χαρακτηρίζει τις κοινωνίες μας, ή μικροσκοπικός, σεξουαλικά υπερπλήρης οικογενειακός χώρος, όπου μεγαλώνουμε και ζούμε.

Τό «μη κανονικό» άτομο, τό οποίο, από τά τέλη του 19ου αιώνα, λαμβάνουν υπόψη τους τόσα θεσμοί, τόσα είδη λόγου και γνώσης, προέρχεται ταυτόχρονα από τή νομικοφυσική εξαίρεση του τέρατος, από τό πλήθος των ασυμμέρφωτων πού κλείνονται στους μηχανισμούς πειθαρχησης και από τό μυστικό σύμπαν των παιδικών σεξουαλικότητων. Για να πούμε τήν αλήθεια, οι τρεις μορφές, του τέρατος, του ασυμμέρφωτου και του αναντιζόμενου, δεν θέ συγχωνευθούν άκριτως. Η καθιεμέ άγγράφεται σε αυτόνομο συστήματα επιστημονικής άναφοράς: τό τέρας άγγράφεται

σε μία τερατολογία και μία έμβρυολογία πού με τον Ζωφρούά Σαιντ-Παίρ βήθηκαν τήν πρώτη τους μεγάλη επιστημονική συγχή ή ασυμμέρφωτος άγγράφεται σε μία ψυχοφυσιολογία των αισθήσεων, της κινητικότητας και των δεξιοτήτων ή αναντιζόμενος άγγράφεται σε μία θεωρία της σεξουαλικότητας, ή οποία αναπτύσσεται άργά με άφετηρία τήν *Psychopathia sexualis* του Κάαν.

Άλλά ή ιδιάζων χαρακτήρας αυτών των άναφορών δεν πρέπει να μάς κάνει να ξεχάσουμε τρία σημαντικά φαινόμενα, τά οποία τον άκυρώνουν εν μέρει ή τουλάχιστον τον τροποποιούν: τή συγκρότηση μιάς γενικής θεωρίας του «έκφυλισμού» πού, από τό έθιλο του Μορέλ (1857) και μετά, θέ χρησιμοποιεί, για περισσότερο από μισό αιώνα, ως κοινωνική και ήθεκή νομοποίηση ταυτόχρονα, για όλες τις τεχνικές έντοπισμού, ταξινόμησης και επέμβασης επί των μη κανονικών τή διαρρύθμιση ενός σύνθετου θεσμικού δικτύου, τό οποίο, στά όρια της ιατρικής και της δικαιοσύνης, χρησιμοποιεί τόσο ως μηχανισμός «υπόσχεσης» των μη κανονικών, όσο και ως εργαλείο για τήν «υπεράσπιση» της κοινωνίας: τέλος, τήν κίνηση μέσα από τήν οποία τό στοιχείο πού έμφανίστηκε πύ πρόσφατα στην ιστορία (τό πρόβλημα της παιδικής σεξουαλικότητας) υπερκαλύπτεται τά δύο άλλα για να γίνει, στον 20ό αιώνα, ή πύ γόνιμη έρμηνευτική άρχη όλων των ανωμαλιών.

Η Άντιρύσις [έλληνικά στό κείμενο, S.T.M.], τήν οποία έφερε κάποτε στό φώς κατά προνομιακό τρόπο ή τρύμος του τέρατος, τώρα γλιστρά κάτω από

#### ΟΙ ΜΗ ΚΑΝΟΝΙΚΟΙ

τίς μικρές καθημερινές ανομαλίες, μέσα από τήν καθολική σεξουαλικότητα των παιδιών.

Άπό τό 1970, ή σειρά των μαθημάτων είχε ως αντικείμενο τήν άργή διαμόρφωση μιιάς γνώστης καί μιιάς εξουσίας κανονικοποίησης μέ βάση παραδοσιακές νομικές διαδικασίες τιμωρίας. Τό μάθημα του έτους 1975-1976 θά ολοκληρώσει αυτόν τόν κύκλο μέ τή μελέτη των μηχανισμών οι όποιοι, από τά τέλη του 19ου αιώνα, υποτίθεται πώς «υπερασπίζονται τήν κοινωνία».

\* \* \*

Τό σεμινάριο αυτού του έτους άφερόθηκε στην ανάλυση των μετασχηματισμών τής ψυχιατρικής πραγματικοποιήσεως επί ποινικών ζητημάτων, από τίς μεγάλες υποθέσεις εγκληματιών τερατωδίας (κύρια περίπτωση: Άνριέτ Κορνιέ) μέχρι τή διάγνωση «μη κανονικών» παραβάτων.

*Τοποθέτηση του μαθήματος*



# BACHELOR MACHINES

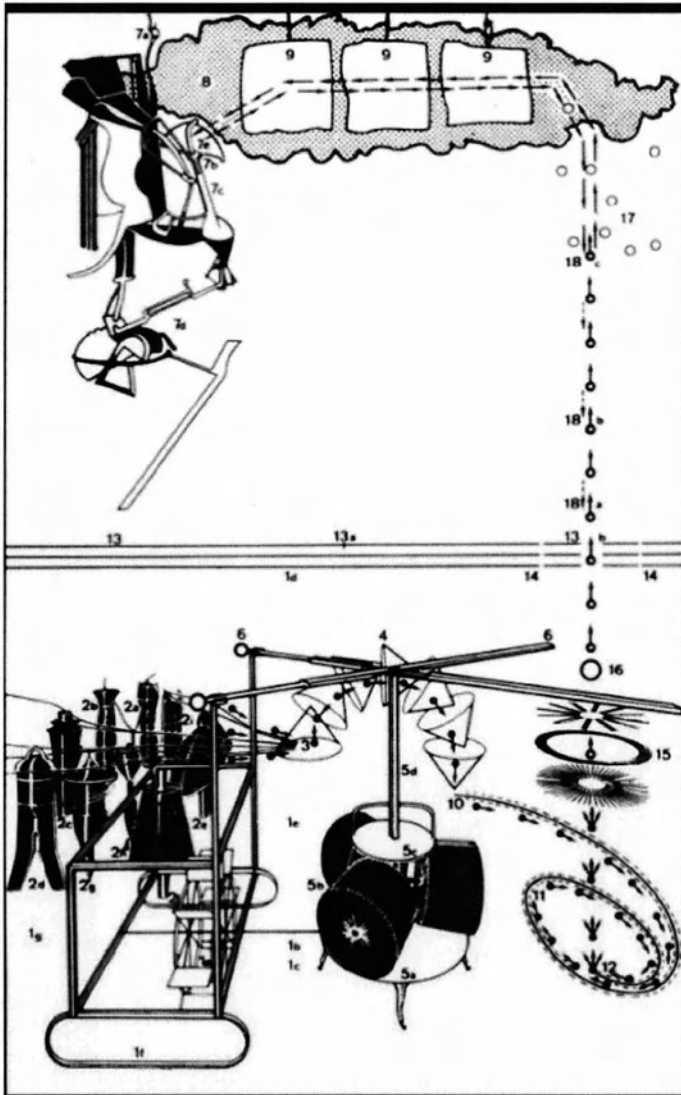

Key to the *Large Glass*  
(including elements not executed):

- 1 Chariot or Sleigh
  - (a) Water-mill wheel
  - (b) Pinion
  - (c) Trap-door to basement
  - (d) Pulley
  - (e) Revolution of the bottle of Bénédicte
  - (f) Runners
  - (g) Sandow
- 2 Nine Malic Moulds/Cemetery of Uniforms and Liveries
  - (a) Priest
  - (b) Delivery boy
  - (c) Gendarme
  - (d) Cavalryman
  - (e) Policeman
  - (f) Undertaker
  - (g) Servant/Flunky
  - (h) Busboy/Waiter's assistant
  - (i) Station-master
- 3 Capillary Tubes
- 4 Sieves or Parasols
- 5 Chocolate Grinder
  - (a) Louis XV chassis
  - (b) Rollers
  - (c) Necktie
  - (d) Bayonet
- 6 Scissors
- 7 The Bride/*Pendu femelle*
  - (a) Suspension ring
  - (b) Mortice joint
  - (c) Stem
  - (d) Wasp
- 8 Milky Way
- 9 Draught Pistons
- 10 Region of Butterfly Pump
- 11 Toboggan or Planes/Slopes of flow
- 12 Crashes or Splashes
- 13 Horizon/Bride's garment
  - (a) Vanishing point of perspective
  - (b) Region of 'Wilson-Lincoln' effect
- 14 Boxing Match
- 15 Oculist Witnesses
- 16 Magnifying glass
- 17 Nine Shots
- 18 Handler of Gravity
  - (a) Trivet
  - (b) Rod
  - (c) Weight

•→ path of illuminating Gas  
 → Bride's instructions

After Jean Suquet, *Miroir de la Mariée* (Flammarion).

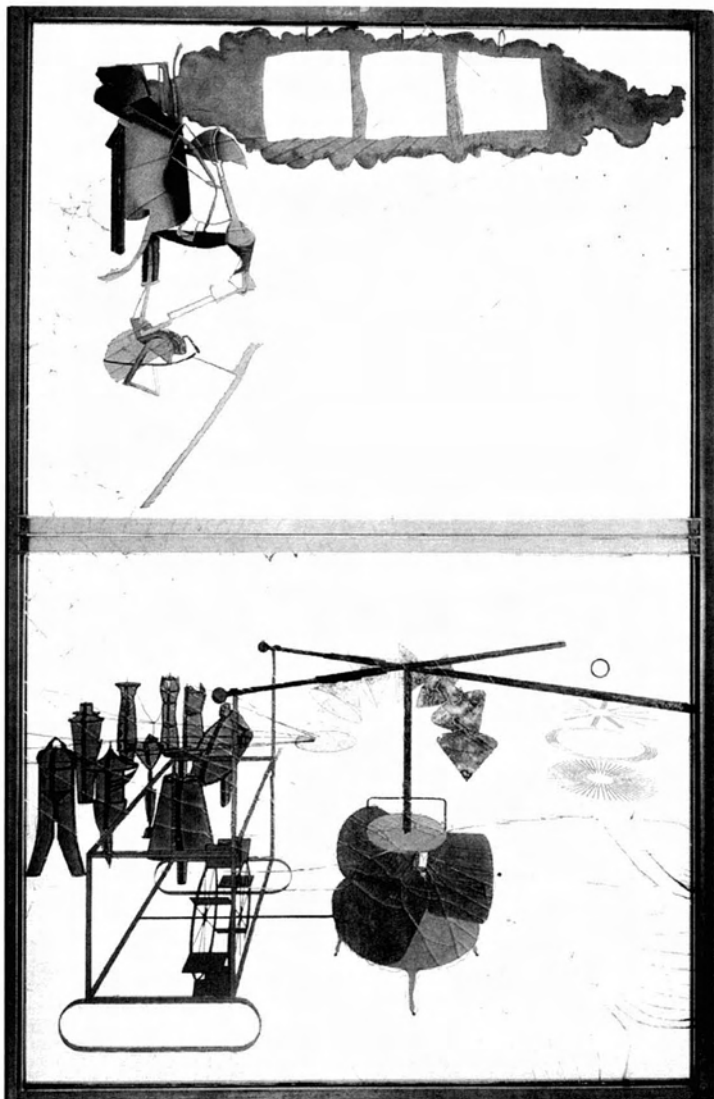

# BACHELOR MACHINES

The machine became a vampire, helping itself to the flesh and blood of its servants.

01

JEAN-FRANÇOIS LYOTARD

CONSIDERATIONS ON CERTAIN  
PARTITION-WALLS AS THE POTENTIALLY  
BACHELOR ELEMENTS OF A FEW SIMPLE  
MACHINES

"Good bye! In fact, we will meet again. On one condition: we have to separate."  
*Nietzsche (to Strindberg).*

## 1. Machinations

A great mechanologue, Franz Reuleaux, defined the machine as "a combination of resistant bodies, assembled in such a manner that, by their means and by certain determinant motions, the mechanical forces of nature are compelled to do the work". The mechanism of machines is often emphasized. Canguilhem says: "an assemblage of deformable parts with a periodic re-establishment of the same relations among parts". Reuleaux suggests another definition: that this same mechanism is a *trap* set to catch the forces of nature.

The interesting thing is not that it be perpetuated through its use, re-establishing its identity from one productive cycle to another and thereby giving rise to a certain temporality; but that it should be a trap, a device making it possible to reverse relations of force. The machine is therefore neither an instrument nor a weapon, but a contrivance, which is and is not coupled to nature. It is because it does not operate without receiving and exploiting natural forces; and it is not, because it plays a trick on these forces, inasmuch as it is less strong than they yet manages to achieve this monstrosity: that the least strong becomes stronger than the stronger.

With the idea of bachelor machines this unconscious guile spreads in broad daylight; which is implied in the invention of mechanisms and which modern and contemporary technical thinking has silenced for the benefit of the project to dominate and gain possession of nature. The *mechanè* of the ancient Greeks is at once machination, and it is only that. In mechanics, "the smaller dominates the larger", says Aristotle. There is something *atopon* and *thaumasion*, which has no place, and is surprising. The *reversal* of forces opens a passage through the barrier of a ratio of forces that is very unfavourable to man and very favourable to nature. A trap cannot serve twice. Machination opens a wayward temporality, made of discontinuous, ephemeral opportunities which the Greeks called *kairos* —the right moment, the favourable instant. The opportunist machine is necessarily a spineless one.

02



03



# BACHELOR MACHINES



01

*Die Selbstbefriedigungs-Maschine  
in Stahlblech.*

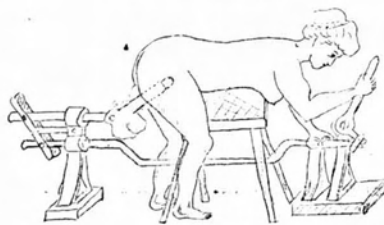

*Das Prinzip der Maschine - Gegenüberstellung*

*Vorgabe:  
Die Maschine ist so gebaut, dass leicht zu bedienen ist.  
Das Leinwand ist mit einem Handgelenk, welches sich selbst bewegt, versehen.  
Das Rad der Maschine ist mit einem Handgelenk versehen, welches sich selbst bewegt.  
Die Maschine ist so gebaut, dass sie leicht zu bedienen ist.*

Macchina per masturbazione a manovella | Manually operated masturbation machine, ca. 1900.

02



03

καί τόν προσδιορισμό τών οργάνων πού επιτρέπουν νά τήν αναλύσουμε. Νομίζω λοιπόν ότι αυτή ή αναλυτική δέν μπορεί νά συρροηθεί, παρά μονάχα μέ τόν όρο ν' αποδιώξουμε δριμυτικά από μέσα μας καί ν' απαλλαγούμε από μιάν όριμένη ιδέα πού έχουμε γιά τήν έξουσία, αυτήν πού θά όνόμαζα - καί θά δοίμε ύμέσως γιατί - « νομικο-διασκευτική ». Αύτή ακριβώς ή αντίληψη υπαγορεύει τόσο τή θεματική τής καταστολής όσο καί τή θεωρία τού νόμου πού δίκαιε τόν σχηματισμό τής επιθυμίας. Μ' άλλα λόγια, είναι πού ξεχωρίζει τή μιά από τήν άλλη, τήν ανάλυση δηλαδή πού γίνεται μέ βάση τήν καταστολή τών ινστινκτών από εκείνη πού γίνεται μέ βάση τόν νόμο τής επιθυμίας, είναι ασφαλώς ό τρόπος πού αντιλαμβάνομαστε τή φέση καί τή δυναμική τών όσμών. δέν είναι ό τρόπος μέ τόν όποιο αντιλαμβάνομαστε τήν έξουσία. Καί ή μιά καί ή άλλη προσφεύγουν σέ μιά κοινή ιδέα γιά τήν έξουσία πού, ανάλογα μέ τή χρήση πού τής γίνεται καί τή θέση πού τής αναγνωρίζεται σέ σχέση μέ τήν επιθυμία, όδηγεί σέ δύο αντίθετες συνέπειες : είτε στήν ύπόσχεση μιός « άπελευθέρωσης », άν ή έξουσία δέν έχει πάνω στήν επιθυμία παρά μιά επιφανειακή επιβολή, είτε, άν είναι ουσιαστική τής ίδιας τής επιθυμίας, στόν ισχυρισμό : είσατε πάντα ηγορευμένοι από τά πρίν. 'Ας μή φανταστούμε, άλλωστε, ότι αυτή ή ιδέα άνήκει αποκλειστικά σ' εκείνους πού θέτουν τό πρόβλημα τών σχέσεων τής έξουσίας πρós τó σέξ. Στην πραγματικότητα είναι πολύ πιά γενικά. Τή συναντάμε συχνά στίς πολιτικές αναλύσεις τής έξουσίας, καί οι ρίζες τής δριμύτητος δέχως άλλο βαθιά στήν ιστορία τής Δύσης.

Νά μερικά από τά κρίσιμα γνωρίσματα τής :

- Η άδηχητή σχέση. Ανάμεσα στήν έξουσία καί στό σέξ δέν καθιερώνει ποτέ σχέση, παρά μονάχα μέ τρόπο άφαιρητικό : άπόρριψη, άποκλεισμός, άδηχηση, φερμαγμός ή άκόμη άπόκρυψη ή προσοπισίω. 'Η έξουσία δέν έχει τή « δύναμη » νά κάνει τίποτε στό σέξ καί στίς ήδονές, εκτός από τό

νά τού λέει όχι· άν φτιάχνει κάτι, είναι άποσιείς καί κενό· έξοφανίζει στοιχεία, είσαγει άσυνέχεις, χωρίζει ό,τι είναι έννομένο, χαράζει σύνορα. Οι ένέργειές τής παίρνουν τή γενική μορφή τού όρίου καί τής ΐλιπσης.

- Ο φερμάς τού κανόνα. 'Η έξουσία είναι, βασικά, εκείνο πού υπαγορεύει στό σέξ τόν νόμο του. Πράγμα πού σημαίνει πρώτα-πρώτα ότι τό σέξ βρίσκεται τοποθετημένο άπ' αυτήν κάτω από ένα καθεστώς δικαδός : θετικό καί άθετικό, επιτρεπόμενο καί άπαγορευμένο. Πράγμα πού σημαίνει, παραπέρα, ότι ή έξουσία όρίζει στό σέξ μιá « τάξη » πού λειτουργεί ταυτόχρονα σάν μορφή νοητότητας : τό σέξ αποκωδικογραφείται μέ βάση τή σχέση του πρós τόν νόμο. Πράγμα πού σημαίνει, τέλος, ότι ή έξουσία όδρά όρίζοντας τόν κανόνα : ή ένέργεια τής έξουσίας πάνω στό σέξ γίνεται μέ τή γλώσσα ή μάλλον μέ μιá πρώτη Λόγου πού, άπ' αυτό τό ίδιο τό γεγονός ότι εκφέρεται, δημιουργεί μιá κατάσταση δικαίου. Μιάμι, καί είναι ό κανόνας. Τήν καθαρή μορφή τής έξουσίας τή βρίσκει κανείς στό λειτουργημα τού νομοθέτη· καί ό τρόπος ένέργειάς τής άναφορικά πρós τό σέξ είναι νομικο-δισκεπτικός τύπου.

- Ο κενός τού άπαγορευμένου. Δέν θά πληρώσεις, δέν θ' άγγίξεις, δέν θ' αναλώσεις, δέν θά δοκιμάσεις ήσθνη, δέν θά μιλήσεις, δέν θά φανείς· σέ τέλεσταία άνάλυση, δέν θά ύπάρχεις παρά μονάχα στή ουσία καί στή νοητικότητα. Πόσω στό σέξ, ή έξουσία εφαρμόζει μόνο ένα νόμο άπαγορευτικό. Σκοπός τής : ν' άπαρνηθεί τό σέξ τόν έαυτό του. Μέσα τής : ή άπαλή τής τιμωρίας, πού δέν είναι άλλη από τήν έξάλειψη του. 'Απαρνήσου τόν έαυτό σου, άλλως θ'αφανείς από τή μέση· μήν εμφανίζεσαι, άν δέν θέλεις νά έξοφανιστείς. 'Η επαφή σου δέν θά διατηρηθεί παρά μόνο μέ τό τίμημα τής έμφρόνησής τής. 'Η έξουσία δέν περιορίζει τό σέξ, παρά μέ μιá άπαγορευση πού παίζει μέ τήν έναντιληψη άνάμεσα σέ δύο άναρπαξίες.

- Η λογική τής λογοκρισίας. Αύτή ή άπαγόρευση ύποτί-



θετα ότι παίρνει τρεις μορφές: να δευσιδώνει πώς αυτό δεν επιτρέπεται, να ήμποδίζει αυτό να ειπωθεί, να αρνείται ότι αυτό υπάρχει. Μορφές που φαινομενικά είναι διανοησιομηδιστές. 'Αλλά εδώ ακριβώς επινοείται ένα είδος άλλοουτης λογικής, χαρακτηριστικής των μηχανισμών της λογοκρισίας: συνεχίζουν το άναπαρξτο, το άδηματο και το άρητο, έτσι που το καθένα να είναι συνάμα άρχή και συνέπεια του άλλου: δέν πρέπει να μιλάμε γι' αυτό που άπαγορεύεται, όσπου να έκαρδενιστεί μέσα στο πραγματικό- αυτό που είναι άναπαρξτο δέν έχει τό δικαιομα να έκαρδωθεί με κανέναν τρόπο, ούτε καν μέσα από τόν λόγο που έκαρδεται τήν άναπαρξία του- κι αυτό που πρέπει ν' άποισωπήσουμε είναι έξοδελιωμένο από τό πραγματικό όμοια μ' εκείνο που είναι κατ' έξοχην άπαγορευμένο. 'Η λογική της έξουσίας πάνω στο ούξ είναι η παράδοξη λογική ενός νόμου που μορφαί να διατεπώνει οάν προσταγή άναπαρξίας, μη-έκαρδίωσης και άγωνίας.

- 'Η ένόρτα του ορητήματος. 'Η έξουσία πάνω στο ούξ άσκείται με τόν ίδιο τρόπο σ' όλα τά έπίπεδα. 'Από πάνω ως κάτω, στις καθολικές της άποφάσεις όπως και στις πιο λεπτιές της παρεμβάσεις, σ' όποιους μηχανισμούς και σ' όποιους θεσμους κι άν στηρίζεται, ενεργεί πάντα με τρόπο όμοιοφωρο και συμπαγή λειτουργεί με τά άπλά και άτελεύτητα άναπαργόμενα γρανάγια του νόμου, της άπαργουσης και της λογοκρισίας: από τό Κράτος ως τήν οικογένεια, από τόν ήγεμόνα ως τόν πατέρα, από τό δικαστήριο ως τίς τετριμμένες καθημερινές τιμοφίες, από τους φορείς της κοινωνικής δυνάστευσης ως τίς δυνεις που συνιστούν τό ίδιο τό έποκειμενο, θά έρει κανείς, σέ διαφορετικές μονάχα κλίμακες, μιά γενική μορφή έξουσίας. Ατή η μορφή είναι τό δίκαιο, με τό παιχνίδι του θεματού και του άδηματο, της παραδωσής και της τιμοφίας. Είτε τού δίνεται η μορφή του ήγεμόνα που διατεπώνει τό δίκαιο, είτε τού πατέρα που άπαργεται η του λογοκριτή που έπιβάλλει τη σιγή η του

δασκόλου που λέει τόν νόμο, ή έξουσία πάντως σχηματοποιείται κάτω από μιά νομική μορφή. Καί οι συντέιες της όρίζονται οάν έπακοή. 'Απέναντι σε μιά έξουσία που είναι νόμος, τό έποκειμενο που είναι συγχαρητιμενο οάν έπίφορος - που είναι « έπο-κειμενο » - είναι εκείνο που ύποκειται. Στην τυπική όμοιογένεια της έξουσίας, και σ' όλα τήν έκταση αυτών των φορέων, άντιστοιχεί γιά εκείνον που καταναργάζει - είτε πρόκειται γιά τόν έπίφορο άπέναντι στον μονάρχη, γιά τόν πολίτη άπέναντι στο Κράτος, γιά τό παιδί άπέναντι στους γονείς η γιά τόν μαθητή άπέναντι στον δάσκαλο, - ή γενική μορφή της ύποταγής. 'Από τη μιά μεριά η έξουσία που νομοθετεί, από τήν άλλη τό έποκειμενο που ύπακούει.

Πίσω από τό γενικό θέμα ότι η έξουσία καταστέλλει τό ούξ, όπως έπίσης πίσω από τήν ιδέα του νόμου ως συστατικού της έπιθυμίας, ξαναδουσιούμε τήν ίδια έπιθυμήτηνη μηχανική της έξουσίας. Προσδιορίζεται μ' έναν τρόπο παράξενα περιοριστικό. Πρώτα-πρώτα, γιατί μοιάζει να πρόκειται γιά μιά έξουσία φτωχή στις συλλήψεις της, φειδωλή στις μεθόδους της, μονότονη στις τακτικές που χρησιμοποιεί, άνικανή γιά νέες ιδέες και οάτως καταδικασμένη συνεχώς να επαναλαμβάνεται. 'Επειτα, γιατί είναι μιά έξουσία που δέν φαίνεται να διαθέτει παρά μονάχη τη δύναμη του « όχη » άνήμποση να παράγει, ικανή μόνο να θέτει όρια, φαίνεται να είναι οδισαστικά άντι-ένεργεια- τό παράδοξο της δραστηκότητάς της είναι τούτο: ότι δέν είναι ικανή γιά τίποτα έξω από τό να καθιστά αυτό που ύποτάσσεται άνίκανο, με τή σειρά του, να κάνει παρά μόνο ό,τι του έπιτρέπεται να κάνει. Τέλος, γιατί είναι μιά έξουσία που τό πρότεπό της είναι βασικά νομικό, κεντροθετημένο μόνο στη διατέπωση του νόμου και στη λειτουργία της άπαργουσης. 'Όλοι οι τρόποι δυνάστευσης, καθυπόταξης και έποδύωσης άνάγονται τελικά στην ένέργεια της ύποκοής.

Γιατί άποδεχόμεστε τόσο εύκολα αυτήν τη νομική ιδέα

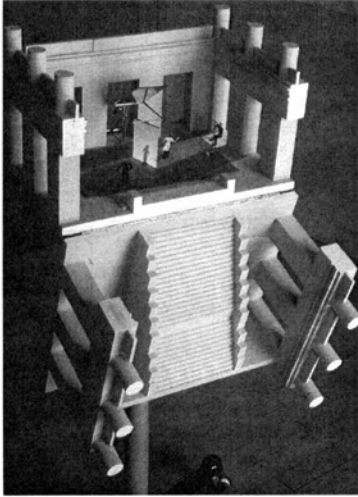

01

The phrase “bachelor machine” has often been attributed to such an architecture of pleasure, which is appropriate insofar as it connotes a kind of trap that works both ways (trapping the trapper just as it might the prey) and in as much as we understand a machine to be neither a tool or a weapon. A bachelor machine is an apparatus that, once set in motion, orchestrates reversible roles akin to those played in seduction, wherein while the seducer seduces, the seduced may manipulate the seducer’s advances. Seduction is thus what makes a machine wait for any action to make it work, be it that of the seducer or the seduced. For just as the cogs of a machine reverse relations of power, so plots of seduction confuse relationships in the name of desire. The bachelor machine is, in fact, a hypnotic mechanism provoked by the seducer yet dependent on the suggestion ability of the hypnotized/ seduced. The phrase “bachelor machine” becomes inappropriate, however, once its gender reference is fixed and once it connotes a space of violation; in this case, it should be called a “bachelor’s weapon”, ammunition for which is found in the domain of virility. The distinction resides in directional, rifle like, nature of rape and the reversible, machinelike nature of seduction. By name this machine for seduction belongs to the space of bachelorhood and serves both a Don Giovanni and a Madame de Pompadour just as it might serve the pleasures of their often-ignored lovers. It has been suggested that the blame for having ignored seduction as desire falls on the experts of gallant literature who “study in terms of performance” whereby seducers are catalogued, classified, and immobilized depending on their successes or failures”, while the manipulative abilities of the seduced are perpetually ignored.

02

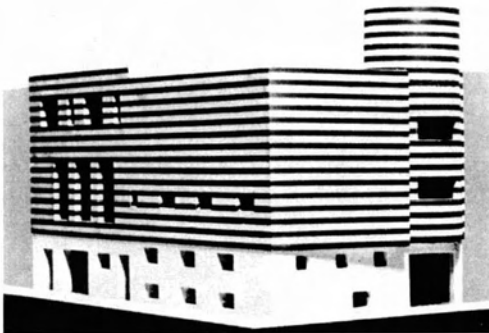

03

# BACHELOR MACHINES

MICHEL CARROUGES

HARALD SZEEMANN

## THE BACHELOR MACHINES

### 1. Clear text as possible projection of 2

*Bachelor Apparatus* is Marcel Duchamp's designation for the lower part of his *Large Glass: La mariée mise à nu par ses célibataires, même*, 1915-1923, (The Bride Stripped Bare by Her Bachelors, Even), Philadelphia Museum of Art, Katherine S. Dreier Bequest.

Ever since its creation there have been many attempts to interpret the *Large Glass*: there is Breton's hermetically erotic interpretation, Schwarz's alchemist one and, more recently, Jean Clair's "Journey from the third into the fourth dimension". It is certain that the *Large Glass* may be considered on more than one level: as a closed circuit, or as the interaction of the upper plane,—that of the Bride and the inscription—upon the lower,—that of the Bachelors. In the upper half of the *Large Glass* there is an amorphous form representing the world as it exists in the fourth dimension and which Duchamp calls *Milky Way* or *Inscription*. Suspended from it is "the female skeleton of the Bride" who represents a possible projection of this four-dimensional form. One of her elements extends far down to the lower edge of the upper plane. In the lower half we find ourselves in the world of perspective, a world of the third dimension and of the Bachelors. The Bachelors, or "malic moulds" are mounted on a sleigh; they produce gas castings and form the "cemetery of uniforms and liveries". Their stereotypic movements and the energy thus created are conducted through sieves into the chocolate grinder. The chocolate grinder stands for "masturbation". "Ejaculation" (not elaborated in the *Large Glass*) then liberates voyeur energies which, in turn, are "dazzled" upwards into the Bride half of the *Large Glass* (through the "Boxing Contest", which Duchamp never got round to elaborating either), thus setting in motion the mechanism in the Bride section. This closed circuit with its change of energy at any given time—which, in Duchamp's description, corresponds to a change in the state of aggregation is, of course, a machine only symbolically; optically it is only the lower part of the Bachelors, members of a social hierarchy, which is interspersed with machine parts. However, without the upper, more diffuse, more female half, or fourth dimension, its projection—the world of Bachelors and Machines—will not function.

It is remarkable that from about 1850 to 1925 there have been many artists, and, above all, writers, who have conceived the working of history, of the inter-relationships of the sexes, and of man's relationship to a higher authority, in terms of a simple mechanical device. Freud himself has called the psyche an *Apparat*. It was the French writer Michel Carrouges who, shortly after the war, as the result of a dream, isolated the phenomenon, or rather the myth, of

## DIRECTIONS FOR USE

### *What is a bachelor machine?*

*A bachelor machine is a fantastic image that transforms love into a technique of death.*

Images of this kind can be found in such famous works as those of Duchamp, Kafka, Jarry and Rousset. But they are only perceived as local, heterogeneous, isolated images, and not as bachelor machines in general. (Except in the case of Duchamp, who was the particular inventor of this term). We propose, however, to go beyond this inevitable, provisional stage, and to *visualize* these same images as bachelor machines; to learn to look at them physically and mentally, in the comprehensive perspective of a complete series of bachelor machines. Intuition must therefore play a vital, but not an arbitrary role. In order to avoid seeing bachelor machines nowhere or anywhere, due to fluctuating analogies or superficial differences, one must know the decisive landmarks that make their exact identification possible.

### 1. A bachelor machine is first of all an improbable machine

Unlike real machines and even the majority of imaginary but rational, useful machines like Jules Verne's *Nautilus* or the rockets of science-fiction, the bachelor machine appears first of all as an impossible, useless, incomprehensible, delirious machine. It may even not appear at all, depending on how far it blends into the landscape around it. The bachelor machine may, therefore, consist of a single peculiar and unknown machine, or of an apparently heteroclitic assemblage. It may just as well include a lightning-conductor, a clock, a bicycle, a train or a dynamo as a cat, or even just fragments of anything.

This is of little importance. The bachelor machine has no reason for existing in itself, as a machine governed by the physical laws of mechanics or by the social laws of utility. It is a semblance of machinery, of the kind seen in dreams, at the theatre, at the cinema or even in cosmonauts' training areas. Governed primarily by the mental laws of subjectivity, the bachelor machine merely adopts certain mechanical forms in order to simulate certain mechanical effects. Only when the signs of this subjective determination are gradually revealed does the fog of absurdity lift and the dawn of an implacable logic begin to rise.

### 2. But the determinant structure of this unlikely-looking machine is based on a mathematical logic

Each bachelor machine is a system of images composed of two equal and equivalent units. One of these units is the *sexual one*. By definition it includes two elements: male and female. These two elements are to be taken as sharply defined and discernible categories. That does not mean that no complications exist within these categories. Duchamp realised this very well, for his "*machine célibataire*" contains nine bachelors who may be regarded as fractions of the masculine element. One can find many an example of bachelor machines in which several different co-operative characters represent the male element against a single female



Edvard Munch, *Madonna*, 1885/1902, litografia/lithograph, 60x44,5.

La donna fatale per eccellenza, circondata da un'aureola di spermatozoi e relegante il feto, solo, nella zona inferiore: « la macchina celibe esclude non l'erotismo, ma la procreazione ». Questo tema ha qui la sua migliore rappresentazione / The « femme fatale par excellence » surrounded by an aureole of spermatozooids and relegating the foetus to the lower zone only: "the bachelor machine does not exclude eroticism, but procreation". This theme finds its best illustration here.



for the implementation of the programme); and the Ego (battle-field of Id and Super-Ego, place of encounters and relationships with fellow men). Montesse goes on to state that in the Bachelor Machine with its two-tier structure the Id-zone has been omitted. This reduction to two zones explains why inscriptions or tortures invariably come from the upper zone and why they are always successful, even in the case of Kafka's machine which destroys itself. The dweller in the lower zone is, in most cases, a man who experiences the repressive action of the upper half on his own person. The myth of the Bachelor Machines has taken us into the era of Freud, the era of machines, of the discovery of the fourth dimension, of atheism, and of the militant bachelordom of both sexes and its renunciation of procreation. Sexual and erotic connotations are read into any invention of this period, while technical innovations are used as metaphors for a short-circuited cycle: thus Alfred Jarry uses the bicycle and the electric chair in *Surmâle*; Duchamp the bicycle, the coffee mill, the chocolate grinder, and his optical devices; Kafka the printing machine; Villiers de l'Isle Adam the android; and science fiction the computer and the rocket. Michel Carrouges ends his book with the following words: "It would be foolish to assume that the greatest geniuses of the early nineteenth century are busy amusing themselves with unreal games, hiding their ideas behind metaphors. However bizarre their games may seem to us, there is nevertheless revealed in them in letters of fire the myth in which the fourfold tragedy of our time becomes evident: the Gordian knot of interferences between machinism, terror, eroticism, religion, or atheism... [In their splendid ambiguity the Bachelor Machines stand simultaneously for the omnipotence of eroticism and its negation, for death and immortality, for torture and Disneyland, for fall and resurrection... It seems to us that what becomes evident from the Bachelor Machines is the denial of woman and even more of procreation as a basic condition for a break with cosmic law—in the meaning which China and Kafka have given to this concept—and still more as a condition of enlightenment, freedom and magical immortality." (Michel Carrouges: *Les machines célibataires*, Paris, 1954).

This exhibition is an attempt to visualize this myth. Transcendence, horror, anthropomorphism of the machine, irony, autism, speculation, and vision, all these, more or less sublimated, are the dominant themes of the exhibition, which includes the following works: Jaina and the immaculate conception; a comparison of the Frankenstein myth according to Mary Shelley, with bourgeois-adapted film versions; *Metropolis* and the "mad inventions of the nineteenth century" for the anthropomorphism of the machine; Edvard Munch's graphic work as visualizing the problem of the "femme fatale" (the madonna) who also rejects procreation, as well as the problem of the closed circuit exploiting the male (the vampire); reversing the situation in Bram Stoker's best-selling novel *Dracula*, published in

# BEDS

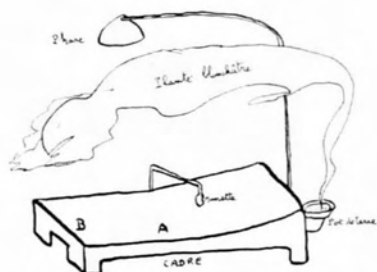

Raymond Roussel, *Fogar*; illustrazione/illustration Jean Ferry (in Jean Ferry, *L'Afrique des Impressions*, Ed. Pauvert, 1967).

Instead of the love bed, signifying union and life, the dissection-table expresses the bachelor machine's specific function, which is solitude and death.

02

01

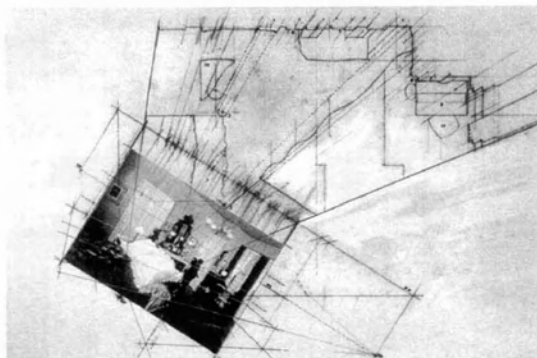

03



04

# BODY

What comes to the forefront is the new notion of the body, which hovers between the sacred and the profane and brings back the questions of personal identity.

01

Arendt's view is confounded by its own gender politics, relying as it does on a distinction between the public and private domain that leaves the sphere of politics to men, and reproductive labor to women. If there is a body in the public sphere, it is masculine and unsupported, presumptively free to create, but not self-created. And the body in the private sphere is female, ageing, foreign, or childish, and pre-political... For Arendt the body is not primarily located in space but with others brings about a new space. And the space that is created is precisely between those who act together.

03

The human body was entering a machinery of power that explores it, breaks it down and rearranges it. A "political anatomy", which was also a "mechanics of power", was being born; it defined how one may have a hold over others' bodies, not only so that they may do one wished, but so that they may operate as one wishes, with the techniques, the speed and efficiency that one determines. Thus discipline produces subjected and practiced bodies, "docile" bodies. Discipline increases the forces of the body (in economic terms of utility) and diminishes these same forces (in political terms of obedience).

04

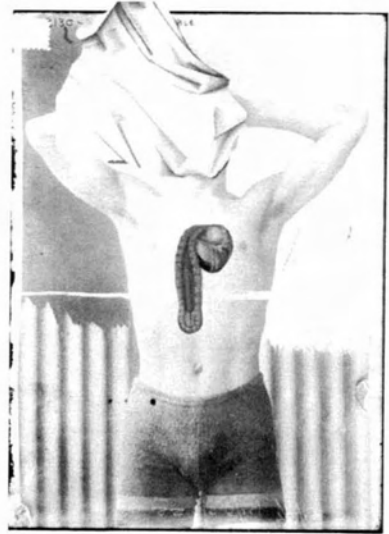

02



# BODY

...Bodies did not change, but the meanings of the relationship between their parts did.

01

## HOW DO I MAKE MYSELF A BODY?

A Some illustrations to the life of  
L  
a u i g  
n T R N



Max Ernst, Age 9, 1917

02

And yet, if our speaking and acting distinguishes us as something separate from that corporeal realm (raised earlier by the question of whether our capacity to think politically depends on one sort of physei or another), we have to ask how such a duality between action and body can be preserved if and when the “living” word and “actual” deed – both clearly political – so clearly presuppose the presence and action of a living human body, one whose life is bound up with other living processes. It may be that two senses of the body are at work for Arendt – one that appears in public, and another that is “sequestered” in private –, and that the public body is one that makes itself known as the figure of the speaking subject, one whose speech is also action. The private body never appears as such, since it is preoccupied with the repetitive labor of reproducing the material conditions of life. The private body thus conditions the public body, and even though they are the same body, the bifurcation is crucial to maintaining the public and private distinction.

03

As Fiske (1993:57, emphasis added) argues: The body is the primary site of social experience. It is where social life is turned into lived experience. To understand the body we have to know who controls it as it moves through the spaces and times of our daily routines, who shapes its sensuous experiences, its sexualities, its pleasures in eating and exercise, who controls its performance at work, its behavior at home and school and also influences how it is dressed and made to appear in its function of presenting us to others. The body is the core of our social experience.

01

The Body, for Deleuze, is not a unified entity, nor is it organized around a central governor. It is not defined by intentionality, biology or by a psyche. It is not a property of the subject, nor is it an expression of subjectivity. It is not a locus of meaning. Indeed, a body is not to be deciphered or interpreted at all. Instead, the convergences between bodies (whether they be human or non-human, organic or not, natural or artificial) are there to be made and surveyed: mapped. For Deleuze is a cartographer, who situates all bodies on the same, flat, ontological plane (the plane of immanence), and defines them by what he calls longitude and latitude.

Drawing on Spinoza, Deleuze argues that a body must be understood not in terms of a form or functions, but with reference instead to its relations of speed and slowness (longitude), and to what it can do, by its capacity to affect and to be affected (latitude).

... A body is not a "thing", but a becoming, a series of processes, movements, intensities and flows. It is a mobile assemblage of connections which might be extended, but which might equally be severed.

02

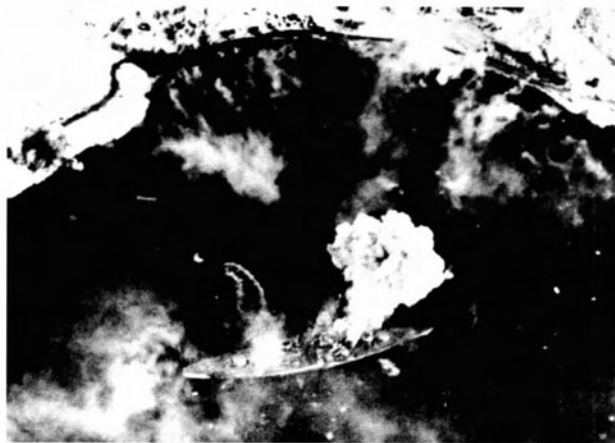

03

# BODY



01

...In actual fact, in the here and now of immediate feeling, the given constantly vanishes and is incessantly replaced by another given. The body that I hold firmly in my arms, from the moment in which it is given to me as a thing, ceases to be particular object and becomes, rather a "not this", and eludes all specific determinations. Its essence is that of being mine...

03

As Michel Maffesoli notes:  
[w]hether trendy exercises in sensory isolation, or various forms of body-building, or jogging, or Eastern techniques of one sort or another, the body is being constructed as a value...even in its most private aspects, the body is being constructed only in order to be seen; it is theatrelised to the highest degree. Within advertising, fashion, dance, the body is adorned only to be made into a spectacle.

02



04

...the attitudes of the bodies are merely living diagrams illustrating the abominable descriptions...

01

SOME ILLUSTRATIONS TO THE  
LIFE OF ALAN TURING  
1912 - 1954



HOW DO I MAKE MYSELF A BODY?

AM, SIR, YOUR OBEDIENT  
SERVANT



THE BODY IS A MACHINE



1913  
ALAN TURING, AGE 5

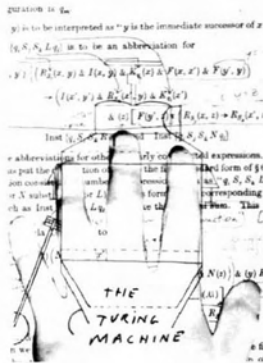

02

...The body as thing is annulled as body, it passes in a non-body, it travels in an empty and external universality, of which all that is relevant is the fact that it offers itself to sensation, here and now...

03

In terms of a theory of architecture, Foucault invites us to move from an anamorphic model of interpreting the relationship between the body and architecture, to a biopolitical model where architecture is understood as a political artifact to construct and produce the body rather than a mimetic system of representation.

04

# BODY

...Merely so many nails piercing the flesh, so many forms of torture. In order to resist organ-machines, the body without organs presents its smooth, slippery, opaque, taut surface as a barrier. In order to resist linked, connected, and interrupted flows, it sets up a counter flow of amorphous, undifferentiated fluid...

01

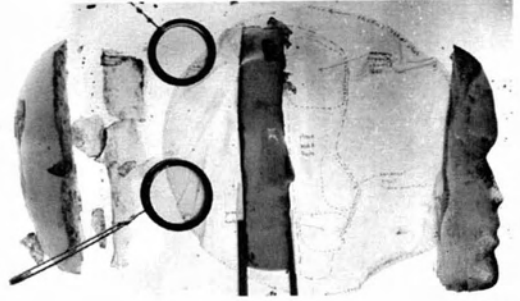

02

...The body without organs is an egg : it is crisscrossed with axes and thresholds, with latitudes and longitudes and geodesic lines, traversed by gradients marking the transitions and the becomings...it is all life and lived experience...

03

Our own physical body possesses a wisdom which we who inhabit the body lack. We give it orders that make no sense.

04



05



01



02



# CLOSET

...the closet was a social and literary convention that narrated homosexuality as a spectacle of veiled disclosure.

01

One option to try and get round these moments is to "come out" to the family. But this means running their risk of talking on parental pain, anger, disgust and even rejection. And so fear of being "found out" or of going themselves away drives many women to use time/space strategies to separate the performance of their lesbian identity from their performance of their identity as a daughter.

02

The grammar of the gay city borrows metaphors from the 19th century house. "Coming out of the closet" is predicated upon family laundry, dirty linen, skeletons."

Closet is the ultimate interior, the place where interiority starts. It is a dark space at the heart of the home. It is not a place where you live, but where you store your clothes in which you appear. The closet is the opposite of the ordered place of appearance, but also its beginning point... It is a constructed version of the womb that contains not biological but socially produced building blocks for the person you become in the real world. It is also a place where you return to your body- especially in the "water closet" or toilet.

If queer space starts in the closet, it forms itself in the mirror.

The goal of queer space is orgasm. There is a space of orgasm. It is the space in which your body dissolves into the world and your senses smooth all really into continuous waves of pleasure...Orgasmic space leaves you vulnerable and happy in that vulnerability, because you are at the center of your experiences. It is an unreal space with no endurance, and yet is very real.

03

Desiring machines make us an organism; but at the very heart of this production, within the very production of this production, the body suffers from being organized in this way, from not having some other sort of organization, or no organization at all. "An incomprehensible, absolutely rigid stasis" in the very midst of process as a third stage: "no mouth. No tongue. No teeth. No larynx. No esophagus. No belly. No anus." The automata stop dead and set free the unorganized mass they once served to articulate. The full body without organs is the unproductive, the sterile, the un-gendered and the unconsumable. Antonin Artaud discovered this one day, finding himself with no shape or form whatsoever, right there where he was at that moment. The death instinct: that is its name, and death is not without a model. For desire desires death also, because the full body of death is its motor, just as it desires life, because the organs of life are the working machine. We shall not inquire how all this fits together so that the machine will run: the question itself is the result of a process of abstraction. The full body without organs belongs to the realm of anti-production; but yet another characteristic of the connective of productive synthesis is the fact that it couples production with anti-production, with an element of anti-production.

01

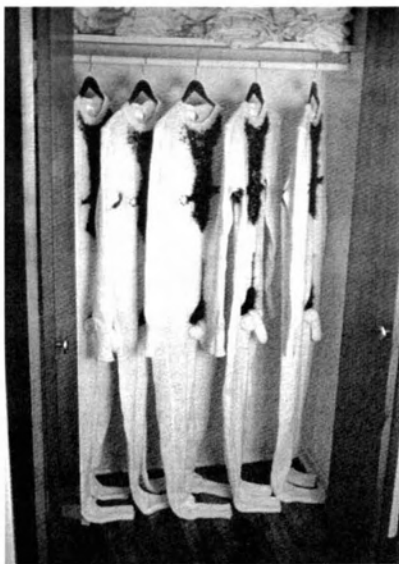

02

# CLOSET

The closet not only concealed the things it contained but, significantly, it also promised to hide itself.

01

Having repeatedly been codified as a woman's territory, the boudoir is the space in which "a woman withdraws to meditate, or to read, or to work, in one word, to be alone". Modern dictionaries still define this space as an "eoman's dressing room, bedroom, or private sitting room". In short, a boudoir is extraordinary, intimate and feminine. In the 18th century novel, it is a place where a woman withdraws not only to be left alone but to have her intimacy observed by the reader; as such, Loos's pool displays "an underwater revue" for the spectator who stands hidden behind a window that acts as a one way-mirror.

The mirror as a boudoir's essential component has been evident in both the 18th century treatise, an architecture as well as in the libertine novella describing 18th century interiors. Le Camus de Mezieres suggests, for instance, that "openings and repetitions should not be arranged in this room" and that mirrors should instead produce perspectival effects. In Bastide's *La Petite Maison*, a boudoir's alcove is described as being entirely covered with glass panels: "all sides and the ceiling of this niche are covered with mirrors".

Loos stands anticipating the dividing body of Josephine. Her bathing is returned to that aristocratic era that Loos often recalls, when toilette was a public event, or a way to mark one's distinction, to the time when toilette became a mechanism for seduction.

03

Mark Wigley: Space is itself closeted. The question must shift to the elusive architecture of the particular closets that are built into each discourse, but can only be addressed with the most oblique of gestures...

02

The threshold between closet and room mediates their relation, simultaneously connecting and dissociating the two spaces...Holding things at the edge of the room, simultaneously concealing and revealing its interior, the closet becomes a carrier of abjection, a site of interior exclusion for that which has been deemed dirty. Julia Kristeva's psychoanalytic and socio-cultural analysis of abjection examines how things, which are considered dirty and therefore subject to exclusion are never fully eliminated. Rather, they are deposited just beyond the space they simultaneously soil and cleanse. This partial, incomplete elimination keeps that which is dirty present so it can constitute, by contrast, the cleanliness of the clean...

It is with this in mind that we can understand the peculiar architecture of the closet-room pair, along with the urgency for mid-nineteenth century Americans and continuing presence. Closet and room work together to keep the room proper and those of the closet abject. They do not eliminate "dirt", but reposition it across a boundary that is also a threshold. The closet door mediates imperatives of visual concealment and physical access, undermining the separation of closet and room while establishing their difference.

01



02

# CRUISING

The nature of this space remains sexual. It allows for cruising...Such celebrants of cruising as John Rechy talk of the cities they have cruised as such a world,

Where the self and society, the body and the body of the city and the pain and joy of this revelation merge.

02

Curiouser and curiouser, the modern queer sinks into decadence. Since he finds few role models in the straight world, and certainly no spaces that affirm his identity or place in the world, he creates fantastic places of the imagination... Collecting becomes the hallmark of modern queer space...By cruising the world continuously, whether in the imagination or in real life, the queer brings home to his palace of sensual seductions all the parts and pieces out of which to build his closet world by mirroring himself in the luxury he could afford.

01

...the city dissolves and sensuality can come to the fore.

It makes you aware of your body and your surroundings as they merge in the queer act itself. This act takes place in silence, through a choreography of gestures that includes the movement of the car and can turn the space of the automobile, itself somewhere in between the contours of the body and a reflection of the rational orders of the city, into an actual place of action. The car as both instrument and location, a lonely bubble and protected shelter, a physical implement and a moving vision, a mass-produced object and a personal space, might be the ultimate icon of cruising...Cruising reveals an essential loneliness.

03

Through the basic truth about the space of cruising is that it relies on the knowledge of the body rather than an analysis to work, this space does have certain definable characteristics: -dissolved walls -"labyrinthine" -parks and cubicles -cruising grounds have to parallel.

04

...cruising the web becomes a safe-sex version of cruising the city. Queer cyberpunks are moving beyond the body, beyond community, and beyond sex to the orgasm of electronic impulses constructing fantastic universes.

01

In gymnasias, the act of cruising becomes internalized around the circuit of the weight machines, where the body mirrors itself in a space where boundaries disappear. Here queer man is both flaneur and object of desire, working in parody of work, torturing his body without hurting it. Architecture disappears into glass and machines.

02

Here queer spaces have provided another model for how we might queer the modernist urban environment into something more sensible, sensual, open and self-constructive. This is the act of continual appropriation through cruising and the sexing of public spaces, but also through the building of functional neighborhoods for an emerging homosexual community: dark alleys- unlit corners- hidden rooms. It was a space that could not be seen, had no contours and never endured beyond the sexual act. Its order was and is that of gestures. What makes this space of cruising so important is that it shows that you don't have to make spaces to contain and encourage relations between people, because they will just appear exactly at the moment where they are least expected or wanted. These spaces, moreover, have a sudden sensuality that belies the anonymous emptiness of the modern city.

03

The closet is an architectural equivalent of the Freudian mind. It is the hidden interior where we construct ourselves. Contained within the grand structures we have erected, it contains our memories, our secrets and our fears. Within it, we can create a fantasy landscape that might be grander than anything we construct in the real-world.

04

# CRASH

"Maybe next time" possibly implying that the logical end result of their extreme fetish is death.

01



02

"Enjoyment of risk and struggle. This enjoyment of danger is the enjoyment of victory. A man needs to feel great, to be conscious of the sublimeness of his will, and in the intoxication of the struggle he sometimes prefers a wonderfully intense instant of life to a long, drap, limp existence. And we find that love of risk everywhere, not only in car drives launches on circuits at breakneck speeds, but also sometimes in capitalists, and often in daring industrialists." Here the racing driver's recklessness is interpreted as readiness to fight, the desire to speed as the will to succeed, intoxication as the pursuit of intensity of life. Mentioned in the same breath as entrepreneurs and venturesome industrialists, he appears ultimately as a heroic fighter for the advance of civilization: "He wanted to make us masters of space and time. His courage was - unfortunately - not sufficiently familiar with doubt, and it is in forgetting his own safety in his passion for speed and power that he made his escape." With texts of this kind projectile - like acceleration which has been regarded with suspicion for centuries become the social ideal, with it a long-forgotten mythical figure re-emerged: Velocitas, the goddess of pace, speeding, and the fatal heightening of life.

03

Their bodies, and their sexual drives, shared directly in the unshakable perpetuity of an immersive universe, through which the gods played exuberantly.

04



05

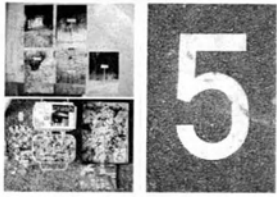

01



02



04



06

Crash is a 1996 Canadian-British psychological thriller film written and directed by David Cronenberg based on J. G. Ballard's 1973 novel of the same name. It tells the story of a group of people who take sexual pleasure from car accidents, a notable form of paraphilia.

03

Though Vaughan claims at first that he is interested in the "reshaping of the human body by modern technology," in fact his project is to live out the philosophy that the car crash is a "fertilizing rather than a destructive event, mediating the sexuality of those who have died with an intensity that's impossible in any other form."

05



# DEATH

Ο άρχοντας δεν ασκεί το δικαίωμά του πάνω στη ζωή, παρά μόνο χρησιμοποιώντας ή διατηρώντας το δικαίωμά του να σκοτώνει - δεν σφραγίζει την εξουσία του πάνω στη ζωή παρά μόνο με το θάνατο που είναι σε θέση να απαιτήσει. Το δικαίωμα που διατυπώνεται σαν δικαίωμα "ζωής και θανάτου" είναι στην πραγματικότητα το δικαίωμα να κάνεις να πεθαίνουν ή να αφήνεις να ζουν.

02

The end of our life, approaches with rapid strides and we are carried off by death in a fall of wondrous, irresistible power." Envisaging death as an experience of falling, as powerful- suction-like movement, shows the extend to which the transcendent was conceived of as an experience of speed.

The coffin is the way into a more intensive life. Only in the position of death does the driver awaken to new, more absolute life.

Death is inscribed in the sheet metal, and the infantile small cars which their hysterical saucer-eye headlights turn the road into a pastel - colored children's room. Both scared by Curlet's corbillard de course: It is a metaphorical vehicle that defends the high-speed life against the hysterical safety aesthetics of its time. A transporter of corpses that does not have a room for a corpse - and so, avec un ton énérvé ouragan volcanique (with a thunderous hurricane - volcano -like roar) from its four free-floating exhaust pipes, it accelerates into the plain like a big guffaw at all those who lose their life through fear of dying.

04

This self-destination is solved- when it does not lead to frustration or literal death- by placing the body at play, as the intermediary between pleasure and consciousness, the converter of one into the other.

01

...associates "joy-making mourning" with the work of Embiricos and claims that the mixture of mourning and enthusiasm leads to a "divine form" or "masked melancholia" which turns "the fear of death into an urge for life". Man cannot speak or think, cannot even dream without paternal laws of language, that is, without the restoration of loss and damage through mourning". In this way we have the "proper integration of the intraphysically fragmented mother" (i.e. the past) and, above all, the radical differentiation between "charmolypi" and "lypomania".

03



Μέσα σε αυτή την παράσταση,  
η φρίκη και η ντροπή  
συνδέονταν συνάμα με τη  
γέννηση και το θάνατό μας.

01

It is monstrosity, not death that is the counter-value to life. Death is the permanent and unconditional threat of the organism's decomposition; it is the limitation from outside, the negation of the living by the non-living. But monstrosity is the accidental and conditional threat of incompleteness or distortion in the formation of form; it is the limitation from inside, the negation of the living by the non-living.

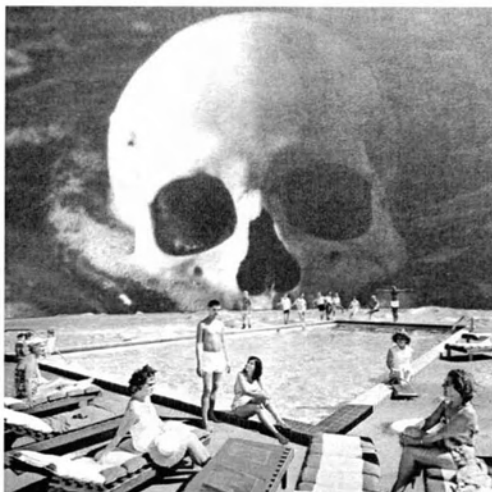

02

03

Αυτός ο θάνατος που  
θεμελιωνόταν στο δικαίωμα του  
άρχοντα να αμύνεται ή να απαιτεί να  
τον υπερασπίζονται, θα εμφανιστεί  
απλώς σαν η αντίστροφη όψη του  
δικαιώματος που έχει το κοινωνικό  
σύνολο να κατοχυρώνει τη ζωή του,  
να τη διατηρεί ή να την αναπτύσσει.

04



06

From a hangman, death has been turned into a prison guard. The horror of mortality has been sliced into thin rashes for fearful, yet curable (or potentially curable) afflictions; they can be now fit neatly into every nook and cranny of life. Death does not come now at the end of life: it is there from the start, into a position of constant surveillance, never relaxing its vigil. Death is watching when we work, when we eat, when we love, when we rest. Through its many deputies, death presides over life. Fighting death is meaningless. But fighting the causes of dying turns into the meaning of life.

05

Ἀντιλαμβάνομαστε επίσης γιατί ἡ ἔκκριση αὐτῆ – πού εἶναι ἀπόλυτα ἔρμηκη σέ μιά ἡλικία ὅπου ὁ ἄνθρωπος δέν ἔχει ἀνάγκη παρὰ νά ἀνανεώνει τόν ὄργανισμό του καί ὄχι νά τόν ἀναπτύσσει – δέν ἐπιτελεῖται κατά τή διάρκεια τῆς νεότητος, ὅπου ὅλα τά τροφικά μέσα χρησιμοποιοῦνται γιά τήν ἀνάπτυξη: στήν ἡλικία αὐτή, «ἡ διαπύνη ὅλη ἔχει γίνει προκαταβολικά», λέει ὁ Ἀριστοτέλης: εὐνόητο εἶναι ἀκόμα πῶς, σά γηρατειά, ἡ παραγωγή τοῦ σπέρματος εἶναι μειωμένη: «Ὁ ὄργανισμός δέν πραγματοποιεῖ πλέον μιά ἐπαρκῆ ἔψηση»<sup>78</sup>. Σ' ὁλόκληρη τή διάρκεια τῆς ζωῆς τοῦ αἰτίου – ἀπό τή νεανική ἡλικία πού ἔχει ἀνάγκη ἀνάπτυξης, ἕως τά γεράματα πού μέ τόση δυσκολία διατηρεῖται στή ζωή – σημειώνεται αὐτῆ ἡ συμπληρωματικότητα ἀνάμεσα στή δύναμη τεκνοποίησης καί στήν ἰκανότητα ἀνάπτυξης ἢ ἐπιβίωσης.

Εἴτε τὸ σπέρμα παρέχεται ἀπό ὁλόκληρο τόν ὄργανισμό, εἴτε ἔχει τήν προέλευσή του ἐκεῖ ὅπου συναρθρώνεται σῶμα μέ ψυχή, εἴτε σχηματίζεται κατά τὸ πέρασ τῆς μακρῆς ἐσωτερικῆς ἐπεξεργασίας τῶν τροφῶν, ἡ σεξουαλική πράξη πού τὸ ἔκρινε ἀποτελεῖ γιά τὸ ἄνθρωπινὸν ὄν σημαντικὴ διαπύνη. Τὸ ὅτι συνοδεύεται ἀπὸ ἡδονή – ὅπως ἡ φύση τὸ θέλησε, ὥστε νά παρακινῶνται οἱ ἄνθρωποι νά τεκνοποιοῦν –, δέν σημαίνει ὅτι παύει νά οὐσιαστῶς, γιά τὸ ἄτομο τὸ ἴδιο, ἕναν ἰσχυρὸ κλονισμό, τῆ στέγηση ἑνὸς ὁλόκληρου τμήματος τῆς ζωτικῆς του οὐσίας. Ἐτοῖς τουλάχιστον ἐρμηνεύει ὁ Ἀριστοτέλης τήν «ὀλοφάνησιν» ἀτονία πού ἀκολουθεῖ τῆ σεξουαλικῆς ἐπαρῆς<sup>79</sup>, μέ τὸν ἴδιο τρόπο, ἐρμηνεύει καί ὁ συγγραφέας τῶν *Προβλημάτων* τὴν ἀπέχθεια τῶν νέων γιά τήν πρώτη γυναικία μέ τὴν ὁποία ἔτυχε νά ἔχουν σεξουαλικές σχέσεις<sup>80</sup>. Ἔτσι καί ἂν προκλεῖται γιά ἀπόλυτα μικρῆς ποσότητος – ἀναλογικά μεγαλύτερης, πάντως, στοὺς ἄνθρώπους ἀπ' ὅτι σ' ἄλλα ζῶα –, τὸ ἄτομο στερεῖται ἀπὸ ἕνα μεγάλο μῦθος τῶν στοιχείων πού εἶναι οὐσιώδη γιά τήν ἴδια του τὴν ὑπαρξή<sup>81</sup>. Εἶναι, λοιπόν, κατανοητὸ πῶς ἡ κατάχρηση τῶν σεξουαλικῶν ἀπολαύσεων μπορεῖ σὲ ὀρισμένες περιπτώσεις – ὅπως ἐκεῖνη τῆς νοτιοαἰτίας φθίσης, πού περιγράφει ὁ Ἴπποκράτης – νά ὀδηγήσει ἀκόμα καί στὸ θάνατο.

### 3. Ὁ θάνατος καί ἡ ἀθανασία.

Ὁ ἱατρικὸς καί φιλοσοφικὸς στοχασμός δέν συσχετίζει τὴ σεξουαλικὴ δραστηριότητα καί τὸ θάνατο μόνο στὰ πλαίσια τοῦ φόβου τῆς ὑπερβολικῆς διαπύνης. Τά συνδέει ἀκόμα καί μέσα στήν ἴδια τὴν ἀρχὴ τῆς ἀναπαραγωγῆς, καθόσον μάλιστα θέτει σάν ἀνώτερο σκοπὸ τῆς τεκνοποίησης τὴν ἀποτροπὴ τῆς ἐξασφίσεως τῶν ἐμβίων ὄντων καί τὴν προσφορά ὁλόκληρο τὸ εἶδος μιάς αἰωνιότητος, πού δέν μπορεῖ νά παραχωρηθεῖ σέ κάθε ἄτομο ἐξωχριστά. Ἄν τὰ ζῶα ζευγαρώνουν κατά τὴν σεξουαλικὴ σχέση, καί ἂν ἡ σχέση αὐτὴ τοὺς δίνει ἀπογόνους, αὐτὸ γίνεται ὥστε τὸ εἶδος – ὅπως ἀναφέρεται καί στοὺς *Νόμους* – νά ἀκολουθεῖ ἀτέμνητο τὸ διάβα τοῦ χρόνου: αὐτὸς εἶναι ὁ δικὸς του τρόπος νά διαφεύγει τὸ θάνατο: μέ «τὰ παιδιὰ τῶν παιδιῶν του, συμμετέχει διαμέσου τῆς γένεσης στήν ἀθανασία»<sup>82</sup>, παραμένοντας ταυτόχρονα τὸ ἴδιο. Ἡ σεξουαλικὴ πράξη εἶναι, τόσο γιά τὸν Ἀριστοτέλη ὡς καί γιά τὸν Πλάτωνα, τὸ σημεῖο ὅπου διασταυρῶνται ἡ ἀτομικὴ ζωὴ, ἡ καταδικασομένη σὲ θάνατο – καί ἀπὸ τὴν ὁποία, ἄλλωστε, ἀφαιρεῖ ἕνα μέρος τῶν πολυτιμότερων δυνάμεων τῆς –, καί ἡ ἀθανασία ἐνδεδομένη τῆ μορφῆ τῆς ἐπιβίωσης τοῦ εἶδους. Ἀνάμεσα στίς δύο αὐτὲς ζωές, τῆς θνητῆς δηλαδή καί τῆς ἀθάνατης, γιά νά συντελεσθεῖ ἡ συναρμογὴ τους καί νά κατοχυρωθεῖ ἡ συμμετοχὴ – μέ τὸν δικὸ της τρόπο – τῆς πρώτης στὴ δεύτερη, ἡ σεξουαλικὴ σχέση οὐσιαστῶς, ὅπως λέει ὁ Πλάτων, ἔνα «τέχνασμα» (*μηχανή*), πού ἐξασφαλίζει στὸ ἄτομο ἕνα ἀποβλάστημα τοῦ ἴδιου του τοῦ ἑαυτοῦ.

Στὸν Πλάτωνα, ὁ δεσμός αὐτὸς – ἔρως καί φυσικὸς συνάμα – ἰσχυροποιεῖται ἀπὸ τὴν ἐγγενῆ ἐπιθυμία κάθε θνητῆς φύσης νά διαιωρίζεται καί νά εἶναι ἀθάνατη<sup>83</sup>. Παρόμοια ἐπιθυμία, ὅπως παρατηρεῖ καί ἡ Διοτίμα στὸ *Συμπόσιο*, ὑπάρχει καί στὰ ζῶα, τὰ ὁποία, ἅμα τὰ καταλάβει ἡ ἀνάγκη νά γεννηθοῦν, ἀρρωσταίνουν ἀπὸ τίς ἐρωτικὲς αὐτὲς διαθέσεις», καί εἶναι ἔτοιμα «ἀκόμα καί νά θυσιάσουν τὴν ἴδια τους τὴν ζωὴ γιά νά σώσουν τοὺς ἀπογόνους τους»<sup>84</sup>. Ἡ ἐπιθυμία αὐτὴ ὑπάρχει καί στὸ ἄνθρωπινὸ ὄν, πού δέν θέλει νά κείται πεθαμένο ἄνευ κλέους καί «ἀνώνυμον»<sup>85</sup>. γι' αὐτὸ, λένε οἱ *Νόμοι*, ὀφείλει νά παντρεῖται καί νά φέρνει στὸν κόσμο ἀπογόνους μέσα στίς ἐννοικότερες δυνατὲς συνθήκες. Ὅμως, ἡ ἴδια αὐτὴ ἐπιθυμία ἐγείρει καί σὲ ὀρισμένους

επαρξής, το πίο « προσωπικό », Δέν πρέπει να μής εκπληρω-  
 σει το γεγονός ότι η αυτοκτονία - έγκλημα, άλλοτε, άλλω-  
 ήταν ένας τρόπος να σφετεριζόσαστο το δικαίωμα του θανά-  
 του που μονάχα ο άνοτατος άρχοντας, τούτος έδω κάτω ή  
 έκεινος ο έπίκεινα, είχε το δικαίωμα να άσκει - έγινε στη  
 διάρκεια του 19ου αιώνα ένα από τα πρώτα είδη συμπερι-  
 φοράς που πέρασαν στο πεδίο της κοινωνικής ανάλυσης·  
 άφηνε να ξεροβάλλει στα σύνορα και μέσα στα διάκενα  
 της έξουσίας που άσκειται πάνω στη ζωή, το άτομικό και  
 ιδιωτικό δικαίωμα του θανάτου! Αυτή η έμμονή στον θάνα-  
 το, τόσο παράξενη κι ώστόσο τόσο τακτική, τόσο σταθερή  
 στις εκδηλώσεις της, κατά συνέπεια τόσο άνοσημένη με  
 βάση τις άτομικές ιδιαιτερότητες και τα άτομικά συμβεβη-  
 κότητα, ύπήρξε μια από τις πρώτες εκπληξείς μάζας κοινωνίας  
 άσων ή πολιτική έξουσία μόλις είχε ανάλαβει το έργο της  
 διαχείρισης της ζωής.)

\* Συγκεκριμένα, αυτή η έξουσία πάνω στη ζωή αναπτύχθη-  
 κε από τον 17ο αιώνα και μετά κάτω από δυο κίριες μορ-  
 φές: μορφές όχι αντίθετες, αλλά που άποτελούν μάλλον  
 δυο πόλους ανάπτυξης συνδεδεμένους μεταξύ τους μ' ένα έν-  
 διάμεσο πλέγμα σχέσεων. Ο ένας από τους δυο πόλους,  
 που καθώς φαίνεται σχηματίστηκε πρώτος, είχε κεντροθε-  
 τηθεί στο σώμα σάν μηχανή: τό ντρούρισμα του, την άύ-  
 ξηση των ίκανοτήτων του, την άπόσπαση των δυνάμεών  
 του, την παράλληλη ανάπτυξη της χρησιμότητας και της  
 ύπευξης του, την ένταξη του μέσα σέ άποτελεσματικά και  
 οικονομικά συστήματα έλέγχου - όλα τούτα τα έξασφάλι-  
 σαν διαδικασίες έξουσίας που χαρακτηρίζουν τους έπιστη-  
 μονικούς κλάδους: άνατομικο-πολιτική του άνθρώπινου  
 σώματος. Ο δεύτερος, που σχηματίστηκε λίγο άργότερα,  
 προς τα μέσα του 18ου αιώνα, κεντροθετείται πάνω στο σώ-  
 μα-είδος, τό σώμα που διασχιζεται από τη μηχανική του  
 ζώοντος και που χρησιμοποιεί σάν στήριγμα στις βιολογικές  
 διαδικασίες: πολλαπλασιασμός, γεννήσεις και θνησιμότη-

τα, έπιτεδο ύγείας, διάρκεια ζωής, μακροβιότητα, και όλες  
 οι συνθήκες που κάνουν τις διαδικασίες αυτές να ποικί-  
 λουν· η ανάλυσή τους γίνεται με μια δολώληση σειρά από  
 επεμβάσεις και αριθμητικούς έλέγχους: μια βιο-πολιτική  
 του πληθυσμού. Οι έπιστήμες του σώματος και οι αριθμείες  
 του πληθυσμού συνιστούν τους δυο πόλους γύρω από τους  
 όποιους αναπτύχθηκε η όργάνωση της έξουσίας πάνω στη  
 ζωή. Τό στήσιμο, στη διάρκεια της κλασικής έποχής, αυτής  
 της μεγάλης τεχνολογίας με τη διπλή όψη - άνατομική και  
 βιολογική, έξαιτομεκτική και έξειδικευτική, που είναι  
 στραμμένη προς τις έπιδόσεις του σώματος και προς τις  
 διαδικασίες της ζωής - χαρακτηρίζει μια έξουσία της  
 όποιας η άνοτατη λειτουργία από έδώ και μπρος δέν είναι  
 ίσως πιά να σκοτώνει, αλλά να περιζώνει τη ζωή σάν άσχη  
 ο' άσχη.

Η παλιά δύναμη του θανάτου που ήταν το σύμβολο της  
 κυριαρχίας έξουσίας καλύπτεται τώρα προσεκτικά από τη  
 χειραγώγηση των σωμάτων και την έπολογιστική διαχείρι-  
 ση της ζωής. Παράδια ανάπτυξη, στη διάρκεια της κλασικής  
 έποχής, των διαφόρων κλάδων - σχολεία, κολλέγια, στρα-  
 τόνες, εργαστήρια- εμφάνιση, έπίσης, στο πεδίο της πολυ-  
 κής πρακτικής και των οικονομικών παρατηρήσεων, των  
 προβλημάτων της γεννητικότητας, της μακροζωίας, της δη-  
 μόσιας ύγείας, της κατοικίας, της μετανάστευσης- έκωση,  
 δηλαδή, πολλών και διαφορετικών τεχνικών γιά να έπιτευ-  
 χθεί η καθυπόταξη των σωμάτων και ο έλεγχος των πληθυ-  
 σμών. Άνοίγει έτσι η έποχή μιας « βιο-έξουσίας ». Οι δυο  
 κατευθύνσεις που άκολουθεί στην ανάπτυξη της παρουσιάζο-  
 νται τον 18ο αιώνα σαφώς διαχωρισμένες. Άπό την  
 πλευρά της πειθαρχίας έχουμε θεσιμός όπως ο στρατός ή τό  
 σχολείο· σέ άλλες σχετικά με την τακτική, τη μαθητευση, την  
 ανατροφή, τό καθήστος των κοινωνιών· ξεκινάει από τις  
 καθαρά στρατιωτικές αναλώσεις τό Στρατάρχη de Saxe και  
 φτάνουν ώς τα πολιτικά όνειρα του Guibert ή του Servan.

# DEATH



01

The name fits the series, if it is true that fiction comes under the language of a rejected land and of the dispossessed body, with all the repertoire of a fatal exile or impossible exodus. It is a solitary machine worked by the Eros of Death. A comedy of mourning in the absent man (or woman's) grave. The inseparable debt of refusal. But the "ordeal" remains literature. Wounding, torturing and killing the body within the veiled-violated page- it only textual breaks the text's enclosure.

02

Τοπία θανάτου. Το προαστιακό τοπίο δεν είναι μόνο ειδυλλιακό, ανυπόφορα υπερφωτισμένο και λιτό, ευγενικό και πολύπλοκο αλλά εμπριέχει και μια υπόμνηση θανάτου, μια υπόμνηση της μοιρας του βλέμματος. Πώς φανταζόμαστε άραγε το τοπίο του φόνου στην αρχαία τραγωδία; Ίσως να είναι αυτός ο λόγος που έλκουν την προσοχή μου οι φωτογραφίες τοποθεσιών κι χώρων που κάποτε συνέβη κάποιο κακό, ένα έγκλημα. Υπάρχει μια κρυμμένη βία σε αυτές τις εικόνες, ένα ανεξήγητος φόβος ότι το κακό μπορεί να ξανσυμβεί και να διαταράξει τη φαινομενική ηρεμία που προηγήθηκε και ακολούθησε. Ναι, κάτι κακό συνέβει εκεί, αλλά πολλές από τις αιτίες του παραμένου ανεξήγητες. Οι χώροι αυτοί αγγίζουν τον ορισμό της "ανοικειότητας" όπως τουλάχιστον τον διατύπωσε ο Φρόυντ: "ανοίκειο" δεν είναι κάτι ξένο, κάτι απόμακρο αλλά κάτι κοντινό το οποίο αποδεικνύει ότι "το τρομακτικό στοιχείο... είναι κάτι καταπιεσμένο που επανέρχεται".

Να γιατί λοιπόν επανερχόμαστε σε αυτές τις εικόνες σχεδόν "ηδονοβλεπτικά". Γιατί δεν μας αφήνουν ήσυχους. Γιατί θέλουμε να τις δούμε ακόμη μια φορά, να επιστρέψουμε στη σκηνή του εγκλήματος ξανά.

03

Το δικαίωμα ζωής και θανάτου, όπως διατυπώνεται από τους κλασικούς θεωρητικούς, είναι μια μορφή της ήδη αισθητά μετριασμένη. Τόσο ο ηγεμόνας όσο και οι υπήκοοί του θεωρούν πια ότι ασκείται απόλυτα και χωρίς όρους, παρά μονάχα στις περιπτώσεις όπου κινδυνεύει η ίδια η ύπαρξη του άρχοντα: κάτι σα δικαίωμα ανταπάντησης.

04

concerns death; it is the question 'Am I dead or alive?' (S3, 179–80).

## death drive

*(pulsion de mort)* Although intimations of the concept of the death drive (*Todestrieb*) can be found early on in Freud's work, it was only in *Beyond the Pleasure Principle* (1920g) that the concept was fully articulated. In this work Freud established a fundamental opposition between life drives (*eros*), conceived of as a tendency towards cohesion and unity, and the death drives, which operate in the opposite direction, undoing connections and destroying things. However, the life drives and the death drives are never found in a pure state, but always mixed/fused together in differing proportions. Indeed, Freud argued that were it not for this fusion with erotism, the death drive would elude our perception, since in itself it is silent (Freud, 1930a: SE, XXI, 120).

The concept of the death drive was one of the most controversial concepts introduced by Freud, and many of his disciples rejected it (regarding it as mere poetry or as an unjustifiable incursion into metaphysics), but Freud continued to reaffirm the concept for the rest of his life. Of the non-Lacanian schools of psychoanalytic theory, only Kleinian psychoanalysis takes the concept seriously.

Lacan follows Freud in reaffirming the concept of the death drive as central to psychoanalysis: 'to ignore the death instinct in his [Freud's] doctrine is to misunderstand that doctrine entirely' (E, 301).

In Lacan's first remarks on the death drive, in 1938, he describes it as a nostalgia for a lost harmony, a desire to return to the preoedipal fusion with the mother's breast, the loss of which is marked on the psyche in the weaning complex (Lacan, 1938:35). In 1946 he links the death drive to the suicidal tendency of narcissism (Ec, 186). By linking the death drive with the preoedipal phase and with narcissism, these early remarks would place the death drive in what Lacan later comes to call the imaginary order.

However, when Lacan begins to develop his concept of the three orders of imaginary, symbolic and real, in the 1950s, he does not situate the death drive in the imaginary but in the symbolic. In the seminar of 1954–5, for example, he argues that the death drive is simply the fundamental tendency of the symbolic order to produce REPETITION; 'The death instinct is only the mask of the symbolic order' (S2, 326). This shift also marks a difference with Freud, for whom the death drive was closely bound up with biology, representing the fundamental tendency of every living thing to return to an inorganic state. By situating the death drive firmly in the symbolic, Lacan articulates it with culture

# DESIRE

“Desiring machines work only when they are out of order, by putting themselves endlessly out of gear”, Deleuze and Guattari remind us (work cited, p. 14)

01

...Αν παρατηρήσουμε την απαγόρευση, αν της έχουμε υποταχθεί, δεν έχουμε πλέον συνείδηση του γεγονότος. Αλλά κατά τη στιγμή της παράβασης νιώθουμε την αγωνία άνευ της οποίας απαγόρευση δε θα υπήρχε, αυτή είναι η εμπειρία του αμαρτήματος. Η εμπειρία οδηγεί στην περατωμένη παράβαση, στην επιτυχή παράβαση, την οποία η απαγόρευση διατηρεί σήμερα προς απόλαυση. Η εσωτερική εμπειρία του ερωτισμού απαιτεί από κείνον που τη βιώνει μια ευαισθησία ανάλογη με την αγωνία που θεμελιώνει την απαγόρευση, αλλά και με την επιθυμία που τείνει να την αθετήσει. Πρόκειται για τη θρησκευτική ευαισθησία που συνδέει στενά την επιθυμία με τη φρίκη, την έντονη απόλαυση με την αγωνία...

03

The gay bathhouse provokes “increased sexual expectations and the commercialization of desire”. In this space, sexuality is liberated from traditional (conventional, moral, legal) reproductive relations by and for the seductions of commodity exhibition and exchange. Gay baths exploit this liberation to “revolutionary” capacity while subjecting patrons to the volatility of fashion.

02

Desire here became embodied in the objects on display, and your relationship to them had to be one established by choreography of poses. Collecting becomes the hallmark of modern queer space. ...the instant gratification of desire without any productive result. loss becomes an art that elaborates itself in the city...“a state of desire” that continued through time and place as faces changed. Queer space becomes an awareness of the emptiness within the city that does not defeat but animates one’s self to always go searching.

04

...Η εσωτερική εμπειρία του ανθρώπου δίνεται τη στιγμή που, θραύοντας τη χρυσαλλίδα, συνειδητοποιεί ότι ξεσκίζει τον εαυτό του, όχι την έξωθεν αντίσταση...

02

...αν η αντίθεση δεν έχει μεθέξει κατά κάποιον τρόπο στη βία, αν κάποιο αρνητικό βίαιο συναίσθημα δεν είχε καταστήσει τη βία αποκρουστική για όλους, τότε από μόνος του ο Λόγος δεν θα είχε ορίσει μια επαρκή αυθεντία τα όρια της διολίσθησης. Η φρίκη και ο φόβος, σαν άλογα συναισθήματα, θα ήταν τα μόνα που θα διασώζονταν απέναντι στις άμετρες παραφορές. Αυτή είναι η φύση των ταμπού, που καθιστά εφικτό έναν γαλήνιο και έλλογο κόσμο, αλλά το ίδιο, στην αρχή του, είναι ένας τρόμος που δεν επιβάλλεται στη νόση, αλλά στο θυμικό, όπως κάνει και η βία (ουσιαστικά η ανθρώπινη βία είναι συνέπεια όχι ενός υπολογισμού αλλά θυμικών καταστάσεων: θυμού, φόβου, επιθυμίας,...).

01

The experience, however, is no longer that of man, but of what is nonhuman in man, his desires and his forces: a politics of desire directed against all that egoic and heroic in man.

there is no such thing as either man or nature now, only a process that produces the one within the other and couple that machines together. Producing-machines, desiring-machines everywhere, schizophrenic machines, all of species life: the self and non self, outside and inside, no longer have any meaning whatsoever.

Desire and its object is one and the same thing: the machine, as a machine of a machine. Desire is a machine, and the object of desire is another machine of connected to it. Hence the product is something removed or deducted from the process of producing: between the act of producing and the product, something becomes detached, thus giving the vagabond, nomad subject a residuum. Lack is a counter effect of desire; it is deposited, distributed, vocalized within a real that is natural and social. Desire always remains in close touch with the conditions of objective existence; it embraces them and follows them, shifts when they shift, and does not outlive them.

03



Where, the great topographical question, is not aimed at the object as such, but at the scene, which inscribes the places of what is installed.

Desire is not a metaphysical category within psychoanalytic thinking. It is a category, which arises from the failure of existence.

The baby is born so early that its survival depends, compared to other animals, upon a long period of nursing. The baby exists, but only within the circuit of life which is completed by the mother. The mother satisfies its biological needs, such that the needs do not need to be represented. The mother satisfies the needs of the baby so that the circuit of need and satisfaction is repeated automatically.

... Until, to put it mythically, one day the need is not met. At this point, the infant is catastrophically precipitated into the zone of representations. To begin with as Freud remarks, the unfed baby may hallucinate the satisfaction of the feed. But you cannot drink hallucinations. The non-satisfaction induces, on one hand, the subject of desire and on the other hand the project as substitution. The desire is born from the economy of non-satisfaction. But the object to which this desire is directed is by now not the object of the circuit need/satisfaction, but the object as object of desire. The world now is the world of desire and representation.

It is a world from which something is missing. This is the starting point, that there is something lacking. It is also its end point. For every desire, for every object of desire, is accompanied by a double, a kind of phantasmatic doppelganger, the desire that would end desire, the desire to return, the desire to return to the place "before desire", the paradise in which I have everything because I lack nothing. Each desire, then, is for what Freudian thought designates the "lost object". Now the lost object cannot be found; it is not some ur-object which we may patiently reconstruct. Rather, it is the dimension within which desire moves; loss is the effect of the appearance of desire as much as loss is the cause. But it should remind any attempt to foreground the category of "desire", that it is as much about the condition of loss, as the positive value of desire.

Μια προσαγή καθιερώνεται έτσι:  
όχι μόνο να ομολογείς τις αντίθετες  
στο νόμο πράξεις, αλλά και να  
προσπαθείς να κάνεις την επιθυμία  
σου, την κάθε επιθυμία σου Λόγο.

01

...όχι τον νόμο, αλλά την  
ομαλοποίηση, όχι τον κολασμό,  
αλλά τον έλεγχο. Ό,τι και να είναι  
η επιθυμία, αυτό ή το άλλο, εμείς  
πάντως συνεχίζουμε να τη νοούμε σε  
αναφορά με μια εξουσία που είναι  
πάντα νομική και διασκεπτική - μια  
εξουσία που βρίσκει το κεντρικό της  
σημείο στη διατύπωση του νόμου.

02

Η αλήθεια είναι- όπως συχνά τονίζει ο  
Πλάτων- πως δεν είναι δυνατόν να υπάρξει  
επιθυμία χωρίς στέρση, χωρίς έλλειψη του  
ποθούμενου και, συνακόλουθα, χωρίς κάποια  
οδύνη- όμως η επιθυμία, σημειώνει στο Φίληβό  
του, δεν μπορεί να προκληθεί παρά από  
την αναπαράσταση, την εικόνα ή τη θύμηση  
εκείνου που δίνει ευχαρίστηση και συμπεραίνει  
πως δεν είναι δυνατόν να υπάρξει επιθυμία  
παρά μονάχα μέσα στην ψυχή μας, γιατί, έστω  
κι αν το σώμα υποφέρει από τη στέρση, η  
ψυχή και μόνο η ψυχή είναι εκείνη, που με τη  
θύμηση, επαναφέρει στο νου το ποθούμενο  
και, κατά συνέπεια, ξυπνάει την επιθυμία.

03

The corporeality of architecture persists, how-  
ever. The practice of full-size detailing is, of  
course, only one particular method of architec-  
tural inscription, but this practice of excess per-  
sists- perhaps because it is a desiring practice:  
It has been argued that while psychoanalysis  
relies on a notion of desire as lac, an absence  
that strives to be filled through the attainment  
of an impossible object, desire can instead be  
seen as what produces, what connects, what  
makes mechanic alliances. Instead of aligning  
desire with fantasy and opposing it to the real,  
instead of seeing it as yearning, desiring is  
an actualization, a series of practices, bring-  
ing things together or separating them, making  
machines, making reality. Desire does not take  
for itself a particular object whose attainment  
it requires, rather, it aims at nothing above  
its own proliferation or self-expansion. It as-  
sembles things out of singularities and breaks  
things, assemblages, down into their singulari-  
ties. It moves, it does.

04

# DUST

dust as an oddly eroticized appreciation  
of decay.

01

"And I will show you something different from either  
Your shadow at morning striding behind you  
Or your shadow at evening rising to meet you  
I will show you fear in a handful of dust"  
T.S. Eliot, *The Waste Land*.

02



03



04

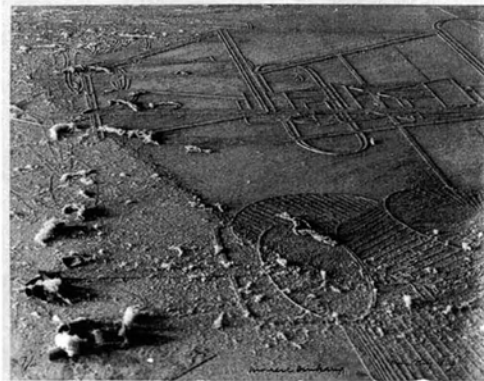

05



03

"Plush as dust collector. Mysteries of dust-motes playing in the sunlight. Dust and the best room."

01



02



04

and she leaves nothing but ashes...

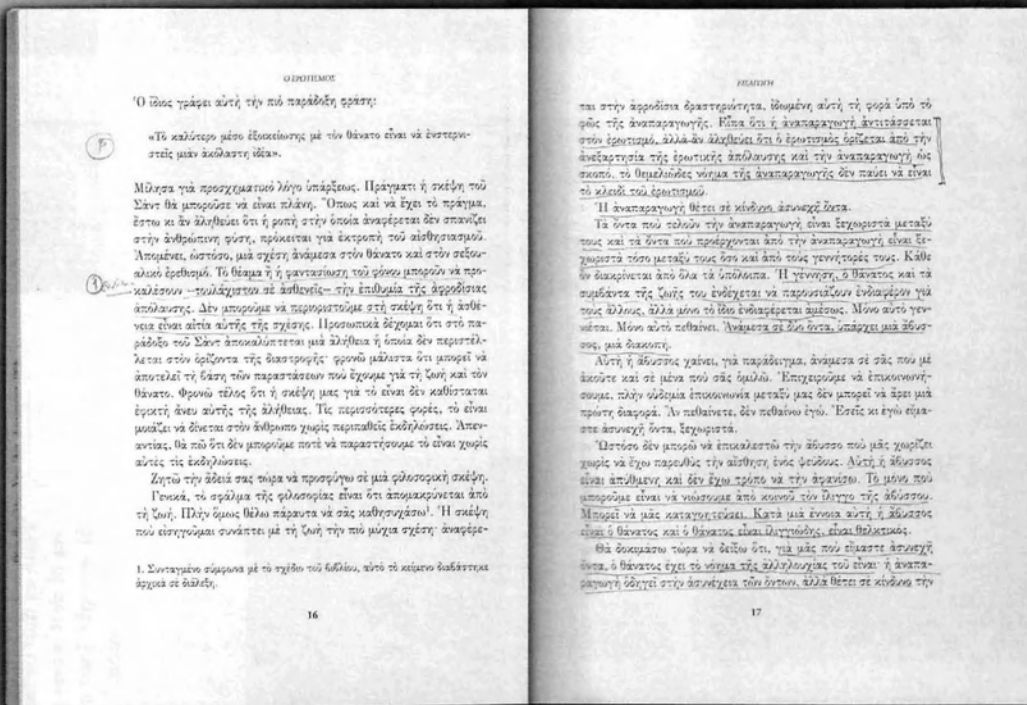

χωρίς αυτή την έννοια. Θα μάς δείξουν η γενική σημασία του ερωτισμού και η ενότητα των μορφών του.

Περισσότερο από λόγους γάρ από την ασυνέχεια και τη συνέχεια των ταπεινών όντων, τα οποία υπερτερούν την αναπαραγωγή, σκοπός μου είναι να εξέλθω από το στενάδι όπου ανέκδοτο ήταν διθυραμβό το τέρας του πεδίου του ερωτισμού. Υπάρχει ένα μυστικό του ερωτισμού που κατ'είδος να παραβιάσει. Άραγε θα ήταν έγκυρο αυτό αν δεν καταδιώκονα αρχικά στο βάθος, στην καρδιά του είναι:

Όρασα να αναγνωρίσω πρωτίστερα ότι οι θεωρήσεις γιά την αναπαραγωγή των ταπεινών όντων μπορεί να φανούν ασήμαντες. Αδιάφορες. Στερούνται το συναισθημα μίας στοιχειώδους βίας, ή οποία εμψυχώνει τα σαρκώματα του ερωτισμού όπως κι αν είναι αυτά. Κατ' ούτως το πεδίο του ερωτισμού είναι το πεδίο της βίας, το πεδίο της βαιοπραγίας. Αλλά ως αναλογιστούμε τα παράματα από την ασυνέχεια στη συνέχεια των ταπεινών όντων. Αν κινιζούμε τη σημασία που έχουν γιά μιάς αυτές οι καταστάσεις, καταλαβαίνουμε ότι ή απόσπαση του όντος από την ασυνέχεια είναι πάντα ή πλέον βίαση. Το πιο βίαιο πράγμα γιά μιάς είναι ο θάνατος ο οποίος, ακριβολογώντας, μιάς αποσπά από την ιαχρηγορία διάθεσης, κι παρατίνομε το άσυνεχες έν ποιο ήμισυα της είας ή ύλης. Αποκαρδιώνουμε στη σπείη ότι ή άσυνεχες ατομικότητα μιας αίτησης θα θεωρησενάι δέν έχουμε το κομμάτι να εξαραιούμε τα σαρκώματα της καρδιάς μας με τίς κινήσεις των ζωικών που υπερτερούν την αναπαραγωγή, άλλα, όσο ταπεινά κι αν είναι τα ζωώδη, αδυνατούμε να παραστήσουμε δίκαια τη διακείωση του είναι τους στο πάραμα από την ασυνέχεια στη συνέχεια αυτού που διακείνεται είναι το στοιχειώδες είναι, στο σύνολο του. Μόνο ή βία μπορεί να θέσει τα πάντα σε κίνηση, ή βία και ή ακατανόμαστη διαταραχή που τη συνοδεύει! Χωρίς

την παραβίαση του συγγροτμένου είναι -που συγγροτείται μέσα στην ασυνέχεια- αδυνατούμε να παραστήσουμε το πάραμα από μιά κατάσταση σε μίαν άλλη, ούτωςόπως διακείνεται. Μίσα στα παραχρησά παράματα των ζωικών που υπερτερούν την αναπαραγωγή δέν διακείνουμε μόνο την έγκυατή της βίας ή οποία μιάς πνίγει στην ερωτική του σώματος, αλλά καινούχρονα μιάς αποκαλύπτεται το μίγο νόημα αυτής της βίας. Τι σημαίνει ή ερωτικότη του σώματος αν όχι ένα διακίμ, το είναι των έραστών; Ένα διακίμ που συνοδεύει με τίς βιάκατο. Ποιά συνοδεύει με την όηση:

Η ενεργηποίηση του ερωτισμού αποσκοπει να εφείσει στο πιο μέγχο είναι, στο σημείο όπου ή καρδιά δέν αντίχει. Το πάραμα από τη φυσολογική κατάσταση σε μίαν της ερωτικής επιθυμίας προήποβεται μέσα μες τη σχετικά διάλυση του όντος που συγγροτείται μέσα στην άσυνεχη τάξη. Ο όρος διάλυση ανταποκρίνεται στην οικεία άφραση της διαλυμένης ύλης, ή οποία συνδέεται με την ερωτική δραστηριότητα. Μεσα στην κίνηση της διάλυσης των όντων, ή άρρητως κρατάει κατ' αρχήν την ενεργητική ρόλη, ενώ το ύθλο είναι παθητικό. Το παθητικό μέρος, το ήθελω, είναι πικρό του ούσιαστικού διακίματος ως συγγροτμένου έν. Αλλά γιά το ερωτικό ή διάλυση του παθητικού μέρους έχει μόνο ένα νόημα: προσητομιάει μιά σύμψηση όπου αναμετρώνται διά όντα τα οποία τελικά φεύκουν μαζί στο ίδιο σημείο διάλυσης. Σύνθη ή ερωτική ενεργηποίηση διακίται από την αρχή της καταστροφής του κλειστού όντος το οποίο στη φυσολογική του κατάσταση είναι συμπαικτός στο παθητικό.

Η άποραστική κίνηση άφορά την άπνοηση. Η γύμναση αντιπρόσταται στην κλειστή κατάσταση, στην άσυνεχη ύπαρξη. Προέκτειται γιά μιά επικοινωνία που αποκαλύπτει τη γήνηση μιάς πιθανής άλληλογίας του όντος πέρα από την αναδιόληση στον έαυτο του. Τα σώματα διοηρόνται στην άλληλογία με τίς μυστικές τους συμ-

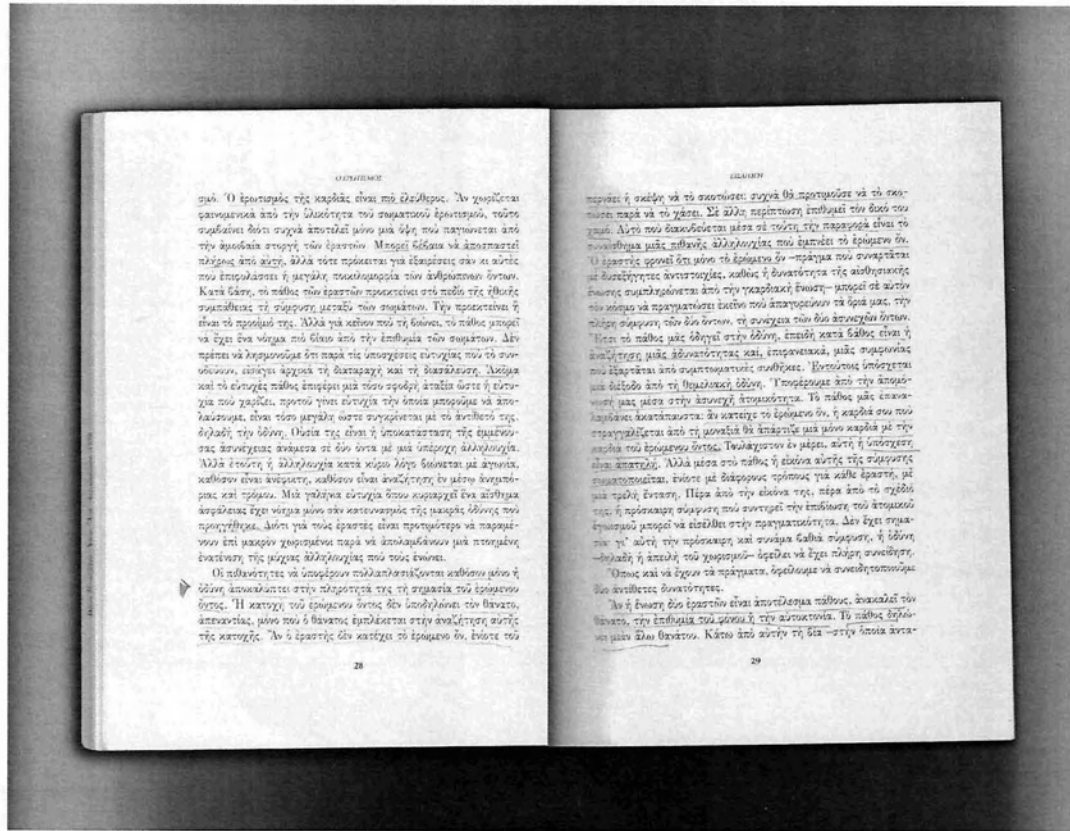

"Με τον βίαιον θάνατο, διακρίνεται η ασυνείδητος ένστος, από που αποκρύβει και εν μιάσει" έντος γρησσοσισής το αισθάνονται τα αγωνιόντα πνεύματα είναι η αλληλεγγύη τον είναι, στην οποία παραδόθηκε το θύμα".



①

"Κατ' αρχήν ο θάνατος είναι το αντίθετο μας λειτουργίας, όπου η γέννηση είναι ο σκοπός, εντύπως η αντίθεση μοραρι εν αναζησί σε κάτι άλλο".

ΕΠΙΛΟΓΗ

μέσα μας τη δύναμη να επιβιώσουμε με ρηξί της ανωνείας μας, όπως μέσα μας το συναίσθημα της αλληλεγγύης. Προς τούτο δεν μετατρέχεται τα μέσα του σωματικού ερωτισμού ή του ερωτισμού της καρδιάς. Ακριβέστερα, αντιπαρέχεται τα μέσα που δεν εξαρτώνται από τη βούληση. Η ερωτική εμπειρία που συνδέεται με το πραγματικό είναι μια ανακωχή του ταχίου, είναι η προσδοκία ένως δεσφόμενου έντος και έννοικών συνθηκών. Ο ίερως ερωτισμός, αυτός που δίδεται μέσα στη μυστική εμπειρία, το μόνο που ζητεί είναι να μη διαταραχτεί το υποκείμενο.

Κατ' αρχήν (άλλα όχι κατά κανόνα), η Ίνδια αντιμετωπίζει με απόλυτητα τη διαδοχή των διάφορων μορφών που άνερα: η μυστική εμπειρία άνηκει στην όραση ήλκεια, αυτή που βρίσκεται κοντά στον θάνατο τη στιγμή που λείπουν οι έννοικές συνθήκες για την πραγματική εμπειρία. Η μυστική εμπειρία που συνδέεται με φριμένες έβφεις των θετικών θρησκείων έντως άντιπάσεται στη μέχρι θανάτου επιδοκιμασία της ζωής, όπου διακρίνει γενικώς το θαυότερο ένσημα του ερωτισμού.

Άλλα η άντίθεση δεν είναι απαραίτητη. Η μέχρι θανάτου επιδοκιμασία της ζωής είναι πρόκληση, τόσο για τον ερωτισμό της καρδιάς όσο και για κείνον του σώματος, είναι επίσης πρόκληση, λόγω αλαφρορίας, προς τον θάνατο. Η ζωή είναι πρόσδεση στο είναι αν η ζωή είναι θνητή, η αλληλεγγύη του είναι όμως δεν υποκρίνεται στη θνητότητα. Η προσέγγιση της αλληλεγγύης, ή μέθη της αλληλεγγύης διαποιν τη θεωρηση του θανάτου. Κατά πρώτο λόγο, η άμεση ερωτική διαταραχή μας μεταάδνει ένα συναίσθημα που υπερβαίνει τα πάντα, όποτε οι σκοτεινές προσωπικίες που συνδέονται με την κατασταση του άνυπνευτός έντος λειτουργούνται. Κατόπιν, πέρα από τη μέθη που άνώγεται στη νεανική ζωή, μας δίδεται η δύναμη να άντιβούμε το άντίκρισμα του θανάτου, και να δώμας επίτευκος σε αυτόν τη δικήνωση, προς



This was the place where men made love standing up, as if in imitation of the columns, rather than lying down with women. They were equal citizens in this stance. "An erotic bond between citizen and city, as between citizen and citizen, is what a body first learned in the gymnasium, an active, upright love". It was probably the last instance of a place where architecture and the body together made a space in which desire turned back on itself to affirm the presence of a self-conscious group: here sex would liberate you into communal bonds with your peers in an order that was larger than any particular desire or body.

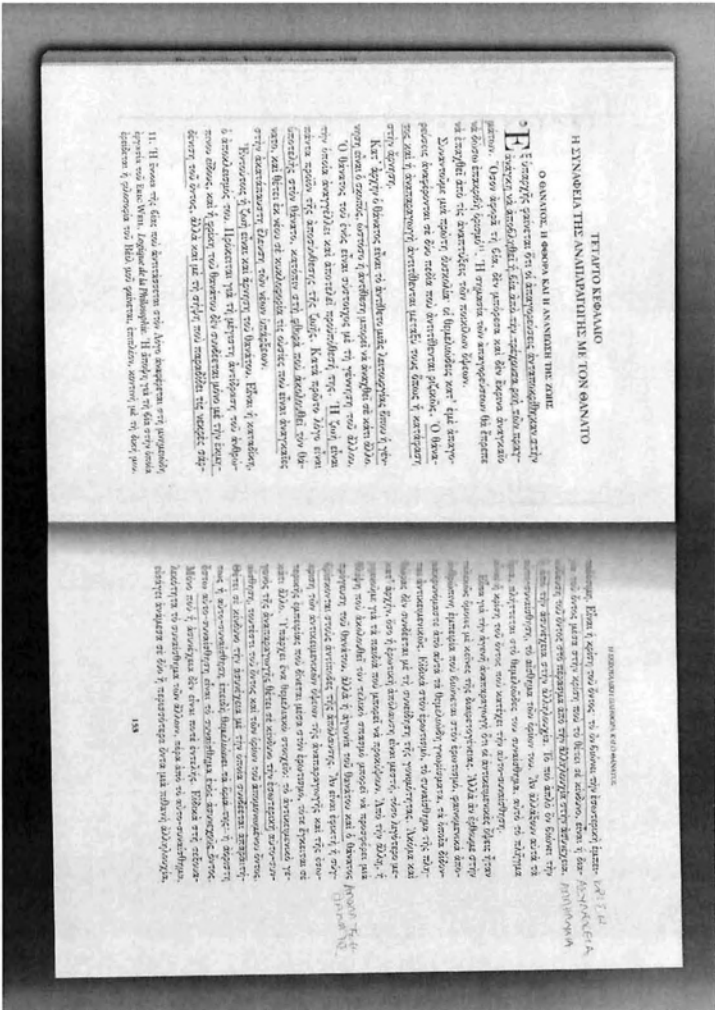

...the figure of the flaneur has imaginatively refigured the mobility of my desire...

01

Flânerie is a primary documentary technique for queer interrogations of urban space. A narrative technique, flânerie plots the city-on-the-move in meeting physiognomies of city spaces and types. Queer constellations cross flânerie with cruising to produce streetwalking narratives that linger and falter at the crossroads of urban development. Instead of reiterating the dominant narrative of progress, the cruising narratives of queer constellations record collisions between urban gentrification and sexual emancipation, between embourgeoisement and bohemianism. Cruising flâneries prompt queer narrative performances that collapse into incoherence before sites/sights of unbearable historical contradiction.

"I put together my own album of mental snap- shots". The stringing together of these "snapshots" is the occasion for writing his book. "Flânerie," he concludes, "is the best way to impose a personal vision on the palimpsest of Paris". Scott's flâneur stumbles upon scenes and images that jolt her out of self-consciousness and that stun her with revelations of history that transcend the personal and approach the (negative) sublime.

Bathroom flâneurs stroll heavily choreographed passages, enjoying a "continual" soap opera of "connection, fulfillment, and then abandonment" (164). The star attraction is not mass sex in orgy rooms but private sex in cubicles.

02

As Jean-Ulrich Desert asserts: Queer space crosses, engages, and transgresses social, spiritual, and aesthetic locations, all of which is articulated in the realm of the public/private, the built/unbuilt environments. . . . A queer space is an activated zone made proprietary by the occupant or Flâneur, the wanderer. It is at once private and public. . . . Our cities and landscapes double as queer spaces. . . . The squares, the streets, the civic centers, the malls, the highways are the place of fortuitous encounters and juxtapositions. It is the place in which our sensibilities are tested, it is the place of "show." The public space is the space of romance, seen as landscape, alleys, and cafés. The public space is the space of power in the form of corporations or factories. It is the (blue, white, or pink collar) ghetto of the everyday.

This Fluid and wholly unstructured space allows, in its publicity, a variety of reading, rereading, and misreading, given the observer's individual propensities toward power, mystery, and how these desires fold into the passive space of Eros. . . . a space where desire intertwines with visceral sensibility, in the space of the everyday.

03

...What counts is the neutral experience of self-penetration. As if a neutral entity, a thing, were excited by a penetration that sees what it penetrates...

01

In recent years, Slavoj Žižek frequently repeats an old remark by Hegel that fits admirably here: "Evil resides [also] in the very gaze which perceives Evil all around itself."

02

In this dream, man loves woman "Because she isn't there where she is". As David Harvey observed, the "proper way to see" is wholly dependent on who is looking, what they are looking for and why.

03

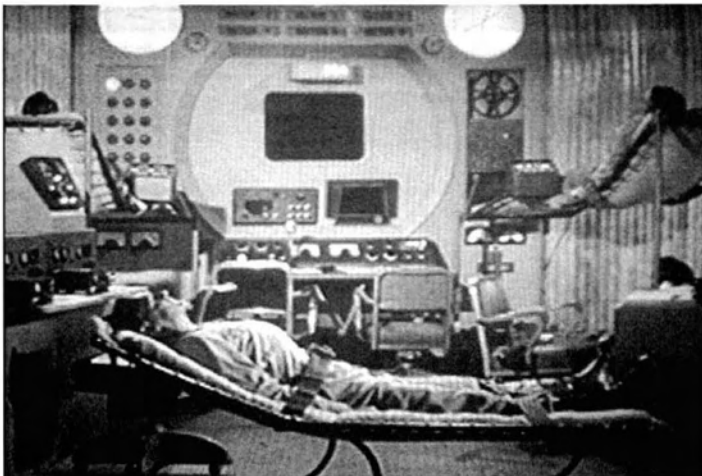

04

από τη φύση της είναι αντρικού τύπου. Ἡ δόξαση τοῦ Σωκράτη, στὸν *Οἰκονομικὸν* τοῦ Ξενοφῶνα, ὅστερα ἀπὸ τὴν ὁμιλία τοῦ Ἰσοχράτου στὴν ὁποία ἔξιμνη τις ἀρετὲς τῆς ψυχῆς του ποὺ ὁ ἴδιος ἔχει διαλέξει, εἶναι ἐνδεικτικὴ (καθὸς μάλιστα ἐπιχαλεπεί ταυτίζοντα καὶ τὴ θεὰ τοῦ ἄνδρου τοῦ ἔργου του οἶου: «Μὰ τὴν Ἥρα, νὰ κἀτι ποὺ ἀποκαίλλεται τὴν ἀρενατικὴν ψυχὴν (ἀνδρική διάνοια) τῆς γυναίκας σου». Σὲ τοῦτο, ὁ Ἰσοχράτος προσθέτει, γὰρ νὰ τονοῖ τὴ χωρίς φιλόστοργια συμπεριφορὰ τῆς γυναίκας του, ποὺ ὁ ἴδιος τῆς τὴν εἶχε ἐποδίζει, τὴν ἀκολουθεῖ ἀναπαύτησιν, ὅπου διαγράφονται τὰ δύο οὐσιώδη στοιχεία τοῦ ἄνδρου τοῦ αὐτοῦ «ἀνδραγαθία» τῆς γυναίκας του – προσωπικὴ μεγαλοφροσύνη καὶ ἐξάρτησις ἀπὸ τὸν ἄνδρα: «Θὰ μορφοῦσα νὰ παρουσησοῦ καὶ ἄλλα χαρακτηριστικὰ γνωρίσματα τῆς μεγαλοφροσύνης τῆς (μεγαλόφρονος), γὰρ νὰ σοὺ ἀποδείξω μὲ πόση προθυμία μὲ ὑπακούει καὶ ἀκολουθεῖ τις σπουδαίας μου».<sup>138</sup>

Ὅπως εἶναι γνωστό, ὁ Ἀριστοτέλης ἀντιπαρατίθει ἁπλῶς ἐπὶ σωματικῆ θέσει τῆς οὐσιαστικῆς ἐνότητας τῆς ἀρετῆς, καὶ τῆς, κατὰ συνέπεια, ταύτισίς της στοὺς ἄνδρες καὶ στὴς γυναῖκες: «Ὅσοο, δὲν περιγράφει γυναῖκες ἀρετὲς ποὺ νὰ ἀνήκουν ἀποκλειστικὰ σὲ γυναῖκες: οἱ ἀρετὲς ποὺ ἀναφωρίζεαι στὴς γυναῖκες ὁρίζονται ἀναφορικὰ πρὸς μὴ θεμιτῶδη ἀρετὴ, ποὺ ἔχει τὴν πληρὴ καὶ ὁλοκληρωμένη τῆς μορφήν στὸν ἄνδρα. Καί, κατὰ τὴν γνώμη του, αἷτα γι' αὐτὸ εἶναι τὸ γεγονός, ὅτι, ἀνάμεσα στὸν ἄνδρα καὶ στὴ γυναῖκα, ἡ σχέση εἶναι «πολιτικὴ»: εἶναι ἡ σχέση τῆς κινήσεως καὶ τοῦ κυβερνομένου. Γιὰ τὴν ὀρθὴ τάξιν τῆς σχέσεως, θὰ πρέπει, διότι, καὶ οἱ δύο τοὺς νὰ διαμορφώζονται τὴς ἴδies ἀρετῆς – ἀλλὰ ὁ καθένας μὲ τὸν τρόπο του. Ἐκείνος ποὺ ἔχει στὰ χεῖρα του τὴν ἀρχὴ – ἄρα ὁ ἄνδρας – «κατέχει τὴν πληροτῆτῆ τῆς τῆς ἠθικῆς ἀρετῆς» – καὶ ἡ γυναῖκα – ἀρετὴ νὰ διαθέτουν «τὸ ποσοῦν ἀρετῆς ποὺ ἀρμόζει στὸν καθέναν τους». Ἐτοί, λοιπόν, ἡ ἐγκράτεια καὶ ἡ ἀνδρεία εἶναι στὸν ἄνδρα ἀρετῆς «δικαυβερνήσεως» πληρῆς καὶ ὁλοκληρωμένης: ἐνοί, ἡ ἐγκράτεια καὶ ἡ ἀνδρεία τῆς γυναίκας εἶναι ἀρετῆς «ἐπιτοῆσε», δηλαδὴ οἱ γυναῖκες ὄριστον ποσοῦν τοῦ ἄνδρα καὶ τὸ ὁλοκληρωμένο καὶ τέλει πρότυπο τῶν ἀρετῶν τοῦ τῆς ἀρχῆς τῆς ἐγκρατῆς τους».<sup>139</sup>

Ὅμως, τὸ ὅτι ἡ δομὴ τῆς ἐγκρατείας εἶναι οὐσιαστικὰ ἀντρικὴ, ἔχει καὶ μὴ ἄλλη συνέπεια, ἀσυμμετρικὴ καὶ ἀντιθετὴ τῆς

προηγούμενης: καὶ αὐτὴ εἶναι ὅτι ἡ ἀκόλασις ὑπόκειται σὲ μὴ παθητικὴ ποὺ τὴ συσχετίζει μὲ τὴ θηλυπρέπεια. Καὶ πραγματικὰ, τὸ νὰ εἶναι *κακὴς ἀκόλαστος*; σημαίνει νὰ θροιστεῖται – ἀπέναντι στὴ δύναμιν τῶν ἀπολαύσεων – σὲ μὴ κατοῦσση μὴ-ἀντιτοῦσε, σὲ θέσιν ἀδυναμίας καὶ ὑποτέλες: σημαίνει νὰ εἶναι ἀντικείμεν γὰ μὴ «ἀντικατα» σταθὴ ἀπέναντι στὸν ἑαυτὸ του – πράγμα ποὺ θὰ ἐπέτρεπε καὶ τὴν κυριαρχία πῆναι στὸν ἑαυτὸ του. Μ' αὐτὴ τὴν ἐννοία, ὁ ἄνδρας τῶν ἀπολαύσεων καὶ τῶν ἐπιθυμιῶν, ὁ ἄνδρας τῆς μὴ-κυριαρχίας τοῦ ἑαυτοῦ τοῦ (*ἀκρασία*) ἢ τῆς ἀκόλασις; εἶναι ἕνας ἄνδρας ποὺ θὰ μορφοῦσα νὰ τὸν ἀποκαλέσομε θηλυπρεπὴ, καὶ πῶς οὐσιαστικὰ μάλιστα ἀπέναντι στὸν ἑαυτὸ του παρά ἀπέναντι στοὺς ἄλλους. Σὲ μὴ ἔμπειρία τῆς σεξουαλικότητος ὅπως τῆς δικῆς με, ὅπου ἕνας θεμελιώδης διαχωρισμὸς ἀντιθετὴ τὸ ἀρετικὸ σὲ θηλικὸ, ἢ ἀντρικὴ θηλυπρέπεια νοεῖται ὡς πραγματικὴ ἢ δυνατικὴ ἀθήτησιν τοῦ σεξουαλικοῦ ὄντος. Γιὰ ἕνα ἄνδρα ποὺ ἡ ἀγάπη τοῦ γιὰ τὴς γυναῖκες τὸν ὄδηγεῖ σὲ κατοχρίσεις, κανεὶς δὲν θὰ δυνοῦνται νὰ πεί πῶς εἶναι θηλυπρεπὴς, ἐκτός ἀν, μετὰ ἀπὸ μὴ ἐξουσιοδοτηθῆ ἔρπειν, κατοχρῆται νὰ ἀποκηρυχτοῦσση τὴν ἐπιθυμία του ἀπὸ τὴν καὶ νὰ ἀποκαλύψῃ τὴ «λασθάνουσα ἀνεγκλιμῆτα» ποὺ κρύβεται πίσω ἀπὸ τὴς ἀσταθῆς καὶ πολλαπλῆς τῶν σχέσεως τοῦ τῆς γυναίκας. Ἀντίθετα, γιὰ τοὺς Ἀρχαίους Ἕλληνας, τὸ πῶς οὐσιαστικὸ εἶναι ἡ ἀπίθεσις μετὰ τὴν ἐνεργητικὴ καὶ παθητικὴ, καὶ αὐτὴ εἶναι ποὺ σφραγίζει τὸ πῶς τῆς σεξουαλικῆς συμπεριφορῆς, καθὸς καὶ ἔπειτα τῆς ἠθικῆς στάσεως ἀντιλαμβάνομασται τοτὶ γιὰ τὴν ἄνδρας μορφοῖ νὰ προσημῶ τοὺς ὁμοφυλοφιλοῦς ἕρπτες, χωρίς ποτὶ κανεὶς νὰ τὸν υπομαρτεῖ γιὰ θηλυπρέπεια, τὴ σπῆμιν ποὺ εἶναι ἐνεργητικὸς ποσο στὴς σεξουαλικῶν τῶν σχέσεως ὅσο καὶ στὴν ἠθικὴν τὴν αὐτοαναγκραῖα καὶ ἀντιτοῦσση. ἕνας ἄνθρωπος ποὺ δὲν χαλιναγωγεῖ τὴς ἡδονῶν του – ὅπου καὶ νὰ εἶναι τὸ ἀντικείμενο τοῦ ἔρωτα ποὺ ἐπιλέγει – θεωρεῖται «θηλυπρεπὴς». Ἡ διαχωριστικὴ γραμμὴ ἀνάμεσα σὲ ἕνα ἄνδρα ποὺ εἶναι θηλυπρεπὴ δὲν συμπίπτει μὲ τὴ δικὴ μὴ ἀντίληψιν τῆς ἀντίθεσε μετὰ τὴν ἐτροφυλομῆτις καὶ ὁμοφυλομῆτις: οὐτε καὶ περιφραζεῖται στὴν ἀντίθεσιν μετὰ τὴν ἐνεργητικὴ καὶ παθητικὴ ὁμοφυλομῆτις. Σημαδεῖται μόνον τὴ διαφορὴ στάσεως ἀπέναντι στὴς ἡδονῆς καὶ τὰς παροδοσασα σημάδια τῆς θηλυπρέπιας: αὐτῆς – ὀνηρία, νοχῆτις, ἀπορροφῆ τῶν λίτρῶν ποὺ ἐπιπονοῦν ἀλληλιζῶν δραστη-

Μέσα ἀπὸ αὐτὴ τὴν ἀντίληψιν τῆς κυριαρχίας ὡς ἐνεργητικῆς ἐλευθερίας, αὐτὸ ποὺ ἐπιβεβαιώνεται εἶναι ὁ «αντρικὸς» χαρακτῆρας τῆς ἐγκράτειας. Ὅπως, ακριβῶς, στο σπῆτι εἶναι ὁ ἄτρας ἐκείνος ποὺ ἔχει τὸ ρῆσταγμα, ὅπως ακριβῶς στὴν πόλιν ἡ ἐξουσία δὲν ἀσκειῖται οὔτε ἀπὸ τοὺς δούλους, οὔτε ἀπὸ τὰ παιδιὰ, οὔτε ἀπὸ τὴς γυναῖκες, ἀλλὰ ἀπὸ τοὺς ἄνδρες καὶ μόνον ἀπὸ τοὺς ἄνδρες, τὸ ἴδιο καὶ ἀναφορικὰ με τὸν ἑαυτὸ του, ὁ καθένας πρέπει νὰ καλλιεργεῖ τὰ αντρικὰ του προσόντα. Ἡ αυτοκυριαρχία εἶναι ἕνας τρόπος νὰ εἰσαί «ἄνδρας» σὲ σχέση με τὸν ἑαυτὸ σου, δηλαδὴ νὰ διοικεῖς αὐτοὺς ποὺ πρέπει νὰ διοικῶνται, νὰ αναγκάζεις νὰ υπακούουν ὅσοι δὲν εἶναι σε θέσιν νὰ διακυβερνοῦν τὸν ἑαυτὸ τους, νὰ ἐπιβάλλεις τὴς ἀρχές τῆς λογικῆς σ' αὐτοὺς ποὺ τὴ στεροῦνται- με μὴ κουβέντα, εἶναι ἕνας τρόπος νὰ εἰσαί ἐνεργητικὸς σὲ σχέση με ἐκίνον ποὺ, ἀπὸ τὴ φύσιν του, εἶναι παθητικὸς καὶ παθητικὸς οφείλει νὰ παραμείνει.

# GESTURES

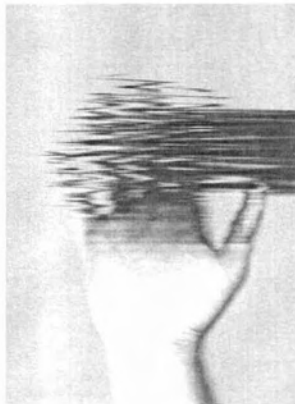

01

This was the love of sex and companionship with members of one's sex, negotiated through a careful set of rules, gestures and conventions.

02

It is worth taking a longer looking at this neologism of outward-looking terrorization, which is more manner than place, more consciousness than mere geography.

...one focusing on myth and history and other on body politics. The "Gestures" - as Kessanlis calls most of his works of the early 1960s - point us in a complementary direction: once modernity, under the effect of consumerism, has lost its connection to gestures, it becomes "obsessed with them; [...] the more the ease of these gestures was lost [...] the more life became indecipherable." The road to intimism now goes necessarily through psychology.

03

The persistence of the body calls that legitimacy into question, and does so precisely through a performativity of the body that crosses language without ever quite reducing to language. In other words, it is not that bodily action and gesture have to be translated into language, but that both action and gesture signify and speak, as action and claim, and that the one is not finally extricable from the other. Where the legitimacy of the state is brought into question precisely by that way of appearing in public, the body itself exercises a right that is no right; in other words, it exercises a right that is being actively contested and destroyed by military force, and which, in its resistance to force, articulates its persistence, and its right to persistence. This right is codified nowhere.

04

GESTURE

147



Gilbert Austin, *Chironomia* (1806), plate 9.

# GESTURES

They did this through rituals that connected the body to a larger social network...Sex here united the body and the body politic in the ultimate gesture, one that took place in the amorphous semidarkness of the communal house.

01

In recent years, gay people have learned to re-articulate other, more overtly homophobic codes of dress: (macho) tattoos, (Nazi) pink triangle, (gym teacher) hooded sweatshirt, (military) crew cut, (femme fatale) lipstick and (skinhead) Doc Martens. These gestures of detournement- when done well, and before they ossify into new norms- underscore the relation of homo- and hetero-sexualities without necessarily adopting the violence and inequity of their opposition. They are simultaneously effects of the closet and moments of its lessening.

02

...the methods by which queer space is actually constructed, encompass a choreography of gestures. Gesture is that which comes between the word and the body, between the order of communication that creates an artificial environment and the reality of lived experience. Gesture exaggerates the body, extending it into space, breaking through the mute boundaries of the skin to create a deformed image of the self in a social relationship. Gesture allows freedom, because it can form an unspoken code that escapes notice and thus control. Gesture is ephemeral, lasting only as long as the act, and is nothing but the act itself: it leaves little residue.

03



04



Wilde's achievement was to meld the body, art and the artifice interior in one form, and in fact a person: the gestures of the body became a construct that allowed the homosexual to define himself in space, turning himself into an actor capable of holding an audience, attract other men into the play of movements and inhabit a scene that extended his movements...Situating it on the surfaces of the body of the sexual partner conceived as an art object giving performance to desire.

01

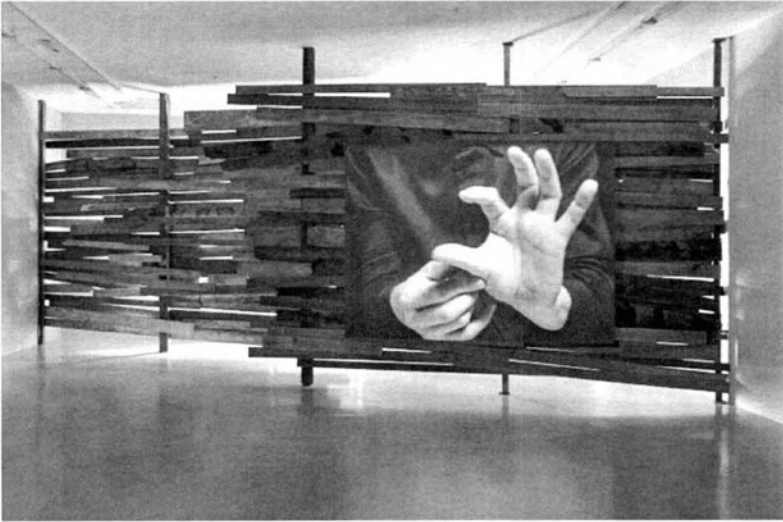

02

# GREEK LOVERS



02

ΡΑΦΗΛΙΑ ΣΤΡΑΦΩ ΤΕΥΧΟΣ ΒΙΒΛΙΟΝ



01



03



# ΤΟ ΚΡΑΞΙΜΟ

περιοδικό επαναστατικής ομοφυλοφιλικής έκφρασης

ΕΚΔΟΤΗΣ: 'Η εκδιδόμενη τραπεζοί Πάολα

ΜΑΣ ΚΛΕΙΝΟΥΝ ΦΥΛΑΚΗ  
ΓΙΑ ΤΟ ΚΡΑΞΙΜΟ

## Ο ΕΡΩΤΑΣ AIDS ΔΕ ΦΟΒΑΤΑΙ

Δεν φτάνουν όλα όσα μας έχουν φορτώσει στην πλάτη μας, ήρθε και το AIDS —ανάθεμά το— να τρομοκρατήσει όλον τον κόσμο που κάνει ελεύθερα έρωτα! Ευτυχώς στην Ελλάδα, είμαστε τυχεροί γιατί και το AIDS άργησε να εμφανιστεί, και τα κρούσματα μέχρι στιγμής είναι πολύ λίγα αλλά και η φασιστική ιδεολογική αντίληψη που υπάρχει ολόκληρο τον κόσμο για τα θύματα της αρρώστιας, εδώ δε φαίνεται να έχει πιάσει τόπο. Ίσως γιατί στην Ελλάδα η ομοφυλοφιλία είναι πολύ πιο έντονη ολόκληρο τον πληθυσμό απ' ό,τι αλλού. Είμαστε και οι πρώτοι!

Το Υπουργείο Πρόνοιας αντιμετώπισε το «θέμα AIDS» πολύ πιο σοβαρά απ' ό,τι περιμέναμε. Από πλευράς τύπου, τα «Νέα» κι η «Ελευθεροτυπία» παρουσίασαν με αρκετή αισθητή ευθύνη την νέα ασθένεια και την ιδεολογία της επίσης· εξαιρετική αποτέλεσαν οι γνωστές εφημερίδες της Αυριανιστικής ιδεολογίας και μερικές της δεξιάς. Η τηλεόραση, απ' την άλλη παρουσίασε το AIDS σαν μια αρρώστια που μπορεί να πλήξει όλον τον κόσμο και βέβαια δεν είναι η... «νόσος των ομοφυλοφίλων»...

Ρατσισμός όμως υπάρχει, και πρέπει να αντιταθούμε απέναντι στην καινούργια μορφή του.

Άνθρωποι που κάνετε ελεύθερα έρωτα, συνεχίστε με τον ίδιο ρυθμό —αλλά με την ανάλογη προσοχή. Ο έρωτάς μας έμεινε σ' αυτόν τον άθλιο κόσμο και είναι αυτός που μας κάνει να υπάρχουμε, να αισθανόμαστε άνθρωποι.

Το AIDS δεν πρέπει να γίνει η νέα αφορμή να κατασταλεί περισσότερο η σεξουαλικότητα όλου του κόσμου.

Επιτέλους μέσα στη γενική αθλιότητα και παρακμή, ξεπεράστε τις δεξιές σας, «ΓΑΜΑΤΕ ΓΙΑΤΙ ΧΑΝΟΜΑΣΤΕ», που λέει και το τραγούδι, και που μπροστά στη νέα ιδεολογική απειλή, αποδεικνύεται περισσότερο επικαιρο από ποτέ!

ΠΑΟΛΑ

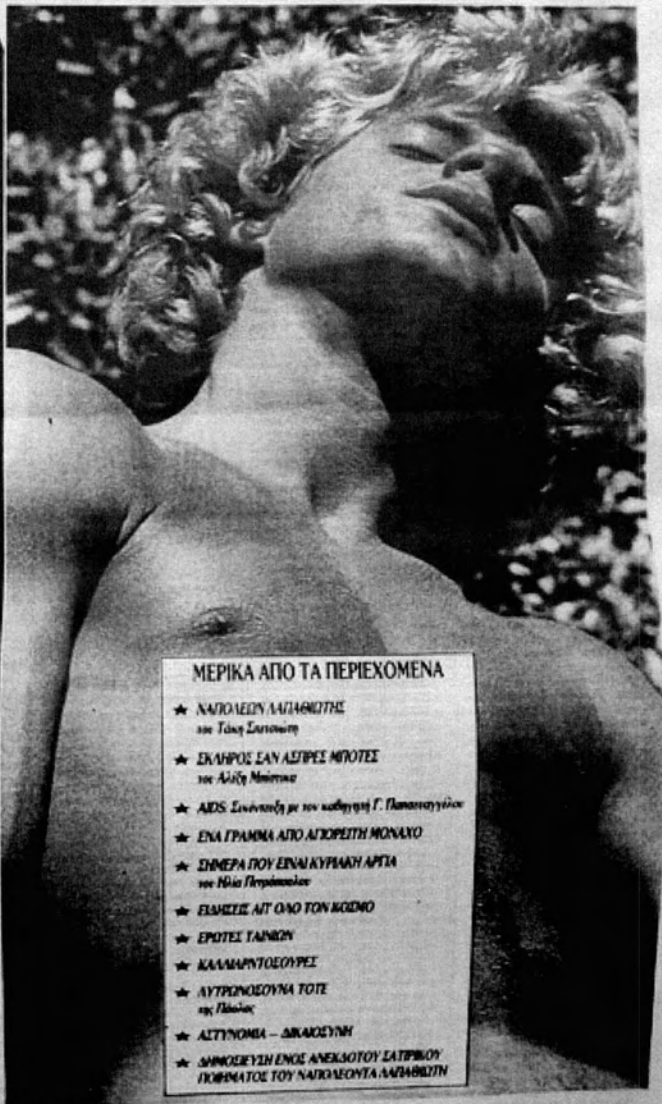

### ΜΕΡΙΚΑ ΑΠΟ ΤΑ ΠΕΡΙΧΟΜΕΝΑ

- ★ ΝΑΥΤΟΛΕΩΝ ΜΑΤΘΑΙΩΠΙΤΗΣ  
σε Τάκη Σατοπούδη
- ★ ΕΚΛΗΡΟΣ ΣΑΝ ΑΣΤΡΕΡΕΣ ΜΠΟΤΕΣ  
σε Αλιό Μπίτικα
- ★ AIDS Σεινήσιος με τον καθηγητή Γ. Παπασιγγιόλη
- ★ ΕΝΑ ΓΡΑΜΜΑ ΑΠΟ ΔΙΟΧΡΕΙΤΗ ΜΟΝΑΧΟ
- ★ ΣΗΜΕΡΑ ΠΟΥ ΕΙΝΑΙ ΑΥΓΑΣΤΟΣ ΑΡΤΑ  
σε Νίκο Πετρόπουλο
- ★ ΕΣΜΕΙΣ ΑΥΤ' ΟΜΟ ΤΟΝ ΚΟΣΜΟ
- ★ ΕΡΩΤΕΣ ΓΑΛΩΝ
- ★ ΚΑΛΑΜΑΡΝΤΟΣΟΡΦΕΣ
- ★ ΑΥΤΡΕΠΙΣΤΟΛΗ ΤΟΤΕ  
σε Πάολα
- ★ ΑΙΤΤΥΝΟΜΙΑ — ΔΙΚΑΙΟΣΥΝΗ
- ★ ΔΗΜΟΣΚΕΥΣΗ ΕΝΟΣ ΑΝΕΚΔΟΤΟΥ ΣΑΤΥΡΙΟΥ  
ΓΚΟΡΜΑΤΟΣ ΤΟΥ ΝΑΥΤΟΛΕΩΝΤΑ ΜΑΤΘΑΙΩΠΙΤΗ



Γκορματσόφ: Δεν...  
είμαι αντιδραστικός





WICHTIGE ABHALTUNG

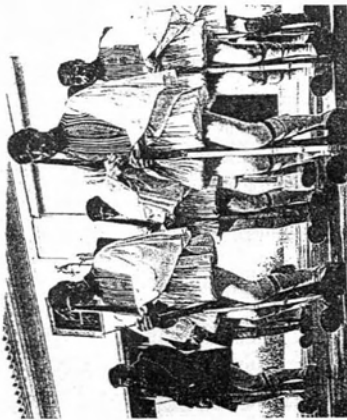

Υπερβαρύνονται τα κορμιά τους. Εξίσου, με ζήλο για τις διατάξεις του νόμου.

178

CHALKI, IANAKIS

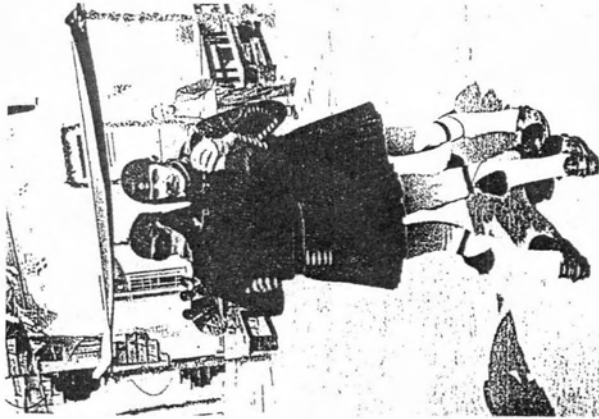

Καμικά, Στραβόλας, Μπλά, Πλάσι, Κουμάλας  
Είπα «ΔΑ ΤΑΛΑΞ ΕΡΩΤΗΓΕΙ» Απεί απήγει, Επιστάτορας

CHALKI, IANAKIS

179



# GREEK LOVERS

Φωτογραφίες και κείμενα του Θόδωρου Βελώνη

10558 Έ-Μολύσδης Σαλπέρι ή Βία  
 18 Σεπτεμβρίου 1885, στο Άγιον Ελευθερίου  
 Ηγούμης, αγράμμη Κορινθίας, Χώρα  
 Στο ελγότερο, ή έσπεραδωμ: Κωδός Κεραμειά -  
 Σαυκακιδέων Αρβυλίου, Αρραμενίου, Ζοία  
 Εύλο-Μελαγουσιανά κολίγωνα Παιρ Σάρασερπυλός,  
 ήτοι ήθε ήρεφείων Αεολογιστών του.  
 Πραγματικά ήτοι έσπεραδωμ ή έσπεραδωμ  
 ή ή 20 Ιανουαρίου 1901, στο Όβελ, Αραίο  
 Εύχερσελάι  
 Μέλο νομίου γυλιού Αεσίου και Σάρασερπυλίου  
 Οδών Αεσίου - Ραβίλ Ούβι

NO NUCLEAR **ARMOR** PENCE ONLY.

Copyright © 2001 Omega Press

144 OMEGA 100000

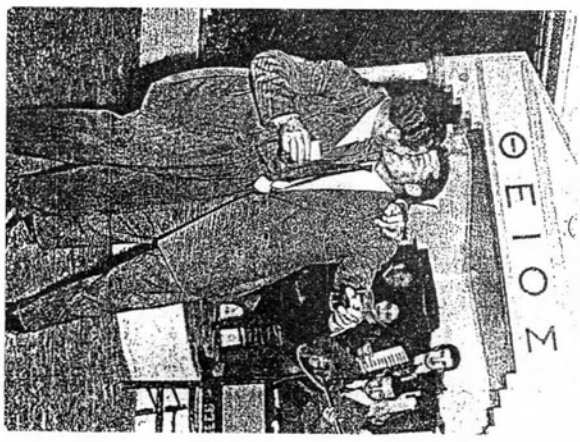

Με σάββατο και φίλους

Μεταφραστική: Ζητήματα της ιστορίας και της πολιτικής  
 στην Ελλάδα του 19ου και 20ού αιώνα  
 Τμήμα Αρχαίων και Σύγχρονων Ιστοριών  
 Παιδείας και Πολιτισμού - Παιδαγωγικό Ινστιτούτο

OMEGA 100000 144



19. Αρθρολόγος Επικρατομακίας νεώτερης.



18. "Αντιόχησιν Αρκαδικαίσις ἀπὸ τοῦ Ἰάκωβου καὶ τοῦ Νικολάου, ἔτους 6. Ἀρκαδίας.

# HISTORY

The architect works right in the center of architectural time, in real time, while architects work in the heart of its history, in delayed time. Thus what is called the history of architecture is really a history of this differed time in architecture.

01

History teaches us that sound roads have no foundation, and geography that only a thin layer of earth is fertile.

02

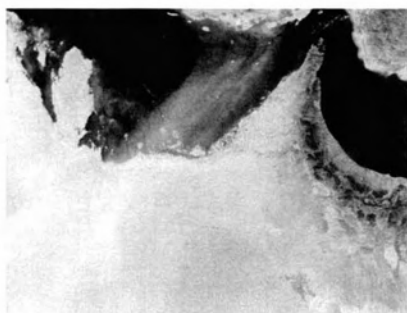

04

Our sexed and gendered boundaries have histories and geographies. The point at which a person's sexual identity comes under scrutiny reveals the times and places in which corporeality is specified, as well as the places where weakness, and possible entry points for change, exist.

03

...να αναλύσω όχι τις συμπεριφορές ή τις ιδέες, όχι τις κοινωνίες ή τις "ιδεολογίες" τους, αλλά τις προβληματοποιήσεις μέσα από τις οποίες το να είναι μπορεί και πρέπει να ερμηνεύεται, και τις πρακτικές που επιτρέπουν τη μορφοποίησή τους. Η αρχαιολογική διάσταση της ανάλυσης επιτρέπει και την ανάλυση των μορφών της "προβληματοποίησης" η γενεαλογική της διάσταση επιτρέπει την ανάλυση του σχηματισμού της, ξεκινώντας από τις διάφορες πρακτικές και τις τροποποιήσεις τους. "Προβληματοποίηση" της τρέλας και της αρρώστιας, με αφετηρία κοινωνικές και ιατρικές πρακτικές, οι οποίες καθορίζουν ένα ορισμένο σχήμα "ομαλοποίηση" - "προβληματοποίηση" της ζωής, της γλώσσας και της εργασίας στα πλαίσια διαλεκτικών πρακτικών, που υπακούουν σε ορισμένους "επιστημικούς" κανόνες- "προβληματοποίηση" του εγκλήματος και της εγκληματικής συμπεριφοράς, με αφετηρία ορισμένες σωφρονιστικές πρακτικές, που υπακούουν σ'ένα "πειθαρχικό" πρότυπο. Και τώρα, θα ήθελα να δείξω με ποιόν τρόπο, στην αρχαιότητα, οι σεξουαλικές δραστηριότητες και απολαύσεις "προβληματοποιήθηκαν" μεσ'από πρακτικές που αναφέρονται στον εαυτό μας, με βάση τα κριτήρια μιας "αισθητικής της ύπαρξης".

05



01

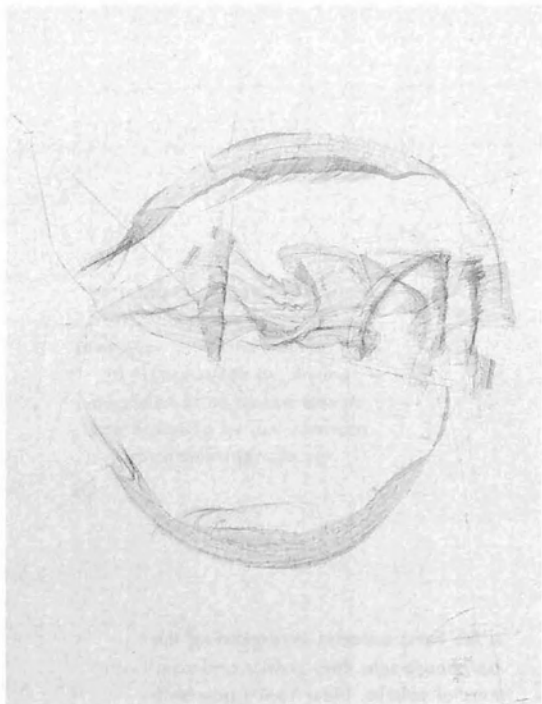

02

Όσον αφορά τώρα την έννοια της "αλήθειας", στην οποία επανέρχεται σταθερά ο Heidegger, δεν πρέπει φυσικά να την συγχέουμε με την πιστή αντιστοιχία με μια κατάσταση πραγμάτων, αλλά με εκείνο το είδος της διαμονής που δείχνει την κρυμμένη αλήθεια του ορίζοντα όπου μπορούμε να αποκτήσουμε συνείδηση του εαυτού μας. Κι αυτό καθιστά την αλήθεια "κατοικήσιμη", "ξέφωτη παραμονή", "πεδίο του ξεσκεπαστικού σκεπάσματος": "Το να έχει κανείς την εμπειρία της διαμονής στην αλήθεια και της αλήθειας ως αυτού που χαρίζει διαμονή σημαίνει: να θεωρηθεί το αόρατο της αλήθειας και να το βλέπει ως αυτό που είναι ορατό μέσα από τα πράγματα..."

03

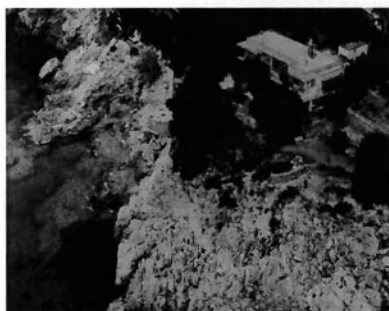

04

...Για αυτό περιορίζομαι στην παρατήρηση ότι εφεξής μόνο από την ψύχωση (ή τη νεύρωση) μπορεί να έρθει κανείς σε άμεση σχέση με το τοπίο, να ταυτιστεί και να ανασχεδιάσει την εξωτερικότητά του.

02

If the Paris arcades incorporated the bathhouse into their public and commercial sphere, New York's gay bathhouses of the late twentieth century incorporated the arcade into theirs, creating a further inversion of "interior" and "exterior" space and appropriating the inner city for gay outings.

03



01

Gilbert Simondon has expressed this very well : The living lives at the limit of itself, on its limit...The characteristic polarity of life is at the level of the membrane; it is here that life exists in an essential manner, as an aspect of a dynamic topology which itself maintains the metastability by which it exists...The entire content of internal space is topologically in contact with the content of external space at the limits of the living; there is, in fact, no distance in topology; the entire mass of living matter contained in the internal space is actively present to the external world at the limit of the living... To belong to interiority does not mean only to "be inside", but to be on the "in-side" of the limit...At the level of the polarized membrane, internal past and external future face one another...

04



05

This enthusiasm about their good fortune begins to erode after a brown recluse spider breaks the surface of the writer's skin and the oozing decaying flesh of the body sullied the cool clean modern space. This leaking flesh permeates modern urban sophisticated domesticity and from the inside of the body of the house, the irrational and uncontainable chaos of surface resurfaces.

01

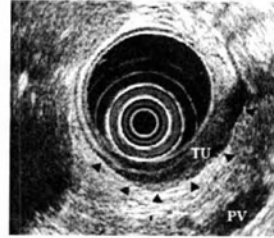

02



03

A tree, a column, a flower, or a cane grows inside the body; other bodies always penetrate our body and coexist with its parts. Everything is really a can...As there is no surface, the inside and the outside, the container and the contained, no longer have a precise limit; they plunge into a universal depth or turn in the circle of a present which gets to be more contracted as it is filled.

04



01

Είμαι της γνώμης ότι βρίσκει επιβεβαίωση εδώ ένα είδος “ψύχωσης του τοπίου”, δηλαδή η αναγνώριση μιας ψυχοσπαστικής στάσης απέναντί του. Ο ίδιος ο Δοξιάδης αναφέρεται στην “νευρική κριτική” και στο “άγχος” που προκαλούν τα ψηλά κτίρια στη μητέρα και στο παιδί, όταν είναι έγκλειστοι ή δυσκολεύονται να έρθουν σε φυσική επαφή μεταξύ τους στο έδαφος. Εντούτοις, στη δική μας υπόθεση, η ψύχωση ως σύμπτωμα αποτυπώνει κατά κάποιον τρόπο αυτό που εκφράζει η αρχιτεκτονική και η καλλιτεχνική πράξη ως μεταφορά ενός πράγματος που είχε απωθηθεί: μια “διαταρχή της σχέσης υποκειμένου με τον εξωτερικό κόσμο”, που σε πριότερη εκδοχή εμφανίζεται ως “συμβιβασμός ανάμεσα στην επιθυμία και την άμυνα”.

Οι διαταραχές αυτές δε συνιστούν μόνο ένα είδος ρωγμής ή αναστολής αλλά και “γραμμές φυγής” που πολλαπλασιάζουν τη δημιουργική συμπεριφορά και το εγγενές σε όλους ψυχωτικό δυναμικό. Με τον τρόπο αυτό αναδύεται εκείνο που ο Φρόντ αποκάλυψε “εξάρτημα”, εκεί που αρχικά είχε προκύψει μια “ρωγμή στη σχέση του εγώ με τον εξωτερικό κόσμο”.

Στην πραγματικότητα το “εξάρτημα” συστήνει τον αρχιτεκτονικό και καλλιτεχνικό χαρακτήρα τούτων των προτάσεων. Υπ’αυτήν την έννοια η σχέση με το τοπίο συνιστά πράγματι την “αρρώτια” τους, δηλαδή την κρυμμένη τους αλήθεια...Ο γάλλος ψυχαναλυτής Mahmoud Sami-Alli όρισε πριν από μερικά χρόνια την αλλεργία ως τον αντίποδα της ψύχωσης, η οποία δημιουργείται από την αποτυχία της ταύτισης με κάτι εξωτερικό. Με λίγα λόγια, το τοπίο που μας προκαλεί αλλεργία είναι εκείνο με το οποίο δεν μπορούμε να ταυτιστούμε, εκείνο που ανθίσταται στην ολοκληρωτική προσβασιμότητα...

02



03



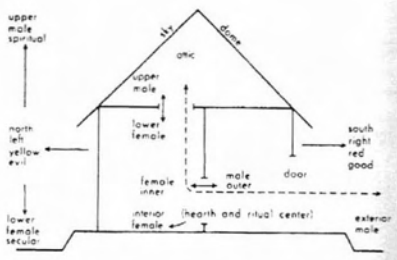

01

The spaces that appeared and disappeared there every night were so much more clearly focused, so much more direct. Exactly because they did not stick around long enough to accrue meanings, memories, or emotions, they confronted you much more clearly as nothing but pure space, activated only by your body.

02

...one married culture and home to create a sensual escape from the world of conference.

This aestheticism presents the interior as a place where the man of imagination can seal himself with sensuous objects and cultivate what bourgeois culture deemed his "feminine" self- his aesthetic sensibility. Yet a retreat to the feminine realm seems invariably to mean a loss of ego autonomy, a slide into self- destruction.

Queerness reveals the home not just as the building block of society and city, but a place where the body remains hidden and identity is subsumed into social relations.

03



04



05



ΟΡΓΕ το βράδυ της 2ης Αυγούστου 1953, στην περιοχή του Μικρού Κλαυρού Βουλιαγμένης. Δοκίμας διακοσμημένοι άνδρες απολάμβαναν το επιδελμένο τσίπια και τη θαλασσίνη ψάρια. Μερικές βάρκες μετακινούνταν στην απόσταση πλάτος του Λαμού Βουλιαγμένης, ενώ τα κανόνια παραβάλλονται κέντρα σφύρων από κέντρο Γκου στις 9. Πρόσφατος παρόμοιος βρασμός έλαβε την χώρα στο σημείο. Η μία σφαίρα προκάλεε διαμετρήσεις τραυματισμών κροτάρι του 38χρονου δικηγόρου υπο-αξιωματικού Θεόδωρου Δέλητη και τον τραυματί-ζε βαριά. Άλλες δύο τραυματίουν στην κεντρική χώρα και έλαβαν στο κεφάλι του 24χρονου φίλη του Σοφία Μανωλάκη και μια γυναίκα. Η Μανωλάκη αναρρώσει όλητα στον κεντρικό φά της και κατέστει βάρβαρη. Ήταν τα επτά χρόνια ένα νεώρος άνδρας τραυματί-ζε από το σκοτό και πληγάζει τη Μανωλάκη. Εκείνη καθώς είναι τραυματισμένη και δεν μπορεί να μετακινήσει. Όσο από τον ά-γνωστο να διαπιστωθεί ότι οι 2 άνδρες. Ο νεώρος σκοτώσε το αριστερό στήθος του Δέ-λητη και κατόπιν την διαβίβασε μες ζή-τη. Η καρδιά του κτύπησε της λέει καθημέ-ρα από. Άλλοι καθώς οι φωνές γυρίζουν πο-νούν και διαφορά καίεται πληγάζουν στο σημείο. Ο θύματος ορατός το ρολόι του Δέλητη και την τρούνα της γυναίκας και ε-ξαρσάτο. Στο μεταξύ ο Δέλητης έχει ο-φθαλμική πόνος του ποδιού, ενώ χωρίς να το γνωρίζει, η Μανωλάκη έχει δε και ανακα-λύπει με την δολοφονία η Μανωλάκη μετα-φράσει στο νοσοκομείο όπου διαμένει τον κώλο, αλλά δεν μπορεί να δυναμώσει. Ως παραγωγή του δολοφ, επικυλώσε-ται το σκοτό που επικρατούσε στην πε-ριοχή αλλά και την κατάσταση της ελευ-θρίας του τραυματισμού της. Οι αστυνομί-κοι έρευναν την ευρύτερη περιοχή για να πετύχουν και ερευνούν όλες τις πιθανές εκδοχές: το κέντρο της επίθεσης να ήταν η-λίθια ή λίγα ανθρώπους είτε από κάποιο πλοίο έρραση της Μανωλάκη από από-μακροστά που ήταν έρραση του Δέλητη, ενώ ε-ρευνάται και το ενδιαφέρον ο δολοφής να ε-ί-

να κάποιος -δολοφονικός πατέρας του πο-νο- βγαίνει να προκρίνεται από τους μη-νοτάς όπως λέγονται ούλο- (επιμετράει Η Απογευματινή - 10.8.1953). Μετά τις πρώτες πράξεις να είναι το ματσορα μινιούλα, οι ε-πιμετράδες που αφαιρούν στην υπόθεση πολλές σελίδες, -βοηθίζουν- τον δολοφ-φόνου της Βουλιαγμένης. Την ίδια στιγμή γίνεται προσέγγιση υπόμνημα και ιστορι-κήντων κινήσεων η Μανωλάκη δεν διαδο-χικές καταθέσεις και οι συγγενικές και ο-στυνομικές αρχές προχωρούν σε αναπα-ράσταση του εγκλήματος ώστε να διαφω-τιστούν αστυνομικά στοιχεία. Επρόκειτο από το αρχείο αναφοράς φακέλο παλαιό-τερον επίθεσης στην περιοχή. Γίνεται γνω-στό ότι λίγες ημέρες νωρίτερα (προς 30 Ιουλί-ου) στην ίδια περιοχή ο Μάρκος Κολιάνης,



ΕΡΓΑΝΟ: Το θέμα της επίθεσης Θεόδωρου Δέλητη ΚΑΤΩ: Η ερώτηση της επίθεσης στην κεντρική χώρα της εργαζομένης «Μανωλάκη» στις 2 Αυγούστου 1953 ΑΓΕΛΑΝΤΗ: Η Σοφία Μανωλάκη

88 ΙΟΥΛΙΟΣ - ΣΕΠΤΕΜΒΡΙΟΣ 2008



και η Ελισάβετ Κορη είχαν τραυματιστεί σοβαρά από επίθεση με χειροβόλο. Επι-πλέον επαναεστάθη σοβαρά η κατάσταση υπόθεσης του θανάτου του 23χρονου φοι-τη Φωτεινός Γαλαξίου ο οποίος το απόγευ-μα της 1ης Φεβρουαρίου του 1952 και ενώ βρισκόταν με μια φίλη του σε εστιακό ση-μείο στο Μικρό Κλαυρού, ακούστηκε όταν βόληται στην καρδιά του μεγάλη πέτρα. Τότε από αναρωτήρι η εκδοχή πως η πέτρα είχε απομακρυνθεί από βράχο της περιοχής, αλλά κάποιος μαρτυρεί έναν λόγο για ε-ίνα σπασίμω που παραρούλασε και έλαμ-σε να ελαφρώσει αμέσως μετά. Μερικές η-μέρες αργότερα οι αστυνομικοί επιβάρυν-στην κυριότητα περιοχή την τρούνα της Μα-νωλάκη, το ποσοστό της οδού από κέντρο (ελάχιστο περίπου 30.000 δραχ.) και το πεδί-ο του δολοφ, που εγκυλώσε διαδύνα-μιος. Το σημαντικότατο όμως γεγονός είναι το από το εγκλήματος, ένα παλαιό -Συμ-β-Γουάου- που βρισκόταν κρυμμένο σε από-σταση 200 μέτρων από το σημείο της δολο-φονίας. Στο ενσώματο υπάρχουν δικτυώμα-τα αποτυπωμένα, όμως ο δολοφής δεν είναι ο-στυνομικός. Η περιοχή κερμάται από επι-σημείες και οι αστυνομικοί αναρωτήσαν ο-ποιοδήποτε για τη συλλογή του δολοφ-

νου Συγγενικές πληροφορίες φέρονται ο-πο καίεται που υποστηρίζουν πως είναι το δολοφής οι διαφορές μερικές της Αθήνας. Επικρατεί επίσης σκοτό και ένταση στην-ση, η οποία που η ανάλυση του κώλο-νου διαφέρει διακόμισα.

#### ΣΤΟΝ ΤΟΙΧΟ

Στο κλίμα αυτό, το μεταξύ της 18ης Αυ-γούστου ο αστυνομικός σκοπότης της και-μιας Αρσινόης Θεόδωρος Δρόνος, που καίεται το σκοτό, για την επίθεση, ανα-κρίβητος μια ιδιότητα προηδολογία.

Στις 2.30 μ.μ. 1 1 μάλιστα επίθεσης σφρα-γιστή στον αρμόιο 19 της οδού Μεταξού και ερώτησε να δω την κωστή Ελένη Κλάου, αναγνωρισμένο μετόπισ της Επαρχίας Φλώ-ρας Έλαμνω- θα γράφο ο δικος την επίθε-ση πρώτα στην Αρσινόη -Εγνατία καθώς ο-πο σφραγιστή αποτυπωμένα μελέτες ότι υπή-ρχον σκοτό η το σκοτό έχουν το ποσοστό να «βλέπουν» μέσα στο ματό ενός ανθρώπου και να διαβάζουν τη σκηνή του, όπως ο-είνα βιβλίο. Επίσης, μετόπισ να ζήσουν έντονα και που έγινε και να το παραστήσαν με κά-θε λεπτομέρεια. Και ενώ γράφο η μέθο-δος σκοπής διαρρήξετε το εγκλημα, ποιος είναι ο δολοφής του, γιατί εγκυλώσε, πως σκο-

APARAO BOUTALIMENOS 81

## AKPOLITAIΣ

Ο Μολδοβόρος, στο επίσημο του προφίλ, φωτογραφία του 1984, όταν ήταν 27 ετών. Ο Μολδοβόρος, στο επίσημο του προφίλ, φωτογραφία του 1984, όταν ήταν 27 ετών. Ο Μολδοβόρος, στο επίσημο του προφίλ, φωτογραφία του 1984, όταν ήταν 27 ετών.



Κι έπειτα σπύλιζε τα χείλη του με τα δάχτυλά του, σαν να ήθελε να γευτεί τον αέρα. Ο Μολδοβόρος, στο επίσημο του προφίλ, φωτογραφία του 1984, όταν ήταν 27 ετών. Ο Μολδοβόρος, στο επίσημο του προφίλ, φωτογραφία του 1984, όταν ήταν 27 ετών.



Ο Μολδοβόρος, στο επίσημο του προφίλ, φωτογραφία του 1984, όταν ήταν 27 ετών. Ο Μολδοβόρος, στο επίσημο του προφίλ, φωτογραφία του 1984, όταν ήταν 27 ετών.

ΠΑΡΑΡΤΗΜΑΤΑ 13

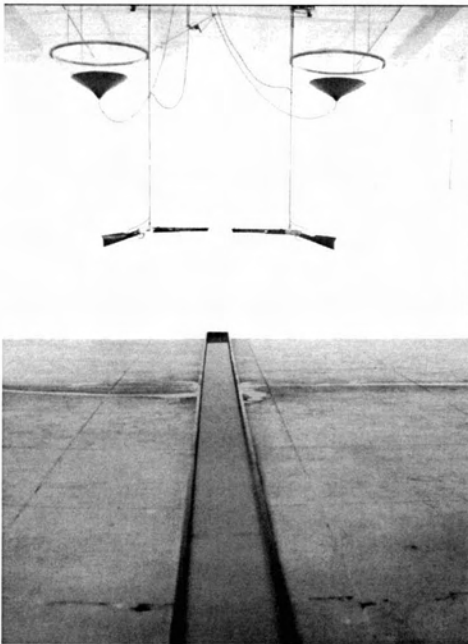

02

Αναμφίβολα η δύναμη της  
άρνησης προσφέρει ενόσω  
διαρκεί ένα προνόμιο αλλά η  
αρνητική δράση που ασκεί είναι  
η μόνη προστασία απέναντι στην  
ένταση μιας πελώριας άρνησης".  
Μιας άρνησης, ενός απρόσωπου  
εγκλήματος! Το νόημα του  
οποίου, πέραν του θανάτου,  
παρπέμπει στην αλληλουχία  
του είναι!

01

To feel like a thing that feels means first of all the emancipation from an instrumental conception of sexual excitement that naturally considers it directed toward the attainment of orgasm. The usual way of representing sexual activity by means of a diagram that measures excitement precludes the mode of being of the thing. As long as we think of sexuality in terms of curve that starting from zero, rises more or less slowly toward the acme of orgasm, only to decrease suddenly and return to the starting point, we remain a victim of an attitude that experiences sexual feeling as a more or less long preparation for a very brief climax destined to participate to the zero point of a normality deprived of tension, from which it seems that one has never moved after all.

03

# LANDSCAPE

...as a Not-Woman, she slips between beyond and around the linear landscape. The physiology of the flaneurs city is a woman's body constantly in motion, her lips in conversation.

01



02

McNee presents gay landscapes as generally hidden, recognizable only to those in the know... Lesbian subculture is more hidden than that of gay males, he says, mostly because of their lower average disposable income, lesbians have less money to run or patronize lesbian-oriented enterprises. Gay males bars and discos tend to be in out-of-the-way places particularly warehouse districts. Gay male bars and discos tend to be in out-of-the-way places, particularly warehouse districts. Warehouse districts tend to be (heterosexually-based) male spaces during the day and isolated and empty at night, aspects which may appeal to gay men but which many women find threatening. Therefore, a specifically gay female entertainment spot is unlikely to establish itself there unless there is a protective gay male population in the area.

03

...Unlike spectacle, which implies the existence of an eye looking at it, the notion of landscape derives from its geographical origins an impersonal nature that departs completely from the subjective point of view. The neutral sexuality of plastic experience can be described as a dislocation of feeling in a geotypical context. It is no longer man who feels the landscape because now he is himself a part of it...

04

Εκείνοι που τα επέβαλαν  
πίστεψαν, όντως, ότι  
θα διασφάλιζαν τη  
γονιμότητα των αγρών.

01



02

Η απώθηση αυτού του διχασμού, η μακροχρόνια ανακουφιστική μετάθεση του απωθημένου, κατέστησε το τοπίο, καθρέφτη μιας από τις ανθεκτικές μυθοπλασίες που διαθέτουμε και αποκλήθηκε "ελληνική ιδιαιτερότητα". Το περιβόητο ελληνικό τοπίο είναι πάνω απ'όλα μια ζώνη αμφισημίας, ο πιο κατάλληλος υποδοχέας των συγχύσεων που μαστίζουν την κουλτούρα μας. Ταυτόχρονα ενσαρκώνει το μοντέλο μιας "ανθεκτικής" ζωής που συχνά συνδέεται με κοινωνική περιθωριοποίηση. Για το λόγο αυτό ίσως ο διχασμός μας βρήκε από νωρίς συμβολική έκφραση στις εξιδανικεύσεις. Με άλλα λόγια, τοπίο είμαστε εμείς, οι μεταφορές και οι διαταραχές του ψυχισμού μας. Το τοπίο είναι προϊόν κοινωνικών και περιβαλλοντικών πρακτικών αλλά και τρόπων ζωής που διαρκώς επανεγγράφονται. Επειδή ακριβώς είναι ατελής και ανολοκλήρωτο παραμένει η ιδεώδης αλληγορία μας. Η καλύτερη από όσες διαθέτουμε.

03

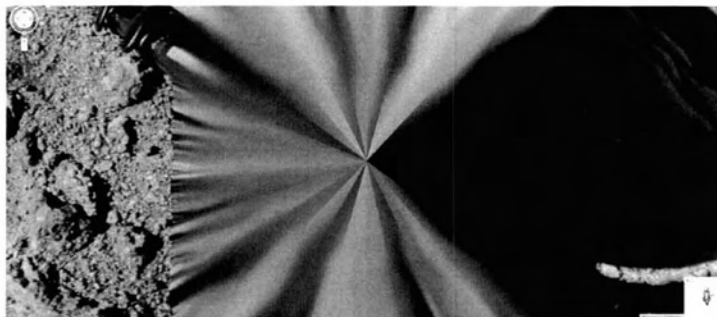

04



# LANDSCAPE

The male organ symbolized by persons and  
the female by a landscape.

01



02

In these new venues, gay men are not hidden behind closed doors. Straight passers-by can look in and observe gay men, as an increasing number of women (as these venues tend to be mixed- reflect the changing sexual landscape).

We are highly visible As Bill Short states:

What is really going on, is that the gay scene is adapting to meet the needs of a generation who are more "out" than their predecessors - an increasingly confident generation of lesbians and gay men whose sense of Pride means that they want to be visible and not ignored.

03

...The difference between natural and artificial is overcome in favor of a sentient landscape rich with indentations, recesses and protuberances that feels in your place and constitutes an allegory of the entire world...

01

The forms of the buildings mimicked the landscape, abstracting and sharpening them into triangular celebrations of an artificial vernacular. Sea Ranch's centerpiece was not a golf course or a community space, but a swimming pool.

02

...the female sex seems closer to the essence of the thing than the male sex. In the continued pointing now to this fold and prominence of the vulva now to that one, now to this, now to that gorge and recess off the vagina, and in entrusting it to the fingers, the tongue, the penis of those she loves, the woman reveals a field of mountains and uneven flesh, whose feeling is continuously changing. It gives itself as the reproduction in miniature of the whole world, as an extremely irregular inorganic nature, as a landscape made of uneven, rough surfaces, mountains, rocks, precipices that now feel, now do not, now cry, now are silent, now they abandon themselves to a tumultuous perturbation, now they remain arid and motionless. But the continuous variability of the sensitive point, its continuous transfer from one place to another, its unceasing drifting through this or that fold, this and that peak, this and that curve, makes it possible for the indication of the place that, here and now, it is about to feel, is at the same time a denial of what it felt in the previous moment and now no longer does...

03

## Έρωτας

### Ένα κτίριο στη ζούγκλα

Όποιος πετούσε πάνω από την απέραντη ζούγκλα, έβλεπε να τού παρουσιάζεται ξαφνικά μία γκριζά επιφάνεια με όρια κανονικά που μόλις ξεχωρίζαν από την πυκνή βλάστηση. Χαμηλώνοντας, θά έβλεπε να προξέζει κάτι σαν πλατφόρμα, χαμηλότερη από τα γύρω δέντρα, φτιαγμένη ίσως από ασφάλτο ή άλλο ελαφρά κοκκώδες υλικό, σαν μία υπερυψωμένη πλατεία. Όταν προσγειωνόταν, η επιφάνεια θά του φαινόταν σαν η σκεπή μία μεγάλης και χαμηλής κατασκευής, που τά πλευρικά της τοιχώματα, βυθισμένα στο πράσινο, ήταν από καβρέφτη! Έπρόκειτο δηλαδή για ένα τεράστιο μοντέρνο αρχιτεκτονήμα.

Αυτό το αρχιτεκτονήμα ήταν ένα απέραντο παραλληλεπίπεδο από κρυστάλλινους καβρέφτες, τοποθετημένο στο έδαφος. Ήταν δύσκολο να δεις από έξω την εσωτερική κατασκευή. Ένα μοναδικό άνοιγμα οδηγούσε στο εσωτερικό. Μόλις έμπαινε εμφανιζόταν ένα δεύτερο παραλληλεπίπεδο, που οι πλευρές του απείχαν ομοιόμορφα 20 μ. από τις εξωτερικές πλευρές· αυτή η δεύτερη κατασκευή ήταν ολοκληρωμένη φτιαγμένη από κουρτίνες, κρεμασμένες από ψηλά, και μπορούσες να διειδυ-

σεις σε αυτή από οποιοδήποτε σημείο. Όταν άνασθκανες μια από τις κουρτίνες, εμφανιζόταν στο μισοσκόταδο ένα τρίτο παραλληλεπίπεδο τo αποτελούσαν τελεία τετραγωνισμένες πέτρες, συναρμοσμένες με αξιοθαύμαστο τρόπο. Μερικές ήταν σκαλισμένες, άλλες είχαν αναγλυφές πόρτες και παρβούρα, όλα όμως τυφλά. Υπήρχαν μόνο δύο αληθινές πόρτες και βρίσκονταν στις γωνίες.

Μόλις διειδυσαμε σε αυτή τη συμπαγή κατασκευή, ανακαλύψαμε στο εσωτερικό της έναν ακατέργαστο σωρό από έρμενη λήψη και καλάμια· ένα σκοτεινό ακαινόστο άνοιγμα μόλις καλυμμένο με μία ψάθα από σκόινια και βούρλα, βρισκόταν σε μία ορισμένη απόσταση από το σημείο που στεκομάστε. Μόλις τβρήξαμε την ψάθα, στο δάπεδο από πατημένο χώμα, σε τέλειο σχεδόν σκοτάδι, είδαμε εξαπλωμένο έναν άντρα περιτριγυρισμένο από ελάχιστα εργαλεία· όταν πλησιάσαμε, άνοιξε τά μάτια και είπε: «Εγώ είμαι ο επικεφαλής τών μαστόρων, ενώ είμαι αυτός που ονομάζουν αρχιτέκτονα. Στην αρχή, άνοιξα ένα ξέφωτο στο δάσος και κατασκευάσαμε τó κτίριο από άτασλι με τούς καβρέφτες τούχοιους, αλλά η εικόνα μας στους καβρέφτες μάς φόβισε και έτσι αποτραβήχτηκε στο εσωτερικό του και φτιάξαμε

τά δασαθές κτίσμα από κουρτίνες. Άλλά οι τοίχοι του ήταν εύκομπτοι και δέν ύπρχε σημείο που νά μπορείς νά άκουμπσεις. Χτίσαμε έτσι στο εσωτερικό τó πέτρινο κτίριο και τó δουλέψαμε με δλη μας την τέχνη. Αυτό εξάντλησε όλες μας τις δυνάμεις και μάς άφησε κατάπληκτους με την όμορφιά του. Έτσι προσπαθήσαμε νά ξαναβρούμε τούς έαυτους μας χρησιμοποιώντας τά γέρια μας, και στο εσωτερικό του κατασκευάσαμε αυτό τόν θάλο από ευτέλη λάσπη και καλάμια, όπου και ζούσαμε. Ένα λαγουμί σκαμίμενο στη γη μάς οδηγούσε έξω, στο δάσος, από όπου εφοδισαίμασε με φρούτα, ρίζες και μικρά ζώα. Ούτε μία φορά δέν κοιτάξαμε τά χτίσματα που είχαμε κατασκευάσει. Έπειτα έλοι οι άλλοι γύρισαν στο δάσος. Και έτσι τώρα πιά μένω εξαπλωμένος στη γη, σε ένα σημείο που είναι, άν θυμάμαι καλά, τó κέντρο τών ομοκεντρών αυτών κτισμάτων, και περιμένω. Άλλά οι μαστορες έχουν πιά καταφύγει στο δάσος εδώ και πολύ καιρό και από πολύ καιρό περιμένω τόν καιόικο στόν οποίο ήταν αφερωμένη η κατασκευή. Ξέχασα και αυτόν και τó όνομά του, ήταν όμως ένας ίσχυρός άνθρωπος που έκτιμους με την όμορφιά. Τότε φέραμε μέσα την ερωτική μηχανή. Τοποθετήσαμε τίς δύο μονάδες στά πλευ-

ρά του ανθρώπου που ήταν εξαπλωμένος στη γη, και τις συνδέσαμε με τη γεννήτρια. Άμέσως, η μηχανή μπήκε σε λειτουργία, χωρίς κανένα όρατο αποτέλεσμα, εκτός από μία ελαφριά φωτεινότητα και μία πολύ λεπτή άκτινα που συνέδεε τά δύο μέρη. Ο άντρας τότε όνειρευτηκε ξανά όλο τó αρχιτεκτονήμα. Όνειρευτηκε ξανά τά κτίρια που είχε κατασκευάσει και όλα τά άλλα όπου είχε ζήσει, αυτά που είχε δει και εκείνα που είχε με τόση άνγηση μετρήσει. Όνειρευτηκε ξανά τόν έρωτά του γιά τήν πέτρα, τó άτασλι, τά κρυστάλλα... όνειρευτηκε τόν κατάλογο τών αστραράπων τής Άνατολής, γραμμένο σίγουρα από τόν φόβο του θεατόου, αλλά και γραμμένο με έξφρηνη άνγηση γιά μία ζωή λογική, γιά μία ζωή πλούσια και ποικίλη, με όλες τίς αποχρώσεις, τίς διαφάνειες και τίς λάμψεις, από τά μέρμαρα και τούς καβρέφτες. Τά αλάβαστρα μεταμορφώθηκαν σε σεληνιακά πετρώματα, σε γυναίκες από πέτρα και κερι που έγκατέλειψαν τά μαλλιά τους στούς άκαθωίτους θάινους τών λόφων. Τó φως μέσο μάς έδειχνε τά κόκκαλά τους, τούς λεπτούς τένοντες, τά παλαιά τραύματα· στό βάθος τών καβρέφτινων διαδρόμων, η τίς πολλαπλές και κρυφές πόρτες, η νυκτερινή κυνηγός μισοκρυμμένη στην άναπάντεχη καρμή μάς καλούσε με νοήματα· όταν όμως η γωνία έφτασε τίς 90°, δέν ήταν πιά όρατή παρά σε μία στερννή άντανάκλαση στό βάθος ενός άλλου κλαδού του διαδρόμου. Αυτός είναι ο λόγος που ó άνθρωπος σταμάτησε να σκαλίζει τήν πέτρα, γιά νά σχεδιάσει ένα άκριβές διάγραμμα τής γής και τών εποχών, ένα διάγραμμα που νά δείχνει ξεκάθαρα τή θέση του καθενός μας. Ήθελε νά σχεδιάσει ένα χάρτη γιά εύκολο προσανατολισμό, χαράζοντας ένα βουδιστικό σύμβολο του σίμπαντος, με ένα κομμάτι κιμωλίας στην άσφαλτο, με ένα ξερόκλαδο στά χαλίκια, με ένα κοχύλι στην άμμο, με μία σιδερένια μύτη στην πέτρα και στά χρωματιστά μάρμαρα. Μετά, χρησιμοποίησε μηχανικά μαχαίρια

γιά τó άτασλι και τά κρυστάλλα. Έφτασε έτσι σε τυχαίες συγκρούσεις του κόσμου που τόν μόν κόσμο τών άλλων και τίς όνομασε έρωτα, και αυτές γέννησαν άλλες κινήσεις, που δέν καταλάβαινε τούς νόμους τους, αλλά που σίγουρα έγγράφονταν στά μεγάλα προγράμματα τών οποίων τó σχέδιο παρέμενε γιά αυτόν κρυφό. Η ερωτική μηχανή δέν του έδειχνε αυτά τά σχέδια· άπώως μεταβίβαζε τó ερωτικό δυναμικό τής από τά πράγματα στά ανθρώπινα όντα. Οι επιθυμίες του νά φτιάχνει, νά δημιουργεί, νά μετατρέπει, νά κατέχει και νά δουρίζει μεταφέρονταν από τίς ανόργανες ύλες στά αναρβήματα όντα με τά οποία θά σχετιζόταν. Η μηχανή συνέχισε νά λειτουργεί, δείχνοντάς του σε σύντομες στιγμές ερωμένες, απονό-

νους, φίλους, τά θαυμάσια άντικείμενα με τó οποία μπορεί κανείς νά φτιάξει τή ζωή.

### Ένα περιβάλλον γιά κεραυνοβόλο έρωτα

Η ερωτική μηχανή ήταν βαλμένη σε μία πλευρά του μονοπατιού και έμενε άκίνητη μέσα στό χορτάρι. Τή στιγμή όμως που ένα άγόρι και ένα κορίτσι πέρασαν μπροστά της, μία άκτινα σχεδόν άδραστη έφτασε τήν πλακά-δέκτη που ήταν κρυμμένη στην άλλη πλευρά του μονοπατιού. Τó άγόρι και τó κορίτσι έπεσαν άμέσως στό χορτάρι βαθιά έρωτευμένοι. Η ίδια μοίρα επιφυλάχθηκε σε όλους όσους, στά διάφορα μέρη τής ύδρονείου, βρέθηκαν κάτω από τήν έπιρροή αυτής τής μηχανής στά διάφορα περιβάλλοντα...

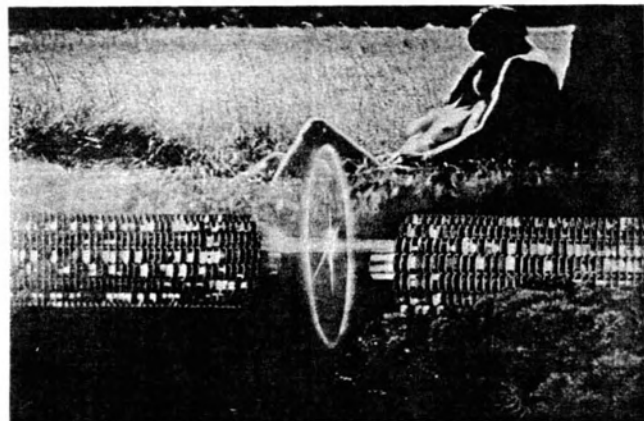



01

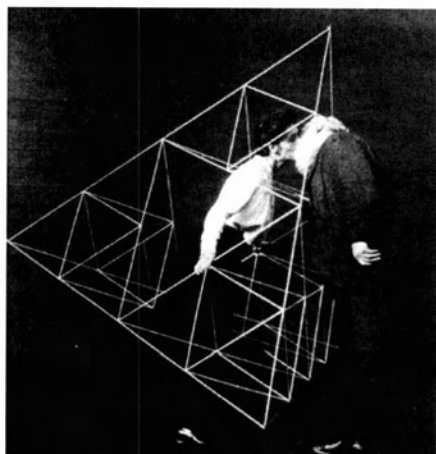

02

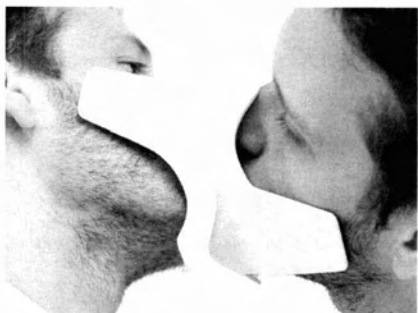

03



04



05

# (new) MATERIALISM

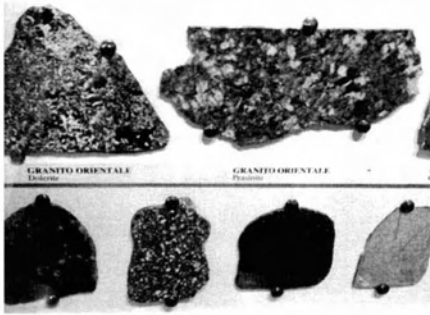

01

We claimed that classification exemplifies the territorial and is fully dualistic, and throughout this chapter we have made clear how seemingly opposite epistemic tendencies or classes are in fact non-exhaustive oppositions. New materialism criticizes not only the use of “a discipline” or “a paradigm” as pre-determined, but is also critical, along the lines of the dismantling of binary oppositions that it enacts of the pre-determination of classifications of theoretical trends. Classifying epistemic tendencies that are supposedly prevalent in cultural theory implies working along territorial lines, which is a transcendentalizing gesture along with invoking sequential negation and a narrative of progress (i.e., it is dualist). This does not allow for the (un)folding of cultural theory—the matter-energy flows of theory formation, the non-linear coding practices, the cutting across matter and signification—to be captured. New materialism de-territorializes the ways in which cultural theory has been classified

02

Eros, desire, life forces run through everything, not only specific body parts or specific kind of engagements among body parts. Matter itself is not a substrate or a medium for the flow of desire. Materiality itself is always already a desiring dynamism, a reiterative reconfiguring, energized and energizing, enlivened and enlivening. I have been particularly interested in how matter comes to matter. How matter makes itself felt. This is a feminist project whether or not there are any women or people or any other macroscopic beings in sight. Along with other new materialist feminists — Vicki Kirby is notable in this regard—feeling, desiring and experiencing are not singular characteristics or capacities of human consciousness. Matter feels, converses, suffers, desires, yearns and remembers.

03

These spatial experiences lead Hüner to question two landscapes where the capitalist modernity descends to exotic physical environments, reminiscent of the evolution of artifacts. Deciphering Hüner's ceramic forms and drawings of the layers of "form" sediments, a question appears in my mind: how can I experience other possible, lived or unlived "time" and "spaces", and what could be the representation of their form... artifacts.

It is possible to imagine and read the metaphors of spatial landscape within the self-organization of human life. Manuel De Landa's "geological approach" to human history offers a — maybe known, but not common — procedure to understand material culture. De Landa points out how "human culture and society are not different from the self-organized processes that inhabit the atmosphere and hydrosphere (win, circuits, hurricanes), or, for that matter, no different from lavas and magmas, which as self-assembled conveyor belts drive plate tectonics and over millennia have created all the geological features that have influenced human history".

01



02

# (new) MATERIALISM

"Matter feels, converses, suffers, desires, yearns and remembers"

01

Bodies are texts that unfold according to genetic encoding, Braidotti says, which implies traversing the material and the representational.

Key to the new materialist paradigm, then, is an emphasis on the "material-discursive" or "material-semiotic" that we know from the paradigm-shifting work of Haraway (1988, 595; original emphasis):

[...] bodies as objects of knowledge are material-semiotic generative nodes. Their boundaries materialize in social interaction. Boundaries are drawn by mapping practices; 'objects' do not pre-exist as such. Objects are boundary projects. But boundaries shift from within; boundaries are very tricky. What boundaries provisionally contain remains generative, productive of meanings and bodies. Siting (sighting) boundaries is a risky practice.

Such a claim is transversal when it comes to the broad (modernist and postmodernist) paradigms of cultural theory. The focus on the materialization of bodies and other so-called objects of investigation demonstrates

how "duration" has in fact gotten "inserted into matter" (how DeLanda, for instance, got to focus on "matter-energy flows"), and how the "the representation/materiality dichotomy" has indeed been broken down (how Braidotti, for example, came to conceptualize the body as "a piece of meat activated by electric waves of desire, a text written by the unfolding of genetic encoding") in new materialist cultural theory. Working with "material-semiotic agents," as Haraway calls them, allows for a complexification of the way in which matter used to be defined.

02



03



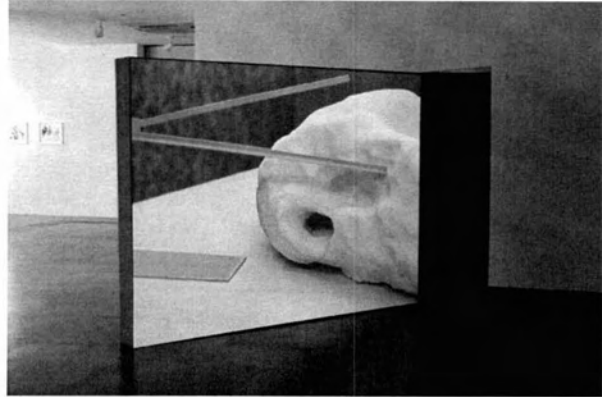

01

“New materialism” as a term was coined by Manuel DeLanda and Rosi Braidotti in the second half of the 1990’s. New materialism shows how the mind is always already material (the mind is an idea of the body), how matter is necessarily something of the mind (the mind has the body as its object), and how nature and culture are always already “naturecultures” (Donna Haraway’s term). New materialism opposes the transcendental and humanist (dualist) traditions that are haunting cultural theory, standing on the brink of both the modern and the post-postmodern era. The transcendental and humanist traditions, which are manifold yet consistently predicated on dualist structures, continue to stir debates that are being opened up by new materialists (think of the feminist polemic concerning the failed materialism in the work of Judith Butler, and of the Saussurian/Lacanian linguistic heritage in media and cultural studies). What can be labelled “new materialism” shifts these dualist structures by allowing for the conceptualization of the travelling of the fluxes of nature and culture, matter and mind, and opening up active theory formation.

02



02

Only the knowledge of the body, living out its pain and desire, could stand against these constraints. The mirror always became a dark hole sucking you into itself.

01

Mirrors often abounded, as did grand gestures such as over scaled chandeliers or sconces.

03

Being queer became a question of propaganda, consciously outrageous behavior, and examination of one's own (real or imagined) life. Through these spaces of mirroring are important, it is important to point out that they resulted in mirroring the self only as a constructed identity, not as a real person. Queerness became something you made, not something you lived.

What we need in our society is heterotopias. ...a sort of place that lies outside all places, and yet is actually localizable. An example of such a space would be the mirror: ...it is a place without a place. In it, I see myself where I am not, in an unreal space that opens up potentially beyond its surface; there I am down there where I am not, a sort of shadow that makes my appearance visible to myself, allowing me to look at myself where I do not exist... Men and women are mirror spaces that open up in everyday experience.

04

The palaces that Ludwig II created were thus self-contained artifacts through which he could define himself. Mirroring, mapping, posing, and the self-conscious creation of an artificial world have not yet found a grander expression. The making of a middle-class queer space is one that is always against nature: against the body, against reality, against the everyday space society makes and remakes around the queer mirror.

05

# OVERLOOKING

In conventional design practice, discovering this “lack is the crucial first step in preparing a site for intervention...” I love her-absent, hence desirable, a dependent nonentity, hence adorable. Because she isn't there where she is. As long as she isn't where she is. How he looks at her when her eyes are closed, when he completely understands her, when he catches on and she is no more than this shape made for him: a body caught in his gaze”.

01

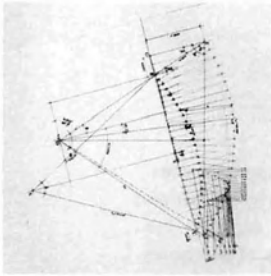

02

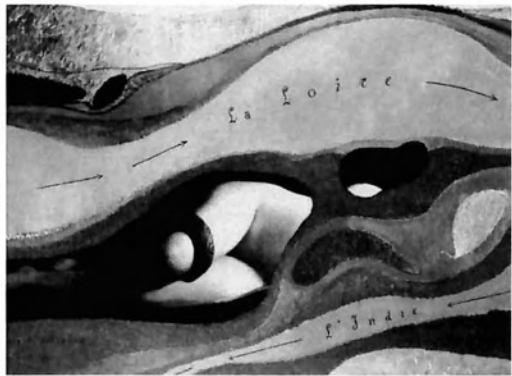

03

And although in Loos's words, “the naked woman...may be able to arouse a man's love, but not to keep it”, she becomes, when covered, when given a house in which to hide, “a riddle to a man, in order to implant in his heart the desire for the riddle's solution”.

04



05

The site seen in plan is akin to the depiction of woman in what Cixous and Clement have described as man's “most satisfying” dream: the woman lying, waiting in sleep, with “just enough life” but “not too much”, “intact, eternal” (site is rarely thought of as temporary), “absolutely powerless”. Captured by a gaze that overlooks site (like the repressed dream woman) is “kept at a distance so that [man] can enjoy the ambiguous advantages of the distance”. Looked over, site is reckoned as a scene under design control.

06

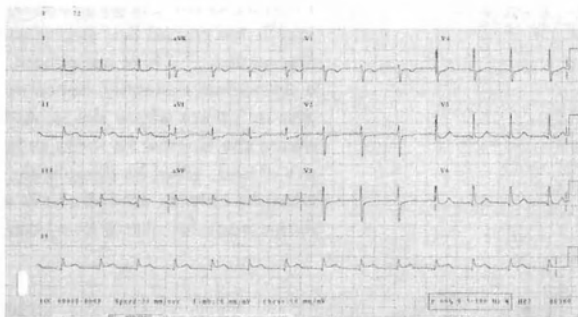

01

There is an impressive parallel between this last sentence and Jacques Lacan's description of "painful pleasure", *jouissance*, whereby desire and pleasure can never be satisfied because they depend on a scarcity. The term *jouissance* expresses the transgression of the principle of pleasure, i.e. the "strange satisfaction." One would say that we have here a paradoxical transfer of this strange dialectical relationship from eastern theology to psychoanalysis. Yet what seems strange is the paradox of joining joy with mourning, the "blissful and gracious mourning" with "celebration" and the spiritual laughter of the soul", as it appears further down in the Ladder. How is it possible for "inward joy and gladness [to] mingle what we call mourning and grief, like honey in a comb"?

02

Doubtless all desiring-production is, in and of itself, immediately consumption and consummation, and therefore, "sensual pleasure."

03

Επειδή τα αφροδίσια είναι η πιο βίαιη απ'όλες τις απολαύσεις, η πιο "δαπανηρή" απ'όλες τις σωματικές δραστηριότητες, επειδή ανάγονται στο παιχνίδι της ζωής και του θανάτου, για αυτό αποτελούν ένα προνομιούχο πεδίο για την ηθική διαμόρφωση του υποκειμένου: ενός υποκειμένου που πρέπει να το χαρακτηρίζει η ικανότητα να χαλιναγωγεί τις δυνάμεις που μαίνονται μέσα του, να διαθέτει την ενέργεια του όπως εκείνο θέλει και να καθιστά τη ζωή του έργο που θα επιβιώσει της εφήμερης ύπαρξής του. Η φυσική δίαιτα των απολαύσεων και η οικονομία που αυτή επιβάλλει αποτελούν αναπόσπαστο μέρος μιας ολόκληρης τέχνης του εαυτού μας.

04

...στην ακολασία ανάγονται μονάχα οι  
απολαύσεις του σώματος κι από αυτές πρέπει  
να αποκλειστούν οι απολαύσεις της όρασης,  
της ακοής και της όσφρησης. Γιατί δεν μπορεί  
να χαρακτηριστεί ως ακολασία μια απόλαυση,  
αν δεν υπάρχει ψηλάφηση ή επαφή.

01

Pleasure has the potential to evoke  
a cry of threat by the forces of  
power, since it is often through  
restrictions on pleasure that power  
exercises its control. The reaction  
of the ruling class to the sexual  
revolution is one of the cores of its  
virulent homophobia.

02

Searching for an origin of gay culture, Bartlett Ends  
it in the "spending-power" of an elite with access  
to capital that, unbound to economy of sexual re-  
production, could be entirely diverted to perverse  
pleasure. Gay culture distinguishes itself from domi-  
nant culture by its singular, hedonistic devotion to  
"lifestyle". Though "the intoxication of possession,  
the importance of repeatedly possessing things, is a  
characteristic pleasure of life in the city," gay men  
experience that intoxication with particular intensity.  
"Because we are people who have always been  
denied what we want, our desire is justifiably insist-  
ent". Having sufficient wealth, "we" gay men have  
been able to "replace 'need' with taste, we abolish  
'use' and re-invent luxury. Taste and luxury together  
ensure the know of pleasure from product to consum-  
er. Welcome to the Pleasure Dome". In Benjamin's  
words, connoisseur value replaces use value, phan-  
tasmagoria replaces social reality, as gay collectors  
luxuriate in a collective dream-world.

The visionary power of the Puritans finds its way  
through many fringe communities, but the gay neigh-  
borhood is unique in one respect: its commitment to  
pleasure.

03

Any true appropriation of sex demands that a separa-  
tion be made between the reproductive function and  
sexual pleasure. . . The true space of pleasure, which  
would be an appropriated space par excellence,  
does not yet exist. Even if a few instances in the past  
suggest that this goal is in principle attainable, the  
results to date fall far short of human desires.

04



01

Queer spaces melded utopian and corporeal escape, a movement inward with a movement outward. The city was rewritten by men cruising and refusing to accept its structures.

02

Boyz is highly ambivalent in promoting a self-conscious consumerist ethic among gay men while simultaneously giving advice on how to take control over one's own bodies and make informed choices about life on the scene. Given the often highly introverted and narrow focus of the world of the lesbian and gay/queer political establishment (and lesbian and gay/queer studies) there is something strangely democratic in the exuberance and openness towards others, to people who are different, and to those who wish to define their sexuality differently from the norm. For example, in demonstrating a greater degree of openness towards bisexuality, Boyz may be more reflective of the changing sexual landscape than other "gay" periodicals, which remain on the whole biphobic. Public places where you can be queer without risk.

03



04

Η ιατρική των διαστροφών και τα προγράμματα του ευγονισμού υπήρξαν στην τεχνολογία του σεξ, οι δυο μεγάλες καινοτομίες του 19ου αιώνα... Ψάξτε τη γενεαλογία ενός επιδειξία ή ενός ομοφυλόφιλου: θα βρείτε σ'αυτήν έναν ημιπληγικό πρόγονο, ή ένα φθισικό γονιό ή ένα θείο που είχε προσβληθεί από γεροντική άνοια). Το σύνολο διαστροφή-κληρονομικότητα-εκφυλισμός αποτέλεσε τον σταθερό πυρήνα των νέων τεχνολογιών του σεξ.

05

Η ομοφυλοφιλία εμφανίστηκε σαν ένα σχήμα της σεξουαλικότητας όταν μεταστράφηκε από την πρακτική της σοδομίας σε ένα είδος εσωτερικής αμφιγένειας, σε έναν ερμαφροδιτισμό της ψυχής. Ο σοδομίτης ήταν ένας καθ' υποτροπήν αιρετικός, ο ομοφυλόφιλος είναι τώρα ένα είδος.

01

Same-sex love always comes back to the body, exactly because that is what society has often outlawed. The purpose of queer space is again ultimately sex the making of a space either for the peculiar definition of the self as an engine of sexuality or for the act of sex itself. If architecture sublimates, queer space expresses. If the interiors within most architectural structures accommodate, queer space seduces. At that point, it seeks to incorporate, in the literal sense of that world, the orders imposed on it into the body, so that they can dissolve in a sensation of pain closely allied too that of orgasm.

02

The final defense of queer space and of the body was perversity.

03

HISTORY IS STRAIGHT



04

If to be queer is to be other, uncertain, in between, self-constructed, free within the confines of power, aware of your body and afraid of its limits, conscious of your own construction and amused by its pretensions, can there be a queer space still?

06



05

...Τα "υπόλοιπα" παραμένουν πάρα πολύ θολά: δεν έχουμε παρά αν σκεφτούμε την ασάφεια στο χαρακτηρισμό της σοδομίας ή την αδιαφορία μπρος στην σεξουαλικότητα των παιδιών.

...Τόσο στην αστική όσο και στη θρησκευτική τάξη, εκείνο που μετρούσε ήταν η συνολική παρανομία. Αναμφίβολα το "παρά φύσιν" ήταν σηματοδεδεμένο με έναν ιδιαίτερο αποτροπισμό. Αλλά δεν το έβλεπαν παρά σε μια ακραία μορφή του "παρά νόμον".

07



# RESISTANCE

Of interest to me in this chapter is how power is a consequence of expertise, which supports and legitimates those who exercise it. Power is realized through the disciplining surveillant gaze, which constitutes individuals as subjects through knowledge. Resistance to power comes through counter discourses. However as Foucault points out, "resistance is never in a position of exteriority to power". The sites of resistance, therefore, are the very sites of discipline... This recodes resistance as being fluid, momentary and local, a third space of opposition and excess...and a gay man unaware of his antibody status.

01

The visit proceeds as an argument between the Marquis' impatience to seduce and Melite's stalling technique of wanting to see everything. Her resistance, however, aimed at teasing the Marquis by inspecting with much curiosity every detail, triggers the house to reveal itself relatively to a topography of affects - as a trap meant to capture all her senses...Admitting that architecture will remain amorous as long as there are lovers, let us now leap across two centuries to describe

Adolf Loos's own bachelor machine as an admirateur's letter that was never sent. For like Tremicour impatient to touch his quest Melite, Loos instrumentalises a building as a tactile extension of his senses in order to covet the exoticized body of an absent Josephine Baker.

03



02



04

As Lois McNay puts it:

In a society in which the behavior of the individuals is often governed by an incitement to consumption, it may be necessary to determine the point at which the construction of one's life as a work of art ceases to be an act of conspicuous consumption- or in Bourdieu's terms a sign of "distinction"- and becomes a gesture of resistance.

01

They were, after all, sleeping and eating in the public square, constructing toilets and various systems for sharing the space, and so not only refusing to be privatized – refusing to go or stay home – and not only claiming the public domain for themselves – acting in concert on conditions of equality – but also maintaining themselves as persisting bodies with needs, desires, and requirements. Arendtian and counter-Arendtian, to be sure. Since these bodies who were organizing their most basic needs in public were also petitioning the world to register what was happening there, to make its support known, and in that way to enter into revolutionary action itself. The bodies acted in concert, but they also slept in public, and in both these modalities, they were both vulnerable and demanding, giving political and spatial organization to elementary bodily needs. In this way, they formed themselves into images to be projected to all of who watched, petitioning us to receive and respond, and so to enlist media coverage that would refuse to let the event be covered over or to slip away. Sleeping on that pavement was not only a way to lay claim to the public, to contest the legitimacy of the state, but also quite clearly, a way to put the body on the line in its insistence, obduracy and precarity, overcoming the distinction between public and private for the time of revolution. In other words, it was only when those needs that are supposed to remain private came out into the day and night of the square, formed into image and discourse for the media, did it finally become possible to extend the space and time of the event with such tenacity to bring the regime down. After all, the cameras never stopped, bodies were there and here, they never stopped speaking, not even in sleep, and so could not be silenced, sequestered or denied – revolution happened because everyone refused to go home, cleaving to the pavement, acting in concert.

02

Ό,τι δεν ευθυγραμμίζεται  
με την αναπαραγωγή ή δεν  
μεταμορφώνεται απ' αυτήν,  
δεν έχει πια που να  
καταφύγει. Δεν ε'χει ούτε  
φωνή. Είναι κυνηγημένο,  
απαρνημένο και συνάμα  
καταδικασμένο στη σιωπή.

03

Στέκομαι ιδιαίτερα στον όρο non-site που -- πολύ πριν τον Auge, και με διαφορετική εκδοχή -- πρότεινε ο Smithson, εννώντας τη διεργασία της χαρτογράφησης μιας μεταβιομηχανικής περιοχής. Δηλαδή, την επεξεργασία των γεολογικών και τοπογραφικών της στοιχείων, συλλέγοντας μέσα από πολύωρες πεζοπορίες δείγματα γης και βράχων φωτογραφίζοντας, σχεδιάζοντας τοπογραφικά σχέδια και επεμβαίνοντας σε χάρτες. Η εντατική συσσώρευση αυτών των πληροφοριών διαρκεί μέχρις ότου αναδυθεί ένα κάποιο νόημα που είναι αδύνατο να μεταφέρω εδώ στην οφύπτιά του. Έτσι, το non-site αναδεικνύεται σε στρατηγικό μηχανισμό ανάγνωσης, σύνθετων, ασυνεχών-- και εν ολίγοις απεριγράπτων -- καταστάσεων ενός τοπίου (site), οι οποίες δεν μπορούν να αναπαρασταθούν ούτε με συμβατικά μέσα ούτε απομονώνοντας ορισμένες πλευρές τους. Καταστάσεις που δεν είναι αναγώγιμες σε μορφές και δεν μπορούν να εκφραστούν διά της αρχιτεκτονικής ή καλλιτεχνικής γλώσσας. Όπως αντιλαμβάνεστε το επίκεντρο μετατοπίζεται από το αντικείμενο στη διαδικασία που τείνει στην παραγωγή ενός αινίγματος και όχι μιας σαφούς πρότασης. Αυτή η στάση μου δίνει τη δυνατότητα να ισχυριστώ ότι ο Smithson δεν παράγαγε έργα τέχνης, αλλά τέχνη, δηλαδή κάτι σαν μια ατέρμονη ύφανση διαφόρων υλικών και τεκμηρίων, εις αναζήτηση του διαφεύγοντος. Στην ουσία πρόκειται για μια υποδοχή μιας σειράς οριακών φαινομένων που εισχωρούν στον ιστό της τέχνης καθιστώντας την ενεργή.

A city of differences and of fragments of life that do not connect: in such a city the obsessed are set free. Richard Sennett

01

02



03

# SKIN

Membranes place internal and external spaces into contact, without regard to distance. The internal and the external, depth and height, have biological value only through this topological surface of contact.

Thus, even biologically, it is necessary to understand that "the deepest is the skin". The skin has at its disposal a vital and properly superficial potential energy.

01



02

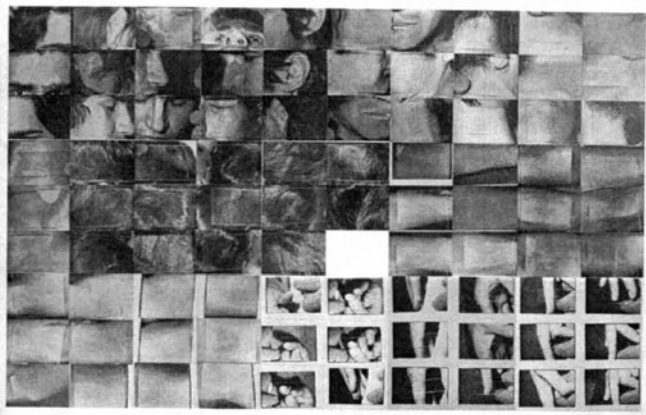

03



04



05

# STREET

"I believe in the power of imagination to remake the world, to release the truth within us, to hold back the night, to transcend death, to charm motorways, to ingratiate ourselves with birds, to enlist the confidences of madmen..."

I believe in pain. I believe in despair..."

J.G. Ballard, "What I believe," Science Fiction magazine, January 1984

01



02

Παραλιακή: η γραμμική διάχυση της νεωτερικότητας. Η λεωφόρος αυτή συνδέθηκε περισσότερο από οποιαδήποτε άλλη με τη χαριώδη αύρα της ταχύτητας πλάι στο κύμα, τις λευκές νύχτες των παραθεριστών και τις ατελείωτες ουρές αυτοκινήτων. Η παραλιακή ουσιαστικά απλώνεται από το σούνιο μέχρι την Κόρινθο και συνοψίζει τη σχέση της πόλης με τη θάλασσα. Η ασυνάρτητη γραμμική πόλη της νεωτερικότητας και η θελκτική μεταφυσική του αττικού τοπίου υφίστανται εδώ αδιαχώριστα. Αυτή η γραμμική πόλη συχνά υπερισχύει της καλής ή κακής αρχιτεκτονικής που περιέχει. Οι ψυχικές προβολές μοιάζουν αναπόδραστες. Το τοπιογραφικό επίτευγμα είναι υπό ακριβώς: Παρόλες τις υπερβολές της τουριστικής ψύχωσης, στην παραλία ο χρόνος μένει στάσιμος. Η θάλασσα καταπίνει επιδέξια το μέλλον. Παραφράζοντας τον V.B. Yeats μπορούμε να πούμε ότι ακουμπώντας τη θάλασσα "το τέλος της πόλης είναι η γαλήνη".

03

You can't stop walking the streets and trying to get under the city's skin because if you settle in your own little hole, she'll change so fast that by the time you wake up, she won't be yours anymore..."

...the street is an image of freedom and paradoxically of violence.

02

What bodies are doing on the street when they are demonstrating, is linked fundamentally to what communication devices and technologies are doing when they "report" on what is happening in the street. These are different actions, but they both require bodily actions. The one exercise of freedom is linked to the other exercise, which means that both are ways of exercising rights, and that jointly they bring a space of appearance into being and secure its transposability. Although some may wager that the exercise of rights now takes place quite at the expense of bodies on the street, that twitter and other virtual technologies have led to a disembodiment of the public sphere, I disagree. The media requires those bodies on the street to have an event, even as the street requires the media to exist in a global arena. But under conditions when those with cameras or internet capacities are imprisoned or tortured or deported, then the use of the technology effectively implicates the body. Not only must someone's hand tap and send, but someone's body is on the line if that tapping and sending gets traced. In other words, localization is hardly overcome through the use of a media that potentially transmits globally. And if this conjuncture of street and media constitutes a very contemporary version of the public sphere, then bodies on the line have to be thought as both there and here, now and then, transported and stationery, with very different political consequences following from those two modalities of space and time.

01

To attack the body is to attack the right itself, since the right is precisely what is exercised by the body on the street. Although the bodies on the street are vocalizing their opposition to the legitimacy of the state, they are also, by virtue of occupying that space, repeating that occupation of space, and persisting in that occupation of space, posing the challenge in corporeal terms, which means that when the body "speaks" politically, it is not only in vocal or written language.

01

# TERRITORY

...the reference to the body as a fundamental frame of reference for our understanding, is to be abandoned- language is "inhuman". The process thus has three phases: (1) primordial territorialization as the "assemblage of bodies" - an organism marks its surroundings, its exchanges with it, in a texture of affective inscriptions, tattoos, and so forth; (2) deterritorialization- passage to the immaterial, virtual production of sense- marks are freed from their origins (enunciator, reference); (3) reterritorialization- when language turns into a medium of communication, pinned down to its subject of enunciation whose thoughts it expresses, to the reality it designates.

02

What do we realise from all this? That the contemporary Greek culture is a kind of "schizoid" culture with all the traits of a cultural neurosis, the necessary symbolic expressions of conflicts, the "deferred" fantasies and above all the multiple fusions between desires and defenses. For that reason it lies not in a solid area but in the outskirts and flows, at the joints and junctions, on the fringes and foothills. It exists thanks to the gaps and the multiple assemblages. It thrives in the paroxysmal tensions of territorialisation, deterritorialisation and reterritorialisation. Its objective is, in a way, wavering or fluctuation, if you will, and hence vagueness. In other words, it is an open circuit of tensions which we can follow in any direction upon this pattern of "East and West, North and South." so if we wanted to define contemporary Greek culture, we would say it is this very route which turns into an event, incorporating the jumbled passages which rearrange its ingredients.

01



03





01

When you develop a narrative you need to develop a storyline. In the development of a story, the intelligence of the characters and the situation validate the story. Territory is a term that is of interest to me because there is a multiple disorder in a territory. It clearly cannot be reduced in one way. I really prefer an attitude of weaving relationships rather than to create a symbolism of the characters. Weaving a story of relationships of characters creates a psychological complexity. And in a project it is the same, you have many entrances, many possibilities of reading, many possibilities to be affected by your situation, and it's interesting how to weave them together to produce the building, to keep this complex story with all the characters intact from the beginning to the end. And to avoid minimizing or reducing this woven story to one way—be it a technological, biological, or construction one—to leave open the possibility for the narration to go further, even after the building is constructed. That is really important for me, specifically with the buildings we are creating, which try to let the doors open, to unfinished the stories.

02

...an antimetaphysical attitude. Each in his or her own way contributes to the unfinished genealogy of the modern-Greek condition, which does indeed acquire the characteristics of a sediment. It is all about the pending matter of a cancelled return and exploration of a series of representations of our collective self- of territorialisation and deterritorialisation, relaxation and overexcitement, overcompensation and loss, integration and disintegration.

03

# TOMB

Locus Erectus | oral constellations



01

# TOOL

Sensitivity of Bachelor and production method will attract, among others, the Bride who will shoot at him.

01



02

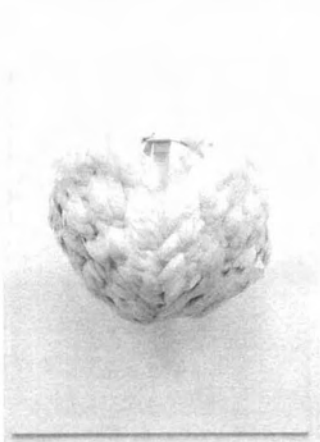

03

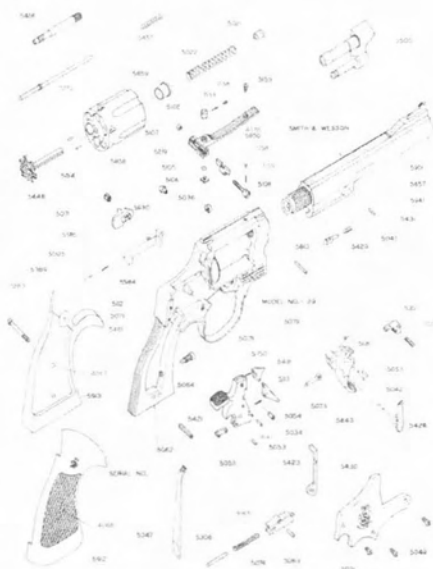

04



This was when the poet, in portraying Mervyn, cries: "he is beautiful...like the chance meeting of a sewing-machine and an umbrella on a dissecting-table".

05

06



01



02



03



04



01



02



03

# VOULIAGMENI



01



02



03



01



02



# VOULIAGMENI

## ΙΟΥ ΔΡΟΜΟΛΟΓΙΟΝ ΤΟΥ Ζ' ΔΙΕΘΝΟΥΣ ΡΑΛΛΥ "ΑΚΡΟΠΟΛΙΣ,, 1959 28 — 30 Μαΐου 1959

### Α' ΔΙΑΔΡΟΜΗ ΑΦΕΤΗΡΙΑΣ ΑΘΗΝΩΝ

Σταθμός Έλεγχου	χιλίτρα	σύνολ. χιλ.	χρόνος
1. ΑΘΗΝΑΙ			Αφετηρία
2. ΣΟΥΝΙΟΝ	Σταθμός	Έλεγχου	Διελύσεως
3. ΤΥΜΒΟΣ ΜΑΡΑΘΩΝΟΣ	148	148	2,28"
4. ΣΧΗΜΑΤΑΡΙΟΝ	Σταθμός	Έλεγχου	Διελύσεως
5. ΟΥΡΑΙ	00	000	1,30"

01

5



02

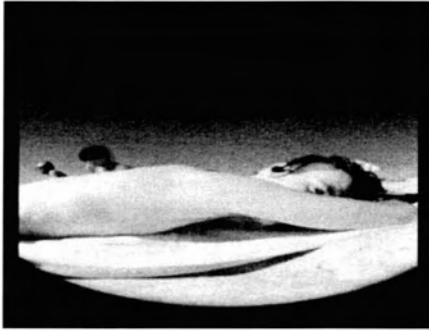

01



02



03

καθίσταται άδελφός του λαού μας κατά ΚΑΤΑΓΩΓΗ, πρέπει να είναι φορέας ή εκπαίδευση, που να έχει το άπαιτο και οι συνθήκες να είναι κατάλληλες για να μπορεί να μεταφέρει την γνώση που αποκτάται στο προσωπικό των επιχειρήσεων, οι ιδιωτικές επιχειρήσεις του τόπου μας.

Όπως καταγγέλλει ο αναγνώστης της εφημερίδας «Πατρίς» η ΕΓΕΤΕΕΑ που δημιούργησε ο ΤΕΠΕΕΑ (ΕΠΙΧΕΙΡΗΣΙΑΚΟ ΤΕΧΝΟΛΟΓΙΚΟ ΕΡΕΥΝΗΤΙΚΟ ΕΚΠΑΙΔΕΥΤΙΚΟ ΕΓΧΕΙΡΙΔΙΟ) με τον τίτλο «ΕΠΙΧΕΙΡΗΣΙΑΚΟ ΤΕΧΝΟΛΟΓΙΚΟ ΕΡΕΥΝΗΤΙΚΟ ΕΚΠΑΙΔΕΥΤΙΚΟ ΕΓΧΕΙΡΙΔΙΟ» είναι άδελφος του λαού μας και ο ίδιος καταγγέλλει τον ΤΕΠΕΕΑ που δημιούργησε ο ΤΕΠΕΕΑ με τον τίτλο «ΕΠΙΧΕΙΡΗΣΙΑΚΟ ΤΕΧΝΟΛΟΓΙΚΟ ΕΡΕΥΝΗΤΙΚΟ ΕΚΠΑΙΔΕΥΤΙΚΟ ΕΓΧΕΙΡΙΔΙΟ» και τον ΤΕΠΕΕΑ που δημιούργησε ο ΤΕΠΕΕΑ με τον τίτλο «ΕΠΙΧΕΙΡΗΣΙΑΚΟ ΤΕΧΝΟΛΟΓΙΚΟ ΕΡΕΥΝΗΤΙΚΟ ΕΚΠΑΙΔΕΥΤΙΚΟ ΕΓΧΕΙΡΙΔΙΟ».

**ΕΤΟΙΜΑΣΜΟΣ ΠΟΡΕΙΣ**  
Το συνέδριο της Ένωσης Παλαιόδικων Ομοσπονδίας Συναρμοτών του

**ΕΙΔΗΣΕΙΣ με λίγα λόγια**

**Ο ΝΑΥΑΡΧΟΣ Ι. Ν.** Τούτσας, βουλευτής Αθήνων, κέρτισε τον πρόσθετο τίτλο «Αρχηγός της Δημοκρατίας»... ΟΙ «Αρχηγοί» της κατηγορίας πληροφορούν τους δημοσιογράφους... ΠΕΡΑΝΟΣ από απόφαση κρητικής κυβέρνησης...

**ΠΥΡΑ** από κλάδο του Στάλιν. Με έκπληξον την Πύρρα τις 15 Απριλίου... **ΑΡΧΙΖΕΙ** το Στάβρο 17 Απριλίου... **ΘΙΝΗΡΑ** Τρίτη και το Στάβρο 17 Απριλίου...

**ΟΙΝΗΡΑ** Τρίτη και το Στάβρο 17 Απριλίου... **ΟΙΝΗΡΑ** Τρίτη και το Στάβρο 17 Απριλίου...

**ΟΙΝΗΡΑ** Τρίτη και το Στάβρο 17 Απριλίου... **ΟΙΝΗΡΑ** Τρίτη και το Στάβρο 17 Απριλίου...

**ΑΠΛΕΙΑ ΚΥΝΟΣ**  
«Απλήθεια» της Περαίας είναι κυνηγετικός... **ΑΠΛΕΙΑ ΣΚΥΛΟΥ**  
«Απλήθεια» της Περαίας είναι κυνηγετικός...

**ΕΚΛΟΓΗ ΚΑΘΗΓΗΤΟΥ**  
«Απλήθεια» της Περαίας είναι κυνηγετικός... **ΕΚΛΟΓΗ ΚΑΘΗΓΗΤΟΥ**  
«Απλήθεια» της Περαίας είναι κυνηγετικός...

**ΑΦΡΟΔΙΣΙΑΘΓΟΣ ΙΑΤΡΟΣ Κ. ΠΑΝΑΓΙΩΤΗΣ**  
«Απλήθεια» της Περαίας είναι κυνηγετικός... **ΑΦΡΟΔΙΣΙΑΘΓΟΣ ΙΑΤΡΟΣ Κ. ΠΑΝΑΓΙΩΤΗΣ**  
«Απλήθεια» της Περαίας είναι κυνηγετικός...

**ΕΚΛΟΓΗ ΚΑΘΗΓΗΤΟΥ**  
«Απλήθεια» της Περαίας είναι κυνηγετικός... **ΕΚΛΟΓΗ ΚΑΘΗΓΗΤΟΥ**  
«Απλήθεια» της Περαίας είναι κυνηγετικός...

**ΕΚΛΟΓΗ ΚΑΘΗΓΗΤΟΥ**  
«Απλήθεια» της Περαίας είναι κυνηγετικός... **ΕΚΛΟΓΗ ΚΑΘΗΓΗΤΟΥ**  
«Απλήθεια» της Περαίας είναι κυνηγετικός...

**ΕΚΛΟΓΗ ΚΑΘΗΓΗΤΟΥ**  
«Απλήθεια» της Περαίας είναι κυνηγετικός... **ΕΚΛΟΓΗ ΚΑΘΗΓΗΤΟΥ**  
«Απλήθεια» της Περαίας είναι κυνηγετικός...

**ΕΚΛΟΓΗ ΚΑΘΗΓΗΤΟΥ**  
«Απλήθεια» της Περαίας είναι κυνηγετικός... **ΕΚΛΟΓΗ ΚΑΘΗΓΗΤΟΥ**  
«Απλήθεια» της Περαίας είναι κυνηγετικός...

...και Β κατηγορίας και γ' κατηγορίας... **ΜΕΤΡΑ ΕΝΙΣΧΥΣΕΩΣ**  
«Αυτά μέτρα ενίσχυσης των επισημοποιημένων πελατών όπως είναι για τα Στάβρα... **ΠΕΡΙ ΔΑΠΑΝΩΝ**  
...από τις δαπάνες από τις Πανεπιστημιακές... **Η ΘΕΣΙΝΗ ΚΛΗΡΟΝΟΜΙΑ ΤΟΥ ΛΑ-I Ο ΧΑΞΙΟΥ**  
...Κατά την δεύτερη αίτηση του Λαϊκού Λόγιου... **ΑΠΑΡΧΕΣ ΕΠΙΧΕΙΡΗΣΕΩΣ**  
...Ο αριθμός 67443 κερδίζει 300.000 δραμάς... **ΟΙΝΗΡΑ**  
...Ο αριθμός 34064 κερδίζει 100.000 δραμάς... **ΠΕΡΑΝΟΣ**  
...Ο αριθμός 65794 κερδίζει 50.000 δραμάς... **ΑΠΛΕΙΑ ΚΥΝΟΣ**  
...29239, 39873, 60420, 67697, 74995... **ΑΠΛΕΙΑ ΣΚΥΛΟΥ**  
...30441, 40263, 43424, 47732, 76681... **ΕΚΛΟΓΗ ΚΑΘΗΓΗΤΟΥ**  
...21399, 3398, 15510, 16447, 16448... **ΑΦΡΟΔΙΣΙΑΘΓΟΣ ΙΑΤΡΟΣ Κ. ΠΑΝΑΓΙΩΤΗΣ**  
...29226, 29449, 40712, 31921, 36338... **ΕΚΛΟΓΗ ΚΑΘΗΓΗΤΟΥ**  
...33603, 36325, 38823, 41724, 43222... **ΕΚΛΟΓΗ ΚΑΘΗΓΗΤΟΥ**  
...70276, 67368, 52669, 53068, 56445... **ΕΚΛΟΓΗ ΚΑΘΗΓΗΤΟΥ**  
...70276, 67368, 52669, 53068, 56445...

...και Β κατηγορίας και γ' κατηγορίας... **ΑΠΟ ΤΗΝ «ΑΣΤΕΡΑ»**  
...Μεγάλα τουριστικά έργα στη Γλυφάδα... **ΚΑΙ ΤΗΝ ΠΑΡΑΚΕΥΗ**  
...Νέα τουριστικά έργα κατασκευάζονται στη Γλυφάδα... **ΤΟ ΝΑΥΑΡΧΟΣ Ι. Ν.**  
...ΟΙΝΗΡΑ... **ΠΕΡΑΝΟΣ**  
...ΑΠΛΕΙΑ ΚΥΝΟΣ... **ΑΠΛΕΙΑ ΣΚΥΛΟΥ**  
...ΕΚΛΟΓΗ ΚΑΘΗΓΗΤΟΥ... **ΑΦΡΟΔΙΣΙΑΘΓΟΣ ΙΑΤΡΟΣ Κ. ΠΑΝΑΓΙΩΤΗΣ**  
...ΕΚΛΟΓΗ ΚΑΘΗΓΗΤΟΥ... **ΕΚΛΟΓΗ ΚΑΘΗΓΗΤΟΥ**  
...ΕΚΛΟΓΗ ΚΑΘΗΓΗΤΟΥ...

...και Β κατηγορίας και γ' κατηγορίας... **ΑΠΟ ΤΗΝ «ΑΣΤΕΡΑ»**  
...Μεγάλα τουριστικά έργα στη Γλυφάδα... **ΚΑΙ ΤΗΝ ΠΑΡΑΚΕΥΗ**  
...Νέα τουριστικά έργα κατασκευάζονται στη Γλυφάδα... **ΤΟ ΝΑΥΑΡΧΟΣ Ι. Ν.**  
...ΟΙΝΗΡΑ... **ΠΕΡΑΝΟΣ**  
...ΑΠΛΕΙΑ ΚΥΝΟΣ... **ΑΠΛΕΙΑ ΣΚΥΛΟΥ**  
...ΕΚΛΟΓΗ ΚΑΘΗΓΗΤΟΥ... **ΑΦΡΟΔΙΣΙΑΘΓΟΣ ΙΑΤΡΟΣ Κ. ΠΑΝΑΓΙΩΤΗΣ**  
...ΕΚΛΟΓΗ ΚΑΘΗΓΗΤΟΥ... **ΕΚΛΟΓΗ ΚΑΘΗΓΗΤΟΥ**  
...ΕΚΛΟΓΗ ΚΑΘΗΓΗΤΟΥ...

...και Β κατηγορίας και γ' κατηγορίας... **ΑΠΟ ΤΗΝ «ΑΣΤΕΡΑ»**  
...Μεγάλα τουριστικά έργα στη Γλυφάδα... **ΚΑΙ ΤΗΝ ΠΑΡΑΚΕΥΗ**  
...Νέα τουριστικά έργα κατασκευάζονται στη Γλυφάδα... **ΤΟ ΝΑΥΑΡΧΟΣ Ι. Ν.**  
...ΟΙΝΗΡΑ... **ΠΕΡΑΝΟΣ**  
...ΑΠΛΕΙΑ ΚΥΝΟΣ... **ΑΠΛΕΙΑ ΣΚΥΛΟΥ**  
...ΕΚΛΟΓΗ ΚΑΘΗΓΗΤΟΥ... **ΑΦΡΟΔΙΣΙΑΘΓΟΣ ΙΑΤΡΟΣ Κ. ΠΑΝΑΓΙΩΤΗΣ**  
...ΕΚΛΟΓΗ ΚΑΘΗΓΗΤΟΥ... **ΕΚΛΟΓΗ ΚΑΘΗΓΗΤΟΥ**  
...ΕΚΛΟΓΗ ΚΑΘΗΓΗΤΟΥ...

...και Β κατηγορίας και γ' κατηγορίας... **ΑΠΟ ΤΗΝ «ΑΣΤΕΡΑ»**  
...Μεγάλα τουριστικά έργα στη Γλυφάδα... **ΚΑΙ ΤΗΝ ΠΑΡΑΚΕΥΗ**  
...Νέα τουριστικά έργα κατασκευάζονται στη Γλυφάδα... **ΤΟ ΝΑΥΑΡΧΟΣ Ι. Ν.**  
...ΟΙΝΗΡΑ... **ΠΕΡΑΝΟΣ**  
...ΑΠΛΕΙΑ ΚΥΝΟΣ... **ΑΠΛΕΙΑ ΣΚΥΛΟΥ**  
...ΕΚΛΟΓΗ ΚΑΘΗΓΗΤΟΥ... **ΑΦΡΟΔΙΣΙΑΘΓΟΣ ΙΑΤΡΟΣ Κ. ΠΑΝΑΓΙΩΤΗΣ**  
...ΕΚΛΟΓΗ ΚΑΘΗΓΗΤΟΥ... **ΕΚΛΟΓΗ ΚΑΘΗΓΗΤΟΥ**  
...ΕΚΛΟΓΗ ΚΑΘΗΓΗΤΟΥ...

...και Β κατηγορίας και γ' κατηγορίας... **ΑΠΟ ΤΗΝ «ΑΣΤΕΡΑ»**  
...Μεγάλα τουριστικά έργα στη Γλυφάδα... **ΚΑΙ ΤΗΝ ΠΑΡΑΚΕΥΗ**  
...Νέα τουριστικά έργα κατασκευάζονται στη Γλυφάδα... **ΤΟ ΝΑΥΑΡΧΟΣ Ι. Ν.**  
...ΟΙΝΗΡΑ... **ΠΕΡΑΝΟΣ**  
...ΑΠΛΕΙΑ ΚΥΝΟΣ... **ΑΠΛΕΙΑ ΣΚΥΛΟΥ**  
...ΕΚΛΟΓΗ ΚΑΘΗΓΗΤΟΥ... **ΑΦΡΟΔΙΣΙΑΘΓΟΣ ΙΑΤΡΟΣ Κ. ΠΑΝΑΓΙΩΤΗΣ**  
...ΕΚΛΟΓΗ ΚΑΘΗΓΗΤΟΥ... **ΕΚΛΟΓΗ ΚΑΘΗΓΗΤΟΥ**  
...ΕΚΛΟΓΗ ΚΑΘΗΓΗΤΟΥ...

...και Β κατηγορίας και γ' κατηγορίας... **ΑΠΟ ΤΗΝ «ΑΣΤΕΡΑ»**  
...Μεγάλα τουριστικά έργα στη Γλυφάδα... **ΚΑΙ ΤΗΝ ΠΑΡΑΚΕΥΗ**  
...Νέα τουριστικά έργα κατασκευάζονται στη Γλυφάδα... **ΤΟ ΝΑΥΑΡΧΟΣ Ι. Ν.**  
...ΟΙΝΗΡΑ... **ΠΕΡΑΝΟΣ**  
...ΑΠΛΕΙΑ ΚΥΝΟΣ... **ΑΠΛΕΙΑ ΣΚΥΛΟΥ**  
...ΕΚΛΟΓΗ ΚΑΘΗΓΗΤΟΥ... **ΑΦΡΟΔΙΣΙΑΘΓΟΣ ΙΑΤΡΟΣ Κ. ΠΑΝΑΓΙΩΤΗΣ**  
...ΕΚΛΟΓΗ ΚΑΘΗΓΗΤΟΥ... **ΕΚΛΟΓΗ ΚΑΘΗΓΗΤΟΥ**  
...ΕΚΛΟΓΗ ΚΑΘΗΓΗΤΟΥ...

...και Β κατηγορίας και γ' κατηγορίας... **ΑΠΟ ΤΗΝ «ΑΣΤΕΡΑ»**  
...Μεγάλα τουριστικά έργα στη Γλυφάδα... **ΚΑΙ ΤΗΝ ΠΑΡΑΚΕΥΗ**  
...Νέα τουριστικά έργα κατασκευάζονται στη Γλυφάδα... **ΤΟ ΝΑΥΑΡΧΟΣ Ι. Ν.**  
...ΟΙΝΗΡΑ... **ΠΕΡΑΝΟΣ**  
...ΑΠΛΕΙΑ ΚΥΝΟΣ... **ΑΠΛΕΙΑ ΣΚΥΛΟΥ**  
...ΕΚΛΟΓΗ ΚΑΘΗΓΗΤΟΥ... **ΑΦΡΟΔΙΣΙΑΘΓΟΣ ΙΑΤΡΟΣ Κ. ΠΑΝΑΓΙΩΤΗΣ**  
...ΕΚΛΟΓΗ ΚΑΘΗΓΗΤΟΥ... **ΕΚΛΟΓΗ ΚΑΘΗΓΗΤΟΥ**  
...ΕΚΛΟΓΗ ΚΑΘΗΓΗΤΟΥ...

...και Β κατηγορίας και γ' κατηγορίας... **ΑΠΟ ΤΗΝ «ΑΣΤΕΡΑ»**  
...Μεγάλα τουριστικά έργα στη Γλυφάδα... **ΚΑΙ ΤΗΝ ΠΑΡΑΚΕΥΗ**  
...Νέα τουριστικά έργα κατασκευάζονται στη Γλυφάδα... **ΤΟ ΝΑΥΑΡΧΟΣ Ι. Ν.**  
...ΟΙΝΗΡΑ... **ΠΕΡΑΝΟΣ**  
...ΑΠΛΕΙΑ ΚΥΝΟΣ... **ΑΠΛΕΙΑ ΣΚΥΛΟΥ**  
...ΕΚΛΟΓΗ ΚΑΘΗΓΗΤΟΥ... **ΑΦΡΟΔΙΣΙΑΘΓΟΣ ΙΑΤΡΟΣ Κ. ΠΑΝΑΓΙΩΤΗΣ**  
...ΕΚΛΟΓΗ ΚΑΘΗΓΗΤΟΥ... **ΕΚΛΟΓΗ ΚΑΘΗΓΗΤΟΥ**  
...ΕΚΛΟΓΗ ΚΑΘΗΓΗΤΟΥ...

...και Β κατηγορίας και γ' κατηγορίας... **ΑΠΟ ΤΗΝ «ΑΣΤΕΡΑ»**  
...Μεγάλα τουριστικά έργα στη Γλυφάδα... **ΚΑΙ ΤΗΝ ΠΑΡΑΚΕΥΗ**  
...Νέα τουριστικά έργα κατασκευάζονται στη Γλυφάδα... **ΤΟ ΝΑΥΑΡΧΟΣ Ι. Ν.**  
...ΟΙΝΗΡΑ... **ΠΕΡΑΝΟΣ**  
...ΑΠΛΕΙΑ ΚΥΝΟΣ... **ΑΠΛΕΙΑ ΣΚΥΛΟΥ**  
...ΕΚΛΟΓΗ ΚΑΘΗΓΗΤΟΥ... **ΑΦΡΟΔΙΣΙΑΘΓΟΣ ΙΑΤΡΟΣ Κ. ΠΑΝΑΓΙΩΤΗΣ**  
...ΕΚΛΟΓΗ ΚΑΘΗΓΗΤΟΥ... **ΕΚΛΟΓΗ ΚΑΘΗΓΗΤΟΥ**  
...ΕΚΛΟΓΗ ΚΑΘΗΓΗΤΟΥ...

...και Β κατηγορίας και γ' κατηγορίας... **ΑΠΟ ΤΗΝ «ΑΣΤΕΡΑ»**  
...Μεγάλα τουριστικά έργα στη Γλυφάδα... **ΚΑΙ ΤΗΝ ΠΑΡΑΚΕΥΗ**  
...Νέα τουριστικά έργα κατασκευάζονται στη Γλυφάδα... **ΤΟ ΝΑΥΑΡΧΟΣ Ι. Ν.**  
...ΟΙΝΗΡΑ... **ΠΕΡΑΝΟΣ**  
...ΑΠΛΕΙΑ ΚΥΝΟΣ... **ΑΠΛΕΙΑ ΣΚΥΛΟΥ**  
...ΕΚΛΟΓΗ ΚΑΘΗΓΗΤΟΥ... **ΑΦΡΟΔΙΣΙΑΘΓΟΣ ΙΑΤΡΟΣ Κ. ΠΑΝΑΓΙΩΤΗΣ**  
...ΕΚΛΟΓΗ ΚΑΘΗΓΗΤΟΥ... **ΕΚΛΟΓΗ ΚΑΘΗΓΗΤΟΥ**  
...ΕΚΛΟΓΗ ΚΑΘΗΓΗΤΟΥ...

...και Β κατηγορίας και γ' κατηγορίας... **ΑΠΟ ΤΗΝ «ΑΣΤΕΡΑ»**  
...Μεγάλα τουριστικά έργα στη Γλυφάδα... **ΚΑΙ ΤΗΝ ΠΑΡΑΚΕΥΗ**  
...Νέα τουριστικά έργα κατασκευάζονται στη Γλυφάδα... **ΤΟ ΝΑΥΑΡΧΟΣ Ι. Ν.**  
...ΟΙΝΗΡΑ... **ΠΕΡΑΝΟΣ**  
...ΑΠΛΕΙΑ ΚΥΝΟΣ... **ΑΠΛΕΙΑ ΣΚΥΛΟΥ**  
...ΕΚΛΟΓΗ ΚΑΘΗΓΗΤΟΥ... **ΑΦΡΟΔΙΣΙΑΘΓΟΣ ΙΑΤΡΟΣ Κ. ΠΑΝΑΓΙΩΤΗΣ**  
...ΕΚΛΟΓΗ ΚΑΘΗΓΗΤΟΥ... **ΕΚΛΟΓΗ ΚΑΘΗΓΗΤΟΥ**  
...ΕΚΛΟΓΗ ΚΑΘΗΓΗΤΟΥ...

...και Β κατηγορίας και γ' κατηγορίας... **ΑΠΟ ΤΗΝ «ΑΣΤΕΡΑ»**  
...Μεγάλα τουριστικά έργα στη Γλυφάδα... **ΚΑΙ ΤΗΝ ΠΑΡΑΚΕΥΗ**  
...Νέα τουριστικά έργα κατασκευάζονται στη Γλυφάδα... **ΤΟ ΝΑΥΑΡΧΟΣ Ι. Ν.**  
...ΟΙΝΗΡΑ... **ΠΕΡΑΝΟΣ**  
...ΑΠΛΕΙΑ ΚΥΝΟΣ... **ΑΠΛΕΙΑ ΣΚΥΛΟΥ**  
...ΕΚΛΟΓΗ ΚΑΘΗΓΗΤΟΥ... **ΑΦΡΟΔΙΣΙΑΘΓΟΣ ΙΑΤΡΟΣ Κ. ΠΑΝΑΓΙΩΤΗΣ**  
...ΕΚΛΟΓΗ ΚΑΘΗΓΗΤΟΥ... **ΕΚΛΟΓΗ ΚΑΘΗΓΗΤΟΥ**  
...ΕΚΛΟΓΗ ΚΑΘΗΓΗΤΟΥ...

ΟΣ, 9. Ηνωμένες Τύπος. Ρώτες, 6. Πρακτορείο, 'Ασοοείνεν Πρέσ.
... της νύχτας, οι 'Ισραηλινοί επέθεθη
... θάλασσα με κανονισμούς, έναν
... λιδανικούς παρλίλιν πόλεων και
... ισαν τους λιμένες της Τύρου, και
... και της Σιδώνας, όπου εδούθησαν 21
... μικρά αλιευτικά σκάφη. 'Από αυτά,
... πικαν στην Τύρο, 10 στο Σαραφάθ
... της Σιδώνας.

... κούς μηχανισμούς της 'Ισραηλι
... Αιγύπτου του Λι
... Αιγύπτου
... πικαν στα πικ
... και ξεναν
... ονισφόρος
... ούς βουτικά. Πα
... ρηθες ο πόλε
... ατών πάλιν
... από τους βρε
... ο, διασκορμι
... γιστοι βρε
... ονισφόρος
... ονισφόρος
... ονισφόρος

... ΚΑΤΑ ΤΟ ΘΕΛΗΜΑ ΤΗΣ ΒΑΡ
... της 'Ισραηλινής επιδρομής
... επισης και θανάτων άλλων
... λιδικών αιχμηρών, που χρησιμο
... ποσαν από τους άλλους
... ονισφόρος
... ονισφόρος
... ονισφόρος

... ΤΟ 'Ισραήλ, από την πλευρά του,
... άσχετος ότι η άσκηση αυτή
... πικαν στα πικ
... ονισφόρος
... ονισφόρος
... ονισφόρος

... ΚΑΤΑ ΤΗ 'Ισραηλινή άσκηση
... ονισφόρος
... ονισφόρος
... ονισφόρος
... ονισφόρος

... ΕΚΚΑΝΕ ΓΙΑ ΑΙΜΑ
... ονισφόρος
... ονισφόρος
... ονισφόρος
... ονισφόρος

... ΕΡΚΕΤΑΙ Ο Κ. ΚΟΛΑΟΥΡΙΣ
... ονισφόρος
... ονισφόρος
... ονισφόρος
... ονισφόρος

... ΚΥΡΙΑΚΗ ΣΤΗΝ ΑΘΗΝΑ
... ονισφόρος
... ονισφόρος
... ονισφόρος
... ονισφόρος

... ΕΚΤΕΛΕΣΘΟΥΝ ΒΥΡΑ
... ονισφόρος
... ονισφόρος
... ονισφόρος
... ονισφόρος

... ΔΕΚΑΤΡΙΑ ΑΤΟΜΑ
... ονισφόρος
... ονισφόρος
... ονισφόρος
... ονισφόρος

... ΔΗΛΗΤΗΡΙΑΣΘΗΚΑΝ
... ΑΠΟ ΤΑ ΚΟΛΛΥΒΑ
... ονισφόρος
... ονισφόρος
... ονισφόρος

... ΟΙ «ΣΤΡΗΚΕΡ» ΤΗΣ ΒΟΥΛΙΑΓΜΕΝΗΣ
... «Γυμνοί ετών 'Ηλιο»
... ντυμένοι ετή... φυλακή
... ονισφόρος
... ονισφόρος
... ονισφόρος

... ΕΚΛΟΓΕΣ ΚΑΝΑΔΑ
... Θρίσμβος
... του Τρυτώ
... ΑΠΟΛΥΤΗ ΠΛΕΙΟΨΦΥΙΑ
... ονισφόρος
... ονισφόρος
... ονισφόρος

... ΟΙ ΕΦΕΔΡΟΙ
... ΘΑ ΔΗΛΩΝΟΥΝ
... ΤΗΝ ΑΛΜΗΝ
... ΚΑΤΟΙΚΙΑΣ
... ονισφόρος
... ονισφόρος
... ονισφόρος

... ΠΕΡΙΣΦΙΤΕΤΑΙ Ο ΚΛΟΙΟΣ
... Σέ καλό δρόμο ο έρευνες
... για τη ληστεία της Λαρίσης
... ΠΟΛΥ ΤΥΧΕΡΟΣ Ο ΔΡΑΣΤΗΣ
... ονισφόρος
... ονισφόρος
... ονισφόρος

... ΑΡΛΙΑ, 9. Τού
... ονισφόρος
... ονισφόρος
... ονισφόρος
... ονισφόρος

... ΤΡΙΑ ΤΑ ΘΥΜΑΤΑ
... ΤΟΥ «ΚΟΚΚΟΓΚΑΖ»
... 'Υπέκυψαν
... ηλιαρικός
... και ναύτης
... ονισφόρος
... ονισφόρος
... ονισφόρος

... ΟΙ ΔΙΚΗ ΓΙΑ ΤΗΝ ΥΠΟΘΕΣΗ ΔΙΑΡΡΗΣΕΩΣ
... ΤΩΝ ΓΡΑΦΕΙΩΝ ΔΗΜΟΚΡΑΤΙΚΟΥ ΚΟΜΜΑΤΟΣ
... ονισφόρος
... ονισφόρος
... ονισφόρος

... ΟΥΑΣΙΓΚΤΟΝ, 9. 'Ασοοείνεν Πρέσ.
... ονισφόρος
... ονισφόρος
... ονισφόρος

... ΟΙ ΚΙΣΙΟΥΚΑΡ
... ονισφόρος
... ονισφόρος
... ονισφόρος

... ΟΙ ΔΙΚΑΙΩΣΕΙΣ ΤΟΥ
... ονισφόρος
... ονισφόρος
... ονισφόρος

... ΟΙ ΕΚΛΟΓΕΣ ΚΑΝΑΔΑ
... ονισφόρος
... ονισφόρος
... ονισφόρος

... ΟΙ ΕΦΕΔΡΟΙ
... ονισφόρος
... ονισφόρος
... ονισφόρος

... ΤΡΙΑ ΤΑ ΘΥΜΑΤΑ
... ονισφόρος
... ονισφόρος
... ονισφόρος

... ΟΙ ΕΚΛΟΓΕΣ ΚΑΝΑΔΑ
... ονισφόρος
... ονισφόρος
... ονισφόρος

... ΟΙ ΕΚΛΟΓΕΣ ΚΑΝΑΔΑ
... ονισφόρος
... ονισφόρος
... ονισφόρος

... ΟΙ ΕΚΛΟΓΕΣ ΚΑΝΑΔΑ
... ονισφόρος
... ονισφόρος
... ονισφόρος

... ΟΙ ΕΚΛΟΓΕΣ ΚΑΝΑΔΑ
... ονισφόρος
... ονισφόρος
... ονισφόρος

... ΟΙ ΕΚΛΟΓΕΣ ΚΑΝΑΔΑ
... ονισφόρος
... ονισφόρος
... ονισφόρος

... ΟΙ ΕΚΛΟΓΕΣ ΚΑΝΑΔΑ
... ονισφόρος
... ονισφόρος
... ονισφόρος

... ΟΙ ΕΚΛΟΓΕΣ ΚΑΝΑΔΑ
... ονισφόρος
... ονισφόρος
... ονισφόρος

... ΟΙ ΕΚΛΟΓΕΣ ΚΑΝΑΔΑ
... ονισφόρος
... ονισφόρος
... ονισφόρος

... ΟΙ ΕΚΛΟΓΕΣ ΚΑΝΑΔΑ
... ονισφόρος
... ονισφόρος
... ονισφόρος

... ΟΙ ΕΚΛΟΓΕΣ ΚΑΝΑΔΑ
... ονισφόρος
... ονισφόρος
... ονισφόρος

... ΟΙ ΕΚΛΟΓΕΣ ΚΑΝΑΔΑ
... ονισφόρος
... ονισφόρος
... ονισφόρος

... ΟΙ ΕΚΛΟΓΕΣ ΚΑΝΑΔΑ
... ονισφόρος
... ονισφόρος
... ονισφόρος

... ΟΙ ΕΚΛΟΓΕΣ ΚΑΝΑΔΑ
... ονισφόρος
... ονισφόρος
... ονισφόρος

... ΟΙ ΕΚΛΟΓΕΣ ΚΑΝΑΔΑ
... ονισφόρος
... ονισφόρος
... ονισφόρος

... ΟΙ ΕΚΛΟΓΕΣ ΚΑΝΑΔΑ
... ονισφόρος
... ονισφόρος
... ονισφόρος

... ΟΙ ΕΚΛΟΓΕΣ ΚΑΝΑΔΑ
... ονισφόρος
... ονισφόρος
... ονισφόρος

... ΟΙ ΕΚΛΟΓΕΣ ΚΑΝΑΔΑ
... ονισφόρος
... ονισφόρος
... ονισφόρος

... ΚΑΤΑ ΤΗΝ ΠΛΕΥΡΑ ΤΟΥ
... ονισφόρος
... ονισφόρος
... ονισφόρος

... ΕΚΚΑΝΕ ΓΙΑ ΑΙΜΑ
... ονισφόρος
... ονισφόρος
... ονισφόρος

... ΕΡΚΕΤΑΙ Ο Κ. ΚΟΛΑΟΥΡΙΣ
... ονισφόρος
... ονισφόρος
... ονισφόρος

... ΚΥΡΙΑΚΗ ΣΤΗΝ ΑΘΗΝΑ
... ονισφόρος
... ονισφόρος
... ονισφόρος

... ΕΚΤΕΛΕΣΘΟΥΝ ΒΥΡΑ
... ονισφόρος
... ονισφόρος
... ονισφόρος

... ΤΡΙΑ ΤΑ ΘΥΜΑΤΑ
... ονισφόρος
... ονισφόρος
... ονισφόρος

... ΣΤΗΝ ΟΔΟ ΒΟΥΛΑΣ
... ΠΥΡΚΑΓΙΑ ΤΗ ΝΥΧΤΑ
... ΣΕ ΠΑΛΙΟ ΚΤΙΡΙΟ
... Κατεστράφη
... ονισφόρος
... ονισφόρος
... ονισφόρος

... ΟΙ ΕΚΛΟΓΕΣ ΚΑΝΑΔΑ
... ονισφόρος
... ονισφόρος
... ονισφόρος

... ΟΙ ΕΚΛΟΓΕΣ ΚΑΝΑΔΑ
... ονισφόρος
... ονισφόρος
... ονισφόρος

... ΟΙ ΕΚΛΟΓΕΣ ΚΑΝΑΔΑ
... ονισφόρος
... ονισφόρος
... ονισφόρος

... ΟΙ ΕΚΛΟΓΕΣ ΚΑΝΑΔΑ
... ονισφόρος
... ονισφόρος
... ονισφόρος

... ΟΙ ΕΚΛΟΓΕΣ ΚΑΝΑΔΑ
... ονισφόρος
... ονισφόρος
... ονισφόρος

... ΟΙ ΕΚΛΟΓΕΣ ΚΑΝΑΔΑ
... ονισφόρος
... ονισφόρος
... ονισφόρος

... ΟΙ ΕΚΛΟΓΕΣ ΚΑΝΑΔΑ
... ονισφόρος
... ονισφόρος
... ονισφόρος





# ΝΑ ΚΑΙ ΣΤΟΝ ΠΕΙΡΑΙΑ αίρα είναι καθαρή ΟΛΥΝΘΗ ΑΠΟ ΚΑΥΣΑΕΡΙΑ

ήνας και μιν από πους άου σην Πειραιά, Σολομίουταλόμ μου της σιτημην ή αιθαλά. Λκομο ή Αλιδιόια έγινε ίας φοροχές Ο κοϊάν κ. οικείοι.

νωσε ότι τό παρίοματα της έρνυης, ή όποία άρχισε πρόσ ετών, σχετικά με τήν ρύπανση της άτμόσφαιρας, δέν είναι καθόλου άνασχετικά.

● ΕΙΔΙΚΑ γιά τό Πειραιά, ή έρευνα είχε γίνει σε έποχή κατά τήν όποία έκινούν άρκετα ακαθουριόοι κλάοι, ενώ σήμερα τό περιβάλλον πλοιοί είναι ήθελωκίνοια. Πάντως, προσπαθείς τό υπουργείο Κοινωνικών Υπηρεσιών παρακολουθεί με προσοχή τό πρόβλημα και παρεμβαίνει άμέσως σε περιπτώσεις, κατά τίς όποίες άνασχετικοί μεμονωμένοι έκτίες μοιάουν σεις μιάς συγκεκριμένης περιοχής. Στην προσπάθεια τού αύτ ή κολή σε συνεργασία και τίς επιχειρήσεις και τούς ίδιώτες.

## ΠΙΣΤΙΚΑ Η ΑΣΚΗΣΗ "ΒΕΛΟΣ 69"

### ΑΡΧΗΓΟΣ ΕΝΟΠΛΩΝ ΔΥΝΑΜΕΩΝ

ή ("Ερυθραί) τής Θήβας

λων Δυ- Αγγελης, ν περιό. ν παρα. τής ά. άνάπτμ. ένδοιπέ. σοματική τούς πα. ν "Αλιξι. Μάξης, λικοπτι. μαχητι. ροπορτι. τίς έπι. ροκολού. τού Νου γορίτης, ίας άν. και άλ. οι άξιω.

ματικοί τών τριών κλάδων τών 'Ενόπλων Δυνάμεων.

Διά μιά ακόμη φοράν, κατά τήν διεξαγωγήν της άσκησης «Βέλος 69» κατεδείχθη τό άμοιόισιον πνεύ. μα συ συνεργασίας μεταξύ τών Μο. νόδων, ή έξοχος επαγγελματική κ. τάρτιση τών άξιωματικών και ή άρτία εκπαίδευση τών άνδρών, έν συνδυασμώ με τό ύψηλό ήθικό τού Στρατού.

● Άντιστράτηγος κ. Άγγελής συνειχάρη τούς Διοικητές τών Μο. νόδων γιά τήν έπιτυχή εξέλιξη της άσκησης, ή όποία άπέτελεσε θε. τική ένδειξη όχι μόνο της μαχητι. κής άξίας και έτοιμότητος τού Στρατού, αλλά και της προόδου ή όποια συντελείται στήν τομεία της εκπαίδευσης τών 'Ενόπλων Δυ. νάμεων.

## 458 ΚΕΡΑΙΣΕ 200.000 ΔΡΑΧΜΕΣ

### ΛΗΡΩΣΗ ΤΟΥ ΕΘΝΙΚΟΥ ΛΑΧΕΙΟΥ

του 'Ε.	56686	56853	59099	59561	62832
τω άρι.	63919	67802	68921	70785	71420
τα ποσά:	73951	76732	77058	78118	78899
0 Δραχ.	79138	84251	84276	89484	95646
0	95992				
0	102170	102951	105077	107086	
0	108223	108554	116717	118050	
0	118468	119043	120959	121104	
0	122265	123406	124707	125581	
0	126125	127186	128790	128870	
0	*Από 3.000 δραχμές κέρσιαν οι				
0	άρισθοι:				
0	340	969	1841	2000	2139
0	2610	3548	4461	7833	8792
0	9174	11479	13446	14173	16779
0	17319	18004	18898	18968	19344
0	20136	20252	21973	25129	26007
0	26541	27123	29047	29080	35506
0	36197	39214	39935	43834	46527
0	48535	49006	49664	52188	52631
0	52878	53257	53421	53878	54113
0	54933	55649	56863	57572	58040
0	59337	60746	61526	65089	66216
0	67481	68780	68844	68880	68895
0	69131	69658	71100	71193	72437
0	74020	74758	75529	78131	78479
0	80407	81274	84367	84734	85276
0	85625	93211	93272	95455	96545
0	97263				

● ΟΙ ΚΑΘΟΛΙΚΟΙ είναι μιά- σθ οργανωμένοι και διαθέτουν μάλισ- τα φορητούς πομπούς και δέκτες, με τούς όποιους επικοινωνούν προς συντονισμό τών κινησών τους. Σε πολλά αύτοκίνητα βάζουν φωτία και σε συνέχεια με τήν μηχανή να λειτουργή, τό έξαπολιούν ελεγόμε- να έναντιον τών αστυνομικών. Οι Καθολικοί έχουν ένθαρρυνθή από τίς δηλώσεις τού πρωθυπουργού της 'Ιρλανδικής Δημοκρατίας κ. Λύντε, ό όποιος ζήτησε να πού- σι ή διχοτόμηση της χώρας και να μη έπέμβουν άγγλικές δυνάμεις στήν Βόρεια 'Ιρλαδία.

● Ο ΒΡΕΤΑΝΝΟΣ υπουργός Έσω- τεριών κ. Κόλλινγκωτ έπιστράφη έπιση- μαντα από Λονδίνο από τίς διακοπές του και τό ίδιο πιθανών να κινή και τό πρωθυπουργό κ. Ουίλσον. 'Η Βρετα- νία μάλιστα, άπέριψε τό αίτημα της 'Ιολάνδικής Δημοκρατίας περί άποστο- λής δυνάμεως ελιονέσωσε τού ΟΗΕ. Σε άνακοίνωσή τού Φόρεϊν Όφφισ και τού 'Υπουργείου γιά τίς σχέσεις με τήν Κοινοτιλία άναφέρεται ότι οι ύπα- ρχουσές της Βόρειας 'Ιρλανδίας, ώς τμή- ματος της Βρετανίας, άποτέλουτ έπι- κτητικό θέμα. Έπίσης άνακοινώθηκε ότι ή Βόρεια 'Ιρλανδία θέ παραμείνι τμή- μα της Βρετανίας ίε' όσον συμφωνήσ- τος σκέ τό λαός της έπαρχίας και τό κοινοβούλιο.

## ΣΤΗΝ ΚΩΝΣΤΑΝΤΙΝΟΥΠΟΛΗ

### Η ΑΠΕΡΓΙΑ ΑΠΕΙΛΕΙ ΒΑΣΙΛΙΚΕΣ ΔΙΑΚΟΠΕΣ

ΚΩΝΣΤΑΝΤΙΝΟΥΠΟΛΗ, 14. Ρώ- ύτη.—Οι διακοπές τού βασιλικού 'Ιν- τρις της Λιδίας, πού κατέλασε σε πα- λυτιλές ξενοδοχείο τού Βασίλειου, ά- πεικλονται από άπεργία τού προσω- πικού τού ξενοδοχείου τούτου. 'Ο βα- σιλικός έθεσε προχθές έδα γιά ίδιω- τική επίσκεψη και έννοικισέ τρεις ά- ρόφους τού ξενοδοχείου, τού όποιου τό προσωπικό σχεδίαζε νά άπεργήση. Έκπρόσωπος της Ένώσεως τού προ- σωπικού έδήλωσε ότι κατά συνέφε- ρον τών ύπαλλων έχουν μεγαλυτέρα σπουδαιότητα από τήν άνάπαυση τού ήγερσος.

### Σέ φυλάκιση είκοσι ήμερών οι 4 γυμνιστάι

Οι τέσσερις άνδρες πού κολυμπα- σαν με άδερμία περιβολή προχθές τό μεσημέρι άναμεσα σε άλλους λουόμε- νους σε ένα λιμανάκι της Βάρφικης, παρεμπόδισαν χθές στό Αυτόθωρο Πλημμυροδίκειο Πειραιώς και κατεδι- κασθησαν σε 20 ήμερών φυλάκιση ό καθένας, γιά πρόκληση σκανδάλου. Οι κατεδικασθέντες είναι οι έξής: Γ. Σου- τάν, 36 έτών, Κ. Φαλασσίνος, 28 έ- τών, Άνδρ. Πατισσαργίου, 38 έτών και Ευστ. Καλλιπής, 45 έτών.

μίου κ. Βάν Ντιν' Βόλτ. 'Ο άπαμ- γεύτ, τού όποιου ή ταυτότητες δέν άπε- κληθή, λέγεται ότι είναι έπιχειρημα- τιστής στήν Πρωιταρία. Ούτως συνελή- φθη χθές υπό τής 'Αστυνομίας κοντά στό σπυριο, όπου ο σύζυγος της άπα- χθείσης είχε διαταγή τηλεφωνικής να άφήσθι λύτερα γιά τήν άπελευθέρωση της σύζυγου τού.

● Ο ΝΤΑΙΒΙΝΤ Θράβελ, ό ο- ποιός έκέρβια 10.000 λίρες στελί- νες εν ένα στοιχίμα, κατά τό όποιο είχε ύποστηρίξει ότι άνάρωτος θα έθα- σι στήν Σελήνη από τού 1971, διέβη- σε μικρό μέρος από τό κέρβος του αύ- τό, γιά να πραγματοποιήσθι κρουαζιέ- ρα στό νησί Μπαζόμας. 'Ο Θράβελ, πού είναι ηλικίας 26 έτών, άπεφάσισ- να διεδοχή 450 στελίνας γιά να γορ- ή τήν κρουαζιέ ύψη πριν έπιστρέψι στο έργαστάσιο, όπου έργάζεται ως τε- χνίτης.

● Ο ΠΑΡΑΙΤΟΥΜΕΝΟΙ Αιγύπτου ύπουργοί δέν δύναται να έργασθη- σεν ένέες έπιχειρήσεις πριν συμπληρω- θουν ένέες έτη από τής παραίτησής τους. Τούτο, σύμφωνα προς πληροφο- ρίες της «Άλ Άχράμ», όρίζει νέο σχε- δίο νόμου.

● ΤΟ ΣΑΛΒΑΔΟΡ και ή 'Ονδούρα άντάλλαξαν χθές τήν νύκτα σμολώ- τος τού κόλμου. 'Απληθεώθησαν 58 σιχλωμάτι της 'Ονδούρας και 27 τού Σαλβαδोर. 'Η άντάλλαξη έπραγματι- πόηθη υπό τήν αιγίδα τού διεθνούς 'Ερυθρού Σταυρού και τού 'Οργανού 'Αμερικάνων Κράτων.

● Ο ΕΙΡΗΝΟΔΙΚΗΣ της Ισραηλι- νής πόλεως Έλάθ ήρήθη νά έκδικήσθι τήν ύπόθεση δύο 'Αμερικάνων εμπή- νικ, κατοηρομένων έντ' κατοχή ό- πτιαν. Οι δύο κατοηρομένοι είχαν έμ- φανισθή ένόπιον τού δικαστηρίου με μολία ές τούς ώμους και με γενειόδια έπίσης κομρία και άστένιτη. 'Ο δι- καστής έπλήρωσε εξ' ιδίων τά... κοου- κενικά της 'χαίτησε τών δύο 'Αμερι- κάνων εμπήνικ. 'Όταν αύτοι ένεφω- σθησαν ύπερνωτά, κοουκενικά και έμ- ρισμένοι, τούς έτίμωρεσε με δαρύτα- τό πρόστιμο.

● ΕΠΙΣΗΜΟΙ άνακοίνωθη στή Βι- έννα ότι ο πρόεδρος της Δημοκρατίας της Αυστρίας κ. Φρανξ Γιόνας θα έ- πισηκθή τήν Ρουμανία μεταξύ 11ης και 17ης Σεπτεμβρίου, κατόπιν προσελή- σεις τού πρέσβου κ. Τσαουσκώου.

● ΕΚΠΡΟΣΩΠΟΣ άγγλικού νοσοκο- μείου άνακοίνωσε άποφύ ότι ή κατο- σταση της όγισας τού κ. Τσάρλες Χέρ- τρικ, τού τρίτου άνθρώπου στήν όποις έγινε μεταμόσχευση καρδιάς στήν 'Αγγ- λία και ό όποιος, ώς είχε άνακοινώ- θη προσελθήθη σι σιηθικό νοσηματος διελύοται συνεχώς. 'Ο κ. Χέρτικ ύ- πεβλήθη σε έγχείρηση μεταμοσχύσε- ως καρδιάς πρόσ τριμήνου.

● ΑΠΟ τήν 'Αστυνομία τού Νο- βέρμπ άνακοίνώθη ότι τό άπνο τό ό- ποιο κατοηροτεί ότι έλοφόρησε τό- ύτουργό Οικονομικού Προγραμματισ- τής Κένια Τόμ Μπίσια, είχε έκπαιθεθή στρατιωτικός στή Βουλγαρία. Πρόκτι- τον περί τού 'Ισαάκ Ντόγκια Νορόκι ό όποιος έδλωσε τήν έκπαίδευση έπι- τεραγία στή Βουλγαρία ως σπασιούτ- κος στήν χειρισμό πρόβόλων όπλων.

## ΕΝ ΟΦΕΙ ΠΟΛΕΜΟΥ

# 'Η Λαϊκή Κίνα μεταφέρει πυρηνικές βιομηχανίες και ένισχύει τά σύνορα

# VOULIAGHMENI

«Ο Σύλλογος Ὑπαλλήλων καί Ἐργατοτεχνιτῶν ΔΕΗ — ΠΑΠ ἐξέδωσε ἀνακοίνωσιν, μέ τήν ὁποία ἐξομοίει τό Κοινὸν καὶ λάθη τὰ μέτρα του, γιατί πιθανόν νά διακοπῆ ἡ παροχὴ ηλεκτρικοῦ ρεύματος, λόγω τῆς ἀπεργίας, τήν προσεχῆ Δευτέρα. Ἡ ἀπεργία, τοῖσι, γίνεται, γιατί τὸ προσωπικὸ συνάντησε ἀνένδοτον ἄρνησιν γιὰ τὴν ἱκανοποίησιν τῶν δικαιῶν καὶ νομίμων αἰτημάτων, τὰ ὁποία συνίστανται στὴν διατήρησιν τῶν κεκτημένων δικαιωμάτων του. Ὅπως εἶναι γνωστὸ, στὴν ἀπεργία τῆς προσεχούσης

## ΔΙΑΒΗΜΑ ΤΗΣ ΑΔΕΔΥ

Τὰ ἐκκενρῆ ζητήματα ποὺ ἀπασχολοῦν τοὺς δημοσίους ὑπαλλήλους ἔθεσε ἡ ΑΔΕΔΥ ὑπ' ὄψιν τοῦ ὑπουργοῦ ἀναπληρωτοῦ Συντονισμοῦ καὶ Προγραμματισμοῦ. Κατὰ τὸ χθεσινὸ διάβημά τους, τὰ μέλη τῆς Ἐκτελεστικῆς Ἐπιτροπῆς τῆς ΑΔΕΔΥ ζήτησαν ἀπὸ τὸν κ. Εὐστάθια τὴν ἱκανοποίησιν τοῦ μισθολογικοῦ αἰτήματος καὶ τῆς αὐξήσεως τῶν συντάξεων. Τόνισαν δὲ ὅτι ἐπιτελεῖ ἡ χορήγησιν οἰκογενειακῶν ἐπιδομάτων, δεδομένου ὅτι μόνο οἱ δημόσιοι ὑπάλληλοι, ἐξ ὧν τῶν ἐργαζομένων Ἑλλήνων, δὲν τὰ λαμβάνουν.

## ΝΑ ΕΠΕΚΤΑΘΗ ΤΟ 7ΩΡΟ

Νά ἐπεκταθῆ τὸ 7ωρο σὲ ὁλόκληρο τὸ προσωπικὸ ποὺ ἀπασχολεῖται στὴν «Βιομάξ», ζητεῖ τὸ σωματεῖο τους. Μίσην τῶρα ἡ ἔταιρία ἐπέδειξε στοργὴ στοὺς ἐργαζομένους της, καὶ τοῦτο συνηγορεῖ γιὰ τὴν ἱκανοποίησιν τοῦ αἰτήματος, δεδομένου ὅτι μόνο μικρὸς ἀριθμὸς ἀπασχολομένων σ' αὐτὴν δὲν ἐργάζονται ἐπὶ 7ωρο — τοῖσι δὲ σωματεῖο. Ἡ ἐπέκτασιν τοῦ 7ώρου σ' ὅλους τοὺς ἐργαζομένους, ὑπογραμμίζει, θὰ ἐπιφέρει ἐπιπτώσεις ἐπὶ τῆς παραγωγικότητος, γιατί τότε ὅλοι, ὑπάλληλοι, ἐργάτες, τεχνίτες, θὰ ἐργάζονται μὲ περισσότερο κῆφιν.

## ΤΑ ΕΙΣΙΤΗΡΙΑ ΘΕΑΤΡῶΝ

Διάδημα ἔκανε ἡ Διοίκησιν τῆς Ἐθνικῆς Πανελλαδικῆς Ὀμοσπονδίας Συνταξιούχων ΙΚΑ στὸν ὑπουργὸν Ἀπασχολήσεως κ. Ἀλεξιάδη, σχετικὰ μὲ τὸ ζήτημα τῆς χορηγήσεως δωρεάν εἰσιτηρίων τῶν θεάτρων καὶ στοὺς συνταξιούχους. Κατὰ τὸ διάδημα τὸνίσθηκε, ὅτι οἱ συνταξιούχοι ἔχουν ἀνάγκη, περισσότερο ἀπὸ κάθε ἄλλον, χορηγήσεως εἰσιτηρίων, γιατί οἱ συντάξεις τους, πενιχρότερες σὸ σύνολο τους, δὲν τοὺς ἐπιτρέπουν νὰ παρακολουθοῦν θεάτρο. Ὁ κ. ὑπουργὸς ὑπεσχέθη ὅτι οἱ ἀνάπηροι καὶ ἡ γέροντες συνταξιούχοι θὰ πύχουν τῆς στοργῆς τῆς Ἐργατικῆς Ἐστίας συντομα.

## ΑΙΤΗΜΑΤΑ ΣΙΔΗΡΟΔΡΟΜΙΚῶΝ

Κατάρτησιν τῆς ἐνιασίας ἐπιτροπῆδος, τροποποίησιν τοῦ Ν.Δ. 3395/55, αὐξήσιν τοῦ συντελεστοῦ δευτερευουσῶν ἀπολαυτῶν, ἔραση τῶν ἀδικιών τοῦ μισθολογίου καὶ ἔγκρισιν τῶν τροπολογιῶν ποὺ ἔκανε τὸ Ταμεῖο Ἀλληλοβοηθείας, ζήτησαν οἱ σιδηροδρομικοί, ποὺ εἶναι μέλη τοῦ σωματεῖο «Λαρισσαϊκός», κατὰ τὴν χθεσινὴ γενικὴ συνέλευσίν τους, ποὺ ἔγινε στὸ Ἐργατικὸ Κέντρο Πειραιῶς. Ἐγκρίθη σχετικὸ ἀπόφισμα, τὸ ὁποῖο θὰ ἐπιδοθῆ στοὺς ἀρμοδίους ἐντὸς τῶν ἡμερῶν.

— Νά σταματήσουν οἱ διώξεις συνδικαλιστῶν - στελεχῶν τῆς Ἐνώσεως Διοικητικῶν καὶ Οἰκονομικῶν Προσωπικοῦ ΔΕΗ, ζητεῖ τὸ Γενικὸ Ἐργατικὸ Κέντρο.

T. ΑΝΔΡΕΟΠΟΥΛΟΣ

## Κηδεῖες

Τὸν λοτρεῦτὸν μας σύζυγον καὶ φίλον  
 ΛΑΚΗΝ ΣΑΧΙΝΗΝ  
 ἔτιον 29  
 θάνατον κηδεύομεν σήμερον Πέμπτην καὶ ἕξω 5 μ.μ. ἐκ τῆς ἱερᾶς ναοῦ Ἀγ. Πνεύματος.

## «ΕΠΙΔΕΙΞΙΟ Ο ΕΙΣΑΓΓΕΛΙΟ»

ΒΟΛΟΣ, 25. Τοῦ ἀντα...

Σήμερα ἀναμένεται ἡ ἀπό κοινοῦ δικείου Βόλου γιὰ Βολιώτη, 42 ἐτῶν, ποὺ κατὰ τὸ φῶν τῆς Ἰβχρονῆς βοσκτοῦλας Κασοφίλη ποὺ ἔστις 4 Φεβρουαρίου 1973 τεποθασί τῆς Σκιοθου κληροσ.

Ἡδὴ ὁ εἰσαγγελεὺς ζήτησὶ τοῦ Βολιώτη κατὰ τὴ χθεσινὴ ἀπόφασίν του, ἐνὸς ὁ κατηγο...

## ΕΙΔΗΣ ΜΕ ΛΙΓΑ ΛΟ

### ΤΡΙΑ ΣΕΜΙΝΑΡΙΑ

Τρία σεμινάρια ὀργανώσιν προσεχῆ ἑβδομάδα, ἡ Ἐλεῖρια Ἐπιχειρησιακῶν Ἐρευνῶν α) «Συντήρησιν καὶ ἀντικαταβολὴν ἐξοπλισμοῦ», β) προγραμματισμὸς καὶ ἐλεγχὸς πρῶτος, καὶ γ) Ἐξειασμοῦ ματισμὸς - προϋπολογισμὸς ρίες τηλ. 619.892.

### ΕΝΗΜΕΡΩΣΗ ΑΚΟΛΟ

Ἐνδεκα ἀκόλουθοι προσβῶνουν περιοδία στήν Βορὴν ἐπισκεψθήσαν χθές τὴν Κ. ἐνημερώσαν ὑπὸ τοῦ κ. Μπαρόου ἐπὶ θεμάτων τῶν βόλων, Ἀρμας, Σερρών, Ἰππης καὶ Ἐβρου.

### ΘΑ ΔΕΧΘΗ ΑΥΡΙΟ

Τὸ ὑπουργεῖο Ἐθνικῆς Θρησκευμάτων θὰ δεχθῆ Πασσακίη, ἀπὸ 12—2 μ. Σαββάτου.

### ΔΕΧΘΗΚΕ ΕΠΙΣΗΜΟ

Ὁ πρωθυπουργὸς κ. Στ. δεχθῆκε χθές τὸν ἀφιχθέντα πρὸς τὸν Συμβουλίου καὶ Κοινωνικῆς Ἐκπαίδευσιν ἡνίας κ. Νουμήτριον Ποισης δεχθῆκε τὸν πρέσβιν στήν Ἀθήνα.

### ΕΙΣΑΓΩΓΕΙΣ ΑΥΤΟΚ

Εἰσαγωγεῖς μεταχειρισμῶν τῶν ἐπισκεψθήσαν τὸν ὑπουργεῖο καὶ συζήτησαν ζήτους ἀπασχολοῦν.

### ΒΟΛΕΣ ΑΠΟ ΠΟΛΕΜ

Αῦριο, τὸ Σάββατον κατὰ κη, ἀπὸ τίς 9.30 π.μ. — ἐκτελεσθῶν τῶρα ἀπὸ πλῶλου στήν περιοχὴ τοῦ πεδίου γοήσιν.

### ΣΕΜΙΝΑΡΙΟ ΥΔΡΟΛΟ

Συνεχίζονται οἱ ἐργασίαι ἑλληνικοῦ Σεμιναρίου Οὐδὲ ὀργανώθηκε ἀπὸ τὸ ὑπου...

## Φαρᾶς βρήκε

# ΠΤΩΜΑ ΒΡΕΦΟΥΣ ΣΤΗΝ ΒΑΡΚΙΖΑ

## Μέ πέτρα στὸ λαιμὸ

Ἐνα πτώμα ἀρτιγέννητου βρέφους βρέφους, ἀπασχολεῖ ἀπὸ χθὲς τὸ 6ο Λιμενικὸ Τμήμα Γλυφάδας. Τὸ πτώμα τοῦ βρέφους βρέθηκε ἀπὸ ἐρασιπτεχνὴ φοιτᾶ σὲ ἀπόστασιν 2 μέτρων ἀπὸ τὴν ἀκτὴν σὲ ἓνα ἀπὸ τὰ λιμενικάκια τῆς Βαρκιζας, παρὰ τὸ 240 χιλιόμετρο, τῆς παραλιακῆς λεωφόρου Σουνίου. Ἦταν δεμένο μὲ ἓνα σχοινί ἀπὸ τὸ λαιμὸ καὶ φουνταρισμένο μὲ μίαν πέτρα στὸ θυρῶ.

Τὸ μικρὸ πτώμα μεταφέρθηκε στὸ Νοσοκομεῖο Ἀθηνῶν, ἐνὸς τὸ Κεντρικὸ Λιμενορχεῖο Πειραιῶς διενεργεῖ ἐρευνᾶ γιὰ νὰ βρῆ τὴ μάνα, ἡ ὁποία καθ' ὅλες τίς ἐνδοξείας θέλησιν νὰ ἐξαφανίσῃ τὸ παιδί της, ἐπειδὴ προερχόταν ἐκ κλημιγαμίας. Ἡ ἰατροδικαστικὴ ἐρευνᾶ, ἐξ ἄλλου, θὰ ἐπιβιώσῃ καὶ ἐξακριβώσῃ ἀν τὸ ὄντως βρέφος σκοτώθηκε πρὶν ριχθῆ στὴ θάλασσα, ἢ ἂν γεννηθῆκε νεκρὸ καὶ ἀπλῶς ἢ μπετῆρα τὸ ἐξαφανίσῃ.

## Ὁ καιρὸς σήμερα

### ● ΠΕΡΙΣΣΟΤΕΡΟ ΚΡΥΟ

Πρόγνωση Μετεωρολογικῆς Ὑπηρεσίας (24.10.73, ὥρα 11,30 π.μ.) :

Διὰ σήμερον Πέμπτην προβλέπονται εἰς ὁλόκληρον τὴν χώραν πρὸξημένα νεφώσις μετὰ βροχῶν ὡς καὶ τοπικῶν καταυγίδων. Οἱ ἀνεμοὶ θὰ πύχουν εἰς μὲν τὴν δυτικὴν Ἑλλάδα ἐξ ἀνατολικῶν διευδύσεων μετρητοῖ ἕως ἰσχυροῦ (4—6 μπιφόρ) εἰς δὲ τὰς ἀνατολικὰς περιοχὰς βορειοανατολικοῦ ἰσχυροῦ ἕως σφοδροῦ (6—7). Ἡ θάλασσα εἰς τὸ Ἴονιον θὰ εἶναι τεταρωμένη ἕως κυματώδης. Εἰς τὰ ἀνατολικὰ πελάγη κυματώδης ἕως λίαν κυματώδης. Εἰς τὰ ἀνατολικὰ πελάγη κυματώδης ἕως λίαν κυματώδης. Ἡ θερμοκρασία θὰ ση...

ΑΠΗΛΙΚΗ : Διὰ σήμερον Πέμπτην καὶ...





# ΥΠΟΒΙΒΛΙΟ ΜΕΝΙΠΡΑΝΤ

## καί ὁ 'Όλαφ Πάλμε

### ΜΙΛΑΝΕ ΣΤΑ «ΝΕΑ»

- γιά τή συμπαράσταση σέ μιά σοσιαλιστική κυβέρνηση του ΠΑΣΟΚ
- γιά τόν κ. Α. Παπανδρέου
- γιά τήν άνοδο τών σοσιαλιστῶν στήν Εὐρώπη

### 'Ο κ. 'Όλαφ Πάλμε στήν 'Αθήνα

'Ο κ. 'Όλαφ Πάλμε, ηγέτης τού σοσιαλιστικού κόμματος τής Σουηδίας, φθάνει στήν 'Αθήνα τὸ πρωὶ τής Πέμπτης, σάν προσκεκλημένος τού Δημοσιογραφικοῦ Ὄργανισμοῦ Λαμπράκη.

'Ο κ. Πάλμε, ὁ ὁποῖος θά παραμείνει μέχρι καί τῶν ἐκλογῶν, θά ἔχει ἐπαφές με' Ἕλληνας πολιτικούς καί θά ἐπισκεφθεῖ τήν Κρήτη.

# Τραυμάτισε τή σύζυγο, τήν ἔριξε σέ γκρεμό, «σκηνοδέτησε» τροχαίῳ

**ΧΤΥΠΗΣΕ** τή γυναίκα του με πέτρα στο κεφάλι, τήν τραυμάτισε σοβαρά, τήν πέταξε ἀπό τὸ αὐτοκίνητο σέ γκρεμὸ βάθους 10 μ., ξάπλωσε ὁ ἴδιος στήν ἀσφαλτο καί σκηνοδέτησε τροχαίῳ ἀτύχημα.

Δράστης φέρεται ὁ φαρμακοποιὸς Νικόλαος Στ. Δημητριάδης, 28 χρόνων. Θύμα εἶναι ἡ γυναίκα του 'Ελευθερία, 23 χρόνων. Αἰτία, οἰκογενειακὴ διαφοράς πού ὑπῆρχαν ἀνάμεσα σὸ ἀνδρῶν, πού μένει στήν ὁδὸ Κοντοσταύρου 9 (Καλαμάκι).

Τὸ Σάββατο, στίς 11 π.μ., σὲ βραχιόδες σπείρο στο δεύτερο λιμανάκι τής Βουλιαγμένης, βρέθηκαν ἀπό πολίτη ματωμένο ἀνδρικό ποικάμισο, ἀνδρικό ρολοὶ καί διάφορα εἶδη πού ἀνήκαν σὸ Νικ. Δημητριάδη καί τή γυναίκα του.

'Από τήν ἀστυνομική ἔρευνα πού εἶναι διαπιστώθηκε ὅτι ὁ Νικ. Δημητριάδης καί ἡ γυναίκα του, στίς 2 τὸ πρωὶ τού Σαββάτου, λογομάχησαν στήν περιοχή πού εἶναι τὸ δεύτερο λιμανάκι Βουλιαγμένης. Ὁ Νικ. Δημητριάδης χτύπησε τή γυναί-

κα του με τὰ χέρια καί τήν τραυμάτισε σοβαρά στο κεφάλι με πέτρα.

Στὴ συνέχεια, τὴ μετέφερε με τὸ ΡΤ — 7779 Ι.Χ. αὐτοκίνητό του σὸ 22ο χιλιόμετρο τής ὁδοῦ 'Αθηνῶν — Σουσιού. Ἐκεῖ ἔριξε τὸ αὐτοκίνητο πρὸς τὸν γκρεμὸ καί πέταξε τή γυναίκα του σέ βάθος 10 μ. Ὁ ἴδιος ξάπλωσε στήν ἀσφαλτο παριστάνοντας τὸν τραυματισμένο. Ὁ Νικ. Δημητριάδης προσπάθησε με τὸν τρόπο αὐτὸ νά σκηνοθετηθεῖ τροχαίῳ ἀτύχημα.

'Η 'Ελευθερία Δημητριάδη μεταφέρθηκε, ἀρχικά, σὸ νοσοκομείο Βούλας καί μετὰ σὸ ΚΑΤ. Ὁ Νικ. Δημητριάδης συνελήφθη, κρατῆται ἀπὸ 'Αστυνομικὸ Τμήμα Βουλιαγμένης καί ἀνακρίνεται...

ΜΕΤΑ ΤΗ ΘΕΣΣΑΛΟΝΙΚΗ, ΚΑΙ ΤΗΝ ἔκταση πλέον τού ἔκλογικοῦ

ΑΥΤΟ εἶναι τὸ συμπέρασμα σὸ ὅτι τηρητές, Ἕλληνας καί ξένοι, μετὰ συγκέντρωση τού λαοῦ τής μακεδονίας σὸ ὄγκο πλήθος ἀποβῶν Ἄνδρεα Παπανδρέου με πρωτοφανῆς ὤρες τὰ ὅρια ἑνὸς πολιτικοῦ

ΜΕ ΤΗ ΣΥΓΚΕΝΤΡΩΣΗ τής Θεσσαλονικῆς αὐτὴ πού μπόρεσαν νά δούν οἱ τριχιάδες κάτοικοι τής συμπρωτεύουσας Σαββάτου καί ὡς ἀργά τὸ βράδυ μετὰ μέχρι στιγμῆς γνωστὰ μέτρα. Ἐπερασθήκαν.

'Αλλὰ δὲν εἶναι μόνο αὐτὴ καθεαυτὴ ἡ συγκέντρωση — τὸ πλήθος τής πού μετριεῖται με ἑκατοντάδες χιλιάδες, ἡ ὑποδοχὴ τού προέδρου τού ΠΑΣΟΚ στὴ Θεσσαλονικῆ, πού «μετριεῖται» με μιά φορὰ 20 χιλιομέτρων πού σχημάτισαν χιλιάδες αὐτοκίνητα καί κάθε εἶδους μεταφορικὰ μέσα, οἱ ἔκδη-



— Πάει κι ὁ Λευκὸς Πύργος!  
— Ὁ... Πράσινος ἀρχηγέ.  
(Τού Κώστα Μητροπούλου)

λώσεις πού ἔπερασσαν κάθε φαντασία — πού κάνει βέβαιο τὸν ἔκλογικὸ θρίαμβο.

### Ἐντυπωσιακὴ

Εἶναι καί ἡ ἴδια ἡ ἐντυπωσιακὴ ἐμφάνιση τού ηγέτη τού ΠΑΣΟΚ πού με τήν ὀμίλια του — πού ἦταν τὸ Πρόγραμμα Ἐξουσίας τού ΠΑΣΟΚ, ὅπως εἶχαν γραφεῖ τὰ «ΝΕΑ» — καί με τὸν τόν τής οἰκουρίας πού εἶχε ἡ ὅλη του παρουσία σὸ θέαμα, ἔδωσαν σὸς συγκινησιακὸς καί σὸς ἐκπαινωμῆρια τῶν τηλεθεατῶν τήν βιβαίδητητα ὅτι ὁ κ. Α. Παπανδρέου θά εἶναι ὁ ηγέτης μιάς μεγάλης πλειοψηφίας στήν ἀσπρινῆ Βουλῆ.

Τὸ ὅτι τὸ ἀποτέλεσμα τής ἐκλογικῆς ἀναμέτρησης ἔχει κριθεῖ ὀριστικά μετὰ καί τή Θεσσαλονικῆ, τὸ ὑπογραμ-

Locus Fractus | oral constellations



**Σ**ε αιματοχυσία στην ασφαλτο οδγηούν οι αυτοσχέδιοι αγώνες ταχύτητας με μετασκευασμένα αυτοκίνητα στην παραλιακή λεωφόρο, στα λιμανάκια της Βάρκιζας αλλά και στη λεωφόρο Βουλαγιμένις, την ίδια στιγμή που η Τροχια αδυνατεί να σταματήσει τα νυκτερινά ράλι που καταλήγουν σε μακελειό. Κι αυτά τα μεταμεσονύκτια «σιρκού» στους δρόμους της Αθήνας είχαν δύο ακόμη θύματα. Δύο νέοι πλήρωσαν ακριβά την αγάπη τους για την υπερβολική ταχύτητα χέζες τα Επμερώματα στη λεωφόρο Βουλαγιμένις στο ύψος της αμερικανικής βάσης. Το IX αυτοκίνητο με αριθμό κυκλοφορίας ΖΥΑ 7352 που οδηγούσε ο 20χρονος Τραγκουμανιδής Κωνσταντίνος με συνεπιβάτες τον 19χρονο Καλδέση Γεώργιο και τον 20χρονο Τζαμαρία Αναστάσιο, ξεκίνητο με υπερβολική ταχύτητα στη λεωφόρο Βουλαγιμένις εδερτάπη από τη τορεία του και «διπλώσε» σε κόλωνα της ΔΕΗ.

Αποτέλεσμα ήταν να συνθλιβούν και να βρουν φριστό θάνατο οι δύο πρώτοι, ενώ ο Αναστάσιος Τζαμαρία πέθανε τον επόμενο

## Η υψηλή ταχύτητα και οι επικίνδυνοι ελιγμοί οδήγησαν σε μακελειό

ρίας πετάχτηκε έξω από το αυτοκίνητο και μεταφέρθηκε βαριά τραυματισμένος στο Ασκληπιείο Βούλας. Σύμφωνα με μαρτυρίες, ο Τραγκουμανιδής συμμετείχε σε αυτοσχέδιους αγώνες στα λιμανάκια της Βουλαγιμένις κι αναχώρησε από εκεί ύστερα από απόπειρα της Τροχιας και την ομάδα «Ζ» να διαλύσει περίπου 2.500 θεατές των μεταμεσονύκτιων ράλι. Ο οδηγός του μοιραίου ΙΧ αναχωρώντας από τη Βουλαγιμένι ανέπτυξε μεγάλη ταχύτητα ακολουθούμενος κι από άλλα αυτοκίνητα συμμετεχόντων στα ράλι της νύκτας.

Αρχικός προορισμός τους ήταν η θέση «Βούτα», σε ένα κατηφορικό σημείο της λεωφόρου Βουλαγιμένις στο ύψος των Σουμμένων όμως η παρουσία εκεί μοτοσικλετιστών της ομάδας «Ζ» τους αποθάρρυνε να μετατρέψουν τον δρόμο σε

νέα πίστα αγώνων. Επόμενος προορισμός τους φέρεται να ήταν η λεωφόρος Καβάλας στο Παλατάκι Χαϊδαρίου, όπου έχουν μεταφερθεί το τελευταίο χρονικό διάστημα τα ράλι της νύκτας. Σ' όλη τη διαδρομή, σύμφωνα με τις ίδιες μαρτυρίες, το μοιραίο ΙΧ πραγματοποιούσε επιδεικτικούς ελιγμούς, ώσπου συνέβη το μοιραίο.

Πάντως αξιωματικοί της Τροχιας υποστήριξαν ότι «πραγματοποιούνται συχνοί έλεγχοι στην παραλιακή λεωφόρο για τους αυτοσχέδιους αγώνες, όμως οι συμμετέχοντες σ' αυτές ευρισκουν άλλους δρόμους πίστες για εκτόνωση. Πάντοτε φαίνεται να υπάρχουν τσιλιαδόροι που ειδοποιούν για την άφιξη των τροκονημιών και των ανδρών της ομάδας «Ζ» και έτσι είναι δύσκολο να συλληφθούν οι οδηγοί επ' αυτοφώρω».

Όπως φαίνεται όμως σε πολλές περιπτώσεις, οι οδηγοί των μοτοσικλετών και των αυτοκινήτων που συμμετέχουν στις νυκτερινές «κόντρες» επιδιώκουν, ορισμένες φορές, την καταδίωξη τους από μοτοσικλετιστές της ομάδας «Ζ» προκειμένου οι αυτοσχέδιοι αγώνες να έχουν γι' αυτούς «συναρπαστικά» συνέχεια με ανταγωνιστές πλέον αστυνομικούς!

### ► Στοιχήματα στα Θεσσαλονίκη

Παράνομοι αγώνες μοτοσικλετών και αυτοκινήτων (κόντρες), που συνήθως συνοδεύονται με στοιχήματα, διεξάγονται και στη Θεσσαλονίκη. Σύμφωνα με πληροφορίες τα σημεία που γίνονται κόντρες, κυρίως μοτοσικλετών, είναι δύο στη Θεσσαλονίκη. Το πρώτο είναι στο τμήμα της υπό κατασκευή Εγνατίας οδού, στη δυτική πλευρά της Θεσσα-

λονίκης, δρόμος που προσφέρεται για τέτοιους αγώνες, καθώς δεν υπάρχει διέλευση αυτοκινήτων. Κυρίως τις πρώτες πρωινές ώρες μοτοσικλετιστές συγκεντρώνονται εκεί επιδεικνύοντας τις ικανότητές τους στην ταχύτητα. Το δεύτερο σημείο είναι σε περιοχή του δήμου Κορδελιού, όπου οι διοργανώσεις είναι πολύ μικρότερες και περισσότερο σπάνιες. «Μεγάλα προβλήματα είχαν με τη δεκαετία του '80, οπότε σημειώθηκαν και δύο θανατηφόρα δυστυχήματα στην περιοχή του Γαλλικού «σταμού» τόνισε ο διευθυντής Τροχιας κ. Νικηφόρος Τζατζάκης. Ωστόσο και στις μέρες μας αν και οι παράνομοι αγώνες ταχύτητας έχουν περιοριστεί σημαντικά - σύμφωνα με τον κ. Τζατζάκη - γίνονται τέτοιου είδους μοτοσικλετιστών και οδηγών ΙΧ ακόμη και σε δρόμους ευρείας κυκλοφορίας.

ελπίζουν το αυτοκίνητο. Οι διαρροές τους εκπνεύονται και στην πλοήγηση της μάρκας. Τα Citroen iaxo vts, Fiat Punto και Peugeot ially αποτελούν την χκαρτηρότητα των νεαρών που κατεβαίνουν νη Κηφισιάς και τη Μεσογειών. ο τμήτοι τον Honda vti, Ford και lyundai κρατούν οι προς Δυσμάς νη Κηφισιάς κάτωοκοι.

### - Αλλοτε στην Ποσειδώνος...

υπό που συμβαίνει στη Βουλαγιμένις, ολιόκαρηνό και φορτιστήν κρησής» περιόδου της κόντρες πως λένε οι ηλικίας τριάντα και

κάτι σήμερα φανατικοί του είδους που σόκναζαν πριν δεκαεπταετίας στην Άουρα και αργότερα στην Ποσειδώνος για να παρακολουθήσουν τους τότε «πιπότες της ασφάλτου» και να βάλουν στοιχήματα.

Συνδυασμοί μεταξύ αυτοκινήτου και μπχανής μεγάλου κυβισμού ήταν επίσης επιτρεπτοί, περισσότερες θεματικοί, όπως λένε, και με μεγαλύτερο σασπένς. Αυτά όμως πέρασαν ανεπιτρεπτά, ομολογούν οι «παλιοί» και «τώρα δεν γίνεται πια αληθινές κόντρες με κοινή ολιόκαρηνό και φορτιστήν κρησής» περιόδου της κόντρες πως λένε οι ηλικίας τριάντα και

του αυτοκινήτου ήταν ιεροτελεστία που λάμβανε χώρα στο γειτονικό συνοικισμό. Τα χέρια έπρεπε απαραίτητα να λερωνθούν ως τους αγκώνες με λάδια και μουτζούρα, την ώρα που οι ευφράταστες πατέντες των ειδημόνων εφαρμόζονταν στον «ασθενή» με κινήσεις νευροχειρουργού. Όσο και να προσπαθούσαν βέβαια, οι αποτελέσματα δεν ήταν όσο εντυπωσιακό και συχνά θανατηφόρο είναι σήμερα. Τώρα τα πράγματα έχουν απλοποιηθεί δραματικά και απαιτούνται πολύ λίγα υπινά και φορτιστήν κρησής» περιόδου της κόντρες πως λένε οι ηλικίας τριάντα και

σχεφθεί τον ηλεκτρονικό για να επεξεργαστεί με το έμπειρο χέρι του το τσιπάκι του εγκλωβισμού της μηχανής και να αλλάξει τα δεδομένα, με αποτέλεσμα τη ταχύτερη επίταχυνση. Είναι υπόθεση περίπου 100 χιλιάδων δραχμών. Οι νοσταλγοί της εποχής που το να βελτιώσεις το αυτοκίνητο ήταν τέχνη θεωρούν ότι η «μαγεία» του μετασχηματισμού χάθηκε κάπου μέσα σε ένα ιαπωνικό εργοστάσιο. Η πραγματικότητα ωστόσο αποδεικνύει ότι δεν υπάρχει καμία μαγεία ανθρώπινη στην ασφάλτου.

# ΒΟΥΛΙΑΓΜΕΝΙ

## Οι ακτές αποκτούν «πρόσωπο» ... πλαζ!

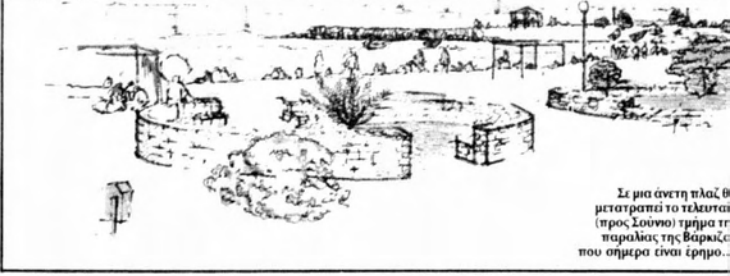

Σε μια άνετη πλαζ θα μετατραπεί το τελευταίο (προς Σούνιο) τμήμα της παλαιάς της Βάρκιζας που σήμερα είναι έρημο...

Η ΜΙΑ μετά την άλλη, οι ακτές της Αττικής αλλάζουν «πρόσωπο» και γίνονται πιο προσιτές στους κατοίκους του λεκανοπεδίου, κυρίως τώρα το καλοκαίρι που ο κούσινος και το νέφος γίνονται ανυπόφορα μέσα στην πόλη.

Το υπουργείο Περιβάλλοντος - Χωροταξίας και Δημ. Έργων συνεχίζει και φέτος το πρόγραμμα που ξεκίνησε πριν πέντε χρόνια και του οποίου στόχος είναι να γίνουν τα αναγκαία έργα ώστε οι κάτοικοι του λεκανοπεδίου αφενός να μπορούν να πάνε στις ακτές και αφετέρου να βρουν εκεί τις στοιχειώδεις (τουλάχιστον) εξυπηρετήσεις ώστε να μπορούν να χαρούν την θάλασσα.

Πρόκειται για έργα μικρής κλίμακας και μικρού κόστους που όμως μετατρέπουν τις ακτές από σκομυδοτόπους σε πλαζ. Το φετινό πρόγραμμα του ΥΠΕΧΩΔΕ προβλέπει έργα σε πάνω από δέκα ακτές που εκτελούνται ήδη ή αρχίζουν σύντομα.

Σήμερα παρουσιάζουμε δύο τέτοιες επιχειρήσεις που ΥΠΕΧΩΔΕ σε ακτές της Αττικής: Στη Βάρκιζα (από το τέλος της παλαιάς πλαζ μέχρι

κοντά το κέντρο ON THE ROCK S) και στο πρώτο λιμανάκι της Βουλιαγμένης.

### Στη Βάρκιζα

• Στη Βάρκιζα τα έργα έχουν ήδη αρχίσει και τελειώνουν σύντομα. Η συνολική δαπάνη είναι 12.000.000 δρχ. και αφορά στη δημιουργία περκιγκ αυτοκινήτων, τοποθέτηση καθιστικών, διαμόρφωση - καθαρίσμα της ακτής, κατασκευή προσβάσεων στη θάλασσα, τοποθέτηση κολυθίων για απορρίμματα. Επίσης θα υπάρξει πόσιμο νερό, ντους, φωτισμός κ.λπ.

### Τα λιμανάκια

• Στα λιμανάκια της Βουλιαγμένης: Εδώ θα γίνουν κυρίως έργα εύκολης πρόσβασης προς τη θάλασσα, καθιστικά (από πέτρες που υπάρχουν εκεί), θα τοποθετηθούν τέντες, θρανία με πόσιμο νερό, ντους, φωτισμός κ.λπ. Ο προϋπολογισμός των έργων είναι 24 εκατομμύρια δραχμές.

ΑΝΤ. ΠΕΝΙΕΡΗΣ



Αυτή την εικόνα θα παρουσιάζουν σε λίγο τα πρώτα λιμανάκια της Βουλιαγμένης, μόλις ολοκληρωθούν τα έργα που προγραμματίζει εκεί το ΥΠΕΧΩΔΕ

## ΟΙΚΙΣΤΕΣ ΤΟΥ ΠΟΡΤΟ ΡΑΦΤΗ ΘΑ ΚΑΤΑΛΑΒΟΥΝ ΤΟ ΔΗΜΑΡΧΕΙΟ ΜΑΡΚΟΠΟΥΛΟΥ

# Το νερό της... οργής



**Ε**ΚΑΙΘΑΝ τις κεντρικές θάλασσες της ΕΥΔΑΠ στο Πορτο Ράφτη, αναχαιτίστηκαν με την αστυνομία, απέλασαν ένα όχημα, και για 7 αλόκαβες ώρες παρέμειναν ανασηκωμένοι ζητώντας... νερό.

Οικιστές των περιοχών του Πορτο Ράφτη, από την Περατή μέχρι και τον Άγιο Σπυρίδωνα, αγέρησαν το στενό λιμάνι και αναχαιτίστηκαν στις 3 το μεσημέρι στο δρόμο προς Βραυρώνα, στο σημείο όπου βρίσκονται οι θάλασσες της ΕΥΔΑΠ για την ύδρευση της περιοχής. Τρεις κιαριές ΜΑΤ δεν κατάφεραν να αναχαιτίσουν τους εξεστραμμένους καταλήψεις. Μετά από «αποφασίσματα και προαρτικισμούς από μέρος των αστυνομικών» οι οικιστές έκλεισαν τις θάλασσες και έβρυν από πάνω συμβολικά μεγάλες πέτρες: «Αγού δεν έχει νερό για μας, δεν θα 'χει για κανέναν» ήταν το κυνικό σύνθημα.

Γιατί όμως τέτοιου σοβαρότητας; -Γιατί δεν μπορούν να κορδεύσουν 6.000 ανθρώπους που στερούνται το νερό εν μέσω καλοκαιριού ή μεγάλης ζέσης από τις 26 Ιουνίου. Από τότε οι θάλασσες μας δεν έχουν νερό», λέει στα «ΝΕΑ» ο κ. Ιωάνης Γαβριηλίδης μέλος της επιτροπής για το νερό.

«Έχουμε πληρώσει περίπου 134.000.000 δραχμές εδώ και ένα χρόνο για τον σιδηρό. Με τον ενταξιακό όμως σιδηρό που κατασκεύασε η ΕΥΔΑΠ, έχουν νερό και σε άλλες κοινότητες, με αποτέλεσμα να μη φτάνει στις δικές μας περιοχές γιατί δουλοπαιδιάει και σε κάποιο γκάνετρο. Έχουμε πληρώσει όμως όλοι μας από 126.000 δραχμές. Δεν λέμε να μην πάει το νερό στις άλλες κοινότητες. Εμείς όμως τι θ' απογίνουμε...».

Ποιοί έχουν την ευθύνη γι' αυτή την ταλαιπωρία; Οι κάτοικοι λένε: «Πήγαμε στην ΕΥΔΑΠ και μας παρέλασαν στο Δήμο. Πήγαμε στο Δήμο Μαρκόπουλου και μας παρέλασαν στην ΕΥΔΑΠ. Δεν πάει άλλο αυτή η κατάσταση».

Χτες το πρωί οι κάτοικοι σε λαϊκή συνέλευση αποφάσισαν να προχωρήσουν σήμερα το πρωί σε κατάληψη στο Δημαρχείο Μαρκόπουλου. Γιατί: «Εμείς δεν βρούμε ποιος φταίει, βρούμε όμως ότι το λεβέρ το κλαμώσο...»



ΤΑΚΗΣ ΚΑΜΠΟΥΛΗΣ

13 ΝΕΚΡΟΙ ΣΕ ΤΡΟΧΑΙΑ ΜΕΣΑ ΣΕ ΕΝΑ ΧΡΟΝΟ ΣΤΗΝ ΠΑΡΑΛΙΑΚΗ ΑΘΗΝΩΝ - ΣΟΥΝΙΟΥ

# Η λεωφόρος του τρόμου

**Τον περασμένο χρόνο ένδεκα άνθρωποι ξενιχθήσαν στην παραλιακή Λεωφόρο Αθηνών - Σουνίου. Στις στατιστικές του επόμενου χρόνου στον αριθμό θα προστεθούν και οι δύο νέες γυναίκες που προσπάθησαν να διασχίσουν ένα κομμάτι του δρόμου-καρμανιόλα, γχες τα ξημερώματα.**

ΕΙΝΑΙ ένα από τα πιο επικίνδυνα σημεία της διαδρομής, που, όπως λέει στατιστικά στοιχεία της γαλιάνης, παρατηρούνται τα περισσότερα ατυχήματα: από 290 έως το 31ο χιλιόμετρο λεωφόρου. Τα άλλα τρία είδη κίνησης μεταξύ Αγίου Κοσμά και Πλατείας Γλυφάδας, φέρνουν στη Λίμνη Βουμπινής και οι στροφές στα ανάμεσα της ίδιας περιοχής. Από τον Ιούνιο έως τον Σεπτέμβριο ο δρόμος που ενώνει Δέλια του Φαίλθρου με το κέντρο μεταμορφώνεται σε ένα λεωτο παράγωγο παρανοήσθησμένων απαντήσεων με τους πεζούς να παίζουν τον ρόλο τους κινούμενα αντικείμενα να αποφασίζουν να τον διασχίσουν κλιμακωτά ή να παρατηρήσουν κατά μήκος του. Σύμφωνα με τα στοιχεία της Τροχαίας Αττικής, πέσαν κατά το τετράμηνο Ιουνίου - Σεπτεμβρίου, εν λεωφόρο του τρόμου, πιστώθηκαν 10.000 παραβάσεις, ένδεκα άνθρωποι έχασαν τη ζωή τους σε τροχαία, ενώ 21 τραυματίστηκαν σοβαρά. Όσο για τους 239 που

τραυματίστηκαν ελαφρώτερα, κανείς δεν θα μπορούσε ποτέ να πει με ακρίβεια πόσο τραγικά και αρνητικές βγήκαν από τα νοσοκομεία.

«Παρά την αστυνόμευση που κάνουμε σε καθημερινή βάση στην παραλιακή λεωφόρο, σε συνεργασία με την Τροχαία Καλλιθέας, Γλυφάδας, Κερατέας και την Άμεση Δράση, η κατάσταση φαίνεται ότι είναι δύσκολο να ελεγχθεί. Παρ' όλη αυτά πρέπει να επικοινωνήσουμε προς τις αρμόδιες υπηρεσίες με τα παρακαταθήματα ΙΧ.

**10.000 παραβάσεις διαπιστώθηκαν το 4μηνο Ιουνίου - Σεπτεμβρίου του '96**

έχθηκαν σε ορισμένα σημεία και δύο λικνίδες του δρόμου, η σημερινή είναι είναι καλύτερη. «Παρά τη παρατάση ήταν ζοζύγιο», επισημαίνει ο κ. Ηρακλής Τάμης, αναπληρωτής διοικητής Τροχαίας Αττικής.

Η ύπαρξη πολλών κινήσεων διασκέδασης κατά μήκος του δρόμου τους κατακαυφένους μήνες, ο ελληνική φαεινός του, η ελληνική γήρην στάθμευσης, αλλά και η ιδέα η «διατεροτή-

τα» κατασκευής τους (απότομες στροφές, λακωνικές, κακή ορατότητα) αποτελούν τις βασικές αιτίες ατυχημάτων. Από την άλλη πλευρά, «το κακό μεγαλίωμα από την ελληνική υπεισθνήσθησ του καθενός που οδηγεί μεθυσμένος μετά τη διασκέδαση του, χωρίς ζώνη, χωρίς κράνος, χωρίς να χρησιμοποιεί τις διαβάσεις, χωρίς να αδειάζει αυτούς που χρησιμοποιούν τις διαβάσεις», τονίζει ο κ. Γ.Σ. Παπαδόπουλος, αναπληρωτής καθηγητής της Ιατρικής Σχολής του Πανεπιστημίου Αθηνών.

Ο ίδιος δηλώνει ιδιαίτερα απαισιοδοξός σχετικά με τη βελτίωση της υφιστάμενης κατάστασης. «Το πιο απλό να πούμε. Στο εξωτερικό όταν βγαίνει μια παρέα, πάντα ένας θα είναι νηφάλιος για να οδηγήσει. Εδώ παίρνουμε το τίμημα οι όποιοι παρὰ ο Χάρος». Η δημιουργία ενδέκα κινήσεων για τους πεζούς στα σημεία-κλειδιά. «Θα ήταν απευθνήσθησ γιατί όλα θα διακοπίνονταν να τις χρησιμοποιήσουν». Η λύση της δημιουργίας διαβάσεων πεζών έξω από νεκροκίνησ κέντρα σε συνδυασμό με πολύ καλό φωτισμό και κέρματα που θα εμπόδιζαν το πέρασμα στον δρόμο και θα διατερούν την κίνηση στις διαβάσεις «μια ώρα πιο ρεαλιστική».

**Τα πιο επικίνδυνα σημεία της παρα...**



Η ευεξερκ Αγίου την Γλυφά μετο πτόσ τις κ νύχτ

**ΑΓ. ΚΟΣΜΑΣ** **ΓΛΥΦΑΔΑ**



Λίγο τα αυ βγαίνουν από το Αίμνη, λίγο απίς εστιατόρια, τα φ περιοχή λεητου σαν να μην υπάρ

**ΛΙΜΝΗ ΒΟΥΛΙΑΓΜΕΝΗΣ** **ΒΑΡΚΙΖΑ** **ΛΙΜΑΝΑΚΙΑ ΒΟΥΛΙΑΓΜΕΝΗΣ**

## Οδηγώντας μεθυσμένη «θέρισε» δύο κοπέλες

**ΘΑΝΑΤΟ** σκόρπισε με το Ι.Χ. αυτοκίνητό της, γχες τα ξημερώματα, στη Λ. Σουνίου, μια 23χρονη φοιτήτρια οδηγός, εκτόξευσε στο σπίτι της από διασκέψη, πιωμένη, και «θέρισε» μία παρέα ρόν, τραυματίζοντας θανάσιμα δύο κοπέλες και ελαφρά τον σπινόλο τους, τις να φερέναι η να ανακόψει ταχύτη-

φοιτήτρια Σοφία Χατζηρουσάκη, έπεσε με δύναμη πάνω τους, με αποτέλεσμα να τραυματισθούν θανάσιμα οι δύο κοπέλες και ελαφρά ο συνάδελφος τους Παναγιώτης Πονημάκης 23 χρόνων.

Οι άνδρες της Τροχαίας, που έφτασαν λίγα λεπτά μετά το τρογικό δυστύχημα, δεν διαπίστωσαν ίχνη φεναρσίματος στον σφοδαίο η κλάσκα άλλ ενέργεια της οδηγού να αποβήσθη η αντιτροβαία. Σαντέλειαν την 23χρονη οδηγό Σοφία Χατζηρουσάκη και την οδηγό στην Τροχαία Πλαφόδας. Το δελίο αλάστοι που της έδωκαν έδειξε πως η νεαρή οδηγός, που εκτόξευε η αυτ η από διασκέδαση στο σπίτι της στην Αναβυσσος, οδηγούσε «λίαντα», αφού έδειξε περιεπαικτερία αλκοολ στο αίμα 1,75, με οριο το 0,50. Οι άνδρες της Τροχαίας, που διερενήσθησαν τις συνθήκες του δυστύχηματος, στην αρχική έδωσή τους ως επίσημη αιτία αναφέρουν:

«Ελλείψη προσοχής της οδηγού και ανεξέλεγκτη κίνηση πεζών στο οδόστρωμα».

• Κλαιώντας, η Σοφία Χατζηρουσάκη οδηγήθηκε γχες το απόγευμα στον εισαγγελέα Πονηκικής Διαδρομής Αθηνών. Ο κ. Ρασιδάκης άφου εντύπος της ποινική δίκη, για το δυστύχημα, έστειλε τα στοιχεία του στην Εισαγγελέα Πονηκικής Διαδρομής Αθηνών.

Μια δεξιά, μετά μια αριστερή και μετά ξανά μια δεξιά στροφή μετατρέπουν τα Λιμανάκια της Βουλιαγμένης σε διαδρομή του Ράλι Ακρόπολης. Όμως δεν είναι όλοι οι οδηγοί Λεωκίδες Κύρκος...



Έως από το «Riba's» είναι συνηθισμένη εικόνα τα παρακαταθήματα ΙΧ σε μήκος 2-3 χιλιομέτρων. Και οι δύο κινήσεων διασκέδασης παιζών ρωσική ρουλέτα κλιμακωτά τον δρόμο



Η 23χρονη οδηγός Σοφία Χατζηρουσάκη, που έφτασε στο σπίτι της από διασκέψη, πιωμένη, και «θέρισε» μία παρέα ρόν, τραυματίζοντας θανάσιμα δύο κοπέλες και ελαφρά τον σπινόλο τους, τις να φερέναι η να ανακόψει ταχύτη-





▲ Την περίοδο που διεκτινήθη η Τεχνική Ηγεμόνιση του ΕΟΤ ήταν ο Άρης Κωνσταντινίδης (1957-1967) δημιουργήθηκε μια σειρά από ξενοδοχεία και ακτές αναψυχής. Το τουριστικό συγκρότημα της Γλυφάδας δημιουργήθηκε τη διετία 1957-59.

μόρφωση των λόφων της Ακρόπολης και του Φιλοπάππου (αποτελέσματα της πρώτοιας εποχής του Δ. Πικιώνη από το 1951 έως το 1959) και η διαμόρφωση του Λυκαβηττού, με το θέατρο του Τ. Ζενέτου, λίγο πριν από το στρατιωτικό πραξικόπημα. Εκτός του προφανούς ενδιαφέροντος για τους αρχαιολογικούς χώρους, ένας άλλος τομέας που αναπτύχθηκε ιδιαίτερα στην ίδια περίοδο ήταν αυτός του τουρισμού. Σε σύμπλευση με τα κυβερνητικά σχέδια που συνδύαζαν τη φυσική ομορφιά του τοπίου με την ιστορία και την αναψυχή, η αναβάθμιση του ΕΟΤ, κατά την περίοδο που είχε τη διεύθυνση της Τεχνικής Υπηρεσίας ο Α. Κωνσταντινίδης (1957-1967), και η ενίσχυση της κατασκευής μιας πολυάριθμης σειράς ξενοδοχείων και ακτών αναψυχής εξόλησαν την χώρα με την απαραίτητη υποδομή προκειμένου να εισέλθει και να αναπνοηθεί στον ανταγωνιστικό τομέα της παγκόσμιας τουριστικής βιομηχανίας.

Ταυτοχρόνως, την τουριστική ανάπτυξη βοήθησαν και τα νέα αρχαιολογικά

μνημεία που κατακλύζουν τη χώρα, σε μια προσπάθεια επανοδιοργάνωσης πολλών ανοικτών ανασκαφικών τοποθεσιών και ευρημάτων, καθιστώντας αυτήν την πολύτιμη κληρονομιά προσίτη σ' ένα ευρύτερο τοπικό και διεθνές κοινό.

## Οι αστικές ακτές

Η ανάπτυξη του παραθαλάσσιου μετώπου κατά μήκος της νοτιοδυτικής επέκτασης της Αθήνας και πολλών άλλων ελληνικών πόλεων και η οικοδόμηση πολυάριθμων ξενοδοχείων (όπως η αλυσίδα των ΞΕΝΙΑ) στις πιο εδύλικές τοποθεσίες της επικράτειας, απέδειξαν ότι η κουλτούρα της παραθαλάσσιας άθλησης άγγιξε μεγάλο μέρος του αστικού πληθυσμού, σε αναζήτηση αναψυχής και ελεύθερου χρόνου.

Στα τέλη της δεκαετίας του 1950 και στις αρχές της δεκαετίας του 1960 τα παραθαλάσσια θέρετρα και οι οργανωμένες ακτές προτείνουν, μέσα από λεπτούς σχεδιαστικούς χειρισμούς,

νέα τεχνητά/φυσικά τοπία, νέα κτισμένα, διατεταγμένα, πολυ-χρηστικά περιβάλλοντα με αποδυτήρια, ντους, εστιατόρια, μπαρ, καμπάνες, κ.λπ. Τα θέρετρα και οι ακτές ελκύουν μεγάλους αριθμούς κόσμου –τουρίστες ή αστικούς κατοίκους σε αναζήτηση του καθημερινού ή εβδομαδιαίου «μπαλνιού» –ορίζοντας μια ριζική μετατόπιση στη χρήση των ακτών και μετασχηματίζοντας τις σε νέους δημόσιους χώρους μιας αναπτυσσόμενης μαζικής κουλτούρας.

**Γλυφάδα.** Το τουριστικό συγκρότημα στη Γλυφάδα (αρχ. Π. Βασδεμιάνης, Ε. Βουρέκας, Π. Σακελλάριος, συνεργ. αρχ. Α. Γεωργιάδης, Κ. Δεκαβάλλας, 1957-59) αποτελεί πρωτοβουλία της Εθνικής Τράπεζας Ελλάδας και σχεδιάστηκε στη θέση καλύτερων εγκαταστάσεων που καταστράφηκαν στη διάρκεια της Κατοχής. Τα έργα υποδομής (διαμόρφωση ακτής, δίκτυα αποστράγγισης και αποχέτευσης, λιμενοβραχίονες) προστατεύουν την άμμο από τα θαλάσσια ρεύματα και προετοιμάζουν την παραθαλάσσια αρχιτεκτο-

# Πτώμα αγνώστου άνδρα στα Λιμανάκια Βουλιαγμένης

Στην περιοχή σημείο σπεύδει πλωτό του Λιμενικού με δύτες



Tweet 1

email εκτύπωση

Το πτώμα ενός άνδρα, αγνώστων λοιπών στοιχείων, εντοπίστηκε σε βραχώδη ακτή κοντά στα Λιμανάκια Βουλιαγμένης. Στην περιοχή σημείο σπεύδει πλωτό του Λιμενικού με δύτες.

Σχόλια

Κοινωνία

# VOYEURISM

This "demultiplification", to use Duchamp's term, inspires a kind of reverie that relativizes time and space, transforms absence into presence, and becomes a scenographic mechanism that anticipates capturing the motion of Josephine dancing up and down the stairs. The voyeur that architecturalizes an unconventional mode of representation in order to transcend Josephine's absence. The house momentarily becomes a photographic apparatus of "instantaneity" through which "the object is completely stretched out as if elastic", stretched for enough that it might be touched.



01

02

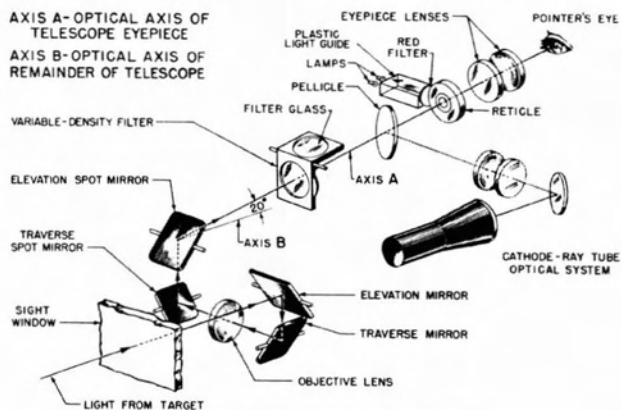

FIGURE 1695.—Typical optical system of a two-gyro lead-computing sight.

03

The city's sexuality is described as an eroticization of many of the characteristic experiences of modern urban life: anonymity, voyeurism, exhibitionism, consumption, authority (and challenges to it), tactility, motion, danger, power, navigation and restlessness. This kind of sexuality is only possible within the city, because it depends upon the "large, dense and permanent cluster of heterogeneous human beings in circulation which is the modern city.

04

# WOMB



01

Wandering womb was the belief that a displaced uterus was the cause of many medical pathologies in women. The belief originates in the medical texts of ancient Greece, although the belief persisted in European academic medicine for centuries.

The belief in the "wandering womb" was part of the teachings of Hippocrates. A description of the theory of a "wandering womb" is from Aretaeus, a physician from Cappadocia, who was a contemporary of Galen in the 2nd century. He wrote that the uterus could move out of place, and float within the body. The philosopher Plato also described the phenomenon:

In the middle of the flanks of women lies the womb, a female viscus, closely resembling an animal; for it is moved of itself hither and thither in the flanks, also upwards in a direct line to below the cartilage of the thorax, and also obliquely to the right or to the left, either to the liver or the spleen, and it likewise is subject to prolapsus downwards, and in a word, it is altogether erratic. It delights also in fragrant smells, and advances towards them; and it has an aversion to fetid smells, and flees from them; and, on the whole, the womb is like an animal within an animal.

The belief that the uterus could move freely, similar to an "animal within an animal", may have been part of ancient cultural beliefs in Greece, but the earliest known written accounts of it are in the teachings of Hippocrates. The movement of the uterus was believed to cause pressure on nerves, arteries, and other organs, which in turn created symptoms of illness. This was believed to be the cause of a large number of pathologies, such as "choking, sleepiness, loss of speech, vertigo, knee problems, headaches, problems with the veins in the nose, heartburn, pulse irregularities, and death".

03

...The nose no longer breathes in the perfumes but produces them; it becomes a womb too.

A perfect, autonomous machine, the androgen is a way of de-considering the individual sexed in one manner only. To be a living man, a living woman, is to be less.

02



# WOMB



01

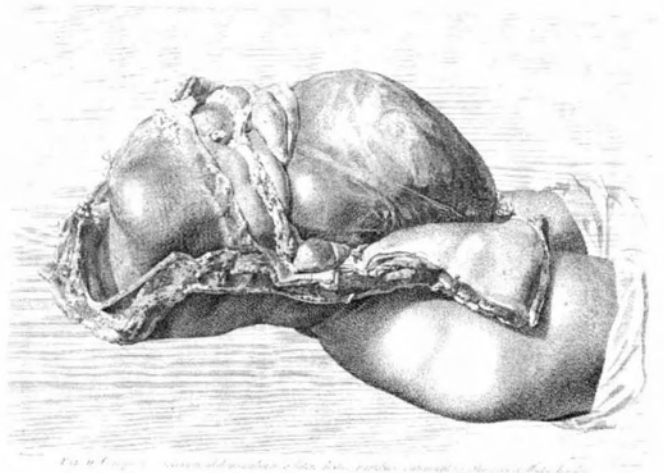

02

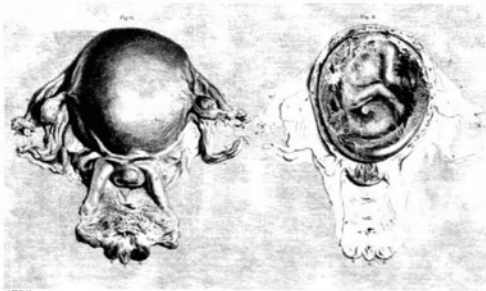

*Fig. 1. Dissection of the uterus, showing the internal structure. Fig. 2. Dissection of the uterus, showing the internal structure.*

03

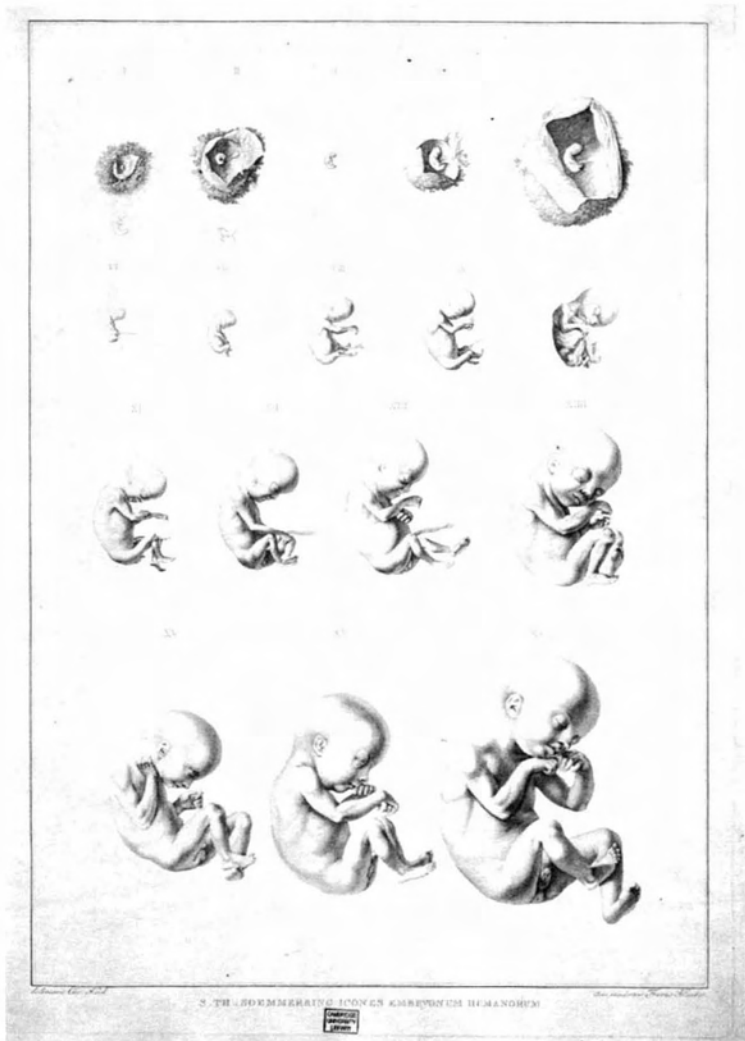

# WOMB

Locus Erectus | oral constellations

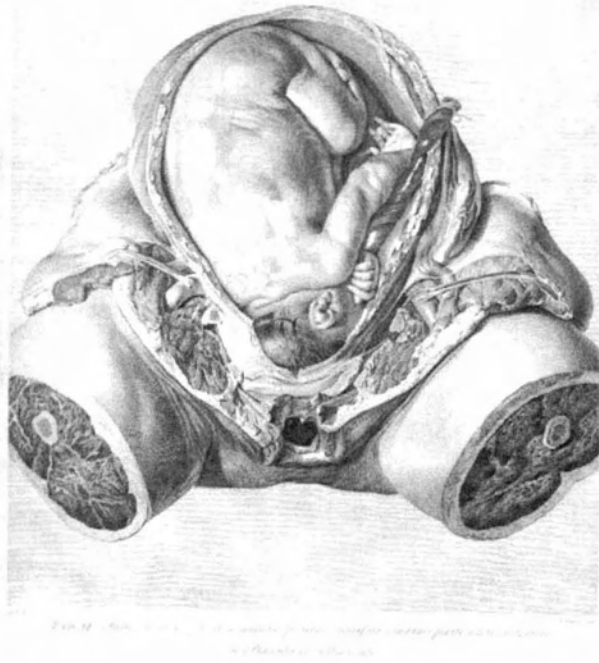

01

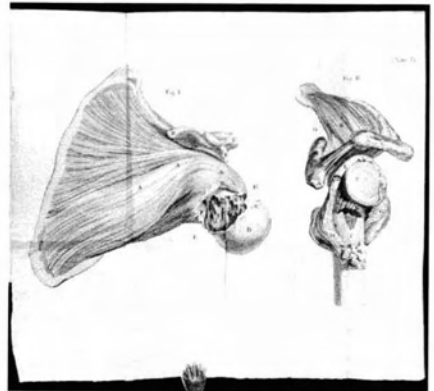

02

Fig 1

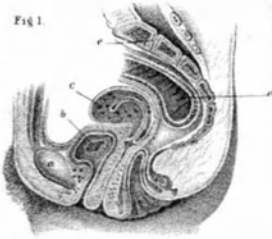

Fig 2

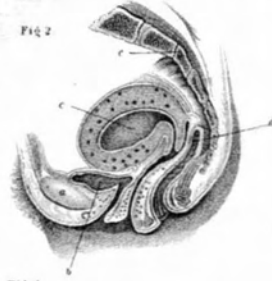

Fig 3

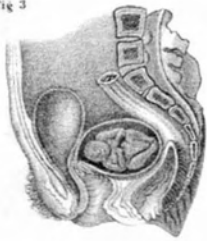

Fig 4

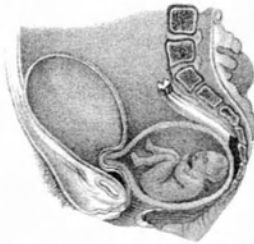

Fig 5

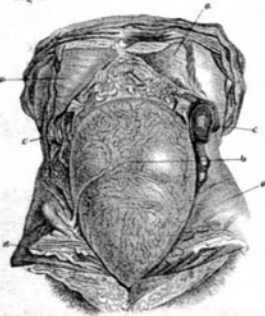
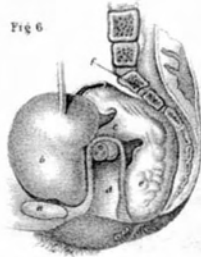
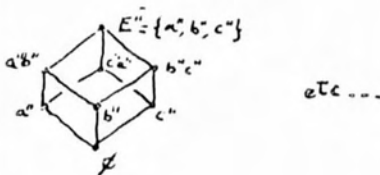

Fig 6



and window, the bare table, where the sun never enters, nor does the wind, nor the rain, nor the dust. The fine dust that garnishes the shine on the horizontal surfaces, the varnished wood of the table,



the waxed floor, the cracked marble of the chest of drawers, the ashes in the fireplace, the dust and the snow outside on the whole town, act as revealers of the movements of beings and things.

6.3. Beyond the roles, and the ridiculing agitation of the desiring machines, we are shown nothing but an uninhabitable desert. Now, this is wrong. *Verèse*, a friend of Duchamp, is not the only one to have done the return journey; some even stayed there. All the evidence is concordant: the mirror is smashed, and it only remains to cross through it. 6.4. Going back up a dried-up river on the other side of the dust, Merritt describes, in *Dwellers in the Mirage*, a society that worships the 2nd principle of thermodynamics. It is revealed at the end of the book that this god, when prevented from doing further harm, was merely an impostor. Bachelor machines and others lack a Maxwell demon to look after their gravity. 7.1. To be talked about.

κροτικής σύλλογης – στα δύο στοιχεία του νερού και της φωτιάς, καθώς και στις άλληλεπιδράσεις του θερμοῦ και του ψυχροῦ ὁ ἀρσενικός χημὸς παίζει ἴσως ἕνα ρόλο διαγερτικό, ποτε ἕνα ρόλο ψυχραντικό ὄσο γιὰ τὸ θερμὸ στοιχείο. τὸ πέντα θερμοῦ, ἄλλοτε τὸ ἀντιπροσωπεύει ἡ φλόγα, ἄλλοτε ἕνα ἕρπο. Ἄν ἡ ἴδιότης τῆς γενεαίας γίνεται πὸ έντονη «τὴ στιγμή τοῦ οὐτιῆμα γίνεται μέσα στὴ μήτρα», αὐτὸ μοιάζει μὲ τὴ φλόγα ποῦ ξαφνικά φουτνῶνται ὅταν ριζοῦμε πάνω τῆς κροῖς: ἄν, ἀντίθετα, ἡ ἐκπαλιμάτωση τοῦ ἄντρα ἔχει ὡς ἐπακόλουθο τὸν τερματισμὸ τῆς γενεαίας ἀπόλησης, αὐτὸ μοιάζει μὲ τὸ φαινόμενο ποῦ παρατηρεῖται ὅταν γενόμεν ἕνα ψυχρὸ ἕρπο πάνω οἱ καιτὸ νερὸ: ὁ ὄραμος ἀπαιματία ἄματος». Ἐποῖ, στὴ σεξουαλικὴ σὺνζύξη, ἔρχονται ἀνταμῶντες δύο παρῶμοι πρόξεις, προκλιόντες τὴν έντονη ἐνάμιξη οὐδὲν ἀνάλογον, ἀλλὰ ἀντίθετων ὡς πρὸς τὴς ἰδιότητες τοῦ: δυνάμη ἐντόνιου δένουης, κροῦ νερὸ ἐνάμια στὸν καλοῦμο, οἰνόπνευμα ἐνάμια φλόγας. Ὅπως καὶ νὰ ἔναι ὄμως, ἡ ἀρσενικὴ πρόξη εἶναι ἐκείνη ποῦ καθορίζει, κινεῖται, συνδουλίζει, κινεῖται, ποῦ ἐξισορροῖε τὴν ἔγνια τὸν γενεακίον ὄργανον ἐξισορροῖοντας τὴν καλή τους λειτουργία: «Ἄν οἱ γενεαίαι συνουαῖονται μὲ ἄντρας, εἶναι καλύτερη στὴν ἔγνια τους ἄν ὄχι, λιγότερο καλὰ. Κι αὐτὸ γιατί, ἀπὸ τὴ μηά, ἡ μήτρα τὴν ὄρα τῆς συνουαίας ἔγνιναίται ἄντὶ ὄ ἀποξηρῶνεται: κι ὅταν ἀποξηρῶνεται, σπαστάται βίαια καὶ κάνει τὸ σῶμα νὰ ἔπρωξεται. Ἄπὸ τὴν ἄλλη μεριά, ἡ συνουαία, θερμαίνοντας καὶ ἔγνιναίτας τὸ σῶμα, διεκδικεῖ τὴν ἐμφορῶντα ὅταν, ὄμως, σταμῶντὰ ἡ ροή τοῦ ἄματος, τὸ σῶμα τῆς γενεαίας ἀρροσταῖνε.» Ἡ ἐξορροῖη τοῦ ἄντρα καὶ ἡ ἀπορροῖη τοῦ σπέρματος εἶναι γιὰ τὸ γενεακίον ὄραμα ἡ θεμελιώδης ἀρχὴ ἰσορροφίας τῆς ἐνάμιξης τοῦ καιτὸ καλύτερο μῆσο γιὰ τὴν ἀπαρτήρη ροή τῶν γενῶν τοῦ.

Μέσο ἀπὸ αὐτὸ τὸ «ἐξοπαιματικό σῆμη» ἀντὸαυθεντῶματὸ ὀλόκληρη τῆς σεξουαλικῆς δραστηριότητα, καὶ στὰ δύο φίλια, καὶ κινεῖται ἀπόλητα τὴν ἀποκλειστική σφειδὸν κορυφῆς τοῦ ἄντρακο ἀποπνεῦ. Ἡ γενεαία πρόξη δὲν εἶναι ἀρροῖος τὸ σημεῖοφῶμα τοῦ, ἀλλὰ μῶλλον τὸ δῶμας τοῦ, σὲ «μῆσιμη ἐξοδῶση» καὶ ἡ πρόξη αὐτῆ εἶν' ἐξαρτημένη ἀπὸ τὸ ἄντρακο ἀπὸπνεῦ, τοῦο γιὰ τὴν ἔγνια ὄσο καὶ γιὰ τὴν ἰδιότη. Συγκινεῖται:

ὄλη μῆς τὴν προοξὴ στὴ στιγμή τῆς ἐκπαλιμάτωσης – τοῦ ἀποπνεύματος τοῦ ἄντρα, ποῦ θεωρεῖται καὶ ὡς τὸ οὐδῶδες μῆσο: τῆς πρόξης –, ταποθῶτομη, στὸ κέντρο τῆς σεξουαλικῆς δραστηριότητα, μῆς διαδικασία ποῦ χαρακτηρίζεται ἀπὸ τὴ διαδιότη τῆς, μὲ ἕναν ἀπείριστολο μηχανισμό καὶ μῆς ἀδύναμη δυνάμη: ἀλλὰ ταυτῶνεται σὲ ἕνα σημεντικό πρόβλημα οἰκονομίας μὲ τὴ χρήση τῶν ἀποκλιόντων. Ἐνα πρόβλημα οἰκονομίας καὶ διατάτης.

2. Ἡ διατάτης.

Ἡ σεξουαλικὴ πρόξη ἀποσπᾶ ἀπὸ τὸ ὄραμα μῆς οὐθῶ (ἐκείνη νὰ δῶσι τὴ ζωή, ἀλλὰ τὴ δίνει ἐπειδὴ ἡ ἴδια εἶναι συνδεδεμένη μὲ τὴν ἐπάξη τοῦ ἀπύου καὶ φέρνει μέσα τῆς ἕνα μῆσο τῆς. Ἐποῖξῶντας: τὸ σπέρμα τοῦ, τὸ ἔμῶδο δὲν περῶνεται στὴν ἀπέκκρηξη ἕνὸς περῶσιου χημῶ, σταμῶντὸν ἔνωτο τοῦ ἀπὸ στοιχείο ποῦτῶμη γιὰ τὴν ἴδια τοῦ τὴν ἐπάξη.

Ὅμως, ὄλη οἱ συγχροαίαι δὲν δύνου τὴν ἴδια ἐμφορῶντὰ γιὰ τὸν πολιτικό χαρακτηρὸ τοῦ σπέρματος. Τὸ *Παρί γενεαίας* ἀναφέρεται σὲ δύο ἀντίληπτες σχετικά μὲ τὴν ἀποκλιση τοῦ. Σύμφωνα μὲ τὴ μῆς ἀπὸ αὐτῆς, τὸ σπέρμα προξεται ἀπ' τὸ κεφάλι: σχηματῶνται μέσα στὸν ἐγκέφαλο, καὶ κατεβῶντας ἀπὸ τὸν νοστιόλο μῆλο φτάνει στὰ κάτω μῆσο τοῦ σῶματος. Πρῶδομα ἔταν, κατὰ τὸ λέγῶμηνα τοῦ Διογένη τοῦ Λαέρτιου, καὶ ἡ γενεαία ἀρχὴ τῆς ποθαγῶμοις ἀντίληπτης: τὸ σπέρμα θεωρεῖται σὲν ἕνα σπῆρμα μῶλλον ποῦ ἐπιτερεῖται θερμοῦ ἀπὸ- ἀπὸ τὸ κλάμη αὐτὸ τῆς ἐγκεφαλικῆς οἰοῖας θὰ σχηματῶνται στὴ συνέχεια τὸ σύνολο τοῦ σῶματος μὲ «τὰ νεύρα, τῆς σῶμας, τὰ ὄρα, τὰ μαλλῶν» καὶ ἀπ' τὴ θερμῶν ἀπὸ πῆρῶμα θὰ γεννηθῶν ἡ νητὴ τοῦ ἐμφορῶν καὶ ἡ ἀπόληση». Ἡ προμῶμοσὸς ποῦ ἀποπνεύματος ἀπρῶξεται καὶ στὸ κῆμηνο τοῦ Ἰλλουστῶρη, ὄπο ἀναφέρεται ὅτι οἱ ἄνθρωποι σπῶσι ἀποκλιση γενεαία ἐνάμια κοντὰ στὸ αἶνι – ἄν διατηρῶν ὄραμα τὴν ἰανότητῆ μὲ ἔχουν σεξουαλικῆς οἰοῖας καὶ νὰ ἐκπαλιμάτῶνται – διαβῶνται ἕνα σπῆρμα πενθρὸ, ἀδύναμο καὶ σπῆρμα. Ἐπειτὰ τὸ μεγαλύτερο μῆσο τὸ σπέρματος προξεται ἀπ' τὸ κεφάλι, καὶ περῶνεται γῶρα ἀπὸ τ' αἶνι κατεβῶνεται πρὸς τὸν νοστιόλο



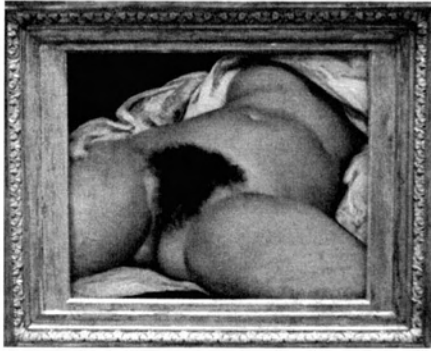

01

Le Corbusier, wrote once more in *Radiant City*, this time on "Laws:"  
"The laws of nature and the laws of men.  
We live in the presence of three spheres:  
Our dictator, the sun  
The globe on which we live out our destinies: the earth  
And a companion forever whirling around us: the moon

Woman, that power in conjunction with which we work, is ruled by this  
lunar month.  
We the men are ruled by the solar year."

The urban realm thus discloses the historical role of the alignment of nature and gender, an identification that is once again key to the struggle for power and the engendering of power. The conception of the world as a machine in a fetishistic architecture that results from the application of the principles of modernist urbanism allows the double domination (or negation) of nature and woman.

02



03





"An extremely curious item. A little machine, wrought with indescribable art, to explicate the concubinium (probably meaning connubium or commercium) animae et corporis (of soul and body). The roller which sets everything in motion has three different positions for the *three* systems known: one for *physical influence*, one for *occasional causes*, and one for *predestined harmony*. The roller can, however, be put in two or three other positions, only they require a *body* and a *soul*, though, in case of need, one might do without the soul. The *body* of this precious machine is wrought in more than semi-transparent horn, about four or five inches in length. Its *soul*, no larger than a large ant, is completely of ivory, including its tiny wings, only its little left leg is slightly damaged. Movement is imparted to the machine not by a handle (that would break it), but by a pair of little vanes of a windmill made of the finest goldbeater's skin, blown on by a double endless bellows (follis infinitus) set at some distance from the machine and forming a part of it, whose vanes turn an endless screw (cochlea infinita) which sets it all going".

*G.Ch. Lichtenberg, List of a collection of instruments to be sold by public auction in the house of Sir H.S. this coming week (Pocket Almanac of Goettingue, 1798).*

"In the act of love there is a close resemblance to torture or a surgical operation."

"The world is going to finish (...) Mechanics will have Americanised us so much, and progress will have succeeded so well in atrophying all the spiritual part in us that nothing among the utopianists, sanguinary, sacrilegious or anti-natural dreamings can be compared to its positive results".

Baudelaire, *Fusées*, 1851

"Later I go to l'Industrie, *that is to say, to the Palais de l'Industrie at the Exposition Universelle*; I notice this fountain gushing forth gigantic imitation flowers.

The sight of all these machines saddens me deeply. I do not like this matter that seems, quite alone and abandoned to itself, to do things worthy of admiration".

Delacroix, *Journal*, 3 August 1855

"Whether one is dealing with Duchamp's very special attitude towards sexuality and towards machi-

FORGET ABOUT LOVE



LARS VON TRIER  
NYMPHOMANIAC

COMING SOON



01

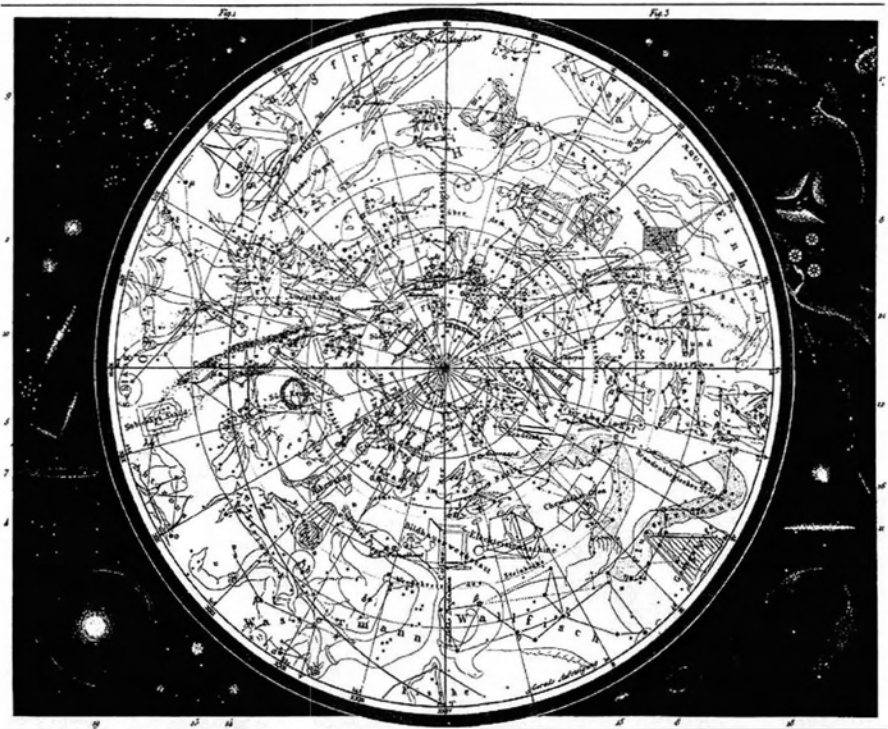

02

Locus Erectus | oral constellations

# INDEX

- p.8  
Μισέλ Φουκώ, "Παράδοση της 26ης  
Φεβρουαρίου 1975," Μη Κανονικοί, Βαλέριο  
Μαρκέτι & Σαλομόνι, μετάφρ. Σωτήρης  
Σαμανδούρας (Αθήνα: ΕΣΤΙΑ, 2010), 430-431.
- p.9  
Μισέλ Φουκώ, "Παράδοση της 26ης  
Φεβρουαρίου 1975," Μη Κανονικοί, Βαλέριο  
Μαρκέτι & Σαλομόνι, μετάφρ. Σωτήρης  
Σαμανδούρας (Αθήνα: ΕΣΤΙΑ, 2010), 558-559.
- p.10  
Μισέλ Φουκώ, "Παράδοση της 26ης  
Φεβρουαρίου 1975," Μη Κανονικοί, Βαλέριο  
Μαρκέτι & Σαλομόνι, μετάφρ. Σωτήρης  
Σαμανδούρας (Αθήνα: ΕΣΤΙΑ, 2010), 612-613.
- p.11  
Μισέλ Φουκώ, "Παράδοση της 26ης  
Φεβρουαρίου 1975," Μη Κανονικοί, Βαλέριο  
Μαρκέτι & Σαλομόνι, μετάφρ. Σωτήρης  
Σαμανδούρας (Αθήνα: ΕΣΤΙΑ, 2010), 614-615.
- p.12  
Μισέλ Φουκώ, "Παράδοση της 26ης  
Φεβρουαρίου 1975," Μη Κανονικοί, Βαλέριο  
Μαρκέτι & Σαλομόνι, μετάφρ. Σωτήρης  
Σαμανδούρας (Αθήνα: ΕΣΤΙΑ, 2010), 616-617.
- p.13  
Μισέλ Φουκώ, "Παράδοση της 26ης  
Φεβρουαρίου 1975," Μη Κανονικοί, Βαλέριο  
Μαρκέτι & Σαλομόνι, μετάφρ. Σωτήρης  
Σαμανδούρας (Αθήνα: ΕΣΤΙΑ, 2010), 618-619.
- p.14  
[http://en.wikipedia.org/wiki/The\\_Bride\\_  
Stripped\\_Bare\\_by\\_Her\\_Bachelors,\\_Even](http://en.wikipedia.org/wiki/The_Bride_Stripped_Bare_by_Her_Bachelors,_Even)
- p.15  
[http://en.wikipedia.org/wiki/The\\_Bride\\_  
Stripped\\_Bare\\_by\\_Her\\_Bachelors,\\_Even](http://en.wikipedia.org/wiki/The_Bride_Stripped_Bare_by_Her_Bachelors,_Even)
- p.16  
01.  
Gunter Metken, "From Man/Machine to Machine/  
Man: machine anthropomorphism in the nineteenth  
century", *The bachelor machines*, Harald Szeemann & Jean Clair (New York: Rizzoli, 1981), 50.  
02.  
Jean-Francois Lyotard, "Considerations on certain  
Partition-Walls as the potentially bachelor elements of a few simple machines," *The bachelor machines*, Harald Szeemann & Jean Clair (New York: Rizzoli, 1981), 98.  
03.  
Oscar Dominguez, "La machine a coudre electrosexuelle," *The bachelor machines*, Harald Szeemann & Jean Clair (New York: Rizzoli, 1981), 89.
- p.17  
01.  
Atlas der gerichtlichen Medizin, "Strange case of  
masturbation with the aid of a complicated machine", *The bachelor machines*, Harald Szeemann & Jean Clair (New York: Rizzoli, 1981), 136.  
02.  
Gilbert Lascault, "Mechanisms / The Fuck / The Non-Fuck / Painting / Play on Words / ETC...", *The bachelor machines*, Harald Szeemann & Jean Clair (New York: Rizzoli, 1981), 117.  
03.  
<http://www.theguardian.com/artanddesign/2009/oct/15/frieze-special-projects>
- p.18  
01.  
<http://artsy.net/artwork/philippe-parreno-modified-dynamic-movement-primatives-for-joining-movement-sequences-on-marylin-group-5>  
02.  
Erziehungsflagellantismus, "Drawing by a 12-year-old pupil," *The bachelor machines*, Harald Szeemann & Jean Clair (New York: Rizzoli, 1981), 136.  
03.  
"Manually operated masturbation machine," *The bachelor machines*, Harald Szeemann & Jean Clair (New York: Rizzoli, 1981), 137.
- p.19  
Μισέλ Φουκώ, "Το σύστημα της σεξουαλικότητας", *Ιστορία της σεξουαλικότητας*

- Η δίψα της γνώσης, Μισέλ Φουκώ, μετάφρ. Γκλόρυ Ροζάκη, (Αθήνα: Κέδρος, 1978), 104-105.

p.20

Μισέλ Φουκώ, "Το σύστημα της σεξουαλικότητας", Ιστορία της σεξουαλικότητας

- Η δίψα της γνώσης, Μισέλ Φουκώ, μετάφρ. Γκλόρυ Ροζάκη, (Αθήνα: Κέδρος, 1978), 106-107.

p.21

01.

Elizabeth Diller and Ricardo Scofidio, "THE ROTARY NOTARY AND HIS HOT PLATE / THE AMERICAN MYSTERIES / BRIDGE," AA Files, No. 14 (London: Architectural Association School of Architecture, 1987), 55.

02.

Fares el-Dada, "The Josephine Baker House: For Loos's Pleasure", *Assemblage* magazine, no. 26 (Massachusetts: MIT Press, 2013): 75.

03.

<http://www.metalocus.es/content/en/blog/a-house-black-venus>

p.22

01.

Harald Szeemann, "The bachelor machines", *The bachelor machines*, Harald Szeemann & Jean Clair (New York: Rizzoli, 1981), 5.

02.

Michel Carrouges, "Directions for use", *The bachelor machines*, Harald Szeemann & Jean Clair (New York: Rizzoli, 1981), 21.

p.23

Harald Szeemann, "The bachelor machines", *The bachelor machines*, Harald Szeemann & Jean Clair (New York: Rizzoli, 1981), 7.

p.24

01.

Raymond Roussel, "Fogar: illustration Jean Ferry: L'Afrique des Impressions", *The bachelor machines*, Harald Szeemann & Jean Clair (New York: Rizzoli, 1981), 29. <http://alka.hypotheses.org/2427>

org/2427

02.

Michel Carrouges, "Directions for use", *The bachelor machines*, Harald Szeemann & Jean Clair (New York: Rizzoli, 1981), 22.

03.

<http://occupyactionscape.wordpress.com/2013/01/18/diller-and-scofidio-4/>

04.

<http://jpkcinemaadventures.wordpress.com/2012/07/10/crash-1996/crash-1996-24/>

p.25

01.

Yorgos Tzirtzilakis, "Submodernity and the Aesthetics of Joy-Making Mourning. The Crisis Effect in Contemporary Greek Culture," in *Hell As Pavilion*, ed. Nadja Argyropoulou & Yorgos Tzirtzilakis, (Greece: Kastaniotis Editions, 2013), 140.

02.

<http://www.behance.net/gallery/Of-Men/3007695>

03.

Judith Butler, "Bodies in Alliance and the Politics of the Street", *eipcp web journal* (European institute for progressive cultural policies), September 2011. Accessed September 12, 2013. <http://www.eipcp.net/transversal/1011/butler/en>.

04.

Michel Foucault, "The political investment of the body", in *The body: A reader*, Mariam Fraser and Monica Greco, (London: Routledge- Taylor and Francis Group, 2005), 104.

p.26

01.

Thomas Laquer, "Orgasm, generation and the politics of reproductive biology", in *The body: A reader*, Mariam Fraser and Monica Greco, (London: Routledge- Taylor and Francis Group, 2005), 154. <http://www.kunstkritikk.no/kritikk/hvilken-krop-vil-du-vre/>

02.

<http://arttattler.com/Images/Europe/Spain/Barcelona/Museu%20dArt%20Contemporani/Moderologies/Olesen-lif-01.jpg>

03.

# INDEX

Judith Butler, "Bodies in Alliance and the Politics of the Street", *eipcp web journal* (European institute for progressive cultural policies), September 2011. Accessed September 12, 2013. <http://www.eipcp.net/transversal/1011/butler/en>

p.27  
01.

Linda McDowell, "Body work: Heterosexual Gender Performances in City Workplaces," in *Mapping Desire*, ed. David Bell and Gill Valentine, (London: Routledge Books, 1995), 76.

02.

Mariam Fraser and Monica Greco, "what is a body?" in *The body: A reader*, Mariam Fraser and Monica Greco, (London: Routledge- Taylor and Francis Group, 2005), 45.

03.

[http://www.fleetairarmarchive.net/RollofHonour/Battlehonour\\_crewlists/Tirpitz\\_OpTungsten\\_BF\\_hit.jpg](http://www.fleetairarmarchive.net/RollofHonour/Battlehonour_crewlists/Tirpitz_OpTungsten_BF_hit.jpg)

p.28  
01.

<http://www.josephgreek.com/2013/02/22/wal-dosia/>

02.

Mariam Fraser and Monica Greco, "Introduction", *The body: A reader*, Mariam Fraser and Monica Greco, (London: Routledge- Taylor and Francis Group, 2005), 29.

03.

Mario Perniola, "Hegel and the thing as not this," in *the sex appeal of the inorganic: philosophies of desire in the modern world*, ed. Mario Perniola, (New York Continuum, 2004), 50.

04.

<http://sites.uci.edu/ucisca/2012/06/15/orange-county-aerial-photograph-collection/>

p.29

Gilles Deleuze, "the language of Sade & Masoch," in *Coldness & Cruelty, in Masochism: Coldness and Cruelty & Venus in Furs*, ed. Gilles Deleuze, (New York: Zone Books, 1991), 19.

02.

Mario Perniola, "Hegel and the thing as not this,"

in *the sex appeal of the inorganic: philosophies of desire in the modern world*, ed. Mario Perniola, (New York Continuum, 2004), 50-52. <http://c86.tumblr.com/post/39581988808/taken-from-henrik-olesens-some-illustrations-to>

03.

[http://25.media.tumblr.com/27023cdae2764a23ed2a5eb625bd6b4f/tumblr\\_mg2czoYTBB1qzss-djo1\\_1280.jpg](http://25.media.tumblr.com/27023cdae2764a23ed2a5eb625bd6b4f/tumblr_mg2czoYTBB1qzss-djo1_1280.jpg)

04.

Mario Perniola, "Hegel and the thing as not this," in *the sex appeal of the inorganic: philosophies of desire in the modern world*, ed. Mario Perniola, (New York Continuum, 2004), 50.

p.30

01.

Gilles Deleuze and Felix Guattari, "The Body without Organs," in *anti-Oedipus: Capitalism and Schizophrenia*, Gilles Deleuze and Felix Guattari, trans. Robert Hurley, Mark Seem, and Helen R. Lane (New York: Penguin Books, 2009), 9.

02.

[http://desktopmag.com.au/project-wall/make-your-maker/#.UjyUaha\\_z8s](http://desktopmag.com.au/project-wall/make-your-maker/#.UjyUaha_z8s)

03.

John C. Farrell, "The Charismatic Paranoid," in *Freud's Paranoid Quest: Psychoanalysis and Modern Suspicion*

, ed. John C. Farrell, (New York: New York University Press, 1996), 201.

04.

Henry Miller, <http://www.brainyquote.com/quotes/quotes/h/henrymille138472.html>

05.

<http://beautifuldecay.com/2013/08/29/not-your-typical-embroidery/>

p.31

01.

[http://en.wikipedia.org/wiki/Operation\\_Charnwood](http://en.wikipedia.org/wiki/Operation_Charnwood)

02.

<http://cruiseastute.com/blog/2012/05/19/190m-plan-to-salvage-costa-concordia-revealed/>

p.32  
01.

Henry Urbach, "closets, Clothes, disClosure", in *Desiring Practices: Architecture, Gender and the Interdisciplinary*, Duncan McCorquodale & Kate-  
rina Ruedi & Sarah Wigglesworth, (London: Black  
Dog Publishing Limited, 1996), 254.

02.

Gregory Woods, "Fantasy Islands: Popular Topog-  
raphies of Marooned Masculinity," in *Mapping  
Desire*, ed. David Bell and Gill Valentine, (London:  
Routledge Books , 1995), 121.

03.

Aaron Betsky, "Closet cases and Mirror worlds",  
*Queer Space: Architecture and Same-Sex desire*,  
Aaron Betsky, (New York: William Morrow and  
Company, Inc., 1997): 16-17.

p.33  
01.

Gilles Deleuze and Felix Guattari, "Desiring-Pro-  
duction, in *anti-Oedipus: Capitalism and Schizo-  
phrenia*, Gilles Deleuze and Felix Guattari, trans.  
Robert Hurley, Mark Seem, and Helen R. Lane  
(New York: Penguin Books, 2009), 8.

02.

Henry Urbach, "closets, Clothes, disClosure", in  
*Desiring Practices: Architecture, Gender and the  
Interdisciplinary*, Duncan McCorquodale & Kate-  
rina Ruedi & Sarah Wigglesworth, (London: Black  
Dog Publishing Limited, 1996), 259.

p.34  
01.

Henry Urbach, "closets, Clothes, disClosure", in  
*Desiring Practices: Architecture, Gender and the  
Interdisciplinary*, Duncan McCorquodale & Kate-  
rina Ruedi & Sarah Wigglesworth, (London: Black  
Dog Publishing Limited, 1996), 249.

02.

Gregory Woods, "Fantasy Islands: Popular Topog-  
raphies of Marooned Masculinity," in *Mapping  
Desire*, ed. David Bell and Gill Valentine, (London:  
Routledge Books , 1995), 121.

03.

Fares el-Dahdah, "The Josephine Baker House: For  
Loos's Pleasure", *Assemblage* magazine, no. 26

(Massachusetts: MIT Press, 2013), 80.

p.35  
01.

Henry Urbach, "closets, Clothes, disClosure", in  
*Desiring Practices: Architecture, Gender and the  
Interdisciplinary*, Duncan McCorquodale & Kate-  
rina Ruedi & Sarah Wigglesworth, (London: Black  
Dog Publishing Limited, 1996), 253.

02.

Henry Urbach, "closets, Clothes, disClosure", in  
*Desiring Practices: Architecture, Gender and the  
Interdisciplinary*, Duncan McCorquodale & Kate-  
rina Ruedi & Sarah Wigglesworth, (London: Black  
Dog Publishing Limited, 1996), 255.

p.36  
01.

Aaron Betsky, "Aesthetic Escapades and Escapes",  
*Queer Space: Architecture and Same-Sex desire*,  
Aaron Betsky, (New York: William Morrow and  
Company, Inc., 1997), 57.

02.

Aaron Betsky, "From Cruising to Community",  
*Queer Space: Architecture and Same-Sex desire*,  
Aaron Betsky, (New York: William Morrow and  
Company, Inc., 1997), 141.

03.

Aaron Betsky, "From Cruising to Community",  
*Queer Space: Architecture and Same-Sex desire*,  
Aaron Betsky, (New York: William Morrow and  
Company, Inc., 1997), 148.

04.

Aaron Betsky, "The Void and Other Queer Spac-  
es", *Queer Space: Architecture and Same-Sex  
desire*, Aaron Betsky, (New York: William Morrow  
and Company, Inc., 1997), 192.

p.37  
01.

Aaron Betsky, "From Cruising to Community",  
*Queer Space: Architecture and Same-Sex desire*,  
Aaron Betsky, (New York: William Morrow and  
Company, Inc., 1997): 153.

02.

Aaron Betsky, "Aesthetic Escapades and Escapes",  
*Queer Space: Architecture and Same-Sex desire*,

# INDEX

Aaron Betsky, (New York: William Morrow and Company, Inc., 1997): 59.

03.

Aaron Betsky, "The Void and Other Queer Spaces", *Queer Space: Architecture and Same-Sex desire*, Aaron Betsky, (New York: William Morrow and Company, Inc., 1997) 192.

04.

Aaron Betsky, "From Cruising to Community", *Queer Space: Architecture and Same-Sex desire*, Aaron Betsky, (New York: William Morrow and Company, Inc., 1997): 141.

p.38

01.

"Crash," Wikipedia, The Free encyclopedia, [http://en.wikipedia.org/wiki/Crash\\_\(1996\\_film\)](http://en.wikipedia.org/wiki/Crash_(1996_film)) (accessed September 10, 2013).

02.

<http://filmescultuados.wordpress.com/2012/12/22/cult-movie-crash-estranhos-prazeres-1996/>

03.

Niklas Maak, "Voiture de Mort- Hearse Power, Notes on Francois Curlet," *PALAIS Palais de Tokyo* magazine, no. 17 (2013), 38.

04.

Peter Brown, "Clay Cunningly Compounded", in *The body: A reader*, Mariam Fraser and Monica Greco, (London: Routledge- Taylor and Francis Group, 2005) 306.

05.

<http://sifislykakis.blogspot.gr/p/drawing.html>

p.39

01.

[http://www.muhka.be/press.php?project\\_id=2590](http://www.muhka.be/press.php?project_id=2590)

02.

<http://cinemaforever.blog.de/2012/06/11/crash-ca-fr-gb-1996-kritik-fleisch-met-all-13847623/>

03.

"Crash," Wikipedia, The Free encyclopedia, [http://en.wikipedia.org/wiki/Crash\\_\(1996\\_film\)](http://en.wikipedia.org/wiki/Crash_(1996_film)) (accessed September 10, 2013).

04.

<http://milatinoamerica.blogspot.gr/2012/09/apostila-de-historia-da-arte-conceitos.html>

05.

"Crash," Wikipedia, The Free encyclopedia, [http://en.wikipedia.org/wiki/Crash\\_\(1996\\_film\)](http://en.wikipedia.org/wiki/Crash_(1996_film)) (accessed September 10, 2013).

06.

<http://sifislykakis.blogspot.gr/p/drawing.html>

p.40

01.

Aaron Betsky, "Aesthetic Escapades and Escapes", *Queer Space: Architecture and Same-Sex desire*, Aaron Betsky, (New York: William Morrow and Company, Inc., 1997) 76.

02.

Michel Foucault, "Η υπόθεση της καταστολής", *Ιστορία της σεξουαλικότητας - Η δίψα της γνώσης*, Michel Foucault, μετάφρ. Γκλόρυ Ροζάκη, (Αθήνα: Κέδρος, 1978) 166

03.

Yorgos Tzirtzilakis, "Submodernity and the Aesthetics of Joy-Making Mourning: The Crisis Effect in Contemporary Greek Culture," in *Hell As Pavilion*, ed. Nadja Argyropoulou & Yorgos Tzirtzilakis, (Greece: Kastaniotis Editions, 2013), 152.

04.

Niklas Maak, "Voiture de Mort- Hearse Power, Notes on Francois Curlet," *PALAIS Palais de Tokyo* magazine, no. 17 (2013) 42

p.41

01.

Ζωρζ Μπατάιγ, "Ο θάνατος, η φθορά και η ανανέωση της ζωής," από το Τέταρτο Κεφάλαιο: Η συνάφεια της αναπαραγωγής με τον θάνατο, στο βιβλίο ο Ερωτισμός, μετάφραση του Κωστή Παπαγιώργη, επιμέλεια Ευδοξία Μπινοπούλου, (Ελλάδα: Εκδόσεις Ίνδικτος, 2001), 81.

02.

<http://www.flickr.com/photos/terra3/8324921894/>

03.

Georges Canguilehm, "Monstrosity and the monstrous", in *The body: A reader*, Mariam Fraser and Monica Greco, (London: Routledge- Taylor and

Francis Group, 2005], 188.

04.

Michel Foucault, "Η υπόθεση της καταστολής", Ιστορία της σεξουαλικότητας - Η δίψα της γνώσης, Michel Foucault, μετάφρ. Γκλόρυ Ροζάκη, (Αθήνα: Κέδρος, 1978), 167.

05.

Zygmunt Bauman, "survival as a social construct", in *The body: A reader*, Mariam Fraser and Monica Greco, (London: Routledge- Taylor and Francis Group, 2005), 317.

06.

<http://pvnc.com/gallery-page/>

p.42

Michel Foucault, "Διαιτητική", Ιστορία της σεξουαλικότητας - Η χρήση των απολαύσεων, Michel Foucault, μετάφρ. Γιώργος Κωνσταντινίδης, (Αθήνα: Κέδρος - Ράπνα, 1989), 156-157.

p.43

Michel Foucault, "Διαιτητική", Ιστορία της σεξουαλικότητας - Η χρήση των απολαύσεων, Michel Foucault, μετάφρ. Γιώργος Κωνσταντινίδης, (Αθήνα: Κέδρος - Ράπνα, 1989), 170-171.

p.44

01.

Unknown artist, "Mors ultima linea rerum", in "Death: A Picture Album," Harris R., (London: Wellcome Collection, 1989), 15.

02.

Michel de Certeau, "Arts of dying: anti-mystical writing", *The bachelor machines*, Harald Szeemann & Jean Clair (New York: Rizzoli, 1981), 83.

03.

Γιώργος Τζιρτζιλάκης, "Subruborama. Συναρμογές της διάχυτης πόλης", Χωρίς όρια: οι αχανείς εκτάσεις των αθηναϊκών προαστίων, Νίκος Καζέρος & Παύλος Λέφας, ( Αθήνα: futura, 2003): 154.

04.

Michel Foucault, "Η υπόθεση της καταστολής", Ιστορία της σεξουαλικότητας - Η δίψα της γνώσης, Michel Foucault, μετάφρ. Γκλόρυ Ροζάκη, (Αθήνα: Κέδρος, 1978), 165.

p.45

Dylan Evans, "death drive", *An Introductory Dictionary of Lacanian Psychoanalysis*, Dylan Evans, (London & New York: Routledge, 1996), A-Z 33.

p.46

01.

Arturo Schwarz, "The Alchemical Bachelor Machine", *The bachelor machines*, Harald Szeemann & Jean Clair (New York: Rizzoli, 1981), 161.

02.

Dianne Chisholm, "Introduction", in *Queer Constellations: subcultural Space In the Wake Of the City*, eds. Dianne Chisholm, (Minnesota: University of Minnesota Press, 2004), 15.

03.

Ζωρζ Μπαταίγ, "Οι συνθήκες μιας απρόσωπης εσωτερικής εμπειρίας: η αντιφατική εμπειρία της απαγόρευσης και της παράβασης," από το Πρώτο Κεφάλαιο: Ο ερωτισμός στην εσωτερική εμπειρία, στο βιβλίο *Ο Ερωτισμός, μετάφραση του Κωστή Παπαγιώργη, επιμέλεια Ευδοξία Μπινοπούλου*, (Ελλάδα: Εκδόσεις Ίνδικτος, 2001), 54.

04.

Aaron Betsky, "The Void and Other Queer Spaces", *Queer Space: Architecture and Same-Sex desire*, Aaron Betsky, (New York: William Morrow and Company, Inc., 1997) 190.

p.47

01.

Ζωρζ Μπαταίγ, "Η παράβαση δεν αίρει την απαγόρευση, αλλά την ξεπερνά και τη συμπληρώνει," από το Πέμπτο Κεφάλαιο: Η παράβαση, στο βιβλίο *Ο Ερωτισμός, μετάφραση του Κωστή Παπαγιώργη, επιμέλεια Ευδοξία Μπινοπούλου*, (Ελλάδα: Εκδόσεις Ίνδικτος, 2001), 91-92.

02.

Ζωρζ Μπαταίγ, "Οι συνθήκες μιας απρόσωπης εσωτερικής εμπειρίας: η αντιφατική εμπειρία της απαγόρευσης και της παράβασης," από το Πρώτο Κεφάλαιο: Ο ερωτισμός στην εσωτερική εμπειρία, στο βιβλίο *Ο Ερωτισμός, μετάφραση του Κωστή Παπαγιώργη, επιμέλεια Ευδοξία Μπινοπούλου*, (Ελλάδα: Εκδόσεις Ίνδικτος, 2001), 55.



# INDEX

03.  
Gilles Deleuze and Felix Guattari, "A Materialist Psychiatry", in *anti-Oedipus: Capitalism and Schizophrenia*, Gilles Deleuze and Felix Guattari, trans. Robert Hurley, Mark Seem, and Helen R. Lane (New York: Penguin Books, 2009), 27.
- p.48  
Mark Cousins, "Where?", in *Desiring Practices: Architecture, Gender and the Interdisciplinary*, Duncan McCorquodale & Katerina Ruedi & Sarah Wigglesworth, (London: Black Dog Publishing Limited, 1996), 111.
- p.49  
01.  
Michel Foucault, "Η υπόθεση της καταστολής", *Ιστορία της σεξουαλικότητας - Η δίψα της γνώσης*, Michel Foucault, μετάφρ. Γκλόρυ Ροζάκη, (Αθήνα: Κέδρος, 1978), 31.
02.  
Michel Foucault, "Διαιτητική", *Ιστορία της σεξουαλικότητας - Η χρήση των απολαύσεων*, Michel Foucault, μετάφρ. Γιώργος Κωνσταντινίδης, (Αθήνα: Κέδρος - Ράππα, 1989), 56.
03.  
Michel Foucault, "Η υπόθεση της καταστολής", *Ιστορία της σεξουαλικότητας - Η δίψα της γνώσης*, Michel Foucault, μετάφρ. Γκλόρυ Ροζάκη, (Αθήνα: Κέδρος, 1978), 112.
04.  
Clare Cardinal-Pett, "Detailing", in *Desiring Practices: Architecture, Gender and the Interdisciplinary*, Duncan McCorquodale & Katerina Ruedi & Sarah Wigglesworth, (London: Black Dog Publishing Limited, 1996), 104.
- p.50  
01.  
Daniel Birnbaum, "DUST," in *Curiosity and Method*, ed. Sina Najafi, (New York: Cabinet, 2012), 98.
02.  
Nadja Argyropoulou, "Hell As Diary, On the (monstrous) potential of things that don't work: Greek art and beyond," in *Hell As Pavilion*, ed. Nadja Argyropoulou & Yorgos Tzirtzilakis, (Greece: Kastaniotis Editions, 2013), 46.
03.  
Michel Foucault, "Η υπόθεση της καταστολής", *Ιστορία της σεξουαλικότητας - Η δίψα της γνώσης*, Michel Foucault, μετάφρ. Γκλόρυ Ροζάκη, (Αθήνα: Κέδρος, 1978), 112. <http://cabinetmagazine.org/issues/35/chamberlain.php>
04.  
Clare Cardinal-Pett, "Detailing", in *Desiring Practices: Architecture, Gender and the Interdisciplinary*, Duncan McCorquodale & Katerina Ruedi & Sarah Wigglesworth, (London: Black Dog Publishing Limited, 1996), 104. <http://duga.tistory.com/1376>
05.  
Clare Cardinal-Pett, "Detailing", in *Desiring Practices: Architecture, Gender and the Interdisciplinary*, Duncan McCorquodale & Katerina Ruedi & Sarah Wigglesworth, (London: Black Dog Publishing Limited, 1996), 104. <http://blog.naver.com/PostView.nhn?blogId=jongddee&logNo=100183951203>
- p.51  
01.  
Daniel Birnbaum, "DUST," in *Curiosity and Method*, ed. Sina Najafi, (New York: Cabinet, 2012), 99.
02.  
<http://membrane.tumblr.com>
03.  
Peter Christian Haberkorn, "Action Figure Orgasm", *Queer Space: Architecture and Same-Sex Desire*, Aaron Betsky, (New York: William Morrow and Company, Inc., 1997), 19.
04.  
[www.tate.org.uk/art/artworks/dean-vesuvio-p20261](http://www.tate.org.uk/art/artworks/dean-vesuvio-p20261)
- p.52  
Ζωρζ Μπατάιγ, "Εισαγωγή," στο βιβλίο ο Ερωτισμός, μετάφραση του Κωστή Παπαγιώργη, επιμέλεια Ευδοξία Μπινοπούλου, (Ελλάδα: Εκδόσεις Ίνδικτος, 2001), 16-17.
- p.53  
Ζωρζ Μπατάιγ, "Εισαγωγή," στο βιβλίο ο

Ερωτισμός, μετάφραση του Κωστή Παπαγιώργη, επιμέλεια Ευδοξία Μπινοπούλου, (Ελλάδα: Εκδόσεις Ίνδικτος, 2001), 22-23.

p.54

Ζωρζ Μπατάιγ, "Εισαγωγή," στο βιβλίο ο Ερωτισμός, μετάφραση του Κωστή Παπαγιώργη, επιμέλεια Ευδοξία Μπινοπούλου, (Ελλάδα: Εκδόσεις Ίνδικτος, 2001), 28-29.

p.55

Ζωρζ Μπατάιγ, "Εισαγωγή," στο βιβλίο ο Ερωτισμός, μετάφραση του Κωστή Παπαγιώργη, επιμέλεια Ευδοξία Μπινοπούλου, (Ελλάδα: Εκδόσεις Ίνδικτος, 2001), 36-37.

p.56

01.  
Aaron Betsky, "Closet Cases and Mirror Worlds", *Queer Space: Architecture and Same-Sex desire*, Aaron Betsky, (New York: William Morrow and Company, Inc., 1997), 32.

02.

Ζωρζ Μπατάιγ, "Ο θάνατος, η φθορά και η ανανέωση της ζωής," από το Τέταρτο Κεφάλαιο: Η συνάφεια της αναπαραγωγής με τον θάνατο, στο βιβλίο ο Ερωτισμός, μετάφραση του Κωστή Παπαγιώργη, επιμέλεια Ευδοξία Μπινοπούλου, (Ελλάδα: Εκδόσεις Ίνδικτος, 2001), 152-153.

p.57

01.  
Gregory Woods, "Fantasy Islands: Popular Topographies of Marooned Masculinity," in *Mapping Desire*, ed. David Bell and Gill Valentine, (London: Routledge Books, 1995), 125.

02.

Dianne Chisholm, "Introduction", in *Queer Constellations: subcultural Space In the Wake Of the City*, eds. Dianne Chisholm, (Minnesota: University of Minnesota Press, 2004), 46.

03.

Dianne Chisholm, "Introduction", in *Queer Constellations: subcultural Space In the Wake Of the City*, eds. Dianne Chisholm, (Minnesota: University of Minnesota Press, 2004), 29.

p.58

01.

Mario Perniola, "Plastic Landscapes," in the sex appeal of the inorganic: philosophies of desire in the modern world, ed. Mario Perniola, (New York Continuum, 2004), 90.

02.

Yorgos Tzirtzilakis, "Submodernity and the Aesthetics of Joy-Making Mourning. The Crisis Effect in Contemporary Greek Culture," in *Hell As Pavilion*, ed. Nadja Argyropoulou & Yorgos Tzirtzilakis, (Greece: Kastaniotis Editions, 2013), 123.

03.

Andrea Kahn, "Overlooking: A Look at How we Look at Site", in *Desiring Practices: Architecture, Gender and the Interdisciplinary*, Duncan McCorquodale & Katerina Ruedi & Sarah Wigglesworth, (London: Black Dog Publishing Limited, 1996), 181.

04.

<http://the-watched-field.tumblr.com>

p.59

01.

Michel Foucault, "Τα ηθικά προβλήματα των απολαύσεων", *Ιστορία της σεξουαλικότητας - Η χρήση των απολαύσεων*, Michel Foucault, μετάφρ. Γιώργος Κωνσταντινίδης, (Αθήνα: Κέδρος - Ράπνα, 1989), 98-99.

02.

Michel Foucault, "Τα ηθικά προβλήματα των απολαύσεων", *Ιστορία της σεξουαλικότητας - Η χρήση των απολαύσεων*, Michel Foucault, μετάφρ. Γιώργος Κωνσταντινίδης, (Αθήνα: Κέδρος - Ράπνα, 1989), 96-97.

p.60

01.

<http://dandyvonnuetzen.blogspot.gr/2013/04/product-of-day-good-vibrations-by.html>

02.

Aaron Betsky, "Some Queer Constructs Introduction", *Queer Space: Architecture and Same-Sex desire*, Aaron Betsky, (New York: William Morrow and Company, Inc., 1997), 8.

03.

Yorgos Tzirtzilakis, "Submodernity and the Aes-

thetics of Joy-Making Mourning. The Crisis Effect in Contemporary Greek Culture," in *Hell As Pavilion*, ed. Nadja Argyropoulou & Yorgos Tzirtzilakis, (Greece: Kastaniotis Editions, 2013), 134 & 149. 04.

Judith Butler, "Bodies in Alliance and the Politics of the Street", *eipcp web journal* (European institute for progressive cultural policies), September 2011. Accessed September 12, 2013. <http://www.eipcp.net/transversal/1011/butler/en>

p.61

Daniel Birnbaum, "GESTURE," in *Curiosity and Method*, ed. Sina Najafi, (New York: Cabinet, 2012), 147. <http://www.cabinetmagazine.org/issues/26/dillon.php>

p.62

01.  
Aaron Betsky, "Closet Cases and Mirror Worlds", *Queer Space: Architecture and Same-Sex desire*, Aaron Betsky, (New York: William Morrow and Company, Inc., 1997), 28.

02.  
Henry Urbach, "closets, Clothes, disClosure", in *Desiring Practices: Architecture, Gender and the Interdisciplinary*, Duncan McCorquodale & Katearina Ruedi & Sarah Wigglesworth, (London: Black Dog Publishing Limited, 1996), 257.

03.  
Aaron Betsky, "Closet Cases and Mirror Worlds", *Queer Space: Architecture and Same-Sex desire*, Aaron Betsky, (New York: William Morrow and Company, Inc., 1997), 22.

04.  
[http://www.huffingtonpost.com/2013/09/16/choi-xoo-ang\\_n\\_3934707.html](http://www.huffingtonpost.com/2013/09/16/choi-xoo-ang_n_3934707.html)

p.63

01.  
Aaron Betsky, "Aesthetic Escapades and Escapes", *Queer Space: Architecture and Same-Sex desire*, Aaron Betsky, (New York: William Morrow and Company, Inc., 1997), 80.

02.  
[http://i-ac.eu/fr/expositions/24\\_in-situ/2011/5\\_OF-SPIRITS-AND-EMPTY-SPACES](http://i-ac.eu/fr/expositions/24_in-situ/2011/5_OF-SPIRITS-AND-EMPTY-SPACES)

p.64

01.  
<http://www.fanzines.gr/κοντροσόλ-στο-χάος>  
02.  
<http://www.lifo.gr/team/retrolifo/27650>  
03.  
<http://www.lifo.gr/team/retrolifo/27650>

p.65

01.  
<http://www.lifo.gr/team/retrolifo/27650>  
02.  
[http://unamiradagay.blogspot.gr/2010/03/blog-post\\_8265.html](http://unamiradagay.blogspot.gr/2010/03/blog-post_8265.html)

p.66

01.  
[http://www.lifo.gr/team/readersdigest/38147?comments\\_page=1&comments\\_order=r](http://www.lifo.gr/team/readersdigest/38147?comments_page=1&comments_order=r)

p.67

01.  
<http://www.genderpanteion.gr/gr/other/other2/index.php?dir=eksofylla%2F>  
02.  
<http://www.genderpanteion.gr/gr/other/other2/sfigga/sel.%219.jpg>  
03.  
<http://www.genderpanteion.gr/gr/other/other2/sfigga/sel.%203.jpg>

p.68

Θάνος Βελλουδίου, "Φωτογραφίες και λεζάντες του Θάνου Βελλουδίου", *Οδός Πανός*, No. 114, Γιώργος Χρονάς, (Αθήνα: Περιοδικό & Εκδόσεις Οδός Πανός & Εκδόσεις ΣΙΓΑΡΕΤΑ, 2001), 172-173.

p.69

Θάμος Βελλουδίου, "Φωτογραφίες και λεζάντες του Θάνου Βελλουδίου", *Οδός Πανός*, No. 114, Γιώργος Χρονάς, (Αθήνα: Περιοδικό & Εκδόσεις Οδός Πανός & Εκδόσεις ΣΙΓΑΡΕΤΑ, 2001), 170-171.

p.70

Θάνος Βελλούδιος, "Φωτογραφίες και λεζάντες του Θάνου Βελλουδίου", Οδός Πανός, No. 114, Γιώργος Χρονάς, (Αθήνα: Περιοδικό & Εκδόσεις Οδός Πανός & Εκδόσεις ΣΙΓΑΡΕΤΑ, 2001), 168-169.

p.71

Θάνος Μουρραής- Βελλούδιος, "Ζεϋμπέκιος", Ευγονία και άλλα τινά, Θάνος Μουρραής-Βελλουδίου, (Αθήνα: Εκδόσεις Άγγρα, 1991), 156-157.

p.72

01.

Francois Roche, "endlessnessless...", in *Bioreboot: The Architecture of R&S* (n), ed. Giovanni Corbellini, (New York: Princeton Architectural Press, 2009), 203.

02.

Gilles Deleuze, "the simulacrum & the ancient philosophy," in *Logic of Sense*, ed. Constantin V. Boundas, (London: The Athlone Press, 1990), 262.

03.

Julia Cream, "Re-solving Riddles: The Sexed Body," in *Mapping Desire*, ed. David Bell and Gill Valentine, (London: Routledge Books, 1995), 35.

04.

<http://www.globalsecurity.org/military/ops/images/iran-modis-3.jpg>

05.

Michel Foucault, "Διαπιτική", Ιστορία της σεξουαλικότητας - Η χρήση των απολαύσεων, Michel Foucault, μετάφρ. Γιώργος Κωνσταντινίδης, (Αθήνα: Κέδρος - Ράππα, 1989), 20.

p.73

01.

<http://www.tainiothiki.gr/festivals/4grecgr2.html>

02.

<http://jorindevoigt.com/blog/?p=3566>

03.

Γιώργος Τζιρτζιλάκης, "1973-1975: Στοιχεία για την ψύχωση του τοπίου", Παραδείγματα: 9η διεθνής έκθεση αρχιτεκτονικής, μοιενάλε Βενετίας, Αριστείδης Αντονάς & Ζάφος

Ξαγόραρης & Χαρίκλεια Χάρη & Φίλιππος Ωραιόπουλος, ( Αθήνα: futura, 2009), 75.

04.

[http://www.urbiopedia.org/index.php?title=Archivo:Eileen\\_Gray\\_Casa\\_E1027.2.jpg](http://www.urbiopedia.org/index.php?title=Archivo:Eileen_Gray_Casa_E1027.2.jpg)

p.74

01.

[http://www.iatrikionline.gr/Deltio\\_52c/05.html](http://www.iatrikionline.gr/Deltio_52c/05.html)

02.

Γιώργος Τζιρτζιλάκης, "1973-1975: Στοιχεία για την ψύχωση του τοπίου", Παραδείγματα: 9η διεθνής έκθεση αρχιτεκτονικής, μοιενάλε Βενετίας, Αριστείδης Αντονάς & Ζάφος Ξαγόραρης & Χαρίκλεια Χάρη & Φίλιππος Ωραιόπουλος, ( Αθήνα: futura, 2009), 80.

03.

Dianne Chisholm, "Introduction", in *Queer Constellations: subcultural Space In the Wake Of the City*, eds. Dianne Chisholm, (Minnesota: University of Minnesota Press, 2004), 16.

04.

Gilles Deleuze, "the language of Sade & Masoch," in *Coldness & Cruelty, in Masochism: Coldness and Cruelty & Venus in Furs*, ed. Gilles Deleuze, (New York: Zone Books, 1991), 19.

05.

<http://mubi.com/lists/my-favorite-films-of-all-time-always-under-construction>

p.75

01.

Kaucyila Brooke, "Gendered Geographies", ed. Kaucyila Brooke, (Zurich: Zurich Hochschule fur Gestaltung und Kunst, 2002)

02.

[http://www.medscape.com/viewarticle/407974\\_4](http://www.medscape.com/viewarticle/407974_4)

03.

[http://www.notrecinema.net/communaute/v1\\_detail\\_film.php3?lefilm=4614](http://www.notrecinema.net/communaute/v1_detail_film.php3?lefilm=4614)

04.

Gilles Deleuze, "the language of Sade & Masoch," in *Coldness & Cruelty, in Masochism: Coldness and Cruelty & Venus in Furs*, ed. Gilles Deleuze, (New York: Zone Books, 1991), 19.

# INDEX

p.76

01.

[http://eytyxia13.blogspot.gr/2012/07/blog-post\\_07.html](http://eytyxia13.blogspot.gr/2012/07/blog-post_07.html)

02.

Γιώργος Τζιρτζιλιάκης, "1973-1975: Στοιχεία για την ψύχωση του τοπίου", Παραδείγματα: 9η διεθνής έκθεση αρχιτεκτονικής, μοιενάλε Βενετίας, Αριστείδης Αντονάς & Ζάφος Ξαγόραρης & Χαρίκλεια Χάρη & Φίλιππος Ωριαπούλος, (Αθήνα: futura, 2009), 77.

03.

<http://www.myfilm.gr/article4735.html>

p.77

01.

Kaucyila Brooke, "Gendered Geographies", ed. Kaucyila Brooke, (Zurich: Zurich Hochschule fur Gestaltung und Kunst, 2002), 62.

02.

Aaron Betsky, "Some Queer Constructs Introduction", *Queer Space: Architecture and Same-Sex desire*, Aaron Betsky, (New York: William Morrow and Company, Inc., 1997), 5.

03.

Aaron Betsky, "The Void and Other Queer Spaces", *Queer Space: Architecture and Same-Sex desire*, Aaron Betsky, (New York: William Morrow and Company, Inc., 1997), 190.

04.

<http://arteeartistascomhistoria.blogspot.gr/2011/04/rebecca-horn.html>

05.

<http://andreasangelidakis.blogspot.gr/2009/07/demidoff-garden-of-vexation.html>

p.78

Γιάννης Ραγκός, "Η υπόθεση του Δράκου της Βουλιαγμένης", *Ιστορία Εικονογραφημένη*, (Αθήνα: Εκδοτικός Οργανισμός Πάπυρος, 2008), 79-86.

p.79

Γιάννης Ραγκός, "Η υπόθεση του Δράκου της Βουλιαγμένης", *Ιστορία Εικονογραφημένη*, (Αθήνα: Εκδοτικός Οργανισμός Πάπυρος, 2008), 79-86.

p.80

Γιάννης Ραγκός, "Η υπόθεση του Δράκου της Βουλιαγμένης", *Ιστορία Εικονογραφημένη*, (Αθήνα: Εκδοτικός Οργανισμός Πάπυρος, 2008), 79-86.

p.81

01.

Ζωρζ Μπατάιγ, "Ο θρίαμβος του θανάτου και της οδύνης," από τη Δεύτερη Μελέτη: Ο κυρίαρχος άνθρωπος του Σαντ, στο βιβλίο ο Ερωτισμός, μετάφραση του Κωστή Παπαγιώργη, επιμέλεια Ευδοξία Μπινοπούλου, (Ελλάδα: Εκδόσεις Ίνδικτος, 2001), 263-264.

02.

[http://leecaijunyustudio.files.wordpress.com/2012/06/img\\_5064.jpg](http://leecaijunyustudio.files.wordpress.com/2012/06/img_5064.jpg)

03.

Mario Perniola, "Sex Plateaux," in *the sex appeal of the inorganic: philosophies of desire in the modern world*, ed. Mario Perniola, (New York: Continuum, 2004), 2.

p.82

01.

Gregory Woods, "Fantasy Islands: Popular Topographies of Marooned Masculinity," in *Mapping Desire*, ed. David Bell and Gill Valentine, (London: Routledge Books, 1995), 121.

02.

<http://eloi-boucher.tumblr.com/post/45486377402/maryanne-casasanta-http-maryannecasasanta-com>

03.

Jon Binnie, "Trading places: Consumption, Sexuality and the Production of Queer Space," in *Mapping Desire*, ed. David Bell and Gill Valentine, (London: Routledge Books, 1995), 172.

04.

Mario Perniola, "Hegel and the thing as not this," in *the sex appeal of the inorganic: philosophies of desire in the modern world*, ed. Mario Perniola, (New York: Continuum, 2004), 52.

p.83

01.

Ζωρζ Μπατάιγ, "Το όργιο σαν αγροτική

τελετουργία," από το Δέκατο Κεφάλαιο: Η παράβαση στον γάμο και στο όργιο, στο βιβλίο ο Ερωτισμός, μετάφραση του Κωστή Παπαγιώργη, επιμέλεια Ευδοξία Μπινοπούλου, (Ελλάδα: Εκδόσεις Ίνδικτος, 2001), 173.

02.

<http://thedreadexhibition.com/post/54008533946/black-gardens-philippe-pareno-and-bruce-sterling>

03.

Γιώργος Τζιρτζιλάκης, "1973-1975: Στοιχεία για την ψύχωση του τοπίου", Παραδείγματα: 9η διεθνής έκθεση αρχιτεκτονικής, μοιενάλε Βενετίας, Αριστείδης Αντονάς & Ζάφος Ξαγόραρης & Χαρίκλεια Χάρη & Φίλιππος Ωραιόπουλος, ( Αθήνα: futura, 2009), 73.

04.

image co-created by Frere Reinert and Gallery Online: do not use as art - <https://www.facebook.com/pages/Do-Not-Use-As-Art/199057740104638>

p.84

01.

Sigmund Freud, "Representations in dreams by symbols," in the interpretation of dreams, ed. Sigmund Freud, (New York: Basic Books, 2010), 175.

02.

<http://eloi-boucher.tumblr.com/post/45486377402/maryanne-casasanta-http-maryannecasasanta-com>

03.

Angie Hart, "(Re)Constructing a Spanish Red-Light District: Prostitution, Space and Power," in Mapping Desire, ed. David Bell and Gill Valentine, (London: Routledge Books , 1995), 207.

p.85

01.

Mario Perniola, "Plastic Landscapes," in the sex appeal of the inorganic: philosophies of desire in the modern world, ed. Mario Perniola, (New York Continuum, 2004), 90.

02.

Aaron Betsy, "Queering Modernism", *Queer Space: Architecture and Same-Sex desire*, Aaron Betsy, (New York: William Morrow and Company,

Inc., 1997), 123.

03.

Mario Perniola, "Hegel and the thing as not this," in the sex appeal of the inorganic: philosophies of desire in the modern world, ed. Mario Perniola, (New York Continuum, 2004), 51.

p.86

Super studio, "Ζωή- Εκπαίδευση- Τελετή- Έρωτας- Θάνατος: Πέντε ιστορίες του Superstudio", μετάφρ. Κ. Κουρεμένος, Αρχιτεκτονικά Θέματα, no. 13 (Αθήνα: ΑΡΧΙΤΕΚΤΟΝΙΚΑ ΘΕΜΑΤΑ, 1979), 110-111.

p.87

01.

<http://itsjohnsen.tumblr.com/post/33531257617/paratroopers-over-moscow-1940s-yakov-rumkin>

02.

<http://plaza.ufl.edu/missyld21/>

03.

<http://www.morfae.com/1041-didier-faustino/>

04.

<http://kimberleyemeny.wordpress.com/2013/04/11/1414/>

05.

<http://www.vintag.es/2013/03/alexander-graham-bell-wife-mabel.html>

p.88

01.

<http://abovebelowground.tumblr.com/image/63355832791>

02.

Rick Dolphijn & Iris van der Tuin, *The Transversality of New Materialism*, *New Materialism: Interviews & Cartographies*, Rick Dolphijn & Iris van der Tuin, (Michigan : Open Humanities Press, 2012), 111.

03.

Rick Dolphijn and Iris van der Tuin interview Karen Barad [#note\_1], *Matter feels, converses, suffers, desires, yearns and remembers*, [page 7 of 14], <http://quod.lib.umich.edu/o/ohp/11515701.0001.001/1:4.3/--new-materialism-interviews-cartographies?rgn=div2;view=fullte>

xt.

p.89

01.

[http://www.domusweb.it/en/art/2013/08/22/emre\\_ha\\_ner.html](http://www.domusweb.it/en/art/2013/08/22/emre_ha_ner.html)

02.

[http://www.domusweb.it/content/dam/domusweb/en/art/2013/08/22/emre\\_ha\\_ner/EmreHuner\\_Anthropophagy-detail-2013.jpg](http://www.domusweb.it/content/dam/domusweb/en/art/2013/08/22/emre_ha_ner/EmreHuner_Anthropophagy-detail-2013.jpg)

p.90

01.

Rick Dolphijn and Iris van der Tuin interviewing Karen Barad [#note\_1], Matter feels, converses, suffers, desires, yearns and remembers, [page 7 of 14], <http://quod.lib.umich.edu/o/ohp/11515701.0001.001/1:4.3/--new-materialism-interviews-cartographies?rgn=div2;view=fulltext>

02.

Rick Dolphijn & Iris van der Tuin, *The Transversality of New Materialism*, *New Materialism: Interviews & Cartographies*, Rick Dolphijn & Iris van der Tuin, (Michigan : Open Humanities Press, 2012), 109.

03.

<http://www.sienart.org/uploas/5/5/1/8/0/5180665/1378111633.jpg>

p.91

01.

[http://www.domusweb.it/content/dam/domusweb/en/art/2013/08/22/emre\\_ha\\_ner/EmreHuner\\_Aeolian-Processes-2-2012.jpg](http://www.domusweb.it/content/dam/domusweb/en/art/2013/08/22/emre_ha_ner/EmreHuner_Aeolian-Processes-2-2012.jpg)

02.

Rick Dolphijn and Iris van der Tuin interviewing Karen Barad [#note\_1], Matter feels, converses, suffers, desires, yearns and remembers, <http://quod.lib.umich.edu/o/ohp/11515701.0001.001/1:4.3/--new-materialism-interviews-cartographies?rgn=div2;view=fulltext>

p.92

01.

Aaron Betsky, "Closet Cases and Mirror Worlds", *Queer Space: Architecture and Same-Sex desire*,

Aaron Betsky, (New York: William Morrow and Company, Inc., 1997), 36.

02.

<http://www.altcine.com/movie.php?id=630>

03.

Aaron Betsky, "Queering Modernism", *Queer Space: Architecture and Same-Sex desire*, Aaron Betsky, (New York: William Morrow and Company, Inc., 1997), 112.

04.

Aaron Betsky, "Aesthetic Escapades and Escapes", *Queer Space: Architecture and Same-Sex desire*, Aaron Betsky, (New York: William Morrow and Company, Inc., 1997), 78.

05.

Aaron Betsky, "Aesthetic Escapades and Escapes", *Queer Space: Architecture and Same-Sex desire*, Aaron Betsky, (New York: William Morrow and Company, Inc., 1997), 72.

p.93

01.

Andrea Kahn, "Overlooking: A Look at How we Look at Site ", in *Desiring Practices: Architecture, Gender and the Interdisciplinary*, Duncan McCorquodale & Katerina Ruedi & Sarah Wigglesworth, (London: Black Dog Publishing Limited, 1996), 180.

02.

<http://bartlettyear1architecture.blogspot.gr/2011/04/diller-scofidio-slow-house.html>

03.

<http://www.wikipaintings.org/en/max-ernst/the-garden-of-france-1962>

04.

Fares el-Dahdah, "The Josephine Baker House: For Loos's Pleasure", *Assemblage* magazine, no. 26 (Massachusetts: MIT Press, 2013), 77.

05.

www.

06.

Andrea Kahn, "Overlooking: A Look at How we Look at Site ", in *Desiring Practices: Architecture, Gender and the Interdisciplinary*, Duncan McCorquodale & Katerina Ruedi & Sarah Wigglesworth, (London: Black Dog Publishing Limited, 1996), 179. <http://www.clemenceilles.org/>



[index.php?/what-happens/mind-in-films/](http://index.php?/what-happens/mind-in-films/)

p.94

01.

<http://psychology.wikia.com/wiki/Electrocardiography>

02.

Yorgos Tzirtzilakis, "Submodernity and the Aesthetics of Joy-Making Mourning. The Crisis Effect in Contemporary Greek Culture," in *Hell As Pavilion*, ed. Nadja Argyropoulou & Yorgos Tzirtzilakis, (Greece: Kastaniotis Editions, 2013), 150.

03.

Gilles Deleuze and Felix Guattari, "The body without organs", in *anti-Oedipus: Capitalism and Schizophrenia*, Gilles Deleuze and Felix Guattari, trans. Robert Hurley, Mark Seem, and Helen R. Lane (New York: Penguin Books, 2009), 11.

04.

Michel Foucault, "Διαίτητική", *Ιστορία της σεξουαλικότητας - Η χρήση των απολαύσεων*, Michel Foucault, μετάφρ. Γιώργος Κωνσταντινίδης, (Αθήνα: Κέδρος - Ράπνα, 1989), 162.

p.95

01.

Michel Foucault, "Διαίτητική", *Ιστορία της σεξουαλικότητας - Η χρήση των απολαύσεων*, Michel Foucault, μετάφρ. Γιώργος Κωνσταντινίδης, (Αθήνα: Κέδρος - Ράπνα, 1989), 53.

02.

Dianne Chisholm, "Introduction", in *Queer Constellations: subcultural Space In the Wake Of the City*, Eds. Dianne Chisholm, (Minnesota: University of Minnesota Press, 2004), 128.

03.

Dianne Chisholm, "The city of collective memory", in *Queer Constellations: subcultural Space In the Wake Of the City*, Eds. Dianne Chisholm, (Minnesota: University of Minnesota Press, 2004), 128.

04.

Kaucyila Brooke, "Gendered Geographies", ed. Kaucyila Brooke, (Zurich: Zurich Hochschule fur Gestaltung und Kunst, 2002), 36.

p.96

01.

[http://printedmatter.org/news/news.cfm?article\\_id=384](http://printedmatter.org/news/news.cfm?article_id=384)

02.

Aaron Betsky, "Some Queer Constructs Introduction", *Queer Space: Architecture and Same-Sex desire*, Aaron Betsky, (New York: William Morrow and Company, Inc., 1997), 12.

03.

Angie Hart, "(Re)Constructing a Spanish Red-Light District: Prostitution, Space and Power," in *Mapping Desire*, ed. David Bell and Gill Valentine, (London: Routledge Books, 1995), 196.

04.

<http://www.fotolog.com/riotqueer/>

05.

Michel Foucault, "Η υπόθεση της καταστολής", *Ιστορία της σεξουαλικότητας - Η δίψα της γνώσης*, Michel Foucault, μετάφρ. Γκλόρυ Ροζάκη, (Αθήνα: Κέδρος, 1978), 147.

p.97

01.

Michel Foucault, "Η υπόθεση της καταστολής", *Ιστορία της σεξουαλικότητας - Η δίψα της γνώσης*, Michel Foucault, μετάφρ. Γκλόρυ Ροζάκη, (Αθήνα: Κέδρος, 1978), 59.

02.

Aaron Betsky, "Closet Cases and Mirror Worlds", *Queer Space: Architecture and Same-Sex desire*, Aaron Betsky, (New York: William Morrow and Company, Inc., 1997), 20.

03.

Aaron Betsky, "Closet Cases and Mirror Worlds", *Queer Space: Architecture and Same-Sex desire*, Aaron Betsky, (New York: William Morrow and Company, Inc., 1997), 51.

04.

<http://blog.ahc-ch.ch/2011/10/history-is-straight-alan-turing-was-gay/>

05.

<http://swampland.time.com/2013/03/28/how-gay-marriage-won/>

06.

Aaron Betsky, "Some Queer Constructs Introduction", *Queer Space: Architecture and Same-Sex desire*, Aaron Betsky, (New York: William Morrow and Company, Inc., 1997), 15.

# INDEX

07.  
Michel Foucault, "Η υπόθεση της καταστολής",  
Ιστορία της σεξουαλικότητας - Η δίψα της  
γνώσης, Michel Foucault, μετάφρ. Γκλόρυ Ροζάκη,  
(Αθήνα: Κέδρος, 1978), 52.
- p.98  
01.  
Michael Brown, "Sex, Scale and the New Urban  
Politics: HIV-Prevention strategies form Yale town,  
Vancouver," in Mapping Desire, ed. David Bell  
and Gill Valentine, (London: Routledge Books ,  
1995), 232.
02.  
<http://www.hellasgr.net/homosexuals.htm>
03.  
Fares el-Dahdah, "The Josephine Baker House: For  
Loos's Pleasure", Assemblage magazine, no. 26  
(Massachusetts: MIT Press, 2013), 76.
04.  
[http://andreasangelidakis.blogspot.gr/2013/01/  
paola.html](http://andreasangelidakis.blogspot.gr/2013/01/paola.html)
- p.99  
01.  
Mariam Fraser and Monica Greco, "Introduction",  
The body: A reader, Mariam Fraser and Monica  
Greco, (London: Routledge- Taylor and Francis  
Group, 2005), 29.
02.  
Judith Butler, "Bodies in Alliance and the Politics of  
the Street", eipcp web journal (European insti-  
tute for progressive cultural policies), September  
2011. Accessed September 12, 2013. [http://  
www.eipcp.net/transversal/1011/butler/en](http://www.eipcp.net/transversal/1011/butler/en)
03.  
Michel Foucault, "Η υπόθεση της καταστολής",  
Ιστορία της σεξουαλικότητας - Η δίψα της  
γνώσης, Michel Foucault, μετάφρ. Γκλόρυ Ροζάκη,  
(Αθήνα: Κέδρος, 1978), 12.
- p.100  
01.  
Jerry Lee Kramer, "Bachelor Farmers and Spin-  
sters: Gay and Lesbian Identities and Communities  
in Rural North Dakota," in Mapping Desire, ed.  
David Bell and Gill Valentine, (London: Routledge  
Books , 1995), 184.
02.  
Γιώργος Τζιρτζιλάκης, "1973-1975: Στοιχεία  
για την ψύχωση του τοπίου", Παραδείγματα:  
9η διεθνής έκθεση αρχιτεκτονικής, μοιενάλε  
Βενετίας, Αριστείδης Αντονάς & Ζάφος  
Ξαγόραρης & Χαρίκλεια Χάρη & Φίλιππος  
Ωραιόπουλος, ( Αθήνα: futura, 2009), 80.
03.  
[http://www.prospectmagazine.co.uk/magazine/  
wyndham-lewis-blast-vorticists-show-tate-britain/](http://www.prospectmagazine.co.uk/magazine/wyndham-lewis-blast-vorticists-show-tate-britain/)
- p.101  
01.  
Gilles Deleuze, "the language of Sade & Mas-  
och," in Coldness & Cruelty, in Masochism:  
Coldness and Cruelty & Venus in Furs, ed. Gilles  
Deleuze, (New York: Zone Books, 1991), 16.
02.  
[http://www.huffingtonpost.com/2013/09/16/  
choi-xoo-ang\\_n\\_3934707.html](http://www.huffingtonpost.com/2013/09/16/choi-xoo-ang_n_3934707.html)
03.  
[http://www.terminators.com/artworkprofile/  
Penone\\_Giuseppe-To\\_Unroll\\_Ones\\_Skin](http://www.terminators.com/artworkprofile/Penone_Giuseppe-To_Unroll_Ones_Skin)
04.  
[http://www.joshshund.com/gallery\\_t11.html](http://www.joshshund.com/gallery_t11.html)
05.  
[http://www.straight.com/article-519916/vancou-  
ver/skin-i-live](http://www.straight.com/article-519916/vancouver/skin-i-live)
- p.102  
01.  
Nadja Argyropoulou, "Hell As Diary, On the (mon-  
strous) potential of things that don't work: Greek  
art and beyond," in Hell As Pavilion, ed. Nadja  
Argyropoulou & Yorgos Tzirtzilakis, (Greece:  
Kastaniotis Editions, 2013), 35.
02.  
www.
03.  
Γιώργος Τζιρτζιλάκης, "Subruborama. Συναρμογές  
της διάχυτης πόλης", Χωρίς όρια: οι αχανείς  
εκτάσεις των αθηναϊκών προαστίων, Νίκος  
Καζέρος & Παύλος Λέφας, ( Αθήνα: futura,  
2003), 147.
- p.103

01.  
Judith Butler, "Bodies in Alliance and the Politics of the Street", *eipcp web journal* (European institute for progressive cultural policies), September 2011. Accessed September 12, 2013. <http://www.eipcp.net/transversal/1011/butler/en>
02.  
Judith Butler, "Bodies in Alliance and the Politics of the Street", *eipcp web journal* (European institute for progressive cultural policies), September 2011. Accessed September 12, 2013. <http://www.eipcp.net/transversal/1011/butler/en>
- p.104
01.  
Yorgos Tzirtzilakis, "Submodernity and the Aesthetics of Joy-Making Mourning. The Crisis Effect in Contemporary Greek Culture," in *Hell As Pavilion*, ed. Nadja Argyropoulou & Yorgos Tzirtzilakis, (Greece: Kastaniotis Editions, 2013), 135-136.
02.  
Slavoj Zizek, "Phallus," in *Organs without bodies: Deleuze and Consequences*, ed. Slavoj Zizek, (Greece: Routledge, 2003), 89.
03.  
<http://tmptime-2012-kumao-mw.blogspot.gr/2012/11/janine-antoni-loving-care-1993in-this.html>
- p.105
01.  
<http://civilwartalk.com/threads/chamberlains-company-b.78101/>
02.  
Francois Roche, "endlessnessless...." in *Bioreboot: The Architecture of R&S* (n), ed. Giovanni Corbellini, (New York: Princeton Architectural Press, 2009), 209.
03.  
Yorgos Tzirtzilakis, "Submodernity and the Aesthetics of Joy-Making Mourning. The Crisis Effect in Contemporary Greek Culture," in *Hell As Pavilion*, ed. Nadja Argyropoulou & Yorgos Tzirtzilakis, (Greece: Kastaniotis Editions, 2013), 141.
- p.106
- <http://www.flickr.com/photos/demar-cos/3952521289/>
- p.107
01.  
Harald Szeemann, "The Bachelor Machines", *The bachelor machines*, Harald Szeemann & Jean Clair (New York: Rizzoli, 1981), 9.
02.  
<http://www.criterion.com/current/posts/2194-instruments-for-operating-on-mutant-women>
03.  
<http://donnaperformer.wordpress.com/2013/06/05/by-rebecca-horn/>
04.  
<http://smith-wessonforum.com/lounge/261217-salute-master-john-browning.html>
05.  
Michel Carrouges, "The umbrella and the sewing machine in Lautreamont's Chants de Maldoror", *The bachelor machines*, Harald Szeemann & Jean Clair (New York: Rizzoli, 1981), 36.
06.  
<http://rufusbath.enemy.org/bitter.htm>
- p.108
01.  
[http://eglima.blogspot.gr/2006/12/i\\_11.html](http://eglima.blogspot.gr/2006/12/i_11.html)
02.  
[http://sendec.blogspot.gr/2012/09/blog-post\\_2.html](http://sendec.blogspot.gr/2012/09/blog-post_2.html)
03.  
Απόσπασμα από την ταινία Όχι, κύριε Τζόνσον του Γρηγόρη Γρηγορίου, <http://www.youtube.com/watch?v=q9PdhlaEtBw>
04.  
Απόσπασμα από την ταινία Όχι, κύριε Τζόνσον του Γρηγόρη Γρηγορίου, <http://www.youtube.com/watch?v=q9PdhlaEtBw>
- p.109
01.  
<http://www.pentelikonews.gr/viewarticle.php?id=132713&φωτογραφικό-αρχείο-της-εργ>
02.  
[http://sendec.blogspot.gr/2012/09/blog-post\\_2.html](http://sendec.blogspot.gr/2012/09/blog-post_2.html)
- 03.

# INDEX

Απόσπασμα από την ταινία Όχι, κύριε Τζόνσον του Γρηγόρη Γρηγορίου, <http://www.youtube.com/watch?v=q9PdhlaEtBw>

p.110

01.

[http://sendec.blogspot.gr/2012/09/blog-post\\_2.html](http://sendec.blogspot.gr/2012/09/blog-post_2.html)

02.

[http://sendec.blogspot.gr/2012/09/blog-post\\_2.html](http://sendec.blogspot.gr/2012/09/blog-post_2.html)

03.

[http://eglima.blogspot.gr/2006/12/i\\_11.html](http://eglima.blogspot.gr/2006/12/i_11.html)

p.111

01.

[http://sendec.blogspot.gr/2012/09/blog-post\\_2.html](http://sendec.blogspot.gr/2012/09/blog-post_2.html)

02.

[http://sendec.blogspot.gr/2012/09/blog-post\\_2.html](http://sendec.blogspot.gr/2012/09/blog-post_2.html)

p.112

01.

<http://athensmagazine.gr/portal/bestofathens/articles/40390>

02.

<http://athensmagazine.gr/portal/bestofathens/articles/40390>

p.113

01.

still from "Globe" short film, directed by Constantinos Giannaris

02.

<http://www.lifo.gr/team/matchthetapestry/31943>

03.

<http://www.lifo.gr/team/tsagar/30924>

p.114

Β. Πλάτανος, Από τον αστέρα : Μεγάλα τουριστικά έργα στη Γλυφάδα και στη Βουλιαγμένη, εφημερίδα "τα Νέα", Τρίτη 13 Απριλίου 1965, 7.

p.115

-, Οι "Στρήκερς" της Βουλιαγμένης - "Γυμνοί στον Ήλιο" ντυμένοι στη...φυλακή, εφημερίδα "τα Νέα", 20 Ιουνίου 1982, -.

p.116

Π. Α., Στα λιμανάκια της Βάρκιζας : Μυστήριο πως έπεσε φοιτητής στη θάλασσα, εφημερίδα "τα Νέα", 12 Ιουλίου 1982, -.

p.117.

-, Σε φυλάκιση 20 ημερών οι 4 γυμνιστές, εφημερίδα "τα Νέα", 23 Απριλίου 1965, -.

p.118

-, Ψαράς βρήκε πτώμα βρέφους στη Βάρκιζα, εφημερίδα "τα Νέα", 8 Μαΐου 1952, -.

p.119

-, Κάποιοι ανάβουν τις φωτιές, εφημερίδα "τα Νέα", Δευτέρα 23 Ιουλίου 1984, 10.

p.120

-, Τραυμάτισε τη σύζυγο, την έριξε σε γκρεμό, "σκυνοθέτησε" το τροχαίο, εφημερίδα "τα Νέα", Δευτέρα 12 Οκτωβρίου 1981, 2.

p.121

-, Άλλοτε στην Ποσειδώνος..., εφημερίδα "το Βήμα", Σάββατο 11 Μαρτίου 2000, 19(A19).

p.122

Τάκης Καμπύλης, Το νερό της...οργής, εφημερίδα "τα Νέα", Δευτέρα 18 Ιουλίου 1988, 14.

p.123

-, Η λεωφόρος του τρόμου, εφημερίδα "τα Νέα", Παρασκευή 22 Αυγούστου 1997, 12.

p.124.

Γ. Αίσωπος & Γ. Σημαιοφορίδης, Πάμε μια βόλτα στη Βουλιαγμένη, Τα καλοκαιρινά μπάνια : Επτά

Ημέρες, εφημερίδα "η Καθημερινή", Ελευθερία Τραϊού, (Αθήνα: εφημερίδα Καθημερινή, 2001), 26.

p.125

Γ. Αϊσωπος & Γ. Σημαιοφορίδης, Πάμε μια βόλτα στη Βουλιαγμένη, Τα καλοκαιρινά μπάνια : Επτά Ημέρες, εφημερίδα "η Καθημερινή", Ελευθερία Τραϊού, (Αθήνα: εφημερίδα Καθημερινή, 2001), 27.

p.126

Γ. Αϊσωπος & Γ. Σημαιοφορίδης, Πάμε μια βόλτα στη Βουλιαγμένη, Τα καλοκαιρινά μπάνια : Επτά Ημέρες, εφημερίδα "η Καθημερινή", Ελευθερία Τραϊού, (Αθήνα: εφημερίδα Καθημερινή, 2001), 27.

p.127

-, Πτώμα αγνώστου άνδρα στα λιμανάκια της Βουλιαγμένης, από <http://www.tovima.gr/politics/article/?aid=534666>

p.128

01.

www.

02.

Fares el-Dahdah, "The Josephine Baker House: For Loos's Pleasure", *Assemblage magazine*, no. 26 (Massachusetts: MIT Press, 2013), 78.

03.

<http://www.clemenceseilles.org/index.php?/what-happens/mind-in-films/>

04.

Tamar Rothenberg, "And She Told Two Friends: Lesbians Creating Urban Social Space," in *Mapping Desire*, ed. David Bell and Gill Valentine, (London: Routledge Books, 1995), 151.

p.129

01.

<http://pruned.blogspot.gr/2012/07/appenninopavilion.html>

02.

"Wandering womb" Wikipedia, The Free encyclopedia, [http://en.wikipedia.org/wiki/Wandering\\_womb](http://en.wikipedia.org/wiki/Wandering_womb) (accessed September 16, 2013). 03.

Gilbert Lascault, "Mechanisms/ The Fuck / The Non-Fuck / Painting / Play on Words / ETC...", *The bachelor machines*, Harald Szeemann & Jean Clair (New York: Rizzoli, 1981), 189.

p.130

01.

<http://georgianlondon.com/post/49460452027/burking-and-body-snatching-the-deadly-side-of> 02.

<http://georgianlondon.com/post/49460452027/burking-and-body-snatching-the-deadly-side-of> 03.

[http://php.med.unsw.edu.au/embryology/index.php?title=File:William\\_Hunter\\_1774\\_plate\\_27.jpg](http://php.med.unsw.edu.au/embryology/index.php?title=File:William_Hunter_1774_plate_27.jpg)

p.131

<http://www.hps.cam.ac.uk/visibleembryos/s2.html>

p.132

01.

<http://georgianlondon.com/post/49460452027/burking-and-body-snatching-the-deadly-side-of> 02.

[http://old.pbagalleries.com/live/sale\\_details393\\_all.php?&PHPSESSID=5d5ef0ced10efc0bd0d6536350b2c97b](http://old.pbagalleries.com/live/sale_details393_all.php?&PHPSESSID=5d5ef0ced10efc0bd0d6536350b2c97b)

p.133

<http://www.etsy.com/listing/21033807/1886-antique-uterus-illustration>

p.134

01.

Alain Montesse, "Lovely Rita, Meter Maid", *The bachelor machines*, Harald Szeemann & Jean Clair (New York: Rizzoli, 1981), 114.

02.

Michel Foucault, "Διατητική", *Ιστορία της*

# INDEX

σεξουαλικότητας - Η χρήση των απολαύσεων,  
Michel Foucault, μετάφρ. Γιώργος Κωνσταντινίδης,  
(Αθήνα: Κέδρος - Ράπνα, 1989), 152-153.

p.135

01.

<http://hillobees.com/2013/08/29/leonardo-da-vinci-the-mechanics-of-man/>

02.

<http://georgianlondon.com/post/49460452027/burking-and-body-snatching-the-deadly-side-of>

03.

<http://unusualplaces.org/the-appennine-colossus/>

04.

[http://www.nlm.nih.gov/exhibition/historicalanatomies/vesalius\\_home.html](http://www.nlm.nih.gov/exhibition/historicalanatomies/vesalius_home.html)

05.

<http://hillobees.com/2013/08/29/leonardo-da-vinci-the-mechanics-of-man/>

p.136

01.

[http://el.wikipedia.org/wiki/Η\\_ηρόελευση\\_του\\_κόσμου](http://el.wikipedia.org/wiki/Η_ηρόελευση_του_κόσμου)

02.

Diana Agrest, "The return of the (repressed) nature," in *The architect Reconstructing Her Practice*, ed. Francesca Hughes, (Massachusetts: MIT Press, 1996), 211.

03.

<http://assimeucomovoce.wordpress.com/2013/05/14/crash-estranhos-prazeres/>

p.137

<http://www.loewak.nl/dutch/2009/03/18/waar-is-mark-manders/>

p.138

Harald Szeemann, "The Bachelor Machines", *The bachelor machines*, Harald Szeemann & Jean Clair (New York: Rizzoli, 1981), 18.

p.139

01.

<http://georgianlondon.com/post/49460452027/>

[burking-and-body-snatching-the-deadly-side-of](http://burking-and-body-snatching-the-deadly-side-of)  
02.

[http://commons.wikimedia.org/wiki/File:Brockhaus\\_and\\_Efron\\_Encyclopedic\\_Dictionary\\_020.jpg#filehistory](http://commons.wikimedia.org/wiki/File:Brockhaus_and_Efron_Encyclopedic_Dictionary_020.jpg#filehistory)





# oral constellations

Locus Erectus | hinge



# bachelor machine



Locus Erectus | hinge

Locus Erectus | bachelor machine



641518

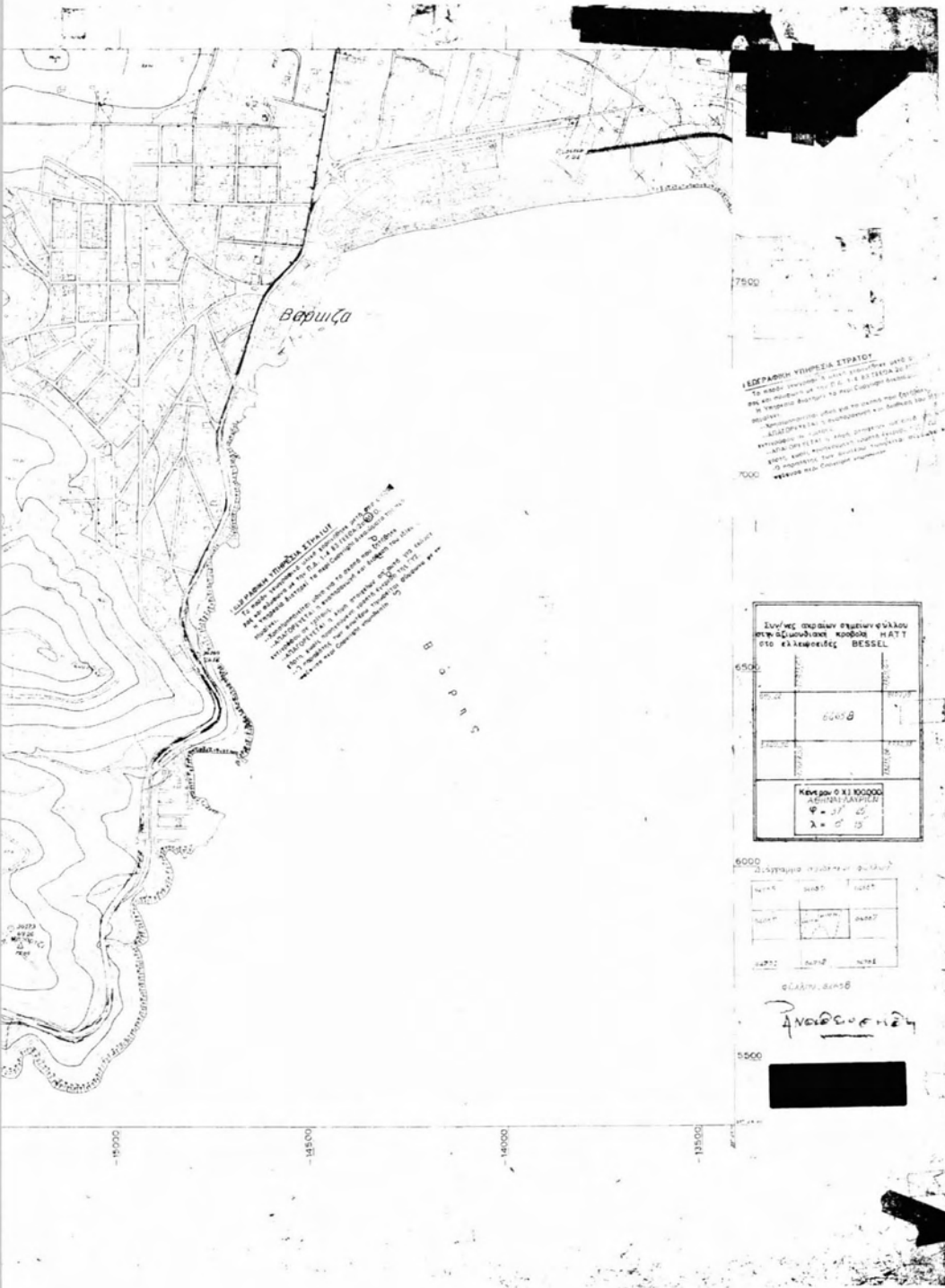

ΕΛΛΗΝΙΚΗ ΔΗΜΟΚΡΑΤΙΑ  
 ΓΕΩΓΡΑΦΙΚΟ ΙΝΣΤΙΤΟΥΤΟ  
 ΓΕΩΓΡΑΦΙΚΟ ΙΝΣΤΙΤΟΥΤΟ  
 ΚΑΙ ΓΕΩΓΡΑΦΙΚΟ ΚΑΙΝΟΤΟΜΙΚΟ ΕΠΙΧΕΙΡΗΣΙΑΚΟ ΠΡΟΓΡΑΜΜΑ  
 ΕΡΕΥΝΑ ΚΑΙ ΑΝΑΠΤΥΞΗ ΓΕΩΓΡΑΦΙΚΩΝ ΣΥΣΤΗΜΑΤΩΝ  
 ΑΝΑΡΤΗΣΗ ΤΗΣ ΕΠΙΣΤΗΜΟΝΙΚΗΣ ΕΡΕΥΝΑΣ  
 ΚΑΙ ΤΗΣ ΕΠΕΞΕΡΧΑΣΗΣ ΤΗΣ ΓΕΩΓΡΑΦΙΚΗΣ ΠΛΗΡΟΦΟΡΙΑΣ  
 ΑΝΑΡΤΗΣΗ ΤΗΣ ΕΠΙΣΤΗΜΟΝΙΚΗΣ ΕΡΕΥΝΑΣ  
 ΚΑΙ ΤΗΣ ΕΠΕΞΕΡΧΑΣΗΣ ΤΗΣ ΓΕΩΓΡΑΦΙΚΗΣ ΠΛΗΡΟΦΟΡΙΑΣ

ΕΛΛΗΝΙΚΗ ΔΗΜΟΚΡΑΤΙΑ  
 ΓΕΩΓΡΑΦΙΚΟ ΙΝΣΤΙΤΟΥΤΟ  
 ΓΕΩΓΡΑΦΙΚΟ ΙΝΣΤΙΤΟΥΤΟ  
 ΚΑΙ ΓΕΩΓΡΑΦΙΚΟ ΚΑΙΝΟΤΟΜΙΚΟ ΕΠΙΧΕΙΡΗΣΙΑΚΟ ΠΡΟΓΡΑΜΜΑ  
 ΕΡΕΥΝΑ ΚΑΙ ΑΝΑΠΤΥΞΗ ΓΕΩΓΡΑΦΙΚΩΝ ΣΥΣΤΗΜΑΤΩΝ  
 ΑΝΑΡΤΗΣΗ ΤΗΣ ΕΠΙΣΤΗΜΟΝΙΚΗΣ ΕΡΕΥΝΑΣ  
 ΚΑΙ ΤΗΣ ΕΠΕΞΕΡΧΑΣΗΣ ΤΗΣ ΓΕΩΓΡΑΦΙΚΗΣ ΠΛΗΡΟΦΟΡΙΑΣ

ΣΥΝΤΗΡΗΣΗ ΚΑΙ ΕΠΕΞΕΡΧΑΣΗ ΤΗΣ ΓΕΩΓΡΑΦΙΚΗΣ ΠΛΗΡΟΦΟΡΙΑΣ ΜΕΤΕ ΣΤΟ ΕΛΛΗΝΙΚΟ ΚΑΙΝΟΤΟΜΙΚΟ ΕΠΙΧΕΙΡΗΣΙΑΚΟ ΠΡΟΓΡΑΜΜΑ			
6500	6600	6700	6800
6600	6700	6800	6900
6700	6800	6900	7000

Κλίμακα 1:10000  
 Αριθμός Σελίδας  
 $\varphi = 37^\circ 05'$   
 $\lambda = 22^\circ 15'$

6000	6100	6200	6300
6100	6200	6300	6400
6200	6300	6400	6500
6300	6400	6500	6600

ΑΝΑΡΤΗΣΗ ΤΗΣ ΕΠΙΣΤΗΜΟΝΙΚΗΣ ΕΡΕΥΝΑΣ  
 ΚΑΙ ΤΗΣ ΕΠΕΞΕΡΧΑΣΗΣ ΤΗΣ ΓΕΩΓΡΑΦΙΚΗΣ ΠΛΗΡΟΦΟΡΙΑΣ

Όλα άρχισαν το 1959, όταν μια αμμόλυπη παραλία γεμάτη πεύκα στον Λαϊκό της Βουλιαγμένης γίνεται πλαζα με το όνομα «Αστέρας». Η δημιουργία των εγκαταστάσεων, καθώς και των καταλυμάτων θα δοθεί σε καρφουάους αρχιτέκτονες της εποχής, οι οποίοι με τα έργα τους άφησαν έντονα το στίγμα τους στην σύγχρονη Ελλάδα. Έτσι από το 1958 μέχρι και το 1962 οι αρχιτέκτονες Προκόπης Βασιλειάδης, Εμμανουήλ Βουρέτσας και Περικλής Σκεκλιάρη, με συνεργάτη τον Νικόλαο Χατζημικαήλ, θα αναλάβουν το έργο για το οποίο θα εργαστούν με απόλυτο σεβασμό στο τοπίο και στην τουριστική ανάπτυξη της περιοχής. Μετά την επιτυχία των εγκαταστάσεων της Γλυφάδας ακολουθούν οι επεμβάσεις της ίδιας μελετητικής ομάδας στην Βουλιαγμένη που περιλαμβάνουν την Μαρίνα Βουλιαγμένης (1958-59), την κυριολεκτικά μελέτη της Ακτής Βουλιαγμένης (1959), τις λουτρικές εγκαταστάσεις της Ακτής Αστέρα Βουλιαγμένης (1959), την λαϊκή πλαζα ΕΟΤ (1959-61), και αργότερα το ξενοδοχείο Ναυσικά (1974-79). Το τελευταίο, συνεργασία του Βουρέτσα με τον Γεωργιάδη και τον Δεκαβάλλα, είναι ένα μεγάλο ξενοδοχείο 163 δωματίων που αναπτύσσεται βαθμιαία ακολουθώντας την «κλίση του εδάφους προς την θάλασσα στην ακτή του Μικρού Καβουρού». Ο Δεκαβάλλας αναφέρει ότι: «Τόσος ήταν η ένταξη του κτηρίου στο εξαιρετικά ευαίσθητο τοπίο και η μετατροπή μιας υποβαθμισμένης παραλίας σε κήπους με ακτή λουομένων». Το παγκοσμίου διάσημο Λαϊκό Παλάς είναι ένα θέατρο πολιτείας στην Αθιναϊκή Ριβιέρα, αποτελείται από τρία ξενοδοχεία πέντε ορόφων, το «Αρίων», το «Ναυσικά», το «Αφροδίτη», με συνολικά 526 δωμάτια. Το 1962 στο ξενοδοχειακό συγκρότημα κατασκευάστηκαν οι πρώτες έγκυρες καμπάνες ή μηχανοκίνητοι που σήμερα φέρνουν τις εβδόμητες εξ, με την καθεμιά από αυτές να έχει τη δική της ιστορία και το δικό της μικρό ή μεγάλο μυστικό. Εκτείνονται μέσα σε 300 στρέμματα ηλιόλουστων κήπων, σε μια πενκάφυτη ιδιαιτελή κερσόνασο και προσφέρει τρεις ιδιαιτερές παραλίες, πανοραμική θέα στη θάλασσα, στο Σαρωνικό κόλπο και στα κοντινά νησιά.



ΕΝΔΟΧΩΡΟ ΑΚΤΗΣ | ΒΟΥΡΕΤΣΑΣ & ΑΡΧΑΚΑΛΗΣ & ΜΟΡΑΪΤΗΣ, 1962



ΕΝΔΟΧΩΡΟ ΜΑΡΙΝΑΣ | ΒΟΥΡΕΤΣΑΣ & ΓΕΩΡΓΙΑΔΗΣ & ΑΡΧΑΚΑΛΗΣ, 1972



ΑΘΗΝΑΪΚΟ ΕΚΑΤΑΛΕΙΟ ΤΗΣ ΑΚΤΗΣ ΛΑΪΚΟΥ ΒΟΥΛΙΑΓΜΕΝΗΣ | ΒΟΥΡΕΤΣΑΣ & ΔΗΜΟΥ & ΑΡΧΑΚΑΛΗΣ & ΜΟΡΑΪΤΗΣ, 1969



7841 WITKOBY OKRĘGOWE

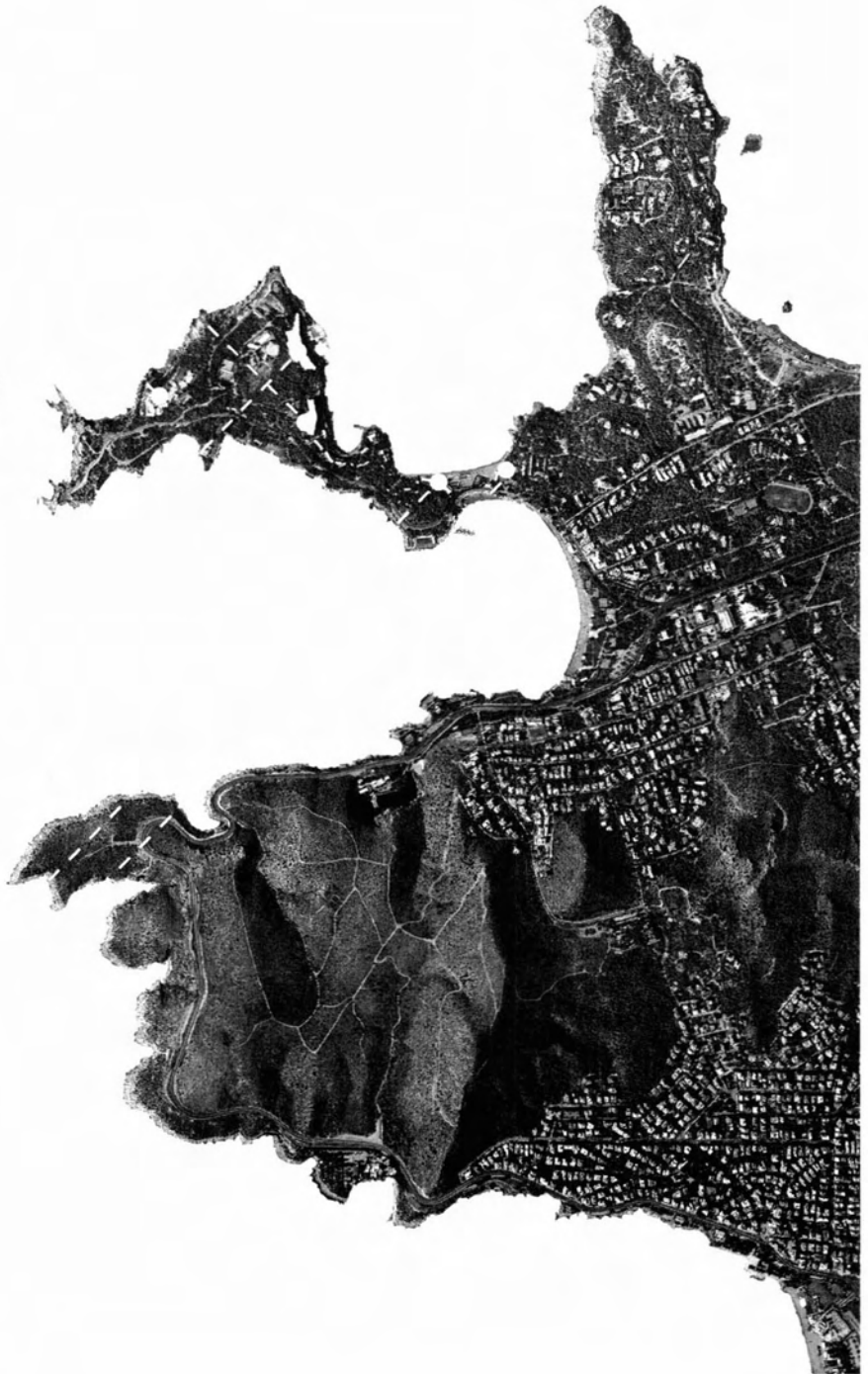

Locus Erectus | bachelor machine

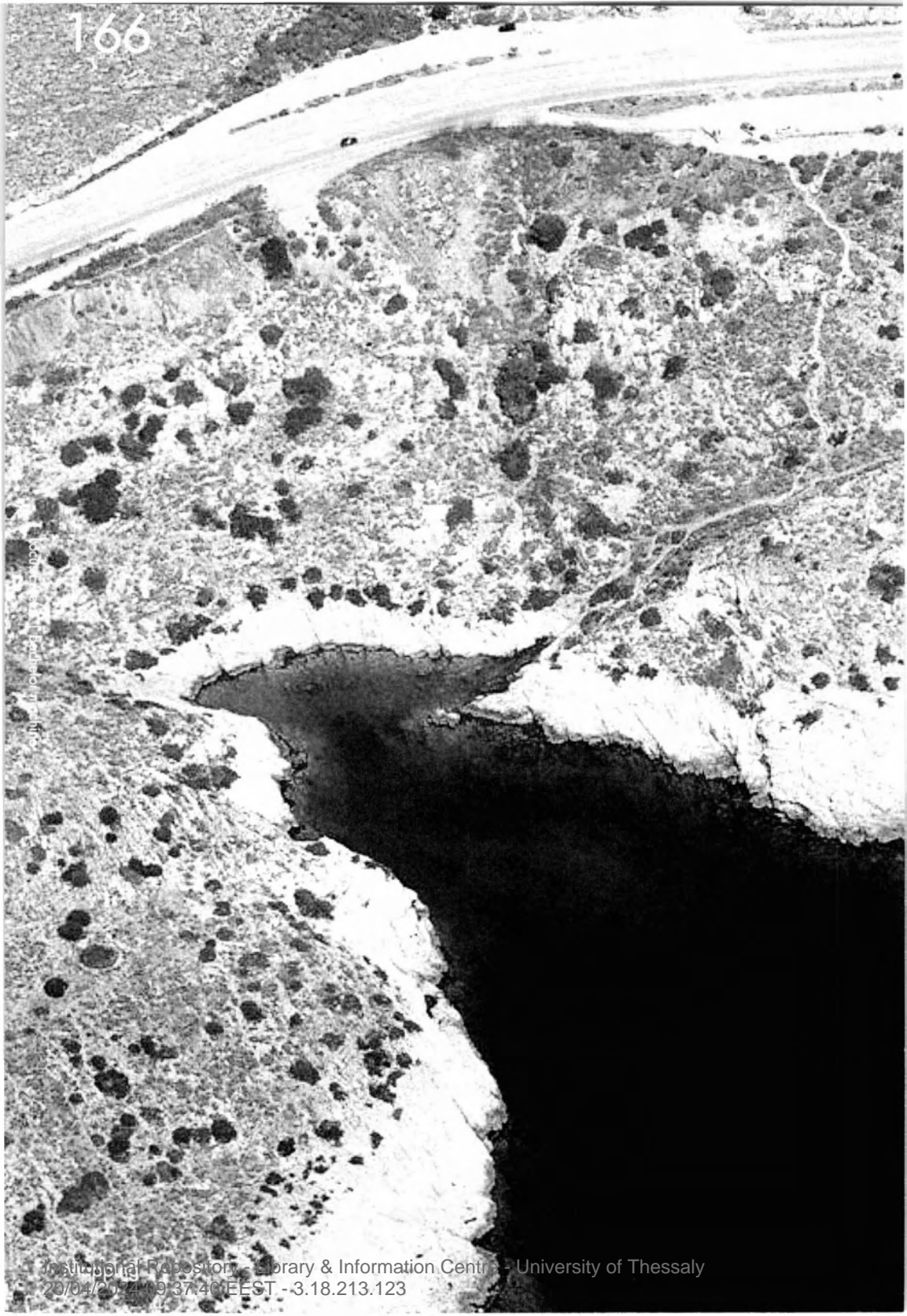

© 2004 by University of Thessaly





Locus Erectus | bachelor machine

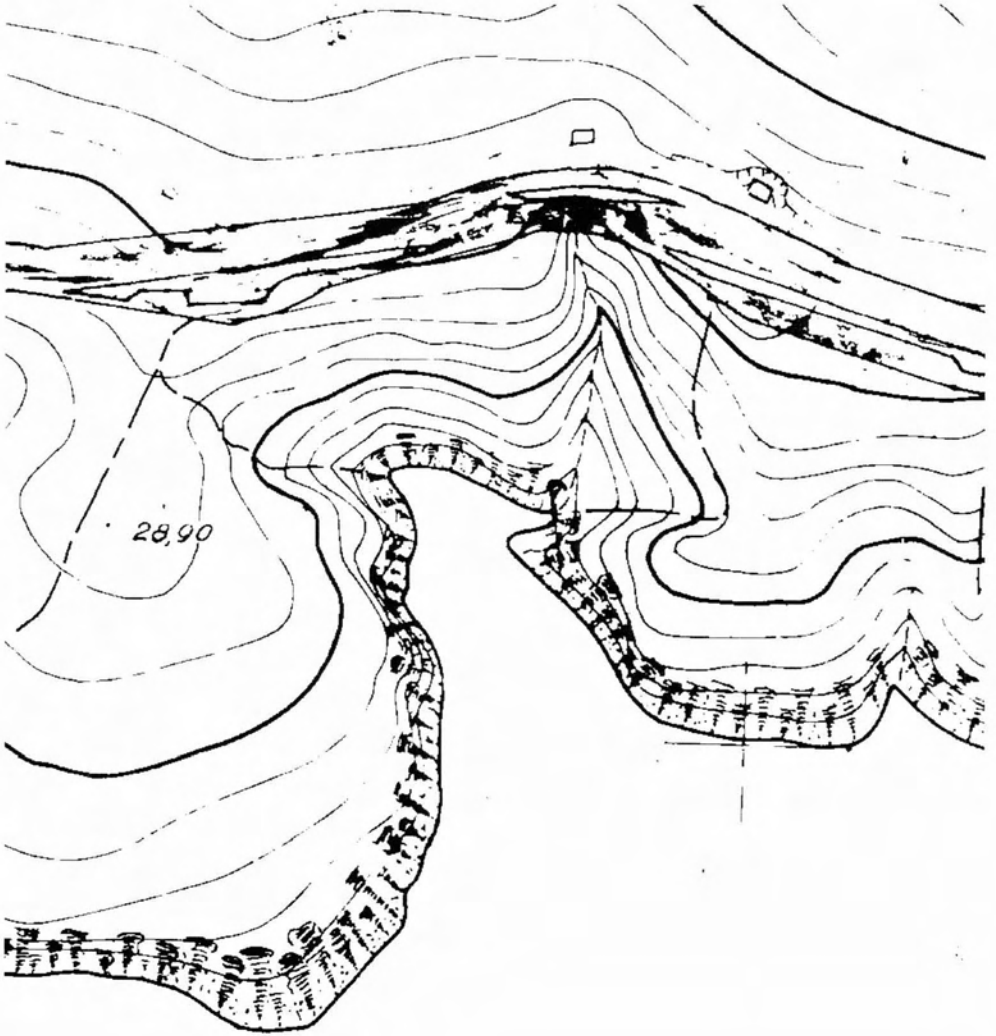

Locus Erectus | bachelor machine

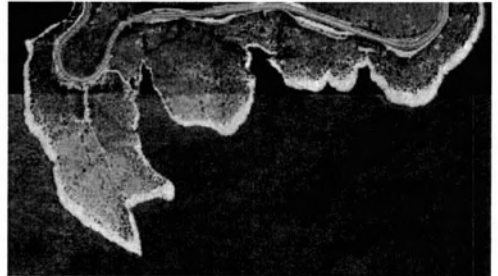

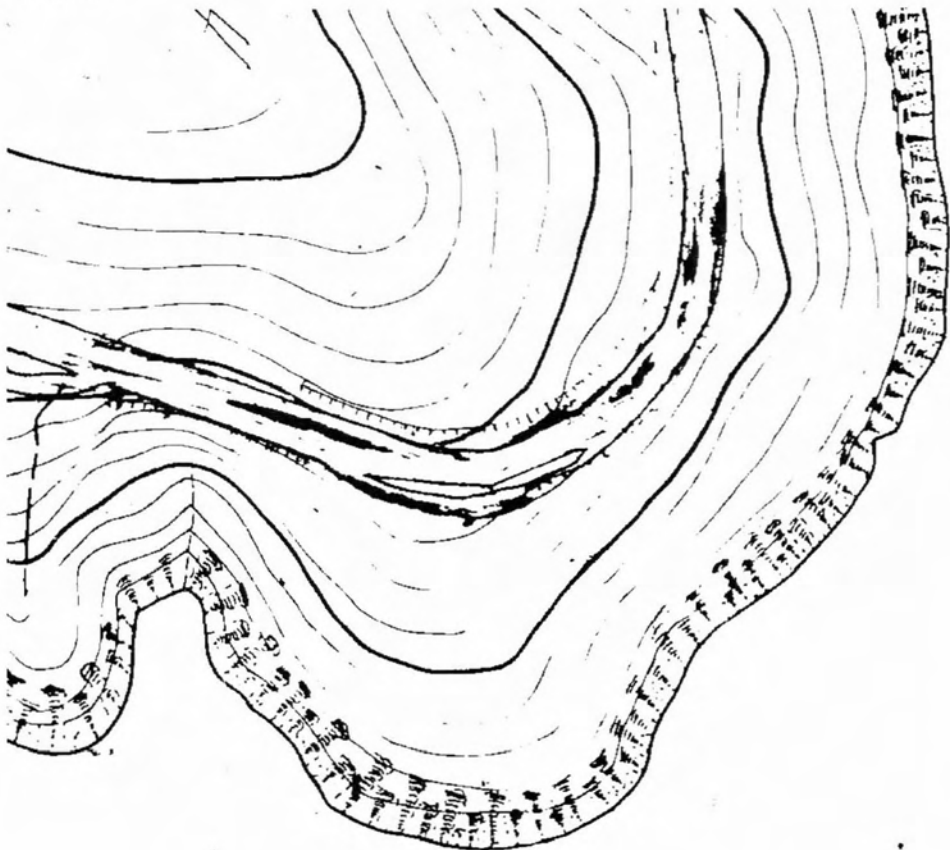

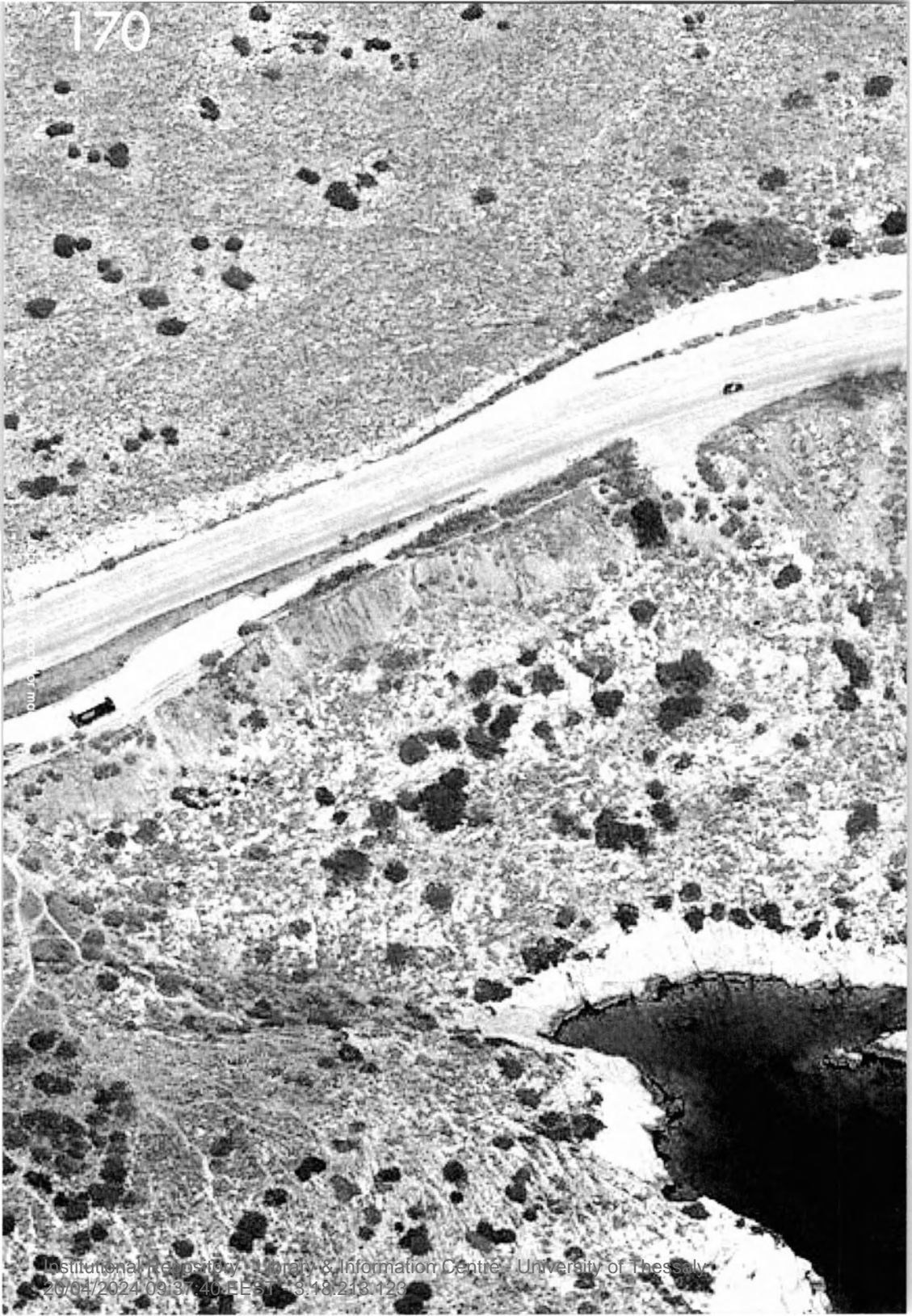















Epidermal erosion as porous due to salty environment (there is no direct contact with the sea water). The ground is no longer only rocky, but also has soil (dust) and low-water-need plants.

35-55 m



Epidermal erosion as linear carvings following current topographical trajectories due to salty environment. (there is rare contact with the sea water)

20-35 m



Regular erosion due to occasional contact with the sea water. First the surface is carved linearly, following current topographical trajectories and then the maintenance of the water along these cavities, performs a porous erosion.

5-20 m



Deep erosion due to constant contact with the sea water.

0-5 m



plan view 0,5 sq.m.



surfaces/ faults



faults/ coves

Locus Erectus | backdoor machine



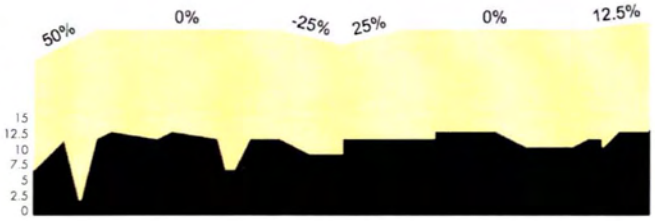
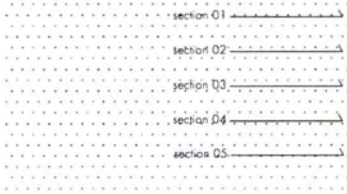

section 01

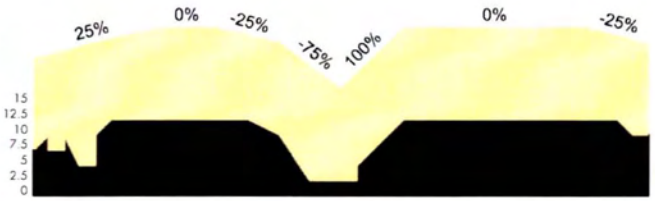
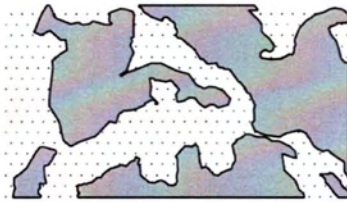

section 02

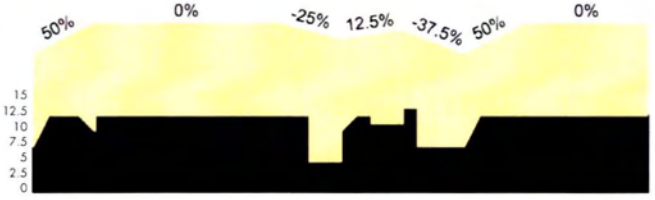

section 03

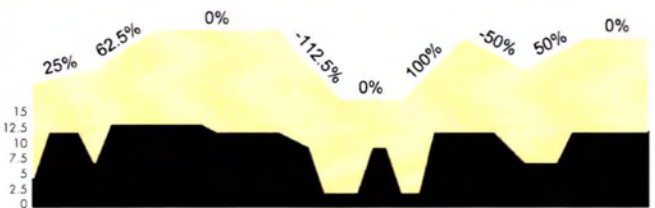

section 04

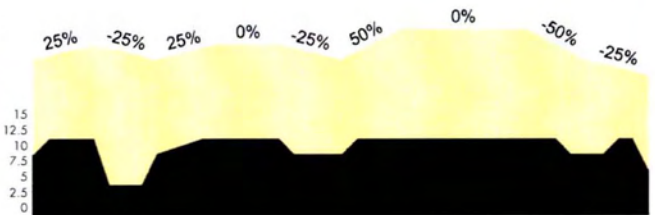

section 05

Locus Erectus | bachelor machine



plan view 0,5 sq.m.



surfaces/ faults



faults/ caves

Locus Erectus | bachelor machine

skin

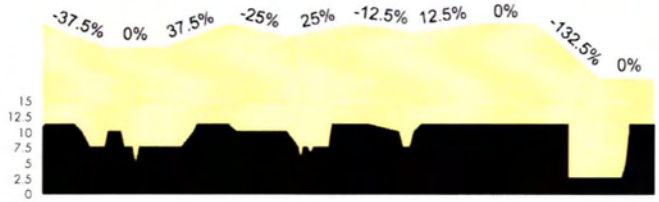
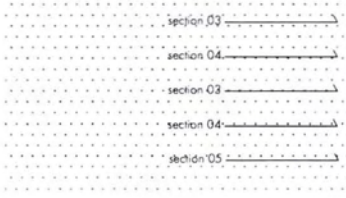

section 01

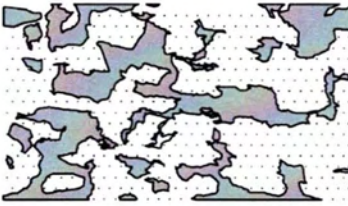

68 % surface

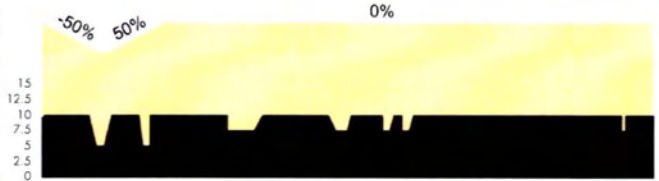

section 02

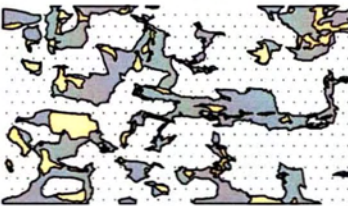

24 % faults  
8 % coves

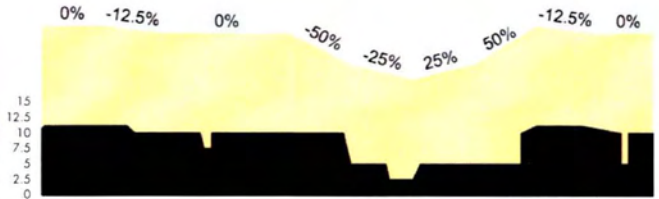

section 03



Comparison

68 % surface  
24 % faults  
8 % coves

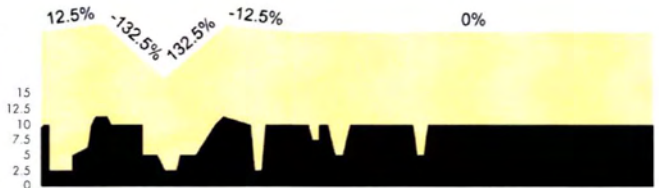

section 04

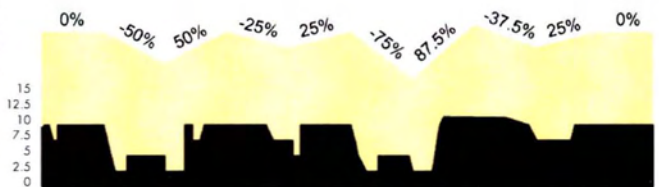

section 05

Locus Erectus | bachelor machine



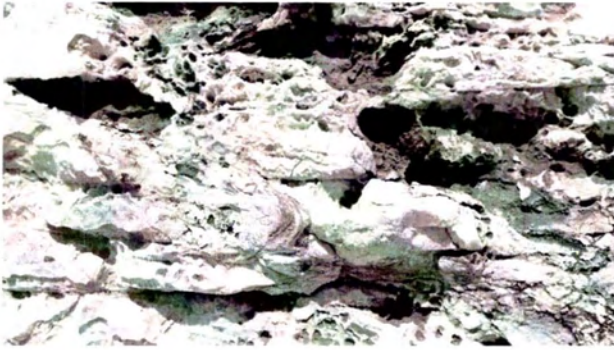

plan view 0,5 sq.m.



surfaces/ faults



faults/ caves



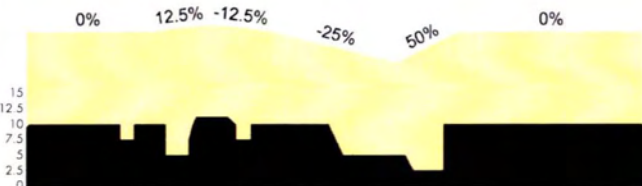
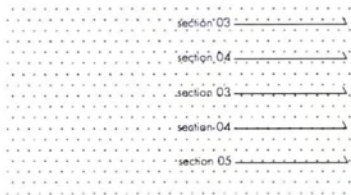

section 01



64.5 % surface

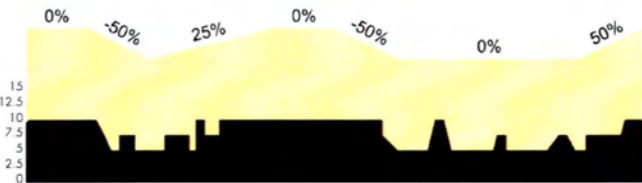

section 02



23.5 % faults  
11.9 % caves

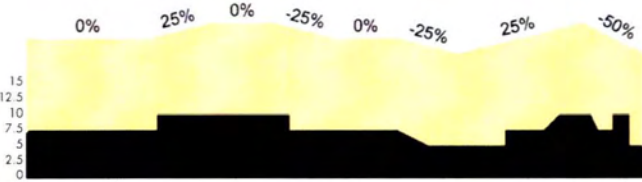

section 03

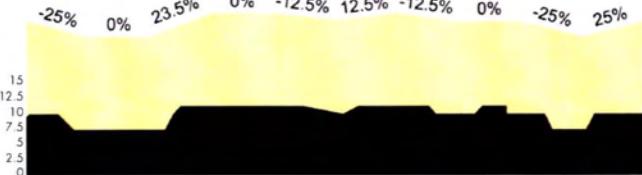

section 04



Comparison

64.5 % surface  
23.5 % faults  
11.9 % caves

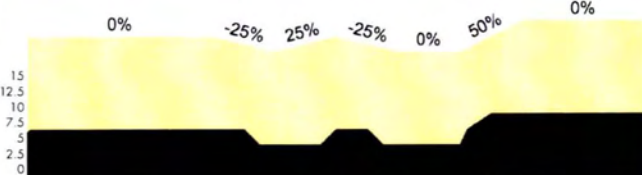

section 05

Locus Erectus | bachelor machine



plan view 0,5 sq.m.



surfaces/ faults



faults/ caves

locus Erectus | bachelor machine

skin

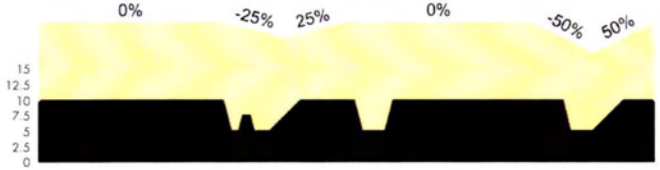
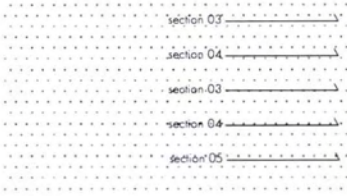

section 01

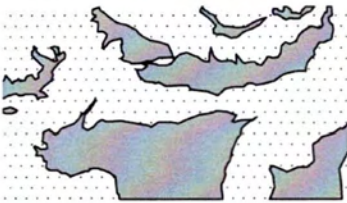

63.1 % surface

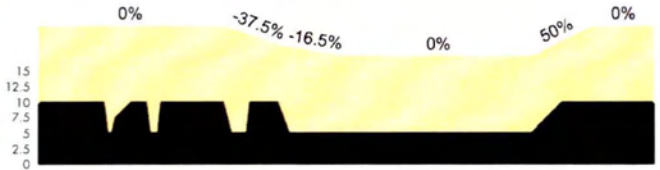

section 02

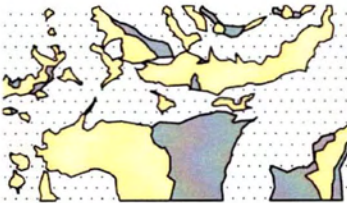

9.4 % faults  
27.5 % caves

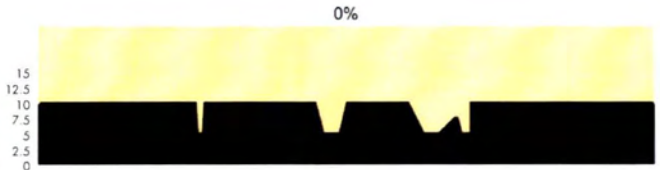

section 03

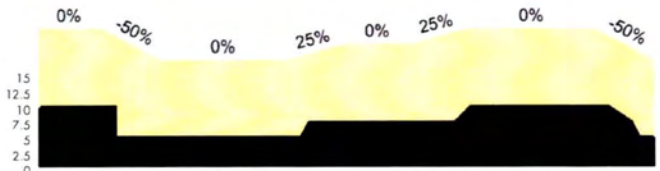

section 04



Comparison

63.1 % surface  
9.4 % faults  
27.5 % caves

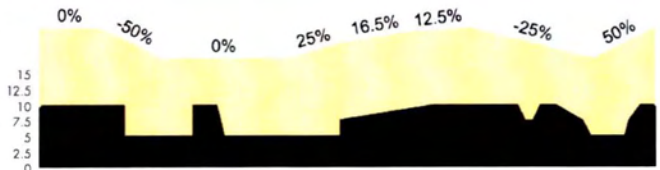

section 05

Locus Erectus | bachelor machine

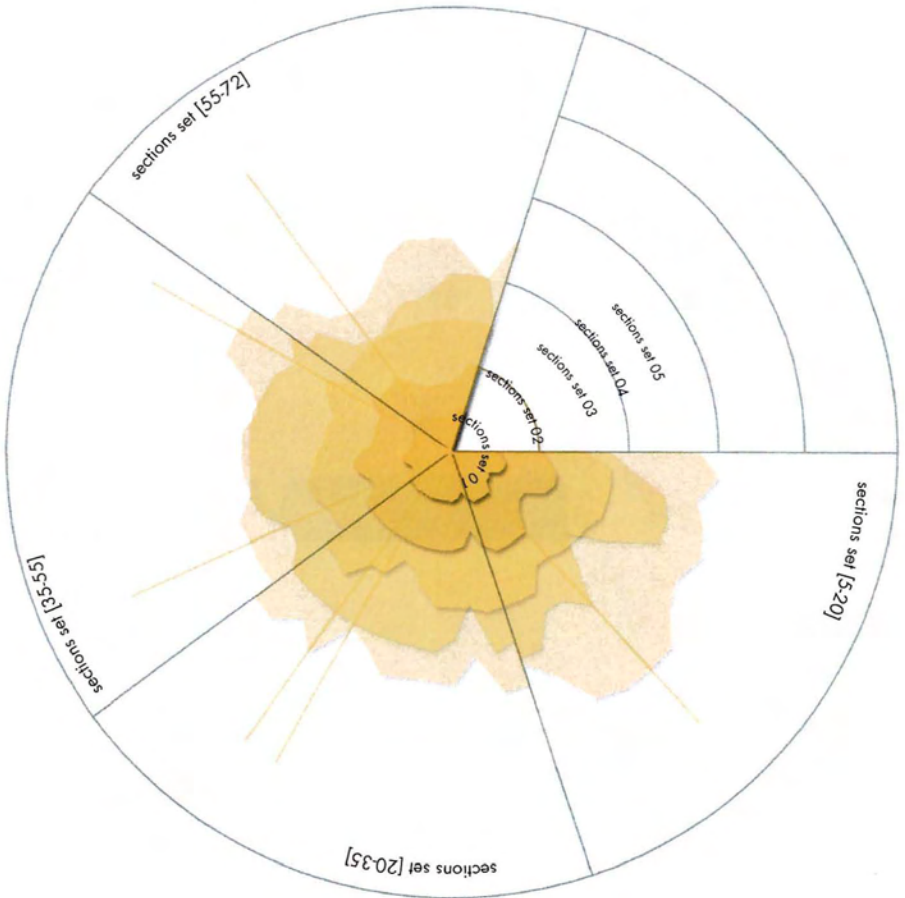



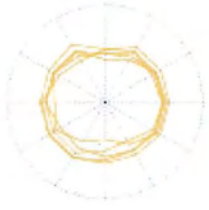

[0-5m] sections



skin 01

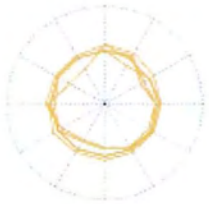

[5-20m] sections



skin 02

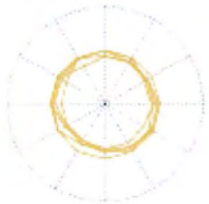

[20-35m] sections



skin 03

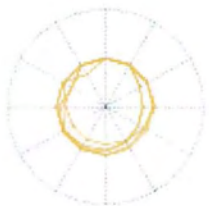

[35-55m] sections



skin 04



## Η άγονη μηχανή: ένα σενάριο κατοίκησης για μία παρατηρήτρια

Η άγονη μηχανή τηρεί την ισορροπία ανάμεσα στα δύο πεδία. Το κάτω πεδίο, η παραλία, σχηματίζεται από τις διαδρομές των λουόμενων. Εννέα εργένηδες, εννέα δυνητικοί γονιμοποιεί χαράσουν "οργάνων" καθημερινά τους βράχους, μέσα από έναν χαλαρό βίο παρά θιν' αλός. Το πάνω πεδίο, ο εξίσου άγονος ξερότοπος, είναι ο χώρος οργάνωσης και πρακτικής της παρατήρησης. Εκεί δυνητικά θα κατοικήσει η νύφη-παρατηρήτρια. Τα δύο πεδία χωρίζονται από το δρόμο ταχείας κυκλοφορίας- την παραλιακή οδό.

Η άγονη μηχανή αποτελείται υλικά από τρία κομμάτια: ο διαστολέας, η ακίδα και το κάτοπτρο.

Ο διαστολέας είναι ο πυλώνας του συστήματος. Δυεισδύει στη γη, στο πάνω πεδίο και τα δύο οριζόντια σκέλη του αγκυρώνουν στην περίμετρο της οπής, εξασφαλίζοντας τη διατήρηση της κοιλότητας. Η ακίδα έχει ως πεδίο δράσης όλη την περιοχή. Το ένα της άκρο ακολουθεί τις διαδρομές που διαγράφουν στην παραλία οι εργένηδες. Με ένα συγκεκριμένο αλγόριθμο, η διαδρομή διαγράφει την τροχιά του άλλου άκρου της ακίδας. Εκεί στερεώνεται η κεφαλή εξόρυξης και ο βράχος σκάβεται με τον συγκεκριμένο ρυθμό, που οι διαδρομές των εργένηδων υπαγορεύουν.

Την ισορροπία της ακίδας βοηθά το κατακόρυφο στέλεχος του κατόπτρου. Η ταλάντωση, μεταβάλλει την κλίση του κατόπτρου, συνηγορώντας στην μεγαλύτερη πρόκληση ατυχημάτων στην άσφαλο. Το κάτοπτρο αποτελεί την επιθανάτια λάμα, κατά την τροχιά του δρόμου, για τον ριψοκίνδυνο οδηγό.

Η ακίδα μεταγράφει τις τροχιές, δημιουργώντας ένα ιδιότυπο σπήλαιο, μία ξηρή μήτρα, την οποία θα κατοικήσει η παρατηρήτρια. Η παρατηρήτρια αναρτάται από την οροφή του σπηλαίου, σε στάση οδηγού. Από τις τρεις κλειδαρότρυπες της κατακόρυφης όψης, βλέπει τον ορίζοντα και το κάτοπτρο. Η αρματούρα της συντονίζει μέσω στελεχών τη θέση του κατόπτρου και αυτό με τη σειρά του επιτρέπει στην ίδια μια πδονοβλεπτική καθημερινότητα παρακολούθησης των εργένηδων, που δε θα τη γονιμοποιήσουν. Η ισορροπία συντηρείται σε τέτοιες εναλλαγές. Το τροχαίο ατύχημα θα καταστρέψει το κάτοπτρο, τερματίζοντας την παρατήρηση. Ο "παρεκκλίνων" εργένης που θα διασχύσει την παραλιακή οδό, και μέσω του διαστολέα θα εισέλθει στην ξηρή κατοικία, θα φέρει την ανισορροπία. Η συνθήκη της αιωρούμενης νύφης, θα κλείσει τα οριζόντια στελέχη του διαστολέα και το σπήλαιο θα καταρρεύσει.

Η άγονη μηχανή θα συνεχίσει να εργάζεται, ως συνεχείς καταγραφές της γενεαλογίας της γεωγραφίας. Το τέλος, η ακρότατη γεγονότητα θα επιφέρει μία ρωγή για ολόκληρο τον αστικό ιστό.



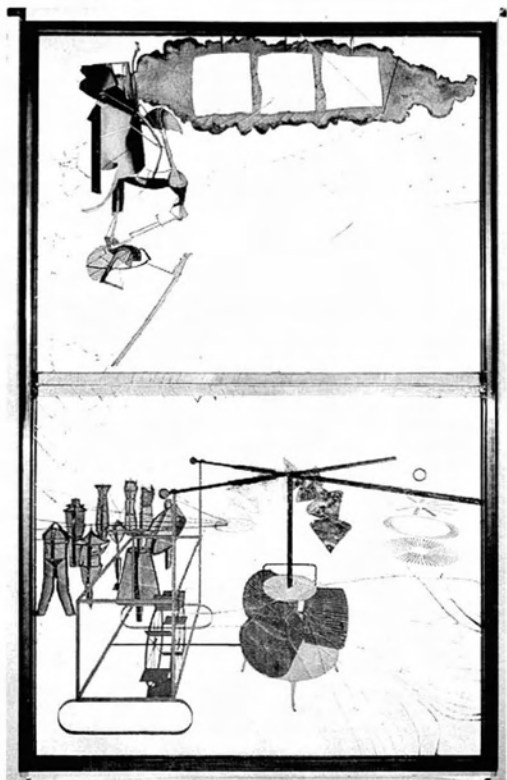

01



02



03

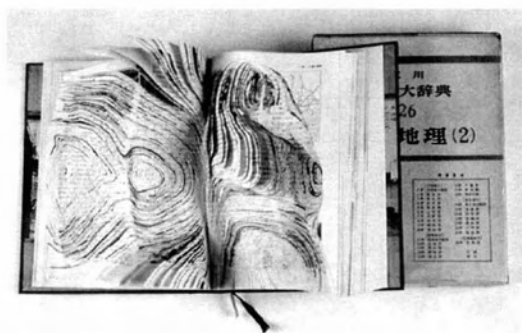

04



05



06

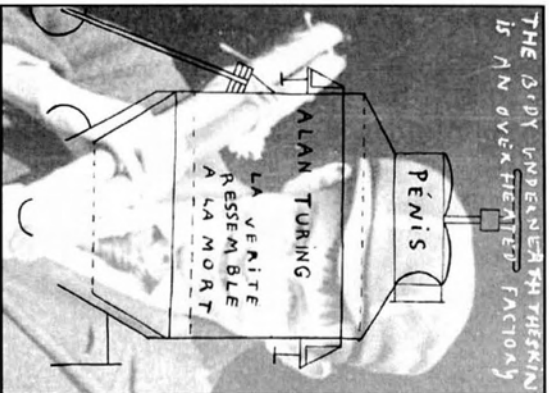

07

01. The Bride Stripped Bare by Her Bachelors, Even | Marcel Duchamp
02. Grove Vaginal Speculum
03. L'Origine du monde | Gustave Courbet
04. Linear.Actions Cutting Project 12, Encyclopaedia "Geography of Japan 2" | Naoko Ambe
05. Splitting-of-Meaning 3, Mechanism of Meaning | Reversible Destiny: Arakawa+Gins
06. Uterus, vagina and external pudenda from a young woman, De humani corporis | Vesalius
07. How do I make myself a body? | Henrik Olesen
08. Womb of a woman who died suddenly during the ninth month of pregnancy, from W. Hunter, Anatomia uteri humani gravidi | Jan van Rymdsdyk

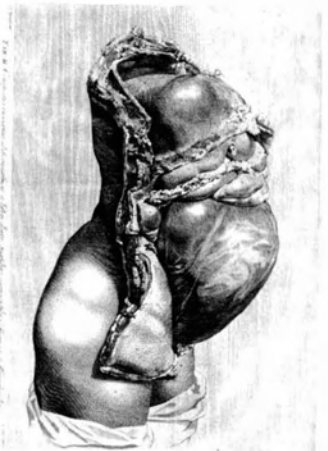

08

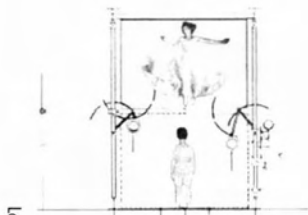

Locus Erectus | bachelor machine

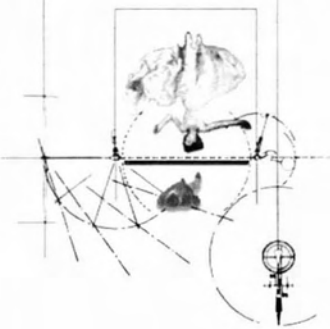
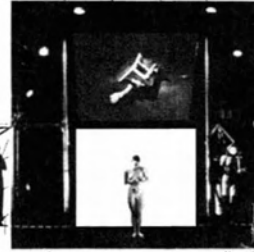

the bachelor longs for the bride

the bride in her territ

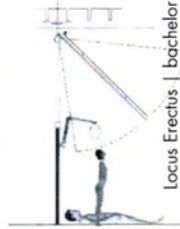
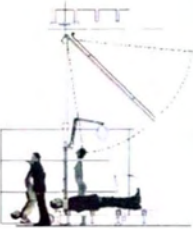
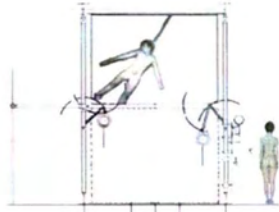
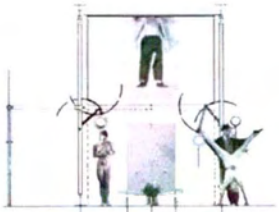
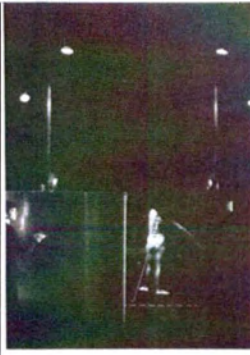

Locus Erectus | bachelor machine

the bachelor in the bride's territory

the bride kills the bachelor and then commits suicide

Re-visiting the Large Glass



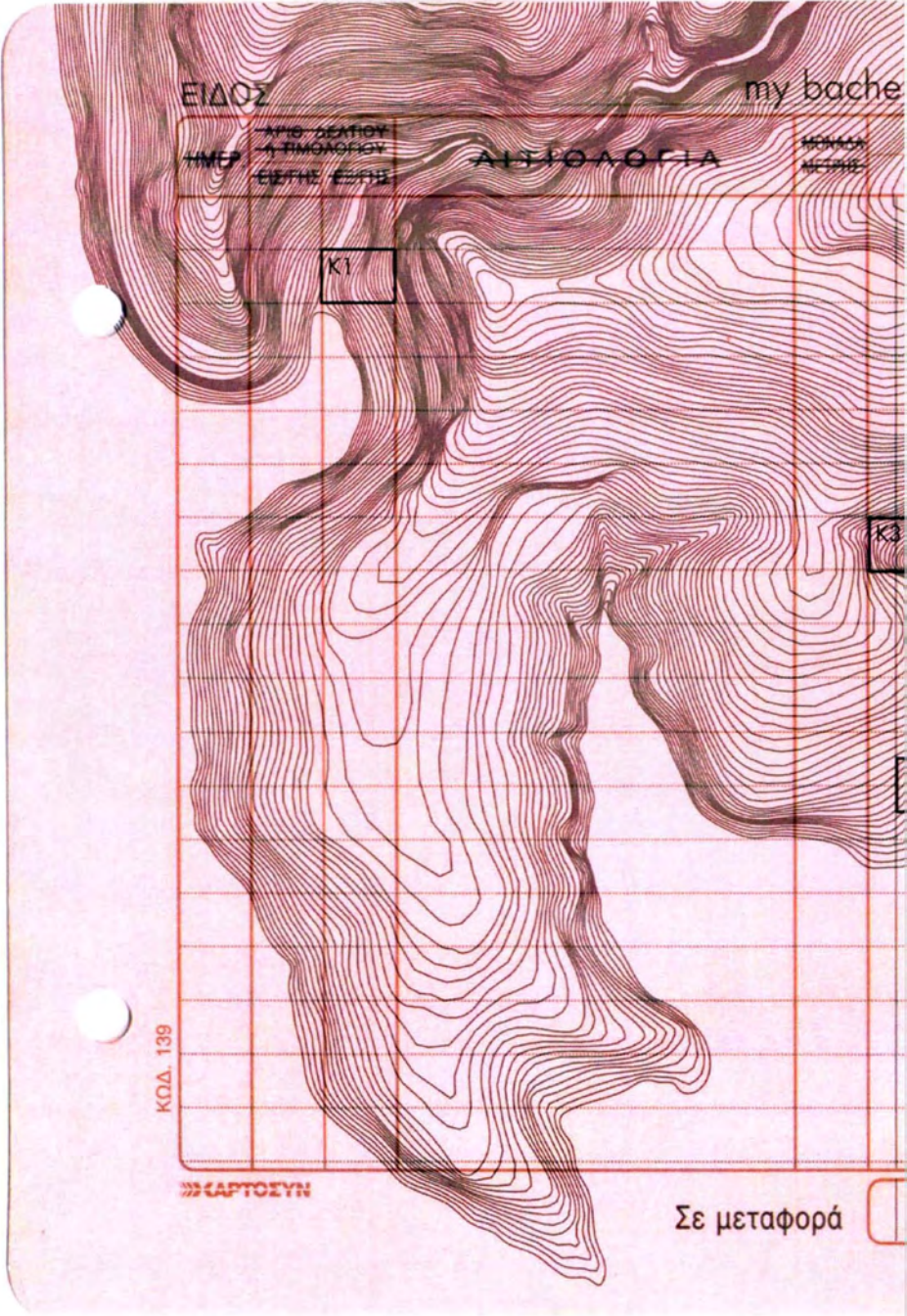



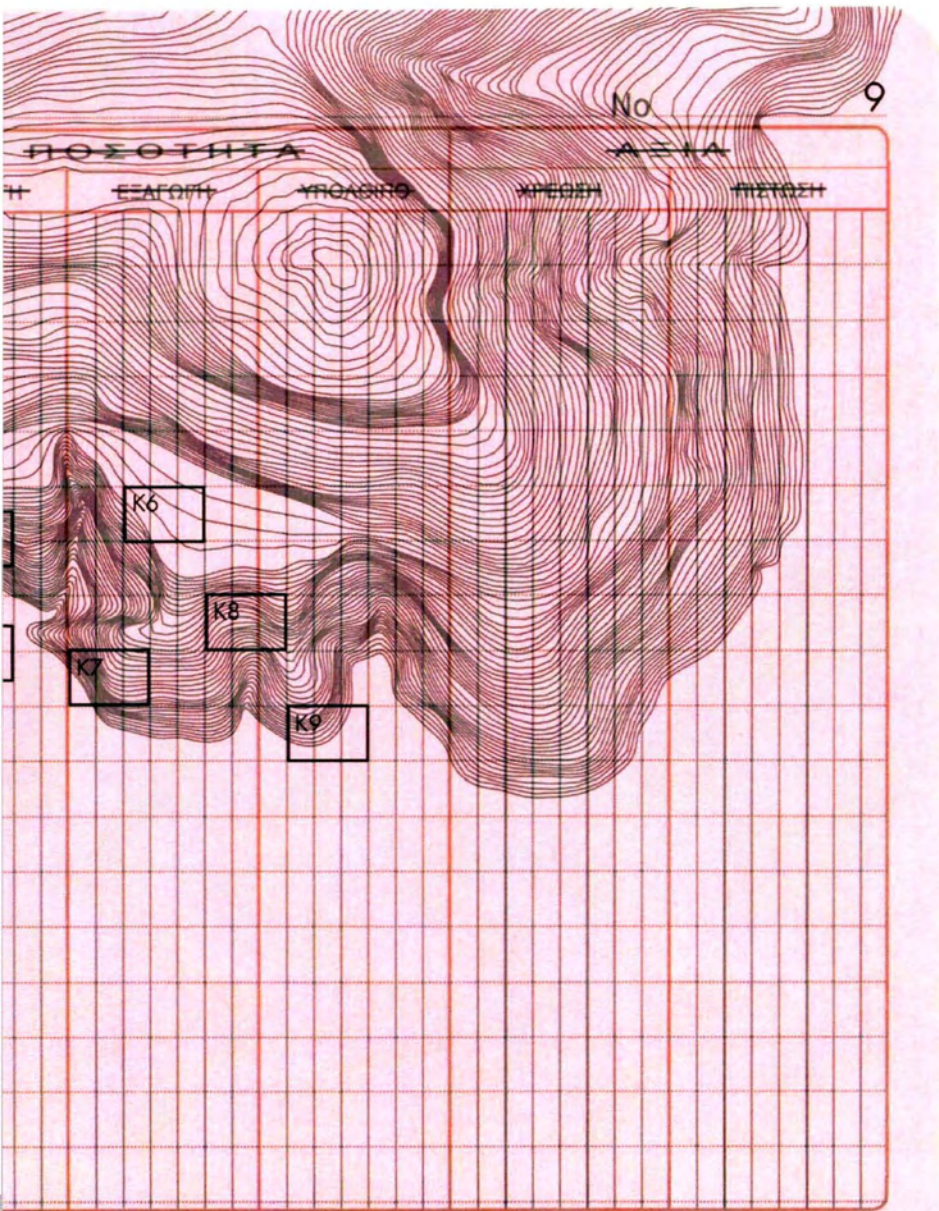

No 9

ΡΟΣΟΦΗΤΑ

ΑΣΙΑ

ΕΞΑΓΩΓΗ

ΥΠΟΔΕΙΧΗ

ΧΡΕΙΣΤΗ

ΠΡΟΤΑΣΗ

K6

K8

K7

K9

the bride stripped bare by her bachelors, even

Locus Erectus | bachelor machine



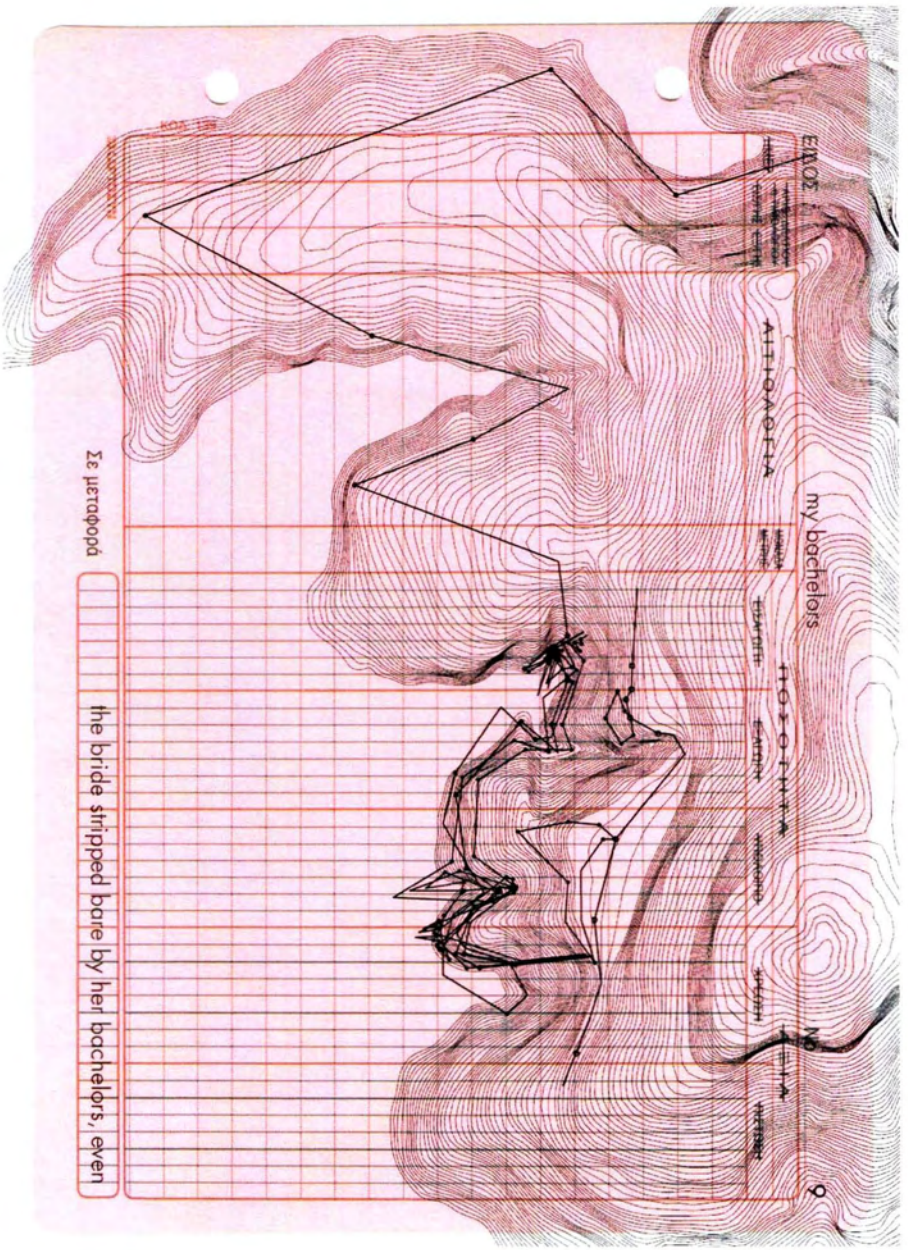

Locus Erechus | bachelor machine



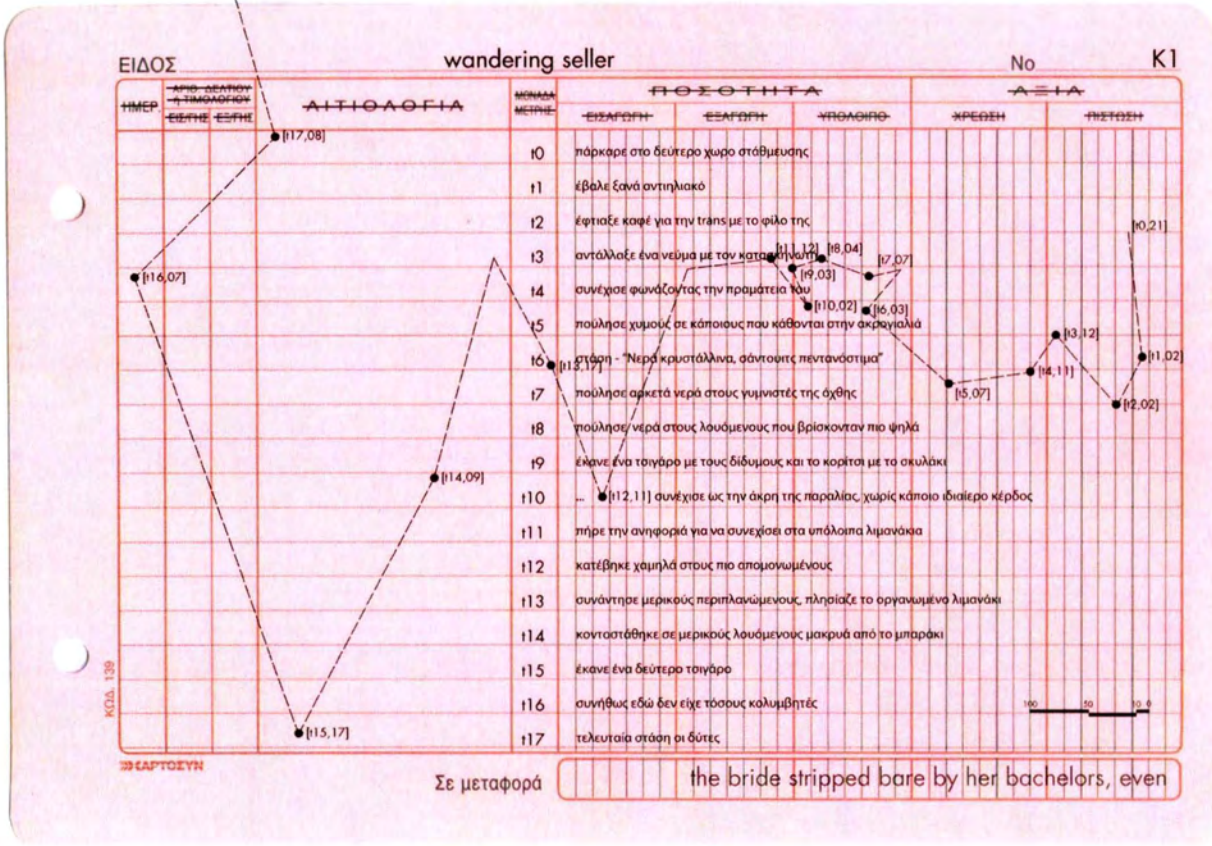

ΕΙΔΟΣ

twin A

No

K2

ΗΜΕΡ.	ΑΡΙΘ. ΠΕΛΑΓΙΩΝ ΑΠΟ ΤΗΜΑΧΙΟΛΟΓΗΣΗ ΕΒΕΡΗΣ ΕΣΤΗΣ	ΑΙΤΙΟΛΟΓΙΑ	ΜΟΝΑΔΑ ΜΕΤΡΗΣ	ΠΟΣΟΤΗΤΑ			ΑΣΙΑ	
				ΕΙΣΑΓΩΓΗ	ΕΞΑΓΩΓΗ	ΥΠΟΛΟΙΠΟ	ΚΡΕΣΗ	ΠΙΣΤΩΣΗ
9	[0,21]		10	έφτασε με τον αδελφό του				
			11	κάθισαν μαζί με τα κορίττα με το σκυλάκι				
			12	έβγαλε τα ρούχα του και συνέχισε την κούβεντα				
			13	προσπάθησε να τακτοποιήσει τα πράγματα λίγο καλύτερα				
			14	στάθηκε σε ένα σημείο όπου ο ήλιος ζεσταίνει την πλάτη του				
			15	βούτηξε				
			16	κάθισε στη στέρια και περίμενε να στεγνώσει				
			17	ακουπίστηκε ξανά, αλλά στάθηκε όρθιος				
			18	πληρώσει την υπολοιπή παρέα				
			19	διάλεξε ένα σημείο που είχε καλή εποπτεία των πάντων για να σταθεί και μπορούσε				
			110	συνάντησε ένα γκαστό, μίλησαν για λίγο και έγινε η ανταλλαγή				
			111	ξάπλωσε				
			112	συνέχισε να μιλάει με τα κορίττα				
			113	αντάλλαξαν περιόγματα, έδειξαν κι οι δυο ευχαριστημένοι				
			114	ξανάβησε στη θάλασσα, αυτή τη φορά απομακρύνθηκε περισσότερο				
			115	πάλι προτίμησε να λιάσει κοντά στη θάλασσα				
			116	άλλαξε μαγιώ				
			117	κάθισε δίπλα της και έπαιξε με το σκυλάκι				

ΚΩΔ. 139

ΣΕ ΣΑΡΤΩΣΕΥΣΗ

Σε μεταφορά

the bride stripped bare by her bachelors, even

[14,00]

196



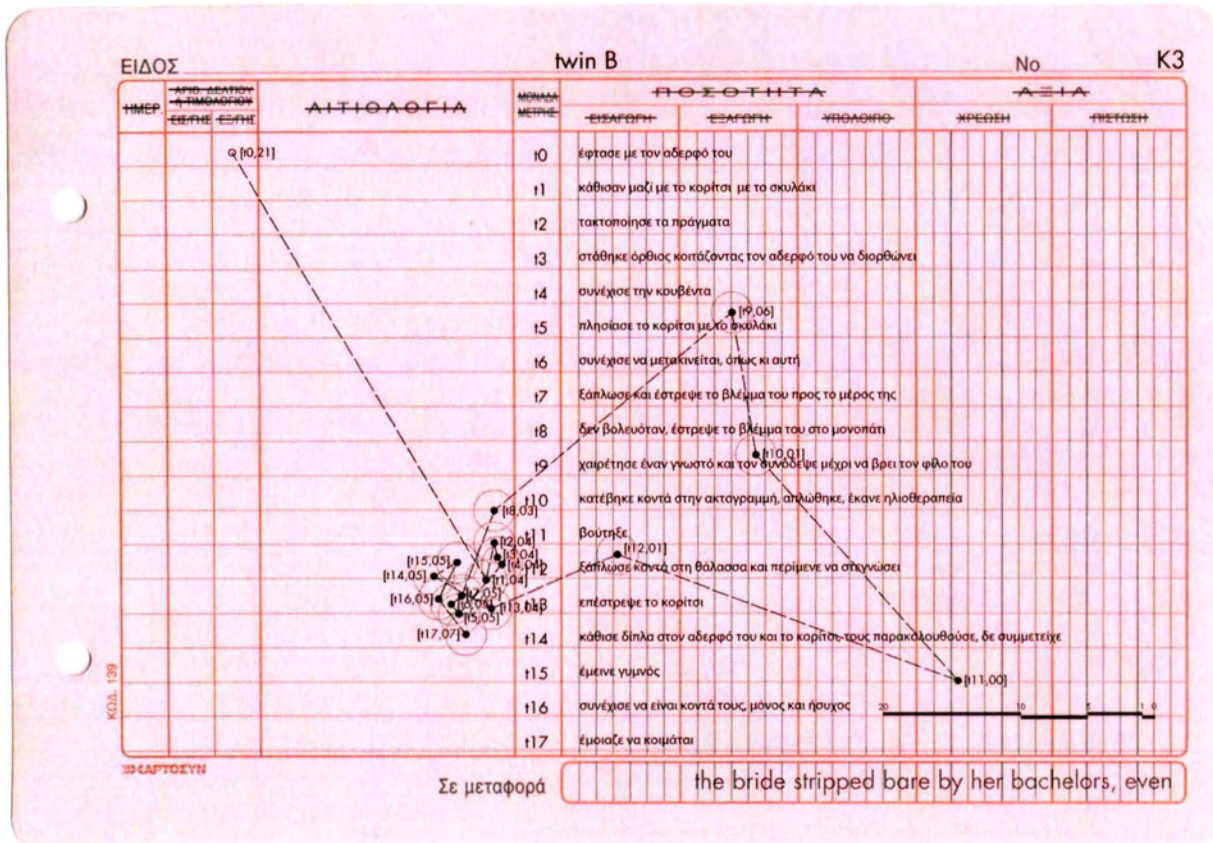

ΕΙΔΟΣ

girl with dog

No

K4

ΕΙΔΟΣ		ΑΙΤΙΟΛΟΓΙΑ	ΜΟΝΑΔΑ ΜΕΤΡΗΣΗΣ	ΠΟΣΟΤΗΤΑ			ΑΣΙΑ	
ΗΜΕΡ	ΜΗΡΟ-ΣΕΝΤΟΝ ΕΠΙΦΕΡΕ ΕΣΤΙΝ			ΕΞΑΓΡΩΓΗ	ΕΞΑΓΡΩΓΗ	ΥΠΟΛΟΓΙΣΤΟ	ΧΡΕΔΕΝ	ΠΙΣΤΩΣΗ
			10	ήταν ήδη στην παραλία				
			11	οι δίδυμοι κάθισαν μαζί της	[15,01]			
			12	κάθισε αντικριστά τους				
			13	πήγε με το σκυλάκι της μια βόλτα				
			14	επέστρεψε στη θέση της				
			15	ο ένας δίδυμος την πλησίασε περισσότερο				
			16	κινήθηκαν συγχρονισμένα περισσότερο κοντά στη σκιά				
			17	κοίταζε τον ξαπλωμένο δίδυμο				
			18	του πέταξε περιπαχτικά καπι στην πλάτη, μόλις έστρεψε αλλού το βλέμμα του				
			19	πήγε πιο κοντά στην ακτογραμμή μαζί με το σκυλάκι	[18,03]			
			110	επέστρεψε κοντά στα πράγματα				
			111	επέλεξε μια θέση στη σκιά που μπορούσε πλέον να ακομμάει την πλάτη της				
			112	μετακινήθηκε πιο κοντά στα πράγματα				
			113	ή παρτίδα ήταν και παλι αλομελής	[16,04]			
			114	αντάλλαξε πειράγματα με τον έναν δίδυμο και γέλασε δυνατά				
			115	συνέχισαν να μιλάνε χαλαρά				
			116	πήγε με το σκυλάκι ακόμη μία φορά ως την ακτογραμμή				
			117	επέστρεψε, κάθισε ήσυχη σε μία περίεργη στάση				

ΚΩΔ. 138

ΕΛΠΙΣΤΟΣ

Σε μεταφορά

the bride stripped bare by her bachelors, even



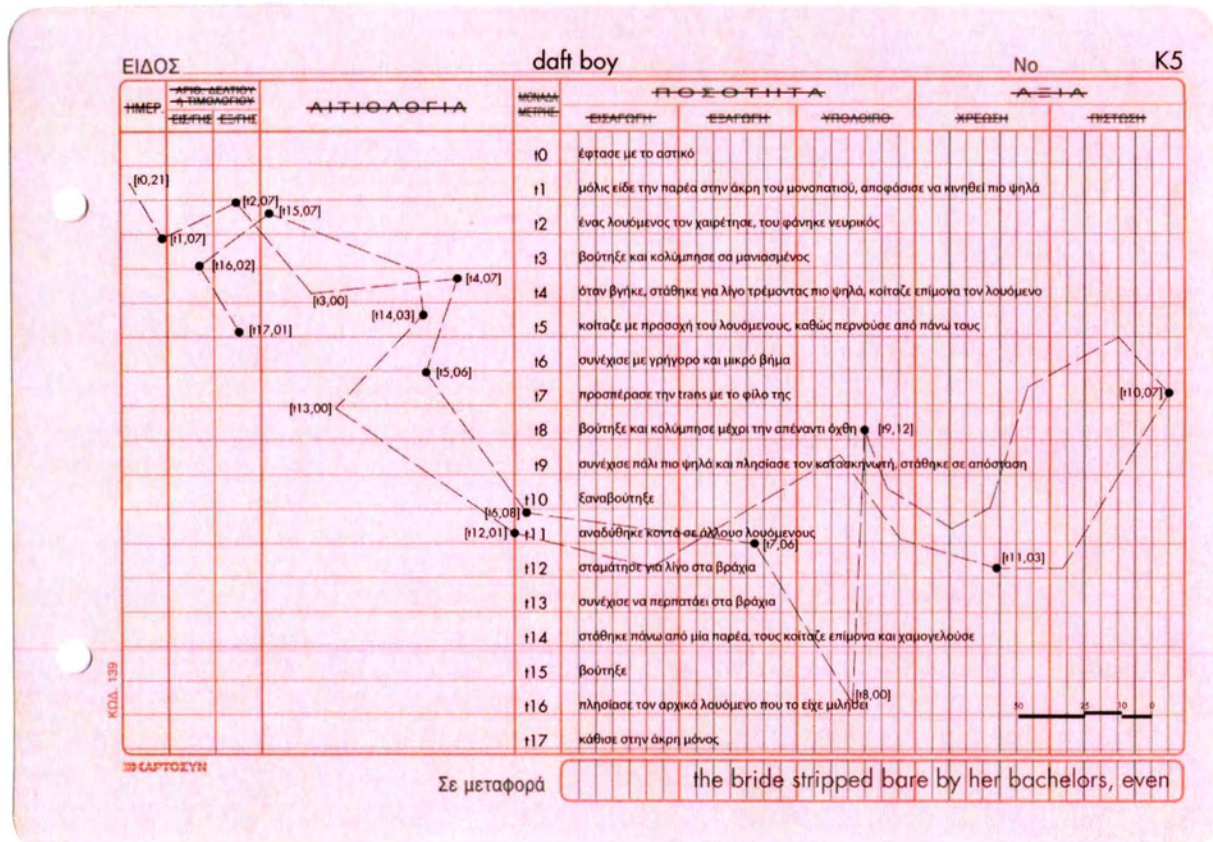

ΕΙΔΟΣ

voyeur

No

K6

ΗΜΕΡΑ	ΧΡΟΣ-ΩΡΑΡΙΟΝ ΕΞΑΡΧΩΣ ΕΞΑΡΧΩΣ	ΑΙΤΙΟΛΟΓΙΑ	ΜΟΝΑΔΑ ΜΕΤΡΗΣ	ΡΟΣΟΤΗΤΑ			ΑΣΙΑ	
				ΕΣΑΦΟΡΗ	ΕΣΑΦΟΡΗ	ΥΠΟΛΟΙΠΟ	ΧΡΕΩΣΗ	ΠΙΣΤΩΣΗ
			10					
			11					
			12					
			13					
			14					
			15					
			16					
			17					
			18					
			19					
			10					
			11					
			12					
			13					
			14					
			15					
			16					
			17					

ΚΩΔ. 139

© CAPTOSYN

Σε μεταφορά

the bride stripped bare by her bachelors, even



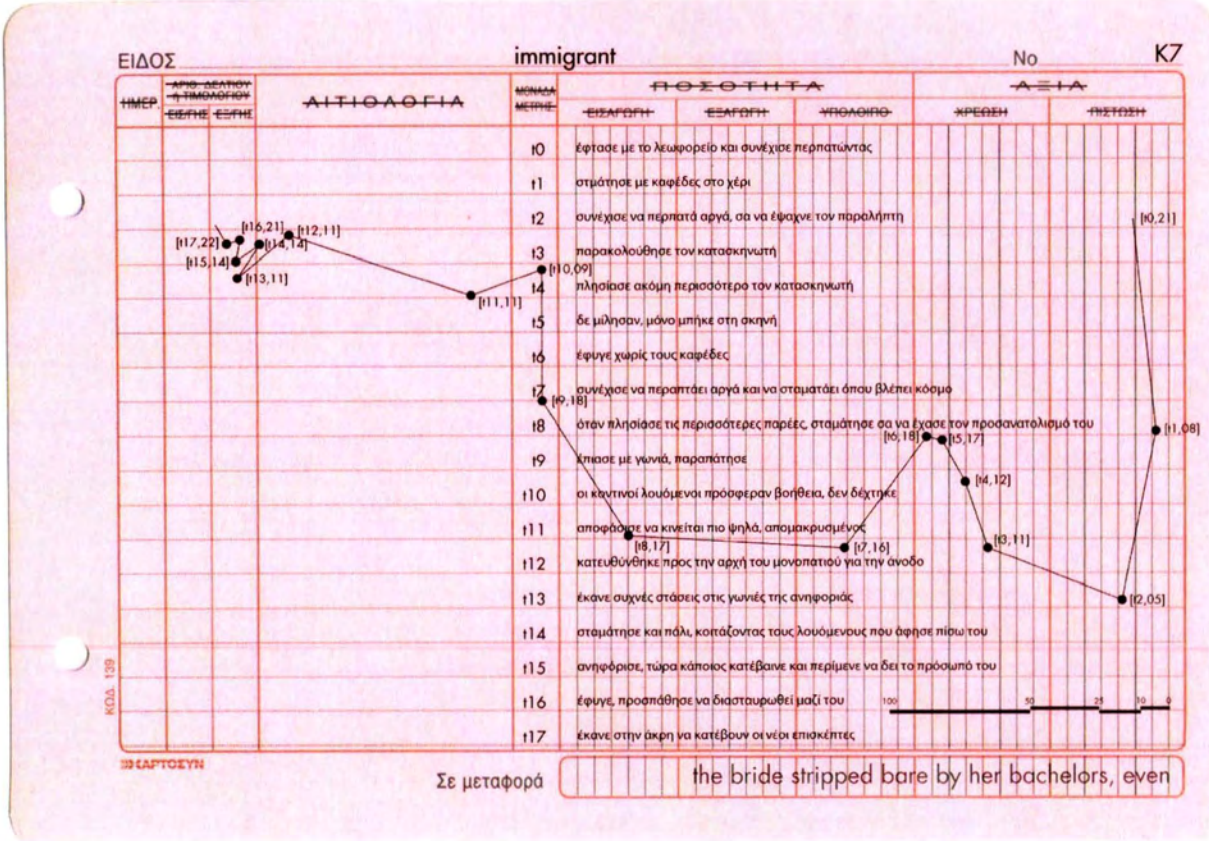



[0,21]

ΕΙΔΟΣ camper No K8

ΗΜΕΡΑ	ΑΡΙΘ. ΣΕΛΙΔΩΝ Η ΗΜΕΡΑ	ΑΙΤΙΟΛΟΓΙΑ	ΜΟΝΑΔΑ ΜΕΤΡΗΣΗΣ	ΡΟΣΟΤΗΤΑ			ΑΞΙΑ	
				ΕΙΣΑΓΟΓΗ	ΕΞΑΓΟΓΗ	ΥΠΟΛΟΙΠΟ	ΧΡΕΩΣΗ	ΥΠΕΡΟΧΗ
			10					
			11					
			12					
			13					
			14					
			15					
			16					
			17					
			18					
			19					
			110					
			111					
			112					
			113					
			114					
			115					
			116					
			117					

ΚΩΔ. 138

ΣΕ ΣΑΡΤΟΕΥΝ

[15,14]

[07,18] [13,18]

[16,17] [15,17]

[12,18] [11,17]

[14,12]

[10,07]

[18,01]

[12,07]

[15,04]

[13,03]

[14,00]

[19,00]

Σε μεταφορά

the bride stripped bare by her bachelors, even

50 25 10 5 0

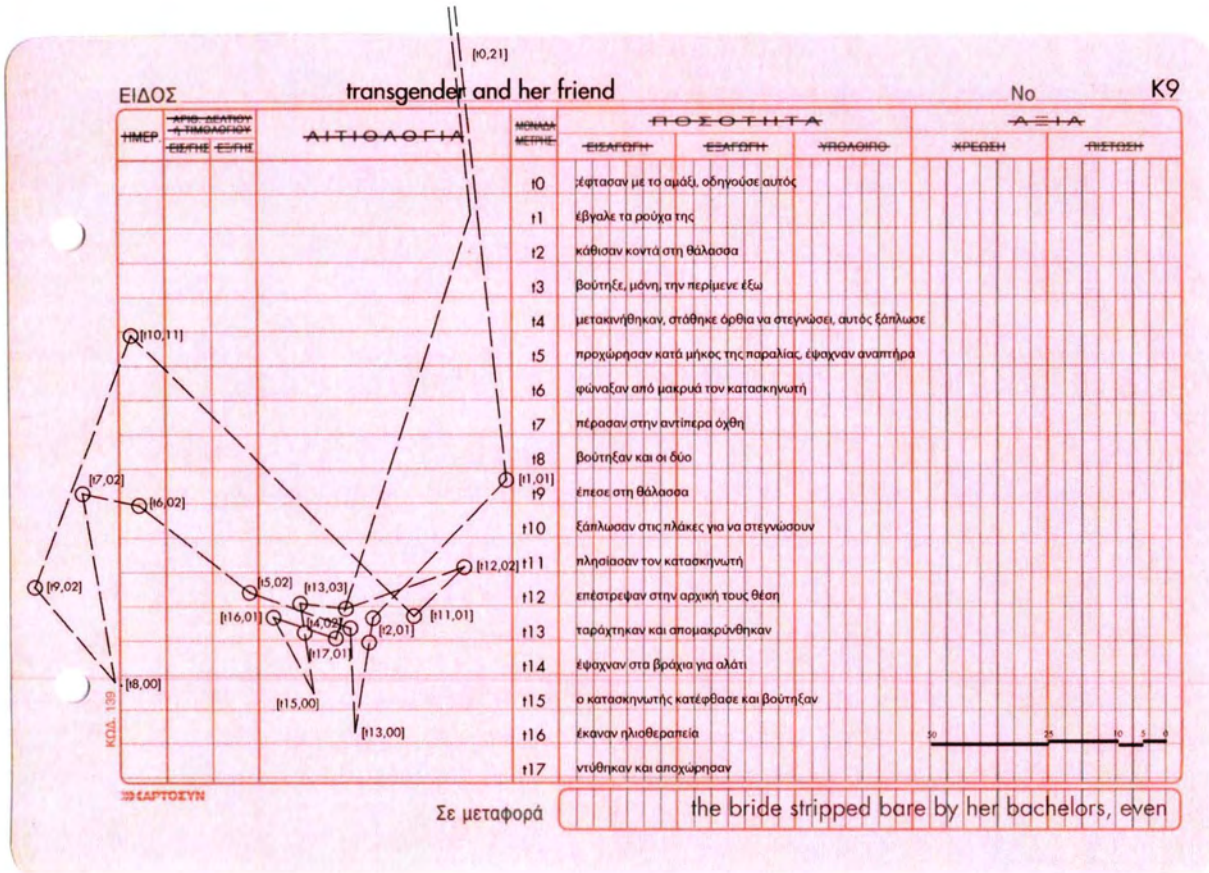

# 204

metaphor of the  
bride stripped bare  
by her bachelors,  
even

bachelors / time : H	t0	t1	t2	t3	t4	t5	t6	t7	t8	t9	t10	t11	t12	t13	t14	t15	t16	t17
wandering seller	21	2	2	12	11	7	3	7	4	3	2	12	11	17	9	17	7	8
twin A	21	4	3	3	3	0	1	4	4	4	4	4	5	5	0	1	4	5
twin B	21	4	4	4	4	5	5	5	3	6	1	0	1	4	5	5	5	7
girl with dog	4	4	3	1	4	5	5	5	3	5	5	4	5	5	4	5	4	5
daft boy	21	7	7	0	7	6	8	6	0	12	7	3	1	0	3	7	2	1
voyeur	25	25	23	21	21	20	18	18	15	18	20	19	18	16	15	18	20	21
camper	21	7	7	18	12	17	17	18	1	0	7	17	18	3	0	2	4	18
immigrant	21	8	5	11	12	17	18	16	17	18	9	11	11	11	14	14	21	22
transgender and her friend	21	1	2	3	2	2	2	2	0	2	11	1	2	3	3	0	1	1

/xy class
A
C
C
C
A
B
B
A
B

Locus Erectus | bachelor machine

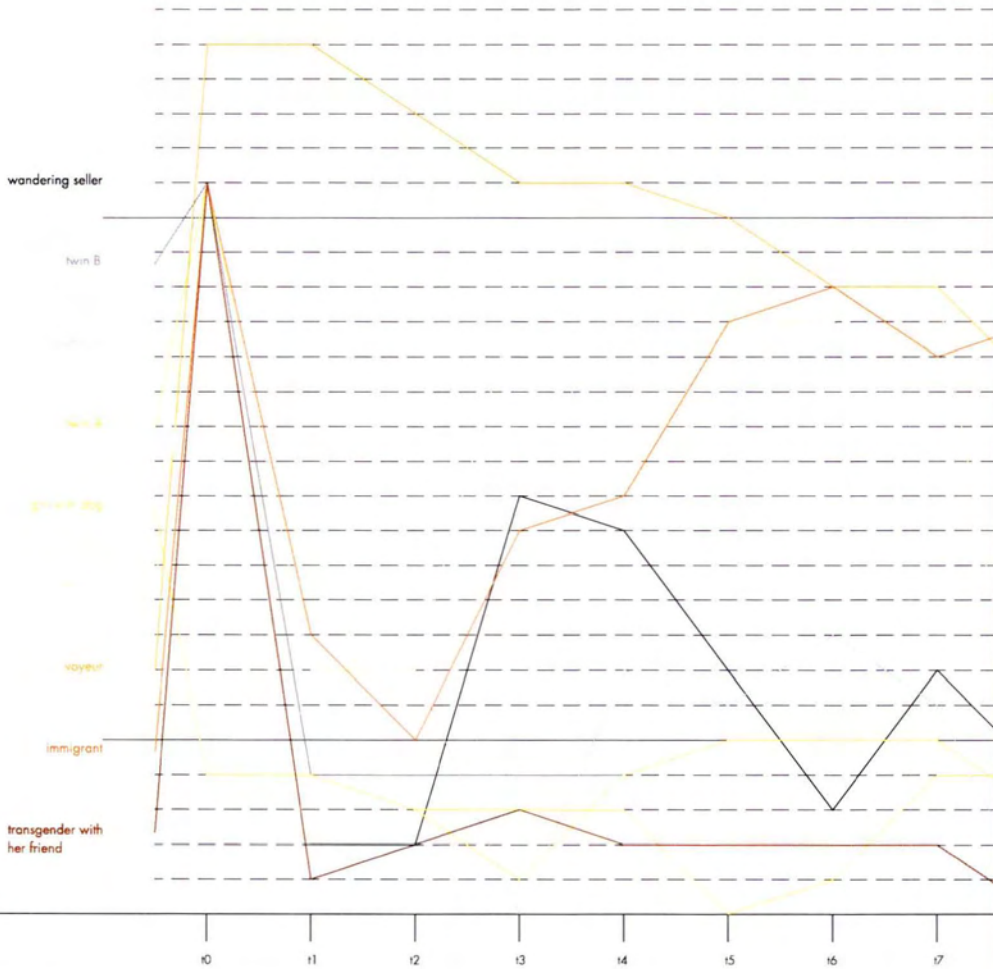



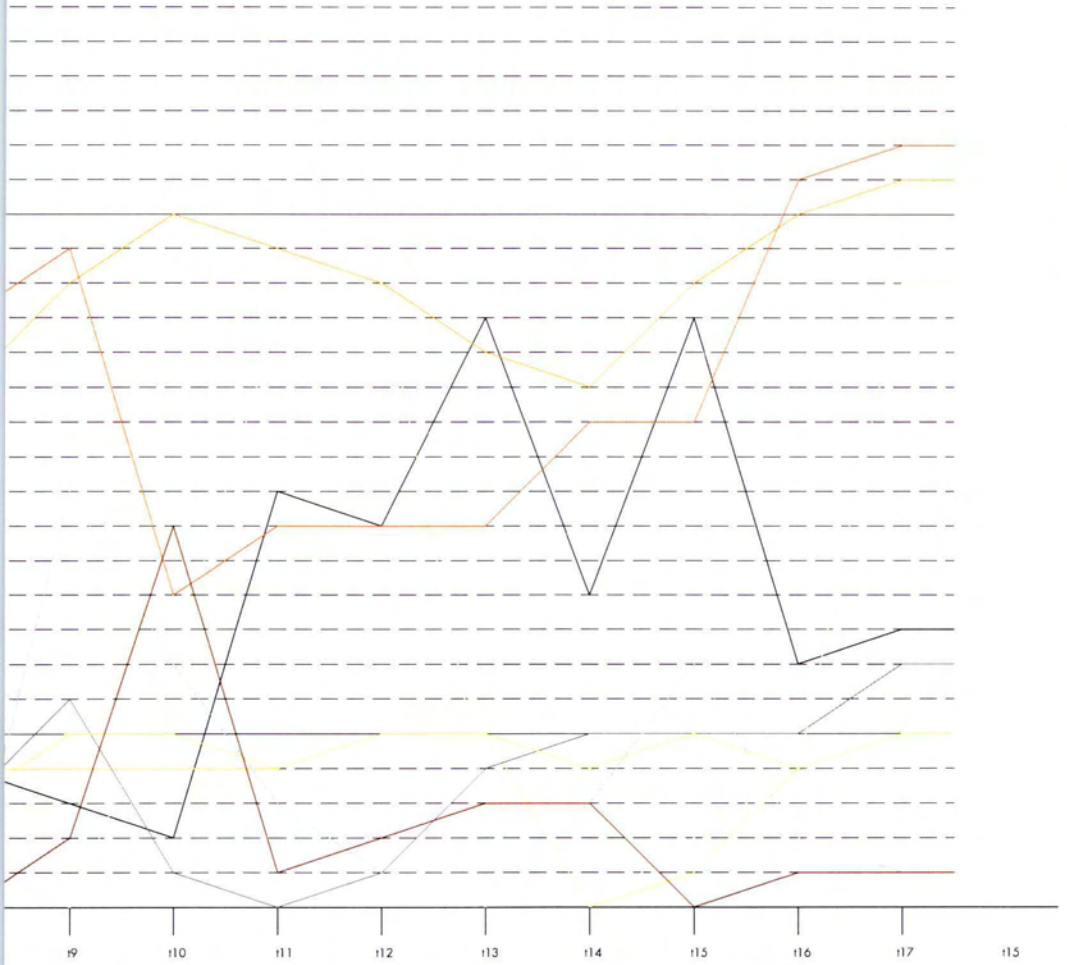

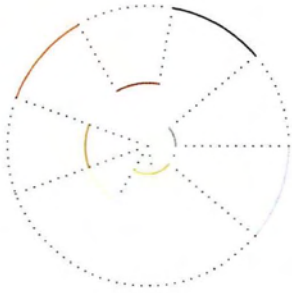

10

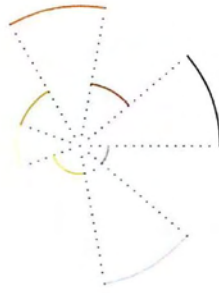

11

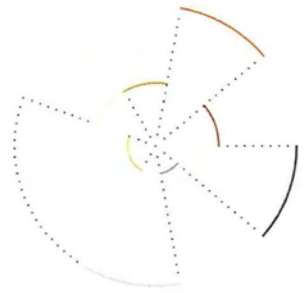

12

Locus Erectus | boohair machine

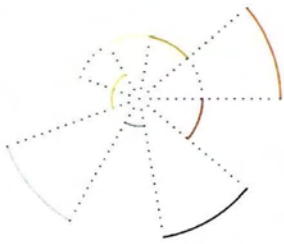

13

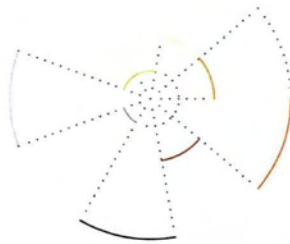

14



15



16

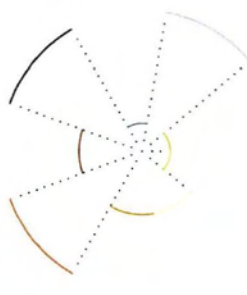

17

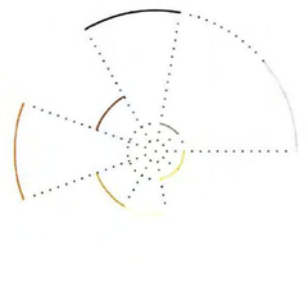

18

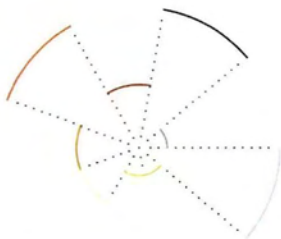

109

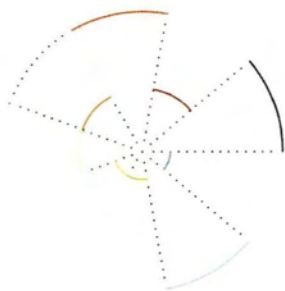

110

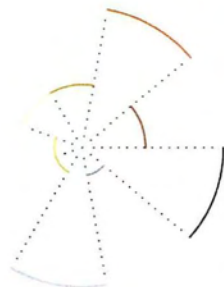

111



112



113

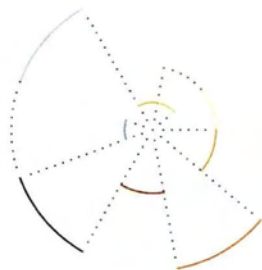

114

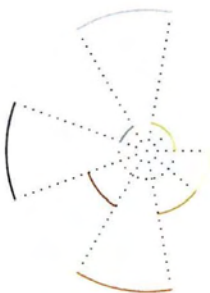

115



116

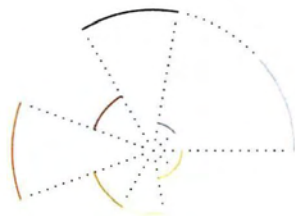

117





10



11



12



13

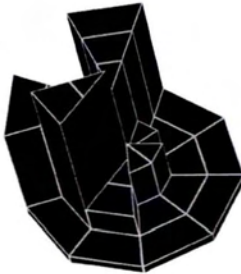

14



15



16

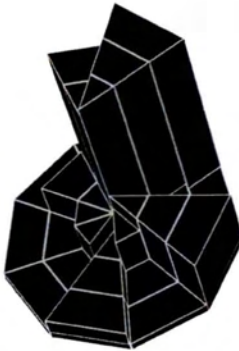

17



18



19



110



111

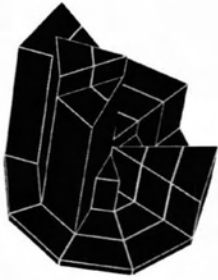

112



113



114

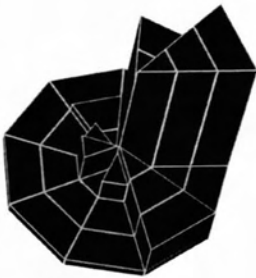

115

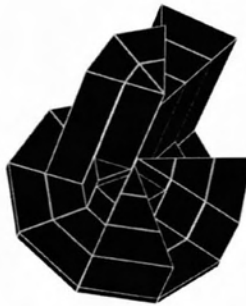

116



117

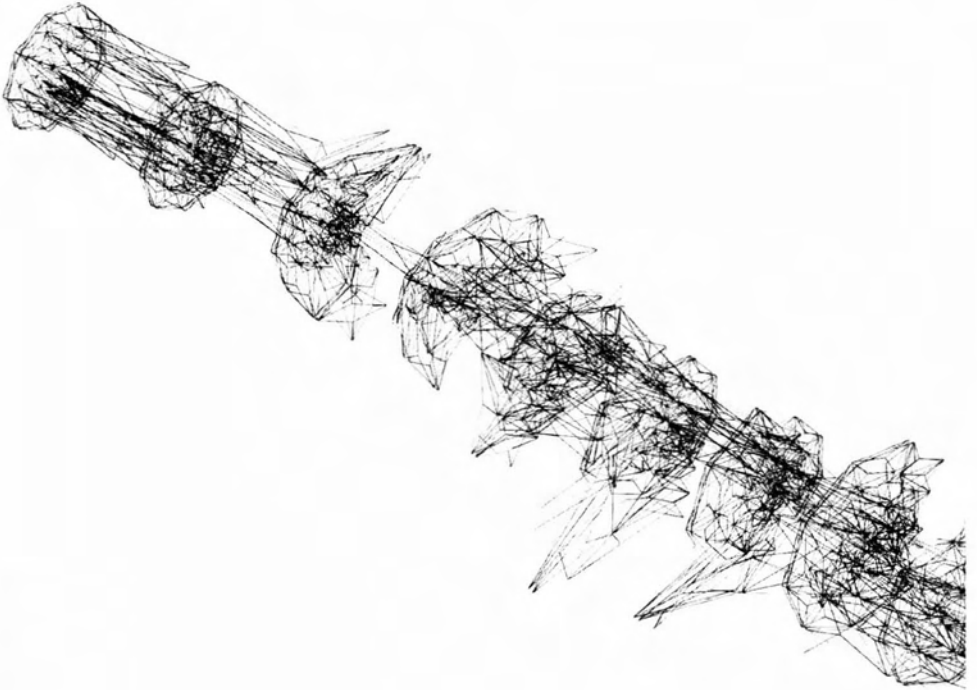

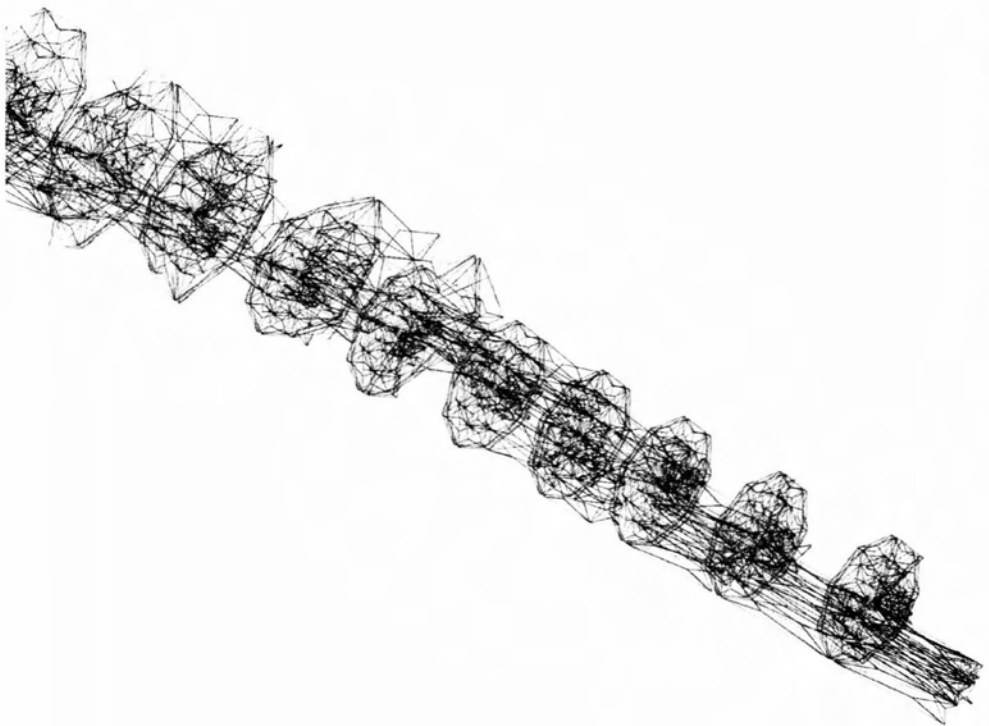

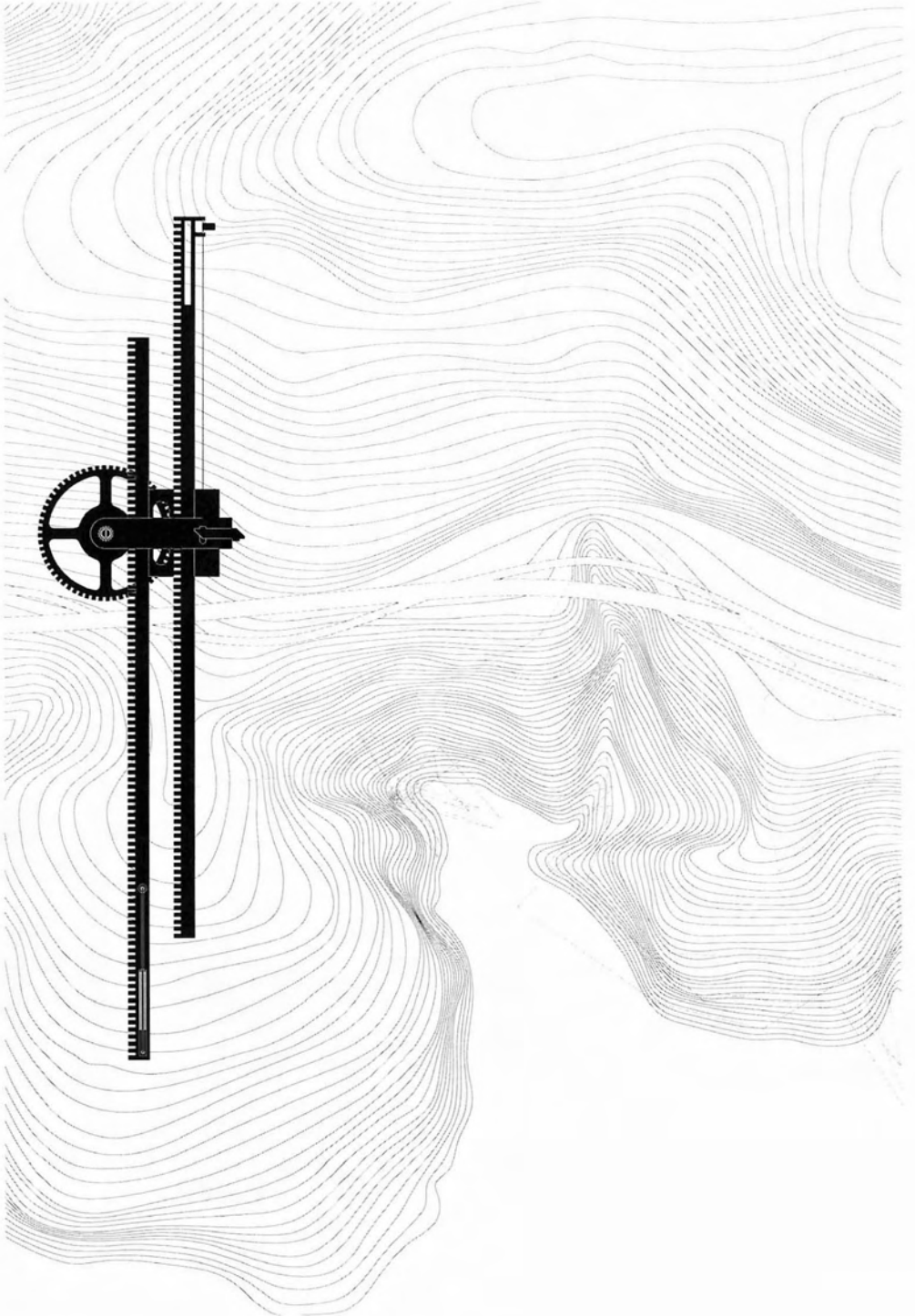

213

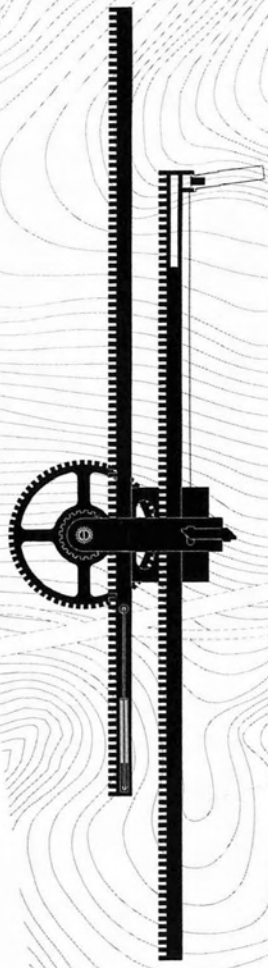

Locus Erectus | bachelor machine



locus Erectus | bachelor machine



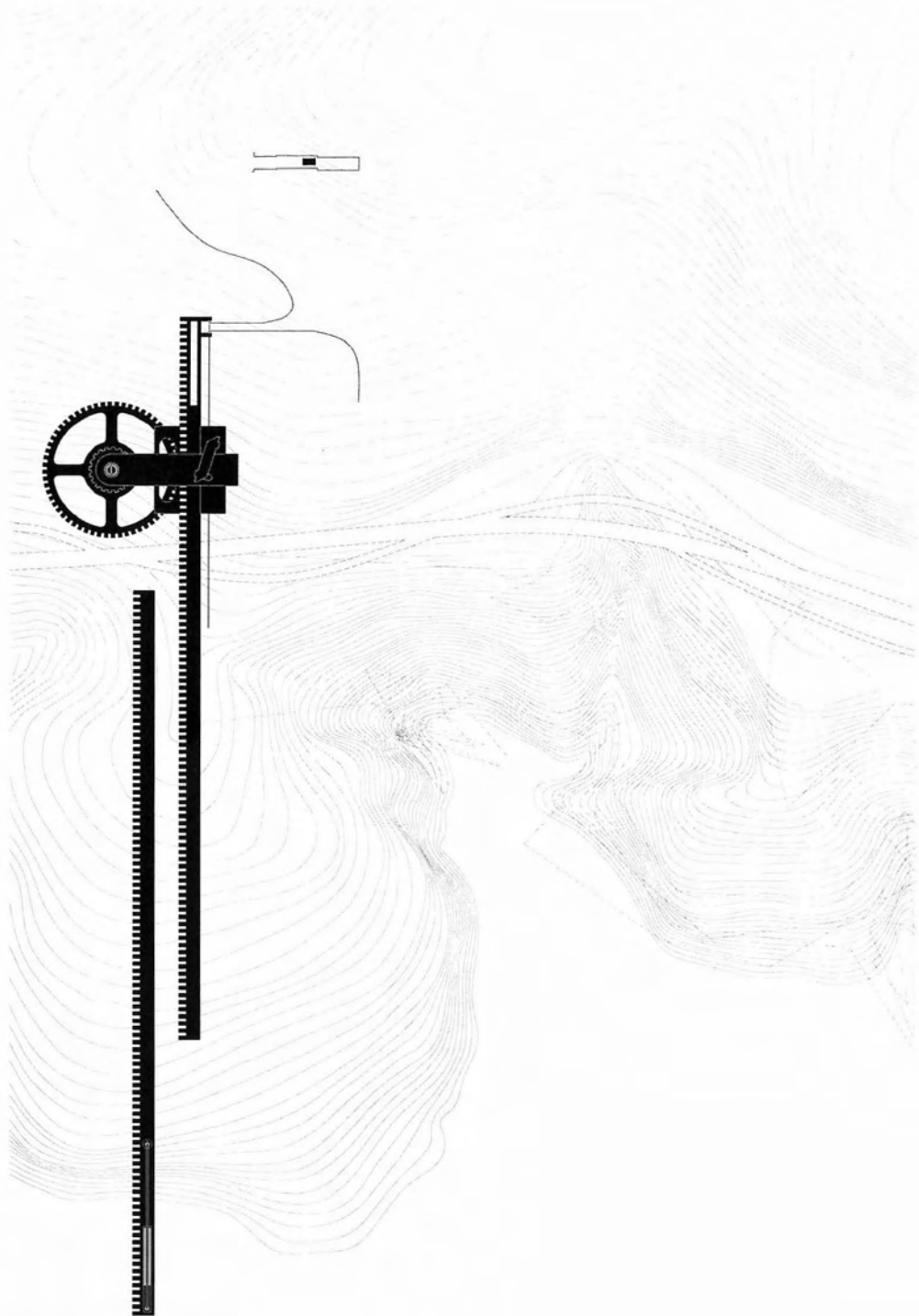

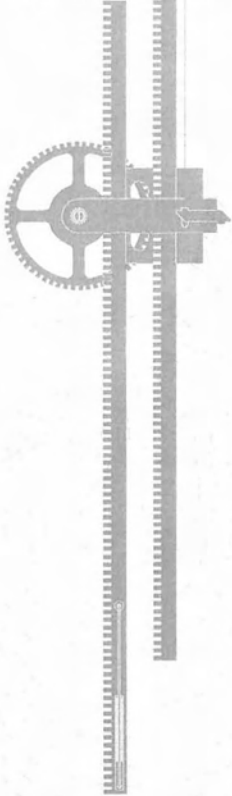
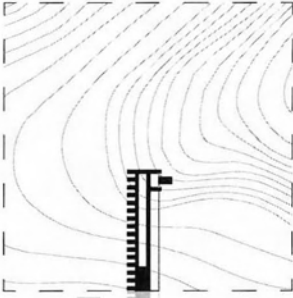

locus Erectus | bachelor machine



Locus Erectus | bachelor machine

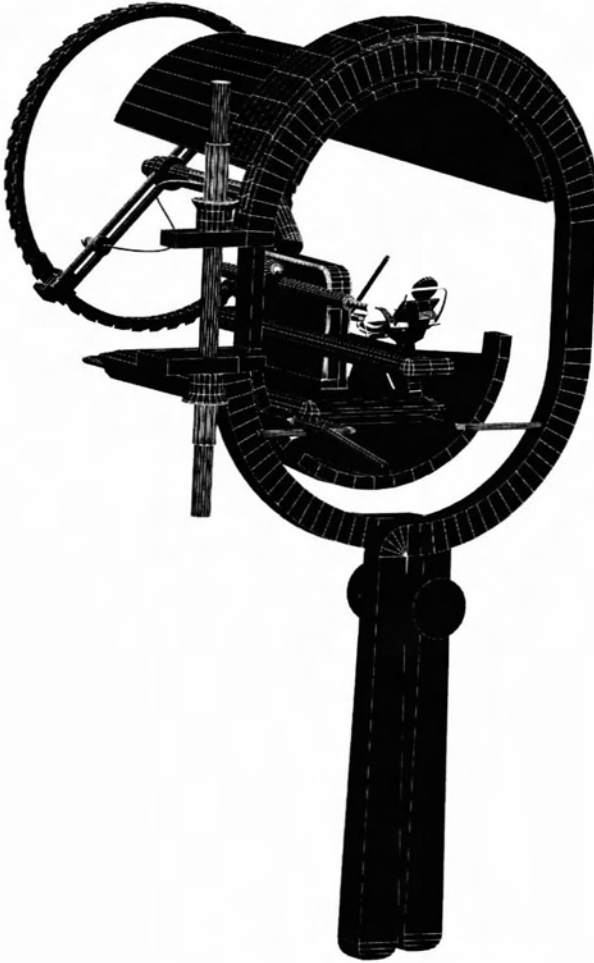

Locus Erectus | bachelor machine

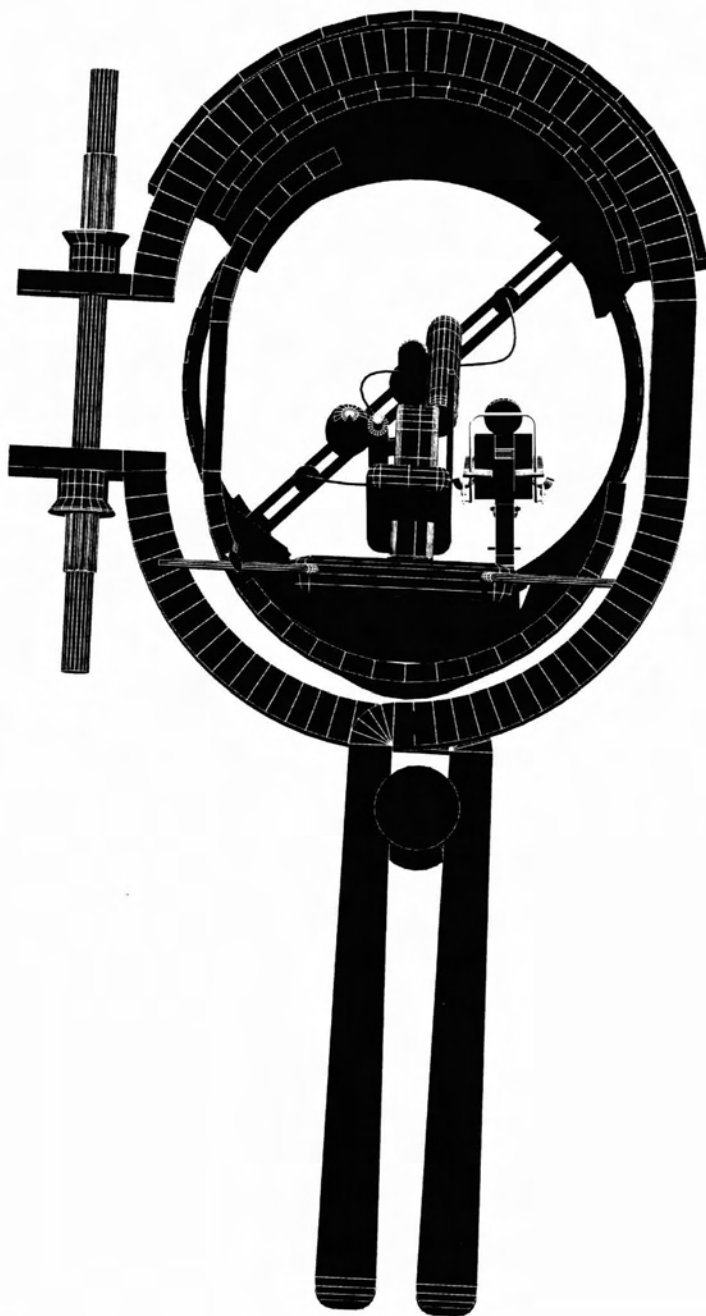



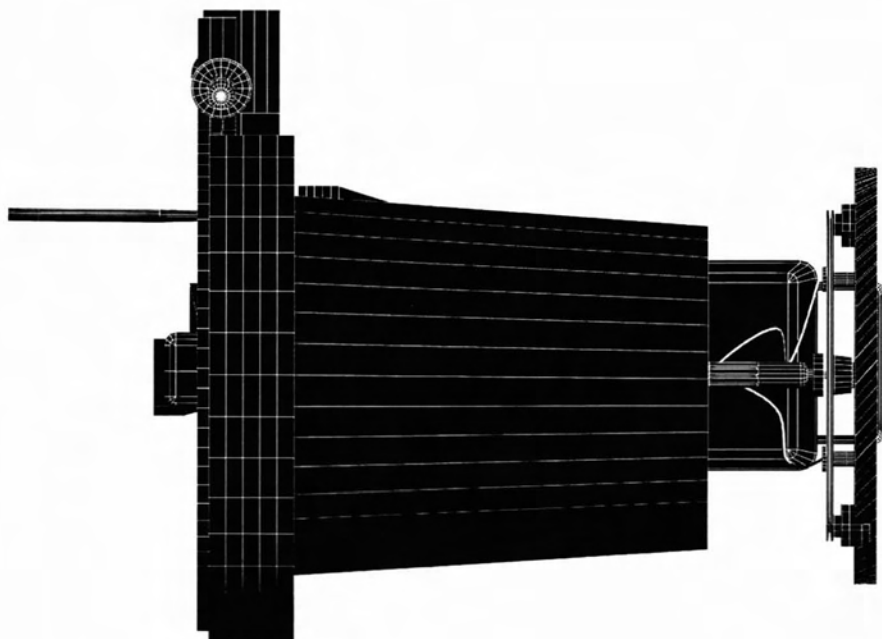

Locus Erectus | bachelor machine

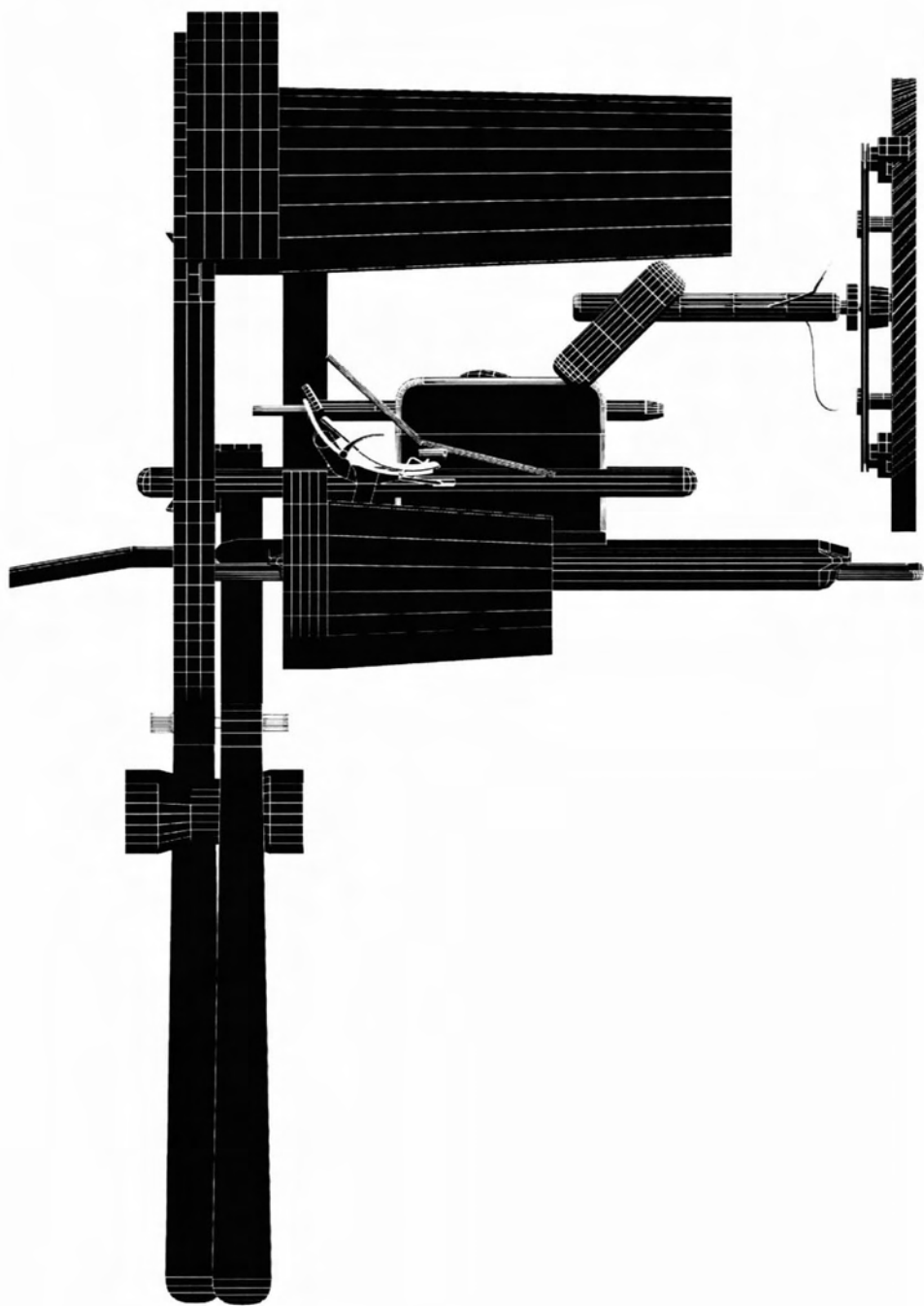

Locus Erectus | oral constellations



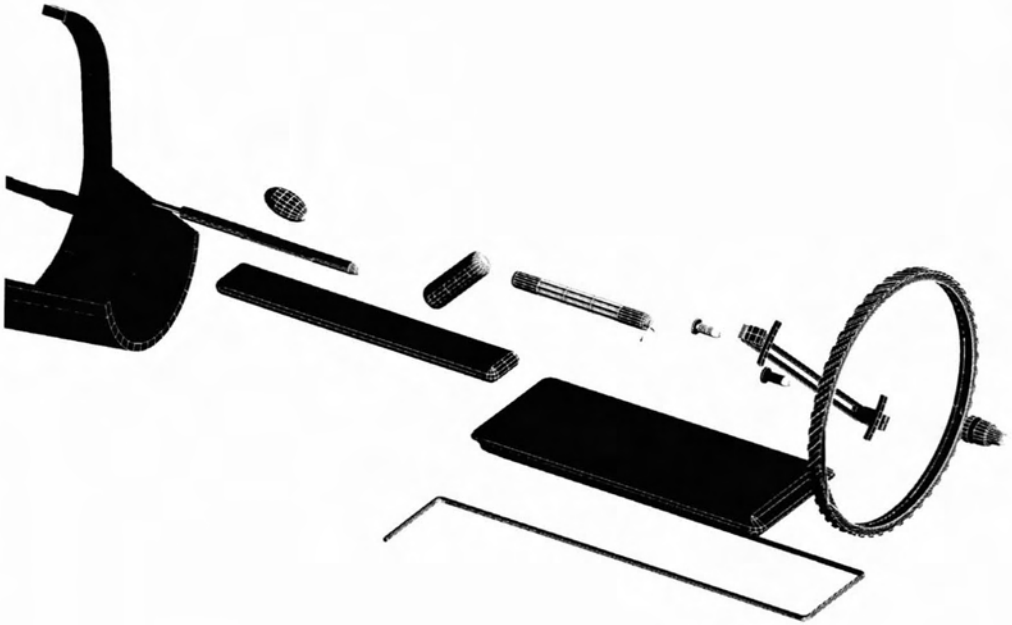

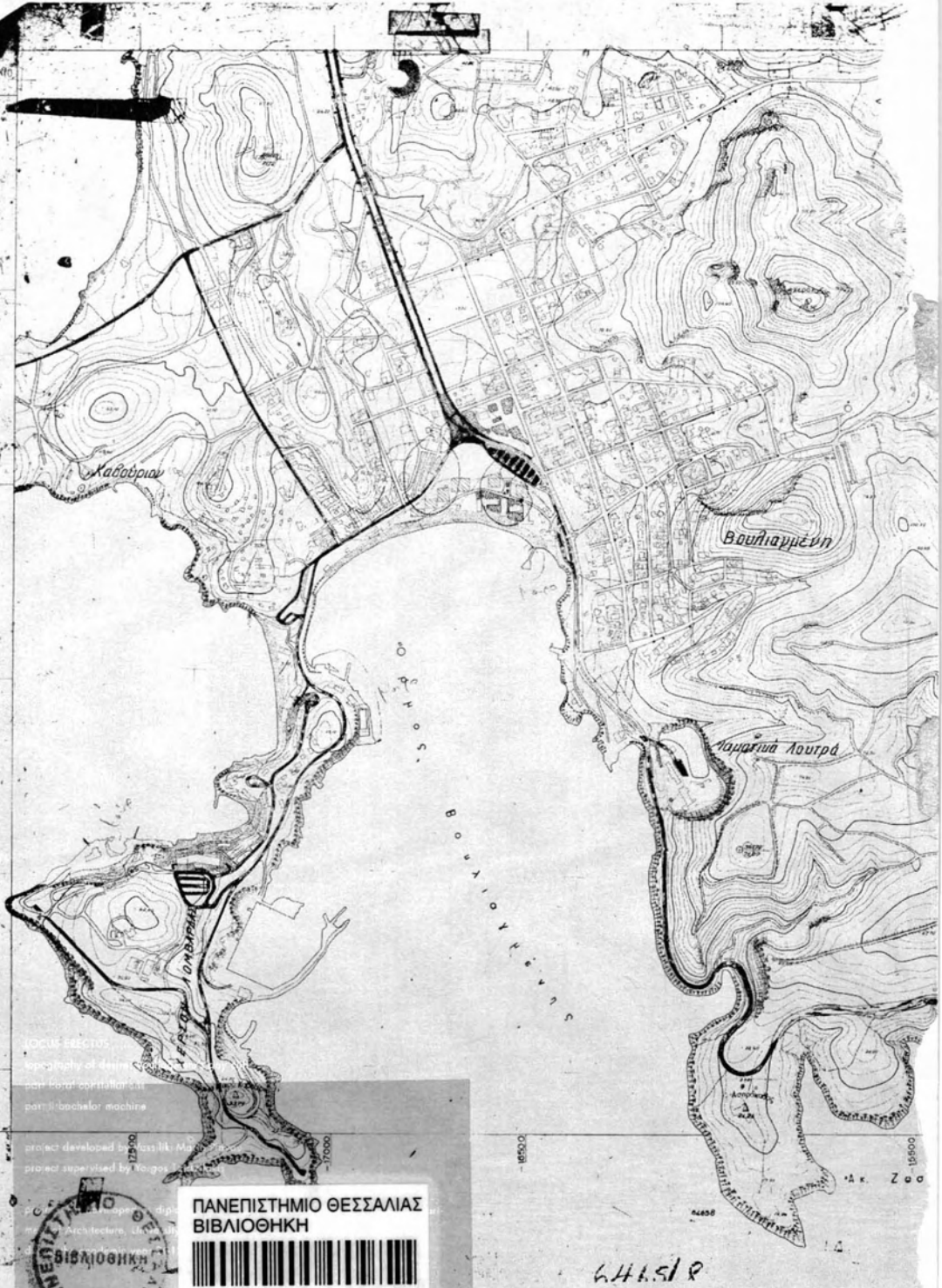

LOCUS ERECTUS  
specificity of design  
part: total coordination  
part: bachelor machine  
project developed by [unclear]  
project supervised by [unclear]



ΠΑΝΕΠΙΣΤΗΜΙΟ ΘΕΣΣΑΛΙΑΣ  
ΒΙΒΛΙΟΘΗΚΗ



00400019303

644.518