

ΠΑΡΑΣΤΑΤΙΚΑ ΠΕΡΙΣΤΑΤΙΚΑ

Παυλίδης Κωνσταντίνος
Ρέππα Εμμανουέλα

Επιβλέπουσα καθηγήτρια:
Έβελυν Γαβρήλου

Πανεπιστήμιο Θεσσαλίας
Τμήμα Αρχιτεκτόνων Μηχανικών

ΠΕΡΙΛΗΨΗ

ΤΙΤΛΟΣ: ΠΑΡΑΣΤΑΤΙΚΑ ΠΕΡΙΣΤΑΤΙΚΑ

ΦΟΙΤΗΤΕΣ: ΠΑΥΛΙΔΗΣ ΚΩΝΣΤΑΝΤΙΝΟΣ, ΡΕΠΠΑ ΕΜΜΑΝΟΥΕΛΑ

ΕΠΙΒΛΕΠΟΥΣΑ ΚΑΘΗΓΗΤΡΙΑ: ΓΑΒΡΗΛΟΥ ΕΒΕΛΥΝ

Βασικό άξονα της μελέτης αυτής αποτελεί η πεποίθηση πως η θεατρικότητα δεν περιορίζεται στα πλαίσια του προσχεδιασμένου θεατρικού χώρου, αλλά συναντάται κατά μεγάλο ποσοστό και ποικιλοτρόπως στη δημόσια σφαίρα. Ως πεδίο πειραματισμού πάνω στο θέμα σκηνή και πόλη ορίστηκε η πλατεία Ρήγα Φεραίου, όχι μονάχα επειδή αποτελεί κόμβο του αστικού δικτύου, αλλά και επειδή φιλοξενεί το υπό κατεδάφιση ΔΗ.ΠΕ.ΘΕ Βόλου. Σε επίπεδο σχεδιασμού, δημιουργήθηκε μία υπερυψωμένη πλατεία πάνω από το υπάρχον πάρκο με σημεία στήριξης τα κομμάτια στα οποία τα εν λόγω εδάφη συναντώνται. Η αιώρηση αυτή έγινε σε ελαφρά επικλινές έδαφος με μεγαλύτερο ύψος στην πλευρά της πόλης και μικρότερο στην πλευρά της θάλασσας, σε έναν άξονα που ένωνε νοητά τα δύο αυτά στοιχεία. Η κίνηση αυτή στάθηκε κρίσιμη για την επίτευξη ευκολότερης επικοινωνίας πάρκου και θάλασσας, παρακάμπτοντας τον κεντρικό δρόμο που τα διαχώριζε, ενώ ταυτόχρονα εξυπηρετούσε την παροχή θέασης προς τη θάλασσα. Οι λόφοι που δημιουργήθηκαν στο πάρκο από τις ανοδικές κινήσεις του εδάφους χρησιμοποιήθηκαν για τη στέγαση του προγράμματος. Η θεατρικότητα προσεγγίστηκε σε δύο κλίμακες. Την μεγάλη κλίμακα του κτιρίου, στην οποία εδράστηκε η θεατρική σκηνή, και τη μικρή κλίμακα των folly, θηκών θεατρικότητας που βρέθηκαν διάχυτα στο δημόσιο χώρο προκαλώντας τον περιπλανώμενο να εισέλθει, να τα χρησιμοποιήσει ή απλώς να περάσει από μέσα τους.

ABSTRACT

TITLE: PERFORMATIVE EVENTS

STUDENTS: PAVLIDIS KONSTANTINOS, REPPA EMMANOUELA

PROFESSOR: GAVRILOU EVELYN

The main focus of this study was based on the belief that theatricity is not confined to the pre-planned theatrical space, but is already found in a larger extent and in various ways towards the crowd of the public sphere. The field of experimentation of the relationship between the stage and the city was specified on Riga Feraiou square, not only because it constitutes a meeting point of the urban network, but also because it actually hosts the demolished city theatre of Volos. As far as the area of design concerns, an elevated square was created above the existing park based on the meeting surfaces of the two grounds. This lift was made on a slightly sloping ground with a higher elevation on the side of the city and smaller on the side of the sea, on an axis that conceived these two elements. This movement was critical to achieving easier communication between the park and the sea, bypassing the main road that separated them, while serving a view to the sea. The hills created in the park by the upward movements of the ground were used to house the program. Theatricity was approached on two scales. The large scale of the building on which the performance hall was created, and the small scale of follies, theatrical trays that were diffused in the public space, causing the wanderer to enter, use or just pass through them.

*Μπορώ να πάρω έναν οποιονδήποτε άδειο χώρο και να τον ονομάσω
γυμνή σκηνή. Ένας άνθρωπος διασχίζει αυτό τον άδειο χώρο, ενώ
κάποιος άλλος τον παρακολουθεί: αυτό από μόνο του είναι αρκετό για
να έχουμε μία θεατρική πράξη.*

Peter Brook, Ο άδειος χώρος

Ο ΔΗΜΟΣΙΟΣ ΧΩΡΟΣ ΩΣ ΣΚΗΝΙΚΟΣ ΧΩΡΟΣ

Οι παραστατικές περιστάσεις συναντούν τις περιστατικές παραστάσεις
Συνδέσεις δημόσιων περιστάσεων και οργανωμένων θεατρικών παραστάσεων



end stage



theatre in the round

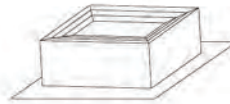

arena stage

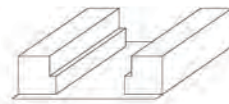

traverse stage



thrust stage

Ο κόσμος είναι μια θεατρική σκηνή και όλοι, άντρες και γυναίκες, απλά ηθοποιοί. Έχουν τις εισόδους τους και τις εξόδους τους. Και ο κάθε άνθρωπος στον καιρό του παίζει πολλούς ρόλους.

Ουίλιαμ Σαίξπηρ, Όπως σας αρέσει, Δεύτερη πράξη, έβδομη σκηνή

Ως θεατρικός χώρος ορίζεται ο τόπος που συγκεντρώνει κοινό και ηθοποιούς. Διαμορφώνεται από ένα ή περισσότερα άτομα που παρακολουθούν την δράση ενός ή περισσότερων ατόμων. Δεν υπάρχει ανάγκη για ένα "θεατρικό κτίριο". Είναι η ίδια η πράξη που δημιουργεί το χώρο και όχι το αντίθετο• είναι η ενέργεια που δημιουργεί το γεγονός. Το θέατρο προϋπάρχει του θεατρικού χώρου και με την πάροδο του χρόνου δημιουργεί το πλασματικό πλαίσιο (σκηνογραφικό τοπίο) που επιτρέπει στον θεατή να δεχτεί το θέαμα ως προϊόν μυθοπλασίας. Η εργασία επιχειρεί να παράγει θεατρικούς χώρους σε δυο κλίμακες στο θεσμοθετημένο οργανωμένο θέατρο (μεγάλη κλίμακα) και στα καθημερινά περιστατικά στον δημόσιο χώρο (μικρή κλίμακα).

Όσον αφορά στην οργάνωση του θεατρικού χώρου έχουν εντοπιστεί δύο μορφές: ο κύβος και η σφαίρα. Αυτό που καθορίζουν οι μορφές αυτές δεν έγκειται στη γεωμετρία του τόπου, αλλά στο διάγραμμα σχέσεων που δημιουργούνται μεταξύ των ηθοποιών και των θεατών. Ο κύβος δημιουργεί ένα "σπάσιμο", μια διαφοροποίηση μεταξύ σκηνής και ακροατηρίου. Αποτελεί έναν τύπο αναφοράς που τείνει να επισημάνει την απόσταση μεταξύ ηθοποιού και θεατή, χωρίζοντας εκείνον που παρακολουθεί από εκείνον που παρακολουθείται. Ο θεατής παρουσιάζεται ως απλός παρατηρητής. Βρίσκεται μακριά από την πραγματικότητα, γίνεται μάρτυρας μίας αναμφισβήτητης μυθοπλασίας, αποκτά την αίσθηση παρακολούθησης μέσα από κλειδαρότρυπα. Στο ιταλικό θέατρο και στα ορθογωνικά θέατρα της δεκαετίας του '70 συναντάται αυτός ο τύπος κυβικού σχεσιακού διαγράμματος.

Το κυκλικό διάγραμμα από την άλλη δεν ορίζεται από ένα σταθερό πλαίσιο. Αποτελεί χώρο που περικλείει το ακροατήριο και το φέρνει κοντά στο χώρο δράσης, ενθαρρύνοντας την αίσθηση συμμετοχής του θεατή στα δρώμενα. Το κοινό μπορεί να κινηθεί, να ακουστεί, να παρέμβει, να αποκτήσει κοινωνικό αίσθημα και όλα αυτά σε ένα πλαίσιο όπου η κοινωνική τάξη δεν αποτελεί κομμάτι της διάταξης, σε αντίθεση με το κυβικό διάγραμμα που ταξινομεί πολύ συχνά το κοινό. Καθώς η κυκλική σχέση εισάγει τον θεατή στο δράμα, η παρούσα εργασία εστίασε σε μορφές που αντιστοιχούν σε αυτήν. Η παρούσα εργασία άντλησε παραδείγματα από το θέατρο του Shakespeare, το Globe theatre, ένα κυκλικό θέατρο με apron stage στο οποίο οι θεατές είχαν έντονο το στοιχείο της συμμετοχής. Άλλο παράδειγμα αποτελεί το αρχαίο ελληνικό θέατρο το οποίο αποτελεί και την πρώτη θεατρική μορφή του δυτικού κόσμου με το θέατρο του Διονύσου στην Αθήνα να αποτελεί σημαντικό χώρο για τους θεσμούς της δημοκρατίας εκείνης της εποχής.

Η εργασία προσανατολίστηκε στην πλατεία Ρήγα Φεραίου του Βόλου, όπου εντοπίστηκε η ανάγκη για μία κεντρική σκηνή προς αντικατάσταση της υπάρχουσας σκηνής η οποία βρίσκεται υπό κατάρρευση. Σε σχέση λοιπόν με την μεγάλη κλίμακα, σχεδιάστηκε μια αίθουσα θεάτρου με ανοιχτό και κλειστό auditorium που μπορεί να λειτουργήσει με φυσικό φωτισμό, ανοιχτή προς το τοπίο της πόλης και όχι εγγεγραμμένη σε ένα box set τύπο. Οι οργάνωση του θεατρικού χώρου του ακροατηρίου έχει ένα εξωτερικό παράρτημα θέσεων που σχεδιάστηκε όπως τα παραρτήματα του ελληνορωμαϊκού αμφιθεάτρου (παραδείγμα το αρχαίο θέατρο της Δήλου). Δηλαδή το παράρτημα δεν αλλοιώνει την γεωμετρία των θέσεων αλλά αλλάζει το περίγραμμα από κυκλικό σε κόγχη, διατηρώντας την ίδια ποιότητα θέασης και ακρόασης. Με διαφορετικούς τρόπους οι θέσεις ενός θεάτρου κατανέμονταν ταξικά και χωρίζονται με διαφορετικά αντίτιμα εισιτηρίου για τα διαφορετικά σημεία του ακροατηρίου. Ενώ δηλαδή σήμερα οι μπροστινές θέσεις τείνουν να έχουν υψηλότερες τιμές, σε θέατρα όπως το ελισαβετιανό τα θεωρία με την χειρότερη οπτική φιλοξενούσαν το κοινό με το υψηλότερο status. Το θέατρο που σχεδιάστηκε με το άνοιγμα του στην πλατεία υπονοεί το άνοιγμα του θεάματος στο δημόσιο χώρο και μάλιστα σε έναν δημόσιο χώρο με αστικές ποιότητες πλατείας προσιτό στον καθημερινό επισκέπτη και κάτοικο της περιοχής.

Πέραν της ανάγκης για μια κεντρική σκηνή στην τοποθεσία του πάρκου εντοπίστηκαν περιστατικά που συνδέονται με την performance και σχετίζονται με την μικρότερη κλίμακα. Τέτοια περιστατικά αποτελούν από το αυτοσχέδιο καφενείο μιας ομάδας δέκα ατόμων, έως την εγκατάσταση μιας Χριστουγεννιάτικης αγοράς. Στη δεύτερη περίπτωση, ο χώρος καταλαμβάνεται από διάφορες μηχανές λούνα παρκ και ένα δίκτυο εγκαταστάσεων όπως υπαίθριες αγορές, μικρά stage και διακοσμητικά μεγάλων διαστάσεων. Ο χώρος αποκτά μεγάλη επισκεψιμότητα σε σχέση με την κατάσταση του τον υπόλοιπο χρόνο. Συχνά, το φαινόμενο χαρακτηρίζεται ως κιτς. Ένας ορισμός θέλει το κιτς να περιγράφει το απαίδευτο κοινό που στέκεται μπροστά σε ένα αισθητικό γεγονός, προσποιούμενο ότι το απολαμβάνει. Σε αυτήν την περίπτωση πέραν από καλαισθητος, κάτι που έγκειται στο προσωπικό γούστο του καθενός μπορεί να χαρακτηριστεί κιτς αυτός ο χώρος ενώ δεν προσποιείται ότι αποτελεί υψηλή τέχνη ή αρχιτεκτονική; Ο R. Venturi στο Learning from Las Vegas παρατηρεί την μέθοδο αποτελεσματικών χώρων ς απογυμνωμένων από το εμπορευματοποιημένο περιεχόμενο τους. Μάλιστα, συμφωνεί με την χρήση τέτοιων τύπων διακοσμημένων παραπηγμάτων ως φορείς συμβόλων αντιληπτών από το ευρύ κοινό. Οι εγκαταστάσεις αυτές όμως, αν και εύληπτες ως μορφές θυμίζουν περιγραφική σκηνογραφία μίας λογικής που αποσπά την performance από την καθημερινότητα. Πως μπορεί κανείς να συγκεντρώσει όλα αυτά τα περιστατικά σε αυτόν τον χώρο απευθυνόμενος στον κάτοικο του Βόλου, αποφεύγοντας μορφές απομίμησης καταναλωτικών προτύπων σχετικών με την γιορτή των Χριστουγέννων ;

Είναι ευνόητο πως οι μορφές που περιγράφηκαν παραπάνω συνδέονται με τα κτίσματα του τύπου folly. Τα folly αποτελούσαν μικρά κτίρια που υπονοούν κάποια προγραμματική διάσταση ενώ αποσκοπούν στην διακόσμηση. Κοσμούσαν κήπους κυρίως στην Βόρεια Ευρώπη τον 18ο αιώνα και συχνά αναπαριστούσαν κλασικούς ρυθμούς και τυπολογίες. Ο Β. Tschumi χρησιμοποιεί σύγχρονα folly στο Parc de la Villette στο Παρίσι. Οι μορφές του μάλιστα αποτελούν αποδομημένα στοιχεία όπως τα folly που μιμούνταν ερείπια και είχαν ελλιπή σχήματα. Τα folly είναι ιδιαίτερες στιγμές στην περιήγηση σε ένα πάρκο. Άλλες δομές που μεταφέρουν το θέατρο στην πόλη είναι τα mansions (οίκοι) του μεσαιωνικού θεάτρου. Τα mansions ήταν μικρές σκηνές που στήνονταν κυκλικά σε κάποια πλατεία ώστε η δράση ενός έργου να συμβαίνει σε ακολουθία σε κάθε ένα από αυτά. Τα folly ή mansions ή κάψουλες θεάτρου εισήχθηκαν στην κατασκευή ως θήκες υποδοχής εγκαταστάσεων ώστε να τονίσουν την θεατρικότητα σε καθημερινά περιστατικά της πόλης.

ΑΝΙΧΝΕΥΣΗ ΠΕΡΙΟΧΗΣ

Εξετάστηκε η πλατεία Ρήγα Φεραίου,
κόμβος μεταξύ Παπαδιαμάντη, Ξενοφώντος, Δημητριάδος και Λαμπράκη
στην πόλη του Βόλου



Διάγραμμα προγράμματος

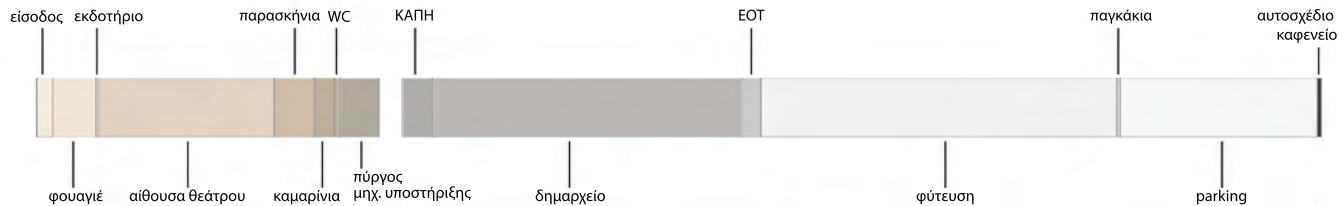
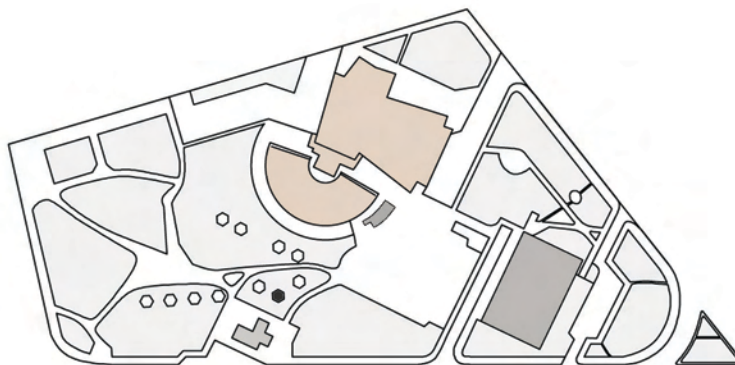
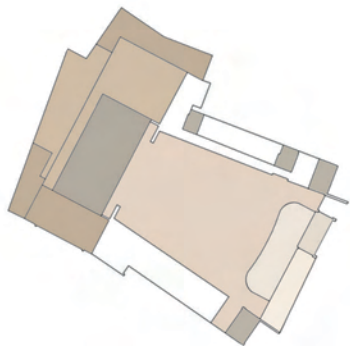

Καταγραφή ροής πεζών
διάστημα 10.00-11.00

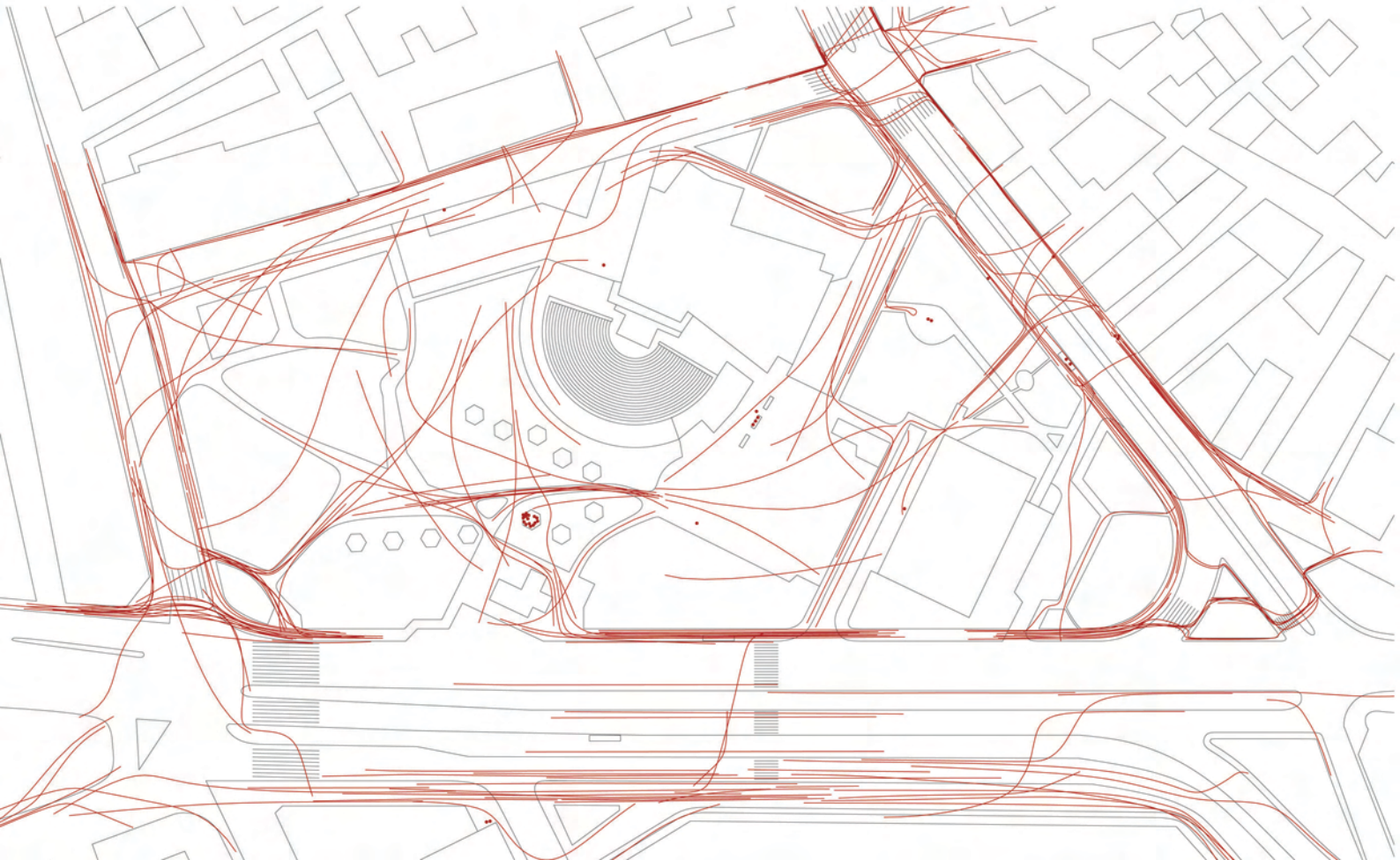

Καταγραφή ροής πεζών
διάστημα 14.00-15.00

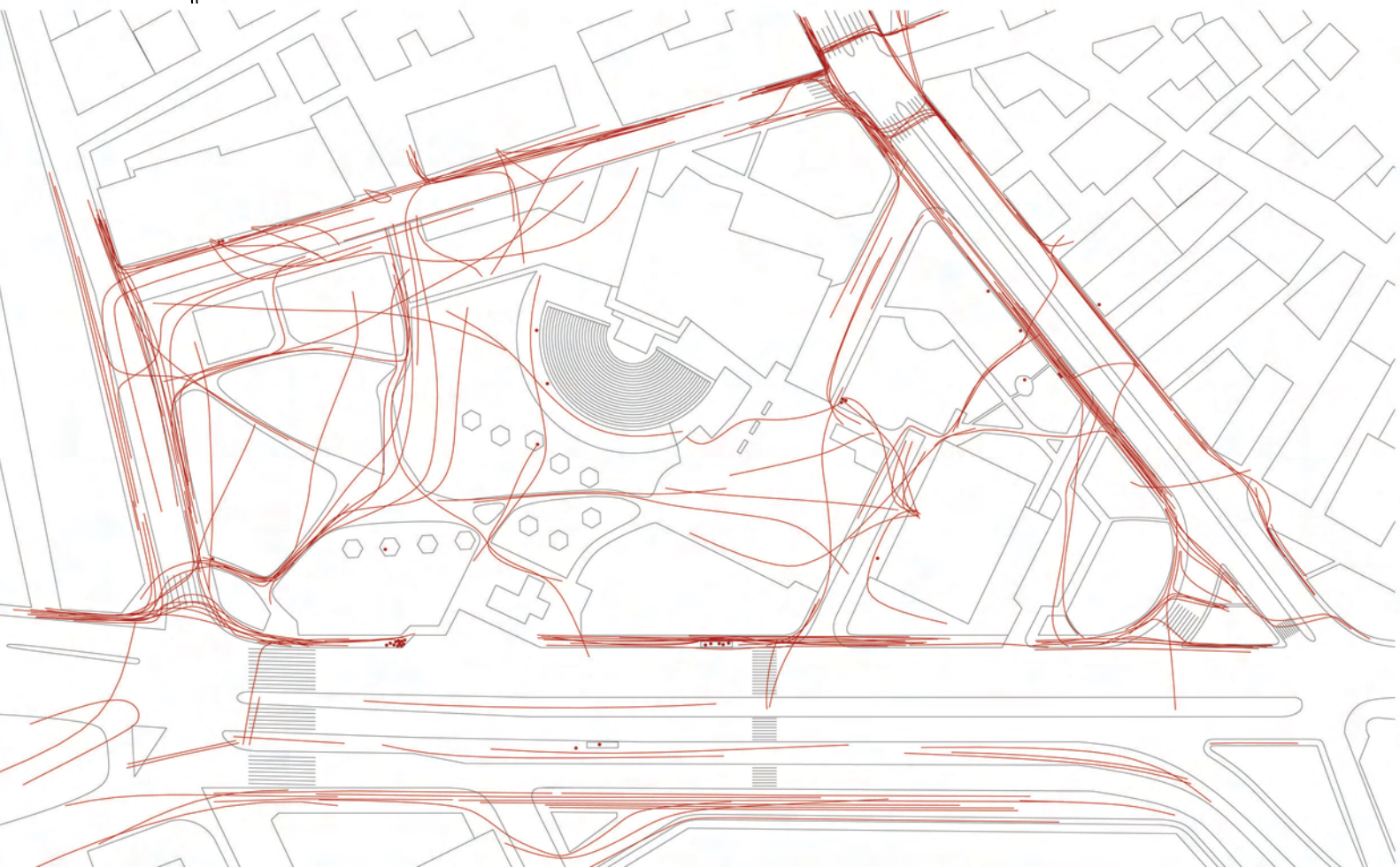

Καταγραφή ροής πεζών
διάστημα 18.00-19.00

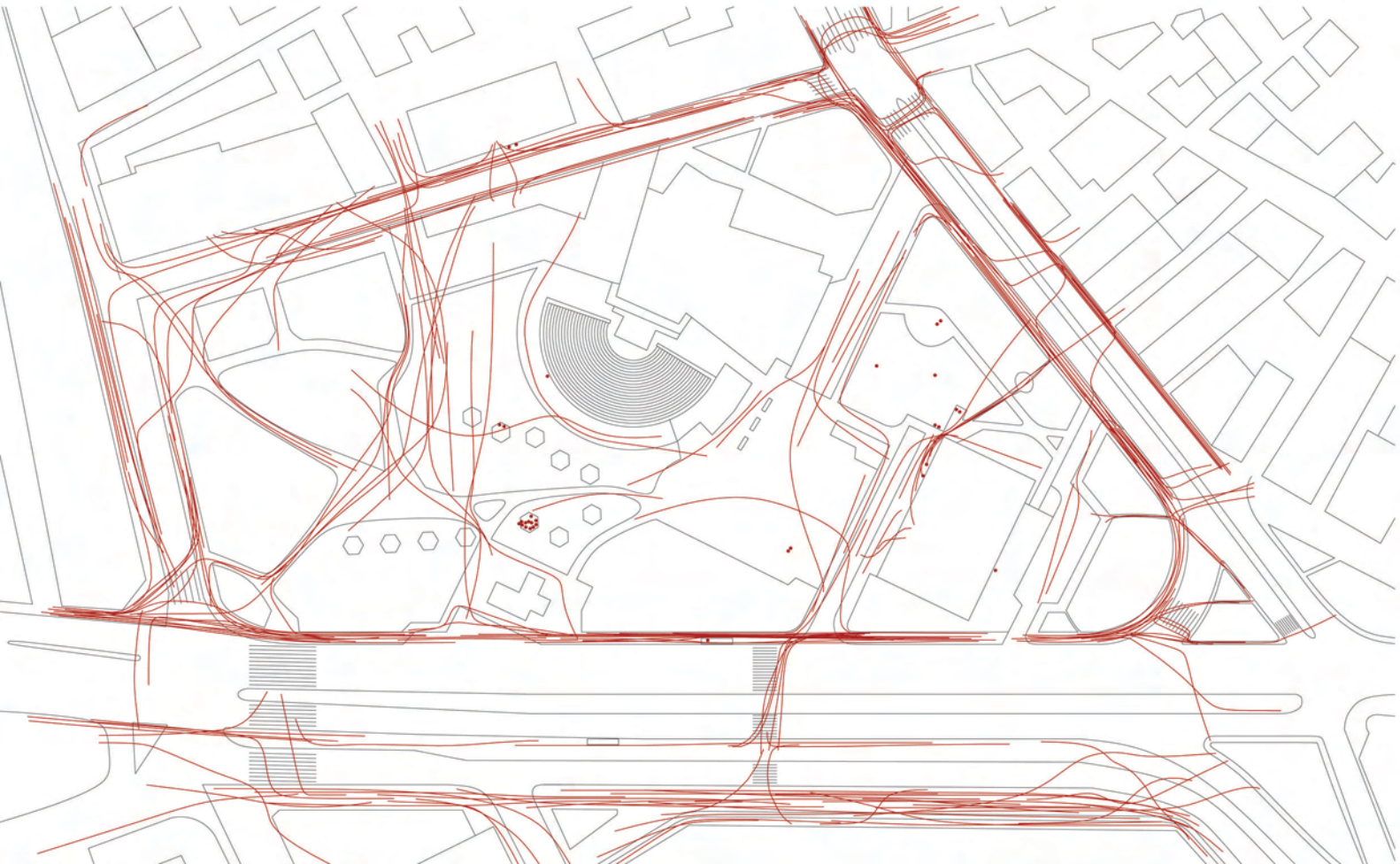

ΠΡΩΤΕΣ ΠΡΟΣΕΓΓΙΣΕΙΣ ΣΥΝΤΑΞΗΣ ΤΟΥ ΧΩΡΟΥ

Οι μακέτες που ακολουθούν διαπραγματεύονται με ρευστότητα τα ευρύτερα όρια του πάρκου και κατ' επέκταση την σχέση του με τα μέτωπα της πόλης, της παραλίας καθώς και με το κτίριο του δημαρχείου που διατηρείται. Επιλέγεται μια ευρύτερη περιοχή του πάρκου, στην οποία τα σημεία της παρέμβασης συντάσσονται με εναλλακτικές μεθόδους. Οι προσεγγίσεις μπορούν να καταταχθούν στις παρακάτω κατηγορίες, καθώς και σε συνδιασμό των κατηγοριών αυτών.

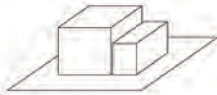

κτίριο



χαράξεις

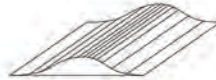

έδαφος



μικροδομές

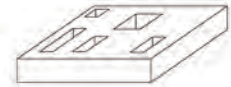

χαλί

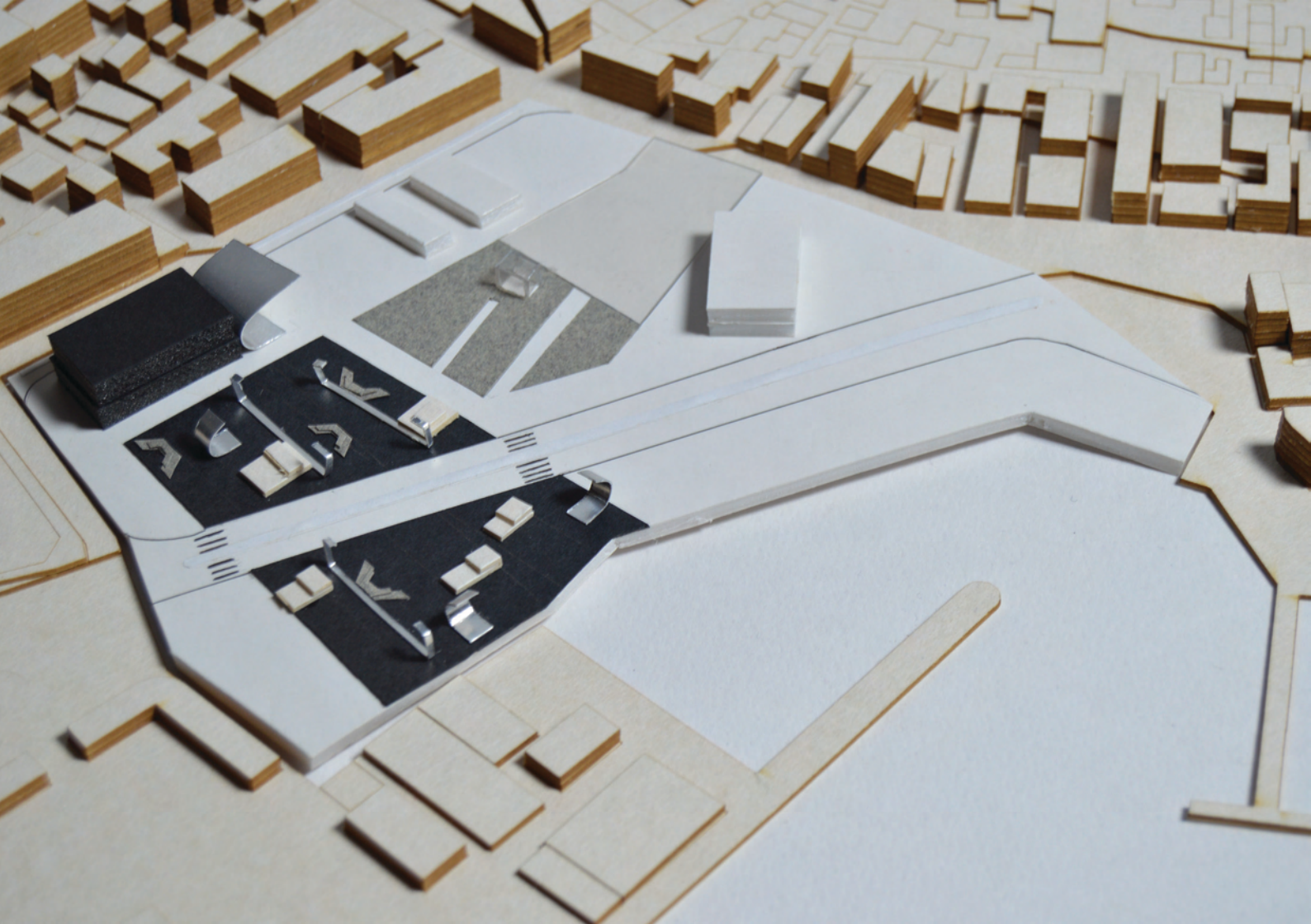

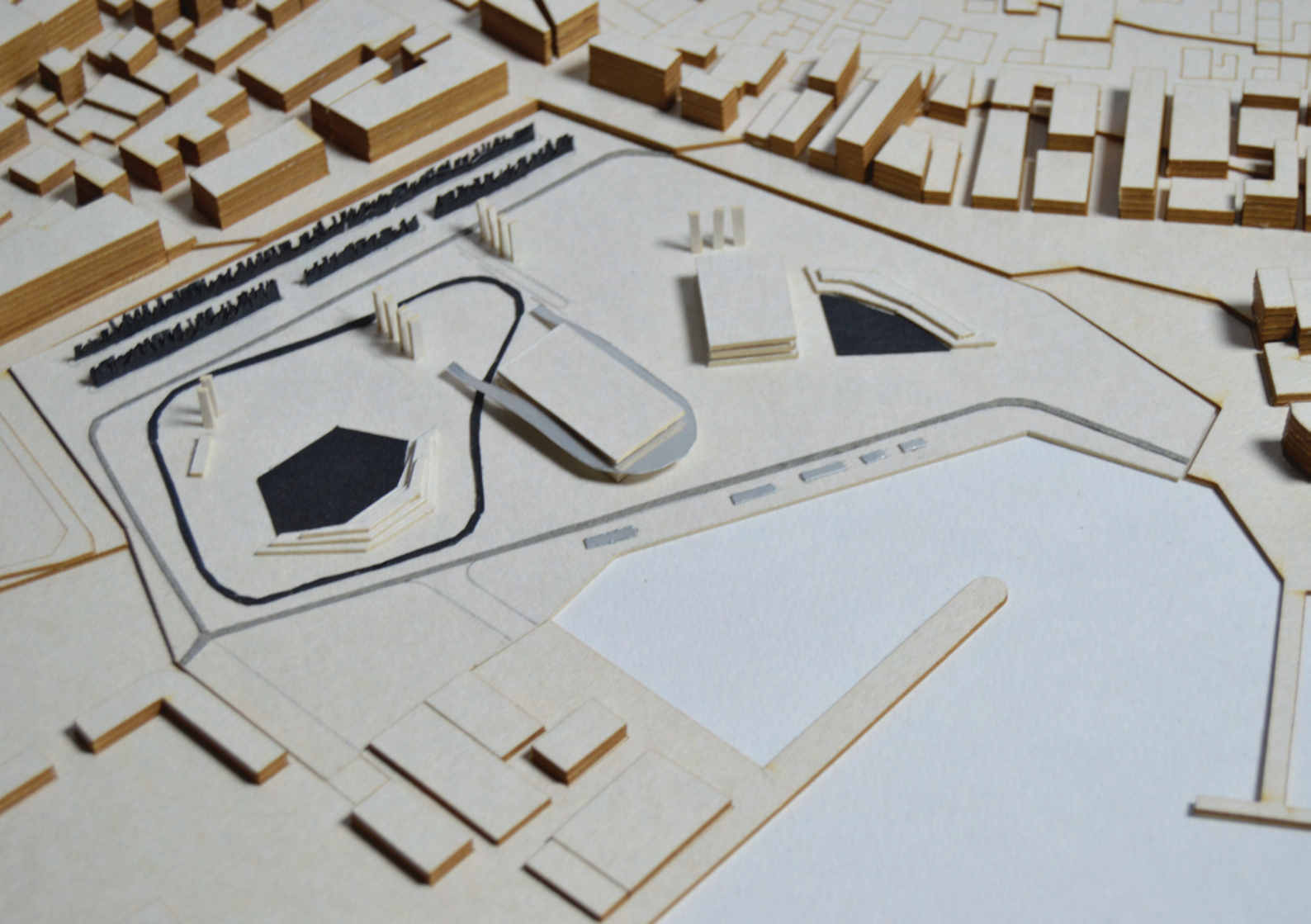

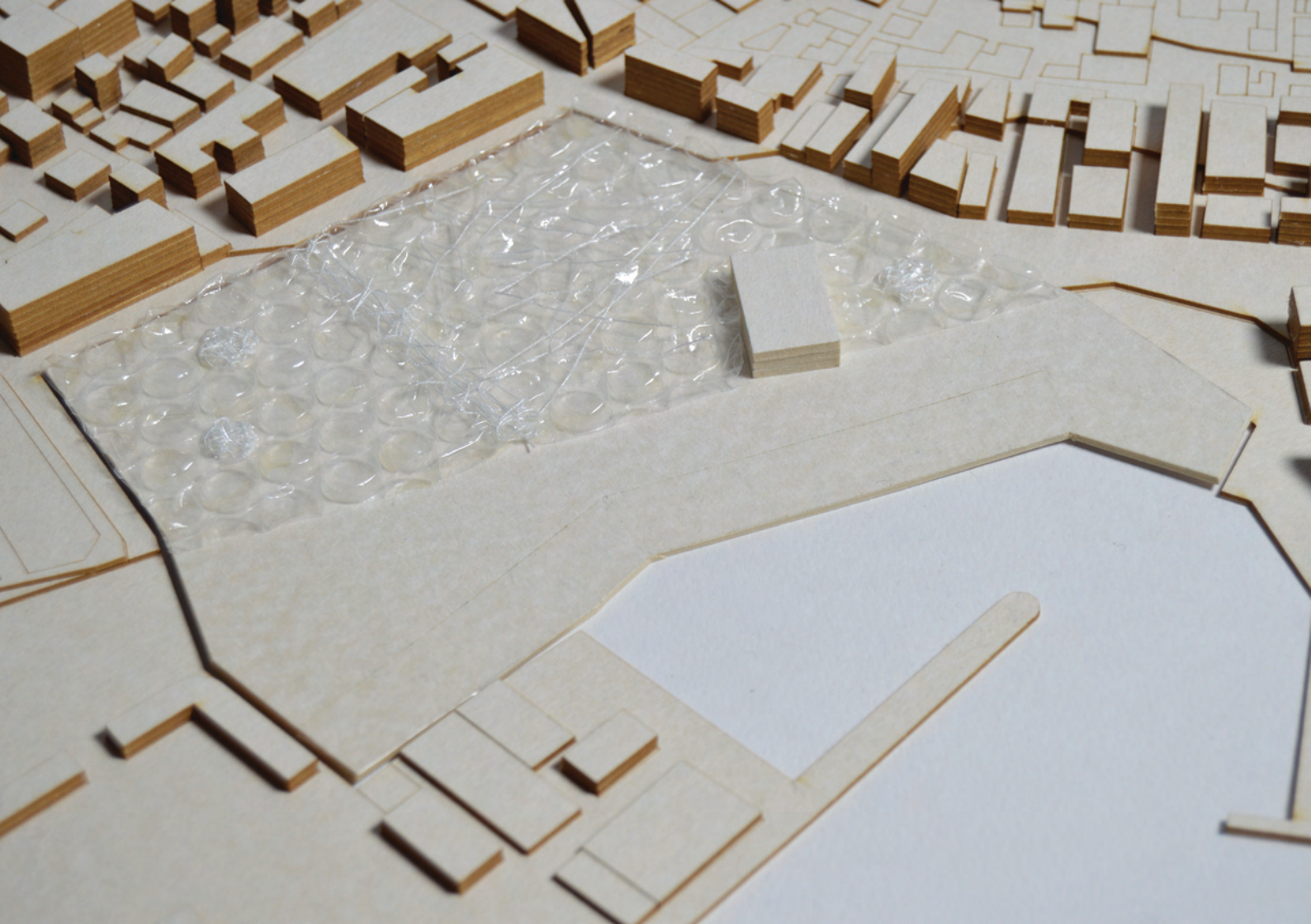

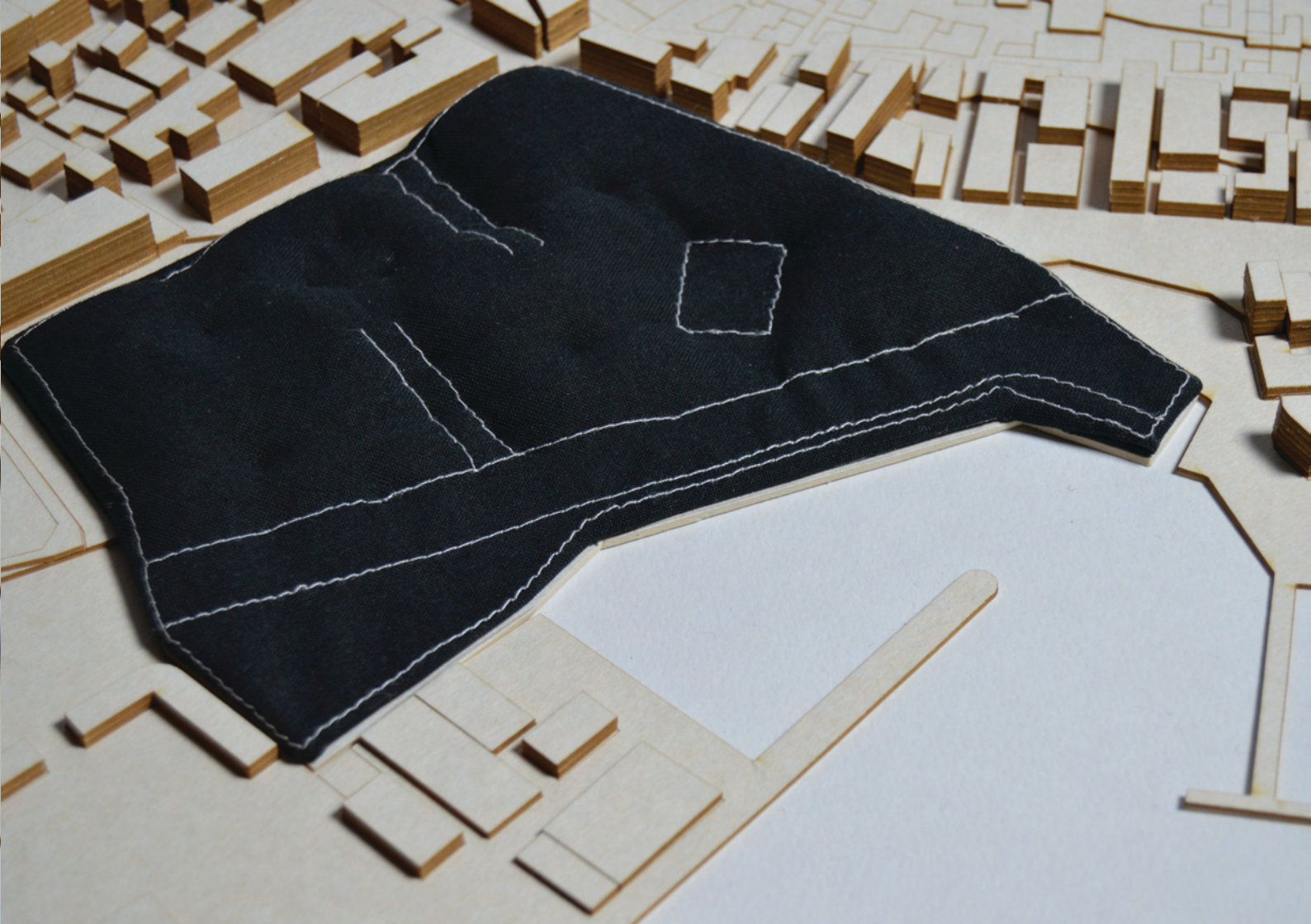

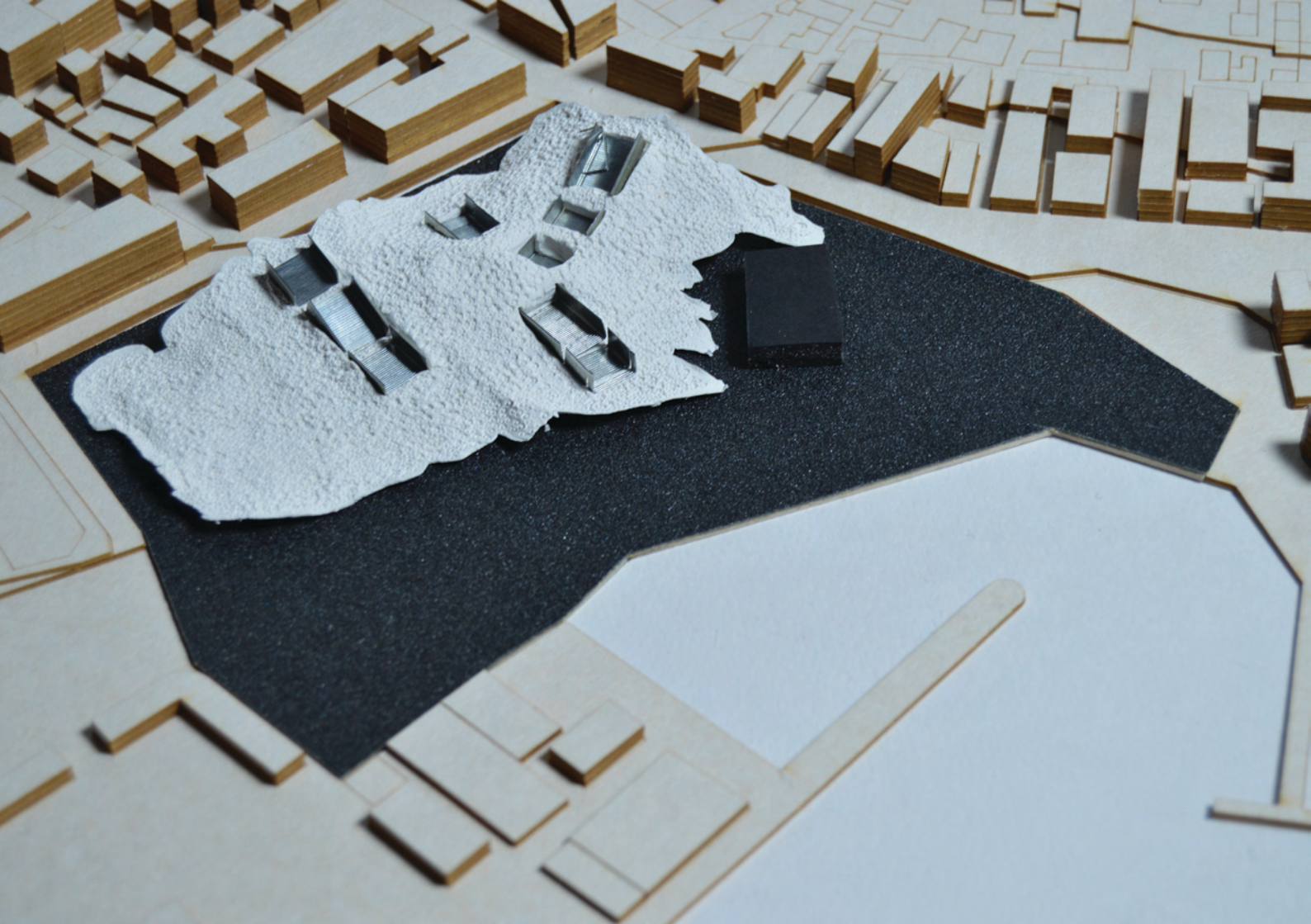

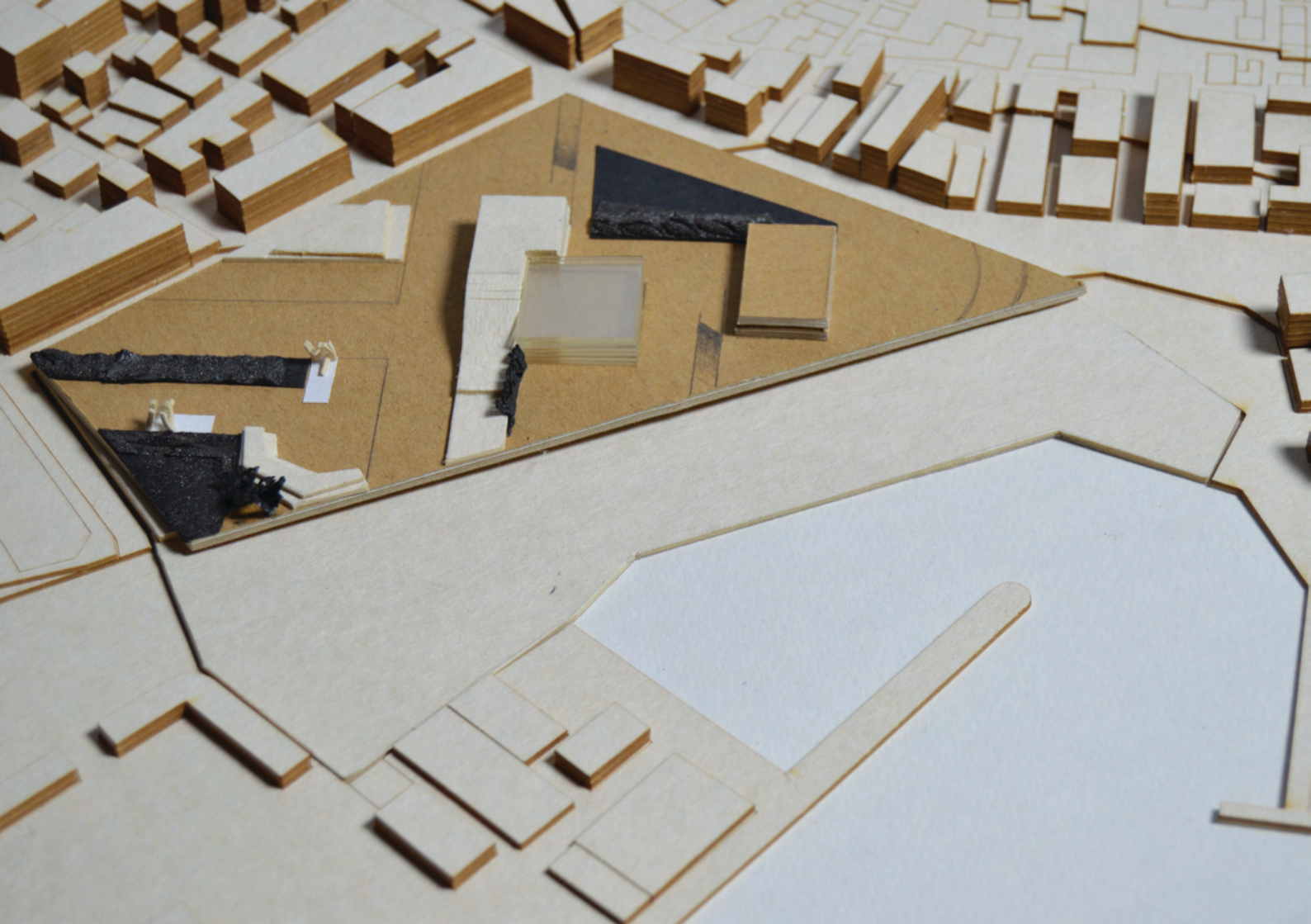

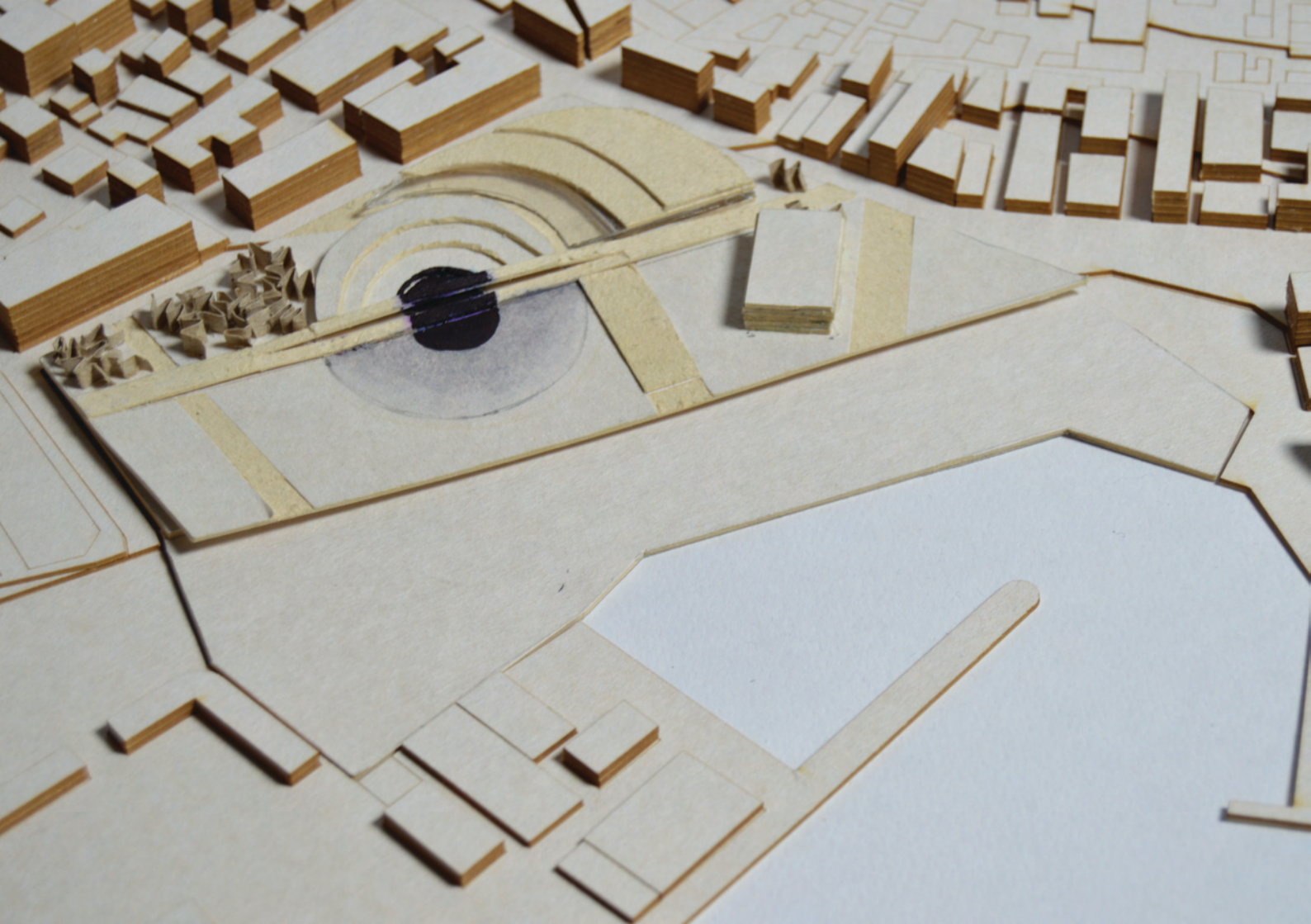

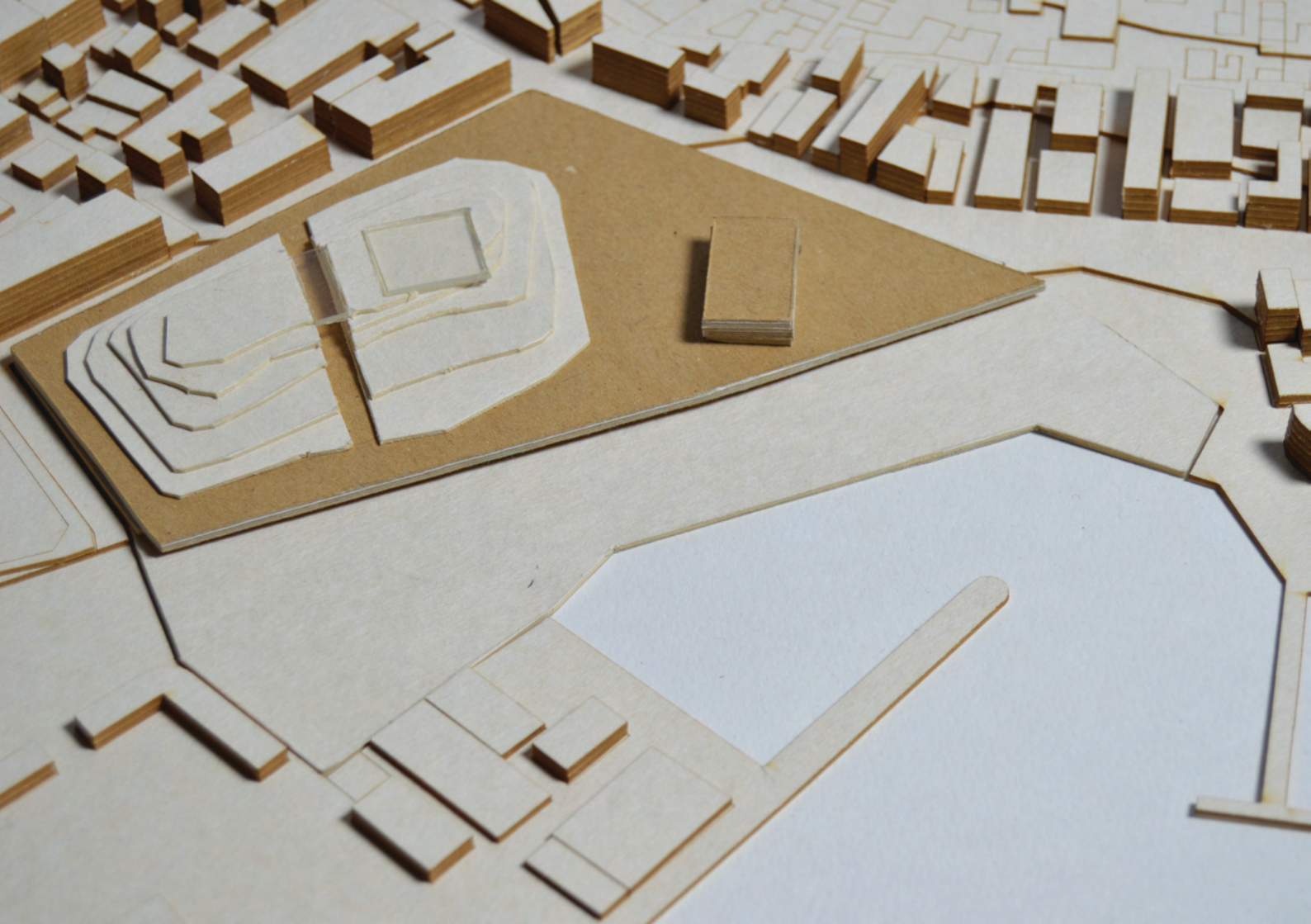

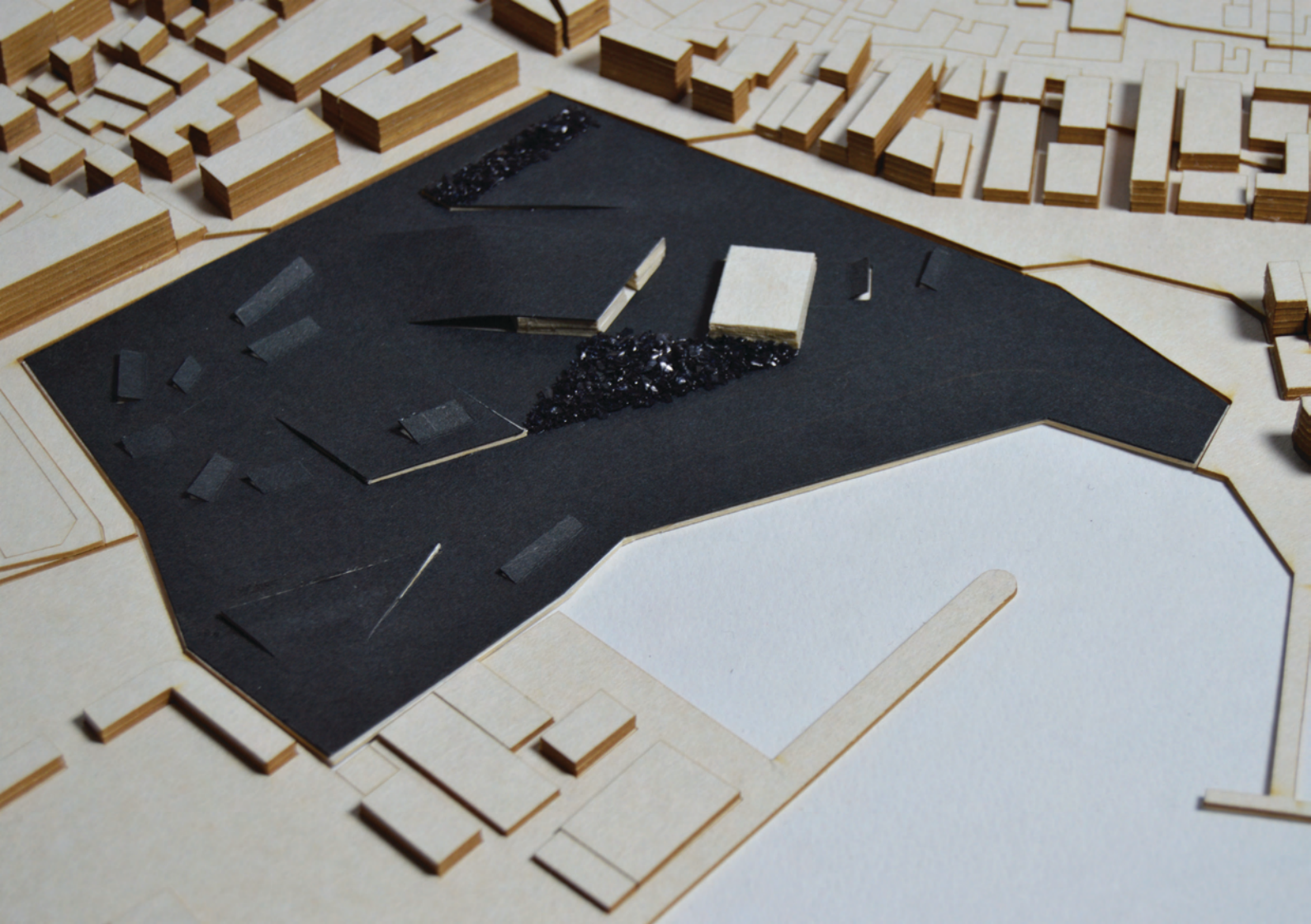

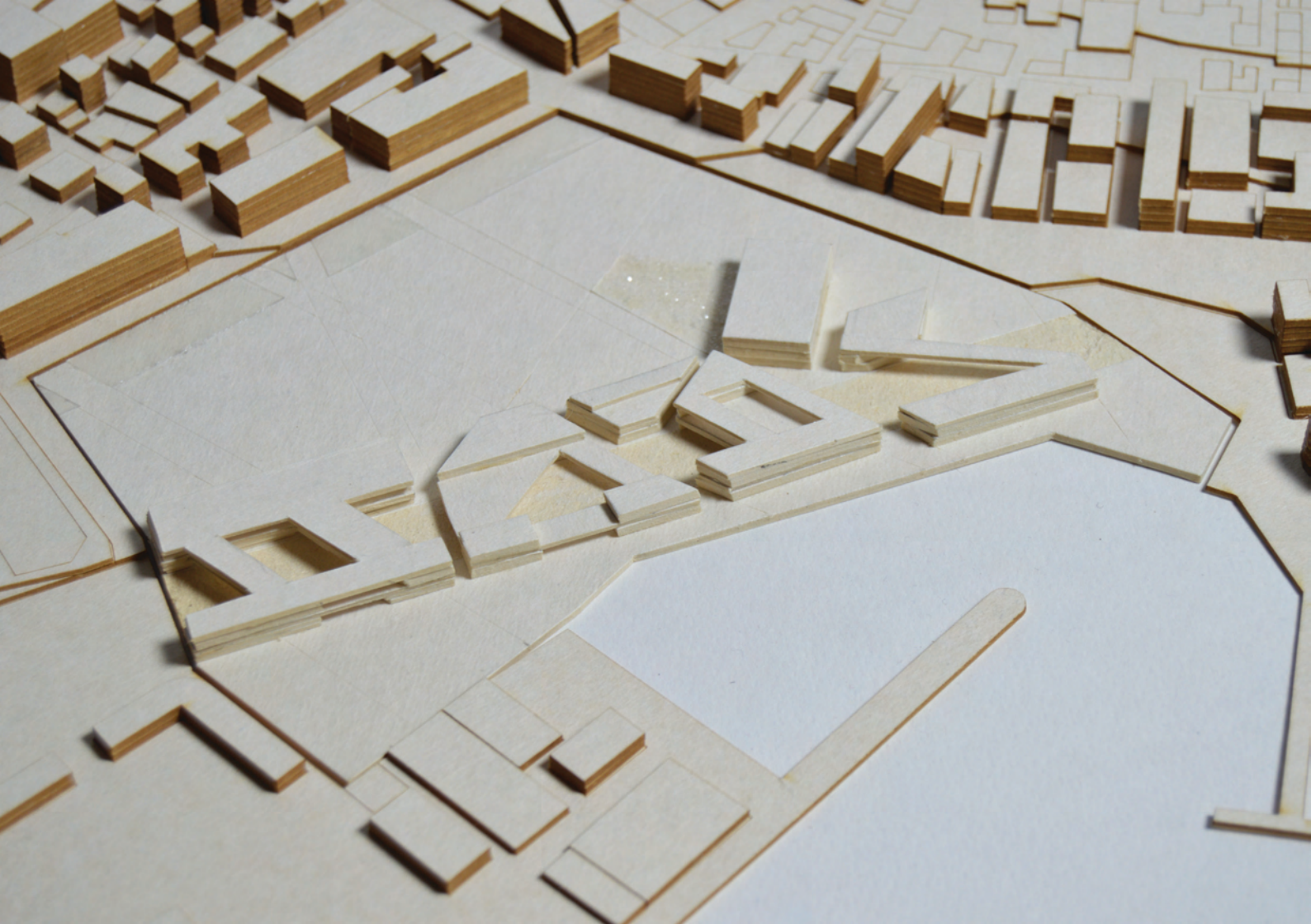

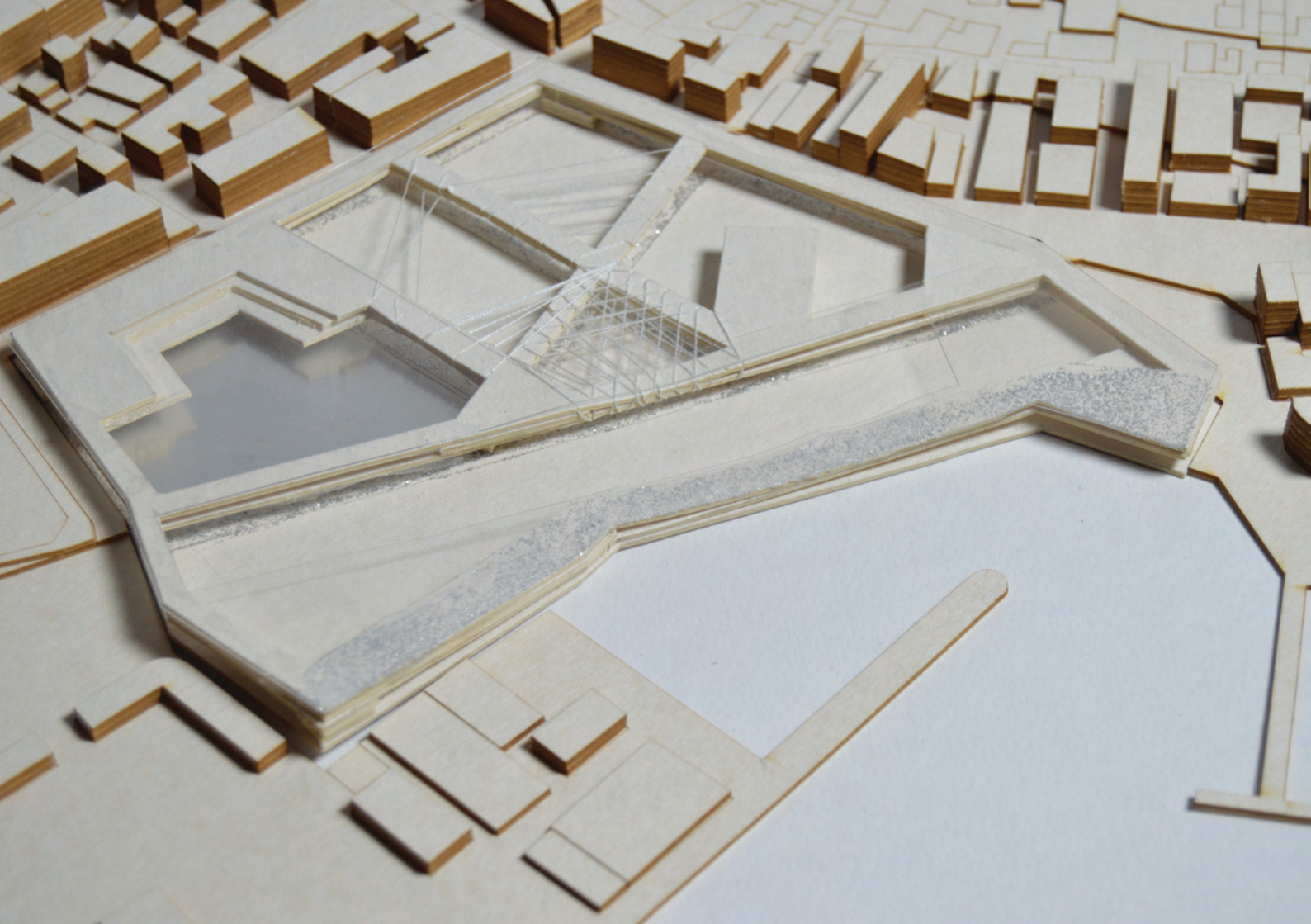

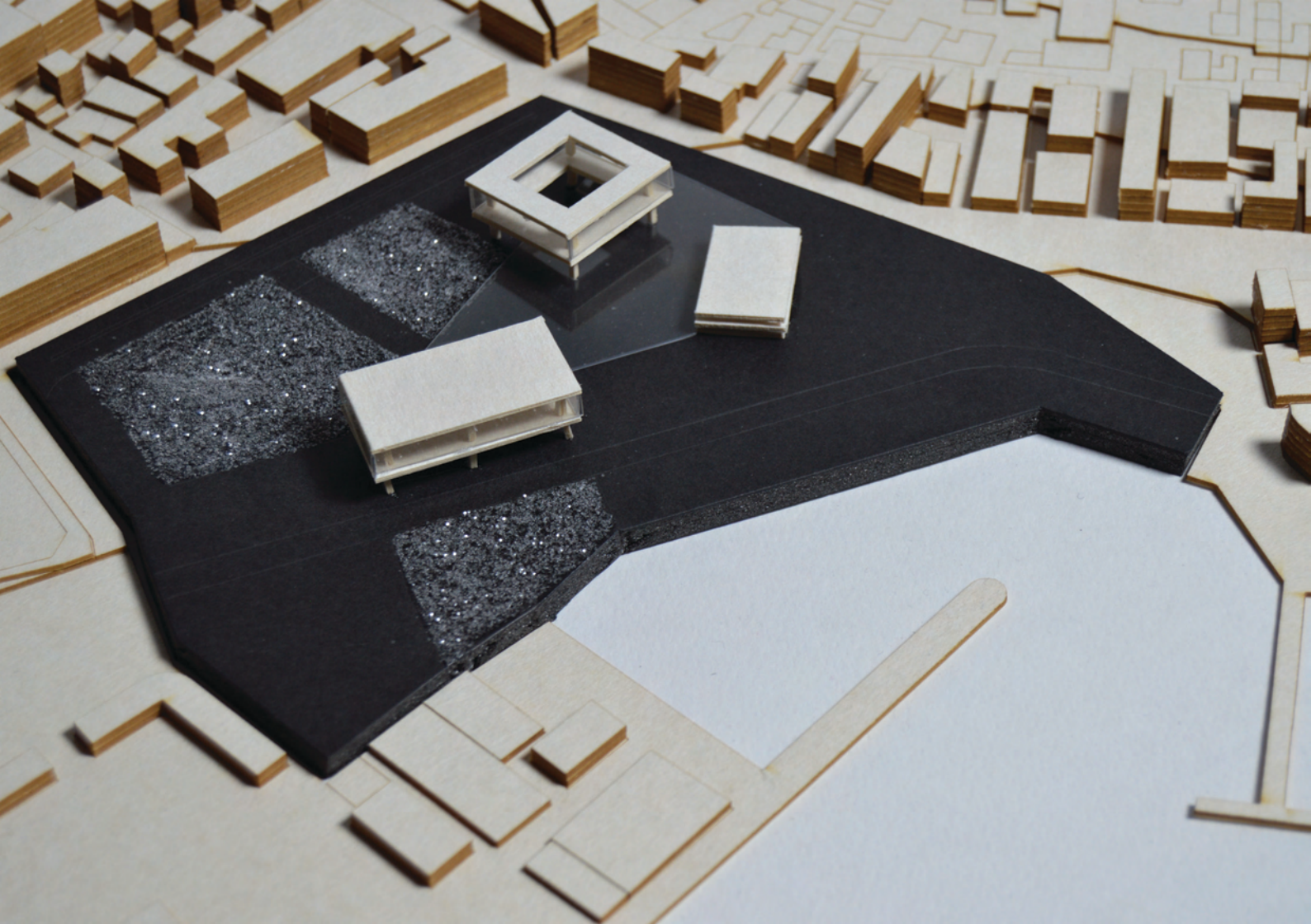

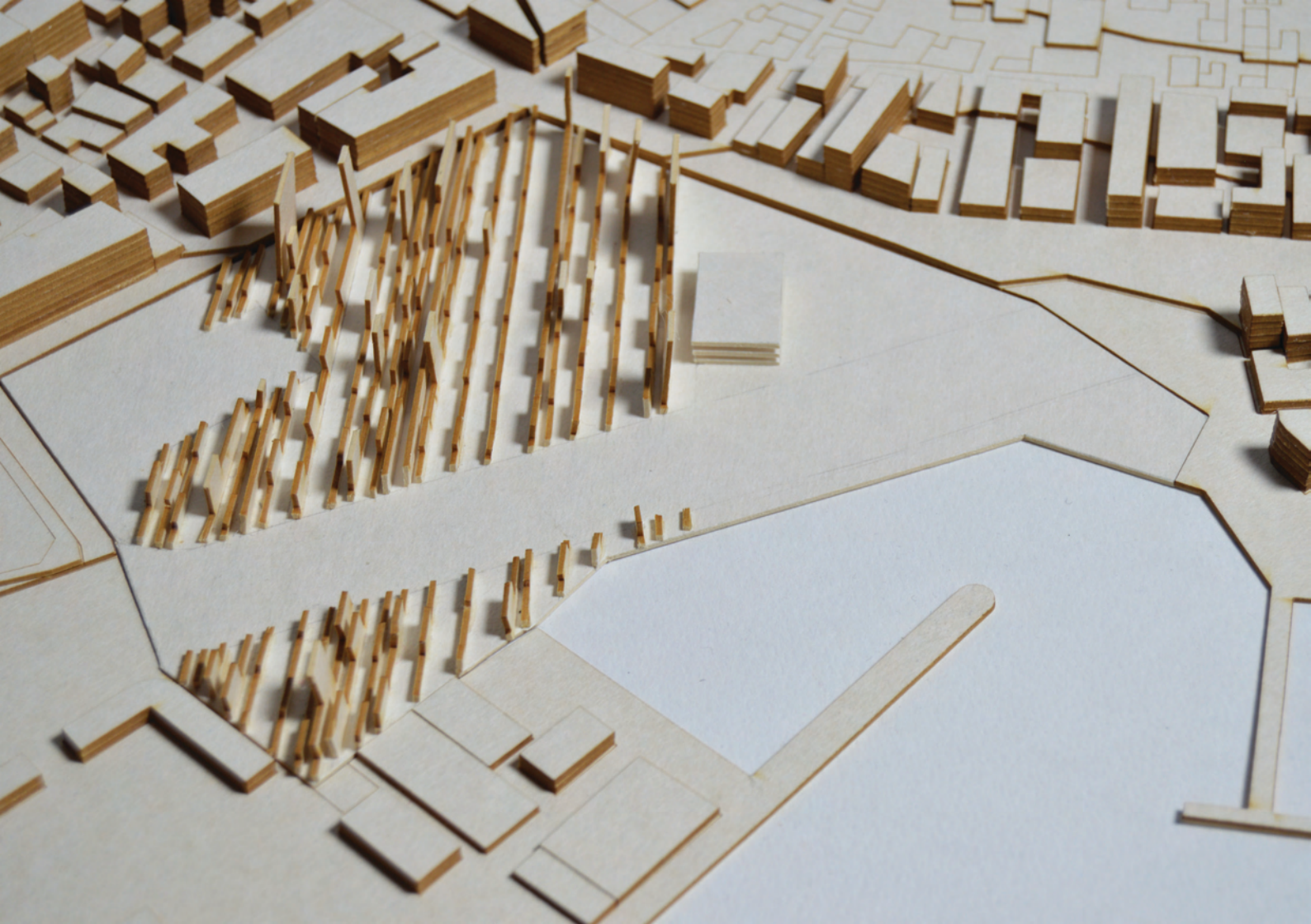

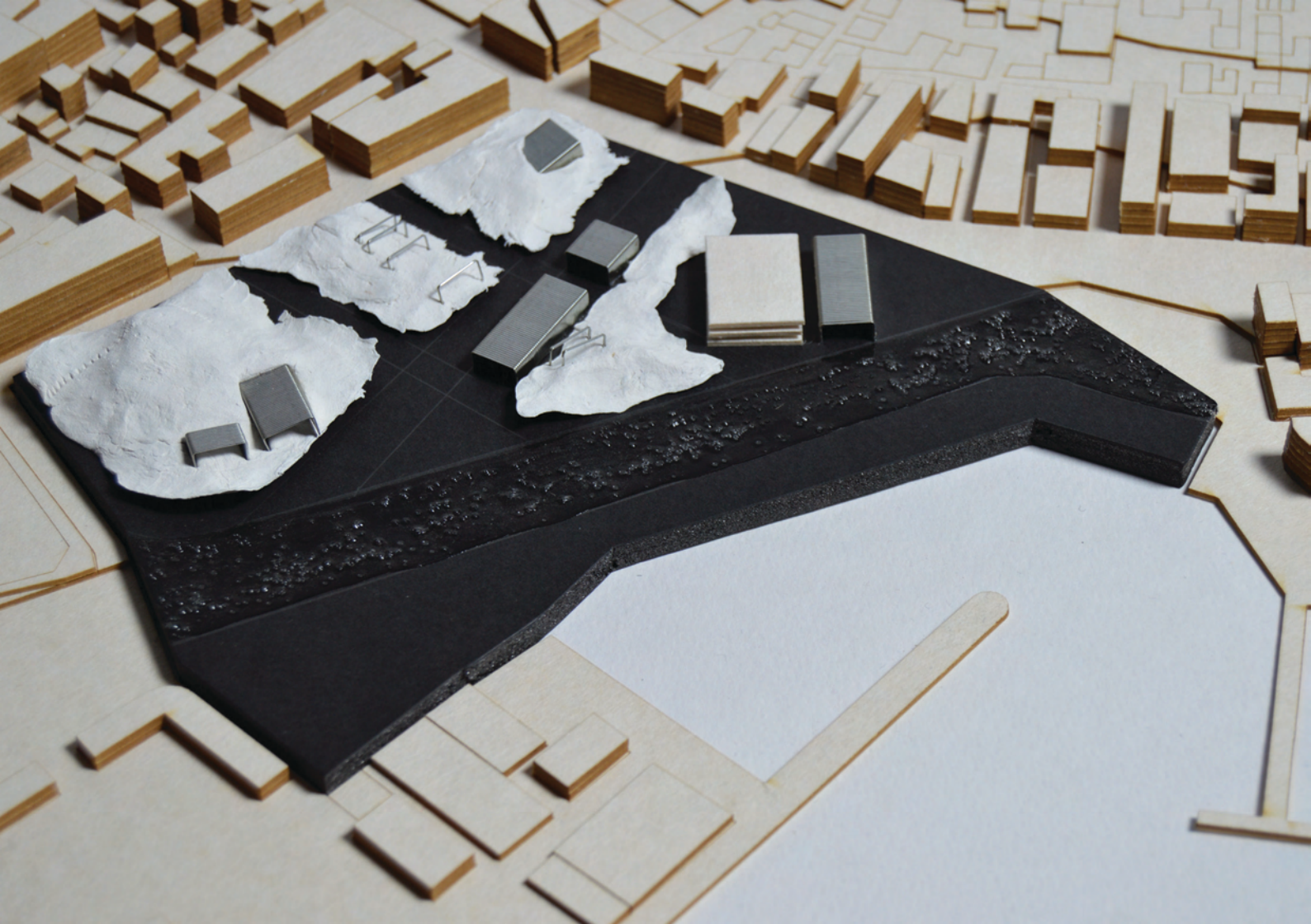

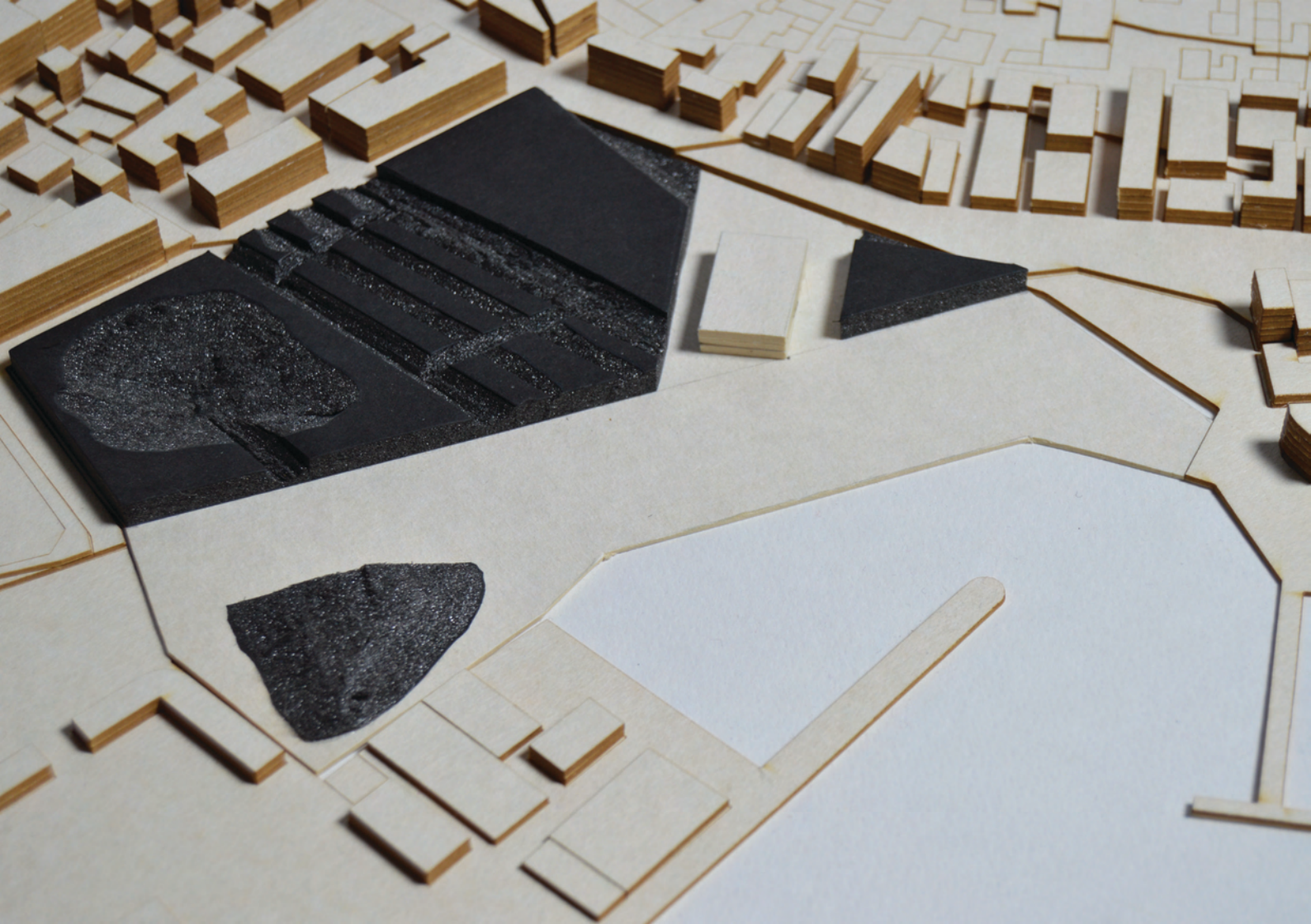

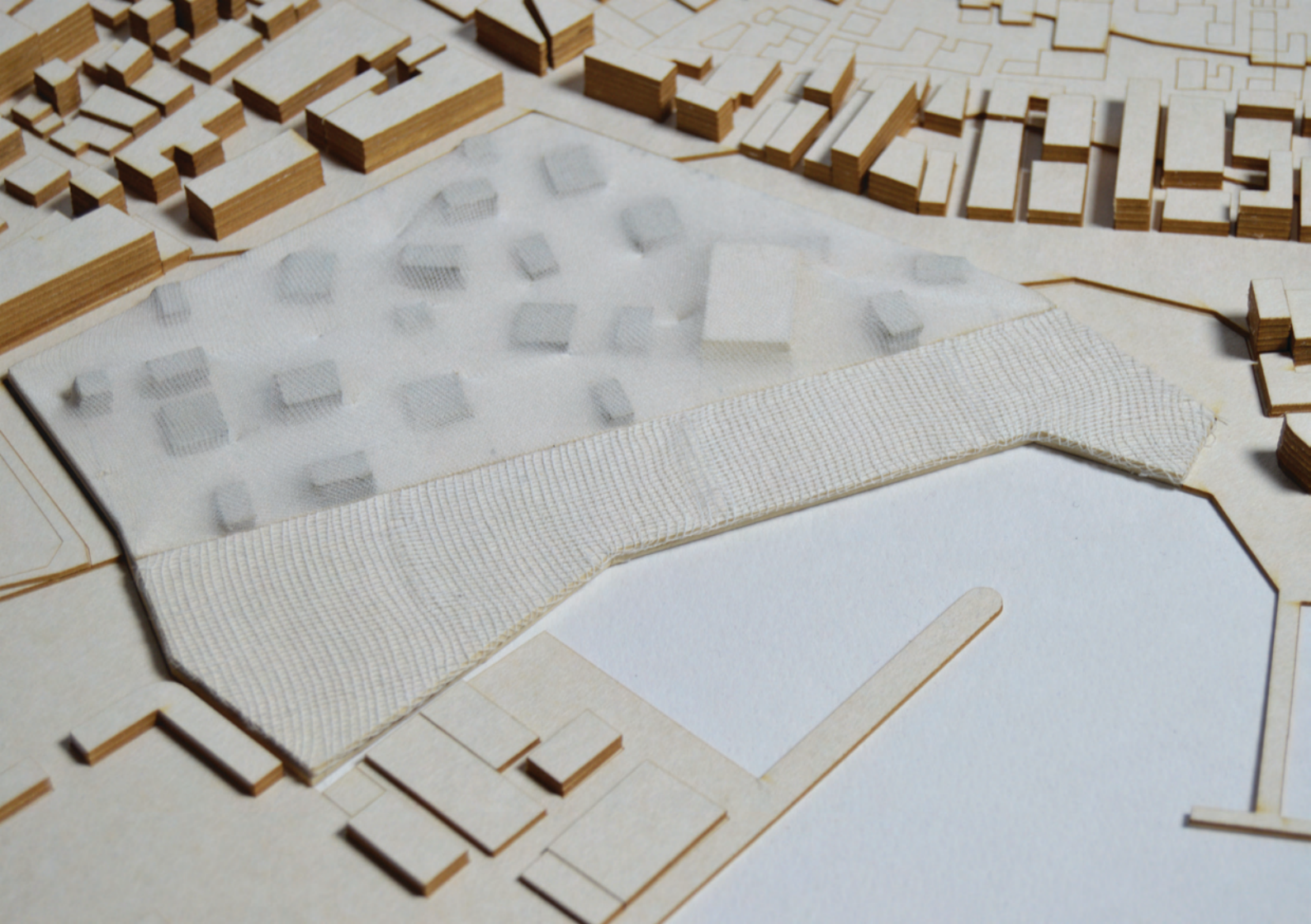

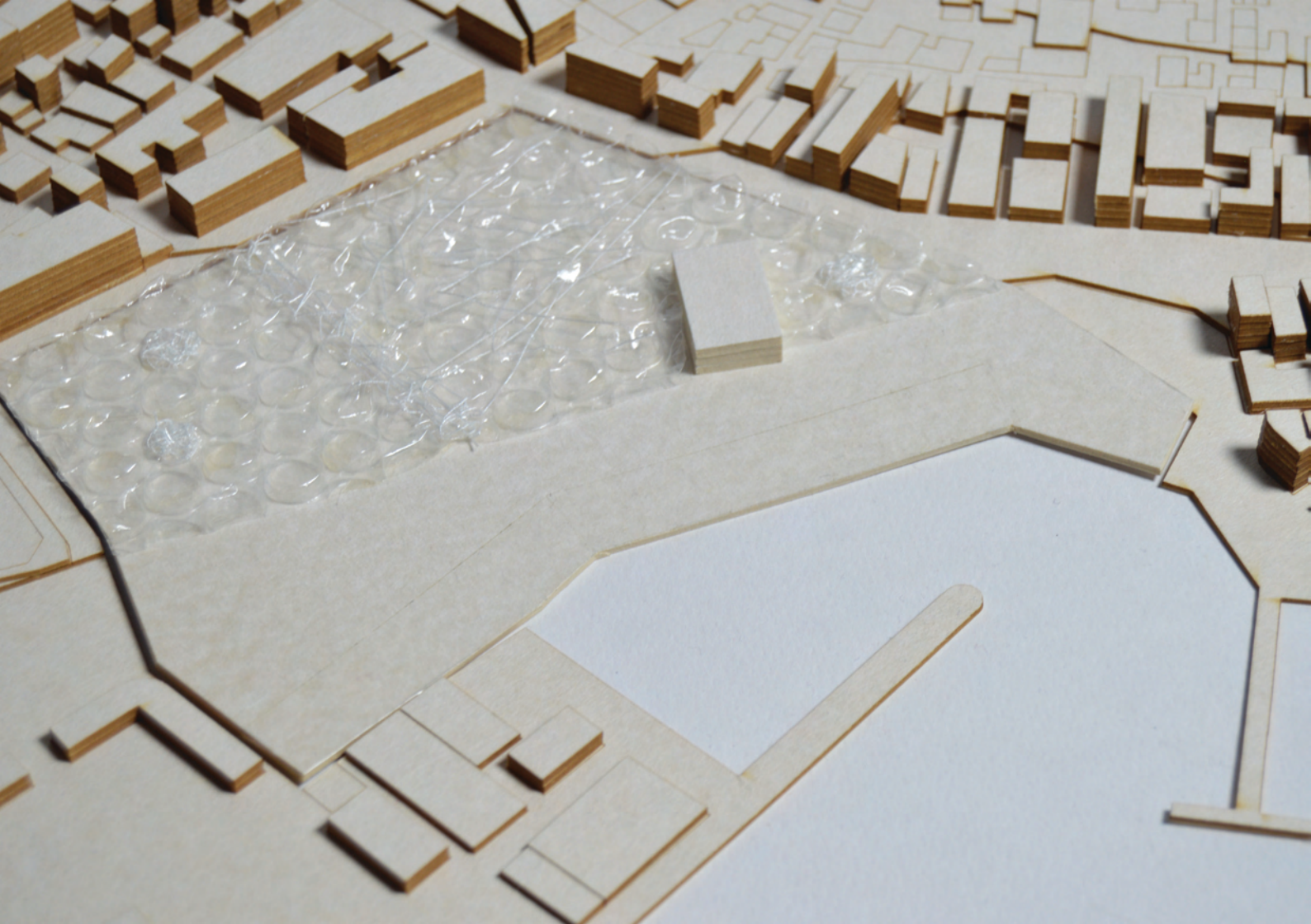

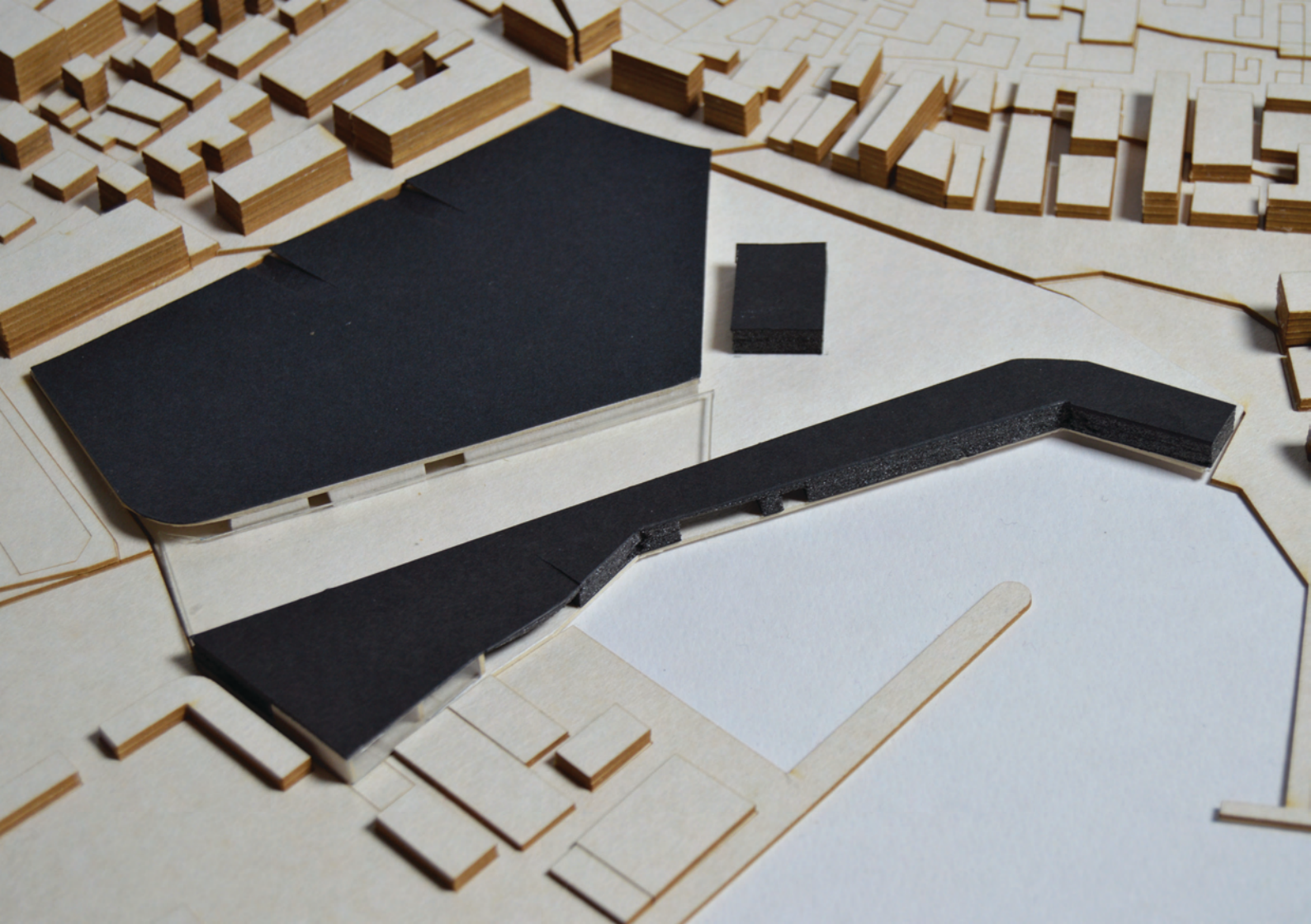

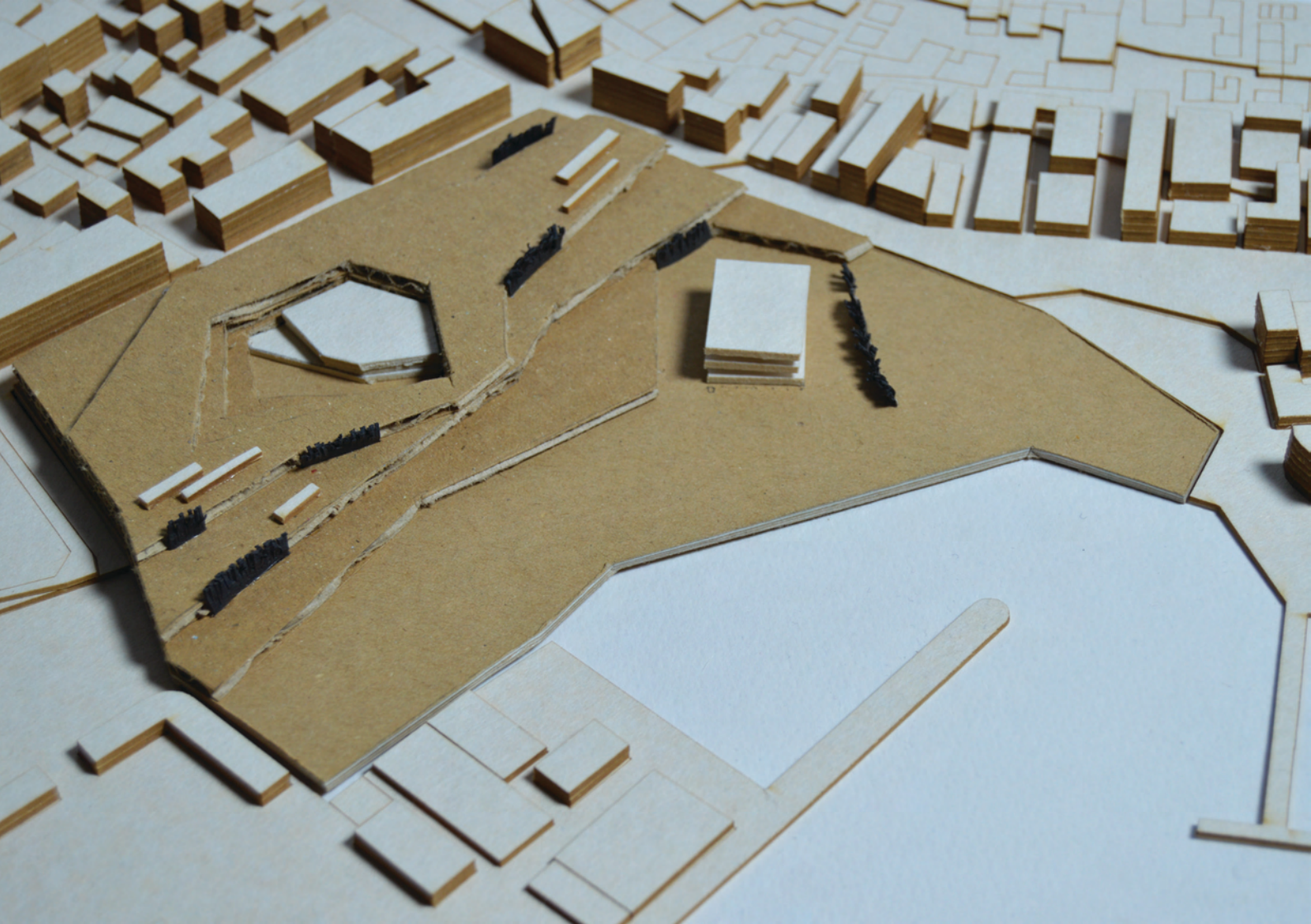

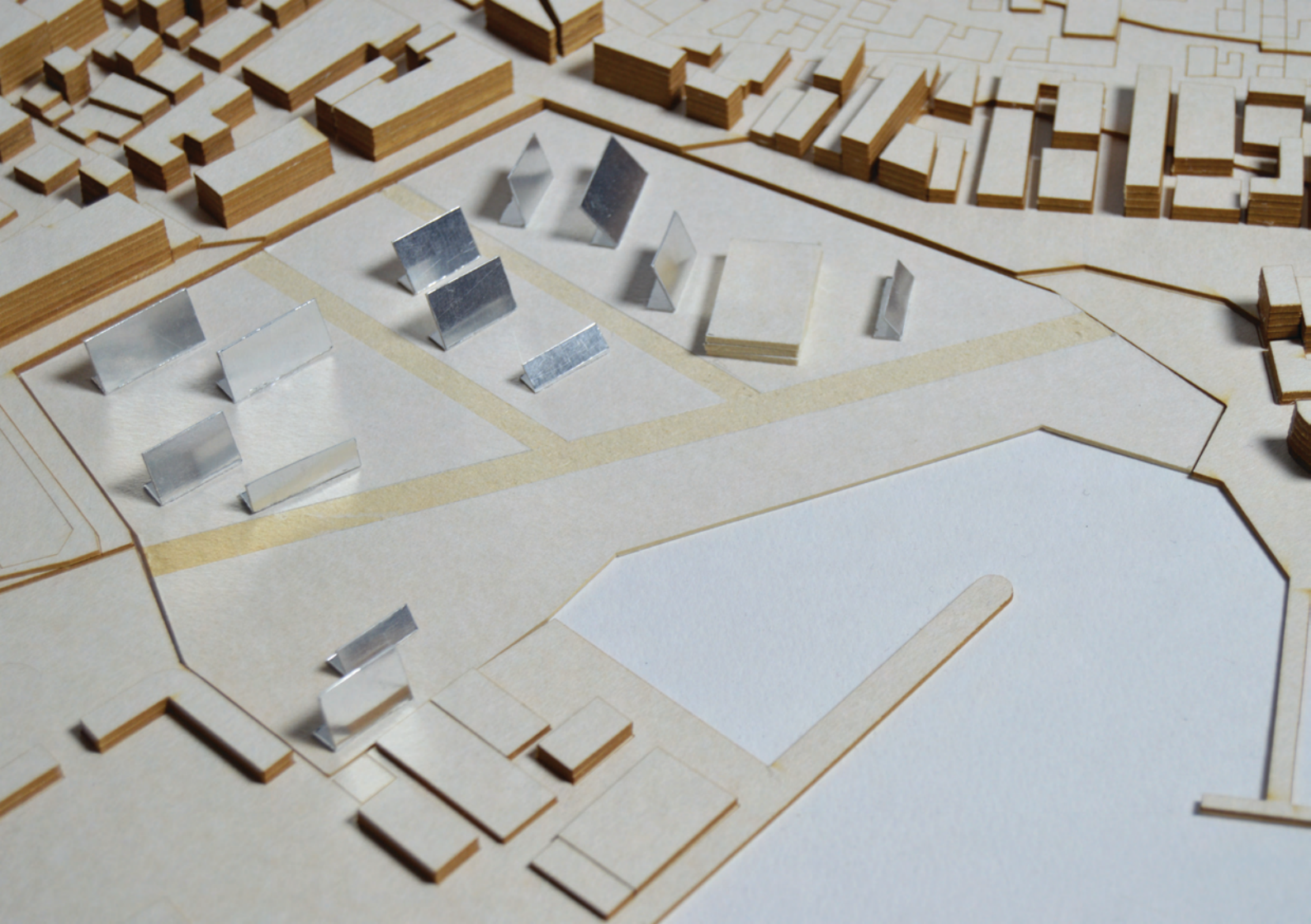

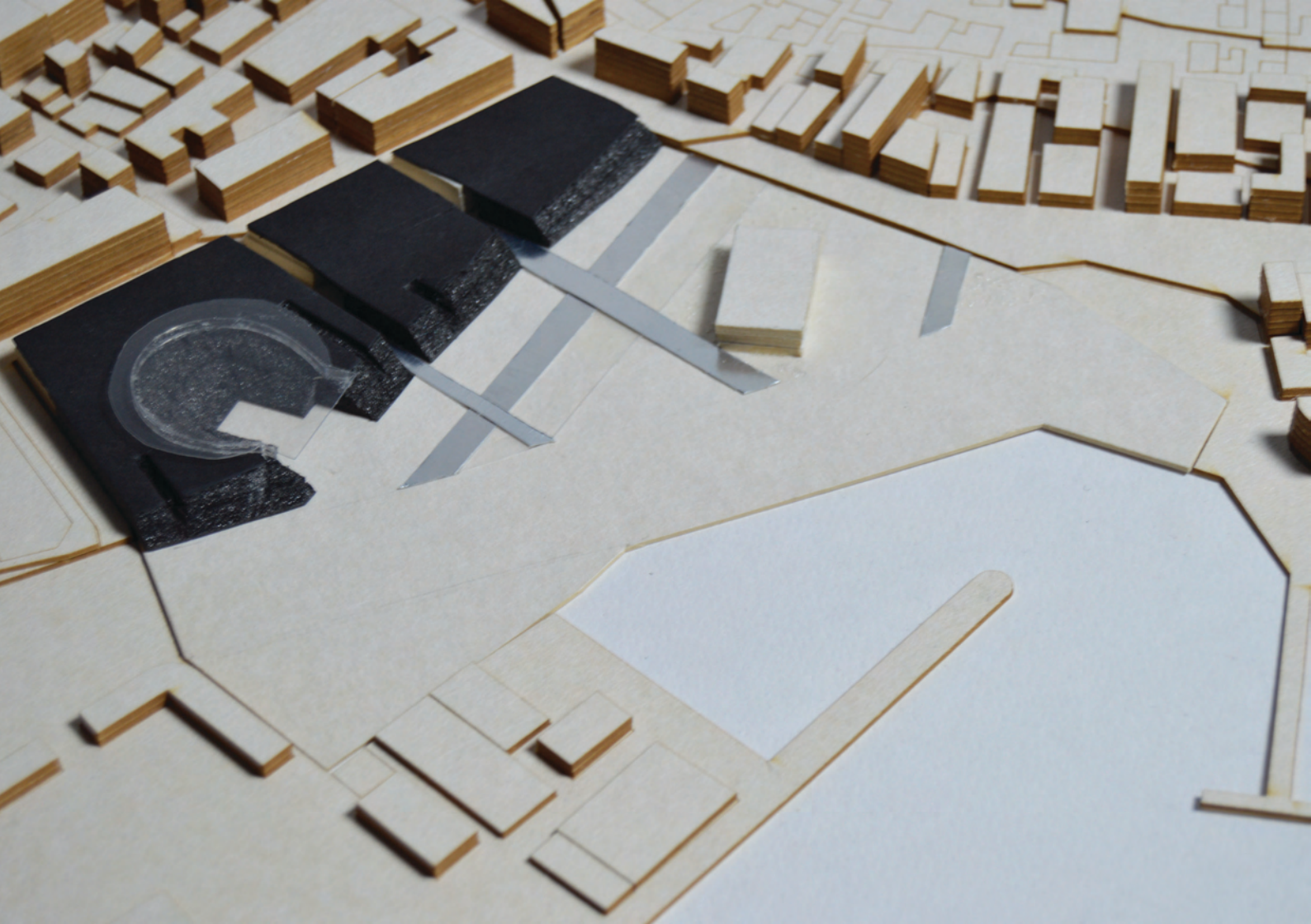

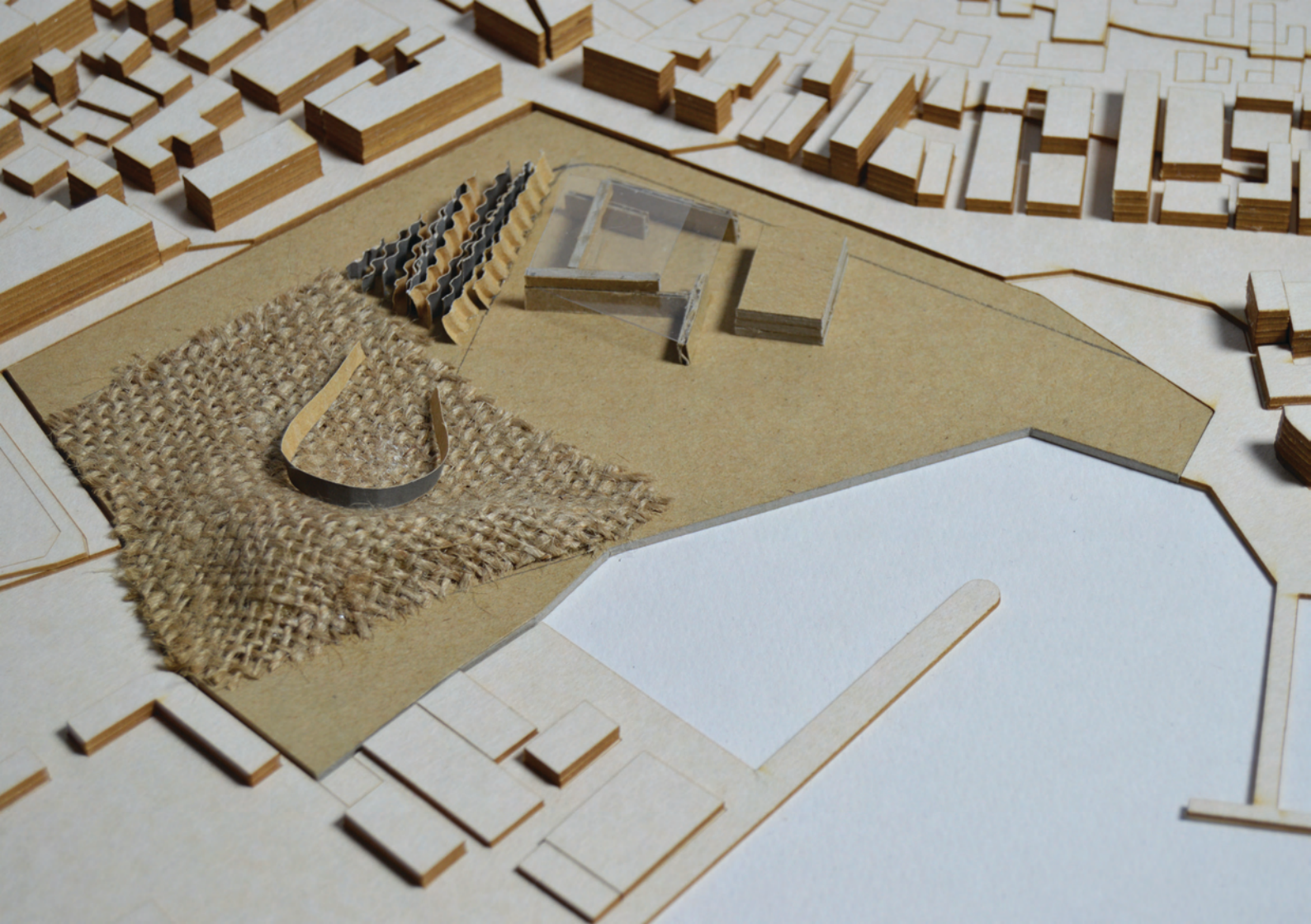

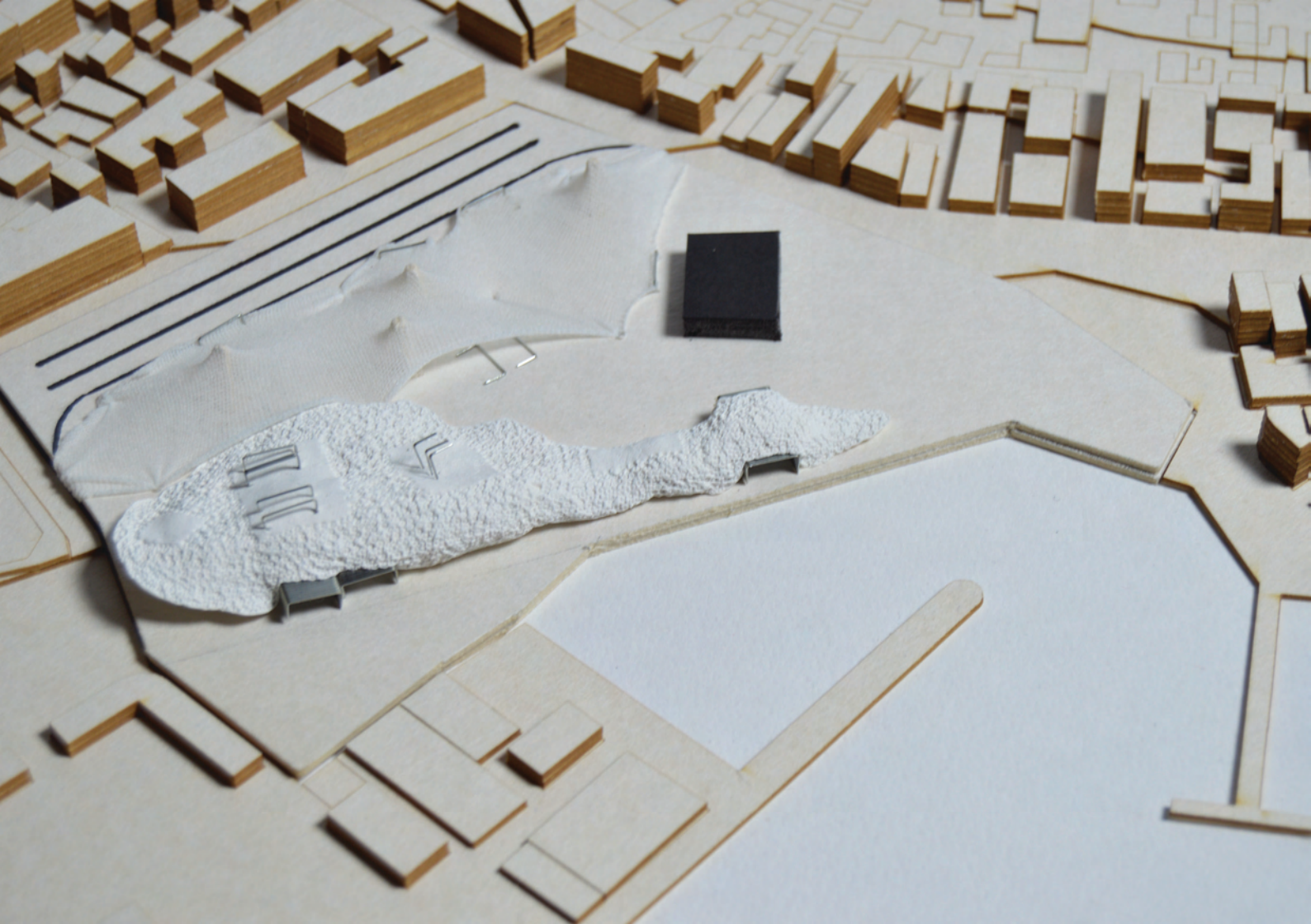

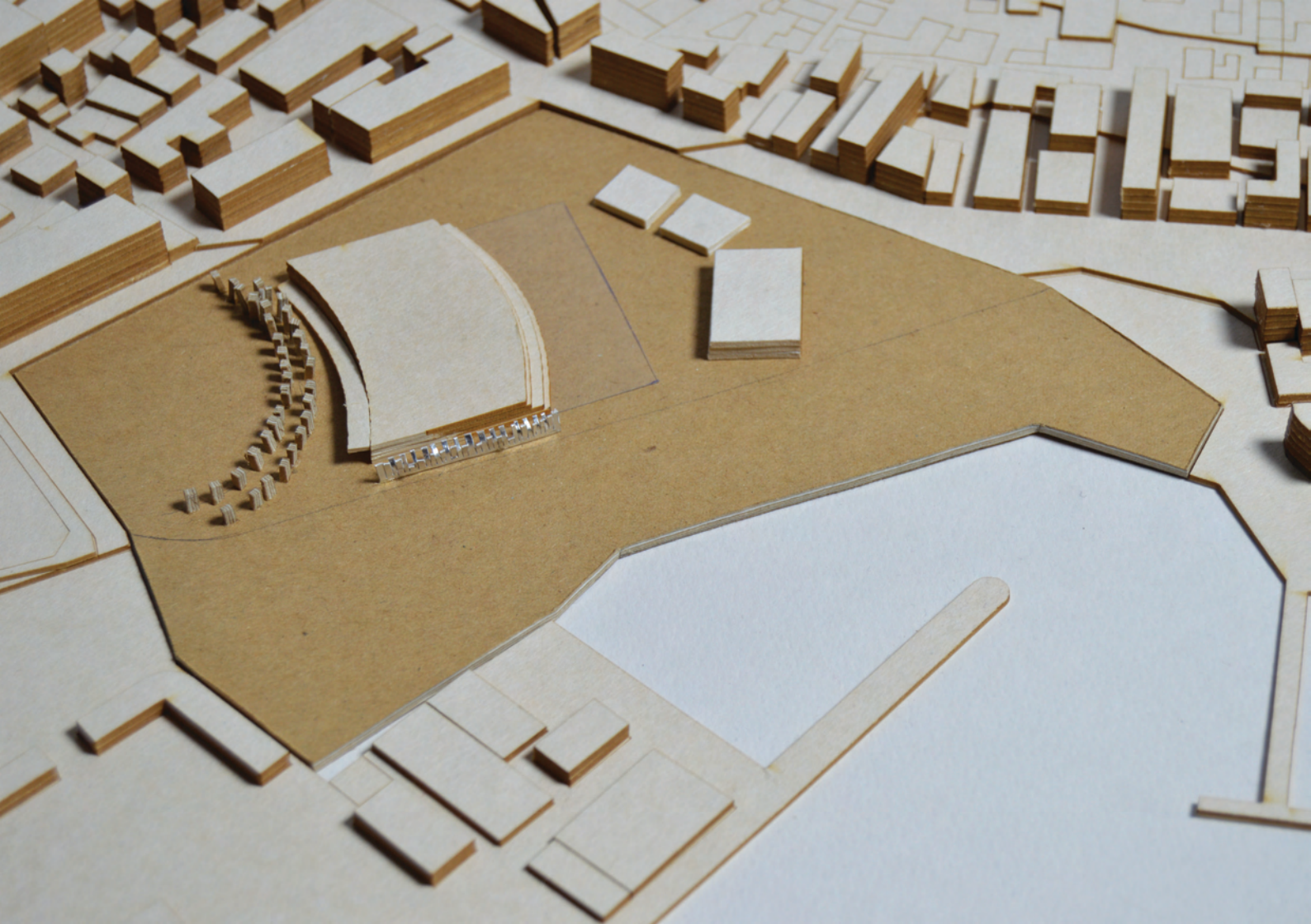

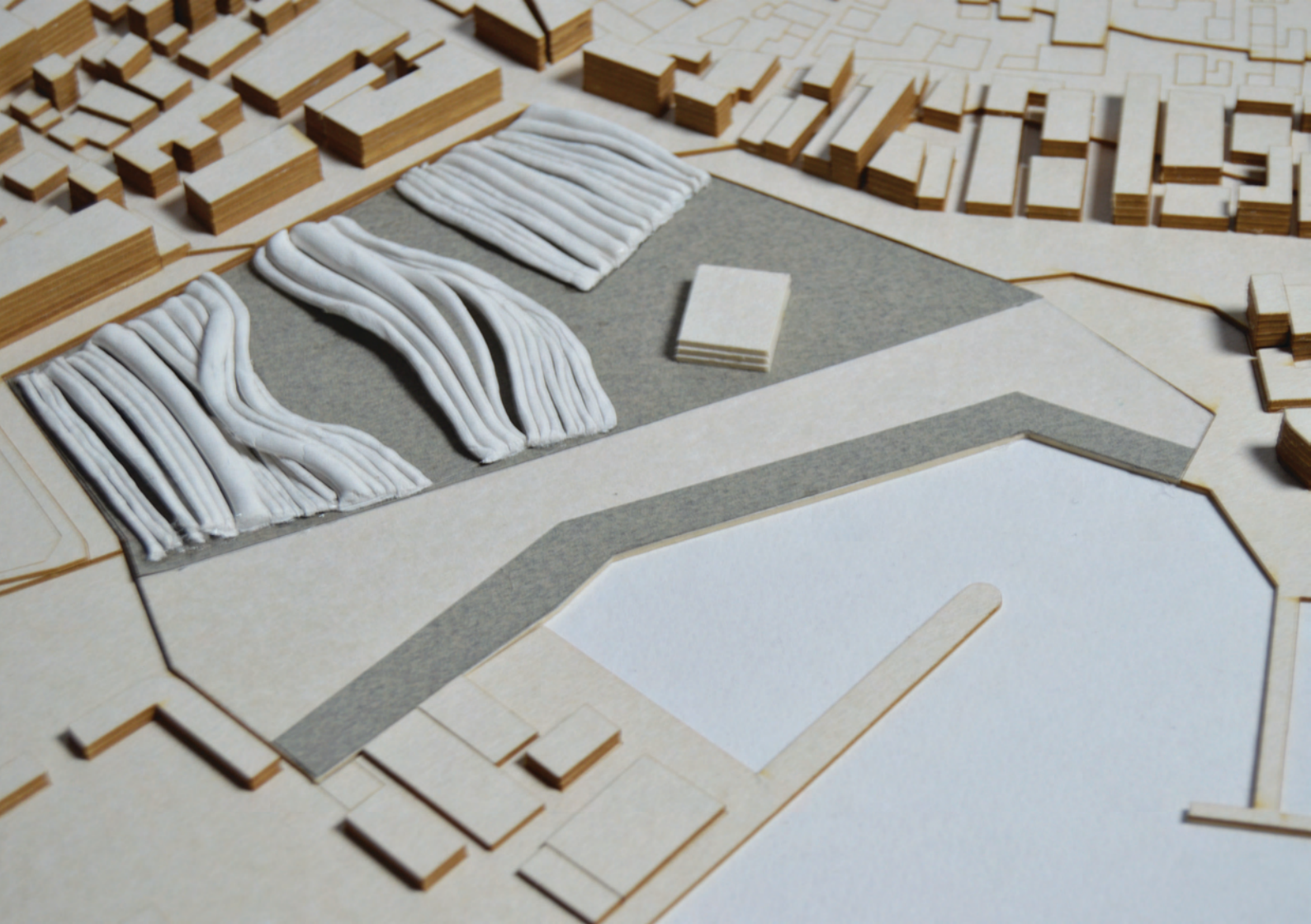

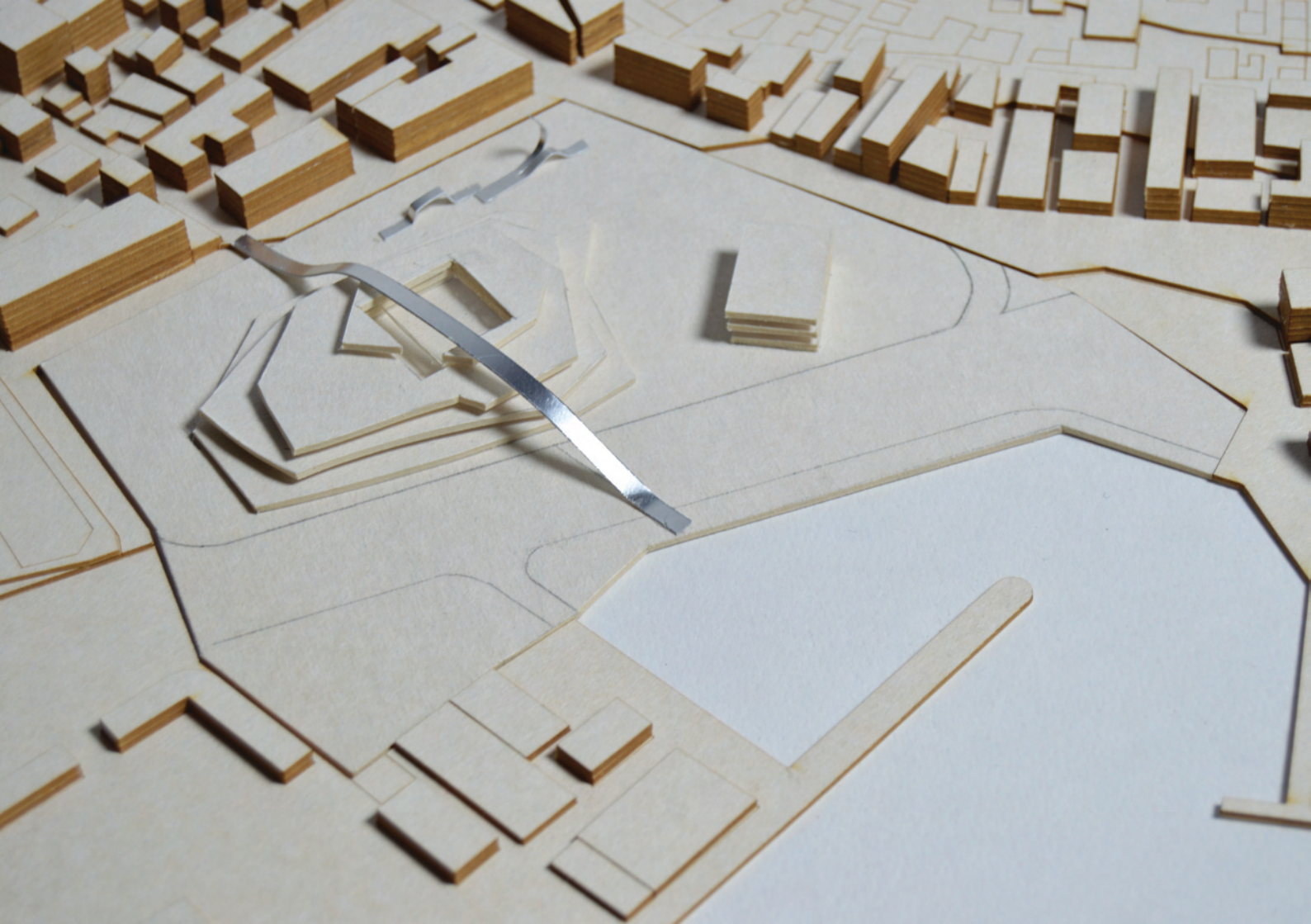

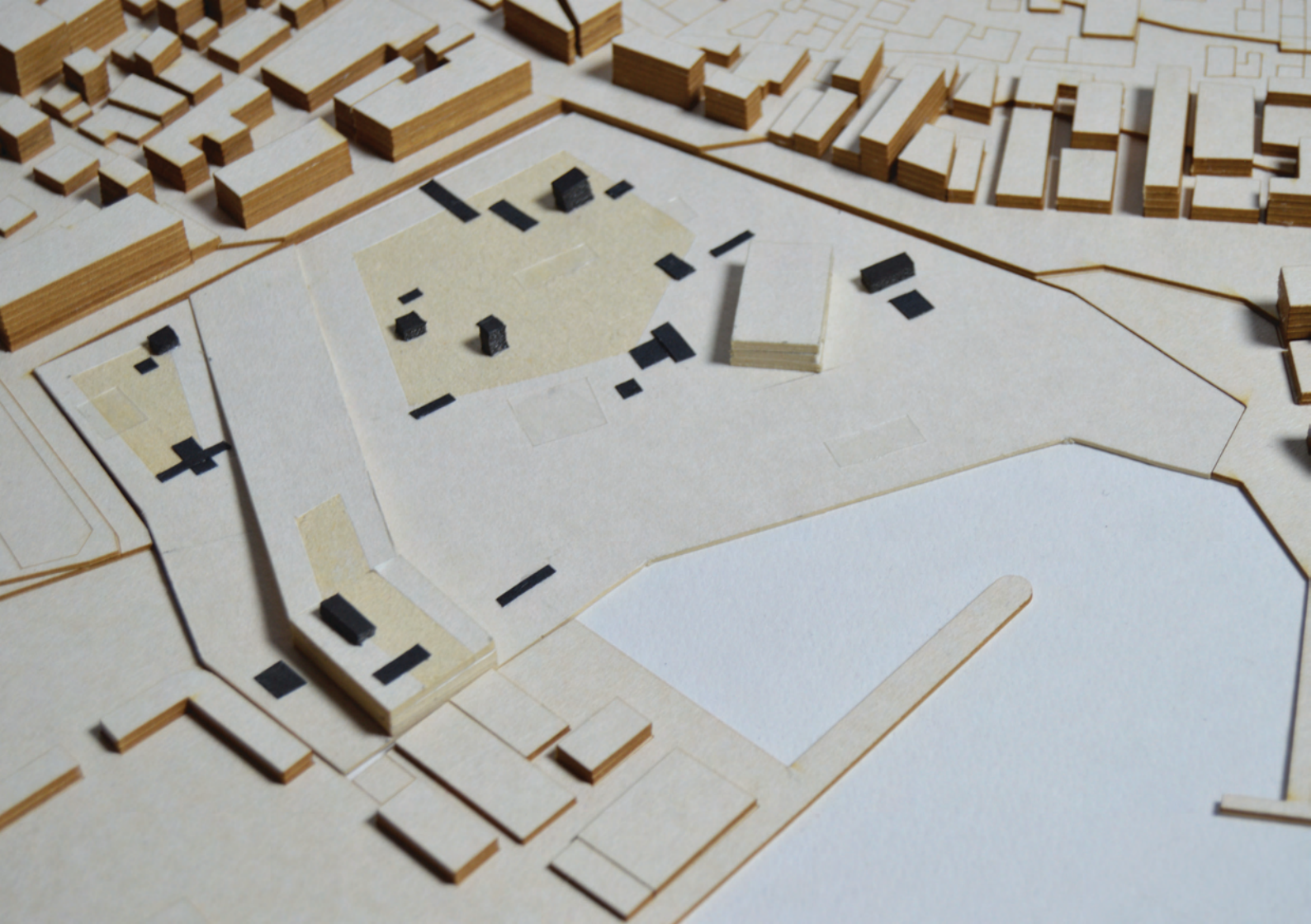

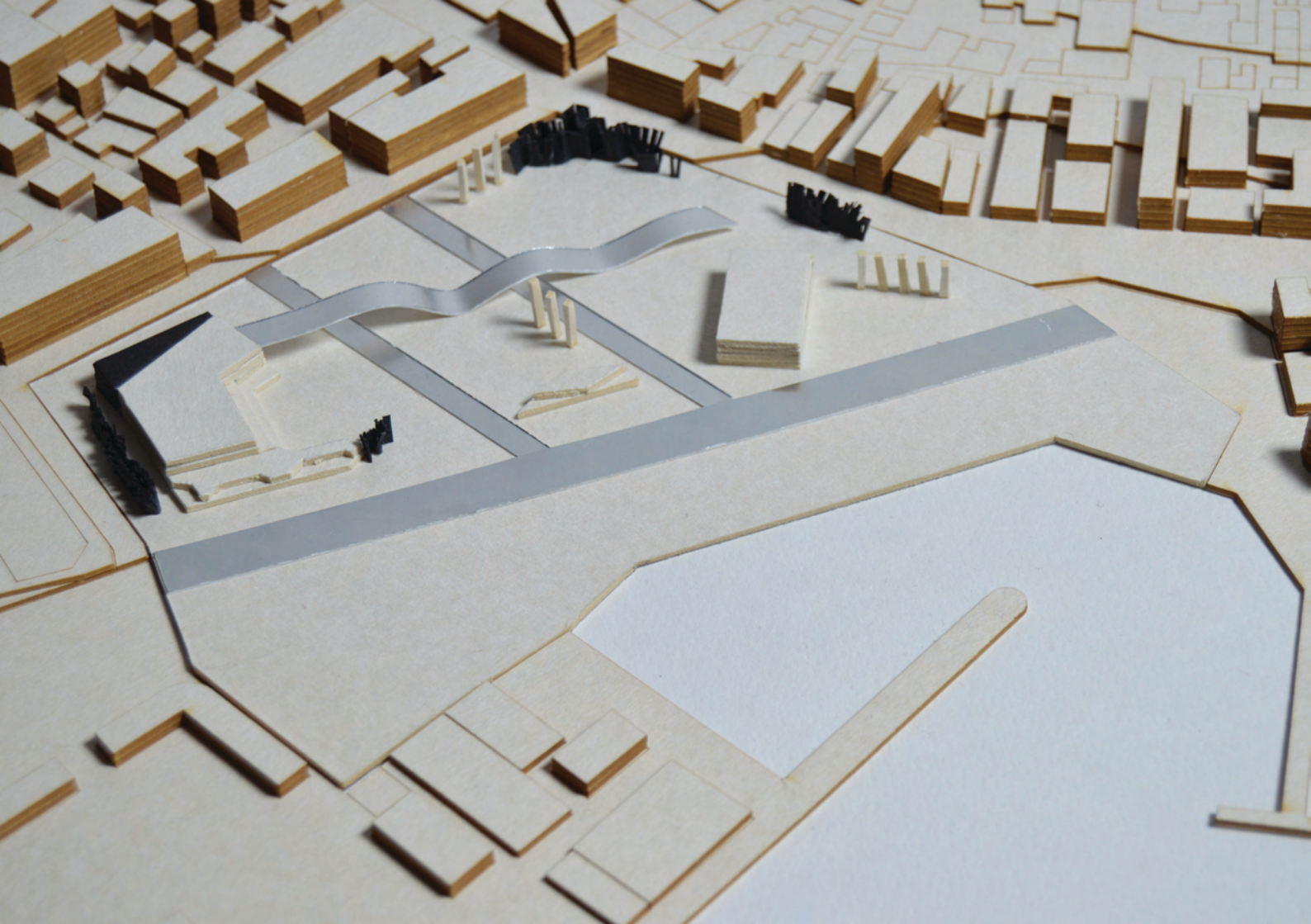

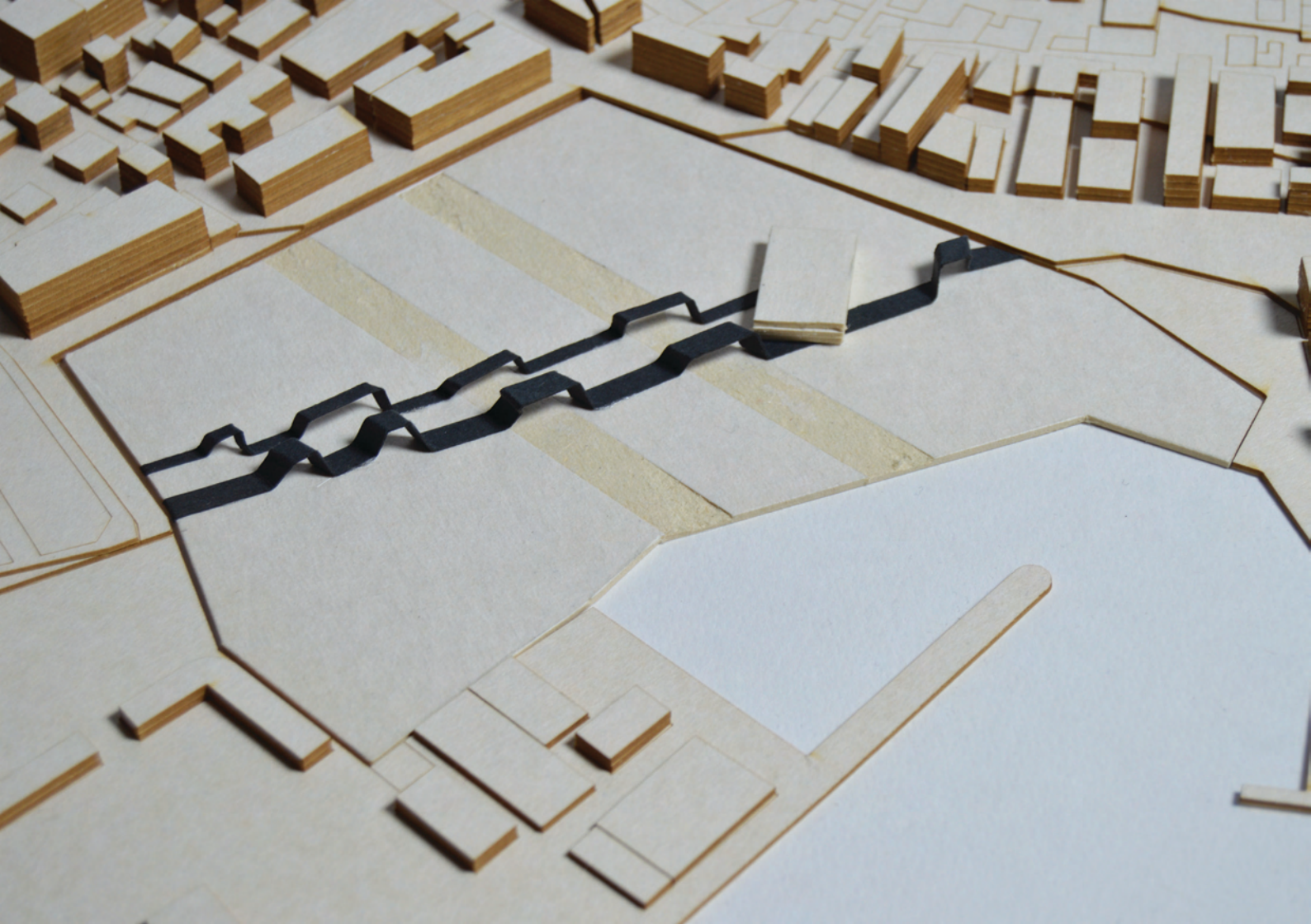

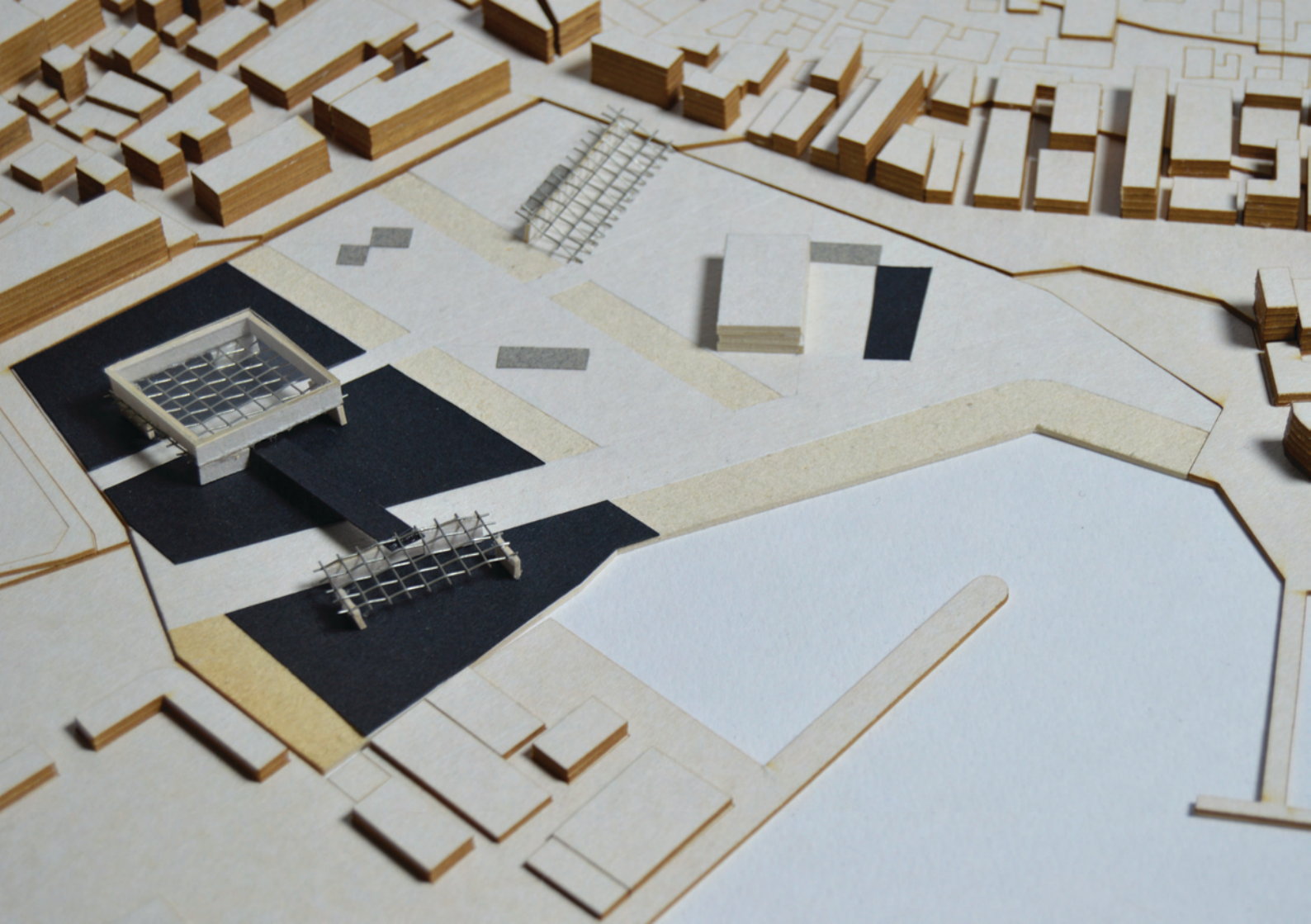

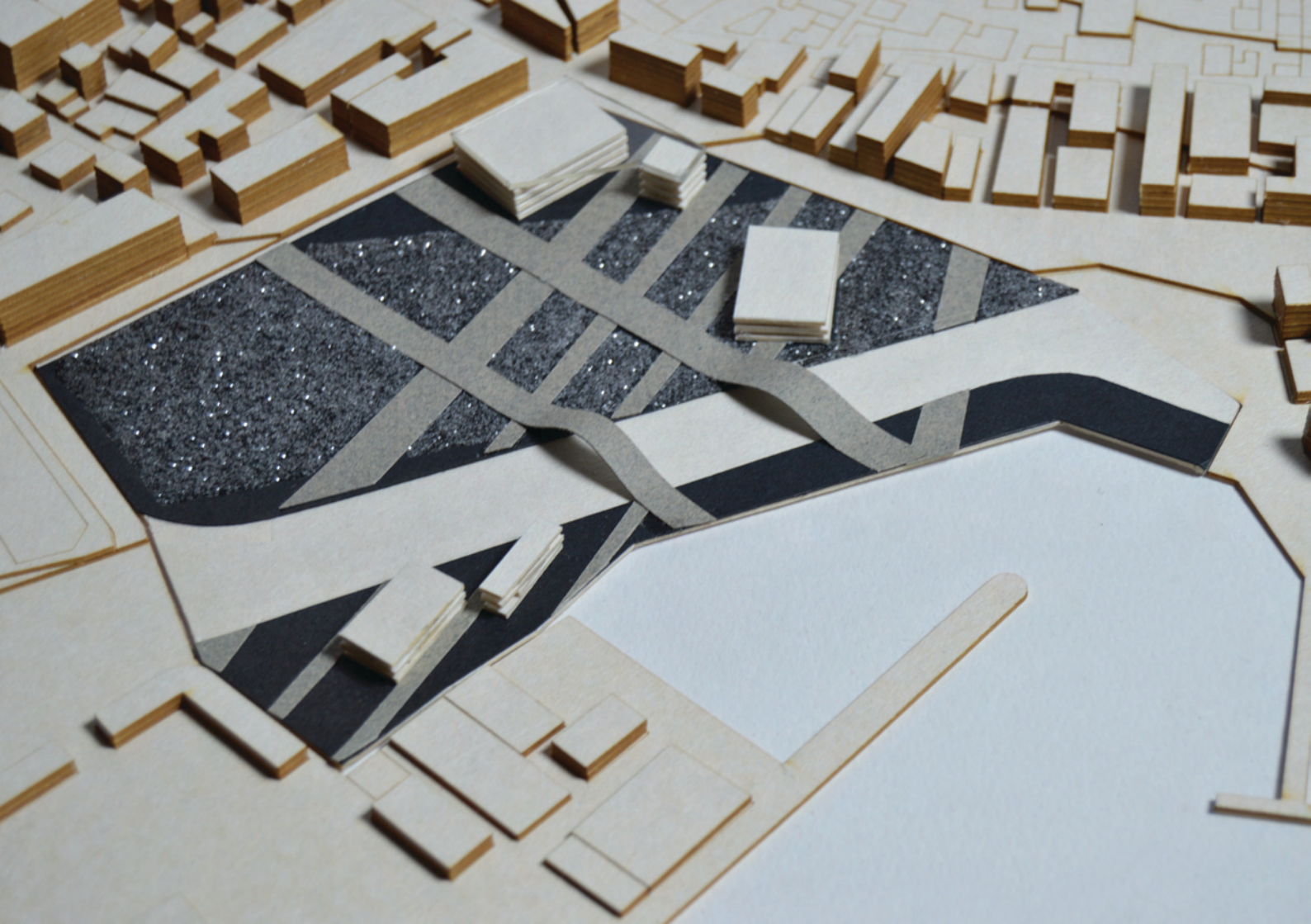

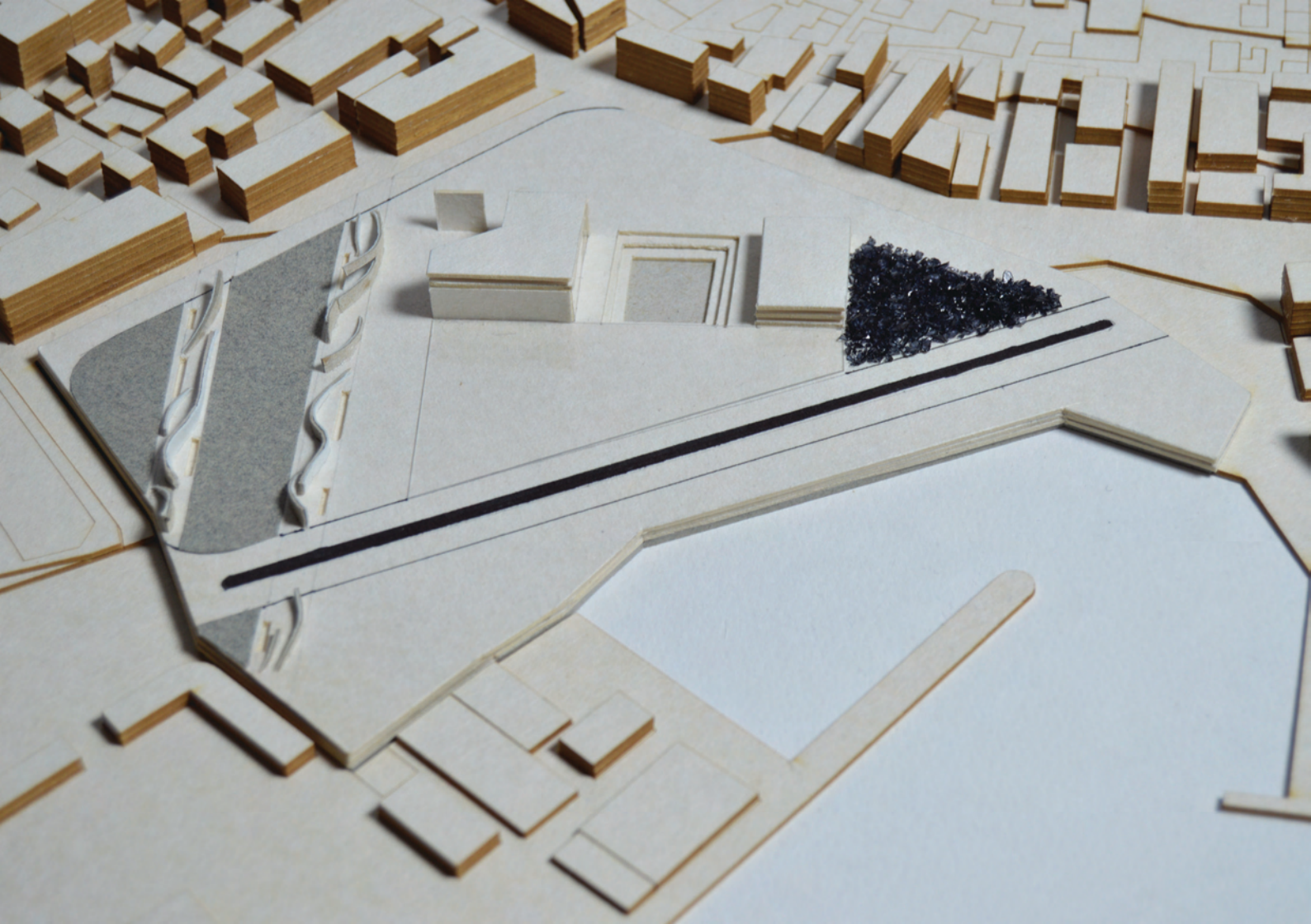

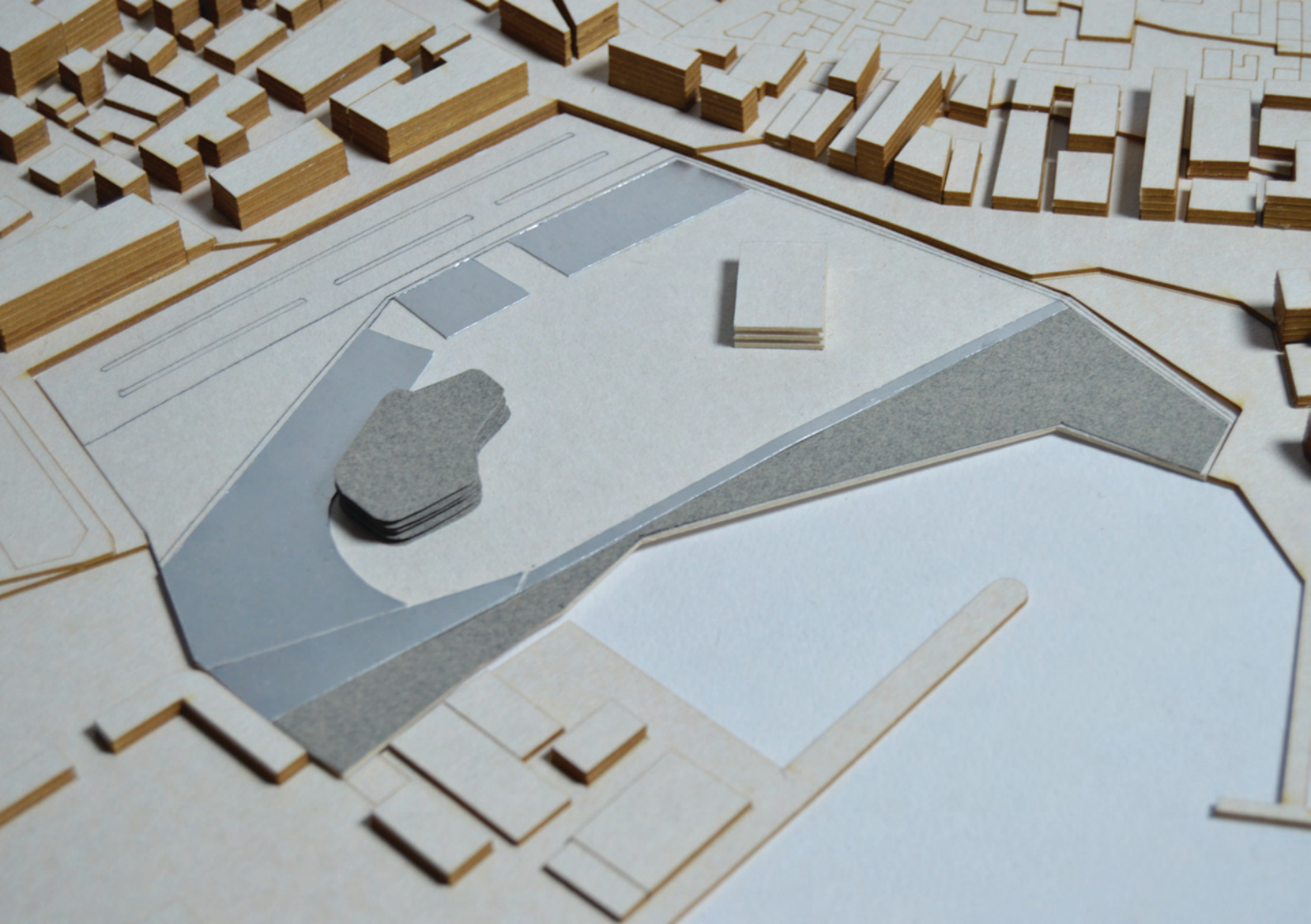

ΕΓΚΑΤΑΣΤΑΣΕΙΣ ΕΙΣΑΓΩΓΗΣ ΤΟΥ ΘΕΑΤΡΟΥ ΣΤΟΝ ΔΗΜΟΣΙΟ ΧΩΡΟ - FOLLY

Οι εγκαταστάσεις που ακολουθούν έχουν ως στόχο την εφαρμογή αποδομημένων χωρικών σχέσεων, μορφών και συμβόλων του θεάτρου σε μη θεατρικούς χώρους. Οι κάψουλες αυτές είναι επηρεασμένες από τα mansions (οίκοι), υπαίθριες σκηνές του μεσαιωνικού θεάτρου και τα folly, διακοσμητικές αναπαραστατικές κατασκευές σε κήπους της Βόρειας Ευρώπης του 18ου αιώνα. Οι κατασκευές σχεδιάστηκαν ενδεικτικά σε διαστασιολόγηση ενός κύβου 3x3μ., ώστε να πλησιάζουν την ανθρώπινη κλίμακα με πρόθεση να καταλήξουν να προσφέρονται ως εξάρτημα στον χρήστη του χώρου. Το δειγματολόγιο που προέκυψε μπορεί να καταταχθεί στις εξής κατηγορίες.



σκηνικά αντικείμενα



χωρικά συστατικά
του θεάτρου

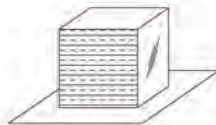

υλικότητες και υφές



τεχνικός εξοπλισμός
και μηχανές



υποδομές και υποδοχές
εξαρτημάτων

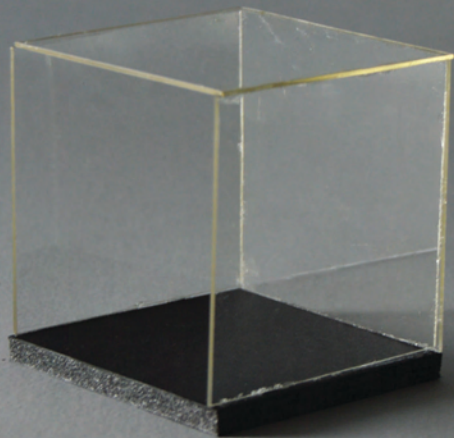

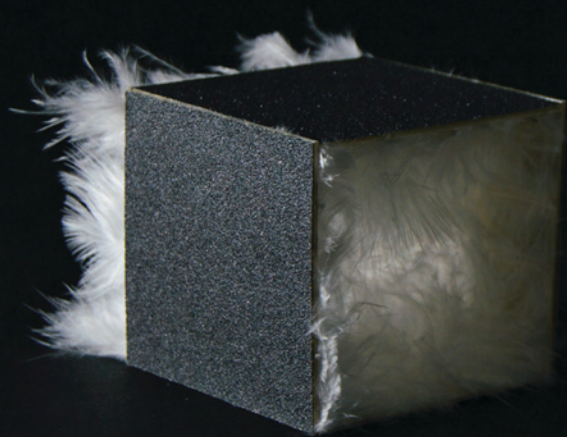

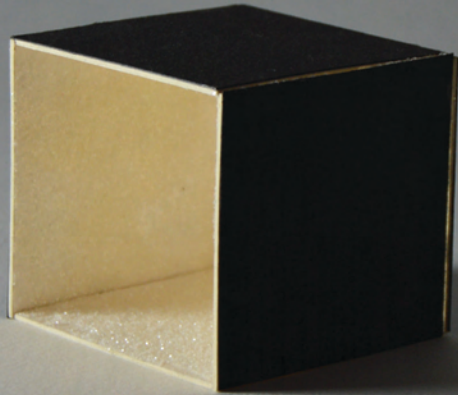

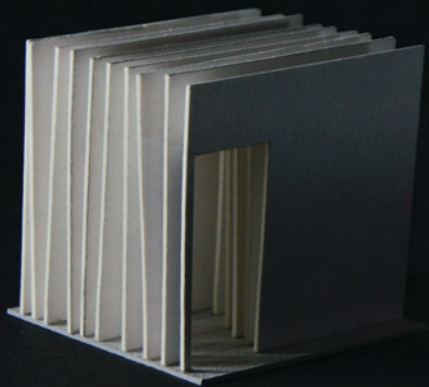

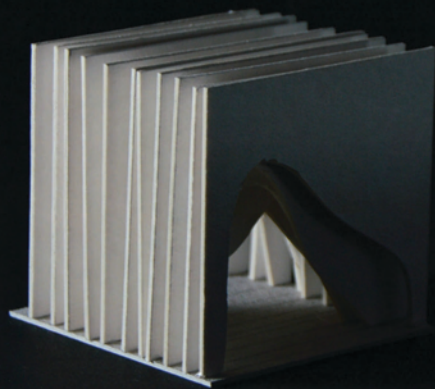

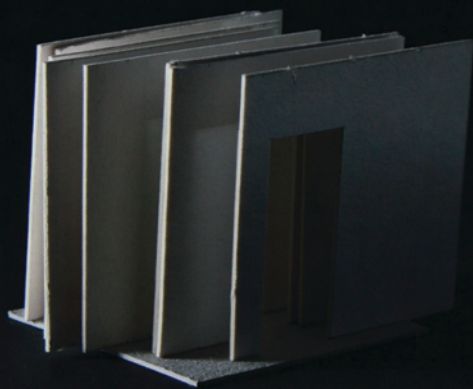

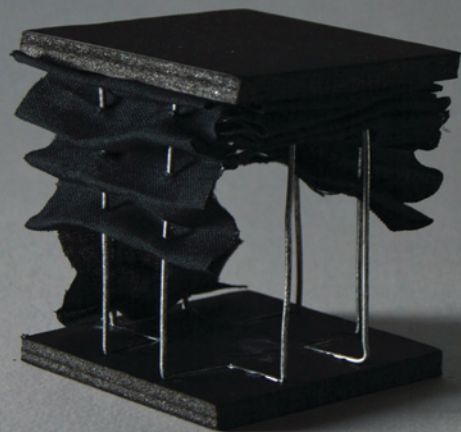

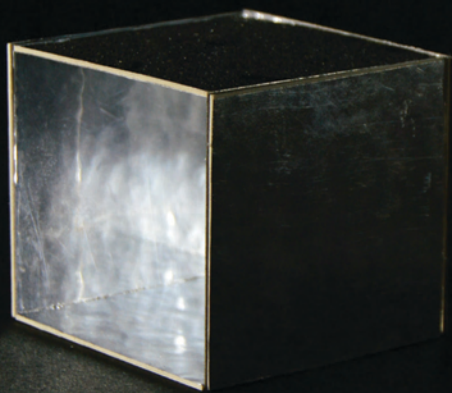

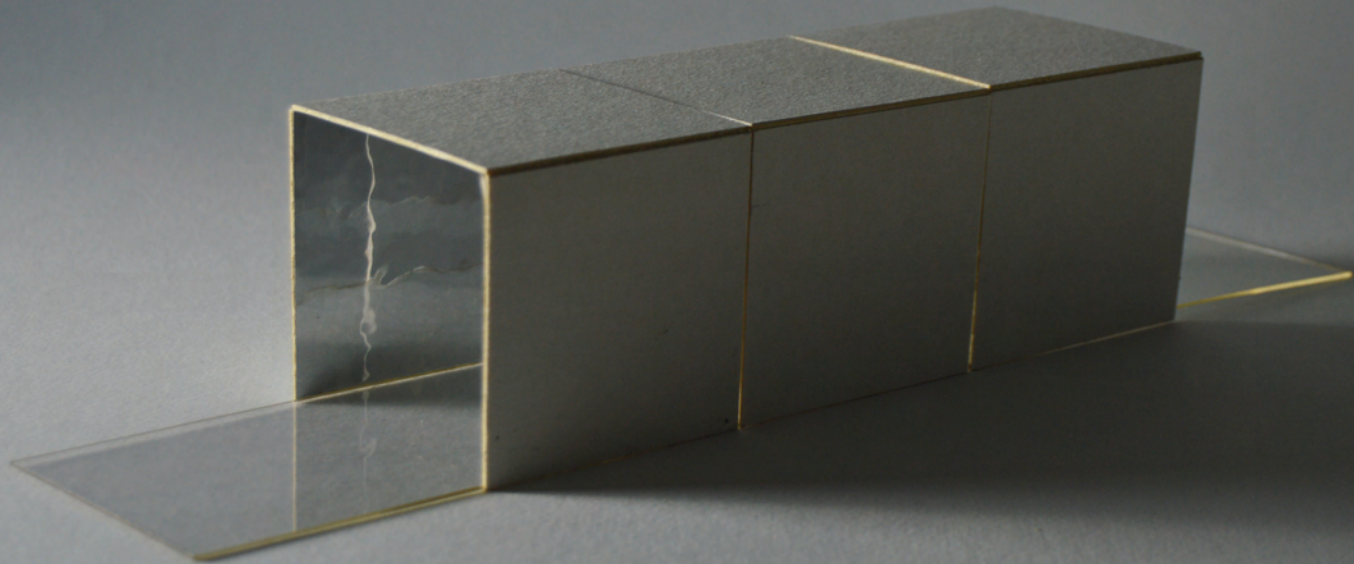

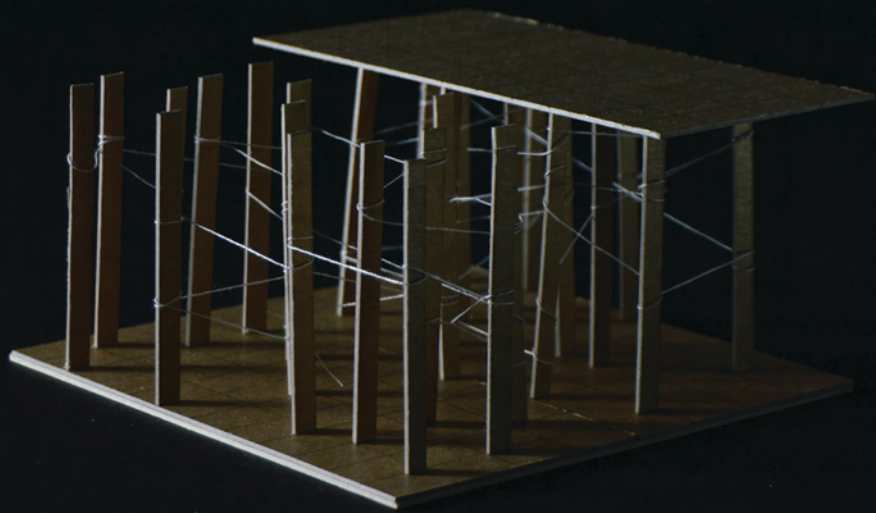

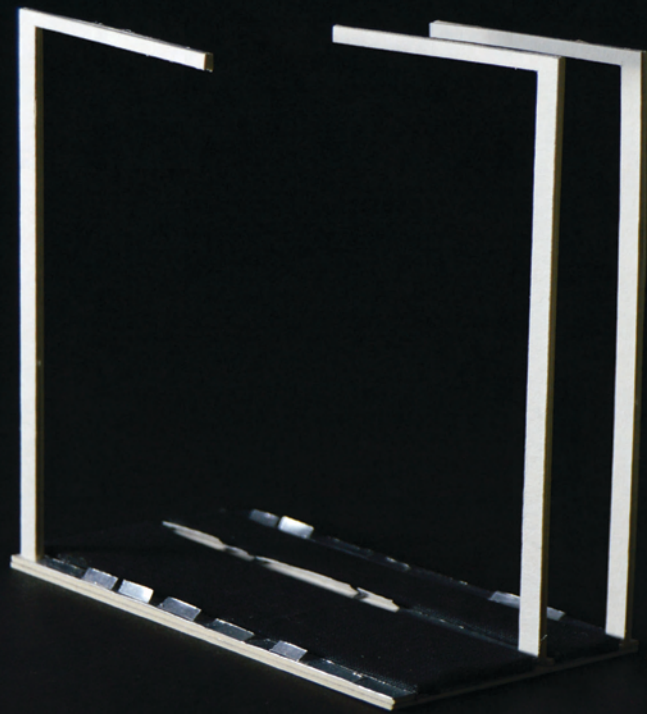

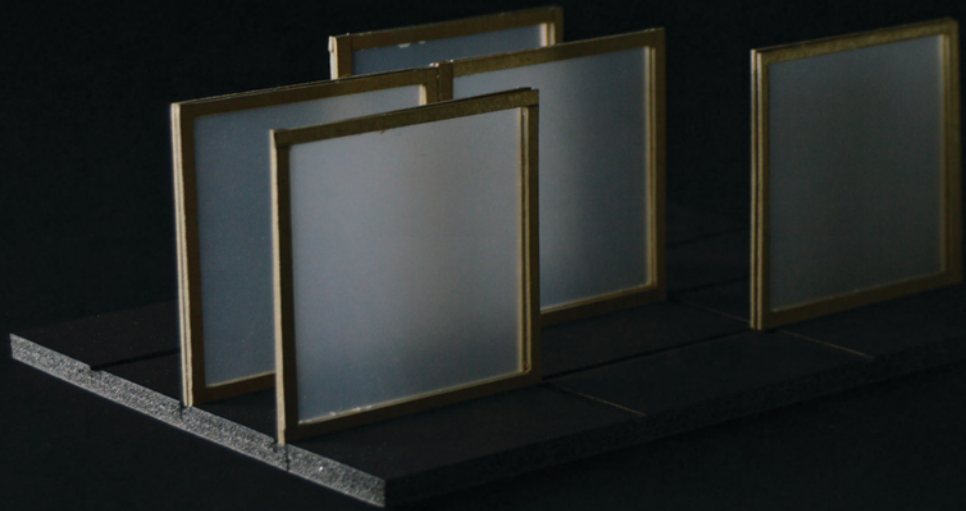

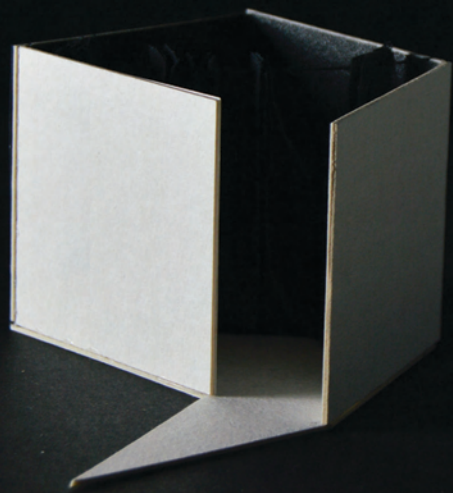

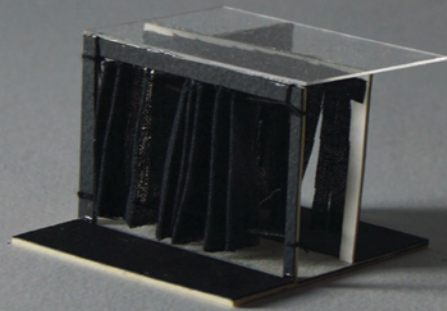

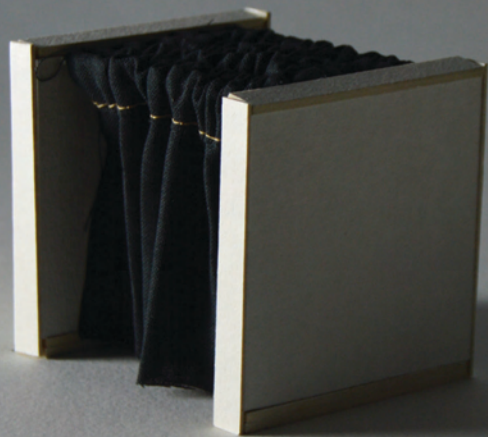



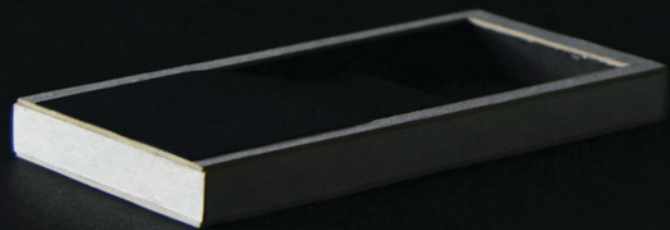

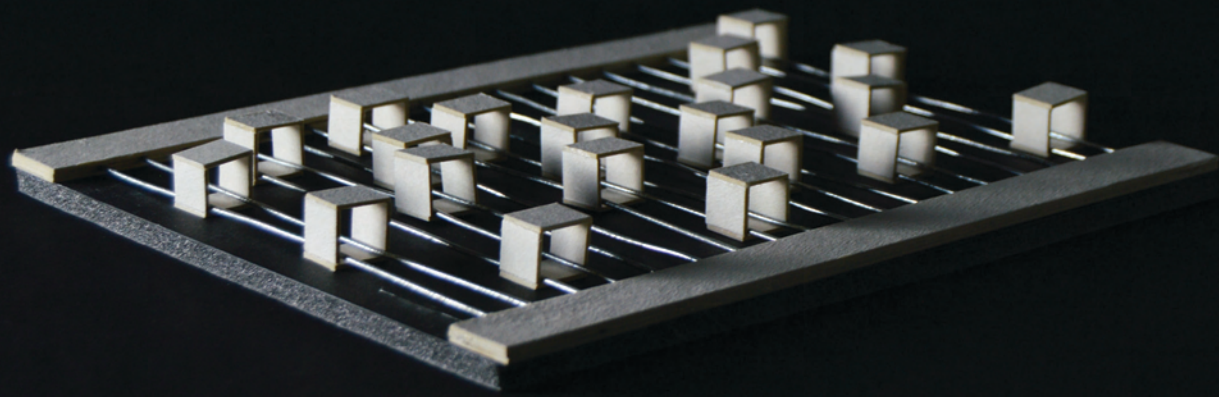

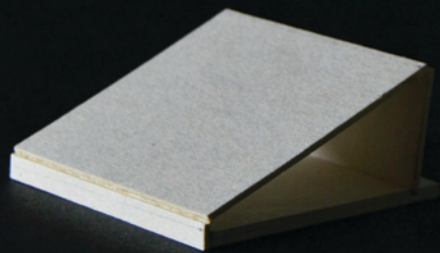

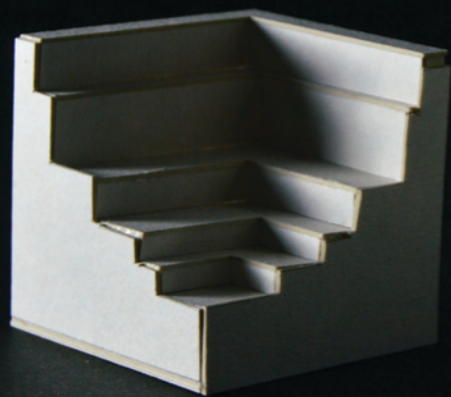

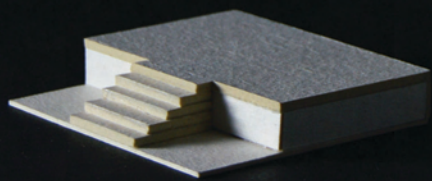

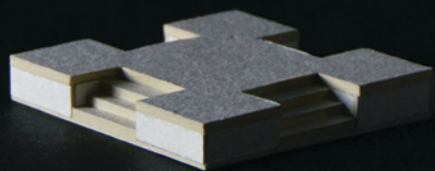

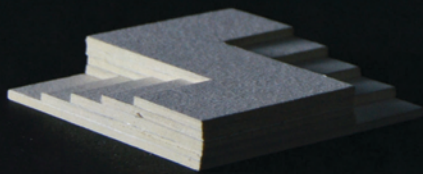

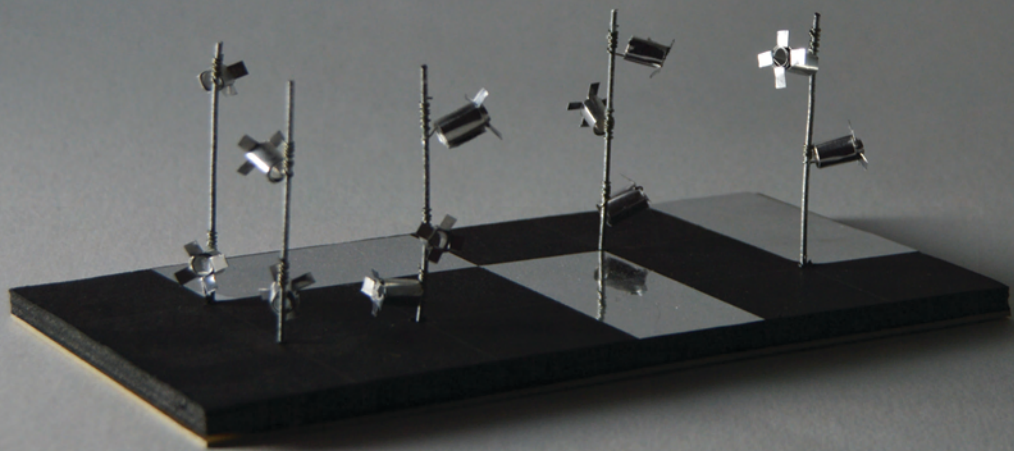







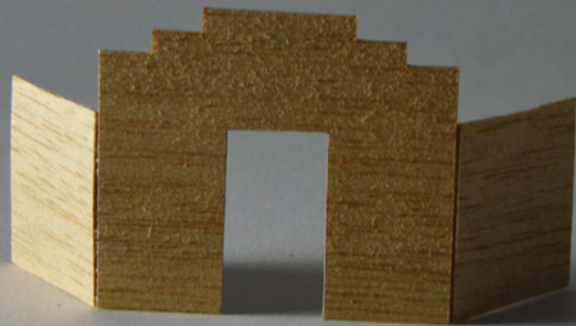

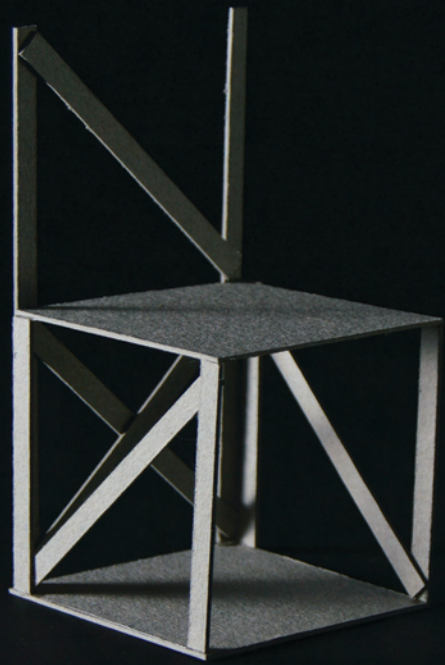





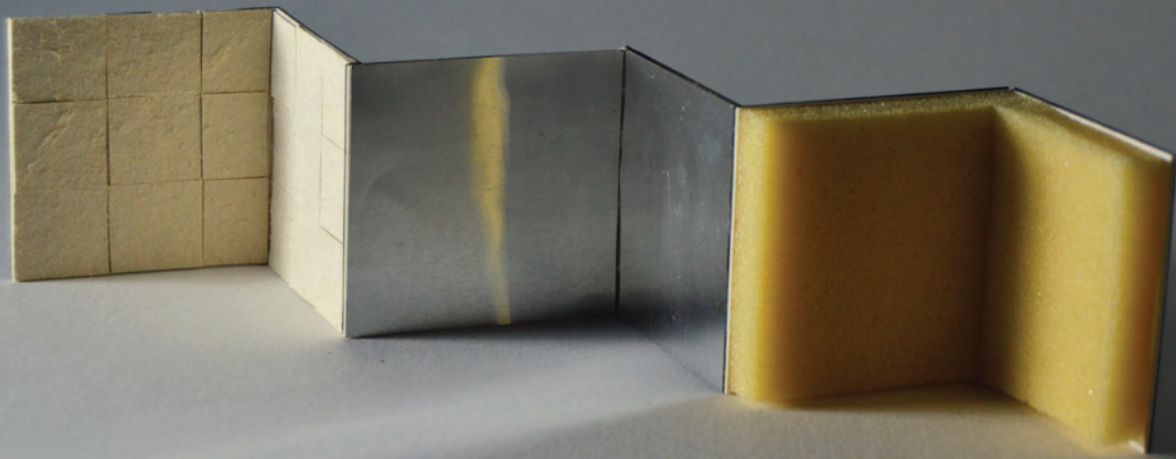



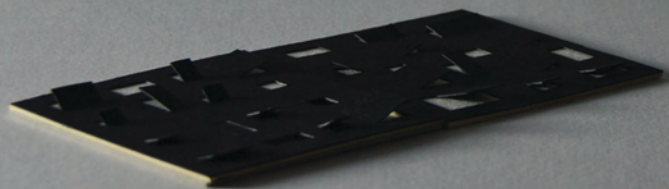

ΕΔΑΦΟΣ ΥΠΟΔΟΧΗΣ ΠΑΡΑΣΤΑΤΙΚΩΝ ΧΩΡΩΝ ΣΕ ΔΥΟ ΚΛΙΜΑΚΕΣ

Ως τελική μέθοδος επιλέχθηκε η αναδίπλωση και ανύψωση του εδάφους για τον σχηματισμό αστικών χώρων με ποιότητες πλατείας και πάρκου. Στη συνέχεια το έδαφος υποδέχεται οργανωμένους θεατρικούς χώρους, δηλαδή μία κεντρική θεατρική σκηνή και παράλληλα ένα δίκτυο μικροεγκαταστάσεων που τονίζουν την performative διάσταση του δημόσιου χώρου, δηλαδή τα folly.

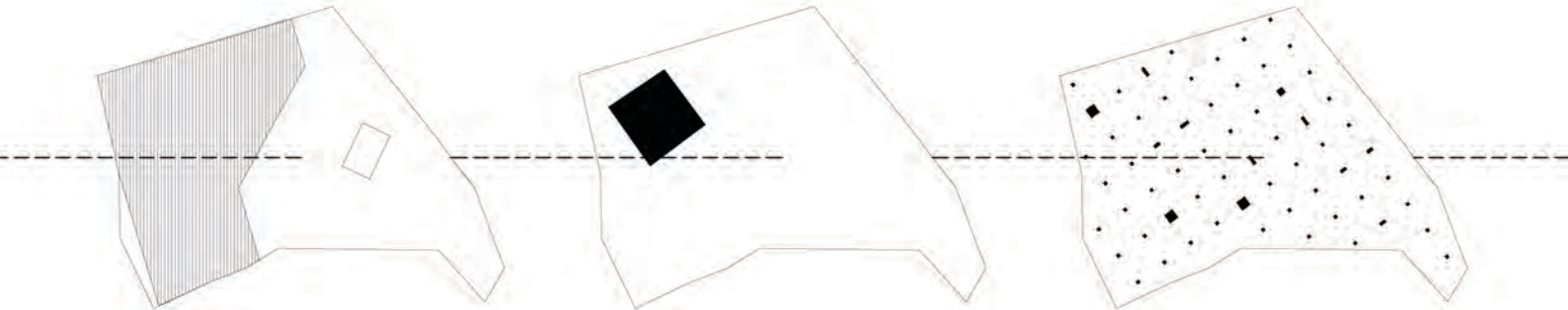

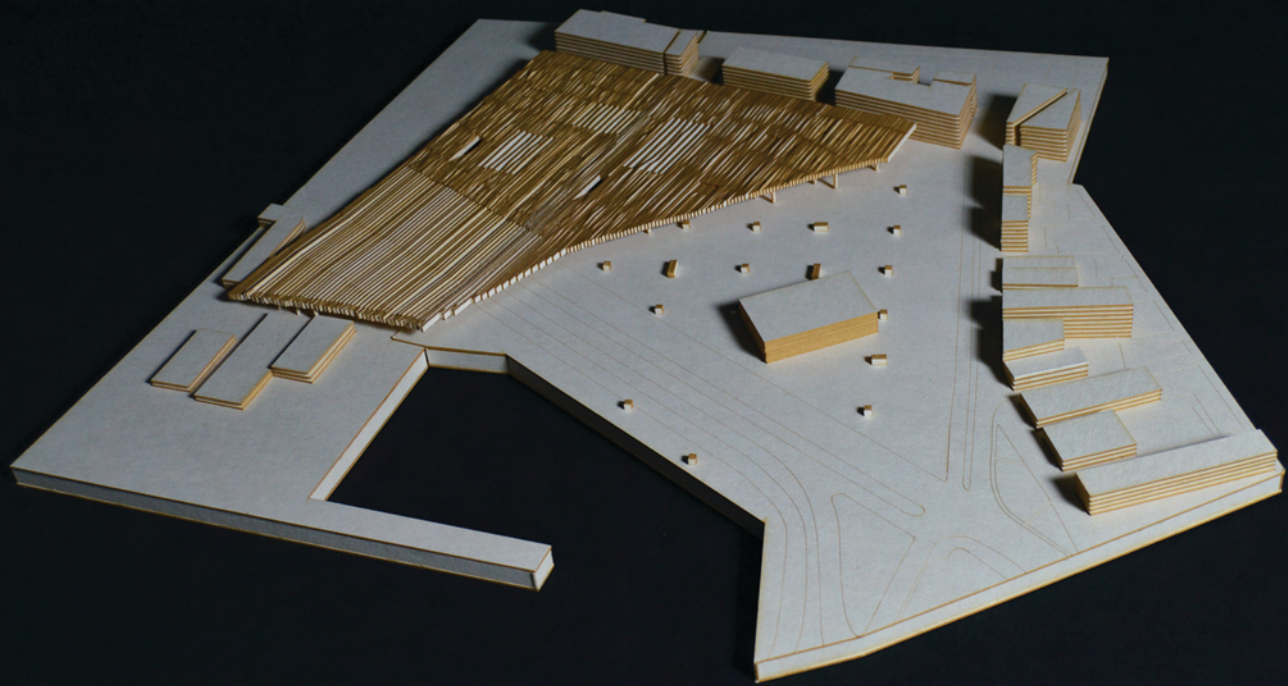

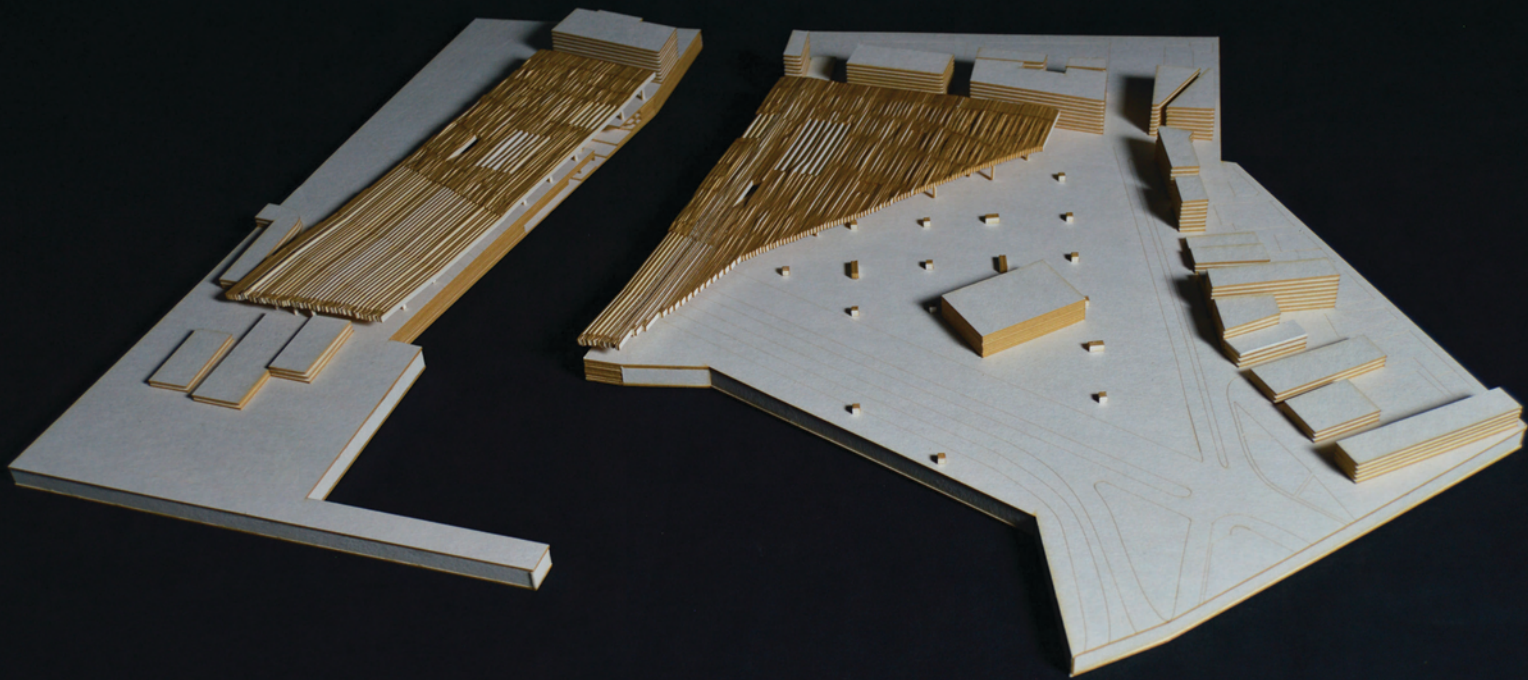

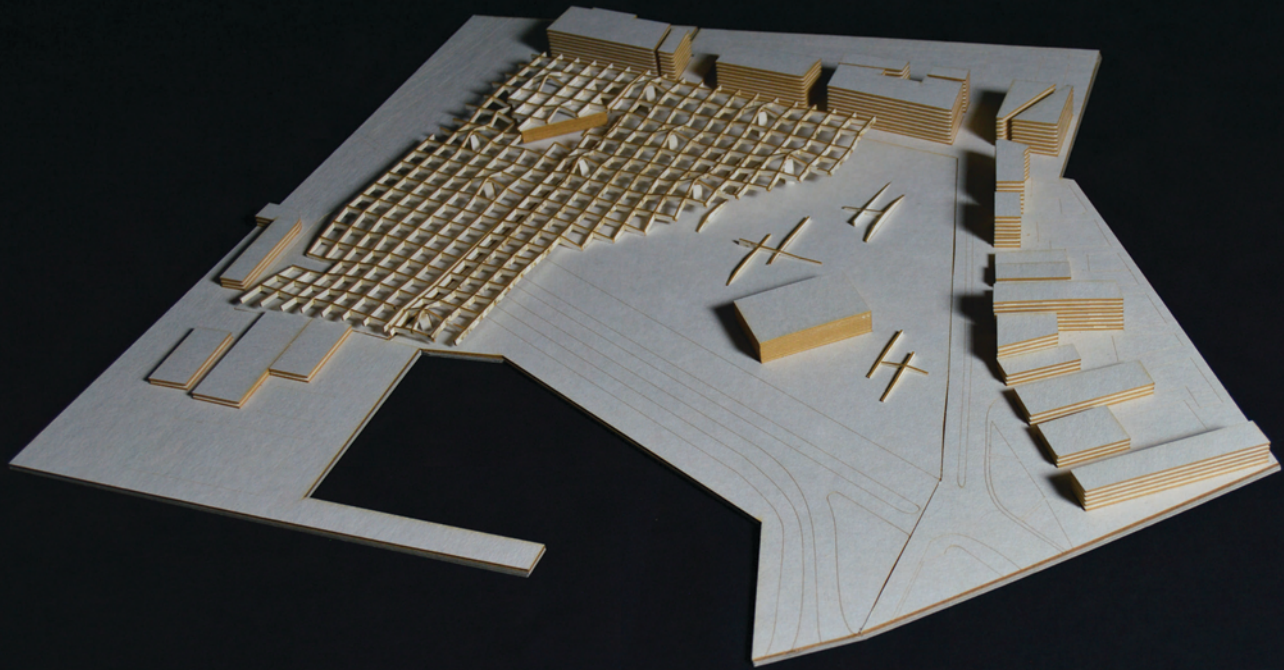

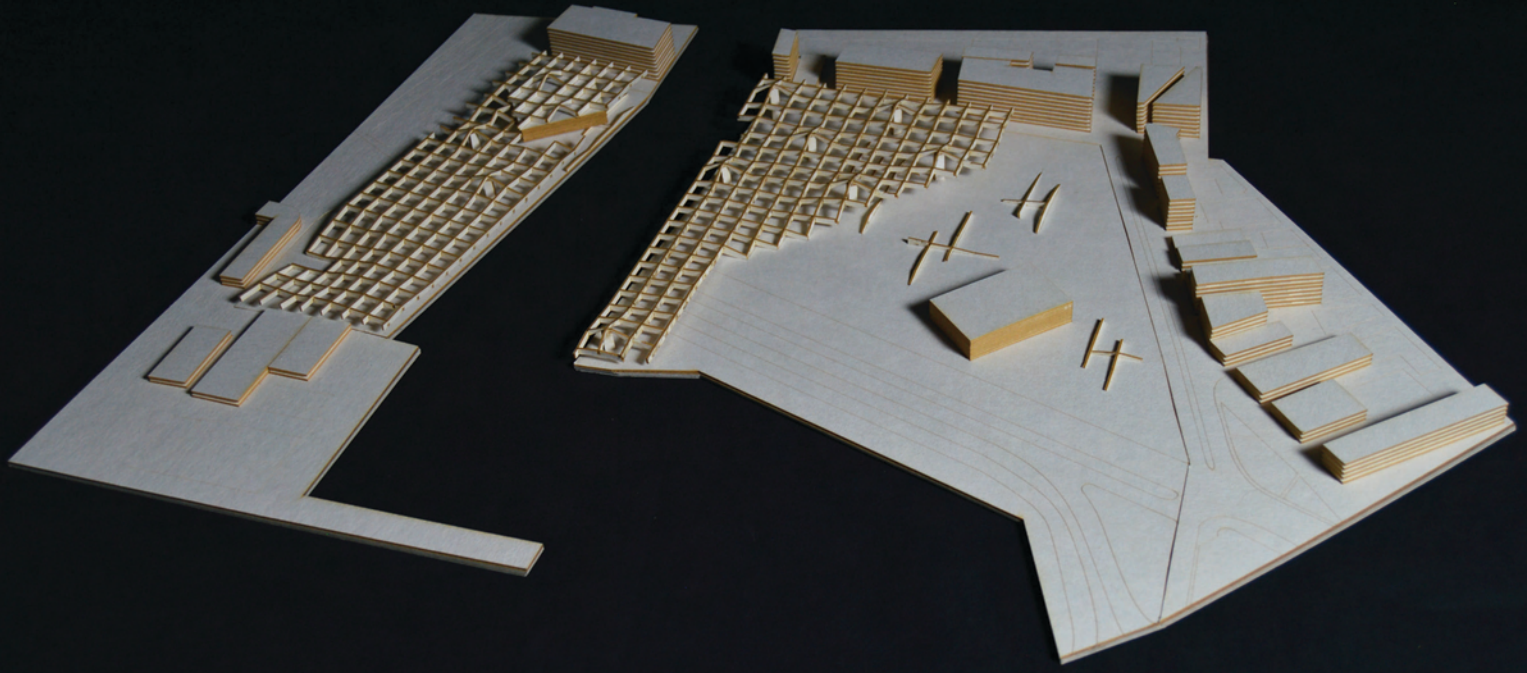

Διάγραμμα προγράμματος

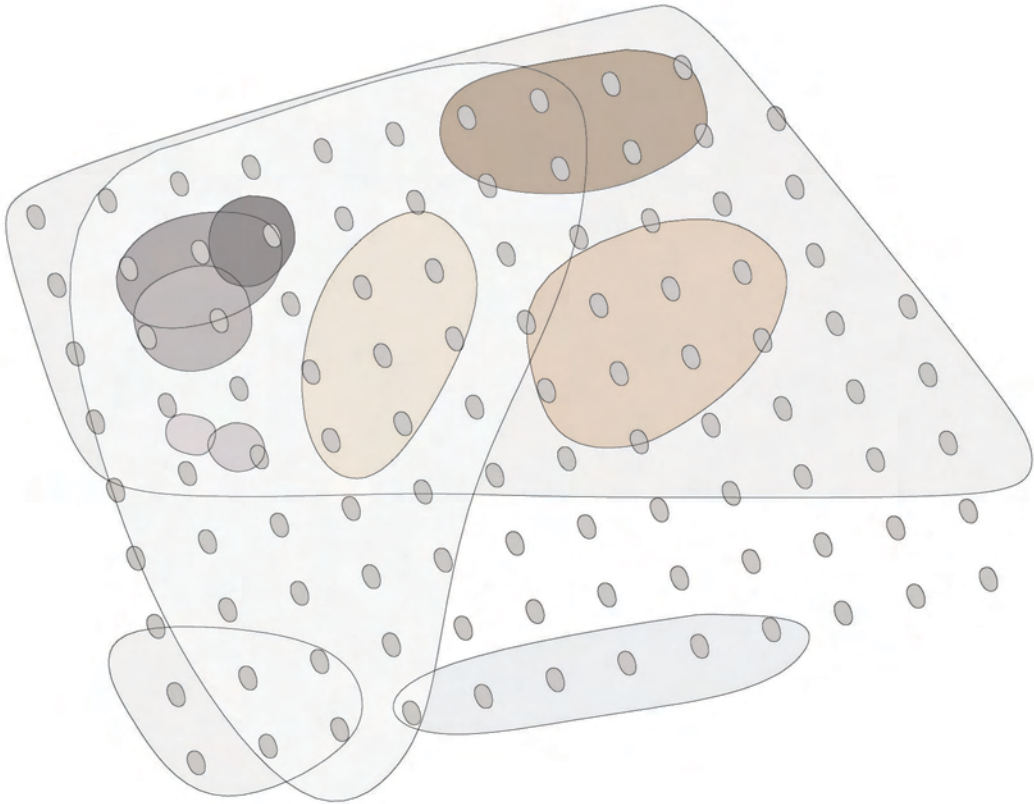

- υπεριψωμένη πλατεία
- πάρκο
- ψαραγορά
- χώρος προβών
- εργαστήρια
- μηχανολογικές εγκαταστάσεις
- αίθουσα θεάτρου
- φουαγιέ
- χώρος στάθμευσης
- χώρος υποδοχής φεστιβάλ
- λαϊκή αγορά
- follies

Διαχείριση εδαφών

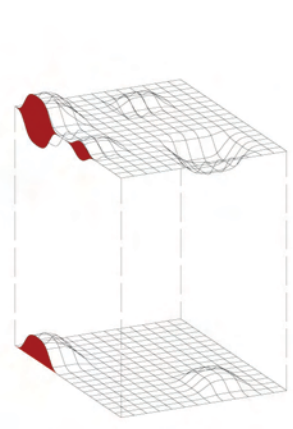
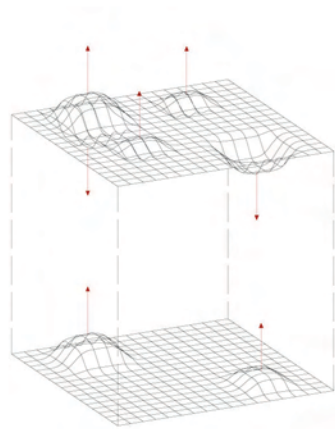
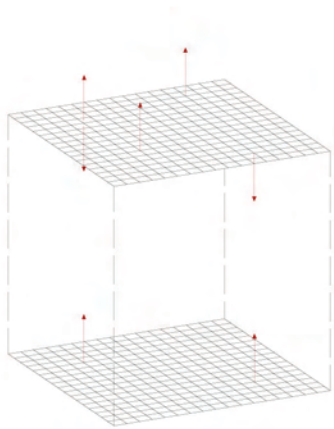

Στατικό διάγραμμα

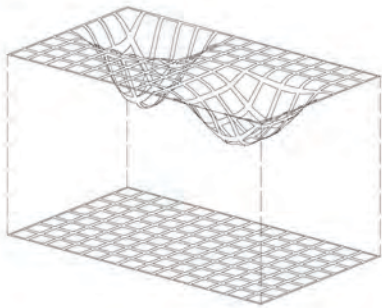

κάναβος δοκαριών

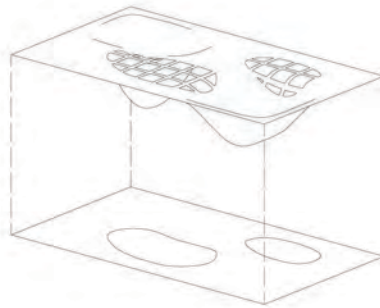

κενά και πλήρη πλάκας

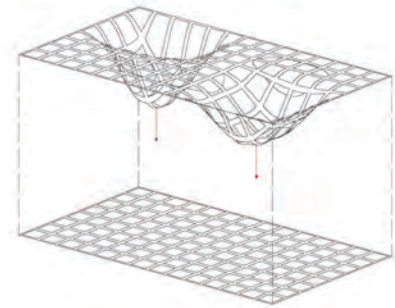

σημεία στήριξης

Διαγράμματα κίνησης

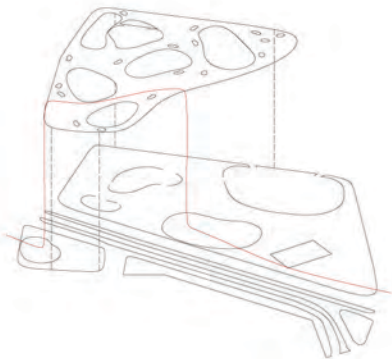

διάσχιση υπέργειας
διάβασης

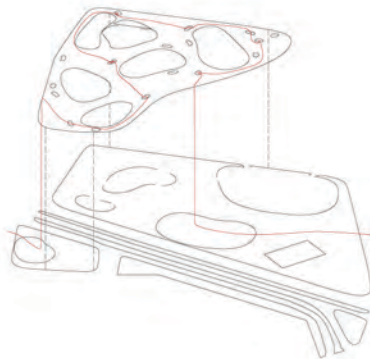

περιήγηση στα folly

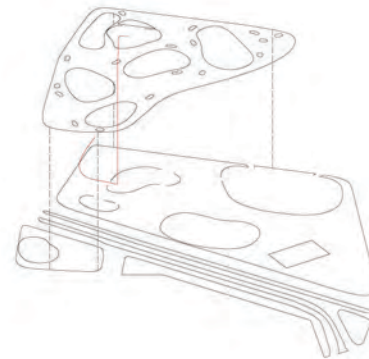

φόρτωση και εκφόρτωση
σκηνικών

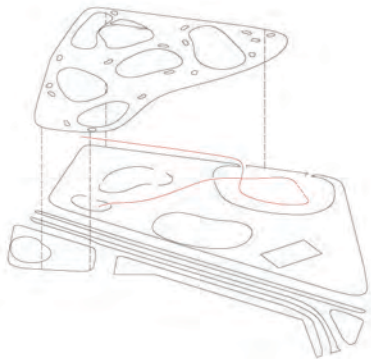

στάθμευση και είσοδος στο
πάρκο

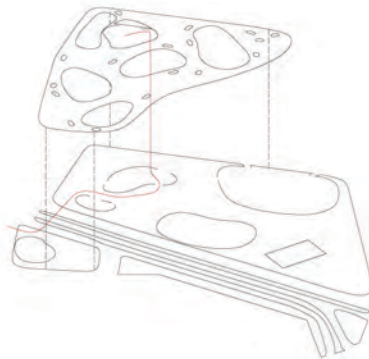

είσοδος στο θέατρο
μέσω του φουαγιέ

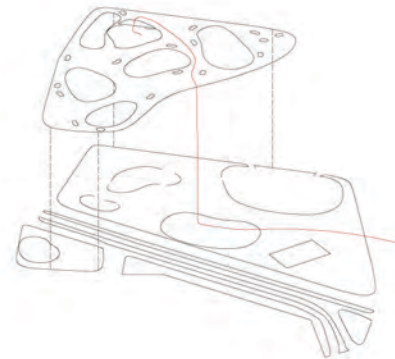

είσοδος στο θέατρο μέσω
της υπερυψωμένης πλατείας

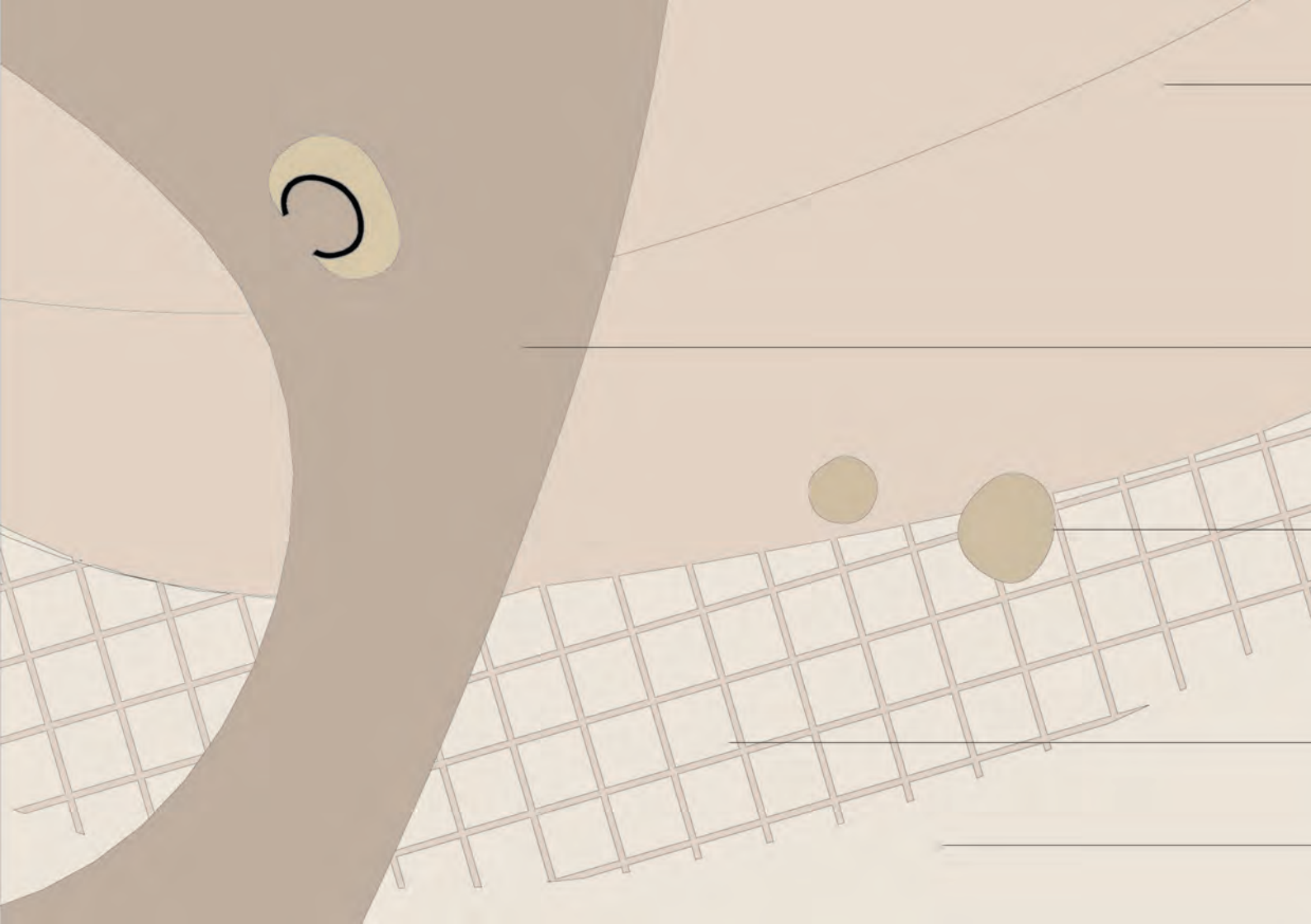

...

πατητή ταϊμεντοκονία



χαμηλή φύτευση



ελιά

μουριά

μανόλια



μπετό και χαμηλή φύτευση



μπετό



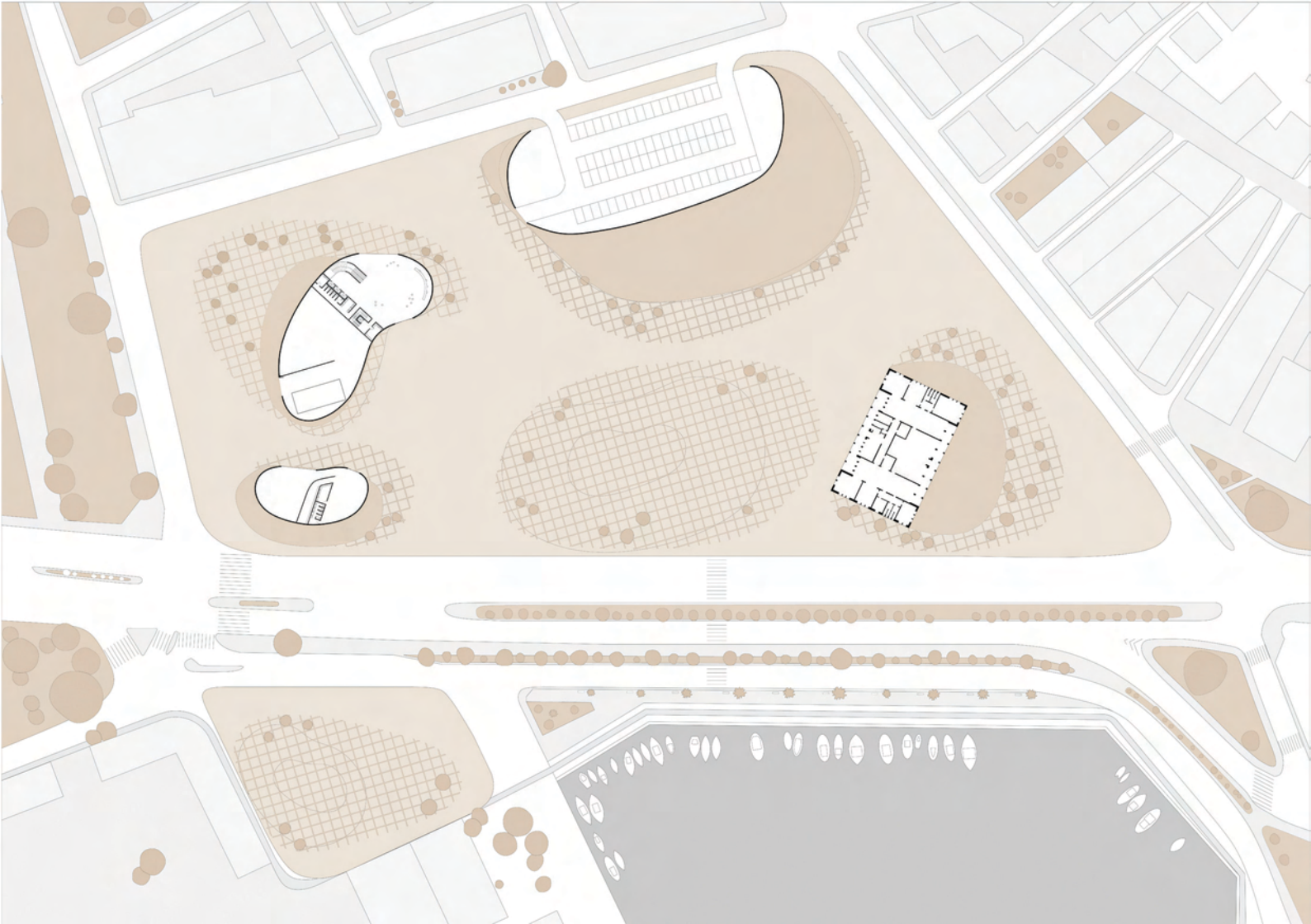

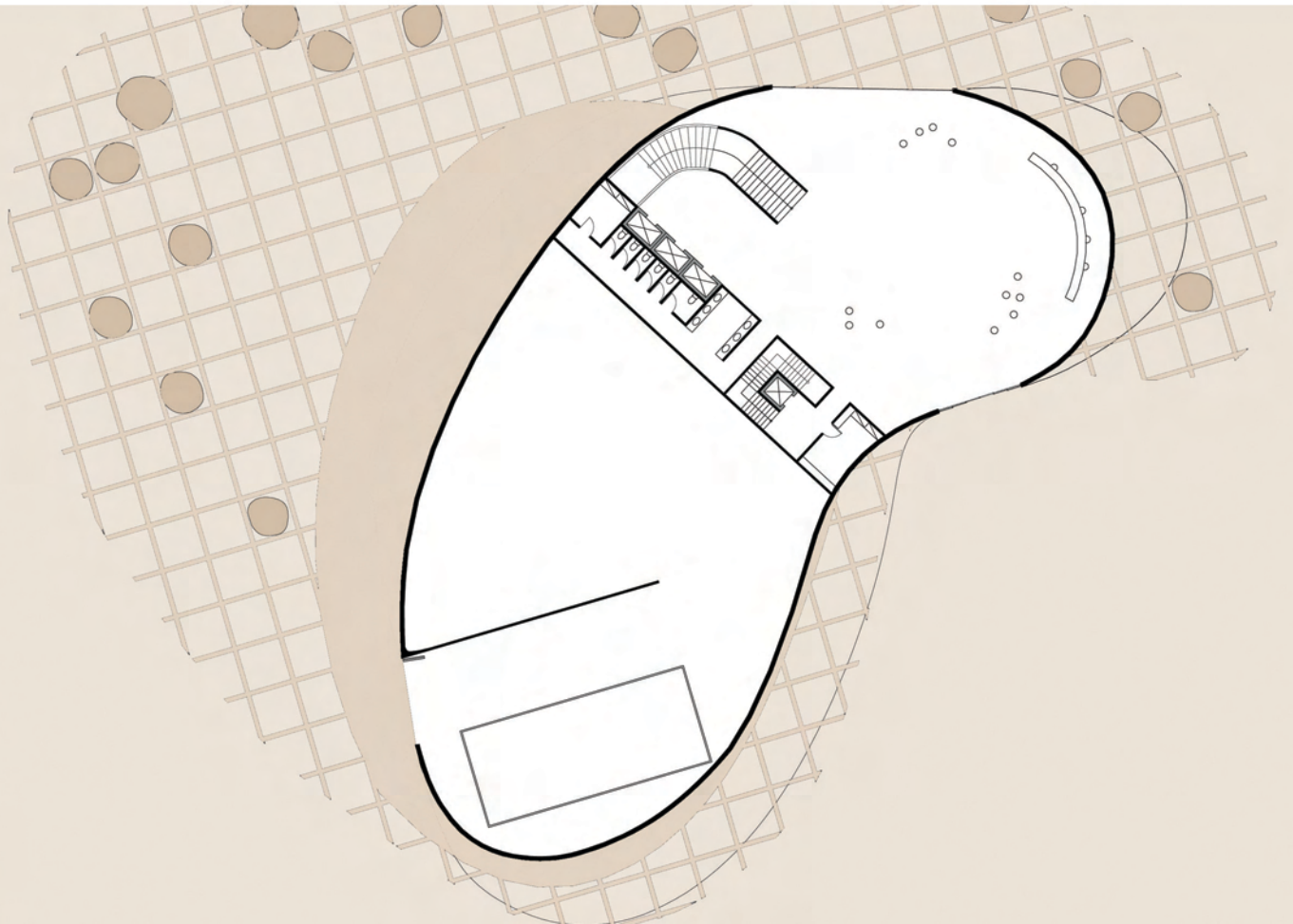

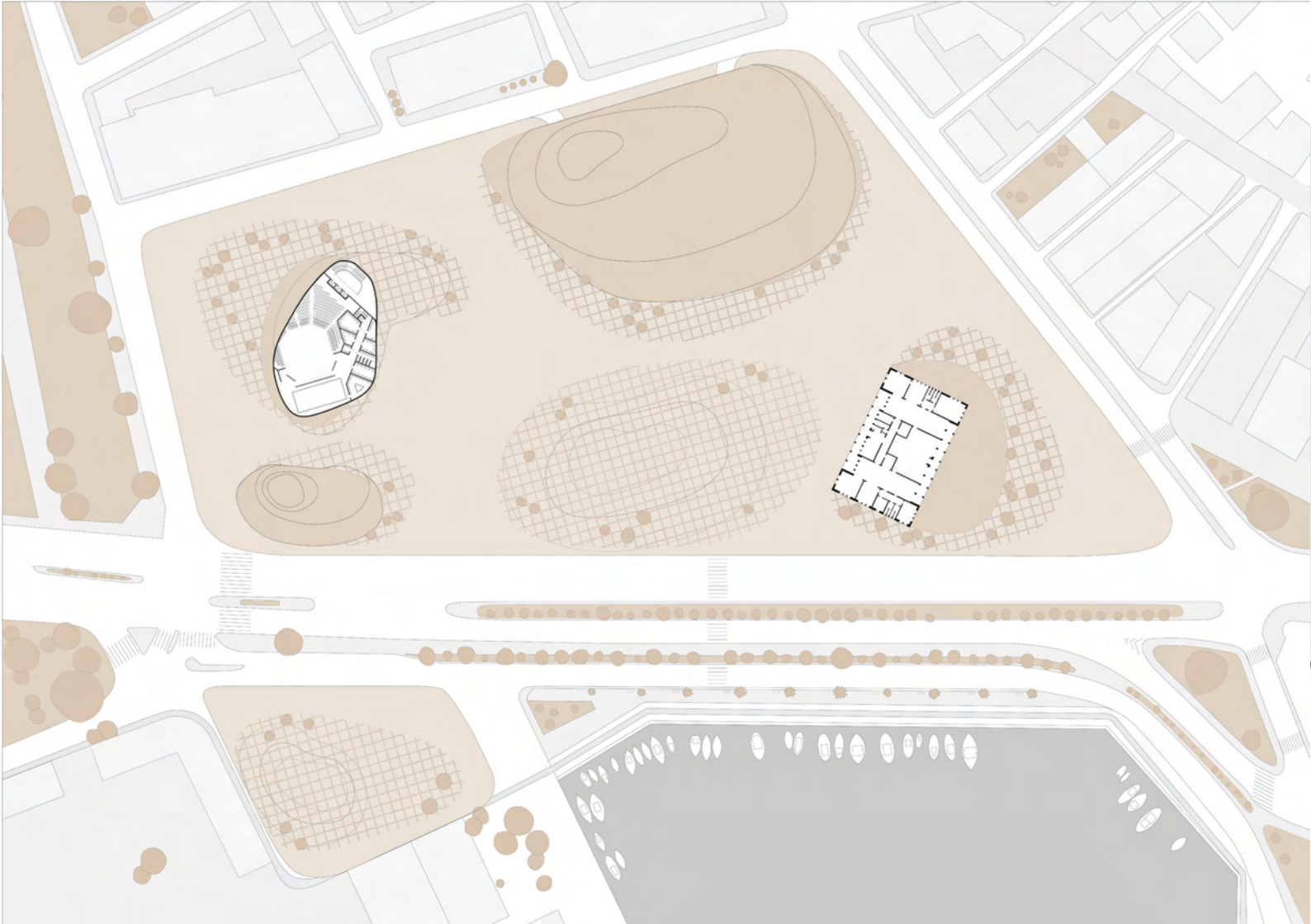

Κάτοψη 1ου ορόφου

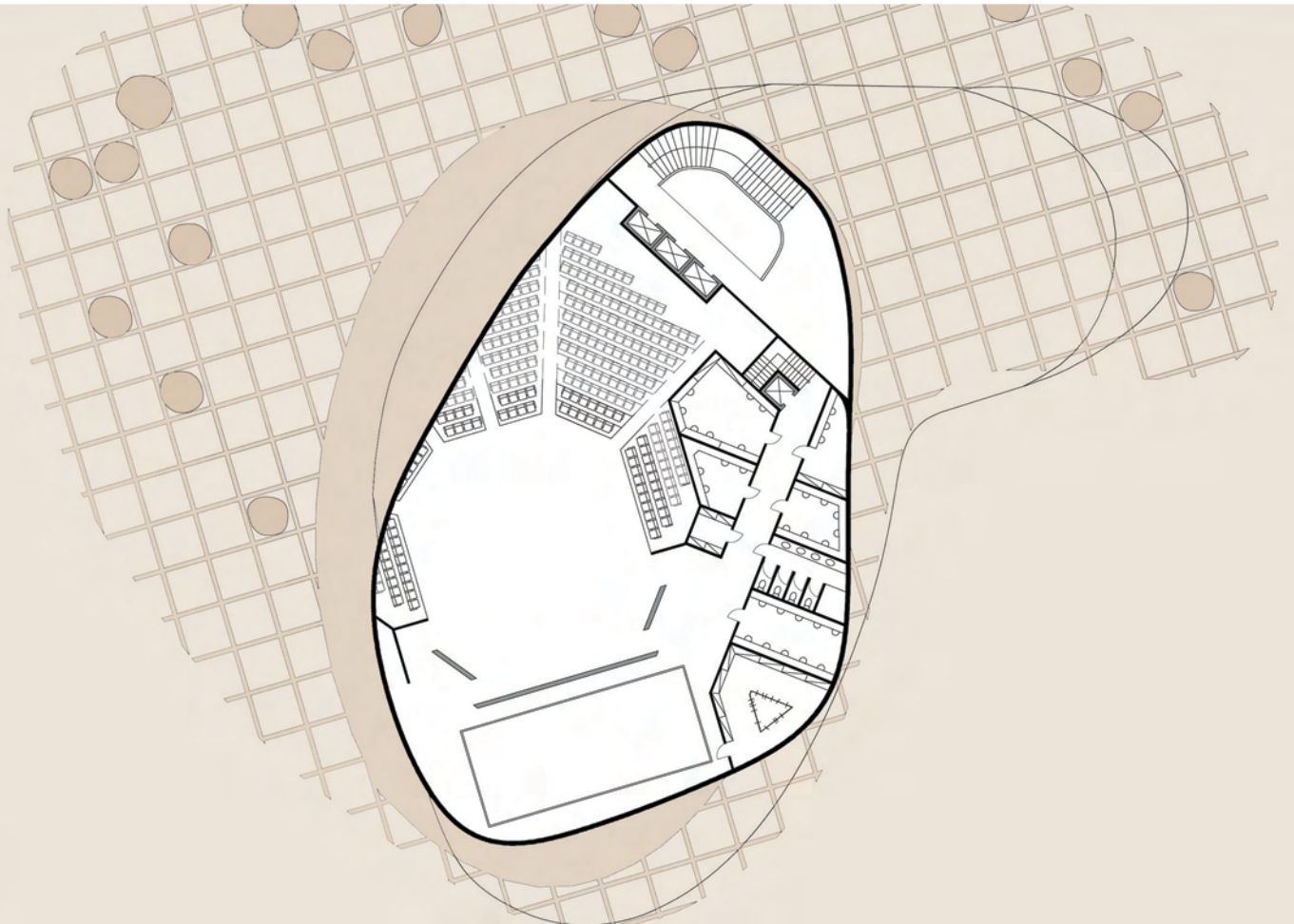

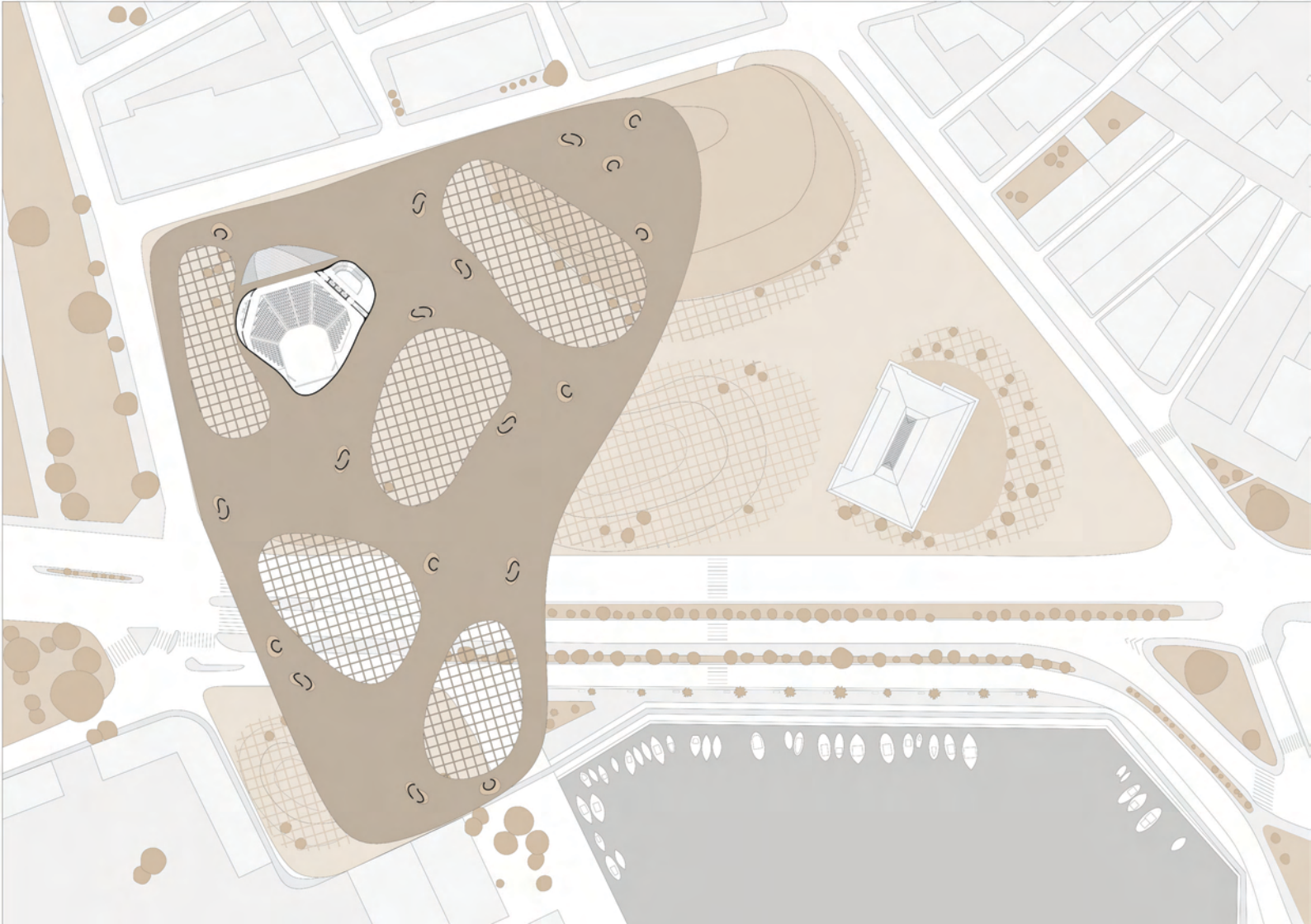

Κάτοψη 2ου ορόφου

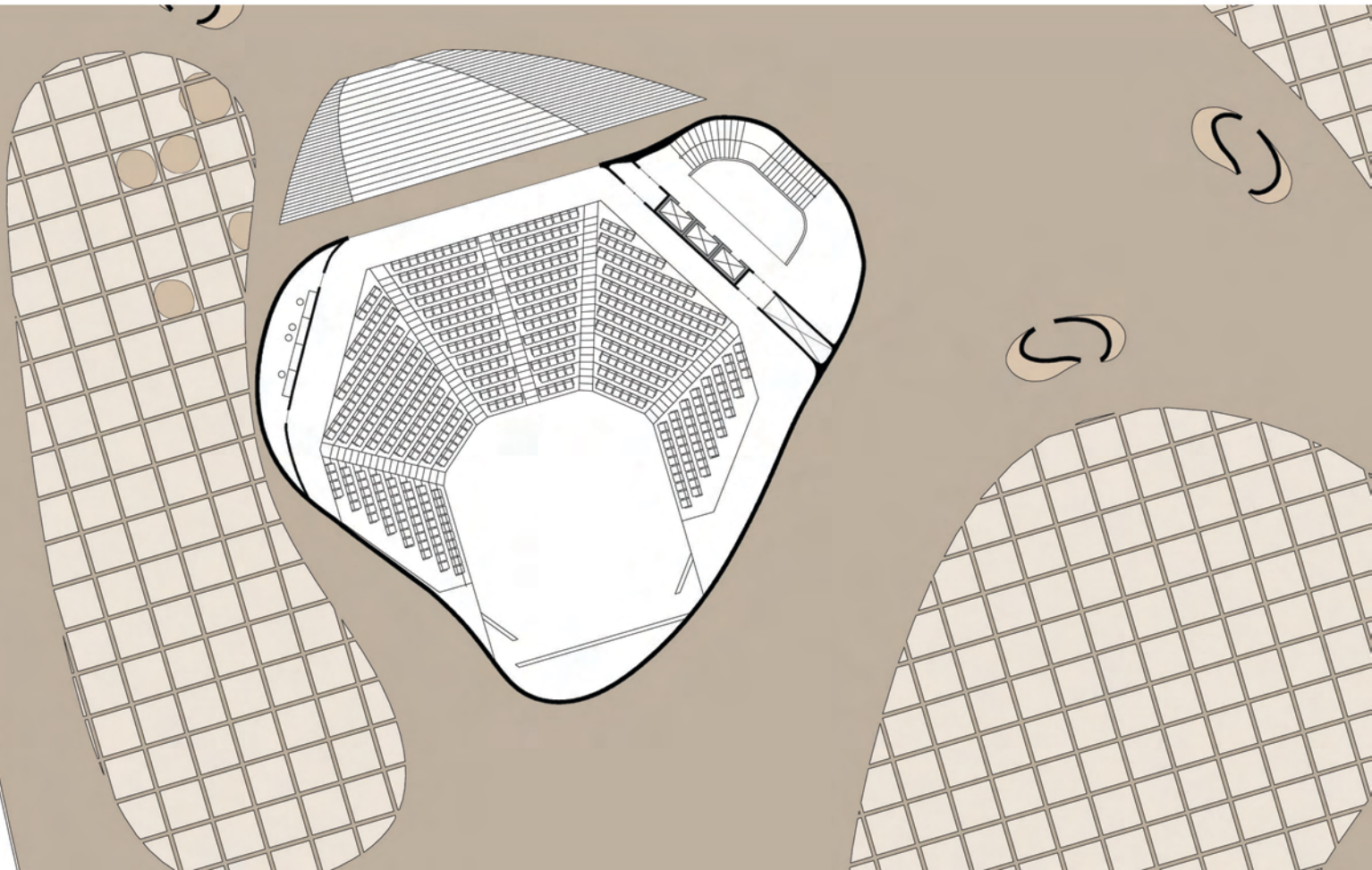

Όψεις

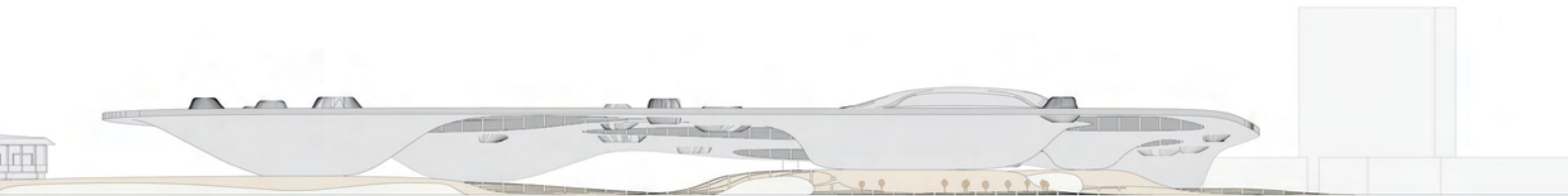
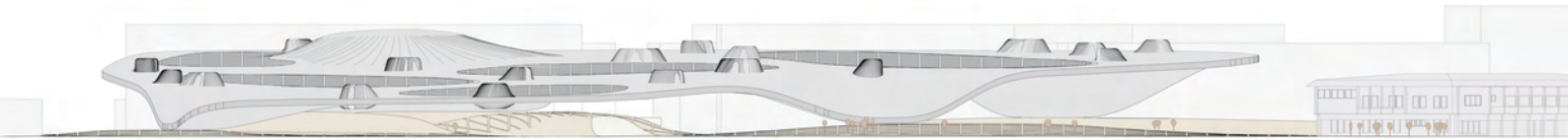

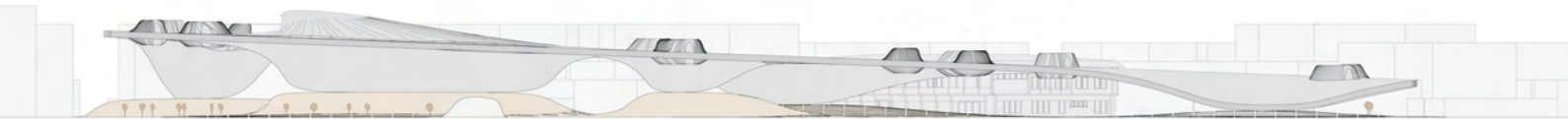

Διαμήκης τομές

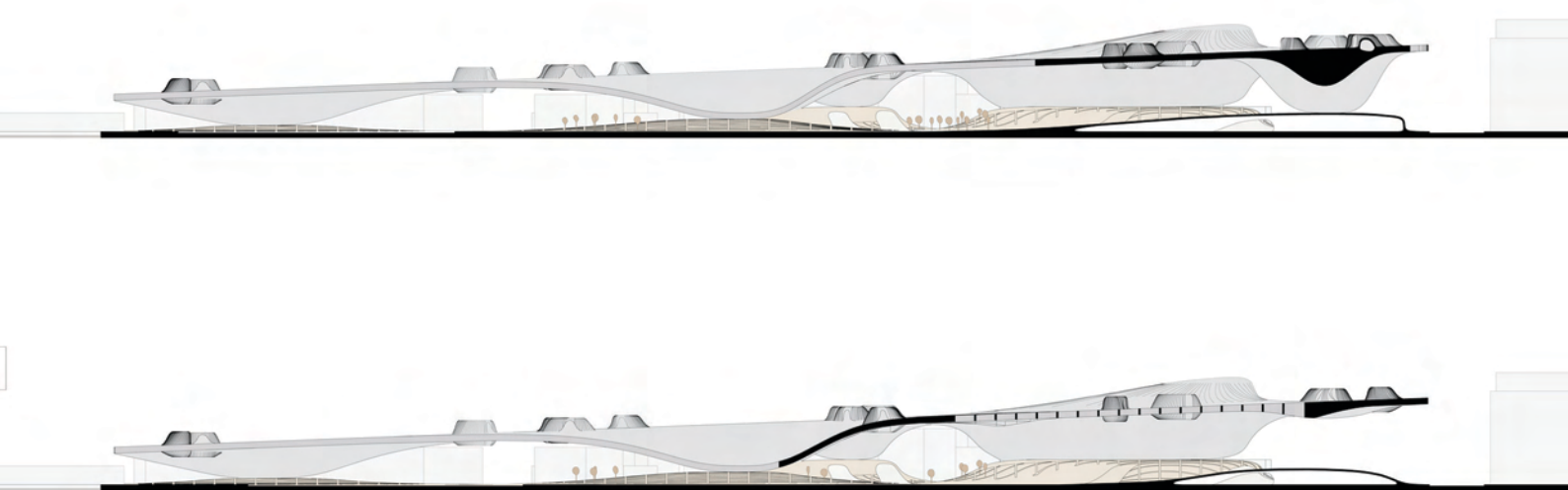

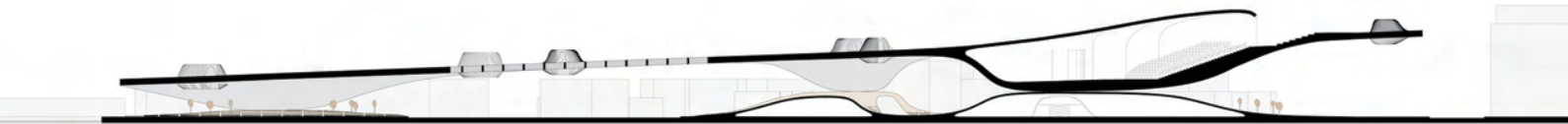
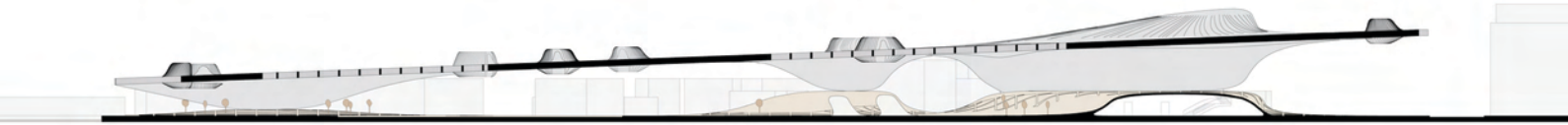

Εγκάρσιες τομές

