



**ΠΡΟΓΡΑΜΜΑ ΜΕΤΑΠΤΥΧΙΑΚΩΝ ΣΠΟΥΔΩΝ ΣΤΗΝ
ΕΦΑΡΜΟΣΜΕΝΗ ΟΙΚΟΝΟΜΙΚΗ
ΤΜΗΜΑ ΟΙΚΟΝΟΜΙΚΩΝ ΣΠΟΥΔΩΝ
ΠΑΝΕΠΙΣΤΗΜΙΟ ΘΕΣΣΑΛΙΑΣ**

**«Πολιτικές Απασχόλησης στην
Εξέλιξη της Οικονομικής
Σκέψης»**

ΜΕΤΑΠΤΥΧΙΑΚΗ ΔΙΠΛΩΜΑΤΙΚΗ ΕΡΓΑΣΙΑ

ΦΟΙΤΗΤΡΙΑ: ΣΠΥΡΙΔΟΥΛΑ ΙΩΑΝ. ΨΥΧΟΥΛΗ

ΕΠΙΒΛΕΠΩΝ: ΚΑΘΗΓΗΤΗΣ - Μ. ΖΟΥΜΠΟΥΛΑΚΗΣ

ΒΟΛΟΣ ΙΟΥΝΙΟΣ 2014

ΠΙΝΑΚΑΣ ΠΕΡΙΕΧΟΜΕΝΩΝ

ΠΡΟΛΟΓΟΣ	4
ΠΕΡΙΛΗΨΗ	5
ABSTRACT	6
ΕΙΣΑΓΩΓΗ	7
ΚΕΦΑΛΑΙΟ 1 : ΑΓΟΡΑ ΕΡΓΑΣΙΑΣ ΚΑΙ ΑΝΕΡΓΙΑ	11
1.1 Η έννοια και τα χαρακτηριστικά της αγοράς εργασίας	11
1.2 Το πρόβλημα της ανεργίας.....	15
1.3 Ορισμός και Είδη Ανεργίας	19
1.4 Σχέση αγοράς και κράτους- Σχολές οικονομικής σκέψης.....	22
1.4.1 Η Κλασική σχολή σκέψης.....	23
1.4.2 Η Νεοκλασική σχολή σκέψης	23
1.4.3 Κεϋνσιανή σχολή σκέψης	25
ΚΕΦΑΛΑΙΟ 2 : ΠΟΛΙΤΙΚΕΣ ΑΠΑΣΧΟΛΗΣΗΣ	26
2.1 Παθητικές Πολιτικές Απασχόλησης.....	27
2.2 Ενεργητικές Πολιτικές Απασχόλησης και η εξέλιξη τους σε Ευρώπη και Ελλάδα.....	28
2.2.1 Ευελιξία της Απασχόλησης.....	30
2.2.2 Ευελιξία των Αποδοχών.....	30
2.2.3 Ευελιξία του Χρόνου Εργασίας.....	30
2.3 Επεκτατικές Μακροοικονομικές Πολιτικές	31
2.4 Οι Πρόσφατες Εξελίξεις στις Εργασιακές Σχέσεις στην Ελλάδα	34
ΚΕΦΑΛΑΙΟ 3: ΜΑΚΡΟΟΙΚΟΝΟΜΙΚΗ - ΜΙΚΡΟΟΙΚΟΝΟΜΙΚΗ ΠΡΟΣΕΓΓΙΣΗ ΤΗΣ ΑΓΟΡΑΣ ΕΡΓΑΣΙΑΣ.....	41
3.1 Η Νεοκλασική προσέγγιση της αγοράς εργασίας	41
3.2 Η Κεϋνσιανή προσέγγιση της αγοράς εργασίας.....	42
3.3 Η Κεϋνσιανή θεωρία της ανεργίας.....	44
3.4 Από την Νεοκλασική στην Κεϋνσιανή ανεργία.	49
3.5 Η Σύγχρονη Νεοκλασική ανάλυση της αγοράς εργασίας και της ανεργίας.	52
3.5.1 Η θεωρία των άτυπων συμβάσεων.	52
3.5.2 Η θεωρία των αποτελεσματικών μισθών “efficient wages”	53
3.5.3 Η θεωρία των «διαπραγματεύσεων»	54
3.5.4 Η θεωρία των «ατελειών» της αγοράς εργασίας.	55

3.5.5 Η Συνάρτηση Σύζευξης.....	56
3.6 Κριτικές σκέψεις στη σύγχρονη αντίληψη για την αγορά εργασίας και την ανεργία.....	63
ΚΕΦΑΛΑΙΟ 4: ΠΟΛΙΤΙΚΕΣ ΑΠΑΣΧΟΛΗΣΗΣ ΣΤΗΝ Ε.Ε. ΣΤΙΣ Η.Π.Α. ΚΑΙ ΣΤΗΝ ΕΛΛΑΔΑ.....	67
4.1 Πολιτικές Απασχόλησης στην Ε.Ε. και στις Η.Π.Α.....	67
4.2 Η Επένδυση της Ευρώπης στον Άνθρωπο.....	76
4.3 Ελλάδα και το Ευρωπαϊκό Κοινωνικό Ταμείο.....	78
4.3.1 Προτεραιότητες ΕΚΤ της Ελλάδας.....	79
ΣΥΜΠΕΡΑΣΜΑΤΑ - ΠΡΟΤΑΣΕΙΣ.....	84
ΒΙΒΛΙΟΓΡΑΦΙΑ αλφαβητικά σε μια ενιαία λίστα.....	88

ΠΡΟΛΟΓΟΣ

Στόχος της παρούσας διπλωματικής εργασίας όπως δηλώνει και ο τίτλος της, είναι η παρουσίαση των Πολιτικών Απασχόλησης στην εξέλιξη της οικονομικής σκέψης όπως αυτές εξελίχθηκαν τόσο σε εθνικό όσο και σε Ευρωπαϊκό επίπεδο. Συντάχθηκε στα πλαίσια του προγράμματος μεταπτυχιακών σπουδών στην εφαρμοσμένη οικονομική του τμήματος Οικονομικών Επιστημών του Πανεπιστημίου Θεσσαλίας. Στην επιλογή του θέματος συντέλεσε η παρακολούθηση των μαθημάτων «Θέματα Ιστορίας Εφαρμοσμένων Οικονομικών» & «Οικονομικά της Εργασίας» κατά το 2ο εξάμηνο του προγράμματος σπουδών.

ΠΕΡΙΛΗΨΗ

Η παρούσα εργασία εξετάζει τις πολιτικές απασχόλησης όπως αυτές εξελίχθηκαν μέχρι την περίοδο της τρέχουσας κρίσης στην Ελλάδα το 2009 και μετά. Επιχειρείται να γίνει σύνδεση του παρελθόντος με το παρόν μέσα από μια μακροοικονομική-μικροοικονομική ματιά και παρακολούθηση της εξέλιξης των πολιτικών αυτών στην Ευρώπη στις Η.Π.Α. και στην Ελλάδα πριν την κρίση, και αναλύοντας παράλληλα τα είδη ανεργίας και τα είδη των πολιτικών απασχόλησης καθώς τα αίτια και τις επιδράσεις τους. Γίνεται αναφορά στις πολιτικές απασχόλησης (ενεργητικές, παθητικές) και στην σύγχρονη νεοκλασική προσέγγιση της αγοράς εργασίας και της ανεργίας παρουσιάζοντας την θεωρία των άτυπων συμβάσεων, την θεωρία των αποτελεσματικών μισθών, την θεωρία των διαπραγματεύσεων και την θεωρία των ατελειών της αγοράς. Επίσης γίνεται λόγος και για την συμβολή του Ευρωπαϊκού Κοινωνικού Ταμείου (ΕΚΤ) όσο αφορά την χρηματοδότησή τους.

ABSTRACT

This paper examines the employment policies as they have been evolved until the period of the current crisis in Greece in 2009. The paper tries to link the past with the present through a macro - and microeconomic perspective monitoring the employment policies in Europe in the U.S. and in Greece, before the crisis, and in the same time through analyzing the types of unemployment, the types of employment policies and their causes and consequences as well. Moreover, the paper refers to the employment policies (active, passive) and the modern neoclassical approach to labor market and unemployment presenting the theory of implicit contracts, the theory of efficient wages, negotiation theory and the theory of market imperfections. The contribution of the European Social Fund (ESF) to the funding of employments policies is also underlined.

ΕΙΣΑΓΩΓΗ

Τα αδιευκρίνιστα όρια μεταξύ πολιτικών απασχόλησης και κοινωνικής πολιτικής διαμορφώνουν ένα νέο τύπο κοινωνικής πολιτικής και αλληλεγγύης σε συνδυασμό με τις μεταρρυθμιστικές τάσεις των συστημάτων κοινωνικής προστασίας σε ευρωπαϊκό και εθνικό επίπεδο θα αποτελέσουν το μεγαλύτερο μέρος της παρούσας εργασίας.

Στόχος της παρούσας εργασίας, όπως δηλώνει και ο τίτλος της, είναι η καταγραφή και παρουσίαση των πολιτικών απασχόλησης που αποτελούν τους κύριους τομείς κοινωνικής παρέμβασης που παραδοσιακά συνθέτουν το φάσμα των δραστηριοτήτων της κοινωνικής πολιτικής. Είναι γεγονός ωστόσο ότι οι πολιτικές απασχόλησης αποτελούν την αιχμή του δόρατος στην άσκηση κοινωνικής πολιτικής, δημιουργώντας συχνά αδυναμία προσδιορισμού των ορίων και των πεδίων παρέμβασης της μίας έναντι της άλλης πολιτικής.

Οι πολιτικές απασχόλησης και η αντίστοιχη επίπτωση στην αγορά, συνιστά μια αμφιλεγόμενη, πολιτικά και ιδεολογικά, προτεραιότητα που τροποποιεί το πλαίσιο της ίδιας της κοινωνικής πολιτικής. Στην πραγματικότητα μια σειρά δημόσιων πολιτικών όπως οι πολιτικές απασχόλησης, η εκπαιδευτική πολιτική, οι πολιτικές για την κοινωνική ενσωμάτωση κ.α. εντάσσονται σε έναν νέο τύπο κοινωνικής πολιτικής. Η έμφαση στην ευελιξία, την ανταγωνιστικότητα αλλά και την ελαστικοποίηση της εργασίας ως κεντρικές έννοιες στην Ευρωπαϊκή στρατηγική απασχόλησης, συνυπάρχουν με πλήθος διακηρύξεων και προβλέψεις με κοινωνικό περιεχόμενο και στόχευση σε κοινωνικά ευπαθείς ομάδες. Η συνύπαρξη ετερόκλητων πολιτικών περιορίζει αναπόδραστα την επιτυχία της προσέγγισης του μίγματος πολιτικής (policy mix) μεταξύ των ενεργητικών (αύξηση απασχόλησης & ζήτησης εργασίας) και των παθητικών (δεν καταπολεμούν τα αίτια της ανεργίας αλλά διαχειρίζονται τις κοινωνικές συνέπειες της και την κάνουν πιο ανεκτή) πολιτικών απασχόλησης, και καθιστά αδιευκρίνιστα τα όρια των πολιτικών για την απασχόληση και των κοινωνικών πολιτικών. Αντίστοιχες είναι και οι προσπάθειες ισορρόπησης, μεταξύ της προοπτικής της αυξανόμενης ευελιξίας στην απασχόληση και της απασχολησιμότητας που προωθούν οι κρίσιμοι εταίροι της αγοράς εργασίας (εκπρόσωποι εργοδοτών και εργαζομένων) (Γράβαρης, 2003).

Η κρατική παρεμβατικότητα στην εθνική οικονομία ήταν πάντοτε ένα αντικείμενο που απασχολούσε το θεωρητικό ενδιαφέρον θεωρητικής της οικονομικής επιστήμης.

Αυτή η κρατική παρεμβατικότητα γίνεται εμφανής μέσα από νομοθετικές πρωτοβουλίες που λαμβάνονται για την ρύθμιση της αγοράς καθώς και μέσα από χάραξη και υλοποίηση κρατικής νομισματικής και βέβαια δημοσιονομικής πολιτικής. Η κρατική παρεμβατικότητα διακρίνεται επίσης από την λειτουργία διάφορων επιχειρήσεων που έχουν κρατική ιδιοκτησία και παράγουν δημόσια αγαθά και υπηρεσίες.

Ένα από τα σημαντικότερα θέματα που απασχολούν την οικονομική επιστήμη είναι ο καθορισμός της σχέσης ανάμεσα στο κράτος και την αγορά. Στην σημερινή εποχή η κρατική παρεμβατικότητα είναι σημαντική και η τάση αυτή αποδίδεται σε οικονομικούς παράγοντες όπως η παγκοσμιοποίηση, η ευρωπαϊκή ολοκλήρωση και η φιλελευθεροποίηση της οικονομίας, αλλά και σε κοινωνικούς παράγοντες όπως τα υψηλά επίπεδα φτώχειας, η αύξηση της ανεργίας και του κοινωνικού αποκλεισμού καθώς και διεύρυνση των ανισοτήτων σε οικονομικό και κοινωνικό επίπεδο. Το ζήτημα της αναγκαιότητας της κρατικής παρεμβατικότητας αφορά κατά κύριο λόγο την επίδραση της παρεμβατικότητας αυτής στην μεγέθυνση της οικονομίας. Την ίδια στιγμή εγείρονται ζητήματα που αφορούν την παραγωγικότητα αλλά και την ποιότητα των αγαθών και υπηρεσιών που παρέχονται από το δημόσιο. Είναι πολύ συχνό να υπάρχει μια σύγχυση μεταξύ της παραγωγής αγαθών και υπηρεσιών από διάφορους φορείς του δημοσίου και της άσκησης κρατικής πολιτικής. Στο πλαίσιο αυτό η νομισματική και δημοσιονομική πολιτική αποτελούν χαρακτηριστικά παραδείγματα κρατικής παρέμβασης. Όμως σήμερα η νομισματική πολιτική στα κράτη μέλη της ευρωζώνης έχει εκχωρηθεί στο ευρωπαϊκό σύστημα κεντρικών τραπεζών με αποτέλεσμα η άσκηση κρατικής πολιτικής να αφορά πλέον ουσιαστικά την δημοσιονομική πολιτική. Επίσης η κρατική παρεμβατικότητα σε ζητήματα που άπτονται νομοθετικών ρυθμίσεων συχνά δεν λαμβάνεται υπόψη παρά το γεγονός ότι επηρεάζει την εθνική οικονομία.

Κατά το τελευταίο διάστημα ιδιαίτερη έμφαση έχει δοθεί στην κρατική παρεμβατικότητα που αφορά τον κοινωνικό τομέα και πιο συγκεκριμένα την παιδεία, την υγεία, την κοινωνική ασφάλιση, την κοινωνική προστασία κ.α. Όμως όσο αμφισβητείται η αναγκαιότητα του ρόλου του κράτους σε οικονομικό επίπεδο άλλο τόσο αμφισβητείται και η κρατική παρεμβατικότητα στον κοινωνικό τομέα. Η συζήτηση που γίνεται αναδεικνύει την άποψη ότι το ζητούμενο είναι η συρρίκνωση του ρόλου του κράτους και η μείωση της κρατικής παρεμβατικότητας σε ζητήματα

παραγωγής αγαθών και υπηρεσιών με παράλληλη όμως ενδυνάμωση του ιδιωτικού τομέα της οικονομίας στον κοινωνικό τομέα. Έτσι σήμερα η δραστηριοποίηση του ιδιωτικού τομέα στην παροχή υπηρεσιών υγείας, παιδείας, ασφάλισης κ.α. καθίσταται όλο και πιο έντονη. Μάλιστα παρατηρείται το φαινόμενο σύμπραξης και συνεργασίας του δημόσιου τομέα με τον ιδιωτικό με σκοπό την παραγωγή ορισμένων αγαθών και υπηρεσιών. Χαρακτηριστικό παράδειγμα αποτελεί η κατασκευή δημόσιων έργων τα οποία γίνονται με ταυτόχρονη δημόσια και ιδιωτική παρέμβαση.

Ωστόσο πρέπει να αναφερθεί ότι η ένταση και ο τύπος της κρατικής παρεμβατικότητας καθώς και η σχέση που αναπτύσσεται ανάμεσα στο κράτος και τον ιδιωτικό τομέα δεν διατηρεί τα ίδια χαρακτηριστικά αλλά μεταβάλλεται διαρκώς. Σε αυτό το σημείο είναι κρίσιμο να γίνουν αντιληπτοί οι λόγοι για τους οποίους το κράτος παρεμβαίνει στον οικονομικό και κοινωνικό τομέα, αλλά και οι μορφές που λαμβάνει αυτή η κρατική παρέμβαση καθώς επίσης και ο τρόπος που σχηματίζεται η σχέση μεταξύ δημόσιου και ιδιωτικού τομέα (Χλέτσος 2003). Πηγή χρηματοδότησης των πολιτικών απασχόλησης είναι το Ευρωπαϊκό Κοινωνικό Ταμείο (ΕΚΤ). Το ΕΚΤ είναι ο χρηματοδοτικός μηχανισμός της ΕΕ για την επένδυση στον ανθρώπινο δυναμικό της οικονομίας. Η αποστολή του συνίσταται στην παροχή βοήθειας για την πρόληψη και την καταπολέμηση της ανεργίας, στην καλύτερη προετοιμασία του εργατικού δυναμικού και των επιχειρήσεων της Ευρώπης ώστε να αντιμετωπίσουν τις νέες προκλήσεις και στην διατήρηση της επαφής των πολιτών με την αγορά εργασίας.

Με την παρούσα εργασία εξετάζουμε την εφαρμογή των πολιτικών απασχόλησης στην Ελλάδα και η διαμόρφωσή τους στην περίοδο της τρέχουσας κρίσης από το 2009 και μετά. Θα μελετήσουμε εάν και πώς μεταβλήθηκαν οι πολιτικές αυτές αυτήν την περίοδο και τι καινούργιο διαμορφώθηκε μέσα στην κρίση ως πρακτική και αντίδραση στις καταστάσεις αυτές. Πώς η διαμόρφωση των νέων δεδομένων επηρέασε το σχεδιασμό και την εφαρμογή των πολιτικών και τι άλλαξε στην λογική τους. Η διάρθρωση της εργασίας είναι η εξής. Το πρώτο κεφάλαιο αναφέρεται στην έννοια και τα χαρακτηριστικά της αγοράς εργασίας καθώς και στο πρόβλημα και τα είδη ανεργίας, ενώ γίνεται επίσης και μία θεωρητική προσέγγιση της αγοράς εργασίας μέσα από τις οικονομικές θεωρίες- σχολές σκέψης. Το δεύτερο κεφάλαιο περιλαμβάνει τις πολιτικές απασχόλησης (ενεργητικές-παθητικές πολιτικές απασχόλησης, πολιτικές ευελιξίας, μοιράσματος εργασίας και επεκτατικές

μακροοικονομικές πολιτικές), την λειτουργία και τις μορφές τους στην Ελλάδα όσο και στην Ευρώπη. Στο τρίτο κεφάλαιο παρουσιάζονται τα κεφάλαια 1 & 2 μέσα από μια μικροοικονομική – μακροοικονομική προσέγγιση. Στο τέταρτο κεφάλαιο γίνεται αναφορά στις πολιτικές απασχόλησης στην Ε.Ε και στις Η.Π.Α. όπως και στο ΕΚΤ και την λειτουργία του κυρίως στην Ελλάδα. Τέλος, ακολουθούν τα συμπεράσματα και οι προτάσεις πολιτικής που απορρέουν από την παρούσα εργασία.

ΚΕΦΑΛΑΙΟ 1 : ΑΓΟΡΑ ΕΡΓΑΣΙΑΣ ΚΑΙ ΑΝΕΡΓΙΑ

1.1 Η έννοια και τα χαρακτηριστικά της αγοράς εργασίας

Η αγορά εργασίας είναι το κοινωνικό πλαίσιο μέσα στο οποίο συνάπτονται τα συμβόλαια εργασίας ή οι ατομικές συμβάσεις εργασίας βάσει των οποίων κατανέμονται τα άτομα σε θέσεις μισθωτής απασχόλησης. Ορισμένα βασικά στοιχεία συγκρότησης της αγοράς εργασίας είναι : Πρώτον η αγορά εργασίας ορίζεται από την σύναψη ή την πρόθεση για σύναψη σχέσης μισθωτής απασχόλησης. Εδώ πρέπει να διακρίνουμε την αγορά εργασίας από την έννοια του εργατικού δυναμικού και από την έννοια της δομής της απασχόλησης, δηλαδή να αποκλείσουμε εκείνες τις μορφές εργασίας που δεν δηλώνουν ρητά ή έμμεσα την ύπαρξη σχέσης μισθωτής απασχόλησης, έτσι οι αυτοαπασχολούμενοι ορίζονται ως μια σχέση εξωτερική προς την αγορά εργασίας, ενώ τα ίδια αυτά άτομα πριν αναλάβουν τη δική τους δουλειά μπορεί να ήταν ενταγμένα στην αγορά εργασίας είτε ως μισθωτοί απασχολούμενοι είτε ως διαθέσιμοι για μισθωτή απασχόληση. Δεύτερον η αγορά εργασίας συγκροτείται από μια σχέση ανταλλαγής ανάμεσα στον εργοδότη – αγοραστή εργασίας που προσφέρει το μισθό και τον εργαζόμενο που διαθέτει στον εργοδότη την εργασία του. Αυτή η ανταλλακτική σχέση καθιστά την εργασία εμπόρευμα, σε αντίθεση με το δουλοκτητικό σύστημα, δεν είναι ο εργαζόμενος που αποτελεί το εμπόρευμα προς ανταλλαγή αλλά η εργασία του (Δεδουσόπουλος, 2006).

Η αγορά εργασίας είναι ένας θεσμός ιστορικά καθορισμένος, δεν μπορεί να υπάρξει παρά ως αποτέλεσμα κοινωνικών μετασχηματισμών που οδηγούν στην εμφάνιση του εργαζόμενου ως ελεύθερου ιδιώτη. Ελεύθερου με τη διπλή έννοια, πρώτον έχει απελευθερωθεί από τους δεσμούς προσωπικής εξάρτησης, που χαρακτηρίζουν προηγμένες μορφές κοινωνικής οργάνωσης και έχει το δικαίωμα να διαθέσει ελεύθερα την εργασία του χωρίς εξωοικονομικούς καταναγκασμούς και δεύτερον έχει στην ιδιοκτησία του μέσα παραγωγής που θα του επέτρεπαν να επιβιώσει.

Η διαδικασία συγκρότησης της αγοράς εργασίας είναι μια μακροχρόνια και οδυνηρή διαδικασία. Η αγορά εργασίας ορθώνεται πάνω από συντρίμια παλαιότερων μορφών απασχόλησης και παραγωγής με την κατάργηση συνήθως με βίαιο τρόπο των παραδοσιακών σχέσεων οικονομικής εκμετάλλευσης, εξουσίας και αλληλεγγύης που χαρακτηρίζουν αυτές τις μορφές. Αλλά και η διαδικασία μετατροπής του «απελευθερωμένου» από τα μέσα παραγωγής ανθρώπου σε μισθωτό εργαζόμενο

είναι μια εξ ίσου μακροχρόνια και οδυνηρή διαδικασία. Ο «λαός» που κατέφυγε στα αστικά κέντρα με την διάλυση των παραγωγικών δομών στην ύπαιθρο έπρεπε να καταστεί ικανός για εργασία διαφορετικής μορφής, να γίνει ικανός να υποστεί την πειθαρχία της εργασίας που συνεπάγεται η οργανωμένη παραγωγή. Οι ποικίλοι θεσμοί σωφρονισμού, η φυλακή, το άσυλο, η ποινική δίωξη των επαιτών, της αλητείας και της πορνείας των μορφών διασφάλισης δηλαδή των αναγκαίων μέσων επιβίωσης του λαού, η νομική προστασία της ιδιοκτησίας και η μετατόπιση του ποινικού δικαίου από τις σωματικές ποινές στις ποινές σωφρονισμού, αποτελούν στοιχεία αυτής της διεργασίας μετασχηματισμού του αγροτικού πληθυσμού σε μισθωτούς. Όχι τυχαία η διαδικασία «μισθωτοποίησης» συμπεριέλαβε τις ομάδες του πληθυσμού που μπορούσαν να φέρουν την μικρότερη αντίσταση στις νέες μεθόδους παραγωγής. Τα παιδιά και οι γυναίκες αποτελούν ιστορικά σημαντικό τμήμα του πρώτου πυρήνα μισθωτών εργαζόμενων. Η διαδικασία μετατροπής του πληθυσμού σε μισθωτούς εργαζόμενους είναι η διαδικασία πρωταρχικής συσσώρευσης του κεφαλαίου στην οποία αναφέρεται ο Μάρξ, μια διαδικασία σύμφυτη με τη διαδικασία εγκαθίδρυσης του καπιταλισμού ως κυρίαρχου τρόπου παραγωγής και τη δημιουργία της αγοράς εργασίας ως κυρίαρχου θεσμού. Αυτό δεν σημαίνει ότι η αγορά εργασίας δημιουργήθηκε με κάποιον οδυνηρό τρόπο που αφορά μια μακρινή εποχή τον 18ο και τον 19ο αιώνα. Οι μαζικές μετακινήσεις του πληθυσμού που οδηγούν στην αγορά εργασίας, μετακινήσεις που επέβαλαν οι εμφύλιοι πόλεμοι η δημιουργία των εθνικών κρατών οι εκ νέου προσδιορισμοί των συνόρων που οδηγούν σε ανταλλαγές πληθυσμών και στο δρόμο των προσφύγων δεν συμβαίνουν μόνο σε κάποιο βάρβαρο παρελθόν ούτε αφορούν λαούς ενός άλλου θεού. Αντίθετα εξακολουθούν και γίνονται εδώ και σήμερα. Ενώ παράλληλα συνεχίζονται οι ήπιες μορφές μετακίνησης, η εσωτερική μετανάστευση και η εξωτερική μετανάστευση προς άλλες χώρες, συμπτώματα της μόνιμης αναπαραγωγικής αδυναμίας των σύγχρονων συστημάτων οργάνωσης της κοινωνικής εργασίας (Δεδουσόπουλος 2006).

Τα στοιχεία που χαρακτηρίζουν την αγορά εργασίας είναι (Καπίδου, 2013):

α) Οι τεχνικές ανάγκες της παραγωγής, είναι εκείνοι οι παράγοντες που καθορίζουν την ζήτηση ενός εργοδότη για μισθωτή εργασία μιας συγκεκριμένης ειδικότητας, αντανακλούν τις συνθήκες παραγωγής και ζήτησης του παραγόμενου προϊόντος. Στον καπιταλιστικό τρόπο παραγωγής το κριτήριο αυτό είναι η κερδοφορία. Οι τεχνικές ανάγκες της παραγωγής συνεπώς δεν ορίζονται παρά σε σχέση με την κοινωνία, είναι

κοινωνικά καθοριζόμενες και προσδιορίζονται ιστορικά και από την τεχνολογία δηλαδή από τις εναλλακτικές δυνατότητες οργάνωσης της παραγωγικής διαδικασίας σε μια δεδομένη στιγμή αλλά και από κοινωνικές σχέσεις παραγωγής. Η τεχνολογική πρόοδος δεν είναι μια διαδικασία γραμμική συσσώρευσης γνώσης και εφαρμογής τους στην παραγωγική διαδικασία αλλά έχει και κοινωνικές συνέπειες, προϋποθέτει και κοινωνικές ανακατατάξεις και εντείνει τις κοινωνικές αναδιατάξεις. Δεν είναι τυχαίο ότι η εισαγωγή νέας τεχνολογίας στην παραγωγική διαδικασία υπήρξε πάντα θέμα κοινωνικής διαμάχης, από το κίνημα των Λουδιτών που κατέστρεφαν τις κλωστοϋφαντουργικές μηχανές και τα εργοστάσια της Κεντρικής Αγγλίας στα πρώτα χρόνια της δεκαετίας του 1780, μέχρι τις κινητοποιήσεις των τυπογράφων στη δεκαετία του 1970 που αντιδρούσαν στην εισαγωγή της φωτοσύνθεσης στην εκτύπωση των εφημερίδων, έχουμε μια σειρά αναδιαρθρώσεων της παραγωγικής διαδικασίας που οδηγούν σε κοινωνικές αναδιαρθρώσεις.

β) Η διαθεσιμότητα του πληθυσμού να αναλάβει μισθωτή απασχόληση, εδώ περιλαμβάνονται παράγοντες που προσδιορίζουν την προσφορά μισθωτής εργασίας και εξαρτώνται από τον βαθμό ικανοποίησης των αναγκών των εργαζομένων, αυτό προσδιορίζεται από το βαθμό εκχρηματισμού και εμπορευματοποίησης της οικονομίας, από την δυνατότητα προσφυγής σε εναλλακτικές μορφές εργασίας που επιτρέπουν την επιβίωση χωρίς την ανάληψη μισθωτής απασχόλησης, από τα πρότυπα κατανάλωσης και κοινωνικής αναπαραγωγής του πληθυσμού. Άλλοι παράγοντες που επηρεάζουν την ποσοτική και ποιοτική διαθεσιμότητα του πληθυσμού για προσφορά μισθωτής εργασίας είναι οι δημογραφικοί παράγοντες (ηλικιακή σύνθεση του πληθυσμού, φύλο, ποσοστά γονιμότητας και θνησιμότητας, βαθμός αστικοποίησης), το εκπαιδευτικό σύστημα, το σύστημα αμοιβών (ύψος αμοιβών των εργαζόμενων και μη), η μορφή και η συνοχή της οικογένειας και η κρατική πολιτική.

γ) Το θεσμικό πλαίσιο, εδώ πρόκειται για το σύνολο των κανονιστικών διατάξεων που με ρητό τρόπο ή έμμεσο διέπουν την σχέση μισθωτής απασχόλησης, στην κατηγορία αυτήν ανήκουν οι νόμοι, οι κρατικές κανονιστικές διατάξεις, η οργανωτική δομή των επιχειρήσεων, η ύπαρξη συνδικάτων εργαζόμενων και εργοδοτικών ενώσεων, οι συνθήκες ανταγωνισμού.

δ) Τα γεωγραφικά όρια, ο εντοπισμός της τοπικής αγοράς εργασίας εμπεριέχει δυσκολίες, από την πλευρά του εργοδότη η τοπική αγορά είναι η γεωγραφική περιοχή που απευθύνεται για να εξασφαλίσει τη μισθωτή εργασία, και μπορεί να μεταβάλλεται ανάλογα με το είδος της επιχείρησης, το μέγεθος της και τον κλάδο της. Από την πλευρά των εργαζόμενων η τοπική αγορά είναι η γεωγραφική περιοχή μέσα στα όρια της οποίας αναζητά εργασία ή είναι διαθέσιμος να αναλάβει εργασία, αυτό εξαρτάται από την αμοιβή, το κόστος μετακίνησης, την ειδικότητα και το επίπεδο εκπαίδευσης. Στις παλαιότερες μελέτες της αγοράς εργασίας η τοπική αγορά οριζόταν σε σχέση με τη δυνατότητα φυσικής πρόσβασης, γεωγραφική κινητικότητα, δίκτυο συγκοινωνιών, στις πιο σύγχρονες προσεγγίσεις η τοπική αγορά εργασίας ορίζεται σε σχέση με την ύπαρξη ενός τοπικού δικτύου πληροφόρησης όπως την οικογένεια και το φιλικό περιβάλλον, τον έντυπο και ηλεκτρονικό τύπο, τα ιδιωτικά και δημόσια γραφεία (ΟΑΕΔ) εργασίας.

Η αγορά εργασίας καλείται πρώτον να κατανείμει τους εργαζόμενους σε συγκεκριμένες θέσεις εργασίας-καταναμητική λειτουργία και δεύτερον να εξασφαλίσει τη συντήρηση και αναπαραγωγή των εργαζομένων – αναπαραγωγική λειτουργία (Δεδουσόπουλος 2006).

Σύμφωνα με τους Blanchard και Katz (1997) υπάρχουν τρεις θεωρήσεις της αγοράς εργασίας και, κατ' επέκταση του προσδιορισμού του μισθού. Η πρώτη θεώρηση επικεντρώνεται στο γεγονός ότι από τη φύση τους οι αγορές εργασίας παρέχουν και στους εργαζομένους και στις επιχειρήσεις κάποια διαπραγματευτική δύναμη. Από την μια η διαπραγματευτική δύναμη των εργαζομένων προκύπτει από το γεγονός ότι δεν μπορούν να αντικατασταθούν χωρίς κόστος και χωρίς να χρειαστεί κάποιος χρόνος. Από την άλλη, η διαπραγματευτική δύναμη των επιχειρήσεων προκύπτει από το γεγονός ότι οι περισσότεροι εργαζόμενοι δεν μπορούν χωρίς κόστος και χωρίς χάσιμο χρόνου να βρουν μια αντίστοιχη εργασία με αυτή που ήδη έχουν. Η δεύτερη θεώρηση επικεντρώνεται στην πολυπλοκότητα των διαπραγματεύσεων μεταξύ των επιχειρήσεων και των εργαζόμενων και τη σημασία της στη διαμόρφωση του μισθού. Το σημαντικό σημείο εδώ, είναι ότι οι μισθοί επηρεάζουν την παραγωγικότητα. Αυτό συνεπάγεται, ότι οι επιχειρήσεις θα είναι πρόθυμες να προσφέρουν μισθούς υψηλότερους από το «μισθό εξασφάλισης» (reservation wage), ούτως ώστε να αποκτήσουν και να κρατήσουν τους καλύτερους εργάτες, να εξοικονομήσουν κόστη από τους πρόσθετους εργαζόμενους και να δώσουν κίνητρο για μεγαλύτερη

αποδοτικότητα και συνεργασία με το εργατικό τους δυναμικό (Katz 1986). Τα μοντέλα αποτελεσματικού μισθού συνεπάγονται ότι παράγοντες όπως η οργάνωση των επιχειρήσεων και η φύση της εργασίας είναι πολύ πιθανόν να επηρεάζουν τον προσδιορισμό του μισθού και μέσω αυτού να επηρεάζουν και το φυσικό ποσοστό ανεργίας. Τέλος, η ανταγωνιστική προσέγγιση υποστηρίζει ότι κάποιο επίπεδο ανεργίας, οφείλεται απλά στο ότι δεν υπάρχουν ευκαιρίες απασχόλησης στην αγορά εργασίας. Ειδικότερα οι ανειδίκευτοι εργάτες, έχουν λίγη ή και καθόλου διαπραγματευτική δύναμη, γιατί μπορούν να αντικατασταθούν εύκολα.

1.2 Το πρόβλημα της ανεργίας

Η ανεργία αποτελεί σύνθετο οικονομικό και κοινωνικό φαινόμενο, η αντιμετώπιση του οποίου βρίσκεται στο επίκεντρο της οικονομικής και της κοινωνικής πολιτικής. Πέρα από την οικονομική στήριξη των ανέργων μέσω των σχετικών επιδομάτων, που αντιστοιχούν στις λεγόμενες παθητικές πολιτικές, σημαντικός στόχος είναι να αυξηθεί η απασχόληση και να επαναπροωθηθούν οι άνεργοι στην αγορά εργασίας, σε αυτό αποσκοπούν αντίστοιχα οι λεγόμενες ενεργητικές πολιτικές. Αν και η αύξηση της απασχόλησης εξαρτάται σε σημαντικό βαθμό από το γενικότερο μοντέλο οικονομικής ανάπτυξης, και ειδικότερα την ικανότητά του να δημιουργεί νέες θέσεις εργασίας, έχει άμεση σχέση με την αποτελεσματικότητα των πολιτικών απασχόλησης που εφαρμόζονται, οι οποίες τείνουν πλέον σε δράσεις και μέτρα τόνωσης της ζήτησης εργασίας και σύζευξης προσφοράς και ζήτησης εργασίας. Η ανεργία δεν είναι φαινόμενο νέο. Είναι ένα σύνθετο πρόβλημα θεωρητικό & κοινωνικό το οποίο από τις αρχές του 20ου αιώνα όπου και αναγνωρίστηκε έκανε επιτακτική την αναζήτηση τρόπων αντιμετώπισης του. Μπορεί να οφείλεται είτε σε αύξηση του εργατικού δυναμικού, είτε σε αλλαγή του τρόπου παραγωγής με την ανάπτυξη της τεχνολογίας, ή στην επιβράδυνση της οικονομικής ανάπτυξης. (Κατσανέβας - Λιβανός 2005).

Στο παρακάτω σχήμα παρουσιάζουμε την διαχρονική πορεία του ποσοστού ανεργίας στην Ελλάδα, από το 1961 μέχρι το 2007. Βλέπουμε ότι στην Ελλάδα, το ποσοστό ανεργίας από το 1967 (οπότε άρχισε η πτώση του ποσοστού ανεργίας) μέχρι και το 1980 βρισκόταν σε πολύ χαμηλά επίπεδα, με το μέσο ποσοστό, για την περίοδο 1965-1974 να διαμορφώνεται στο γύρω στο 3,95%. Επίσης, από το παραπάνω σχήμα, βλέπουμε ότι το χαμηλό ποσοστό του ποσοστού ανεργίας κατά την περίοδο 1965-

1974 συνοδεύτηκε από υψηλότερη οικονομική ανάπτυξη. Ωστόσο, μετά το 1980 το ποσοστό ανεργίας ακολούθησε μια σταθερά ανοδική πορεία. Στον παρακάτω σχήμα επίσης αποτυπώνεται ανάγλυφα η αδυναμία της οικονομικής μεγέθυνσης της Ελληνικής οικονομίας, από το 1993 και εντεύθεν, να συμβάλει στην πτώση του ποσοστού ανεργίας. Τίθενται έτσι τα ακόλουθα ερωτήματα:

- εάν η ανάπτυξη της ελληνικής οικονομίας είναι μια ανάπτυξη που δεν αυξάνει την απασχόληση (jobless growth),
- εάν η υιοθέτηση του Ευρώ αφαιρώντας από την οικονομία την δυνατότητα να μετατρέπει τις εγχώριες τιμές σε σχέση με τις τιμές των ανταγωνιστριών χωρών, κάνοντας χρήση των αλλαγών στην συναλλαγματική ισοτιμία, θα οδηγήσει σε θεαματική επιδείνωση των εξωτερικών ανταλλαγών και θα επιβάλλει επιβράδυνση των ρυθμών οικονομικής μεγέθυνσης,
- με ποιο τρόπο θα ήταν δυνατό αυτό να αποφευχθεί, δηλαδή με ποιο τρόπο θα ήταν δυνατό να αυξηθεί η ανταγωνιστικότητα των ελληνικών προϊόντων.

Σχήμα 1: Ανεργία και Οικονομική Μεγέθυνση στην Ελλάδα, 1961-2007

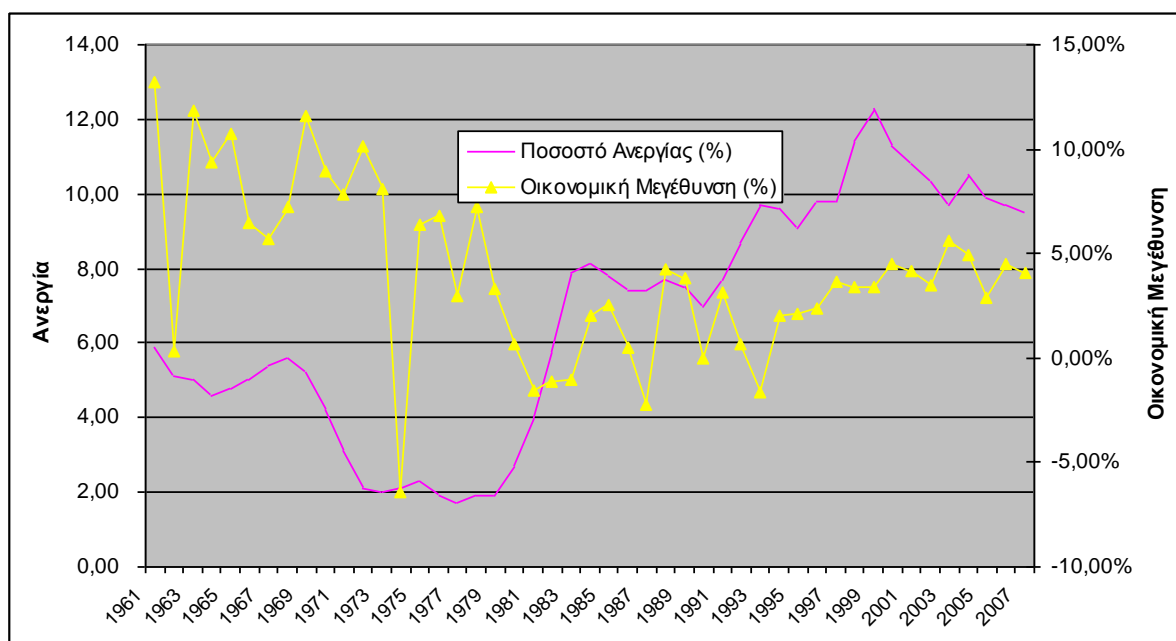

Πηγή: για τα δεδομένα αναφορικά με το πραγματικό ΑΕΠ (δισ. ευρώ και σταθερές τιμές του 2002) AMECO για τα ποσοστά ανεργίας, και επεξεργασία της συγγραφέως

Το γεγονός ότι η οικονομική ανάπτυξη δεν οδήγησε σε δραστική μείωση της ανεργίας επιβεβαιώνεται επίσης και από τον χαμηλό συντελεστή, σε σχέση με τις άλλες χώρες, της εξίσωσης που περιγράφει τον νόμο του Okun . Στον σχήμα που ακολουθεί παρουσιάζουμε την διασπορά των σημείων του ρυθμού μεταβολής του πραγματικού ΑΕΠ και της μεταβολής του ποσοστού ανεργίας στην περίοδο 1990-2006.

Σχήμα 2: Η Εξέλιξη της Μεγέθυνσης του ΑΕΠ και της Μεταβολής στο Ποσοστό Ανεργίας, 1990-2006

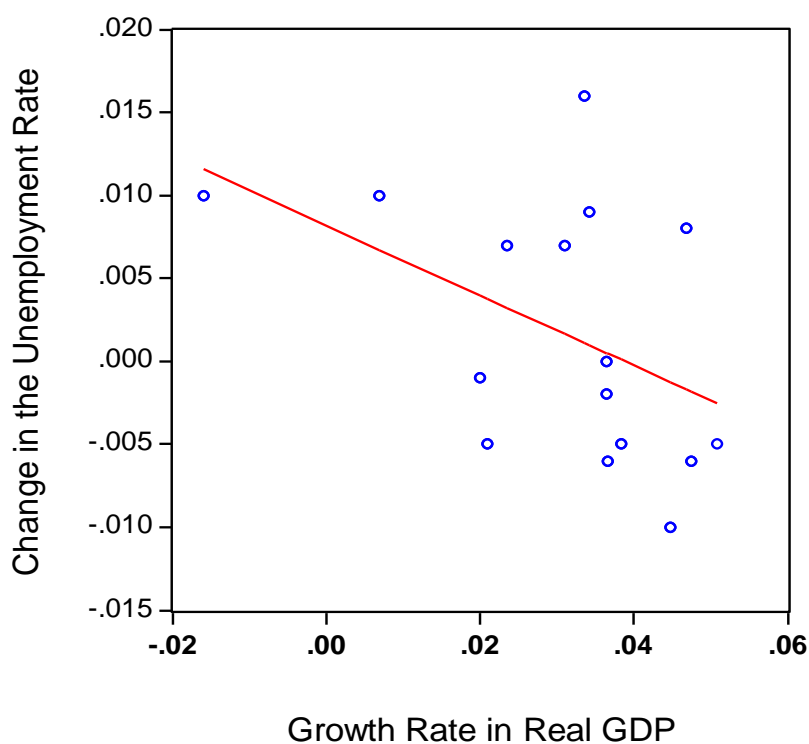

Πηγή: για τα δεδομένα IMF (2007)

Το παράδοξο για την ελληνική οικονομία έγκειται στο ότι η επιτάχυνση του πληθωρισμού, μετά το 1980 δεν συνοδεύτηκε και από μείωση της ανεργίας, ως θα προέβλεπε η θεωρία της πίσω από την καμπύλη Phillips . Στο σχήμα που ακολουθεί παρουσιάσουμε την σχέση μεταξύ πληθωρισμού και ανεργίας στην Ελλάδα, κατά την περίοδο 1990-2006

Σχήμα 3: Πληθωρισμός και Ανεργία στην Ελλάδα, 1990-2006

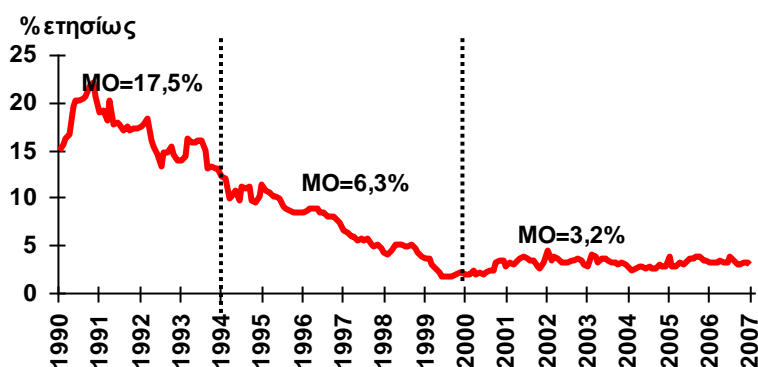

Πηγή: Ο Δείκτης Τιμών Καταναλωτή της ΕΣΥΕ

Παρατηρώντας το παραπάνω σχήμα έχουμε να κάνουμε τις εξής τρεις επισημάνσεις. Πρώτον, η σημαντικότερη μείωση του πληθωρισμού επήλθε στην προ εντάξεως της Ελλάδος στην ΟΝΕ περίοδο, από το 1990 έως το 1995, διότι έπρεπε να πληρείται η αναγκαία συνθήκη του Μάαστριχτ για τον πληθωρισμό. Δεύτερον, βλέπουμε ότι μετά την ένταξη της Ελλάδος στην ζώνη του ευρώ, και την συνακόλουθη σταθεροποίηση του υψηλοτάτου επιπέδου του τιμαριθμού σε αποδεκτά επίπεδα, ο πληθωρισμός κινήθηκε με ελαφρώς ανοδική τάση. Τέλος, επισημαίνουμε ότι παρ' όλο που ο πληθωρισμός μειώθηκε σημαντικά, κατά την διάρκεια της περιόδου 1990-1995, και εν συνεχεία παρέμεινε σε σχετικά πτωτική πορεία, το ποσοστό ανεργίας δεν έδειξε κάποια σημάδια κάμψης, αλλά τουναντίον κατέγραψε οριακή άνοδο.

Πίνακας 1: Η Διαφορά Πληθωρισμού Μεταξύ Ελλάδος και Ζώνης του Ευρώ (1974-2000)

Έτη	Διαφορά (%)
1974-1980	3,6
1981-1987	12,3
1988-1990	4,8
1981-1990	8,5
1991-2000	6,4
2000	0,8
2001	1,3
2002	1,6
2003	1,3
2004	0,9

Πηγή:[http://www.parliament.gr/sioufas/press/Deltia/2005/10_2005/\(17-10-05\)plithorismos.doc](http://www.parliament.gr/sioufas/press/Deltia/2005/10_2005/(17-10-05)plithorismos.doc)

Στον παραπάνω πίνακα παρατηρούμε ότι από το 1974 μέχρι το 2000 η διαφορά στο επίπεδο του πληθωρισμού μεταξύ Ελλάδος και ευρωζώνης διαμορφώθηκε από 3,6% (την περίοδο 1974-1980) ως το 12,3 % (την περίοδο 1981-1987, μια περίοδο με υψηλά δημοσιονομικά ελλείμματα και εκτόξευση του δημοσίου χρέους).

1.3 Ορισμός και Είδη Ανεργίας

Σύμφωνα με τον International Labour Organization (ILO) «άνεργοι» είναι το σύνολο των προσώπων τα οποία ταυτόχρονα, είναι χωρίς εργασία, είναι διαθέσιμα να εργαστούν, και βρίσκονται σε αναζήτηση εργασίας. Με τον ορισμό αυτό διαχωρίζονται και οι έννοιες του «άεργου» από τον «άνεργο» καθώς ο «άεργος» δεν έχει απασχόληση αλλά και δεν ενδιαφέρεται να αποκτήσει. (www.ilo.org). Σύμφωνα με την Ελληνική Στατιστική Αρχή, άνεργοι είναι τα άτομα ηλικίας 15-74 ετών που ήταν χωρίς εργασία την εκάστοτε εβδομάδα αναφοράς, ήταν άμεσα διαθέσιμοι για εργασία, ή αναζητούσαν εργασία ενεργά τις τελευταίες 4 εβδομάδες ή έχουν βρει μια εργασία που θα αναλάβουν στους επόμενους τρεις μήνες. (www.statistics.gr).

Με βάση τα αίτια που δημιουργούν την ανεργία και τα μέσα αντιμετώπισης της διακρίνουμε τρία κύρια είδη ανεργίας: την ανεργία τριβής, την διαρθρωτική ή δομική ανεργία, και την κυκλική ανεργία.

Η ανεργία τριβής, σύμφωνα με τους Κατσανέβα κ.α. (1997), εκδηλώνεται εξαιτίας της αδιάκοπης μετακίνησης των ανθρώπων μεταξύ γεωγραφικών περιοχών, θέσεων απασχόλησης καθώς και διαφορετικών σταδίων του κύκλου ζωής τους. Επιπλέον, η ανεργία τριβής αφορά τα άτομα εκείνα που, εξαιτίας φυσικών αιτιών, δεν είναι ικανά προς απασχόληση. Η ανεργία τριβής εκφράζει το ελάχιστο ύψος ανεργίας το οποίο δεν μπορεί να περιοριστεί περαιτέρω αφού ακόμη και σε μια οικονομία που βρίσκεται σε κατάσταση πλήρους απασχόλησης, κάποιοι εργαζόμενοι θα εγκαταλείπουν τις θέσεις εργασίας τους, ορισμένοι φοιτητές θα αναζητούν εργασία μετά το πέρας των σπουδών τους, κάποιοι γονείς θα επιστρέφουν εκ νέου στο εργατικό δυναμικό, και κάποιοι άλλοι εργαζόμενοι θα αναζητούν μια περισσότερο ικανοποιητική ή διαφορετική θέση εργασίας. Η ανεργία τριβής αποτελεί λοιπόν μια μορφή ανεργίας,

που εκφράζει το ελάχιστο επίπεδο ανεργίας το οποίο δεν μπορεί να περιοριστεί περαιτέρω.

Σε αυτήν την κατηγορία ανεργίας περιλαμβάνονται τα άτομα των οποίων η φυσική και διανοητική κατάσταση τα καθιστά ανίκανα προς εργασία, αλλά περιλαμβάνει επίσης και όσους περνούν μικρά χρονικά διαστήματα χωρίς εργασία καθώς μετακινούνται από μια θέση εργασίας σε μία άλλη, στο πλαίσιο μιας οικονομίας στην οποία το εργατικό δυναμικό και οι προσφερόμενες θέσεις εργασίας μεταβάλλονται συνεχώς. Η συγκεκριμένη μορφή ανεργίας αφορά τα άτομα εκείνα που προσωρινά μόνο μένουν άνεργα κατά την διάρκεια μετακίνησης τους από μια θέση εργασίας σε μιαν άλλη. Η ανεργία αυτή παρατηρείται όταν οι εργοδότες απολύουν κάποιους εργαζόμενους ή όταν οι ίδιοι οι εργαζόμενοι εγκαταλείπουν τις θέσεις εργασίας τους, στις περιπτώσεις όπου τα ιδιαίτερα γνωρίσματα των εργαζομένων δεν είναι αντίστοιχα με τις απαιτήσεις των επιχειρήσεων ή οι προτιμήσεις των εργαζομένων δεν ικανοποιούνται από τις επιχειρήσεις. Η ανεργία τριβής συνεπάγεται έναν αριθμό κενών θέσεων εργασίας οι οποίες δεν καλύπτονται επειδή η προσφορά και η ζήτηση εργασίας βρίσκονται σε αναντιστοιχία ως προς διάφορους παράγοντες. Άρα μια μέθοδος για να μειωθεί η ανεργία τριβής είναι η βελτίωση της πληροφόρησης μεταξύ των ανέργων και των επιχειρήσεων ώστε να αντιστοιχηθεί γρηγορότερα η προσφορά και η ζήτηση εργασίας, ίσως μέσω των γραφείων ευρέσεως εργασίας όπως σε μερικές χώρες στην Ευρώπη. Άλλες πάλι φορές η ανεργία τριβής είναι ευεργετική, δεδομένου ότι επιτρέπει στους εργαζόμενους να βρουν εργασία με βάση τα προσόντα και τις δεξιότητες τους, και οι εργοδότες να βρουν τους υπαλλήλους που θεωρούν πως είναι οι καταλληλότεροι για αυτούς.

Το δεύτερο είδος της ανεργίας είναι η δομική ή διαρθρωτική ανεργία, η οποία οφείλεται στις αναντιστοιχίες μεταξύ προσφοράς και ζήτησης, καθώς κάποιοι κλάδοι ή ειδικότητες, ή γεωγραφικές περιοχές παρουσιάζουν αυξανόμενη ζήτηση και κάποιοι άλλοι πτωτική. Εδώ έχουμε μια αναντιστοιχία μεταξύ των προσόντων που ζητούν οι εργοδότες με αυτά των εν δυνάμει εργαζομένων. Ακόμα κι αν ο αριθμός κενών θέσεων είναι ίσος με τον αριθμό των ανέργων, οι άνεργοι εντούτοις στερούνται των απαιτούμενων δεξιοτήτων για την πλήρωση των κενών θέσεων εργασίας. Η δομική ανεργία αποτελεί απόρροια των δυναμικών αλλαγών μιας κεφαλαιοκρατικής οικονομίας (όπως τεχνολογική αλλαγή) και το γεγονός ότι οι αγορές εργασίας δεν μπορούν ποτέ να είναι τόσο ρευστές όπως οι χρηματιστικές αγορές. Η διαρθρωτική

ανεργία προκύπτει από τις ατέλειες της αγοράς εργασίας, από την ανεπάρκεια της ζήτησης έναντι της προσφοράς εργασίας εξαιτίας της νομοθεσίας, ατελής πληροφόρηση, συνδικάτα (Κατσανέβας κ.α. 1997).

Το τρίτο είδος της ανεργίας, η κυκλική ανεργία αποδίδεται στην περιορισμένη συνολική ζήτηση αγαθών και υπηρεσιών που επικρατεί στην οικονομία. Η κυκλική ανεργία είναι παρεπόμενο της συρρίκνωσης του ρυθμού ανάπτυξης σε περιόδους οικονομικής κάμψης, η οποία έχει ως αποτέλεσμα να μην μπορεί να απορροφηθεί το πλεονάζων εργατικό δυναμικό. Αυτό το είδος ανεργίας παίρνει το όνομα του επειδή σχετίζεται με τις καθοδικές φάσεις του οικονομικού κύκλου όταν υπάρχει ελλιπής ζήτηση ουσιαστικά αφορά την ακούσια Κεϋνσιανή ανεργία, όπως κατά τη διάρκεια της μεγάλης οικονομικής κρίσης της δεκαετίας του '30. Υψηλοί φόροι, ή μικρότερες εξαγωγές έναντι των εισαγωγών μπορούν επίσης να έχουν αυτό το αποτέλεσμα. Σε αυτήν την περίπτωση, ο αριθμός άνεργων εργαζομένων υπερβαίνει τον αριθμό των κενών θέσεων εργασίας, έτσι ώστε εάν ακόμη και όλες οι θέσεις εργασίες γέμιζαν, μερικοί εργαζόμενοι θα παρέμεναν άνεργοι.

Επίσης, κατά το Κευνσιανό υπόδειγμα όταν στην οικονομία αυξάνεται η ανεργία, τότε μειώνεται ο πληθωρισμός και το αντίστροφο. Αυτή η ανταλλακτική σχέση (trade-off) μεταξύ πληθωρισμού και ανεργίας, η οποία αποτυπώνεται από την καμπύλη Phillips (1958), υφίσταται σε βραχυπρόθεσμο διάστημα. Ωστόσο, η σύγχρονη αντίληψη για την καμπύλη Phillips, η οποία πηγάζει από τον Friedman (1968), θεωρεί ότι οι εργαζόμενοι διαπραγματεύονται μετά των εργοδοτών επί τη βάση των πραγματικών μισθών, και ως εκ τούτου δεν θα μπορούσε να υπάρχει μακροχρόνια ανταλλακτική σχέση μεταξύ ανεργίας και πληθωρισμού. Η δομική ανεργία δεν είναι εύκολο να διακριθεί εμπειρικά από την ανεργία τριβής, όμως εκτός του γεγονότος ότι έχει μεγαλύτερη διάρκεια, είναι και περισσότερο επίμονη. Όπως συμβαίνει και στην περίπτωση της ανεργίας τριβής, η πλευρά της ζήτησης εργασίας δεν είναι ικανή να δημιουργήσει θέσεις εργασίας για να μειωθεί αυτή η μορφή ανεργίας. Ωστόσο μέτρα όπως τα επιμορφωτικά προγράμματα και οι επιχορηγήσεις των επιχειρήσεων μπορούν να αντιμετωπίσουν ορισμένα από τα προβλήματα της αγοράς εργασίας που καταλήγουν σε δομική ανεργία. Επιπλέον η δομική ανεργία μπορεί να προκύπτει από τα υψηλά επίπεδα κυκλικής ανεργίας: σε περίπτωση που μια οικονομία υποφέρει από μεγάλης διάρκειας χαμηλή ζήτηση εργασίας, αυτό συνεπάγεται ότι πολλά από τα άτομα που μένουν άνεργα για μεγάλο διάστημα

περιθωριοποιούνται και οι δεξιότητες τους απαξιώνονται. Επιπλέον, η ανεργία ανάλογα με την χρονική διάρκεια που ένας άνεργος παραμένει εκτός αγοράς εργασίας μπορεί να διακριθεί σε τρεις κατηγορίες: μακροχρόνια ανεργία, βραχυχρόνια ανεργία και εποχική ανεργία. Επίσης η ανεργία μπορεί να κατηγοριοποιηθεί και με άλλα κριτήρια όπως λ.χ. δημογραφικά, μορφωτικά, κοινωνικά, ηλικιακά ή και άλλα κριτήρια (π.χ., γυναικεία ανεργία, ανεργία αποφοίτων κ.ο.κ.).

Σύμφωνα με το νεοκλασικό μοντέλο όπως θα δούμε παρακάτω, σε μια πλήρως ελεύθερη αγορά δεν θα πρέπει να υπάρχει καθόλου μη-εθελοντική ανεργία, εκτός από την λεγόμενη ανεργία τριβής. Από το 1970 και μετά λόγω της συνύπαρξης ανεργίας και ανάπτυξης πολλοί οικονομολόγοι υποστηρίζουν ότι η άνοδος της ανεργίας είναι αποτέλεσμα της τάσης ανόδου του φυσικού ποσοστού ανεργίας (NAIRU - Non Accelerating Inflation Rate of Unemployment), δηλαδή του ποσοστού εκείνου πέραν του οποίου κάθε προσπάθεια μείωσής του μπορεί να οδηγήσει σε αύξηση του πληθωρισμού. Παρόμοια είναι η ερμηνεία της ανεργίας και από την Ευρωπαϊκή Στρατηγική για την Απασχόληση (ΕΣΑ) όπου από τη μία οι ακαμψίες της αγοράς εργασίας με τους υψηλότερους μισθούς από τους μισθούς της ανταγωνιστικής ισορροπίας και η αναντιστοιχία προσόντων και θέσεων εργασίας από την άλλη, προκαλούν την ανεργία. Στο θεσμικό πλαίσιο και στις εσωτερικές ατέλειες της αγοράς (ασύμμετρη πληροφόρηση) αποδίδεται σήμερα η ανεργία, και ταυτίζεται με το μονεταριστικό και νεοφιλελεύθερο πλαίσιο της Ε.Ε., στο οποίο οφείλονται και οι παρατηρούμενες κατευθύνσεις σήμερα για την αύξηση της προσφοράς εργασίας (απασχολησιμότητα, ευελιξία) και η απόρριψη της μακροοικονομικής πολιτικής όπως θα δούμε παρακάτω. (Πετρινιώτη 1989, Νικολακοπούλου –Στεφάνου 1997).

1.4 Σχέση αγοράς και κράτους- Σχολές οικονομικής σκέψης

Η κρατική παρέμβαση στην οικονομία – αγορά αποτελούσε από παλιά αντικείμενο της οικονομικής επιστήμης με ανάλογες θεωρίες και ερμηνείες από τις τέσσερις βασικές οικονομικές σχολές (Κλασική, Νεοκλασική, Κεϋνσιανή και Μαρξιστική). Η συζήτηση για την αναγκαιότητα ή όχι της κρατικής παρέμβασης εντοπίζεται κυρίως ως προς τις επιπτώσεις αυτής επί της οικονομικής ανάπτυξης και της απασχόλησης. Σε αυτή την ενότητα θα παρουσιάσουμε τις θεωρίες τριών σχολών οικονομικής σκέψης αναφορικά με την αναγκαιότητα της παρέμβασης του Κράτους για την εξάλειψη του προβλήματος της ανεργίας.

1.4.1 Η Κλασική σχολή σκέψης

Ο Adam Smith (1723-1790) , ο οποίος θεωρείται ως ένας εκ των θεμελιωτών της οικονομικής επιστήμης, ήταν πολέμιος του κράτους και την ίδια στιγμή υποστηρικτής της αγοράς και εμπνευστής της μεταφοράς του αοράτου χεριού (Stiglitz, 1992) . Σύμφωνα με τις αντιλήψεις του Adam Smith ο ρόλος του κράτους θα πρέπει να περιορίζεται στο πολιτικό επίπεδο. Το κράτος έτσι θα πρέπει να παρέχει στους πολίτες αλλά και στην κοινωνία ευρύτερα το αγαθό της προστασίας από τους εξωτερικούς αλλά και τους εσωτερικούς εχθρούς. Επίσης θα πρέπει να παρέχει τα αγαθά και τις υπηρεσίες εκείνες τις οποίες η αγορά δεν έχει κίνητρο να παράγει (Clarke, 1988) . Έτσι, ο Smith επιχειρηματολόγούσε υπέρ της ελεύθερης οικονομικής δράσης και τάχθηκε εναντίον του κράτους το οποίο θα έπρεπε να παρεμβαίνει αποκλειστικά με σκοπό την διασφάλιση της άμυνας, της δικαιοσύνης και της εκτέλεσης δημόσιων έργων που οι ιδιώτες επιχειρήσεις δεν θα επιθυμούσαν να εκτελέσουν. Στην συνέχεια οι υπόλοιποι κλασικοί οικονομολόγοι, όπως ήταν ο John Stuart Mill (1806-1873) ο οποίος ήταν και ο πιο ριζοσπάστης μεταξύ των κλασικών οικονομολόγων, εξέφραζε την ανησυχία του για την αύξηση των κοινωνικών ανισοτήτων και θεωρούσε απαραίτητη την ενεργητική παρουσία του κράτους με μια σειρά παρεμβατικών μέτρων προκειμένου να επιτευχθεί η μεγαλύτερη δυνατή κοινωνική ευημερία (Ζουμπουλάκης, 2002).

1.4.2 Η Νεοκλασική σχολή σκέψης

Η θεμελίωση του νεοκλασικού παραδείγματος στην οικονομική σκέψη λαμβάνει χώρα κατά την περίοδο 1870 -1930, με τα δύο βασικά ρεύματα της Σχολής να είναι η προσέγγιση της μερικής ισορροπίας της σχολής του Cambridge, την οποία αντιπροσώπευε ο Alfred Marshall (1842-1924), και η προσέγγιση της γενικής ισορροπίας της Σχολής της Λοζάννης, την οποία αντιπροσώπευαν οι Leon Walras (1834-1910) και Vilfredo Pareto (1848-1923). Αμφότερα τα ρεύματα διαπνέονται από την εμμονή στην γενική ιδέα της ισορροπίας, προς την οποία η αγορά εργασίας (και κάθε άλλη αγορά) τείνει εάν δεν υπάρχουν έξωθεν παρεμβάσεις (κράτος, συνδικάτα) και τηρούνται έστω και προσεγγιστικά οι συνθήκες του τέλει ανταγωνισμού. Η νεοκλασική θεώρηση για την λειτουργία και το ρόλο του κράτους διαφοροποιείται μεταξύ διαφόρων περιόδων και κατά συνέπεια διακρίνονται τέσσερις διαφορετικές περιόδους. Η πρώτη περίοδος αφορά την περίοδο πριν την Μεγάλη Κρίση του 1929, η δεύτερη περίοδος φτάνει ως τα μέσα της δεκαετίας του 1970, η τρίτη περίοδος

εκτείνεται ως τις αρχές της δεκαετίας του 1990 και η τέταρτη περίοδος φτάνει έως σήμερα. Κατά την πρώτη περίοδο υπήρξε πλήρης οικονομική φιλελευθεροποίηση και η αγορά έπαιξε έναν βασικό ρυθμιστικό ρόλο και παρείχε λύσεις για την παραγωγή και την διανομή των αγαθών. Κατά τις απόψεις της νεοκλασικής αντίληψης η αγορά εξιδανικεύεται και θεωρείται ότι μπορεί να συμβάλει στην άριστη κατανομή των διαθέσιμων παραγωγικών συντελεστών, την κοινωνικά επιθυμητή κατανομή, την νομισματική σταθεροποίηση, την επίτευξη πλήρους απασχόλησης και το επιθυμητό επίπεδο οικονομικής ανάπτυξης. Όμως αναγκαία προϋπόθεση για την ικανοποίηση αυτών στόχων είναι η καθιέρωση του τέλειου και πλήρους ελεύθερου ανταγωνισμού και η εξάλειψη οποιασδήποτε στρέβλωσης που εμποδίζει την απρόσκοπτη λειτουργία της αγοράς (Χλέτσος, 2000).

Όμως, η κρίση που ξέσπασε το 1929-30 απέδειξε με έμφαση ότι το υπόδειγμα του τέλειου ανταγωνισμού ήταν ένα εξιδανικευμένο υπόδειγμα αφού από τις προϋποθέσεις που το συγκροτούσαν αρκετές δεν ήταν ρεαλιστικές. Έτσι η απουσία κρίσιμων χαρακτηριστικών του τέλειου ανταγωνισμού ανάγκασε τους νεοκλασικούς οικονομολόγους της δεύτερης γενιάς να επανεξετάσουν την λειτουργία του κράτους με τρόπο που πλέον στόχοι του κράτους, σύμφωνα με τον Καραγιώργα (1981) ορίστηκαν οι εξής:

- η παραγωγή δημόσιων αγαθών στις κοινωνικά επιθυμητές ποσότητες,
- η παραγωγή αγαθών και υπηρεσιών κοινής ωφέλειας,
- η επιδίωξη οικονομικών δραστηριοτήτων που χαρακτηρίζονται από εξωτερικότητες,
- ο έλεγχος των μονοπωλίων,
- η αναδιανομή του εισοδήματος και των μέσων παραγωγής σύμφωνα με τα κοινωνικά αποδεκτά πρότυπα,
- η σταθερότητα της οικονομικής δραστηριότητας
- η καταπολέμηση της ύφεσης και των πληθωριστικών πιέσεων.

Ωστόσο οικονομική κρίση που εκδηλώθηκε στις χώρες της Ευρωπαϊκής Ένωσης κατά τα μέσα της δεκαετίας του '70, χώρες όπου είχε αναπτυχθεί το κράτος-πρόνοιας,

έπληξε και την ιδέα της παρέμβασης του κράτους στην λειτουργία της οικονομίας. Δύο είναι οι κύριες αιτίες: αφενός μεν η αδυναμία να χρηματοδοτηθεί το υψηλό ποσοστό δημοσίων δαπανών εξαιτίας των χαμηλών ρυθμών οικονομικής ανάπτυξης και αφετέρου η αναζήτηση νέου τρόπου οργάνωσης της κοινωνίας ο οποίος δομείται σχεδόν αποκλειστικά στη βάση του ιδιωτικού - ατομικού. Έτσι η οικονομική κρίση της δεκαετίας του '70 ανέδειξε την τρίτη γενιά των νεοκλασικών οικονομολόγων, οι οποίοι εστιάζουν το ενδιαφέρον τους α) το δημοσιονομικό πρόβλημα και οι επιπτώσεις του, και β) στην αποτελεσματικότητα των δημοσίων δαπανών.

1.4.3 Κεϋνσιανή σχολή σκέψης

Η κεϋνσιανή θεωρία υποστηρίζει την ενεργό παρέμβαση του κράτους στην οικονομία μέσω των δημοσίων δαπανών για την αποφυγή της οικονομικής κρίσης και την προώθηση της πλήρους απασχόλησης του εργατικού δυναμικού. Η κύρια διαφορά ανάμεσα στην κεϋνσιανή και νεοκλασική αντίληψη για τον ρόλο της κρατικής παρέμβασης στα της οικονομίας εντοπίζεται κυρίως στην αναγκαιότητα της ύπαρξης των δημοσίων δαπανών για την προώθηση ορισμένων στόχων, όπως είναι η πλήρης απασχόληση, και η τόνωση της συνολικής ζήτησης στην οικονομία. Επίσης, κατά την κεϋνσιανή θεωρία η σχέση κράτους και αγοράς αποτελεί σχέση συμπληρωματικότητας και σε ορισμένες περιπτώσεις σχέση υποκατάστασης. Όπως επισημαίνει ο Τσουλφίδης (2008) ο Κέυνς θεωρεί τους αυτόματους μηχανισμούς της αγοράς ανεπαρκείς προκειμένου να λύσουν τα προβλήματα μιας οικονομίας που αντιμετωπίζει μια παρατεταμένη στασιμότητα. Στην περίπτωση αυτή, ο Κέυνς θεωρεί ότι το κράτος οφείλει να παρεμβαίνει προκειμένου να διασφαλίζει το ύψος των συνολικών δαπανών σε ένα επιθυμητό επίπεδο. Ειδικότερα, ο Κέυνς πιστεύει ότι το κράτος θα πρέπει να ασκεί επιρροή στην ροπή προς κατανάλωση μέσω της φορολογίας και του καθορισμού του επιτοκίου αλλά και μέσω των δημόσιων επενδύσεων με στόχο την αύξηση της απασχόλησης. Η συστηματική αυτή κρατική παρέμβαση θεμελιώθηκε πάνω στην αντίληψη ότι η αγορά χαρακτηρίζεται από ορισμένες ατέλειες. Ουσιαστικά η κεϋνσιανή σχολή σκέψης αντιπροσώπευσε μια εντελώς διαφορετική οπτική για τον τρόπο λειτουργίας της αγοράς και εδραίωσε το θεωρητικό υπόβαθρο για τον παρεμβατικό ρόλο του κράτους.

ΚΕΦΑΛΑΙΟ 2 : ΠΟΛΙΤΙΚΕΣ ΑΠΑΣΧΟΛΗΣΗΣ

Σύμφωνα με την Καραμεσίνη (2005) οι πολιτικές απασχόλησης, περιλαμβάνουν ενεργητικές και παθητικές πολιτικές αγοράς εργασίας, πολιτικές ευελιξίας, και επεκτατικές μακροοικονομικές πολιτικές. Με άλλα λόγια με τον όρο «πολιτικές απασχόλησης» αναφερόμαστε σε ένα σύνολο κρατικών παρεμβάσεων που επιδιώκουν να επηρεάσουν την λειτουργία της προσφοράς και της ζήτησης εργασίας, οι οποίες, από κοινού, προσδιορίζουν το ποσοστό απασχόλησης και το επίπεδο της ανεργίας. Αυτό επιτυγχάνεται επηρεάζοντας το κόστος εργασίας, το επίπεδο και την ποιότητα απασχόλησης, την επαγγελματική και γεωγραφική κινητικότητα, την δημιουργία θέσεων εργασίας. Στόχοι της πολιτικής απασχόλησης είναι αφενός η μείωση της ανεργίας, και αφετέρου η ανακούφιση των ανέργων από τις συνέπειες της ανεργίας. Μπορεί τελικά να μην εξουδετερώνονται τα αίτια της ανεργίας αλλά εμποδίζεται η ακόμη μεγαλύτερη διόγκωση της καθώς απορροφάται ένα μέρος της και αμβλύνονται οι κοινωνικές και οικονομικές επιπτώσεις της στους ανέργους (Καραμεσίνη 2005).

Τα μέτρα αντιμετώπισης της ανεργίας ανάλογα με την σκοπιά προσέγγισης της αγοράς εργασίας, διακρίνονται α) σε μακροοικονομικά κεϋνσιανής αντίληψης και έχουν να κάνουν με την παραγωγή, την κατανάλωση, τις επενδύσεις και τις αποταμιεύσεις, τον πληθωρισμό, τον αποπληθωρισμό, το ΑΕΠ, και την συνολική ζήτηση, την αύξηση των κρατικών δαπανών, η τη μείωση της φορολογίας, και β) σε μικροοικονομικά νεοκλασικής αντίληψης που έχουν να κάνουν με τη διόρθωση αναντιστοιχιών ανάμεσα στα χαρακτηριστικά των ατόμων και των θέσεων εργασίας και την αντιμετώπιση της διαρθρωτικής ανεργίας. Τα μικροοικονομικά μέτρα έχουν να κάνουν με την εργασία ως εμπόρευμα ενώ τα μακροοικονομικά μέτρα έχουν να κάνουν με το επίπεδο κυκλοφορίας του κεφαλαίου. Το πλαίσιο των πολιτικών απασχόλησης προσδιορίζεται επίσης και με την διάσπαση της κρατικής παρέμβασης σε «παθητική» και «ενεργητική», ο διττός χαρακτήρας της κρατικής παρέμβασης στην αγορά εργασίας αποτελεί στοιχείο ενδεικτικό της μεταβολής των προϋποθέσεων στους όρους της κρατικής παρέμβασης καθώς εξασθενίζει ο κοινωνικός χαρακτήρας των πολιτικών αυτών (Γράβαρης 1991). Οι υποστηρικτές των θετικών οικονομικών ισχυρίζονται πως οι κυβερνητικές πολιτικές επηρεάζουν την αγορά εργασίας με την σκέψη ότι τα άτομα και οι επιχειρήσεις δρουν ορθολογικά με στόχο την μεγιστοποίηση της χρησιμότητας τους και του κέρδους τους. Ενώ οι κυβερνητικές

πολιτικές σύμφωνα με τα κανονιστικά οικονομικά που επηρεάζουν την αγορά εργασίας θα πρέπει να βασίζονται σε διανεμητική λειτουργία στην προσπάθεια δίκαιης διανομής εισοδήματος και αφορούν τη συνολική επίπτωση σε μια κατάσταση χωρίς να κοιτούν τόσο το άτομο όσο το σύνολο. (Ehrenberg R . G , Smith R . S.,2006).

2.1 Παθητικές Πολιτικές Απασχόλησης

Οι παθητικές πολιτικές απασχόλησης έχουν στόχο τους την επαρκή στήριξη του εισοδήματος των ανέργων και αναφέρονται σε εκείνες τις κρατικές παρεμβάσεις που δεν καταπολεμούν τα αίτια της ανεργίας, αλλά αμβλύνουν ή και εξαλείφουν τα αρνητικά αποτελέσματα της, προστατεύοντας τον εργαζόμενο κατά το διάστημα μετάβασής του από τη μια θέση εργασίας σε άλλη. Η εξασφάλιση της εισοδηματικής σταθερότητας, κατά το στάδιο των επαγγελματικών μεταβάσεων, είναι ένας από τους βασικούς πυλώνες των παθητικών πολιτικών απασχόλησης.

Για παράδειγμα το «πρότυπο» της Δανίας βασίζεται σε υψηλά επιδόματα ανεργίας. Το επίδομα ανεργίας που φθάνει το 90% των προηγούμενων αποδοχών, καταβάλλεται για τέσσερα έτη κατ' ανώτατο όριο. Όσοι άνεργοι δεν υπάγονται στην ασφάλιση ανεργίας, λαμβάνουν κοινωνική ενίσχυση που το ύψος της εξαρτάται από την οικονομική τους κατάσταση, καθώς κι από το εισόδημα του/ της συζύγου. Συγκρινόμενο με τις λοιπές χώρες του ΟΟΣΑ, το καθαρό επίδομα που καταβάλλεται στη Δανία στους χαμηλόμισθους και τους μακροχρόνια ανέργους, είναι σχετικά μεγάλο. Συγκεκριμένα, η ασφάλιση ανεργίας αφορά ένα μηχανισμό χρηματοδότησης των επαγγελματικών μεταβάσεων των εργαζομένων. Στις χώρες όπου τα συστήματα προστασίας κατά της ανεργίας δεν είναι αναπτυγμένα, όπως στην Ελλάδα, κατά την Ανακοίνωση της Επιτροπής, για τη θέσπιση κοινών αρχών όσον αφορά την ευελιξία με ασφάλεια, απαιτείται η διοχέτευση πρόσθετων δημόσιων πόρων. Παροτρύνονται τα προηγούμενα κράτη-μέλη για άντληση των σχετικών πόρων από τη φορολογία και την αύξηση των εισφορών. Αντίθετα, σε καλύτερη θέση βρίσκονται οι χώρες με γενναιόδωρα συστήματα επιδομάτων ανεργίας, όπου έχει επέλθει ήδη μια συνολική εξισορρόπηση υποχρεώσεων και δικαιωμάτων η αθέατη πλευρά της «ευελιξίας με ασφάλεια» είναι η αύξηση των πόρων που διατίθενται για κοινωνική προστασία κι αυτή η αύξηση θα καλυφθεί, κατά κύριο λόγο, από τις επιχειρήσεις. Γίνεται φανερό ότι μακροπρόθεσμα οι δαπάνες για την επιδότηση ανεργίας, όπως και για τις

ενεργητικές πολιτικές απασχόλησης, θα τείνουν να μειωθούν, αφού με την υλοποίηση ενός καθεστώτος «ευελιξίας με ασφάλεια» θα δημιουργηθούν νέες θέσεις εργασίας (Κουκιάδης, 2007).

2.2 Ενεργητικές Πολιτικές Απασχόλησης και η εξέλιξη τους σε Ευρώπη και Ελλάδα

Οι «ενεργητικές» πολιτικές (activation policies) αποτελούν τις νέες μορφές κοινωνικής πολιτικής και ανταποκρίνονται στη λογική «ενεργοποίησης» των επωφελομένων. Ενώ οι λεγόμενες «παθητικές» πολιτικές απασχόλησης επιδοματικού χαρακτήρα περιλαμβάνουν κυρίως μέτρα εισοδηματικής στήριξης των ανέργων, οι ενεργητικές πολιτικές απασχόλησης αποσκοπούν στην ενεργοποίηση του ανέργου ή του αέργου για την (επαν)ένταξή του στην αγορά εργασίας, καθώς και στην πρόληψη της ανεργίας. Οι ενεργητικές πολιτικές απασχόλησης παρεμβαίνουν στην διαρθρωτική ανεργία και την ανεργία τριβής ως ένα σύνολο μέτρων που βοηθούν στο να αυξηθούν οι ευκαιρίες απασχόλησης ειδικών ομάδων του πληθυσμού όπως είναι οι νέοι, οι γυναίκες, οι μακροχρόνιοι άνεργοι, οι μετανάστες και άλλες ευάλωτες κοινωνικές ομάδες. Το καθαρό αποτέλεσμα τους στην απασχόληση αποδεικνύεται οριακό και φαίνεται να κάνουν ελκυστικότερες ως προς το μισθολογικό κόστος (μέσω της επιδότησης) τις ομάδες στις οποίες αναφέρονται. Οι εν λόγω πολιτικές διακρίνονται στις ακόλουθες κατηγορίες (βλέπε Δεδουσόπουλος, 2005):

α) Πολιτικές επιδότησης θέσεων απασχόλησης, οι οποίες στηρίζονται στην υπόθεση ότι το υψηλό κόστος εργασίας δημιουργεί την ανεργία. Με τις επιδοτήσεις δίνονται κίνητρα στους εργοδότες να αυξήσουν τις θέσεις απασχόλησης και τη ζήτηση εργασίας δηλ νέες θέσεις εργασίας ή να διατηρήσουν αυτές που ήδη υπάρχουν. Απευθύνονται σε νέους χωρίς εργασιακή εμπειρία, σε μακροχρόνια άνεργους και σε ευπαθείς ομάδες, όπου στόχος είναι η διόρθωση των ατελειών της αγοράς εργασίας. Βέβαια η επιδότηση της απασχόλησης δεν διασφαλίζει ότι το άτομο θα συνεχίζει να εργάζεται και μετά την λήξη της.

β) Πολιτικές Επαγγελματικής Κατάρτισης, που δίνουν περισσότερο νέες ευκαιρίες όσον αφορά την απασχολησιμότητα κατηγοριών του πληθυσμού, εδώ ο στόχος είναι η αύξηση της παραγωγικότητας της εργασίας και όχι την μείωση του κόστους της. Οι πολιτικές αυτές καλούνται να λύσουν αναντιστοιχίες μεταξύ προσφοράς και ζήτησης

εργασίας και αφορούν άτομα με ελλειπείς εργασιακές δεξιότητες, κατάρτιση εργαζομένων ήδη ή σε νέους που έρχονται για πρώτη φορά στην αγορά εργασίας. Βελτιώνουν την ποιότητα προσφοράς εργασίας και βοηθούν στην αντιμετώπιση της διαρθρωτικής ανεργίας. Η κατάρτιση συμβάλει καθώς οι καταρτιζόμενοι δεν είναι άπραγοι άνεργοι αλλά με το πέρας της εκπαίδευσης τους μπορούν να αναζητήσουν θέσεις εργασίας που πριν δεν θα τους παρέχονταν λόγω χαμηλών προσόντων.

γ) Υπηρεσίες τοποθέτησης που απευθύνονται στο σύνολο πληθυσμού εργάσιμης ηλικίας και στοχεύουν κύρια στην ελάττωση της ανεργίας τριβής με την επίτευξη καλύτερης σύζευξης της προσφοράς και της ζήτησης εργασίας, καθώς μειώνουν ουσιαστικά τη διάρκεια της διαδικασίας πλήρωσης μιας θέσης εργασίας.

Οι πολιτικές Ευελιξίας ή Θεσμικές Πολιτικές αυτές έχουν στόχο την αλλαγή του θεσμικού πλαισίου στο οποίο λειτουργεί η αγορά εργασίας και αυξάνουν την ζήτηση εργασίας με περιορισμό του εργατικού κόστους, και αφορούν κυρίως τις πολιτικές ευελιξίας. Σχετικά με τις ευέλικτες πολιτικές επικρατούν δύο απόψεις, από τη μια ότι οι πολιτικές αυτές όντως συμβάλουν στην καταπολέμηση της ανεργίας και ικανοποιούν τα άτομα που τις επιλέγουν ως προς το περιεχόμενο της απασχόλησης, και από την άλλη ότι η μείωση της ανεργίας επιδιώκεται μέσω αυτών των μορφών στατιστικά, παράδειγμα είναι η μερική απασχόληση που απλώς μειώνει τις κοινωνικές αντιδράσεις που προκαλεί η ανεργία μη εστιάζοντας στην ποιότητα της απασχόλησης, αλλά στο να παρέχουν απασχόληση σε περισσότερους άνεργους. Οι ευέλικτες μορφές απασχόλησης φαίνεται να δημιουργούν ανασφάλεια καθώς τα εργασιακά δικαιώματα δεν διασφαλίζονται επαρκώς και παρατηρείται απορύθμιση της εργατικής νομοθεσίας λόγω του χαλαρού ή ειδικού θεσμικού πλαισίου που τις αφορά. Η κατάσταση της ανεργίας και της ευέλικτης απασχόλησης αποτελούν ουσιαστικά συγκοινωνούντα δοχεία ανακύκλωσης μέρους του ευέλικτου- άνεργου εργατικού δυναμικού ενώ πιέζουν τμήμα της τυπικής απασχόλησης για συμπίεση του περιεχομένου των εργασιακών σχέσεων. Οι πολιτικές αυτές αποτελούν μια πρόσκαιρη λύση είναι ένα σκαλοπάτι μια την μετάβαση σε πλήρη απασχόληση (Κουζής, 2005).

Η ευελιξία στην αγορά εργασίας καλύπτει ένα ευρύ φάσμα των εργασιακών σχέσεων, όπως είναι η ευελιξία της απασχόλησης, η ευελιξία των αποδοχών, και η ευελιξία του χρόνου εργασίας (βλέπε Κουκιάδης, 2002 και Κουζής, 2001: 44-59).

2.2.1 Ευελιξία της Απασχόλησης

- Ευελιξία του Μεγέθους της Απασχόλησης: Αναφέρεται στην δυνατότητα απόλυσης του πλεονάζοντος ανθρωπίνου δυναμικού. Σε αυτό το πλαίσιο προωθείται η μείωση του κόστους των απολύσεων (δηλαδή περιορισμός του χρόνου προειδοποίησης και του ύψους της αποζημίωσης) και η αύξηση των ορίων των απολύσεων (στην περίπτωση των ομαδικών απολύσεων)
- Ευελιξία της Σύμβασης Εργασίας: Ο εργοδότης είναι ελεύθερος να επιλέγει τον τύπο και τη μορφή της σύμβασης για την απασχόληση των εργαζομένων. Μερικές ευέλικτες μορφές απασχόλησης είναι η προσωρινή απασχόληση, η μερική απασχόληση, ο δανεισμός των εργαζομένων, η τηλεργασία (αποδέσμευση του εργαζομένου από τον συμβατικό χώρο εργασίας), και η επιδοτούμενη απασχόληση (το κράτος επιδοτεί την δημιουργία θέσεων απασχόλησης σε επιχειρήσεις), και η παράνομη ευελιξία (εργασία εκτός των πλαισίων του νόμου αναφορικά με την νόμιμη αμοιβή και κοινωνική ασφάλιση)

2.2.2 Ευελιξία των Αποδοχών

Η ευελιξία των αποδοχών είναι πολύ σημαντική καθώς το κόστος εργασίας αποτελεί το μεγαλύτερο μέρος του κόστους μιας εταιρείας. Η εν λόγω ευελιξία περιλαμβάνει ευελιξία ως προς το άμεσο μισθολογικό κόστος και το έμμεσο μισθολογικό κόστος (Εθνικό Κέντρο Κοινωνικών Ερευνών, 2006).

- Ευελιξία του Άμεσου Μισθολογικού Κόστους: Ευελιξία του άμεσου μισθολογικού κόστους σημαίνει κατάργηση των κατωτάτων ορίων, σύνδεση της αμοιβής με την ατομική ή συλλογική απόδοση ή/και τα αποτελέσματα της επιχείρησης.
- Ευελιξία του Έμμεσου Μισθολογικού Κόστους: Ευελιξία του έμμεσου μισθολογικού κόστους σημαίνει μείωση των εργοδοτικών ασφαλιστικών εισφορών για την απασχόληση της μισθωτής εργασίας

2.2.3 Ευελιξία του Χρόνου Εργασίας

Η ευελιξία του χρόνου εργασίας σημαίνει δυνατότητα προσαρμογής της απασχολούμενης εργασίας ανάλογα με τις διακυμάνσεις της δραστηριότητας. (Εθνικό Κέντρο Κοινωνικών Ερευνών, 2006).

- Υπερωριακή Απασχόληση: Αναφέρεται στην επιμήκυνση του χρόνου εργασίας έναντι αυξημένης αμοιβής προκειμένου να αντιμετωπιστούν οι όποιες έκτατες παραγωγικές ανάγκες της επιχείρησης.
- Συνολική Διευθέτηση του Εργάσιμου Χρόνου: Πρόκειται για αυξομείωση των ημερήσιων και εβδομαδιαίων ωραρίων βάσει των αναγκών των επιχειρήσεων.
- Ευέλικτο και Κυκλικό Ωράριο
- Διακεκομμένο Ωράριο: Στόχος του διακεκομμένου ωραρίου είναι η καλύτερη ανταπόκριση της επιχείρησης στις ανάγκες της αγοράς.

2.3 Επεκτατικές Μακροοικονομικές Πολιτικές

Οι πολιτικές αυτές είναι κενσινανής σκέψης και στοχεύουν στην αύξηση της ζήτησης στην αγορά του προϊόντος που αυτό με την σειρά του θα αυξήσει την ζήτηση της εργασίας, αναφέρονται στην κυκλική ανεργία και την ανεργία μακροχρόνιας έλλειψης ζήτησης. Αυτές οι μακροοικονομικές πολιτικές είναι αυτόνομες σχετικά επιλογές, στην ουσία όμως μια συνολική πολιτική για την απασχόληση εμφανίζει προσμίξεις μέτρων που αναφέρονται σε διαφορετικές κατηγορίες πολιτικών, ανάλογα με τα βασικά προβλήματα που καλούνται να επιλύσουν την κάθε φορά, τις συγκυρίες και τις πολιτικές κατευθύνσεις. Δημιουργούνται έτσι μίγματα πολιτικής που με αντιθέσεις ή συμπληρωματικότητα καθορίζουν την αποτελεσματικότητα των πολιτικών και των επεκτατικών / μακροοικονομικών προγραμμάτων (Καραμεσίνη 2005).

Στο παρακάτω σχήμα βλέπουμε την επίδραση που έχει στο εισόδημα και τα επιτόκια μια δημοσιονομική επέκταση, υπό καθεστώς σταθερών συναλλαγματικών ισοτιμιών.

Σχήμα 4: Οι Βραχυχρόνιες Επιπτώσεις μιας Επεκτατικής Δημοσιονομικής Πολιτικής στο Εισόδημα και Επιτόκια- Καθεστώς Σταθερών Συναλλαγματικών Ισοτιμιών

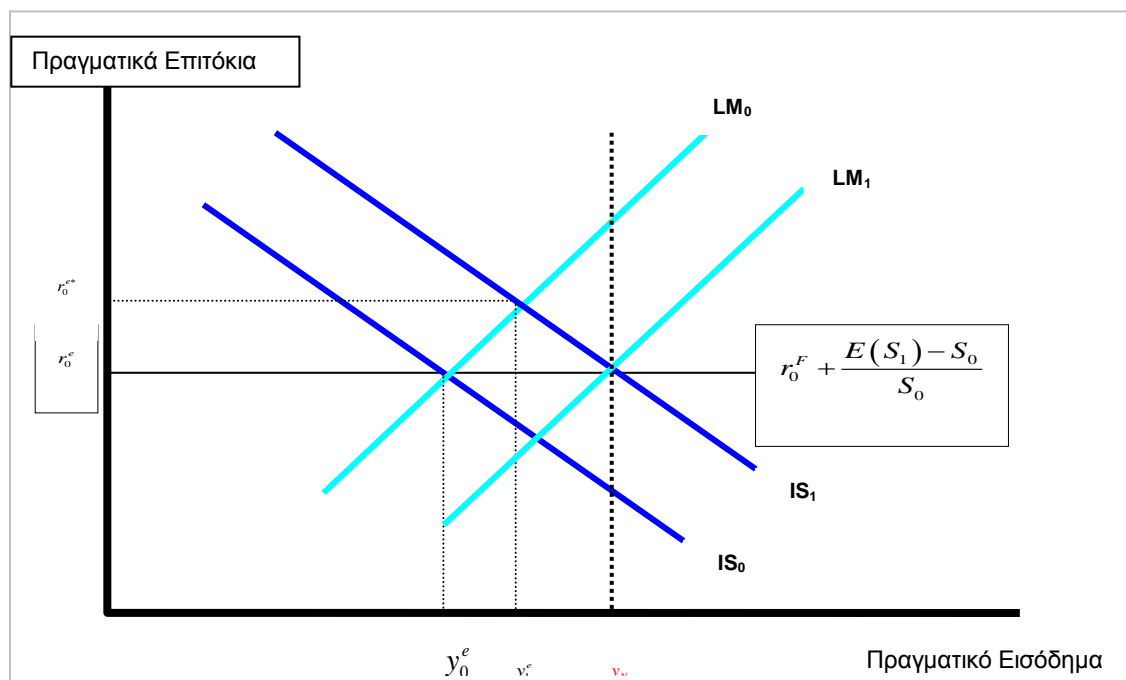

Πηγή: Καραμεσίνη, Μ., (2005),

Αρχικά το εισόδημα ισορροπίας είναι y_0^e , δηλαδή χαμηλότερο του δυνητικού επιπέδου y_N^e . Αυτό σημαίνει ότι το επίπεδο απασχόλησης (ανεργίας) βρίσκεται χαμηλότερα (υψηλότερα) του δυνητικού επιπέδου (φυσιολογικού ποσοστού ανεργίας), με αποτέλεσμα να έχουμε εκούσια ανεργία. Όπως βλέπουμε το εισόδημα αυξάνεται, ενώ τα επιτόκια παραμένουν αμετάβλητα, καθώς η αύξηση της εγχώριας προσφοράς χρήματος αποτρέπει την όποια άνοδο των επιτοκίων. Στο παραπάνω σχήμα απεικονίζουμε τας εξής:

- *Αρχική Αύξηση του Εισοδήματος:* Η αύξηση των δημοσίων δαπανών μετατοπίζει την καμπύλη IS από IS_0 σε IS_1 , με αποτέλεσμα μια αρχική αύξηση του εισοδήματος από y_0^e σε y_1^e .
- *Αύξηση των Επιτοκίων:* Η αύξηση του εισοδήματος οδηγεί σε αύξηση της ζήτησης χρήματος (μετατόπιση της καμπύλης ζήτησης για πραγματικά ρευστά διαθέσιμα προς τα πάνω) της και συνακόλουθα σε αύξηση του εγχωρίου επιτοκίου από το r_0^c στο $r_0^c + \frac{E(S_1) - S_0}{S_0}$ (κίνηση κατά μήκος της

καμπύλης LM).

- *Κεφαλαιακές Εισροές και Ανατίμηση του Εγχωρίου Νομίσματος:* Οι υψηλές αποδόσεις των εγχωρίων χρεογράφων προσελκύουν τους διεθνείς επενδυτές, οι οποίοι αυξάνουν την ζήτηση του εγχωρίου νομίσματος προκειμένου αποκτώντας το να τοποθετηθούν στην εγχώρια κεφαλαιαγορά και χρηματαγορά. Αυτή η διεθνής τάση ασκεί ανατιμητικές πιέσεις στο εγχώριο νόμισμα.
- *Αύξηση της Προσφοράς Χρήματος:* Προκειμένου να μην ανατιμηθεί το εγχώριο νόμισμα η Κεντρική Τράπεζα αγοράζει το προσφερόμενο συνάλλαγμα προσφέροντας το εγχώριο νόμισμα. Έτσι η προσφορά χρήματος αυξάνεται.
- *Τελική Αύξηση του Εισοδήματος:* Τελικά μετά την αύξηση της προσφοράς χρήματος το εισόδημα αυξάνεται στο y_n εξαλείφοντας την ανεργία.

Στην περίπτωση των κυμαινόμενων συναλλαγματικών ισοτιμιών θα είχαμε τα εξής αποτελέσματα:

- *Αύξηση του Εισοδήματος:* Η αύξηση των δημοσίων δαπανών μετατοπίζει την καμπύλη IS_0 από IS_1 σε IS_2 με αποτέλεσμα την αύξηση του εισοδήματος από y_0 σε y_1 .
- *Αύξηση των Επιτοκίων:* Η αύξηση του εισοδήματος οδηγεί σε αύξηση της ζήτησης χρήματος (μετατόπιση της καμπύλης ζήτησης για πραγματικά ρευστά διαθέσιμα προς τα πάνω) της και συνακόλουθα σε αύξηση του εγχωρίου επιτοκίου από το r_0 στο r_1 (κίνηση κατά μήκος της καμπύλης LM).
- *Κεφαλαιακές Εισροές και Ανατίμηση του Εγχωρίου Νομίσματος:* Οι υψηλές αποδόσεις των εγχωρίων χρεογράφων προσελκύουν τους διεθνείς επενδυτές, οι οποίοι αυξάνουν την ζήτηση του εγχωρίου νομίσματος προκειμένου αποκτώντας το να τοποθετηθούν στην εγχώρια κεφαλαιαγορά και χρηματαγορά. Αυτή η διεθνής τάση οδηγεί σε ανατίμηση του εγχωρίου νομίσματος.

Σχήμα 5: Οι Βραχυχρόνιες Επιπτώσεις μιας Επεκτατικής Δημοσιονομικής Πολιτικής στο Εισόδημα και Επιτόκια- Καθεστώς Κυμαινόμενων Συναλλαγματικών Ισοτιμιών

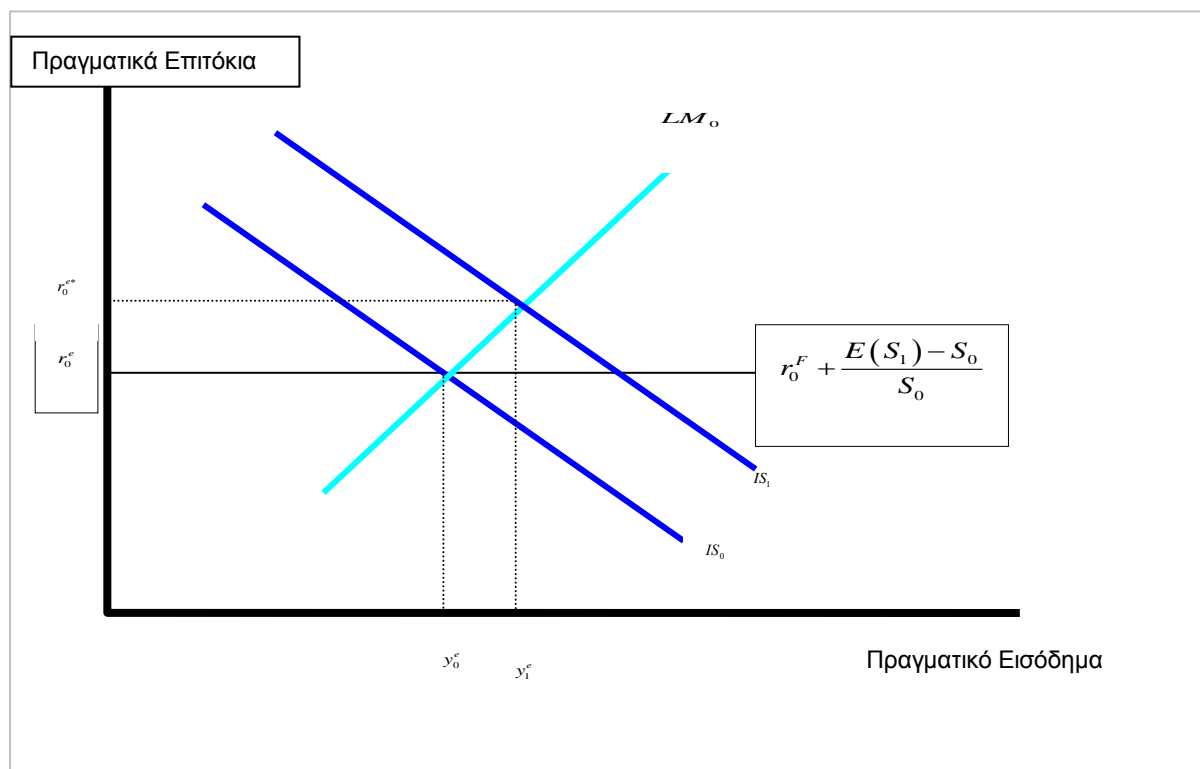

Πηγή: Καραμεσίνη, Μ., (2005),

2.4 Οι Πρόσφατες Εξελίξεις στις Εργασιακές Σχέσεις στην Ελλάδα

Οι εξελίξεις στο πεδίο των εργασιακών σχέσεων και του κοινωνικού διαλόγου στην χώρα μας τόσο το 2012 όσο και τα δύο προηγούμενα έτη είναι αναμφίβολα συνδεδεμένες με τις εθνικές εξελίξεις στην οικονομία και με τις επιπτώσεις που προκάλεσε η εκδήλωση της διπλής κρίσης του 2009, τη κρίση δημοσίου χρέους και τη κρίση δημοσιονομικού ελλείμματος. Η κρίση αυτή οδήγησε στις δανειακές συμβάσεις για τη διάσωση της ελληνικής οικονομίας από το ΔΝΤ, την Ε.Ε. και την Ε.Κ.Τ. σε συνδυασμό και με τα προγράμματα δημοσιονομικής προσαρμογής και διαρθρωτικών αλλαγών που υλοποιήθηκαν και συνεχίζονται να υλοποιούνται ως προαπαιτούμενα στοιχεία για τη λήψη της δανειακής βοήθειας. Το 2012 έχουμε συνεχείς νομοθετικές παρεμβάσεις στο δίκαιο των συλλογικών εργασιακών σχέσεων τόσο στον ιδιωτικό όσο και στον δημόσιο τομέα, ταυτόχρονα όμως καθώς η «ελληνική κρίση» βαθαίνει η κρίση χρέους εξαπλώνεται στις χώρες του ευρωπαϊκού

νότου και τίθεται υπό αμφισβήτηση το οικοδόμημα του ευρώ αλλά και οι προοπτικές της ευρωπαϊκής ένωσης συνολικά.

Για την αντιμετώπιση της κρίσης η Ε.Ε. τον Μάρτιο του 2011 υιοθετεί «το Σύμφωνο για το ευρώ» το οποίο προχωρά στη μεταρρύθμιση της συνθήκης της Λισσαβόνας με την ίδρυση του Ευρωπαϊκού μηχανισμού Σταθερότητας ως απάντηση στην κρίση χρέους της ευρωζώνης. Το σύμφωνο επικεντρώνεται στους τομείς ανταγωνιστικότητα, απασχόληση, βιωσιμότητα των δημοσίων οικονομικών και ενίσχυση της χρηματοπιστωτικής σταθερότητας. Βασική πολιτική δέσμευση για το Σύμφωνο αποτελεί η προώθηση της ανταγωνιστικότητας με στόχο τη μείωση του εργατικού κόστους μέσω της άμεσης σύνδεσής του με την παραγωγικότητα. Τα μέτρα που προτείνονται είναι (Ελληνικό Κέντρο Ευρωπαϊκών Μελετών, 2011):

α) επανεξέταση του τρόπου καθορισμού των μισθών, του βαθμού της διαπραγματευτικής διαδικασίας και των μηχανισμών τιμαριθμοποίησης τηρούμενης της αυτονομίας των κοινωνικών εταίρων στην διαδικασία των συλλογικών διαπραγματεύσεων,

β) μέριμνα ώστε οι μισθολογικές συμφωνίες στο δημόσιο τομέα να στηρίζουν τις προσπάθειες που καταβάλλονται από τον ιδιωτικό τομέα ως προς την ανταγωνιστικότητα,

γ) περαιτέρω άνοιγμα των προστατευόμενων κλάδων.

Επίσης στο πλαίσιο του Συμφώνου, η προώθηση της απασχόλησης και της ανάπτυξης αποτελούν απαραίτητη συνθήκη για την επίτευξη σύγκλισης και ανταγωνιστικότητας. Κάθε χώρα θα είναι υπεύθυνη για τις ειδικές δράσεις πολιτικής για την προώθηση της απασχόλησης, ωστόσο αυτές θα πρέπει να εντάσσονται σε ένα πλαίσιο μεταρρυθμίσεων της αγοράς εργασίας για την προαγωγή του συνδυασμού ευελιξίας & ασφάλειας (flexicurity), τη μείωση της αδήλωτης εργασίας, την αύξηση συμμετοχής στην αγορά εργασίας, την δια βίου μάθηση καθώς και την εφαρμογή φορολογικών μεταρρυθμίσεων που να ευνοούν την ανάπτυξη της απασχόλησης όπως είναι η μείωση της φορολόγησης του εργατικού εισοδήματος ώστε να καταστεί συμφέρουσα η εργασία. Τον Μάρτιο του 2012 υιοθετείται επίσης η «συνθήκη για τη σταθερότητα, τον συντονισμό και τη διακυβέρνηση στην οικονομική και νομισματική Ένωση» η οποία περιλαμβάνει το «δημοσιονομικό σύμφωνο» που επιτάσσει

ισοσκελισμένους ή πλεονασματικούς εθνικούς προϋπολογισμούς και την ενσωμάτωση του κανόνα αυτού στο εθνικό δίκαιο εντός ενός έτους (Ελληνικό Κέντρο Ευρωπαϊκών Μελετών, 2011).

Οι παραπάνω εξελίξεις δεν αφήνουν ανεπηρέαστες τις πολιτικές της Ε.Ε. στα πεδία των εργασιακών σχέσεων της αγοράς εργασίας και της απασχόλησης. Σύμφωνα με την Έκθεση της Ευρωπαϊκής Επιτροπής, ευρωπαϊκή αγορά εργασίας κατά το 2011 χαρακτηρίζεται από ξαφνική διακοπή της διαδικασίας ανάκαμψης της απασχόλησης η οποία ξεκίνησε από το 2010. Η σημαντική αύξηση της ανεργίας 10,6% στην Ε.Ε. και 11,6% στην ευρωζώνη είναι αποτέλεσμα της χειροτέρευσης της οικονομικής δραστηριότητας στην Ε.Ε. άμεσα συνδεδεμένη με την κρίση του δημόσιου χρέους σε μια σειρά κρατών. Εν μέσω της οξείας οικονομικής κρίσης και με τα ποσοστά ανεργίας να έχουν ανέλθει σε ιστορικά υψηλά επίπεδα η Ευρωπαϊκή Επιτροπή εκδίδει τον Απρίλιο του 2012 σχετική ανακοίνωση με τίτλο «Στοχεύοντας σε μια ανάκαμψη με άφθονες θέσεις απασχόλησης» η οποία περιλαμβάνει τις βασικές κατευθύνσεις πολιτικής για την ανάσχεση της ανεργίας και την ενίσχυση της απασχόλησης. Το περιεχόμενο αυτού του πακέτου απασχόλησης επικεντρώνεται σε τρεις (3) άξονες πολιτικών (Υπουργείο Εργασίας, Κοινωνικής Ασφάλισης και Πρόνοιας, 2013):

- α) την υποστήριξη και τη δημιουργία θέσεων απασχόλησης,
- β) την αποκατάσταση της δυναμικής των αγορών εργασίας και
- γ) την ενδυνάμωση της διακυβέρνησης της Ε.Ε. στα θέματα απασχόλησης μέσω της περαιτέρω ενίσχυσης του συντονισμού και της παρακολούθησης των εθνικών πολιτικών.

Το Μνημόνιο -1 συνιστά την απαρχή μιας ραγδαίας σε ρυθμό και μεγάλης σε εύρος νομοθετικής παρέμβασης στη λειτουργία της αγοράς εργασίας, στο δίκαιο των ατομικών εργασιακών σχέσεων καθώς και στο δίκαιο των συλλογικών διαπραγματεύσεων, το οποίο είχε θεσμοθετηθεί με πλήρη διακομματική συμφωνία το 1990 Ν. 1876/90. Οι παρεμβάσεις συνεχίζονται κατά τη διάρκεια του 2012 με την ψήφιση του Ν. 4046/12 Μνημόνιο -2 ο οποίος εκτός από την έγκριση για τη μείωση του δημόσιου χρέους (PSI) και της νέας δανειακής σύμβασης, περιλαμβάνει σειρά μέτρων για την επιτάχυνση των λεγόμενων «διαρθρωτικών αλλαγών» μέρος των οποίων είναι οι μειώσεις μισθών στον ιδιωτικό τομέα και η οριστική αλλαγή

θεμελιωδών αρχών και κανόνων του δικαίου των συλλογικών συμβάσεων στη χώρα μας. Η ολοκλήρωση των νομοθετικών αυτών παρεμβάσεων πραγματοποιείται με την ψήφιση του Ν. 4093/12 Μνημόνιο -3 το οποίο περιέχει θεμελιώδες ανατροπές στον τρόπο διαμόρφωσης των κατώτατων μισθών, τον εργάσιμο χρόνο και το καθεστώς των αποζημιώσεων. Αποτέλεσμα των παραπάνω είναι η σχεδόν οριστική και αμετάκλητη διαμόρφωση ενός νέου προτύπου εργασίας του οποίου στόχος είναι η ανάκτηση της ανταγωνιστικότητας της οικονομίας μέσω της μείωσης του κόστους εργασίας – εσωτερική υποτίμηση και της καθιέρωσης νομοθετικά μιας εκτεταμένης ευελιξίας στις εργασιακές σχέσεις.

Εδώ θα επιχειρήσουμε να κάνουμε μια σύνοψη των παραπάνω έως τώρα ως προς τις όψεις επισφάλειας στην αγορά εργασίας, δηλαδή τους «εντός», τους «εκτός» και τους «επί των τειχών», σύμφωνα με τον Ματσαγγάνη (2011):

- Οι «εντός» προστατευόμενοι “ insiders ”, Δημόσιο, Τράπεζες και ΔΕΚΟ, είναι το 35% όλων των μισθωτών εδώ επικρατεί ένας «οικογενειακός μισθός» πιο γενναιόδωρες κοινωνικές παροχές, σχετικά άνετες συνθήκες εργασίας, ασφαλείς θέσεις εργασίας και μονιμότητα.
- Οι «εκτός» απροστάτευτοι “ outsiders ”, μικρές επιχειρήσεις, ιδίως στον τουρισμό, στην οικοδομή όπου βλέπουμε κατά συρροή παραβίαση της εργασιακής, ασφαλιστικής και φορολογικής νομοθεσίας από το μέρος πολλών εργοδοτών.
- Οι «επί των τειχών» λιγότερο προστατευμένοι mid - siders, μεσαίες και μεγάλες επιχειρήσεις του ιδιωτικού τομέα με λιγότερο ικανοποιητικές απολαβές και παροχές από τους «εντός» με περισσότερο εξασφαλισμένες θέσεις εργασίας από ότι οι «εκτός».

Πίνακας 2: Όψεις επισφάλειας στην αγορά εργασίας- άτυπες μορφές απασχόλησης

	ΕΕ27	ΕΕ15	Ελλάδα
Απασχόληση part- time άνδρες	9,5%	10,5%	5,3%
Απασχόληση part- time γυναίκες	32,7%	38,3%	13,2%

Προσωρινή απασχόληση άνδρες	13,2%	13,1%	8,8%
Προσωρινή απασχόληση γυναίκες	14,1%	14,3%	11,0%

Πηγή: Eurostat. Στοιχεία για το 2012 (δ' τρίμηνο). part - time ως ποσοστά όλων των εργαζομένων, προσωρινές συμβάσεις ως ποσοστό όλων των μισθωτών.

- Απασχόληση part - time και συμβάσεις ορισμένου χρόνου, λιγότερο διαδεδομένες από ότι στην υπόλοιπη Ευρώπη, μικρές διακυμάνσεις στο χρόνο, αύξηση part - time μείωση προσωρινής απασχόλησης.
- Άτυπες μορφές απασχόλησης στον δημόσιο τομέα (π.χ. συμβασιούχοι), πριν την κρίση είχαμε 11% των εργαζομένων σε part - time και 28% των εργαζομένων με προσωρινές συμβάσεις, απώλειες θέσεων από το 2010, συμβασιούχοι και συνταξιοδοτούμενοι μαζί με την εφεδρεία.

Κάποιες επιπλέον ποσοτικές εκτιμήσεις:

- 5 με έτη μετά το πτυχίο 12% των αποφοίτων ΑΕΙ εργάζονται ακόμη με σύμβαση έργου ή παροχής υπηρεσιών σε έναν εργοδότη.
- 27% των αποφοίτων του ΕΜΠ εργαζόταν ως ψευδοανεξάρτητοι απασχολούμενοι, συνήθως full time με περιοδικά ανανεώσιμες συμβάσεις σε έναν εργοδότη.
- 270.000 ψευδοανεξάρτητοι απασχολούμενοι και άλλοι 70.000 με καθεστώς εργολαβίας.
- Προσωρινή απασχόληση μέσω των «Εταιριών Προσωρινής Απασχόλησης» (π.χ. στην Εθνική Τράπεζα), ο αριθμός των εργαζομένων μέσω ΕΠΑ κυμαίνεται εποχιακά 10.000 με 30.000 άτομα. Με τον Ν2596/2001 οι προσωρινά απασχολούμενοι απολαμβάνουν όλα τα πλεονεκτήματα και τους όρους αμοιβής που ορίζουν οι συλλογικές συμβάσεις εργασίας με μέγιστη διάρκεια των συμβάσεων οι 12-18 μήνες. Στην πράξη όμως οι όροι εργασίας του ενοικιαζόμενου εργαζόμενου είναι κατά κανόνα υποδεέστεροι αυτών που ισχύουν για το προσωπικό του έμμεσου εργοδότη, οι αμοιβές υπολείπονται ακόμη και των κατώτατων

ορίων που ορίζει η ΕΓΣΣΕ και η διάρκεια ενοικίασης μπορεί να υπερβαίνει την επιτρεπόμενη χρονική διάρκεια.

- Προγράμματα μαθητείας, πρακτικής άσκησης, απόκτησης εργασιακής εμπειρίας (stage) συνήθως χρηματοδοτούμενα από το ΕΚΤ. Η Ευρωπαϊκή λογική είναι η απασχόληση σε ιδιωτικές επιχειρήσεις για την απόκτηση εργασιακής εμπειρίας, η Ελληνική εφαρμογή έγινε με επιδοτούμενη υποαπασχόληση 40.000 αποφοίτων ΑΕΙ το 2009 σε δημόσιους φορείς, με αδιαφανή κριτήρια επιλογής και με προσδοκία πρόσληψης σε μόνιμη θέση εργασίας στο δημόσιο, με μη ανανέωση των συμβάσεων του προγράμματος stage τελικά.

Flexicurity - ευελιξία και ασφάλεια στην Ευρώπη μια πολλά υποσχόμενη στρατηγική;

- Μια Ευρωπαϊκή στρατηγική ιδιαίτερα πετυχημένη στην Δανία και στην Ολλανδία
- απόπειρα συμφιλίωσης των εντάσεων στην αγορά εργασίας, ανάγκη των επιχειρήσεων για ευελιξία, ανάγκη των εργαζόμενων για ασφάλεια.
- Γεφύρωμα του χάσματος μεταξύ “insiders” & “outsiders” με χαλάρωση της εργασιακής προστασίας των μεν και ενίσχυση της ασφαλιστικής και κοινωνικής προστασίας των δε.
- Μια δύσκολα εξαγωγήμη συνταγή με απαιτητικές προϋποθέσεις, περιεκτικές και αντιπροσωπευτικές συνδικαλιστικές οργανώσεις, περιεκτικές και αντιπροσωπευτικές εργοδοτικές οργανώσεις και εμπιστοσύνη μεταξύ των εταίρων.

Flexicurity - ευελιξία και ασφάλεια στην Ελλάδα ένα εκρηκτικό μείγμα;

- “insiders”, ασφάλεια χωρίς ευελιξία, μικρές αλλαγές έως τώρα (εφεδρεία)
- “outsiders”, ευελιξία χωρίς ασφάλεια, μικρές αλλαγές
- “mid - siders”, αποκλιμάκωση των θεσμικών εγγυήσεων της θέσης εργασίας (μείωση της αποζημίωσης για απόλυση), αποκλιμάκωση των θεσμικών εγγυήσεων των αμοιβών (επιχειρησιακές αντί κλαδικές συμβάσεις)

- συνολική εικόνα, περισσότερη ευελιξία με λιγότερη εργασιακή προστασία, χωρίς βελτίωση της ασφαλιστικής και κοινωνικής προστασίας ιδίως των επισφαλών εργαζομένων και των ανέργων (Ματσαγγάνης Μ., σημειώσεις μαθήματος Οικονομικά της εργασίας).

ΚΕΦΑΛΑΙΟ 3: ΜΑΚΡΟΟΙΚΟΝΟΜΙΚΗ - ΜΙΚΡΟΟΙΚΟΝΟΜΙΚΗ ΠΡΟΣΕΓΓΙΣΗ ΤΗΣ ΑΓΟΡΑΣ ΕΡΓΑΣΙΑΣ

3.1 Η Νεοκλασική προσέγγιση της αγοράς εργασίας

Η Νεοκλασική σχολή έχει τις ρίζες της στην κλασική οικονομική θεωρία που διαμόρφωσαν ο A. Marshall, ο John Hicks και ο Paul Samuelson. Ύστερα από την δεκαετία του 1950 σημαντικότερος εκπρόσωπος της νεοκλασικής σχολής και συγκεκριμένα της μονεταριστικής σχολής του Σικάγο αναδείχτηκε ο Friedman αλλά και οι Schultz , Stigler και Alber Rees που ερμήνευσαν λεπτομερώς από την νεοκλασική σκοπιά την λειτουργία και επίδραση των συνδικαλιστικών οργανώσεων.

Κατά τους Νεοκλασικούς η αγορά εργασίας δεν διαφέρει από τις άλλες αγορές μόνο που εδώ το ανταλλάξιμο αγαθό είναι η εργασία η οποία μαζί με το Κεφάλαιο, την Γή-Πρώτες ύλες, την επιχειρηματικότητα αποτελούν τους τέσσερις παραγωγικούς συντελεστές. Επομένως χρησιμοποιούν την μικροοικονομική ανάλυση για να ερμηνεύσουν τον καθορισμό του μισθού ισορροπίας , την ζητούμενη και προσφερόμενη ποσότητα εργασίας.

Αντί για τιμή ισορροπίας αναφερόμαστε σε μισθό ισορροπίας ο οποίος καθορίζεται από την προσφορά και την ζήτηση για εργασία, στον μισθό ισορροπίας δεν έχουμε ούτε εργατικό δυναμικό να πλεονάζει δηλαδή ανεργία ούτε παρουσιάζεται έλλειψη εργατικού δυναμικού.

Η Νεοκλασική θεωρία στρέφει το ενδιαφέρον της στην σταθερότητα της αγοράς εργασίας και ενδιαφέρεται για τον μισθό εκείνο που θα φέρει την ισορροπία στην αγορά εργασίας.

Για τους Νεοκλασικούς η ανεργία είναι εκούσια, δηλαδή τα άτομα προτιμούν να μείνουν άνεργα είτε γιατί ελπίζουν στο να βρουν μία καλύτερη δουλειά από αυτή που τους προσφέρεται είτε γιατί δεν γνωρίζουν τις κενές θέσεις εργασίας λόγω της ατελούς πληροφόρησης.

Από την μεριά των εργοδοτών μπορεί να μην υπάρχει ζήτηση για εργασία εξαιτίας των εθνικών συλλογικών συμβάσεων που δεν επιτρέπουν μείωση στον προσφερόμενο μισθό.

Κατά συνέπεια η έλλειψη ευελιξίας των μισθών προς τα κάτω και η έλλειψη πληροφόρησης οδηγούν την αγορά εργασίας σε ασταθή ισορροπία δηλαδή σε μόνιμη ανεργία. Η λύση η οποία προωθείται από τη νεοκλασική θεωρία είναι η δημιουργία προϋποθέσεων για την ύπαρξη του τέλειου ανταγωνισμού που θα επιτρέψει στον μηχανισμό των τιμών – μισθών να επαναφέρει την αγορά σε κατάσταση ισορροπίας και να εξαλείψει την ανεργία.

Η νεοκλασική σχολή υπογράμμισε την σημαντικότητα της απρόσκοπτης λειτουργίας των αγορών εργασίας οι οποίες καθορίζουν το επίπεδο των μισθών και την κατανομή των θέσεων εργασίας. Οι θεσμικοί παράγοντες, μεταξύ των οποίων συγκαταλέγονται η λειτουργία επιχειρήσεων και των εργατικών ενώσεων, η κοινωνική διαστρωμάτωση και οι ανισότητες, η κατανομή του εισοδήματος κ.α., εκτιμάται ότι είναι δεδομένοι και ότι αλληλο-καταργούνται. Συνεπώς δεν λαμβάνονται υπόψη κατά την εξέταση της ανεργίας. Η νεοκλασική θεωρία υπογραμμίζει την σημασία του οικονομικού ανθρώπου, δηλαδή του ατόμου εκείνου που αποσκοπεί στην μεγιστοποίηση του επιπέδου διαβίωσης του καταβάλλοντας κάθε δυνατή προσπάθεια στο υφιστάμενο πλαίσιο και με τις δεδομένες δυνατότητες. Θεμελιώδης αρχή του «αόρατου χεριού» που υπαγορεύει την ορθολογική συμπεριφορά του ατόμου είναι η μεγιστοποίηση του οικονομικού οφέλους, η επιδίωξη δηλαδή «του μεγαλύτερου δυνατού αποτελέσματος με τη μικρότερη δυνατή θυσία ή κόστος» (Κατσανέβας, 2007).

3.2 Η Κεϋνσιανή προσέγγιση της αγοράς εργασίας.

Σύμφωνα με την κεϋνσιανή προσέγγιση, η υπόθεση ότι υπάρχει τέλειος ανταγωνισμός στην αγορά εργασίας δεν ισχύει καθώς στερείται ρεαλισμού εξαιτίας της κρατικής δράσης και της λειτουργίας των εργατικών σωματείων. Επομένως οι τιμές δεν είναι ευέλικτες όπως υποστηρίζει η νεοκλασική θεωρία. Επιπλέον, η κεϋνσιανή προσέγγιση δεν αμφισβήτει στην νεοκλασική θεωρία μόνο το ότι η αγορά εργασίας χαρακτηρίζεται από τέλειο ανταγωνισμό, αλλά αναθεωρεί και τον ρόλο που διαδραματίζουν οι τιμές καθώς και την σύνδεση της αγοράς εργασίας με τις υπόλοιπες αγορές. Πιο αναλυτικά, η κεϋνσιανή θεωρία δεν πιστεύει ότι οι τιμές προσαρμόζονται με ταχύτητα όταν μεταβάλλεται η προσφορά και η ζήτηση αγορά προϊόντων, αλλά ούτε και ότι οι εργαζόμενοι αντιλαμβάνονται έγκαιρα τις μεταβολές του επιπέδου των τιμών (Χλέτσος, 2004).

Στην πραγματικότητα η κεϋνσιανή θεωρία είναι διαφορετική σε σύγκριση με νεοκλασική θεωρίας ως προς την ίδια την φύση τους, τους παράγοντες που προσδιορίζουν την προσφορά και την ζήτηση αλλά και τον τρόπο που επανέρχεται η ισορροπία ύστερα από μια διαταραχή. Σύμφωνα με τον Keynes η ζήτηση εργασίας εξαρτάται από την ζήτηση στην αγορά προϊόντος και αποτελεί συνάρτηση του πραγματικού μισθού, όπου μια μείωση του ονομαστικού μισθού θα μειώσει την τιμή των προϊόντων αυξάνοντας την ζήτηση για αυτά και συνεπώς θα προκληθεί αύξηση της παραγωγής και άρα της απασχόλησης. Επομένως, αυτή η αντίστροφη σχέση που παρατηρείται μεταξύ πραγματικού μισθού και του επιπέδου της απασχόλησης αντικατοπτρίζεται στην καμπύλη του οριακού προϊόντος της εργασίας. Ο Keynes υποστηρίζει ότι η μείωση του πραγματικού μισθού επιτυγχάνεται μέσω της αύξησης των τιμών καθώς εξαιτίας της ισχύος της αυταπάτης του χρήματος τα άτομα δεν προσαρμόζουν την συμπεριφορά τους στην μείωση του μισθού ο οποίος τελικά μένει αμετάβλητος. Είναι σημαντικό ότι ο πραγματικός μισθός δεν καθορίζεται στο εσωτερικό της αγοράς εργασίας αλλά έξω από αυτήν εξαιτίας κυρίως της πραγματοποίησης συλλογικών διαπραγματεύσεων.

Επιπλέον, στον αντίποδα της νεοκλασικής θεωρίας, η κεϋνσιανή προσέγγιση πρεσβεύει την αντίληψη ότι η προσφορά εργασίας συνίσταται από δύο μέρη: το πρώτο αφορά την ύπαρξη του κατώτατου μισθού που αποφασίζεται μεταξύ εργοδοτών, εργαζομένων και κράτους από τις συλλογικές διαπραγματεύσεις. Στο επίπεδο του κατώτατου μισθού η προσφορά εργασίας επιδεικνύει πλήρη ελαστικότητα κι αυτό δείχνει ότι ο μισθός δεν μπορεί να καθιερωθεί σε ύψος χαμηλότερο από αυτό, ενώ για κάθε μισθό που είναι υψηλότερος από τον κατώτατο ο πραγματικός μισθός και η απασχόληση συσχετίζονται θετικά. Όταν η ζήτηση εργασίας γίνεται ίση με την προσφορά εργασίας τότε επιτυγχάνεται ισορροπία στην αγορά εργασίας. Η μετακεϋνσιανή θεωρία υπογραμμίζει ότι ανάμεσα στους μισθούς και την απασχόληση δεν υπάρχει μια αιτιώδης σχέση όπως υποθέτει η νεοκλασική προσέγγιση. Αναλυτικότερα, η απασχόληση καθορίζεται από την ζήτηση για αγαθά και υπηρεσίες αλλά και τον τρόπο που διανέμεται το εισόδημα. Μια πρόσθετη διαφορά ανάμεσα στην κεϋνσιανή και την νεοκλασική αντίληψη είναι ότι η δεύτερη θεωρεί ότι δεν υπάρχει σύνδεση ανάμεσα στην αγορά εργασίας και τις υπόλοιπες αγορές και ότι το ύψος του μισθού προσδιορίζεται εντός της αγοράς εργασίας. Σε αντίθεση με την αντίληψη αυτή η κεϋνσιανή προσέγγιση θεωρεί ότι μεταξύ της

αγοράς εργασίας, της αγοράς προϊόντος και της αγοράς χρήματος υφίσταται μια έντονη αλληλεπίδραση. Αναλυτικότερα, με βάση ένα δεδομένο επίπεδο τιμών διαμορφώνεται το επίπεδο της ζήτησης το οποίο προσδιορίζει στη συνέχεια το ύψος του εισοδήματος. Επίσης, στην αγορά χρήματος με δεδομένο το εισόδημα καθορίζεται το επιτόκιο ισορροπίας και στη συνέχεια το επίπεδο της επένδυσης και κατ' επέκταση το επίπεδο εισοδήματος που συμβάλει στον προσδιορισμό της απασχόλησης (Χλέτσος, 2004).

Ειδικότερα, η ισορροπία στην αγορά προϊόντος αποτυπώνεται στην ακόλουθη σχέση:

$$Y = C + I + G + X - M,$$

όπου Y = επίπεδο εισοδήματος, C = ιδιωτική κατανάλωση, I = ιδιωτική επένδυση, G = δημόσια κατανάλωση και επένδυση, X =εξαγωγές, M = εισαγωγές.

Η ισορροπία στην αγορά του χρήματος αποτυπώνεται από την σχέση $M = Md_1 + Md_2$,

όπου Md_1 = ζήτηση χρήματος για συναλλακτικούς σκοπούς και σκοπούς φύλαξης, και Md_2 = ζήτηση χρήματος για κερδοσκοπικούς σκοπούς.

Από την στιγμή εκείνη που το εισόδημα ισορροπίας έχει καθοριστεί και η συνάρτηση παραγωγής είναι δεδομένη και αμετάβλητη τότε καθορίζεται και το επίπεδο απασχόλησης και έπειτα καθορίζεται το επίπεδο τιμών για τα αγαθά και τις υπηρεσίες.

3.3 Η Κεϋνσιανή θεωρία της ανεργίας

Ο Keynes δεν δέχεται την θέση των νεοκλασικών σχετικά με την ανεργία και πιστεύει ότι ένα άτομο είναι μη ακούσια άνεργο στην περίπτωση όπου αν και αποδέχεται να απασχοληθεί σε μισθό χαμηλότερο από τον ισχύοντα πραγματικό μισθό δεν μπορεί να βρει θέση εργασίας. Ο Keynes δηλαδή απορρίπτει την θέση των κλασικών ότι μια μείωση των μισθών θα μπορούσε να συμβάλει στην πλήρη απασχόληση. Ο Pigou (1933) θεωρεί ότι η βασικότερη αιτία της ανεργίας είναι η ανελαστικότητα των μισθών και θεωρεί ότι η αντίληψη αυτή εξηγεί την αύξηση του ποσοστού ανεργίας που συνέβη στην Μ. Βρετανία κατά την δεκαετία του 1930. Σύμφωνα με την άποψη του Pigou εξαιτίας της ισχύος των εργατικών συνδικάτων στην Μ. Βρετανία οι πραγματικοί μισθοί ήταν πολύ ψηλοί. Τα συνδικάτα, στους κλάδους που είχαν

μεγάλη διαπραγματευτική δύναμη, κατάφερναν να πετυχαίνουν υψηλούς ονομαστικούς μισθούς παρά το γεγονός ότι οι τιμές έπεφταν (Χλέτσος, 2004).

Ο Keynes όμως δεν δέχεται την αντίληψη ότι χαμηλότερο επίπεδο μισθού θα προκαλέσει την αύξηση των θέσεων εργασίας. Αυτό συμβαίνει ουσιαστικά για δύο λόγους. Ο πρώτος λόγος αφορά το γεγονός ότι οι εργαζόμενοι αντιστέκονται και δεν επιθυμούν να μειωθούν οι ονομαστικοί τους μισθοί. Ο δεύτερος λόγος αφορά την σχέση που διαμορφώνεται ανάμεσα στους μισθούς και τις τιμές. Αναλυτικότερα, η μείωση των ονομαστικών μισθών θα είχε ως αποτέλεσμα την μείωση του οριακού κόστους και αυτό θα επέφερε μείωση στις τιμές των προϊόντων εξαιτίας του ανταγωνισμού των παραγωγών. Η μείωση του οριακού κόστους ερμηνεύεται ως εξής: η μείωση των μισθών για την τόνωση της απασχόλησης υποκαθιστά το κεφάλαιο με εργασία προκαλώντας μείωση τόσο στα εισοδήματα όσο και στις τιμές. Όμως το ποσοστό μείωσης των μισθών δεν είναι ίδιο με εκείνο των τιμών με συνέπεια την μείωση των πραγματικών μισθών. Στην πραγματικότητα η ισορροπία θα επιτευχθεί μόνο όταν η μείωση των τιμών είναι ποσοστιαία ίδια με την μείωση των μισθών. Οι εργαζόμενοι έχουν την δυνατότητα να επαναπροσδιορίσουν τους ονομαστικούς μισθούς που λαμβάνουν αλλά όχι να προσαρμόσουν τους πραγματικούς τους μισθούς. Σύμφωνα με τον Keynes η μείωση στους πραγματικούς μισθούς μπορεί να προκύψει μόνο αν οι ονομαστικοί μισθοί μεταβάλλονται κατά τον ίδιο βαθμό με το επίπεδο των τιμών. Όμως η μείωση των μισθών στην πραγματικότητα έχει ως συνέπεια μια ανάλογη μείωση των τιμών και με τον τρόπο αυτό ο πραγματικός μισθός δεν μεταβάλλεται (Χλέτσος, 2004).

Έτσι η ονομαστική μείωση στους μισθούς δεν προκαλεί αύξηση στην απασχόληση. Η αύξηση αυτή θα προέλθει μόνο αν αυξηθεί η συνολική ζήτηση για αγαθά και υπηρεσίες και άρα αυξηθεί το συνολικό εισόδημα. Η τόνωση της συνολικής ζήτησης μπορεί να προκύψει μέσω της κρατικής παρέμβασης με σκοπό είτε την ενίσχυση της κατανάλωσης για τις χαμηλότερες εισοδηματικές ομάδες είτε την αύξηση των δημοσιονομικών δαπανών. Σύμφωνα με τον Keynes η απασχόληση βραχυχρόνια εξαρτάται από το επίπεδο της τεχνολογίας, τις πάγιες εγκαταστάσεις, το ανθρώπινο δυναμικό, και τις καταναλωτικές προτιμήσεις. Ιδιαίτερα υπογραμμίζεται ο ρόλος του κράτους το οποίο μέσω των παρεμβάσεων του ασκεί καθοριστική επίδραση τόσο στο μέγεθος της απασχόλησης όσο και στο ποσοστό της ανεργίας. Στις περιπτώσεις όπου το κράτος δρα με τρόπο που συμπληρώνει τις ιδιωτικές επενδύσεις με δημόσιες τότε

η συνολική ζήτηση μπορεί να παραμείνει υψηλή. Με τον τρόπο αυτό η απασχόληση αυξάνεται και η ελαστικότητα ή μη των μισθών καθίσταται ζήτημα δευτερεύουσας σημασίας ως προς την αντιμετώπιση της ανεργίας (Χλέτσος, 2004).

Συγκεκριμένα στο μοντέλο IS – LM ενσωματώνεται η κεϋνσιανή θεωρία και κατά συνέπεια υποστηρίζεται ότι η αγορά προϊόντος και η αγορά χρήματος μπορεί να βρίσκονται σε κατάσταση ισορροπίας χωρίς όμως στην αγορά εργασίας να υπάρχει πλήρης απασχόληση. Η εξασφάλιση της πλήρους απασχόλησης μπορεί να γίνει εφικτή είτε μέσω της άσκησης δημοσιονομικής πολιτικής είτε με χρήση νομισματικής πολιτικής είτε με έναν συνδυασμό και των δύο.

Σχήμα 6: Σύγκριση μεταξύ του Keynes και των Νεοκλασικών

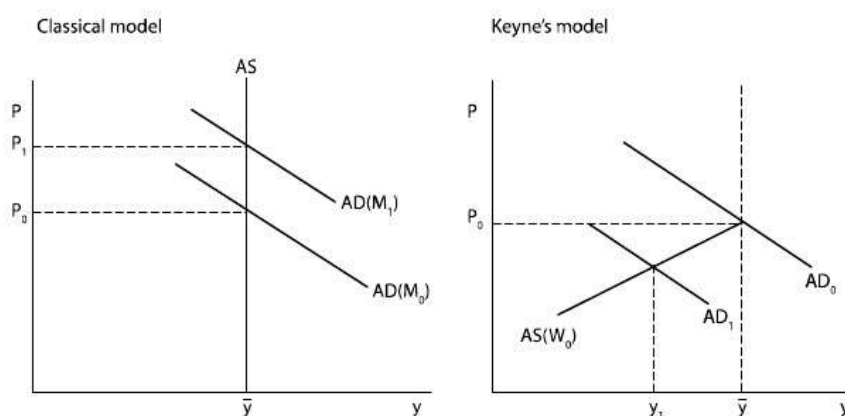

Πηγή: Ζησιδης, I., (2009),

Οι απλοποιημένες εκδόσεις των μοντέλων του Κεϋνς και των Νεοκλασικών συνοψίζονται στο παραπάνω σχήμα, η έντονη αντίθεση η οποία γίνεται άμεσα αντιληπτή είναι μεταξύ των δύο καμπυλών συνολικής προσφοράς στις δύο περιπτώσεις, η «κλασική» καμπύλη είναι κάθετη στο επίπεδο πλήρους απασχόλησης ενώ αυτή του μοντέλου Κεϋνς έχει ανοδική κλίση προς το επίπεδο πλήρους απασχόλησης, αυτή η αντίθεση αντανακλά τις διαφορετικές αντιλήψεις για την αγορά εργασίας. Στο νεοκλασικό μοντέλο, στο επίπεδο προϊόντος y όπου ισορροπεί η αγορά

εργασίας, μια αύξηση των τιμών μειώνει τον πραγματικό μισθό γεγονός που θα έκανε επικερδές για τις επιχειρήσεις να αυξήσουν την απασχόληση. Ωστόσο επιπλέον εργατικό δυναμικό δεν προκύπτει με πτώση του πραγματικού μισθού ενώ κάποιοι εργαζόμενοι πράγματι θα αφήσουν την εργασία τους. Μια κατάσταση πλεονάσματος ζήτησης εργασίας χαρακτηρίζει την αγορά εργασίας και οι ονομαστικοί μισθοί αυξάνουν ωστόσο ο αρχικός πραγματικός μισθός w προσεγγιστεί για μια ακόμη φορά. Το κλασικό μοντέλο υποθέτει πως οι προσαρμογές των ονομαστικών μισθών σε όποια αύξηση τιμών συμβαίνουν ακαριαία με αποτέλεσμα η καμπύλη AS να είναι κάθετη στο y .

Σχήμα 7: IS/LM μοντέλο

(a) Δημοσιονομική πολιτική: αύξηση των κυβερνητικών δαπανών

(b) Νομισματική πολιτική: αύξηση στην προσφορά χρήματος

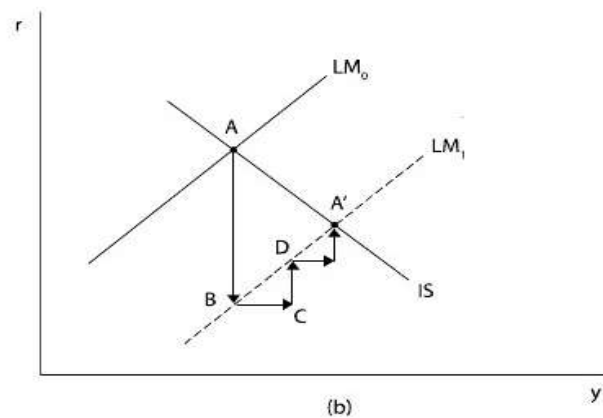
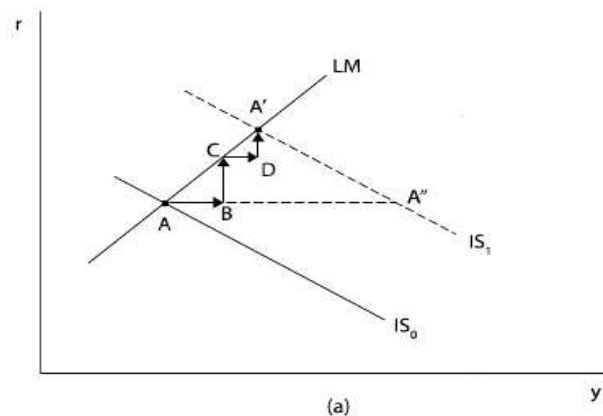

Πηγή: Ζησιδης, Ι., (2009),

Σύμφωνα με τον Keynes η οικονομία συγκροτείται κυρίως σε δύο αγορές: πρώτον, την αγορά προϊόντος και δεύτερον, την αγορά χρήματος. Στην πρώτη περίπτωση, στην αγορά προϊόντος καθορίζονται το επίπεδο εισοδήματος και το επίπεδο των τιμών, ενώ στην δεύτερη περίπτωση καθορίζονται το επιτόκιο και η ποσότητα χρήματος. Οι δυο αυτές αγορές, η αγορά προϊόντος και η αγορά χρήματος αλληλεξαρτώνται. Αναλυτικότερα, το εισόδημα εξαρτάται από την ενεργό ζήτηση και αυτή με την σειρά της σε μεγάλο βαθμό από τις επενδύσεις. Όμως το εισόδημα, η ενεργός ζήτηση και οι επενδύσεις προσδιορίζονται από το επιτόκιο το οποίο καθορίζεται στην αγορά χρήματος. Με αντίστοιχο τρόπο το επιτόκιο καθορίζεται από την προσφορά και την ζήτηση χρήματος. Όμως η ζήτηση χρήματος με την σειρά της καθορίζεται τόσο από το επιτόκιο όσο και από το εισόδημα το οποίο προσδιορίζεται στην αγορά προϊόντος. Στο πλαίσιο αυτό η IS αποτυπώνει όλα τα σημεία ισορροπίας μεταξύ του επιτοκίου και του εισοδήματος που εξασφαλίζουν ισορροπία στην αγορά προϊόντος. Αντίστοιχα η καμπύλη LM αποτυπώνει όλα τα σημεία ισορροπίας μεταξύ του επιτοκίου και του εισοδήματος που εξασφαλίζουν ισορροπία στην αγορά χρήματος, δηλαδή η ζήτηση για χρήμα είναι ίση με την προσφορά για χρήμα (Χλέτσος, 2004).

Σχήμα 8: Το μοντέλο Keynes σε διάγραμμα συνολικής ζήτησης - συνολικής προσφοράς.

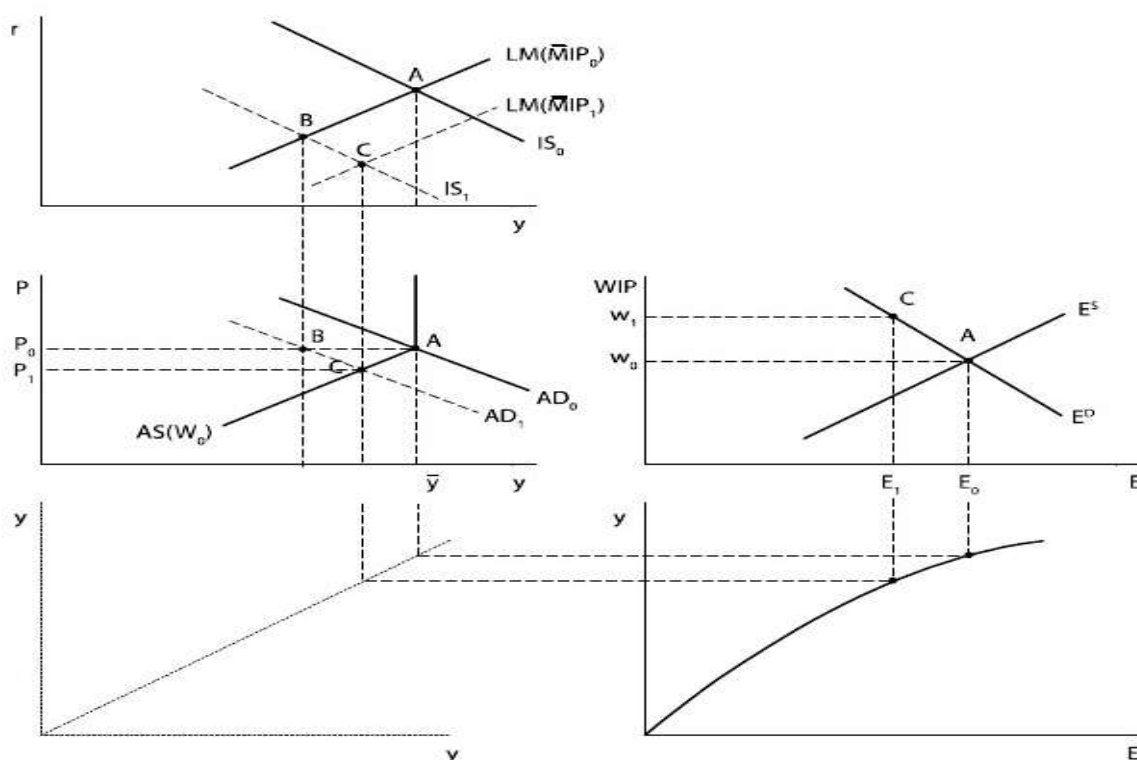

Πηγή: Ζησίδης, Ι., (2009),

3.4 Από την Νεοκλασική στην Κεϋνσιανή ανεργία.

Εξαιτίας της μεγέθυνσης της ανεργίας κατά την δεκαετία του 1970 πολλοί οικονομολόγοι ασχολήθηκαν εκ νέου με το φαινόμενο της ανεργίας και μελέτησαν ξανά το πρόβλημα αυτό ιδιαίτερα μέσα από το πρίσμα της νεοκλασικής και κεϋνσιανής θεωρίας σχετικά με τις αιτίες που προκαλούν την ανεργία. Ειδικότερα, ο Malinvaud ξεκινώντας από την θεωρία της γενικής ισορροπίας και υποθέτοντας σταθερές τιμές διερεύνησε το φαινόμενο της ανεργίας επιδιώκοντας να αποδείξει ότι η ανεργία δεν μπορεί να ερμηνευτεί αποκλειστικά υπό ένα κλασικό ή κεϋνσιανό πρίσμα αλλά στην πραγματικότητα από μια μίξη αυτών των δύο. Είναι χαρακτηριστικό ότι οι παράγοντες εκείνοι που μπορούν να περιορίσουν την κλασική ανεργία διογκώνουν την κεϋνσιανή ανεργία και το αντίστροφο. Έτσι προκύπτει ως συμπέρασμα ότι η αντιμετώπιση τους προβλήματος της ανεργίας μπορεί να είναι αποτελεσματική μόνο με έναν συνδυασμό διαφορετικών μέτρων τα οποία όμως θα

αποσκοπούν στην συρρίκνωση και των δύο αυτών μορφών ανεργίας. Ειδικότερα, ο Malinvaud προσπαθεί να διερευνήσει την διαφορά μεταξύ της κεϋνσιανής και της κλασικής ανεργίας ενσωματώνοντας στην ανάλυση του τόσο την αγορά εργασίας όσο και την αγορά προϊόντων. Ο κύριος παράγοντας που μπορεί να ερμηνεύσει την διαφοροποίηση ανάμεσα σε αυτές τις δύο μορφές ανεργίας είναι το επίπεδο παραγωγής, το οποίο, αν το επίπεδο τιμών και μισθών θεωρηθεί δεδομένο, προσδιορίζεται από την ζήτηση αγαθών (d), την παραγωγική ικανότητα του εξοπλισμού (y) και το επίπεδο παραγωγής το οποίο επιτρέπει την επίτευξη πλήρους απασχόλησης. Σύμφωνα με την προσέγγιση του Malinvaud η ανεργία, είτε είναι κεϋνσιανής είτε κλασικής μορφής, μπορεί να οριστεί σε συνάρτηση με την κατάσταση που διαμορφώνεται στις αγορές εργασίας και προϊόντος. Ο Malinvaud συγκεκριμένα διακρίνει δύο περιπτώσεις. Η πρώτη αφορά την παραγωγή η οποία θα πρέπει να ισοδυναμεί με την συνολική ζήτηση. Η δεύτερη αφορά επίσης την παραγωγή η οποία όμως θα πρέπει να ισοδυναμεί με παραγωγική ικανότητα του εξοπλισμού που διαθέτουν οι επιχειρήσεις. Στην πρώτη περίπτωση από αυτές ενδέχεται να υπάρξει κεϋνσιανή ανεργία καθώς η συνολική ζήτηση μπορεί να είναι μικρότερη από το επίπεδο παραγωγής που θα αντιστοιχούσε στην πλήρη απασχόληση αλλά και από την παραγωγική ικανότητα των επιχειρήσεων. Αυτό σημαίνει ότι η ανεργία προκύπτει εξαιτίας της ανεπαρκούς ζήτησης. Στην δεύτερη περίπτωση υπάρχει το ενδεχόμενο εμφάνισης νεοκλασικής ανεργίας. Αυτό μπορεί να συμβεί όταν η παραγωγική ικανότητα που διαθέτουν οι επιχειρήσεις δεν επαρκεί για την επίτευξη ενός τέτοιου μεγέθους παραγωγής που θα οδηγούσε στην πλήρη απασχόληση αλλά υπολείπεται και του επιπέδου της συνολικής ζήτησης. Η ανεργία λοιπόν αυτής της μορφής αποδίδεται στο γεγονός ότι η οικονομία δεν διαθέτει επαρκείς παραγωγικές δυνατότητες. Επομένως με βάση τα προηγούμενα, για τον τύπο της κεϋνσιανής ανεργίας η δημοσιονομική πολιτική θεωρείται η ορθή πολιτική αντιμετώπιση της καθώς επικεντρώνεται στην τόνωση της ενεργούς ζήτησης. Αντίθετα για την καταπολέμηση της κλασικής ανεργίας ορθή πολιτική θεωρείται εκείνη που συμβάλει στην βελτίωση της αποδοτικότητας που διαθέτουν οι επιχειρήσεις. Συμπερασματικά, η ανεργία σε πάρα πολλές περιπτώσεις δεν είναι αποκλειστικά κεϋνσιανή ούτε κλασική, για το λόγο αυτό το θέμα της ανεργίας απασχολεί σε επίπεδο κοινότητας στην άρση αποφάσεων περί ενίσχυσης της ενεργούς ζήτησης και την ενίσχυση της αποδοτικότητας των επιχειρήσεων (Χλέτσος, 2004).

Σχήμα 9: Υψηλότερος πραγματικός μισθός οδηγεί σε υψηλότερη ανεργία (ανεργία Keynes), Πηγή: Ζησιδης, Ι., (2009),

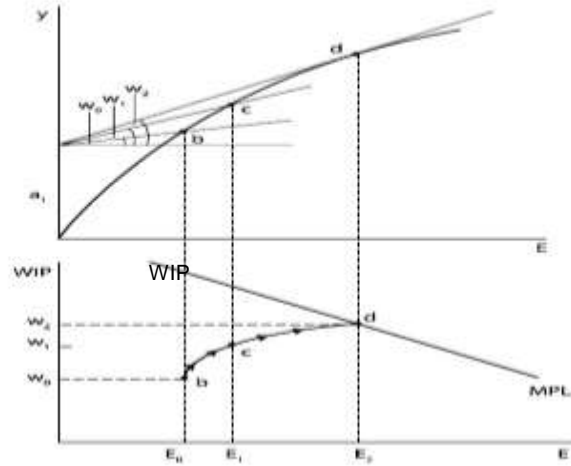

Σχήμα 10: Υψηλότερος πραγματικός μισθός οδηγεί σε χαμηλότερη απασχόληση (κλασική ανεργία), Πηγή: Ζησιδης, Ι., (2009),

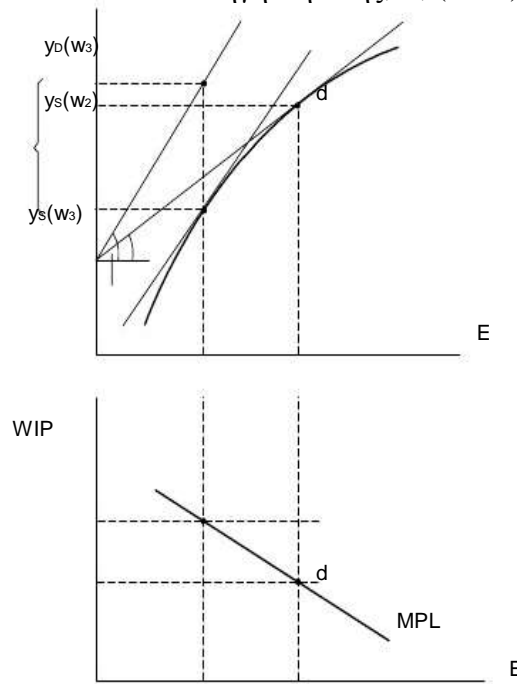

3.5 Η Σύγχρονη Νεοκλασική ανάλυση της αγοράς εργασίας και της ανεργίας.

Για την αύξηση και την επιμονή της ανεργίας που εκδηλώθηκε την δεκαετία του 1970 αλλά και του 1980, η νεοκλασική θεωρία δεν μπορούσε να προσφέρει κάποιο ερμηνευτικό σχήμα καθώς συνέχιζε να υποστηρίζει ότι η ανεργία ήταν ένα εκούσιο φαινόμενο. Το ερώτημα που φιλοδοξούσε να απαντήσει η νεοκλασική θεωρία αναφερόταν στην αποτυχία της αγοράς να εξισώσει την ζήτηση εργασίας με την προσφορά εργασίας. Στο πλαίσιο αυτό το ενδιαφέρον της νεοφιλελεύθερης θεώρησης εστίασε στην ερμηνεία φαινομένων όπως η ατελής πληροφόρηση, η ακαμψία των μισθών και ευρύτερα οτιδήποτε αφορούσε την απουσία τέλει ανταγωνισμού στην λειτουργία της αγοράς εργασίας. Έτσι αναπτύχθηκε μια σειρά σύγχρονων θεωριών για την αγορά εργασίας ως προς την αντιμετώπιση της ανεργίας. Οι θεωρίες αυτές, όπως τις παρουσιάζει ο Χλέτσος (2004) είναι οι εξής:

3.5.1 Η θεωρία των άτυπων συμβάσεων.

Εμπνευστές της θεωρίας αυτής ήταν κατά κύριο λόγο ο Azariadis (1975), ο Baily (1974) και ο Cordon (1974). Η προσέγγιση αυτή εστιάζει στον τρόπο που καθορίζονται οι μισθοί και το επίπεδο απασχόλησης προκειμένου να δώσει μια ερμηνεία για την ακαμψία των μισθών και επομένως την επιμονή της ανεργίας. Ένα κεντρικό σημείο της θεωρίας των άτυπων συμβάσεων είναι ότι δεν αποδέχεται την αντίληψη των νεοκλασικών περί του καθορισμού των μισθών στην αγορά εργασίας ως αποτέλεσμα της εξισορρόπησης μεταξύ ζήτησης και προσφοράς εργασίας. Η προσφορά της θεωρίας των άτυπων συμβάσεων είναι η εισαγωγή μιας νέας παραμέτρου. Συγκεκριμένα υποστηρίζεται ότι οι μισθοί καθορίζονται όχι σε μακρο-επίπεδο, δηλαδή συνολικά στην αγορά εργασίας, αλλά σε μικρο-επίπεδο, δηλαδή στο επίπεδο των επιχειρήσεων ύστερα από μια συμφωνία με τους εργαζομένους. Όμως αυτή η συμφωνία λαμβάνει χώρα υπό ένα καθεστώς αβεβαιότητας (Χλέτσος, 2004).

Αναλυτικότερα, τόσο η πλευρά των εργαζομένων όσο και η πλευρά των εργοδοτών έρχονται σε συμφωνία για ζητήματα που αφορούν το μέλλον χωρίς όμως να μπορούν να προεξοφλούν την μελλοντική κατάσταση. Επομένως, για να άρουν μέρος της

αβεβαιότητας αυτής, οι εργαζόμενοι είναι πρόθυμοι να απασχοληθούν με μικρότερο μισθό ζητώντας όμως από τις επιχειρήσεις να τους τον εξασφαλίσουν. Με αντάλλαγμα λοιπόν την ακαμψία μισθών οι εργαζόμενοι ελαχιστοποιούν πιθανές μελλοντικές ζημίες σε μια περίοδο ύφεσης. Έτσι παρατηρείται το φαινόμενο σε περιόδους κάμψης της οικονομικής δραστηριότητας ο μισθός που λαμβάνουν οι εργαζόμενοι να είναι πιο υψηλός από την οριακή παραγωγικότητα της εργασίας με επακόλουθο την μεγέθυνση της ανεργίας. Υπό το πρίσμα επομένως της θεωρίας των άτυπων συμβάσεων, αυτή η μορφή ανεργίας θεωρείται εκούσια αφού η ακαμψία των μισθών σε περιόδους ύφεσης συμφωνείται με την συναίνεση των εργαζομένων. Υπό την έννοια αυτή η θεωρία αυτή εκλαμβάνεται ως μια μοντέρνα εκδοχή της νεοκλασικής αντίληψης για την λειτουργία της αγορά εργασίας. Το στοιχείο εκείνο όμως που την διακρίνει από την νεοκλασική θεωρία είναι η θέση ότι οι μισθοί δεν προσδιορίζονται στην αγορά εργασίας αλλά στο επίπεδο των επιχειρήσεων. Παρά το γεγονός ότι η θεωρία των άτυπων συμβάσεων εισάγει τον παράγοντα της αβεβαιότητας στη νεοκλασική ανάλυση, φτάνει στο ίδιο συμπέρασμα με αυτήν, δηλαδή στο πόρισμα ότι η ανεργία είναι εκούσια αφού οι ίδιοι οι εργαζόμενοι ευθύνονται για αυτήν αποσκοπώντας στην διασφάλιση του επιπέδου των μισθών του σε περιόδους κρίσης.

3.5.2 Η θεωρία των αποτελεσματικών μισθών “efficient wages”

Ο Yellen (1984) με δημοσίευση του στο American Economic Review συνέβαλε καθοριστικά στην ανάπτυξη των μοντέλων « efficient wages ». Η θεωρία αυτή υποστηρίζει την άποψη ότι ο προσδιορισμός του μισθού δεν εξαρτάται μόνο από την ποσότητα εργασίας που προσφέρεται αλλά και από την ποιότητα αυτής, όπως αποτυπώνεται τόσο στην παραγωγικότητα της εργασίας όσο και στην ένταση εργασίας. Επομένως διακρίνονται δύο κατηγορίες μισθών: ο μέσος μισθός που εξαρτάται από την ζήτηση εργασίας και ο αποτελεσματικός μισθός (efficient wage) ο οποίος καθορίζεται στο επίπεδο της επιχείρησης με κριτήριο την ποιότητα της εργασίας. Στις περισσότερες περιπτώσεις ο μέσο μισθός είναι χαμηλότερος από τον αποτελεσματικό μισθό, καθώς οι επιχειρήσεις επιθυμούν να διατηρήσουν τους εργαζόμενους που προσφέρουν ποιοτική εργασία και να αποτρέψουν το ενδεχόμενο να μετακινηθούν σε κάποια άλλη επιχείρηση. Έτσι οι επιχειρήσεις υφίστανται μια σημαντική οικονομική επιβάρυνση προσφέροντας σε κάποιους εργαζόμενους αποδοχές υψηλότερες από τον «μισθό ισορροπίας» στην αγορά. Στην περίπτωση

αυτή η επιχείρηση αναγκάζεται να προσλάβει λιγότερο προσωπικό σε σύγκριση με τον αριθμό των εργαζομένων που θα μπορούσε δυνητικά να προσλάβει συμβάλλοντας με τον τρόπο αυτό στη διατήρηση του επιπέδου της ανεργίας. Ειδικότερα, η θεωρία των "αποτελεσματικών μισθών" (efficient wages) δεν αποδέχεται μια από τις βασικές παραδοχές της νεοκλασικής θεωρίας που αφορά την ομοιογένεια της εργασίας ως συντελεστή παραγωγής. Η υιοθέτηση της έννοιας της ποιότητας της εργασίας καταργεί την αντίληψη σχετικά με την ομοιογενή εργασία και ταυτόχρονα τοποθετεί την επιχείρηση στο επίκεντρο του τρόπου διαχείρισης της εργασίας παρακάμπτοντας την αγορά εργασίας (Χλέτσος, 2004).

3.5.3 Η θεωρία των «διαπραγματεύσεων»

Η θεωρία αυτή που αποδίδεται στους Cahuc (1990) και Calmfors and Driffill (1988), αντιπροσωπεύει μια απόπειρα της νεοκλασικής προσέγγισης να ερμηνεύσει την αιτία για την οποία η αγορά εργασίας είναι μη ανταγωνιστική και να αναλύσει τον τρόπο με τον οποίο αναπτύσσονται οι εργατικές ενώσεις και οργανώνονται οι συλλογικές διαπραγματεύσεις στα ανεπτυγμένα κράτη. Ακολουθώντας την νεοκλασική προσέγγιση η συμπεριφορά των εργατικών ενώσεων βασίζεται στην μικροοικονομική ανάλυση. Κατά την θεωρία των διαπραγματεύσεων οι συνδικαλιστικές οργανώσεις αποσκοπούν στην μεγιστοποίηση μιας συγκεκριμένης συνάρτησης χρησιμότητας, που ενσωματώνει τις προτιμήσεις των μελών των οργανώσεων αυτών. Αντικείμενο της διαπραγμάτευσης των συνδικαλιστικών οργανώσεων είναι είτε ο καθορισμός των μισθών είτε ο προσδιορισμός των μισθών αλλά και της απασχόλησης. Ωστόσο ως συνέπεια των διαπραγματεύσεων προκύπτει η μεγέθυνση της ανεργίας η οποία αποδίδεται στην ακαμψία της αγοράς εργασίας ως προς το επίπεδο των μισθών και την απασχόλησης. Ειδικότερα, οι συνδικαλιστικοί φορείς δρουν με τρόπο που αποσκοπεί στην προστασία των μελών τους (insiders) σε σύγκριση με όσους δεν είναι μέλη των οργανώσεων αυτών (outsiders). Είναι σημαντικό να τονισθεί ότι η θεωρία των διαπραγματεύσεων, ακολουθώντας την νεοκλασική προσέγγιση, δεν αποδέχεται την ύπαρξη κοινωνικών τάξεων αλλά ούτε και κοινωνικοπολιτικές διαμάχες μεταξύ διαφορετικών κοινωνικών ομάδων. Αντίθετα τοποθετεί στο επίκεντρο της ανάλυσης της τα άτομα τα οποία αποσκοπούν αποκλειστικά στην μεγιστοποίηση της χρησιμότητας τους (Χλέτσος, 1996).

3.5.4 Η θεωρία των «ατελειών» της αγοράς εργασίας.

Η νεοκλασική ανάλυση στην παραδοσιακή μορφή της θεωρούσε ότι η αγορά εργασίας είναι ενιαία. Έτσι, η προσπάθεια της να δώσει μια εξήγηση στην εμφάνιση της ανεργίας περιλαμβάνει αυτήν ακριβώς την αντίληψη για μια ενιαία αγορά εργασίας. Ωστόσο η ανάδειξη ορισμένων θεσμικών παραγόντων τελικά ανάγκασε την νεοκλασική θεωρία να εγκαταλείψει την υπόθεση για τον ενιαίο χαρακτήρα της αγοράς εργασίας και να αναλύσει την εκδήλωση του φαινομένου της ανεργίας με βάση την δυαδικότητα στην αγορά εργασίας. Ο όρος αυτός αξιοποιήθηκε επίσης και από άλλους μη νεοκλασικούς οικονομολόγους, ωστόσο χρησιμοποιήθηκε με άλλη σημασία. Ειδικότερα, στον πρώτο τομέα της οικονομίας ή αλλιώς στην πρωτεύουσα αγορά εργασίας υπάρχουν θέσεις απασχόλησης που έχουν συγκεκριμένα χαρακτηριστικά: υψηλούς μισθούς, προοπτικές επαγγελματικής ανέλιξης, σταθερότητα απασχόλησης, ασφαλιστικά καθώς και άλλα προνόμια. Στον αντίποδα όμως, στον δεύτερο τομέα της οικονομίας ή δευτερεύουσα αγορά εργασίας βρίσκονται θέσεις απασχόλησης οι οποίες διακρίνονται για την απουσία όλων αυτών των προαναφερομένων χαρακτηριστικών. Έτσι κατά την νεοκλασική θεωρία στην πιο σύγχρονη εκδοχή της αυτή η δυαδικότητα στην αγορά εργασίας εκτιμάται να είναι ο βασικός παράγοντας για την εμφάνιση της ανεργίας. Ειδικότερα, ανάμεσα στον πρώτο τομέα της οικονομίας και τον δεύτερο τομέα της οικονομίας, παρατηρείται περιορισμένη κινητικότητα αφού οι εργαζόμενοι του πρώτου τομέα δείχνουν απρόθυμοι να εργαστούν σε θέσεις απασχόλησης του δεύτερου τομέα. Η στάση αυτή όμως ερμηνεύεται ως αιτία της ανεργίας. Μια αντίστοιχη εναλλακτική εκδοχή της θεωρίας της δυαδικότητας είναι η θεωρία των " insiders - outsiders " των Lindbeck and Snower (1989). Η προσέγγιση αυτή υποστηρίζει την άποψη ότι το επίπεδο των μισθών και της απασχόλησης προσδιορίζεται από τις συνδικαλιστικές οργανώσεις (insiders) των εργαζομένων, ενώ οι άνεργοι (outsiders) που εκ των πραγμάτων δεν μπορούν να ανήκουν σε κάποια συνδικαλιστική οργάνωση δεν λαμβάνονται υπόψη. Επιπλέον, με δεδομένη την προσπάθεια των ατόμων να μεγιστοποιήσουν την χρησιμότητα τους όπως υποστηρίζει η νεοκλασική προσέγγιση, η δράση των insiders έχοντας ως σκοπό την επίτευξη υψηλότερων αμοιβών, την διεύρυνση των διάφορων προνομίων τους και την μόνιμη απασχόληση, συνεπάγεται την υπονόμηση των συμφερόντων των outsiders για τους οποίους η ανεύρεση εργασίας καθίσταται δύσκολη. Θα πρέπει να επισημανθεί όμως ότι αν και η νεοκλασική θεωρία στην σύγχρονη εκδοχή της θέτει μεθοδολογικά το ζήτημα της δυαδικότητας στην αγορά

εργασίας, εκτιμά ότι η εμφάνιση της είναι αποτέλεσμα της αναποτελεσματικής λειτουργίας της αγοράς αυτής, η οποία όμως δεν αποδίδεται ούτε στα χαρακτηριστικά των εργαζομένων ούτε στα χαρακτηριστικά των επιχειρήσεων. Στην πραγματικότητα η δυαδικότητα θεωρείται ότι οφείλεται σε εξωγενείς παραμέτρους οι οποίες όμως μέσω παρεμβάσεων είναι δυνατόν να τροποποιηθούν και τελικά να παρατηρηθεί περιορισμός της δυαδικότητας και άρα αποτελεσματικότερη αγορά εργασίας (Χλέτσος, 2004).

Τέλος, υπάρχουν θεωρίες που τονίζουν την ετερογένεια των εργαζομένων και των θέσεων εργασίας. Στις θεωρίες αυτές, απαιτείται μία κοστοβόρος διαδικασία αναζήτησης, προκειμένου να υπάρξει μία σύζευξη των υποψηφίων εργαζομένων με τις κατάλληλες θέσεις εργασίας. Οι θεωρίες αυτές καλούνται θεωρίες αναζήτησης ή σύζευξης στην αγορά εργασίας. Η βασική ιδέα των υποδειγμάτων αναζήτησης ή σύζευξης στην αγορά εργασίας είναι ότι η αγορά εργασίας λειτουργεί αποκεντρωμένα και χωρίς συντονισμό και ότι η δημιουργία νέων θέσεων εργασίας είναι μία διαδικασία που απαιτεί χρόνο και κόστος τόσο για τις επιχειρήσεις όσο και για τους υποψήφιους εργαζομένους. Επιχειρήσεις και υποψήφιοι εργαζόμενοι δαπανούν χρόνο και χρήμα πριν δημιουργηθεί μία νέα θέση εργασίας. Κατά συνέπεια, οι θέσεις εργασίας συνεπάγονται και την ανάλογη πρόσοδο (rent), κάτι που δεν συμβαίνει στα βαλρασιανά υποδείγματα πλήρους ανταγωνισμού στην αγορά εργασίας. Στη συνέχεια θα αναλύσουμε ένα από τα σημαντικότερα υποδείγματα της τελευταίας αυτής κατηγορίας, το υπόδειγμα του Pissarides (Αλογοσκούφης, 2012).

3.5.5 Η Συνάρτηση Σύζευξης

Η βασική υπόθεση αυτής της κατηγορίας υποδειγμάτων είναι ότι ο αριθμός των θέσεων εργασίας που δημιουργούνται σε κάθε χρονική στιγμή είναι θετική συνάρτηση του αριθμού των επιχειρήσεων που ψάχνουν για εργαζομένους και του αριθμού των υποψηφίων εργαζομένων που ψάχνουν για δουλειά. Η διαδικασία αυτή περιγράφεται από τη λεγόμενη συνάρτηση σύζευξης (matching function). Ο αριθμός των θέσεων εργασίας που δημιουργούνται σε κάθε χρονική στιγμή δίδεται από, $mL = m(uL, vL)$ όπου,

L μέγεθος του εργατικού δυναμικού

u ποσοστό ανεργίας ως προς εργατικό δυναμικό

v ποσοστό κενών θέσεων ως προς εργατικό δυναμικό

Σχήμα 11

Ο Προσδιορισμός των Μισθών και της Στενότητας στην Αγορά Εργασίας

η ποσοστό νέων θέσεων εργασίας ως προς εργατικό δυναμικό

Η συνάρτηση σύζευξης υποτίθεται αύξουσα στον κάθε ένα από τους προσδιοριστικούς της παράγοντες, κοίλη και ομογενής πρώτου βαθμού (έχει σταθερές αποδόσεις κλίμακας). Είναι οι ίδιες ακριβώς υποθέσεις που κάνουμε και για τη νεοκλασική συνάρτηση παραγωγής. Όσο περισσότεροι είναι οι άνεργοι που ψάχνουν για δουλειά και όσο περισσότερες είναι οι κενές θέσεις εργασίας, τόσο περισσότερες νέες θέσεις εργασίας δημιουργούνται. Αν διπλασιαστεί ο αριθμός των ανέργων και των κενών θέσεων, θα διπλασιαστεί και ο αριθμός των νέων θέσεων εργασίας. Το υπόδειγμα αυτό προσδιορίζει τις τρεις ενδογενείς μεταβλητές (u , θ , w) που ικανοποιούν την συνθήκη ισορροπίας των ροών εντός και εκτός της ανεργίας, τη συνθήκη δημιουργίας (πλήρωσης κενών) θέσεων εργασίας και τη συνάρτηση μισθών.

$$u = \lambda/\lambda + \theta q(\theta)$$

$$p - w - (r + \lambda)pc/q(\theta) = 0$$

$$w = (1 - \beta)z + \beta p(1 + c\theta)$$

Η αρνητική σχέση που συνεπάγεται η u μεταξύ του ποσοστού ανεργίας και της στενότητας στην αγορά εργασίας θ , ή μεταξύ του ποσοστού ανεργίας και του ποσοστού των κενών θέσεων, ονομάζεται καμπύλη Beveridge (Αλογοσκούφης, 2012).

Σχήμα 11: Προσδιορισμός των Μισθών και της Στενότητας στην Αγορά Εργασίας

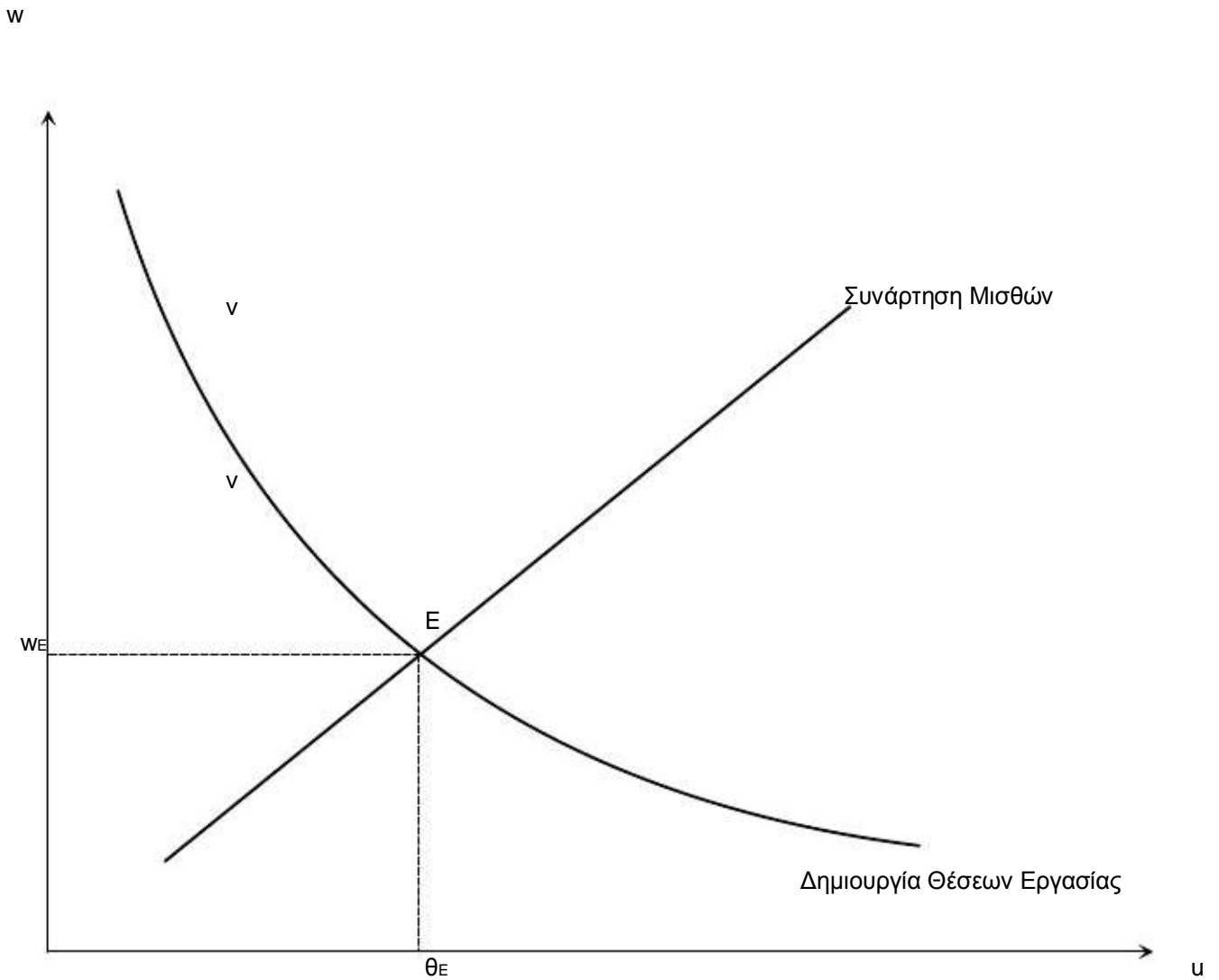

Σχήμα 12: Προσδιορισμός της Ανεργίας και των Κενών Θέσεων Εργασίας

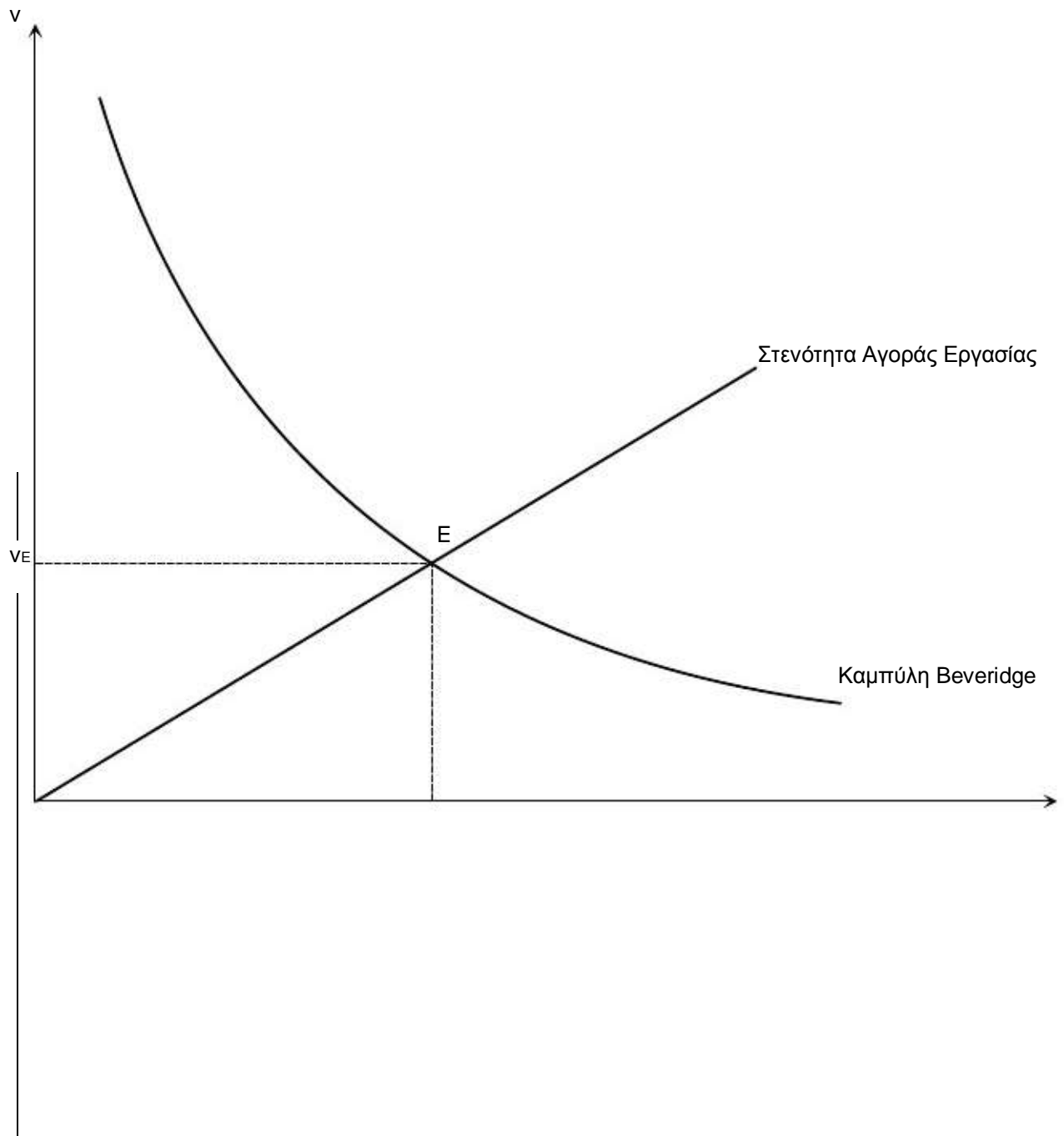

Σχήμα 13: Επιπτώσεις Αύξησης Παραγωγικότητας της Εργασίας

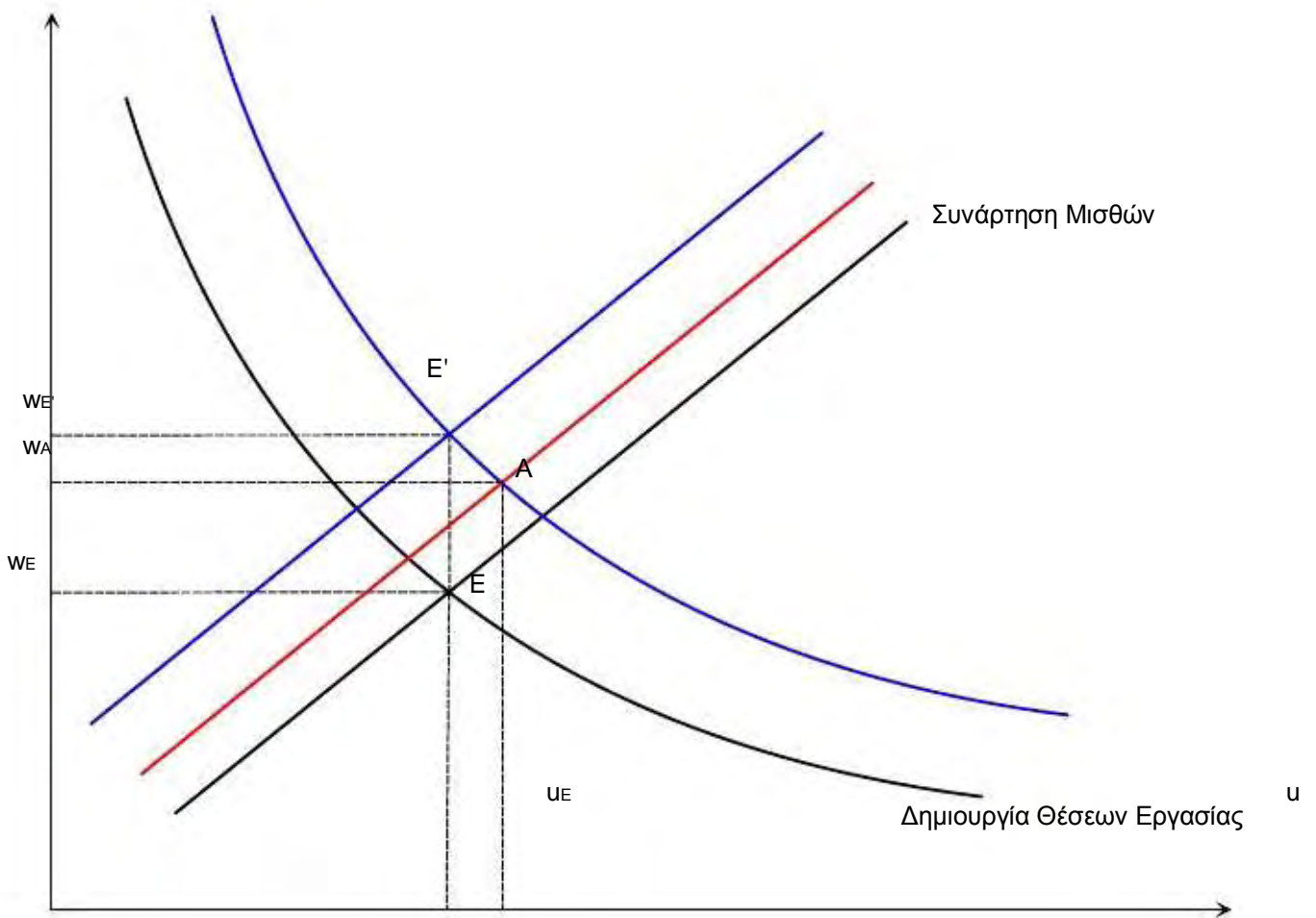

Εξετάσαμε τον προσδιορισμό της ανεργίας ισορροπίας σε ένα υπόδειγμα σύζευξης στην αγορά εργασίας. Στο υπόδειγμα αυτό οι εργοδότες επενδύουν προκειμένου να δημιουργήσουν κενές θέσεις εργασίας και η διαδικασία της πλήρωσης μιας κενής θέσης εργασίας προϋποθέτει τη σύζευξη μιας επιχείρησης η οποία έχει δημιουργήσει μία κενή θέση εργασίας, με έναν άνεργο. Σε κάθε χρονική στιγμή υπάρχουν δύο ροές από και προς την ανεργία. Κάποιοι εργαζόμενοι χάνουν τη δουλειά τους διότι καταργούνται οι θέσεις εργασίας τις οποίες κατέχουν, και κάποιοι άνεργοι βρίσκουν δουλειά μέσω της διαδικασίας της σύζευξης με επιχειρήσεις οι οποίες έχουν δημιουργήσει κενές θέσεις εργασίας. Η πιθανότητα κατάργησης μιας θέσης εργασίας είναι εξωγενής και εξαρτάται από διαταραχές διαρθρωτικού ή κυκλικού χαρακτήρα που πλήττουν την οικονομία και οδηγούν σε καταστροφή θέσεων εργασίας. Η πιθανότητα πλήρωσης μιας κενής θέσης εργασίας, όπως και η πιθανότητα ενός ανέργου να βρει δουλειά, είναι ενδογενείς μεταβλητές στο υπόδειγμα αυτό, και είναι συνάρτηση του βαθμού στενότητας στην αγορά εργασίας. Η στενότητα στην αγορά εργασίας ορίζεται ως ο λόγος των κενών θέσεων προς τους ανέργους. Όσο μεγαλύτερη είναι η στενότητα στην αγορά εργασίας τόσο μεγαλύτερη είναι η πιθανότητα ενός ανέργου να βρει δουλειά, και τόσο μικρότερη είναι η πιθανότητα μιας επιχείρησης να συμπληρώσει μία κενή θέση εργασίας. Στην ισορροπία, οι ροές από και προς την ανεργία εξισώνονται, και το ποσοστό ανεργίας ισορροπίας εξαρτάται θετικά από την εξωγενή πιθανότητα κατάργησης μιας θέσης εργασίας και αρνητικά από την ενδογενή πιθανότητα ενός ανέργου να βρει δουλειά. Το ποσοστό ανεργίας ισορροπίας εξαρτάται κατά συνέπεια αρνητικά από τη στενότητα στην αγορά εργασίας, η οποία όμως προσδιορίζεται ενδογενώς (Αλογοσκούφης, 2012).

Επιχειρήσεις και άνεργοι λαμβάνουν τις αποφάσεις τους ορθολογικά, μεγιστοποιώντας την παρούσα αξία του εισοδήματός τους. Οι επιχειρήσεις δημιουργούν κενές θέσεις όσο τα προσδοκώμενα κέρδη από την επένδυση που απαιτείται για τη δημιουργία κενών θέσεων είναι θετικά. Η συνθήκη για την πλήρωση μιας κενής θέσης εργασίας είναι ότι ο πραγματικός μισθός θα πρέπει να ισούται με την παραγωγικότητα της εργασίας μείον το κόστος δημιουργίας και διατήρησης μιας κενής θέσης. Από την πλήρωση μιας κενής θέσης μία επιχείρηση θα πρέπει να καλύπτει τόσο το μισθολογικό κόστος της, όσο και το κόστος της επένδυσής της για τη δημιουργία της κενής θέσης. Η συνθήκη για την πλήρωση μιας κενής θέσης εργασίας προϋποθέτει μία αρνητική σχέση μεταξύ του μισθού που είναι

διαθεσιμότητα να πληρώσει μία επιχείρηση, και της στενότητας στην αγορά εργασίας, διότι όσο μεγαλύτερη είναι η στενότητα στην αγορά εργασίας, τόσο μικρότερη είναι η πιθανότητα πλήρωσης μιας κενής θέσης, και τόσο μεγαλύτερο είναι το συνολικό κόστος διατήρησης μιας κενής θέσης, δεδομένου ότι οι κενές θέσεις παραμένουν κενές για μεγαλύτερο διάστημα. Από την άλλη, ένας άνεργος θα δεχθεί να αναλάβει εργασία, εάν η παρούσα αξία του προσδοκώμενου εισοδήματος ενός εργαζομένου είναι μεγαλύτερη από την παρούσα αξία του εισοδήματος ενός ανέργου. Η συνθήκη αυτή ικανοποιείται στο υπόδειγμα αυτό, καθώς ο πραγματικός μισθός είναι μεγαλύτερος από το εισόδημα του ανέργου (επίδομα ανεργίας). Οι πραγματικοί μισθοί προσδιορίζονται αποκεντρωμένα, από διαπραγματεύσεις μεταξύ επιχειρήσεων που έχουν κενές θέσεις εργασίας και ανέργων που ψάχνουν για δουλειά. Ο πραγματικός μισθός ισορροπίας είναι αποτέλεσμα της διαπραγμάτευσης αυτής, και εξαρτάται θετικά από τη σχετική διαπραγματευτική δύναμη των ανέργων, το ύψος του επιδόματος ανεργίας, την παραγωγικότητα της εργασίας, το κόστος διατήρησης μιας κενής θέσης εργασίας εκ μέρους των επιχειρήσεων, και τη στενότητα στην αγορά εργασίας. Η θετική σχέση μεταξύ μισθού και στενότητας στην αγορά εργασίας που προκύπτει από τη διαπραγμάτευση μεταξύ επιχειρήσεων και ανέργων, και η αρνητική σχέση μεταξύ μισθού και στενότητας που προβλέπει η συνθήκη για τη δημιουργία θέσεων εργασίας, προσδιορίζουν από κοινού το μισθό ισορροπίας και τη στενότητα στην αγορά εργασίας. Με τη σειρά της, η στενότητα στην αγορά εργασίας, μέσω της αρνητικής σχέσης μεταξύ ποσοστού ανεργίας και ποσοστού κενών θέσεων που συνεπάγεται η καμπύλη Beveridge, προσδιορίζει το ποσοστό ανεργίας ισορροπίας (Αλογοσκούφης, 2012).

Στην ισορροπία αυτού του υποδείγματος, οι άνεργοι είναι σε χειρότερη οικονομική κατάσταση από τους εργαζομένους. Κατά συνέπεια η ανεργία είναι μια μη επιθυμητή κατάσταση για τους ανέργους, και όχι αποτέλεσμα επιλογής τους, όπως στα ανταγωνιστικά υποδείγματα της αγοράς εργασίας χωρίς τριβές. Εάν το επίδομα ανεργίας είναι ένα σταθερό ποσοστό του πραγματικού μισθού, τότε η παραγωγικότητα της εργασίας δεν επηρεάζει το ποσοστό ανεργίας ισορροπίας στο υπόδειγμα αυτό. Ωστόσο, όσο μεγαλύτερο είναι το ποσοστό του πραγματικού μισθού που πληρώνεται ως επίδομα ανεργίας, τόσο υψηλότεροι είναι οι πραγματικοί μισθοί στην ισορροπία και τόσο μεγαλύτερο είναι το ποσοστό ανεργίας. Ο λόγος είναι ότι μειώνονται τα κίνητρα πλήρωσης, άρα και δημιουργίας, κενών θέσεων εργασίας, με

αποτέλεσμα να μειώνεται η στενότητα στην αγορά εργασίας και να αυξάνεται το ποσοστό ανεργίας. Μία αύξηση των πραγματικών επιτοκίων επίσης έχει θετική επίπτωση στην ανεργία, διότι αυξάνει το κόστος διατήρησης μιας κενής θέσης εργασίας, με αποτέλεσμα να δημιουργούνται λιγότερες κενές θέσεις εργασίας. Η εξωγενής πιθανότητα τερματισμού μιας θέσης εργασίας επίσης έχει θετική επίπτωση στην ανεργία, διότι αυξάνονται οι ροές από θέσεις εργασίας προς την ανεργία και επίσης μειώνονται τα προσδοκώμενα κέρδη από τη δημιουργία και την πλήρωση μιας κενής θέσης εργασίας, με αποτέλεσμα να δημιουργούνται λιγότερες κενές θέσεις και να μειώνονται και οι ροές από την ανεργία προς θέσεις εργασίας. Στο υπόδειγμα αυτό, η ανεργία ισορροπίας εξαρτάται τόσο από κυκλικούς όσο και από διαρθρωτικούς παράγοντες. Επιπλέον, σε αντίθεση με το ανταγωνιστικό υπόδειγμα των πραγματικών οικονομικών κύκλων, η ανεργία είναι “ακούσια”, με την έννοια ότι οι άνεργοι θα προτιμούσαν να βρίσκονται σε θέσεις εργασίας, καθώς η παρούσα αξία του εισοδήματος των εργαζομένων είναι υψηλότερη από την παρούσα αξία του εισοδήματος των ανέργων (Αλογοσκούφης, 2012).

3.6 Κριτικές σκέψεις στη σύγχρονη αντίληψη για την αγορά εργασίας και την ανεργία.

Η σύγχρονη εκδοχή της νεοκλασικής θεωρίας υποστηρίζει την εκδήλωση διχοτόμησης της αγοράς εργασίας. Όπως έχει ήδη αναφερθεί παραπάνω, η νεοκλασική προσέγγιση επιδιώκει να εξηγήσει την δυαδικότητα στην αγορά εργασίας, λαμβάνοντας υπόψη όχι την δυναμική που αναπτύσσεται στο εσωτερικό του ίδιου του συστήματος, αλλά εξωγενείς μεταβλητές. Η αντίληψη ότι η παρουσία θεσμών ευνοεί την κατάτμηση της αγοράς εργασίας, αν και σε κάποιες περιπτώσεις επιβεβαιώνεται, σε γενικές γραμμές υπάρχουν τρία ζητήματα, τα οποία επισημαίνει ο Χλέτσος (2004), τα οποία αγνοεί η νεοκλασική προσέγγιση.

Το πρώτο από αυτά τα ζητήματα αναφέρεται στην ίδια την ύπαρξη θεσμών. Ενώ λοιπόν οι θεσμοί είναι μέρος της ίδιας της δυναμικής του συστήματος, η νεοκλασική θεωρία αποδέχεται την παρουσία θεσμών ως εξωγενείς παραμέτρους, και δεν λαμβάνει υπόψη ούτε τον τρόπο που αναπτύχθηκαν ούτε τον ιδιαίτερο ρόλο που παίζουν στην κοινωνική ανάπτυξη. Σύμφωνα με την ανάλυση αυτή η δυαδικότητα προκύπτει ως αποτέλεσμα την δράσης ορισμένων εξωγενών παραμέτρων του συστήματος.

Το δεύτερο ζήτημα αναφέρεται στο περιεχόμενο του πρώτου και του δεύτερου τομέα της αγοράς εργασίας. Η νεοκλασική προσέγγιση παρουσιάζει την δυαδικότητα με άξονα τα διαφορετικά και αποκλίνοντα χαρακτηριστικά που συνεπάγονται οι διάφορες θέσεις εργασίας. Η αιτιολόγηση των διαφορετικών αυτών χαρακτηριστικών γίνεται καταφεύγοντας στα προσωπικά χαρακτηριστικά του ανθρώπινου δυναμικού και όχι σε παράγοντες που αφορούν οικονομικές και κοινωνικές διεργασίες. Επίσης, η νεοκλασική θεωρία κάνει την διάκριση ανάμεσα στον πρώτο και τον δεύτερο τομέα της αγοράς εργασίας περιγράφοντας τα αντίστοιχα χαρακτηριστικά των θέσεων απασχόλησης, αποφεύγοντας όμως να εξηγήσει τον λόγο που συγκεκριμένες θέσεις συνεπάγονται συγκεκριμένα γνωρίσματα.

Το τρίτο αφορά τον τρόπο που η νεοκλασική θεωρία εκλαμβάνει την σχέση μεταξύ του πρώτου και του δεύτερου τομέα της αγοράς εργασίας και του ρόλου που η σχέση αυτή διαδραματίζει στην μεγέθυνση της οικονομίας. Αναλυτικότερα, η νεοκλασική προσέγγιση δεν δίνει έμφαση στον τρόπο που η πρωτεύουσα αγορά εργασίας συναρθρώνεται με την δευτερεύουσα διευκολύνοντας την οικονομική ανάπτυξη άλλα ούτε και στον τρόπο της αλληλεπίδρασης ανάμεσα στην δυαδικότητα της αγοράς εργασίας και τον επίσημο και ανεπίσημο κλάδο της οικονομίας. Είναι σημαντικό να τονιστεί ότι στην σημερινή εποχή ο ανεπίσημος τομέας της οικονομίας μεγεθύνεται εις βάρος του επίσημου καθώς οι ευέλικτες μορφές απασχόλησης νομιμοποιούνται και καθιερώνονται.

Η νεοκλασική προσέγγιση, είτε στην παραδοσιακή είτε στην σύγχρονη εκδοχή της, επιδιώκει να αναλύσει την ανεργία ως ένα οικονομικό πρόβλημα που δεν συνδέεται με την καπιταλιστική ανάπτυξη αλλά με εξωγενείς παραμέτρους που εκτιμάται ότι είναι δεδομένοι. Ειδικότερα, η νεοκλασική θεωρία υποστηρίζει ότι η ανεργία είναι συνέπεια είτε της αδυναμίας προσαρμογής των μισθών προς τα κάτω είτε διαφόρων στρεβλώσεων στην αγορά εργασίας. Έτσι, κατά την νεοκλασική προσέγγιση οι ατέλειες στην αγορά εργασίας και το γεγονός ότι δεν λειτουργεί υπό ένα καθεστώς τέλειου ανταγωνισμού καταλήγουν στην εμφάνιση της ανεργίας. Ωστόσο ο μισθός υποβαθμίζεται και ακυρώνεται ως παράγοντας προσδιορισμού τόσο του επιπέδου της απασχόλησης όσο και του επιπέδου της ανεργίας από τους οικονομολόγους της κεννσιανής και μετακενσιανής σχολής. Συγκεκριμένα, ο Κέυνς θεωρούσε ότι το επίπεδο της απασχόλησης καθορίζεται από το μέγεθος της ζήτησης και όχι από το επίπεδο του μισθού ή παράγοντες της παραγωγής (Χλέτσος, 2004).

Έτσι, η μείωση της ανεργίας θεωρείται ότι μπορεί να επιτευχθεί μέσω της τόνωσης της ενεργούς ζήτησης ενώ η μείωση των μισθών δεν θεωρείται ότι παίζει κάποιο ρόλο αφού το ύψος των μισθών δεν συνδέεται με το επίπεδο της ανεργίας και δεν μπορεί να εξηγήσει τον λόγο που αυτή διατηρείται υψηλή. Συνεπώς στην ερμηνεία της ανεργίας θα πρέπει να ληφθούν υπόψη και πρόσθετοι παράγοντες όπως λ.χ. ο πληθωρισμός και η παραγωγικότητα ως προς τον μισθό. Γενικά, όταν η ανεργία θεωρείται ένα φαινόμενο που εκδηλώνεται εξαιτίας της ανεπαρκούς δράσης των δυνάμεων της αγοράς, η διαρκής αύξηση της δεν μπορεί να γίνει κατανοητή, ενώ την ίδια στιγμή διερευνάται και ο ρόλος της εργασίας σε ένα νέο τεχνολογικό, οικονομικό και κοινωνικό περιβάλλον. Η νεοκλασική προσέγγιση δεν ασχολείται με τρόπο που οργανώνεται η παραγωγική διαδικασία και δεν διατυπώνει ερωτήματα για το πώς η οργάνωση της διαδικασίας αυτής επιδρά στην απασχόληση και επομένως και στην ανεργία. Ωστόσο σήμερα παρατηρείται η ανάδειξη μια νέας οργάνωσης της παραγωγικής διαδικασίας η οποία βασίζεται στην ευελιξία. Ο όρος αυτός αφορά δύο σκέλη της παραγωγικής διαδικασίας (Boyer 1986). Το πρώτο σκέλος αφορά την προσαρμογή της διάρθρωσης της παραγωγής που διευκολύνεται από την εμφάνιση νέων τύπων αυτοματοποίησης. Το δεύτερο σκέλος αφορά την εσωτερική και εξωτερική κινητικότητα του ανθρώπινου δυναμικού το οποίο μετακινείται μεταξύ διαφορετικών θέσεων εργασίας τόσο ως προς την ειδικότητα των εργαζομένων όσο και ως προς τον εργασιακό χώρο (Χλέτσος, 2004).

Ένας ακόμη παράγοντας που η νεοκλασική προσέγγιση αγνοεί είναι οι εργασιακές σχέσεις. Με τον όρο εργασιακές σχέσεις δεν περιγράφεται αποκλειστικά η νομική έκφραση των εργασιακών σχέσεων, αλλά ένα σύνολο από θεσμούς που διαπερνούν την παραγωγική διαδικασία. Επιπλέον, η ανάλυση των εργασιακών σχέσεων προσδιορίζει και ταυτόχρονα προσδιορίζεται από ένα συγκεκριμένο καθεστώς συσσώρευσης. Για παράδειγμα οι σύγχρονες εργασιακές σχέσεις διαπερνώνται από την έννοια της ευελιξίας στην αγορά εργασίας την οποία αξιοποιεί κατά κόρον η νεοκλασική θεωρία και αναφέρεται σε μια διαφορετική έκφραση της αγοράς εργασίας. Ειδικότερα, οι θεωρητικοί της σχολής της "Ρύθμισης" αξιοποιούν την έννοια της μισθωτής σχέσης εργασίας προκειμένου να περιγράψουν τη διαδικασία της κοινωνικοποίησης μέσω της εργασίας. Ειδικότερα, επιδιώκουν να εξηγήσουν την αναπτυξιακή διαδικασία μέσω της σχέσης που συνδέει το καθεστώς συσσώρευσης με τον τρόπο ρύθμισης. Η μισθωτή σχέση εργασίας μπορεί να περιγραφεί ως το σύνολο

όλων εκείνων των συνθηκών που διέπουν τη αξιοποίηση και την αναπαραγωγή της εργατικής δύναμης (Boyer 1980). Είναι σημαντικό να τονιστεί ότι για κάθε καθεστώς συσσώρευσης διαμορφώνεται ένας αντίστοιχος τύπος μισθωτής σχέσης εργασίας. Για παράδειγμα το καθεστώς συσσώρευσης του μετα-φορντισμού συνεπάγεται μια αντίστοιχη μισθωτή σχέση και συγκεκριμένα την ευέλικτη σχέση. Επομένως, σήμερα παρατηρείται η μεταβολή του καθεστώτος συσσώρευσης και άρα κατ' επέκταση και της μορφής των εργασιακών σχέσεων. Μέσα σε αυτό το πλαίσιο, όταν παρατηρείται μια αναντιστοιχία μεταξύ της οργάνωσης της διαδικασίας παραγωγής και των υφιστάμενων εργασιακών σχέσεων, η αντιμετώπιση της ανεργίας δυσχεραίνεται. Η σημερινή μορφή εργασιακών σχέσεων είναι σημαντικό να αναφερθεί ότι διαμορφώθηκε με βάση το οικονομικό και κοινωνικό περιβάλλον των δεκαετιών του 1950 και 1960 όπου και αναπτύχθηκε το κράτος πρόνοιας. Έτσι σημερινό αίτημα δεν είναι η εδραίωση των ελαστικών εργασιακών σχέσεων καθώς και αυτές ακόμη έχουν διαμορφωθεί σύμφωνα με τα πρότυπα της περιόδου του κράτους πρόνοιας. Το αίτημα είναι η επαναδιαμόρφωση των εργασιακών σχέσεων σε αντιστοιχία με τις πρόσφατες οικονομικές, κοινωνικές και τεχνολογικές εξελίξεις (Χλέτσος, 2004).

ΚΕΦΑΛΑΙΟ 4: ΠΟΛΙΤΙΚΕΣ ΑΠΑΣΧΟΛΗΣΗΣ ΣΤΗΝ Ε.Ε. ΣΤΙΣ Η.Π.Α. ΚΑΙ ΣΤΗΝ ΕΛΛΑΔΑ

4.1 Πολιτικές Απασχόλησης στην Ε.Ε. και στις Η.Π.Α.

Η συνεχής διόγκωση του προβλήματος της ανεργίας τη δεκαετία του 1980 επανέφερε στο προσκήνιο την συζήτηση γύρω από την αποτελεσματικότητα των πολιτικών απασχόλησης. Η κενύσιανή συνταγή πολιτικής απασχόλησης μέσω της ενίσχυσης της συνολικής ζήτησης με την καταβολή των επιδομάτων ανεργίας θεωρήθηκε παρωχημένη. Σε αρκετές περιπτώσεις ο διαρθρωτικός χαρακτήρας της ανεργίας καθώς επίσης η παθητικότητα ως προς την αναζήτηση απασχόλησης εξαιτίας των υψηλών παροχών του κράτους- πρόνοιας που παρατηρήθηκε σε ορισμένες περιπτώσεις αμφισβήτησαν έντονα τις ήδη υπάρχουσες πολιτικές απασχόλησης. Ένα άλλο σημαντικό στοιχείο που επηρεάζει την πολιτική απασχόληση είναι η ίδια η φιλοσοφία της οικονομικής πολιτικής. Την δεκαετία του 1980 και την δεκαετία του 1990 η οικονομική πολιτική είχε ως στόχο την νομισματική σταθερότητα και την μείωση του επιπέδου των τιμών, οποιαδήποτε πολιτική απασχόλησης η οποία θα τόνωνε τη συνολική ζήτηση θα προκαλούσε πληθωριστικές τάσεις οι οποίες όμως δεν ήταν επιθυμητές, για το λόγο αυτό οποιαδήποτε πολιτική απασχόλησης που θα εφαρμοζόταν δεν θα έπρεπε να προκαλεί αύξηση του πληθυσμού. Ταυτόχρονα η αντιπληθωριστική μη αναπτυξιακή πολιτική που εφαρμόστηκε σε πολλές χώρες δημιουργούσε ένα επιπλέον πρόβλημα από τη στιγμή που δεν υπήρχε σημαντική ανάπτυξη και δεν δημιουργούνταν νέες θέσεις απασχόλησης.

Η συζήτηση γύρω από τις πολιτικές απασχόλησης επικεντρώθηκε κατά κύριο λόγο στην έννοια της ευελιξίας της αγοράς εργασίας. Η ευελιξία στην αγορά εργασίας θεωρήθηκε ως απαραίτητο στοιχείο στο μοντέλο της επιχείρησης που άρχισε να διαμορφώνεται τα τελευταία χρόνια (η ευέλικτη επιχείρηση). Η έννοια της ευελιξίας είναι αρκετά ασαφής και θα πρέπει να οριστεί. Ευελιξία στην αγορά εργασίας μπορεί να σημαίνει είτε η δυνατότητα μείωσης του μισθού και η αύξηση των δυνατοτήτων για αναπροσαρμογή του μεγέθους του εργατικού δυναμικού και των ωρών απασχόλησης, είτε η δυνατότητα του εργατικού δυναμικού να αναπροσαρμόζεται γρήγορα στα νέα δεδομένα της αγοράς εργασίας και του παραγωγικού συστήματος. Η διαφορά ίσως μεταξύ της πρώτης ευελιξίας και της δεύτερης είναι ο ρόλος του συστήματος κοινωνικής προστασίας. Στην πρώτη περίπτωση η αγορά διαδραματίζει

το σημαντικότερο ρόλο και το σύστημα κοινωνικής προστασίας θεωρείται ως εμπόδιο στην ευελιξία ενώ στην δεύτερη περίπτωση ένα ισχυρό σύστημα κοινωνικής προστασίας είναι βασική προϋπόθεση για την επίτευξη της ευελιξίας. Ως παράδειγμα στην πρώτη περίπτωση αναφέρουμε τις Ην. Πολιτείες και στην δεύτερη περίπτωση την Ολλανδία. Ένα άλλο σημαντικό στοιχείο των τελευταίων χρόνων είναι ότι η πολιτική απασχόλησης αφορά τόσο την πλευρά της ζήτησης όσο και την πλευρά της προσφοράς, θα πρέπει να δημιουργηθούν νέες θέσεις απασχόλησης (είτε από τις υπάρχουσες επιχειρήσεις είτε από νέες) και ταυτόχρονα να καλυφθούν οι υπάρχουσες κενές θέσεις εργασίας (δηλαδή να εξαναγκαστούν τα άτομα να αποδεχτούν οποιαδήποτε θέση εργασίας). Σύμφωνα με τα στοιχεία του ΟΟΣΑ οι θέσεις εργασίας που δημιουργούνται είναι συνήθως θέσεις μερικής απασχόλησης, όχι καλά αμειβόμενες και με ελάχιστες προοπτικές, έτσι το σύστημα θα πρέπει να προσαρμοστεί με αυτή την νέα πραγματικότητα. Για να αποδεχτούν οι αναζητούντες εργασία οι άνεργοι αυτές τις θέσεις θα έπρεπε ή να περιοριστούν προς αυτούς οι λεγόμενες κοινωνικές παροχές όπως επιδόματα ανεργίας ή να ενισχυθούν με επιπρόσθετες παροχές στην περίπτωση που αποδεχτούν αυτές τις νέες θέσεις εργασίας. Σε ότι αφορά την ενίσχυση της ζήτησης εργασίας η πολιτική στρέφεται προς το μικρό επίπεδο. Ενώ στη δεκαετία του 1960 η πολιτική ενίσχυσης της ζήτησης εργασίας στηριζόταν σε μια συνολική αναπτυξιακή πολιτική, σήμερα αναζητούνται τα κίνητρα εκείνα που θα κάνουν τον επιχειρηματία να δημιουργήσει νέες θέσεις απασχόλησης, αυτά τα κίνητρα μπορεί να είναι η μείωση της φορολογίας και η μείωση του βάρους των ασφαλιστικών εισφορών. Πίσω από αυτά τα μέτρα κρύβεται η έννοια της ανταγωνιστικότητας, να μειωθεί το κόστος εργασίας ώστε η επιχείρηση να καταστεί περισσότερο ανταγωνιστική και να δημιουργήσει νέες θέσεις απασχόλησης.

Η φιλοσοφία των πολιτικών απασχόλησης διαφέρει στις Ην. Πολιτείες από τις χώρες της Ε.Ε. με εξαίρεση την Μ. Βρετανία και Ιρλανδία. Στις Η.Π.Α. το σύστημα κοινωνικής προστασίας είναι ιδιαίτερα αδύναμο, επιδιώκουν να επηρεάσουν την απασχόληση μέσα από την απορρύθμιση της αγοράς εργασίας και μέσα από την γενικότερη οικονομική πολιτική. Θεωρώντας ότι είναι συνταγματικό δικαίωμα του καθένα να έχει εργασία οι πολιτικές τους στην ουσία δεν στρέφονται προς τους ανέργους αλλά κυρίως προς τους φτωχούς, αυτό εξηγείται από το εάν δεν πιστεύεις ότι υπάρχουν άνεργοι στο οικονομικό σύστημα γιατί αυτό από μόνο του επιλύει τα

προβλήματα της ανεργίας, τότε το κράτος παρεμβαίνει μόνο στην περίπτωση των φτωχών προσπαθώντας να τους στηρίξει το εισόδημά τους, αυτό επιδιώκεται με την φορολογία, οι φτωχοί μπορεί να είναι άνεργοι είτε φτωχοί εργαζόμενοι. Η αντίληψη που επικρατεί στις Η.Π.Α. είναι ότι ο στόχος του κράτους είναι να εντάξει το άτομο στην αγορά εργασίας έστω και σε οποιαδήποτε θέση και με τον χρόνο αποκτώντας εμπειρία θα μετακινηθεί από μόνο του σε καλύτερη θέση εργασίας.

Στις χώρες της Ε.Ε. η πολιτική απασχόλησης είναι ως ένα βαθμό αυτόνομη ως προς την οικονομική πολιτική, αυτό σημαίνει ότι η Ε.Ε. δέχεται την ανεργία ως φαινόμενο διαφορετικό από αυτό της φτώχειας. Οι πολιτικές απασχόλησης συνδέονται άμεσα με την ίδια την φιλοσοφία του συστήματος κοινωνικής προστασίας, στοχεύουν να εντάξουν το άτομο στην αγορά εργασίας και στην κοινωνία ενώ το σύστημα κοινωνικής προστασίας προσπαθεί να του εξασφαλίσει ένα ελάχιστο εγγυημένο εισόδημα για να επιβιώσει. Μέχρι πρόσφατα η πολιτική πρόνοιας ήταν διαφορετική από τις πολιτικές απασχόλησης, η πολιτική πρόνοιας στόχευε στην οικονομική υποστήριξη του ατόμου, η οικονομική υποστήριξη με την μορφή επιδομάτων δεν είχε σχέση με το αν ήταν άνεργος ή όχι. Συνήθως τα επιδόματα αυτά ήταν σταθερά για όλους και ο μόνος περιορισμός ήταν το εισόδημα του ατόμου. Η πολιτική απασχόλησης αφορούσε την καταβολή επιδομάτων ανεργίας στα άνεργα άτομα η οποία ήταν ως ένα βαθμό ανταποδοτική, δηλαδή το συγκεκριμένο άτομο είχε καταβάλλει ασφαλιστικές εισφορές ή συμμετείχε μέσω της φορολογίας. Επιπλέον η πολιτική απασχόλησης στράφηκε προς την εκπαίδευση – κατάρτιση θεωρώντας ότι με τον τρόπο αυτό θα βοηθούσε το άνεργο άτομο να ανταποκριθεί στις ανάγκες της αγοράς και του παραγωγικού συστήματος. Οι πολιτικές απασχόλησης στην Ε.Ε. κυμαίνονται γύρω από τρεις άξονες (Χλέτσος, 2013):

- Κίνητρα προς εργασίας και σύστημα κοινωνικής προστασίας (work incentives and social protection).
- Νέα μέτρα ενεργητικών πολιτικών (new social activation policies)
- Ελάχιστο εγγυημένο εισόδημα (guaranteed minimum income)

Αυτοί οι άξονες δεν είναι ανεξάρτητοι μεταξύ τους, έχουν πολλά κοινά σημεία. Ο βασικός στόχος των πολιτικών απασχόλησης είναι το πέρασμα από τις λεγόμενες παθητικές πολιτικές απασχόλησης (απλή καταβολή επιδομάτων ή πρόωρη

συνταξιοδότηση) στις ενεργητικές πολιτικές απασχόλησης (κατάρτιση), οι οποίες στοχεύουν να ενισχύσουν τη ζήτηση εργασίας ή την προσφορά εργασίας και να περιορίσουν το χάσμα ανάμεσα στη ζήτηση εργασίας και στην προσφορά εργασίας. Σήμερα παρατηρείται σύμπτωση της πολιτικής πρόνοιας και της πολιτικής απασχόλησης με το να προσπαθούν να ενισχύσουν οικονομικά το άτομο και ταυτόχρονα να το εντάξουν στην αγορά εργασίας. Στον τομέα των πολιτικών απασχόλησης οι χώρες της Ε.Ε. προσπαθούν να ομογενοποιήσουν τις πολιτικές τους. Ειδικότερα οι χώρες της Ε.Ε. είναι υποχρεωμένες κάθε χρόνο να εντάσσουν και να εξειδικεύουν τις πολιτικές απασχόλησης στην βάση των κατευθυντήριων γραμμών που καθορίζει κάθε χρόνο η Ε.Ε. (Χλέτσος, 2013).

Τόσο στις Η.Π.Α. όσο και στην Ε.Ε. η αύξηση της ανεργίας αλλά και οι νέες συνθήκες που επικρατούν στην αγορά εργασίας θέτει πολλά ερωτηματικά ως προς το ρόλο του συστήματος ασφάλισης κατά της ανεργίας και των πολιτικών απασχόλησης στο μοντέλο οικονομικής ανάπτυξης και στην καταπολέμηση της ανεργίας και την προώθηση της απασχόλησης. Ο ρόλος των επιδομάτων ανεργίας διερευνάται τόσο σε επίπεδο θεωρίας όσο και σε επίπεδο πολιτικών αποφάσεων, από τη μια μπορούμε να θεωρήσουμε ότι το άτομο που λαμβάνει ένα επίδομα ανεργίας δεν ενδιαφέρεται να αναζητήσει απασχόληση, από την άλλη το κράτος θα πρέπει να προσφέρει στο άτομο αυτό ένα ικανοποιητικό επίπεδο κοινωνικής προστασίας, πως από την παγίδα ανεργίας θα καταστεί το άτομο ικανό να αναζητήσει εργασία. Επιπλέον επειδή το σύστημα ανεργίας στηρίζεται σε μεγάλο βαθμό στην κοινωνική αλληλεγγύη και στην αναδιανομή των πόρων από την εργασία στην ανεργία συζητείται επίσης η υιοθέτηση προσωπικών λογαριασμών αποταμίευσης (unemployment insurance saving accounts).

Παρά την στροφή από τις πολιτικές στις ενεργητικές πολιτικές θα πρέπει να γίνουν ορισμένες επισημάνσεις. Πρώτον η πολιτική απασχόλησης όπως και γενικότερα η κοινωνική πολιτική έχει γίνει επιλεκτική, απευθύνεται σε συγκεκριμένες ομάδες ανέργων οι οποίες παρουσιάζουν κάποια κοινά χαρακτηριστικά. Τα καινούργια στοιχεία που εισάγονται στην πολιτική απασχόλησης είναι οι ομάδες στόχοι (target groups) και επιλεκτικότητα (selectivity). Δεύτερον υπάρχει διαφορά ανάμεσα στη φιλοσοφία των πολιτικών απασχόλησης στις Η.Π.Α. & στη Μ. Βρετανία από ότι στις άλλες χώρες της Ε.Ε. Οι Η.Π.Α. δεν έχουν αυτοτελή πολιτική απασχόλησης αλλά έχουν κυρίως πολιτική καταπολέμησης της φτώχειας, έτσι η πολιτική απασχόλησής

τους ενσωματώνεται στην πολιτική καταπολέμηση φτώχειας. Είναι η πολιτική των workfare program, και στα πλαίσια της Ε.Ε. οι Σκανδιναβικές χώρες δίνουν περισσότερη έμφαση σε συγκεκριμένες ενεργητικές πολιτικές απασχόλησης (κατάρτιση) από άλλες χώρες. Ο ρόλος του κράτους στη δημιουργία θέσεων απασχόλησης ή στην επανένταξη των ανέργων και των κοινωνικά αποκλεισμένων στην αγορά εργασίας είναι ιδιαίτερα σημαντικός ακόμη και σε χώρες που διατείνονται ότι εμπιστεύονται τις δυνάμεις της αγοράς. Στις Η.Π.Α. δεν είναι τυχαίο ότι η πολιτική των workfare (ή ρύθμιση της αγοράς εργασίας) ξεκίνησε με τους Ρεπουμπλικάνους οι οποίοι την σταμάτησαν διαβλέποντας τον αυξημένο ρόλο του κράτους στην όλη διαδικασία. Οι Δημοκρατικοί είναι αυτοί οι οποίοι είναι υπέρμαχοι της πολιτικής των workfare. Τρίτον η ίδια η φιλοσοφία των πολιτικών απασχόλησης απαιτεί συστηματική διερεύνηση, για παράδειγμα η ευελιξία μπορεί να σημαίνει κατάργηση οποιαδήποτε παρέμβασης στην αγορά εργασίας, περιορισμός του μεγέθους του συστήματος κοινωνικής προστασίας, μπορεί όμως και να σημαίνει και ενίσχυση του συστήματος κοινωνικής προστασίας για να επιτευχθεί η ευελιξία όπως το παράδειγμα της Ολλανδίας. Ένα άλλο στοιχείο το οποίο θα πρέπει να λάβουμε υπόψη μας είναι σε αρκετές χώρες υπάρχει η σύνδεση της πρόνοιας με την εργασία, δηλαδή εμπλέκουν τον μηχανισμό της ύπαρξης εγγυημένου εισοδήματος με τις πολιτικές απασχόλησης ή χρησιμοποιούν την εισοδηματική πολιτική για να εξαναγκάσουν τους ανέργους να δεχτούν θέσεις απασχόλησης. Η ποιότητα των θέσεων εργασίας αλλά και η κινητικότητα που μπορούν να αναπτύξουν οι εργαζόμενοι είναι εξίσου σημαντικό θέμα, δηλαδή αν και κατά πόσο κάποιος που σήμερα απασχολείται σε μια κακοπληρωμένη θέση εργασίας αν έχει τη δυνατότητα να ξεφύγει από αυτή ή όχι (Χλέτσος, 2013).

Η θεωρία της ρύθμισης της αγοράς εργασίας, είναι ένα εναλλακτικό μοντέλο σε σχέση με τα συμβατικά συστήματα κοινωνικής πρόνοιας. Ο όρος εισήχθη για πρώτη φορά από τον Evers το 1968 ωστόσο, διαδόθηκε από τον Richard Nixon σε μια τηλεοπτική ομιλία τον Αύγουστο του 1969. Οι παραδοσιακές κοινωνικές παροχές συνήθως απονέμονται με βάση ορισμένες προϋποθέσεις, όπως η αναζήτηση εργασίας. Σύμφωνα με τη θεωρία της ρύθμισης της αγοράς εργασίας, οι δικαιούχοι πρέπει να πληρούν ορισμένες προϋποθέσεις συμμετοχής για να συνεχίσουν να λαμβάνουν τις κοινωνικές παροχές τους. Οι απαιτήσεις αυτές είναι συχνά ένας συνδυασμός των δραστηριοτήτων που έχουν ως στόχο να βελτιώσουν τις προοπτικές εργασίας του

παραλήπτη (όπως η κατάρτιση, η αποκατάσταση, και την επαγγελματική εμπειρία) και αυτά που χαρακτηρίζονται ως συνεισφορά στην κοινωνία (όπως η απλήρωτη ή χαμηλά αμειβόμενη εργασία). Τα προγράμματα αυτά, κοινά και στην Αυστραλία γνωστά ως «αμοιβαία υποχρέωση», τον Καναδά, και το Ηνωμένο Βασίλειο, έχουν δημιουργήσει πολλές συζητήσεις και αντιπαραθέσεις. Στην Ολλανδία η ρύθμιση της αγοράς εργασίας είναι γνωστή ως εργασία Πρώτον, με βάση το Wisconsin Works πρόγραμμα των ΗΠΑ. Υπάρχουν δύο κύριοι τύποι του καθεστώτος ρύθμιση της αγοράς εργασίας : ο πρώτος τύπος ενθαρρύνει την άμεση απασχόληση για να πάρει τα άτομα από το καθεστώς της πρόνοιας και να τα εντάξει κατευθείαν στο εργατικό δυναμικό, και ο δεύτερος τύπος ενθαρρύνει την αύξηση του ανθρώπινου κεφαλαίου με την παροχή κατάρτισης και εκπαίδευσης.

Στον Τρίτο Κόσμο, παρόμοια προγράμματα αποσκοπούν στην ανακούφιση της φτώχειας της υπαίθρου μεταξύ μεροκαματιάρηδων με την παροχή κρατικών επιδοτήσεων προσωρινής εργασίας κατά τη διάρκεια αυτών των περιόδων του έτους, όταν οι γεωργικές εργασίες δεν είναι διαθέσιμες. Για παράδειγμα, ο Εθνικός Αγροτικός νόμος περί εγγυήσεως για την απασχόληση (NREGA) στην Ινδία που προσφέρει αμειβόμενη απασχόληση από 100 μέρες το χρόνο στους δικαιούχους. Η χρήση του συστήματος εκπαίδευσης ανέργων έχει κλιμακωθεί τα τελευταία χρόνια και αυτό είχε σημαντική επίδραση στο ποσό της αμειβόμενης εργασίας με την Υποχρεωτική εργασιακή δραστηριότητα, αναγκάζει τους ανθρώπους να εργάζονται χωρίς αμοιβή για 30 ώρες την εβδομάδα για τέσσερις εβδομάδες, παρά τις αντιρρήσεις του Τμήματος Εργασίας και Συντάξεων (DWP) η έρευνα του οποίου δείχνει ότι είχε «μηδενική επίδραση» στις πιθανότητες των ατόμων να βρουν εργασία.

Η Ασφάλιση ανεργίας (UI) προσφέρει οικονομική αποζημίωση στους εργαζόμενους για την απώλεια εισοδήματος λόγω ανεργίας - εφόσον πληρούν ορισμένες προϋποθέσεις. Ενώ τα προγράμματα αυτά συνήθως παρέχουν ισχυρή προστασία κατά της κακουχίας της απώλειας θέσεων εργασίας, τα στοιχεία δείχνουν ότι η προστασία αυτή λειτουργεί ως αντικίνητρο στην εργασία. Οι άνεργοι αναζητούν λιγότερο έντονα μια θέση εργασίας από ότι θα έπρεπε, όταν οι παροχές ανεργίας είναι υψηλότερες από τους μισθούς της αγοράς, και τους καθιστά λιγότερο πιθανούς να λάβουν μια συγκεκριμένη προσφορά εργασίας (Holmlund 1998 και Vodopivec 2004).

Αυτό δημιουργεί το λεγόμενο πρόβλημα του ηθικού κινδύνου που έχει μελετηθεί εκτενώς. Ως εκ τούτου, ένα φυσικό, αλλά δύσκολο ερώτημα είναι πώς να ελαχιστοποιήσει τα δυσμενή κίνητρα που δημιουργούνται από τα προγράμματα ασφάλισης κατά της ανεργίας, ενώ εξακολουθούν να παρέχετε κατάλληλη προστασία του εισοδήματος. Υπάρχουν διάφοροι μηχανισμοί που βοηθούν στη μείωση των αντικινήτρων στην εργασία στα προγράμματα παροχών ασφάλισης ανεργίας: παρακολούθηση και το όφελος των κυρώσεων, τις απαιτήσεις της εργασίας, καθώς και οικονομικά κίνητρα (Fredriksson και Holmlund 2006). Μέσα στα οικονομικά κίνητρα, είναι η ασφάλιση ανεργίας των λογαριασμών ταμειυτηρίου όπου είναι από τις πιο ριζοσπαστικές και ίσως υποσχόμενες λύσεις. Βάσει του συστήματος αυτού, κάθε εργαζόμενος οφείλει να αποθηκεύσετε ένα κλάσμα των αποδοχών του στον λογαριασμό του, και να εισπράξει τα επιδόματα ανεργίας από αυτό. Με την εσωτερικευση του κόστους των επιδομάτων ανεργίας, η εξοικονόμηση του συστήματος λογαριασμών αναμένεται να ενισχύσει τα κίνητρα των εργαζομένων και ως εκ τούτου για την αποφυγή ή τη μείωση του ηθικού κινδύνου που συνδέονται με τα παραδοσιακά προγράμματα ασφάλισης κατά της ανεργίας. Σύμφωνα με ορισμένες παραλλαγές, η ασφάλεια των λογαριασμών ταμειυτηρίου παρέχουν την ίδια προστασία με το παραδοσιακό σύστημα ασφάλισης. Το σύστημα έτσι πιστώνεται με δυνατότητα να μειωθεί σημαντικά η συνολική ανεργία και, με τη μείωση των φόρων μισθωτών υπηρεσιών, έχουμε αύξηση των μισθών. Αλλά σε αντίθεση με τους άλλους μηχανισμούς που χρησιμοποιούνται για την αντιμετώπιση των αντικινήτρων στην εργασία, μελέτες για την υιοθέτηση προσωπικών λογαριασμών αποταμίευσης δεν έχουν γίνει πολλές ούτε έχουν τεκμηριωθεί τα θετικά τους αποτελέσματα.

Το 2002, η Χιλή εισήγαγε ένα νέο πρόγραμμα ασφάλισης της ανεργίας που συνδυάζει την κοινωνική ασφάλιση με την αυτασφάλιση. Οι εισφορές ανεργίας, που καταβάλλονται από τους εργαζόμενους και τους εργοδότες, κατανέμονται μεταξύ ατομικού επιπέδου ασφαλιστικών λογαριασμών ταμειυτηρίου και σε ένα κοινό ταμείο αλληλεγγύης, με το τελευταίο να συγχρηματοδοτείται από την κυβέρνηση. Για την τόνωση της επαγγελματικής επανένταξης, η πιθανή διάρκεια των παροχών είναι πέντε μήνες. Το Σχήμα 14α και 14β παρακάτω δείχνει ότι εδώ είναι ισχυρές, οι διαφορές στην εξεύρεση εργασίας και στα ποσοστά επιβίωσης της ανεργίας μεταξύ της παραγωγικής ηλικίας των ανδρών εργαζομένων που χρησιμοποιούν τη χρηματοδότηση της αλληλεγγύης, από τη μία πλευρά, και εκείνοι που δεν το

χρησιμοποιούν, είτε επειδή δεν έχουν το δικαίωμα ή επειδή επέλεξαν να μην το χρησιμοποιούν, από την άλλη. Η κύρια διαφορά εμφανίζεται κατά την έναρξη της περιόδου ανεργίας, όπου το ποσοστό εξεύρεσης της εργασίας για τους άνδρες εργαζομένους που δεν χρησιμοποιούν τη χρηματοδότηση της αλληλεγγύης υπερβαίνει έντονα το ποσοστό των εργαζομένων που χρησιμοποιούν το ταμείο. Η εξεύρεση εργασίας ποσοστό της τελευταίας ομάδας αυξάνεται κατά τους πρώτους 5 μήνες της ανεργίας, και στη συνέχεια οι διαφορές μεταξύ των τριών ομάδων είναι πλέον μικρές. Συνεπώς με το παραπάνω, η συνάρτηση επιβίωσης δείχνει ότι οι άνδρες εργαζόμενοι που χρησιμοποιούν την παραμονή της χρηματοδότησης αλληλεγγύης της ανεργίας είναι περισσότεροι από ότι οι εργαζόμενοι που δεν χρησιμοποιούν την αλληλεγγύη χρηματοδότησης.

Σχήμα 14: Εύρεσης εργασίας συντελεστές και τα ποσοστά επιβίωσης Άρρενες ηλικίας

α. Εύρεση εργασίας ποσοστά

*** Θεωρία υιοθέτησης προσωπικών λογαριασμών αποταμίευσης (unemployment insurance saving accounts)

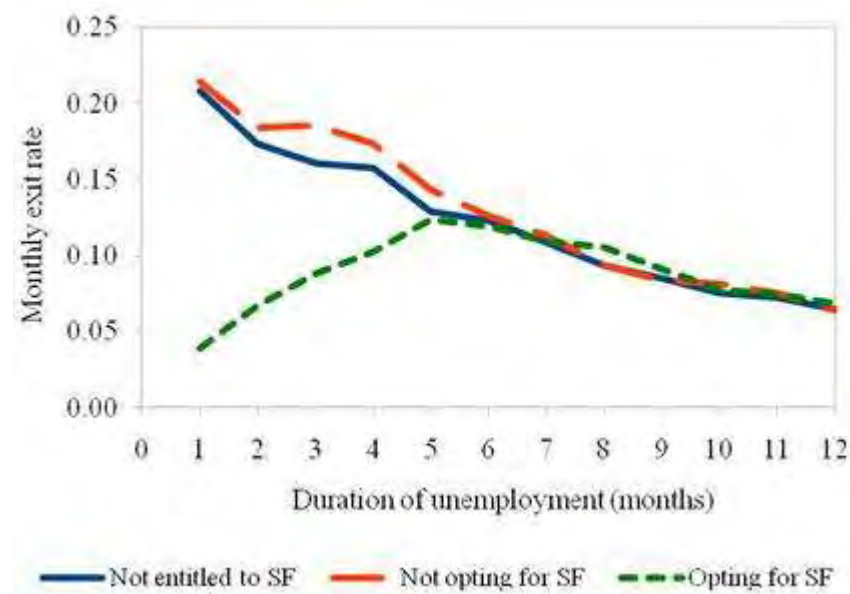

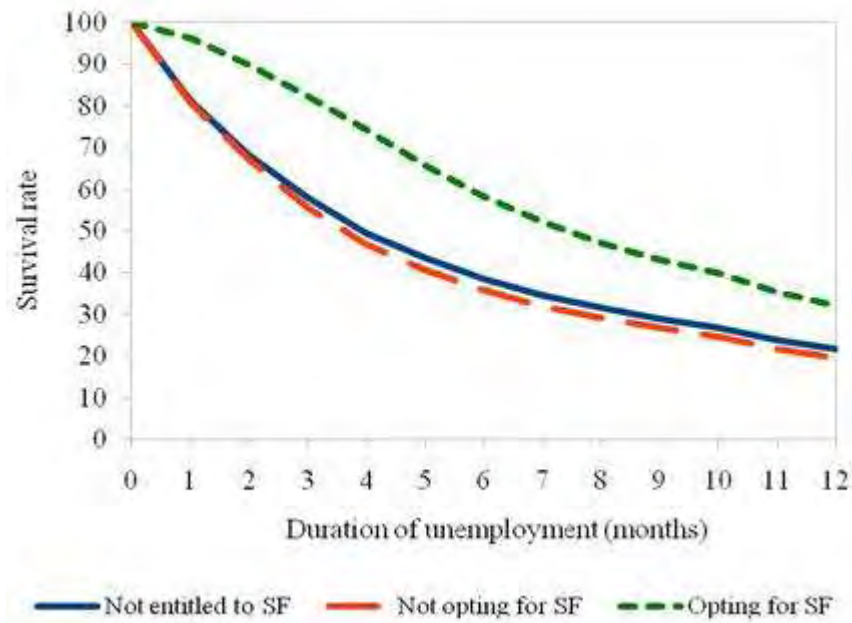

Στοιχεία από τη Χιλή- Gonzalo Reyes , Jan van Ours , Milan Vodopivec 9
 Φεβρουαρίου 2010

β. Τα ποσοστά επιβίωσης

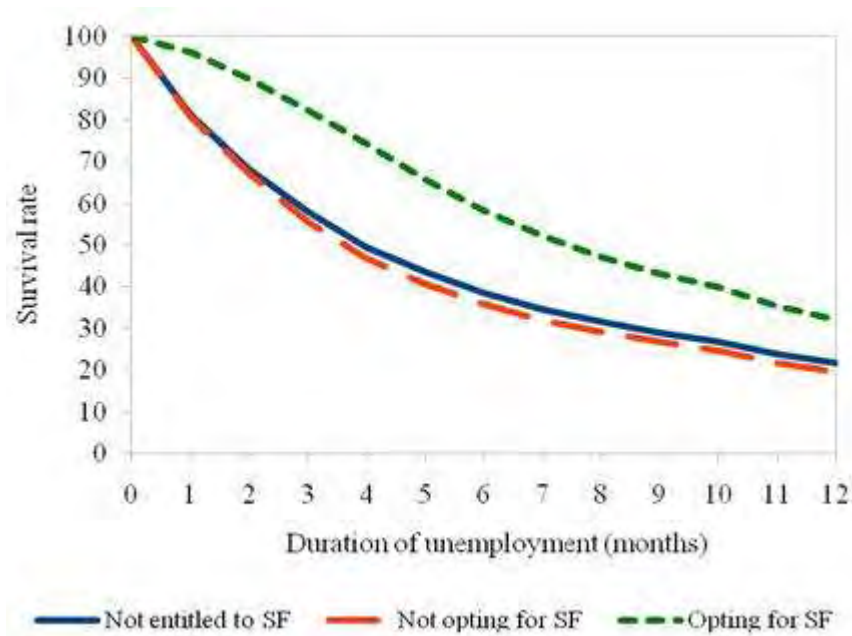

Στοιχεία από τη Χιλή - Gonzalo Reyes, Jan van Ours, Milan Vodopivec 9
 Φεβρουαρίου 2010

4.2 Η Επένδυση της Ευρώπης στον Άνθρωπο

Το Ευρωπαϊκό Κοινωνικό Ταμείο (ΕΚΤ) είναι ο χρηματοδοτικός μηχανισμός της ΕΕ για την επένδυση στον άνθρωπο, από το 1957 το ΕΚΤ εφαρμόζει την αρχή της κοινής χρηματοδότησης για την υποστήριξη των ενεργειών των κρατών μελών όσο αφορά την βελτίωση των προοπτικών απασχόλησης των πολιτών και την ανάπτυξη των προσόντων τους. Το ΕΚΤ προσφέρει στα κράτη μέλη χρηματοδότηση προκειμένου να επιτύχουν τους στόχους που έχουν συμφωνήσει από κοινού για την δημιουργία περισσότερων και καλύτερων θέσεων εργασίας. Η αποστολή του συνίσταται στην παροχή βοήθειας για την πρόληψη και την καταπολέμηση της ανεργίας, στην καλύτερη προετοιμασία του εργατικού δυναμικού και των επιχειρήσεων της Ευρώπης ώστε να αντιμετωπίσουν τις νέες προκλήσεις και στην διατήρηση της επαφής των πολιτών με την αγορά εργασίας. Ειδικότερα το ΕΚΤ (Ευρωπαϊκή Επιτροπή, 2000):

- Συμβάλλει στην ανάπτυξη των δεξιοτήτων των ατόμων, ιδίως εκείνων που αντιμετωπίζουν δυσκολίες για την εύρεση θέσεων εργασίας, την παραμονή στην εργασία ή την επιστροφή στην εργασία ύστερα από κάποιο διάστημα απουσίας.
- Υποστηρίζει τα κράτη μέλη στις προσπάθειες τους να θέσουν σε εφαρμογή νέες ενεργούς πολιτικές και συστήματα για την καταπολέμηση των αιτιών της ανεργίας και για την βελτίωση των δεξιοτήτων.
- Προσαρμόζει την υποστήριξη αυτή στις ειδικές απαιτήσεις των περιφερειών που αντιμετωπίζουν ιδιαίτερα προβλήματα.

Η Ευρωπαϊκή Ένωση έχει νέα καθήκοντα ενόψει της νέας χιλιετίας, μια από τις κύριες προτεραιότητες είναι η καταπολέμηση της ανεργίας και η ανάγκη βελτίωσης των προσόντων του εργατικού δυναμικού ώστε να βελτιωθούν οι προοπτικές των πολιτών και η ανταγωνιστικότητα της ΕΕ. Παρά το γεγονός ότι στην Ευρώπη έχουν δημιουργηθεί θέσεις εργασίας, αυτό είχε μικρή επίδραση στον αριθμό των ατόμων που βρίσκονται εκτός εργασίας, ως σημαντικός παράγοντας αυτού του φαινομένου θεωρείται το χάσμα των προσόντων. Αυτό σημαίνει ότι οι πολίτες πρέπει να αποκτήσουν τα κατάλληλα προσόντα για να βρουν εργασία και οι επιχειρήσεις πρέπει να αναπτύξουν την ενδεικνύομενη τεχνογνωσία για την επίτευξη οικονομικής προόδου και για τη δημιουργία θέσεων εργασίας, ειδικά σε νέους τομείς. Το έτος

2000 είναι η απαρχή μιας νέας επταετούς περιόδου για το ΕΚΤ , κατά την οποία το δυναμικό του ΕΚΤ από πλευράς πολιτικής και διαχείρισης θα ενσωματωθεί πλήρως στις ενέργειες που εκτελούνται σε επίπεδο κράτους μέλους, προκειμένου να υλοποιηθεί η Ευρωπαϊκή στρατηγική για την απασχόληση.

Το ΕΚΤ είναι ένα από τα τέσσερα διαρθρωτικά ταμεία της ΕΕ, ενώ τα άλλα είναι το Ευρωπαϊκό Γεωργικό Ταμείο Προσανατολισμού και Εγγυήσεων (ΕΓΤΠΕ), το Χρηματοδοτικό Μέσο Προσανατολισμού της Αλιείας (ΧΜΠΑ), και το Ευρωπαϊκό Ταμείο Περιφερειακής Ανάπτυξης (ΕΤΠΑ). Η κοινή τους αποστολή είναι η μείωση των διαφορών στο επίπεδο διαβίωσης μεταξύ των λαών και των περιφερειών της ΕΕ.

Το ΕΚΤ επικεντρώνει τις προτεραιότητες του στην παροχή υποστήριξης που χρειάζεται κάθε πολίτης προκειμένου να αυξήσει την απασχολησιμότητα του, μπορεί όμως να συμβάλει και στην βελτίωση των συστημάτων και των δομών προκειμένου να βελτιωθεί η λειτουργία της ίδιας της αγοράς εργασίας. Τα προγράμματα του ΕΚΤ είναι επταετούς διάρκειας και χρηματοδοτούν εν μέρει τα μέτρα των κρατών μελών σε πέντε τομείς προτεραιότητας (Ευρωπαϊκή Επιτροπή, 2000):

- Ανάπτυξη ενεργούς πολιτικής αγοράς εργασίας.
- Ενίσχυση προς τα άτομα που διατρέχουν τον κίνδυνο του κοινωνικού αποκλεισμού, ιδίως όσον αφορά τις ευκαιρίες τους στην αγορά εργασίας.
- Βελτίωση της γενικής εκπαίδευσης και της επαγγελματικής κατάρτισης με στόχο την δια βίου μάθηση και την απόκτηση των δεξιοτήτων που απαιτεί η αγορά εργασίας.
- Προώθηση της προσαρμοστικότητας των εργαζομένων του επιχειρηματικού πνεύματος και των δεξιοτήτων του εργατικού δυναμικού στους τομείς της έρευνας, της επιστήμης και της τεχνολογίας.
- Ενίσχυση της αυτό-απασχόλησης και της απασχολησιμότητας των γυναικών και μέτρα για την καταπολέμηση των ανισοτήτων λόγω φύλου στην αγορά εργασίας.

4.3 Ελλάδα και το Ευρωπαϊκό Κοινωνικό Ταμείο

Με την υποστήριξη του ΕΚΤ, η Ελλάδα λαμβάνει αποφασιστικά μέτρα για να ενισχύσει την ανταγωνιστικότητα και τις εξαγωγές των εταιριών της, δίνοντας παράλληλα στους εργαζόμενους τις βελτιωμένες δεξιότητες που χρειάζονται για να βρίσκουν θέσεις εργασίας. Το εκπαιδευτικό σύστημα μεταρρυθμίζεται προκειμένου να εξοπλίζει τους νέους με καλύτερες δεξιότητες, και η Ελλάδα χρησιμοποιεί τη δια βίου μάθηση ως ένα ολοκληρωμένο εργαλείο για τη βελτίωση των προοπτικών απασχόλησης. Επιπλέον, η χρηματοδότηση από το ΕΚΤ εστιάζει στο να βοηθήσει τις πιο ευάλωτες ομάδες να υπερβούν τα εμπόδια στην απασχόληση.

Οι επιπτώσεις της οικονομικής κρίσης στην απασχόληση στην Ελλάδα είναι εξαιρετικά επαχθείς η συνολική ανεργία αγγίζει το 20% το 2012, ενώ για τους νέους εκτοξεύεται σε σχεδόν 50%. Η κατάσταση επιδεινώνεται από τα σχέδια για τη σημαντική συρρίκνωση του δημόσιου τομέα – μια πολιτική κρίσιμης σημασίας για την βιωσιμότητα των δημόσιων οικονομικών, αλλά η οποία δημιουργεί τεράστιες απαιτήσεις για τη δημιουργία θέσεων εργασίας στον ιδιωτικό τομέα. Σε αυτό το πλαίσιο, οι ελληνικές αρχές είναι αποφασισμένες να αναπροσανατολίσουν την οικονομία προς τους πιο παραγωγικούς, επιχειρηματικούς και εξαγωγικούς τομείς που είναι σε θέση να αποκαταστήσουν την ανταγωνιστικότητα και την αειφόρο ανάπτυξη. Στα πλαίσια αυτής της προσπάθειας, η Ελλάδα πρέπει να εξοπλίσει τους εργαζόμενους της με τις κατάλληλες δεξιότητες που θα τους βοηθήσουν να συμμετέχουν στην ανάπτυξη αυτή, σε καλύτερες, πιο παραγωγικές και πιο αειφόρες θέσεις εργασίας. Κάτι τέτοιο απαιτεί την ενίσχυση των ευκαιριών επαγγελματικής κατάρτισης και την καθιέρωση μιας κουλτούρας δια βίου μάθησης στο εργατικό δυναμικό. Επιπλέον, η επιχειρηματικότητα πρέπει να ενθαρρυνθεί, ιδιαίτερα σε ομάδες όπως οι γυναίκες και οι νέοι. Στα πλαίσια των ευρωπαϊκών της δεσμεύσεων η Ελλάδα έχει θέσει ως στόχους να φτάσει μέχρι το 2020 σε επίπεδα απασχόλησης της τάξης του 70 %, το 32% των νέων της (στις ηλικίες 30-34) να έχουν τριτοβάθμια εκπαίδευση, και επιθυμεί να μειώσει ακόμη περισσότερο τα άτομα που εγκαταλείπουν πρόωρα το σχολείο, με στόχο το ποσοστό τους να μην υπερβαίνει το 9,7 % έως το 2020 – σημαντική μείωση από το 18 % που ίσχυε πριν μια δεκαετία (Ευρωπαϊκή Επιτροπή, 2012).

Η Ελλάδα στοχεύει επίσης να μειώσει τα άτομα που κινδυνεύουν από τη φτώχεια κατά 450.000 έως το 2020. Για να επιτύχει τους στόχους αυτούς, πρέπει να ενταχθούν περισσότερα άτομα στο εργατικό δυναμικό, ιδιαίτερα από ομάδες που αντιμετωπίζουν εμπόδια στην εξεύρεση εργασίας - όπως οι γυναίκες, οι νέοι, τα άτομα με αναπηρίες και οι μειονότητες. Στις ομάδες αυτές θα πρέπει να προσφέρονται η κατάρτιση και οι δεξιότητες εκείνες που θα βελτιώσουν τις προοπτικές απασχόλησής τους. Μια περαιτέρω ευκαιρία για την Ελλάδα είναι η ενίσχυση της αποτελεσματικότητας της δημόσιας διοίκησης. Ένας μικρότερος σε μέγεθος δημόσιος τομέας θα πρέπει να είναι πιο παραγωγικός για να εκπληρώνει τα καθήκοντά του - έτσι, οι δημόσιοι υπάλληλοι θα πρέπει να λαμβάνουν την κατάρτιση και τις δεξιότητες που θα τους βοηθήσουν να επιτυγχάνουν περισσότερα με λιγότερα. Για την περίοδο 2007-2013, η Ελλάδα λαμβάνει χρηματοδότηση από το ΕΚΤ ύψους 4,4 δις ευρώ. Με την εθνική συγχρηματοδότηση, η συνολική δαπάνη του ΕΚΤ για την απασχόληση υπερβαίνει τα 5,1 δις ευρώ. Τα προγράμματα του ΕΚΤ στοχεύουν στην ανάπτυξη του ανθρώπινου δυναμικού, την εκπαίδευση και τη δια βίου μάθηση, τη μεταρρύθμιση της δημόσιας διοίκησης, και αντιμετωπίζουν τις αρνητικές συνέπειες των απρόβλεπτων τοπικών ή κλαδικών κρίσεων στην αγορά εργασίας (Ευρωπαϊκή Επιτροπή, 2012).

4.3.1 Προτεραιότητες ΕΚΤ της Ελλάδας

Οι προτεραιότητες του ΕΚΤ της Ελλάδας, σύμφωνα με την Ευρωπαϊκή Επιτροπή (2012) είναι οι εξής:

- Ένταξη περισσότερων ατόμων στην αγορά εργασίας

Οι δαπάνες του ΕΚΤ επικεντρώνονται σε ομάδες με ιδιαίτερα μειονεκτήματα στην εξεύρεση θέσεων εργασίας, όπως οι γυναίκες, οι νέοι, τα άτομα με αναπηρίες, οι μειονότητες ή οι μακροχρόνια άνεργοι. Για παράδειγμα, ένα πρόγραμμα που βοηθά στη συμφιλίωση της εργασίας με την οικογενειακή ζωή και στη βελτίωση των προοπτικών απασχόλησης των δεύτερων εργαζόμενων μελών της οικογένειας (κυρίως γυναίκες) υποστηρίζει περίπου 70.000 άτομα. Υπάρχουν επίσης έργα που ενθαρρύνουν τις γυναίκες επιχειρηματίες στις επιχειρηματικές τους δραστηριότητες. Ομοίως, οι ιδιωτικές εταιρίες που προσφέρουν εργασιακή εμπειρία και κατάρτιση σε νέους λαμβάνουν επιδοτήσεις, καθώς και επιπλέον βοήθεια σε περίπτωση που η θέση γίνει μόνιμη.

- Καλύτερες δεξιότητες για καλύτερες θέσεις εργασίας

Τα έργα δια βίου μάθησης παίζουν σημαντικό ρόλο, βοηθώντας τους ανθρώπους να επικαιροποιήσουν τις δεξιότητές τους και να βελτιώσουν τις προοπτικές απασχόλησής τους. Τα «Σχολεία Δεύτερης Ευκαιρίας» είναι ένα παράδειγμα τέτοιου έργου – δίνει στους ανθρώπους με πρωτοβάθμια εκπαίδευση την ευκαιρία να ολοκληρώσουν την υποχρεωτική εκπαίδευση σε ένα μαθησιακό περιβάλλον για ενήλικες. Σημαντική υποστήριξη παρέχεται επίσης στην εκπαίδευση της επόμενης γενιάς, για παράδειγμα μέσω ενός καινοτόμου έργου που ενθαρρύνει τους μαθητές να διαβάζουν και να αγαπούν τα βιβλία, με επισκέψεις από συγγραφείς στα σχολεία μεταξύ άλλων πρωτοβουλιών. Ομοίως, η πρωτοβουλία «Εκπαίδευση για όλους» παρέχει συμβουλευτική στήριξη σε οικογένειες και μαθητές 618 σχολείων, για τη βελτίωση της γνώσης της ελληνικής γλώσσας στα παιδιά μεταναστών, και συνεπώς τη στήριξη της εκπαίδευσης και ένταξής τους. Το έργο «Hero-2» είναι άλλο ένα έργο κοινωνικής ένταξης – προσφέρει κατάρτιση σε δεξιότητες Η/Υ σε ομάδες όπως τα άτομα μεγαλύτερης ηλικίας, οι μετανάστες και οι Ρομά, προκειμένου να ενισχύσει τη χρήση του διαδικτύου για την εξεύρεση θέσεων εργασίας ή κατάρτισης, τη συμμετοχή σε ηλεκτρονικές εκδηλώσεις και τις συναλλαγές με τη δημόσια διοίκηση.

- Μια πιο παραγωγική δημόσια διοίκηση

Η Ελλάδα έχει ανακοινώσει σχέδια για το άνοιγμα έως και 120.000 θέσεων μερικής απασχόλησης στην τοπική αυτοδιοίκηση, σε ένα πρόγραμμα συγχρηματοδοτούμενο από το ΕΚΤ και την ΕΤΕπ που θα βοηθήσει τα άνεργα άτομα μεγαλύτερης ηλικίας να ολοκληρώσουν τη σταδιοδρομία τους, συνδράμοντας παράλληλα και πρακτικά τις πόλεις και τις περιφέρειές τους, και να συγκεντρώσουν τα απαραίτητα ένσημα για τη συνταξιοδότησή τους.

- Ζωή στο μέγιστο

Στον κοινωνικό συνεταιρισμό «Ευ Ζην» στην Αθήνα θα βρει κανείς πολύχρωμα χειροποίητα χαλιά και έπιπλα κάθε τύπου. Λειτουργώντας ως κέντρο ημέρας για 45 άτομα με ψυχο-διανοητικά προβλήματα, ο συνεταιρισμός «Ευ Ζην»

προωθεί την κοινωνική αλληλεγγύη παράλληλα με την εργασία, τις δεξιότητες και την ποιότητα ζωής των νέων αυτών. Στόχος είναι να βοηθηθούν τα άτομα με ψυχο-διανοητικά προβλήματα ώστε να ενταχθούν καλύτερα στην καθημερινή ζωή και την

εργασία. Εκτός από τα εργαστήρια χειροποίητου χαλιού και επιπλοποιίας, ο συνεταιρισμός «Ευ Ζην» διαθέτει και μια επιτυχημένη υπηρεσία catering, που προσφέρει την καλύτερη μεσογειακή κουζίνα για γάμους, βαφτίσεις, ξενοδοχεία και συνέδρια. Επιπλέον, στους χώρους του λειτουργεί και κοινωνική λέσχη, ενώ ο συνεταιρισμός έχει αναδειχθεί ως παράδειγμα καλής πρακτικής μεταξύ των κοινωνικών συνεταιρισμών, για την ένταξη ευάλωτων κοινωνικών ομάδων. ΠΗΓΗ;

- Υποστήριξη της αυτό-απασχόλησης

Με την αύξηση της ανεργίας, πολλοί Έλληνες πολίτες προσπαθούν να ιδρύσουν δικές τους επιχειρήσεις ή να αυτο-απασχοληθούν έτσι ώστε να κάνουν ένα νέο ξεκίνημα και να αποφύγουν τη μακροχρόνια ανεργία. Ένα νέο πρόγραμμα προσφέρει κατάρτιση, αρχικό κεφαλαίο και συμβουλευτική προκειμένου να τους βοηθήσει να υλοποιήσουν τις φιλοδοξίες τους, ιδιαίτερα στις περιφέρειες όπου τα ποσοστά ανεργίας είναι τα υψηλότερα. Διατίθεται έως και 100% χρηματοδότηση για την ίδρυση νέων εταιριών και την υποστήριξη υφιστάμενων επιχειρήσεων προκειμένου να επιβιώσουν στην κρίση. Το έργο για την υποστήριξη των επιχειρηματικών δραστηριοτήτων προσφέρει βοήθεια σε έως 20.000 δικαιούχους που θα δημιουργήσουν δικές τους επιχειρήσεις

Πίνακας 3: Προϋπολογισμός ΕΚΤ ανά χώρα: 2007-2013

	Ανάλυση συγχρηματοδότησης ΕΚΤ			Σύνολο
	ΕΕ	Εθνική	Ιδιωτική*	
Αυστρία	€524,412,560	€556,090,082	€80,000,000	€1,160,502,642
Βέλγιο	€1,073,217,594	€1,163,472,928	€92,532,777	€2,329,223,299
Βουλγαρία	€1,185,459,863	€209,198,799	€0	€1,394,658,662
Κύπρος	€119,769,154	€21,135,734	€0	€140,904,888
Τσεχική Δημοκρατία	€3,787,795,992	€663,601,856	€0	€4,451,397,848
Γερμανία	€9,380,654,763	€5,013,998,881	€1,551,471,116	€15,946,124,760
Δανία	€254,788,619	€175,229,442	€79,559,177	€509,577,238
Εσθονία	€391,517,329	€52,642,230	€17,178,031	€461,337,590
Ισπανία	€8,054,864,822	€3,088,370,249	€129,465,396	€11,272,700,467
Φινλανδία	€618,564,064	€801,836,655	€0	€1,420,400,719
Γαλλία	€5,394,547,990	€3,657,166,820	€1,175,457,945	€10,227,172,755
Ελλάδα	€4,363,800,403	€770,082,816	€0	€5,133,883,219
Κροατία	€152,413,106	€25,621,018	€1,275,467	€179,309,591
Ουγγαρία	€3,629,088,551	€640,427,395	€0	€4,269,515,946
Ιρλανδία	€375,362,370	€372,362,370	€3,000,000	€750,724,740
Ιταλία	€6,930,542,469	€7,552,939,870	€0	€14,483,482,339
Λιθουανία	€1,028,306,727	€119,392,408	€62,073,486	€1,209,772,621
Λουξεμβούργο	€25,243,666	€25,243,666	€0	€50,487,332
Λεττονία	€583,103,717	€70,210,559	€32,690,097	€686,004,373
Μάλτα	€112,000,000	€19,764,707	€0	€131,764,707
Κάτω Χώρες	€830,002,737	€728,844,717	€400,985,149	€1,959,832,603
Πολωνία	€10,007,397,937	€1,766,011,401	€0	€11,773,409,338
Πορτογαλία	€6,853,387,865	€2,391,629,981	€0	€9,245,017,846
Ρουμανία	€3,684,147,618	€649,920,063	€0	€4,334,067,681
Σουηδία	€691,551,158	€691,551,158	€0	€1,383,102,316
Σλοβενία	€755,699,370	€133,358,718	€0	€889,058,088
Σλοβακία	€1,499,603,156	€264,635,856	€0	€1,764,239,012
Ηνωμένο Βασίλειο	€4,498,917,728	€4,050,113,275	€106,280,008	€8,655,311,011
	€76,806,161,328	€35,674,853,654	€3,731,968,649	€116,212,983,631

Πηγή: http://europa.eu/legislation_summaries/employment_and_social

Country- Greece- Operational Programmes

Objective	National Contingency Reserve	Operational Programme Education and lifelong learning	Operational Programme Human Resources Development	Operational Programme Public Administration Reform 2007-2013
	Convergence	Multi objectives	Multi objectives	Multi objectives
Development LLL systems	0.00 €	0.00 €	341.990.906,00 €	0.00 €
More innovative and productive ways of working	0.00 €	0.00 €	58.211.218,00 €	128.869.091,00 €
Employment and training support for workers and companies	0.00 €	0.00 €	58.211.218,00 €	0.00 €
Modernisation of labour market institutions	158.800.403,00 €	0.00 €	65.487.620,00 €	0.00 €
Active and preventive measures to support employment	0.00 €	0.00 €	1.004.143.513,00 €	0.00 €
Active ageing and longer working lives	0.00 €	0.00 €	10.914.604,00 €	0.00 €
Supporting self employment and new businesses	0.00 €	0.00 €	0.00 €	0.00 €
Improving equal access to employment	0.00 €	0.00 €	187.384.288,00 €	51.804.436,00 €
Increasing migrants' participation in employment	0.00 €	0.00 €	29.105.609,00 €	8.500.000,00 €
Integrating disadvantaged people into employment	0.00 €	0.00 €	388.416.995,00 €	8.500.000,00 €
Reforming education and training systems	0.00 €	757.939.277,00 €	0.00 €	56.095.184,00 €
Promoting education and training throughout working life	0.00 €	378.699.056,00 €	26.857.394,00 €	116.505.381,00 €
Developing human potential in research and development	0.00 €	281.765.418,00 €	0.00 €	0.00 €
Partnerships, networks and initiatives	0.00 €	0.00 €	19.436.097,00 €	0.00 €
Improving institutional capacity	0.00 €	0.00 €	29.160.538,00 €	63.525.908,00 €
Technical assistance	0.00 €	21.596.249,00 €	40.680.000,00 €	20.200.000,00 €
Total EU-(for selected priorities)	158.800.403,00 €	1.440.000.000,00 €	2.260.000.000,00 €	454.000.000,00 €
		Total per country		4.312.800.403,00 €

Πηγή: http://europa.eu/legislation_summaries/employment_and_social

Ανεργία



1923 ημέρες της Δημοκρατίας της Βαϊμάρης, η Γερμανική οικονομία καταρρέει με το μάρκο να αντιστοιχεί σε 4.000.000 μάρκα και τους Γερμανούς να χάνουν εν μία νυκτί τις αποταμιεύσεις

Πληθωρισμός



Διαδήλωση ανέργων στο [Τορόντο](#) του [Οντάριο](#), στον [Καναδά](#) το 1929

ΣΥΜΠΕΡΑΣΜΑΤΑ - ΠΡΟΤΑΣΕΙΣ

Το δίλημμα της απασχόλησης που παρουσιάζεται είναι ανάμεσα σε σχετικά άκαμπτες αγορές εργασίας, ισχυρά συστήματα κοινωνικής προστασίας και σημαντικά ποσοστά ανεργίας (χώρες Ευρωπαϊκής Ένωσης) και σε ευέλικτες αγορές εργασίας, μειωμένου βαθμού κοινωνικής προστασίας και χαμηλά ποσοστά ανεργίας (Η.Π.Α.).

Οι πολιτικές απασχόλησης που η κάθε χώρα εφαρμόζει είναι διαφορετικές και συνάδουν με την φιλοσοφία της ίδιας της χώρας, η λογική στις Η.Π.Α. είναι ότι ο καθένας πρέπει να είναι «μέσα» στην αγορά εργασίας αποδεχόμενος οποιαδήποτε θέση εργασίας, αυτό θα του αποφέρει εμπειρία και τη δυνατότητα να στηριχτεί στις

δικές του δυνάμεις και μακροχρόνια να μετακινηθεί σε μια καλύτερη θέση εργασίας. Αντιθέτως η λογική που επικρατεί στις χώρες της E.E. είναι ότι η κοινωνία πρέπει να προσφέρει στον άνεργο ένα ανεκτό επίπεδο διαβίωσης και να τον βοηθήσει να ενταχθεί στην αγορά εργασίας.

Η Μεγάλη Ύφεση του 1929-1932 τραυμάτισε ανεπανόρθωτα τον κοινωνικό ιστό σε πολλές χώρες της Ευρώπης και αλλού, ενώ επίσης διέλυσε την αξιοπιστία των δημοκρατικών κυβερνήσεων και συνέβαλε στην επικράτηση του φασισμού – εξέλιξη που με τη σειρά της οδήγησε στην τραγωδία του δεύτερου «Ευρωπαϊκού εμφυλίου» δύο μόλις δεκαετίες μετά τη λήξη του πρώτου. Οι έκτακτες συνθήκες της μεταπολεμικής περιόδου ευνόησαν την εδραίωση του Ευρωπαϊκού κοινωνικού μοντέλου.

Παρότι κάθε άλλο παρά ασήμαντες, σε σύγκριση με τέτοιας κλίμακας κοσμοϊστορικά γεγονότα οι κοινωνικές συνέπειες της κρίσης των τελευταίων ετών ήταν σαφώς ηπιότερες. Το φαινόμενο αυτό δεν μπορεί παρά να αποδοθεί, τουλάχιστον εν μέρει, στη θεσμική ισχύ των Ευρωπαϊκών συστημάτων κοινωνικής προστασίας. Βέβαια, η «νεοφιλελεύθερη επανάσταση» είχε επιχειρήσει τις τρεις τελευταίες δεκαετίες να αποσυναρμολογήσει αυτό ακριβώς το ρυθμιστικό οπλοστάσιο που είχε συσσωρευτεί κατά τη μεταπολεμική περίοδο, με σκοπό την αποτροπή της επανάληψης στο μέλλον κρίσεων σαν τη Μεγάλη Ύφεση. Η επιχείρηση αυτή γνώρισε μεγαλύτερη επιτυχία στο πεδίο της οικονομικής πολιτικής παρά σε αυτό της κοινωνικής πολιτικής. Υπό αυτή την έννοια, είναι μάλλον καθησυχαστική η ταχύτητα με την οποία οι Ευρωπαίοι (και όχι μόνο) πολιτικοί στις έκτακτες συνθήκες της πρόσφατης κρίσης εγκατέλειψαν τα διδάγματα της νεοφιλελεύθερης ορθοδοξίας για να υιοθετήσουν κεϋνσιανής έμπνευσης μέτρα αναθέρμανσης της οικονομικής δραστηριότητας. Η ανεργία αυξήθηκε στην Ευρώπη, αλλά λιγότερο από όσο στις ΗΠΑ, παρότι η συρρίκνωση του παραγόμενου προϊόντος στις δύο οικονομίες ήταν παρόμοιου μεγέθους. Οι αυτοματισμοί του κοινωνικού κράτους φαίνεται ότι λειτούργησαν, η κοινωνική δαπάνη αυξήθηκε, αναπληρώνοντας μέρος της απώλειας των οικογενειακών εισοδημάτων και απορροφώντας έτσι σε ένα βαθμό τους κοινωνικούς κραδασμούς. Οι κυβερνήσεις των κρατών μελών υπήρξαν γενικά παρεμβατικές, αν και το περιεχόμενό τους διέφερε από χώρα σε χώρα, προσφέροντας άφθονο υλικό στους μελετητές της συγκριτικής δημόσιας πολιτικής. Όσο για το ρόλο της Ευρωπαϊκής Ένωσης, ήταν αρκετά δραστήριος στο πεδίο της οικονομικής πολιτικής, αλλά μάλλον

διακριτικός στο πεδίο της πολιτικής απασχόλησης και κοινωνικής πολιτικής (όπου άλλωστε η πρωτοβουλία ανήκει στις εθνικές κυβερνήσεις).

Συνοψίζοντας τα επιχειρήματα και τις υποθέσεις των παραπάνω κεφαλαίων είναι δυνατόν να καταλήξουμε σε μια σειρά από συμπεράσματα σχετικά με την ορθολογικότητα και τις αντιφάσεις των πολιτικών απασχόλησης όπως αυτές διαμορφώνονται στην περίοδο της κρίσης του κοινωνικού κράτους. Αρχικά με την εγκατάλειψη της κεϋνσιανής μακροοικονομικής πολιτικής και της σύνδεσής της με θεσμούς και πολιτικές κοινωνικού κράτους, η πολιτική απασχόλησης δεν εμφανίζεται με ενιαία μορφή αλλά διασπάται σε δύο τύπους την πολιτική απασχόλησης με «παθητικούς σκοπούς» αφενός και την πολιτική απασχόλησης με «ενεργητικούς σκοπούς» αφετέρου. Η διάσταση αυτή είναι ενδεικτική και της έντασης που υπάρχει στην περίοδο της κρίσης του κοινωνικού κράτους ανάμεσα στον κοινωνικό και τον οικονομικό χαρακτήρα της πολιτικής απασχόλησης, ειδικότερα και στο βαθμό που οι κοινωνικοί στόχοι της πολιτικής απασχόλησης εξυπηρετούνται από «παθητικές πολιτικές» οι τελευταίες υλοποιούνται ως υπολειμματικές στο βαθμό που έχουν αποσυνδεθεί από το μακροοικονομικό περιβάλλον, με την έννοια αυτή οι κοινωνικοί σκοποί της πολιτικής απασχόλησης πραγματοποιούνται μέσα από εκ των υστέρων παρεμβάσεις στην αγορά εργασίας, οι οποίες αποβλέπουν σε διορθώσεις των αναδιανεμητικών συνεπειών αυτής της αγοράς. Από την άλλη μεριά και στο βαθμό που οι οικονομικοί στόχοι της πολιτικής απασχόλησης εξυπηρετούνται από τις «ενεργητικές πολιτικές», αυτές ακολουθούν μια κατεξοχήν μακροοικονομική λογική ως προς την κρατική παρέμβαση πίσω από την οποία υπάρχει μια ιδέα περί «διαρθρωτικής ανεργίας» και στα δύο σκέλη της αγοράς εργασίας στην προσφορά και την ζήτηση για εργασία. Παράλληλα παρά τον οικονομικό προσανατολισμό οι «ενεργητικές πολιτικές» κρατικής παρέμβασης στην αγορά εργασίας συνεπάγεται μεταβολή στους ίδιους τους όρους της κρατικής παρέμβασης, δεδομένου ότι καταλήγουν σε εξασφάλιση των όρων αναπαραγωγής της εργασιακής δύναμης μέσα από συνθήκες όπου επικρατεί η λογική της διαδικασίας αξιοποίησης του κεφαλαίου. Αυτές οι αντιφάσεις των πολιτικών απασχόλησης οφείλονται σε μεγάλο βαθμό από τα κοινωνικά συμφέροντα αλλά και από τους φορείς της πολιτικής που τις ασκούν, έχει παρατηρηθεί πως οι «ιδιοτελείς χρήσεις» σε πολλές περιπτώσεις οδηγούν σε αλλοίωση του περιεχομένου των πολιτικών αλλά και σε μετάθεση των στόχων τους, σε κοινωνίες που δεν υπάρχει ένα αναπτυγμένο θεσμικό πλαίσιο κοινωνικής πολιτικής με ισχυρή κοινωνική προστασία και αλληλεγγύη είναι πολύ πιθανόν η

μετατροπή των ενεργητικών πολιτικών απασχόλησης σε μια αποσπασματική κοινωνική πολιτική που όχι μόνο δεν επιτυγχάνει τους αναπτυξιακούς στόχους αλλά αποδυναμώνει και το μακροοικονομικό στόχο της μείωσης του ρυθμού πληθωρισμού καθώς ενισχύει τις συνολικές δαπάνες για κατανάλωση. Οι πολιτικές απασχόλησης οι οποίες εμφανίζονται ή προτείνονται προς εφαρμογή δεν είναι πανάκεια, αλλά εμπεριέχουν μια συγκεκριμένη οικονομική, πολιτική και κοινωνική αντίληψη σχετικά τόσο με τα αίτια της ανεργίας όσο και με τους επιδιωκόμενους στόχους, κατά συνέπεια η αξιολόγηση της πολιτικής απασχόλησης θα πρέπει να γίνεται σε σχέση με τις μεθοδολογικές της υποθέσεις και τους επιδιωκόμενους στόχους. Η επίτευξη των στόχων η μείωση της ανεργίας και η προώθηση της απασχόλησης είναι συνάρτηση της ορθής ανάλυσης των αιτιών της ανεργίας.

Για την μεγιστοποίηση και την αποτελεσματικότητα των στόχων τους, οι πολιτικές απασχόλησης θα πρέπει να κυμαίνονται ανάμεσα στον μακρο-οικονομικό σχεδιασμό και στον επιχειρησιακό- μικρο σχεδιασμό, ώστε η προσέγγιση που υιοθετείται να είναι στην κατεύθυνση της ενίσχυσης των δικαιωμάτων των πολιτών για ισότητα ανεξάρτητα του φύλου, φυλής, καταγωγής και ηλικίας. Κεντρικός στόχος θα πρέπει να είναι η μείωση της ανεργίας με τα ανά ομάδα στόχου μέτρα, καθώς και η ενίσχυση της απασχολησιμότητας και της επανένταξης των ανέργων. Να διατηρηθούν και να ενισχυθούν οι παθητικές παρεμβάσεις σε συνδυασμό με την ενίσχυση των ενεργητικών πολιτικών και όχι να υπάρχει κατεύθυνση μονομέρειας ως προς τις ενεργητικές πολιτικές σε βάρος των παθητικών (επιδοματική πολιτική). Αν πάρουμε υπόψη μας μετρήσεις της Eurostat, παρατηρούμε ότι το 76% των ερωτηθέντων δέχεται ότι η ισόβια απασχόληση ανήκει στο παρελθόν, το 72% θεωρεί αναπόφευκτες τις νέες αλλαγές και 88% δίνουν προτεραιότητα στη δια βίου μάθηση. Ακόμη και να θεωρηθούν τα ποσοστά αυτά ότι επηρεάζονται από τις εξελίξεις στις κεντρικές και βόρειες χώρες της Ευρώπης, δεν μπορούν να αφήσουν αδιάφορες και χώρες του νότου, όπως η Ελλάδα, όπου οι προσαρμογές γίνονται με αργότερο ρυθμό. Θα ήταν πάντως χρήσιμο για ένα δημιουργικό διάλογο να γίνουν ανάλογες μετρήσεις σε κάθε χώρα, για να δοθεί η δυνατότητα στα συνδικάτα να διαπραγματευτούν στη βάση των πραγματικών αναγκών των εργαζομένων.

ΒΙΒΛΙΟΓΡΑΦΙΑ

Αγγελίδης Μ., (1993). Φιλελευθερισμός κλασικός και νέος, Ίδρυμα Σάκη Καράγιωργα, Αθήνα.

Αλογοσκούφης, Γ. (2012). *Θέματα Δυναμικής Μακροοικονομικής, Διαλέξεις-Σημειώσεις μαθημάτων*

Alesina A. & Glaeser E.L. (2004) Fighting poverty in the US and Europe: a world of difference. Oxford: Oxford University Press. Ελληνική έκδοση (2009): «Η καταπολέμηση της φτώχειας στις ΗΠΑ και την Ευρώπη». Αθήνα : Πόλις .

Azariadis C.(1975), “Implicit Contracts and Underemployment Equilibria”, Journal of political Economy, 83,pp 1183-1202

Beveridge W.H. (1944), Full Employment in a Free Society, London, George Allen and Unwin.

Blanchard, O. and Katz, L. (1997), “What We Know and Do Not Know About the Natural Rate of Unemployment.” The Journal Of Economic Perspectives, 11(1): 51 – 72

Γράβαρης Δ., 1991. «Πολιτικές Απασχόλησης στην Αγορά Εργασίας». Αθήνα, Τόπος, 3, σ. 3-37

Δεδουσόπουλος Α. (2006) «Πολιτική Οικονομία της αγοράς εργασίας. Η προσφορά εργασίας. Θεωρίες, πολιτικές και ερευνητικές αναζητήσεις, Αθήνα : Τυπωθήτω-Γεώργιος Δαρδανός

Δρόσος Δ., (1992). Αγορά και κράτος στον Adam Smith

Εθνική Στατιστική Υπηρεσία Ελλάδος, «Δείκτης Τιμών Καταναλωτή, Ειδική Ενημερωτική Έκδοση», 2005.

Εθνικό Κέντρο Κοινωνικών Ερευνών, (2006), *Έκθεση Διερεύνησης των Μορφών Ευέλικτης Απασχόλησης που Εφαρμόζονται στο Διεθνές και Ευρωπαϊκό Επίπεδο*

Ελληνικό Κέντρο Ευρωπαϊκών Μελετών, (2011), *Euro plus pact- ένα σύμφωνο για την ευρωπαϊκή οικονομική διακυβέρνηση*

Ευρωπαϊκή Επιτροπή (2000), *Ευρωπαϊκή πολιτική απασχόλησης και κοινωνική πολιτική: μια πολιτική για τον άνθρωπο*, Γενική Διεύθυνση Εκπαίδευσης και Πολιτισμού

Ευρωπαϊκή Επιτροπή (2012), *Η Ελλάδα και το Ευρωπαϊκό Κοινωνικό Ταμείο*

Ζησίδης, Ι., (2009), *Σύγκριση των μακροοικονομικών Υποδειγμάτων Κένυς-Κλασσικής σχολής*, Πανεπιστήμιο Μακεδονία, Διατμηματικό Πρόγραμμα Μεταπτυχιακών Σπουδών στην Οικονομική Επιστήμη

Ζουμπουλάκης, Μ., (2002), *Το κοινωνικό κράτος στους βρετανούς κλασικούς*, Σπουδαί, Τόμος 52, Τεύχος 4^ο

Ζωγραφάκης Σ. & Μητράκος Θ. (2005). Η αναδιανεμητική επίδραση του πληθωρισμού στην Ελλάδα. Οικονομικό Δελτίο 24 49-90. Αθήνα: Τράπεζα της Ελλάδος

Fredriksson , ο Πέτρος και Bertil Holmlund (2006), «Η βελτίωση των Κινήτρων στην ασφάλιση ανεργίας- επισκόπηση της πρόσφατης έρευνας», *Journal of Economic Surveys* , 20 : 357-386

Friedman M. (1968), “The Pole of Monetary Policy”, *American Economic Review*, 58, pp. 1-17

Ιωαννίδης Σ., (1993). *Ανταγωνισμός , Αγορά και Δημοκρατία*.

Καπίδου, Α., (2013), *Εργασία και Αποβιομηχάνιση. Η περίπτωση του δήμου Λουτρακίου*, Πτυχιακή Εργασία, Πανεπιστήμιο Πελοποννήσου, Σχολή Κοινωνικών Επιστημών-Τμήμα Κοινωνικής και Εκπαιδευτικής Πολιτικής

Καραμεσίνη Μ, (2005) «Η πολιτική απασχόλησης ως πεδίο σύζευξης της οικονομικής και της κοινωνικής πολιτικής» Αθήνα, Gutenberg

Κατσανέβας, Θ., (2007), *Οικονομική της Εργασίας και Εργασιακές Σχέσεις*, Αθήνα: Σταμούλης

Κατσανέβας, Θ., Χατζηχαρίτου, Ε., Τζεκίνη, Χ., (1997), *Οικονομική της εργασίας και εργασιακές σχέσεις*, Αθήνα: Σταμούλης

Katz, L (1986) , “Efficiency Wage Theories: A Partial Evaluation,” NBER Macroeconomics Annual, (1) : 235 - 276

Keynes J.M. (1936), “The General Theory of Employment, Interest and Money”, Macmillan, London

Κουζής Γ. (2001). “Εργασιακές Σχέσεις και Ευρωπαϊκή Ενοποίηση: Ευελιξία και απορρύθμιση ή αναβάθμιση της εργασίας;” ΙΝΕ/ΓΣΕΕ-ΑΔΕΔΥ Μελέτες, 14, Αθήνα

Κουκιάδης- Έκθεση Επιτροπής για σύζευξη ευελιξίας με ασφάλεια ΦΕΚ 112/19- 3-2007

Κουκιάδης, Γ. (2002). “Ευελιξία δεν Σημαίνει Απορρύθμιση των Εργασιακών Σχέσεων.” Το Βήμα, Κυριακή 4 Αυγούστου,
<http://www.tovima.gr/default.asp?pid=2&artid=144573&ct=3&dt=04/08/2002>

Λιανός Θ., Νταούλη – Ντεμούση Α., (1998), «Οικονομική της εργασίας», εκδόσεις Ευγ. Μπένου, Αθήνα

Malinvaud E., (1977), “The theory of unemployment reconsidered, Basic Blackwell.

Ματσαγγάνης, Μ., (2011), *Η κοινωνική πολιτική σε δύσκολους καιρούς*, Αθήνα: Κριτική

Matsaganis M. & Leventi C. (2011) Distributional implications of the crisis in Greece. Παρουσίαση σε σεμινάριο της Τράπεζας της Ελλάδος (Αθήνα 13 Μαΐου)

Phillips A., (1958), “ The Relation Between Unemployment and the rate of Change of money wage rates in the United Kingdom”, *Economica*, Nov.1958

Πετρινώτη Ξ., (1989), «Αγορές Εργασίας. Οικονομικές θεωρίες και έρευνες, εκδόσεις Παπαζήση, Αθήνα

Πουλαντζάς Ν., (1968). «Η κρίση του κράτους», Εκδόσεις Παπαζήσης, Αθήνα

Ρεπάς Π.Α., (2002). *Οικονομική Ανάπτυξη . Θεωρίες και στρατηγικές*, εκδ. Παπαζήση, Αθήνα.

Screpanti E., Zamagni S., (2004). «Η ιστορία της οικονομικής σκέψης», εκδ. Τυπωθήτω- Γιώργος Δαρδανός

Σταμάτης Γ., (1984). «Μη αναπαραγωγικές δαπάνες, κρατικές δαπάνες, κοινωνική αναπαραγωγή και κερδοφορία κεφαλαίου», Περιοδικό ΘΕΣΣΕΙΣ, Νο 6

Stiglitz E.J., (1992). Οικονομική του Δημόσιου τομέα, εκδ. Κριτική , Αθήνα

Τσουλφίδης, Λ., (2008), *Ιστορία οικονομικής θεωρίας και πολιτικής*, Θεσσαλονίκη: Πανεπιστήμιο Μακεδονίας

Vodopivec , Μιλάνο (2009), «Εισαγωγή ασφάλιση ανεργίας στις αναπτυσσόμενες χώρες», IZA, Πολιτική χαρτιού 6, Bonn

Υπουργείο Εργασίας, Κοινωνικής Ασφάλισης και Πρόνοιας, (2013), *Σχέδιο Δράσης (ACTION PLAN) για τη δημιουργία νέων θέσεων απασχόλησης και τη Στήριξη των ανέργων*

Χλέτσος, Μ., (2000), *Οι οικονομικές λειτουργίες του κράτους στο σύστημα της αγοράς*, Κύκλος Διαλέξεων «οικονομία και κοινωνία», Εργαστήριο Εφαρμοσμένης Οικονομικής και Κοινωνικής Πολιτικής

Χλέτσος, Μ., (2004), *Η κεϋνσιανή προσέγγιση της αγοράς εργασίας και της ανεργίας*, Κύκλος Διαλέξεων «οικονομία και κοινωνία», Εργαστήριο Εφαρμοσμένης Οικονομικής και Κοινωνικής Πολιτικής

Χλέτσος, Μ. (2013), *Αγορά εργασίας και πολιτικές απασχόλησης στην Ελλάδα*, Εργαστήριο Εφαρμοσμένης Οικονομικής και Κοινωνικής Πολιτικής

Χλέτσος Μ, (1996) «Κριτική θεώρηση της νεοκλασικής αντίληψης για την αγορά εργασίας», Το βήμα των Κοινωνικών Επιστημών, Νο 20, Οκτώβριος 1996

Χλέτσος Μ, (2003) «Η αγορά εργασίας στην Ελλάδα την περίοδο 1992-2002», Κείμενο Εργασίας Νο 7, Παρατηρητήριο Απασχόλησης Ερευνητική Πληροφορική Α.Ε.

Ιστότοποι

1. <http://ec.europa.eu/esf/greece><http://ec.europa.eu/esf/greece>
2. <http://www.synigoros.gr>
3. <http://www.ilo.org>
4. <http://www.ypergka.gr/ekt><http://www.ypergka.gr/ekt>
5. http://europa.eu/legislation_summaries/employment_and_social. 92