

ΔΙΠΛΩΜΑΤΙΚΗ ΕΡΓΑΣΙΑ . επιμέλεια: Ειρήνη Καραμανλή
. επιβλέπων: Ιορδάνης Στυλίδης

το τρεφόντας σταρκως το ρεγμα μου_ηθελα πολυ να τ
λον όμως δεν ίσχυε το ίδιο και από την άλλη πλευρ
_χωρίς διάθεση να αντικρύσω το οτι
λα να μην καταλάβει τίποτα_ήμασταν δεμένες μεταξύ
κοιμήθηκ
εκείνο το βράδυ_πήρα θέση επάνω στο θέμα παρά το
κάποια δεν συμφωνούσε_ _πλή
ν συγκεντρωμένο
_για ακόμα μια
ν έτοιμη_
ήθελα όλα αυτά να του τα μεταφέρω_άνοιγα όποιο
ισκα μπροστά μου_με την άκρη των ματιών μου έβλεπ
τούσε _δεν μπήκα στη διαδι
χαιρετήσω πρώτη εγώ_ήταν ήδη περασμένες 3:00 τα

29
ι μόλις την προηγούμενη μέρα σταματήσει_
γορεύοντάς μου να συνεχίσω τη δουλειά μου
θασα νωρίτερα_ είχαμε δώσει ραντεβού στις
_έδειχναν ανήσυχ
ας παρότρυναν να πάμε στο διπλανό δωμάτιο_
γώντας με γρήγορα προς την πόρτα εισόδου
όλο και χειρότερα

29 ΔΕΙΚΤΕΣ...ΓΙΑ ΕΝΑ ΤΕΛΟΣ (;)

πανεπιστήμιο Θεσσαλίας . τμήμα αρχιτεκτόνων μηχανικών . Οκτώβριος 2007

ΔΙΠΛΩΜΑΤΙΚΗ ΕΡΓΑΣΙΑ . επιμέλεια: Ειρήνη Καραμανλή
. επιβλέπων: Ιορδάνης Στυλίδης

29 ΔΕΙΚΤΕΣ...ΓΙΑ ΕΝΑ ΤΕΛΟΣ (;) ελληνική περίληψη

Μνήμη συλλογική, προσωπική, ζωντανή ή νεκρή, ενεργή ή ανενεργή. Μνήμη που χαρακτηρίζει, προσωποποιεί, αντιπροσωπεύει κοινωνίες, πόλεις, ολοκληρωτές ομάδες ανθρώπων, ή και τον κάθε άνθρωπο ξεχωριστά. Τότε ακριβώς είναι που μιλάμε για προσωπική, ατομική μνήμη. Μνήμη ενσωματωμένη με την προσωπικότητα του καθενός, που τον ακολουθεί, αλλά και τον καθοδηγεί.

Βιώνοντας για συγκεκριμένο χρονικό διάστημα κάποιο χώρο, μια πόλη, στην ουσία ζει κανείς στο εσωτερικό της, ζει μαζί της, τη ζει. Οι παράμετροι της ταυτότητας του χώρου, αλλά και του χρόνου, για ακόμη μια φορά δεν λείπουν, χωρίς να σημαίνει πως μεγαλύτερη έκταση χώρου και μεγαλύτερο χρονικό διάστημα ισοδυναμούν με μνήμες περισσότερο έντονες, ζωντανές ή γενικότερα καθοριστικές.

Αρχή και τέλος αποτελεί το στίγμα που ο καθένας από εμάς αφήνει μέσα σε μια πόλη, χώροι από τους έχει περάσει, στους οποίους έχει σταθεί ή διαμείνει κανείς. Χώροι που συνδέονται με πρόσωπα, καταστάσεις, γεγονότα, πάντα όμως έχουν να κάνουν με το προσωπικό. Άλλωστε δεν ενδιαφέρουν κανέναν άλλον.

Σηματοδοτώντας τα σημεία προσωπικής μνήμης επάνω στον ιστό της πόλης, αυτός αμέσως αλλάζει πρόσωπο, μορφή, εικόνα. Κάποια σημεία τονίζει περισσότερο, άλλα τα αφήνει στην αφάνεια και άλλα τα καθιστά σε θέση ουδέτερη. Δεν παύει να αποτελεί την προσωπική πόλη. Τα σημεία αυτά αποτελούν τους ενεργοποιητές μνήμης. Πρόκειται για τους 29 δείκτες που θα οδηγήσουν στο τέλος.

Μελετώντας τα ίδια, αλλά και τους απόηχους της προσωπικής μνήμης που αυτά εκπέμπουν, καθίσταται η ανάγκη σηματοδότησης και προβολής τους. Αντιμετωπίζονται τόσο

ξεχωριστά, όσο και συλλογικά στην προσπάθεια ανάδειξης της ταυτότητάς τους, πάντα με τα συγκεκριμένα κριτήρια.

Επάνω, μέσα, έξω, μπροστά, δίπλα, απέναντι από τα 29 αυτά σημεία τοποθετούνται στοιχεία σηματοδότησης, κράχτες, ανοίγοντας το δρόμο ότι κάτι συμβαίνει σε αυτά και επιδιώκοντας στη συνέχεια την επίσκεψη και την συμμετοχή, την αφομοίωση. Τα στοιχεία αυτά γίνονται ένα με την πόλη, τα κτίρια, τους δρόμους, τις πλατείες, ακολουθώντας τις εκάστοτε γραμμές, σε αρμονία με το περιβάλλον.

Παράλληλα, στο «εσωτερικό» καθενός από τα 29 σημεία οι προσωπικές μνήμες γίνονται ένα με τους ενοίκους της πολυκατοικίας, τους ανθρώπους που κάθονται στο παγκάκι της πλατείας, τους φοιτητές του πανεπιστημιακού συγκροτήματος, τους θαμώνες ενός χώρου αναψυχής.

Επανερχόμενοι στους ονομαζόμενους κράχτες, αυτοί έχουν συγκεκριμένη φόρμα και μορφή. Αποτελούνται από κομμάτια συγκεκριμένων διαστάσεων, τα οποία εναλλάσσονται. Η καταγωγή τους; 2 ώρες, 1 λύπη, 3 αντικείμενα και 2 πρόσωπα. Η 1 δυσάρεστο, 1 αιτία, 3 αποτελέσματα και 5 ημερομηνίες.

Όλες οι μνήμες μπαίνουν σε λίστες και συνδυάζοντας συγκεκριμένα μέλη τους, προκύπτουν αυτοί οι σηματοδότες. Σηματοδότες, οι οποίοι στη συνέχεια, τοποθετούνται κάτω, στο χώρο του λιμανιού. Σε κάθε πόλη, η οποία εφάπτεται με τη θάλασσα, το λιμάνι είναι αυτό το οποίο αποτελεί το καθοριστικό και κομβικό της σημείο. Άλλωστε, η μνήμη, διασκορπισμένη μέσα στην πόλη, διαχέεται μέσα σε αυτή και η άμεση συνέπεια είναι να διαχυθεί στη θάλασσα, μέσω του λιμανιού.

Έτσι προκύπτει ένας χώρος προβολής της προσωπικής μνήμης, ο οποίος εμπεριέχει αξίες και σταθερές προερχόμενες και βασισμένες πάντα στους 29 λόγους που οδήγησαν σε αυτόν. Χώροι κίνησης και στάσης εναλλάσσονται, οδηγώντας σε αυτό που λέμε οικείο, με τις προσωπικές μνήμες να έχουν ήδη πάρει τη θέση τους, για να οδηγήσουν στο τέλος.



university of thessaly. department of architects engineers. October 2007

DIPLOMATIC WORK . assiduity: Eirini Karamanli
. supervising: Iordanis Stylidis

29 INDICATORS...FOR THE END (;) english summary

Memory collective, personal, live or dead, active or inactive. Memory which characterizes, represents societies, cities, entire teams of persons, or even if the each person separately. Then precisely it is that we speak for personal, individual memory. Memory incorporated with the personality of each one, which follows him, but also guides him.

Experiencing for concrete time interval some space, a city, in the substance one lives in its interior, lives with it, lives it. The parameters of identity of space, but also time, are not absent, without it means that bigger extent of space and bigger time interval amount with memories more intense, live or more generally decisive.

Beginning and finally constitutes the stain that each one of us leaves in a city, spaces from them has passed, in which he has stood or resided. Spaces that are connected with persons, situations, incidents, however have always to make with the personnel. Moreover they do not interest no other.

Signaling the points of personal memory above in the web of the city, this immediately changes person, form, picture. Stresses certain points more, leaves other in the dark and other renders in place neutral. It constitutes the personal city. These points constitute the activators of memory. They are the 29 indicators that will lead to the end.

Studying them, but also the marks of personal memory that these emits, is rendered the need of their indication and their projection. They are faced separately, but also collective in the effort of the appointment of their identity, always with particular criteria.

Above, in, outside, front, near, opposite by these 29 points are placed elements of indication, barkers, opening the street that something happens in them and seeking then the visit and the attendance, the assimilation. These elements become "one" with the city, the buildings, the streets, the squares, following each lines, in harmony with the environment.

At the same time, in "internal" each one of the 29 points the personal memories is incorporated with the tenants of block of flats, the persons which have a seat in a square, the students of academic group, persons of a space of recreation.

Coming back in the named barkers, these have concrete form. They are constituted by pieces of concrete dimensions, which are differentiated. Their origin? 2 hours, 1 sorrow, 3 objects and 2 persons. Or 1 unpleasant, 1 cause, 3 results and 5 dates.

All the memories are in lists and combining their concrete members, result these indications. Indications, which, then, are placed under, in the space of harbour. In every city, which is near in the sea, the harbour constitutes it decisive and nodal point. Moreover, the memory, scattered in the city, it is diffused in this and the direct consequence is to be poured in the sea, via the harbour.

Thus results a space of projection of personal memory, which includes values and constants emanating and always based on the 29 reasons that led to this. Spaces of movement and attitude are differentiated, leading to the familiar, with the personal memories already have taken their place, in order to lead to the end.





ΠΕΡΙΕΧΟΜΕΝΑ

- **ΕΙΣΑΓΩΓΙΚΑ** σελ. 2
- **Η ΕΡΕΥΝΑ** στα 29 σημεία σελ. 4
- **Η ΑΡΧΗ ΤΗΣ ΔΙΑΔΡΟΜΗΣ** σελ. 34
- **9 ΟΜΑΔΕΣ** σελ. 43
- **ΟΙ ΛΙΣΤΕΣ ΤΩΝ 29** σελ. 54
- **Η ΚΑΤΑΣΚΕΥΗ**
ΜΟΡΦΗ_ΕΝΑΛΛΑΓΗ
ΔΙΑΣΤΑΣΕΙΣ
ΥΛΙΚΟ ΚΑΤΑΣΚΕΥΗΣ_ΣΤΗΡΙΞΗ σελ. 65
- **Η ΚΑΤΑΣΚΕΥΗ ΚΑΙ ΤΑ 29 ΣΗΜΕΙΑ** σελ. 76
- **Η ΚΑΤΑΣΚΕΥΗ**
ΣΤΟ ΧΩΡΟ_ΑΡΧΙΚΑ σελ. 92
- **ΟΙ ΠΡΩΤΕΣ ΘΕΣΕΙΣ...**
ΤΟ ΕΞΚΙΝΗΜΑ
ΚΑΙ ΤΑ ΣΤΑΔΙΑ ΠΟΥ ΑΚΟΛΟΥΘΟΥΝ σελ. 96
- **29 ΔΕΙΚΤΕΣ**
ΜΙΑ ΠΟΛΗ_ΜΙΑ ΠΟΡΕΙΑ σελ. 103
- **29 PANELS** ΚΑΛΟΥΝΤΑΙ ΝΑ ΣΚΟΡΠΙΣΟΥΝ
ΤΗΝ ΠΡΟΣΩΠΙΚΗ ΜΝΗΜΗ σελ. 107
- **ΤΟ ΤΕΛΟΣ**
ΣΤΗΝ ΥΠΟΣΤΑΣΗ ΕΝΟΣ ΧΩΡΟΥ ΠΡΟΒΟΛΗΣ
ΤΗΣ ΠΡΟΣΩΠΙΚΗΣ ΜΝΗΜΗΣ σελ. 123
- **ΜΑΚΕΤΕΣ** _ ΠΡΟΗΓΟΥΜΕΝΕΣ ΜΟΡΦΕΣ
ΦΩΤΟΓΡΑΦΙΚΟ ΥΛΙΚΟ σελ. 135



Μνήμη συλλογική, προσωπική, ζωντανή ή νεκρή, ενεργή ή ανενεργή. Μνήμη που χαρακτηρίζει, προσωποποιεί, αντιπροσωπεύει κοινωνίες, πόλεις, ολόκληρες ομάδες ανθρώπων, ή και τον κάθε άνθρωπο ξεχωριστά. Τότε ακριβώς είναι που μιλάμε για προσωπική, ατομική μνήμη. Μνήμη ενσωματωμένη με την προσωπικότητα του καθενός, που τον ακολουθεί, αλλά και τον καθοδηγεί.

ΕΙΣΑΓΩΓΙΚΑ

Βιώνοντας για συγκεκριμένο χρονικό διάστημα κάποιο χώρο, μια πόλη, στην ουσία ζει κανείς στο εσωτερικό της, ζει μαζί της, τη ζει. Οι παράμετροι της ταυτότητας του χώρου, αλλά και του χρόνου, για ακόμη μια φορά δεν λείπουν, χωρίς να σημαίνει πως μεγαλύτερη έκταση χώρου και μεγαλύτερο χρονικό διάστημα ισοδυναμούν με μνήμες περισσότερο έντονες, ζωντανές ή γενικότερα καθοριστικές.

The background features a light gray abstract design with various geometric shapes, including rectangles and triangles, scattered across the page. In the bottom-left corner, there is a small, stylized map of a city with various buildings and streets, rendered in shades of gray and brown.

Αρχή και τέλος αποτελεί το στίγμα που ο καθένας από εμάς αφήνει μέσα σε μια πόλη, χώροι από τους οποίους έχει περάσει, στους οποίους έχει σταθεί ή διαμείνει. Χώροι που συνδέονται με πρόσωπα, καταστάσεις, γεγονότα, πάντα όμως έχουν να κάνουν με το προσωπικό. Άλλωστε δεν ενδιαφέρουν κανέναν άλλον.

Σηματοδοτώντας τα σημεία προσωπικής μνήμης επάνω στον ιστό της πόλης, αυτός αμέσως αλλάζει πρόσωπο, μορφή, εικόνα. Κάποια σημεία τονίζει περισσότερο, άλλα τα αφήνει στην αφάνεια και άλλα τα καθιστά σε θέση ουδέτερη. Δεν παύει να αποτελεί την προσωπική πόλη. Τα σημεία αυτά αποτελούν τους ενεργοποιητές μνήμης. Πρόκειται για τους 29 δείκτες που θα οδηγήσουν στο τέλος.

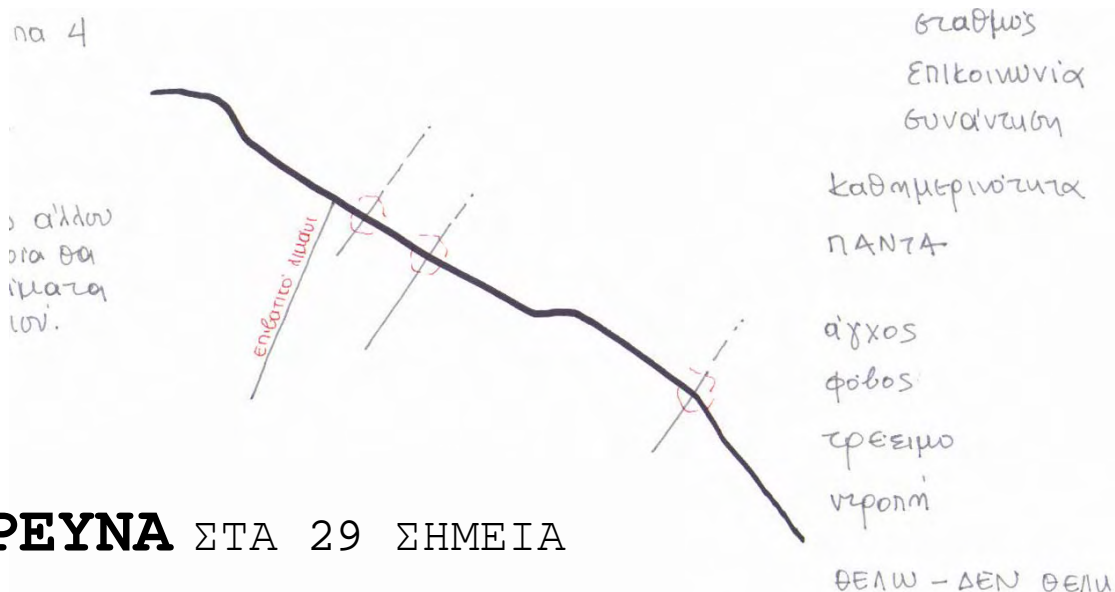

Η ΕΡΕΥΝΑ ΣΤΑ 29 ΣΗΜΕΙΑ

Τα 29 αυτά σημεία αποτελούν χώροι ιδιωτικοί, δημόσιοι, χώροι κοινόχρηστοι, αλλά και δρόμοι. Μέρη και σημεία από όπου έχω περάσει, έχω σταθεί ή έχω μείνει για πολύ λίγο. Αυτά ακριβώς είναι που έχω συνδέσει με τον ίδιο μου τον εαυτό, τα κουβαλάω μαζί μου. Κάποια από αυτά απορρέουν μνήμες θετικές, ευχάριστες, άλλα μνήμες που ίσως θα ήθελα κάποια στιγμή να σβήσω και να απαγκιστρωθώ από αυτές. Πάντα όμως, και τα 29 σημεία έρευνας, έχουν να κάνουν με αυτό που αποκαλούμε έντονο και καθοριστικό. Τι είναι όμως στην ουσία το θετικό και τι το αρνητικό; Τι χωρίζει το ευχάριστο από το δυσάρεστο; Μπορεί κάτι να χαρακτηριστεί έντονο ή καθοριστικό;

Μετά από ένα συγκεκριμένο διάστημα αναζήτησης της προσωπικής μου μνήμης μέσα στην πόλη του Βόλου, αυτή αποτυπώθηκε επάνω σε 29 σημεία. Στην συνέχεια αποδείχθηκε, αποδεικνύοντας και στον ίδιο μου τον εαυτό, πως μπορεί να αντιπροσωπευτεί και να παρουσιαστεί μόνο μέσα από τους 29 αυτούς "δείκτες".

Οι δείκτες αυτοί μελετήθηκαν, αναλύθηκαν ξεχωριστά και σε συνδυασμό με τον απόηχο που έφθανε σε εμένα κάθε φορά που μεταφερόμουν "στο εσωτερικό" τους, άρχισαν να φθάνουν τα πρώτα αποτελέσματα, χωρίς να σημαίνει ότι αυτά θα ήταν και τα τελικά. Το μοναδικό ερώτημα παρέμενε για μεγάλο χρονικό διάστημα το ίδιο. Και μετά τι θα ακολουθήσει;

πορεία διαδρομής

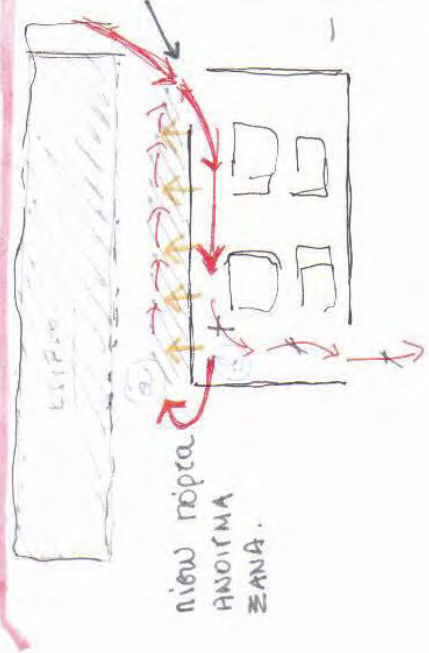

μπάιν μέτρα

δένει προς τα έξω.

- ο χώρος (α) είναι ο χώρος πρόσδεσης. είναι φωτεινός

(α) ΠΑΙΖΕΤΑΙ Η ΠΑΡΑΣΤΑΣΗ. ΕΝΑ ΠΡΟΜΕΤΟ

- ο χώρος (β) μετά συν εφόσον μπάνου. είναι ο νεκρός χώρος.

(β) πώρος κίνησης

είναι ενοχλητικό και θα χρειαστεί να ηλιοθεραπεύσει λίγο στο τζακι.

ISWS ΚΑΠΟΙΟΣ ΝΑ ΕΙΝΑΙ ΚΟΛΛΗΜΕΝΟΣ ΑΠΟ ΑΝΕΝΑΝΤΙ Κ. ΝΑ ΜΟΥ ΑΠΕΥΘΥΝΕΤΑΙ. ΝΕΟ

αποκλίση

ISWS ΚΑΠΟΙΟΣ ΜΟΥ ΜΙΛΑ ΚΑΙ ΠΡΟΣΠΑΘΕ ΝΑ ΤΟΝ ΚΑΤΑΛΑΒΩ. ΤΙ ΜΟΥ ΛΕΞΙ.

μπάνου
επιβίω το μέτρη μου
δένει

προσώπων

βγαίνω

συμμετέχω

δίνω μου ο ίδιος μέτρα
των άλλων παραστάσεων.



ΞΑΝΑ ΚΑΙ ΠΑΛΙ ΣΤΗ ΔΙΑΔΡΟΜΗ ΜΟΥ. ΑΠΕΥΘΥΝΕΤΑΙ. ΝΕΟ

(β) κίνηση καθυστερημένης μοναδικές όσον αφορά το χώρο μέχρι το χρόνο

νεροπατάω
μηνών
συνομιλία
έρχονται / φεύγω
παρεία
βυνητάω
επιβαλλώ
μηνών - τωλέωω



επιβαλλώ

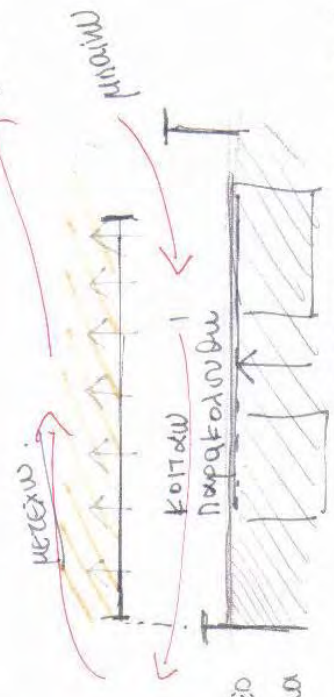

ΤΥΡΝΩ ΠΑΤΑ - ΒΑΩ
ΔΕΝ ΤΥΡΝΩ ΚΑΝ ΤΟ
ΚΕΦΑΛΙ ΝΑ ΠΩ

και ο σταθμός αντιμετωπίζεται
 στην σκία των πορείων, όχι
 να κλείσει.

δίνεται έμφαση στην κίνηση.

ΡΑΓΕΣ

ανεβαίνω
 κατεβαίνω

διαστοιχώσεων
 διάγραμμα

απόφαση
 συνέχισα

ΠΟΡΕΙΑ

οι ράγες με βαίνουν και
 οι ράγες με βγαίνουν

υπομονή
 χαλαρή ράγα
 ενδυμια
 ευκαρίστηα.



ο επιδότητος
 ακολουθεί την πορεία
 των γραμμών του
 τρένου.

περητάει, κινείται
 πάνω στις ράγες.

στις διασταυρώσεις
 σταματά, αποφορτίζει τον
 ενδυμια να πάει.

σκοπός, μόλις κινείται στο άκρο των γραμμών των τρένων,
 στην σκία πρόκειται για ένα αυτοκίνητο.
 (κίνηση όπως πάνω στις ράγες που βρίσκονται κωπικά
 μέσα στα παραπάνω όρια).

τέλος, η επανένταξη στο κυρίως άκρο.

ΜΕΤΑΝΙΟΝΟ

ΞΕΧΝΙΕΜΑΙ
 ΠΕΡΝΑΩ
 ΚΑΘΟΜΑΙ
 ΑΓΕΝΙΟ
 ΑΓΧΟΝΟΜΑΙ
 ΜΕΤΑΝΙΟΝΟ

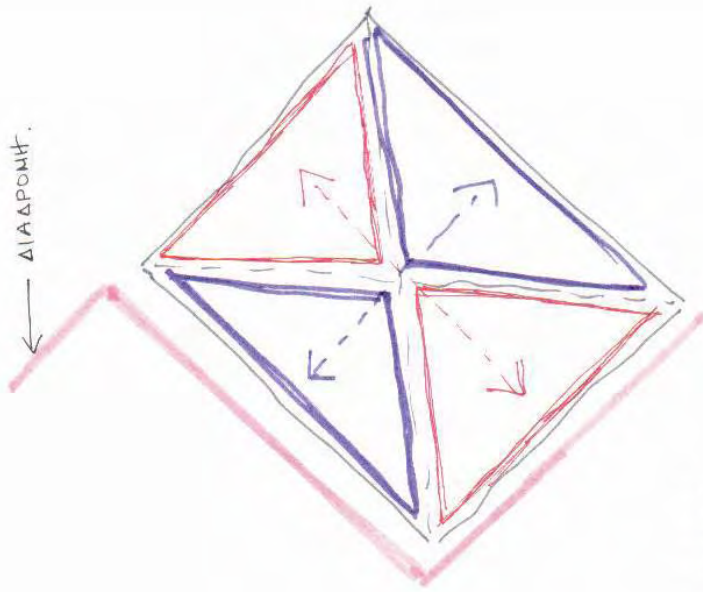

- περνάω;
- Δεν περνάω;
- επικοινωνώ;
- βλέπω;
- αδύζω;
- ακούω;
- ενώνω;
- χωρίζω;

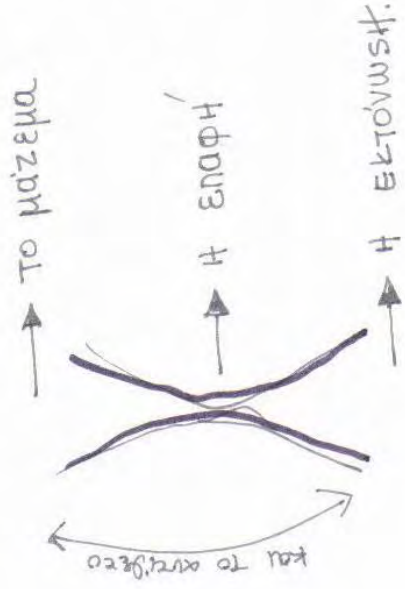

Η ΚΛΕΤΥΔΡΑ.

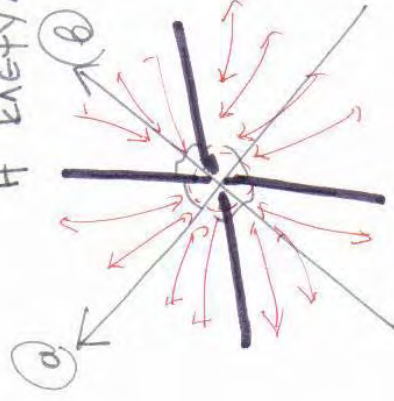

Πυθαγόρειο μόνιο
α μ β

με κάποιο
μαλακό
υλικό στο
κέντρο.

φθάνοντας στο
κέντρο
πιέζω
σπρώχνω

ΥΛΙΚΟ ΜΑΛΑΚΟ. ΕΥΕΛΙΚΤΟ.
ΕΤΣΙ ΩΣΤΕ ΝΑ ΠΛΑΘΕΤΑΙ. 3

- Τα διαχωριστικά από
τομαχαει υλικό, αλλά
επενδεδυμένα με
μαλακό
στο ύψος του
αυθρύων.

ΤΟ ΚΤΙΡΙΟ (ΑΝΑΦΟΡΑΣ) ΓΚΡΕΝΙΖΕΤΑΙ.

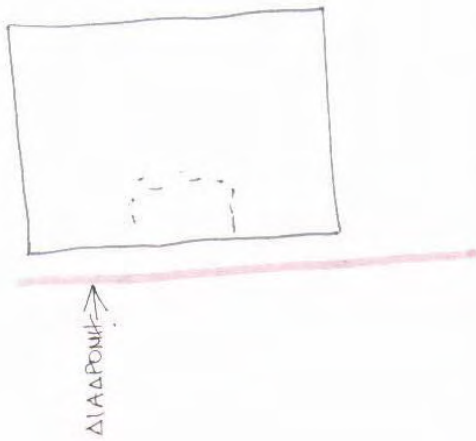

ΚΟΥΚΟΥΛΩΝΩ ΜΕ ΤΖΑΜΙ ΟΛΟ ΤΟ ΟΙΚΟΔΟΜΙΔΟ ΤΕΤΡΑΓΩΝΟ

ΣΤΗ ΣΥΝΕΧΕΙΑ ΚΤΙΡΙΑ ΣΕ ΟΜΑΔΕΣ ΚΑΤΑ ΚΥΡΙΟ ΛΟΓΟ

ΤΕΛΟΣ ΚΛΕΙΝΩ ΟΣ ΒΙΤΡΙΝΑ ΚΑΙ ΜΙΚΡΟ-ΤΕΡΑ ΤΜΗΜΑΤΑ.

ΒΙΤΡΙΝΑ. Κατασκευη. βιτρίνας

ΟΛΑ ΕΓΪΘΕΝΤΑΙ :όσα περιέχονται στο οικοδομικό τετράγωνο.

ΔΗΜΙΟΥΡΓΟΥΝΤΑΙ **LAYERS**

ΒΙΤΡΙΝΑ 2 ΠΕΡΙΒΑΛΕΙ ΚΤΙΡΙΑ ΚΥΡΙΑΣ ΟΜΑΔΙΚΑ

ΒΙΤΡΙΝΑ 1 ΠΕΡΙΒΑΛΕΙ ΟΛΟ ΤΟ Ο.Τ.

ΒΙΤΡΙΝΑ 3 - ΠΕΡΙΒΑΛΕΙ ΜΙΚΡΑ ΤΜΗΜΑΤΑ

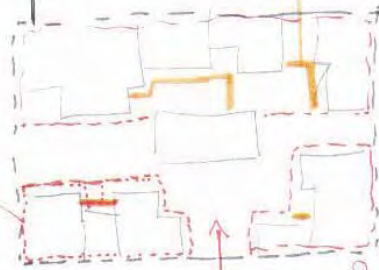

ΣΤΟ ΣΗΜΕΙΟ ΠΟΥ ΥΠΗΡΧΕ ΤΟ ΚΤΙΡΙΟ, ΤΟΝΘΕΣΤΩ ΜΙΑ ΒΙΤΡΙΝΑ ΜΟΝΗ ΤΗΣ, ΧΩΡΙΣ ΝΑ ΚΑΛΥΠΤΕΙ ΤΙΠΟΤΑ.

← ΔΙΑΔΡΟΜΗ

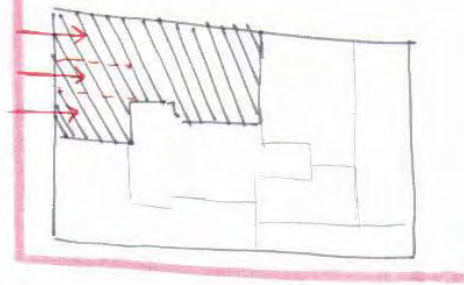

ΜΝΗΜΗ, Η ΟΠΟΙΑ ΥΠΑΡΧΕΙ ΗΔΗ
ΧΑΡΑΓΜΕΝΗ ΣΤΟ ΧΩΡΟ.

• ΧΡΗΣΗ ΤΟΥ ΑΚΟΥΣΤΙΟΥ ΥΛΙΟΥ ΠΟΥ ΕΙΧΕ
ΠΑΙΧΤΕΙ ΓΙΑ ΤΟΝ ΑΝΑΕΤ.

ΤΑ ΣΤΥΡΙΑ ΛΑΤΕΒΑΙΝΟΥΝ
ΣΤΗ ΘΕΣΗ ΠΟΥ ΗΤΑΝ ΤΟΤΕ

ΑΠΟΚΟΜΜΑΤΑ ΚΑΙ
ΣΚΙΣΜΕΝΑ ΧΑΡΤΙΑ ΑΠΟ
ΑΥΤΑ ΠΟΥ ΕΙΧΑΝ
ΚΟΛΛΗΘΕΙ.



ΠΑΡΑΜΕΝΟΥΝ ΩΣ ΕΧΟΥΝ.

• ΧΡΗΣΗ ΚΑΙ ΤΩΝ ΦΡΑΣΕΩΝ
ΣΠΑΣΜΕΝΩΝ
ΣΚΙΣΜΕΝΩΝ ΟΠΩΣ ΕΙΧΑΝ
ΧΡΗΣΙΜΟΠΟΙΗΘΕΙ ΤΟΤΕ.

Ο ΠΡΟΒΛΗΜΑΤΙΣΜΟΣ ΠΡΟΣ ΕΥΡΕΣΗ ΤΗΣ ΛΥΣΗΣ.

ΟΤΙ ΑΝΕΜΕΙΝΕ

από το μύνημα που
υπάρχει μέσα στα
3 καταστήματα.

ΒΙΑΣΥΝΗ
ΘΑΥΜΑΣΜΟΣ
ΙΚΑΝΟΠΟΙΗΣΗ
ΞΕΚΟΥΡΑΣΗ.

- ΚΑΘΟΥΝΑΙ
- ΘΥΜΑΝΤΑΙ ΟΤΙ ΑΝΕΜΕΙΝΕ
- ΒΛΕΠΩ ΟΤΙ ΑΝΕΜΕΙΝΕ
- ΑΝΑΡΩΤΙΕΜΑΙ

ΑΔΙΑΦΟΡΙΑ
ΗΡΕΜΙΑ
ΗΣΥΧΙΑ
ΣΙΓΑ
ΑΡΓΑ
ΑΛΛΟΙ. ΑΡΓΟΙ ΡΥΘΜΟΙ

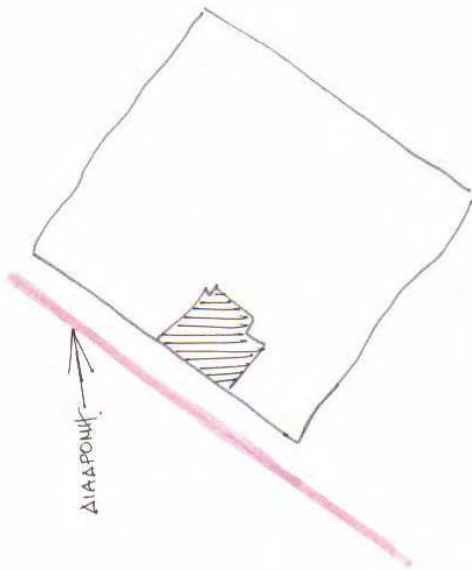

ΠΕΡΙΜΕΝΕ ΝΑ ΜΟΥ ΔΕΙΞΕΙ ΤΟ ΣΗΜΑΔΑ ΠΟΥ

ΑΙΣΘΗΜΑ ΔΥΣΧΕΡΕΙΑΣ
ΔΥΣΑΝΑΓΧΕΤΥΣΜ
ΕΝΟΧΙΛΙΣΜ

ΑΝΑΜΟΝΗ

ΚΑΘΟΝΑΙ

ΠΕΡΙΜΕΝΩ

ΑΝΗΣΥΧΩ

ΠΕΡΙΠΑΤΩ

ΚΑΘΥΣΤΕΡΩ

Το κτίριο ραφιάεται

ολόκληρο

από το δίκτυο

- Η απόκτηση.
- Η κατασκευή.

← Διαφορή.

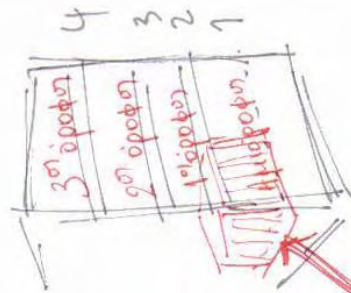
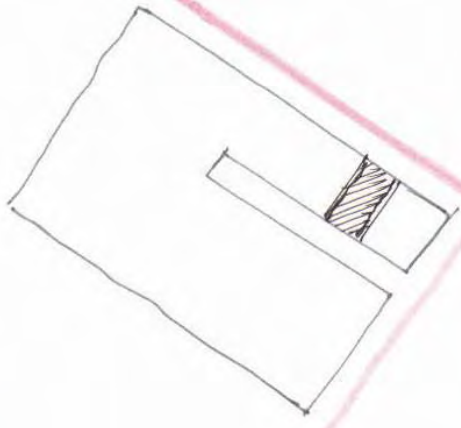

Το εξωτερικό
 Το κρατάω ως έχτι.
 Η διαφορά με αυτή δω
 εσωτερικό, αντιμετωρίζεται
 Το επαναλαμβάνω.
 Το ίδιο.

COPY
 ΕΠΑΝΑΛΗΨΗ ΤΟΥ
 ΧΕΡΟΥ.

Το δίκτυο το απορροφεί

Το κών δικτύου είλο
 - το κατακτά

- ΤΟ ΘΕΛΩ ΞΑΝΑ.
- ΤΟ ΕΠΑΝΑΦΕΡΟ ΣΤΗΝ ΚΑΤΑΣΤΑΣΗ ΠΟΥ ΉΤΑΝ.

COPY του διαμερίσματος των μησοφόρων, με όλους τους ορόφους, με όλα τα διαμερίσματα.

↓
 δύνοδο & ίδια διαμερίσματα όπως το αρχικό + πρωτότυπο.

← διαφορά.

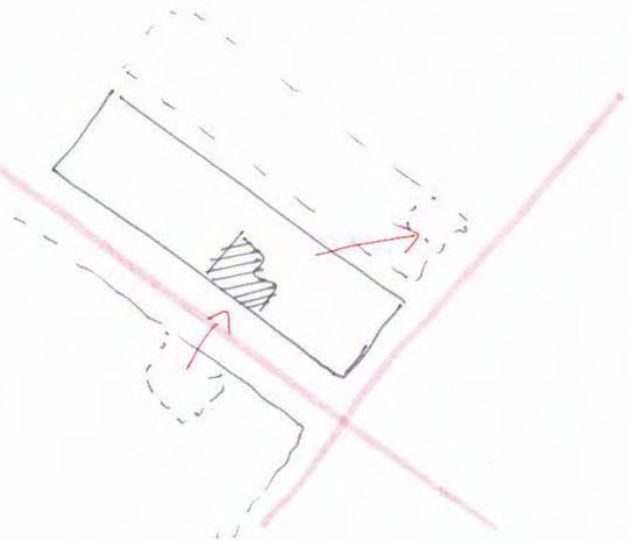

Η Έκθεση
Το κοινό

- ΠΡΟΣΟΧΗ
- ΠΑΡΑΤΗΡΗΤΗΚΟΤΗΤΑ
- ΔΙΑΤΗΡΗΣΗ
- ΕΓΚΡΑΤΕΙΑ
- ΕΜΜΟΝΗ
- ΣΤΑΘΕΡΟΤΗΤΑ.
- ~~ΑΠΕΝΑΝΤΙ~~
- ~~ΜΗ ΠΡΟΣΤΑ~~
- ~~ΔΙΠΛΑ~~

- η μαθημερινότητα
- η επαφή
- η βιγούρια
- η ασφάλεια

- η αμυχαιία
- η πτώση
- μαρομαδωρύν

Η προέκταση του στηρίξιου
η συνέχεια του

ΕΝΑ ΑΥΤΟΝΟΜΟ ΔΙΚΤΥΟ ΠΟΥ ΕΝΩΝΕΤΑΙ
στο ενόρμητο κτίριο.

ΜΕ ΚΟΙΤΙ ΠΙΟ ΑΡΧΑΙΟ, ΩΧΙ ΤΟΓΟ ΣΥΜΡΑΧΤΕ.

Το διάλειμμα αυτών του χώρου, δε
επίπεδο βόρρειο.

Η τοποθέτηση μέσα δε αυτό ενο)
επίπεδο μου μόνο ή προσωπικων
αυτικημένων ή και ενο) αυτοτελειου 8

Ρονφω το κτίριο.
Το θέλω, αλλά αυτό δεν με θέλει.

Ίσως μου αρέμνει μικρά παρθέρα,
για να τονροεχθών.

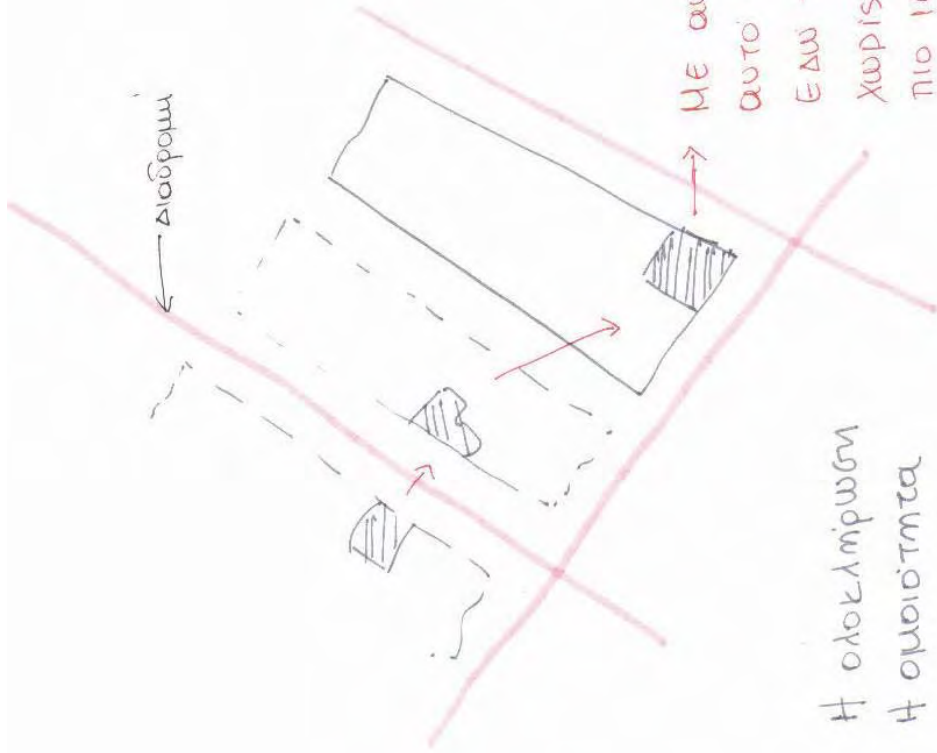

Το ηωαχρσίωμα του
επίγεητη, μεταεύ αυτών
των τριών σημείων.

Αυτό θα είναι και το
κοινό σημείο συσφοράς
τους.

@ επίσημα

@ προκωράω,
καίτε κοινό αωαχρωόρω

@ ζορωαώω

@ ζορωαώω
κ.τ.λ

Η ολοκλήρωση
Η ομοιότητα
η αναβάθλιση
Το Δείγμα

δύναμε; αφανέκτουα;
Τελειωοίω; εωχαρίετουα;

ΚΟΜΜΑ ΕΞΑΝΩ
ΣΤΟ ΚΤΙΡΙΟ
ΕΦΑΝΤΟΜΑΙ

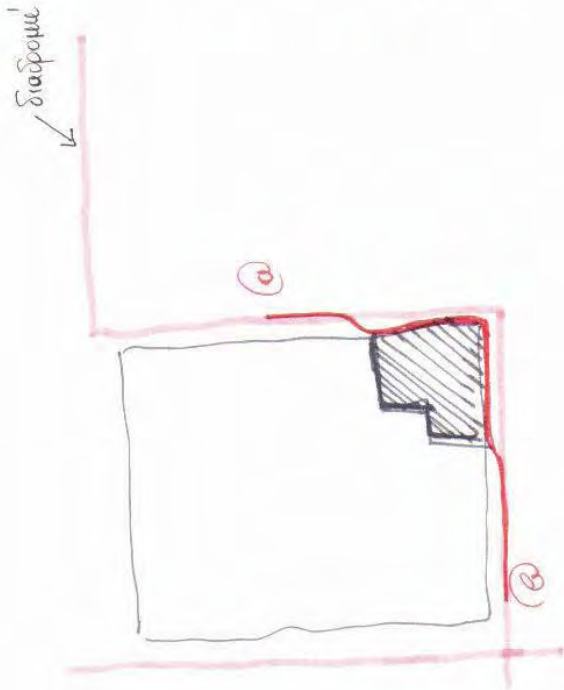

- Ακολουθώ τη διαδρομή που φθάνονται (στην οποία πλευρά (a ή b)) κολλώ και καταβείδω έναντι στο κτίριο.
- Ξεκινάω και αποκολλώμαι μόνο όταν στελελεύω με επιφάνειά του.

- η επιφάνειά του επενδύεται σε επίπεδο ίσο με τη διαφορά υψών. → διαφοροποιείται με το μέγεθός τους.
- ΑΙΧΜΗΡΑ
ΑΠΑΛΑ
ΚΑΡΟΙΑ ΠΟΥ ΤΣΙΜΠΑΝΕ
ΤΥΛΙΣΤΕΡΑ.

ΥΛΙΚΑ

ΚΑΙ: ΖΕΣΤΟ - ΚΡΥΟ
ΜΟΛΥΒΟ - ΓΚΛΑΥΟ

ΕΠΙΣΤΑΣ:

ΑΚΟΗ + ΓΡΕΥΣΗ
↓
ακουστικά
↓
το κεφάλι
μην βγουν
τοίχο

↓
μωρίζω,
δοκιμάζω,
δλετφω.

→ → ΕΙΚΟΝΕΣ ΑΠΟ ΔΙΑΦΟΡΑ ΥΛΙΚΑ (ΕΜΦΑΝΗ).

→ → ΗΧΟΙ • ΑΝΑΛΟΓΑ ΣΤΟ ΣΗΜΕΙΟ ΠΟΥ ΘΑ ΠΛΗΘΙΝΩΘΕΙ ΘΑ ΠΑΙΞΕΙ ΚΑΙ ΔΙΑΦΟΡΕΤΙΚΟΣ ΗΧΟΣ.

→ → ΜΠΟΡΕΙ ΝΑ ΠΑΙΞΟΥΝ; ΚΑΙ ΠΡΑΓΜΑΤΙΚΕΣ ΜΥΡΩΜΑΙΕΣ ΣΤΟ ΧΩΡΟ, ΟΙ ΟΠΟΙΕΣ ΘΑ ΒΓΟΥΝ ΕΚΕΙΝΗ ΤΗΝ ΏΡΑ.

ΕΝΑΛΛΑΚΤΙΚΟΣ ΤΡΟΠΟΣ ΠΑΡΟΥΣΙΑΣΗΣ ΤΟΥ ΚΤΙΡΙΟΥ

Φωτισμός και εναλλαγή.

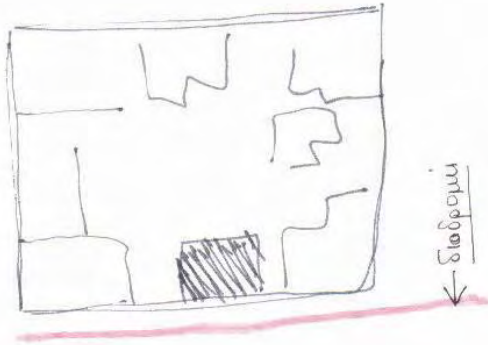

- το κτίριο γεμίζει με φως

- τα φώτα αυτά συνδυάζονται, κάθε φορά δίνουν ένα διαφορετικό αποτέλεσμα

- ΑΛΛΑΓΗ skylime ανοιχμάτων αριθμού ορόφων

ΕΝΑΛΛΑΚΤΙΚΟΣ ΤΡΟΠΟΣ ΠΑΡΟΥΣΙΑΣΗΣ ΤΟΥ ΚΤΙΡΙΟΥ.

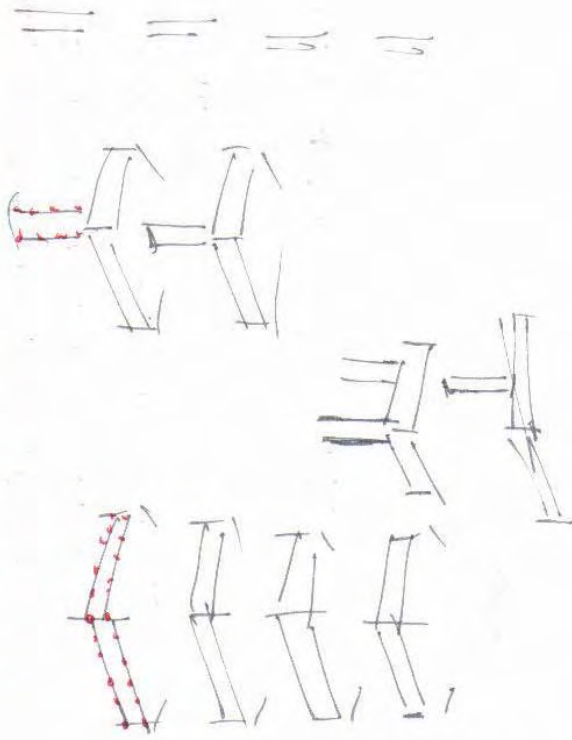

→ → ΤΑ ΦΩΤΑΚΙΑ ΚΑΤΕΥΘΕΙΛΑΝ ΣΤΟ 3D ΜΟΝΕΛΟ.

• ΔΙΑΦΟΡΕΣ ΤΥΡΕΣ ΣΤΟ 3D - ΔΙΑΦΟΡΕΣ ΕΚΔΟΧΕΣ ΤΟΥ ΚΤΙΡΙΟΥ.

- Η φύση
- Η ΕΞΟΔΟΣ
- Η αναχώρηση
- Η αίσθηση
- Η διαφορετικότητα
- Το περιεχόμενο.

ΤΟ ΚΙΤΟ.

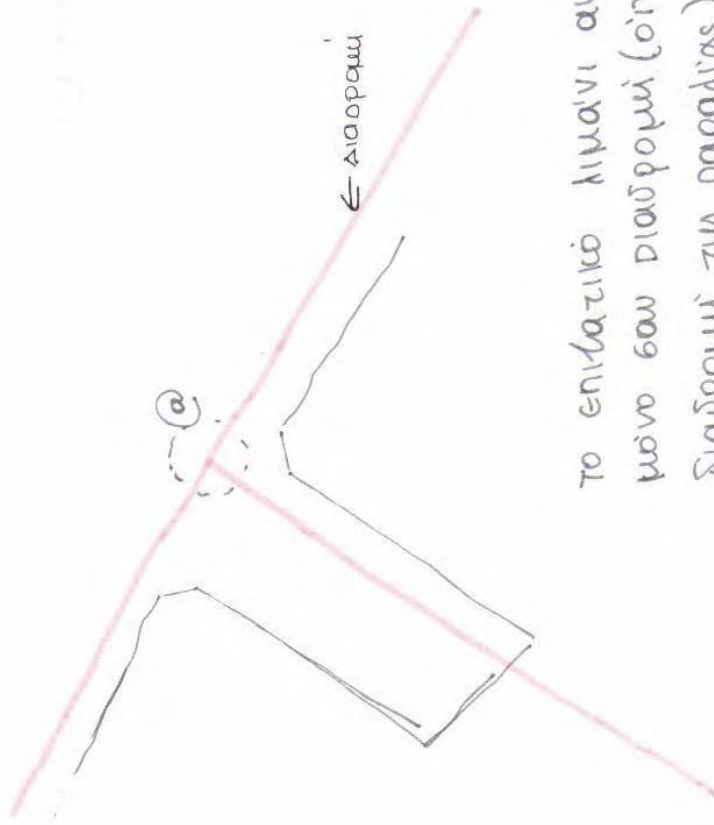

Το επιβατικό λιμάνι αυτιμεζωνιζεται
 μόνο σαν διαδρομή (όπως και η
 διαδρομή της παραλίας).

Δεν αφορά κάποιο από τα εξίχ'α του,
 ή κάποιο από τους εσωτερικούς του
 χώρους.

ΤΟ ΠΛΩΤΟ
 Η πλωτή προέχεται
 των λιμανιών (επιβατικών)

ΠΛΩΤΗ ΚΑΤΑΣΚΕΥΗ

Η όλη συμφωνία με
 οδηγεί και σε αυτή
 τη διαδρομή.
 Μπαίνω μέσα (@)
 και προχωρώ.

Στόνος με εσοδο
 και πριν τη
 διαίρεση.
 Το άνοιγμα πριν τη
 διαίρεση.

επανάληψη
αδιέξοδο — λύση.
διαφορώ

νερωίω.
μένω
περιμένω.

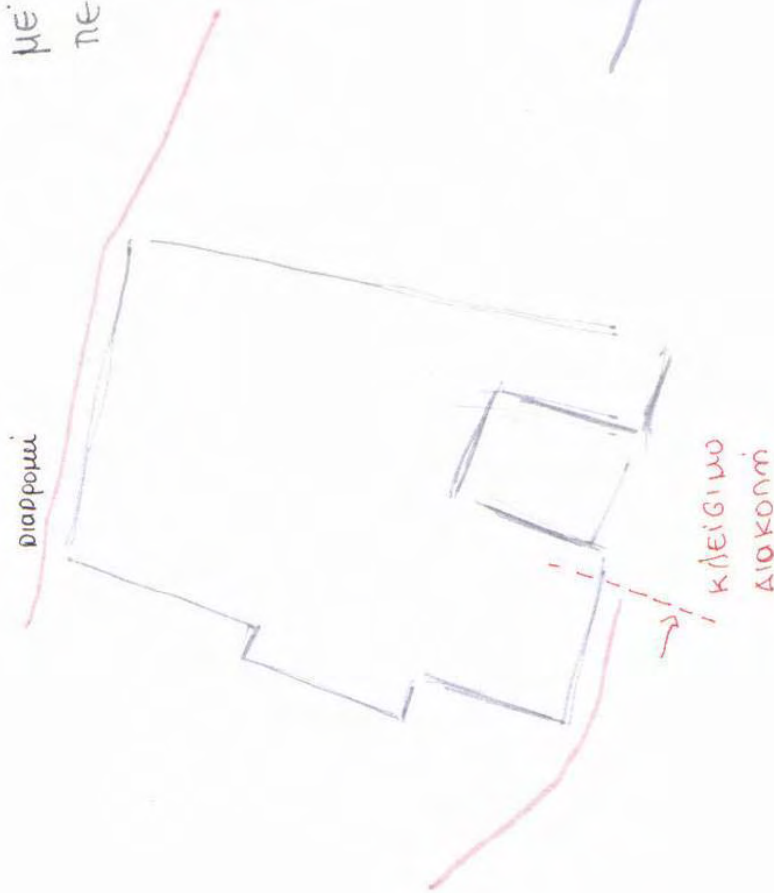

- DEV προοβείω
- εντιμετωπίζω.

τεμαχισμός
διακοπή
κλείσιμο



→ δεν φθάω στην είσοδο.

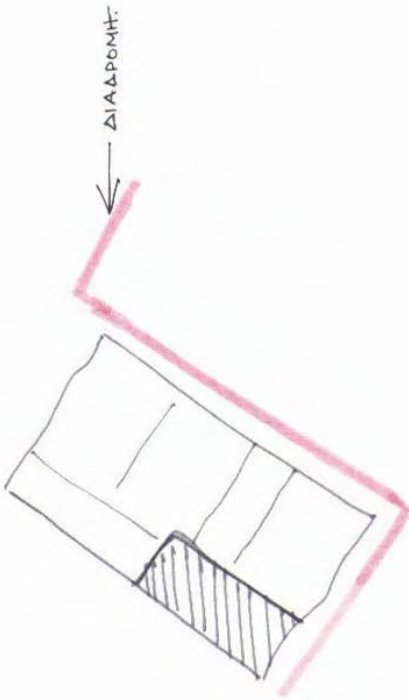

ΕΚΤΙΘΕΜΑΙ
ΜΠΕΡΔΕΜΑ
 ΙΚΑΝΟΠΟΙΗΣΗ
 ΣΥΝΑΝΤΗΣΗ
 ΜΑΘΗΜΑ

- ΤΟ ΚΤΙΡΙΟ ΑΝΟΙΓΕΙ ΠΡΟΣ ΤΑ ΕΞΩΣ
- ΤΟ ΚΤΙΡΙΟ ΑΠΟΥΜΝΟΝΕΤΑΙ
 ΕΚΤΙΘΕΤΑΙ
 ΑΠΟΚΑΛΥΠΤΕΤΑΙ
- ΜΕΣΑ ΑΠΟ ΑΥΤΟ ΔΙΕΡΧΟΝΤΑΙ ΑΝΘΡΩΠΟΙ
 ΚΙΝΗΣΗ.

- ΤΑ ΓΥΡΩ ΚΤΙΡΙΑ ΤΟΥ ΟΙΚΟΔΟΜΙΚΟΥ ΤΕΤΡΑΓΩΝΟΥ
 ΤΡΕΦΟΝΤΑΙ
- ΜΕΝΕΙ ΕΛΕΥΘΕΡΟ
 ΜΟΝΟ
 ΔΙΑΜΝΕΡΕΣ

- ΟΡΙΣΜΕΝΑ ΚΟΜΜΑΤΙΑ ΟΥΦΣ ΑΝΤΙΚΑΘΙΣΤΑΝΤΑΙ
 ΑΠΟ ΓΥΑΛΙ.
- ΓΕΝΙΚΑ ΔΕΝ ΚΛΕΙΝΕΙ.
 ΔΙΑΤΗΡΕΙ ΑΝΟΙΓΜΑΤΑ ΑΠΟ ΤΑ ΟΠΟΙΑ ΜΠΟΡΩ
 ΚΑΙ ΔΙΕΡΧΟΜΑΙ

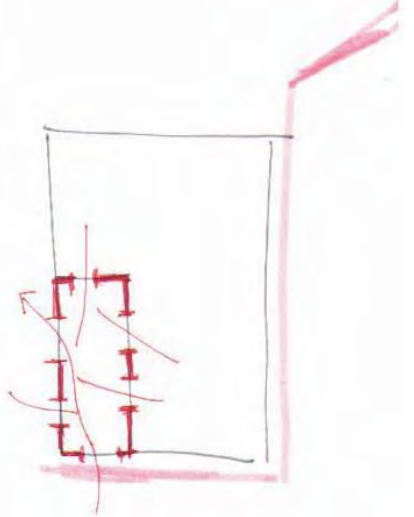

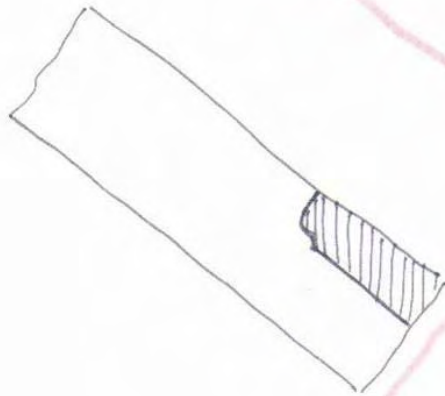

← ΔΙΑΔΡΟΜΗ.

ΟΙΚΕΙΟΤΗΤΑ
ΕΙΝΑΙ ΔΙΚΟ ΜΟΥ
ΜΟΥ ΑΝΗΚΕΙ

ΤΟ ΞΕΡΩ · ΜΕ ΞΕΡΕΙ

Η ΑΝΑΜΟΝΗ

Η ΞΑΦΝΙΚΗ ΕΠΙΣΚΕΨΗ

Η ΣΥΝΑΝΤΗΣΗ

Η ΕΠΙΣΗΜΟΠΟΙΗΣΗ

Ο ΑΝΘΡΩΠΙΝΟΣ ΚΥΚΛΟΣ

Η ΕΣΩΤΕΡΙΚΟΤΗΤΑ

Η ΟΜΑΔΑ

ΤΟ ΚΥΡΙΟ ΔΕΝ
ΑΝΑΔΥΚΝΗΘΕΤΑΙ.

ΚΛΕΙΝΕΙ ΓΙΑ ΤΟΥΣ ΕΞΩ.

· ΠΑΡΑΝΕΝΑ ΚΛΕΙΣΤΟ ΩΣ
ΕΧΕΙ.

· ΔΕΝ ΑΠΟΤΕΛΕΙ ΠΟΛΟ
ΕΛΞΗΣ ΕΣΤΙ ΩΣΤΕ ΝΑ
ΕΙΓΕΛΘΩ.

· ΟΣΑ ΑΝΟΙΓΜΑΤΑ
ΔΙΑΘΕΤΕΙ ΚΛΕΙΝΟΥΝ

· ΤΟ ΒΑΦΕ ΟΛΟ
ΦΟΚΕΙΝΟ. ΕΣ ΤΙΣΩ.

ΑΠΟΤΕΛΕΙ ΕΙΔΩΝ ΚΟΚΚΙΝΟ

ΣΥΜΠΟΙΗ ΟΙΚΟ.

ΚΑΜΙΑ ΚΙΝΗΣΗ.

ΚΑΝΕΝΑ ΑΝΟΙΓΜΑ

ΚΑΜΙΑ ΠΡΟΒΝΕΛΟΙΔΙΜΟΤΗΤΑ

ΑΝΤΙΜΕΤΩΠΙΣΗ ΚΤΙΡΙΟΥ ΜΙΣΟ - ΜΙΣΟ

- Το κτίριο κόβεται στα 2.
- κάθε κομμάτι αντιμετωπίζεται διαφορετικά.

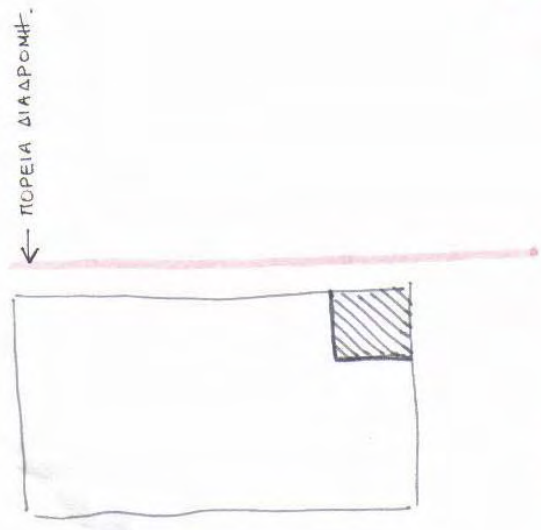

- Η αναγνώριση
- Η επιβεβαίωση
- Η κατανοήση

ΑΡΓΑ

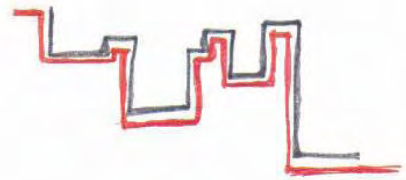

ΔΕΝΟΥΝ ΚΟΥΜΠΩΝΟΥΝ.

ΔΥΟ ΚΟΜΜΑΤΙΑ - ΔΥΟ ΠΛΕΥΡΕΣ
 ↓
 ΙΔΙΑ ΑΝΤΙΘΕΤΑ ΣΥΜΠΛΗΡΩΜΑΤΙΚΑ ΔΙΑΦΟΡΕΤΙΚΑ.

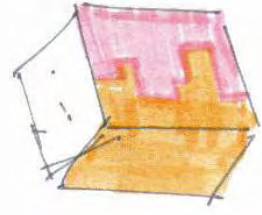

ΒΑΦΙΜΟ ΧΡΩΜΑΤΙΚΗ ΕΠΕΜΒΑΣΗ ΣΤΗΝ ΟΥΧΗ ΤΗΣ ΟΔΟΥ ΣΤΑΘΑ. Η ΓΑΛΛΙΑΣ ΠΑΡΑΛΑΜΒΑΝΕ ΤΟ ΙΔΙΟ ΑΡΙΣΤΕΡΟ ΧΡΩΜΑ.

ΓΥΡΙ
ΚΟΚΚΙΝΟ

ΤΟ ΚΤΙΡΙΟ ΤΟ ΤΡΥΠΑΩ
ΤΟ ΔΙΑΠΕΡΝΑΩ.
ΜΠΑΙΝΩ ΜΕΣΑ ΚΑΙ ΑΠΟ ΑΠΕΝΑΝΤΙ
ΑΚΡΙΒΟΣ ΒΓΑΙΝΩ.

ΟΥΣΙΑΣΤΙΚΑ ΤΟ ΚΟΜΜΑΤΙ (1) ΤΟ
ΜΕΤΑΤΡΕΠΩ ΣΕ ΕΞΩΤΕΡΙΚΟ ΤΜΗΜΑ.
↳ ΓΙΝΕΤΑΙ ΕΝΑ ΜΕ ΤΟ ΕΞΩ
ΑΝΗΚΕΙ ΣΤΟ ΕΞΩ.

↓
ΤΟΠΟΘΕΤΗΣΗ ΥΛΙΚΩΝ ΕΞΩΤΕΡΙΚΟΥ
ΧΩΡΟΥ

ΠΛΑΚΕΣ - ΧΩΜΑ - ΦΥΤΕΥΣΗ.
ΠΑΓΚΑΚΙΑ - ΣΕΛΙΚΑ ΔΟΧΕΙΑ ΕΞ. ΧΩΡΟΥ.



ΠΟΡΤΕΣ - ΠΑΡΑΘΥΡΑ - ΠΟΡΤΑ ΕΙΣΟΔΟΥ
ΠΑΡΑΜΕΝΟΥΝ ΟΣ ΕΧΟΥΝ.

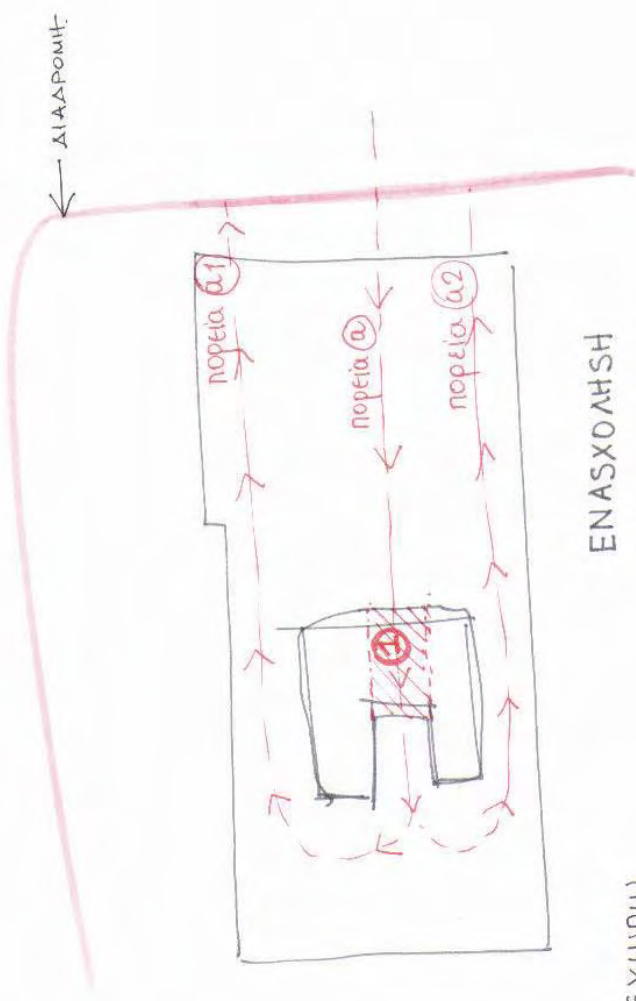

ΕΝΑΣΧΟΛΗΣΗ
ΑΠΟΡΙΑ
ΤΙΠΟΤΑ

ΕΝΕΡΓΟΠΟΙΗΣΗ
ΣΥΝΥΠΑΡΞΗ
ΑΝΤΟΧΗ.
ΔΡΑΣΗ

ΕΙΣΧΩΡΩ
ΕΝΤΑΣΟΜΑΙ
ΕΝΑΡΜΟΝΙΖΟΜΑΙ
ΠΑΡΑΜΕΝΩ
ΣΥΜΜΕΤΕΧΩ.

α) ανεβαίνω από εσωτερική ουσία.

β) αναρτήματα κρεμίσια βελτών

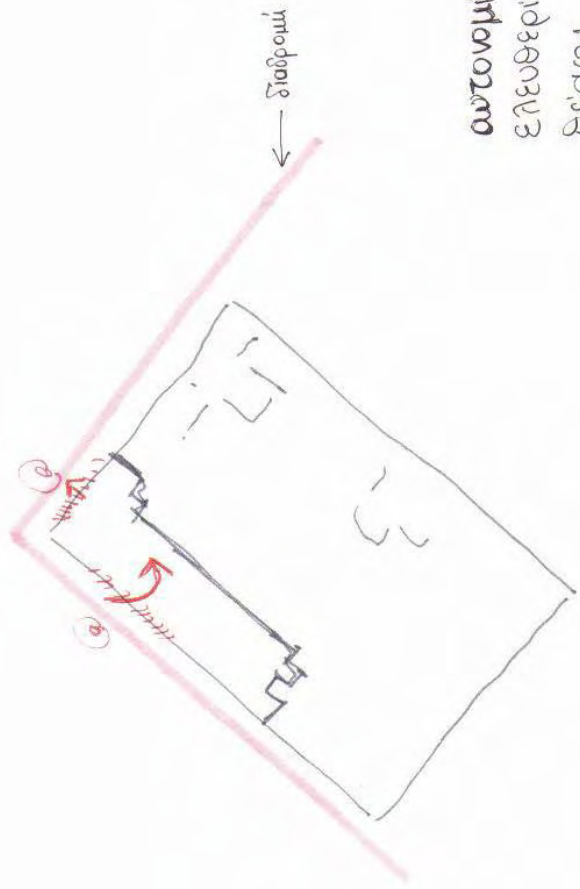

αυτονομία
ελευθερία
θέσης
ψηλά
νεταυ
ελέγχου.

ΑΝΕΒΑΣΜΑ ΕΡΑΝΟ ΣΤΟ ΚΤΙΡΙΟ



ΣΤΑΣΗ



ΚΑΤΕΒΑΣΜΑ

- ΒΓΑΙΝΩ ΣΤΟ ΜΕΓΑΛΟ ΜΠΑΛΚΟΝΙ
- ΓΥΡΝΩ ΤΟ ΚΕΦΑΛΙ ΑΡΙΣΤΕΡΑ

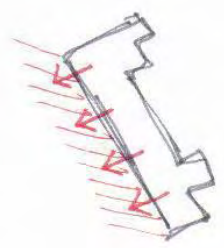

Η προδοκία των να
Δω ταιει

το περιμενω.

φαχνω

-- μεχρι που
συνειδνητοποιω πως
τιποτα δεν
προκειται να
συναυτησω.

→ το κτηριο παραμενει ως εχει.
Διαθετει μονο τη συμμαχια του,
εσωτερικα.

Παραρωτιεμινα
φαχνω.

Δεν συναυτωω καιτι παραποιω
→ πως δε ειναι 2ο περασμα απο
μηνοςτα των, βλεφτομα.
ΑΛΛΑ ΚΑΙ ΠΑΝΙ ΟΧΙ.

ΣΤΑΣΗ
ΣΥΝΕΧΕΙΑ.

μουν

ε διααρομη

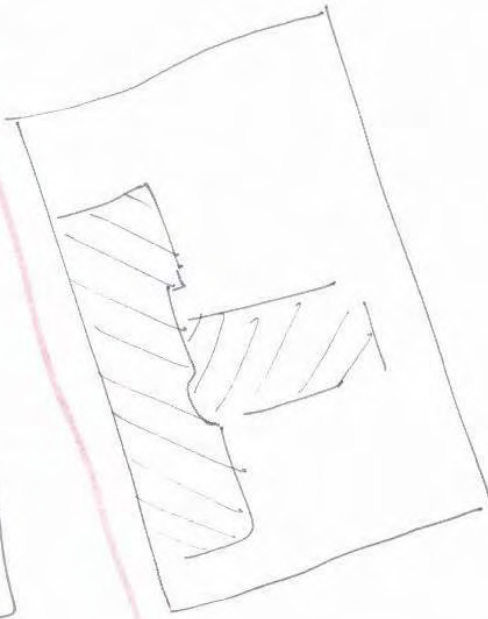

μηερδευομαι

περιμενω

βιοιζομαι

(λυσα αναγνωρις)

χρηγορα

εχυρατεια

εελημζυ

προδοκια

ΠΑΝΤΑ

κοιταω

συνυπομονμεια

κουραση

μαθολου υπομωμ

μαθολου υπομωμ

ΔΕΝ ΜΟΥ ΑΝΤΙΚΕ ΤΙΝΟΤΑ.

ΤΟ ΕΡΥΜΜΕΝΟ.

ΤΟ ΜΕΛΛΟΝ

Το από πίσω
ΤΟ ΒΛΕΙΝΩ
ΠΡΟΣΘΑΘΩ

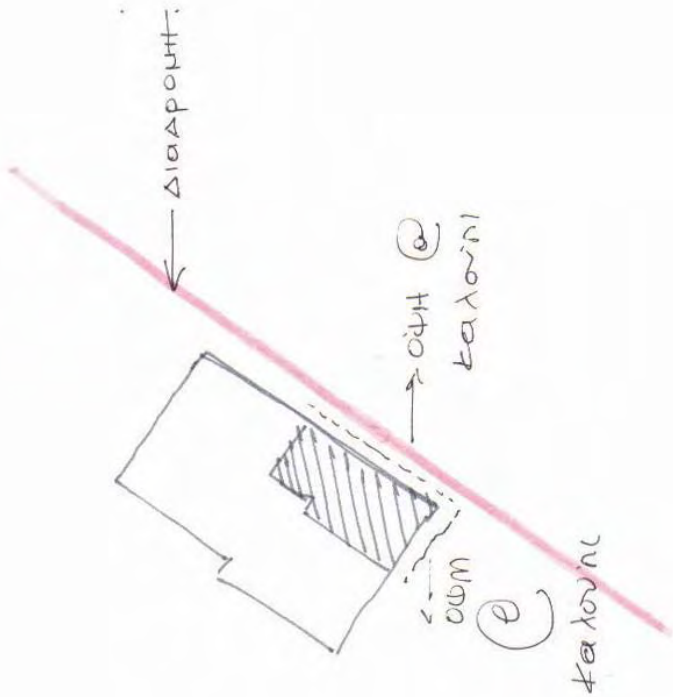

Η ΠΡΩΤΗ ΦΟΡΑ - Η ΠΡΩΤΗ ΕΝΑΦΜΗ
ΤΟ ΠΡΩΤΟ ΣΥΝΩΡΟ - ΤΟ ΚΑΙΝΟΥΡΧΙΟ

Η ΠΡΑΓΜΑΤΙΚΟΤΗΤΑ

Η ΕΝΙΣΧΕΦΜ.

Το καλόνι του.
- αφαιρώται
το καταινίου
το ίδιο
το κτίριο

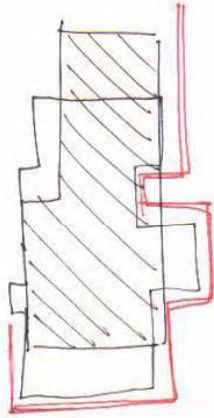

Ταίριαξη +
καμψιότητα -
εφαρμογή
σπουδαιότητα στο
"πρόσωπο" του κτιρίου.
όχι με μάσκα
ΕΝΩΣΗ ΣΤΟ ΑΝΕΡΓΩΝΙΟ
ΠΡΟΣΩΠΟ.

προσφυγή
τελούς
ΚΑΝΑΤΗ



ΤΟ ΟΡΘΟ
ΚΑΜΠΥΛΩΝΕ ΣΤΟ 2
ΧΩΝΙΑΤΕΣ ΟΥΝ
ΟΛΗ ΤΗ
ΠΟΛΥΚΑΤΩΙΚΗ.



Ενώ κινούμαι σε όλο το μήκος των διαδρομής, εείλω, φθάνονται κοντά στο κείριο, να απομακρυνθώ...
 Να περάσω υποχρεωτικά επάνω.
 Να το παρατυρώσω και να το δω, περησώνεται όταν απέναντι πλευρά του Αρόμου.

Στη συνέχεια μπορώ και πάλι να ακολουθήσω όποια κατάλληλα επιθυμώ.

Η αναγκαστική απόσταση.

Το κτίριο μένει ως έχει.

(Η υποχρέωση
 Το πρέπει

(Η βοήθεια
 η φιλοξενεία

(η πίσω

(η επέλευση
 η οινόκτιση

Αυτιμετωπώνεται εσω διαδρομή, όπως και το επιδατικό λιμάνι.
 Διαπερνά μεγάλο μέρος της πόλης, κατά διαστήματα ανοίγεται προς τη θάλασσα.

Αυτιμετωπώνου με τον ίδιο τρόπο, όπως και το επιδατικό λιμάνι.
 Το ποείσμου **των ίδιων ηλωτών** **κατασκευών** στα υπόλοιπα 4 σημεία επαφής και περάσματος στο ΝΕΡΟ.

Πημιουργία όμως και εως άλλου είδους κατασκευής, η οποία θα τοποθετηθεί ανα διαστήματα στην όλη πορεία των λιμάνων.

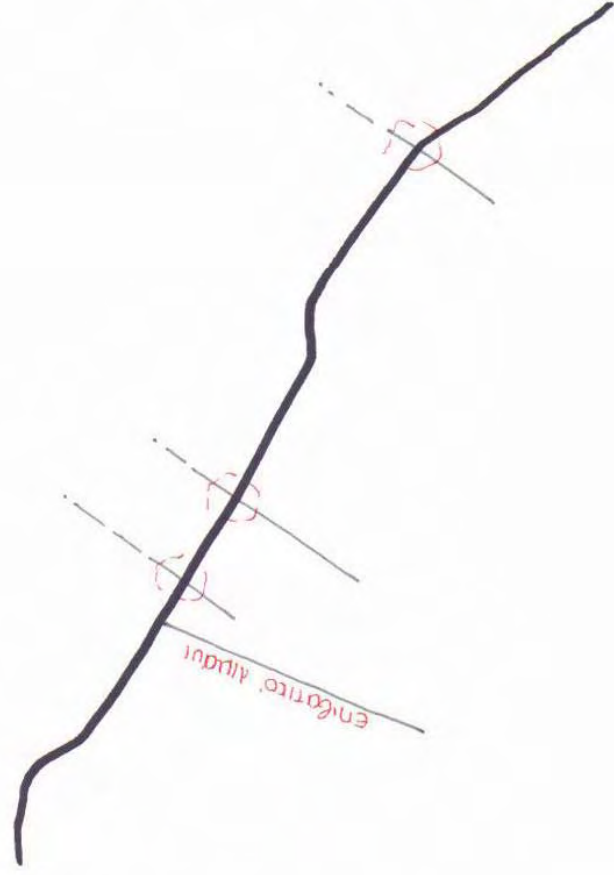

- ΑΝΟΙΓΜΑ
- ΜΟΝΑΞΙΔΑ
- Γομίγορα
- Συνμιθεία
- Έλωση
- σταθμός
- Επικοινωνία
- Συνάντηση
- καθημερινότητα
- ΠΑΝΤΑ
- αίχχος
- φόβος
- τρεξιμο
- ντροπή
- ΘΕΛΩ - ΔΕΝ ΘΕΛΩ

ΕΝΤΑΓΕΤΑΙ ΣΤΟ ΟΛΟ ΣΥΣΤΗΜΑ.
 ΑΝΗΚΕΙ.
 ΠΑΡΤΗΡΑ ΜΕΡΟΣ.

ΕΧΕΙ ΟΙΜΕΣ ΤΗΝ ΤΑΣΗ ΝΑ
 ΑΠΟΚΟΝΕΙ.

ΚΡΕΜΕΤΑΙ ΑΠΟ ΜΙΑ
 ΚΑΥΣΤΗ, ΑΠΟ ΕΙΝΑ ΟΥΡΜΙΟ

↓
 ΔΕΙΧΝΕΙ ΠΩΣ ΘΑ ΟΝΑΘΕΙ
 ΘΑ ΟΝΑΘΕΙ;

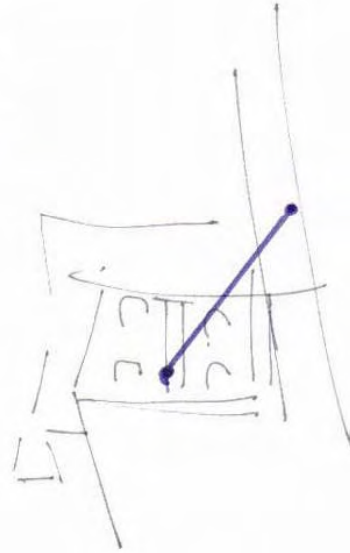

Το ΔΕΝΕ
 Εσω Σπέρμο.
 ΔΕΙΓΜΑ ΧΑΛΑΡΟ, ΜΟΝΑΔΙΚΟ
 ΤΕΝΤΩΜΕΝΟ.

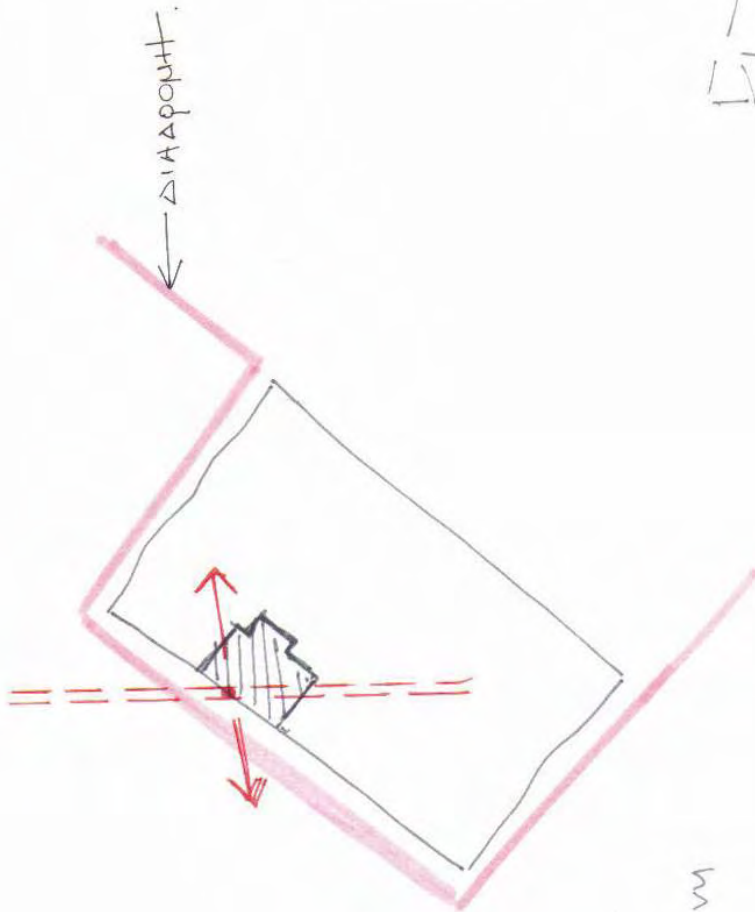

Εμπιστοσύνη
 κρέμια
 ομαδικότητα

Κανός παρανομασίας
 αλυσίδα
 Έλωση
 βηταίωμα
 ανοχώρμα

Επαναφορά
 Επαναδραστηριοποίηση.

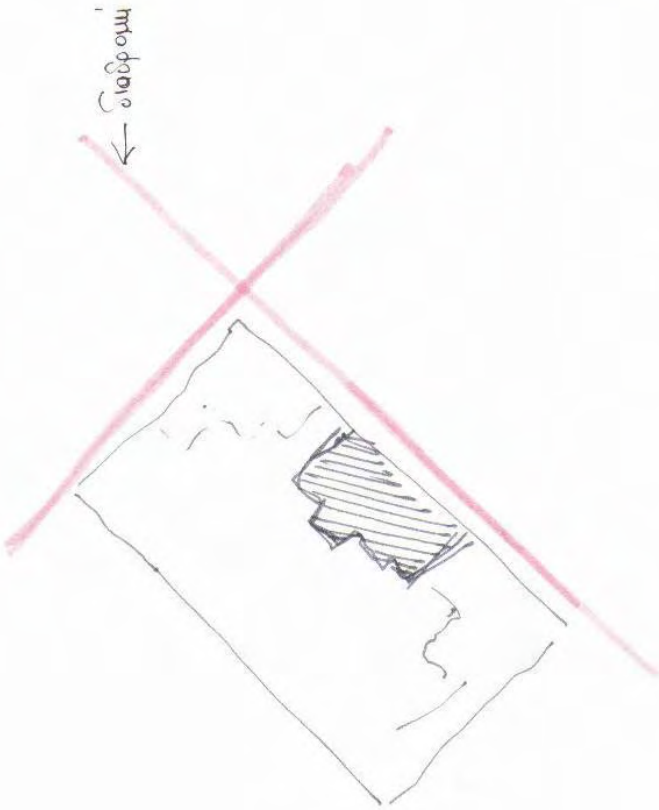

οικονομ
 η αφακοχολω
 α χριζω

μεταφορα
 αλλαγη

- να μειω
- να σταθω
- να κατανοησω



ειναι η δειν
 διαζυγιο

ΤΟ ΚΤΙΡΙΟ ΑΝΟΙΓΕΙ ΣΤΟ ΕΠΙΠΕΔΟ ΤΩΝ ΜΗΤΡΟΦΩΝ.

ΜΝΗΜΟ



ΠΡΟΣΑΡΜΟΖΟΜΑΙ.

ΚΑΘΟΛΟΥ ΣΙΓΟΥΡΟ

απομακρύνει
υποστρώσει
στρώσει
προσνάθεια
διαδρομή

ένα ενδιάμεσο κενό
για να φθάσω από το 1
σημείο στο άλλο.



μεγολαβει χρόνος
προσνάθεια
ενδιαφέρον
ρίσκο
--- χωρίς είγυρο αποτέλεσμα.

Δεν μπορεί να σκιρτάει καινού είγυρα.

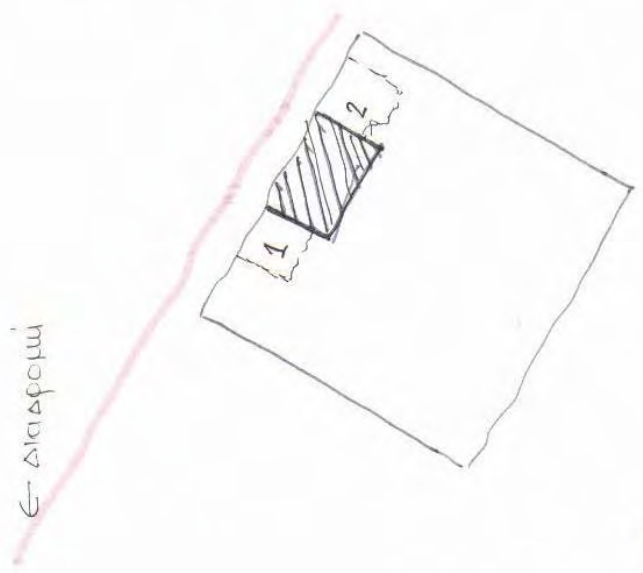

ΖΥΓΙΣΗ

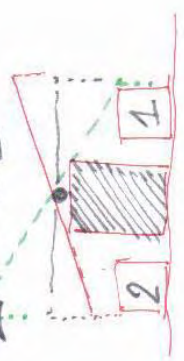

δημιουργία μιας ζυγαριάς με 2
3 κλίμακ.
Το κύριο αναφοράς 6cm μέση
κράτα, 1600000 τα 20 εκατομμύρια.
μήπως όχι;

διαδραμάτιση πορεία

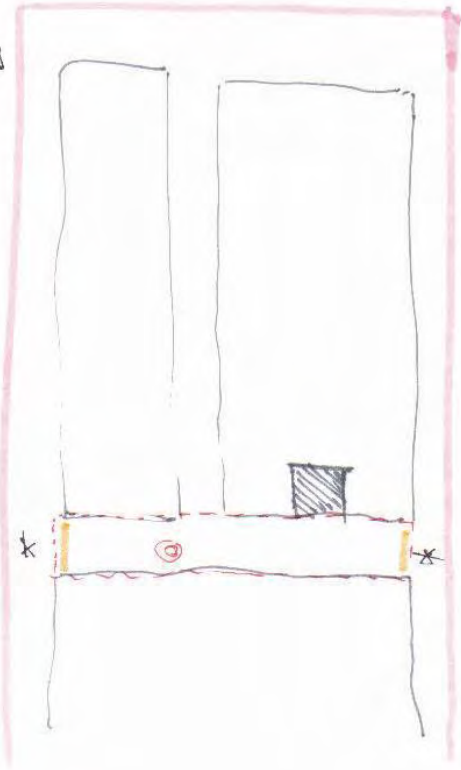

- ο χώρος @ γίνεται νεκρός χώρος
- Νεκρὸν
- βλέπω ὅτι δὲν μπορῶ νὰ μὴν μέγα
- συνεχίζω καὶ βγαίνω ἀνέναντι. (* *)

Αντιμετώπιση δυσχέρειας
δυσκολίας ὅσο νὰ διαυρίνω,
 νὰ καταλάβω τι υπάρχει
 μέσα.

ΕΜΠΟΔΙΟ υπάρχει. † προσπαθῶ νὰ τὸ
 ξεπεράσω.

· ΤΟ ΑΠΕΝΑΝΤΙ ΣΗΜΕΙΟ ΤΗΣ ΔΙΑΔΡΑΜΗΣ
 ΜΟΝ ΤΟ ΒΛΕΠΩ.

· Γιατί νὰ μὴν μπορῶ νὰ περάσω
 ἀνέναντι;

Καθίνω τὸ χῶρο @ μὲ 2 —
 συμπληρῶ κομμάτια.
 ἀπὸ αὐτὰ θὰ υπάρχουν μικρὰ
 ἀνοήματα.



Προσπαθῶ νὰ δῶ μέσα ἀπὸ αὐτὰ
ΔΕΝ ΜΠΟΡΩ → ΣΥΝΕΧΙΖΩ

ΤΟ ΑΝΑΓΚΑΣΤΙΚΟ

- αμοιόβη
- υποχρέωση
- παρεκκλιση
- παραχώρηση κώτσι των δεικτοστικόν
- συμβιβασμός

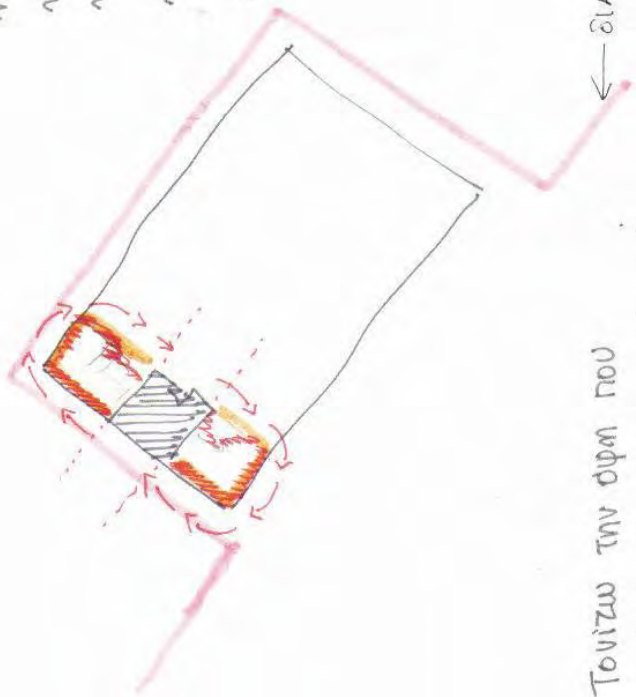

• Τονίζω την όψη που αφορά το κτίριο, εκτός από το ίδιο το κτίριο.

• οι μημίες που κατευθύνουν την πορεία μου, έρχονται και διασφαλίζουν έναντι στο μέλλον, στην όψη του Ο.Τ., εκτός από το συγκεκριμένο κτίριο.

Διαχέονται από το πλάι, φθάνουν έως πίσω
 • Η συνένεια όμως διακοπίζεται από το κτίριο αναφορής.

- ΕΝΩΣΗ
- ΕΠΙΚΟΙΝΩΝΙΑ
- ΕΜΠΟΔΙΟ
- ΔΙΑΧΩΡΙΣΜΟΣ

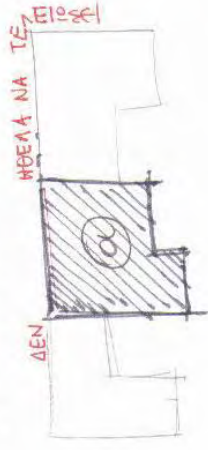

- Τα εκατέρωθεν αποκτούν κοινό κώδικα.
- αποτελούν σύνολο
- αποτελούν **ΕΝΑ**

- Το α μεσολαβεί
- αναγκαστικά συμμετέχει
- παρεμβαίνει

• Το προσέρχεται αναγκαστικά να το προσεγγίσω
 ↳ προχωρώ για τη ΣΥΝΕΧΕΙΑ

- Η ΚΑΤΑΣΤΡΟΦΗ ΤΟΥ ΟΡΙΟΥ.
- Η ΚΑΤΑΡΤΙΣΗ ΤΟΥ
- Η ΕΙΣΧΩΡΤΗΣΗ ΜΕΣΑ ΣΤ ΑΥΤΟ.
- Η ΑΝΟΜΑΚΕΡΥΝΣΗ ΑΠΟ ΑΥΤΟ

Ισως η διαδρομη μιναινε και καταληγει μεγα.



ΤΟΥ ΣΤΑΜΑΤΑΕΙ;
ΔΕΝ ΕΧΕΙ ΟΡΙΟ.
ΑΥΘΑΙΡΕΣΙΑ.
ΧΩΡΙΣ ΚΑΝΟΝΕΣ
ΧΩΡΙΣ ΕΛΕΓΧΟ.

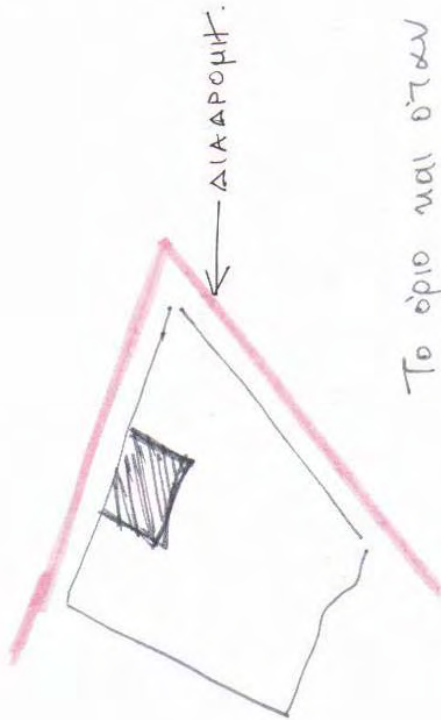

Το οριο και οταν αυτο δεν ξεπερνιεται.
Ειτε γιατι δεν μπορει,
Ειτε γιατι δεν θελει.

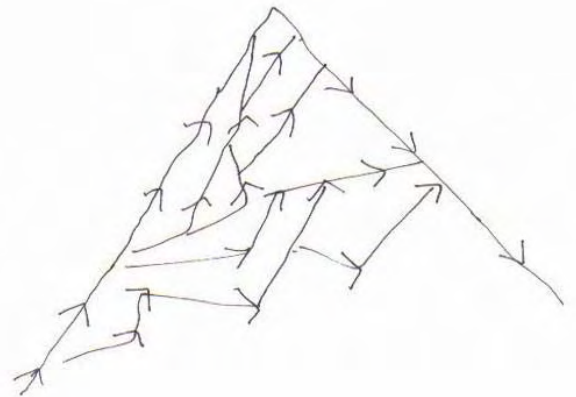

ελευθερία

πίεση

διαθέρση

έλεγχος

επιθυμία

προσεκτικότητα

παρασύρματα

Αναίθια

σβήσιμα

νεγλοποίηση

ΑΝΟΙΓΜΑΤΑ

Το κύριο διαθέτει ανοίγματα.



ΚΛΕΙΣΤΑ οδός

ΕΞΕΤΕΡΙΚΟΤΗΤΑ



να καταρριφθεί το κύριο πρέπει να ανοίξει. Να αναπτύσσεται.

← διασπομή

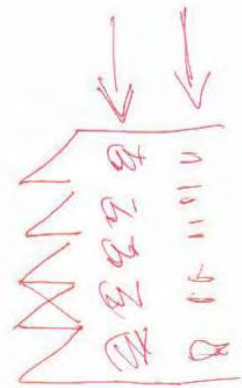
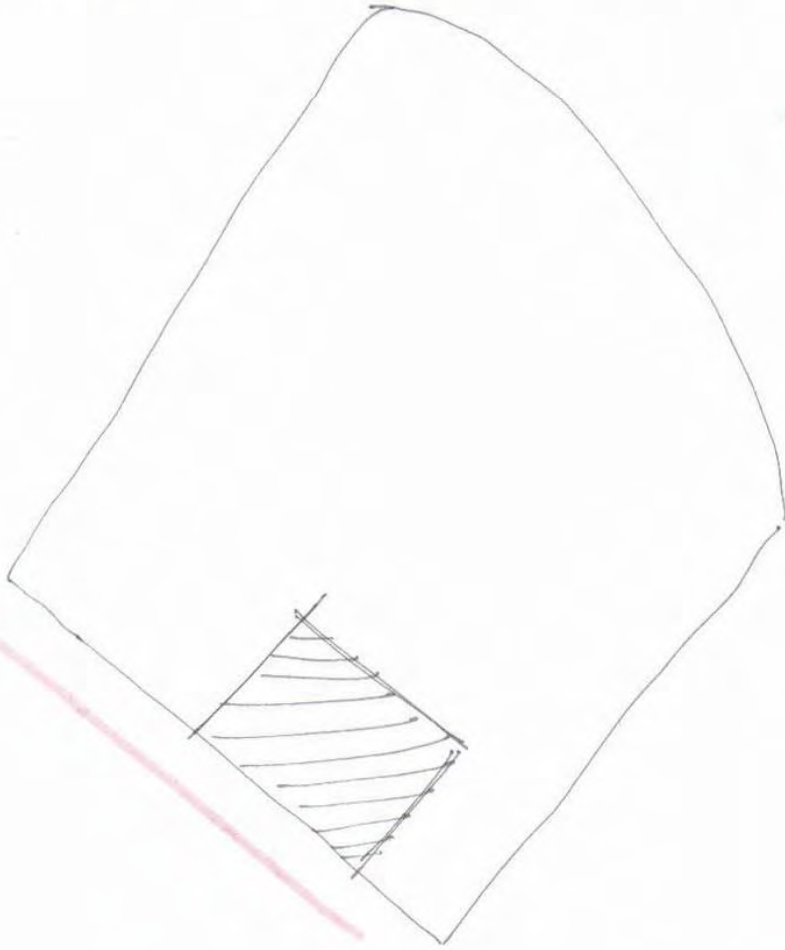

όλα τα ανοίγματα, τα οποία αλαβείτη και παραμένουν μόνιμα κλειστά ΝΑ ΑΝΟΙΚΤΟΥΝ.

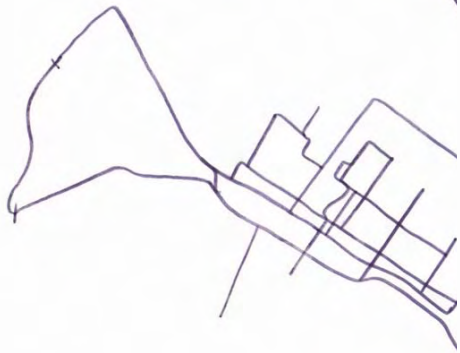
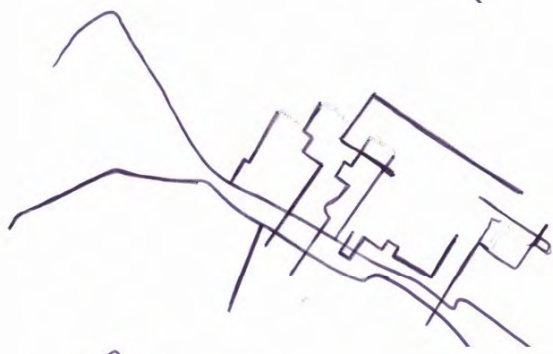
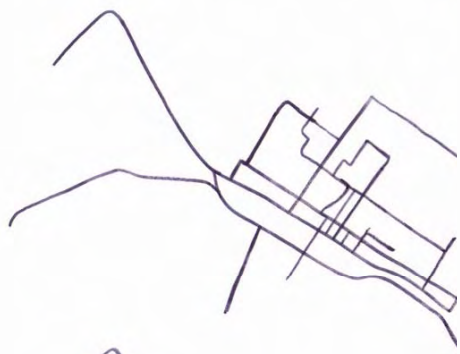
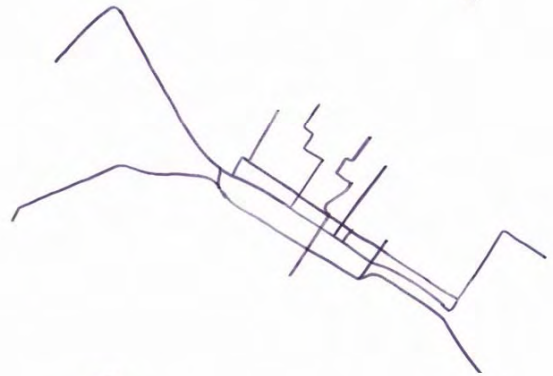
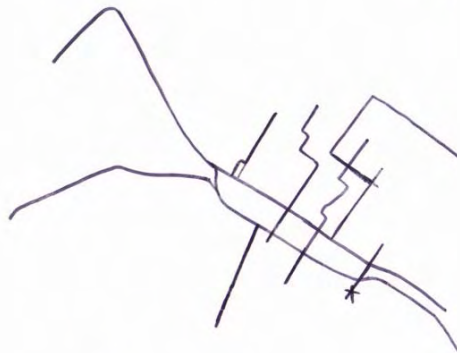
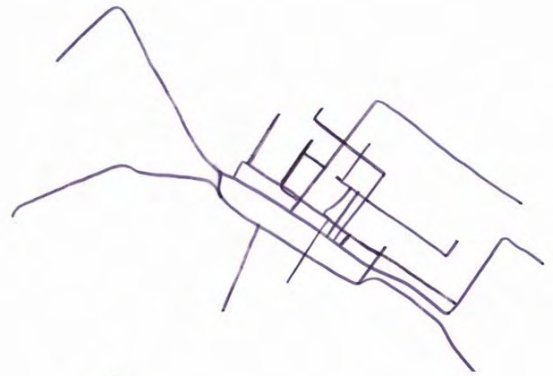
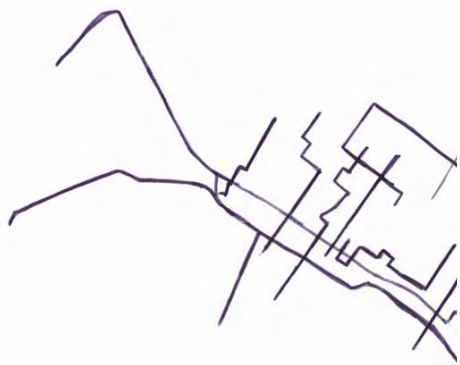

Η ΑΡΧΗ ΤΗΣ ΔΙΑΔΡΟΜΗΣ

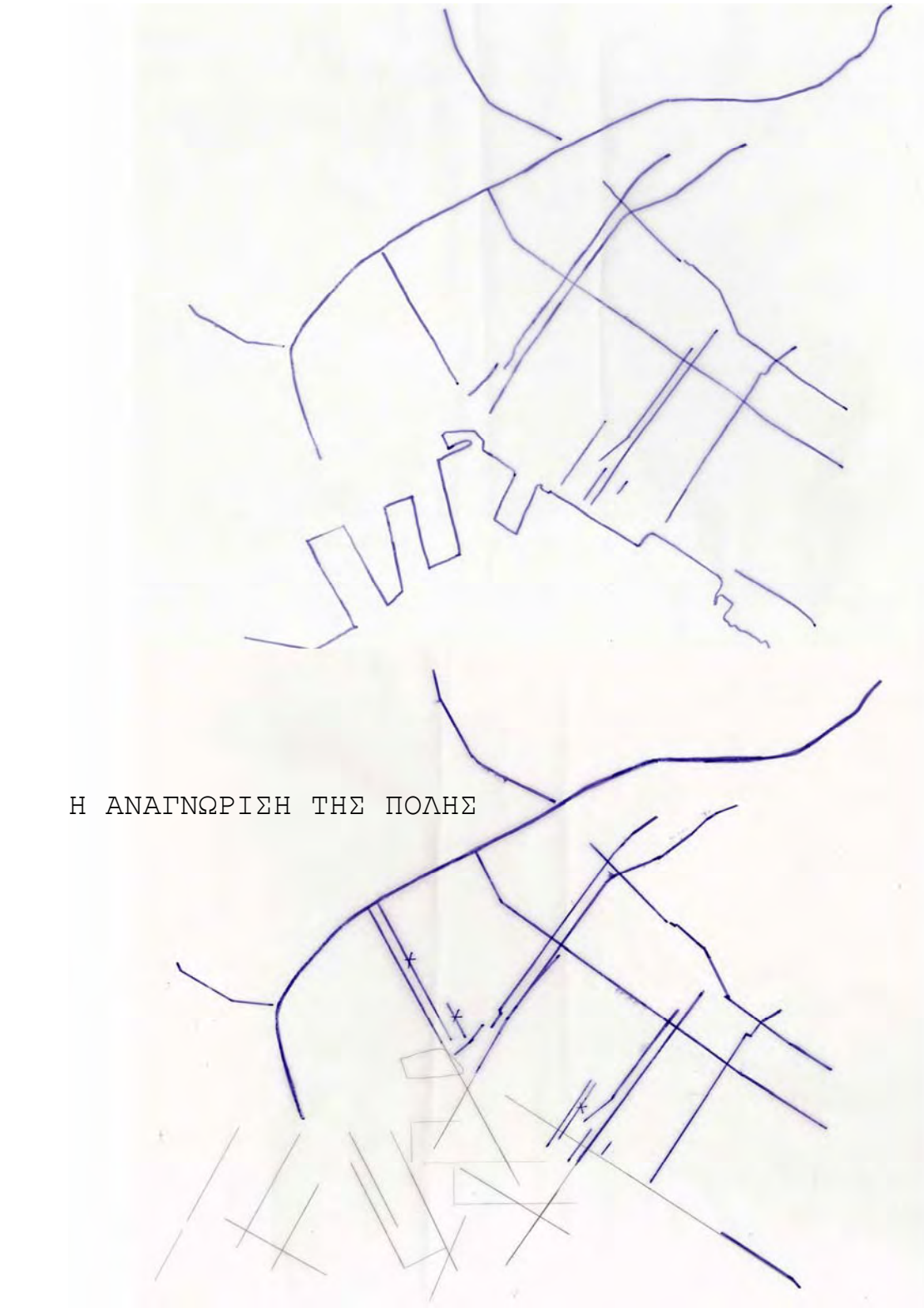

Η ΑΝΑΓΝΩΡΙΣΗ ΤΗΣ ΠΟΛΗΣ

Τα δεδομένα, 29 σημεία και ο ιστός μιας πόλης, μπαίνουν στο χαρτί και προσπαθούν να προσαρμοστούν μεταξύ τους, να συμβιώσουν αρμονικά. Κύριος στόχος είναι να δώσουν ένα αποτέλεσμα και πάνω από όλα ένα προσωπικό αποτέλεσμα.



Η ΑΝΑΖΗΤΗΣΗ ΤΗΣ ΤΑΥΤΟΤΗΤΑΣ



Η ΠΟΛΗ

Ο ΙΣΤΟΣ

Ο ΕΝΤΟΠΙΣΜΟΣ ΤΩΝ 29 ΣΗΜΕΙΩΝ

Μελετώντας τα ίδια τα σημεία, αλλά και τους απόηχους της προσωπικής μνήμης που αυτά εκπέμπουν, καθίσταται η ανάγκη σηματοδότησης και προβολής τους. Αντιμετωπίζονται τόσο ξεχωριστά, όσο και συλλογικά στην προσπάθεια ανάδειξης της ταυτότητάς τους, πάντα με τα συγκεκριμένα κριτήρια.



ΣΥΓΚΡΑΤΗΣΗ ΑΛΥΣΙΔΑΣ_ΚΟΜΒΟΙ



Η ΠΟΛΗ **ΤΟ ΛΙΜΑΝΙ**

Σε κάθε πόλη, η οποία εφάπτεται με τη θάλασσα, το λιμάνι είναι αυτό το οποίο αποτελεί το καθοριστικό και κομβικό της σημείο. Άλλωστε, η μνήμη, διασκορπισμένη μέσα στην πόλη, διαχέεται μέσα σε αυτή και η άμεση συνέπεια είναι να διαχυθεί στη θάλασσα, μέσω του λιμανιού.

ΜΑΖΕΜΑ
ΑΡΧΗ_ΤΕΛΟΣ
ΕΚΤΟΝΩΣΗ

ΔΙΚΤΥΟ



ΤΟ ΔΙΚΤΥΟ_Η ΠΟΡΕΙΑ

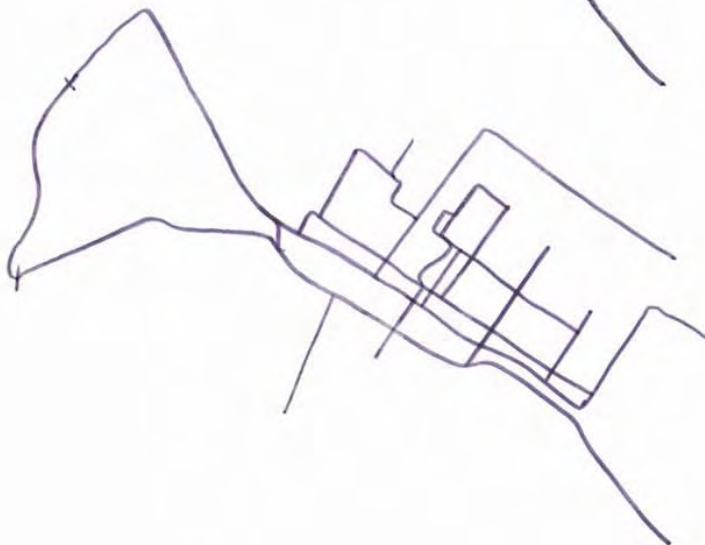
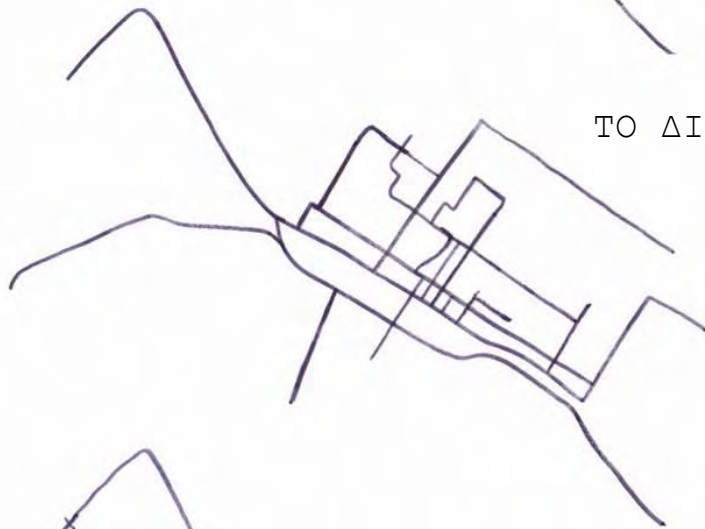

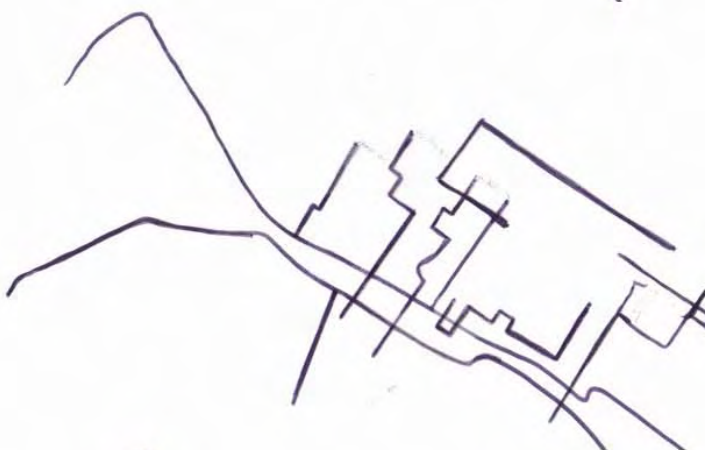
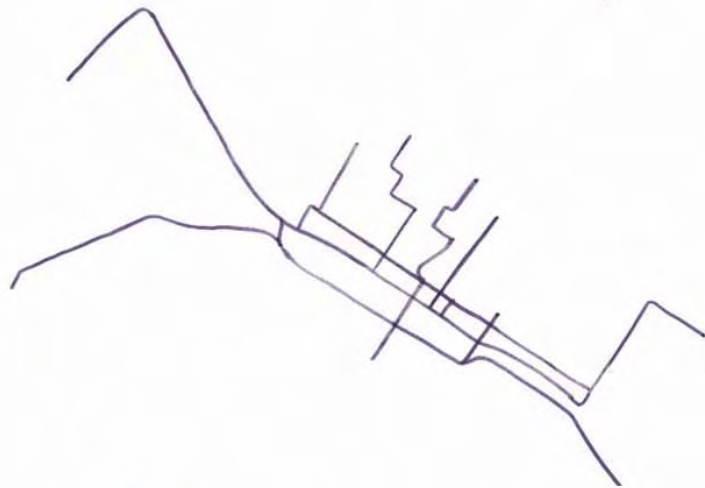
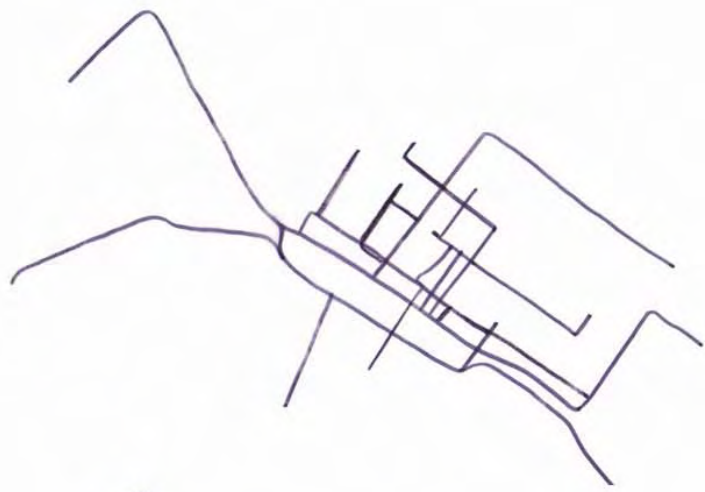



Το ζητούμενο της επαφής και της σύνδεσης των σημείων αυτών μεταξύ τους, καθίσταται βασικό, λαμβάνοντας υπόψη την αναγκαιότητα και σπουδαιότητα εύρεσης αυτών, σε πρώτη φάση και προσανατολισμού σε μια δεύτερη.

Προκύπτουν πιθανές διαδρομές, διαφορετικές μεταξύ τους, σε μια προσπάθεια κάλυψης των παραπάνω αναγκών. Δίκτυα, τα οποία "ξεκολλώντας" από την πόλη που ανήκουν αποκτούν τον δικό τους χαρακτήρα, την δική τους προσωπικότητα. Ίσως το καθένα από αυτά θα μπορούσε να "υπηρετεί" ακόμα και διαφορετική πόλη.

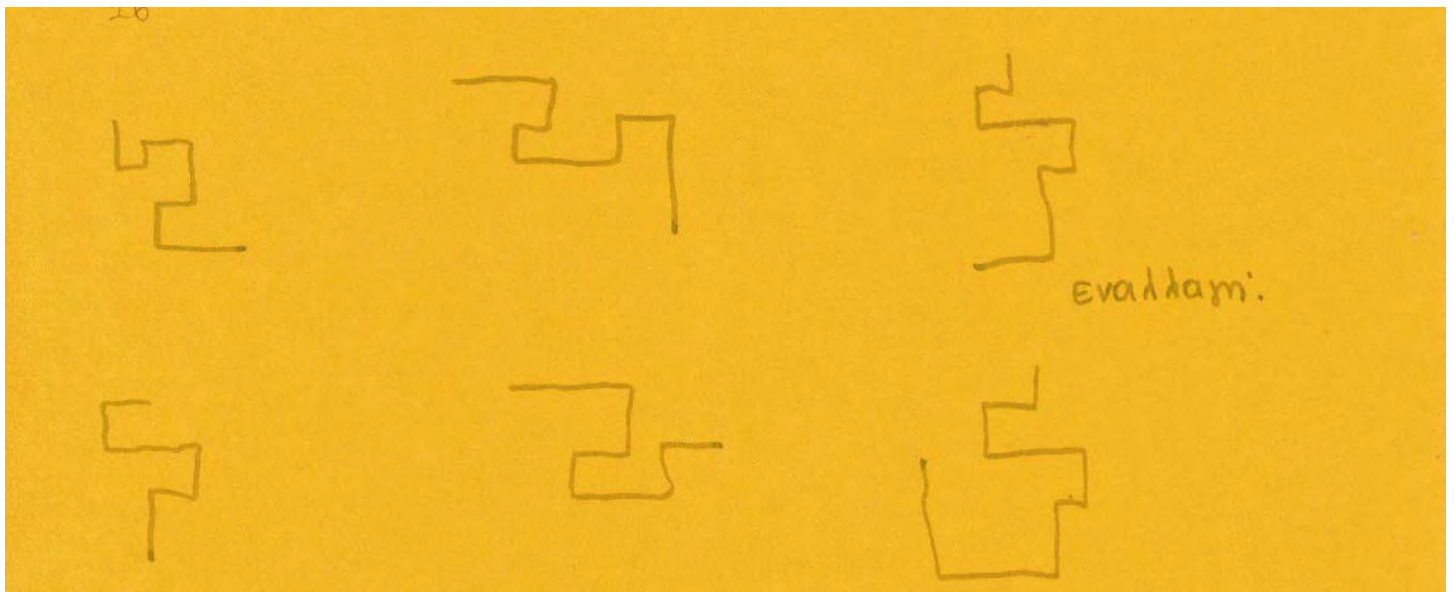
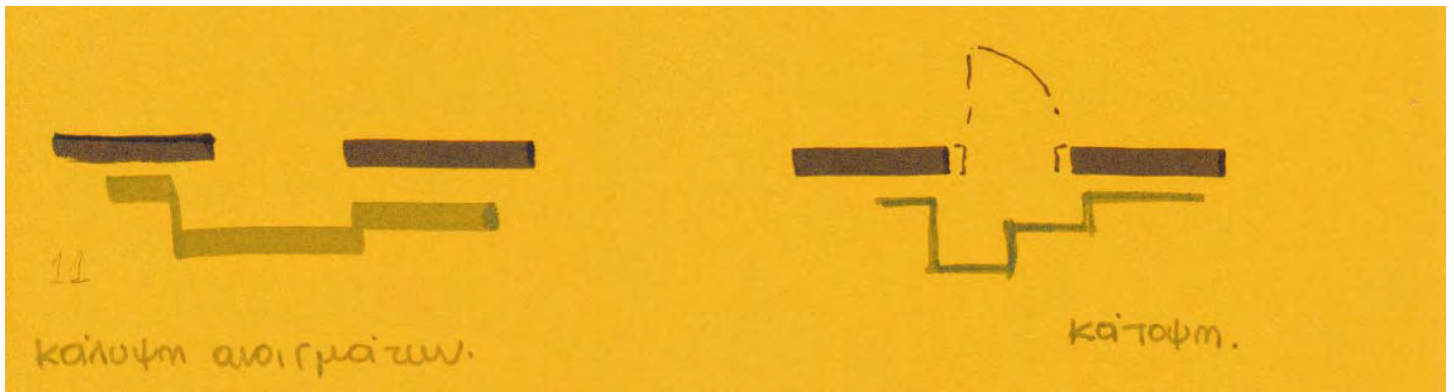

9 ΟΜΑΔΕΣ

Η ανάγκη σηματοδότησης των 29 σημείων έρευνας είναι δεδομένη. Αυτό οδηγεί σε ταξινόμηση αυτών σε 9 ομάδες, με μοναδικό κριτήριο τον τρόπο με τον οποίο το κάθε σημείο έχει ανάγκη να "φανεί προς τα έξω. Αυτό θα γίνει μέσω μιας κατασκευής, ενός δείκτη, ο οποίος βαδίζει επάνω στα πρώτα στάδια της διαμόρφωσης και ολοκλήρωσής του.

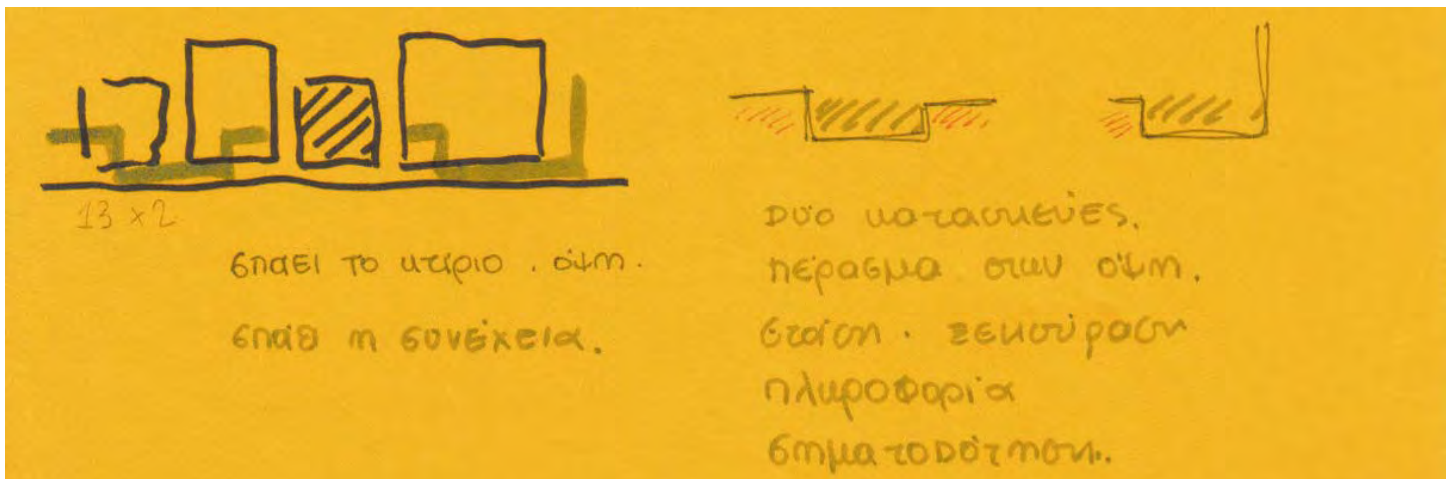

1. θέαση.

κατασκευή ανεξάρτητη

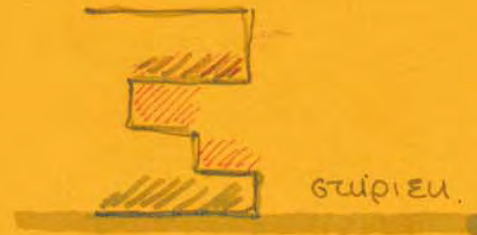
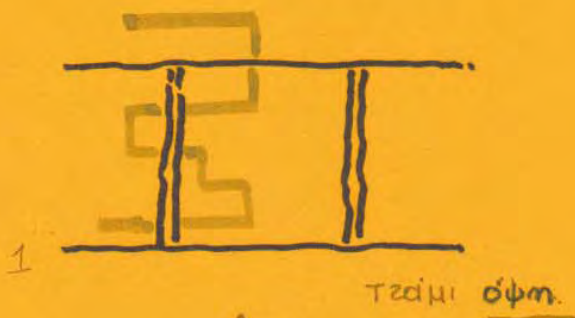

↑ θέαση.
← κινούμαι

έξω από τράμη.

δημιουργία εσωτερικού χώρου.

ενημέρωση
στάση.
προβλεπόμενα
κατώθωση
προβλεπόμενος



δημιουργία νεών -
καινούργιων εσοχών

επίπεδο ελαφούς
μικρό όφτος

θπίευ - εσύμψημα

4 διάδρομος κάτωφτμ.



η δημιουργία μιας
νεάς πορείας.
η παλιά @ περνάει
δεύτερη.

πλήροφορίες
καθορισμένη

2 πόλη εισόδου κάτωφτμ.

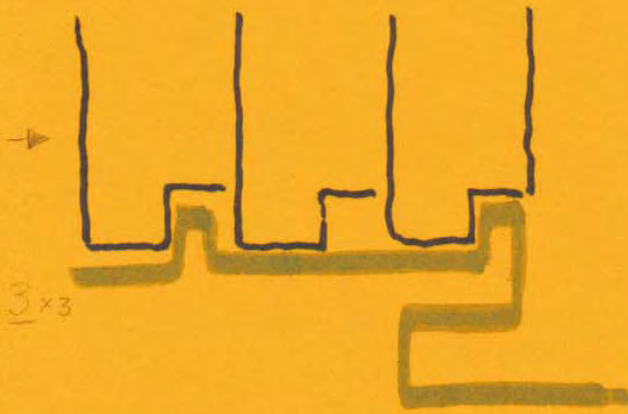

3x3



ΕΒΟΧΜ
ΕΞΟΧΜ
ΠΕΡΑΘΜΑ
ΘΕΑΣΗ
ΠΙΣΤΑΧΥΡΙΘΜΟ

ότι απέμεινε κάτοψη.
μπροστά από το κείρω

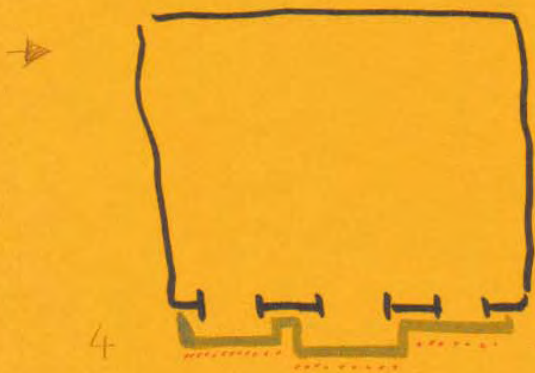

4

ΘΕΑΣΗ ΕΞ ΟΡΟΦΩ
ΑΠΟ ΜΑΚΡΥΑ

κάτοψη ορόφου

σημεία προβολής - θέαση

2. Εμπόδιο - όριο

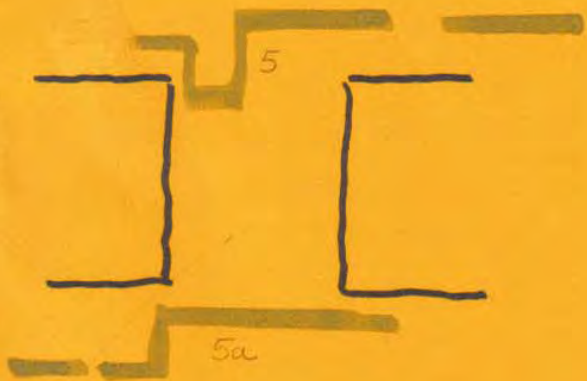

δρόμος καίτοι

σε μασετα



δύο κατασκευές
κλείσιμο δρόμου - οπτικού
πέδιου.



δεν μπορώ να μιλώ ανάμεσα.
δεν μπορώ να δω, καθόρα,
μόνο από τα μικρά
αυοίγματα.

πληροφορίες. συνέχεια πορείας.



σε πορεία



όψη. όψη.

πέταγμα προς τα έξω

παρουσίαση ολίσθι
- θέαση
- πληροφοριών.

→ συνέχεια.

χωρισμός τμη όψης στα 2.

2 κατασκευές.

μπαλκόνια. τέντες. κοιλώνες. παράθυρα.



13 x 2

βγαίνει το υπαίθριο. όψη.

βγαίνει η συνέχεια.



δύο κατασκευές.

πέρασμα όλων όψη.

βλάση. ζευγύραση

πληροφορία

επιματοδοτήση.

3. τρύπημα - άνοιγμα.



7

άνοιγμα . σφm.



στα ανοίγματα (εσωτερικά).



ανοίγουν + κλείνουν
ταυτόχρονα.

σηματοδότηση.

διάφορα αλληλώματα.

σε συρμειωμένα ανοίγματα
σε κάποια σημεία ή και
σε όλα.



βασίω
κοιτάω
προσπαθώ να ερμηνεύω.

η κατασκευή αποτελεί τμήμα - μέρος - συνέχεια - κομμάτι
του μιάς υπάρχοντος ανοίγματος.

δημιουργία μεταβατικού σταδίου . ΠΥΛΗ / ΕΣ - ΕΙΣΟΔΟΣ .

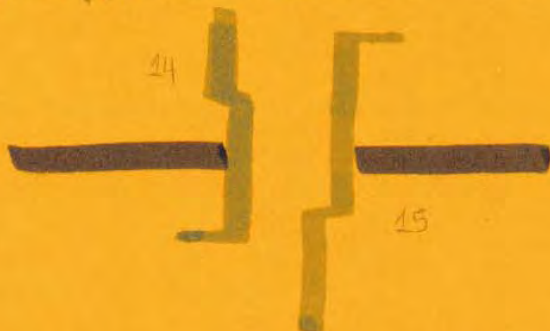

άνοιγμα . κάτοψη

4. Εναλλαγή - Διαφορετικότητα.



Εναλλαγή. οΐον.

αλλαγή βίωσ οΐον.

Τυλίγω . Ξετυλίγω.

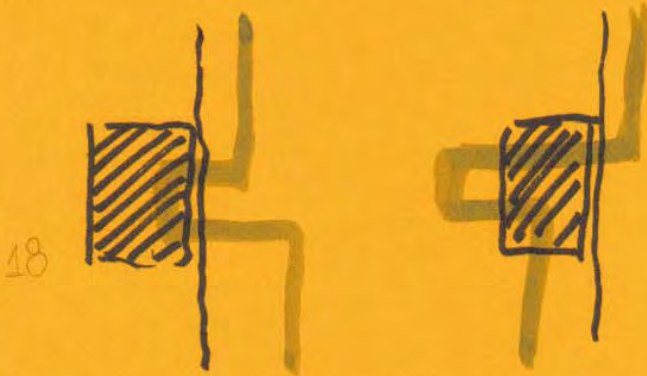

Εναλλαγή . κατόψη.

Μπαίνω . Βγαίνω

αλλαγή πορείας
διαφορεσιμότητα.

5. Διαδρομή

17



κλίση.

σε καρέτα

χώροι υποχώροι

απλώνομαι · μορφοποιώ
φάκω.

όσοματάω · κλιμακώνω · συνεχίζω

προβολή υλικού

πίλος · εικόνα

προσανατολισμός

στοιχείο ανεξάρτητο -
επαναλαμβανόμενο

στοιχείο συμμετακίνησης

- προχωρώ
- το ευτοπίζω
- με κατευθύνει
- συνεχίζω
- συμμετέχω.

ενημερώνω
κατατοπίζω
κατευθύνω
βλέπω
κινώ.

6. ζύγισμα - Ισοροπία



8.

κρέμασμα . πλαγία όψη.

κρέμασμα



8x2.



στην περίπτωση των 2 υψών . σε όψη.

ΖΥΓΑΡΙΑ



9.

κρέμασμα . όψη.

σε μαύρα



να βοηθηθώ , έτσι ώστε να μπορέσω να κατέβω.

να το χρησιμοποιήσω εάν "βιαζόμαι".



αύξηση . στήριξη για το κρέμασμα.

7. φλοιός - επιδερμίδα.



κολλάει επάνω στο
ξύλο.

προσκολλών στο ξύλο
παίρνω πληροφορίες
αγγείων
κυστών



φλοιός . αστόμα.

6ε μακεία

εσωτερικά επικάλυψη
διαφορετικών υλικών.

πληροφορίες . αστομάτωση.

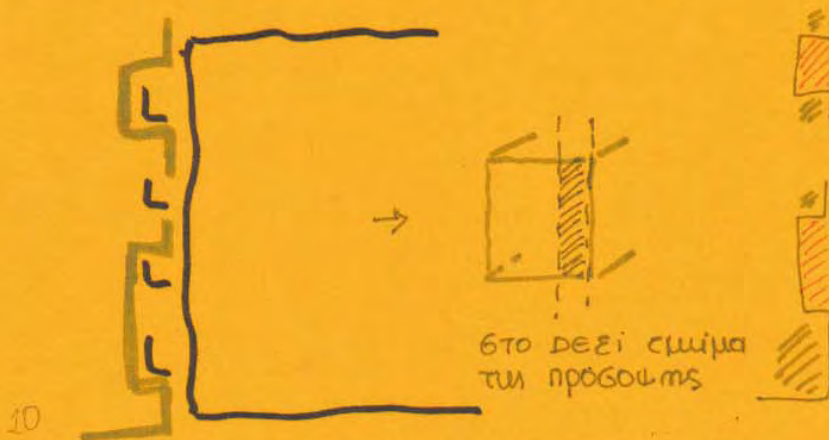

επικάλυψη.

στο δεξί σημείο
της πρόσοψης

10
πλάγια όψη.

8. σφύ - μεταφορά

16



εναλλάξι.



ομοιες κατασκευες.

αίτησιμ.



ευναυσιμος.



ΟΙ ΛΙΣΤΕΣ ΤΩΝ 29

Όλες οι μνήμες ταξινομούνται σε λίστες. Οι λίστες των 29, 23 στο σύνολο, περικλείουν και εμπεριέχουν την προσωπική μου ταυτότητα και στην ουσία δίνουν και το τελικό αποτέλεσμα.

Επανερχόμενοι στους ονομαζόμενους κράχτες ή δείκτες, αυτοί καταλήγουν να έχουν συγκεκριμένη φόρμα και μορφή. Αποτελούνται από κομμάτια συγκεκριμένων διαστάσεων, τα οποία εναλλάσσονται. Η καταγωγή τους; 2 ώρες, 1 λύπη, 3 αντικείμενα και 2 πρόσωπα. Η 1 δυσάρεστο, 1 αιτία, 3 αποτελέσματα και 5 ημερομηνίες.

Οι μνήμες μπαίνοντας σε λίστες και συνδυάζοντας συγκεκριμένα μέλη τους, προκύπτουν αυτοί οι σηματοδότες. Σηματοδότες, οι οποίοι στη συνέχεια, τοποθετούνται κάτω, στο χώρο του λιμανιού.

29 ευχάριστα

29 δυσάρεστα

1. 29 ΧΑΡΕΣ
2. 29 ΛΥΠΕΣ
3. 29 ΕΥΧΑΡΙΣΤΑ
4. 29 ΔΥΣΑΡΕΣΤΑ
5. 29 ΔΡΟΜΟΙ
6. 29 ΚΙΝΗΣΕΙΣ
7. 29 ΒΙΒΛΙΑ
8. 29 ΥΛΙΚΑ
9. 29 ΗΜΕΡΟΜΗΝΙΕΣ
10. 29 ΩΡΕΣ
11. 29 ΣΥΜΒΑΝΤΑ
12. 29 ΑΡΙΘΜΟΙ
13. 29 ΑΙΤΙΕΣ
14. 29 ΑΠΟΤΕΛΕΣΜΑΤΑ
15. 29 ΑΝΤΙΚΕΙΜΕΝΑ
16. 29 ΦΟΒΙΕΣ - ΑΓΧΗ
17. 29 ΠΡΟΟΡΙΣΜΟΙ
18. 29 ΧΩΡΟΙ - ΠΟΥ;
19. 29 ΤΡΟΠΟΙ - ΠΩΣ;
20. 29 ΣΤΙΓΜΕΣ - ΠΟΤΕ;
21. 29 ΧΑΡΑΚΤΗΡΙΣΜΟΙ
22. 29 ΠΡΟΣΩΠΑ
23. 29 ΣΥΝΗΘΙΣΜΕΝΑ



ΥΠΟΜΝΗΜΑ_ΟΙ ΛΙΣΤΕΣ ΤΩΝ 29

1. μιλούσαμε για ώρες
2. η συμπεριφορά της ήταν απαράδεκτη
3. για να μην του μιλήσω
4. έπρεπε να βρω έναν τρόπο να συναντηθούμε
5. ο κόσμος πολύς
6. τον είχα βάλει ήδη στο σπίτι μου
7. πήρα το αυτοκίνητο και άρχισα να τρέχω
8. βιαζόμουν
9. ήμασταν άυπνες από το προηγούμενο βράδυ
10. με φώναξε
11. μας εμπιστευόταν
12. με βοήθησε πολύ εκείνο το απόγευμα
13. βαριόμουν
14. είχα κουραστεί ήδη πολύ
15. την άκουσα να φωνάζει τρομαγμένη
16. δεν μπορούσα να συνεννοηθώ
17. είχαμε ανάγκη από λίγο αέρα
18. δεν υπήρχε λόγος να μας δει
19. δεν αισθανόταν κανένας καλά
20. δεν τον ήξερα πολύ καιρό
21. μας είχε πει πως θα περνούσε πρωί-πρωί
22. ήταν ώρα για ένα διάλειμμα
23. τον είδα να με παρακολουθεί
24. είχα εκφράσει την επιθυμία μου να έρθει
25. άλλαξε η διάθεσή μου
26. το χρωστούσα
27. μας διέκοψαν
28. δεν ήταν έτοιμη
29. είχα ξεχάσει τη διαδρομή

1. εκείνο το βράδυ μου τα αποκάλυψε όλα
2. και αυτό συζητήθηκε από όλους
3. άλλαξα αμέσως πεζοδρόμιο και δρόμο
4. αναγκάστηκα να πα ψέματα
5. καθίσαμε τελικά μπροστά του
6. έκανα λάθος
7. κάποιος μας έκανε νόημα να σταματήσουμε δεξιά
8. πέρασα όσο πιο γρήγορα μπορούσα από μπροστά τους
9. φθάσαμε καθυστερημένες
10. αναγκάστηκα να πάω
11. μας άφησε μόνες στο σπίτι
12. του είμαι υπόχρεη
13. δεν ήθελα να τον συγχωρώ
14. έκανα μια στάση λίγων λεπτών
15. άρχισα να τρέχω
16. βγήκα σπρώχνοντας όποιο έβρισκα μπροστά μου
17. βγήκαμε στο μπαλκόνι
18. κρυφτήκαμε πίσω από μια στάση λεωφορείου
19. είχαμε χωριστεί σε δύο στρατόπεδα
20. αποχώρησα στο διπλανό δωμάτιο
21. τον περίμενα
22. αρχίσαμε να χορεύουμε μεταξύ μας
23. η δυσαρέσκειά μου ήταν έντονη
24. χτύπησε το κουδούνι
25. παρασύρθηκα
26. αποφάσισα εκείνη την ημέρα να της μιλήσω
27. αναγκαστήκαμε να σταματήσουμε
28. αναγκάστηκα να ανέβω επάνω
29. ανεβοκαταίβενα όποια σκάλα έβρισκα

1. στο μπαλκόνι
2. πεζοδρόμιο
3. στο σπίτι
4. το κτίριο
5. άδεια πόλη
6. στο χώρο της κουζίνας
7. στο προαύλιο
8. πίσω από μια στάση λεωφορείου
9. γύρω από το μικρό τραπέζι
10. στο διπλανό δωμάτιο
11. στο νησί
12. μέσα σε ένα μισοάδειο σπίτι
13. στο γραφείο του
14. στο δρόμο
15. εκεί
16. στο σπίτι της
17. στην επόμενη στάση
18. απέναντί μου
19. επάνω
20. μέσα
21. κρεβάτια
22. σκάλα
23. το διαμέρισμα
24. έξω
25. κάπου αλλού
26. το δρόμο ανάποδα
27. την ταράτσα της πολυκατοικίας
28. μπροστά στην οθόνη
29. το λιμάνι

1. περίεργα
2. ξαφνικά
3. με κακή διάθεση
4. διστακτικά
5. βιαστικά
6. γρήγορα
7. με δυσκολία
8. στραβά
9. συγκεκριμένα
10. ψύχραιμα
11. διακριτικά
12. σκοτεινά
13. σφιχτά
14. άδικα
15. με απορία
16. χωρίς συμβιβασμούς
17. ξεχωριστά
18. χωρίς μοιρασιά
19. απαιτητικά
20. επίμονα
21. ατομικά
22. δύσκολα
23. ταιριαστά
24. επώδυνα
25. φανερά
26. κυριολεκτικά
27. υπεύθυνα
28. παρορμητικά
29. ανησυχητικά

1. εκείνο το βράδυ
2. ήταν χειμώνας
3. το απόγευμα
4. εκείνη την ημέρα
5. η ώρα πλησίαζε τις 09:00
6. εκείνη την περίοδο
7. ήταν τα γενέθλιά μου
8. λίγους μήνες μετά
9. είχαν περάσει μόνο λίγες ώρες
10. ήταν Χριστούγεννα
11. νωρίς το πρωί
12. λίγη ώρα μετά
13. στις 11:00 το πρωί
14. εκείνο το απόγευμα
15. ήταν ακόμη σκοτεινά
16. νωρίς το απόγευμα
17. μέσα στη νύχτα
18. για λίγα λεπτά
19. το καλοκαίρι που πλησίαζε
20. πρωί - πρωί
21. η ώρα πλησίαζε τις 10:00
22. είχε ήδη νυχτώσει
23. τα ξημερώματα
24. λίγο αργότερα
25. νωρίτερα
26. από εκείνη τη στιγμή και μετά
27. από την αρχή
28. καλοκαίρι
29. περασμένες 03:00

1. 5 Νοεμβρίου 2001
2. 7 Νοεμβρίου 2001
3. 12 Δεκεμβρίου 2001
4. 24 Φεβρουαρίου 2002
5. 1 Μαρτίου 2002
6. 16 Απριλίου 2002
7. 28 Σεπτεμβρίου 2002
8. 26 Οκτωβρίου 2002
9. 11 Ιανουαρίου 2003
10. 13 Απριλίου 2003
11. 5 Μαΐου 2004
12. 7 Μαΐου 2004
13. 30 Μαΐου 2004
14. 16 Ιουνίου 2004
15. 22 Νοεμβρίου 2004
16. 11 Ιανουαρίου 2005
17. 3 Φεβρουαρίου 2005
18. 28 Μαρτίου 2005
19. 6 Ιουνίου 2005
20. 3 Ιουλίου 2005
21. 8 Σεπτεμβρίου 2005
22. 17 Νοεμβρίου 2005
23. 6 Ιανουαρίου 2006
24. 12 Ιανουαρίου 2006
25. 20 Απριλίου 2006
26. 5 Μαΐου 2006
27. 9 Ιουνίου 2006
28. 9 Ιουλίου 2006
29. 8 Δεκεμβρίου 2006

1. 15:51
2. 03:48
3. 12:15
4. 08:27
5. 09:52
6. 18:15
7. 17:11
8. 10:00
9. 21:42
10. 00:36
11. 05:40
12. 21:00
13. 07:07
14. 11:36
15. 00:50
16. 17:32
17. 08:09
18. 16:00
19. 14:12
20. 23:16
21. 23:53
22. 09:22
23. 15:11
24. 13:13
25. 02:43
26. 02:59
27. 11:14
28. 19:28
29. 17:23

1. καθόμασταν στο μπαλκόνι
2. έψαχνε μια συγκεκριμένη μπλούζα να φορέσει
3. με δυσκολία βρήκα κάποιο χώρο να καθίσω
4. καθόταν μόνος αψηφώντας για τα άτομα που μπορεί να υπήρχαν γύρω του
5. άλλαξα αμέσως πεζοδρόμιο
6. περπατούσα στην άκρη του λιμανιού
7. ντύθηκα γρήγορα
8. καθίσαμε τελικά μπροστά του
9. πήρα το αυτοκίνητο και άρχισα να τρέχω
10. μας έκανε νόημα να σταματήσουμε δεξιά
11. είχαμε πιάσει τα δύο απέναντι πεζοδρόμια
12. την βλέπαμε που πλησίαζε
13. άναψα ένα τσιγάρο και απομακρύνθηκα
14. έκανα μια στάση λίγων λεπτών
15. της τηλεφώνησα αμέσως
16. τρέχοντας κατευθύνθηκα προς την πόρτα
17. κρατούσα σφιχτά την πόρτα
18. πήρα τις βαλίτσες της
19. άρχισε να κλαίει
20. το τηλέφωνο χτύπησε
21. βγήκα σπρώχνοντας όποιον έβρισκα μπροστά μου
22. βγήκα στο προαύλιο
23. κρυφτήκαμε πίσω από μια στάση λεωφορείου
24. χτύπησα την πόρτα
25. κατεβήκαμε από το πλοίο
26. είχε μαζευτεί πλήθος κόσμου
27. απομακρυνθήκαμε τρέχοντας από τις σκάλες
28. είχα βγάλει ήδη το εισιτήριό μου
29. αποχώρησα στο διπλανό δωμάτιο

1. το άνοιγμα της πόρτας του σπιτιού
2. η ίδια η διαδρομή
3. η παρουσία στην παρέα
4. η βόλτα στο λιμάνι
5. το καλοκαίρι στην παραλία
6. το χιόνι έξω από το παράθυρο
7. το μεσημεριανό ξύπνημα
8. το άνοιγμα της πόρτας και τα αναμμένα κεριά
9. η ξαφνική είσοδος
10. το πρωινό τσιγάρο με την συγκάτοικο
11. η τακτοποίηση του σπιτικού φαγητού στο ψυγείο
12. το καλοκαιρινό μπάνιο έξω από την πόλη
13. το δικό μου μαγειρεμένο φαγητό
14. μόνη στο σπίτι
15. το χτύπημα του τηλεφώνου
16. η προετοιμασία για δουλειά
17. το φαγητό μετά το ξενύχτι
18. το ταξίδι της επιστροφής
19. η ανάληψη χρημάτων
20. το πολύωρο μπάνιο
21. η δυνατή μουσική
22. το ξαφνικό χτύπημα του κουδουνιού
23. το πρωινό περπάτημα στην άδεια πόλη
24. η ταινία με την παρέα
25. τα σουβλάκια στο μπαλκόνι του τελευταίου ορόφου
26. η εργασία με τα μαγιώ στην ταράτσα της πολυκατοικίας
27. η συρροή ανθρώπων για ευχές
28. το κέρασμα στην παρέα
29. η μετακίνηση με το ποδήλατο

1. η μάταια αναμονή στο τηλέφωνο
2. το χάσιμο των κλειδιών
3. η απομάκρυνση από τη δουλειά
4. η ένταξη ανεπιθύμητου στην παρέα
5. η απομάκρυνση για σαβ/κο από την πόλη
6. η έλλειψη χρημάτων
7. η μάταιη προσπάθεια για βοήθεια
8. η μη ένταξη στην παρέα
9. η εγκατάληψη ενός φιλοξενούμενου στο σπίτι
10. η ασυνεννοησία μετά από μεθύσι
11. η ακύρωση εξόδου λόγω εργασιών
12. η αναπόφευκτη κοροϊδία
13. το χάσιμο σημειώσεων
14. το σταμάτημα από την τροχαία
15. η εσπευσμένη έξοδος από το μαγαζί
16. η παρεξήγηση μετά από εμπλοκή πολλών ατόμων
17. η μη κατανόηση προσωπικών θεμάτων
18. ο αποκλεισμός πιθανοτήτων για γυρισμό
19. η επιθυμία για εξήγηση χωρίς ανταπόκριση
20. η αναζήτηση οικείων προσώπων
21. η εξαφάνιση για ώρες
22. η αναγκαστική αλλαγή πεζοδρομίου
23. η καταστροφή αγαπημένου ρούχου
24. ο κίνδυνος να τους πιάσουν
25. η παρεκτροπή σε δημόσιο χώρο
26. το πιστεύω και η αναμονή για μεγαλύτερο βαθμό
27. η πολύωρη, για επείγον λόγο αναζήτηση ατόμου
28. η αναγκαία αναζήτηση νέου διαμερίσματος
29. η απότομη απομάκρυνση της συγκάτοικου

1. συνομιλία
2. τσιγάρο
3. εκδρομή
4. κρεβάτι
5. άφιξη
6. διαδρομή
7. ποδήλατο
8. κίνηση
9. καφές
10. αέρας
11. συνέπεια
12. ύπνος
13. σκοτάδι
14. προετοιμασία
15. Χριστούγεννα
16. ετοιμότητα
17. μελωδία
18. συντροφιά
19. περπάτημα
20. μοναξιά
21. μπαλκόνι
22. δικαίωση
23. παραμονή
24. πρόταση
25. νερό
26. έλεγχος
27. ανακοινώσεις
28. νησί
29. διάλειμμα

29 ευχάριστα

1. συμμάζεμα
2. επεξήγηση
3. ασυνεννοησία
4. λύπηση
5. πρωινό ξύπνημα
6. πέσιμο
7. συμβιβασμός
8. αργοπορία
9. γενέθλια
10. βιασύνη
11. αυπνία
12. παρακολούθηση
13. φιλοξενία
14. βάλιτσες
15. όμοιο
16. κλάμα
17. μοίρασμα
18. απαιτήσεις
19. πλήθος
20. παρότρυνση
21. καθυστέρηση
22. χρόνος
23. απαγόρευση
24. παράπονα
25. στρίμωγμα
26. φωνές
27. φως
28. επανάληψη
29. κουζίνα

29 δυσάρεστα

1. το κίτρινο σταχτοδοχείο
2. η δίφυλη ντουλάπα
3. το σχεδιαστήριο
4. ο τσίγγινος σκουπιδοτενεκές
5. η μεταλλική κορνίζα
6. ο μακρόστενος καθρέφτης
7. η μολυβοθήκη με τα κινούμενα σχέδια
8. ο κουμπαράς γουρουνάκι
9. το πτυσσόμενο τραπέζι
10. το κόκκινο ξύλινο κουτί
11. το ψάθινο καλάθι
12. η πορτοκαλί αφίσα
13. η ξύλινη κρεμάστρα
14. η καρό φούστα
15. το πολύχρωμο χαλί
16. τα μπλε μπαλόνια
17. η μαύρη κορδέλα
18. τα ροζ παπούτσια
19. η στρογγυλή φρουτιέρα
20. η διάφανη πυξίδα
21. το πλαστικό πορτοκαλί ποτήρι
22. οι μαύρες μπότες
23. το κόκκινο ποντήκι
24. το χαμηλό χριστουγεννιάτικο δέντρο
25. το φωτιστικό με τη μέλισσα
26. το παιδικό πάπλωμα
27. το κόκκινο ποδήλατο
28. τα 13 σφηνοπήτρα
29. τα μπερδεμένα κλειδιά

1. χαρτί
2. φελλός
3. γυαλί
4. μέταλλο
5. χαλκός
6. αλουμίνιο
7. ξύλο
8. πλαστικό
9. πανί
10. ατσάλι
11. χρυσός
12. ασήμι
13. πέτρα
14. φελιζόλ
15. σύρμα
16. νάυλον
17. δέρμα
18. μάρμαρο
19. μαλλί
20. αφρολέξ
21. κερί
22. πηλός
23. μπρούντζος
24. σφουγγάρι
25. χαρτόνι
26. κρύσταλλο
27. πορσελάνη
28. βαμβάκι
29. ψάθα

1. το αμάρτημα της μητρός μου, Γεώργιος Βιζυηνός
2. το μόνον της ζωής μου ταξίδιον, Γεώργιος Βιζυηνός
3. Βόλος, πορτραίτο της πόλης του 19ο και 20ο αιώνα, Βίλμα Χαστάογλου
4. ο Βόλος μέσα από την ομίχλη του χρόνου, Ελένη Τριάντου
5. η αρχιτεκτονική της πόλης, Aldo Rossi
6. Βόλος ένας αιώνας από την ένταξη στο ελληνικό κράτος (1881) έως τους σεισμούς (1955)
7. μεταξύ ανατολής και δύσης. Θεσσαλονίκη και βορειοελλαδικές πόλεις στο τέλος του 19ου αιώνα, Αλέκα Καραδήμου-Γερόλυμπου
8. the art of memory, Frances A. Yates
9. μνήμη και λήθη, A. Casells
10. η θεωρία της γνώσεως, Κωνσταντίνου Ι. Βουδούρη
11. ιστορία και μνήμη, Ζακ Λε Γκοφ
12. χρονικά του Βόλου, Άθω Τριγκώνη
13. theories of memory, Alan F. Collins
14. Βόλος αναζήτηση της κοινωνικής ταυτότητας Θωμάς Μαλουτάς
15. 44 ιστορίες της αρχιτεκτονικής, Ζήσης Κοτιώνης
16. μοντέρνα αρχιτεκτονική, Kenneth Frampton
17. ανθρωπολογία γυναίκες και φύλο, Αλεξάνδρα Μπακαλάκη
18. άμλετ, Ουίλιαμ Σαίξπηρ
19. η πόλη στην Ευρώπη, Leonardo Benevolo
20. το κιβώτιο, Άρης Αλεξάνδρου
21. το φράγμα, Σπύρος Πλασκοβίτης
22. η γέννηση της αρχαίας ελληνικής πόλης
23. οι αόρατες πόλεις, Ιταλο Καλβίνο
24. γραφές για τον κινηματογράφο διεπιστημονικές προσεγγίσεις, Α. Αγγελίδη - Ε.Μαχαιρά - Κ.Κυριάκος
25. οι τοίχοι της γνώσης, Δ.Γερμανός
26. ιστορία της αρχιτεκτονικής, Ρόμπερτ Φυρνά - Τζόρνταν
27. μεταξύ Πειραιώς και Νεαπόλεως, Γεώργιος Βιζυηνός
28. ωδαί, Ανδρέας Κάλβος
29. το τοπίο, Georg Simmel, Joachim Ritter, Ernst H. Gombrich

1. οδός Κουμουνδούρου
2. οδός Ανθίμου Γαζή
3. οδός Ερμού
4. οδός Ροζού
5. οδός Δημητριάδος
6. οδός Ιάσωνος
7. οδός Αγίου Νικολάου
8. οδός Αντωνοπούλου
9. οδός Γαλλίας
10. οδός Σπύρου Σπυρίδη
11. οδός Δον Δαλεζίου
12. οδός Όγλ
13. οδός Μητροπολίτου Γρηγορίου
14. οδός Αλαμάνας
15. οδός 2ας Νοεμβρίου
16. οδός Αδμήτου
17. οδός Φιλελλήνων
18. οδός Πολυμέρη
19. οδός Γαμβέτα
20. οδός Ρήγα Φερραίου
21. οδός Αθανασάκη
22. οδός Κωνσταντά
23. οδός Μπόρελ
24. οδός Αναλήψεως
25. οδός Κουταρέλια
26. οδός Ελευθερίου Βενιζέλου
27. οδός Παπαδιαμάντη
28. οδός Σέκερη
29. οδός Αθηνών

29 δρόμοι

1. τηλεφώνω
2. ψάχνω
3. περπατάω
4. ντύνομαι
5. τρέχω
6. μπαίνω
7. κάθομαι
8. γυρνάω
9. ανεβοκατεβαίνω
10. γλιστράω
11. περνάω
12. σέρνω
13. βγαίνω
14. διαβάζω
15. ανάβω
16. απομακρύνομαι
17. κλείνω
18. ανοίγω
19. κλαίω
20. χτυπάω
21. μαζεύω
22. στήνω
23. σπρώχνω
24. κρύβομαι
25. ξεκινάω
26. ταραζομαι
27. καταρρέω
28. σταματάω
29. χορεύω

29 κινήσεις

1. Θεσσαλονίκη
2. Αθήνα
3. Λάρισα
4. Πήλιο
5. Ξάνθη
6. Λεπτοκαρυά
7. Νέοι Πόροι
8. Κατερίνη
9. Χαλκιδική
10. Ιωάννινα
11. Καρδίτσα
12. Καστοριά
13. Κοζάνη
14. Μυτιλήνη
15. Κομοτηνή
16. Ραψάνη
17. Βελεστίνο
18. Αγριά Βόλου
19. Αλυκές
20. Μύκονος
21. Εκιάθος
22. Εκόπελος
23. Φλώρινα
24. Λαμία
25. Σέρρες
26. Δράμα
27. Πάτρα
28. Αλεξανδρούπολη
29. Τρίπολη

29 προορισμοί

1. Μαρία
2. Ζώγια
3. Βασίλης
4. Γιώργος
5. Νίκος
6. Γιώργος
7. Δημήτρης
8. Σοφία
9. Μαριαλένα
10. Χριστίνα
11. Μαρία
12. Νίκος
13. Ζωή
14. Τζένη
15. Δημήτρης
16. Γιάννης
17. Παναγιώτα
18. Αντωνία
19. Αχιλλέας
20. Χρήστος
21. Ζωή
22. Μιχάλης
23. Σταύρος
24. Γιάννης
25. Στάθης
26. Σταυρούλα
27. Ντορίτα
28. Γιώργος
29. Ασπασία

29 Πρόσωπα

1. αμίλητη
2. κουρασμένη
3. βιαστική
4. άυπνη
5. καθυστερημένη
6. ξένη
7. φιλοξενούμενη
8. μόνη
- 9.πεινασμένη
10. υπόχρεη
11. τρομαγμένη
12. αναγκασμένη
13. αγχωμένη
14. ματανοιωμένη
15. χωρισμένη
16. δικαιωμένη
17. ελεύθερη
18. χαρούμενη
19. αποφασισμένη
20. ταιριαστή
21. ντυμένη
22. επηρεασμένη
23. δεμένη
24. ανοιχτή
25. αδιάφορη
26. αλλαγμένη
27. νυσταγμένη
28. απύσχα
29. εκτεθειμένη

29 Χαρακτηρισμοί

1. 8
2. 2,50
3. 11
4. 35
5. 6
6. 6,46
7. 2001
8. 0
9. 67
10. 21
11. -1
12. 3
13. 246
14. 28
15. 9
16. 401
17. 2
18. 5
19. 14
20. 38
21. 1984
22. 1951
23. 93
24. 2057
25. 133
26. 330
27. 3751
28. 73
29. 1320

29 αριθμοί

1. δέσιμο
2. φαντασία
3. ταίριασμα
4. βοήθεια
5. διάθεση
6. λεπτομέρειες
7. αντίδραση
8. σιγή
9. προειδοποίηση
10. ακαταστασία
11. θάλασσα
12. υποψίες
13. γέλιο
14. απόσταση
15. αγκαλιά
16. στάσεις
17. τουαλέτα
18. μετρήσεις
19. χάσιμο
20. καλοσύνη
21. πρέπων
22. λάθος
23. ησυχία
24. ύψος
25. ανοίκειο
26. χαρά
27. σκάλα
28. εξώπορτα
29. πινακίδες

1. η απέναντι πολυκατοικία
2. η σπασμένη πόρτα της εισόδου
3. ο θόρυβος του ασανσέρ
4. το χαλασμένο παντζούρι
5. οι κόρνες των αυτοκινήτων
6. οι συνομιλίες των διπλανών
7. ο ιδιότροπος ενοικιαστής του ισογείου καταστήματος
8. η διαδρομή με τα πόδια
9. η αναμονή στη στάση του λεωφορείου
10. η επιστροφή στο σπίτι τα ξημερώματα
11. η δυνατή μουσική από το απέναντι καφέ
12. η έξοδος από την πίσω πόρτα
13. τα γεμάτα τασάκια
14. η ανοιχτή τηλεόραση
15. τα άπλυτα πιάτα
16. τα μισοάδεια ποτήρια του καφέ
17. τα διάσπαρτα μπουκάλια με νερό
18. ο μεσημεριανός καφές
19. το γεμάτο από κόσμο σπίτι
20. οι στίβες με τα άπλυτα ρούχα
21. ο ξεχασμένος αναμμένος θερμοσίφωνα
22. το ξέστρωτο κρεβάτι
23. το γωνιακό ψιλικατζίδικο
24. η στροφή από τον κεντρικό δρόμο
25. ο ύπνος στον καναπέ
26. ο ανοιχτός υπολογιστής
27. η επιστροφή από την παραλία
28. οι άδειοι δρόμοι τη νύχτα
29. η αναμονή για εκτύπωση μιας κόλλας

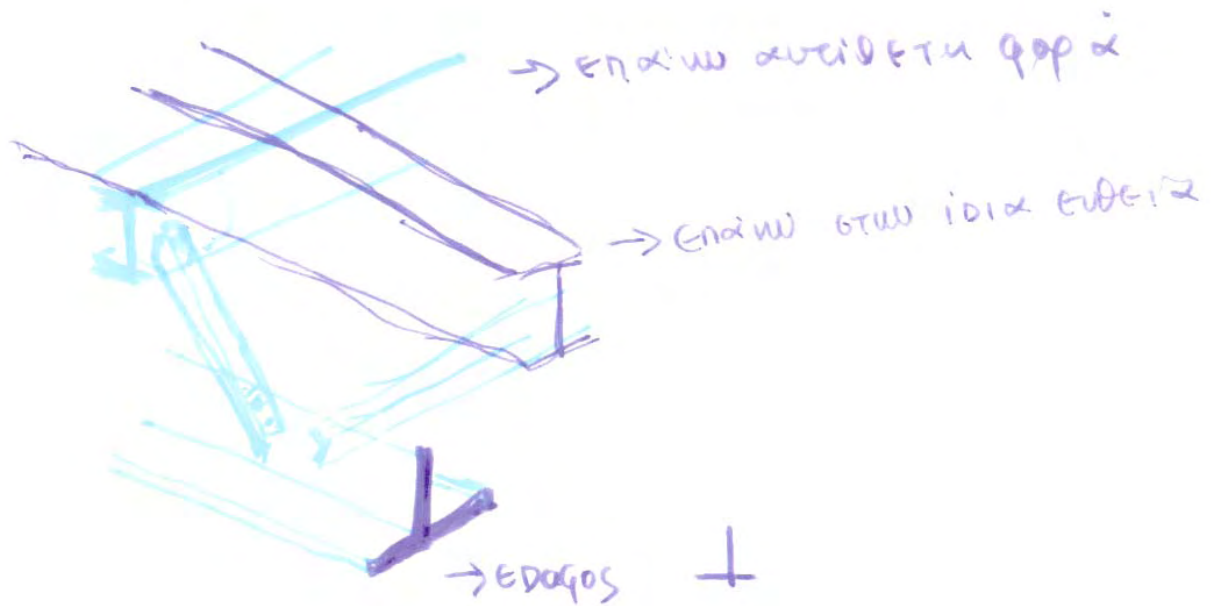

Η ΚΑΤΑΣΚΕΥΗ

ΜΟΡΦΗ_ΕΝΑΛΛΑΓΗ

ΔΙΑΣΤΑΣΕΙΣ

ΥΛΙΚΟ_ΚΑΤΑΣΚΕΥΗΣ_ΣΤΗΡΙΞΗ

Η κατασκευή έχει την δυνατότητα να διπλωθεί, να ξεδιπλωθεί, να κλειστεί στον εαυτό της ή και να ανοιχτεί προς τα έξω. Η προσπάθεια των διαφορετικών τρόπων διπλώματος και στησίματος του σώματος αυτού έχει αρχίσει.



ΕΝΑΛΛΑΚΤΙΚΟΙ ΤΡΟΠΟΙ ΔΙΠΛΩΜΑΤΟΣ ΚΑΤΑΣΚΕΥΗΣ

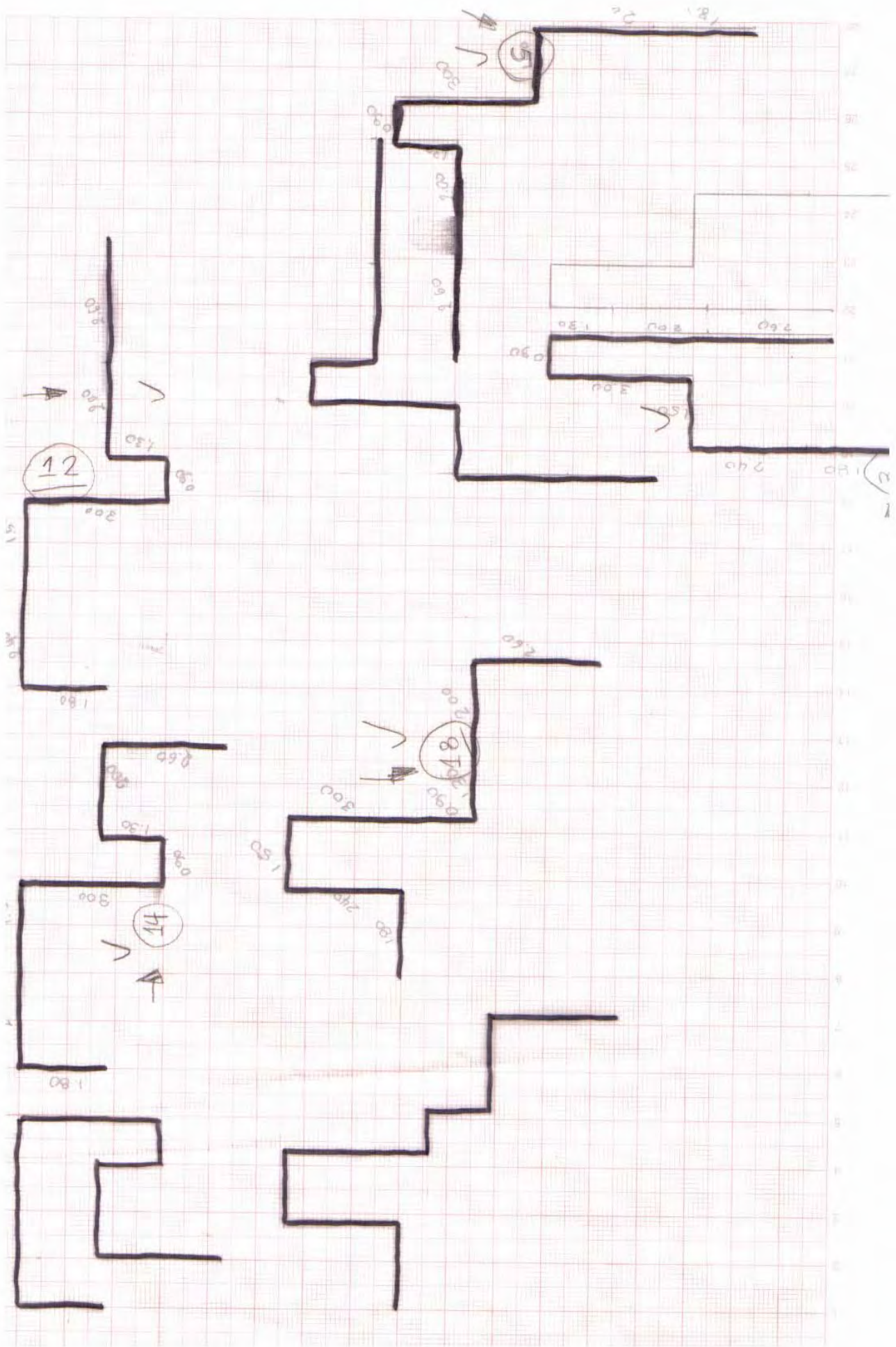

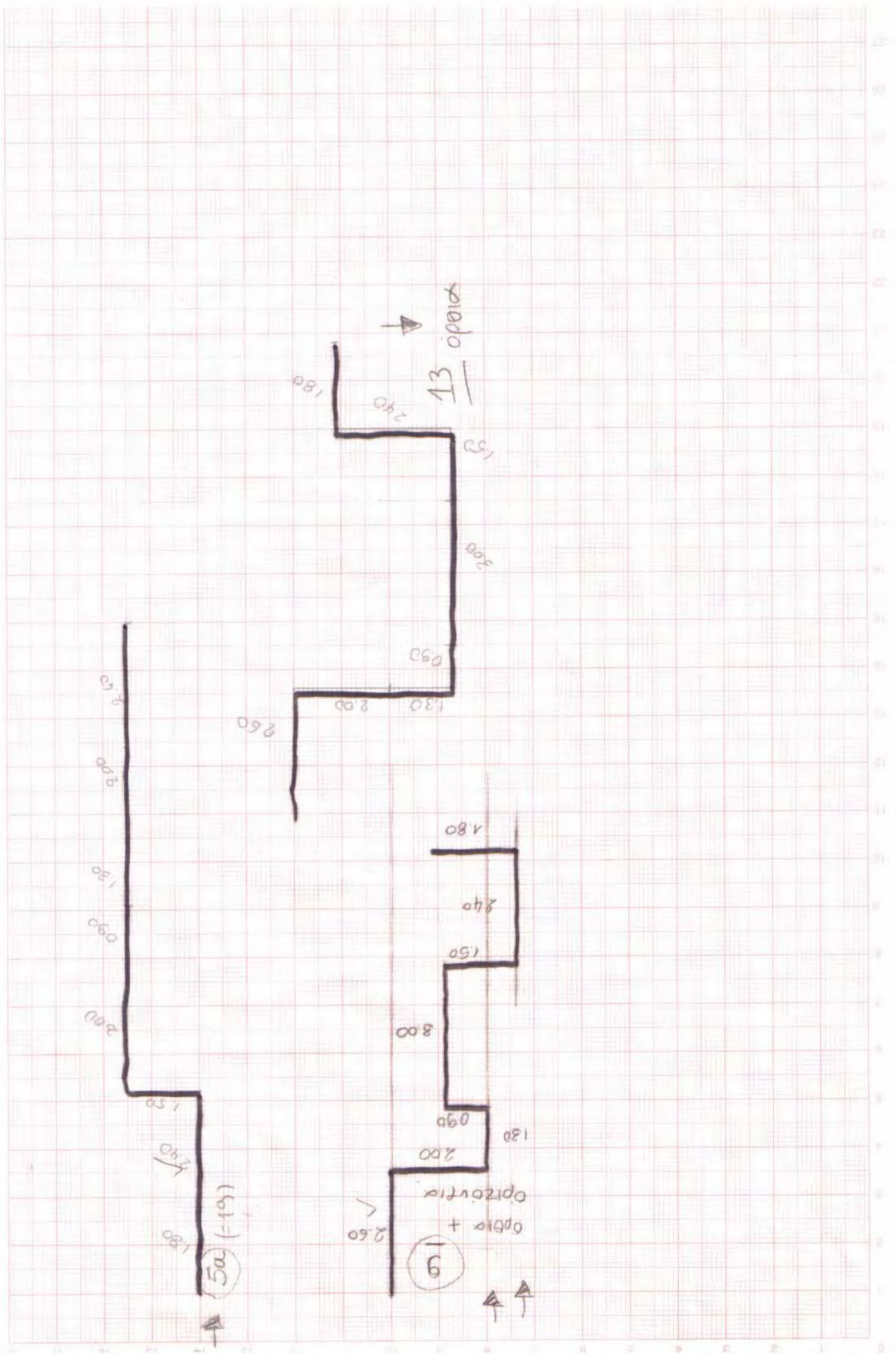

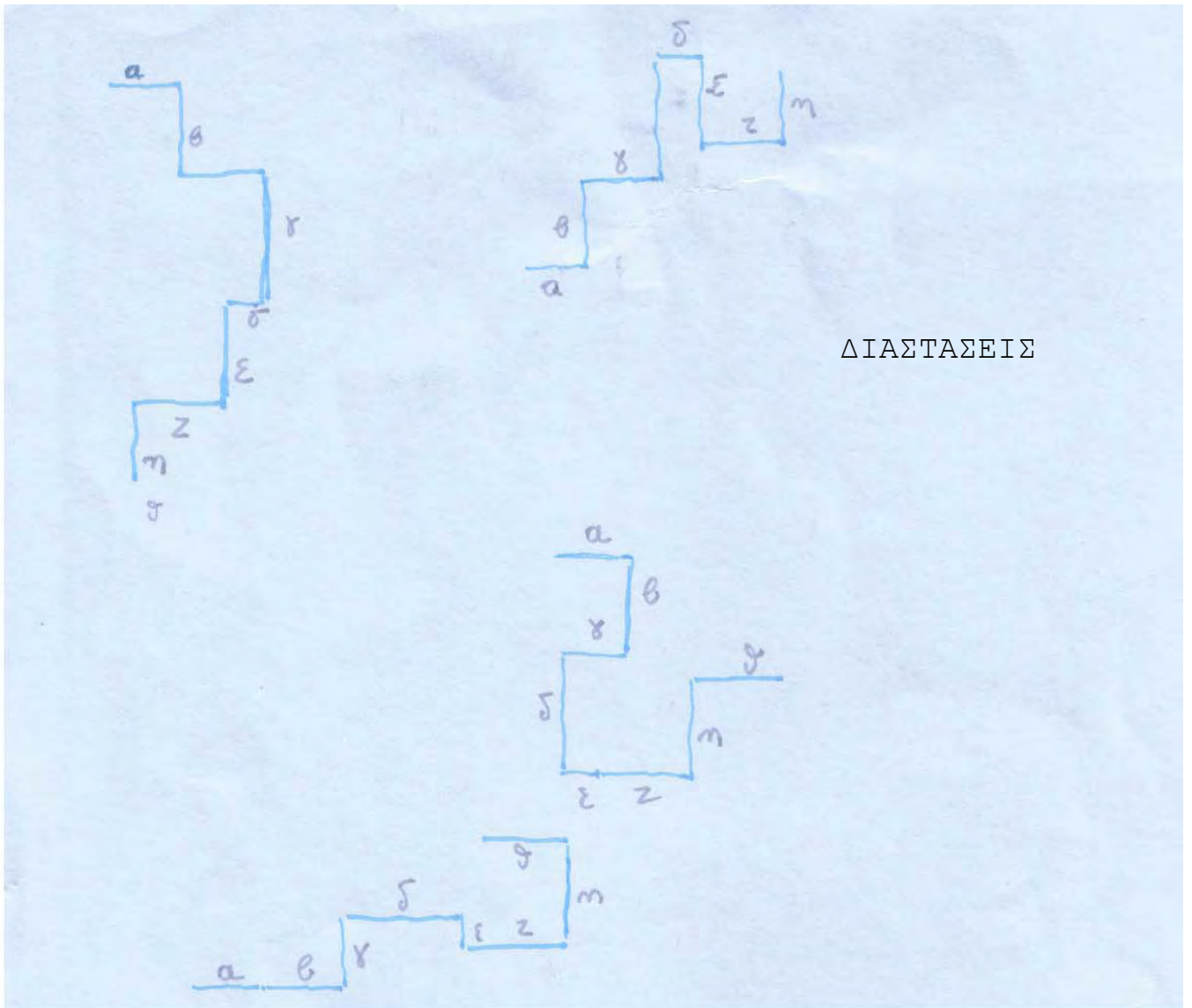

ΔΙΑΣΤΑΣΕΙΣ

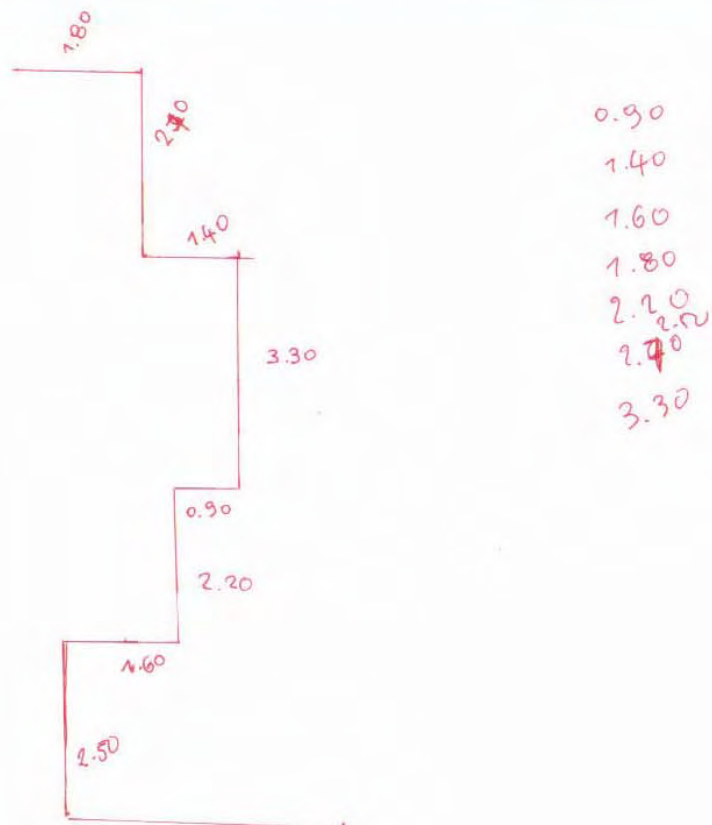

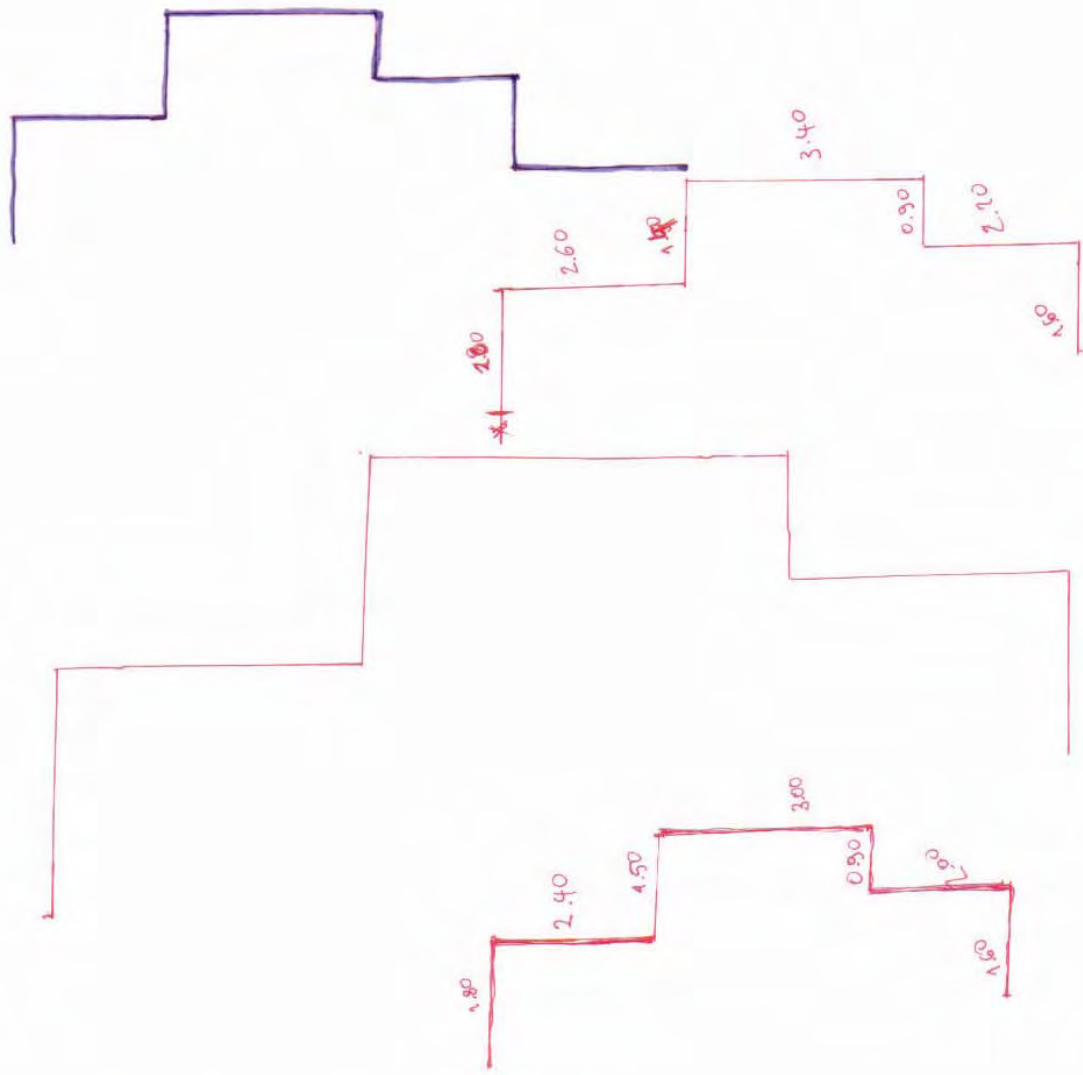
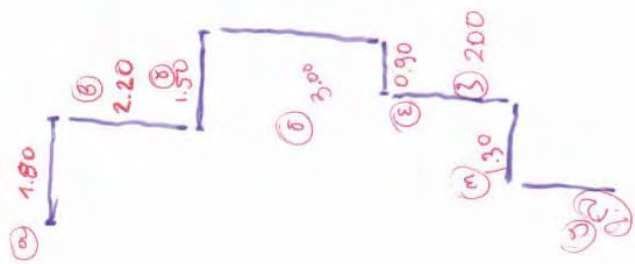

- 0.90 ✓
- 1.50 ✓
- 1.80 ✓
- 2.20 ✓
- 2.50 ✓
- ~~3.40~~ 2.80
- ~~3.80~~ ✓

ΤΕΛΙΚΕΣ ΔΙΑΣΤΑΣΕΙΣ

- 0.90
- 1.30
- 1.50
- 1.80
- 2.00
- 2.40
- 2.60
- 3.00

ΤΕΛΙΚΕΣ ΔΙΑΣΤΑΣΕΙΣ ΚΟΜΜΑΤΙΩΝ ΜΕΤΑΛΛΙΚΗΣ ΚΑΤΑΣΚΕΥΗΣ

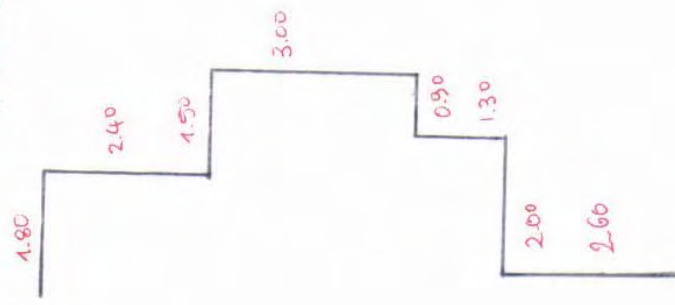
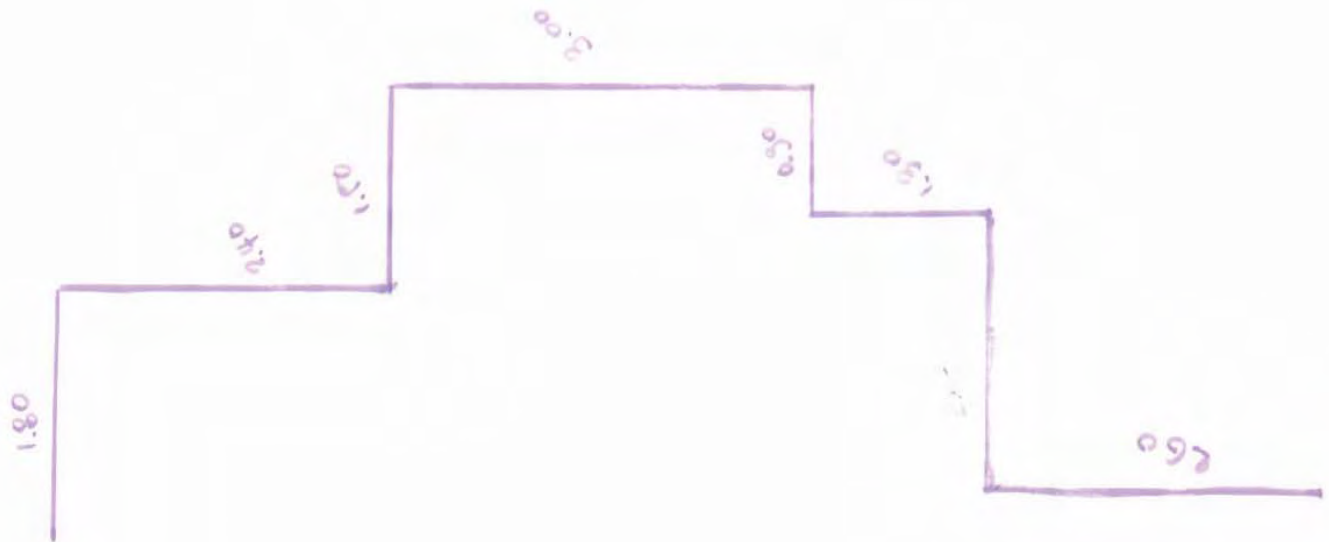

ΥΛΙΚΟ ΚΑΤΑΣΚΕΥΗΣ



Στοποθέτηση σε οψm
 Στοποθέτηση σε υπόψm.

ΥΛΙΚΟ ΚΑΤΑΣΚΕΥΗΣ_ΤΡΟΠΟΣ ΣΤΗΡΙΞΗΣ

Μεταλλική κατασκευή
 με επικάλυψη - επένδυση

Τζαμί · υφασμα · ξύλο
 ανάλογα με την περίπτωση.



επένδυση
 μεταλλική κατασκευή
 επένδυση.

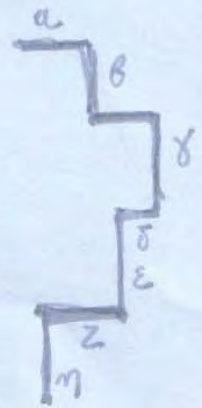
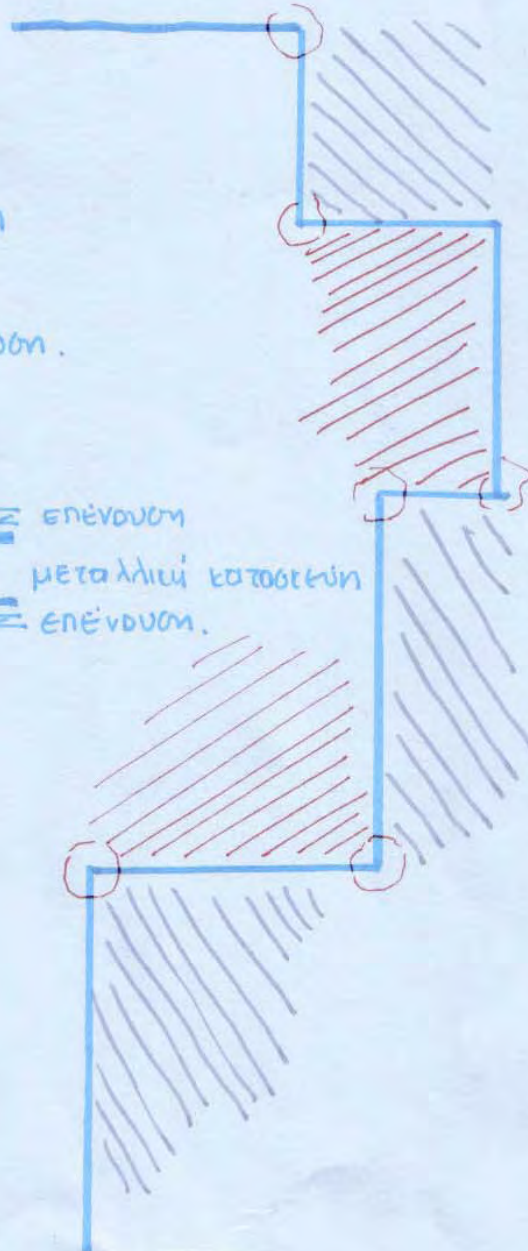

α β γ δ ε ζ η θ
 → συσχετισμένες
 διαστάσεις
 των
 τμημάτων.

↓
 Διαφορετικές
 επιφορτές.

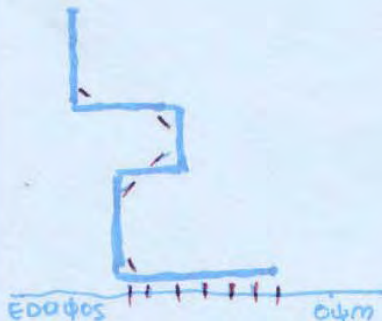

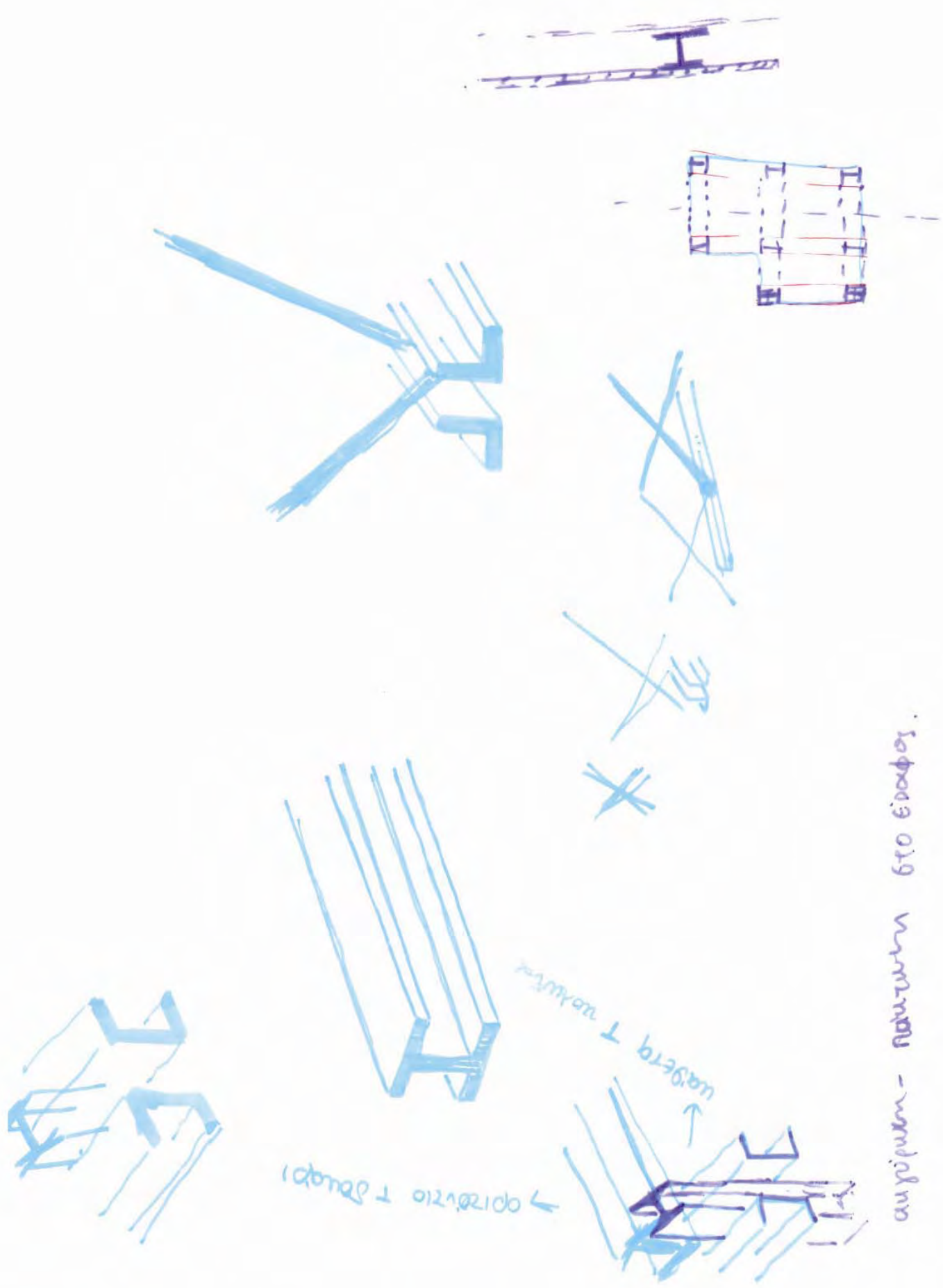

απόσταση - απόσταση στο έδαφος.

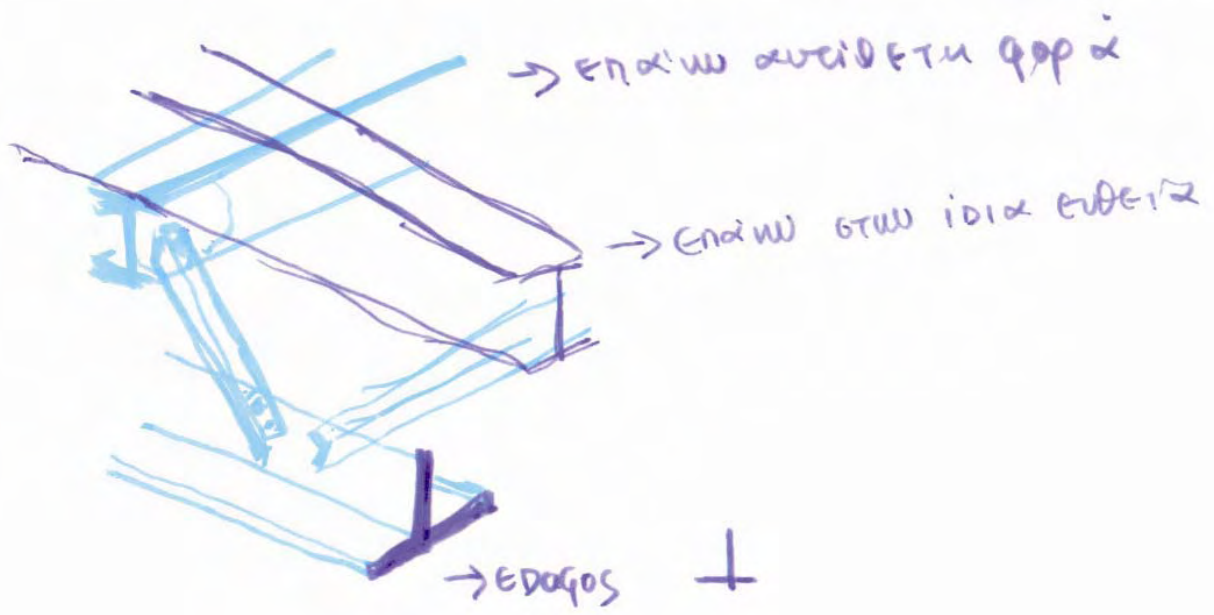

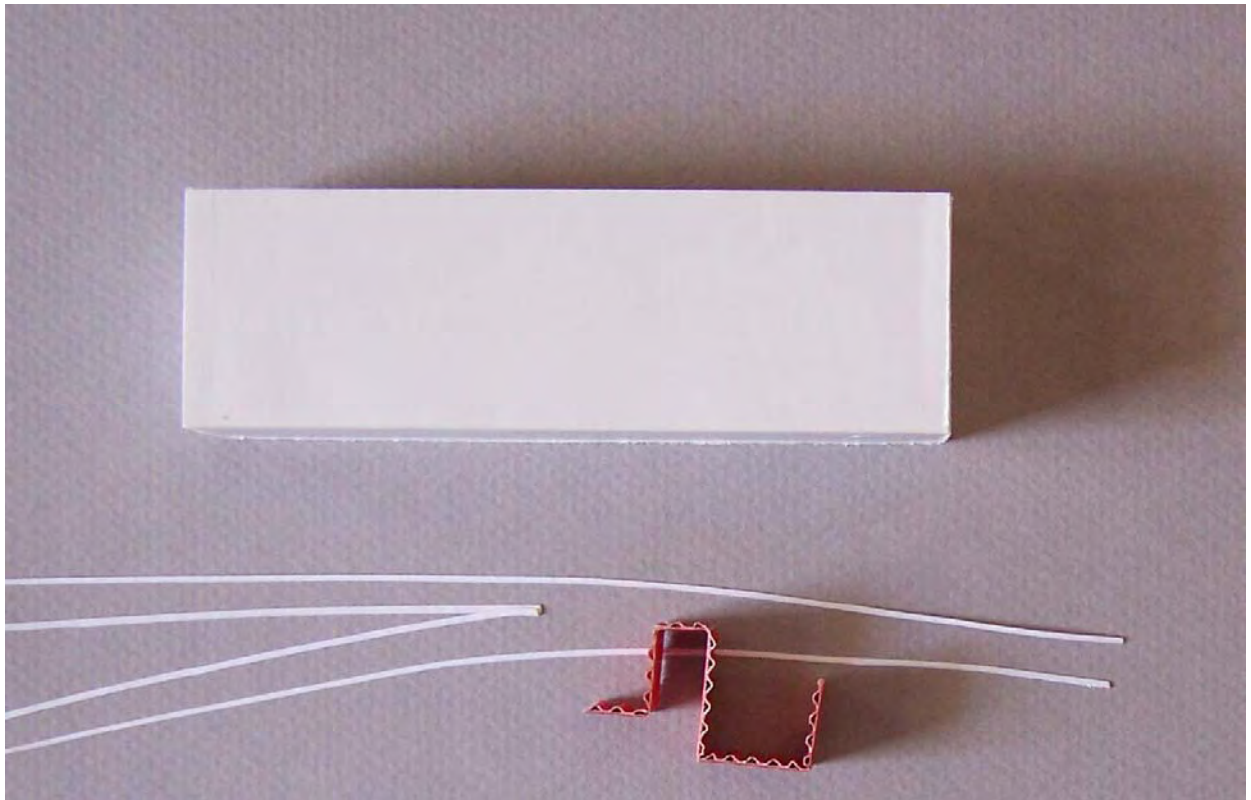

Επάνω, μέσα, έξω, μπροστά, δίπλα, απέναντι από τα 29 σημεία τοποθετούνται τα στοιχεία σηματοδότησης, ανοίγοντας το δρόμο ότι κάτι συμβαίνει σε αυτά και επιδιώκοντας στη συνέχεια την επίσκεψη και την συμμετοχή, την αφομοίωση. Τα στοιχεία αυτά γίνονται ένα με την πόλη, τα κτίρια, τους δρόμους, τις πλατείες, ακολουθώντας τις εκάστοτε γραμμές, σε αρμονία με το περιβάλλον.

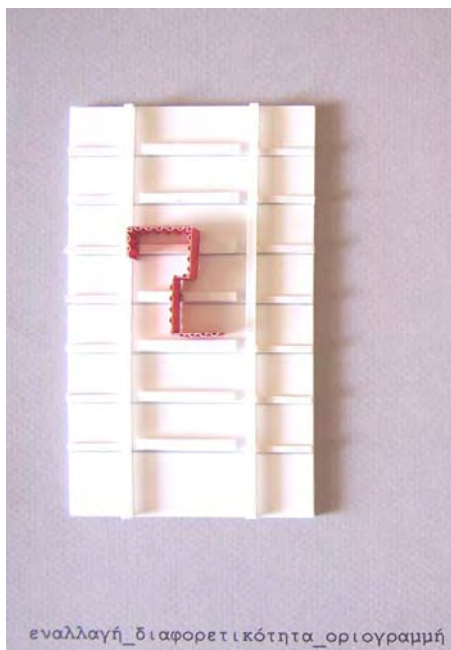

εναλλαγή_διαφορετικότητα_οριογραμμή

Η ΚΑΤΑΣΚΕΥΗ ΚΑΙ ΤΑ 29 ΣΗΜΕΙΑ

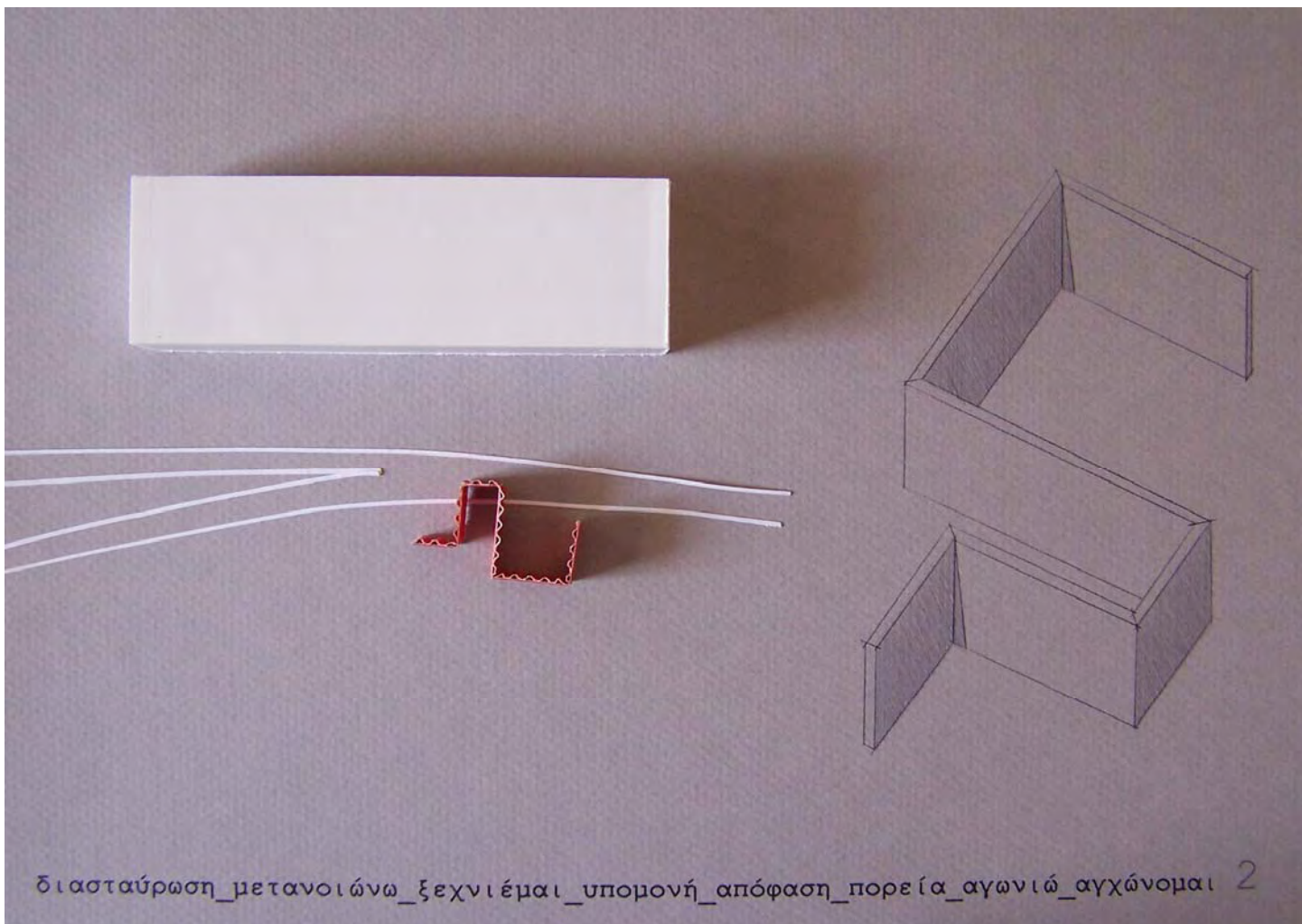
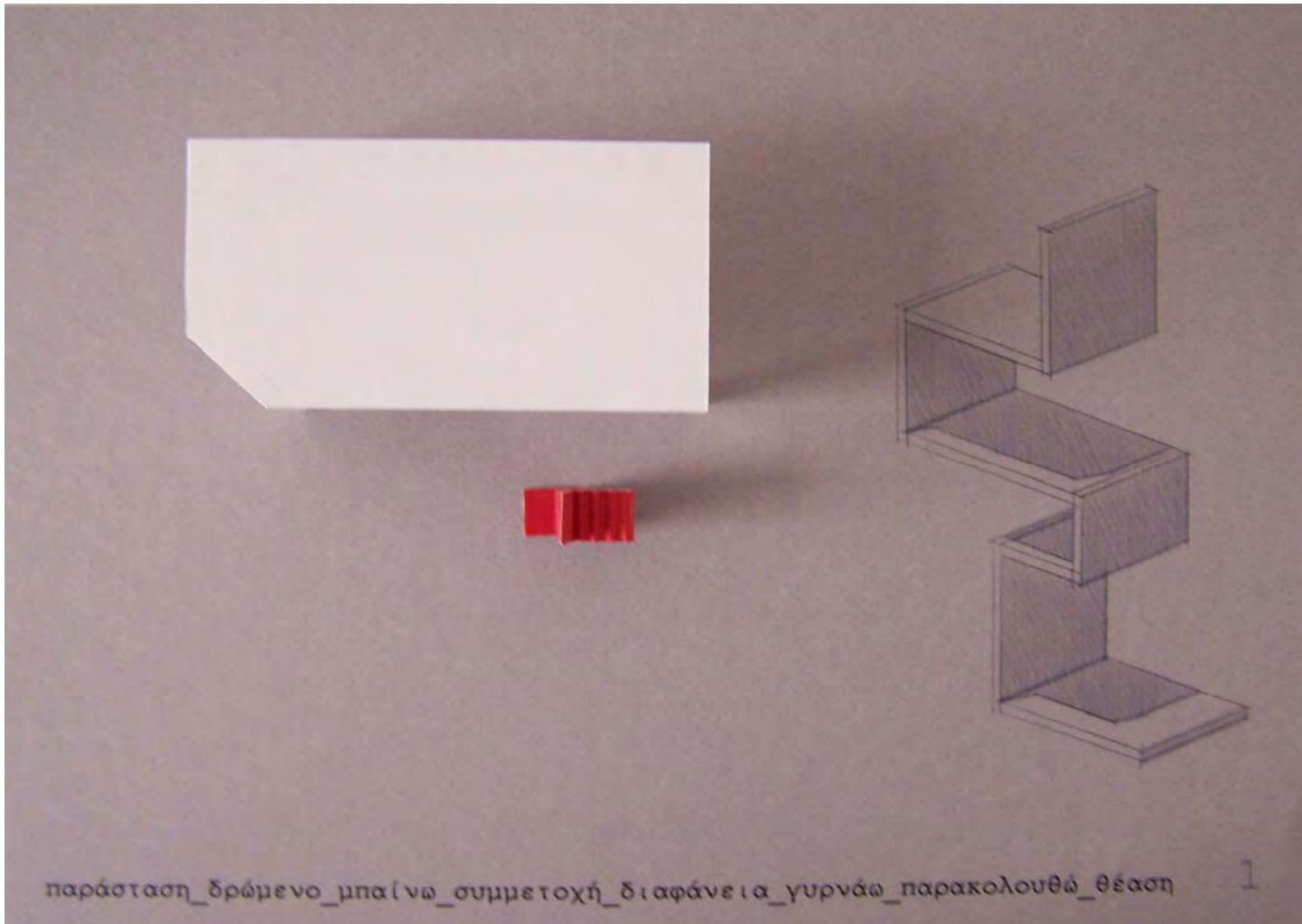

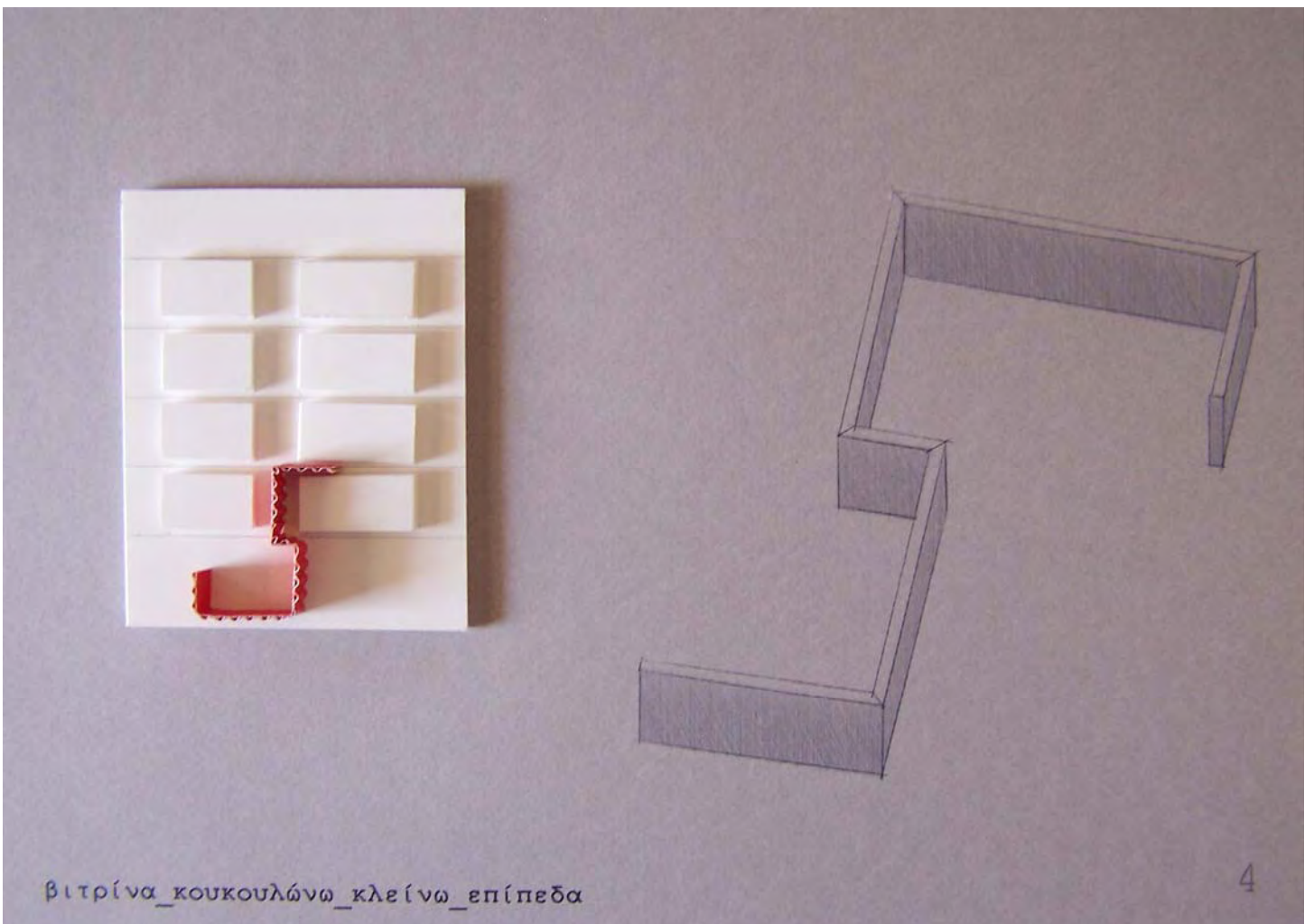
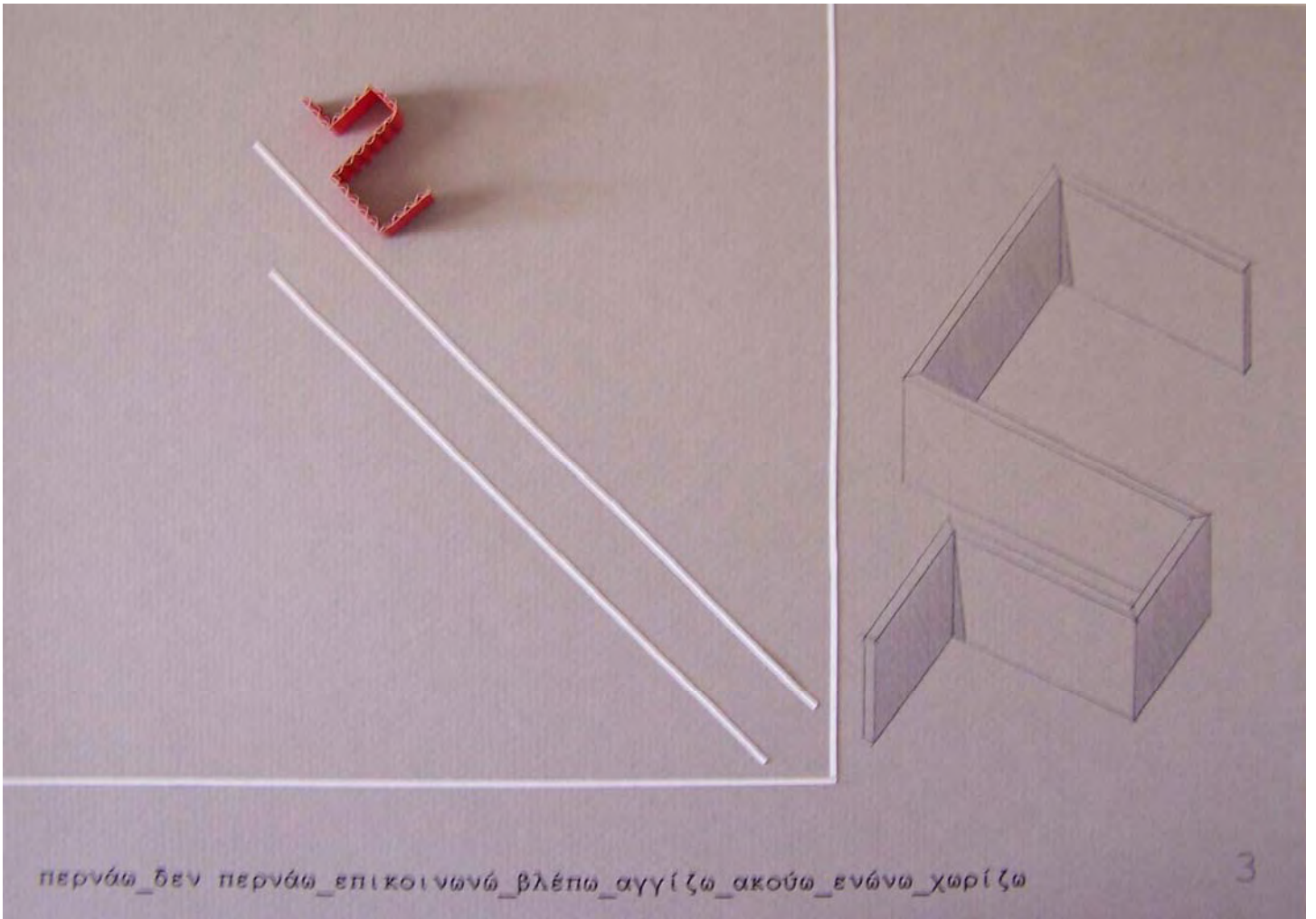

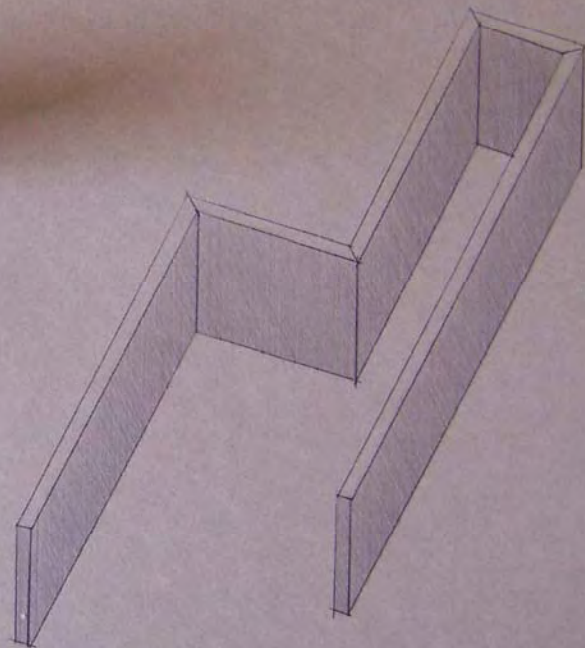
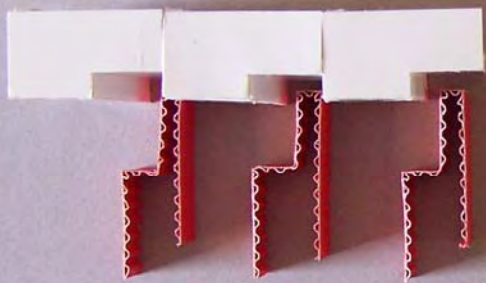

βιασύνη_θαυμασμός_ικανοποίηση_ξεκούραση_μνήμη

5

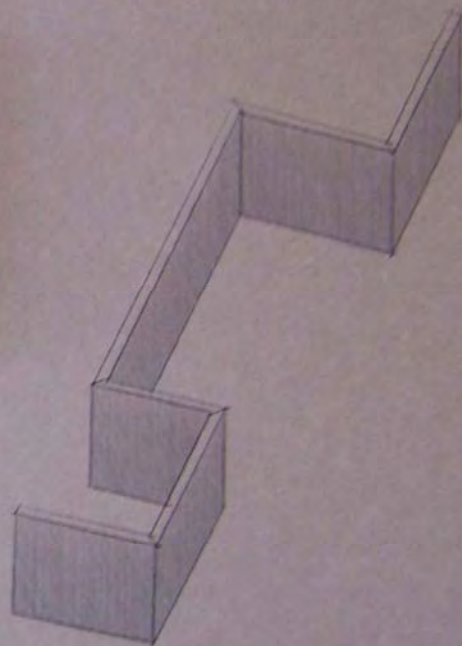

κάθομαι_περιμένω_ανησυχώ_περπατάω_καθυστερώ

6

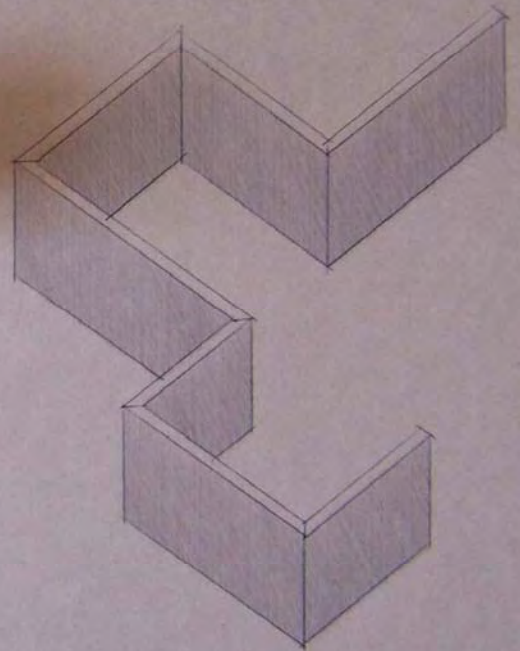
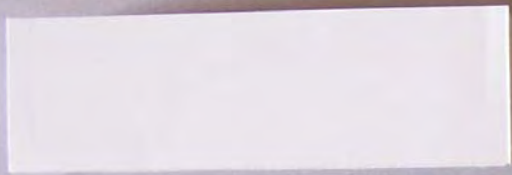

απόκτηση_κατάκτηση_ρουφάω_θέλω_επαναφέρω_επανάληψη_αρχικό

7

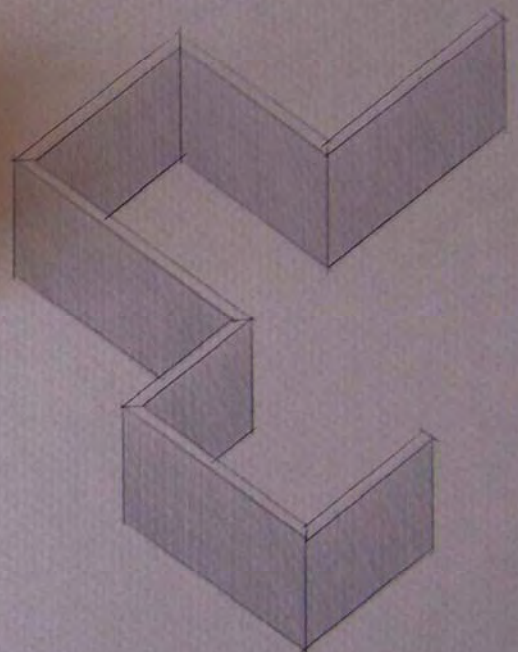
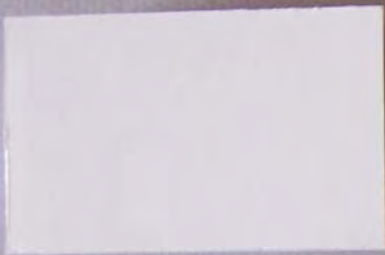

προσοχή_διατήρηση_εγκράτεια_εμμονή_απέναντι_καθημερινότητα_ασφάλεια

8

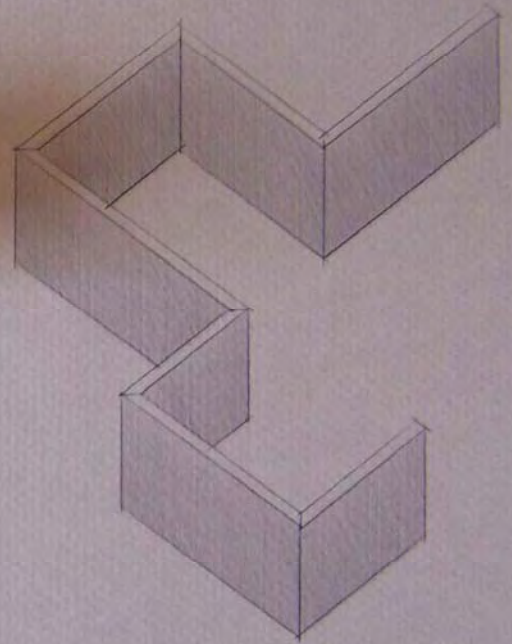
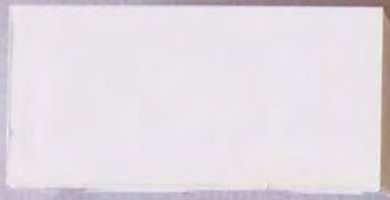

ολοκλήρωση_ομοιότητα_ανασφάλεια_δέσιμο_βρίσκομαι_ξαναπάω_ταλαιπωρία

9

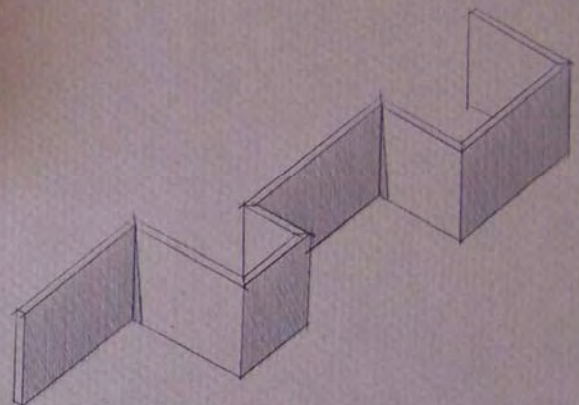

κολλάω_εφάπτομαι_απομακρύνομαι_υλικό_επένδυση

10

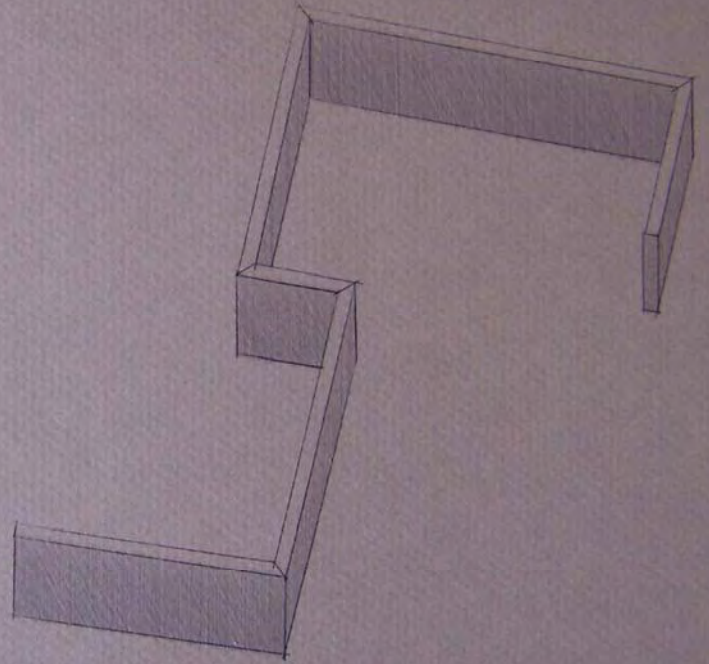

εναλλαγή_διαφορετικότητα_οριογραμμή

11

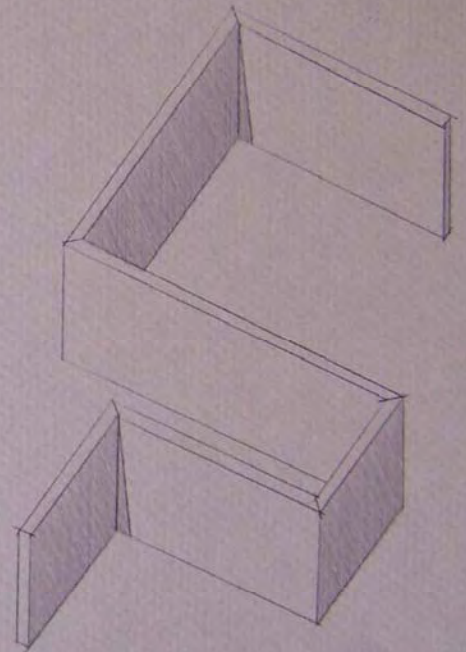
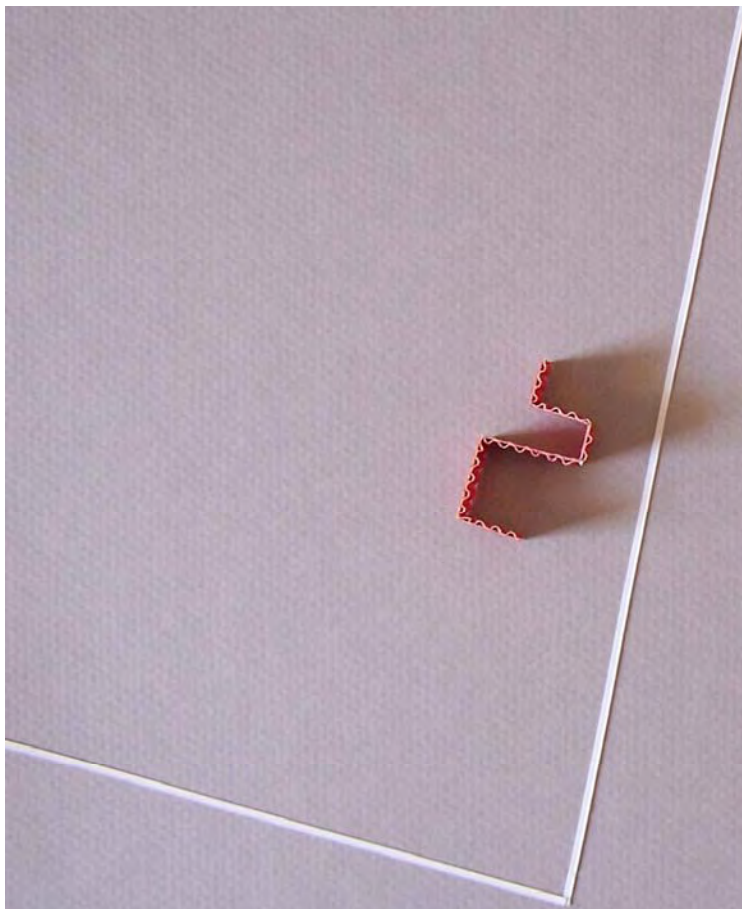

φυγή_έξοδος_αναχώρηση_άφιξη_διαφορετικότητα

12

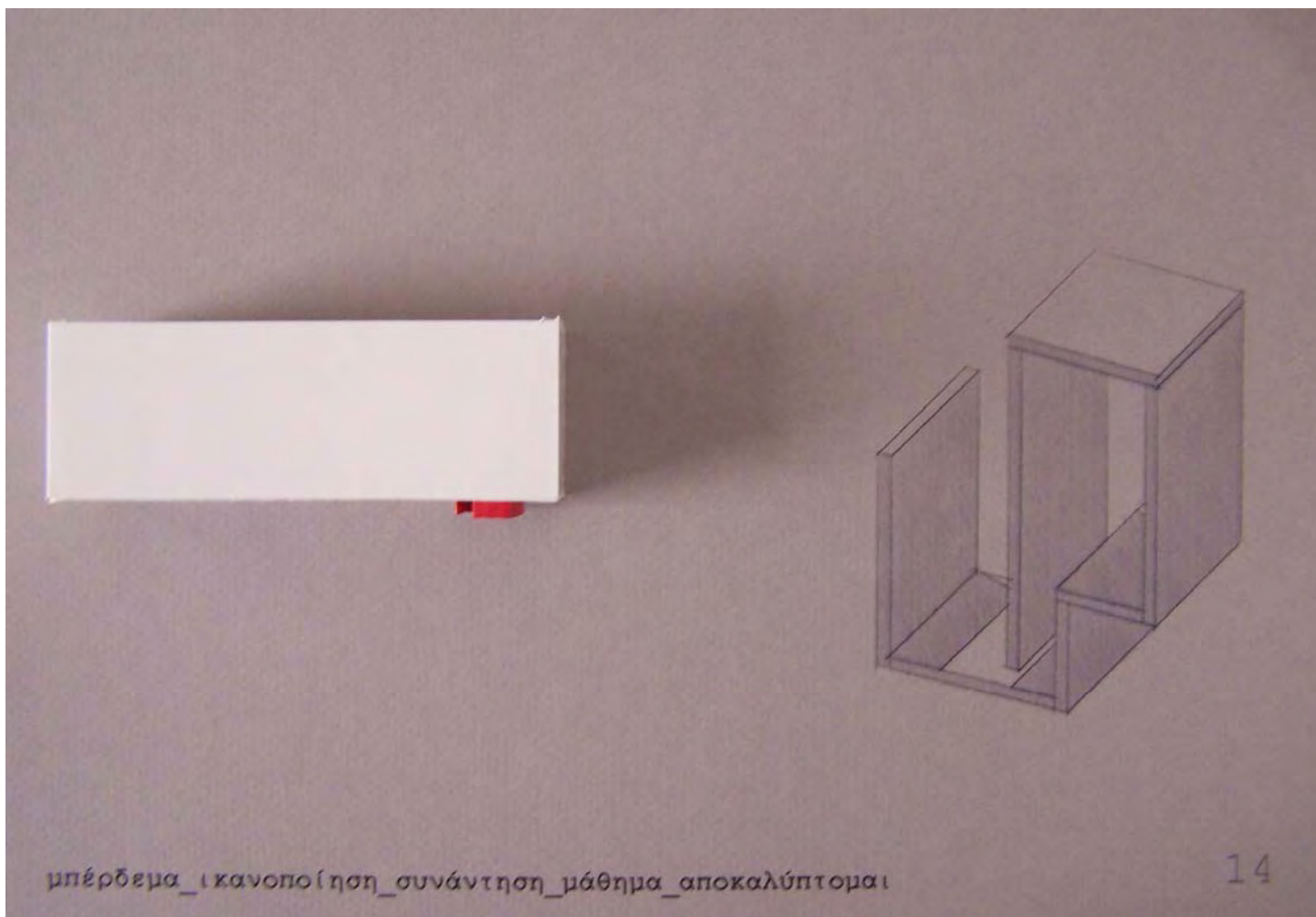
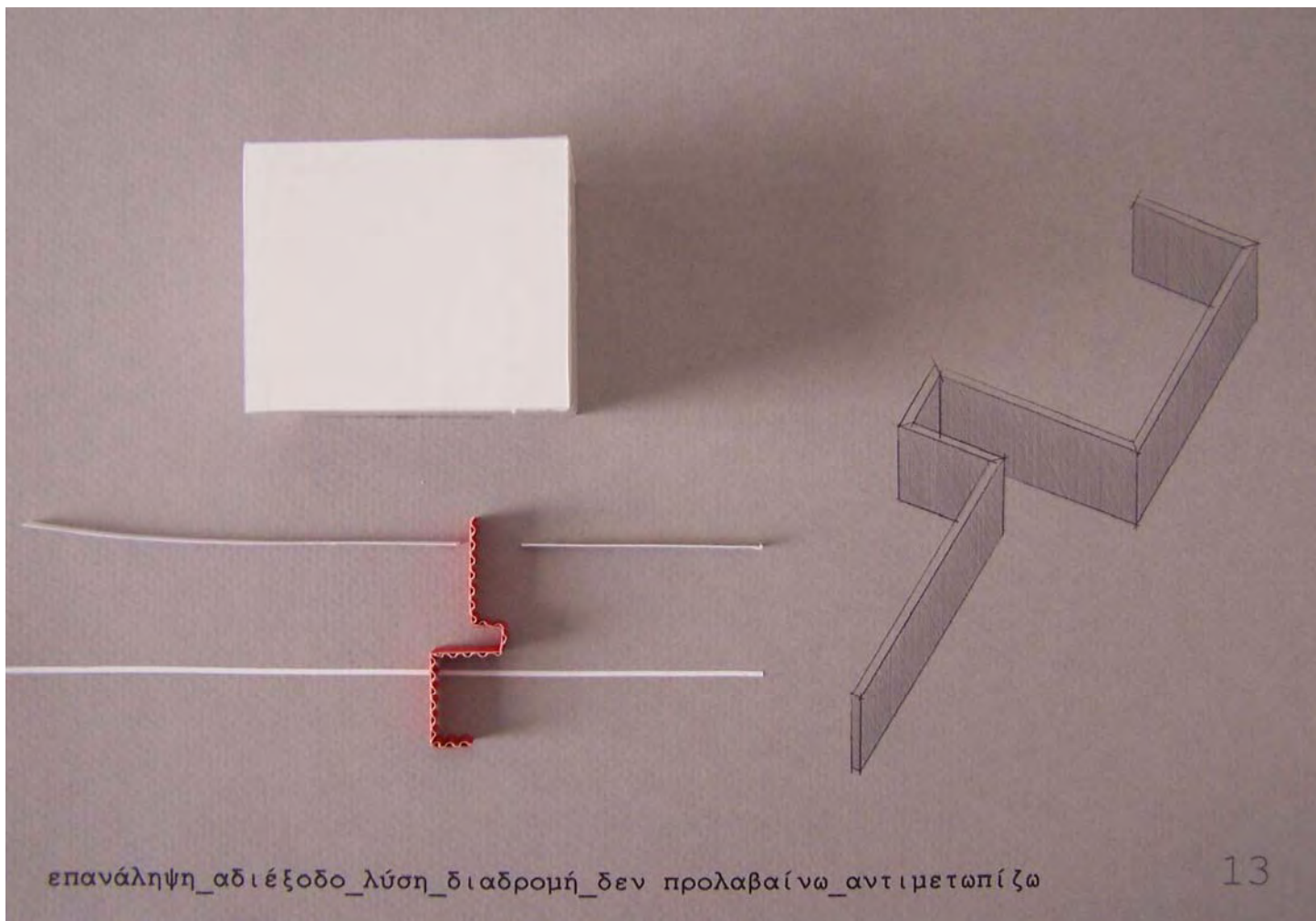

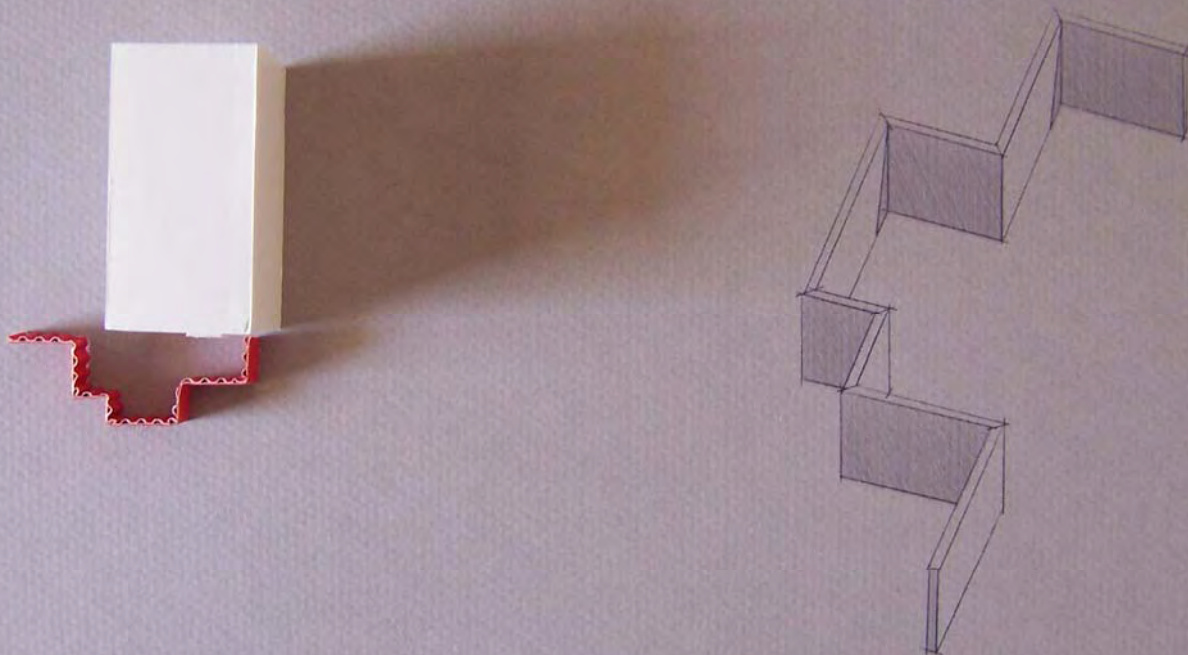

οικειότητα_αναμονή_επίσκεψη_συνάντηση_επισημοποίηση_δικό μου

15

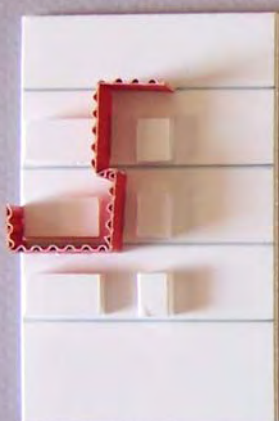

αναγνώριση_επιβεβαίωση_κατανόηση_μισό - μισό_δένω_κουμπώνω

16

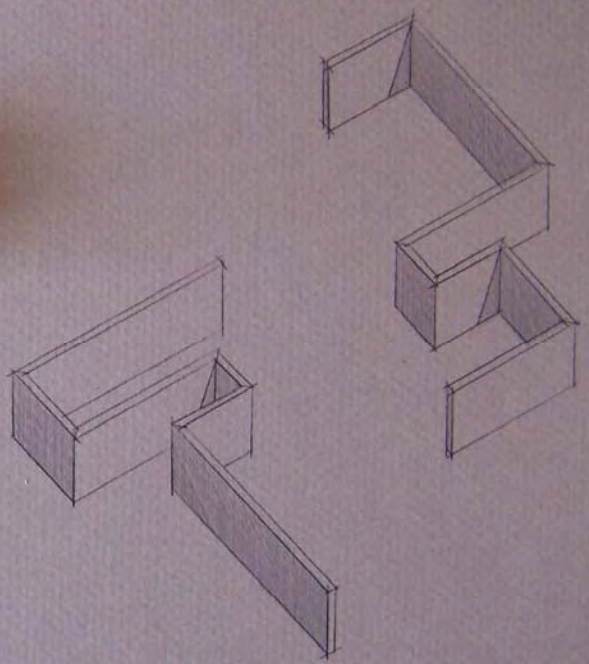
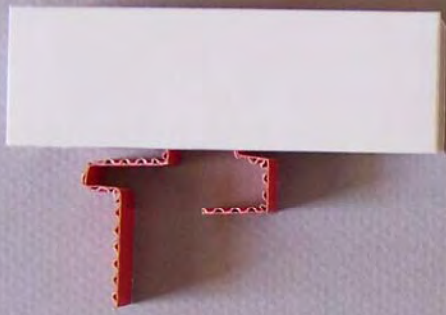

εισχωρώ_εντάσσομαι_παραμένω_συμμετέχω_ενεργοποίηση_αντοχή_τίποτα

17

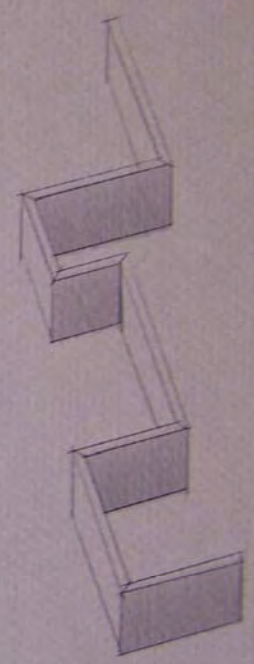
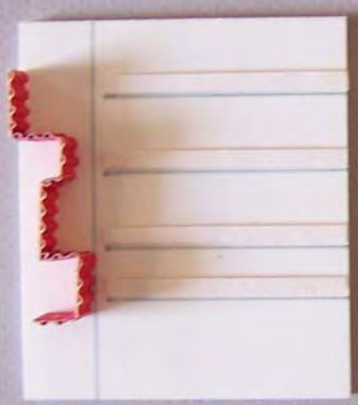

θέαση_αυτονομία_ψηλά_ελέγχω_πετάω_ανεβαίνω_κρεμιέμαι_βουτάω

18

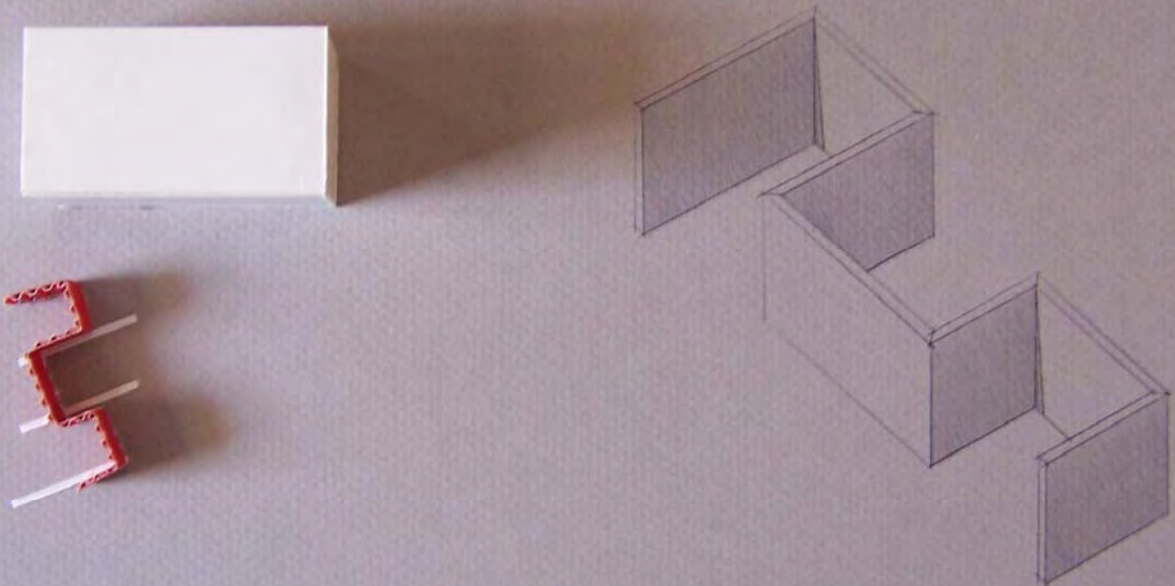

στάση_συνέχεια_περιμένω_τίποτα_έκπληξη_προσδοκία_συνάντηση

19

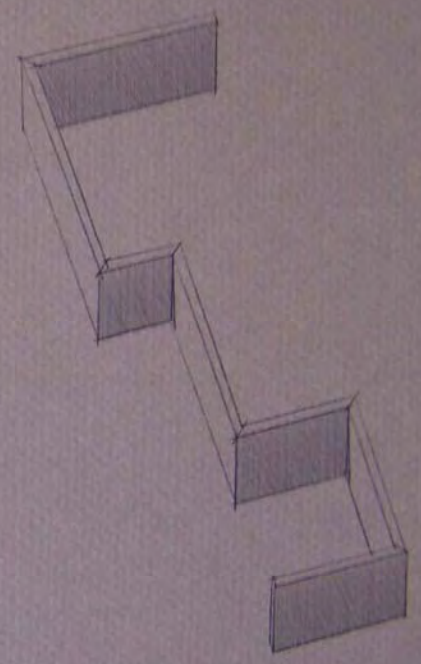

καλούπι_πραγματικότητα_προσθήκη_εφαρμογή_κουμπών

20

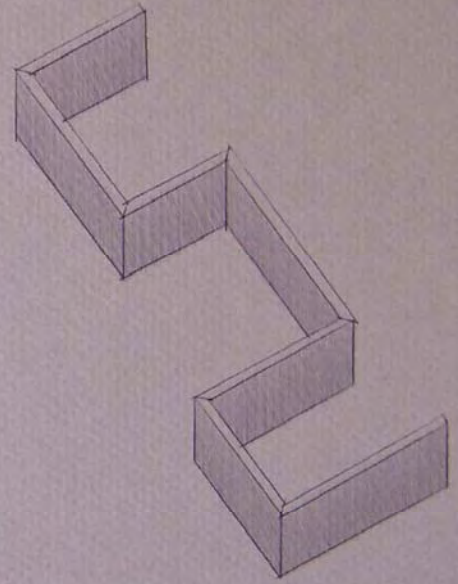

απόσταση_υποχρέωση_βοήθεια_φιλοξενεία_πίεση

21

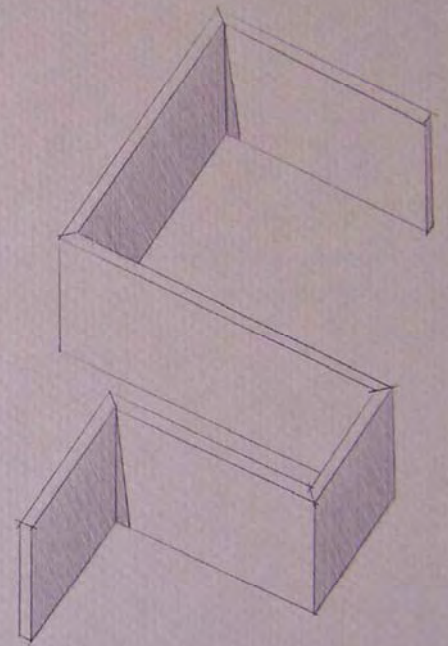

άνοιγμα_μοναξιά_συνήθεια_σταθμός_επικοινωνία_άγχος_φόβος_τρέξιμο_ντροπή 22

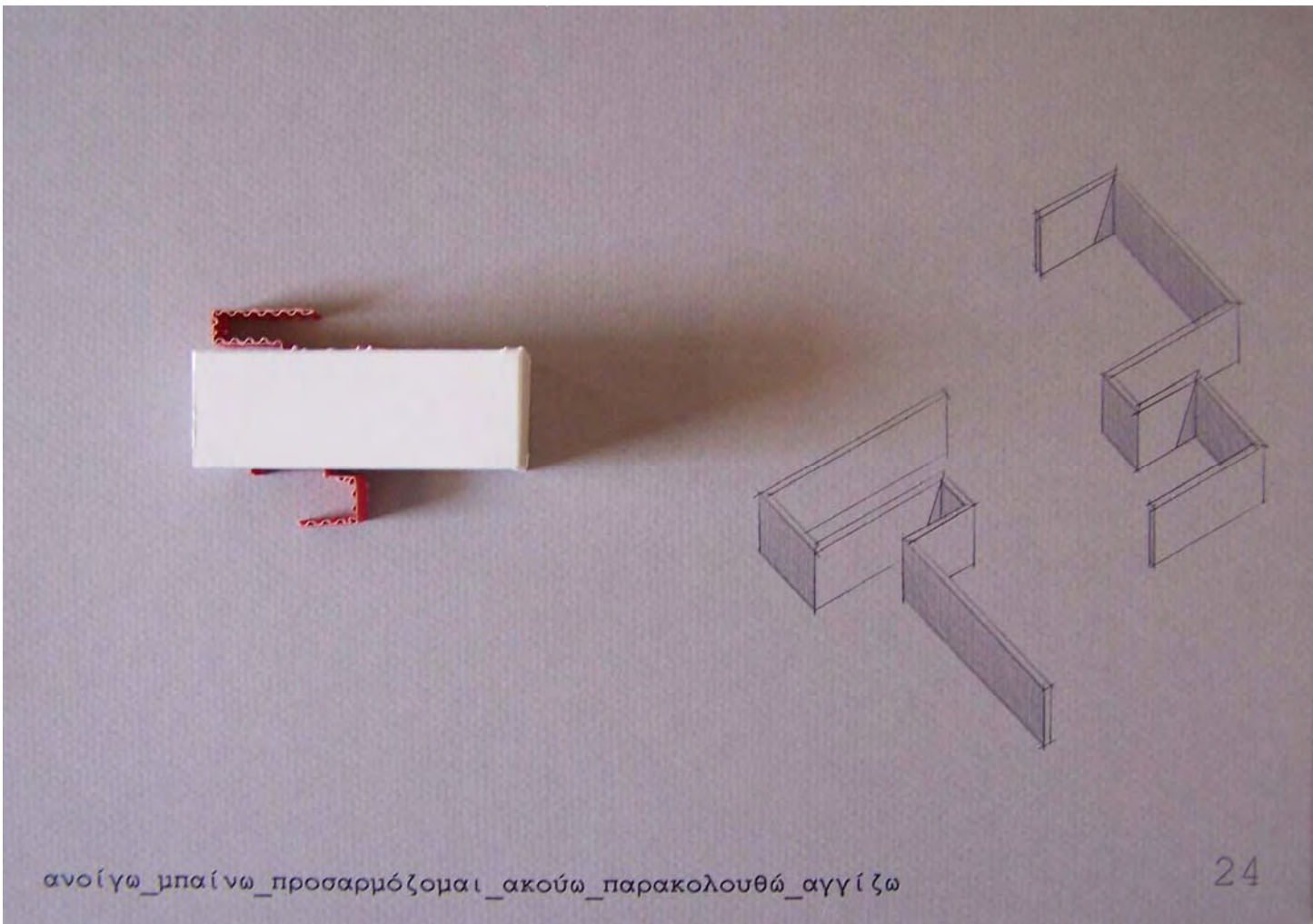
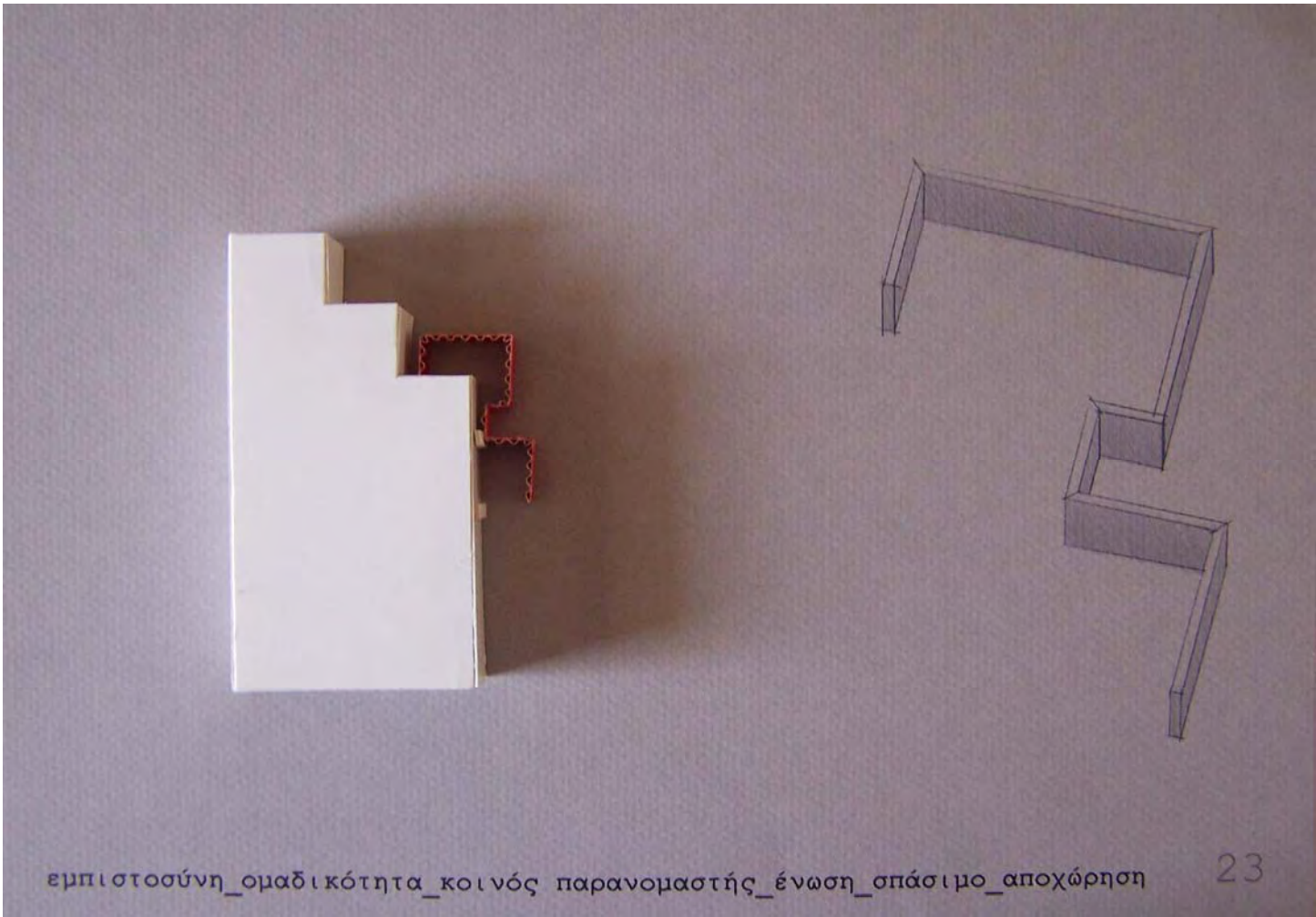

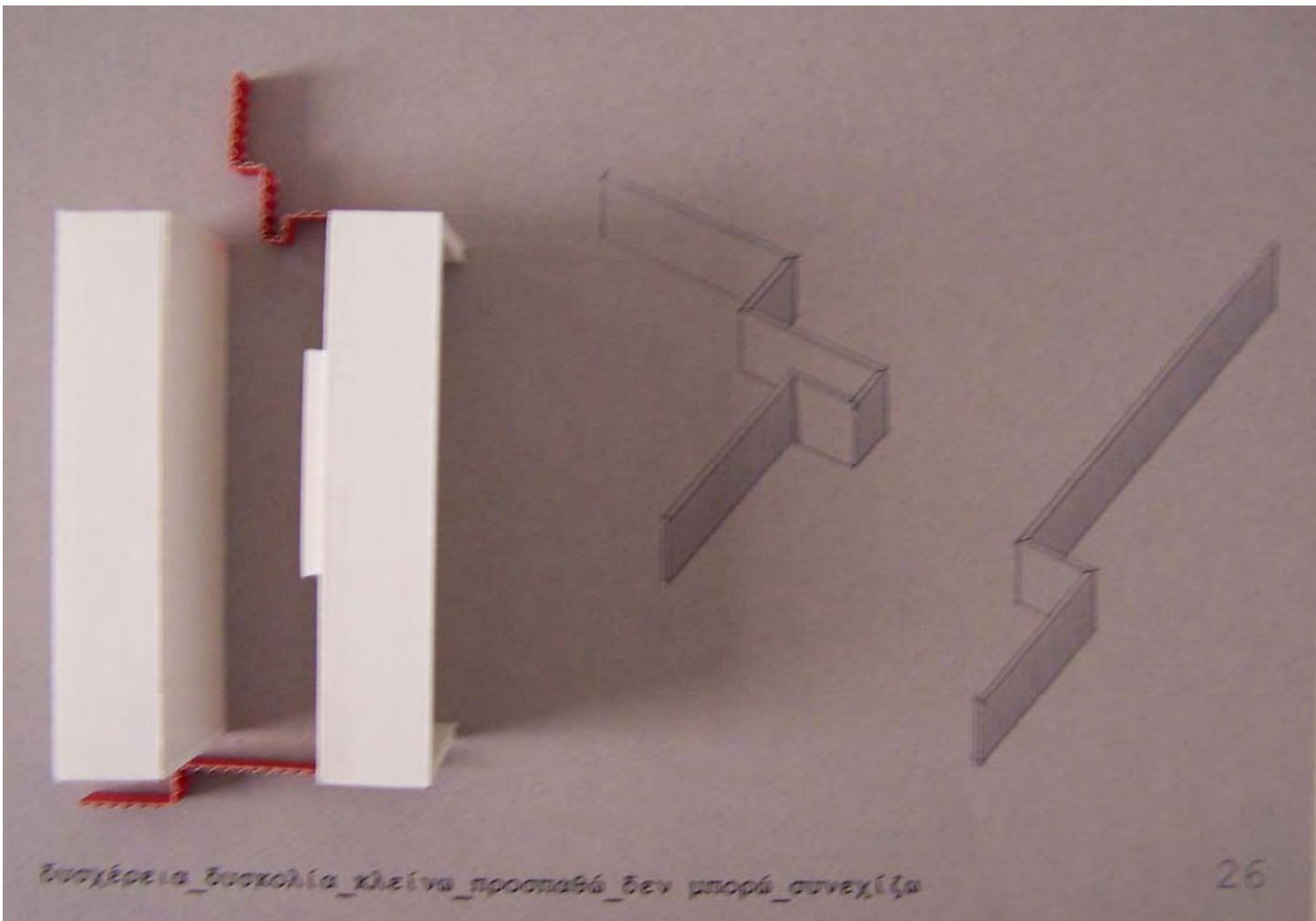
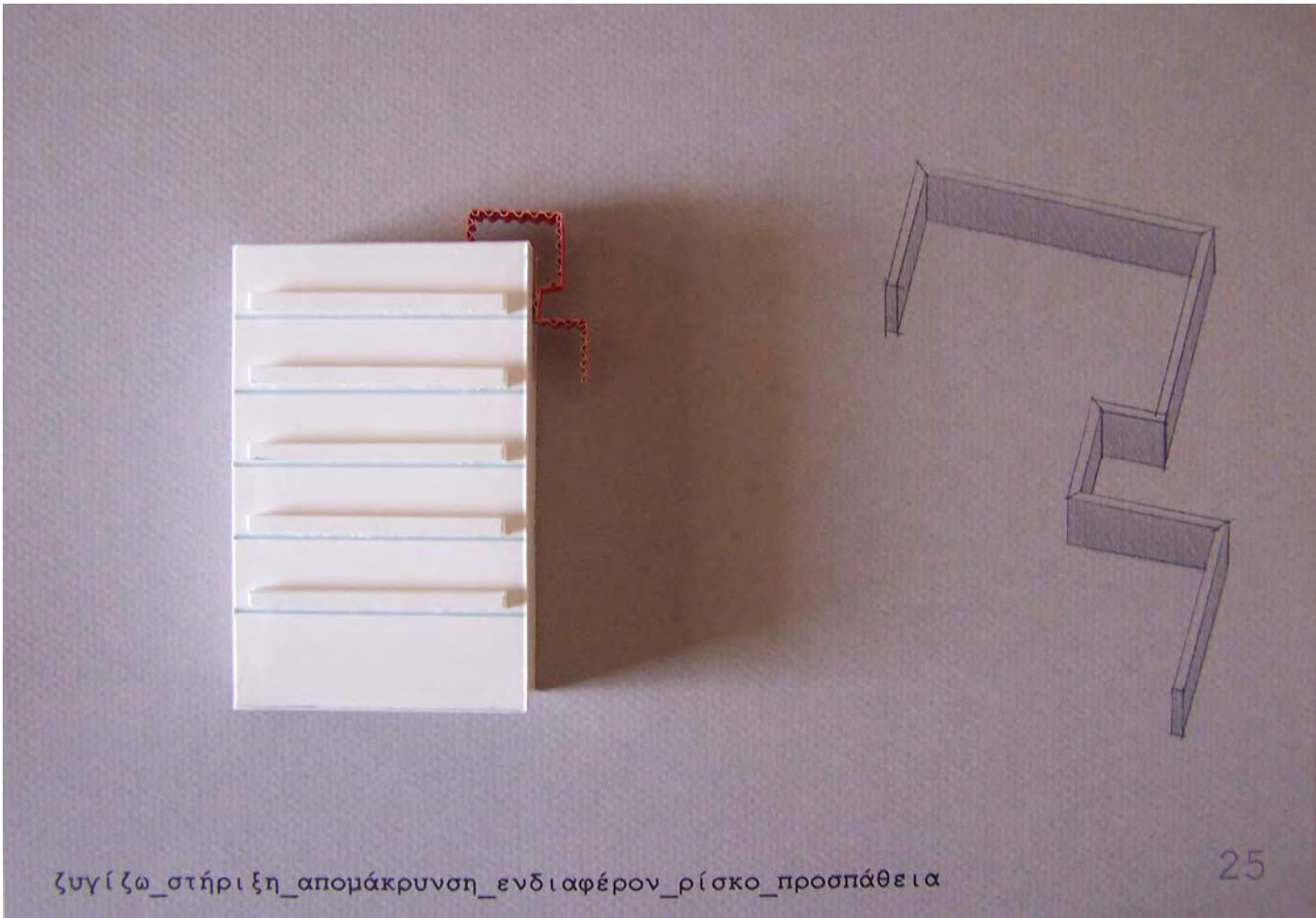

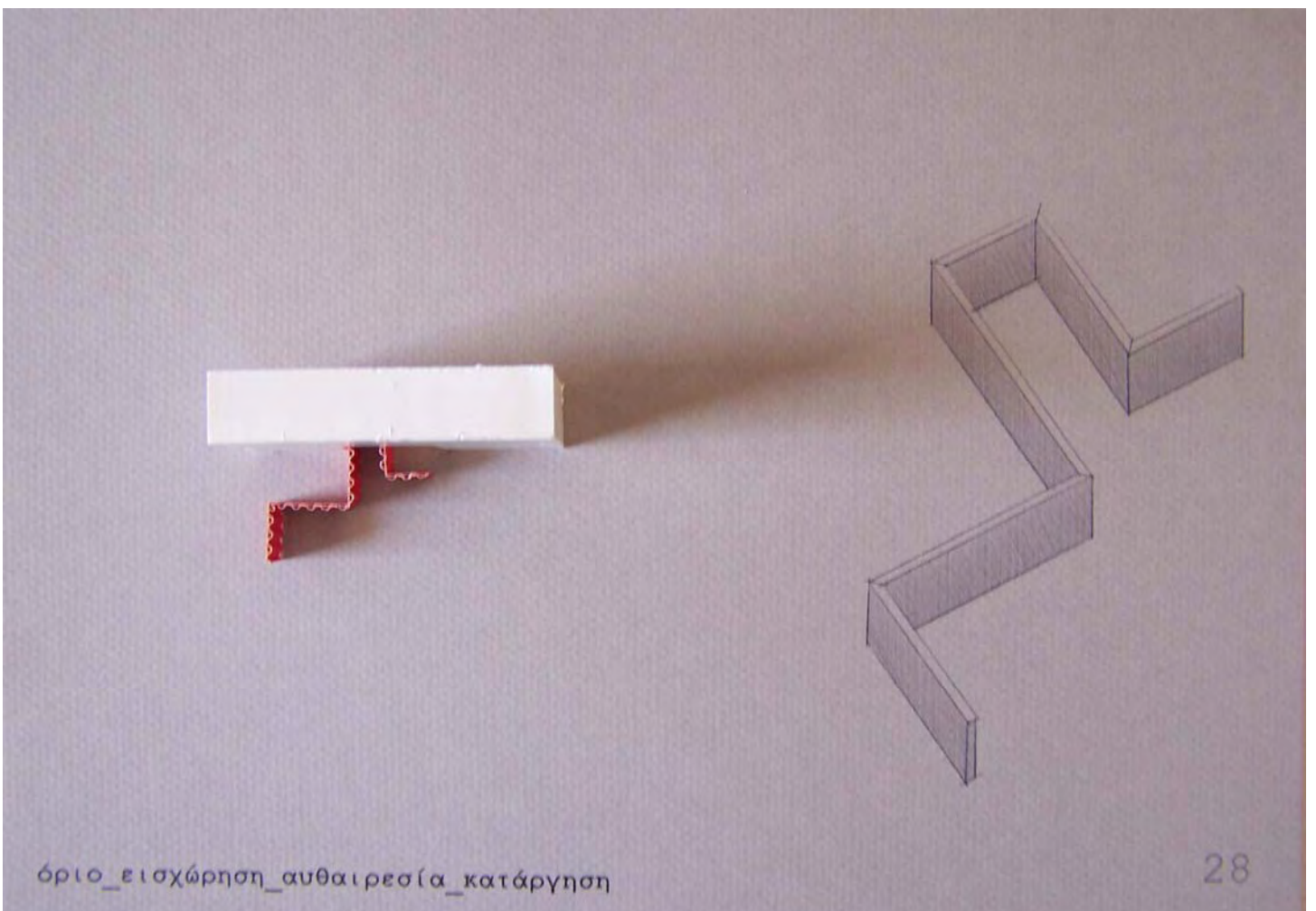
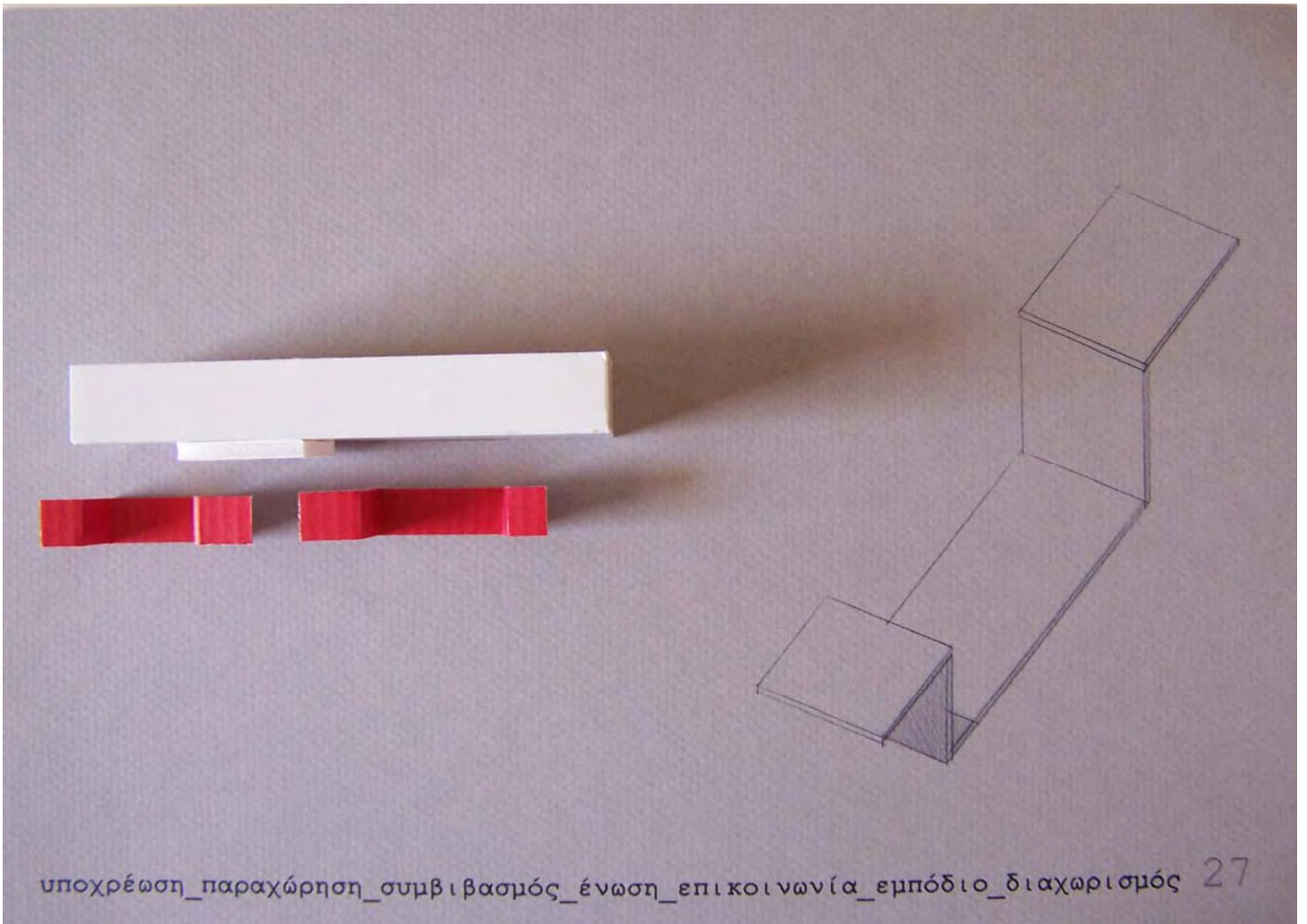

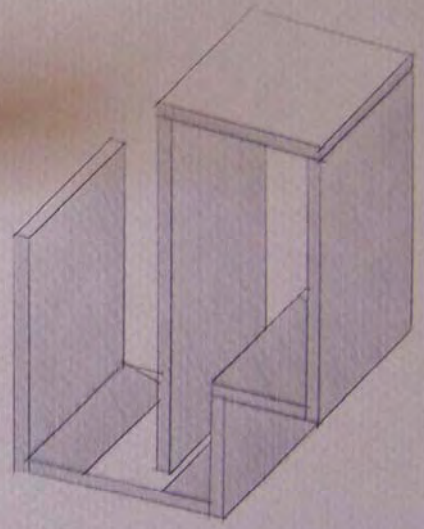
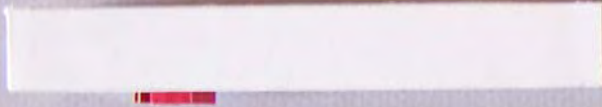

ελευθερία_πίεση_διάθεση_έλεγχος_προσδοκία_παρασύρομαι_ανάβω

Η ΚΑΤΑΣΚΕΥΗ ΣΤΟ ΧΩΡΟ_ΑΡΧΙΚΑ

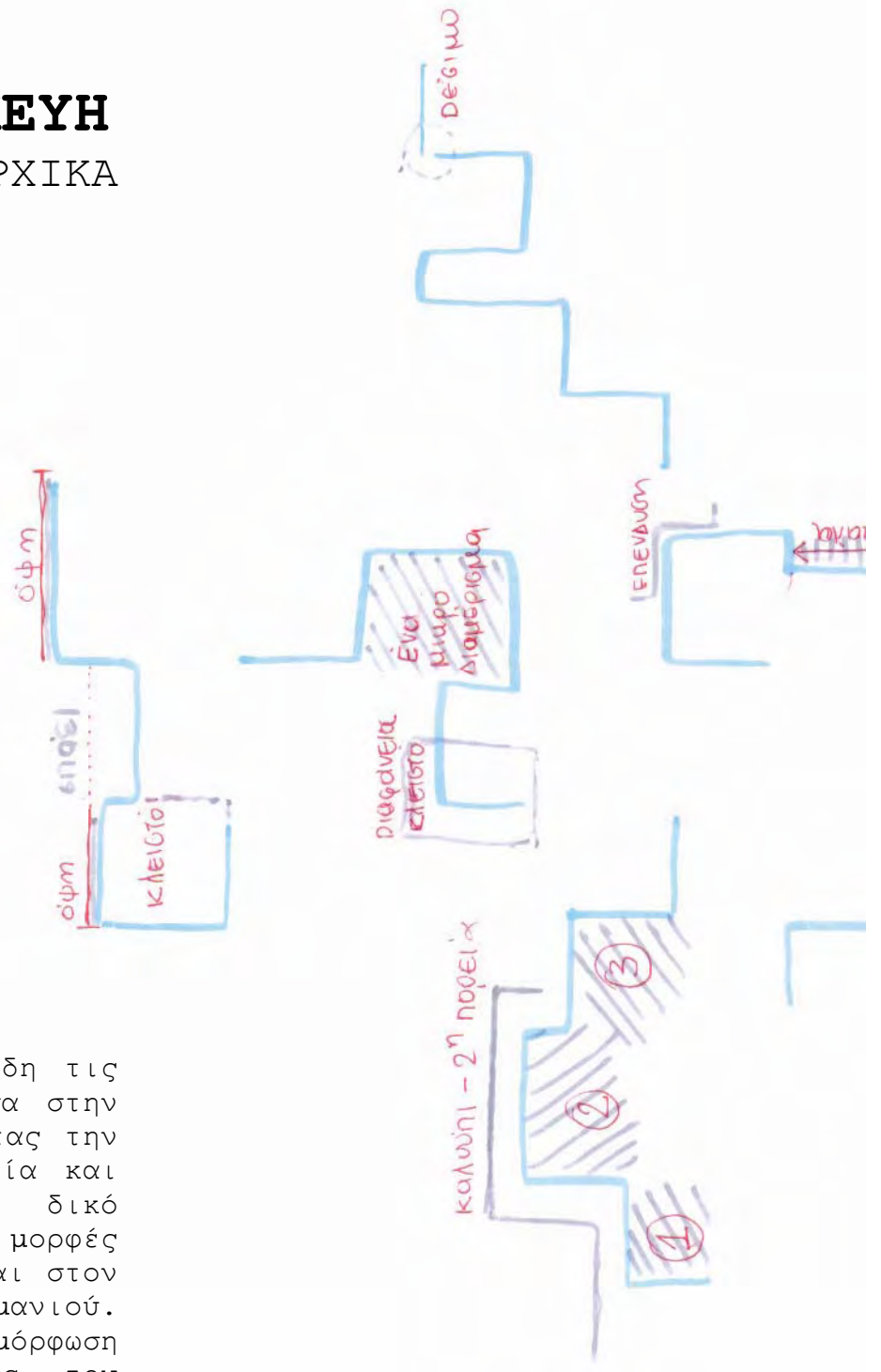

Έχοντας πάρει ήδη τις θέσεις τους μέσα στην πόλη, εξιστορώντας την δική τους ιστορία και πλέκοντας τον δικό τους ιστό, οι μορφές αυτές περνούν και στον χώρο του λιμανιού. Σκοπός η αναμόρφωση του ίδιου τους του εαυτού, η ένωση και σύνθεσή τους, έτσι ώστε να αποτελέσουν "ένα".

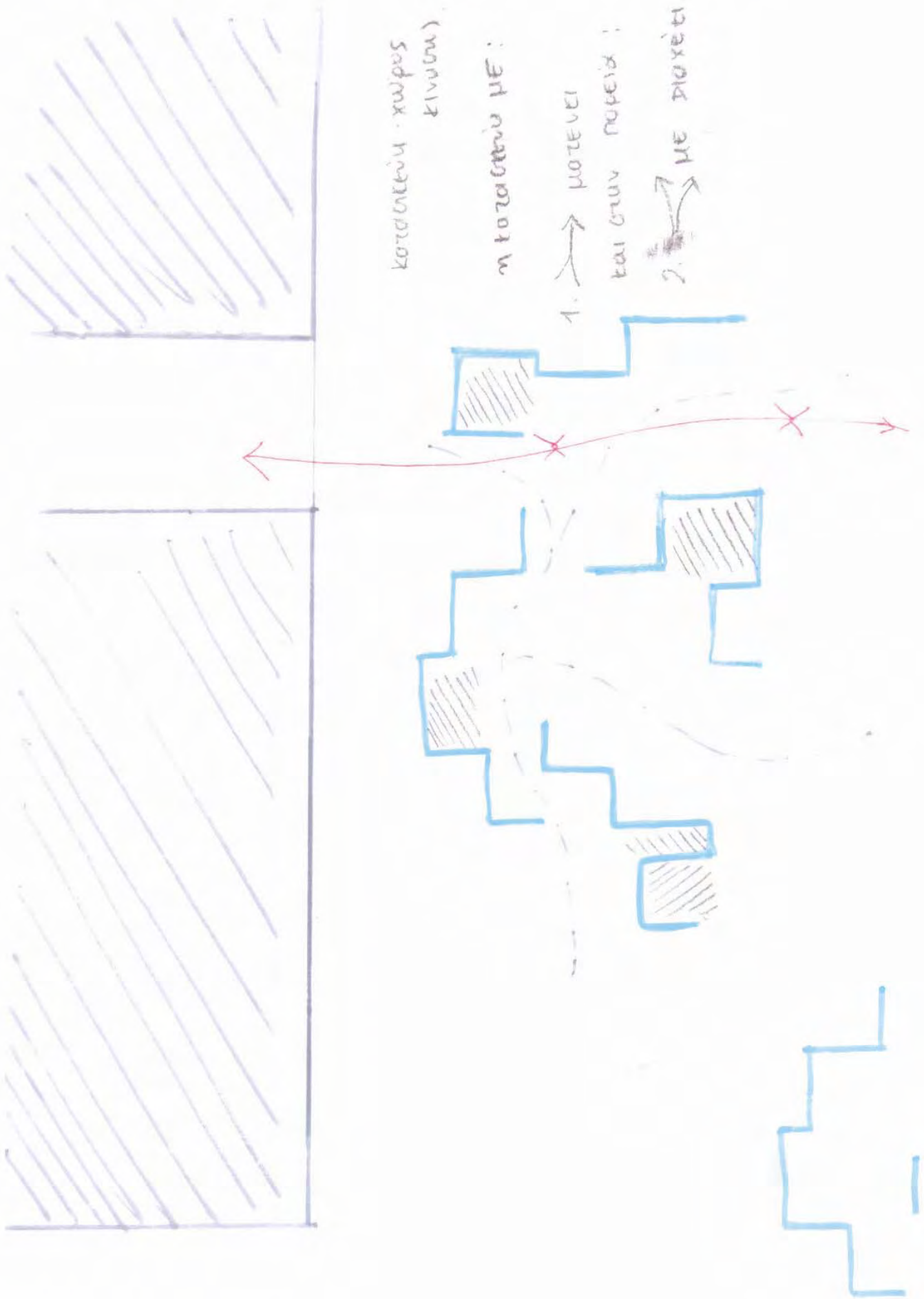

ΤΟΠΟΘΕΤΗΣΗ ΣΤΟ ΧΩΡΟ

ΟΙ ΣΥΜΠΕΡΙΛΑΜΒΑΝΟΜΕΝΟΙ ΧΩΡΟΙ

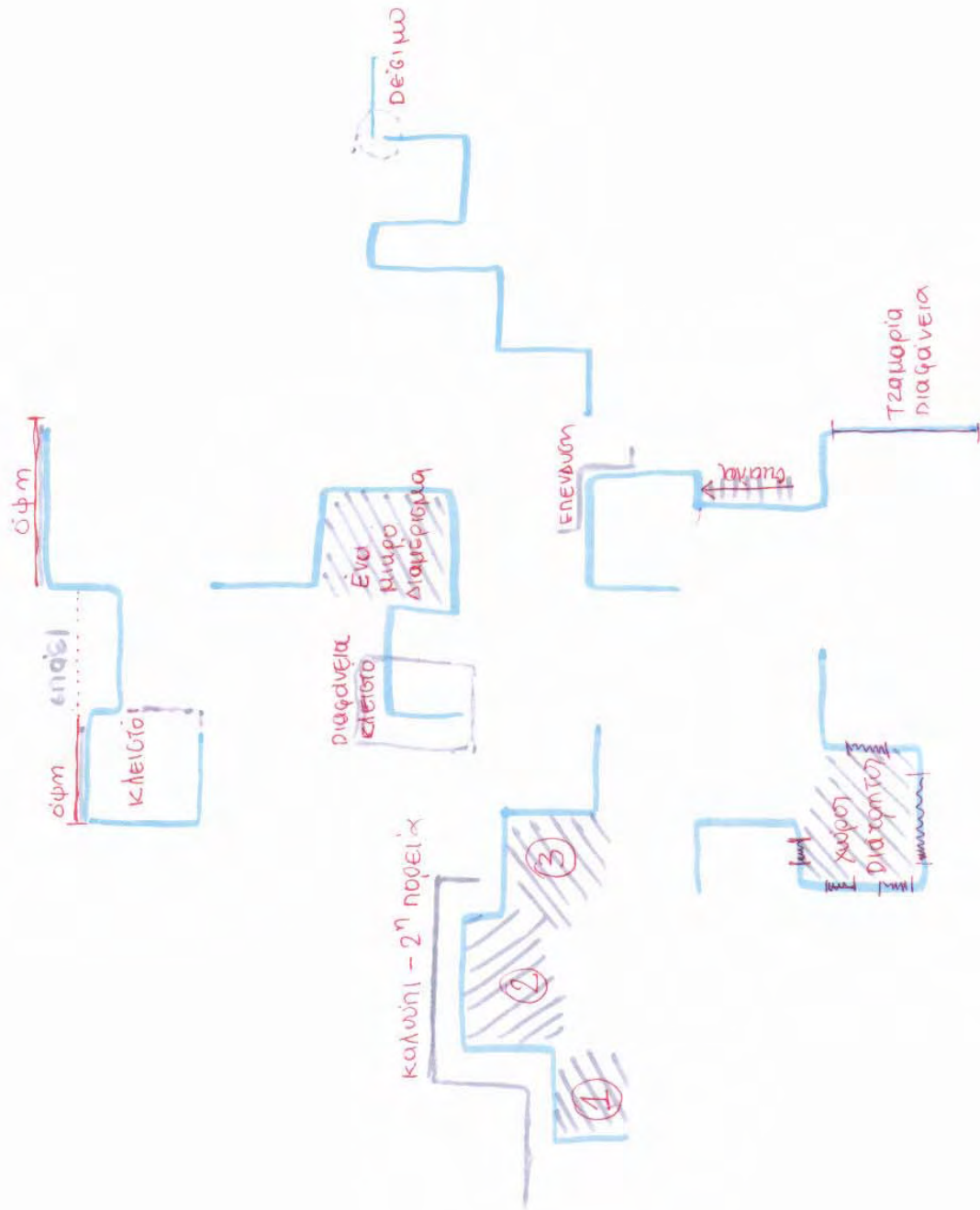

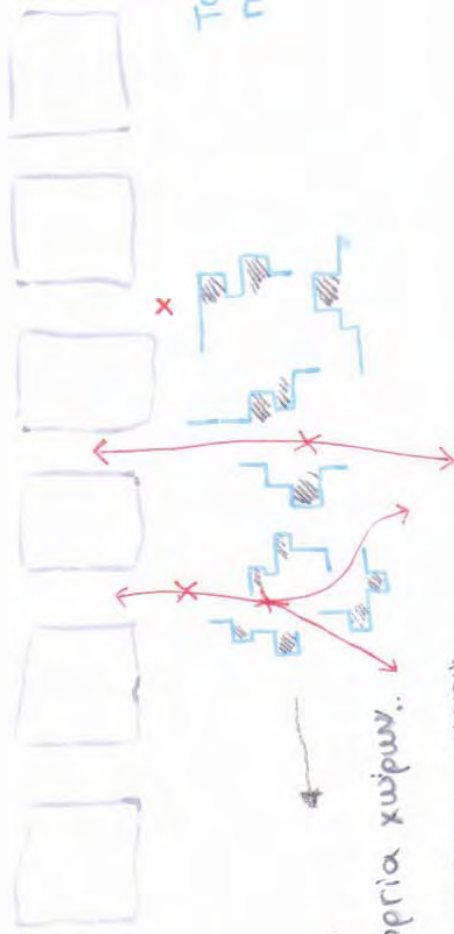

δημιουργία χώρων..

δτους χώρους αυτους

μεταφέροντα με μετατροπη

όλοι οι 29 χώροι στην οποιους
πραγματοποιείται εστίαση.

οι χώροι συγκετριμενα μνο:

π.χ.

1. Ένα μικρό διαμέρισμα
2. μια σαάλα που ορμγεί σε επάω επιπέδο
- 3 μια όφm που ενάει μια συνεχόμεμη
4. Ένας χώρος κλειστός ,αλλά διάτρητος (μπορεί + δημιουργία)
5. 3 ίδιοι χώροι

κ.τ.λ.

Τοποθέτω στο χώρο των
παράλιας - λιμάνι.



κόμβος

παραλαμβάνει —
διακρίσι.

έχει μνήμη.

παραλαμβάνει μνήμη
διασπορίζεται μνήμη.

δημιουργία συγκετριμένων
σημείων πρόσβαση.

ΟΙ ΠΡΩΤΕΣ ΘΕΣΕΙΣ...

ΤΟ ΞΕΚΙΝΗΜΑ

ΚΑΙ ΤΑ ΣΤΑΔΙΑ ΠΟΥ ΑΚΟΛΟΥΘΟΥΝ



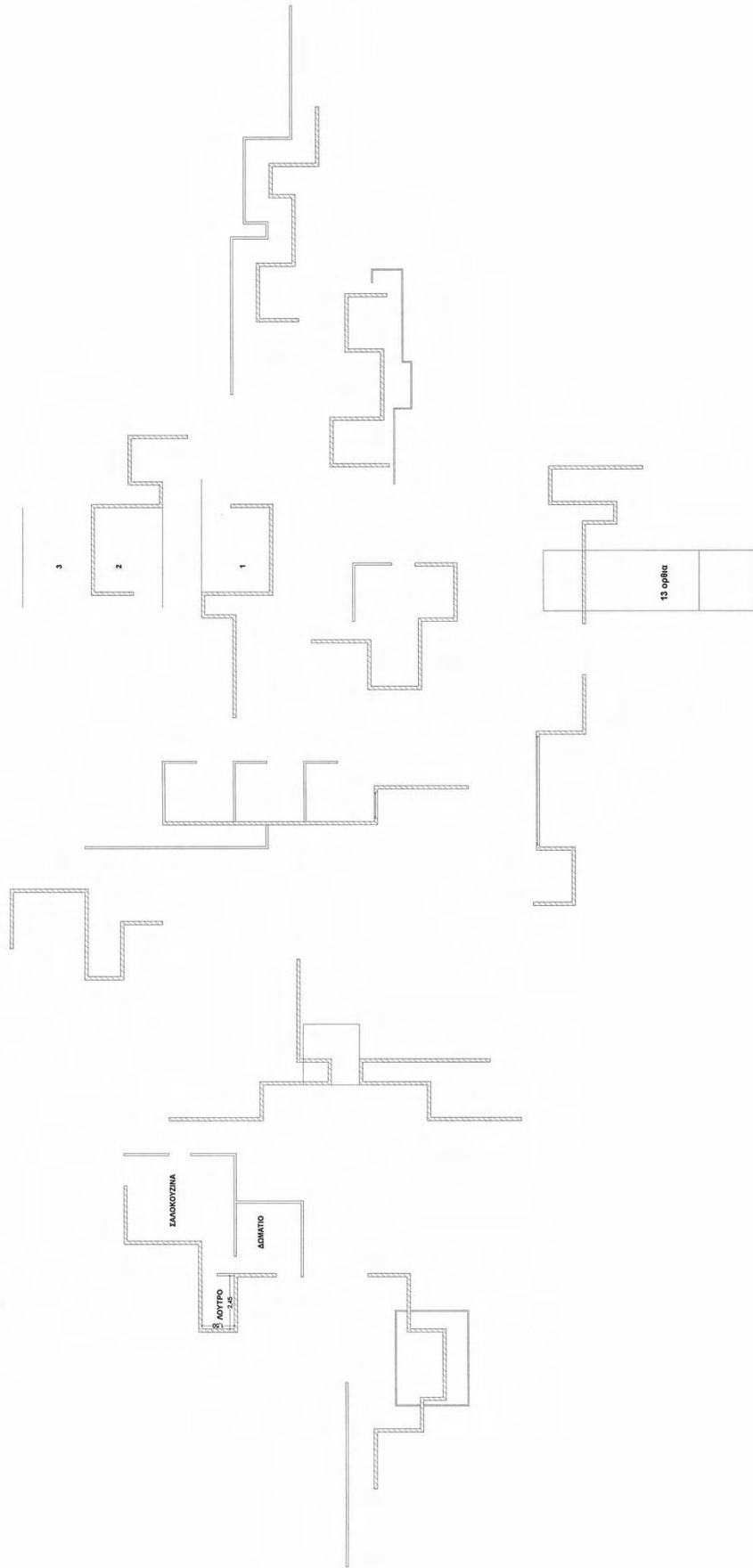

ΘΑΛΑΣΣΑ

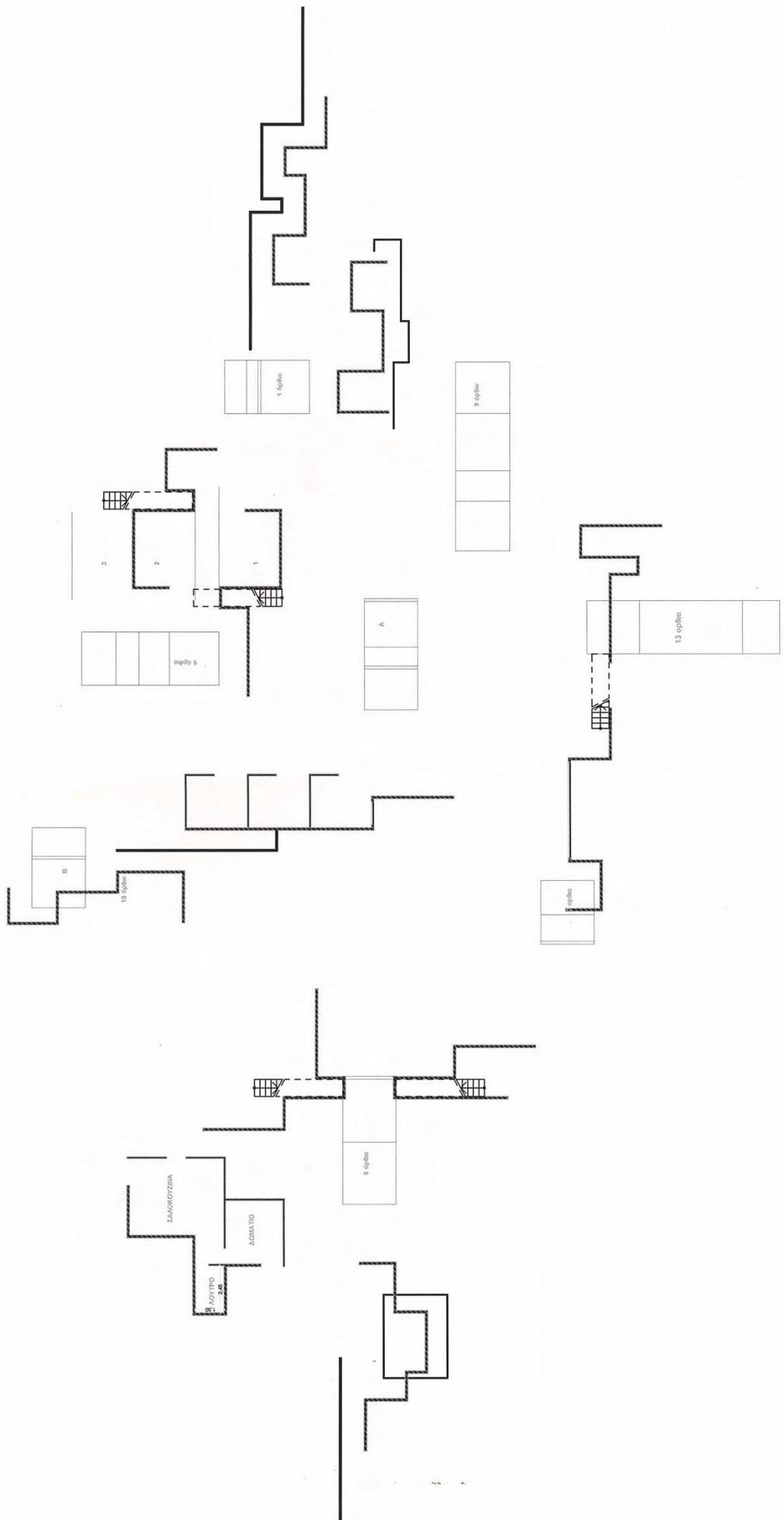

ΘΑΛΑΣΣΙΑ

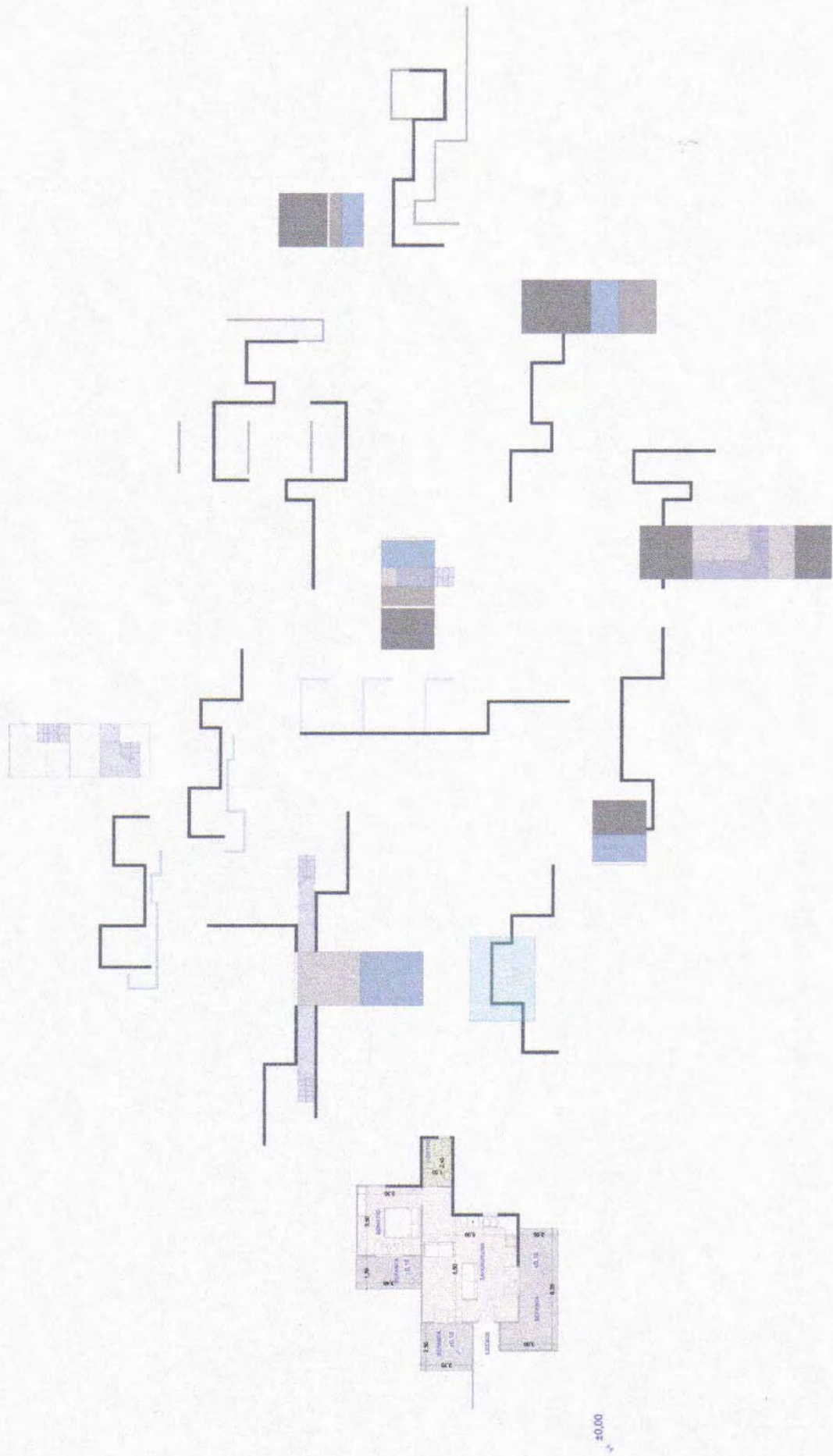

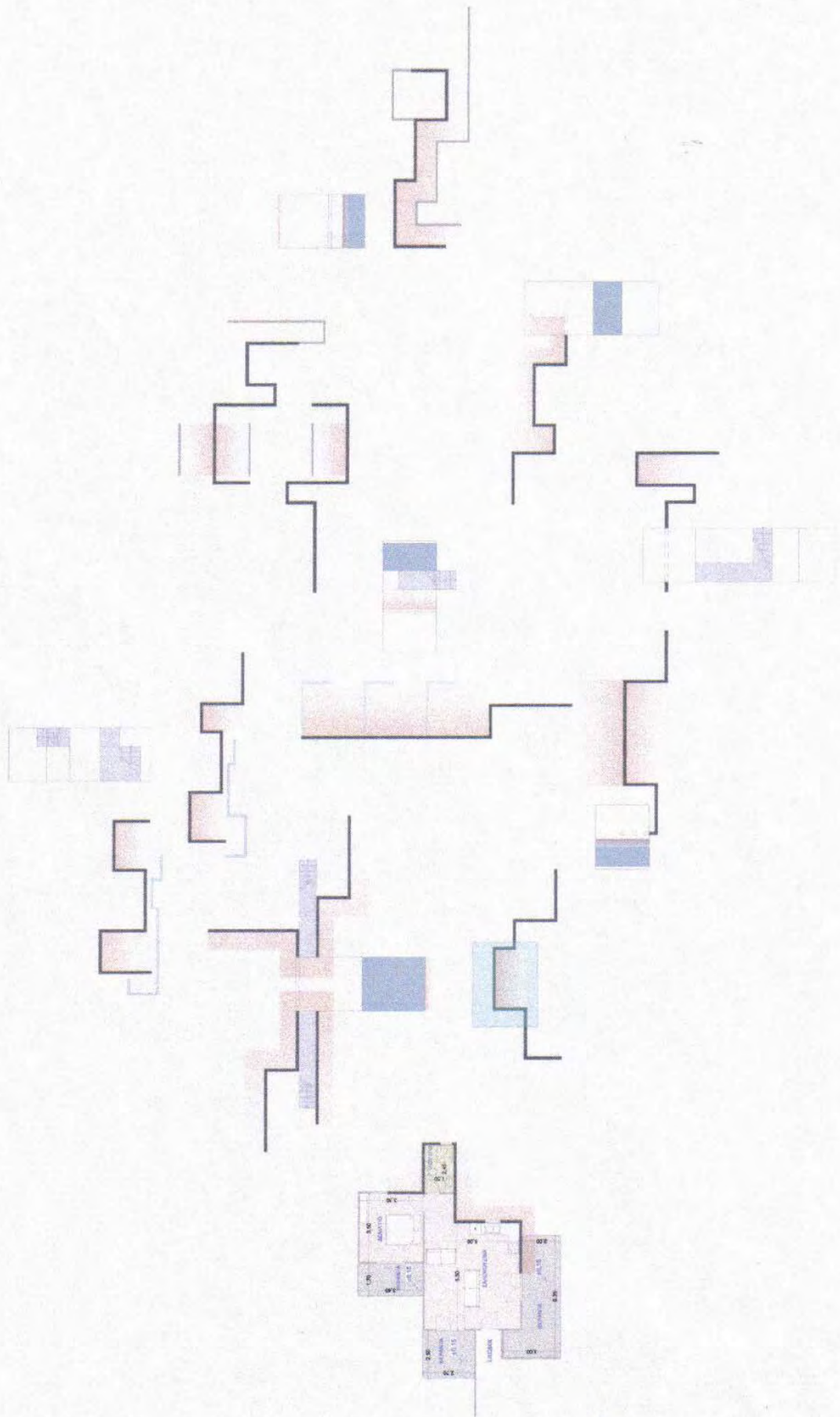

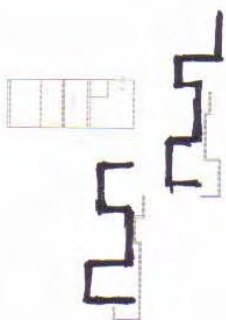
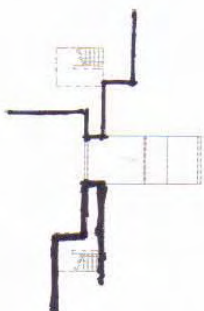
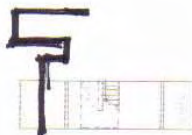
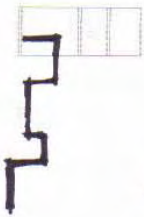
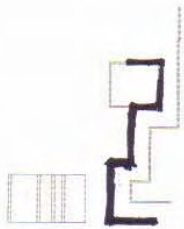



29 ΔΕΙΚΤΕΣ

ΜΙΑ ΠΟΛΗ
ΜΙΑ ΠΟΡΕΙΑ



29 ΔΕΙΚΤΕΣ



29 ΔΕΙΚΤΕΣ ΚΑΙ 1 ΠΟΡΕΙΑ



1 ΠΟΡΕΙΑ

βγήκαμε και είδαμε ότι είχε ξημερώσει
 χτύπησε το θυροτηλέφωνο σίγουρα δεν έ
 βρει εκεί
 οιξα την πόρτα είχαμε πλέον
 γουρευτεί ότι κάναμε λάθος ήλπι
 ποιον θα δω, πως κάποιος θα με φωνάξει
 κοιτάω επίμονα περίμενα ότι θα
 σα αυτός είχε προθυμοποιηθεί
 νοδεύσει έως εκεί
 — δεν συμμετεί
 ποτα κανένας δεν έμαθε ποιός στην
 αγματικότητα ήταν ο άλλος συνεχίσαμε το ταξ
 ς γύρισα σπίτι αργά
 μπήκα μέσα 13
 οσφέρθηκα να την βοηθήσω είχε γενέθλια δεν ήξερα
 πιστέψω
 αν και ξενυχτισμέ
 χα αρχίσει να πιστεύω πως δύσκολα θα την έπειθα
 γες ώρες πριν παραπονιόταν πως δεν θα έσβηνε κερέ
 τος ο χρόνος που μας αι
 αν ήδη περιορισμένος
 βιαζόμουν απλά
 οσπαθούσα να το φανταστώ

29 PANELS

ΚΑΛΟΥΝΤΑΙ ΝΑ ΣΚΟΡΠΙΣΟΥΝ
 ΤΗΝ ΠΡΟΣΩΠΙΚΗ ΜΝΗΜΗ

Στο «εσωτερικό» καθενός από τα 29 σημεία οι προσωπικές
 μνήμες γίνονται ένα με τους ενοίκους της πολυκατοικίας,
 τους ανθρώπους που κάθονται στο παγκάκι της πλατείας,
 τους φοιτητές του πανεπιστημιακού συγκροτήματος, τους
 θαμώνες ενός χώρου αναψυχής.

μπορούσα να συγκεντρωθώ_μετά από ώρα είχε μαζε
ήθος κόσμου_ έπρεπε οπωσδήποτε να πάω_
ήταν τόσο χαρούμενη_ άρχισε να κλαίει,
ερασιζοντας τη δική της θέση_ χωρίς όριο_
ρίς κανόνες_ χωρίς έλεγχο_
σταζα να αποχωρήσω_δεν ήξερα πως να αντιδράσω κα
χειριστώ_άκουγα γυναικείες φωνές_

φώναζαν και γελούσαν_

_έβλεπα διαρκώς την πόρτα_καθίσαμε στο
που στην ουσία δεν υπήρχε_κρύωνα_
αναγκάστηκα να πάω
ένιωθα ξένη_
λωστε γι' αυτό πήγα_δεν ήταν μόνη και το ήξερα_ά
ραφέρεται_ ήταν τα γενέθλιά μου_ο κόσμος
ει μετά από διαφωνίες καθίσαμε τελικά μπροστά του_
_τον λυπόμουν, αλλά τη συγκεκριμένη στιγμή δε
πορούσα να κάνω διαφορετικά_

_είχαμε πει πως θα πηγαίν
γο_ τα λεπτά δεν περνούσαν_
ήταν αρχή ακόμα
_γλιστρούσα, _ήμασταν όλοι μαζί_1

νο το βραδυ βίωναμε μια κατάσταση επιθυμητή_
_μιλούσαμε για ώρες_μου τα αποκάλυψε όλα_
γινε ξαφνικά και το χειρότερο, μπροστά στα ίδια μ
x_ 2 _ήμουν τόσο κουρασμένη_

_περπατούσα πάντα στην άκρη του λιμανιού
παράλληλα με το νερό της θάλασσας_
σνεχίσω_ _ήταν
_φθάσαμε καθυστερημένες
οντας ξημερώματα τις βαλίτσες στην άδεια πόλη_
ησυχία παντού πονούσα_
με ρώτησε τι θέλω και ποιόν ψάχνω_μπήκα μέσα_θ
κίξουμε;, με ρώτησε_ με φώναξε_ βγήκα από
και όλα ήταν κάτασπρα_

ήταν χριστούγεννα
_δεν τα είχαμε υπολογίσει σωστά
την
αμε που πλησίαζε_οι ώρες περνούσαν και εμείς δεν
ώναμε _λίγη ώρα μετά χτύπησε το
ούνι_

έπρεπε να μπούμε στο πνεύμα των ημερώ
έρχομαι
είχα φθάσει στα μισά
ήταν ακόμη σκοτεινά

δεν έβλεπα σχεδόν τίποτα_ ήταν ακόμα σκοτεινά
αν άνοιξα τα μάτια μου_ κρατούσα σφιχτά
την πόρτα_ _δεν έβλεπα την ώρα
άσω

σίγουρα μου είχε λείψει_ _
_οχίσσαμε να τα μαζεύουμε, όλα αυτά που για ώρες
ήναμε και ετοιμάζαμε ο χώρος ήταν μικρό
τον αντιληφθήκαμε τελευταία στιγμή το πήρε
ραβά _άλλαξα
νεχώς γνώμη μέσα μου

3
το και αν προσπάθησα να συμβιβαστώ _
χτύπησε το κουδούνι _
ήταν αγχωμένοι _τον περίμενα
_έπρεπε να παραμείνω στη θέση που υποστήριζα
τό την αρχή _δεν φανταζόμουν
_ος θα έφθανε σε αυτό το σημείο
_βρισκόμουν ανάμεσα σε δύο άτομα
είχα καταλάβει πως είχα κάνει λάθος _ήταν
αφορετικά και όλα μπερδεμένα με κορόιδευαν;_ οι
λλοι μου έλεγαν πως έκανα λάθος _σε γενικές
οαμμές δεν την συμπαθούσα _από την
ώτη στιγμή ήθελα να σηκωθώ και να φύγω

νεχώς το κεφάλι σεξτα και αριστερά _οταν
δεν την βρήκα εκεί _πλησίασα
σα να ψάχνω περίμενα ότι θα είναι μέσα
την ημέρα είχαν χαθεί τα ίχνη της _κανείς
ιλήσει μαζί της και κανείς δεν την είχε δει η
ης ήταν πεσμένη _με δυσκολία
να συνυπάρξει μαζί μας _έπρεπε_ _
ρήγορα και άρχισα να τρέχω είχα καταλάβει ότι
σει _
ε τι θέλω και ποιόν ψάχνω _είχαμε
δύο απέναντι πεζοδρόμια _τον είδα να
να περάσει το δρόμο απέναντι _"θέλεις
με;" με ρώτησε_ _
ε, αναγκάστηκα να πάω _
επε να φύγω τόσο γρήγορα _με φώναξε_ _
ι' αυτό πήγα _χάρηκε,
το δέχτηκε _δεν μας περίμενε και αυτό
άνηκε _
με να καθίσουμε μέσα εκείνη την ημέρα

λίγη ώρα μετά χτύπησε το κουδούνι _
αμε να ετοιμαζόμαστε

4

σηκωθήκαμε

αι όλα περνασμενες_ και αυ
ηκε όμως που μας είδε_ 5 _οι ώρες περνούσα
ν τελειώναμε_ την βλέπαμε που πλησίαζε_
τερα για να προετοιμαστούμε_
_με είχε βοηθήσει πολύ και σκέ
άω_ξύπνησε νωρίς το πρωί και έφυγε_ _μέχρι και
ι υπόχρεη_ _τον ε
κεται όρθιος, μέσα, στο χώρο της κουζίνας_δεν βγή
μια στιγμή_
_δεν μου είχε αφήσει
ο_ _δίσταζα να αποχωρήσω_δεν μπορούσα να
θώ_ το τηλέφωνο χτύπησε ξαφνικά μέσα στη νύχ
ο σήκωσα_
_φόρεσα ότι βρήκα μπροστά μου
α τρέχω_ φοβήθηκα_ _
μένη_ ο χώρος ή
είχαμε ανάγκη να πάρουμε λίγο αέρα_ αγχώθηκα
ντεχα άλλο και το είχα μετανοιώσει_
υ είχα πάει_

δεν είχα μετανοιώσει_όταν φθάσαμε και μπήκαμε μέσ
και είχα αμφιβολίες, είχα επιλέξει την κατάλληλη
ήθελα να τον συγχαρώ_ πήρα τον
απομακρύνθηκα_
_είχαν προηγηθεί πολλά
ένα τσιγάρο _έπρεπε με κάποιο τρόπο να ο
,
ανακούφιση_ήταν ακόμα σκοτεινά_τρέχοντας κατευθύν
όσο το δυνατόν νωρίτερα
δίστασα_
δεν με τρώμαζε_ ήξερα
πρόκειται για ένα μακρύ ταξίδι_δεν μπορούσα να κά
αλλιώς_
_έβλεπα την ώρα να φθάσω_πήρα τις βαλίτσες και απο
νωρίς το απόγευμα_ σίγουρα μου
μετά από τόσο καιρό_
έβλεπα_ ίσως έφταιγε η κούρα
ετοιμάζαμε_καλοκαίρι και η ώρα πλησίαζε τις 10:00
περιμέναμε_ χτύπησε
να χορεύουμε μεταξύ μας μέσα σε ένα μισοάδειο σπι
για ένα μικρό διάλειμμα_ 6
γιορτή είχε τελειώσει_

_χε τελειώσει_θα κοιμόμασταν σπίτι της_ τίπο
 _μένες και από την ημερομηνία- _α
 _η κόκκινη κορδέλα ήταν αρκετή_αν και είχα αμφιβο
 _της τηλεφώνησα αμέσως και γρήγορα κ
 χάρηκα
 χτύπησα την πόρτα δεν ήμου
 ίναμε για πρώτη φορά εκεί από τη μί
 _το μόνο που ξεχώριζε ήταν το φως των κ
 με κορόιδευαν;

είχαμε πει πως θα πηγαίναμε για λίγο
 ο καθένας με τον τρόπο του προσπαθ
 ορα _μιλούσαμε σαν να γνωριζόμ

_δεν είχε υπολογισ
 _κίσαμε τελευταία στιγμή_ελπίζαμε ότι θα έρθουν κ
 _ήταν η επόμενη_αυτό θα φαινόταν λίγους μήνες
 _λίτωνα_από εκείνη τη στιγμή και μετά άλλαξε η διά
 ετικά _είχα καιρό να νιώσω έτσι_αρχίσαμε ν
 ριολεξία μου έφτιαχνε τη διάθεση στο μ

_του είπα να φύγει,
 α μια φορά επέμενε
 ιχτά την πόρτα μέχρι τη στιγμή που
 ου να με εγκαταλείπουν

8
 _στη σκέψ
 _γκασμένη να έρθω σε επαφή με τόσο κόσμο, αγχωνόμ
 _οχωρήσω_δεν κατάλαβα και πολλά_
 ίγα λεπτά και απομακρύνθηκε
 _αρχίσαμε να τα μαζεύουμε, όλα αυ
 αμε και ετοιμάζαμε

είχα φθάσει στα όριά μου
 _δεν άντεχα
 έσα είχαν αρχίσει να μαζεύονται πολλ
 ήκα σπρώχνοντας όποιον έβρισκα μπροστά μου

_βγήκα για λίγο έξω, στο προαύλιο_της εί
 α αποχωρήσω
 έκανα υπομονή δεν ήξερα τι να απαν
 _προσπάθησα να αλλάξω το θέμα συ
 _είχαμε χωριστεί σε δύο στρατόπεδα_αρχικά πίστ
 _γος_δεν μοιράστηκα την πραγματική κατάσταση με κο
 _νόμι

ιές της να με κρατήσει_δεν άντεχα άλλο στιγμή εκε
η ώρα περνούσε
υ αργούσε να έρθει_αγχώθηκα_δεν άντεχα
ίχα μετανοιώσει_ταράχτηκα και μαζί της προσπαθήσα
πίσουμε την κατάσταση_
είχα πάρει την από
ήξερα τι ήθελα_
_αισθανόμουν ήδη πολύ κουρασμένη και όσο και
ύσα να μην το σκέφτομαι, δεν τα κατάφερνα_
_αρ
_δεν χωρούσα_ήταν ξημερώματα όταν με
νο, λέγοντάς μου πως είναι στο δρόμο_τα βάλουμε όλ
πολογίσαμε_
_ήρθε ξαφνικά 9
πολύ
να κινηθώ_είχα αρχίσει να νυστάζω_και όσο εγώ τι
τήσουν, αυτές όλο και περισσότερο συνέχιζαν_
_μας διέκοψαν και αναγκαστήκα
ουμε_με παρέπεμψαν σε κάποιον υπεύθυνο_
ια εμένα το μέρος ήταν γνώριμο_
περίμενα μεγαλύτερη συνέπει

τιμήψοικαμε τελευταία στιγμή_προχώρησα στο όρο
κα στο σπίτι_
_κρυφτήκαμε πί
άση λεωφορείου_δεν υπήρχε λόγος να μας δει_είπα
του ταξί να με περιμένει μόνο για λίγα λεπτά_
άλλαξα συνεχώς γνώμη μέσα μο
να ξεκινήσω για αυτή τη διαδρομή_
κχος δεν ήθελα να το πιστέψω_
ορτα και τους είδα μπροστά μου
ήξερα ποιός είναι_μόνο αυτή έμενε να έρθει_
_βρισκόμασταν και οι τέσσερις μαζί μετά από όλα
προηγηθεί_
_σίγουρα δεν αισθανόταν κανέν
αργότερα ήρθε_10_αποχώρησα στο διπλαν
ο_
δεν τον ήξε
καιρό και δεν αισθανόμουν άνετα_
_νόμι
ή_
_ όλα είχαν λυθεί_
ήταν ακριβώς από πίσω μου
οι απαιτήσεις μου ήταν μηδαμινές_
ήταν διαφορετικά και όλα μπερδμένα
ειράχτηκα_
_ήλπιζα ότι
ήγαμε κάπου

...δεν ήθελα να τελειώσει_
έτρεχα με όση δύναμη μου είχε απομείνει_
έρχομαι_ 11 πάνω
...πως είχα πείσει τον εαυτό μου_
έλεγα πως δεν
...ση να ξαναπάω_με βόλευσε_ δεν έπρεπε να με πιά
τελευταία στιγμή σκεφτήκαμε την τωράτσα της
...τοικίας_ _τους έλεγα να μαζευτούμε κά
και αυτοί δεν ήθελαν _γλιστρούσα
...ύωνα_
έβλεπα ότι δεν προλαβαίναμε_έπρεπε οπω
...την παρακαλούσα για ώρα_ _κο
...ς γύρω μου_
...αναγκάστηκα να
...ρήσω πιο αργά_λίγους μήνες αργότερα έφυγε_είχε
...γιστεί μέχρι και η παραμικρή λεπτομέρεια _ά
...όρτα του ασανσέρ να κλείνει απότομα_
_άνοιξα την πόρτα και γρήγορα έτρεξα προς τον ε
...όμο ανάποδα_
_νύσταξα
...ζικά δεν ήθελα να πάω_ _ήμασταν
...σί_ κάναμε λάθος_

...προσπα
...το δρόμο απέναντι_με κοίταξε με
...ου ματιού του, νομίζοντας πως εγώ δεν τον είδα_
ήθελα να συγκεντρωθώ
έλεγα πως δεν υπήρχε περίπτωση να ξαναπάω_
...όταν τον εί
...ει από μπροστά μου_ _είχαμε καταφέρ
...ουμε και οι τέσσερις
_ήθελα να διαβάσω και δεν μπορούσα
...είχε ξημερώσει_
...δεν ήξερα που να κρυφ
...έραμε και τα συνδυάσαμε και τα δύο_ _οι
...θάσαμε νωρίτερα_ ήμουν ακριβώς στη μέση
...ου φερόντουσαν καλά
...όλοι μαζί κάναμε σχέδια για το κα
...ησιάζε_ έβλεπα ότι δεν προλάβαινε_
...ανησυχούσα_
...μπροστά στην οθόνη_
...όταν φθάσαμε επάνω, έως κ
...πράγματα πήραν τέτοια τροπή, η οποία δεν μπορούσε
...πό έλεγχο_δεν βρήκαμε κανέναν εκεί_
...εσύ; ξεκινή
...ο σπίτι_ δεν μιλούσα σε κανέναν_
12

βγήκαμε και είδαμε ότι είχε ξημερώσει
χτύπησε το θυροτηλέφωνο σίγουρα δεν έ
βρει εκεί
οιξα την πόρτα είχαμε πλέον
γουρευτεί ότι κάναμε λάθος ήλπ
ποιον θα δω, πως κάποιος θα με φωνάξει
κοιτάω επίμονα περίμενα ότι θα
σα αυτός είχε προθυμοποιηθεί
νοδεύσει έως εκεί
δεν συμμετεί
ποτα κανένας δεν έμαθε ποιός στην
αγματικότητα ήταν ο άλλος συνεχίσαμε το τα
ς γύρισα σπίτι αργά
μπήκα μέσα 13
οσφέρθηκα να την βοηθήσω είχε γενέθλια δεν ήξερα
πιστέψω
αν και ξενυχτισμέ
χα αρχίσει να πιστεύω πως δύσκολα θα την έπειθα
γες ώρες πριν παραπονιόταν πως δεν θα έσβηνε κερ
τος ο χρόνος που μας απ
αν ήδη περιορισμένος
βιαζόμουν απλά
οσπαθούσα να το φανταστώ

είχε ήδη νυχτώσει, όταν αντιληφθηκαμε το φως
από την απέναντι πολυκατοικία και
θελα όλα όσα συνέβαιναν γύρω μου
όσο και αν προσπάθησα να συμβιβαστώ
έπρε
πνεύμα των ημερών λίγα λεπτά αργότερα χτύπη
ρισκόμασταν και οι τέσσερις μαζί
να τους αφήσω μόνους να συζητήσουν
δεν αισθανόμουν άνετα
14 δε
άφερνα δεν υπήρχε λόγος
έφθασαν πιο γρήγορα απ' ότι τους περίμενα αισθ
ήταν αγχωμένοι περίμενα να ακούσω την
που με αφορούσε έπρεπε να παραμείνω δεν είχα κατ
α τον οποίο είχε αντιδράσει έτσι
άφησα ελεύθερο τον εαυτό μου ήλπιζα ότι θα
ε κάπου ευτυχώς ήταν δίπλα μου
δεν ήξερα πως να επανορ
είχα καταλάβει πως είχα κάνει λάθος
ήταν ήδη αργά θεώρ
να θίξω το θέμα δεν έβλεπα τίποτα βιαζόμουν
ιώσω η δυσαρέσκειά μου ήταν έντον

ήθελα να μείνω κι άλλο στο νησί_ είχαμε να
 ηθούμε πολύ καιρό_ _μετό
 α είχε μαζευτεί πλήθος κόσμου_
 _τον είδα να με παρακολουθεί από το
 ο του_ _αγχώθηκα_ _δεν χωρούσα
 _
 με παρότρυναν για το αντίθετο_ δεν πήγα ούτε μι
 προς την πλευρά του_ _απλά πίστε
 ν ταιριάζαμε_ _υπολογίσαμε το χρόνο που
 _χωρίς να είνα
 ίγουρο_ **15** _περιμένοντας την κατάλλη
 αση και ειδικά από ένα άτομο_ _ανοίγοντ
 ρτα σκεφτόμουν διάφορα_
 προσπαθούσε για το καλύτερο μιλούσα
 γνωριζόμασταν χρόνια_ _ήρθε ξαφνικά_
 _να μην καταλάβει
 το αποφασίσαμε τελευταία στιγμή
 δεν ήταν εύκολο μας περίμεναν_ δεν μπορούσα να
 τώ πως αν είχα περισσότερα ανοιχτά τα μάτια μου
 είχα απογοητευτεί
 πατούσα αργά_ _παρασύρθηκα_
 και όσο εγώ τις έλεγα να σταματήσο
 ρίμενα το φως του ήλιου για να γυρίσω σπίτι μου_
 έτσι και αλλιώς είχε περάσει καιρ

ο χρωστούσα_ _αισθανόμουν βαριά_ ε
 ι να νυστάζω_ θεώρησα πως ήταν σωστό να
 ρυθώ_ _δεν τα κατάφερα
 νόμιζα πως με αυτή την κατάσταση όλ
 λυθεί
 σι τουλάχιστον έδειχναν_
 _τον άκουσα να μου απευθύνει το λόγο
 ν ακριβώς πίσω μου_ δεν φανταζόμουν πως θα έφθανε
 ο σημείο_ _τον περίμενα_
 αμέσως κατέρευσα_ έχασα τελείως τις
 εις μου, ευτυχώς ήταν δίπλα μου_ _δεν έβλεπα
 _βιαζόμουν να τελειώσω **16** _οι
 μου έλεγαν πως έκανα λάθος_ δεν πήγα ούτε μια στιγ
 την πλευρά του_
 _
 δεν το περιμέναμε_ υπολογίσαμε το χρόνο που ε
 να ανέβει με το ασανσέρ_ _απομακρυνθήκαμε
 τας από τις σκάλες_ _φθάνοντας εκεί ήταν όλ
 ζεμένοι_
 δεν υπήρχε περίπτωση να φύγω έτσι ντυμένη από
 τίποτα και κανένας δεν μπορούσε να με
 ι_ _έλειπε από τους οχτώ και αυτό ήταν φανερό
 κεφτόμουν πως να του το πω_ _ήξερα ό
 μουν σε δύσκολη θέση_ αναγκάστηκα να ανέβω επάνω_

βήκαμε από το πλοίο_ βρισκόμουν ανάμεσα σε δύο
καθυστερήσαμε αρχικά δεν
να πάω_σε γενικές γραμμές δεν την συμπαθούσα_δεν
εράσει πολύ ώρα από τη στιγμή που καθίσαμε
_χτύπησε το θυροτηλέφωνο
πό την πρώτη στιγμή ήθελα να σηκωθώ και να φύγω
τον λυπόμουν
πρεπε να πάρουμε τηλέφωνο για να ευχηθούμε_
_συναντηθήκαμε σε εκείνο τον
για πρώτη φορά_

17

ανοίγοντας την πόρτα σκεπτόμουν διάφορα
ην πρόσκληση, η αλήθεια είναι πως δεν την περιμέν
ήρθε ξαφνικά
ό την άλλη πλευρά_
ν χτύπησε το τηλέφωνο_δεν ενθουσιάστηκα κατά την
μας γνωριμία_θα την χαρακτήριζα έως και αδιάφορη
_αποφάσισα
την ημέρα να της μιλήσω_
με να συζητάμε_ _μας διέκοψαν_στην
εξία κρέμονταν από τα χείλη μου_ήξερα ότι βρισκόμ
κολη θέση_μας σταμάτησαν ξαφνικά
_οι
ότεροι με κοιτούσαν περίεργα_

ε μέσα μαζί, ενώ πλήθος κόσμου ήταν συγκεντρωμένο
ώντας τα στοιχεία μου_

18

_στη συνέχεια
λούθησε και αυτός
_ήταν τόσο χαρούμενη_καθίσαμε έξω, στο μπαλκόν
στην ουσία δεν υπήρχε _ήξερα
_ήθε του σημείο_από την αρχή έως και το τέλος_
_μας παρότρυναν να πάμε στο διπλανό δωμάτιο
_είχαμε δώσει
ού στις 11:00 το πρωί_
αν υπομονετικοί με την κατάσταση στην οποία
μουν
_ατέβαινα όποια σκάλα έβρισκα_τα λεπτά δεν
σαν_ σε συνδυασμό
κατάλληλο τραγούδι_ έβγαινα συνεχώς στ
_νι_σαν να το 'ξερα _ήτα
κόμα_
_νομίζαμε ότι μας κορόιδευα
έβλεπα διαρκώς την πόρτα
ου έλεγα να προχωρήσουμε πιο γρήγορα
_ήταν αυτός που απηύθυνε πρώτο
ο_ _φοβόμουν_ _δεν κυκλοφορούσε σχεδόν
ς_έδειχνε να του αρέσει_

τη συγκεκριμένη στιγμή δεν μπορούσα να κάνω
ετικιά_ _έπρεπε να κοιτάξω αυτό πάνω α
νωρίτερα είχα
ει την επιθυμία μου να έρθει_ _την
ε πρώτη σπίτι_συνεχίσαμε μέχρι την επόμενη και
αία στάση
αγώνα δρόμου για να προλάβω_ _να φθάσω όσο
α γινόταν_

είχα ήδη βγάλει το εισιτήριό μο
αυτό που σκεφτόμασταν περισσότερο ήταν το πότε
σουμε για την επόμενη μας στάση_

_όσο
ότερο μας κοιτούσα όλους μαζί, τόσο πιο
νειδητοποιούσα την απουσία του_κάθισε απέναντί μο
δεν φοβήθηκα μήπως εκτεθώ_

χρι που αποφασίσαμε να φύγουμε
η ώρα περνούσε 19
ν ήξερα αν μπορούσα να συνεχίσω_

_είχα ξεχάσει εντελώς
μή_δεν μπορούσα να καθίσω στιγμή _αντιμέτωποι
είχαμε κανονίσει να σβήσουν τα φώτα_

δειχναν να με θέλουν δίπλα τους_ _ο καθένας
οιζε τη δική του γνώμη_και οι δύο επέμεναν_

κάτι παρόμοιο_είχα πάρει την απόφασή μου

το τρεφόντας σταρκως το ρεμπά μου_ήθελα πολύ να τ
λον όμως δεν ίσχυε το ίδιο και από την άλλη πλευρ
_

_χωρίς διάθεση να αντικρύσω το οτι
λα να μην καταλάβει τίποτα_ήμασταν δεμένες μεταξύ
κοιμήθηκα
εκείνο το βράδυ_πήρα θέση επάνω στο θέμα παρά το
κάποια δεν συμφωνούσε_ _πλήρ
ν συγκεντρωμένο
_για ακόμα μια
ν έτοιμη_

ήθελα όλα αυτά να του τα μεταφέρω_άνοιγα όποιο
ισκα μπροστά μου_με την άκρη των ματιών μου έβλεπ
τούσε
_δεν μπήκα στη διαδι
χαιρειτήσω πρώτη εγώ_ήταν ήδη περασμένες 3:00 τα

20

ι μόλις την προηγούμενη μέρα σταματήσει_
γορεύοντάς μου να συνεχίσω τη δουλειά μου
θασα νωρίτερα_ _είχαμε δώσει ραντεβού στις
_έδειχναν ανήσυχο

ας παρότρυναν να πάμε στο διπλανό δωμάτιο_
γώντας με γρήγορα προς την πόρτα εισόδου
όλο και χειρότερα

υν ταραγμένη_
ρι που αποφασίσαμε να φύγουμε_
με κρατούσαν σφιχτά
ίνοντας, δύο ακόμα άτομα κάθονταν στα αντίστοιχα
έφθασα και δεν την βρήκα εκεί _η
η ώρα περνούσε
ν αισθανθήκαμε φως από φακό να διαπερνάει το διαμ
έβγαινα συνεχώς στο μπαλκόνι
_και ξανά μέσα_έβλεπα διαρκώς την πόρτα_
έπρεπε να την πείσω
κείνο το βράδυ ήταν αντιδραστική_ παρ' ολ'
ίχε επαναλάβει πως το μπαλκόνι της, την προκαλούσ
ρβεί_ _πολλές φορές_
ροσπάθησα να μπω στην ψυχολογία της_κοίταζα συνεχ
_ξημερώματα βέβαια κ

21 και φοβόμουν_ λίγους μήνες αργότερα έφυ
εν άντεχε άλλο εκεί μέσα_κατέχοντας μια δύσκολη θ
είχε γενέθλια _απ' ότι είχε γ
χνε για κάτι τέτοιο_
δεν συμφωνούσε με την όλη κατάσταση
δεν γνωριζόμασταν προσωπικά
ρόπο που αντιμετώπιζε την κατάσταση_
_πρόσενα το κάθε βήμα που έκανα

στηριζε πως το σπιτι της μετεοίσε αρνητική ενεργε
ν άντεχε άλλο_
_στο δρόμο δεν κυ
ρόσεχα το κάθε βήμα που έκανα_έφθασα
_ά_του το προσφέραμε_

22 έδειχνε να του αρέσει_
α κοιτάω επίμονα_αποχώρησα στο διπλανό δωμάτιο_
άρχισε να το ανοίγει
έ δεν αισθανόμουν οικεία_
δυστυχώς δεν συναντηθήκαμε ακόμη πιο νωρίς
α συνηθίσει να μπαίνω από την πίσω πόρτα_όλα, από
γμή μπορούσαν να τιναχτούν στον αέρα_
_έψαχνα το όνομα_ήμουν τυχερή που τ
άντησα στο δρόμο εκείνο το βράδυ_

δεν ήμουν η μόνη_
_ήταν μεγάλο ρίσκο_δεν με κάλυπτε τίποτα και καν
καλημέρα είχε γίνει συνήθεια_ _ήταν
εν ήθελα να τον βάλω σε τέτοια ταλαιπωρία_
_επιβάλλονταν_ήταν κάτι νέο_ίσως ήταν νωρίς
ήξερα ότι δούλευε τη συγκεκριμένη ημέρα
_ποτέ δεν αισθανόμουν οικείο
με ρώτησε αν είχα ανάγκη να έρθει μαζί μου
πήγα όμως
_δεν το είχα συνηθίσει

να ήθελε να μας κρατήσει μακριά _ _ δε
υπτε τίποτα _ και κανέναν
α χρόνια βέβαια πέρασαν_ έψαχνα το όνομα _ ήθελα
τήσω, αλλά δεν με άφηνε _ αισθανόμουν σιγ
ρούσαν να τιναχτούν στον αέρα_
ε περιμένει στο αυτοκίνητο _ την παρακα
ς να έρθει μαζί μου_ 23
ει_ ενιωθα καλά με αυτό
ποτέ δεν τον θυμόμασταν_
δεν υπήρχε λόγος να ξεχαστεί_
ο θυροτηλέφωνο_ δεν έδωσα ιδιαίτερη σημασία_
_ ανάμεσα στα υπόλοιπα_
_ ψάχναμε διαρκώς το δρόμο_
τούσαν περίεργα_ δεν το είχα συνηθίσει_ δεν ήθελα ν
τέτοια ταλαιπωρία _ μου φαινόταν περίεργο_
στευα πως αυτός ήταν ο υπαίτιος της όλης κατάστα
_ με περίμενε στο
κεκριμένο σημείο_ _ στο θυ
_ ο συγκεκριμένος άνθρωπος_
_ ήταν το πρώτο άτομο που σκέφτηκα_ σαν να είχαν κό
ψουν_ πίστεψα πως ήταν η κατάλληλη στιγμή να ξεκαθ
πράγματα_ _ ένα
εται από έξω είναι πάντα ξένο συνεχώς

ψάχναμε διαρκώς το δρόμο που κάθε φ
ναμε το αυτοκίνητο_ σαν κάτι να μην λειτουργούσε ό
επε_ _ αισθ
ίεργα_ άβολα_ δεν υπήρχε περίπτωση να πάω κατευθείο
σπίτι_ _ με κοιτούσε επίμ
αι σπίτι ταυτόχρονα_
_ ότι και αν έκανε_ όταν αναγκάστηκα να περ
_ ακόμη και όταν χρειάστηκε να πό
υψα το κεφάλι_ τον είδα ξαφνικά μπροστά μου_
λα_ _ σαν να μην τον είδα _ εί
ρό να συναντηθούμε_
_ καθόμασταν με τις ώρες και παίζαμε χαρτι
ρούσα να κάνω τη δουλειά μου_ μιλούσε τόσο δυνατά_
_ δεν ήμουν προετοιμασμένη _ λίγο πριν φ
_ ρωτώντας, μου είπαν ό
ει εδώ και καιρό_ πήγα και βρήκα τα παντζούρια κατ
ίμονα_ _ με όποιον και αν μιλούσε_ _ ήμουν
η για την αντίδρασή του_
_ για κάποια δουλειά_
_ όσο το δυνατόν συντομότερ
επιβεβαιώθηκα_ 24
ίσει να με ενοχλεί
προσωπικά της αντικείμ

ούτως ή αλλιώς ήταν η τελευταία που είχε
μενε στο συγκεκριμένο σημείο_
_ήταν μαζί μου_ήμουν βέβαιη για την αντί
ζυνα το βήμα_δεν μπόρεσα στη διαδικασία να προσπαθή
_με περίμενε
παθώντας να απομακρυνθώ_
και να διεκδικίσω_ από έξω
_δεν θα πηγαίναμε_αναγκάστηκα να περάσω_
μαρτυρηθεί στιγμή
_ένιωθα ότι κάτι θα εξελίσσονταν στρα
_όταν είδα την ανακοίνωσ
_μόνος λόγος που πήγα ήταν για να τον δω_ήταν αδύ
_αυτιά_να μην μου αποσπά την προσοχή_
δεν την πείραζε
_τός ακούγονταν στο χώρο_όλοι, συνεχώς, πε
με ρώτησε αν ήθελα να δοκιμάσω
ιάθησα να αλλάξω το θέμα συζήτησης δεν ήξερα
η σειρά μου αργούσε να έρθει
τι να απαντήσω
χα μετανιώσει _κολλάω_
δεν υπήρχε λόγος να μας δει
_τον αντιληφθήκαμε_ξεκολλάω_

α κλείνει αποτομα_εως καποιο σημειο_
_ήταν χειμώνας_και καθόμ
λκόνι όταν τηλεφώνησε _έρχεται_
_μου τα αποκάλυψε όλα_είχα δίκιο_η συμπεριφο
_ράδεκτη και αυτό συζητήθηκε από όλους_δεν πρόλαβε
_τις περισσότερες φορές ήταν αμίλι
_άθονταν_μόνος_η εξώπορτα του σπιτι
_άνοιχτη ήδη πολλές ώρες_πλησίαζε μεσημέρι_
_αψηφώντας για τα άτομα μου μπορεί να υπήρχαν γύ
_το νερό της θό
_πάντα_μια συγκεκριμένη μπλούζα_ _άλλαξε
ελούσαν _το χειρότερο_
_πλησίασα διστακτικά_αυτές που υποψιαζόμουν_
_με κακή διάθεση_με δυσκολία βρήκα κάποιον
_τύθηκα γρήγορα_αναγκάστηκα να πω ψέματα_μετά από
_κολο ξενύχτι
θε φορά που έφευγα δεν ήθελα να φύγω
_α βάλει ήδη στο σπίτι μου_πήρα το αυτοκίνητο και
χω _αυτή από δίπλα μ
_κάθε φορά που γυρνούσα δεν ήθελα να γυ
_πονούσα_δεν ήξερα προς τα που να πάω_
μια μπάλα ποδοσφαίρου στα χέρια
_νε την κατάσταση ακόμη πιο δύσκολη_απόγευμα_δεν ό
μέσα 26 _εννέ

α έψαχνα κάποιο χώρο να καθίσω_
μετά από 2 χρόνια _δεν ήμουν μόνι
ν υπήρχε περίπτωση να λείπει από τις περιγραφές μ
υπήρχε άλλη λύση_δεν ήμουν μαθημένη εγώ έτσι_
ελα τόσο πολύ να μπω μέσα_ήμουν από έξω_όπως κάθε
πλα, τόσο κοντά_ _ακόμα
τον ξενάγησα_απορούσα_δ
ησίασα_είπε πως έρχεται_μιλούσαμε για ώρες_
μέσα στην ακαταστασία
υγα γυναικείες φωνές_
ημασία που έχει για μένα_ποιός απο τους δύο;_
να μου παραχωρήσει
ήταν και ο πιο εύκολος άνθρωπος_το χώρο του_
κρέμονται τα καλώδια από την πλ
τον πείσω_πως είναι δυνατόν;_
να μου παραχωρήσει τα βιβλία
_όλα ήταν στη θέση τους_άρχισε να παραφέρεται_κα
_το πιο βασικ
κόσμος πολύς_ _η πρώτη φορά που επισκε
ακόμη και σήμερα _όταν αποφάσισα να φύγω
27 _κάνοντας την πρώτη κίνηση_
αποφάσισα να φύγω_
να με θυμίζει_

να μ
ξένη_αλλιώς έχω μάθει την πόλη_λίγα γλυκά
οσπαθώντας να επαναφέρουμε το χώρο στην αρχική τα
σταση_ _μας άφησε μόνες στο α
_λίγη ώρα
ς εμπιστεύονταν_είχαμε μαζευτεί πολλά άτομα_
για πρώτη φορά
28 περιμένε_ _δεν φαντ
νέλπιστο για άνδρα_είχε πάθος_
θα έφθανε σε αυτό το σημείο_ελεύθερο τον εαυτό μου
μου είχε πει από το απόγευμα ήδη ότι μπορεί να
νταν_χωρίς να είναι κάτι σίγουρο_
σκεφτόμουν διάφορα _τα βάλανε
και τα υπολογίσαμε_έπρεπε να πάρουμε τηλέφωνο_
α να προλάβω το τελευταίο_
από την άλλη πλευρά_με σκυμμένο το κεφάλι_ το
τούσα_ _από την πλευρά τους
ύστερα από λίγες ώρες
κρίμα τόσο πολύ

μάλλον δεν
εντρωμένος σε αυτό που του έλεγα_
την καθαριότητα_ να ζει σε έναν τέτοιο χώρο
είχε αρχίσει να ξημερώνει_ έπρεπε να το είχα ανα
τερα_ όταν ήμουν μαζί τ
_ αποφασίσαμε να βγούμε έξω_ ήταν ο
ταν ήρεμος_ καταλήξαμε οι τρεις μας στο φάρο

29

_ αυτό που ήθελα_
_ έξω για πρωινό καφέ_
εκείνο το βράδυ_ στο τελευταίο σημείο του κυματ
υσιολογικές συνθήκες δεν θα αποκαλύπτονταν ποτέ_ ο
_ δεν έρχονταν πολύ συχνά_ ψάχναμε μέσα στο π
ους βρούμε_ συνήθως τα καταφέρναμε_ συνηθίζαμε να κ
_ δεν χρειαζόταν_ τα β
βόταν_ στο βάθος_ ανέφερα και τον προορισμό μου
ε κοίταξε με απορία_ για ακόμα μια φορά τον πετυχα
στά μας, σίγουρα είχε καταλάβει πολλά_
_ συνηθίζα να την πηγαίνω εγώ σπιτί

—
θα με περίμενε έξω από το σπίτι_ δεν έφυγα τ
άσαμε οικογενειακά_
είχαμε πιεί αρκετά_

ΤΟ ΤΕΛΟΣ

ΣΤΗΝ ΥΠΟΣΤΑΣΗ ΕΝΟΣ ΧΩΡΟΥ ΠΡΟΒΟΛΗΣ
ΤΗΣ ΠΡΟΣΩΠΙΚΗΣ ΜΝΗΜΗΣ





ΤΟΠΟΓΡΑΦΙΚΟ ΔΙΑΓΡΑΜΜΑ

Έτσι προκύπτει ένας χώρος προβολής της προσωπικής μνήμης, ο οποίος εμπεριέχει αξίες και σταθερές προερχόμενες και βασισμένες πάντα στους 29 λόγους που οδήγησαν σε αυτόν. Χώροι κίνησης και σιάσης εναλλάσσονται, οδηγώντας σε αυτό που λέμε οικείο, με τις προσωπικές μνήμες να έχουν ήδη πάρει τη θέση τους, για να οδηγήσουν στο τέλος.

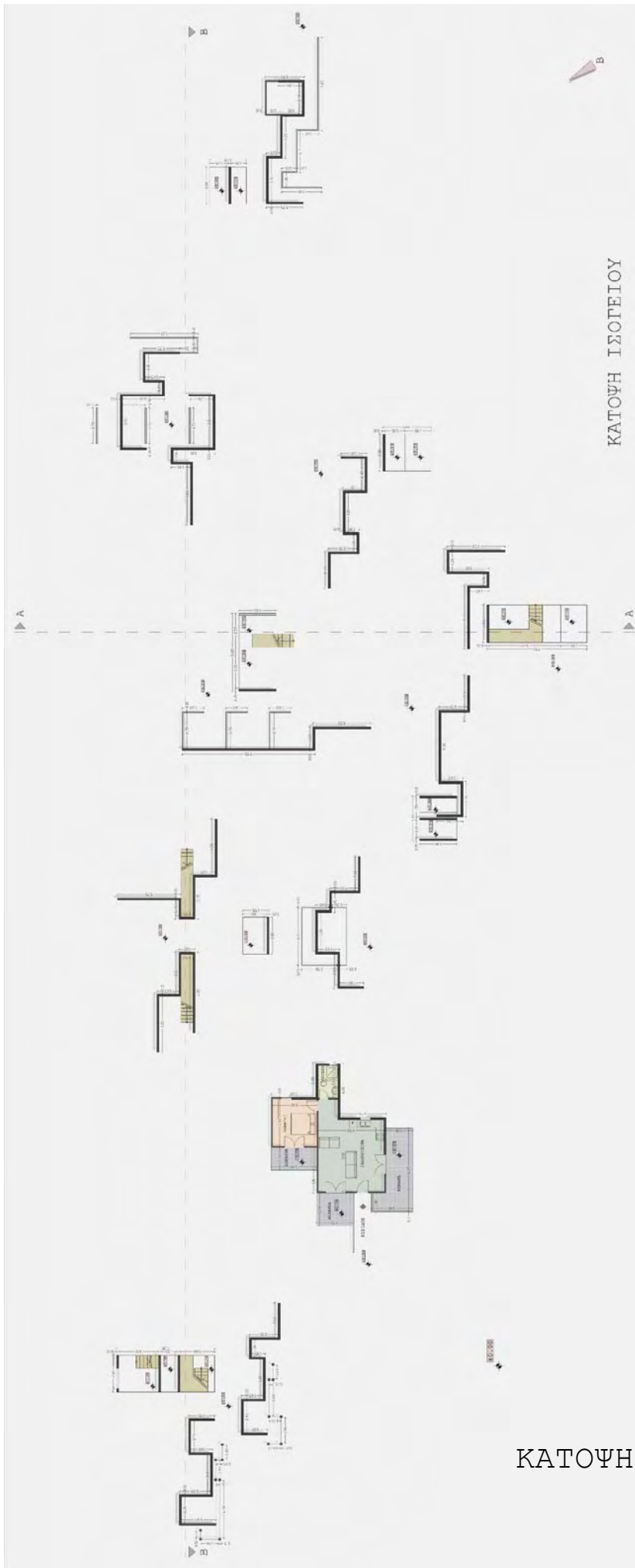

ΚΑΤΩΦΗ ΙΣΟΓΕΙΟΥ

ΚΑΤΩΦΗ ΙΣΟΓΕΙΟΥ

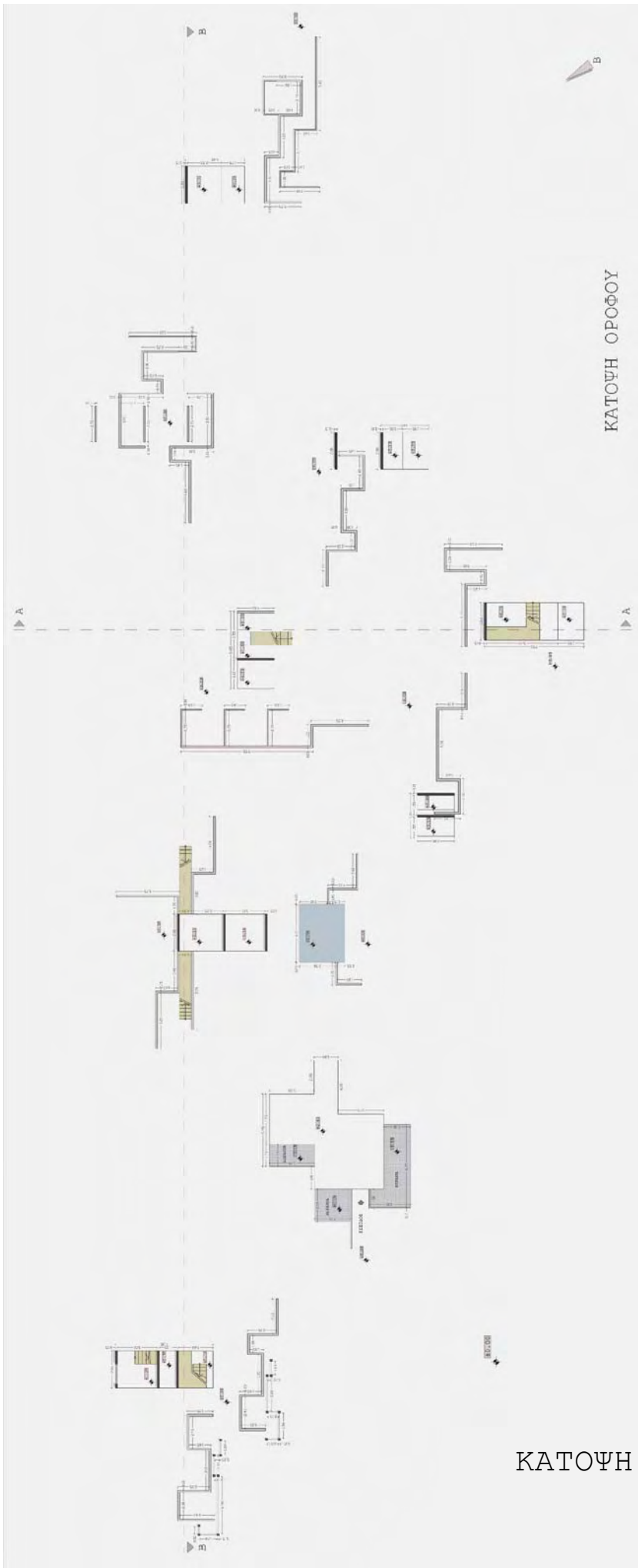

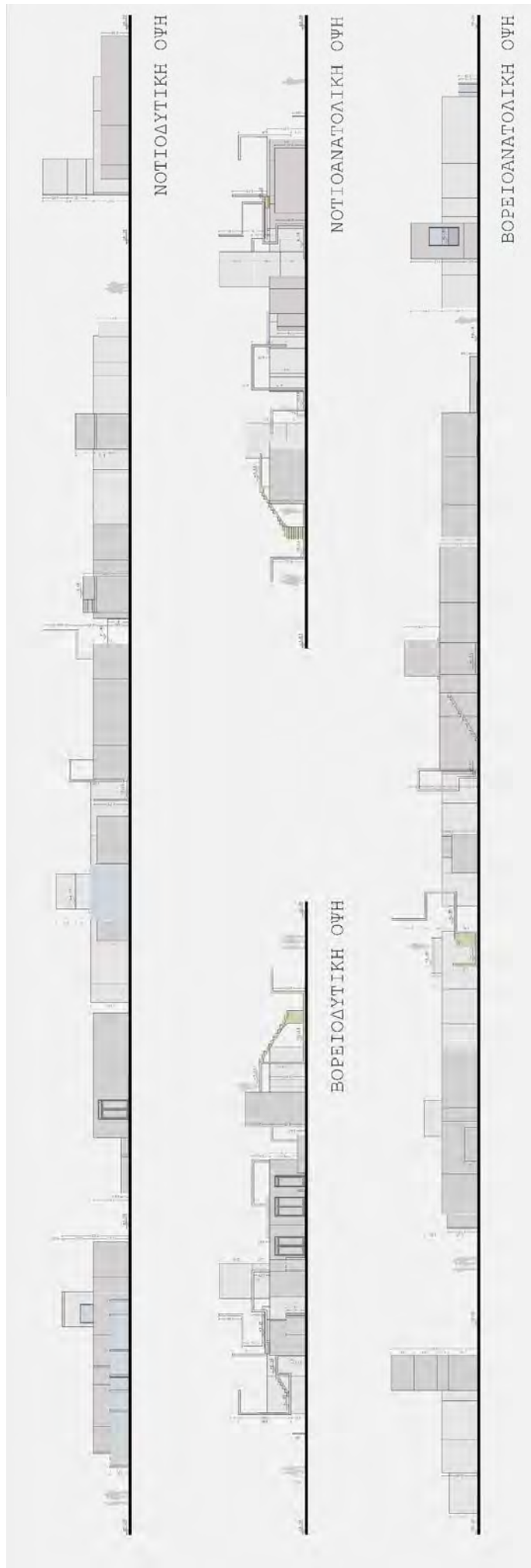

ΟΨΕΙΣ

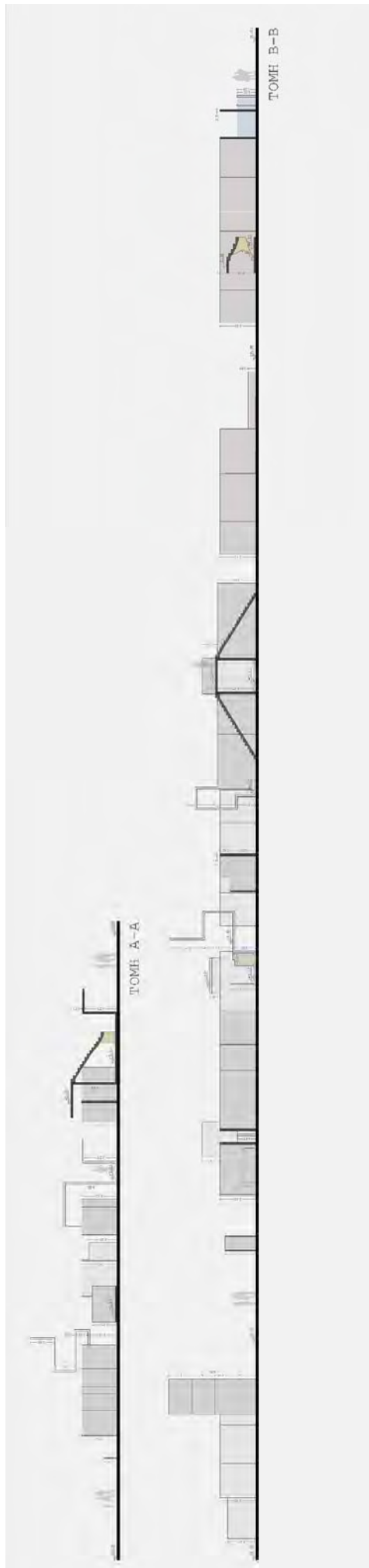

ΤΟΜΕΣ

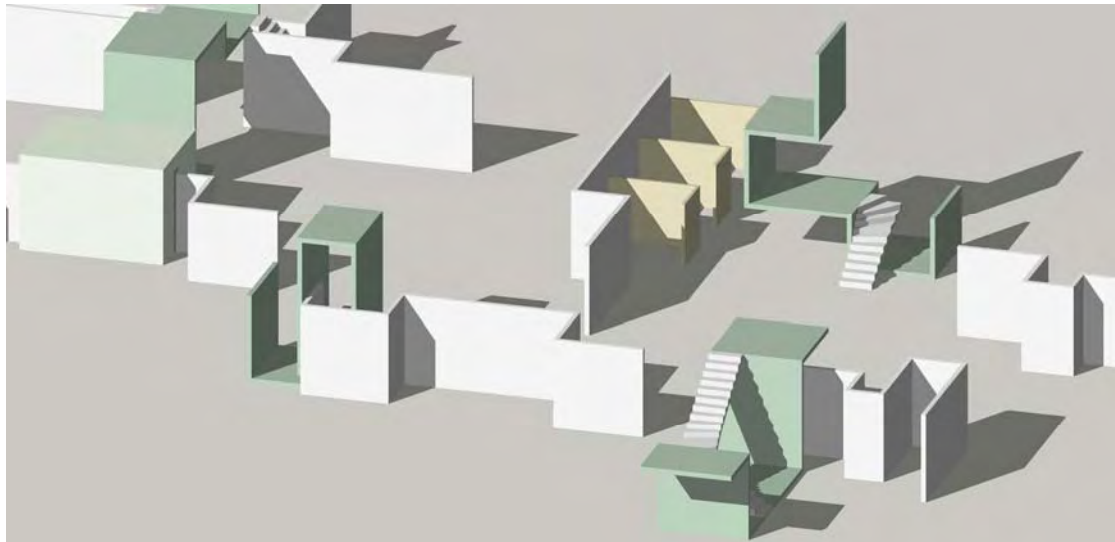

ΑΕΟΝΟΜΕΤΡΙΚΕΣ ΑΠΟΨΕΙΣ

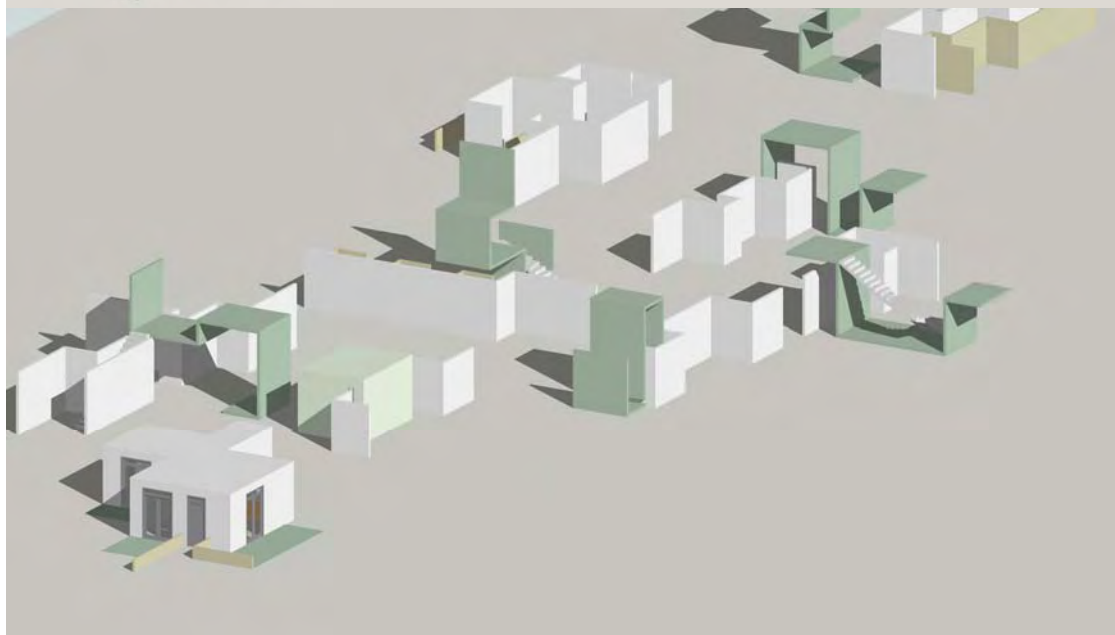
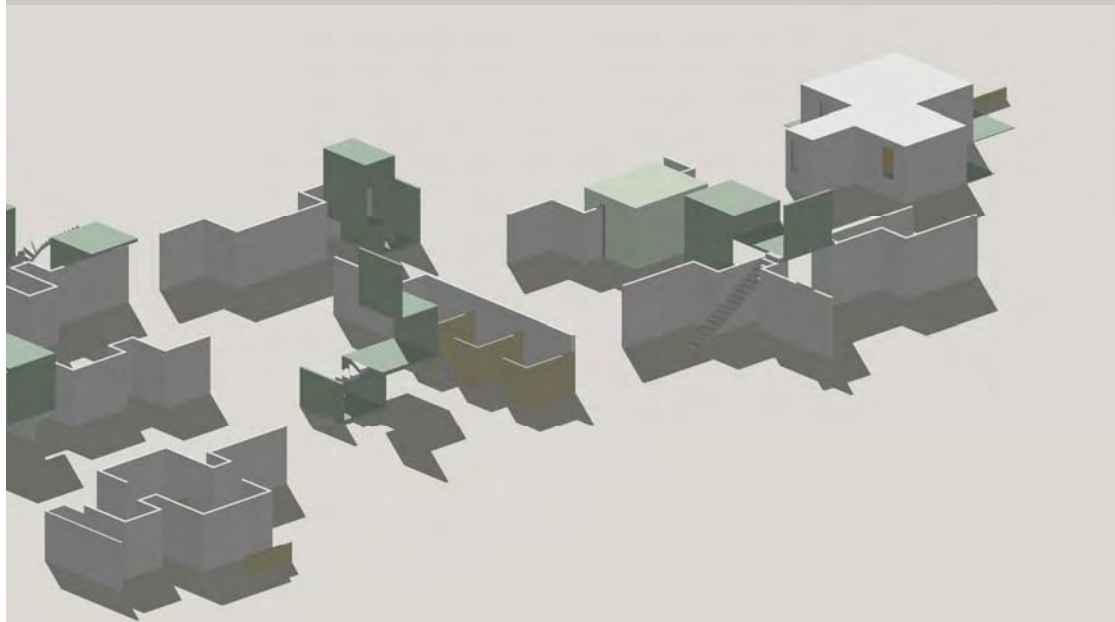

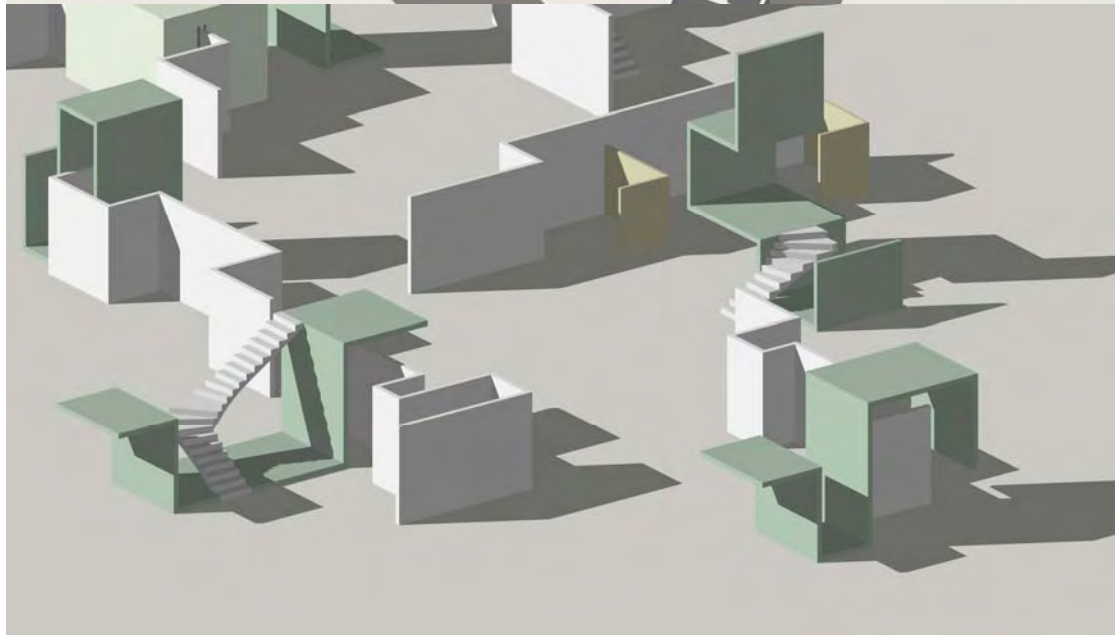
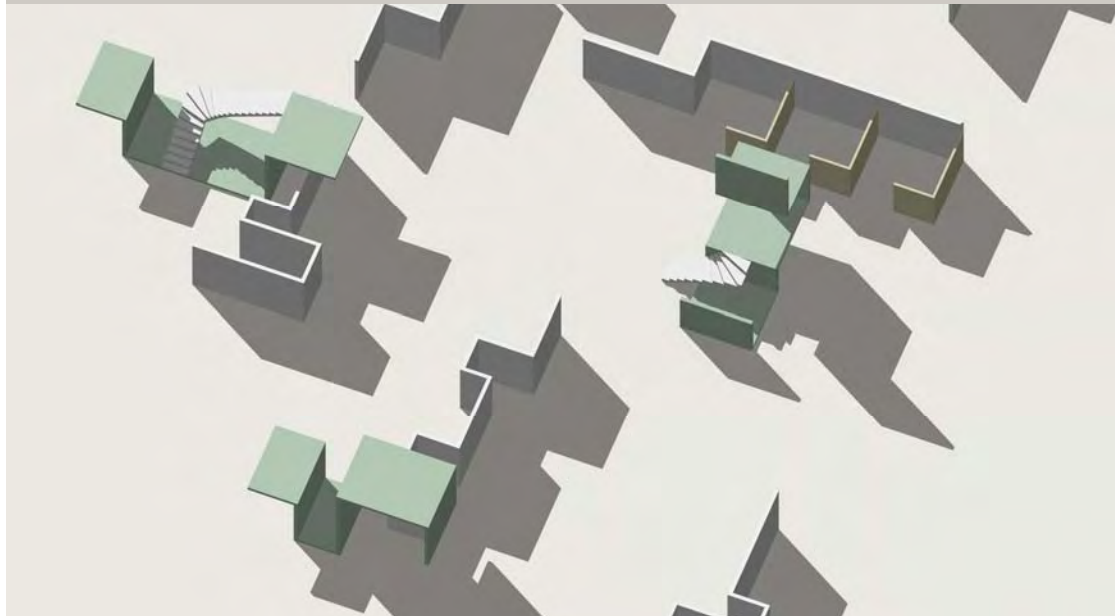
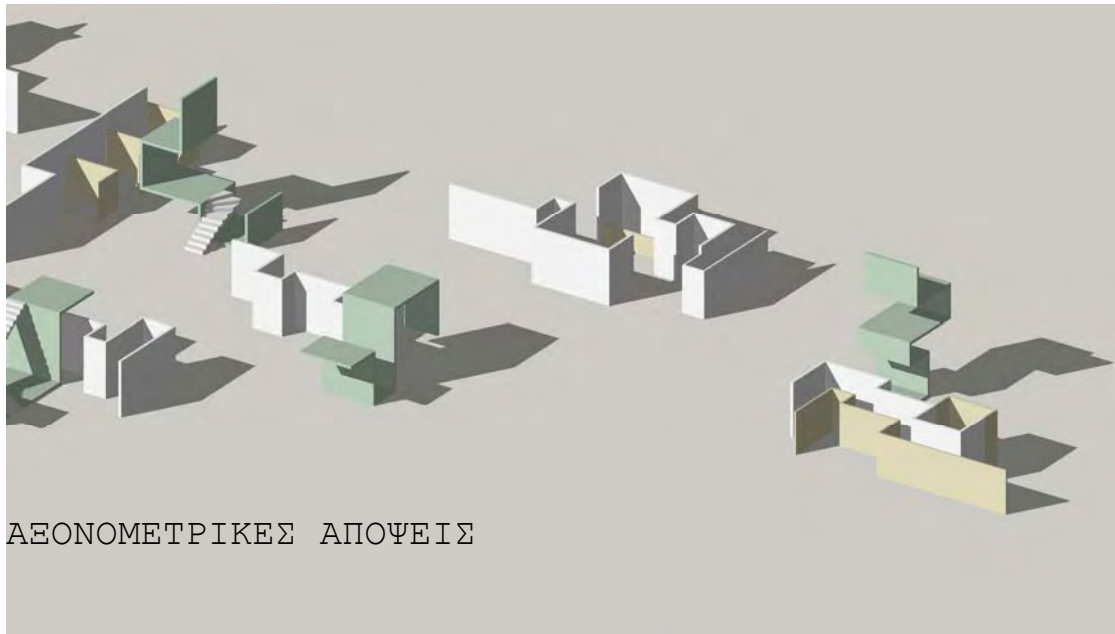

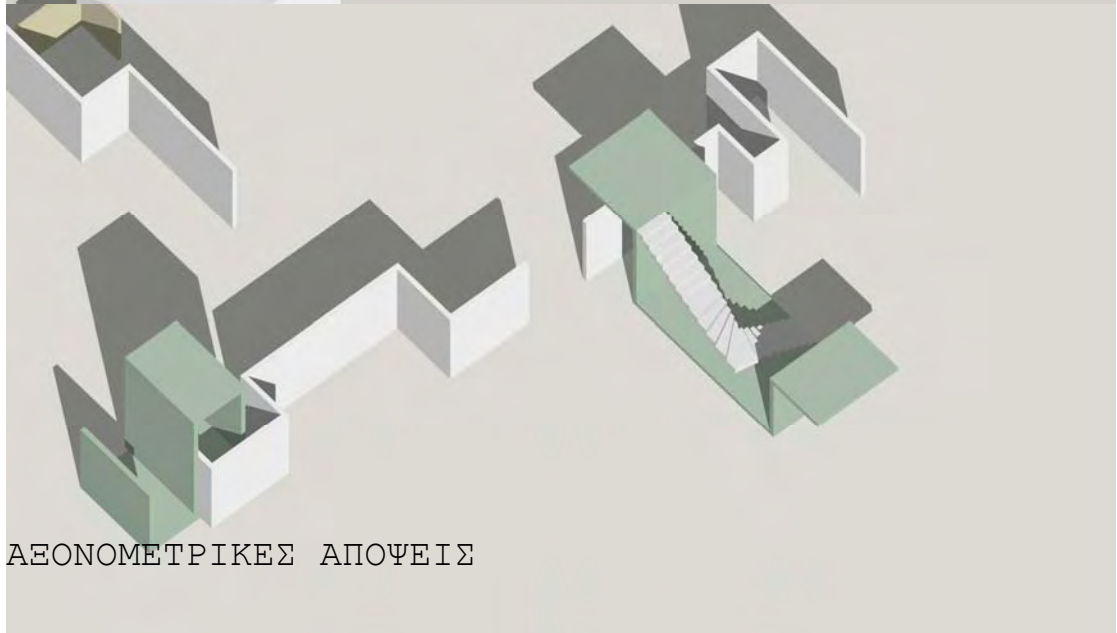
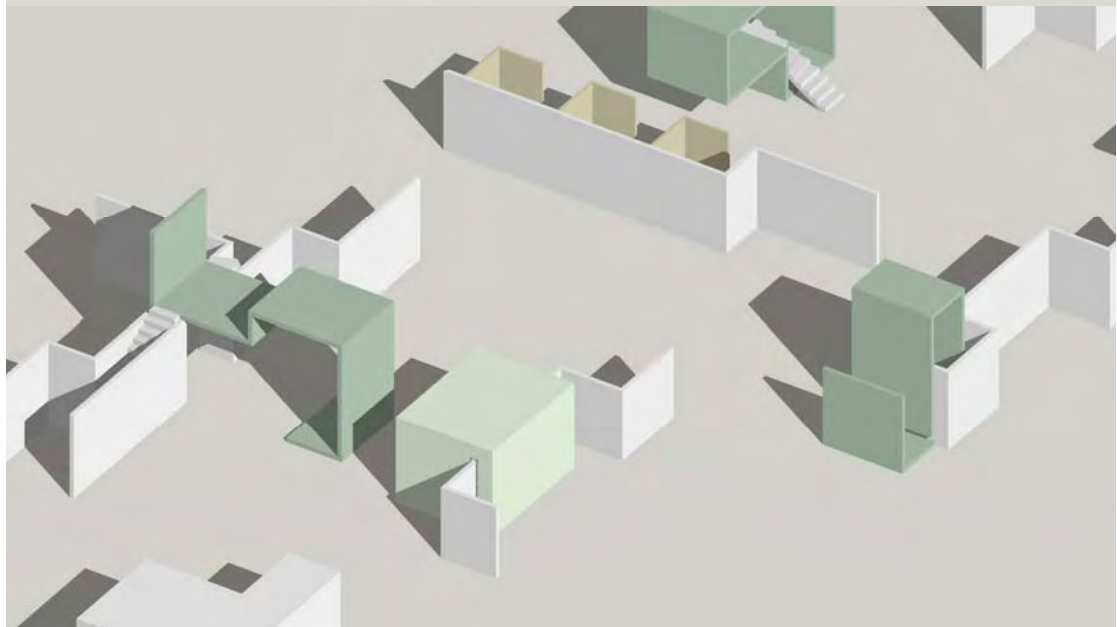
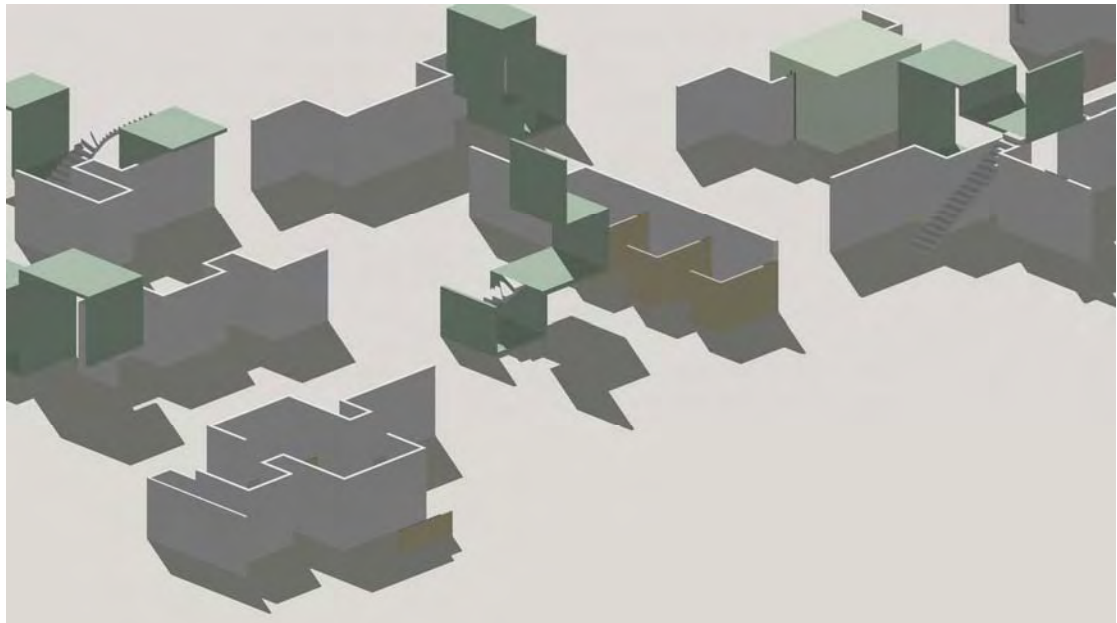

ΑΞΟΝΟΜΕΤΡΙΚΕΣ ΑΠΟΨΕΙΣ

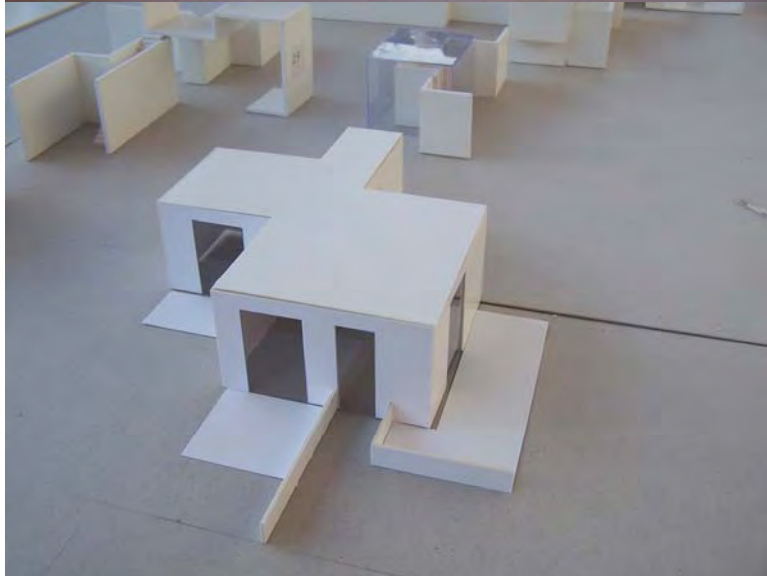
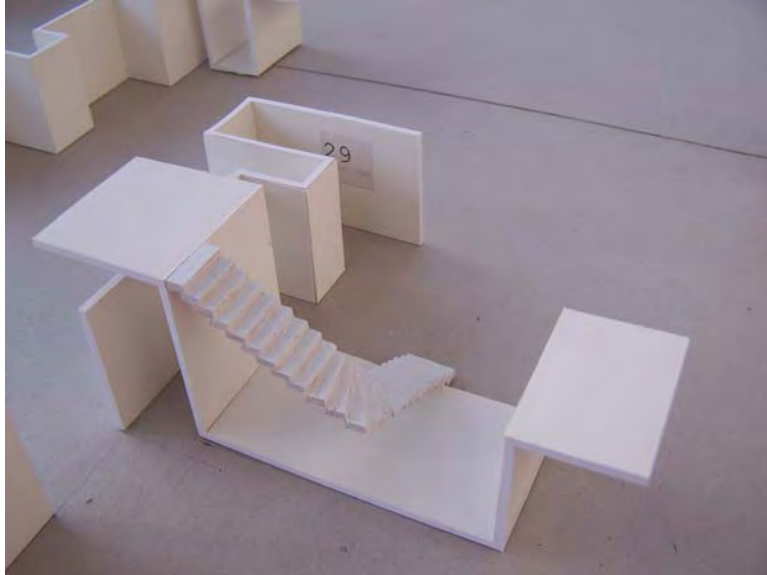
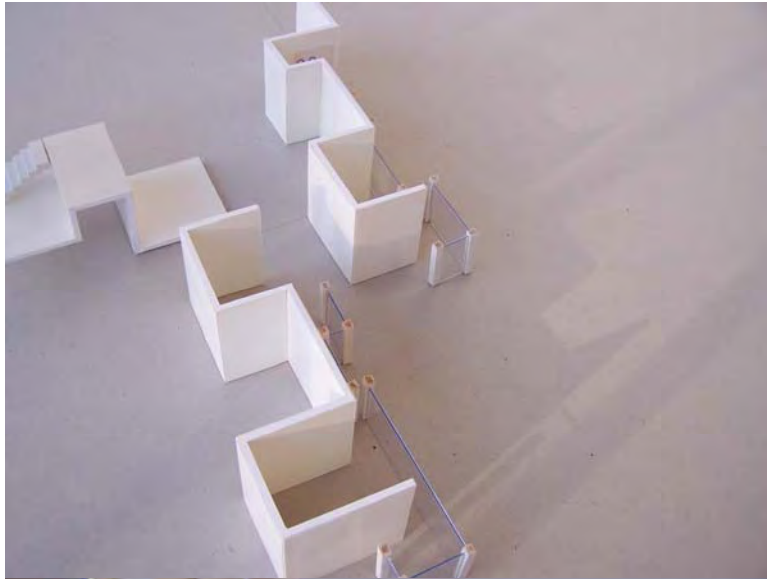

TELIKH MAKETA

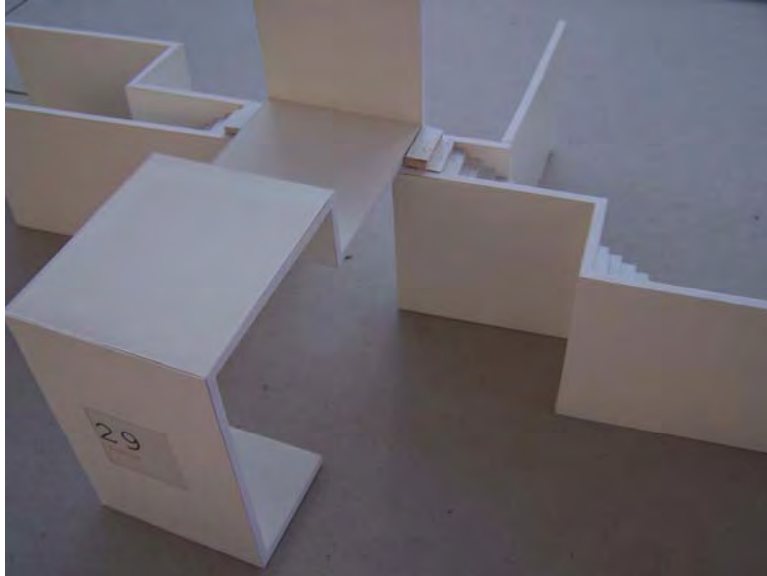
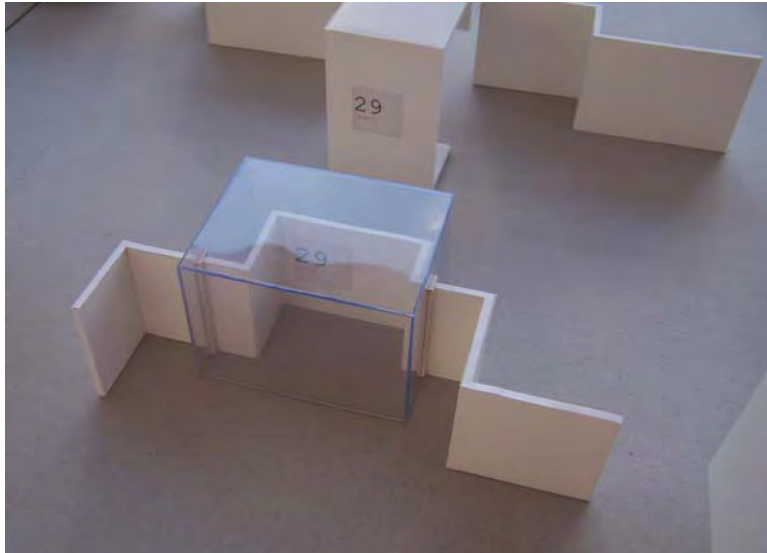

TEΛIKH MAKETA



ΜΑΚΕΤΕΣ_ΠΡΟΗΓΟΥΜΕΝΕΣ ΜΟΡΦΕΣ

ΦΩΤΟΓΡΑΦΙΚΟ ΥΛΙΚΟ

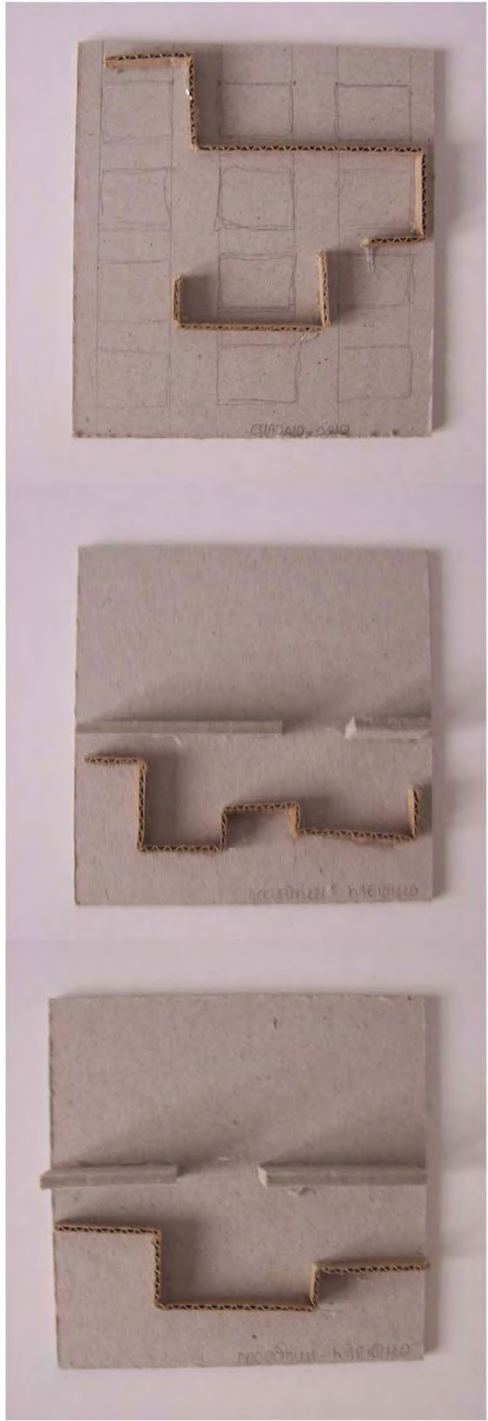
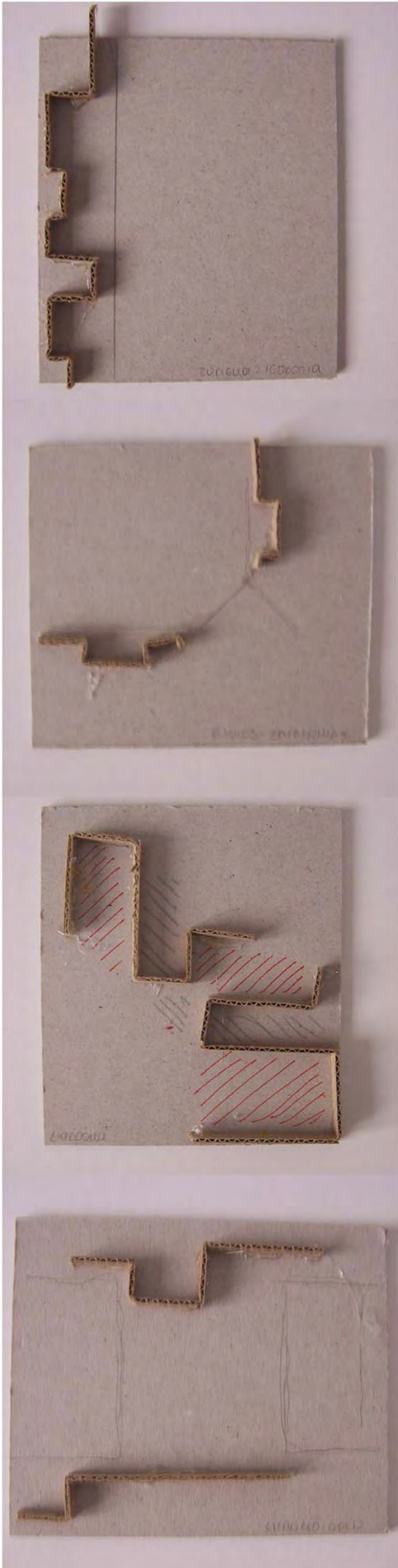

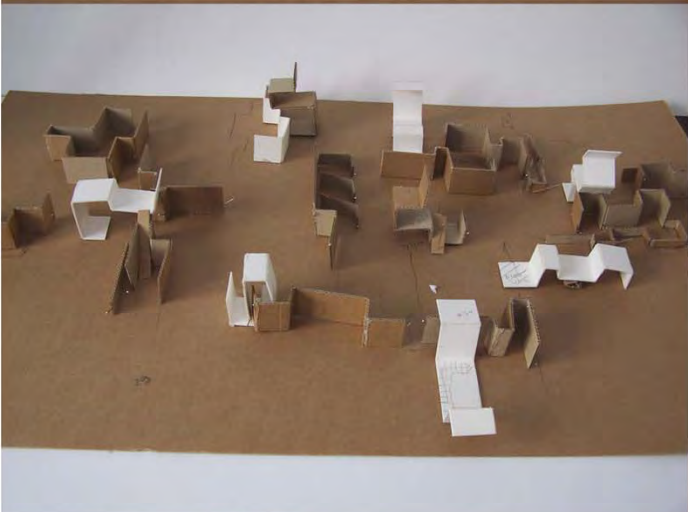
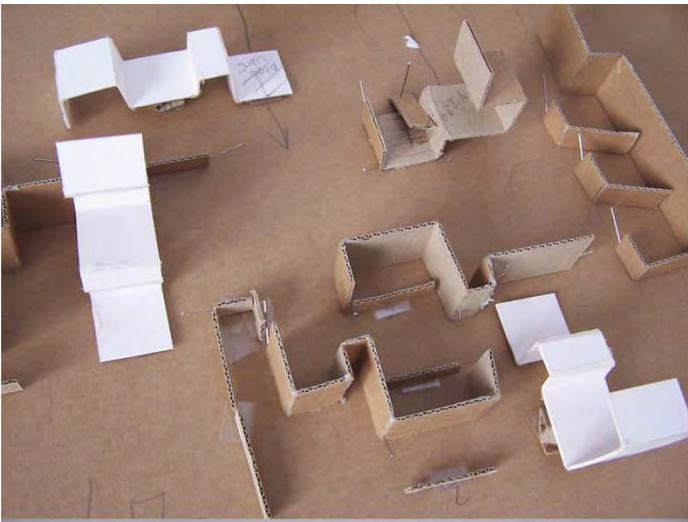



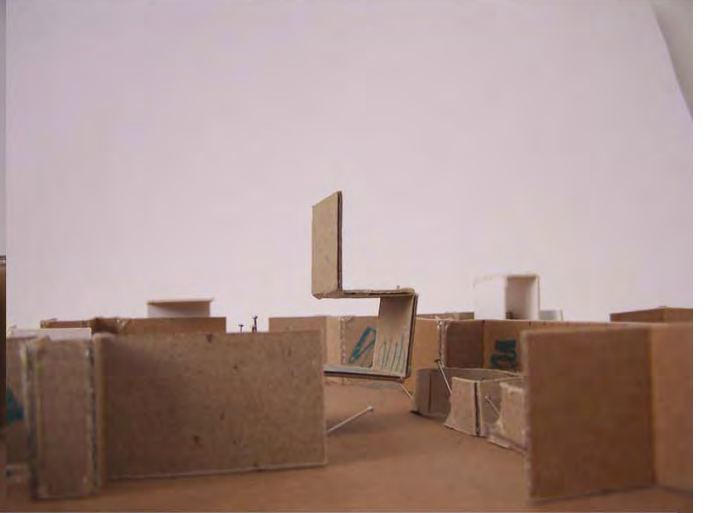
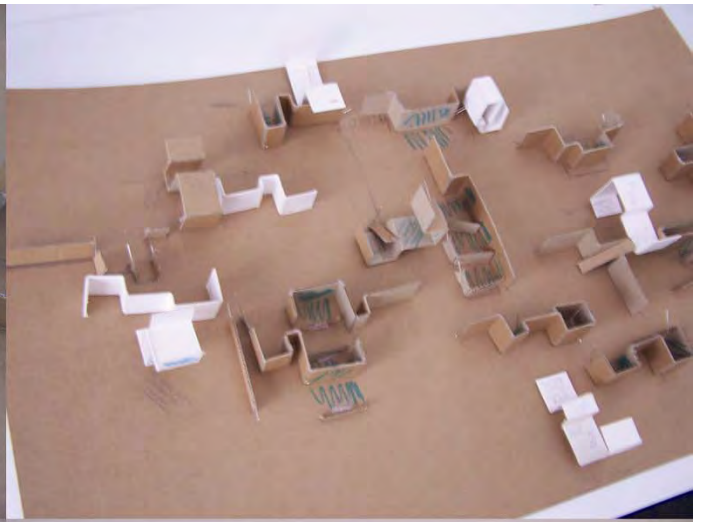
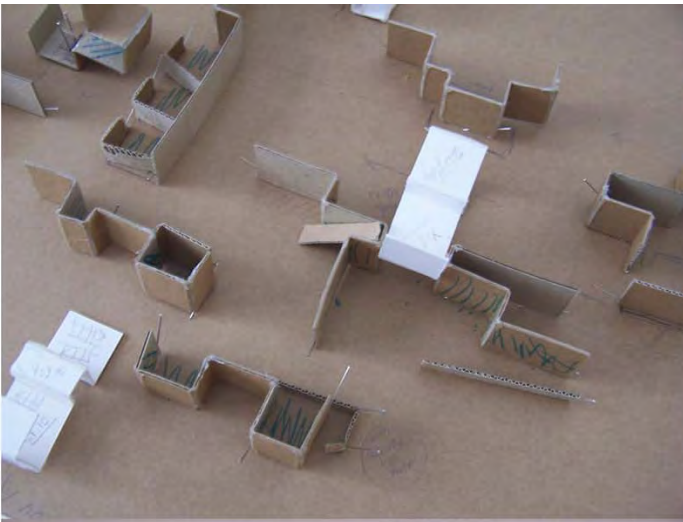

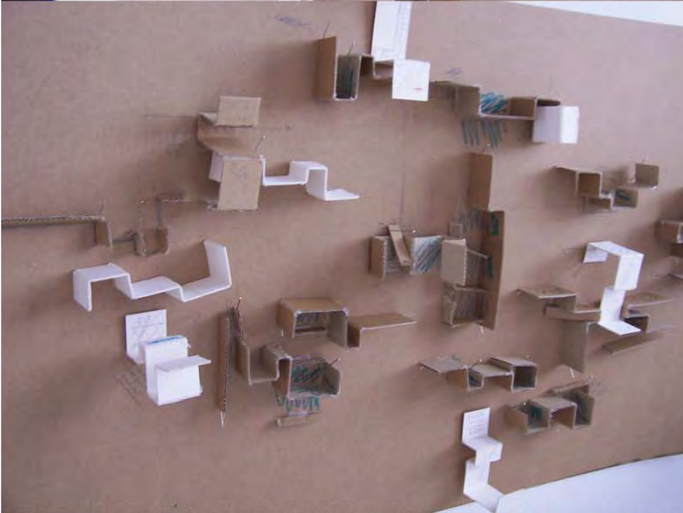
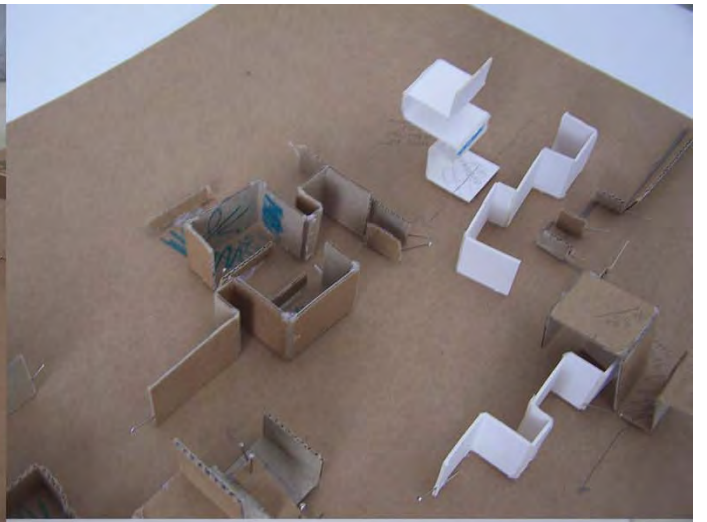

ΒΑΣΕΙΣ - ΠΗΓΕΣ - ΠΑΡΟΧΗ ΥΛΙΚΟΥ

ΕΡΕΥΝΗΤΙΚΟ ΘΕΜΑ:

Χώρος, πρόσωπο, ημερομηνία, συμβάν: Η κρυφή μνήμη στην πόλη του Βόλου, Καραμανλή Ειρήνη

ΠΟΛΕΟΔΟΜΙΑ ΒΟΛΟΥ

χάρτες, τοπογραφικά

ΦΩΤΟΓΡΑΦΙΚΟ ΥΛΙΚΟ_ ΠΡΟΣΩΠΙΚΟ ΑΡΧΕΙΟ

(δεν παρεμβάλλεται, χρήση βοηθητική για την εκπόνηση της διπλωματικής εργασίας)

εκπόνηση διπλωματικής εργασίας:

Ιούνιος 2006 - Σεπτέμβριος 2007

επιμέλεια: Ειρήνη Καραμανλή
Οκτώβριος 2007

