



ΠΝΕΥΜΑΤΙΚΟ ΚΕΝΤΡΟ ΣΤΑΥΡΟΥ
Ν.Π.Δ.Δ. ΔΗΜΟΥ ΛΑΜΙΕΩΝ

ΦΘΙΩΤΙΚΗ ΙΣΤΟΡΙΑ



ΠΡΑΚΤΙΚΑ

2ου ΣΥΝΕΔΡΙΟΥ ΦΘΙΩΤΙΚΗΣ ΙΣΤΟΡΙΑΣ
(Ιστορία - Αρχαιολογία - Λαογραφία)

20 - 21 Σεπτεμβρίου 2003

ΛΑΜΙΑ 2005



ΠΝΕΥΜΑΤΙΚΟ ΚΕΝΤΡΟ ΣΤΑΥΡΟΥ
Ν.Π.Δ.Δ. ΔΗΜΟΥ ΛΑΜΙΕΩΝ

ΦΘΙΩΤΙΚΗ ΙΣΤΟΡΙΑ

ΔΟΡΚΑΝ



ΠΡΑΚΤΙΚΑ

2ου ΣΥΝΕΔΡΙΟΥ ΦΘΙΩΤΙΚΗΣ ΙΣΤΟΡΙΑΣ

(Ιστορία - Αρχαιολογία - Λαογραφία)

20 - 21 Σεπτεμβρίου 2003

ΛΑΜΙΑ 2005

Οργανωτική Επιτροπή Συνεδρίου:

Πρόεδρος: **Γεώργιος Κοτρωνιάς**, Δήμαρχος Λαμιέων
Αντιπρόεδρος: **Ηρακλής Κυροδήμος**, Πρόεδρος τοπικού συμβουλίου Δ.Δ. Σταυρού
Γραμματέας: **Ιωάννης Μακρής**, μέλος του Δ.Σ. του Π.Κ. Σταυρού
Ταμίας: **Λουκία Στεργίου**, υπάλληλος Δήμου Λαμιέων
Μέλη: **Ηλίας Παλιαλέξης**, Δημοτικός Σύμβουλος,
Χρίστος Γαλάνης, **Αναστάσιος Καρνασάσης**, **Γεώργιος Σακκάς** μέλη του Δ.Σ. του Π.Κ.
και **Μάρθα Λιάλιου**, γραφείο δημ. σχέσεων Νομ. Αυτοδίστης Φθιώτιδας

Τιμητική Οργανωτική Επιτροπή:

Μητροπολίτης Φθιώτιδος, κ.κ. **Νικόλαος**
Γ.Γ. Περιφέρειας Στερεάς Ελλάδας, κ. **Βασίλης Έξαρχος**
Νομάρχης Φθιώτιδος, κ. **Αθανάσιος Χειμάρης**
Δήμαρχος Λαμιέων, κ. **Γεώργιος Κοτρωνιάς**

Διοικητικό Συμβούλιο του Πνευματικού Κέντρου Σταυρού:

Πρόεδρος: **Γεώργιος Κοτρωνιάς**, Δήμαρχος Λαμιέων
Αντ/δρος: **Ηρακλής Κυροδήμος**, Πρόεδρος Τ.Σ. Δ.Δ. Σταυρού, δημοτ. σύμβουλος
Μέλη: **Ηλίας Παλιαλέξης**, δημοτικός σύμβουλος, **Χρίστος Γαλάνης**, **Αναστάσιος**
Καρνασάσης και **Γεώργιος Σακκάς**

Σύνθεση εξώφυλλου: **Μπάμπης Τσέλος**

Επιμέλεια έκδοσης: **Ιωάννης Μακρής**, Κύπρου 89, 35100 Λαμία - Τηλ.: 22310 32709
Αναστάσιος Καρνασάσης, Διάκου 26, 35100 Λαμία - Τηλ.: 22310 21959

ΠΕΡΙΕΧΟΜΕΝΑ

Πρόλογος	Σελ. 5
Σύντομο ιστορικό του συνεδρίου	6
Χαιρετισμοί - προσφωνήσεις - κήρυξη εργασιών συνεδρίου	10

1η συνεδρίαση

Μπουγια Πολυξένη: «Οι κτιστοί, καμαροσκεπείς τάφοι της κοιλάδας του Σπερχειού με αφορμή την εύρεση ενός νέου στο Αργυροχώρι Υπάτης»	12
Παπαναγιώτου Τριαντάφυλλος: «Η τιμωρία του Αίαντα Λοκρού και οι εξ αυτής συνέπειες για τους Λοκρούς ως αφετηρία μιας άλλης θεώρησης της έκβασης του Τρωικού πολέμου»	26
Κανέλλος Βασίλειος: «Οξυά - Σαράνταινα» (Ιστορία - θρύλοι - παραδόσεις)	32
Ζήσης Ιωάννης Β.: «Ο Λαμιακός πόλεμος και οι επιπτώσεις του»	36
Σούλιος Γεώργιος: «Η μάχη του Δομοκού της 5ης Μαΐου 1897: Μια "άτυχη" μάχη ενός "άτυχου" πολέμου»	44
Ερωτήσεις - απαντήσεις - απόψεις	49

2η συνεδρίαση

Σταμούδη Αικατερίνη: «Ανασκαφές στην παραλία Πελασγίας. Ο δρόμος φέρνει στο φως μια ξεχασμένη κλασική πόλη».	52
Δελμπούρας Χρήστος: «Ελλάς - Έλληνας - Ελληνισμός» (Φθιώτες, οι πρώτοι Έλληνες)	56
Πατρικαράκου - Θεοδώρα Αφροδίτη: «Το γαιοκτητικό καθεστώς στο χωριό Φραντζή στα αμέσως μετεπαναστατικά χρόνια βάσει του Παραχωρητηρίου στο Βάσο Μαυροβουνιώτη»	70
Σπανός Βασίλειος: «Συμβολή στον Επισκοπικό κατάλογο του Θαναμακού»	87
Σπανός Κώστας: «Οι αφιερωτές της Καΐτσας (Μακρουράχης) της πρώτης γραφής (1640 ci) στην πρόθεση της Ρεντίνας»	98
Τζιβελέκη - Πολυμεροπούλου Μαρία: «Χάνια και χαντζήδες της Λαμίας» (19ος - 20ος αι.)	112
Σπυρόπουλος Ηλίας: «Ιστορία και δραστηριότητες του Συλλόγου Συνταξιούχων Δημοσίων Υπαλλήλων Νομού Φθιώτιδας»	141
Ερωτήσεις - απαντήσεις - απόψεις	145

3η συνεδρίαση

Ζήσης Κώστας: «Μετοικεσία αγωνιστών του 1821: Από τα Άγραφα στη Φθιώτιδα»	148
Τουμανίδου - Πατσινακίδου Συμέλα: «Η κατά καιρούς εγκατάσταση Ελλήνων Ποντίων προσφύγων του Πόντου και Καυκάσου στη Φθιώτιδα»	152
Τζουμέκης Θωδωρής: «Προσφυγικές εγκαταστάσεις στη Φθιώτιδα κατά το α' μισό του 20ού αι.»	178
Κυροδήμος Ηρακλής: «Έθιμα και χοροί Νεομοναστηριωτών Φθιώτιδας»	184

Τσέλος Μπάμπης: «Μεταστέγαση οικισμού Ν. Βράχας στο Σταυρό Φθιώτιδας» . .	196
Καλοδήμος Θωμάς Γ.: «Η πρώτη έγγραφος ιδιοκτησία Σαρακατσαναίων στη Φθιώτιδα»	205
Χριστόπουλος Ευθύμιος Ν.: «Οι μήνες στην αρχαία Λαμία. Ονομασία τους, αφιερώσεις σε θεούς, εορταστικές - πολιτιστικές εκδηλώσεις»	217
Λέλης Γεώργιος Κ.Θ.: - «Διαχρονική εξέλιξη του θεσμού των Δημογεροντιών Ζητούνιου και Πατρατζικίου και συνεδριακή σύναξη αυτών στη διάρκεια της Τουρκοκρατίας» - «Μια ιδιόμορφη πώληση - παραχώρηση των κτημάτων των χωριών Πελασγίας, Μύλων και του οικισμού Μαχαλά, στον Αχμέτ εφέντι το Δεκέμβριο του 1821» ..	227
Ερωτήσεις - απαντήσεις - απόψεις	241
4η συνεδρίαση	
Πολυμέρου Πόπη: «Πολιτιστική Φθιώτιδα, ζητήματα ταυτότητας και ανάπτυξης»	246
Νάτσιος Δημήτριος Θ.: «Ο αργογραφικός διάκοσμος του Ιερού Ναού της "Αρχοντικής" Λαμίας 18ος αι.»	257
Κουλτούκης Λάμπρος Στεφ.: «Το καθολικό της Ιεράς Μονής Αγίου Γεωργίου Στυλίδας»	265
Δαβανέλλος Νικόλαος: «Πλανόδιοι και στεγασμένοι φωτογράφοι της Λαμίας, 19ος - 20ός αι.»	281
Μιχελής Αθανάσιος Ι.: «Η ιστορία του Πρακτικού Λυκείου Λαμίας, (1921 - 1944)»	290
Ζαμπεθάνης Βάιος: «Η ψυχολογική προσέγγιση της τοπικής ιστορίας και της καταγραφής της. Το συναισθηματικό υπόστρωμα των συγγραφέων της τοπικής ιστορίας - Η περίπτωση της Φθιώτιδας»	298
Ερωτήσεις - απαντήσεις - απόψεις	303

**Το 3ο Συνέδριο
Φθιωτικής Ιστορίας
θα πραγματοποιηθεί
στις 4,5 και 6 Νοεμβρίου 2005**

ΠΡΟΛΟΓΟΣ

Το Δ.Σ. του Πνευματικού Κέντρου Σταυρού βρίσκεται στην ευχάριστη θέση να παραδώσει με μεγάλη χαρά και ικανοποίηση τον παρόντα τόμο των πρακτικών του 2ου Συνεδρίου Φθιωτικής Ιστορίας που πραγματοποιήθηκε στις 20 και 21 Σεπτεμβρίου 2003.

Παραδίδοντας στη δημοσιότητα τα πρακτικά του 2ου Συνεδρίου Φθιωτικής Ιστορίας, πιστεύουμε ότι βοηθάμε και δίνουμε τη δυνατότητα, όχι μόνο σε όσους αγαπούν την ιστορία, αλλά και στον καθένα να προσεγγίσει λεπτομερέστερα και προσεκτικότερα την τοπική μας ιστορία.

Πιστεύουμε ότι ο τόμος αυτός αλλά και ο προηγούμενος του 1ου Συνεδρίου θα δώσει ένα επί πλέον ερέθισμα στους ερευνητές να μελετήσουν και να ερευνήσουν καλύτερα την τοπική μας ιστορία, να φέρουν στο προσκήνιο νέα στοιχεία, από τις νέες καταγραφές, να ταξινομήσουν και να ξαναφέρουν στο προσκήνιο τα ήδη γνωστά όμως ξεχασμένα και παραμελημένα.

Με την ευχή η προσπάθεια αυτή να συνεχιστεί, εμείς υποσχόμαστε τη συνέχεια, με την πραγματοποίηση του 3ου Συνεδρίου Φθιωτικής Ιστορίας, που προγραμματίστηκε για τις 4, 5 και 6 Νοεμβρίου 2005.

**Το Διοικητικό Συμβούλιο
του Πνευματικού Κέντρου Σταυρού Λαμίας**

ΣΥΝΤΟΜΟ ΙΣΤΟΡΙΚΟ ΤΟΥ 2ου ΣΥΝΕΔΡΙΟΥ ΦΘΙΩΤΙΚΗΣ ΙΣΤΟΡΙΑΣ

Το 2ο Συνέδριο Φθιωτικής Ιστορίας πραγματοποιήθηκε στο Συνεδριακό Κέντρο του Κάστρου Λαμίας στις 20 και 21 Σεπτεμβρίου 2003. Για τη διοργάνωση του Συνεδρίου αυτού η οργανωτική επιτροπή απηύθυνε πρόσκληση προς κάθε ενδιαφερόμενο η οποία δημοσιεύθηκε στο περιοδικό του Πνευματικού Κέντρου Σταυρού «ΣΤΑΥΡΟΔΡΟΜΙ» και ανακοινώθηκε από τα τοπικά Μ.Μ.Ε.

Υπήρξε αξιόλογη ανταπόκριση εκ μέρους των ενδιαφερομένων να εισηγηθούν κάποιο θέμα. Αξιοποιήθηκε σε μεγάλο βαθμό το ντόπιο επιστημονικό δυναμικό.

Το Συνέδριο διοργάνωσε το Πνευματικό Κέντρο Σταυρού υπό την αιγίδα του ΥΠ.ΠΟ. της Ν.Α. Φθιώτιδας και του Δήμου Λαμιέων.

Το πρόγραμμα του συνεδρίου είχε ως εξής:

ΣΑΒΒΑΤΟ 20 ΣΕΠΤΕΜΒΡΙΟΥ 2003

08.15 - 09.00 Προσέλευση συνέδρων

1η συνεδρίαση (προεδρείο: Γιάννης Μακρής - Ηλίας Παλιαλέξης)

09.00 - 09.30 Έναρξη εργασιών συνεδρίου - Χαιρετισμοί

09.30 - 09.45 **Μπούγια Πολυξενή**

«Οι κτιστοί, καμαροσκεπείς τάφοι της κοιλάδας του Σπερχειού με αφορμή την εύρεση ενός νέου στο Αργυροχώρι Υπάτης»

09.45 - 10.00 **Παπαναγιώτου Τριαντάφυλλος**

«Η τιμωρία του Αίαντα Λοκρού και οι εξ αυτής συνέπειες για τους Λοκρούς ως αφετηρία μιας άλλης θεώρησης της έκβασης του Τρωϊκού πολέμου»

10.00 - 10.15 **Κανέλλος Βασίλειος**

«Οξυά - Σαράνταινα» (Ιστορία - θρύλοι - παραδόσεις)

10.15 - 10.30 **Ζήσης Ιωάννης Β.**

«Ο Λαμαικός πόλεμος και οι επιπτώσεις του»

10.30 - 10.45 **Σούλιος Γεώργιος**

«Η μάχη του Δομοκού της 5ης Μαΐου 1897: Μια "άτυχη" μάχη ενός "άτυχου" πολέμου»

10.45 - 11.15 Ερωτήσεις - απαντήσεις - απόψεις

11.15 - 11.45 Διάλειμμα - καφές

2η συνεδρίαση (προεδρείο: Ηλίας Παλιαλέξης - Χρίστος Γαλάνης)

11.45 - 12.00 **Σταμούδη Αικατερίνη**

«Ανασκαφές στην παραλία Πελασγίας. Ο δρόμος φέρνει στο φως μια ξεχασμένη κλασική πόλη»

- 12.00 - 12.15 **Δελημπούρας Χρήστος**
«Ελλάς - Έλληνας - Ελληνισμός» (Φθιώτες, οι πρώτοι Έλληνες)
- 12.15 - 12.30 **Πατρικαράκου - Θεοδώρου Αφροδίτη**
«Το γαιοκτητικό καθεστώς στο χωριό Φραντζή στα αμέσως μετεπαναστατικά χρόνια βάσει του Παραχωρητηρίου στο Βάσο Μαυροβουνιώτη».
- 12.30 - 12.45 **Σπανός Βασίλειος**
«Συμβολή στον Επισκοπικό κατάλογο του Θαυμακού»
- 12.45 - 13.00 **Σπανός Κώστας**
«Οι αφιερωτές της Καΐτσας (Μακρουράχης) της πρώτης γραφής (1640 ci) στην πρόθεση της Ρεντίνας»
- 13.00 - 13.15 **Τζιβελέκη - Πολυμεροπούλου Μαρία**
«Χάνια και χαντζήδες της Λαμίας» (19ος - 20ος αι.)
- 13.15 - 13.30 **Σπυρόπουλος Ηλίας**
«Ιστορία και δραστηριότητες του Συλλόγου Συνταξιούχων Δημοσίων Υπαλλήλων Νομού Φθιώτιδας».
- 13.30 -14.00 Ερωτήσεις - απαντήσεις - απόψεις.

3η συνεδρίαση (προεδρείο: Χρίστος Γαλάνης - Γεώργιος Σακκάς)

- 17.30 - 17.45 **Ζήσης Κώστας**
«Μετοικεσία αγωνιστών του 1821: Από τα Άγραφα στη Φθιώτιδα»
- 17.45 - 18.00 **Τουμανίδου - Πατινακίδου Συμέλα**
«Η κατά καιρούς εγκατάσταση Ελλήνων Ποντίων προσφύγων του Πόντου και Καυκάσου στη Φθιώτιδα»
- 18.00 - 18.15 **Τζουμέκης Θωδωρής**
«Προσφυγικές εγκαταστάσεις στη Φθιώτιδα κατά το α' μισό του 20ού αι.»
- 18.15 - 18.30 **Κυροδήμος Ηρακλής**
«Έθιμα και χοροί Νεομοναστηριωτών Φθιώτιδας»
- 18.30 - 18.45 **Τσέλος Μπάμπης**
«Μεταστέγηση οικισμού Ν. Βράχας στο Σταυρό Φθιώτιδας»
- 18.45 - 19.00 **Καλοδήμος Θωμάς Γ.**
«Η πρώτη έγγραφη ιδιοκτησία Σαρακατσαναίων στη Φθιώτιδα»
- 19.00 - 19.15 **Χριστόπουλος Ευθύμιος Ν.**
«Οι μήνες στην αρχαία Λαμία. Ονομασία τους, αφιερώσεις σε θεούς, εορταστικές - πολιτιστικές εκδηλώσεις».
- 19.15 - 19.30 **Λέλης Γεώργιος Κ.Θ.**
- «Διαχρονική εξέλιξη του θεσμού των Δημογεροντιών Ζητουνίου και Πατρατζικίου και συνεδριακή σύναξη αυτών στη διάρκεια της Τουρκοκρατίας»
- «Μια ιδιόμορφη πώληση - παραχώρηση των κτημάτων των χωριών Πελασγίας, Μύλων και του οικισμού Μαχαλά, στον Αχμέτ εφέντι το Δεκέμβριο του 1821»
- 19.30 - 20.00 Ερωτήσεις - απαντήσεις - απόψεις.

ΚΥΡΙΑΚΗ 21 ΣΕΠΤΕΜΒΡΙΟΥ 2003

4η συνεδρίαση (προεδρείο: Αναστάσιος Καραναστάσης - Γεώργιος Σακκάς)

- 10.30 - 10.45 **Πολυμέρου Πόπη**
«Πολιτιστική Φθιώτιδα, ζητήματα ταυτότητας και ανάπτυξης»
- 10.45 - 11.00 **Νάτσιος Δημήτριος Θ.**
«Ο αγιογραφικός διάκοσμος του Ιερού Ναού της "Αρχοντικής" Λαμίας 18ος αι.»
- 11.00 - 11.15 **Κουλτούκης Λάμπρος Στεφ.**
«Το καθολικό της Ιεράς Μονής Αγίου Γεωργίου Στυλίδας»
- 11.15 - 11.30 **Δαβανέλλος Νικόλαος**
«Πλανόδιοι και στεγασμένοι φωτογράφοι της Λαμίας, 19ος - 20ός αι.»
- 11.30 - 11.45 **Μιχελής Αθανάσιος Ι.**
«Η ιστορία του Πρακτικού Λυκείου Λαμίας, (1921 - 1944)»
- 11.45 - 12.00 **Ζαμπεθάνης Βάσιος**
«Η ψυχολογική προσέγγιση της τοπικής ιστορίας και της καταγραφής της. Το συναισθηματικό υπόστρωμα των συγγραφέων της τοπικής ιστορίας - Η περίπτωση της Φθιώτιδας.»
- 12.00 - 12.30 Ερωτήσεις - απαντήσεις - απόψεις
- 12.30 - 13.00 Κριτική του συνεδρίου - συμπεράσματα
- 13.00 - 13.15 Απονομή τιμητικών πλακετών στους εισηγητές
- 13.15 - 14.15 Ξενάγηση των συνεδρων στο Αρχαιολογικό Μουσείο του Κάστρου.

Το πρόγραμμα τηρήθηκε με πλήρη ακρίβεια και συνέπεια.

Η οργανωτική επιτροπή του συνεδρίου αποτελούνταν:

Πρόεδρος: **Γεώργιος Κοτρωνιάς**, Δήμαρχος Λαμιέων.

Αντιπρόεδρος: **Κυροδμήμος Ηρακλής**, Πρόεδρος Τοπικού Συμβουλίου Δ.Δ. Σταυρού.

Γραμματέας: **Μακρής Ιωάννης**, μέλος του Δ.Σ. του Π.Κ. Σταυρού

Ταμίας: **Στεργίου Λουκία**, υπάλληλος Δήμου Λαμιέων

Μέλη: **Παλιαλέξης Ηλίας**, Δημοτικός Σύμβουλος, **Γαλάνης Χρήστος**,

Καραναστάσης Αναστάσιος, **Σακκάς Γεώργιος**, μέλη του Δ.Σ.

του Πνευματικού Κέντρου Σταυρού

Λιόλιου Μάρθα, υπάλληλος γραφείου δημοσίων σχέσεων Ν.Δ. Φθιώτιδας

Στην εναρκτήρια συνεδρίαση παρέστησαν εκπρόσωποι των εκκλησιαστικών, πολιτικών και στρατιωτικών αρχών του τόπου.

Οι κ.κ. Νομάρχης Φθιώτιδας και Δήμαρχος Λαμιέων δεν κατέστη δυνατόν να παρευρεθούν την πρώτη ημέρα του συνεδρίου, επειδή απουσίαζαν από τη Λαμία, λόγω ανειλημμένων υπηρεσιακών υποχρεώσεων. Ήταν παρόντες τη δεύτερη ημέρα

του συνεδρίου όπου απηύθυναν χαιρετισμό.

Εκ μέρους της οργανωτικής επιτροπής καλωσόρισε τους επισήμους προσκεκλημένους, τους συνέδρους και τους εισηγητές η κ. **Στέλλα Κουνούκλα - Παλιαλέξη**.

Την έναρξη των εργασιών του συνεδρίου κήρυξε ο Αντιπρόεδρος του Π.Κ. Σταυρού κ. **Ηρακλής Κυροδήμος**.

Τη λήξη των εργασιών του συνεδρίου κήρυξε ο Δήμαρχος Λαμιέων και Πρόεδρος του Π.Κ. Σταυρού κ. **Γεώργιος Κοτρωιάς**.

Λόγω τεχνικού προβλήματος δεν κατέστη δυνατή η μαγνητοφώνηση της έναρξης του συνεδρίου και μέρους της πρώτης συνεδρίασης.

Το 3ο Συνέδριο Φθιωτικής Ιστορίας ορίστηκε για τις 4, 5 και 6 Νοεμβρίου 2005.

Ιωάννης Μακρής - Αναστάσιος Καραναστάσης
Υπεύθυνοι έκδοσης των Πρακτικών

Κήρυξη της έναρξης των εργασιών του 2ου Συνεδρίου Φθιωτικής Ιστορίας από τον αντιπρόεδρο του Π.Κ. Σταυρού κ. Ηρακλή Κυροδήμο

Φίλες και φίλοι της ιστορίας και του πολιτισμού σας καλωσορίζουμε και χαίρομαστε που στηρίζετε με την παρουσία σας το 2ο συνέδριο Φθιωτικής Ιστορίας που διοργανώνει το Πνευματικό Κέντρο Σταυρού του Δήμου Λαμιέων.

Το Π.Κ. Σταυρού συμπληρώνει δεκατρία (13) χρόνια δημιουργικής πορείας στα πολιτιστικά δρώμενα της περιοχής μας. Στο σύντομο αυτό διάστημα της λειτουργίας του έχει να επιδείξει ένα σημαντικό έργο στα γράμματα, στις τέχνες και στην παράδοση με στόχο την πολιτιστική αναβάθμιση των κατοίκων της περιοχής.

Η πολύμορφη δραστηριότητα του Π.Κ. που αναπτύχθηκε στα χρόνια λειτουργίας του οφείλεται στην αγάπη που έχουν ορισμένοι άνθρωποι για τον τόπο τους. Κάνοντας πράξη το πνεύμα του εθελοντισμού δούλεψαν και δουλεύουν με μεράκι για να δημιουργήσουν ένα πολιτιστικό κύτταρο. Ελπίζουμε ότι θα έχει συνέχεια, διότι ο κόσμος το έχει αγκαλιάσει και το στηρίζει.

Πριν δυο χρόνια το Διοικητικό Συμβούλιο του Π.Κ. οπλίστηκε με θάρρος και αυτοπεποίθηση και διοργάνωσε ένα εξειδικευμένο Επιστημονικό Συνέδριο παμφθιωτικής εμβέλειας, το 1ο Συνέδριο Φθιωτικής Ιστορίας.

Μετά την επιτυχία και τα ευμενή σχόλια του 1ου Συνεδρίου Φθιωτικής Ιστορίας πραγματοποιούμε σήμερα ένα σημαντικό πολιτιστικό και πνευματικό Συνέδριο το 2ο Συνέδριο Φθιωτικής Ιστορίας, ένα συνέδριο αφιερωμένο στην Πολιτιστική Ολυμπιάδα του 2004.

Στόχος του συνεδρίου είναι να ερευνηθεί, να καταγραφεί, να αναδειχθεί και να γίνει ευρύτερα γνωστή η μακραίωνη ιστορική και πολιτιστική διαδρομή του φθιωτικού λαού, καθώς και η προστασία και ανάδειξη των αρχαιολογικών χώρων της Φθιώτιδας.

Πιστεύουμε πως η ιστορική μνημειακή και πολιτιστική μας κληρονομιά είναι η καλύτερη επένδυση για το παρόν και το μέλλον του τόπου μας, της πατρίδας μας.

Έχουμε χρέος να δώσουμε μέλλον στο ιστορικό μας παρελθόν.

Στην ψηφιακή εποχή που διανύουμε, σ' ένα ανάστατο διεθνοποιημένο και πολυπολιτισμικό περιβάλλον, απ' το δικό μας μετερίζι πρέπει να δώσουμε το δικό μας αγώνα στηριζόμενοι γερά στις ιστορικές και πολιτιστικές ρίζες, για να μπορούμε να συνεργαστούμε ισότιμα και με άλλους πολιτισμούς χωρίς να χάσουμε το ύψος και το ήθος, την ίδια μας την ταυτότητα, που είναι ο εθνικός μας πλούτος.

Πιστεύω πως στο διήμερο των εργασιών του 2ου Συνεδρίου θα κατατεθούν ενδιαφέροντα ιστορικά, αρχαιολογικά, θρησκευτικά στοιχεία από ένα ντόπιο και αξιόλογο επιστημονικό δυναμικό, εικοσιέξι (26) έγκριτων ερευνητών που με μεράκι και αγάπη ετοίμασαν τις εισηγήσεις τους για το συνέδριο αυτό.

Φίλες και φίλοι συνέδριοι

Πιστεύοντας ότι αυτό το συνέδριο ανταποκρίνεται στις δικές σας προσδοκίες κηρύσσω την έναρξη του 2ου Συνεδρίου Φθιωτικής Ιστορίας.

1η Συνεδρίαση

Προεδρείο:

Ιωάννης Μακρής - Ηλίας Παλιαλέξης

ΕΙΣΗΓΗΤΕΣ - ΘΕΜΑΤΑ

Πολυξένη Μπούγια

«Οι κτιστοί καμαροσκεπείς τάφοι της κοιλάδας του Σπερχειού
με αφορμή την εύρεση ενός νέου στο Αργυροχώρι Υπάτης»

Τριαντάφυλλος Παπαναγιώτου

«Η τιμωρία του Αίαντα Λοκρού και οι εξ αυτής συνέπειες για τους Λοκρούς
ως αφετηρία μιας άλλης θεώρησης της έκβασης του Τρωικού πολέμου»

Βασίλειος Κανέλλος

«Οξυά - Σαράνταινα» (Ιστορία - Θρύλοι - Παραδόσεις)

Ιωάννης Β. Ζήσης

«Ο Λαμιακός πόλεμος και οι επιπτώσεις του»

Γεώργιος Σούλιος

«Η μάχη του Δομοκού της 5ης Μαΐου 1897»
Μία "άτυχη" μάχη ενός "άτυχου" πολέμου

Ερωτήσεις - απαντήσεις - απόψεις

επί των εισηγήσεων της 1ης Συνεδρίασης

ΕΙΣΗΓΗΤΡΙΑ
Πολυξένη Μπούγια
αρχαιολόγος, δρ. φιλοσοφίας

ΘΕΜΑ

**Οι κτιστοί, καμαροσκεπείς τάφοι της κοιλάδας του Σπερχειού
με αφορμή την εύρεση ενός νέου στο Αργυροχώρι Υπάτης***

Το 168/7 π.Χ. η Υπάτη, πρωτεύουσα της Αινίδος και το βορειότερο προπύργιο των Αιτωλών στην κοιλάδα του Σπερχειού, ανακηρύχθηκε από τους Ρωμαίους έδρα του ανασυσταθέντος Κοινού των Αινιάνων. Ο Οκταβιανός υπήγαγε αυτό στο Θεσσαλικό Κοινό μετά τη νίκη του στο Άκτιο (31 π.Χ.). Η αρχή της ακμής της Υπάτης ανάγεται στους χρόνους του αυτοκράτορος αυτού¹. Την περίοδο, την οποία σηματοδοτούν τα εν λόγω γεγονότα, κατασκευάστηκε και λειτούργησε ο κατάγειος, κτιστός, καμαροσκεπής τάφος του λεγομένου «μακεδονικου» τύπου² στη θ. Αγία Σοφία του Αργυροχωρίου Υπάτης (Εικ. 1, Σχέδια 1-2). Τον έφερε στο φως η



Εικ. 1 Αργυροχώρι Υπάτης. Ο κτιστός, καμαροσκεπής τάφος. Από Β.

διάνοιξη μίας τάφρου για την απαγωγή υδάτων. Το μονοθάλαμο μνημείο καλυπτόταν από την παχειά επίχωση του επιπέδου αγρού του Θωμά Γουργιώτη. Τάφοι αυτού του είδους ιδρύονταν κατά μήκος δρόμων³ σε πεδινές περιοχές⁴. Επειδή συνήθως τόσο στη Μακεδονία όσο και στην Κεντρική Ελλάδα αποτελούσαν τμήμα ελληνιστικών νεκροταφείων⁵, είναι πολύ

* Το ημερολόγιο της ανασκαφής πήρσαν οι συνάδελφοι κ.κ. Αριστέα Παπασταθοπούλου και Ελένη Σπυροπούλου. Τον τάφο στο Αργυροχώρι αποτύπωσε η κ. Σούλα Φούντα, όλους τους υπολοίπους η κ. Αλεξάνδρα Τσεκούρα. Τους τοπογράφησε ο κ. Κωνσταντίνος Διαμαντής. Η ενοποίηση των σχεδίων οφείλεται στην υπομονή και στην καλαισθησία του κ. Νίκου Σουγλέ. Το μνημείο φύλαξε κατά τη διάρκεια της ανασκαφής του ο αρχαιοφύλακας κ. Κωνσταντίνος Παγώνης θέτοντας σε κίνδυνο την υγεία του. Σε όλους αυτούς καθώς και στο εργατοτεχνικό προσωπικό της Εφορείας είμαι ευγνώμων για την υπομονή και την αμέριστη βοήθεια.

1. S. Lauffer (εκδ.), *Griechenland. Lexikon der historischen Stätten* (Μόναχο 1989) λ. Υπάτι 713-714 [H. Kramolisch-F. Hild].

2. Για τον σχετικό ορισμό βλ. Παντερμαλής 1972, 149 σημ. 3.

3. Παντερμαλής 1972, 150 και σημ. 1.

4. Δακορόνια 1986, 155.

5. Φ. Πέτσας, «Ο μακεδονικός τάφος παρά το χωριόν Τούμπα της Παιονίας». *Χαριστήριον εις Αναστάσιον*

ΟΙ ΚΤΙΣΤΟΙ ΚΑΜΑΡΟΣΚΕΠΕΙΣ ΤΑΦΟΙ ΣΤΗΝ ΚΟΙΛΑΔΑ ΤΟΥ ΣΠΕΡΧΕΙΟΥ

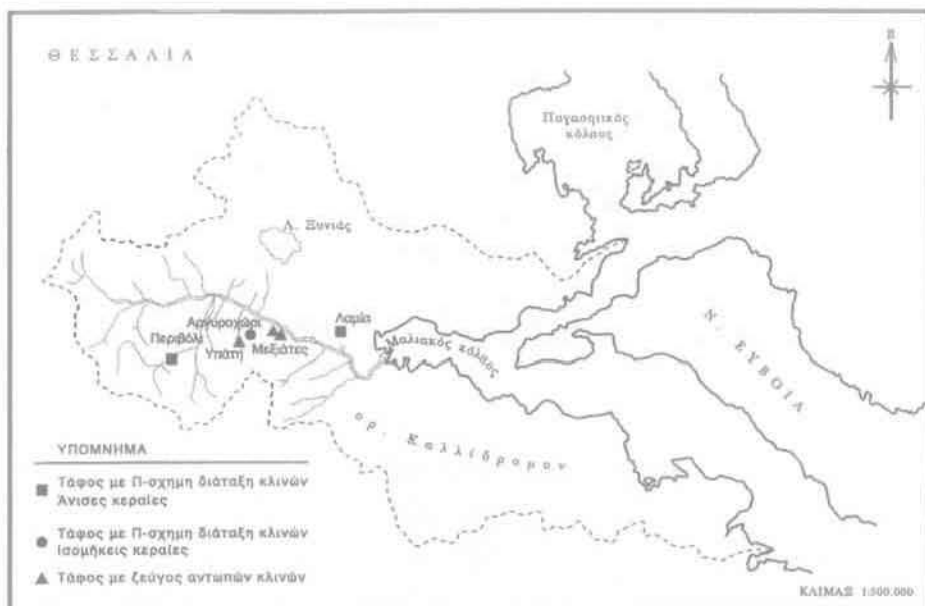

Σχ. 1 Η κοιλάδα του Σπερχείου με τις θέσεις εύρεσης των κτιστών, καμαροσκεπών τάφων.

πιθανόν να ανήκε και ο νεοαποκαλυφθείς τάφος σε μία άγνωστη μέχρι σήμερα αρχαία νεκρόπολη. Ένας ημικυλινδρικής τομής πωρόλιθος (Εικ. 2) - όπως αυτοί υπεράνω των ανωφλίων των μακεδονικών τάφων- και μία βάση στήλης (Εικ. 3) Α του τάφου αλλά και δύο κιβωτιόσχημοι τάφοι στη γειτονική περιοχή Δελμπασιόνα⁶ συνιστούν ένα επιχείρημα υπέρ της άποψης αυτής και ένδειξη για ύπαρξη ενός -τουλάχιστον- ακόμη τάφου του ίδιου τύπου. Τα κτερίσματα (Εικ. 4) χρονολογούν την ανέγερση του τάφου στο Αργυροχώρι στο β΄ μισό του 2ου αι. π.Χ. και τη λήξη της χρήσης του στα τέλη του 1ου αι. π.Χ. ή στις αρχές του 1ου αι. μ.Χ. Είναι, επομένως, το υστερότερο δείγμα από τα πέντε, τα οποία έχουν εντοπισθεί στην Αινίδα. Οι άλλοι τάφοι αυτής της κατηγορίας αλλά του 3ου αι. π.Χ. (Σχέδια 1, 3, 4) έχουν βρεθεί στην Υπάτη⁷, στις Μεξιάτες (2)⁸ και στο Περιβόλι⁹. Το ομόλογο -και μοναδικό μέχρι

Ορλάνδον Γ 234 και σημ. 6· Στ. Σαματζίδου, «Νέα ευρήματα από την αρχαία Αμφίπολη» *ΑΕΜΘ* 1 (1987) 330-335· Αιμ. Καραπασχάλιδου, *Μακεδονικός τάφος στο Κοτρώνι Ερετρίας* (Αθήνα 1989) 17, 19. Για τη σχετική πληροφορία αναφορικά με τους τάφους στην κοιλάδα του Σπερχείου βλ. κατωτέρω τις οικείες παραπομπές.

6. Α. Λαμπροπούλου, «Αργυροχώρι Υπάτης. Θέση Δελμπασιόνα, Αγρός Κ. Παγώνη», *ΑΔ:Χρον.* 37 (1982) 199.

7. Φ. Δακορώνια, «Υπάτη», *ΑΔ:Χρον.* 33 (1978) 137 (των αρχών του 3ου αι. π.Χ.).

8. Φ. Δακορώνια, «Μεξιάτες», *ΑΔ:Χρον.* 35 (1980) 247 και Μ.Φ. Παπακωνσταντίνου, «Μεξιάτες», *ΑΔ:Χρον.* 40 (1985) 159 (χρήση τάφου: 3ος αι. π.Χ. - 3ος αι. μ.Χ.).

9. Πάντος 1987, 414-421 (χρήση τάφου: ελληνιστικοί χρόνοι- 6ος αι. μ.Χ.).



Εικ. 2. Αργυροχώρι Υπάτης. Λίθος από ημικυλινδρικό τύμπανο κτίσματος.



Εικ. 3. Αργυροχώρι Υπάτης. Λιθόπλινθος με εντορμία για στήριξη στήλης.

στιγμής- κτίσμα του τέλους του 3ου-αρχών 2ου αι. π.Χ. στο Νοτιοανατολικό Νεκροταφείο της Λαμίας¹⁰, πρωτεύουσας της Μαλίδος, αν και κολοβωμένο είναι το μεγαλύτερο όλων.

Τα υπόγεια ύδατα διάβρωσαν τα παρωλιθικά τοιχώματα της κατασκευής και ενδεχομένως το σκελετικό υλικό, από το οποίο βρέθηκαν μόνον υπολείμματα των μακρών οστών και μάλιστα σε υψηλότερο επίπεδο από αυτό των ταφών. Η δραστική αποχλωμάτωση πριν τον εντοπισμό του μνημείου και η έντονη διάβρωση δεν επέτρεψαν τη διάκριση του δρόμου, ο οποίος ήταν απαραίτητος σε ένα οικογενειακό μνημείο, προορισμένο να δεχθεί διαδοχικούς ενταφιασμούς¹¹, καθώς και του καλυπτηρίου τεχνητού τύμ-

βου¹². Ο μηχανικός εκσκαφέας κατέστρεψε το νοτιοδυτικό τμήμα του τάφου. Η οπή στην βόρεια όψη της οροφής δεν αποκλείεται να συνδέεται με τυμβωρυχία παλαιότερης εποχής. Με αυτήν τη δράση θα ήταν δυνατόν να συνδεθεί και η απουσία οστών.

Όπως και οι λοιποί «μακεδονικού» τύπου τάφοι της Αινίδος αυτός στο Αργυροχώρι είναι μικρότερη, αμελέστερη, επαρχιακή μίμηση των αναλόγων μνημείων στη Μακεδονία. Κατά το πρότυπο πολλών από τους τελευταίους, οι οποίοι κατά τον 3ο και 2ο αι. π.Χ. είναι στην πλειονότητά τους μονοθάλαμοι¹³,

10. Φ. Δακροβάνια. «Οδός Θερμοπυλών 9-11», *ΑΔ:Χρον.* 50 (1995) 322-3 (χρήση τάφου: τέλη 3ου/αρχές 2ου αι. π.Χ. - 4ος αι. μ.Χ.). Το εσωτερικό μήκος του είναι 4,42μ., ενώ το εκτιμώμενο πλάτος του είναι π. 3,92μ.
11. Καραπαισχάλιδου, ό.π. σημ. 5. 30 και σημ. 44. Ο μακεδονικός τάφος στην Παλαιοχώρια Λαρίσης (Αρβανιτόπουλος 1909, 31) δεν διέθετε δρόμο. Είχε όμως φιλοξενήσει το τεφροδόχο αγγείο ενός και μόνον νεκρού.

12. Η συνεχής καλλιέργεια και η ενδεχομένη απουσία περιβόλου από λίθους στην περιφέρεια του τύμβου δυσχεραίνουν την αναγνώρισή του. Πάντως ο τάφος στην Τούμπα Ερετριας (P. Auberson - K. Schefold, *Ερέτρια. Αρχαιολογικός οδηγός* [Αθήνα 1973] 197) δεν είχε λίθινο περίβολο.

13. Δημακόπουλος 2000, 151.

ΑΡΓΥΡΟΧΩΡΙ ΥΠΑΤΗΣ
ΚΤΙΣΤΟΣ ΚΑΜΑΡΟΣΚΕΠΗΣ ΤΑΦΟΣ

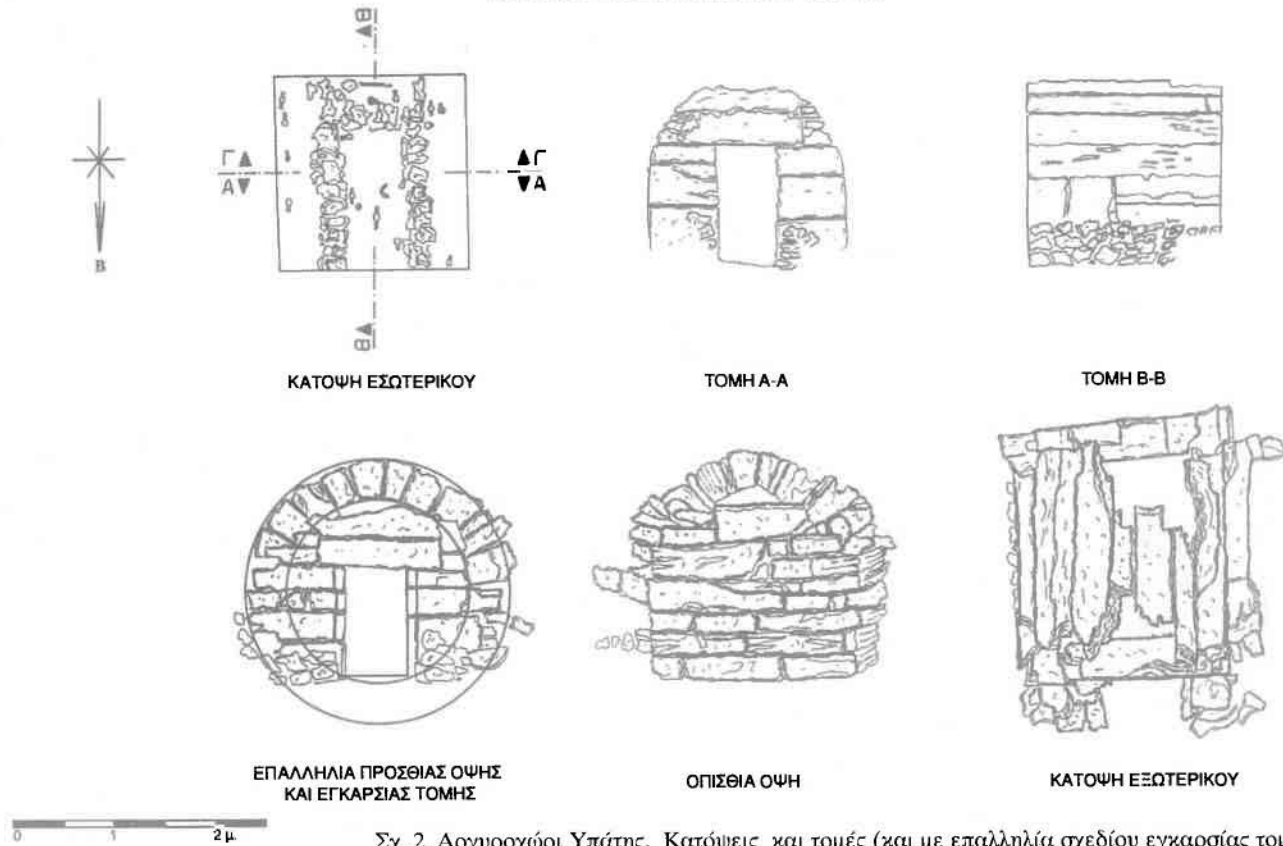

Σχ. 2. Αργυροχώρι Υπάτης. Κατόψεις και τομές (και με επαλληλία σχεδίου εγκάρσιας τομής και πρόσοψης) του κτιστού, καμαροσκεπούς τάφου.



Εικ. 4. Αργυροχώρι Υπάτης. Τα κεραμικά κτερίσματα από τον κτιστό, καμαροσκεπή τάφο.

παρουσιάζει στο εσωτερικό του τετραγωνική κάτοψη. Το μήκος της Α. πλευράς είναι 1,95μ., εκείνο της Δ. 1,93μ. Το πλάτος του θαλάμου είναι 1,95μ. και το ύψος του 1,92μ. Σε όλους τους τάφους του είδους στην Αινίδα το ύψος τους ελαφρώς υπολείπεται του πλάτους. Γενικώς, όμως αποκλίσεις αυτής της τάξης είναι αναμενόμενες¹⁴, ενώ

δεν είναι απίθανο να οφείλονται και στη διάβρωση του μνημείου. Το γεγονός αυτό και η συμβατότητα των αρχαίων μονάδων μέτρησης μήκους¹⁵ δυσχεραίνει την έκφραση των συγκεκριμένων τιμών σε αρχαίους πόδες. Αν και έχει προταθεί ότι οι κατασκευαστές των «μακεδονικών» τάφων στηρίζονταν στο αττικοευβοϊκό μετρητικό σύστημα με πόδα ίσο με 29,6 εκ.¹⁶, δεν είναι δυνατόν να αποκλεισθεί και το δωρικό-φειδώνειο με πόδα 32,5-32,8 εκ., δεδομένου ότι η χρήση του έχει διαπιστωθεί στην ευβοϊκών καταβολών Όλυνθο¹⁷ -από κοινού με το πρώτο- αλλά και σε άλλα μακεδονικά κτίσματα, όπως στην οχύρωση του Δίου¹⁸.

Όπως συνηθίζεται, το οικοδομικό υλικό του μνημείου είναι πωρόλιθος¹⁹. Η περίπτωση της χρήσης πωρολίθου για την καμάρα αλλά ασβεστολίθου για τον φέροντα οργανισμό στο Περιβόλι²⁰ είναι μοναδική αλλά αποκαλυπτική της βαθιάς κατανόησης των αρχών της τοξωτής θολοδομίας. Η τοιχοποιία του τάφου στο Αργυροχώρι ακολουθεί το ακανόνιστο ορθογώνιο σύστημα. Έχει δηλ. τους δόμους ανισοϋψείς και τους ορθογωνίους σε αυτούς λίθους ανισομήκεις. Ένδεκα δρομικοί θολίτες συνιστούν την ημικυλινδρική καμάρα²¹. Επειδή το πλάτος τους (δηλ. το μήκος χορδής τους) ποικίλλει, δεν

14. Παντερμαλής 1972, 151 σημ. 1.

15. A. Frazer, *Samothrace* 10. *The Propylon of Ptolemy II* (Bollingen Series LX 10) 45-46 σημ. 20. Βλ. για αρχαίες μονάδες μήκους και τις υποδιαίρεσεις τους Η. Busing, «Metrologische Beitr[age]», *Jdl* 97 (1982) 1-45 αλλά κυρίως 3, 9, 25.

16. Παντερμαλής 1972, 172· Δημακόπουλος 2000, 125.

17. D.M. Robinson - J.W. Graham, *Olynthus* VIII. The hellenic house (Βαλτιμόρη-Λονδίνο-Οξφόρδη 1938) 50-51.

18. Θ. Στεφανίδου-Τιβεριού, *Ανασκαφή Δίου 1. Η οχύρωση* (Θεσσαλονίκη 1998) 96-97 σημ. 47.

19. Αρβανιτόπουλος 1909, 31.

20. Πάντος 1987, 417.

21. Στη δημοσιευθείσα εγγρασία τομή του τάφου στην Υπάτη η οροφή παρουσιάζεται ως απλώς τοξωτή κλειδαπή και όχι του συνηθούς τύπου, δηλ. ημικυλινδρική. Αυτό πρακτικώς σημαίνει ότι απαιτείτο θάλαμος μεγαλύτερου πλάτους για να εγγραφεί εντός του ο κυκλος, μέρος του οποίου είναι το τόξο της οροφής. Για το γεωμετρικό προσδιορισμό και την κατασκευή του ημικυκλικού τόξου από σφηνολίθους στην αρχαιότητα βλ. Δημακόπουλος 2000, 155-159. Για την κατ' εξαίρεση -πειραματική;- χρήση μη ημικυκλικών τόξων σε

είναι ευχερής η αναγνώριση του κορυφαίου λίθου, του αρχαίου "οφθαλμού". Το ύψος τους είναι σχεδόν ομοιόμορφο 0,38-0,42μ. Στη δυτική γένεση του τόξου, όμως, οι θολίτες είναι εμφανώς υψηλότεροι. Τέτοιες ανωμαλίες στο εξωρράχιο εκλαμβάνονται ως ένδειξη για την κάλυψη του μνημείου με χώμα²² αλλά και ως μέτρο για την ασφαλέστερη αγκύρωσή του στα υλικά επίχωσης εντός του ορθογωνίου ορύγματος, αφού στην περιοχή αυτή καταλήγουν οι ωθήσεις από την καμάρα²³. Εάν το πάχος των αφανών από την εξωτερική πλευρά μακρών πλευρών είναι της τάξεως των π. 0,40μ., τότε ο γεωμετρικός προσδιορισμός του υπακούει στον κανόνα περί ενδεδειγμένου πάχους²⁴. Πρόκειται όμως για υπερβολική τιμή, εάν ληφθεί υπ' όψιν ότι οι ανάλογοι τάφοι με διάμετρο καμάρας περί τα 3μ. έχουν τοίχους 0,50μ. παχείς, δηλ. το 1/6 της διαμέτρου²⁵.

Μεγάλοι αργοί λίθοι βρέθηκαν συσσωρευμένοι εκατέρωθεν της θύρας και εμπρός από τον τοίχο της πρόσοψης. Στο δάπεδο του ταφικού θαλάμου διαφαίνονται οι ακμές αργών λίθων. Επειδή οι δίδυμοι τάφοι στις Μεξιάτες εδράζονταν σε αργολιθοδομή, η οποία περιέβαλλε και εξωτερικά τους θαλάμους²⁶, δεν αποκλείεται να ιδρύθηκε ο τάφος του Αργυροχωρίου σε ένα τέτοιο υπόστρωμα. Μέριμνα για θεμελίωση σε ειδικά διαμορφωμένη κοίτη έχει διαπιστωθεί και στη Μακεδονία²⁷.

Σε αντίθεση με την πλειονότητα των ταφικών μνημείων στη Μακεδονία με τις ορθογώνιες, συχνότατα διακοσμημένες θυραίες πλευρές, η πρόσοψη του νέου τάφου είναι λιτή. Όπως και τα λοιπά δείγματα από την Κεντρική Ελλάδα, παραπέμπει στη δομική συγκρότηση του κτίσματος, αφού σε αυτόν είναι ορατή η πλοκή των λίθων. Ο ακρωτηριασμός της βόρειας παρυφής της καμάρας στο Αργυροχώρι δεν επιτρέπει τη συναγωγή συμπερασμάτων για την ακριβή σύνθεση των λίθων στο σημείο αυτό. Μνημειωδέστερο πάντως δημιουργήμα αυτής της πρακτικής αποτελεί η πρόσοψη του τάφου παρά την Παλαιοχώρα Λαρίσης των αρχών του 3ου αι. π.Χ.²⁸, ενώ στον μακεδονικό χώρο ο περιορισμός της διακόσμησης στην επιμελή λάξευση της επιφανείας των λίθων συναντάται στον τάφο της Τούμπας της Παιονίας (β' μισό 4ου αι.

ελληνιστικές κατασκευές βλ. P. Bougia, *Ancient bridging methods and constructions in Greece and coastal Asia Minor* (Διδ. διατριβή στη Φιλαδέλφεια/Η.Π.Α. 1996) 365. Πάντως, η φωτογραφία της ΒΑ εσωτερικής πλευράς του θαλάμου με αρ. φωτ. αρχείου 252 της ΙΔ' ΕΠΚΑ αλλά και το γεγονός ότι η κεντρική περιοχή της καμάρας είχε διαλυθεί ενισχύουν την εντύπωση ότι και αυτός ο τάφος στεγαζόταν με ημικυλινδρική καμάρα.

22. Αρβανιτόπουλος 1909, 31.

23. Δημακόπουλος 2000, 132-133 και σημ. 19.

24. Στο ίδιο 136 και σημ. 22: το ιδεώδες πάχος προκύπτει από τη χάραξη επί του εδάφους ορθογωνίου τριγώνου με μήκος καθέτων πλευρών την ακτίνα του ημικυκλίου της καμάρας δοθέντος τάφου και την, εν συνεχεία, αφαίρεση από το μήκος της υποτεινούσας εκείνο της μίας από τις κάθετες πλευρές.

25. Εξαιρέση αποτελεί ο διάμετρον 4,80μ. Τάφος των Λευκαδίων Ι, «της Κρίσεως», ο οποίος παρουσιάζει πλευρικούς τοίχους πάχους 0,90μ. Βλ. στο ίδιο 137.

26. Δακορώνια ό.α. σημ. 7. Δακορώνια 1986, 148.

27. Δημακόπουλος 2000, 128 και σημ. 8.28. Αρβανιτόπουλος 1909, 31 εικ. 1.

28. Αρβανιτόπουλος 1909, 31 εικ. 1.



Εικ. 5. Αργυροχώρι Υπάτης. Η είσοδος του τάφου με τις σπλεγγίδες στη βάση του θυροφύλλου. Από Β.

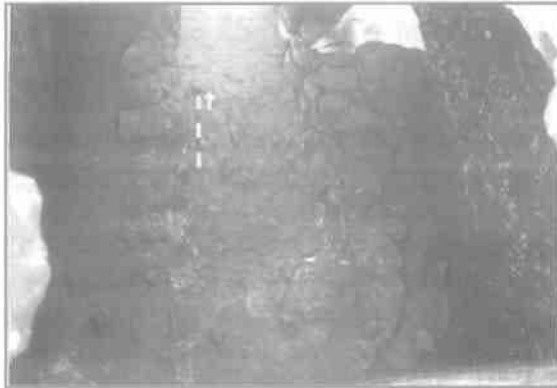

Εικ. 6. Αργυροχώρι Υπάτης. Οι κλίνες στο εσωτερικό του τάφου με τα ευρήματα κατά χώραν. Από Ν.

παραστάδων διευκόλυνε την προσαρμογή του μετακινουμένου θυροφύλλου. Το πώρινο θυροφύλλο του Αργυροχωρίου (Εικ. 5), ύψους τουλάχιστον 1,20μ., πλάτους 080μ. και πάχους 0,20μ. αν και στηριζόταν στη βάση του εξωτερικά από σωρό λίθων, είχε αποκρουσμένη και προς τα έξω πλαγιασμένη την ανώτερη άκρη του λόγω της θραύσης του σε δύο τμήματα. Το θυροφύλλο των τάφων της Υπάτης και Λαμίας εφαπτόταν προεξέχοντος περιθωρώματος εν είδει απόληξης ή ατροφικού ταφικού δρόμου³⁴.

Ένα Π-σχημο θρανίο ύψους π. 0,50μ. και πλάτους 0,55μ. κατά μήκος των

π.Χ)²⁹ και σε ζευγος τέτοιων μνημείων στο Λάκκωμα Χαλκιδικής (τέλους 3ου-αρχών 2ου αι. π.Χ.)³⁰. Ένας παρόμοιος τάφος π. 500μ. Β. των τελευταίων είχε επιχρισμένη με λευκό κονίαμα την πρόσοψη και επίθετο στη γένεση του θόλου ένα χαμηλό, ανάγλυφο αέτωμα³¹. Στις προαναφερθείσες περιπτώσεις το δεσπόζον στοιχείο στην πρόσοψη είναι το υπέρθυρο, ο αρχαίος *ουδός*. Και στο Αργυροχώρι το ανώφλιο είναι ο παχύτερος λιθόπλινθος όλων. Όπως και αυτός στην Υπάτη, πλαισιώνεται από μικροτέρους εγγωνίους. Στις Μεξιάτες η Π-σχημη άνω απόληξη του θυραίου ανοίγματος έχει αποκοπεί στο κάτω άκρο του ανωφλίου. Στο Αργυροχώρι, όπως και στο Περιβόλι³² και στην Παλαιοχώρα Λαρίσης³³, εγκοπές στην εξωτερική ακμή των

29. Πέτσας ό.α. σημ. 5, 235-236 Σχ. 1, 240 Σχ. 4.

30. Μ. Ανδρόνικος, «Μακεδονικοί» τάφοι Ξεροκόμης Λακκόματος», *ΑΔ:Χρον.* 16 (1960) 214-7 και πίν. 183α-δ· Β. Gossel, *Makedonische Kammergräber* (Διδ. διατρ. στο Βερολίνο 1980) 20.

31. Μ. Τσιμπίδου-Αυλωνίτη, «Ανασκαφικές έρευνες σε ταφικούς τύμβους των νομών Θεσσαλονίκης και Χαλκιδικής», *ΑΕΜΘ* 1 (1987) 263-4 και πίν. 268, αρ. 9.

32. Πάντος 1987. 417.

33. Αρβανιτόπουλος 1909, 34.

34. Δακορόνια ό.α. σημ. 9, 323.

εσωτερικών τοίχων του θαλάμου φιλοξένησε τις ταφές (Εικ. 6). Έχει κτισθεί από μεσαίου μεγέθους αργούς λίθους στο μέτωπο με λάσπη ως συνδετικό υλικό και χώμα και λιθάρια στο εσωτερικό. Λίθοι μεσαίου μεγέθους έχουν βυθισθεί στον πυρήνα της Ν. κεραιάς στη νοητή συνέχεια της Α. και Δ. παρειάς του θρανίου. Τουλάχιστον η προς τον διάδρομο επιφάνεια του τελευταίου ήταν επιχρισμένη, όπως υπαινίσσονται τα κατά τόπους σπαράγματα υπολεύκου κονιάματος. Πλακοειδείς λίθοι καλυμμένοι με ασβεστοκονίαμα δημιουργούσαν την προς τον διάδρομο όψη των αναλόγων κατασκευών και στους άλλους τάφους της Αινίδος. Πρόκειται για την απλοποιημένη απόδοση των ταφικών κλινών, λιθινών στην πλειονότητά τους, οι οποίες αφθονούν σε «μακεδονικού» τύπου τάφους στη Βόρεια Ελλάδα και Εύβοια. Από τα 40 περίπου γνωστά παραδείγματα αυτών των τάφων με κλίνες και κλινοειδείς κατασκευές μόνον αυτός στην Πλατεία Συντριβανίου (Θεσσαλονίκης ΙΙ, 3ου αι. π.Χ.)³⁵ με τρεις κτιστές κλίνες σε σειρά και εκείνος στην Τερπνή Νιγρίτας με τρεις θήκες³⁶ παρουσιάζουν Π-σχημη διαρρύθμιση³⁷. Έχουν, όμως, έναν κενό χώρο αμέσως δεξιά για τον εισερχόμενο στο θάλαμο³⁸. Αυτή είναι και η διάταξη του ταφικού εδράνου στο Περιβόλι και πιθανότατα στη Λαμία (σχ.3). Οι μεμονωμένες κλίνες εκατέρωθεν διαδρόμου με αφητηρία την είσοδο, όπως στους δύο τάφους των Μεξιατών και σε εκείνον στην Υπάτη (σχ.4), βρίσκουν μοναδικό παράλληλο στον τάφο της Παλατίτσας (τελευταίο τρίτο του 4ου ή β' μισό-αρχές 2ου αι. π.Χ.)³⁹. Η σειρά των λίθων στα σημεία ένωσης των κεραιών των κλινών στο Αργυροχώρι ίσως δηλώνει ότι αυτές προέκυψαν από την σύνδεση των δύο παραλλήλων κλινών με τη βοήθεια του εγκαρσίου τοίχου. Ενδέχεται μάλιστα αυτός ο τοίχος να δέχθηκε μόνον κτερίσματα, αφού η εκεί εμφάνισή τους είναι πυκνότερη. Το γεγονός ότι στην Υπάτη⁴⁰ καθεμία από τις κλίνες χρησιμοποιήθηκε για μία μόνον ταφή, θα υπέβαλλε την ιδέα ότι αυτές επελέγησαν για να εξυπηρετήσουν μόνον το

35. Παντερμαλής 1972, 179 αρ. 11 και παρένθετος πίν. Σιομανίδης 1997, 156.

36. Παντερμαλής 1972, 179 αρ. 19· Σιομανίδης 1997, 167 σχέδ. 8.

37. Ορθως ο Σιομανίδης 1997, 183-185 θεωρεί ότι η εξαιρετικώς μεμονωμένη χρήση των τριών ταφικών κλινών σε κάτοψη Π συνιστά ένα ουσιώδες επιχείρημα κατά της θεωρίας περί μίμησης των αιθουσών συμποσίων (τρικλινων οίκων) στην ταφική αρχιτεκτονική. Υπέρμαχοι της θεωρίας αυτής υπήρξαν οι L. Heuzey και H. Daumet, (*Mission archeologique de Macedoine* (Παρίσι 1876, 250 κ.ε.), ο K.G. Vollmoeller, *Griechische Kammergräber mit Totenbetten* (Βόννη 1901) 6 και η Gossel, ό.α. σημ. 30, 35. Ο F. Studniczka, *Das Symposion Ptolemaios II nach der Beschreibung des Kallixenos wiederhergestellt* (*Abhandlungen der Philologisch-historischen Klasse der Koniglich-Sachsischen Gesellschaft der Wissenschaften* XXX.II, Λειψία 1914) 134, 136-7 ισχυρίσθηκε ότι συγκεκριμένη διάταξη οφείλεται σε ρωμαϊκή επιρροή. Περαιτέρω έρευνα του θέματος συνιστά η J.-M. Dentzer, *Le motif du banquet couche dans le proche-Orient et le monde grec du VIIe au IVe siecle avant J.C.* (*Bibliothèque des Ecoles Francaises d'Athenes et de Rome* 246, Ρώμη 1982) 536, αφού αυτή η διάταξη είναι απλή και λειτουργική, ενώ ο Παντερμαλής 1972, 173 αντιμετωπίζει με περισκεψη τη θεωρία του τρικλινίου.

38. Ο χώρος είναι δυνατόν να φιλοξενούσε θρόνο ή κίστη ή ξύλινη τράπεζα με προσφορές για τους νεκρούς ή, τέλος, για σπονδές. Βλ. για αυτό Σιομανίδης 1997, 189.

39. Παντερμαλής 1972, 181 αρ. 5· Gossel ό.α. σημ. 30, 61· Σιομανίδης 1997, 126.

40. Δακορώνια ό.α. σημ. 7.

ΚΟΙΛΑΔΑ ΤΟΥ ΣΠΕΡΧΕΙΟΥ

ΚΤΙΣΤΟΙ ΚΑΜΑΡΟΣΚΕΠΕΙΣ ΤΑΦΟΙ ΜΕ Π-ΣΧΗΜΗ ΔΙΑΤΑΞΗ ΚΛΙΝΩΝ

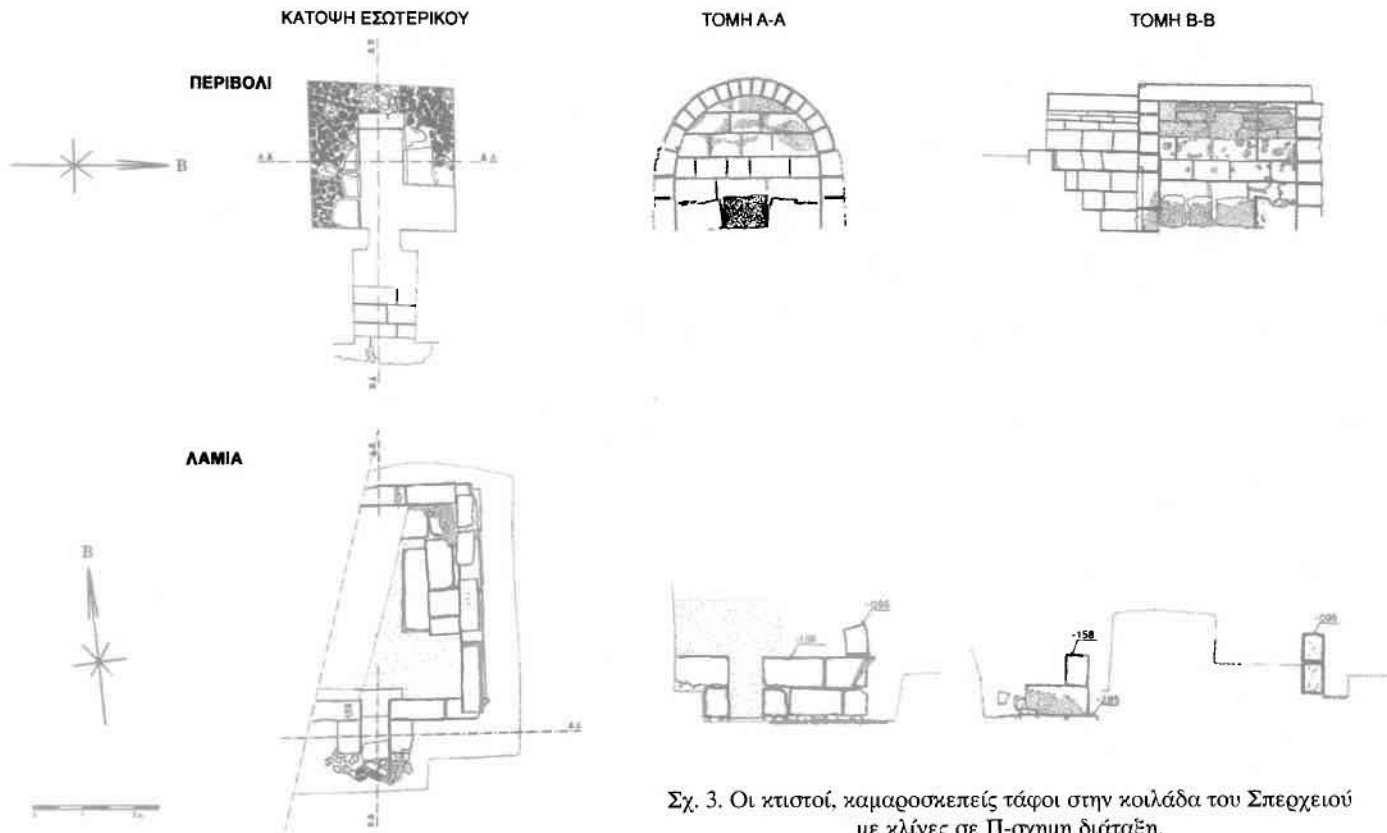

Σχ. 3. Οι κτιστοί, καμαροσκεπείς τάφοι στην κοιλάδα του Σπερχειού με κλίνες σε Π-σχημη διάταξη.

ΚΟΙΛΑΔΑ ΤΟΥ ΣΠΕΡΧΕΙΟΥ
ΚΤΙΣΤΟΙ ΚΑΜΑΡΟΣΚΕΠΕΙΣ ΤΑΦΟΙ ΜΕ ΖΕΥΓΟΣ ΑΝΤΩΠΩΝ ΚΛΙΝΩΝ

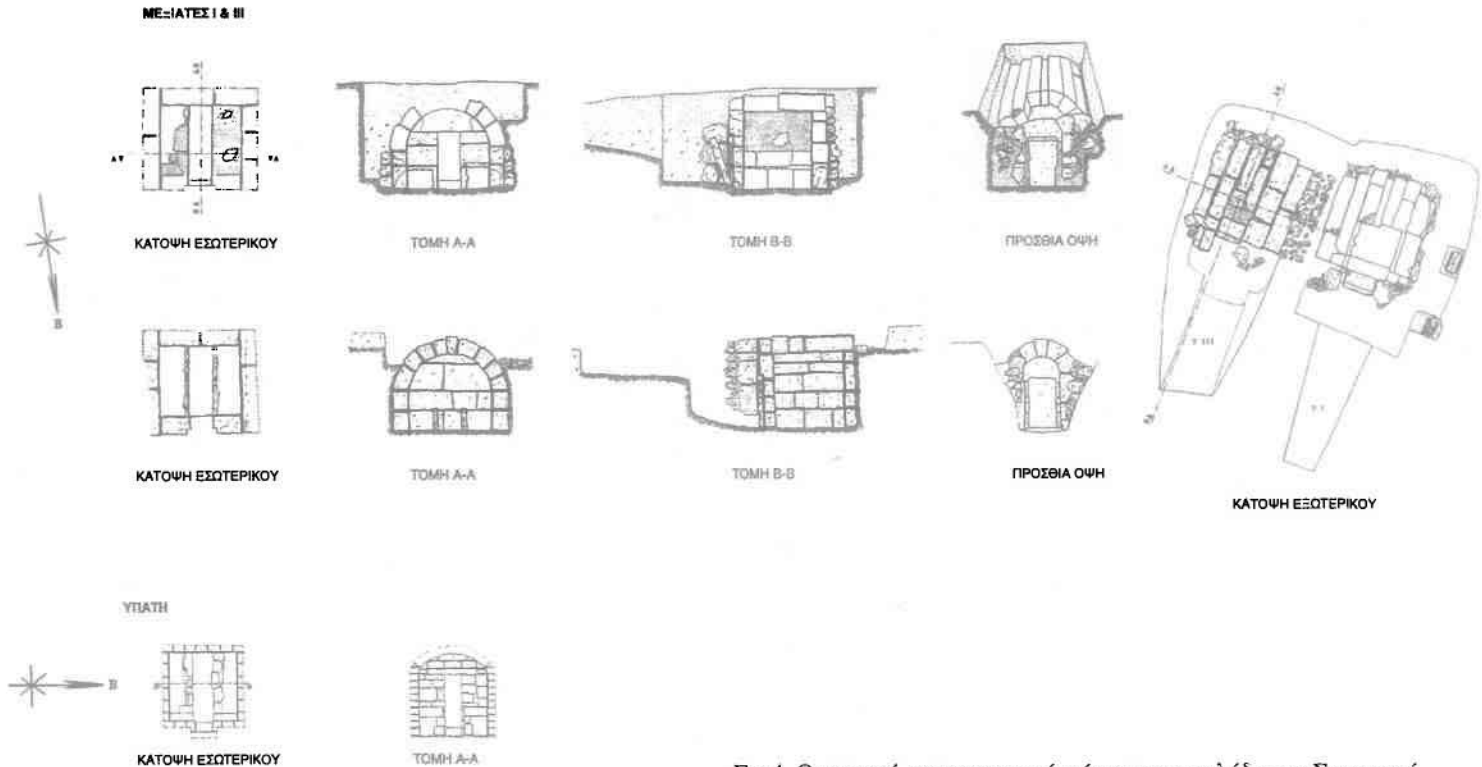

Σχ. 4. Οι κτιστοί, καμαροσκεπείς τάφοι στην κοιλάδα του Σπερχείου με κλίνες εκατέρωθεν του διαδρόμου του θαλάμου.

συζυγικό ζεύγος⁴¹. Οι αλληπάλληλοι όμως ενταφιασμοί στους διδύμους τάφους των Μεξιατών, παρά το γεγονός ότι αυτοί ανήκαν στην ίδια οικογένεια ή γένος δεδομένου ότι είναι σύγχρονοι, όμοροι, όμοιοι και καλύπτονται από κοινό τύμβο⁴², αποδεικνύουν ότι ή η αρχική πρόθεση για ατομικότερη χρήση υποχώρησε στην αναγκαιότητα των πολλών θανάτων⁴³ ή ότι η περίπτωση της Υπάτης δεν ήταν ο κανόνας. Από την αντιπαραβολή με τυπικούς εκπροσώπους του είδους προκύπτει ότι μορφολογικά η διάταξη των κλινών των "μακεδονικών" τάφων στην κοιλάδα του Σπερχειού κινείται στο χώρο των εξαιρέσεων. Η πολυμορφία -παρά το ολιγάριθμο του δείγματος- επιβεβαιώνει την διαπιστωμένη και αλλού ευελιξία και ελευθερία των κατασκευαστών στη διαμόρφωση λύσεων. Πάντως, μέχρι στιγμής, το ενιαίο, κτιστό Π-σχημο θρανίο του τάφου του Αργυροχωρίου είναι μοναδικό για κτιστό, καμαροσκέπαστο μνημείο⁴⁴. Σαφώς διαμορφώθηκε για τον ενταφιασμό πολλών μελών της οικογενείας επί μακρόν. Συνήθως οι λαξευτοί θαλαμωτοί τάφοι από το β' τέταρτο του 2ου αι. π.Χ. κ.ε., αρκετοί από τους οποίους έχουν ανασκαφεί και στην κοιλάδα του Σπερχειού⁴⁵, διαθέτουν Π-σχημο ταφικό θρανίο, λαξευμένο στο φυσικό πέτρωμα. Ίσως η επιλογή της συγκεκριμένης μορφής κλινών στο Αργυροχώρι καταδεικνύει --με τον εποπτικότερο τρόπο-- την κατάληξη μίας μακράς και συνεχούς διαδικασίας προσαρμογής προτύπων και αποτελεί τον συνδυαστικό κρίκο μεταξύ των δύο τύπων. Η χρονολόγηση των προϊμότερων από τα ταφικά δώρα -γ' τέταρτο του 2ου αι. π.Χ.- μαρτυρεί ότι ο τάφος του Αργυροχωρίου είναι επί του παρόντος το οψιμότερο δημιούργημα της κατηγορίας στην κοιλάδα του Σπερχειού. Αν και οι "μακεδονικού" τύπου τάφοι δέχθηκαν ταφές μέχρι τους ρωμαϊκούς χρόνους, τα φθηνότερα υποκατάστατά τους, οι λαξευτοί θαλαμωτοί, αναδείχθηκαν κατά τους υστερούς ελληνιστικούς χρόνους ως κατ'εξοχήν ταφικά μνημεία των επιφανών. Η ανέγερση μάλιστα του τάφου στο Αργυροχώρι σε κατά πολύ μεταγενέστερη της μακεδονικής κυριαρχίας εποχή δείχνει ότι αυτού του είδους τα μνημεία ήταν προσφιλή στην εγχώρια άρχουσα

41. Για αυτήν την πρακτική βλ. Σισμανίδης 1997, 186, 187.

42. Για ζεύγος αναλόγων τάφων βλ. α. σημ. 30, Ανδρόνικος 1960 (Λάκκωμα Χαλκιδικής). Κατά την περίοδο της μεγάλης οικονομικής ακμής στη Μακεδονία (υστερος 4ος-3ος αι. π.Χ.) μία οικογένεια κατασκεύαζε περισσότερους του ενός τάφους με μεμονωμένους νεκρούς, οι οποίοι καλύπτονταν από τον ίδιο τύμβο. Για αυτό Σισμανίδης 1997, 187.

43. Και στη Μακεδονία οι υστερότεροι, μικρότεροι και πτωχότεροι τάφοι είχαν μεγαλύτερο αριθμό κλινών ή κλινοειδών κατασκευών. Για αυτό βλ. Σισμανίδης 1997, 185.

44. Χαμηλό θρανίο κατά μήκος των δύο μακρών πλευρών, το οποίο πλαισίωσε την λίθινη κλίνη στην απέναντι της εισόδου πλευρά, διαπιστώθηκε σε αβεβαίας χρονολόγησης «μακεδονικού» τύπου τάφο σε αρχαίο νεκροταφείο της Χαλκίδος (Α. Χωρέμης, «Ειδήσεις εξ Ευβοίας. Αρχαίον νεκροταφείον εις Άγιον Στέφανον Χαλκίδος», *ΑΑΑ* 7 [1974] 28-29 καθώς και κατά μήκος των τριών πλευρών στο τάφο στο Κοτρώνι Ερετρίας (του τέλους του 4ου-αρχών 3ου αι. π.Χ., Καραπασχαλίδου, ό.α. σημ.5, 20-21). Ο τελευταίος είχε κτιστή λίθινη κλίνη -στηριζόμενη στο θρανίο- στην πλευρά απέναντι της εισόδου.

45. Δακορώνια 1986, 153. Λαξευτές κλίνες σε οχήμα Π είναι χαρακτηριστικό μίας ενότητας των λαξευτών τάφων στη Βέροια (Σ. Δρούγου-Γ. Τουράτσουλου, *Ελληνιστικοί λαξευτοί τάφοι Βεροίας*, *ΔΑΔ* 28. Αθήνα 1980, 109) αλλά και στην Πέλλα (Μ. Λιλιμπάκη-Ακαμάτη, *Λαξευτοί θαλαμωτοί τάφοι της Πέλλας*, *ΔΑΔ* 53. Αθήνα 1994, 95).

τάξη και όχι μόνον χώροι ταφής Μακεδόνων⁴⁶ ή φιλομακεδόνων υποστηρικτών τους.

Κτερίσματα είχαν αποθεθεί στις τρεις κεραίες του Π-σχημου θρανίου αλλά και στον ορθογώνιο διάδρομο μεταξύ τους (Εικ. 4, 6). Το κυρίαρχο αγγείο σε όλες τις ομάδες ήταν τα μυροδοχεία. Ατρακτοειδή του γ τετάρτου του 2ου αι. π.Χ.⁴⁷ βρέθηκαν μαζί με απιόσχημα του 1ου αι. π.Χ.-αρχών 1ου αι. μ.Χ.⁴⁸ (στην Α. κλίνη) ή με λεπτοκέλυφο ερυθροβαφή κάνθαρο του υστερού 1ου αι. π.Χ.-αρχών 1ου αι. μ.Χ.⁴⁹ από κοινού με ασκό τύπου guttus και απιόσχημο (στη Δ. κλίνη). Δύο απιόσχημα μυροδοχεία πλαισίωναν έναν λύχνο χρονολογούμενο στη στροφή του 2ου προς τον 1ο αι. π.Χ.⁵⁰ (στη Ν. κλίνη). Ανάλογη είναι και η χρονική κλιμάκωση των ευρημάτων στο διάδρομο. Εκτός από τα έξι μυροδοχεία -τρία ατρακτοειδή και τρία απιόσχημα- περισυλλέχθηκαν δύο εφθαρμένοι υπερμεγέθεις λύχνοι, η κατασκευή των οποίων άρχισε από τα τέλη του 3ου και συνεχίσθηκε στον 2ο αι. π.Χ.⁵¹, ένας ανάγλυφος σκύφος του β' μισού του 2ου αι. π.Χ.⁵², μία μελαμβαφής λάγηνος⁵³ και ένα μελαμβαφές σφαιρικό προχοΐδιο. Θραυσμένα σε μεγάλα τμήματα έξι μυροδοχεία -από τα ατρακτόσχημα τρία με σωληνωτό σώμα⁵⁴ και ένα απιόσχημο- και δύο οξύβαφα πινάκια του υστερού 2ου-πρωΐμου 1ου αι. π.Χ.⁵⁵ περισυλλέχθηκαν στην επίχωση του θαλάμου. Το μοναδικό μεταλλικό

46. Για την ιδέα χρήσης των κτιστών καμαροσκεπών τάφων από μακεδόνες εγκατεστημένους στη Νότια Ελλάδα βλ. Κ. Κουρουνιώτης, «Τάφοι καμαρωτοί Ερετριας», *AE* 1899, 233· Κ.Γ. Vollmoeller, «Über zwei euboische Kammergraber mit Totenbetten», *AM* 26 (1901) 365.

47. Βλ. για τον τύπο Μ.-Φ. Παπακωνσταντίνου, «Εχίνος», *Ελληνιστική Κεραμική από τη Θεσσαλία* (Αθήνα 2000) 208 αρ. Κ 5950, 210 εικ. 10α (μετά τα μέσα του 2ου αι. π.Χ.)

48. V.R. Anderson-Stojanovic, «The chronology and function of ceramic unguentaria», *AJA* 91 (1987) 113? E. Dusenbery, *Samothrace 11. The nekropoleis. Catalogues of objects by categories* (Bollingen Series LX.11, 1998) 800-801.

49. Πρόκειται για τοπική παραλλαγή λεπτοκελύφων κανθαροειδών του υστερού 1ου αι. π.Χ.-αρχών του 1ου αι. μ.Χ. Για τον τύπο βλ. Π. Μπούγια, «Σύνολα κεραμικών κτερισμάτων από το ελληνιστικό νεκροταφείο του Αχινού», *ΣΤ' ΕλλΚερ* αρ. Κ 8910 και Κ 8387 (Αθήνα 2004) 159.

50. R.H. Howland, *The Athenian Agora IV. Greek lamps and their survivals* (Princeton 1958) 124 αρ. 517 πίν. 19, 45.

51. P. Bruneau, *Djios XXVI. Les lampes* (Παρίσι 1965) 22 αρ. 47 (τέλη 3ου-γ' τέταρτο 2ου αι. π.Χ.), πίν. 2. E. Μπαζιωτοπούλου-Βαλαβάνη, «Ελληνιστική κεραμική της Αιτωλικής Καλλιπόλεως», *ΓΕΛΛΚερ* (Βιβλιοθήκη της εν Αθήναις Αρχαιολογικής Εταιρείας 137, Αθήνα 1994) 48 αρ. 11711, πίν. 17γ· A. Δουλιγέρη-Ιντζεσιλογλου, στο ίδιο 372 αρ. BE 8581 πίν. 286 (2ος αι. π.Χ. αλλά κυρίως α' μισό του). Φαίνεται ως υβριδίο των τύπων EX1 και EX2 του Αχινού (2ος-α' μισό του 1ου αι. π.Χ.)· βλ. για αυτό Μ.-Φ. Παπακωνσταντίνου, «Τα ελληνιστικά λυχνάρια του Εχίνου», *Ε' ΕλλΚερ* (Αθήνα 2000) 335-337 πίν. 167β-γ. Πάντως λύχνοι δεν κτίρισαν ταφές του 2ου αι. π.Χ. στους λαξευτούς τάφους της κοιλάδος του Σπερχείου. Βλ. για αυτό Δακωρόνια 1986, 156.

52. Για διακόσμηση σκύφων με ομόκεντρα ημικύκλια και στιγμές (shield bowls) βλ. G. Roger Edwards, *Corinth VII.III. Corinthian Hellenistic pottery* (Princeton-New Jersey 1975) 182 πίν. 36, 80-81 (π. 150-146 π.Χ.)· S.I. Rotroff, *The Athenian Agora XXII. Hellenistic pottery: Athenian and imported moldmade bowls* (Princeton-New Jersey 1982) 38 πίν. 68 αρ. 400-402? A. Ζαούρη - E. Μέλλιου, «Ελληνιστική κεραμική από τα νεκροταφεία της Λάρισας», *Ελληνιστική Κεραμική από τη Θεσσαλία* (Αθήνα 2000) 94 (τάφος 11 εικ. VII, μέσα 2ου ή β' μισό 2ου αι. π.Χ.)

53. Για τον τύπο στην περιοχή βλ. Μπούγια ό.α. σημ. 49, 157.

54. Παπακωνσταντίνου ό.α. σημ. 47, 208 αρ. Κ 5943 και Κ 5940, 210 εικ. 9α-β (β' μισό 2ου-1ος αι. π.Χ.).

55. Για τον τύπο στην περιοχή βλ. Μπούγια ό.α. σημ. 49, 155.

κτέρισμα, μία μικρή χάλκινη σπαθομήλη (*spatula*), από τη Ν. κλίνη χρησίμευσε είτε στην ψιμυθίωση, τη λήψη δηλ καλλυντικής σκόνης, από ένα γυναικείο μέλος της οικογενείας, είτε σε ιατρικές πράξεις ενός ανδρικού⁵⁶. Τρία αβίδοσημα μυροδοχεία συγκολλήθηκαν από όστρακα στις ταραγμένες επιχώσεις εξωτερικώς του μνημείου. Μετά τον ενταφιασμό του τελευταίου νεκρού και τη σφράγιση του τάφου με το θυρόφυλλο, δύο σπλεγγίδες αφέθηκαν στη βάση του Α. και Δ. Αν και οι γυναίκες μεταχειρίζονταν για τον καλλωπισμό τους σπλεγγίδες, αυτές συνιστούσαν απαραίτητο εξοπλισμό υγιεινής για τους άνδρες όλων των ηλικιών⁵⁷.

Ο ποικίλος προσανατολισμός των κτιστών, καμαροσκεπών τάφων ορθώς συνδέεται με την πρόσβασή τους από υφισταμένους δρόμους. Στους απλουστεύτους ελληνιστικούς τάφους -κιβωτιοσχήμους, λακκοειδείς- της κοιλάδος του Σπερχειού οι νεκροί τοποθετούνταν πάντοτε με την κεφαλή προς Δ. Είχαν δε τα περισσότερα δώρα στην περιοχή των ποδών, όπου όμως συσσωρεύονταν και εκείνα των ανακομιδών. Στον τάφο της Υπάτης οι νεκροί έχουν την κεφαλή προς Α. Ήταν δηλ. στραμμένοι με το πρόσωπο προς τον οπίσθιο τοίχο του θαλάμου, αν και υπήρχε η δυνατότητα για αντίστροφη τοποθέτηση. Εάν ληφθεί υπόψη ότι στο επίπεδο των κλινών στο Αργυροχώρι η μεγαλύτερη συγκέντρωση των κτερισμάτων παρατηρείται σε όλο το μήκος της Ν. κεραιάς, δεν αποκλείεται να είχαν ενταφιασθεί οι αποθανόντες με την κεφαλή προς Β., όπισθεν δηλ. του θυραίου τοίχου. Αυτή η τοποθέτηση είναι συνήθης αλλά αντίστροφη προς εκείνη της πρόθεσης του νεκρού στην οικία του. Κατά τον Ησύχιο οι εκτεθειμένοι για ύστατο ασπασμό "μάκαρες" είχαν τα πόδια τους προς την εξώθυρα, επειδή εγκατέλειπαν οριστικώς την εστία τους για την αιώνια κατοικία τους, τον τάφο⁵⁸.

Το νέο ταφικό μνημείο των υστέρων ελληνιστικών χρόνων στο Αργυροχώρι Υπάτης αποκάλυψε έναν νέο αρχαιολογικό χώρο. Αυτός βρίσκεται 1 χλμ. ΒΑ της Υπάτης και π. 800μ. ΝΔ των Βαρκών και κατά μήκος δρόμου, ο οποίος συνέδεε την Υπάτη με τον αρχαίο οικισμό στις Μεξιάτες και διερχόταν από τις νότιες παρυφές της αρχαίας εγκατάστασης στα Βαρκά. Δεν είναι όμως βέβαιο ότι η νεοαποκαλυφθείσα νεκρόπολη εξυπηρετούσε την Υπάτη μέσω της ΒΑ πύλης της, αν και η επικράτεια της πόλης αυτής κάλυπτε μία μεγάλη έκταση. Κατά τον 2ο αι. μ.Χ. -όπως προκύπτει από μία λατινική επιγραφή σχετικά με τα όρια μεταξύ Υπάτης και Λαμίας- έφθανε μέχρι τις Μεξιάτες⁵⁹. Επειδή οι Αινιάνες άργησαν να συνοικίσουν τις κώμες τους σε

56. Για τις εικαζόμενες χρήσεις βλ. W. Deonna, *D[os XVIII. Le mobilier d[ien* (1938) 223-224, πίν. LXXIV. Για ιατρό στην Υπάτη τον 2ο αι. π.Χ. βλ. *IG IX 2, 11*.

57. Μ. Πωλογιώργη, «Τάφοι του Ωρωπού», *ΑΔ:Μελ.* 43 (1988) κυρίως 128-129 και σημ. 63. E. Kotera-Feyer, *Die Strigilis (Europ[ische Hochschulschriften* σειρά. 38, 43, Frankfurt am Main-Berlin-Bern-New York-Paris-Wien 1993) 6.

58. Σιομανίδης 1997, 231, 237.

59. *CIL III 586. Suppl. 12306*: Y. Bequignon, *La vall[ée du Spercheios des origines au IVe si[cle* (Παρίσι 1937) 339-340. Π. Πάντος, «La vall[ée du Spercheios -Lamia excerpt[ée- aux [roques hell[istique et romaine», στο *Θεσσαλία, Δεκαπέντε χρόνια αρχαιολογικής έρευνας 1975-1990. Αποτελέσματα και προοπτικές. Πρακτικά Διεθνούς Συνεδρίου. Ανών 17-22 Απριλίου 1990*, 2 (Αθήνα 1994) 226.

πόλεις⁶⁰ δεν αποκλείεται να υπήρχαν δορυφορικές κώμες στην δικαιοδοσία της Υπάτης στην νότια όχθη του Σπερχειού. Υφίσταντο όμως και ανεξάρτητα πολίσματα στην περιφέρεια της πρωτεύουσας, όπως προκύπτει από μία επιγραφή του 2ου αι. π.Χ. αναφορικά με μεθοριακή έριδα της Υπάτης με τις Ερυθρές⁶¹, μία μικρότερη πόλη των Αινιάνων προς την πλευρά των Θερμοπυλών. Οι εντοιχισμένες ελληνικές επιγραφές στην παλαιοχριστιανική βασιλική των Βαρκών Υπάτης⁶² -αλλά και ένας κιβωτιόσχημος τάφος του 4ου αι. π.Χ. 300μ. Δ της βασιλικής⁶³ υπαινίσσονται την εκεί ύπαρξη εγκατάστασης από τους κλασικούς χρόνους και εξής. Περαιτέρω έρευνα θα δείξει πιθανή σχέση του νεκροταφείου στο Αργυροχώρι με την εγκατάσταση στα Βαρκά.

Τα διαπιστωθέντα ταφικά έθιμα και αρχιτεκτονικές αρχές στον τάφο του Αργυροχωριού μαρτυρούν ότι οι σχετικές αντιλήψεις δεν αποτελούσαν αποκλειστικό χαρακτηριστικό της πολιτικής οργάνωσης των Αινιάνων και δεν διέφεραν από εκείνες της γειτονικής Μαλίδος, της Θεσσαλίας, της Ευβοίας και της Μακεδονίας. Παρά το γεγονός ότι η απόδοση των νενομισμένων στους χρηστούς πολίτες υπολειπόταν σε λαμπρότητα των πλουσιών ομολόγων τους στην Ερέτρια και στη Μακεδονία ο ενταφιασμός σε κτιστούς τάφους με κλίνες⁶⁴ αποκαλύπτει την ίδια μεταφυσική ανησυχία για τον θάνατο, την επιθυμία για την αθανασία της ψυχής και την ελπίδα για την μεταθανάτια ζωή.

Βιβλιογραφία

Αρβανιτόπουλος 1909. Α.Σ Αρβανιτόπουλος, «Καμαρωτός τάφος παρά την Λάρισαν της Θεσσαλίας», *ΑΕ* 1909, 29-43.

Δακορώνια 1986. Φ. Δακορώνια, «"Μακεδονικού τύπου" τάφοι στην κοιλάδα του Σπερχειού», *Αρχαία Μακεδονία 4 (Ίδρυμα Μελετών Χερσονήσου του Αίμου 204, Θεσσαλονίκη 1986)* 147-157.

Δημακόπουλος 2000. Ι. Δημακόπουλος, «Ο κύκλος και το τετράγωνο στη γεωμετρία, την πρόσοψη και την έδραση των μακεδονικών τάφων», *ΑΕ* 2000, 125-159.

Παντερμαλής 1972. Δ. Παντερμαλής, «Ο νέος μακεδονικός τάφος της Βεργίνας», *Μακεδονικά* 12 (1972) 149-182.

Πάντος 1987. Π. Πάντος, «Αρχαιολογικά ευρήματα από την ΝΔ. Αινίδα», *Διεθνές Συνέδριο για την αρχαία Θεσσαλία στη μνήμη του Δημήτρη Ρ. Θεοχάρη 1987*, (Αθήνα 1992) 414-421.

Σιομανίδης 1997. Κ. Σιομανίδης, *Κλίνες και κλινοειδείς κατασκευές των μακεδονικών τάφων (Δημοσιεύματα του Αρχαιολογικού Δελτίου 58, Αθήνα 1997)*.

60. *RE* 9A (1914) 237 λ. ·Η·Υπατα [F. Stahlin].

61. *IG* IX 2, Add. VII αρ. 7. Ο Stahlin, ό.α. σημ. 60, χρονολογεί την επιγραφή στον 2ο αι. π.Χ., ενώ ο Α. Wilhelm, "Inscript aus Hypata"*OJ* 8 (1905) 288 στον 3ο αι. π.Χ.· Β. Helly, "Erythrees d' Ionie ou Erythrees des Thermolytes?", *ZPE* 29 (1978) κυρίως 153-154.

62. Π. Λαζαρίδης, "Παλαιοχριστιανική βασιλική εις Λουτρά Υπάτης", *ΑΔ:Χρον.* 23 (1968) 252.

63. Φ. Δακορώνια, "Βαρκά Υπάτης. Αγρός Νικ. Κων. Φρούτα", *ΑΔ:Χρον.* 42 (1987) 223.

64. Για την εσχατολογική σημασία των κλινών βάσει της διονυσιακής θεματογραφίας στην διακόσμησή τους βλ. Σιομανίδης 1997, 212-215.

ΕΙΣΗΓΗΤΗΣ
Τριαντάφυλλος Δ. Παπαναγιώτου
φιλόλογος - συγγραφέας
τ. διευθυντής της Παιδαγωγικής Ακαδημίας Λαμίας,
ειδ. Πάρεδρος του Παιδ/κού Ινστιτούτου ε.τ.

ΘΕΜΑ

*Η τιμωρία του Αίαντα Λοκρού και οι εξ' αυτής συνέπειες για τους Λοκρούς
ως αφετηρία μιας άλλης θεώρησης της έκβασης του Τρωικού πολέμου*

ΕΙΣΑΓΩΓΗ

Ότι οι Αχαιοί εξόρμησαν πανστρατιά κατά της Τροίας είναι γεγονός αναμφισβήτητο. Αυτήν την «κοινήν εργασασμένη η Ελλάς» εκστρατείαν δεν την αμφισβητούσαν οι Έλληνες των ιστορικών χρόνων.

Ότι αιτία του δεκαετούς αυτού πολέμου στάθηκε η αρπαγή της ωραίας Ελένης είναι απίστευτο. Οι Έλληνες δεν ήταν τόσο ηλίθιοι, ώστε να εξορμήσουν πανστρατιά μόνο και μόνο για την προσβολή του Μενελάου. Ούτε ο Πριάμος και οι Τρώες θα προτιμούσαν την αιματοχυσία από το να εξαποστείλουν την ελαφρόμυαλη Ελένη στον άντρα της.

Ότι στόχος αυτής της εκστρατείας των Παναχαιών ήταν ο έλεγχος των στενών των Δαρδανελίων, που αποτελούσαν την πύλη του θαλάσσιου δρόμου προς την Προποντίδα και εκείθεν προς τον Άξεινο (τότε) Πόντο, συνάγεται αβίαστα. Για τον ηγέτη των Αχαιών Αγαμέμνονα η επιχείρηση κατά της Τρωάδας απετέλεσε έργο ίσης στρατηγικής αξίας με την απόβαση των Ελλήνων στη Σμύρνη το 1919. Η συντριβή της Τροίας αποτελούσε σκληρή ανάγκη για την επιβίωση του ελληνισμού.

Ότι οι Παναχαιοί νίκησαν τους Τρώες και κατέστρεψαν το Ίλιο μπορεί να αμφισβητηθεί, παρά το γεγονός ότι όλοι μας, απλοί άνθρωποι, μαθητές, δάσκαλοι και ιστορικοί είμαστε βέβαιοι για τη συντριβή του Πριάμου και των συμμάχων του.

Πριν όμως προχωρήσουμε στην επίκληση των ενδείξεων περί του αντιθέτου, θα αναφερθούμε στην αφετηρία του προβληματισμού μας.

Αιφνιδιασμός των Τρωών, η ανίερη πράξη του Αίαντα

Οι σίχοι του Εθνικού μας Ποιητή που διεκτραγωδούν τη φονική νύχτα των Τούρκων της Τριπολιτσιάς μπορούν να αποδώσουν την εικόνα της νύχτας εκείνης κατά τη διάρκεια της οποίας «άλλος ύπνος δεν εγίνη πάρεξ θάνατου πικρός».

Οι Τρώες αιφνιδιάζονται, πιάνονται στον ύπνο. Οι γενναιότεροι των Αχαιών βγαίνουν από το Δούρειο Ίπλο και σφάζουν ανελέητα. Η μάνα χάνει το παιδί και το παιδί το μάνα. Η μάντισσα Κασσάντρα, κόρη του Πριάμου,

ξαφνιασμένη απ' τους Έλληνες, που εισορμούν στο παλάτι, και τρομαγμένη, αναζητεί καταφυγιο για να σωθεί.

Καταφευγει στο ναό της Αθηνάς και αγκαλιάζει το ξόανο της θεάς, για να την προστατέψει. Ούτε όμως αυτό την γλιτώνει από την ατίμωση. Ο ταχύπους Λοκρός Αίας ρίχνεται πάνω της, την αρπάζει από τα μαλλιά, τη ρίχνει κάτω, παρασέροντας και το άγαλμα της Αθηνάς, και τη βιάζει. Μπροστά σε μια τέτοια και τόσο ανίερη πράξη, το ξόανο ζωντανεύει και στυλώνει τα μάτια του στον ουρανό.

Τρομαγμένοι απ' την κακοσημαδιά οι Αχαιοί, για να μη χάσουν την αγάπη της Αθηνάς, που τους συμπαραστεκόταν δέκα χρόνια στην πολιορκία του Ιλίου, αποφασίζουν να λιθοβολήσουν τον Αίαντα. Εκείνος όμως καταφεύγει ικέτης στο βωμό της Αθηνάς και γλιτώνει προσώρας το θάνατο.

Η Αθηνά εκδικείται, ο Ποσειδώνας τιμωρεί

Αλλά ο θυμός της Αθηνάς δεν έχει περάσει. Ο Αίας θα τιμωρηθεί· δεν θα γυρίσει στην πατρίδα του. Κατά το ταξίδι του γυρισμού στην Εώα Λοκρίδα, στον Οπούντα, βρίσκει, και να πώς, τραγικό θάνατο: Καθώς ταξιδεύει, με τον Αγαμέμνονα, και φτάνει στη θάλασσα μεταξύ Εύβοιας και Μυκόνου, η Αθηνά ρίχνει κεραινό και του βουλιάζει το καράβι. Την ώρα που ο Αίας παλεύει απεγνωσμένα μέσα στη φουρτουνιασμένη θάλασσα, τον σπλαχνίζεται ο Ποσειδώνας και βάζει τα κύματα να τον σπρώξουν κατά τις Γυρές, σε κάποια ξερονήσια κοντά στη Μύκονο, όπου κατορθώνει με κόπο να σκαρφαλώσει σ' ένα βράχο και να σωθεί. Καυχείται όμως ο ανόητος πως ξέφυγε τον πνιγμό σε πείσμα της Αθηνάς, που γύρευε το χαμό του. Οργίζεται τότε ο Ποσειδώνας για την αλαζονεία του, αρπάζει την τριάινά του και μ' ένα χτύπημα σκίζει στα δυο το βράχο, και το κομμάτι πάνω στο οποίο στεκόταν ο καυχησιάρης Αίας χάνεται μαζί με το Λοκρό Αίαντα, τον *«Πανελλήνων κι Αχαιών εις το κοντάρι πρώτον»*. Ο ανοσιουργός βρίσκει τη δίκαιη τιμωρία του.

Η μέχρι τότε όμως σύμμαχος των Αχαιών δεν τον συγχώρησε ούτε μετά θάνατον. Κι ο θυμός της ξέσπασε στους Λοκρούς. Τρία χρόνια μετά το γυρισμό του λοκρικού στρατού από την Τρωάδα στη Λοκρίδα, τα δένδρα δεν καρπίζουν, τα στάχυα δε μεστώνουν. Οι Λοκροί λιμοκτονούν. Μέσα στη συμφορά της σιτοδείας καταφεύγουν στο δελφικό μαντείο κι αυτό τους απαντάει: *«Αν θέλετε να εξιλεώσετε τη θυμωμένη Αθηνά, θα πρέπει να στέλνετε αδιάκοπα στο ναό της, στο Ίλιο, δυο παρθένες, διαλεγμένες με κλήρο από τις εκατόν αριστοκρατικές οικογένειες της Λοκρίδας, για να την υπηρετούν. Κι αυτός ο φόρος να κρατήσει όχι λιγότερο από χίλια χρόνια»*. Έτσι κι έγινε. Οι πρώτες που κληρώθηκαν, για να υπηρετήσουν τη θεά, ήταν η Περίβοια και η Κλεοπάτρα.

Χίλια χρόνια κράτησε ο βαρύς αυτός φόρος, όπως είχε ορίσει ο θεός των Δελφών Απόλλων. Μόλις μετά το 150 π.Χ. έπαψαν οι Λοκροί να στέλνουν τις κόρες τους στην Τροία. Η Αθηνά είχε πάρει πια την ικανοποίησή της.

Από το τίμημα των Λοκρών στο φόρο αίματος των Αθηναίων

Αυτό το οδυνηρό για τους Λοκρούς τίμημα και το γεγονός ότι οι Τρώες προσπαθούσαν να σκοτώσουν τις Λοκρίδες παρθένες, πριν προλάβουν να μπουν στο ναό της Αθηνάς, κι αν τις σκότωναν, ο δήμος των Τρώων, όχι μόνον δεν τιμωρούσε το φονιά, αλλά τον τιμούσε ιδιαίτερα, μου θύμισε τη θαλασσοκράτειρα Μινωική Κρήτη. Όπως ξέρουμε ο Μίνωας είχε υποχρεώσει τους Αθηναίους να στέλνουν ως τροφή στο Μινώταυρο επτά νέους και επτά νέες. Αν αυτός ο φόρος αίματος των Αθηνών υποδηλώνει την υποταγή των Αχαιών στους Μινωίτες και αν το κατόρθωμα του Θησέα, ν' απαλλάξει δηλαδή τους Αθηναίους από αυτή την αιματηρή υποχρέωση, υποκρύπτει την κατάλυση της μινωικής δύναμης και την επικράτηση της μυκηναϊκής παντοδυναμίας στο Αιγαίο, τότε γιατί και η καταδίκη των Λοκρών να στέλνουν τις δυο παρθένες αρχοντοπούλες στην Τροία, και οι Τρώες να έχουν τη δυνατότητα της αιτιωρητή εξόντωσής τους, να μην συνιστά ένδειξη νίκης του Πριάμου σε βάρος των Ελλήνων;

Ο Δίων καταλογίζει πρόθεση...

Την άποψη για ήττα των Παναχαιών στην Τροία υποστήριξε ο Δίων Χρυσόστομος, ηθικοφιλόσοφος και ρητοροδιδάσκαλος, που έζησε στα τέλη του 1ου μ.Χ. αιώνα, με το λόγο του: «*Τρωικός: υπέρ του Ίλιον μη αλώναι*». Ο εκ Προύσης Δίων καταλογίζει στον Όμηρο πρόθεση αποσιώπησης του τέλους του τρωικού πολέμου, επειδή (ο Όμηρος) ήθελε «*ειπείν τα κάλλιστα και μέγιστα των γεγονότων, εάσαι δε και μηδέ την άλωσιν του Ιλίου διελθείν*». Κατά τον ρητοροδιδάσκαλο, λοιπόν, ο Όμηρος σκοπίμως απέφυγε την αναφορά στο τέλος του πολέμου. Κι αυτό γιατί η σελίδα της Ιστορίας στρέφεται σε βάρος των Ελλήνων.

Η θέση των εμπόλεμων

Ας δούμε τώρα ποια ήταν η θέση των εμπόλεμων από πλευράς συνθηκών διεξαγωγής του πολέμου. Οι πολιορκούμενοι Τρώες δεν ήταν ουσιαστικά αποκλεισμένοι. Είχαν την δυνατότητα να βγαίνουν απ' το κάστρο και να επιτίθενται στους Έλληνες. Διέθεταν μια σημαντική συμμαχική ενδοχώρα, πολύτιμη για τον ανεφοδιασμό τους σε άψυχο και έμφυχο υλικό. Για τους Αχαιούς η δεκαετής διάρκεια του πολέμου, η θαλάσσια απόσταση που τους χώριζε από την Ελλάδα, η αδυναμία τους να ανεφοδιάζονται και οι ανυπέρβλητες δυσκολίες στην αποστολή εφεδρειών κάθε άλλο παρά ευνοϊκές ήταν. Κάτω απ' αυτές τις αντιξοές για τους Έλληνες συνθήκες η εκπόρθηση της Τροίας μόνο με γενική επίθεση θα μπορούσε να επιτευχθεί. Ένα τέτοιο όμως εγχείρημα ήταν πολύ δύσκολο έως αδύνατο με στρατό εξαντλημένο από την ατέρευση και αναποτελεσματική πολιορκία. Μήπως, λοιπόν, το εφεύρημα του Δούρειου Ίππου είναι ο από μηχανής θεός, για να συγκαλυφθεί η σκληρή

πραγματικότητα, δηλαδή το άδοξο τέλος του πολέμου που δεν αναφέρεται στην Ιλιάδα; Ήταν τόσο ηλίθιοι ο Πριάμος και οι άλλοι σύμμαχοι ηγέτες, ώστε να γκρεμίσουν το τείχος στις Σκαιές Πύλες, ν' αφήσουν ουσιαστικά την πόλη απροσάτευτη, για να μεταφέρουν το αφιέρωμα των Αχαιών στην Αθηνά, τη στιγμή μάλιστα που οι Αχαιοί μόλις είχαν αναχωρήσει και τίποτα δεν τους εμπόδιζε να γυρίσουν αμέσως;

Ο νικητής αξιοποιεί τη νίκη

Η Ιστορία μάς έχει διδάξει ότι ο στρατός που εξέρχεται νικητής από μια τόσο μεγάλης εκτάσεως και σπουδαιότητας πολεμική περιπέτεια δεν «τα μαζεύει και φεύγει». Αντιθέτως μάλιστα αξιοποιεί τη νίκη. Εγκαθιστά φρουρά, κατασκευάζει οχυρά, ελέγχει την κατάσταση. Αν, λοιπόν, νικουσαν οι Πανέλληνες, είναι βέβαιο ότι θα αξιοποιούσαν τη νίκη, δημιουργώντας αποικία που να ελέγχει τη θαλάσσια οδό προς την Προποντίδα και τη χερσαία οδό προς την ενδοχώρα.

Στην Ιστορία του Ελληνικού Έθνους της Εκδοτικής Αθηνών διαβάζουμε σχετικώς: «*Η εκστρατεία κατέληξε στην κατάληψη και λεηλασία μερικών πόλεων, όχι όμως και στην εγκατάσταση των Αχαιών - όπως δείχνουν τα πορίσματα των ανασκαφών και η παράδοση που περιγράφει τα ταξίδια της επιστροφής τους - πιθανώς επειδή δεν μπόρεσαν να καταβάλουν ολόκληρο το συνασπισμό*». (ΙΕΕ, τ.Α', σ. 284).

Ουαί τοις ηττημένοις!

Κάθε πόλεμος έχει τα πολιτικά του επακόλουθα. Όταν αποβεί νικηφόρος, σταθεροποιεί και ενισχύει την εξουσία εκείνου ή εκείνων που ηγούνται. Όταν όμως καταλήξει σε ήττα, τότε η εξουσία αυτού ή αυτών που την υπέστησαν, κατά κανόνα, ανατρέπεται. Θα μπορούσαμε να αναφέρουμε πλείστα όσα σχετικά παραδείγματα. Περιοριζόμαστε όμως, λόγω ελλείψεως χρόνου, στα ακόλουθα:

Η θέση του βασιλιά της Πρωσσίας Γουλιέλμου εδραιώνεται στο εσωτερικό της Γερμανίας μετά τη νίκη που κατήγαγε εναντίον των Γάλλων και του Αυτοκράτορά τους Ναπολέοντος Γ', το 1870 - 71. Νικητής ο Γουλιέλμος εγκαθίσταται στην αίθουσα των κατόπτρων του ανακτόρου των Βερσαλλιών, διαπραγματεύεται με τους ηγεμόνες των γερμανικών κρατιδίων από θέσεως ισχύος, επιβάλλει την εξουσία του σ' αυτούς και αναγορεύεται ως Γουλιέλμος ο Α' αυτοκράτωρ (κάιζερ) της ενωμένης πλέον Γερμανίας.

Η ήττα της Γερμανίας κατά τον πρώτο παγκόσμιο πόλεμο αποσταθεροποιεί την αυτοκρατορική μοναρχία, δίνει το σύνθημα της επανάστασης. Ο ηττημένος αυτοκράτωρ της Γερμανίας Γουλιέλμος Β' εγκαταλείπει τη χώρα του και στις 11 Δεκεμβρίου 1918 καταργείται το αυτοκρατορικό καθεστώς και κηρύσσεται η Δημοκρατία.

Τι συνέβη όμως στη μυκηναϊκή Ελλάδα μετά τα Τρωικά; Οι ηγέτες εδραίωσαν τη θέση τους στα κρατιδία τους ή έχασαν την εξουσία και είχαν οικτρό τέλος; Όσοι από τους ηγέτες της τρωικής εκστρατείας δεν έπεσαν στο πεδίο της μάχης και γύρισαν, βρέθηκαν έρμαιοι των εσωτερικών αναστατώσεων και των συνωμοσιών. Στο βιβλίο μου *«Ιστορία και Μνημεία Φθιώτιδας»* και στη σελίδα 69 διαβάζουμε: *«Η υπερπόντιος αυτή εκστρατεία υπήρξε και μια μεγάλη αιμορραγία δια τους Αχαιούς, των οποίων αι αξιολογότεραι δυνάμεις εκάθησαν και τα λαμπρότερα παλληκάρια εφονεύθησαν εις τα πεδία των μαχών εναντίον του Ιλίου. Ιδιαίτερος καταστρεπτικότερος ο πόλεμος αυτός φαίνεται να υπήρξε δια τους Αχαιούς της Φθίας, Έλληνας του Σπερχειού, Μυρμιδόνας και Λοκρούς και τους Φωκείς. Διότι οι γενναιότεροι άνδρες αυτών, ο Πάτροκλος, ο Αχιλλέας, ο Σχεδίδος των Φωκίων έπεσαν εις το πεδίον της τιμής...».*

Το τέλος του παντοδύναμου βασιλιά των πανίσχυρων Μυκηνών Αγαμέμνονα και των άλλων ηγετών της τρωικής εκστρατείας αποδεικνύει την αδυναμία τους ν' αντιδράσουν στις συνωμοσίες που αντιμετώπισαν. Ο Αγαμέμνων δολοφονείται. Ο Διομήδης αντιμετωπίζει συνωμοσία της γυναίκας του, εγκαταλείπει το Άργος και σώζεται ιδρύοντας αποικία στην Ιταλία. Ο Φιλοκτήτης δεν επιστρέφει καθόλου στην πατρίδα του. Η αναστάτωση στο εσωτερικό της Θυαμακίας τον υποχρεώνει να μείνει μακριά απ' την πατρίδα του. Ο Ιδομενεύς, βασιλιάς της Κρήτης, αντιμετωπίζει συνωμοσία και διώχεται από την πατρίδα του. Κακό τέλος είχε και ο γιος του Αχιλλέα Νεοπτόλεμος. Οι γιοι του Άκαστου, του βασιλιά της Ιωλκού, είχαν καταλύσει την εξουσία του Πηλέα και ανάγκασαν το Νεοπτόλεμο να αναζητήσει βασίλειο στη χώρα των Μολοσσών.

Αν, λοιπόν, γύριζαν νικητές από την Τροία, θα τολμούσαν οι οποιοδήποτε συνωμότες να στραφούν εναντίον τους; Το συμπέρασμα είναι ότι η εσωτερική κατάσταση στον ελλαδικό χώρο είχε αλλάξει. Η φθορά των δυνάμεων των Αχαιών στην Τροία και η επί δέκα έτη απουσία των ηγετών είχε αποδυναμώσει την εξουσία τους στο εσωτερικό των κρατών τους, με αποτέλεσμα να έχει δημιουργηθεί πρόσφορο έδαφος για διείσδυση άλλων στοιχείων, για αναταραχές και αναστατώσεις. Ο Πλάτων στους Νόμους, (Γ', 682 d - e) γράφει σχετικώς: *«Ουκούν εν τούτω τω χρόνω, όντι δεκέτει, όν το Ίλιον επολιορκείτο, τα των πολιορκούντων εκάστων οίκοι κακά πολλά συνέβαινον γιγνώμενα περί τας στάσεις των νέων, οί και αφικομένους τους στρατιώτας εις τας αυτών πόλεις τε και οικίας ου καλώς ούδ', εν δίκη υπεδέξαντο, αλλ' ώστε θανάτους τε και σφαγάς και φυγάς γενέσθαι παμπόλλας...».*

Είχε δίκιο ο καθηγητής...

Κυρίες και κυριοι, στο προαναφερθέν βιβλίο μου και στην ίδια σελίδα γράφω με βεβαιότητα: «Ο Τρωικός πόλεμος έληξε υπέρ των Ελλήνων. Οι Αχαιοί εδημιούργησαν σταθερόν προγεφύρωμα επί της μικρασιατικής ακτής...». Αν το έγγραφο σήμερα το βιβλίο αυτό, δεν θα ήμουν τόσο κατηγορηματικός. Είχε δίκιο ο αείμνηστος καθηγητής Απόστολος Δασκαλάκης, όταν μας έλεγε ότι τα ιστορικά έργα δεν ζουν πολλά χρόνια...

Βιβλιογραφία

1. Αθηνογένους «Ο Μείζων Ελληνισμός», Τρωικά.
2. Αισχύλου, «Αγμέμων», στ. 648 κ.ε.
3. Απολλοδώρου, «Επιτομή», 6,1 6,5 κ.ε.
4. Δίωνος Χρυσσοστόμου, «Τρωικός: υπέρ του Ίλιον μη αλώναι».
5. Εκδοτική Αθηνών Α.Ε., «Ιστορία του Ελληνικού Έθνους», τ. Α', σελ. 282 & 284.
6. Ευριπίδου, «Ελένη», στ. 766 κ.ε. και «Ανδρομάχη».
7. Θουκυδίδου, «Ιστορία», 1, 3.
8. Κακριδή Ιωάννου, «Ελληνική Μυθολογία», τ. 5 (Εκδοτική Αθηνών Α.Ε.).
9. Λαζάρου Αναστασίου, «Ιστορία Νεωτάτων Χρόνων» (ΟΕΔΒ, 1963)
10. Ομήρου, «Ιλιάς» Β και «Οδύσσεια», γ, δ, λ, κ, ε.
11. Πausανίου, «Ελλάδος Περιγήσεις», 1, 11, 1.
12. Πλάτωνος, «Νόμοι» Γ' 682 d - e.
13. Ρισπέν Ιωάννου, «Ελληνική Μυθολογία», τ. Β'.
14. Στράβωνος, «Γεωγραφικά», 6, 1, 3.
15. Παπαναγιώτου Τριαντ. «Ιστορία και Μνημεία Φθιώτιδος» (1971).

ΕΙΣΗΓΗΤΗΣ
Βασίλειος Κανέλλος
δάσκαλος - συγγραφέας

ΘΕΜΑ
Οξυά και Σαράνταινα
Ιστορία - θρύλοι - παραδόσεις

Στα νοτιοδυτικά σύνορα του νομού Φθιώτιδας, ανάμεσα στο Βελούχι και στα Βαρδούσια, υψώνεται επιβλητικά η Οξυά. Βουνό με σπουδαία φυτογεωγραφική σημασία και με υψόμετρο που προσεγγίζει τα 2000 μέτρα. Εκεί υπάρχει το νοτιότερο δάσος της οξυάς στην Ευρώπη. Από το δέντρο αυτό πήρε το όνομά της. Πανέμορφο βουνό, «απείρον φυσικού κάλλους», που η δημοτική μας μούσα το πρόσεξε ιδιαίτερα και το τραγούδησε: *«Βελούχι μου παράμορφο κι Οξυά ζωγραφισμένη...»*, είναι ένα από τα γνωστότερα δημοτικά μας τραγούδια.

Σεργιανίζοντας στα μονοπάτια της ιστορίας, του θρύλου και της παράδοσης πολλά θα μπορούσε να καταγράψει κανείς για το βουνό αυτό και για τα χωριά που ακουμπάνε στην πλάτη του. Αξίζει τον κόπο να αναφερθούμε σε μερικά:

Ένας χαριτωμένος θρύλος λέει πως η Οξυά και ο Έλατος ήταν αδέρφια και ταξίδεψαν κάποτε από τις παγωμένες χώρες του βορά προς το νότο. Διάβηκαν χώρες και βουνά κι ύστερα από μακρύ ταξίδι έφτασαν και στον τόπο μας. Σκαρφάλωσαν στα πανέμορφα ηπειρωτικά βουνά, διάβηκαν στις ράχες και στις πλαγιές της Πίνδου κι ύστερα ανέβηκαν στα Άγραφα. Η Οξυά ανηφορίζοντας στα κακοτράχαλα βουνά της Πίνδου, των Τζουμέρκων και των Αγράφων απόκαμε από την κούραση. Φτάνοντας κάποτε στη Σαράνταινα, απάνω από τη Στάγια κι αντίκρυ από το Γαρδίκι, έριξε... άγκυρα. *«Ως εδώ και μη παρέκει...»* φωνάζει κατάκοπη στον αδελφό της. Ο Έλατος έβαλε όλα τα δυνατά του να την καταφέρει να συνεχίσουν το ταξίδι τους. Και τι πλάνα λόγια δεν της είπε και τι καλούδια δεν της έταξε! Άδικα όμως την παρακαλούσε. Ούτε βήμα δεν έκαμε εκείνη πιο πέρα. Αυτός συνέχισε τότε μοναχός την πορεία του ως τον Πάρνωνα και τον Ταΰγετο, ενώ η Οξυά ριζωσε για πάντα εδώ, σκαρφαλώνοντας ως τις κορφές της Σαράνταινας για να αγναντεύει από εκεί όσο μπορεί μακρύτερα κατά τις χώρες του νότου, που δεν της ήτανε γραφτό να τις γνωρίσει ποτέ.

Ένα τμήμα της Οξυάς ονομάζεται Σαράνταινα. Σύμφωνα με την παράδοση οφείλει το όνομά της στο δράμα μιας γαμήλιας πομπής από σαράντα άτομα, που διάβαινε ολόραχα το βουνό πριν από πολλά χρόνια κι έπεσε απάνω σε μια ξαφνική χιονοθύελλα που έγινε το τραγικό μνήμα της. Από τον άδικο αυτό χαμό, συνεχίζει η τοπική παράδοση, ονομάστηκε *«Κλαψί»* το χωριό που βρίσκεται προς τη μεριά του Καρπενησιού και *«Συμπεθερικό»* μια κοντινή

απόκρημη πλαγιά του Βελουχιού, στα βράχια της οποίας φαίνεται ως τα σήμερα η μορφή της άμοιρης εκείνης πομπής.

Κατάκορφα, ανακέφαλα των Πουγκακίων και στο ζυγό που ενώνει την Οξυά με το Βελούχι, βρίσκεται η τοποθεσία «Κοκάλια». Η παράδοση αναφέρει ότι εκεί, το 279 π.Χ., οι Αιτωλοί νίκησαν ύστερα από φονικότατη μάχη τους εισβολείς Γαλάτες, που επέστρεφαν από το αιτωλικό χωριό Κάλλιο στη Φθιώτιδα. Μάλιστα λέγεται ότι οι Γαλάτες υπέστησαν πραγματική πανωλεθρία και ότι ακόμα και σήμερα ξεθάβονται κόκαλα ανθρώπινα και κομμάτια όπλων (περικεφαλαίες, ασπίδες, δόρατα κ.ά.). Λείψανα αρχαίου οχυρού στο Γαρδίκι καθώς και διάφορα αρχαιολογικά ευρήματα της περιόδου εκείνης, κατά την οποία οι Αιτωλοί ήταν οι κυρίαρχοι όλης σχεδόν της Στερεάς Ελλάδας, αποτελούν ισχυρή ένδειξη όχι μόνον για το πραγματικό γεγονός αυτής της μάχης αλλά και για τη συμβολή των κατοίκων της περιοχής στο ιστορικό γίνεσθαι της πατρίδας.

Στη διάρκεια της Τουρκοκρατίας η Οξυά ήταν λημέρι κλεφταρματωλών. Εκεί πάνω δοξάστηκαν ο φοβερός αρχικλέφτης Τσάμ Καλόγερος και οι οπλαρχηγοί Ανδρίτσος Σιαφάκας και Σκαλτσοδήμος. Αριστερά από το διάσελο προς τη Γραμμένη Οξυά, πάνω από τη Στάγια, σώζονται ακόμα σωροί από πέτρες. Είναι του «Σιαφάκα τα ταμπούρια». Ανεκτίμητες υπηρεσίες στον Αγώνα πρόσφεραν και τα ξακουστά τότε μοναστήρια του Προφήτη Ηλία Παλαιοχωριού και της Στάγιας. Ήταν τα καταφύγια των κατατρεγμένων ραγιάδων, κρυφά σχολειά, αλλά και λημέρια και ορμητήρια της κλεφτουριάς. Αυτή την κλεφτουριά θέλησε να χαλάσει και ο Αλήπασας που την έβλεπε σαν εμπόδιο στα δόλια σχέδιά του.

Λέει η ιστορία πως την άνοιξη του 1794 ο Αλής έστειλε το συγγενή του, αιμοβόρο στρατηγό Γιουσούφ Αράπη, με 3.000 Τουρκαλβανούς, για να ξεπαστρέψει τους αρματωλούς εκείνους που θεωρούσε ύποπτους και αντιστέκονταν στις βλέψεις του. Ανάμεσα σ' αυτούς και οι Κοντογιανναίοι, αρματωλοί του Πατρατζικίου (σημερινής Υπάτης). Κατεβαίνοντας προς τη Ρούμελη ο Γιουσούφ γέμισε τα βουνά από πτώματα παλουκωμένων και σφαγμένων ανδρών, κυρίως χωρικών και βοσκών. Κάποιοι κλεφταρματωλοί προσκύνησαν, οι περισσότεροι όμως τον περιφρόνησαν κι ετοιμάστηκαν να τον πολεμήσουν. Ύστερα από μια αμυντική, μα και πεισματική μάχη στο διάσελο της Οξυάς οι κλέφτες εσκορπίσανε αλλά δε χαλαστήκανε. Η παράδοση λέει πως και το μοναστήρι του Προφήτη Ηλία, όπου πολλές φορές λημέριαζε με τον ταϊφά του ο Τσάμ Καλόγερος, δέχτηκε την οργή του αιμοχαρή Αράπη και τυλίχτηκε στις φλόγες. Η οργή του Δερβέναγα, συνεχίζει η παράδοση, δε σταμάτησε εκεί. Αφού δε χάλασε τους κλέφτες βάλθηκε να χαλάσει το λημέρι τους, το δάσος της Οξυάς. Με το τσεκούρι και τη φωτιά κόβει και καίει, μα άδικος ο κόπος. Το δάσος φούντωνε ξανά στη στιγμή κι έκρυβε τους κλέφτες. Έτσι μέσα από την υπερφυσική μορφή του μύθου

Ξεπηδά μια μεγάλη ιστορική αλήθεια: Πως την κλεφτουριά τα βουνά και τα δάση την εξέθρεψαν και την φυλάξαν. Λένε πως στο σημείο που ο Αγάς σταμάτησε τη μάταιη προσπάθειά του να χαλάσει το δάσος έχτισε μια βρυσούλα που μέχρι σήμερα φέρνει το όνομά του: «*Του Σουφαγα η βρύση*». Άλλη τοπική παράδοση λέει πως στη βρυσούλα αυτή, κουρασμένος, έσκυψε να πει νερό και πέθανε. Θαμμένη μέσα στα χώματα και στα ξερά φύλλα αναβλύζει αθόρυβα το γάργαρο και κρύο νερό της, λες και κλαίει τον άδικο χαμό της κλεφτουριάς. Σε μια πλαγιά της Οξυάς ξεψύχησε, λίγο πριν το μεγάλο ξεσηκωμό, ο Τσαμ Καλόγερος. Τραυματίστηκε θανάσιμα σε μια φονική συμπλοκή με τούρικο ασκέρι στη Ζελίστα (σημερινή Κυδωνιά Ναυπακτίας). Τον μετέφερε εκεί στους ώμους του, βαριά τραυματισμένο και με κίνδυνο της ζωής του, ο νεαρός τότε κλέφτης και ύστερα ήρωας της Αλαμάνας Αθανάσιος Διάκος. Την αυτοθυσία και το απαράμιλλο θάρρος του Εθνομάρτυρα επαίνεσε με συγκινητικά λόγια, κλείνοντας τα μάτια του ο πρωτοκαπετάνιος και τον υπέδειξε ως διάδοχο του.

Κάμποσα χρόνια αργότερα, το Σεπτέμβριο του 1828, στο διάσελο προς τη Ναυπακτία, έγινε μια σημαντική μάχη, άγνωστη για πολλούς, που στη Γενική Εφημερίδα του Κράτους της εποχής εκείνης καταγράφηκε ως «*Μάχη της Γραμμής Οξυάς*». Το χρονικό αυτής της μάχης, με συντομία, έχει ως εξής: Ισχυρή τουρκική δύναμη αποτελούμενη από 3.000 Τουρκαλβανούς και με αρχηγό τον Ασλάμπεη ξεκίνησε από το Πατρατζίκι για να προσφέρει βοήθεια και να απελευθερώσει τους πολιορκημένους Τούρκους της Λουμποτινιάς. Η Λουμποτινιά (Άνω Χώρα σήμερα) ήταν τότε η πρωτεύουσα των Κραβάρων, με σπουδαία στρατηγική σημασία για την εξέλιξη του Αγώνα στη Δυτική Ελλάδα και για τούτο επί ένα χρόνο πολιορκούνταν ασφυκτικά από ελληνικά στρατεύματα. Οι Τουρκαλβανοί σχεδίαζαν να φτάσουν στη Λουμποτινιά διερχόμενοι μέσω Γαρδικίου και Γραμμής Οξυάς, τσακίζοντας στο διάβα τους κάθε εχθρική αντίσταση. Στο διάσελο στρατοπέδευσαν, φτιάχνοντας προμαχώνες, φοβούμενοι ελληνική επίθεση. Εκείνο τον καιρό βρισκόταν στην περιοχή αυτή ο Σουλιώτης χιλίαρχος Λάμπρος Τζαβέλας έχοντας εντολή από τον Δημήτριο Υψηλάντη να απελευθερώσει πάση θυσία τις περιοχές Κραβάρων και Λιδορικίου. Ο Τζαβέλας θεωρώντας τη χρονική στιγμή αλλά και την τοποθεσία κατάλληλη επιτέθηκε με δύναμη 400 περίπου ανδρών στο εχθρικό στρατόπεδο. Η μάχη κράτησε 4 ώρες. Οι Τουρκαλβανοί νικήθηκαν, υποχώρησαν προς το Γαρδικί και ανασυντάχθηκαν στου Βλαχιώτη το μνήμα, για να συνεχίσουν λίγο αργότερα την πορεία τους δυτικότερα. Οι απώλειες ήταν για τους Τουρκαλβανούς 100 νεκροί και πολλοί τραυματίες, ενώ για τους Έλληνες 1 νεκρός και 3 τραυματίες.

Η κορυφογραμμή της ήταν και το σύνορο της ελεύθερης Ελλάδας, όπως όριζε το Πρωτόκολλο του Λονδίνου της 22ας Φεβρουαρίου / 3ης Μαρτίου 1830, που αναγνώριζε την ανεξαρτησία της πατρίδας ύστερα από το

μακρόχρονο τουρκικό ζυγό.

Έτσι περήφανη κι ανυπότακτη έμεινε και στα χρόνια της γερμανοϊταλικής κατοχής. Στις φιλόξενες πλαγιές της περπάτησε και ξαπόστασε ένα πλήθος από ανταρτομάδες και στα χωριά της δούλεψε μυστικά η Αντίσταση. Στις 22 Νοεμβρίου του 1942, ο καπετάνιος του Βάλτου Ναπολέον Ζέρβας και ο πρωτοκαπετάνιος του ΕΛΑΣ Αρης Βελουχιώτης με τα παλικάρια τους, πριν ξεκινήσουν για το Γοργοπόταμο, ανταμώνανε και στήσανε αδελφωμένοι το χορό στην πλατεία του Γαρδικίου, όπου σύντομα ανεγείρεται μνημείο Εθνικής Αντίστασης.

Ένα πετρόχτιστο καταφύγιο, χτισμένο στις αρχές της δεκαετίας του εβδομήντα από τον Ορειβατικό Σύλλογο Λαμίας, δεσπόζει στην κορυφή του βουνού. Μπορεί εύκολα να φτάσει ο επισκέπτης εκεί, ανηφορίζοντας τους δασικούς δρόμους πάνω από το Γαρδίκι προς Γραμμένη Οξυά και Άμπλιανη, σε μια ευχάριστη μέσα σε οξυές και έλατα διαδρομή προς την ορεινή Ναυπακτία, τη Δωρίδα και την Ευρυτανία. Οι εναλλασσόμενες μορφές της άγριας γλωρίδας σε συνδυασμό με τους αρμονικούς κυματισμούς του εδάφους συνθέτουν μια συμφωνία γραμμών, χρωμάτων και μορφών, απaráμιλλη σε αισθητική απόλαυση. Ατίμητη παρακαταθήκη, η ομορφιά της και η ιστορία της, που τη χρωστάμε, όπως λέει ο ποιητής, σ' αυτούς που πέρασαν και σ' αυτούς που θα 'ρθουν.

Βιβλιογραφία:

Ιωάννου Βορτσέλλα: «*Η Φθιώτις*»

Βασιλείου Κανέλλου: Άρθρο στην εφημ. «*Γραμμένη Οξυά*» αρ. φ. 30

Νικολάου Κασμούλη: «*Στρατιωτικά Ενθυμήματα*»

Ανδρέα Καρκαβίτσα: «*Ιστορικά - Ταξιδιωτικά*»

Ιωάννου Παπαναγιώτου: «*Ο Αϊλιάς του Παλαιοχωρίου*»

Τριαντάφ. Παπαναγιώτου: «*Ξενάγησις εις τη Φθιώτιδα*»

Ελευθερίου Ρήγα: Άρθρο στο περιοδικό «*Στερεά Ελλάς*» αρ. τ. 372

Σεραφεΐμ Τσιτσά: Άρθρο στο περιοδικό «*Φθιώτις*», αριθ. τεύχους 9

ΕΙΣΗΓΗΤΗΣ
Ιωάννης Β. Ζήσης
συγγραφέας, εκπρόσωπος της ΜΚΟ «ΣΟΛΩΝ»

ΘΕΜΑ
Ο Λαμιακός πόλεμος και οι επιπτώσεις του

Ο Λαμιακός πόλεμος, δεν έχει αναδειχθεί στην διάσταση που του αρμόζει τόσο σαν ένα μέρος της τοπικής ιστορίας όπως επίσης και σαν ένα μέρος της εθνικής αλλά και της παγκόσμιας.

Αυτό συνέβη για δύο λόγους:

Πρώτον είναι ένα γεγονός το οποίο αποτελεί μια θλιβερή μαρτυρία και είχε θλιβερές επιπτώσεις στην εθνική μας ιστορία καθώς συνδέθηκε μια μία σελίδα αμφισβητούμενης σύνεσης για την εξέλιξη των ζητημάτων της Ελλάδας.

Δεύτερον γιατί ταυτόχρονα με τον Λαμιακό πόλεμο, υπήρξαν άλλα σημαντικά γεγονότα πριν και μετά από αυτόν τα οποία αποτελούν ένα πεδίο ιστορικής έντασης, έναν ιστορικό megάκοσμο μέσα στον οποίο ο Λαμιακός πόλεμος φαντάζει ένα περιορισμένο και μεμονωμένο πεδίο γεγονότων. Ωστόσο ο Λαμιακός πόλεμος αποτελεί μία από τις τρεις μεγαλύτερες κρίσεις στην περίοδο την εγγύς πριν και μετά το θάνατο του Μ. Αλεξάνδρου. Αναφερόμαστε στην εξέγερση που έγινε στην Βακτριανή, στην συνέχεια στον πόλεμο που έγινε με τα Θρακικά φύλα και τον οποίο είχε αναλάβει ο Λυσιμάχος και τέλος στον ίδιο τον Λαμιακό πόλεμο.

Από τα τρία γεγονότα, αυτό που είχε την μεγαλύτερη βαρύτητα, στρατιωτικά και πολιτικά ακόμη περισσότερο, ήταν ο Λαμιακός πόλεμος. Ο συνδυασμός αυτών των τριών γεγονότων αποτέλεσε την κρίση της μετάβασης προς τους πολέμους των Επιγόνων και το προανάγκρουσμα των πολιτικών εξελίξεων μετά από τον θάνατο του Μ. Αλεξάνδρου με δεδομένο το ανολοκλήρωτο του έργου του.

Το στρατιωτικό μέγεθος της σύγκρουσης του Λαμιακού πολέμου από την μάχη στην Ηράκλεια ως την μάχη στην Κραννώνα της Θεσσαλίας έχει μια διακύμανση, αν και ήταν σχεδόν πάντα αριθμητικά εγγύς στην στρατιωτική δύναμη της μάχης του Γρανικού. Η δύναμη των εμπλεκομένων συνολικά πλησίασε τις 90.000, ιδιαίτερα στη μάχη στο Θεσσαλικό πεδίο, αν και η αρχική εμπλοκή των δυνάμεων της κεντρικής και νότιας Ελλάδας, ήταν περίπου σταθερή με εξαίρεση το διάστημα που αποχώρησαν οι Αιτωλοί από την πολιορκία του κάστρου της Λαμίας.

Ο Λαμιακός πόλεμος για την Φθιώτιδα, σημαίνει την ανάδειξη για μία ακόμη φορά της περιοχής σαν πεδίου στρατηγικού. Το πέρασμα των Θερμοπυλών, το κάστρο της Λαμίας ως οχυρή θέση, στην συνέχεια οι μάχες

στην Ηράκλεια και στην περιοχή του Δομοκού και στο Θεσσαλικό πεδίο της Φθιώτιδας, αποτέλεσαν, για μια ακόμη φορά μαρτυρία του πόσο σημαντική, λόγω του αναγλύφου, είναι στρατηγικά η περιοχή.

Ο Λαμιακός πόλεμος αποτέλεσε ένα πεδίο επίσης για την διαμόρφωση του τοπίου της αναμέτρησης και της σύγκρουσης, μεταξύ των Επιγόνων. Έδωσε την αφετηρία στον Αντίπατρο να ενεργήσει ως αναβαθμισμένος εκφραστής της Μακεδονικής ηγεμονίας, στον κυρίως ελλαδικό χώρο που είχε στρατηγική σημασία, μέσα από την διαδικασία επίσης ανάπτυξης σχέσεων με τον Λεωνάτο και με τον Κρατερό.

Ο Λαμιακός πόλεμος πέραν των άλλων, συνδέθηκε και με δύο σημαντικές ναυμαχίες, που αποτέλεσαν το τέλος της ναυτικής δυνάμεως της Αθήνας, τις ναυμαχίες της Αβύδου και της Αμοργού, που διεξήχθησαν με σημαντικό ναυτικό στόλο και από τις δύο πλευρές. Παράλληλα ο Λαμιακός πόλεμος έδειξε ότι για μια τελευταία φορά, η Νοτιοκεντρική Ελλάδα, μπορούσε να παίζει στρατηγικά με το στρατιωτικό της μέγεθος καθότι ήταν ιδιαίτερα επιτυχής η συγκέντρωση μιας δυνάμεως που υπερέβαινε τις 40.000 συνολικά. Η ανάπτυξη αυτού του στρατηγικού ρόλου έγινε με λάθος χρονική αφετηρία καθώς δεν ακούστηκε η εισήγηση του Φωκίωνος για αναβολή της λήψης της απόφασης σε μεταγενέστερη φάση, όπου σύμφωνα με όλες τις ενδείξεις, θα είχαν ξεσπάσει οι εμφύλιοι πόλεμοι των Επιγόνων και δεν θα ήταν ευχερές στον Αντίπατρο, με δεδομένες τις επιφυλάξεις που υπήρχαν για τον δικό του στόλο, να συσπειρώσει τις δυνάμεις του Κρατερού και του Λεωνάτου, και να συμπράξει επίσημα μαζί του ο στόλος αλλά και άλλοι εκ των Επιγόνων.

Ίσως ένα σημαντικό ρόλο έπαιξε για την χρονική εκκίνηση η αβέβαιη, μέχρι εκείνη την στιγμή και σύμφωνα με τον χρόνο πληροφόρησης των Αθηναίων, εξέλιξη της εξέγερσης στα Βάκτρα, πέραν βέβαια της θυμικής έξαρσης και της δημαγωγίας. Εδώ πρέπει να τονίσουμε ότι ενδεχομένως υπήρξε μια σοβαρή ενθάρρυνση των Αθηναίων σε αυτή την κίνηση και στην ταχύτητα ανάπτυξης της πολεμικής διαδικασίας, μέσα και από τον ρόλο της Ολυμπιάδας σε σχέση και με τους Θεσσαλούς και με τους Μολοσσούς, καθότι μετά ακριβώς από το θάνατο του Μ. Αλεξάνδρου, η Ολυμπιάδα με τις αρνητικές σχέσεις που είχε με τον Αντίπατρο και με την απόδοση του θανάτου του γιού της σε δολοφονία επέλεξε να λειτουργήσει ενάντια στη Μακεδονία.

Αυτό δεν πρέπει να μας εκπλήσσει επειδή ακόμη και στην περίοδο του Φιλίππου, η Ολυμπιάδα είχε ξανακαταφύγει στο βασίλειο των Μολοσσών και αποτελούσε ένα επίκεντρο αντιπαράθεσης για την διαδοχή στο βασίλειο της Μακεδονίας.

Μια σημαντική διάσταση του Λαμιακού πολέμου αναδεικνύεται από τις συμμαχίες των παρατασσόμενων όπου από τη μία έχουμε βέβαια τους Μακεδόνες και τον στρατό που ήρθε από την Ασία, ενώ στο πλαίσιο αυτό τήρησαν μια ουδετερότητα φιλομακεδονική οι Πελλινναίοι, οι Ηρακλειώτες, οι

Λαμείς και οι Θηβαίοι από τις Μικροθήβες της Φθίας, ενώ από το αντίθετο στρατόπεδο παρατάχθηκαν οι Αθηναίοι, οι Αιτωλοί, οι Θεσσαλοί, οι Οιταίοι (πλην των Ηρακλειωτών που προαναφέραμε) οι Μαλιείς (πλην των Λαμιέων), οι Αχαιοί της Φθιώτιδας, οι Λοκροί, οι Φωκείς, οι Αιιάνες, οι Αλυζαίοι, οι Δόλοπες, οι Αθαμάνες, οι Λευκάδιοι, οι Μολοσσοί του Αρύβα, οι Καρύστιοι, οι Αργείοι, οι Συκιώνιοι, οι Ηλείοι, οι Μεσσήνιοι και ένα μέρος από και Πλυρικά Θρακικά φύλλα.

Τώρα είναι στιγμή να επισκοπήσουμε τα βασικά στρατηγικά λάθη, ή μάλλον αυτά τα στοιχεία, που επέδρασαν στην στρατιωτική ανάπτυξη των γεγονότων.

Η κίνηση των Αθηναίων να δείχνουν ότι δεν έχουν πάρει συλλογική απόφαση και ότι ο Λεωσθένης λειτουργεί μονομερώς για ένα διάστημα, φαίνεται ότι αρχικά απέδωσε καρπούς. Στη συνέχεια όμως οι διαδικασίες για την συμμετοχή άλλων πόλεων με αντιπροσωπείες, με πρέσβειες και με διαδοχικές συζητήσεις, αφύπνισε τον Αντίπατρο μπροστά στον κίνδυνο.

Η ταχύτητα, θα μπορούσε να πει κανείς, ότι ήταν υπέρ των Αθηναίων και των συμμάχων τους, πλην όμως πρέπει να την δούμε ενταγμένη μέσα στο πλαίσιο της διαμάχης για την διαδοχή του θρόνου του Αλεξάνδρου, ιδιαίτερα καθώς αναπτυσσόταν η σύγκρουση με τον Περγάτη, στην οποία πρωταγωνιστούσε κυρίως ο Αντίγονος, αλλά και άλλοι εκ των στρατηγών του Αλεξάνδρου.

Το δεύτερο στοιχείο ίσως που μπορούμε να σημειώσουμε πέρα από τον έλεγχο του περάσματος των Θερμοπυλών, είναι το στοιχείο του αν και κατά πόσο λειτούργησε αποτελεσματικά, η αμυντική στρατηγική των Αθηναίων. Είναι φανερό ότι αρχικά υπήρχε ένας αμυντικός σχεδιασμός γι' αυτό και η δύναμη εγκαταστάθηκε στις Θερμοπύλες για να εμποδίσει την κάθοδο.

Έτσι η αριθμητική υπεροχή δεν μπόρεσε να κεφαλαιοποιηθεί ενώ στη συνέχεια, η μάχη που έγινε στο ανοιχτό πεδίο της Ηράκλειας, δεν είχε ένα πλήρες αποτέλεσμα, κυρίως εξαιτίας της ισχύος της Μακεδονικής φάλαγγας των Σαρισσοφόρων, καθώς επέτρεψε στον Αντίπατρο να οχυρωθεί στην Ακρόπολη της Λαμίας. Ενδεχόμενα, αν για παράδειγμα δεν είχε καταληφθεί το πέρασμα των Θερμοπυλών, - το οποίο όμως λειτουργούσε και σαν στρατηγικός πόλος συσπείρωσης για την κεντρική Ελλάδα, - και αν η αναμέτρηση γινόταν στο ανοιχτό πεδίο της Βοιωτίας, θα είχαμε άλλα αποτελέσματα τα οποία θα μπορούσαν να επηρεάσουν και συνολικότερα την εξέλιξη, καθώς σε μία τέτοια μάχη θα μπορούσαν να απωλέσουν τη ζωή τους ακόμα και οι ηγέτες του Μακεδονικού στρατού και να υπάρξει δηλαδή μια αντίρροπη εξέλιξη από την μάχη της Χαιρωνείας.

Ο Λεωσθένης παρά τα σχόλια του Φωκίωνος, φαίνεται ότι λειτούργησε σαν ένας παράγοντας ικανής στρατηγικής αλλά και ενθουσιασμού για το στράτευμα, πλην όμως το ατυχές περιστατικό στο οποίο έχασε τη ζωή του,

φαίνεται ότι έπαιξε έναν αρκετά καθοριστικό ρόλο. Κανείς δεν ξέρει αν είχε επιλεγεί η ηγεσία του Φωκίωνος ποια θα ήταν η εξέλιξη είτε στην πρώτη φάση είτε ιδιαίτερα στην δεύτερη καθότι τότε επελέγη ο Αντίφιλος, ένας άγνωστος ως στρατηγός, έναντι του Φωκίωνος, επειδή ακριβώς δεν υπήρχε πολιτική εμπιστοσύνη για το χειρισμό και την στάση που θα τηρούσε ο Φωκίων.

Ο Αντίφιλος, στο στρατιωτικό σκέλος, λειτούργησε με αρκετή σύνεση, είχε όμως μία βασική αποτυχία παρά την αρχική επιτυχία του στην αντιμετώπιση του Λεωννάτου. Δεν μπόρεσε να αποκόψει τον Αντίπατρο από το να διασώσει τις δυνάμεις του κατά την υποχώρησή του από την Ακρόπολη της Λαμίας και την μετέπειτα συνένωσή του με το στρατό του Κρατερού και τις υπόλοιπες δυνάμεις του Λεωννάτου.

Πρέπει επίσης εδώ να σημειώσουμε το γεγονός, ότι κατά την διάρκεια της πολιορκίας στην Ακρόπολη της Λαμίας από πλευράς Λεωσθένη, επιδείχθηκε στο αίτημα διαπραγμάτευσης της συνθηκολόγησης από πλευράς Αντιπάτρου μια αδιαλλαξία ή ένα πνεύμα ολοκληρωτικής νίκης κάτι που επηρέασε μεταγενέστερα και τους όρους με τους οποίους έγινε η παράδοση της Αθήνας και τη διαχείριση των εξεγερμένων περιοχών, με την επάνοδο της Μακεδονικής κυριαρχίας.

Ένα από τα πλέον καθοριστικά σημεία για την εξέλιξη του Λαμιακού πολέμου, ήταν η αποχώρηση των 7.000 περίπου Αιτωλών πολεμιστών, που αποτελούσαν και έναν από τους σκληρούς πυρήνες του στρατεύματος, με την γνωστή έκφραση: «*διά τινας εθνικάς χρείας*», για κάποια εσωτερικά ζητήματα δηλαδή, οι Αιτωλοί αποχώρησαν σε μια κρίσιμη φάση που θα μπορούσε να είχε επηρεάσει την νικηφόρα έκβαση της πολιορκίας.

Πολλές φορές καθοριστικό ρόλο παίζουν και οι πρώιμες νίκες. Αυτές οι νίκες που διαμορφώνουν μια υπερβολική αισιοδοξία και τελικά περιορίζουν το ρόλο της στρατηγικής σύνεσης. Ένα τέτοιο σύμπτωμα ήταν και η νίκη στην Ηράκλεια. Οι εξεγερθέντες κατέχονταν από ένα σύμπλεγμα ηττημένου και από μία αίσθηση αήττητου για το Μακεδονικό στρατό, ενός αήττητου που ήθελαν να αντιστρέψουν. Έτσι λοιπόν ερμήνευσαν την αρχική νίκη στην Ηράκλεια, θριαμβευτικά.

Αυτό βοήθησε μεν στην σύμπραξη και άλλων στην συμμαχία τους, όμως οδήγησε στην υποτίμηση της δυνάμεως του αντιπάλου και κυρίως εκείνης της δυνάμεως που θα μπορούσαν να παρατάξουν οι Μακεδόνες σε μήκος χρόνου.

Ταυτόχρονα αυτή η ήττα συσπείρωσε πολύ περισσότερο τις εκ του μακρόθεν μακεδονικές δυνάμεις καθώς και την βούληση των επιγόνων για την συντριβή της εξέγερσης της κεντρικής Ελλάδας. Δημιούργησε επίσης ένα πρόσθετο άγχος για τον κίνδυνο της προώθησης των δυνάμεων του Λεωσθένη προς την Μακεδονία γεγονός που θα μπορούσε να αποδιοργανώσει την επικράτεια όλων των κτήσεων και τελικά να δώσει το σύνθημα μιας γενικότερης εξέγερσης στην επικράτεια όλων των κτήσεων.

Παράλληλα στα λάθη πρέπει να συμπεριλάβουμε και ζητήματα που αφορούσαν την ηθική τάξη στην συμπεριφορά των Αθηναίων και το κατά πόσο αυτή επηρέασε την μεταγενέστερη στάση των Μακεδόνων.

Η χρήση των υπολοίπων των χρημάτων του Άρπαλου για την στρατολόγηση 8.000 μισθοφόρων για τον Λαμιακό πόλεμο, αποτέλεσε ένα μελανό σημείο μαζί με την αδιαλλαξία του Λεωσθένη ή ακόμη τις δημαγωγικές υπερβολές στην διαδικασία της λήψης των αποφάσεων στην Εκκλησία του Δήμου.

Οι συνέπειες ήταν και αυτές ανάλογες με την ηθική πορεία των συμπεριφορών. Έτσι οι Μακεδόνες από την δική τους μεριά, αξίωσαν τον τερατισμό του θεσμού στρατεύσης, του γνωστού ως «εφηβεία», ενός θεσμού που έπαιξε σημαντικό ρόλο στην άμυνα της αττικής γης και εδώ αξίζει να σημειώσουμε ότι ο Λαμιακός πόλεμος, σύμφωνα με τον Σταϊνχάουερ, αποτέλεσε την αφετηρία για την πρώτη ολοκληρωτική παραβίαση του αμυντικού συστήματος της Αττικής.

Στο επίπεδο τώρα των τεχνικών της πολιορκίας, μπορούμε να πούμε ότι η πολιορκία της Λαμίας, αποτέλεσε την τελευταία ένδοξη φάση της παθητικής πολιορκητικής τέχνης, την οποία ανέτρεψαν οι Μακεδόνες από την εποχή της πολιορκίας της Ολύνθου από τον Φίλιππο, καθώς οι Μακεδόνες ανέπτυξαν επί Μ. Αλεξάνδρου ολοκλήρωσαν την ενεργητική πολιορκητική τέχνη.

Η επινοητικότητα και η τεχνική εργαλειακή προσέγγιση της πολιορκίας στην Λαμία, αποτέλεσαν το κρίσιμο παράγοντα και το λόγο για την σημαντική απώλεια χρόνου που επέτρεψε στους Μακεδόνες να αναπτύξουν σε βάθος χρόνου την στρατιωτική τους και στρατηγική υπεροχή.

Η κύρια φάση του Λαμιακού πολέμου χρονικά αναπτύσσεται από τον Φεβρουάριο του '22 έως τις 7 Αυγούστου, κατά τραγική σύμπτωση στην επέτειο της μάχης της Χαιρωνείας, όπου ηττώνται, οι δυνάμεις των εξεγερμένων στο πεδίο της Κρανώννας.

Πρέπει να σημειώσουμε ότι ο πόλεμος αυτός απαιτήσε μία πανστρατιά από πλευράς των Αθηναίων και των εξεγερμένων καθώς μόνο στα πληρώματα του στόλου ενεπλάκη ο αριθμός των 70.000 ανδρών για τις ανάγκες του ναυτικού. Η αρχαία Αθήνα κυρίως αλλά και οι σύμμαχοί της συνεισέφεραν πάνω από 90.000 άνδρες στις ανάγκες του πολέμου.

Αυτό και μόνο δείχνει την δυναμική αλλά και την σημασία των γεγονότων. Υπό άλλες συνθήκες και στο πλαίσιο της εμφύλιας αντιπαράθεσης μεταξύ των επιγόνων, οι δυνάμεις αυτές θα μπορούσαν να είχαν αποδειχθεί καθοριστικότερες για την εξέλιξη και επίσης για την διατήρηση του ρόλου στην Νότια και Κεντρική Ελλάδα.

Πρέπει να πούμε όμως και δύο λόγια για την τακτική του Αντιπάτρου.

Ο Αντίπατρος έπραξε σε όλα τα μέτωπα με σύνεση και ευφυΐα, σύνεση που ενεφάνη ακόμη και στην αντιμετώπιση της κατοχής και της παράδοσης της

Αθήνας. Κυρίως η ικανότητα του φάνηκε στην παρελκυστικότητα στην αντιμετώπιση του Λεωσθένη. Παρά το γεγονός ότι είχε ισχύοντα δυνάμεις γύρω στους 13.000 άντρες, - στην αρχική επιστράτευση - μαζί με 600 ιππείς, δεν περίμενε τον Λεωσθένη, ούτε στον Θεσσαλικό κάμπο και έδειξε σθένος και αποφασιστικότητα η οποία ενδεχομένως προκάλεσε μια αμηχανία στρατηγική στους εξεγερθέντες. Στη συνέχεια δεν αναδιπλώθηκε σε μια άτακτη υποχώρηση μετά από την ήττα στην Ηράκλεια αλλά αντίθετα κέρδισε χρόνο οχυρωμένος στην Ακρόπολη της Λαμίας.

Υποχώρησε την κατάλληλη στιγμή και εκμεταλλεύτηκε την ταχεία και πράγματι αρκετά αποτελεσματική κίνηση του Αντιφίλου για την αντιμετώπιση του Λεωνάτου. Έτσι δεν εξαντλήθηκε ο Αντίπατρος σε μία κατά μέτωπο σύγκρουση με τις υπέρτερες δυνάμεις του Αντίφилου. Αντί για αυτό προτίμησε να αποσύρει τις δυνάμεις του μέσα από ατραπούς και να περιμένει την προσέλευση των δυνάμεων του Κρατερού.

Η σθεναρή αλλά και παρελκυστική σε χρόνο τακτική του Αντίπατρου αποδείχθηκε αποτελεσματική και ικανή να αντιστρέψει την αρχική δυναμική επιτυχίας που είχαν οι εξεγερθέντες. Αν λάβουμε επίσης υπόψη μας ότι η πλειοψηφία των Φθιωτών της εποχής είχε συμπαραταχθεί με τους εξεγερθέντες, μπορούμε να εκτιμήσουμε και τις τοπικές επιπτώσεις, δηλαδή την περιθωριοποίηση πλέον στην ιστορική εξέλιξη των πραγμάτων, των κατοίκων της Φθιώτιδας ύστερα από τον Λαμιακό πόλεμο.

Ο ρόλος βέβαια των Φθιωτών φαίνεται να είναι μικρός παρά το γεγονός ότι αναφέρονται επιγραμματικά οι συγκεκριμένες συμμετοχές, με την συμμετοχή δηλαδή των Οιταίων, των Μαλιέων, των Αχαιών της Φθιώτιδας, των Λοκρών, των Αινιάνων κα, στο συμμαχικό μέτωπο.

Η αποτυχία χρεώθηκε στην ηγεσία της πόλης των Αθηνών που πρωτοστάτησε. Έτσι τα μέτρα των Μακεδόνων αποδυνάμωσαν πλέον από κάθε ρόλο τους Αθηναίους. Η εξέλιξη αυτή ύστερα και από την παλαιότερη ήττα των Σπαρτιατών, επέτρεψε την διαμόρφωση του πολιτικού μετώπου για τις δύο Συμπολιτείες με τις οποίες εκφράστηκε ο ρόλος της Κεντρικής και Νότιας Ελλάδας μέχρι την Ρωμαϊκή κατοχή, ύστερα από την ήττα των Ελλήνων από τους Ρωμαίους.

Τον Λαμιακό πόλεμο πρέπει να τον δούμε και σαν ένα πρώτο βήμα, για τις πολιτικές και τους ρόλους που διαδραμάτισαν κατά την διάρκεια των πολέμων των Επιγόνων, ο Πολυπέρχων, ο Κάσσανδρος, ο Δημήτριος ο Πολιορκητής και άλλοι μικρότερης σημασίας συντελεστές αυτού του πολέμου όπου βλέπουμε μια εναλλαγή συμπεριφορών και συμπαρατάξεων μέσα από τον καιροσκοπισμό που επέδειξαν οι Επίγονοι και από την εναλλαγή των πολιτικών συμφερόντων τους.

Δυστυχώς ή ευτυχώς η χρονική περίοδος που ακολούθησε είναι μία περίοδος γεμάτη από δραματικά και μεγάλης σημασίας γεγονότα, μέσα στα

οποία δεν απομονώνεται εύκολα η καθοριστικότητα του Λαμακού πολέμου.

Θα κατανοήσουμε καλύτερα τον Λαμακό πόλεμο στην μεγάλη του σημασία αν τον δούμε σαν σημείο πλήρους κατάρρευσης του Αμφικτυονικού μοντέλου, σαν σημείο καμπής στην παρακμή του Ηγεμονικού μοντέλου και σαν την αφετηρία του σχετικά βραχύβιου μοντέλου της Συμπολιτείας.

Το μίσος της Νότιας Ελλάδας λόγω της απωλεσθείσας ηγεμονίας και ισότητας αποτέλεσε βασικό καταλύτη για την διάλυση του Αμφικτυονικού πνεύματος.

Φάνηκε το μίσος που υπήρχε, στον κυρίως ελλαδικό χώρο και στις πόλεις που ηγεμόνευαν στο παρελθόν, απέναντι στους Μακεδόνες, ένα μίσος που θα λέγαμε ότι στιγματίσει ακόμη και τον χαρακτηρισμό της Μακεδονίας ως ελληνικής ή όχι, ως ανήκουσας ή όχι στον κυρίως ελλαδικό χώρο.

Τελικά κυριάρχησαν τα πάθη και δεν υπήρξε αυτό που ζητούσε με απόγνωση ο Ισοκράτης σαν συνείδηση του κοινού των Ελλήνων. Για άλλη μια φορά βέβαια αναδείχτηκε ο στρατηγικός χαρακτήρας της περιοχής του περάσματος των Θερμοπυλών, αυτή τη φορά σε επίπεδο εμφύλιας σύγκρουσης δείχνοντας πως οι μνήμες στο επίπεδο της ιδεολογικής ερμηνείας της σύγκρουσης από τους Μηδικούς πολέμους ως την επικράτηση των Μακεδόνων είχαν εξασθενήσει πολύ.

Μπορούμε να παρατηρήσουμε ότι η θεώρηση των ελλαδικών εξελίξεων χαρακτηρίζεται από τα τρία μοντέλα, το Αμφικτυονικό μοντέλο επίλυσης των διαφορών το οποίο έκλεισε τον κύκλο του με τους πολέμους του Φιλίππου, το μοντέλο της Ηγεμονίας που κλείνει τον κύκλο του με το τέλος και της Μακεδονικής ηγεμονίας και το μοντέλο της Συμπολιτείας που συμπίπτει και συνυπάρχει με το τέλος της εποχής της ηγεμονίας αλλά και των αμφικτυονιών που έχουν περιορίσει πλέον κατά πολύ το ρόλο τους.

Το μοντέλο της περιφερειακής Συμπολιτείας λειτούργησε με τις δύο βασικές εκφράσεις του.

Η Συμπολιτεία δεν μπόρεσε να λειτουργήσει εποικοδομητικά για την συνοχή της Ελλάδας καθότι είχε έναν χαρακτήρα περιφερειακών ανταγωνισμών και διαιώνιζε με τα κύρια σημεία της το ηγεμονικό μοντέλο και τις ηγεμονικές μνήμες της Πελοποννήσου και της Στερεάς Ελλάδας. Οι αμφικτυονίες είχαν μια χαλαρή συνεισφορά που όμως αποδείχτηκε καθοριστική για την συνοχή του ελλαδικού χώρου σε προγενέστερες περιόδους. Οι Ηγεμονίες αντίθετα προκάλεσαν αντισυσπειρώσεις και ξεκίνησαν να παίρνουν την κυρίαρχη έκφρασή τους μετά την επιτυχή έκβαση των Μηδικών πολέμων καθώς η απελευθέρωση από τον εξωτερικό κίνδυνο έφερε στο προσκήνιο τις φιλοδοξίες και τους πειρασμούς της εσωτερικής κυριαρχίας.

Συμπερασματικά μπορούμε να πούμε ότι τα κύρια χαρακτηριστικά του Λαμιακού πολέμου, ήταν:

- η έλλειψη διορατικότητας εθνικής, πολιτικής και στρατηγικής
- η έλλειψη αμοιβαίας εκτίμησης μεταξύ Μακεδόνων και άλλων Ελλαδικών πόλεων
- η κυριαρχία της δημαγωγίας
- η μειωμένη στρατηγική αξιολόγηση της συγκυρίας
- η αλαζονεία του νικητή ο οποίος δεν διατήρησε στη μνήμη του την πρότερη διαπραγματευτική του διάθεση μετά από την επικράτησή του
- μπορούμε και πρέπει να σημειώσουμε ότι ο Λαμιακός πόλεμος, αφαίρεσε κάθε δυνατότητα από την Νότια και Κεντρική Ελλάδα, για την διαδραμάτιση ενός σημαντικού ρόλου, τόσο στις συνεχιζόμενες εξελίξεις των επιγόνων όσο και την μεταγενέστερη Ρωμαϊκή επιρροή και κατάκτηση.
- διαμόρφωσε το τοπίο της διείσδυσης των Ρωμαίων που εκμεταλλεύθηκαν τα ρήγματα του Μακεδονικού ηγεμονισμού και των Συμπολιτειών
- επέδρασε στον αγώνα των Επιγόνων αλλάζοντας και διαμορφώνοντας σχέσεις και δυναμικές ενώ παράλληλα ένας εκ των επιφανεστερων Επιγόνων έχασε τη ζωή του τροποποιώντας ακόμα περισσότερο τους συσχετισμούς.

Βιβλιογραφία

1. N.G.L. Hammond - F. W. Walbank, *Ιστορία της Μακεδονίας* τόμος Γ', εκδόσεις Μαλλιάρης Παιδεία
2. Γ. Σταϊνχάουερ, *Ο πόλεμος στην Αρχαία Ελλάδα*, εκδόσεις Παπαδήμα.
3. Κ. Παπαρηγοπούλου, *Ιστορία του Ελληνικού Έθνους* - τόμος 7ος, εκδόσεις Γαλαξία
4. *Ιστορία του Ελληνικού Έθνους* τόμος Δ', εκδοτική Αθηνών
4. Johann Gustav Drousen, *Ιστορία των διαδόχων του Μεγάλου Αλεξάνδρου*. Τομ 1 Μετ. Ρ.-Η.-Σ. Αποστολίδης - Ελευθεροτυπία
5. Nicholas Hammond, *Το θαύμα που δημιούργησε η Μακεδονία*. Εκδόσεις Παπαδήμα
6. Corrado BarbaGallo, *Τα αίτια παρακμής της Αρχαίας Ελλάδας*. Εκδόσεις Δημοουργία - Χαρίσης
7. Πλουτάρχου *Βίοι Παράλληλοι*. Τόμος 7ος Εκδόσεις Πάπυρος
8. Διόδωρος Σικελιώτης, *άπαντα* 14ος τόμος. Εκδόσεις Κάκτος

ΕΙΣΗΓΗΤΗΣ
Γεώργιος Σούλιος
καθηγητής Αριστοτελείου Πανεπιστημίου Θεσσαλονίκης

ΘΕΜΑ
Η μάχη του Δομοκού της 5ης Μαΐου 1897:
Μια «άτυχη» μάχη ενός «άτυχου» πολέμου

Η 5η Απριλίου 1896 ήταν μια ευτυχής ημέρα για την Ελλάδα και για την Ανθρωπότητα: αρχίζουν στην Αθήνα οι πρώτοι Ολυμπιακοί αγώνες της συγχρόνου περιόδου.

Η 5η Απριλίου 1897 ήταν μια άτυχη ημέρα για την Ελλάδα: άρχισε ο πρώτος, μετά τη δημιουργία του ελεύθερου ελληνικού κράτους, ελληνοτουρκικός πόλεμος, ο γνωστός ως «άτυχος» πόλεμος του '97.

Η 5η Μαΐου 1897 ήταν η πιο κρίσιμη ημέρα αυτού του πολέμου. Έγινε η μάχη του Δομοκού, που ήταν και η τελευταία μάχη. Σήμερα 100 ολόκληρα χρόνια μετά, μπορούμε συνοπτικά να ριξουμε μια ψύχραιμη και κριτική ματιά στα τότε πολιτικά και στρατιωτικά γεγονότα και στην ίδια τη μάχη.

Η πολιτική κατάσταση στην Ελλάδα. Το 1895 σημαδεύει ένα σημαντικό πολιτικό γεγονός: η ήττα και αποχώρηση από το πολιτικό σκηνικό μιας σημαντικής πολιτικής φυσιογνωμίας της νεωτέρας Ελλάδας: του Χ. Τρικούπη. Μια μακρά πολιτική αστάθεια θα επικρατήσει στη συνέχεια.

Η Ελλάδα από το 1893 είχε χρεοκοπήσει (είναι γνωστή η φράση του Χ. Τρικούπη «*δυστυχώς επτωχεύσαμε*») και δεν μπορούσε να πληρώνει τα χρέη της στους δανειστές, δηλ. στις Μεγάλες Δυνάμεις.

Το 1897 έχουμε Κυβέρνηση Θ. Δηλιγιάννη. Το Κρητικό πρόβλημα με τους συνεχείς αγώνες των ηρωικών Κρητών βρίσκεται σε κρίσιμη καμπή. Υπό την πίεση της κοινής γνώμης η Ελλάδα στέλνει στρατιωτικές μονάδες στη Μεγαλόνησο. Η ενέργεια αυτή θεωρήθηκε από τις Μεγάλες Δυνάμεις «*απαράδεκτη*» και οι ελληνικές στρατιωτικές μονάδες (τακτικές και άτακτες) «*κατοχικές*»!...Οι Μεγάλες Δυνάμεις αλληλοϋποβλεπόμενες και αλληλοϋπονομευόμενες δεν μπόρεσαν να έχουν κοινή πολιτική. Κάποια από αυτές, η Αυτοκρατορική Γερμανία, υποψιαζόμενη εξελίξεις μη ελεγχόμενες από την ίδια συνέστησε στην Οθωμανική Τουρκία να επιτεθεί στην Ελλάδα.

Στην ίδια την Ελλάδα επικρατούσε περίπου πολεμικό πνεύμα. Διαδηλώσεις, οργανώσεις διάφορες ωθούσαν την Κυβέρνηση σε πολεμική αναμέτρηση με την Τουρκία, αγνοώντας την πραγματική κατάσταση και τη θέση της χώρας. Η λεγόμενη «*Εθνική Επιτροπή*» ενεργούσε αυθαίρετα ως κράτος.

Η στρατιωτική κατάσταση στην περιοχή. Όσο και αν πολιτικά η Οθωμανική Τουρκία ήταν ο μεγάλος ασθενής, εντούτοις δεν έπαυε να είναι μια αυτοκρατορία της εποχής με επικράτεια τεράστια, από τον Περσικό

κόλλο μέχρι την Αδριατική. Στα σύνορά της με την Ελλάδα διέθετε στρατιωτικές δυνάμεις αριθμητικά υπέρτερες σε σχέση με τις ελληνικές, εκπαιδευμένες κυρίως από την Αυτοκρατορική Γερμανία, εξοπλισμένες με όπλα πολύ πιο σύγχρονα, σε σχέση με την Ελλάδα. Π.χ. οι Τούρκοι διέθεταν επαναληπτικά όπλα μιάουζερ, ενώ οι Έλληνες «γκράδες». Ακόμα οι Τούρκοι διέθεταν πιο σύγχρονα πυροβόλα με μεγαλύτερο βεληνεκές, μεγαλύτερη ευστοχία κ.λπ. Ο Ελληνικός Στρατός ήταν ανεκπαιδευτος και ανοργάνωτος σε σημείο μάλιστα που ο Χ. Τρικούπης σε κάποια ομιλία του να δηλώσει στη Βουλή: *«Δεν έχουμε Στρατόν. Ο Ελληνικός Στρατός της σήμερον είναι αγέλη»*. Η κριτική αυτή, όσο οξεία και να είναι, απηχεί σε κάποιο βαθμό την κατάσταση. Το Ελληνικό Κράτος με πληθυσμό περίπου 2.000.000 έφθανε μέχρι τη Μελούνα.

Στα τέλη Μαρτίου 1897, ύστερα από τις ενισχύσεις που είχαν φθάσει, ο Ελληνικός Στρατός στη Θεσσαλία, στα τότε σύνορα με την Οθωμανική Τουρκία, αριθμούσε 42.000 άνδρες με 96 πυροβόλα και 600 ιππείς. Στις 15 Μαρτίου έφθασε στη Αάρισα ο τότε Διάδοχος Κωνσταντίνος και ανέλαβε την Αρχιστρατηγία του Ελληνικού Στρατού για ψυχολογικούς λόγους.

Η δύναμη του αντιπαρατιθέμενου Τούρκικου Στρατού ήταν 62.000 άνδρες με 204 πυροβόλα και 1.300 ιππείς. Αρχιστράτηγος είχε ορισθεί από τη Πύλη ο Ετέμ Πασάς ενόψει του προβλεπόμενου ελληνοτουρκικού πολέμου. Βέβαια η Οθωμανική Τουρκία διέθετε πολλές εφεδρείες και είχε σχεδόν ανεξάντλητες μεγάλες δυνατότητες για επιστρατεύσεις.

Διπλωματική κατάσταση. Μπροστά σε αυτή την στρατιωτική κατάσταση η Ελλάδα δεν έκανε καμία διπλωματική κίνηση, κανένα διάβημα στις Μεγάλες Δυνάμεις, καμία προσπάθεια συνενόησης με την Τουρκία, καμία στρατιωτική ή διπλωματική συμμαχία ώστε να αποτραπεί ο επερχόμενος πόλεμος ή αυτός να γίνει κάτω από καλύτερες για την Ελλάδα συνθήκες. Αντίθετα κατά την ημέρα κήρυξης του πολέμου από την Τουρκία κατά της Ελλάδας ο Πρωθυπουργός δήλωσε στη Βουλή: *«Η Τουρκία μάς έχει κηρύξει τον πόλεμον τον οποίον έχουμε καθήκον να δεχθώμεν και τον εδέχθημεν»*. Κάποιος ιστορικός σημειώνει ότι εκείνη η Συνεδρίαση της Βουλής κατέχει μία σελίδα στην ιστορία από την οποία ελλείπει παντελώς η συναίσθηση της πραγματικότητας από την Κυβέρνηση και την Αντιπολίτευση.

Η Οθωμανική Τουρκία ήταν ο «μεγάλος ασθενής», όμως για τις μεγάλες δυνάμεις δεν είχε βρεθεί εναλλακτική λύση, συμβιβαστή με τα συμφέροντά τους. Η Ελλάδα δεν είχε κατορθώσει να εκμεταλλευθεί τις αντιθέσεις των Μεγάλων, δεν είχε δημιουργήσει μεταξύ των Μεγάλων Δυνάμεων κανένα ρήγμα πριν από τον πόλεμο, ώστε να το εκμεταλλευθεί.

Ακόμη οι Μεγάλες Δυνάμεις, προκειμένου να εισπράξουν το δάνειο που τους ώφειλε η Ελλάδα, αναζητούσαν τρόπο να της επιβάλουν Οικονομικό Έλεγχο, αφού η ίδια αρνούσαντα ρύθμιση των χρεών της υπό καθεστώς διομολόγησης.

Τα πολεμικά γεγονότα προ της μάχης Δομοκού. Η Εθνική Εταιρεία, ίσως σε συνεννόηση με τον Πρωθυπουργό, όπλισε άτακτους και στις 27 και 28 Μαρτίου 1897 έστειλε 3.000 από αυτούς στο δυτικό τμήμα του μετώπου της Θεσσαλίας. Αυτοί εισέβαλαν στο τουρκοκρατούμενο τμήμα και στην αρχή είχαν επιτυχία εκδιώκοντας τις τουρκικές φρουρές. Στη συνέχεια όμως οι Τούρκοι ανασυγκροτήθηκαν και τους διεσκόρπισαν. Έτσι αναγκάστηκαν να επιστρέψουν πίσω. Το γεγονός αυτό έδωσε στην Τουρκία το κατάλληλο πρόσχημα για την κήρυξη πολέμου κατά της Ελλάδας την 5η Απριλίου 1897, οπότε άρχισαν οι πρώτες αιμαχίες. Κατά το διάστημα 6 έως 11 Απριλίου έγινε η μάχη των συνόρων. Εκεί φάνηκε η έλλειψη οργανωτικής συγκρότησης του Ελληνικού Στρατού και η απουσία ικανής Διοίκησης. Την κατάρρευση της γραμμής των συνόρων ακολούθησε μία σχεδόν άτακτη υποχώρηση του Ελληνικού Στρατού. Στρατιώτες και άμαχος πληθυσμός ανάμικτα, υποχωρούσαν σε πλήρη σύγχυση και αταξία. Ουδείς αντίσταση προβλήθηκε προς της Λάρισας. Έγινε μία περιορισμένη κλίμακας, σχεδόν υποτυπώδης, αντίσταση προ των Φαρσάλων (23/4/1897) και μια σχετικά αξιόλογη στο Βελεστίνο από το Συνταγματάρχη Σμολένσκη (16-24/4/1897). Έτσι στις 24 Απριλίου 1897 οι Τούρκοι βρισκόταν προ του Δομοκού.

Στο μεταξύ και λόγω της δυσμενούς εξέλιξης του πολέμου, η Κυβέρνηση Θ. Δηλιγιάννη επαύθη και ορίστηκε νέα Κυβέρνηση υπό τον Δ. Ράλλη (στην οποία μετείχε ως Υπουργός Παιδείας ο Αθ. Ευταξίας).

Η μάχη Δομοκού. Σε αντίθεση με την πεδινή περιοχή της Θεσσαλίας, η περιοχή Δομοκού συνιστά μια άριστη αμυντική τοποθεσία. Είναι οι βόρειες παρυφές της Όθρου που δυτικά συναρμολογούνται με την οροσειρά της Πίνδου και ανατολικά φθάνουν μέχρι τον Αλμυρό. Ήταν η πλέον πρόσφορη γραμμή να δοθεί η κύρια αμυντική μάχη του πολέμου. Αν η γραμμή αυτή μπορούσε να κρατηθεί, τότε σε επόμενη φάση ο τουρκικός στρατός μην έχοντας φυσικά αμυντικά ερείσματα μέσα στη Θεσσαλία, ήταν δυνατό με αντεπίθεση να απωθηθεί μέχρι το σημείο εκκίνησής του, τα τότε ελληνοτουρκικά σύνορα. Η Ελλάδα ουσιαστικά θα είχε κερδίσει τον πόλεμο. Αν η μάχη αυτή χανόταν, η κατάσταση πλέον θα προδιαγραφόταν δραματική για την Ελλάδα.

Ο Αρχιστράτηγος Διάδοχος Κωνσταντίνος με το Επιτελείο του εγκαταστάθηκε από τις 24 Απριλίου στο Δομοκό (οικία Ευστ. Καρατζά) και έδωσε διαταγές για τη διάταξη των δυνάμεών του. Στη μάχη Δομοκού ο Ελληνικός Στρατός διέθετε 139 λόχους πεζικού, 3 λόχους μηχανικού και 7 ίλες με 85 πυροβόλα.

Στη μάχη Δομοκού υπήρχαν τρία μέτωπα:

ι. Το ανατολικό, από τις δυτικές παρυφές της Γούρας (δηλ. του τμήματος της κεντρικής-βόρειας Όθρου) μέχρι τις ανατολικές παρυφές του Ναρθακίου (Κασιδιάρη), όπου βρίσκονται τα χωριά Πετρωτό, Αχλαδιά, Σκοπιά, Αγ. Αντώνιος, Καλλιθέα, Δενδροχώριο, δηλ. η περιοχή εκατέρωθεν της κοίτης του άνω ρου του Ενιππέα.

υ. Το κεντρικό στις περιοχές των χωριών Πουρνάρι, Κάτω Δομοκός, Σοφιάδα, Θουμακός έως Εκκάρα.

ιι. Το δυτικό από Γαβράκια έως Κέδρο, δηλ. από τα όρια του Νομού Φθιώτιδας έως την κοίτη του Σοφαδίτη (Ονόχωνου).

Η εκτίμηση ήταν ότι ο εχθρός θα έκανε την κύρια επίθεση από το ανατολικό μέτωπο γιατί εκεί είχε καλύτερες εδαφικές συνθήκες και γιατί αν διασπούσε αυτό το τμήμα του μετώπου θα βρισκόταν στα νώτα του Ελληνικού Στρατού τον οποίο έτσι θα περικύκλωνε και θα διέλυε. Παρόλη αυτή την εκτίμηση φαίνεται ότι δεν δόθηκε η ανάλογη βαρύτητα στο μέτωπο αυτό.

Έτσι στο ανατολικό μέτωπο τάχθηκε η 2η Ταξιαρχία με υπεύθυνο τον Μαστραπά και εφεδρεία ορίστηκε η 1η Ταξιαρχία του Δημόπουλου. Από το Γενικό Επιτελείο θεωρήθηκε λάθος η ανάθεση του κρισίμου μετώπου στον Μαστραπά, ο οποίος δεν εθεωρείτο ο πλέον κατάλληλος. Ακόμα κλήθηκε από τον Αλμυρό η Ταξιαρχία Σμολένσκη να καλύψει τις δυτικές παρυφές της Γούρας. Ατυχώς η Ταξιαρχία αυτή δεν κατέλαβε τις θέσεις της εκεί.

Το πρωί της 5ης Μαΐου 1897 έγινε η επίθεση και στα τρία μέτωπα.

Στο δυτικό τμήμα με το συγκρότημα Τετρίτη με τη συμμετοχή και σώματος Ιταλών Φιλελλήνων που πολέμησαν γενναία, οι Τούρκοι αποκρούστηκαν και μάλιστα σε αυτό μόνο το μέτωπο ενεργήθηκε αντεπίθεση και οι Τούρκοι αναγκάστηκαν να υποχωρήσουν.

Στο κεντρικό μέτωπο παρότι ο εχθρός επιτέθηκε με τεράστιες δυνάμεις (πάνω από 20.000 στρατιώτες), τα ελληνικά τμήματα υπό τον Μαυρομιχάλη, υπεράσπισαν γενικά τις θέσεις τους, αν και σε ορισμένα σημεία αναγκάστηκαν να υποχωρήσουν προς πιο ψηλές, πιο οχυρές θέσεις, όπως στο Γυναικόκαστρο της Εκκάρας. Όταν νύχτωσε σταμάτησαν οι πυροβολισμοί, τελείωσαν τα πυρομαχικά.

Στο κρίσιμο ανατολικό μέτωπο στην αρχή και μέχρι το μεσημέρι η κατάσταση ελεγχόταν. Αποκρούστηκαν οι επιθέσεις στην Αχλαδιά, στο Δενδροχώρι κ.λπ. Βαθμιαία όμως ο εχθρός υπερφαλάγγισε από δεξιά με συνέπεια την κλιμακωτή υποχώρηση του Ελληνικού Στρατού πριν χρησιμοποιηθούν εφεδρείες. Το μέτωπο υποχωρούσε ραγδαία ενώ δεν είχαν λάβει μέρος στη μάχη ούτε οι μισές δυνάμεις που ήταν ταγμένες εκεί. Είναι σαφές ότι υπήρχε λάθος διάταξη ή λάθος τακτική ή λάθος ελιγμοί. Τη στιγμή της υποχώρησης συζητούσαν για άμυνα στη γραμμή Βούζι-Μαντασιά ή Βούζι-Παλαμάς, δηλ. παράλληλα προς την οδό Δομοκού-Λαμίας. Αρχισε όμως να παρατηρείται σχεδόν άτακτη υποχώρηση.

Στο μεταξύ πληθυσμοί μετακινούνταν προς νότια. Μπροστά σε αυτή την κατάσταση και στον κίνδυνο υπερφαλάγγισης του Ελληνικού Στρατού από τα δεξιά του (από το ανατολικό μέτωπο) ο Αρχιστράτηγος Κωνσταντίνος στις 9 μ.μ. υπογράφει διαταγή οπισθοχώρησης για να κρατηθεί η κορυφογραμμή της Όθρυος (Γούρα-Λογγίτσι-Δερβέν Φούρκα, Μοσχοκαρού-Γιαννιτσού). Ο ίδιος με το Επιτελείο του φθάνει ξημερώματα της 6ης Μαΐου στη Μονή της

Αντίτιττας. Οι Τούρκοι όμως συνέχισαν την πίεση και ο Στρατός συμπύχθηκε προς Ταράτσα για να ετοιμάσει την άμυνα της Λαμίας.

Η ανακωχή. Η μάχη του Δομοκού υπήρξε το αποκορύφωμα, αλλά ουσιαστικά και το τέλος του Πολέμου. Με παρέμβαση του Τσάρου της Ρωσίας (αδελφού της Βασίλισσας Όλγας της Ελλάδας), ο Σουλτάνος αποδέχθηκε πρόταση προσωρινής ανακωχής. Η υπογραφή του Πρωτοκόλλου της ανακωχής μεταξύ των στρατών έγινε την 8η Μαΐου 1897 στη θέση Ταράτσα, περίπου στο 80 χιλιόμετρο της Εθνικής οδού Λαμίας-Δομοκού, όπου σήμερα υπάρχει σχετικό μνημείο. Στο μεταξύ για λόγους πρόνοιας ο Ελληνικός Στρατός οργάνωνε άμυνα στη γραμμή Θερμοπυλών.

Οι συνέπειες της ήττας. Μετά την προσωρινή ανακωχή έγιναν συνομιλίες στην Κωνσταντινούπολη όπου η Ελλάδα αντιπροσωπευόταν από τις Μεγάλες Δυνάμεις, δίκην κηδεμονίας!... Ο Σουλτάνος φυσικά επωφεληθήκη να επιβάλει αλλαγές στα σύνορα, ώστε 395 τετρ. χιλιόμε. του Ελληνικού Κράτους να περιέλθουν στην Οθωμανική Τουρκία και επίσης να επιβάλει ρυθμίσεις σε θέματα διακρατικών σχέσεων. Το σπουδαιότερο όμως είναι ότι και οι Μεγάλες Δυνάμεις επωφεληθήκη να ρυθμίσουν τα χρέη της Ελλάδας προς υπηκόους τους και επέβαλαν τη Διεθνή Οικονομική Επιτροπή, δηλ. επέβαλαν ουσιαστικά οικονομικό έλεγχο στην Ελλάδα! Για πολλούς, οι Μεγάλες Δυνάμεις, προκειμένου να διασφαλίσουν την πληρωμή των δανείων της Ελλάδας επεδίωξαν αυτόν τον πόλεμο, ώστε να μπορούν πιο άνετα να επιβάλουν οικονομικό έλεγχο της Ελλάδας.

Η σχετική σύμβαση ειρήνης που παρουσιάστηκε στη Βουλή (18-9-1897) είχε ως συνέπεια και την απομάκρυνση της Κυβέρνησης Ράλλη και το διορισμό άλλης υπό τον Ζαΐμη.

Επίλογος. Το σκηνικό του 1897 μήπως θυμίζει κάτι από το σημερινό σκηνικό; Μήπως και τώρα η Ελλάδα δεν πρόκειται να πραγματοποιήσει τους επόμενους Ολυμπιακούς Αγώνες; Μήπως και τώρα μια άλλη ελληνική νήσος, η Κύπρος, δεν παλεύει για την ελευθερία της; Μήπως και τώρα οι μεγάλες «Συμμαχικές» Δυνάμεις δεν έχουν στην Κύπρο συμφέροντα αντιτιθέμενα στα ελληνικά; Μήπως και τώρα δεν υπάρχουν διαφορές με την Τουρκία για το Αιγαίο; Μήπως και τώρα η Ελλάδα δεν έχει ένα υπέρογκο εξωτερικό δανεισμό που ευτυχώς μπορεί τώρα να αποπληρώνει;

Όμως όλα αυτά πρέπει να αντιμετωπισθούν με σύνεση και με γνώση της πραγματικής κατάστασης. Στον πόλεμο πηγαίνει κανείς είτε όταν έχει την απόλυτη στρατιωτική υπεροχή, είτε όταν του τον επιβάλλουν και είναι υποχρεωμένος να αμυνθεί, αφού έχει εξαντλήσει κάθε πολιτικό και διπλωματικό μέσο. Σήμερα η Ελλάδα έχει απέναντι στην Τουρκία μια πανίσχυρη πολιτική φαρέτρα. Η στρατηγική επιβάλλει να δίνει τη μάχη εκεί όπου έχει το πλεονέκτημα. Στην πολιτική και τη διπλωματία σήμερα η Ελλάδα έχει ισχυρό πλεονέκτημα, πιο ισχυρό παρά ποτέ.

**Ερωτήσεις - απαντήσεις - απόψεις
επί των εισηγήσεων της 1ης Συνεδρίασης**

Σημείωση: Τα κείμενα των ερωτήσεων - απαντήσεων - απόψεων όλων των συνεδριάσεων προέκυψαν από απομαγνητοφώνηση των πρακτικών. Τα όποια κενά υπάρχουν οφείλονται κυρίως σε μη ενεργοποίηση του μικροφώνου.

I. Μακρής (συντονιστής): Ευχαριστούμε τον κ. Σούλιο για την εισήγησή του, παρόλο ότι μας θύμισε δυσάρεστα γεγονότα, και καλούμε όλους τους εισηγητές της πρώτης συνεδρίασης, η οποία θα ολοκληρωθεί μετά από τη συζήτηση, να έρθουν στο τραπέζι για να δεχτούν ερωτήσεις, να δώσουν απαντήσεις και να διατυπωθούν οι απόψεις των συνέδρων.

Παρακαλώ, ποιος θα ήθελε να πάρει το λόγο. Η κ. Τουμανίδου - Πατσινακίδου.

Συμέλα Τουμανίδου - Πατσινακίδου: Ο αξιότιμος κύριος Γεώργιος Σούλιος στην εμπειριστατωμένη εισήγησή του με θέμα «*Η μάχη του Δομοκού της 5ης Μαΐου 1897. Μια άτυχη μάχη ενός "άτυχου" πολέμου*», ανέφερε τα αίτια που οδήγησαν στην ήττα μας κατά τον Ελληνοτουρκικό πόλεμο του 1897.

Η ήττα μας ήταν αναπόφευκτη, αφού τα δεδομένα τα στρατιωτικά, τα κοινωνικά, τα οικονομικά και τα διεθνή ήσαν για μας αρνητικά.

Σας μεταφέρω όμως και μια άλλη άποψη, που γράφει στο βιβλίο του «*Μετοικεσία Καυκασίων (στην Ελλάδα) 1875 - 1907*» ο αείμνηστος και αοίδιμος Ισαάκ Λαυρεντίδης, Πόντιος διανοούμενος και πολιτικός.

Αναφέρει ότι, όταν επί πρωθυπουργίας Αλέξανδρου Κουμουνδούρου το 1881 ενσωματώθηκε η Θεσσαλία στον κορμό της Ελεύθερης Ελλάδας και αποχώρησε ο τουρκικός πληθυσμός, κάλεσε τους Έλληνες Ποντίους του Καυκάσου να εγκατασταθούν στις εύφορες, ακαλλιέργητες και αραιοκατοικημένες περιοχές της.

Όμως το Δεκέμβριο του 1881 ο Αλεξ. Κουμουνδούρος έχασε τις εκλογές και το Φεβρουάριο του 1883 πέθανε. Η εγκατάστασή τους δεν πραγματοποιήθηκε.

Το 1894 ο πρωθυπουργός Χαρίλαος Τρικούπης κάλεσε πάλι τους Έλληνες Ποντίους του Καυκάσου να εγκατασταθούν στην ελεύθερη πατρίδα «*όπου τους αναμένουν η στοργή της πατρίδος των και ανεκμετάλλευτοι επιδεκτικά καλλιεργείας χέρσοι εκτάσεις. Εκ του προϊόντος της καλλιεργείας των οποίων ιδία του καπνού, θα ζούν εν ανέσει οι ίδιοι, αλλά και την εθνικήν οικονομίαν του Έθνους των θα ενισχύσουν*».

Αλλά το 1895 ο Χαρίλ. Τρικούπης έχασε τις εκλογές και το 1896 πέθανε. Η εκκρεμότητα της εγκατάστασης των ομογενών μας του Καυκάσου παρέμεινε.

Γράφει, λοιπόν ο Ισαάκ Λαυρεντίδης, εάν είχε προετοιμασθεί το έδαφος καταλλήλως από το 1881 ή έστω το 1894 και εγκαθίσταντο κατά δεκάδες

χιλιάδες οι Έλληνες Πόντιοι του Καυκάσου στη Θεσσαλία, ο Ελληνο-Τουρκικός πόλεμος δεν θα απέβαινε εις βάρος των Ελλήνων. Η άκρα φιλοπατρία τους θα τον απέτρεπε. Αλλά και η παραδειγματική εργατικότητα τους, η φιλοτιμία και η ευσυνειδησία τους θα συντελούσαν, ώστε η Θεσσαλία να αξιοποιηθεί πολύ ενωρίτερα.

Ευχαριστώ

Ι. Μακρής (συντονιστής): Κα Πατσινακίδου ευχαριστούμε πολύ. Το λόγο έχει ο κ. Σούλιος για μια συντομη απάντηση, γιατί την απάντηση μάλλον την έδωσε η κα Πατσινακίδου.

Γ. Σούλιος: Σαφώς είναι αυτό κ. Μακρή, και βεβαίως οι Πόντιοι είναι ένα φύλλο Ελληνικό, πάρα πολύ γενναίο και εγώ το λέω, που συμβαίνει να είμαι και κατα...ποντισμένος. Αν καταλάβατε καλά αυτό σημαίνει είμαι παντρεμένος με Πόντια. Προφανώς θα βοηθούσαν να αλλάξει το σκηνικό. Όμως η διαφορά η πολεμική ήταν πολύ μεγάλη. Δεν μπορώ να πω ότι θα γινόταν αυτό που λέει ο Λαυρεντίδης, ή κάτι άλλο, εγώ δεν έχω γνώμη επ' αυτού.

Ι. Μακρής (συντονιστής): Ευχαριστούμε πολύ. Άλλος σύνεδρος που θα ήθελε να κάνει κάποια ερώτηση; Δεν επιθυμεί κανείς; Αυτό σημαίνει ότι θα πρέπει να πάμε σε διάλειμμα.

2η Συνεδρίαση

Προεδρείο:
Ηλίας Παλιαλέξης - Χρίστος Γαλάνης

ΕΙΣΗΓΗΤΕΣ - ΘΕΜΑΤΑ

Αικατερίνη Σταμούδη
«Ανασκαφή στη θέση Αγ. Κωνσταντίνος - Πελασγία»

Χρήστος Δελημπούρας
«Ελλάς - Έλληνας - Ελληνισμός»
(Φθιώτες, οι πρώτοι Έλληνες)

Αφροδίτη Θεοδώρου
«Το γαιοκτητικό καθεστώς στο χωριό Φραντζή
στα αμέσως μετεπαναστατικά χρόνια
βάσει του παραχωρητηρίου στο Βάσο Μαυροβουνιώτη»

Βασίλης Κ. Σπανός
«Πληροφορίες για επισκόπους του Θουμακού (1542 - 1886)»

Κώστας Σπανός
«Οι αφιερωτές της Μακρουράχης (Καΐτσας) της πρώτης γραφής (1640 ci)
της πρόθεσης της Μονής της Ρεντίνας»

Μαρίας Τζιβελέκη - Πολυμεροπούλου
«Χάνια και χαντζήδες της Λαμίας, 19ος και 20ός αιώνας»

Ηλίας Σπυρόπουλος
Σύλλογος Πολιτικών Συνταξιούχων Δημοσίων
Υπαλλήλων Φθιώτιδας

Ερωτήσεις - απαντήσεις - απόψεις
επί των εισηγήσεων της 2ης Συνεδρίασης

ΕΙΣΗΓΗΤΡΙΑ
Αικατερίνη Σταμούδη
αρχαιολόγος ΙΔ' ΕΠΚΑ

ΘΕΜΑ

Ανασκαφή στη θέση Αγ. Κωνσταντίνος - Πελασγία



Φωτ. 1. Παραλία Πελασγίας 1998.
Διάνοιξη εθνικής οδού. Αεροφωτογραφία.
Γενική άποψη του ανασκαφικού χώρου στο λόφο
Αγ. Κωνσταντίνου από Ν.

Στο πλαίσιο της διαπλάτυνσης του αυτοκινητοδρόμου ΠΑ-ΘΕ, στο ύψος του 252ου χλμ., στο ύψωμα του Αγ. Κωνσταντίνου στην παραλία της Πελασγίας, ανασκάφηκε αρχαίος οικισμός (Φωτο).

Η ανασκαφή διενεργήθηκε κατά το χρονικό διάστημα από το θέρος του 1995 έως τις αρχές του 1998 και κάλυψε χώρο έκτασης 230 μ. (Α - Δ) x 25μ. (Β - Ν) σε όλο το

μήκος της νότιας πλαγιάς του υψώματος.

Αποκαλύφθηκαν οικοδομικά λείψανα δύο (2) τουλάχιστον φάσεων, κλιμακούμενα από το α μισό του 5ου αι. έως και τον 4ο αι. π.Χ. Το νοτιότερο τμήμα του οικιστικού συνόλου, προς την παραλία, καταστράφηκε κατά την αρχική διάνοιξη της Εθνικής Οδού, όπως πιστοποιούν και τα αποσπασματικά σωζόμενα και διερευνηθέντα οικοδομικά λείψανα στην παράπλευρη αρτηρία του αυτοκινητοδρόμου αλλά και άλλα επιφανειακά διακρινόμενα οικοδομήματα μέσα στη θάλασσα. Από την ανασκαμμένη στην πλαγιά του λόφου ζώνη, το ανατολικότερο τμήμα ήταν ιδιαίτερα κατεστραμμένο, λόγω και της μεγάλης κλίσης του εδάφους σε αυτή την περιοχή. Στο δυτικότερο, εντούτοις, αποκαλύπτεται πιο ολοκληρωμένη η κάτοψη, ώστε να είναι σχετικά ασφαλής η ταύτιση του χώρου.

Πρόκειται για την περιοχή κατοίκησης ενός οικισμού οργανωμένου σε οικοδομικά τετράγωνα (μάλλον σε ισοδομικό σύστημα), με προσανατολισμό Α - Δ. Οι εξωτερικοί τοίχοι, πολυγωνικής τοιχοδομίας, εδράζονταν στο φυσικό βράχο, είχαν πάχος - κυρίως - 0,65 - 0,75 μ., και στην περίπτωση που λειτουργούσαν ως άνητρα 0,90 μ. Ήταν οικοδομημένοι από λειασμένους ογκόλιθους και γέμισμα από μικρότερους λίθους και χώμα. Στο εσωτερικό

λεπτότεροι τοίχοι, πάχους 0,45 μ., οικοδομημένοι - κατά το ψευδοϊσόδομο σύστημα - από μικρούς αδρά πελεκημένους λίθους στις όψεις, καλής αρμογής, χωρίς συνδετικό υλικό, και γέμισμα από αργούς λίθους, διαμορφώνουν τα δωμάτια της κάθε ξεχωριστής ιδιωτικής κατοικίας¹. Αυτοί οι τοίχοι σώζονται σε μερικά σημεία σε ύψος μεγαλύτερο από 1 μ. και έφεραν πλινθόκτιστη ανωδομή, όπως υποδεικνύουν οι μάζες πηλού, οι οποίες εντοπίστηκαν σε αρκετούς χώρους του οικισμού.

Τα οικοδομικά τετράγωνα διαχωρίζονται με ανοίγματα - οδούς. Η ανίχνευση αυτών των τελευταίων ή ελεύθερων χώρων ανάμεσα στα οικοδομήματα δεν είναι εύκολη λόγω της μεγάλης κλίσης του εδάφους και της, ως συνέπεια, μετατόπισης των επιχώσεων και των αρχικών επιπέδων από Β. προς Ν. Μία οδός, σε αρκετό μήκος εκτεινόμενη, πλάτους 2,70 - 3μ., η οποία σταδιακά μειώνεται (1,70μ.) είναι σχετικά εύκολα διακριτή στο βόρειο τμήμα του ανασκαμμένου χώρου, με διεύθυνση Α - Δ. Μία άλλη, με διεύθυνση Β - Ν, πλάτους 2,5 μ., δημιουργεί μία σαφέστερη αντίληψη για το οδικό σύστημα του οικισμού. Στενότερες, πλάτους 0,50 - 0,80 μ., εμφανείς σε μερικά σημεία, με διεύθυνση Β - Ν, αποτελούσαν ίσως στενωπούς για τον εξερισμό και τη διέλευση των υδάτων. Σωζόμενες ασβεστολιθικές πλάκες σε μερικά σημεία του οικισμού, τοποθετημένες γειτονικά αλλά σε διαφορετικά επίπεδα, υποδηλώνουν την ύπαρξη λιθόστρωτων περασμάτων, βαθμιδωτά διαμορφωμένων, που ακολουθούν τη φυσική κλίση. Εξάλλου, ανοιχτοί χώροι μεταξύ των οικοδομημάτων, με πολλούς βραχώδεις σχηματισμούς και ανισοϋψές τοπίο, φαίνεται ότι έφεραν μεγάλο όγκο επίχωσης και λειτουργούσαν ως τεχνητά άνδηρα και «πλατείες». Οι είσοδοι στα οικοδομικά τετράγωνα δεν φαίνεται να ακολουθούν ένα σταθερό προσανατολισμό. Οι τρεις σωζόμενες κλίμακες με διεύθυνση Β - Ν είναι ίσως δηλωτικές, αλλά όχι βεβαιωτικές, ότι οι οικίες προσέβλεπαν στο νότο, συνήθως προσανατολισμός των σπιτιών κατά την αρχαιότητα.

Η διαρρύθμιση του εσωτερικού των κατοικιών αναγνωρίζεται από μερικά λείψανα οικοδομικών στοιχείων. Σύμφωνα με αυτή και με τη σχετικά καλή διατήρηση ορισμένων χώρων, προκύπτει, με αρκετή βεβαιότητα, ότι οι οικίες είχαν τα χαρακτηριστικά αυτών με την «παστάδα»², δηλαδή έναν προστώο χώρο, πίσω από τον οποίο, συνήθως προς βορρά, αναπτύσσονταν ο οίκος με τρία κυρίως δωμάτια, ενώ εκείνο του συμποσίου, ο ανδρών, βρισκόταν συνήθως πλευρικά.

Τα δάπεδα κατασκευάζονταν από πατημένο χώμα ή - σπανιότερα - από ψιλό χαλίμι. Λιθόστρωτες μικρές εκτάσεις σε άμεση γειτνίαση με κάποιο

1. Για τη μορφή τέτοιων οικιστικών συνόλων αντιπροσωπευτικός είναι και ο παραλληλισμός με την ελληνιστική Άλο, βλ. H. Reinder Reinders, *New Halos, A Hellenistic Town in Thessalia* (Utrecht 1988), σσ. 108 κέξ.

2. Για αυτόν τον τύπο βλ. C. Krause, «*Grundformen des griechischen Pastashaus*», AA 92 (1977), 164 - 179, H Drerup, «*Prosthaus und Pastashaus*», Marburger - Wincelmann Programm (1967), 6 κέξ.

άνοιγμα ήταν μάλλον αυλές (ανοιχτές;). Οι τρεις (3) σωζόμενες πηλόκτιστες εστίες βρίσκονταν πιθανόν μέσα σε αυτές, αν και μόνο σε μια περίπτωση η σχετική κατασκευή συνδέεται με ένα λιθοστρωμένο χώρο. Οι είσοδοι ξεχωρίζουν από τα λίθινα κατώφλια, ορθογωνισμένα και χωρίς περαιτέρω διαμόρφωση. Μόνο στο πλατύσκαλο της ανατολικότερης σωζόμενης κλίμακας διακρίνεται αύλακα για την απορροή των υδάτων, δείγμα ότι στον οικισμό είχε προβλεφθεί σύστημα αποχέτευσης. Τρεις (3) τετραγωνισμένοι ογκόλιθοι, τοποθετημένοι σε κανονικές αποστάσεις, στήριζαν αντίστοιχους κίονες και αφήνουν την υπόνοια ότι σε αυτό το σημείο υπήρχε μια πρόστυλη αυλή. Πάντως, εκτός από ένα τμήμα λίθινου κιονίσκου και δύο άλλες πιθανές βάσεις, δεν διατηρήθηκε κανένα άλλο αξιομνημόνευτο αρχιτεκτονικό στοιχείο. Το πλήθος των κεραμίδων από τα στρώματα καταστροφής υποδεικνύουν τον τρόπο στέγασης των κατοικιών.

Η ακριβής χρήση των ανασκαμμένων δωματίων δεν είναι, προς το παρόν, διαγνώσιμη επειδή έχουν, σε μεγάλο ποσοστό, καταστραφεί. Ο οικιστικός, όμως, χαρακτήρας τους διαφαίνεται από το πλήθος των άβαφων οικιακών αγγείων (πίθων, αμφορέων, λεκανών, χυτρών, λοπάδων κ.ά.). Παράλληλα έχουν ανευρεθεί και όστρακα από λεπτότερα μελαμβαφή αγγεία (κύλικες, φιάλες, κύπελλα, πυξίδες, όλπες, κάνθαροι, κ.ά.). Χαρακτηριστική είναι η συσσώρευση αγνυθών σε ορισμένους χώρους, σε μερικούς από τους οποίους υπήρξε δυνατή και η ανίχνευση της θέσης του αργαλειού.

Από τα άλλα ευρήματα αξίζει να σημειωθούν το πλήθος των σιδερένιων καρφιών (για τις ξυλοδεσιές που συγκρατούσαν την ανωδομή), των ελασμάτων κάθε είδους (μερικών διακοσμητικών προσαρτημάτων), τα χάλκινα άγκιστρα και τα βαρίδια ψαρικής από μόλυβδο, που υπαινίσσονται μία από τις δραστηριότητες των κατοίκων (την αλιεία), τα σιδερένια εργαλεία (μαχαίρια, μικρά δρέπανα, σμίλες, λαβίδα;), μερικά κοσμήματα (χάλκινοι δακτύλιοι, πόρπες, περόνες), οι λίθινοι τριπήρες και τα τριβεία καθώς και κάποια νομίσματα.

Το πιο αξιόλογο κινητό εύρημα αποτελεί ένας ερυθρόμορφος καλυκόσχημος κρατήρας, ο οποίος εντοπίστηκε, σε θραύσματα, σε μια κοιλότητα, στο εσωτερικό ενός πολύ κατεστραμμένου δωματίου. Χρονολογείται στο μέσο του 5ου αι. π.Χ., ανήκει στο εργαστήριο του ζωγράφου των Νιοβιδών και διακοσμείται με την Απολλώνια τριάδα στη μία όψη και τη Θεοξενία των Διοσκούρων στην άλλη. Η θεματολογία του είναι πρωτότυπη και αποτελεί το μοναδικό αγγείο τόσο άρτιας αττικής παράδοσης στην περιοχή της Φθιώτιδας. Η αξία του ήταν αρκετά μεγάλη ακόμα και στην αρχαιότητα, όπως επισημαίνεται και από το γεγονός ότι επισκευάστηκε με χάλκινους συνδέσμους.

Όσον αφορά στην ιστορία του οικισμού παρατηρείται μια αναδιαμόρφωσή του μέσα στον 5ο αι. π.Χ. Σε αρκετά σημεία έχουν παρατηρηθεί ίχνη φωτιάς,

αλλά δεν είναι βέβαιο ότι αυτή προέρχεται από ανθρώπινη παρέμβαση. Σε κάποια τμήματα υπήρξαν μικρής έκτασης επισκευές και μετασκευές των επιμέρους χώρων των δωματίων πάνω από στρώματα καταστροφής, εμφανή ιδιαίτερα στις δυτικότερες κλίμακες. Αξιοσημείωτες είναι και οι μετατοπίσεις οικοδομικού υλικού, συχνά εντοπισμένου στην αρχική θέση πτώσης, προερχόμενες εμφανώς από σεισμική επίδραση, όπως υποδεικνύουν και άλλες παραμορφώσεις, και όχι από μεταγενέστερες καταπτώσεις. Μια ιστορικά μαρτυρούμενη σχετική καταστροφή, η οποία ενέσκηψε σε όλη την έκταση των παραλίων του Μαλιακού, χρονολογείται στο 426 π.Χ.³

Ο χώρος «λειτούργησε» κατά τους ύστερους ελληνιστικούς (2ος αι. π.Χ. - 1ος αι. π.Χ.) και στους ρωμαϊκούς χρόνους, μετά την εγκατάλειψη του οικισμού, ως ταφικός, ιδιαίτερα στο ανατολικότερο τμήμα του και λιγότερο στο σωζόμενο σήμερα δυτικό. Αρκετοί από τους ανασκαμμένους τάφους χρησιμοποίησαν το υπάρχον οικοδομικό υλικό ή διανοίχτηκαν εντός των προγενέστερων οικιών. Διερευνήθηκαν κεραμοσκεπείς, καλυβίτες, κιβωτιόσχημοι κτιστοί (κατά το σύστημα *opus mixtum*), ταφές μέσα στις διαμορφωμένες φυσικές κοιλάδες του βράχου και ένας εγχυτρισμός. Οι περισσότεροι από αυτούς τους τάφους χαρακτηρίζονταν από πολλαπλές ταφές και ανακομιδές. Απέδωσαν πολλά και ποικίλα ευρήματα: αγγεία (λυχνάρια, δακρυδόχοι, πρόχοι, πινάκια, λάγυνοι, κυάθια, σκυφίδια), κοσμήματα (ενώτια, δακτυλίδια), σιδερένιες αιχμές δοράτων και βελών, ένας σφραγιδόλιθος, νομίσματα. Μοναδικός είναι ένας κτιστός με κόγχη και αιψιδωτή οροφή, παλαιοχριστιανικής, μάλλον, περιόδου.

Η θέση των περιγραφέντων λειψάνων στο ύψωμα του Αγ. Κωνσταντίνου δεν είναι δυνατόν να ταυτισθεί με κάποια από τις αρχαίες πόλεις που παραδίδονται από τις πηγές, λόγω έλλειψης επιγραφικών μαρτυριών. Ο ανασκαμμένος οικισμός απέχει 3,5 χλμ. από τον αρχαιολογικό χώρο της Λάρισας Κρεμαστής, μιας από τις σημαντικότερες πόλεις της Αχαΐας Φθιώτιδας, που βρίσκεται στην ενδοχώρα, προς ΒΑ. Είναι πιθανόν ότι απετέλεσε κατά την αρχαιότητα το επίνειο της γνωστής πόλης των Αχαιών ή πρόδρομό της (με ιδιαίτερο χαρακτήρα, όπως μαρτυρούν όχι μόνο τα ευρήματα, αλλά και η σημαντικής έκτασης οχύρωση, η οποία διατηρείται ορατή, αν και πολύ κατεστραμμένη, σε όλο το μήκος της ΒΑ πλαγιάς του υψώματος) [Φωτο 1], εφ' όσον η δεύτερη (Λάρισα Κρεμαστή), σύμφωνα με τα μέχρι στιγμής δεδομένα, άνθισε από τον 4ο αι. π.Χ. και εξής, όταν η παράλια πόλη άρχισε να παρακμάζει⁴.

3. Στράβων Ι, 60 και Ι.3.20.

4. S. St[ehlin], *Das Hellenische Thessalien*, (Amsterdam 1967), σσ. 182 - 4.

ΕΙΣΗΓΗΤΗΣ
Χρήστος Δελημπούρας
σχολικός σύμβουλος Α/θμιας Εκπαίδευσης

ΘΕΜΑ
Ελλάς - Έλληνας - Ελληνισμός
(Φθιώτες: οι πρώτοι Έλληνες)

<i>E = ενέργεια</i>	<i>E = ενέργεια</i>
<i>A = ηλιακή</i>	<i>A = ηλιακή</i>
<i>A = σε ατένιση</i>	<i>A = σε ατένιση</i>
<i>A = Αρχικής Δύναμης (Θεού)</i>	<i>H = διπλής καθόδου</i>
<i>Σ = φανερωμένη</i>	<i>N = με Νου και Νόμο</i>
	<i>Φ = φως</i>
	<i>Θ = θεάμενο</i>
	<i>I = να κατέρχεται</i>
	<i>A = από το Θεό</i>

Αξιότιμες Αρχές του τόπου μας.
Σεβαστό ακροατήριο.
Εκλεκτό προεδρείο.

Ευχαριστώ και εγώ με τη σειρά μου το Πνευματικό Κέντρο Σταυρού για την τιμητική πρόσκληση που μου έγινε από τον Πρόεδρο και τα μέλη του Διοικητικού Συμβουλίου να είμαι εισηγητής στο 2ο Συνέδριο Φθιωτικής Ιστορίας και να σας συγχαρώ για την πρωτοβουλία σας αυτή.

Να ευχηθώ «καλή επιτυχία» στις εργασίες του συνεδρίου και τα αποτελέσματά του να αξιοποιηθούν από όλους μας.

«Νόμος ιστορίας είναι μηδεμίαν αλήθειαν αποκρύπτειν μηδέ ψεύδος σιωπάν». Τάκιτος.

Αυτό το απόφθεγμα θα πρέπει να είναι το βασικό κριτήριο παντός ασχολούμενου με την ιστορία του τόπου του και γενικώς με την ιστορία.

Η πόλη «Ελλάς» είναι η αρχαιότερη προϊστορική πόλη του τέως δήμου Μελιταίας, σήμερα Δομοκού, επαρχίας Δομοκού, νομού Φθιώτιδας. Βρισκόταν βόρεια της οροσειράς της Όθρης και επί του ευρύχωρου τόπου του Ανω Ενιπέα ποταμού, νότια της αρχαίας πόλης Θαυμακού ή ομηρικής Θαυμακίης, απείχε 10 στάδια (1850 μ.) βόρεια της Μελιταίας (Αβαρίτσας) προς Καρυές, στη θέση Ράχες.

Η πόλη Ελλάς, την οποία καθώς λέγεται, έκτισε ο Έλληνας, ο γιος του

Δευκαλίωνα, ήταν ονομαστή για τις καλές γυναίκες. Ο Όμηρος στην Ιλιάδα (Β' 681 - 685) αναφέρει: «*Νυν αυ τους όσσοι το Πελασγικόν Αργος έναιον, οι τ' Αλον, οι τ' Αλόπη, οι τε Τρηχίνα νέμοντο, οι τ' είχαν Φθίην ηδ' Ελλάδα καλλιγύναικα, Μυρμιδόνες δε καλεύντο και Έλληνες και Αχαιοί· των αυ πενήκοντα νεών ην αρχός Αχιλλεύς*».

Μετάφραση: «*Και τώρα αυτοί που κατοικούσαν στο Πελασγικό Αργος και αυτοί που ζούσαν στην Αλο και στην Αλόπη και στην Τραχίνα και όσοι είχαν τη Φθία και την Ελλάδα με τις όμορφες γυναίκες, και καλούνταν (οι λαοί αυτοί) Μυρμιδόνες και Έλληνες και Αχαιοί· αυτοί με πενήντα πλοία είχαν αρχηγό τον Αχιλλέα*».

Ο ιστορικός **Θουκυδίδης** είναι ο πρώτος, ο οποίος ασχολήθηκε ειδικά με το θέμα αυτό, στο κεφ. «**Ελλάς**» της συγγραφής (Α, 3) του Πελοποννησιακού πολέμου γράφει: «*Βλέπω και μια άλλη απόδειξη της αδυναμίας των παλαιών Ελλήνων και στο εξής: ότι πριν απ' τον Τρωικό πόλεμο οι Έλληνες δεν είχαν επιχειρήσει τίποτε από κοινού. Νομίζω, μάλιστα, ότι το όνομα Ελλάς δεν είχε καν δοθεί σ' όλη τη χώρα και ούτε καν υπήρχε πριν από τον Έλληνα, γιο του Δευκαλίωνα. Τα διάφορα φύλλα, και κυρίως οι Πελασγοί, έδιναν τ' όνομά τους στα μέρη που κατοικούσαν. Ο Έλληνας, όμως και οι γιοι του επικράτησαν στη Φθιώτιδα και οι άλλες πόλεις άρχισαν να τους ζητούν βοήθεια και, σιγά - σιγά, να χρησιμοποιούν η καθεμιά τον όρο Έλληνες· αλλά πέρασε πολύς καιρός προτού το όνομα αυτό επικρατήσει γενικά. Τούτο το μαρτυρεί ο Όμηρος, ο οποίος, αν και έζησε πολύ μετά τον Τρωικό πόλεμο, πουθενά δε χρησιμοποιεί τη γενική ονομασία Έλληνες, αλλά τη μεταχειρίζεται μόνο για όσους είχαν ακολουθήσει τον Αχιλλέα από τη Φθιώτιδα, οι οποίοι ήταν και οι πρώτοι Έλληνες. Στα έπη του χρησιμοποιεί τις ονομασίες Δαναοί, Αργείοι και Αχαιοί*».

Καθώς βλέπουμε ο Θουκυδίδης ανάγει το όνομα Έλληνας, ακολουθώντας το μύθο, στο γενάρχη Έλληνα, το γιο του Δευκαλίωνα, τον οποίο θεωρεί ως ιστορικό πρόσωπο.

Ο **Δικαίαρχος** από τη Μεσσήνη της Σικελίας, περιπατητικός φιλόσοφος, μαθητής του Αριστοτέλη, ο οποίος ασχολήθηκε με τα πολιτικά και εθνολογικά και συνέγραψε το «**Βίος Ελλάδος**», δηλ. ιστορικογεωγραφική περιγραφή της Ελλάδας γράφει: «*η πόλις Ελλάς έκείτο ανά μέσον Φαρσάλου και της των Μελιταίων πόλεως*», όπου σήμερα τοποθετείται ανάμεσα της Μελιταίας (Αβαρίτσας) και Καρυών στη θέση Ράχες.

Στη συνέχεια αναφέρει: «*Οι Μυρμιδόνες καλούνταν και Έλληνες και Αχαιοί*», θεωρώντας ως Μυρμιδόνες αυτούς που κατοικούσαν τη Θεσσαλική Φθία, ενώ Έλληνες αυτούς που κατοικούσαν τη Μελιταία (και Λάρισα την καλούμενη Κρεμαστή και τις Αχαΐδες Θήβες, οι οποίες πρωτίτερα καλούνταν Φυλάκη, από την οποία ήταν και ο Πρωτεσίλαος που εκστράτευσε στην Τροία.

Ο **Ευριπίδης** μαρτυρεί: «*Ελλάς είναι η από το γιο του Δία Έλληνα κτισθείσα, εκ τούτου δε έλαβε και την προσωνυμία Έλληνες οι από τον*

Έλληνα, είναι αυτοί ο Αίολος και ο Σίσυφος, ακόμη και ο Αθάμας και ο Σαλμωνέας και οι απόγονοι αυτών.»

Ο **Στράβωνας**, Έλληνας στωικός φιλόσοφος, ιστορικός και γεωγράφος, που έζησε από το 68 - 63 π.Χ. μέχρι το 20 - 25 μ.Χ., στα περίφημα «*Γεωγραφικά*» του, στη σελ. 370, παρ. 26 - 35, λέγει: «*Φθίαν τε οι μεν αυτήν είναι τη Ελλάδι και Αχαΐα, ταύτης δ' είναι διατεταμένης της συμπάσης Θετταλίας θάτερον μέρος το νότιον· οι δε διαιρούσιν· έοικε δ' ο ποιητής δυο ποιείν την τε Φθίαν και την Ελλάδα, όταν ούτος φη.*

Οι τ' είχαν Φθίην ηδ' Ελλάδα

ως δυοίν ουσών. και όταν ούτος.

φεύγων έπειτ' απάνευθε δι' Ελλάδος ευρυχώροιο,

Φθίην δ' εξικόμην» και ότι

«Πολλάι Αχαΐδες εισίν αν' Ελλάδα τε Φθίην τε».

Μετάφραση: "Άλλοι ταυτίζουν τη Φθία με την Ελλάδα και Αχαΐα, ενώ αποτελεί αυτής διατεταμένης της όλης Θεσσαλίας, το άλλο μέρος το νότιο. Άλλοι αντίθετα διαστελλουν αυτήν· φαίνεται ότι ο ποιητής (Όμηρος) υπολαμβάνει δυο και Φθία και την Ελλάδα, όταν λέγει ότι: «*Εφευγαν έπειτα μακριά δια μέσου της ευρυχωρης Ελλάδας και έφθασαν στη Φθία*», και ότι «*Πολλές Αχαϊκές πόλεις είναι ανά την Ελλάδα και τη Φθία*».

Επίσης, ο Στράβωνας στο (ΙΧ, 431) λέγει: «*Οι μεν Φαρσάλιοι εδεικνουν από 60 σταδίων της εαυτών πόλεως κατεσκευασμένην πόλιν, "ην πεπιστευάκασιν είναι την Ελλάδα" και δυο κρήνας πλησίον, Μεσσηΐδα και Υπέρρειαν*».

Οι δε Μελιταιείς έλεγαν «*άπωθεν εαυτών όσον δέκα σταδίους οικείσθαι την Ελλάδα πέραν του Ενιπέως, ηνίκα η εαυτών πόλις Πύρρα ωνομάζετο, εκ δε της Ελλάδος εν ταπεινώ χωρίω κειμένης εις την εαυτών μετοικήσαι τους Έλληνας, μαρτύριον δ' είναι τον εν τη αγορά τη σφετέρα τάφον του Έλληνος του Δευκαλίωνος, υιού και της Πύρρας*» (Φθιώτις, Γ. Βουρτσέλα, σελ. 72, Στράβωνος Χ, 5, 10 και 414).

Ο **Πανσανίας** (2ος μ.Χ. αιώνας) περιηγητής και ιστορικός συγγραφέας στη σελ. 209 (3.20.7) γράφει: «*Το δε οικειτικόν το επικηθέν ύστερον, Δωριείς Μεσσηνίους όντας ονομασθήναι και τούτους εξενίκησεν Είλωτας, καθότι και Έλληνες το σύμπαν γένος από της εν Θεσσαλία ποτέ καλουμένης Ελλάδος*».

Μετάφραση: «*Οι δε αργότερα κατακτηθέντες και δουλωθέντες, οι οποίοι ήταν Δωριείς Μεσσηνιοι, επικράτησε να ονομαστούν κι αυτοί Είλωτες, με τον τρόπο που ονομάστηκαν Έλληνες το όλο γένος από του ονόματος στη Θεσσαλία κάποτε καλούμενης Ελλάδας*».

Ο Γάλλος ελληνιστής του 19ου αιώνα **Alexis Pierron** επικαλούμενος τις περικοπές, (Β, 681 - 685), από την Ομήρου Ιλιάδα γράφει: «*Πελασγικόν Άργος*» υπονοεί ολόκληρη τη Θεσσαλία, όπως «*Αχαϊκόν*» υπονοεί ολόκληρη την Πελοπόννησο.

Φθίη ή Φάρσαλα: πρωτεύουσα του βασιλείου του Πηλέα.

«*Ελλάς*», πόλη της οποίας αγνοείται η ακριβής θέση· ονομάζουν μ' αυτό το όνομα την περιοχή μεταξύ του Ασωπού και του Ενιπέα και αυτή η ονομασία επεκτάθηκε σε ολόκληρη την Ελλάδα. Όμως, σφάλει στην τοποθέτηση της πανάρχαιας πόλης, καθότι, όπως προείπαμε, αυτή βρίσκεται στην περιφέρεια του τώως δήμου Μελιταίας, επαρχίας Δομοκού.

Ο **Ν. Γεωργιάδης**, Θεσσαλός ιστοριογράφος, στην ιστορία της Θεσσαλίας (σελ. 53 - 58) και στο κεφ. «*Έλληνες και Μυρμιδόνες*» γράφει: «*Υιοί του Δευκαλίωνα ήταν ο Έλληνας, από τον οποίο και όλες οι φυλές, υπό διάφορα ονόματα, που κατοικούσαν την ελληνική χερσόνησο, ονομάστηκαν, μετά τους ομηρικούς χρόνους, Έλληνες (Θουκυδ. Ι. 3) και ο Αμφικτύονας, ο ιδρυτής του Αμφικτιονικού Συνεδρίου· ώστε όχι μόνο το όνομα, αλλά και ο μόνος και ο αρχαιότερος δεσμός, ο οποίος συνένωνε μεταξύ τους τις διάφορες ελληνικές φυλές, (έλκουν την αρχή τους από την εύφορη περιφέρεια του Άνω Ενιπέα, τώως δήμου Μελιταίας, επαρχίας Δομοκού, όπου η μικρή πόλη Ελλάς)*».

Επί του Δευκαλίωνα συνέβη κατά τα μυθολογούμενα και ο ομώνυμος κατακλυσμός, τον οποίο δικαιολογεί επαρκώς η διαρρύθμιση της θεσσαλικής γης.

Οι Μυρμιδόνες και οι Έλληνες κατοικούσαν το νοτιοανατολικό μέρος της Θεσσαλίας, που ονομαζόταν από τον Όμηρο, Φθία και Ελλάς· κατά τους ιστορικούς χρόνους Θεσσαλική Αχαΐα, και με το όνομα αυτό μνημονευόμενη συχνά από τους αρχαίους συγγραφείς, ως χώρα που ανήκει στη Θεσσαλία, όχι όμως και εντελώς εξαρτημένη απ' αυτήν (Ηροδ. 7, 173). Και το όνομα των Μυρμιδόνων εκλείπει στους ιστορικούς χρόνους, και οι Αχαιοί καλούνται Αχαιοί Φθιώτες προς αντιδιαστολή των ομωνύμων στην Πελοπόννησο.

Το δε όνομα των Ελλήνων που αποδιδόταν κατ' αρχήν σ' αυτούς που κατοικούσαν σε μια μικρή και άσημη γωνία (Μελιταία Δομοκού), επικράτησε σιγά - σιγά στην ελληνική χερσόνησο και ήταν γραμμένο από τη μοίρα να γίνει το αντικείμενο της λατρείας και του σεβασμού όλου του πολιτισμένου κόσμου.

Στη Μεγ. Ελλην. Εγκυκλοπαίδεια του «ΠΥΡΣΟΥ» στο 10 τόμο, σελ 1 στο κεφ. «**ΕΛΛΑΣ**» αναγράφει: «*Οι Έλληνες εν τοις ομηρικοίς έπεισι καλούνται Δαναοί και Αργείοι και Αχαιοί, η δε λέξις Έλληνες απαντά εν αυτοίς άπαξ μόνον (εν τω καταλόγω των νεών, Ιλιάδ. Β, 684) και δη εν τη στενή εννοία, σημαίνουσα τους κατοίκους της εις το κράτος του Πηλέως ανηκούσης Θεσσαλικής Ελλάδος. Άπαξ δε απαντά εν αυτοίς και η λέξις Πανέλληνες, ήτοι εν τη φράσει "Πανέλληνας και Αχαιούς" (Ιλ. Β 530), δι' ης προφανώς σημαίνεται το σύνολο των Ελλήνων, ο στίχος όμως ούτος ηθετείτο ή δη υπό του Αριστάρχου. Πάντως η λέξις Πανέλληνες, ως του σύμπαντος ελληνικού γένους δηλωτική, απαντά αναντιρρήτως το πρώτον περί τα μέσα της Ζ' εκατονταετηρίδος παρά τω Ησιόδω (Εργ. & Ημ. 528) και τω Αρχιλόχω (απ. 52/87).*

Κατά τας αρχάς της ΣΤ' εκατονταετηρίδος το όνομα Έλληνες υπήρχεν εν

παγκοίνω χρήσει υπό το ρηθέν γενικό νόημα, διότι ήδη προ του 580 είχαν επικρατήσει η λέξις *Ελλανοδίκαι*, σημαίνουσα τους κριτάς των Ολυμπιακών αγώνων. Την αιτίαν δι' ην το όνομα Έλληνες (και Ελλάς) και ουχί το όνομα άλλης τινος των πολλών ελληνικών χωρών εξεκίνησε και επεξετάθη εφ' όλον το ελληνικόν έθνος ηγνούν οι παλαιοί, ουδέ οι νεώτεροι ανεκάλυψαν. Η υπόθεσις ότι τούτο συνέβη υπό την επίδρασιν της δελφικής αμφικτιονίας ολίγην έχει την πιθανότητα.

Ο Έλλην, ο επώνυμος ήρωσ των Ελλήνων, είναι άγνωστος εις τα Ομηρικά έπη, κατά δε τους μεθ' Όμηρον χρόνους, ότε ανεφάνη η τάσις, ίνα δημιουργώνται επώνυμοι ήρωες δια τα διάφορα ελληνικά γένη, επλάσθη ως επώνυμος του όλου ελληνικού γένους το άχρουν τούτο πρόσωπον εις ο εδόθησαν διάφοροι εκάστοτε γεννήτορες. Απαντά δε το πρώτον εν τω Ησιοδείω καταλόγω, όστις εποιήθη κατά την ΣΤ' εκατονταετηρίδα ως υίός του Δευκαλιωνος και της Πύρας».

Στο εγκυκλοπαιδικό Λεξικό «Ηλίου» σελ. 65 αναγράφεται: «ΕΛΛΑΣ": Το όνομα Ελλάς εμφανίζεται το πρώτον παρ' Ομήρω ως δηλωτικόν τμήματος της Αχαΐας Φθιώτιδος εις την νότιον Θεσσαλίαν (παρά την επαρχίαν Δομοκού). Κατά την αρχήν των Ολυμπιάδων (776 π.Χ.) το όνομα εξαπλούται από της Φθιώτιδος των Θερμοπυλών προς Νότον, λαμβάνει δε καθολικήν σημασίαν κατά τους Μηδικούς πολέμους, όποτε ο βασιλεύς της Σπάρτης Πανσανίας, μετά την εν Πλαταιαίς μάχην, ανεκηρύχθη "Ελλάνων" (= Ελλήνων) αρχηγός, ήτοι των Πελοποννησίων, των Νησιωτών και των κατοίκων της Στερεάς, όσοι μετέσχον της μάχης εκείνης.

Έλλην πληθ. Έλληνες: Οι κάτοικοι της αρχαίας και της σημερινής Ελλάδος. Το όνομα Έλλην, ως εθνικόν των εν Ελλάδι κατοικούντων, απαντάται ήδη από του 10ου αιώνος π.Χ. Οι παρ' Ομήρω εκ της Φθίας της Νοτίου Θεσσαλίας (επαρχίας Δομοκού) κατά της Τροίας εκστρατεύσαντες υπό την αρχηγίαν του Αχιλλέως εκαλούντο Έλληνες, Μυρμιδόνες και Αχαιοί.

Πόλις Ελλάς αναφέρεται υπό του Ομήρου ως ανήκουσα εις την επικράτειαν του Αχιλλέως, φαίνεται δε ότι εκ ταύτης το όνομα Έλλην επεξετάθη επί πάντων των κατοίκων της κατά την Θεσσαλίαν και Μακεδονίαν περιοχής, βαθμηδόν δε και νοτιώτερον εις την Στερεάν, Πελοπόννησον, τας νήσους του Ιονίου και την Κρήτην. Ο Ησίοδος ονομάζει Πανέλληνας όλους τους κατοίκους της Ελλάδος».

Όταν, λοιπόν, έχουμε αυτά τα ιστορικά και γεωγραφικά δεδομένα, καμία αμφιβολία δε γεννάται, ότι η μικρή και ασήμαντη γωνία της σημερινής ελληνικής χερσονήσου, που ονομάζεται «Ελλάς» βρισκόταν στην επαρχία Δομοκού, τέως δήμου Μελιταίας, η οποία κατέχει το βόρειο τμήμα της Όθρης παρά την ευρύχωρη πεδιάδα του Άνω Ενιπέα.

Για εμάς ο μύθος του Έλληνα υπάρχει και η πόλη Ελλάς βρισκόταν βόρεια της οροσειράς της Όθρης, πλησίον της ευρύχωρης πεδιάδας του Άνω Ενιπέα, ανάμεσα και πλησίον των αρχαίων πόλεων Μελιταίας - Φιλιαδώνας

(επαρχίας Δομοκου), όπου σώζονται τα αρχαία τείχη.

Η σκαπάνη του αρχαιολόγου καλείται να βοηθήσει για την ανεύρεση του τάφου του Έλληνα καθώς και των λοιπών αρχαιοτήτων.

ΑΝΤΙΘΕΤΕΣ ΕΚΔΟΧΕΣ

1. Άλλοι αρχαίοι συνήψαν το όνομα Έλληνες προς το Ελλοί αλλά α) το Ελλοί δεν είναι όνομα φυλής, β) από το Ελλοί (=οι κάτοικοι) μπορεί να πλαστεί το Ελλάς (ενικ. γη, πόλη) όχι όμως και το Έλλην, γιατί αυτό θα ήταν περιττό, γ) από το Ελλάς ο κάτοικος θα ονομαζόταν Ελλαδικός και ποτέ Έλλην.

2. Άλλοι δέχονται, εσφαλμένως βέβαια, ότι έλαβε το όνομα από κάποιο ποταμό, που φέρει το όνομα αυτό, αλλά τέτοιος ποταμός που να ονομάζεται Έλλην ή Ελλάς δεν υπήρχε στην περιφέρεια των νομών Θεσσαλίας και Φθιώτιδας.

Το όνομα Σπερχειός παράγεται από το ρήμα σπέρχω (=ρέω, ορμητικώς φέρομαι) και συνεχώς ονομάζεται ο ποταμός μ' αυτό το όνομα, εκτός επί Φραγκοκρατίας που ονομαζόταν ο ποταμός Ελλάδα και ακόμη στο θρήνο της Κωνσταντινούπολης (στιχ. 770 και 980) και το 1706 στην περιήγηση του Παύλου Λουκά (Τομ. Α' κεφ. 30 εκδ. 1714).

3. Άλλοι στην ετυμολογία προς το Σελλοί, όμως δε δικαιολογείται.

4. Στο Μεγ. Ετυμολογικό Λεξικό αναφέρεται, ότι υπάρχει «Έλλην παρά το Ελλάς» το οποίο σημαίνει την πόλη, η οποία ακολουθεί το μύθο του Έλληνα, σύμφωνα προς την άποψη του μύθου.

5. Η ετυμολογία η οποία συνάπτει το Έλλην προς τη ρίζα Σελ (Έλλην = λαμπρός) απορρίπτεται, γιατί το Έλλην έχει διπλό λ.

6. Και προς το επίθετο έλλος (έλλοψ = άφθογγος) ότι παράγεται το Έλλην δεν είναι ορθό, γιατί το έλλος (έλλοψ) ψιλούται.

7. Και προς το σελλίζω (ψελλίζω) το Έλλην δεν είναι ετυμολογικά και επιστημονικά ορθό.

8. Το Έλλην, ότι προήλθε από το σέλας - σελήνη - ελάνη είναι παντελώς αστήρικτο.

9. Ομοίως από το Ελλοπία δεν είναι δυνατό να προέλθει το Έλλην, ούτε κάπως δικαιολογείται.

10. Ούτε προς τη λέξη Έλος μπορεί να συναφθεί, γιατί εκτός του ότι γράφεται με ένα λ είναι παντελώς αστήρικτο.

11. Ούτε από τη λέξη σελ Γα (λατιν. SILVA) έγινε το Σελ-Γάνες, Ελλάνες - Έλληνες κ.τ.λ. είναι κι αυτό αστήρικτο.

Αναφέρουμε και μερικές άλλες εκδοχές:

α) Στο Μεγ. Ετυμολ. Λεξικό σελ. 311, 14 διαβάζουμε: «Ελλάς από της Έλλης, θυγατρός του Ξούθου... κλπ». Πώς όμως η Έλλη, η θυγατέρα του Αθάμαντα (Ξούθου), έδωσε το όνομα αυτό, δεν μπορεί να δικαιολογηθεί.

β) Ο Δικαίαιρχος, απόσπ. (111 - 2) λέγει: «*Η γαρ Ελλάς ... αφ' Έλληνας του Αιόλου εκλήθη*». Δέχεται δηλ. τη μυθική παράδοση και ανάγει αυτό σε ιστορικό όνομα.

γ) Ο Ang Fic Vorglschiscne Orysmamen 1905, σελ. 116 - 157 συνάπτει το Ελλάς και Έλλην προς το Εθνικό Έλλοπες (Διός ιερό στη Δωδώνη της Ηπείρου) Ησύχ. και Ελλοί ως Ελλά - την οποία γνώμη του ασπάσθησαν και μερικοί από εμάς, ιδίως οι καταγόμενοι από την Ήπειρο, αλλά κανένα επιχείρημα δεν προσάγει για την ετυμολογία των λέξεων αυτών. Μερικοί άλλοι νεότεροι συγγραφείς και μελετητές επικαλούνται, μετά το 1680, νεότερους ερμηνευτές και ομιλητές όπως:

α) Ο Παχώμιος Ρουσάνος, ο οποίος στη σελ. 294, στίχ. 12 λέγει: «*Ο Σπερχειός ως παρά Φθιώταις Ελλάς εγχωρίως καλείται νυν ομωνύμως τη χώρα*».

β) Ο Paul Lucas (voyage 1712 - 1719) αναφέρει το όνομα Ελλάδα (= Σπερχειός).

γ) Ο Μελέτιος, Μητροπολίτης Αθηνών 1714, λέγει: «*Σπερχειός ως κοινώς το ποτάμι της Ελλάδος*».

δ) Το Εγκυκλ. Λεξικό Ελευθερουδάκη στη λέξη «*Ελλάς και Ελλάδα*» σελ. 291 λέγει: «*Ο Σπερχειός υπό του λαού κοινώς καλείται Ελλάδα*».

ε) Ο Α. Χατζής, καθηγητής Φιλοσοφικής Σχολής Παν/μίου Αθηνών, στην επετηρίδα της Σχολής 1935 - 36, σελ. 128 - 160, αφού ασχολήθηκε με το θέμα αυτό δέχεται την άποψη, ότι από τον ποταμό Σπερχειό που ονομαζόταν «*Ελλάς*» και ακόμη από την Έλλη, βασίλισσα της Φθίας, έγινε το όνομα Έλλην - Ελλάς, τοποθετεί μάλιστα και την αρχαία πόλη «*Ελλάς*» στο τμήμα της νότιας Όθρης παρά τον ποταμό Σπερχειό.

Δε νομίζω ότι θα έπρεπε να αδιαφορήσουν και αγνοήσουν την προϊστορία (Μυθολογία) και την αρχαία ιστορία καθώς και τους ασχοληθέντες ειδικώς με το θέμα αυτό αρχαίους συγγραφείς, ιστορικούς και γεωγράφους (Όμηρο, Ησίοδο, Θουκυδίδη, Δικαίαιρχο, Στράβωνα, Πausανία, Alexis Piesson κ.τ.λ.) και να στηριχτούν σε ομιλίες και ερμηνείες, αν και επικαλούνται τις περικοπές αυτών, τις οποίες απορρίπτουν και σφάλλουν μάλιστα δεχόμενοι, ότι οι αρχαίοι συγγραφείς εξαπατήθηκαν. Αντίθετα, ασχολήθηκαν ειδικότερα με το θέμα αυτό, σχεδόν, όλοι.

Εμείς επικαλούμενοι και αποδεχόμενοι την προϊστορία (Μυθολογία) τις ιστοριογεωγραφικές περιγραφές, ερμηνείες και μελέτες των ειδικών ασχοληθέντων με το θέμα αυτό ετυμολογικώς, μυθολογικώς, ιστορικώς και γεωγραφικώς, τοποθετούμε την πόλη «*Ελλάς*» στην ευρύχωρη πεδιάδα του Άνω Ενιπέα ποταμού, βόρεια της Όθρης και πλησίον των αρχαίων πόλεων Μελιταίας και Πύρρας του τέως δήμου Μελιταίας, σήμερα Δομοκού και επαρχίας Δομοκού, επικαλούμενοι ακόμη και τα εξής: (Όμηρ. Ιλ. I 478 - 80). Ο Φοίνικας, ο γιος του Αμύντορα, ο παιδαγωγός του Αχιλλέα και ήδη γηραιός

βασιλιάς των Δολόπων, διηγείται τα σχετικά με τη φυγή του από τη Βοιωτία προς το βασιλιά Πηλέα.

*«Φεύγων έπειτ' απάνευθε δ' Ελλάδα ευρυχώροιο
Φθίην δι' εξικόμην εριβόλακα μητέρα μήλων
ες Πηλή άναχθ' ο δε με πρόφρων υπόδεκτο».* Δηλαδή:

Αφού έφυγε έπειτα από τη Βοιωτία ο Φοίνικας, διέρχεται την ευρύχωρη Ελλάδα και φθάνει στη χώρα Φθία, η οποία είναι τμήμα της Θεσσαλίας (του Πηλέα). Η Ελλάς άρα βρίσκεται βόρεια της Όθρης.

Αυτό δέχτηκε και ο Άγγλος Welter Leal σελ. 1114 επ. Οι περισσότεροι από τους αρχαίους συγγραφείς βρήκαν τον ευρύχωρο τόπο της πόλης «Ελλάς» και καθόρισαν τη θέση αυτής ανάμεσα Παλαιοφαρσάλου και της αρχαίας Μελιταίας και μάλιστα 10 στάδια ή 1850 μ. περίπου βόρεια αυτής. Ομοίως και οι ειδικώς ασχοληθέντες με το θέμα αυτό, όπως ο Wilamowitz (*der glauke der hellenen*, Berlin 1931) σελ. 66 παρατηρεί ότι η Ελλάς βρισκόταν παρά τη βόρεια Όθρη. Το συμπέρασμα του εξάγεται από του ότι η σύζυγος του μυθικού γενάρχη Έλληνα λεγόταν Οθηρίδα (Οθρηίς).

Στον Όμηρο Έλληνες μνημονεύονται οι υπό τον Πηλέα κατοικούντες τη χώρα Ελλάδα. (Όμηρ. Ιλ. Β 681 - 685).

«Νυν αυ τους όσσοι το Πελασγικόν Άργος έναιον, οι τ' Άλον, οι τ' Αλόπην, οι τε Τρηγίνα νέμοντο, οι τ' είχαν Φθίην ηδ' Ελλάδα καλλιγύναικα, Μυρμιδόνες δε καλεύντο και Έλληνες και Αχαιοί' των αυ πενήτηντα νεών ην αρχός Αχιλλεύς». Συνεπώς το «Ελλάς» χώρα έχει την προέλευσή του από την αρχαία ομώνυμη πόλη.

Σχετικοί είναι και οι επόμενοι ομηρικοί στίχοι που βεβαιώνουν τα παραπάνω περί Φθίας και Ελλάδας:

Στιχ. 480. Κι' αυτός μου απολογήθηκε "Περίλαμπρε Οδυσσέα, το θάνατο μη μου ζητάς με λόγια να γλυκάνεις.

Στιχ. 490. Κάλλιο στη γης να βρισκόμουν, κι ας δούλευα σ' ανθρώπους μικρούς με δίχως βιος πολύ, παρά στον Άδη να είμαι, και βασιλιάς να λέγομαι των πεθαμένων όλων.

Ως τόσο για τον άξιό μου το γιο δυο λόγια πες μου, αν βγήκε αυτός στον πόλεμο πρώτος για νάναι ή όχι.

Στίχ. 495. Και δος μου του απεγάδιαστου Πηλέα μαντάτα, αν έχεις, ακόμη τάχα τον τιμάει ο λαός των Μυρμιδόνων, ή καταφρόνιο γίνηκε της Φτίας και της Ελλάδας.

Στιχ. 498. Τώρα που χεροπόδαρα τα γηρατειά τον πιάσαν.
(Ραψωδία Α. Μετάφραση Αρ. Εφταλιώτη).

ΕΠΕΚΤΑΣΗ ΤΟΥ ΟΝΟΜΑΤΟΣ

Πρώτος ο Θουκυδίδης (βιβλ. Α, 3) ως εξής ερμηνεύει: *«Έλληνος δε και των παιδων αυτού εν τη Φθιώτιδι ισχυσάντων, ης επαγομένων αυτούς επ' ωφελεία*

εις τας άλλας πόλεις, καθ' εκάστους μεν ήδη τη ομιλία μάλλον καλείσθαι Έλληνες, ου μέντοι πολλού γε χρόνου ηδύνατο και άπασιν εκνικήσαι».

Συνεπώς δέχεται το μύθο, ότι η Ελλάς έλαβε το όνομα από τον Έλληνα το γιο του Δευκαλίωνα και της Πύρρας. Η επέκταση του ονόματος γίνεται περισσότερο με τις κατακτήσεις των εδαφών, αλλά και με άλλους τρόπους.

Για μας η επέκταση έγινε για τους εξής λόγους:

1. Οι Έλληνες, που κατοικουν βόρεια της Όθρης και παρά τον Ενιπέα, κατέχουν ακραία και ορεινή χώρα παρά τα Κοίλα. Η Όθρη είναι μεγάλης σημασίας από φυσικής άποψης διαχώρισμα, σύνορο επιβλητικό.

2. Η από τη μια πλευρά της Όθρης χώρα προς Θεσσαλία είναι εντελώς διάφορη της χώρας προς νότια. Οι Έλληνες, που κατοικούσαν τη βόρεια Όθρη (επαρχίας Δομοκού, τέως δήμου Μελιταίας) είναι ακραίος λαός, ορεισίβιος, πολεμικός πιθανώς δε και πειρατικός. Αυτό κατανόησε καλά ο κριτικός ιστορικός Θουκυδίδης (βιβλ. Α, 3).

3. Ο Ησίοδος (Έργ. & Ημ. 27 απ.) καλεί το γενάρχη Έλληνα φιλοπόλεμο.

4. Ο Όμηρος, ονομάζει τους Μυρμιδόνες (Έλληνες του Ενιπέα ποταμού) φιλοπόλεμους (πρβ. Ιλ. ΙΙ 65, Ψ 129). Έτσι για τις πολεμικές επιχειρήσεις κατά των γειτόνων, οι Έλληνες της βόρειας Όθρης του τέως δήμου Μελιταίας, επαρχίας Δομοκού έγιναν γνωστοί παντού και πέραν της Όθρης και παρά τη θάλασσα. Οι γείτονες, λοιπόν, έδωσαν και στο νοτιότερο τμήμα της Όθρης και πέραν αυτού προς τις παραθαλάσσιες περιοχές το ίδιο όνομα, καθώς και σ' αυτούς που δε μιλούσαν την ίδια γλώσσα. Η επέκταση του ονόματος είναι ακόμη αρχαιότερη της ποίησης της Οδύσσειας και του καταλόγου των πλοίων (νεών) της Ιλιάδας (ραψ. Β), του Ησιόδου και του Αρχίλοχου. Πάντως αγωνίστηκε σκληρά κατά των αντιπάλων το όνομα, για να επικρατήσει και διήρκεσε πολλά χρόνια, έπειτα και με την κοινή επιμειξία μεταξύ αυτών που μιλούσαν την ίδια γλώσσα και εκείνων που κατοικούσαν μακριά (δηλ. τους αποίκους) ως κοινό εθνικό όνομα το ελληνικό (πας μη Έλλην βάρβαρος).

ΕΛΛΗΝΑΣ

Ο μυθικός γενάρχης, ηγεμόνας και ιδρυτής της αρχαίας πόλης «Ελλάς» που βρισκόταν μεταξύ Φαρσάλων και Μελιταίας και ειδικότερα βόρεια της Όθρης παρά τον ευρύχωρο τόπο του Άνω Ενιπέα περί τα 10 στάδια (1850 μ.) βόρεια της Μελιταίας προς Καρυές.

Κατά την ελληνική μυθολογία (Απολλόδωρος, βιβλ. Α') ήταν γιος του Δευκαλίωνα (γιου του Προμηθέα) και της Πύρρας, θυγατέρας του Επιμηθέα. Έγινε επώνυμος ήρωας των Ελλήνων.

Από τη νύμφη Ορρηίδα (ή Οθρηίδα) απέκτησε τρεις (3) γιους το Δώρο, τον Ξούθο και τον Αίολο, στους οποίους διένειμε τη χώρα, και ονόμασε τους κατοίκους Έλληνες.

Σύμφωνα με άλλη αρχαία παράδοση ο Έλληνας ήταν γιος του Δία και της Πύρρας, κατ' άλλες πηγές ήταν γιος του Προμηθέα και συνεπώς αδελφός του Δευκαλίωνα.

Από τους τρεις γιους του, ο Αίολος βασίλευσε στη Θεσσαλία, ο Ξούθος στην Πελοπόννησο και από την Κρέουσα απέκτησε τον Ίωνα και τον Αχαιό, ενώ ο Δώρος βασίλευσε στην περιοχή την απέναντι της Πελοποννήσου κατά τη βόρεια πλευρά του Κορινθιακού κόλπου.

Έτσι ο Έλληνας θεωρείται γενάρχης όλων των φυλών που κατοικούσαν την περιοχή του Ολύμπου.

Στον Όμηρο δεν αναφέρεται ο Έλληνας ως επώνυμος ήρωας των Ελλήνων και μόνο στην Ιλιάδα (Β' 684 - 685 και Π 595) αναφέρονται οι Έλληνες μαζί με τους Μυρμιδόνες και τους Αχαιούς ότι κατοικούσαν στη Φθία και την καλλιγύναικα Ελλάδα της Θεσσαλίας, στους οποίους αρχηγός ήταν ο Πηλέας και ο γιος του Αχιλλέας.

Ο Ηρόδοτος μιλώντας για τη φυλή των Μακεδόνων, αναφέρει τον Έλληνα ως πατέρα του Δώρου, από τον οποίο ονομάστηκαν οι Δωριείς της Μακεδονίας και της Πελοποννήσου.

Ο Θουκυδίδης κάνοντας λόγο περί της καταγωγής των Ελλήνων πιστεύει ότι οι Έλληνες δεν είναι όλοι απόγονοι του Έλληνα, του γιου του Δευκαλίωνα, αλλά ονομάστηκαν έτσι από την επικράτηση του Έλληνα και των τέκνων του στη Φθιώτιδα και από την επικοινωνία με τις άλλες γειτονικές φυλές.

Προς ενίσχυση της γνώμης του ο ιστορικός επικαλείται και τη μαρτυρία του Ομήρου, ο οποίος αν και είναι μεταγενέστερος του Έλληνα, όμως αποκαλεί Έλληνες μόνο αυτούς που ακολούθησαν τον Αχιλλέα στην Τροία από τη Φθιώτιδα, οι οποίοι ήταν και οι πρώτοι Έλληνες.

Στη Μελιταία ή Μελίτεια, πόλη της Φθιώτιδας, επαρχίας Δομοκού, η οποία ήταν η περιοχή μεταξύ Όθρης (Όθρυς), Παγασσητικού και Μαλιακού κόλπου αναφέρεται ότι υπήρχε άγαλμα του Έλληνα, που ήταν στημένο στην αγορά αυτής.

Αναφέρεται, επίσης, κι άλλος Έλληνας, ο γιος του Φθίου, τρισεγγονος του προηγούμενου και εγγονός του Αχαιού, κατά το Στεφ. Βυζάντιο, όμως αυτός, ο γιος του Φθίου, ήταν εγγονός του Ποσειδώνα και της Λάρισας.

Έλληνας, ακόμη, αναφέρεται γιος του Φριξου και της κόρης του Αιήτη, Ευηνίας ή Νηνίας. Κατά τους νεότερους χρόνους ο λαός προσωποποιώντας τον αρχαίο ελληνικό κόσμο φαντάστηκε έναν ήρωα, ο οποίος ονομάστηκε Έλληνας και ο οποίος ήταν τόσο πελώριος, ώστε το μνήμα του που ήταν στην ασιατική πλευρά του Ελλησπόντου ήταν «πέντε μέτρα μάκρος και δύομισι πλάτος».

Σήμερα Έλληνας είναι αυτός που κατάγεται από την Ελλάδα. Κατά την αρχαία εποχή ήταν κοινό όνομα όλων των ελληνικών φυλών, κατ'

αντιδιαστολή προς τους Ιουδαίους. οι χριστιανοί συγγραφείς χρησιμοποίησαν τη λέξη με τη σημασία του ειδωλολάτρη.

Ως επίθετο είναι ταυτόσημο προς το ελληνικός: «*Έλλανα στρατόν*» (Πίνδ. Νέμεον 10 - 46). «*Έλλανα στολήν*» (Ευριπ. Ηρακλ. 130). «*Έλληνα φάτιν*» (Αισχ. Αγαμ. 1254).

Το όνομα Έλληνας ως εθνικό των κατοικούντων στην Ελλάδα ήδη απαντάται από τον 10ο αιώνα π.Χ. Στον Όμηρο οι από τη Φθία της Θεσσαλίας κατά της Τροίας εκστρατεύσαντες υπό την αρχηγία του Αχιλλέα καλούνταν Έλληνες, Μυρμιδόνες και Αχαιοί, ενώ οι υπόλοιποι κάτοικοι της Ελλάδας ονομάζονταν Αχαιοί, Αργείοι, Δαναοί.

Πόλη «*Ελλάς*» αναφέρεται από τον Όμηρο (Ιλιάδ. Β' 683) ότι ανήκει στην επικράτεια του Αχιλλέα και η περί την πόλη περιοχή μεταξύ Ασωπού και Ενιπέα μαζί με τη Φθία, η οποία αποτελούσε το κράτος του Πηλέα (Ιλιάδ. Ι. 395 και Οδύσ. Λ. 496), βρισκόταν μεταξύ Φαρσάλων και Μελιταίας.

Φαίνεται ότι από τη μικρή αυτή περιοχή το όνομα Έλληνας επεκτάθηκε σε όλους τους κατοίκους της Θεσσαλίας και Μακεδονίας (Ηρόδ. Α, 56), σιγά - σιγά και νοτιότερα στη Στερεά, την Πελοπόννησο και σε όλα τα νησιά του Ιονίου και Αιγαίου πελάγους και την Κρήτη.

Ο Ησίοδος (Έργ. & Ημέρ. 528) χρησιμοποιεί τη λέξη Πανέλληνες για όλους τους κατοίκους της Ελλάδας.

Το όνομα Έλληνες ως εθνικό άρχισε, καθώς φαίνεται, να σταθεροποιείται από τον 8ο αιώνα π.Χ., ενώ κατά τους Περσικούς πολέμους πλέον το όνομα είχε επικρατήσει, γιατί μετά τη νίκη των Πλαταιών στον τρίτοδα που αφιερώθηκε στους Δελφούς, κατά το Θουκυδίδη (Α,132), γράφτηκε το επίγραμμα:

*«Ελλήνων αρχηγός επει στρατόν ώλεσε Μήδων
Πανσανίας Φοίβω μνήμη' ανέθηκε τόδε».*

Κατά τους μακεδονικούς χρόνους Έλληνες κυρίως ονομάζονταν οι κάτοικοι κάτω της Θεσσαλίας, ενώ η στην κυρίως Ελλάδα ασκούμενη τέχνη λεγόταν ελλαδική, σε αντίθεση προς την ιωνική της Μικράς Ασίας.

Κατά τη ρωμαϊκή περίοδο, Έλληνες ονομάζονταν και οι κάτω των Θερμοπυλών κατοικούντες, αλλά και όλοι οι βορειότερα στη Θεσσαλία, Ήπειρο, Μακεδονία, Θράκη, Μικρά Ασία και οι νησιώτες.

Από την επικράτηση του Χριστιανισμού, Έλληνες κυρίως λέγονται οι κάτω της Όθρης κάτοικοι της Ελλάδας, αλλά η λέξη αποκτά θρησκευτική σημασία, γιατί μ' αυτή δηλώνονται οι εθνικοί, οι ειδωλολάτρες.

Κατά τη βυζαντινή περίοδο Έλληνες κυρίως ονομάζονταν οι υπήκοοι του Βυζαντίου, αυτοί που κατοικούσαν στην περιοχή του ομώνυμου θέματος (επαρχίας) άλλοτε ευρύτερου και άλλοτε στενότερου, καλούμενοι και Ελλαδικοί.

Το όνομα Έλληνας, δια μέσου των αιώνων, επέζησε και κατά τον 12ο μ.Χ.

αιώνα γίνεται κοινό, μετά την άλωση της Κωνσταντινούπολης, αν και επισήμως από τους Τούρκους και το Πατριαρχείο ονομάζονταν Ρωμιοί, όμως ιδίως από τους λόγιους χρησιμοποιείται το εθνικό Έλληνας.

Τέλος, από την επανάσταση του 1821 καθιερώνεται πλέον επισήμως η λέξη ως εθνικό όνομα.

Η εθνική συνέλευση της Επιδαύρου που συνέταξε το «*προσωρινό πολίτευμα της Ελλάδος*», κήρυξε την 1η Ιανουαρίου 1822 επισήμως «*ενώπιον Θεού και ανθρώπων την πολιτικήν ύπαρξιν και ανεξαρτησίαν*» του ελληνικού έθνους και αναγνώρισε ως Έλληνες «*πάντας τους εις Χριστόν πιστεύοντας αυτόχθονας κατοίκους*» της ελληνικής επικράτειας.

ΕΛΛΗΝΙΣΜΟΣ

Η λέξη παράγεται από το «*ελληνίζειν*» και κυριολεκτικώς σημαίνει «*μιμείσθαι*» τα των Ελλήνων και ιδίως «*λαλείν και γράφειν*» ελληνιστί. Ονομάστηκε από τους νεότερους ιστοριογράφους η περίοδος εκείνη του ελληνικού πνευματικού βίου κατά την οποία ο βίος αυτός διαδόθηκε, πέρα από τις χώρες που κατοικούνταν από Έλληνες, σε λαούς ξένους.

Η ιστορία του Ελληνισμού πολύ λίγο επέσυρε την προσοχή των ιστορικών, και μέχρι τα μέσα του 19ου αιώνα δεν είχε καθόλου μελετηθεί. Ωστόσο, ο Ελληνισμός αποτελεί ολόκληρη εποχή της αρχαίας ιστορίας και καλύπτει τρεις αιώνες.

Από το 336 π.Χ. (χρόνο που ανέβηκε στο θρόνο ο Μ. Αλέξανδρος) ως το 31 - 30 π.Χ. (χρόνο που κατακτήθηκε από τη Ρώμη και το τελευταίο ελληνιστικό κράτος, η Αίγυπτος).

Καλύπτει, σχεδόν, όλο τον τότε πολιτισμένο κόσμο από τη Σικελία ως τις Ινδίες και από τη Νουβία ως το Βόσπορο και τη Σκυθία. Η επιρροή του απλώθηκε στη Δύση ως την Ιταλία και την Ισπανία, και στην Ανατολή ως την Κίνα.

Μπορούμε να πούμε, ότι η ιστορία του Ελληνισμού είναι παγκόσμια ιστορία της τότε εποχής. Στην εποχή αυτή γεννήθηκαν ιδέες - επιστημονικές, φιλοσοφικές, ηθικές, θρησκευτικές - που επί αιώνες κυριάρχησαν στον κόσμο.

Έγινε σημαντική πρόοδος στην οικονομία, στους πολιτικούς σχηματισμούς, στην κοινωνική συνείδηση, στον πολιτισμό κ.ά. Οι θησαυροί αυτοί έγιναν κτήμα όλης της διανοούμενης ανθρωπότητας. Λέγει και ο μεγάλος Αθηναίος ρήτορας και φιλόσοφος Ισοκράτης, ο σύγχρονος, περίπου, του Αλεξάνδρου και του Αριστοτέλη, ότι η Αθήνα (Αθήναι) με τους πνευματικούς θησαυρούς και τις παντός είδους γνώσεις έκανε, ώστε το ελληνικό όνομα να μην είναι πλέον γνώρισμα του γένους αλλά γνώρισμα της διανοίας, και Έλληνες να καλούνται όχι τόσο οι στην ελληνική φύση ανήκοντες, όσο οι μετέχοντες της ελληνικής διανοίας.

Ακριβώς στη νέα αυτή εποχή εμφανίζονται δυο ήρωες κοσμοκράτορες, ο

Αλέξανδρος, κυριος του ξίφους και κατακτητής του κόσμου, και ο Αριστοτέλης, κοσμοκράτορας στο πεδίο της γνώσης και της επιστήμης.

Συνήθως τέλος του Ελληνισμού θεωρούν το 146 ή το 31 π.Χ. Στους εκκλησιαστικούς συγγραφείς η λέξη, ενώ μέχρι τότε είχε την έννοια του καλώς «λαλείν και γράφειν» την ελληνική, προσέλαβε και θρησκευτική αντιχριστιανική έννοια και σήμαινε θρησκεία εναντίον της χριστιανικής εκκλησίας.

Έτσι, δημιουργήθηκαν οι όροι Ιουδαϊσμός και Ελληνισμός σε αντίθεση προς το Χριστιανισμό. Η λέξη Ελληνισμός διατήρησε τη θρησκευτική έννοια της λατρείας των αρχαίων Ελλήνων, ήτοι της ειδωλολατρίας, και το όνομα Έλληνας στη χριστιανική εκκλησία σήμαινε τον ειδωλολάτρη, όπως και το από το εβραϊκό Κόγιμ (έθνη μη πιστεύοντα στον αληθινό Θεό). Τη συνώνυμη προς τους εθνικούς και ειδωλολάτρες έννοια διατήρησε η λέξη Ελληνισμός μέχρι τους χρόνους της τέλει νίκης στην Ανατολή του Χριστιανισμού.

Στους Βυζαντινούς, χωρίς τη λέξη να είναι σε κοινή χρήση, Έλληνας και Ελληνισμός σήμαιναν περίπου το ίδιο. αλλά στους νεότερους χρόνους η λέξη έλαβε καθολική πνευματική ιστορική έννοια. Χάρη στον ελληνικό πολιτισμό το όνομα Έλληνας (Έλλην) σημαίνει πια όχι καταγωγή, αλλά πνευματική ιδιοσυγκρασία (διάνοια). Τώρα ονομάζουν ακόμη Έλληνες όχι μόνο τους ανθρώπους που συνδέονται με συγγενικό αίμα, αλλά εκείνους που προσχώρησαν στον πολιτισμό μας (Πανηγυρικός Ισοκράτους, κεφ. 50 σελ. 20 Ράνοβιτς).

ΕΛΛΗΝΙΣΜΟΣ ΑΠΟΔΗΜΟΣ

Με τον όρο αυτόν εννοούμε τους Έλληνες που εκπατριώστηκαν και εγκαταστάθηκαν στο εξωτερικό.

Το ελληνικό κράτος είναι μονοεθνικό από τα πιο ομοιογενή του κόσμου, τόσο από γλωσσική όσο και από θρησκευτική άποψη.

Δεν περικλείει όμως στους κόλπους του όλους τους Έλληνες.

Ο Ελληνισμός ήταν πάντοτε έννοια ευρύτερη της έννοιας «Ελλάδα».

Ο Ελληνισμός αυτός (απόδημος), τον κορμό του οποίου αποτελούν οι ελληνικής καταγωγής πολίτες των Η.Π.Α., υπολογίζεται ότι σήμερα ξεπερνά τα 6.000.000 και περιλαμβάνει τους Έλληνες της Αμερικής, τους μετανάστες της Δυτ. Γερμανίας, της Αυστραλίας και όλο τον Ελληνισμό που έχει σκορπίσει στα πέρατα του κόσμου. Τα τελευταία χρόνια ελαττώθηκε σημαντικά η αντίστροφη μέτρηση με αποτέλεσμα να έχουμε στη χώρα μας εκατομμύρια μετανάστες κυρίως από χώρες του λεγόμενου Τρίτου κόσμου.

Επειδή η ιστορική αλήθεια δύσκολα εξακριβώνεται, ελπίζουμε ότι θα κινηθεί το ενδιαφέρον και της αρχαιολογικής υπηρεσίας του κράτους, ώστε να έρθει η σκαπάνη του αρχαιολόγου να αποκαλύψει και βεβαιώσει τα μέχρι

σήμερα ιστορικά δεδομένα και συμπληρώσει την ιστορία του τόπου μας, για το καλό και την πρόοδο όλων μας.

«Όλβιος όστις της ιστορίας έσχε μάθησιν».

Πηγές - Βιβλιογραφία:

1. Απολλόδωρος: «*Ονιά*». Μεταμ. Α.7, 2 - 1, 260 - Α
2. Αρχιλόγος: απόσπ. 52.
3. Αρχεΐον Υπουργ. Εσωτ. Υπηρεσία Στατιστικής
4. Βορτσέλας Ι.: «*Φθιώτις*» 1907 εκδ. Κασταλία, Αθήνα σελ. 4 - 5, 11, 28, 61, 63 - 68, 70, 72, 77, 150, 160, 181, 269, 279, 311, 336, 339, 364, 397, 412.
5. Βυζάντιος Στεφ. 111, 18
6. Γεωργιάδης Ν.: «*Θεσσαλία*» σελ. 52, 54, 58, 70, 73, 84, 85, 88, 142, 143, 157, 200, 213, 216, 218.
7. Δικαίαρχος: «*Φωκίδα*» σελ. 62, 108, 481, 574.
8. Διόδωρος: Τόμ. 15 - 18.
9. Ελληνική Μυθολογία: Ι. Ρισπέν (επιμέλ. Σ. Μαρινάτου) Τόμ. Α - Β έκδοση Β. 1953 Αθήνα.
10. Ελληνική Μυθολογία: Ρ. Decharme (Μεταφρ. Ι. Φραγκιά) Έκδοση 1959. Τόμ. Α' - Β'.
11. Ηρόδοτος: Βιβλ. Α κεφ. 57, Βιβλ. Β' κεφ. 57, Βιβλ. Ζ κεφ. 129.
12. Ησίοδος: Έργα και Ημέρα (απόσπ. 27 και 528).
13. Θουκυδίδης: «*Ξυγγραφή*» Α3 βιβλ. Α κεφ. 107, βιβλ. Δ' κεφ. 58, βιβλ. Η κεφ. 3.
14. Λεξικό Ελευθερουδάκη: 1926 Τόμ. Β' - Δ'.
15. Λεξικό Ηλίου: Τόμ. Β' - Θ' - Γ' - ΙΔ'.
16. Λεξικό Ετυμολογικό: σελ. 14, 331, 333, 334.
17. Λεξικό Πυρσού: Τομ. 9 - 10 - 12 - 20.
18. Όμηρος: *Ιλιάδα* Α' - Β' - Γ' - Π' - Χ' - Ψ'.
19. Όμηρος: *Οδύσσεια*: Α - Π.
20. Παπαρηγόπουλος Κ.: «*Ιστορία Ελλην. Έθνους*», Τομ. ΣΤ'
21. Πανσανίας: σελ. 209 (3 - 20 - 7).
22. Πολύβιος: Κεφ. Ε' - Θ' - ΚΘ'.
23. Σουΐδας: Τόμ. 11 σελ. 465.
24. Στράβωνας: Α', 60, ΙΧ, 320, ΙΧ 433, σελ. 371 παρ. 5, 10, 15, 20, 25, ΙΧ 431, 435, ΙΧ 440, Θ' παρ. 53, σελ. 511, Γεωγραφικά: σελ. 370 παρ. 26, 35, παρ. 40, 50.
25. Χατζής Α: *Επετηρίς Φιλολ.* Συλ. Πανεπ. Αθηνών 1935 - 36.
26. Χριστόπουλος Ευθ. «*Αμφικτυονίες*», Λαμία 2003.

Ξένοι Συγγραφείς:

27. Leake: «*Περιήγησις εις Δομοκόν*» 1805. Έκδ. 1835.
28. Lucas Paul: «*Voyage (1712 - 1779)*».
29. Miller: «*Φραγκοκρατία στην Ελλάδα*» Έκδ. 1909 Αθήνα
30. Pierron Alexis: Paris 1883 σελ. 87 και Β' *Ιλιάδ.* 681 - 685.

Υ.Γ. Τα περισσότερα στοιχεία προέρχονται από το βιβλίο του Θεόδ. Καραντζά: «*Ιστορία της επαρχίας Δομοκού*», Αθήνα 1962.

ΕΙΣΗΓΗΤΡΙΑ
Αφροδίτη Θεοδώρου
φιλόλογος

ΘΕΜΑ

***Το γαιοκτητικό καθεστώς στο χωριό Φραντζή
στα αμέσως μετεπαναστατικά χρόνια
βάσει του Παραχωρητηρίου στο Βάσο Μαυροβουνιώτη***

Η Ναυμαχία του Ναυαρίνου το 1827 μεταξύ του συμμαχικού στόλου των Μεγάλων Δυνάμεων της εποχής, Αγγλίας, Γαλλίας, Ρωσίας, και του Τουρκοαιγυπτιακού στόλου, οδήγησε, αναπόφευκτα, στην απόφαση των Δυνάμεων για δημιουργία ανεξάρτητου Ελληνικού Κράτους με τη Συνθήκη του Λονδίνου της 3ης Φεβρουαρίου 1830.

Ακολούθησε έντονη και επίπονη διπλωματική δραστηριότητα για τη ρύθμιση των συνόρων του νεοσύστατου ελληνικού κράτους, τα οποία καθορίστηκαν με το Πρωτόκολλο του Λονδίνου της 26ης Σεπτεμβρίου 1831 και περιελάμβαναν την Πελοπόννησο, την Εύβοια, τις Σποράδες νήσους, τις Κυκλάδες και τη Στερεά Ελλάδα με τα προς βορράν σύνορα στη νοητή γραμμή Αμβρακικού- Παγασητικού κόλπου, ελάχιστα βορειότερα της Λαμίας.

Τα σύνορα αυτά απεδέχθη και η Τουρκία με τη Συνθήκη της Κωνσταντινουπόλεως τον Ιούλιο του 1832, αφού ορίστηκε η αποζημίωσή της εκ μέρους της Ελλάδος σε 40 εκατ. γρόσια.

Η περιοχή μας, επομένως, η Επαρχία Ζητουνίου, περιελήφθη εντός των συνόρων με συνθήκη. Σύμφωνα όμως με το Πρωτόκολλο του Λονδίνου οι τελευταίοι Τούρκοι μπέηδες και αγάδες αναχωρούντες είχαν το δικαίωμα να εκποιήσουν την κτηματική τους περιουσία. Οι ντόπιοι κάτοικοι ήσαν πτωχοί ακτήμονες και προσέτρεξαν ομογενείς, από τις βορειότερες ακόμη τουρκοκρατούμενες περιοχές, για να αγοράσουν από τους Τούρκους, οι οποίοι συχνά πωλούσαν και κτήματα που δεν τους ανήκαν, ή δυο και τρεις φορές τα ίδια κτήματα σε νέους κάθε φορά αγοραστές.

Βεβαίως, τα κτήματα αυτά, *εθνικές γαίες*, πλέον, σύμφωνα με τις προσδοκίες των Ελλήνων αγωνιστών και τις πραγματικές ανάγκες της ελληνικής κοινωνίας θα έπρεπε να διανεμηθούν στους ακτήμονες, οπότε και ένα κοινωνικό πρόβλημα θα έβρισκε τη λύση του και θα αυξανόταν η παραγωγή και η απόδοση της φορολογίας. Πράγμα που δεν έγινε.

Η Επαρχία Ζητουνίου με το τέλος της Ελληνικής Επανάστασεως περιελάμβανε σαράντα εννέα (49) χωριά, από τα οποία τα τριάντα επτά (37) ήταν τούρκικα τσιφλίκια και τα δώδεκα (12) κεφαλοχώρια, ορεινά κυρίως χωριά που τα κατοικούσαν μικροϊδιοκτήτες ελεύθεροι γεωργοί. Σύμφωνα με «*Κατάλογο των εν τη παλαιά Επαρχία Ζητουνίου πρώην Οθωμανικών κτημάτων*» των Γενικών Αρχείων του Κράτους, τα χωριά αυτά διακρίνονται σε



Γα όρια του πρώτου ανεξάρτητου ελληνικού κράτους. Πρωτόκολλο του Λονδίνου, 3 Φεβρουαρίου 1830 - Πρωτόκολλο Λονδίνου 26 Σεπτεμβρίου 1831.

εντεύθεν του Σπερχειού ποταμού, τα προς Νότον, και σε εκείθεν του Σπερχειού, τα προς βορράν.

Το χωριό Φραντζή ανήκει στα εντεύθεν του Σπερχειού, και αποτελούσε τσιφλίκι, ιδιοκτησία του στρατιωτικού διοικητού της Λαμίας κατά το 1821, του διαβόητου Χαλήλ μπέη, στο σεράϊ του οποίου οδηγήθηκε δέσμιος ο Αθανάσιος Διάκος. Ο Χαλήλ μπέης πέθανε το 1822 και η τεράστια περιουσία του, αποτελούμενη από 13 χωριά του Ζητουνίου, μερίδια τριών άλλων και πολλά ακίνητα, περιήλθε στο γιού του, Τεφίκ μπέη. Η περιουσία ήταν καταχρεωμένη, αλλ' ο Τεφίκ μπέης, παρόλον ότι είχε αποποιηθεί την κληρονομιά λόγω των χρεών, δια πληρεξουσίαν του, και, φυσικά, εν αγνοία των αγοραστών, πωλούσε αδιακρίτως.

Το Φραντζή σύμφωνα με τον προαναφερθέντα Κατάλογον, αγοράστηκε από το Βάσο Μαυροβουνιώτη για 325.000 γρόσια, των οποίων μέρος

κατέβαλε το 1837. Στις Παρατηρήσεις του ίδιου Καταλόγου αναφέρεται ότι «*αν και ο ιδιοκτήτης Οθωμανός από τον 1837 είχε λάβει μέρος του τιμήματος, το δε Δημόσιον υπέστη πολλές δαπάνας εκ μέρους των δανειστών του Χαλήλμπεϊ, και μ' όλα ταύτα τα μεν εισοδήματα του 1842 εδόθησαν εις χρήματα, τα δε του 1843 αντούσια. Ο αγοραστής δε Βάσος Μαυροβουνιώτης εισέπραξε την επικαρπίαν 1844*».

Ο Βάσος Μαυροβουνιώτης είναι ο γνωστός αγωνιστής του 1821 που κατανίκησε το στρατό του Μαχμούτ πασά το 1829 στη μάχη του Μαρτίνου. Είχε λάβει μέρος και αγωνίστηκε ηρωικά κατά των Τούρκων σε 36 μάχες στην Εύβοια, στην Αθήνα, στη Θάσο, στην Πελοπόννησο, στη Στερεά Ελλάδα και αλλού και έφερε το βαθμό του στρατηγού.

Το επίσημο έγγραφο, που για πρώτη φορά δημοσιεύεται σήμερα, είναι η Έκθεση εγκαταστάσεως, κατά τον όρον του ίδιου εγγράφου, με την οποία παραχωρείται το χωριό Φραντζή από το Ελληνικό Δημόσιο στο στρατηγό Βάσο Μαυροβουνιώτη ως ιδιοκτησία του το Μάιο του 1846.

Το έγγραφο αυτό υπ' αριθ. 1833 του Συμβολαιογράφου Λαμίας Ιωάννου Πέτρου αποτελείται από 24 χειρόγραφες σελίδες και παρουσιάζει εξαιρετικό ενδιαφέρον από πολλές απόψεις. Από νομικής πλευράς μας επιτρέπει να γνωρίσουμε τη διαδικασία που ακολουθείτο στις ανάλογες περιπτώσεις, τις προϋποθέσεις, τις τυχόν επεμβάσεις, τα εμπλεκόμενα και ενδιαφερόμενα, έμμεσα ή άμεσα, πρόσωπα. Μας παρέχει πληροφορίες της διοικητικής διάρθρωσης, της οικονομικής κατάστασης, στοιχεία για τις ασχολίες των κατοίκων, το μορφωτικό τους επίπεδο, τη θρησκευτική αντίληψη.

Πολύ σημαντικός είναι ο καθορισμός των ορίων, ο τρόπος με τον οποίο γινόταν **επί τόπου** και τα χαρακτηριστικά τοπωνύμια, τα οποία είναι πάρα πολλά, περίπου 80, έχουν ταξινομηθεί ανάλογα με την προέλευση της συγκεκριμένης ονομασίας και ο πίνακας θα κατατεθεί για τα Πρακτικά.

Τοπωνύμια με βάση τα δένδρα του συγκεκριμένου σημείου, π.χ. στις Γκορτσιές, στα Κεδράκια κ.α., ή τον κάτοικο ή κάτοχο ενός τόπου, π.χ. η λάκα του Μπαλομένου, τα Παυλιανίτικα καλύβια, τη χρήση ενός τόπου, όπως νεροτριβή, μύλος, ή το πέρασμα του νερού, όπως Κανάλια, σούδα, αυλάκι και πολλά άλλα.

Ακόμη και από γλωσσικής πλευράς, είναι αξιοπρόσεκτος ο φυσικός και αυτονόητος τρόπος ανάμιξης, σε ένα καθαρά νομικό κείμενο, της ορολογίας και της επίσημης γλώσσας της εποχής με τις καθημερινές χρηστικές λέξεις της Ρουμελιώτικης ντοπιολαλιάς.

Στην πρώτη ήδη σελίδα έχουμε σημαντικές πληροφορίες. Διαβάζουμε: «*Εν τη περιφέρειά του χωρίου Φραντσίου του Δήμου Ηρακλειωτών...*» Διοικητικά λοιπόν το χωριό Φραντζή το 1846 ανήκει στο Δήμο Ηρακλειωτών. Από άλλες πηγές γνωρίζουμε ότι το Φραντζή αρχικά συναπετέλεσε με τα χωριά Κομποτάδες, Αλλόσπητα, Βαρδάτες, Δυο Βουνά, Δελφίνο και Κωσταλέξη το

Δήμο Δρυόπων, ο οποίος με Βασιλικόν Διάταγμα ενώθηκε μαζί με τους Δήμους Οιταίων και Ροδουντίων σε ένα, που ονομάστηκε «*Δήμος Ηρακλειωτών*», υπαγόμενος στο Ειρηνοδικείο Λαμίας με έδρα χειμερινή μεν -από Οκτώβριο μέχρι Απρίλιο- τα Αλλόσπητα, θερινή δε - από Μάιο μέχρι Σεπτέμβριο- το Μοσχοχώρι.

Το κείμενο συνεχίζεται και ο γράφων χρησιμοποιεί τις λέξεις «*μεταβάς*» και πιο κάτω «*μεταβάντες*». Και πληροφορούμεθα πρώτον τα παριστάμενα πρόσωπα και δευτερον ότι, για να γίνει η παράδοση του χωριού στον ενδιαφερόμενο, δυνάμει αποφάσεως της 28ης Μαρτίου 1846, **μετέβησαν** επί τόπου, για να ορίσουν επακριβώς τα όριά του, οι επίσημοι εκπρόσωποι του Κράτους: Ο Νομαρχιακός Γραμματευσ του Νομού Φθιώτιδος και Φωκίδος Πάνος Μοναστηριώτης, ο Οικονομικός Έφορος Φθιώτιδος Ιωάννης Χατσόπουλος και, φυσικά, ο προαναφερθείς Συμβολαιογράφος της περιφέρειάς του Ειρηνοδικείου Λαμίας Ιωάννης Πέτρου, που είναι και ο συντάκτης του εγγράφου.

Παρίστανται επίσης ο στρατηγός Βάσος Μαυροβουνιώτης και δύο μάρτυρες, κάτοικοι του χωριού Φραντζή, για να καταδείξουν τα όριά του, ο Νικόλαος Μανίκας και ο Νικόλαος Πολύχρονος, αμφότεροι γεωργοί.

Οι μάρτυρες ορκίστηκαν επί του Ιερού Ευαγγελίου ότι θα επιδείξουν «*αφόβως, απαθώς και ευσυνειδήτως τα παλαιά όρια του χωριού Φραντσιου, τα διαχωρίζοντα το χωρίον αυτό από τα λοιπά γειτονικά χωριά*».

Ξεκίνησαν την οριοθέτηση από τον ποταμό Σπερχειό και από την θέση Κανάλια που βρίσκεται δυτικά του χωριού, και από κει κατ' ευθείαν προς νότο, συνεχίζουν ανατολικά και κλείνουν τον κύκλο πάλι στη θέση Κανάλια. Όταν έφθασαν στα ορεινά και στη θέση Παλαιοπαναγιά και πλέον ανέβαιναν στο παρακείμενο βουνό, οι δύο μάρτυρες δήλωσαν ότι τα ορεινά του χωριού όρια δεν τα γνώριζαν, οπότε οι υπεύθυνοι εκπρόσωποι του Δημοσίου κάλεσαν άλλο μάρτυρα, τον ποιμένα Αθανάσιο Γυπτάκη, κάτοικο του χωριού Κωσταλέξι, τον όρκισαν στο Ευαγγέλιο επίσης και ανέλαβε αυτός πλέον να δείξει τα ορεινά όρια, που έφθαναν ανατολικά μέχρι το Γοργοπόταμο και τους *Αλλοσπητιότικους πόρους*. Από κει και πέρα ανέλαβαν πάλι οι δύο πρώτοι μάρτυρες.

Μόλις έκλεισε ο κύκλος, έγινε μία παρέμβαση: Παρατηρήθη ότι στην έκθεση εγκαταστάσεως του αγοραστή Παναγιώτου Σκουμπουρδή στο χωριό Μοσχοχώρι από τον πάρεδρο του Ειρηνοδικείου Θεόδωρο Χατσικωστόπουλο αναφέρεται ως το όριο που διαχωρίζει τα χωριά Φραντζή και Μοσχοχώρι η σούδα του Ισούφιμπεϊ. Ο Έφορος Φθιώτιδας επομένως ζήτησε να τεθεί η σούδα του Ισούφιμπεϊ ως όριο, διότι δεν μπορεί το Δημόσιο να παραδίδει ό,τι έχει ήδη παραδώσει και πρέπει να υπάρχει συμφωνία ανάμεσα στα δύο επίσημα έγγραφα.

Αλλά ο στρατηγός Βάσος Μαυροβουνιώτης αντέδρασε λέγοντας ότι

κατέχει τα κτήματα μέχρι τη σούδα του Αλάχμπεϊ, όριο, προφανώς ευρύτερο, και δεν πρόκειται να παραιτηθεί υπέρ άλλου και ότι η διαφορά μεταξύ των διεκδικητών θα λυθεί στα δικαστήρια. Ήδη αναφέραμε ότι από άλλο έγγραφο γνωρίζουμε ότι ο Μαυροβουνιώτης είχε αγοράσει το Φραντζή από το 1837 και εδώ προσθέτουμε ότι ο Σκουμπουρδής αγόρασε το Μοσχοχώρι το 1841. Μετά από αυτά ο κ. Έφορος Φθιώτιδος παρέδωσε στο Βάσο Μαυροβουνιώτη, το χωριό Φραντζή, με επίσημους τίτλους και απόφαση της Μικτής Επιτροπής με όλα τα κτήματα εντός των ορίων που υπεδείχθησαν, δηλαδή χωράφια καλλιεργήσιμα και μη, δάση, βοσκοτόπια και λοιπά και τον εγκατέστησε ως ιδιοκτήτη αντί του Δημοσίου.

Όμως, **εξαιρεί** όλα τα μοναστηριακά κτήματα τα οποία παραμένουν στην κυριότητα του Δημοσίου και ανήκουν στη Μονή Προφήτου Ηλιού και στη Μονή της Παναγίας. Τα κτήματα αυτά αναγράφονται στο Παραχωρητήριο ένα προς ένα με την έκταση και τα όριά τους και συνολικά είναι 47 αγροτεμάχια διαφόρων εκτάσεων αθροιζόμενα σε 940 στρέμματα και ένα ακόμη λιβάδι, της Παναγίας, ικανό για τρεις χιλιάδες αιγοπρόβατα.

Και πάλι ο Μαυροβουνιώτης αντέδρασε και είπε ότι δεν παραδέχεται κανένα από τα κτήματα αυτά ότι ανήκει στο Εκκλησιαστικό Ταμείο, διότι σύμφωνα με τους τίτλους που είχε, θεωρεί αυτά αναφαίρετη ιδιοκτησία του, ότι το Δημόσιο «*δια πράξεών του*» πίστη δεν παρέχουν τα κατάστιχα κάποιων πραγματογνωμόνων, οι οποίοι ούτε καν είχαν γνώση του τόπου, και, ακόμη, είπε ότι μοναστήρια με το όνομα Παναγία και Προφήτης Ηλίας δεν υπήρξαν, ούτε υπάρχουν.

Πάντως, ο Οικονομικός Έφορος δήλωσε ότι θεωρεί ότι τα κτήματα αυτά ανήκουν στο Εκκλησιαστικό Ταμείο και, επομένως, δεν τα συμπεριλαμβάνει στην παράδοση του χωριού Φραντζή. Στο σημείο αυτό παρουσιάζεται και άλλο πρόσωπο, ο Τασσίκας Ν. Κυρίτσης, κτηματίας, κάτοικος Λαμίας που ζήτησε να προστεθούν εκ μέρους του ότι «*δύο αλευρομύλους, ένα μαντάνι, μίαν νεροτριβήν μετά των περιοχών των και τετρακόσια πενήντα περίπου τουρκικά στρέμματα ηγόρασεν από τον οθωμανόν Μεχμέτ Καϊταγάν και τα έχει υπό την κατοχήν του*».

Αλλά ο στρατηγός Βάσος Μαυροβουνιώτης αντέταξε ότι θεωρούνται ιδιοκτησία του καθ' όσον μάλιστα προηγουμένως τα κατείχε το Δημόσιον και δεν παρεδόθησαν νομίμως στον Τασσίκα Κυρίτσην και ότι ο ίδιος, ως παλαιότερος αγοραστής, αναγνωρισμένος με την υπ' αριθ. 69 απόφαση της Μικτής Επιτροπής της Αθήνας θεωρεί την αγορά του Κυρίτση παράνομη και αφήνει να εννοηθεί ότι θα υπερασπισθεί δια της δικαστικής οδού τα δικαιώματά του.

Μετά ταύτα ο Οικονομικός Έφορος τελείωσε τη διαδικασία. Το κείμενο του Παραχωρητηρίου διαβάστηκε, κατά το τυπικόν του Νόμου «*μεγαλοφώνως και ευκρινώς*» ενώπιον όλων και δύο ακόμη μαρτύρων για την υπογραφή, του

Δημητρίου Δασκαλοπούλου και του λοχαγού Κωστή Λιανου, κατοίκων Λαμίας.

Υπογράφηκε από όλους στις 5 Μαΐου 1846, πλην των τριών οριοδεικτών, Μανίκα, Πολύχρονου και Γυπτάκη, που δήλωσαν ότι δεν ήξεραν γράμματα και του Τασσίκα Κυρίτη που αρνήθηκε να υπογράψει.

Η περιπέτεια του γαιοκτητικού καθεστώτος στο χωριό Φραντζή δεν τελείωσε τότε βέβαια. Ο Βάσος Μαυροβουνιώτης πέθανε το επόμενο έτος 1847 από πνευμονία στην Αθήνα, και η γυναίκα του και τα παιδιά του, ως κληρονόμοι του, επιδόθηκαν σε αγοραπωλησίες και ενεπλάκησαν σε μακρούς δικαστικούς αγώνες.

Εξάλλου, οι κάτοικοι των χωριών εντεύθεν του Σπερχειού με αναφορές τους προς την Επί των Εσωτερικών Βασιλικήν Γραμματείαν της Επικρατείας, όπως λεγόταν επί Όθωνος το Υπουργείο Εσωτερικών, ζητούσαν να τους δοθεί το δικαίωμα να αγοράσουν οι ίδιοι τα κτήματα *«δια συνδρομής της Σεβαστής Κυβερνήσεώς μας»*, γράφουν, *«η οποία εάν δεν ευκολύνεται δι' άλλας ανάγκας του Έθνους να μας βοηθήση χρηματικώς, είμεθα έτοιμοι να αφήσωμεν και αυτά τα πολυαγαπητά μας τέκνα ενέχυρον προσωρινώς, δια να μη τα αφήσωμεν παντοτεινά εις το σκότος της δουλείας ύστερον, αφού εθυσιάσαμεν και ζωήν και κατάστασιν δια να ελευθερώσωμεν και τον Εαυτόν μας και αυτά»*.

Από τα χωριά αυτά μόνο τα Κωσταλέξι, Κουμαρίτσι, Σκληθράκι και Κούβελος, που ιδιοκτήτες τους ήταν ο Οθωμανός Σαΐτ Αγάς κατόρθωσαν ήδη από το 1837 να τα αγοράσουν οι κάτοικοι, των υπολοίπων όμως, μεταξύ των οποίων και τα Φραντζή, Αλπόσπητα, Κομποτάδες, Βαρδάτες, Μοσχοχώρι και άλλα συνολικά 10, ούτε καν η αίτησή τους δεν προωθήθηκε προς την Κυβέρνηση από τον Έπαρχον Φθιώτιδος.

Η πρώτη αυτή προσέγγιση περιορίστηκε για τις ανάγκες του Συνεδρίου στην παρουσίαση του πλαισίου της έρευνας των βασικότερων στοιχείων που προέκυψαν κατά την πορεία της και του γενικότερου προβληματισμού πάνω στο θέμα της γαιοκτησίας.

Όσα σας ανέφερα αποτελούν μέρος ενός ευρύτερου πονήματος που βρίσκεται σε εξέλιξη, ενός βιβλίου στο οποίο πραγματεύομαι την ιστορία του χωριού Φραντζή και που ελπίζω σύντομα να ολοκληρώσω.

Αριθ. 1833

Ανήκει εις την από της τρίτης Μαΐου του τρέχοντος έτους χίλια οκτακόσια τριάκοντα τρία έκθεσιν εγκαταστάσεως επί του χωρίου Φραντσιού, συνταχθείσαν υπό του συμβολαιογράφου Λαμίας εφ' απλού χάρτου δι' έλλειψιν του αρμοδίου χαρτοσήμου,-----

Λαμία, την πέμπτην Μαΐου 1846
Ο Ταμίας Φθιώτιδος
(σφραγίς- υπογραφή)

Το Παραχωρητήριο στο Βάσο Μαυροβουνιώτη

Εν τη περιφερεία του χωρίου Φραντσιού του Δήμου Ηρακλειωτών, όπου προσεκλήθην μεταβάς προς σύνταξιν της παρούσης εκθέσεως, σήμερον την τρίτην του μηνός Μαΐου του χιλιοστού οκτακοσιοστού τεσσαρακοστού έκτου έτους, ημέραν Παρασκευήν και ώραν ενδεκάτην προ μεσημβρίας, οι υποφαινόμενοι Ιωάννης Πέτρου, συμβολαιογράφος της περιφερείας του Ειρηνοδικείου Λαμίας, κάτοικος Λαμίας, Πάνος Μοναστηριώτης, Νομαρχιακός Γραμματεύς του Νομού Φθιώτιδος και Φωκίδος, κάτοικος Βονίτσης, Ιωάννης Χατσόπουλος, Οικονομικός Έφορος Φθιώτιδος, κάτοικος Καρπενησίου και Βάσος Μαυροβουνιώτης, υποστράτηγος, κάτοικος Στυλίδος, μεταβάντες εις το χωρίον Φραντσιά δια να παραδώσωμεν το χωρίον αυτό προς τον κ.Βάσον Μαυροβουνιώτην, δυνάμει της από εικοστής ογδόςης Μαρτίου τρέχοντος έτους υπ'αριθ. επτά χιλιάδας εννεακοσίας εξήκοντα, αλλ' επειδή τα όρια του ρηθέντος χωρίου Φραντσιού δεν αναφέρονται διακεκριμένως εις τα έγγραφα της ιδιοκτησίας του υποστρατήγου Βάσου Μαυροβουνιώτου, προσελάβομεν τους Νικόλαον Μανίκαν και Νικόλαον Πολύχρονον, γεωργούς, κατοίκους του χωρίου Φραντσιού, δια να μας επιδείξωσι τα όρια αυτού, τα ανέκαθεν. Αφού δε ωρκίσασαμεν αυτούς πρώτον επί του Ιερού Ευαγγελίου ως εξής: *«Ορκιζόμεθα επί του Ιερού Ευαγγελίου ίνα επιδείξωμεν αφόβως, απαθώς και ευσυνειδήτως τα παλαιά όρια του χωρίου Φραντσιού, τα διαχωρίζοντα το χωρίον αυτό από τα λοιπά γειτονικά χωρία»* ακολούθως ηρχίσασαμεν να καταγράφομεν τα επιδεικνύόμενα ημίν όρια υπό των οριοδεικτών ως εξής. Τα όρια, είπον οι οριοδείκται, άρχονται από τον ποταμόν Σπερχειόν από την θέσιν Κανάλια, κειμένην δυτικώς του χωρίου Φραντσιού, εκείθεν προβαίνουν κατ'ευθείαν προς Μεσημβριάν εις την δημόσιαν οδόν, άγουσαν από το ξυλογέφυρον του Φραντσιού εις το χωρίον Κομποτάδες, ενταύθα στρέφονται προς Ανατολάς, φθάνοντα δια της ίδιας οδού εις το Αυλάκι Κοκκινιά, εντεύθεν φερόμενα τον ανήφορον, κατά Μεσημβριάν διευθυνόμενα, φθάνουν εις την λάκαν του Μπαλομένου, την οποίαν χωρίζοντα εις την μέσην και στρεφόμενα δυτικώς, ανέρχονται εις το χωράφι του Κασιδογεώργου, όπερ διαχωρίζουν εις το μέσον, εκείθεν την

αυτήν δυτικήν διεύθυνσιν έχοντα φθάνουσιν εις το άκρον της λάκας του Μπακρατσιώτου, η οποία μένει προς το χωριόν Φραντσιό, και εντεύθεν έρχονται εις το σημείον Δέμα λεγόμενον (όπερ είναι σειρά συνεχώς πετρών πολλών) και φθάνοντα εις την κορυφήν αυτού του Δέματος, καταπίπτουσιν εις το παρακείμενον ρεύμα, άνωθεν του χειμερινού μανδριού του Γυπτάκη μένοντος προς το χωριόν Κωσταλέξι. Απ'εδώ τα όρια έχοντα την προς Δυσμάς διεύθυνσιν, ανέρχονται επί της ράχεως της παρακειμένης της λάκας του Κυρίτη και διευθυνόμενα δια της ράχεως αυτής κατά την ροήν των βροχινων υδάτων, φθάνουν εις το Κοτρόνι του Κυρίτη, και από τούτου κλίνοντα εις το δυτικώτερον προβαίνουν εις την άκραν του παλαιοφραντσιό εις τον πάτον εις τα κοτρόνια των γάμων, και εκείθεν φθάνοντα εις τα κοτρόνια των παλαιομανδριών, έρχονται εις την παλειοπαναγιάν. Από ταύτης δε της θέσεως τα όρια ανέρχονται προχωρούντα εις το παρακείμενον όρος, αλλά οι οριοδείκται Νικόλαος Μανίκας και Νικόλαος Πολύχρονος μας ανέφερον ότι τα ορεινά του χωριού Φραντσιού όρια δεν τα γνωρίζουν παντελώς. Επομένως προσκαλέσαμεν τον ενταύθα παρατυχόντα Αθανάσιον Γυπτάκη, ποιμένα, κάτοικον Κωσταλέξι και ωρκίσαμεν αυτόν ως έπεται "ορκίζομαι να ομολογήσω απαθώς, αφόβως και ευσυνειδήτως τα ορεινά του χωριού Φραντσιού όρια" ακολουθώς εξέθεσεν αυτά ως εφεξής. Από της θέσεως Παλαιοπαναγιάς τα όρια ανέρχονται εις το όρος εις την θέσιν αλογοβορούς στο στεφάνι και του μαλά το ρόγγι, εκείθεν φθάνουν εις την τσούκαν και εις το ρεύμα βουτσελά εδώθεν προχωρούντα τον ανήφορον έρχονται εις τον πάτον της Ντραμπάλας εις τον μυλόκεδρον, εντεύθεν μεσημβρινοανατολικώς στρέφοντα έρχονται εις την τσούμαν και εκείθεν καταφερόμενα, εννοούνται με τον βράχον του Γοργοποτάμου και δια του Γοργοποτάμου φθάνουν εις τους Αλποσπητιότικους πόρους διευθυνόμενα ανατολικώς. [Ακολουθώς οι δύο οριοδείκται Νικόλαος Μανίκας και Νικόλαος Πολύχρονος επαναλαβόντες την επίδειξιν των ορίων εξέθεσαν αυτά ως εφεξής.] Από τους πόρους του τούτου Γοργοποτάμου τα όρια στρέφοντα μεσημβρινώς έρχονται εις την θέσιν παλαιοχώρι εις την συκιάν. Εντεύθεν λαμβάνοντα ανατολικήν διεύθυνσιν καταπίπτουσιν εντός μιας μεγάλης σούδας, ονομαζομένης του Αλάχμπεϊ, χωρίζουσης το Φραντσιό από το χωριόν Αλπόσπητα, και δια της μεγάλης αυτής σούδας προβαίνοντα, έρχονται εις την θέσιν Λαμπίστραις, όπου τελειώνουν τα όρια του χωριού Αλπόσπητα. Από δε της θέσεως Λαμπίστραις προχωρούντα, αφ'ης άρχονται τα όρια του χωριού Μοσχοχωριού, καταπίπτουσιν εις τον Σπερχειόν ποταμόν δια της σούδας του Αλάχμπεϊ, ένθα τελευτώσι τα όρια του Μοσχοχωριού, τα δε όρια του Φραντσιού στρέφοντα δυτικώς προβαίνουν δια του Σπερχειού ποταμού εις την θέσιν Κανάλια, όπου και τελευτώσιν. Ενταύθα παρατηρήθη ότι κατά την από δεκάτης εβδομής Οκτωβρίου 1844 τεσσαρακοστού τετάρτου έτους έκθεσιν εγκαταστάσεως του Παναγιώτου Σκουμπουρδή επί του χωριού Μοσχοχωριού, συνταχθείσαν υπό

του ειρηνοδικιακού παρέδρου Θεοδώρου Χατσικωστοπούλου ότι εμπεριέχει ως όριον διαχωρίζον τα χωρία Φραντσι και Μοσχοχώρι, την οούδαν ονομαζομένην Ισούφμπεϊ, φθάνουσαν εις την Υψηλήν Ιτέαν πλαγίως. Εντευθεν ο κ. Έφορος Φθιώτιδος εξήτησε να τεθή ως όριον του Φραντσιού η σούδα Ισούφμπεϊ δια να υπάρξει μεταξύ της παρουσης και της του Σκουμπουρδή εγκαταστάσεως συμφωνία και ταυτότης και διότι το Δημόσιον δεν δυναται να παραδώσει ό,τι άλλοτε παρέδωκεν, αλλ' ο Στρατηγός Βάσος Μαυροβουνιώτης αντέτεινε παρατηρήσας ότι πρόκειται να τεθούν τα ανέκαθεν όρια του χωρίου και ότι επί των γαιών μέχρι της σούδας του Αλάχμπεϊ έχει κατοχήν και δεν δύναται να παραιτηση αυτήν υπέρ άλλου τινός η δε περί τούτων φιλονικία θέλει διαλυθεί δια των Δικαστηρίων μεταξύ των αντιποιοιμένων επί των γαιών δικαιώματα και ούτως ο κ. Έφορος Φθιώτιδος παρέδωκεν εξ ονόματος του Δημοσίου προς τον Στρατηγόν Βάσον Μαυροβουνιώτην υποδειχθέντα ιδιοκτήτην του χωρίου Φραντσιού δι' επισήμων τίτλων και δι' αποφάσεως της Μικτής Επιτροπής όλα τα εν τω χωρίω Φραντσι κτήματα εις την άμεσον αυτού ιδιοκτησίαν, οίον γαίας καλλιεργησίμους και μη, βοσκησιμους, δάση και λοιπά εν γένει, όσα διακατείχε μέχρι τούδε το Δημόσιον εν ονόματι του αγοραστου, εγκαταστήσας αυτόν επί των ειρημένων κτημάτων αντί του Δημοσίου. Εξαιρεί δε ρητώς της παραδόσεως τα εφεξής μοναστηριακά κτήματα, άπερ μένουν εις την άμεσον κυριότητα και κατοχήν του Δημοσίου, κείμενα εντός των εκτεθέντων ορίων του Φραντσιού και περιγραφόμενα ως εξής: αγρός της μονής του Προφήτου Ηλιού, κείμενος πλησίον του χωρίου Φραντσι εκτάσεως στρεμμάτων βασιλικών δεκατριών και μέτρων διακοσίων, οροθετούμενος κατ' Ανατολάς, Δυσμάς και Άρκτον με γαίας του Χαλίμπεϊ και κατά Μεσημβριάν με αγρόν του Προφήτου Ηλιού. Έτερος αγρός της αυτής μονής, κείμενος εις την αυτήν θέσιν, εκτάσεως στρεμμάτων εκατόν εικοσιέξ, οροθετούμενος προς Ανατολάς με ποταμόν λεγόμενον Γοργόν, Δυσμάς με αύλακα του μύλου, προς Άρκτον με αγρόν του Μοναστηρίου και Μεσημβριάν με χαλιάν Μοναστηρίου. Έτερος αγρός της ίδιας μονής εις την αυτήν θέσιν, εκτάσεως στρεμμάτων είκοσι και μέτρων τριακοσίων δώδεκα και ημίσεως, οροθετούμενος απ' Ανατολάς με γην χαλιάν και καναπίτσαν του Αγίου, Δυσμάς με αύλακα του μύλου, Άρκτον με γην χαλιάν και καναπίτσαν του μοναστηρίου και χωράφι του ίδιου και Μεσημβριάν με γην πετρώδη χαλιάν ως ποταμόν. Έτερος αγρός της αυτής μονής, κείμενος εις θέσιν Καλύβια Παυλιανίτικα, εκτάσεως στρεμμάτων οκτώ και μέτρων τετρακοσίων πενήκοντα, οροθετούμενος κατ' Ανατολάς με ποταμόν, Δυσμάς με αύλακα του μύλου, Άρκτικά με γην του Αγίου και Μεσημβριάν με Καλύβια Παυλιανίτικα. Άλλος αγρός της ίδιας μονής εις την αυτήν θέσιν, εκτάσεως στρεμμάτων τεσσάρων και μέτρων πεντακοσίων, συνορεύων ανατολικώς με Γοργοπόταμον, δυτικώς με αύλακα του μύλου, αρκτικώς με αγρόν του Αγίου και μεσημβρινώς με αύλακα του

μύλου. Ἴτερος αγρός εις την αυτήν θέσιν της ίδιας μονής εκ στρεμμάτων τεσσάρων και μέτρων διακοσίων, συνορεύων με Γοργοπόταμον ανατολικώς, με αγρόν του Αγίου δυτικώς, με τα καλύβια τα Παυλιανίτικα αρκτικώς και με λαιμόν του ποταμού και αύλακα του μύλου μεσημβρινώς. Ἄλλος αγρός της αυτής μονής εις την ιδίαν θέσιν, εκ στρεμμάτων δύο συνορεύων από Ανατολών και Μεσημβρίας με ποταμόν, από Δυσμών με βράχους βουνού και άρκτου με αύλακα του μύλου. Ἴτερος αγρός της ίδιας μονής εις την θέσιν Αγία Παρασκευή, εκ στρεμμάτων τριών, συνορεύων ανατολικώς με λόφον, δυτικώς, αρκτικώς και μεσημβρινώς με ρεύμα. Ἴτερος αγρός εις την αυτήν θέσιν της ίδιας μονής εκ στρεμμάτων εκατόν τριών και μέτρων εξακοσίων, συνορεύων ανατολικώς και μεσημβρινώς με ρεύμα, δυτικώς με λόφον, αγρόν του Αγίου και δρόμον και αρκτικώς με λόφον και βρύση. Ἄλλος αγρός εις την αυτήν θέσιν της αυτής μονής εκ στρεμμάτων δύο, συνορεύων ανατολικώς και αρκτικώς με λόφον, και μεσημβρινώς με αγρόν του Αγίου. Ὅμοιος αγρός εις την αυτήν θέσιν, εκ στρεμμάτων εβδομήκοντα επτά και μέτρων επτακοσίων, συνορεύων ανατολικώς με αγρόν του μοναστηρίου, δυτικώς με αγρόν του Χαλίμπεϊ, αρκτικώς με γην [(πετρώδη) *εσβύστη η λέξις πετρώδη] χερσώδη του μοναστηρίου και μεσημβρινώς με ρεύμα. Ἴτερος αγρός της αυτής μονής εις θέσιν Κοτρόνια Δένδρου εκ στρεμμάτων ογδοήντα οκτώ και μέτρων τετρακοσίων, συνορεύων ανατολικώς με λόφον πετρώδη, δυτικώς με αγρόν του Χαλίμπεϊ, αρκτικώς με αγρόν του Χαλίμπεϊ, εις Παλιοφρανσί και μεσημβρινώς με αγρόν του μοναστηρίου. Ἄλλος αγρός της αυτής μονής εις θέσιν Γκορτσιαίς εκ στρεμμάτων είκοσι ενός και μέτρων τετρακοσίων πενήκοντα, συνορεύων ανατολικώς με ρεύμα, δυτικώς με βαρκόν όπου ευγαίνει το νερόν Πλατάνου, αρκτικώς με αύλακα όπου πηγαίνει εις Κωσταλέξι και μεσημβρινώς με λόφον βουνό. Ἄλλος αγρός κατά την αυτήν θέσιν της ίδιας μονής εκ στρεμμάτων δύο και ημίσεως, συνορεύων ανατολικώς με βαρκόν, δυτικώς και αρκτικώς με ρεύμα και μεσημβρινώς με λόφον. Ἴτερος αγρός εις την ιδίαν θέσιν της αυτής μονής, εκ στρεμμάτων δεκατριών και μέτρων εξακοσίων ενενήκοντα πέντε, συνορεύων ανατολικώς με γην καλλιεργημένην του μπέη, δυτικώς και μεσημβρινώς με αύλακα του Κωσταλέξι και αρκτικώς με βαρκόν. Ἄλλος αγρός της ίδιας μονής εις θέσιν Πανόβλακια Γκορτσιαίς εκ στρεμμάτων δεκαπέντε και μέτρων εκατόν εβδομήντα, συνορεύων ανατολικώς με γην χερσώδη και λόφον, δυτικώς με ρεύμα, αρκτικώς με αύλακα του Κωσταλέξι και μεσημβρινώς με γην χερσώδη και λόφον. Ἴτερος αγρός της αυτής μονής εις θέσιν Παλειόμυλος, εκ στρεμμάτων εξ και μέτρων τετρακοσίων, συνορεύων πανταχόθεν με γην του Χαλίμπεϊ ως έτερος της ίδιας μονής εκ στρεμμάτων δεκαοκτώ και ημίσεως, συνορεύων επίσης πανταχόθεν με γην του Χαλίμπεϊ. Ἴτερος αγρός της αυτής μονής εις θέσιν Κούφια ράχη, εκ στρεμμάτων τριάκοντα συνορεύων από μεσημβρίας με δρόμον δημόσιον, εκ δε των λοιπών μερών με γην του

Χαλίλμπεϊ. Άλλος αγρός της αυτής μονής εκ στρεμμάτων τριάκοντα τριών και μέτρων εξακοσίων, συνορεύων από μεσημβρίας με γην του μοναστηρίου και από τα λοιπά μέρη με γην του Χαλίλμπεϊ. Έτερος αγρός της αυτής μονής κείμενος κατά την θέσιν του δρόμου όστις πηγαίνει εις Παλαιοφραντσι, εκ στρεμμάτων τεσσάρων, συνορεύων ανατολικώς με λόφον μικρόν, δυτικώς με πουρναρία εις γην μπέη, αρκτικώς με τον σημειωθέντα δρόμον και προς μεσημβριαν με λόφον. Άλλος αγρός της αυτής μονής ονομαζόμενος μετόχι του Προφήτου Ηλιού κατά την θέσιν Άγιος Γεώργιος, συνορεύων από μεσημβρίας με καλτηρίμι της εκκλησίας και από τα λοιπά μέρη με ρεύμα βαρκόν, συνιστάμενος εκ στρεμμάτων τριών και μέτρων τετρακοσίων δώδεκα και ημίσεως. Έτερος αγρός της Παναγίας, κείμενος εις θέσιν Παναγίτσα έχων έκτασιν στρέμματος ενός και μέτρων επτακοσίων και συνορεύων από ανατολάς με Πουρναργιά, από δυσμάς με λόφον Χαλκομάτας, απ'άρκτον με Πουρναργιά και από μεσημβρίας με κτίριον της Παναγίας. Έτερος αγρός της Παναγίας εις θέσιν Παλαιοφραντσι εκ στρεμμάτων πενήντα δύο και μέτρων οκτακοσίων, συνορεύων ανατολικώς με ρεύμα και γην Χαλίλμπεϊ χειρσώδη, δυτικώς με βράχον και ρεύμα, αρκτικώς και μεσημβρινώς με ρεύμα. Έτερος αγρός της Παναγίας εις την αυτήν θέσιν εκ στρεμμάτων δύο και μέτρων επτακοσίων δώδεκα, συνορεύων ανατολικώς με λόφον βουνού, δυτικώς με κτίριον της Παναγίας, αρκτικώς με ρεύμα και μεσημβρινώς με βουνόν. Έτερος αγρός της Παναγίας εις θέσιν επάνω μέρος Παλαιοφραντσι εκ στρεμμάτων τριών και μέτρων οκτακοσίων πενήντα, συνορεύων ανατολικώς και μεσημβρινώς με Πουρναργιά, δυτικώς και αρκτικώς με ρεύμα. Έτερος αγρός της Παναγίας κατά την αυτήν θέσιν εκ στρεμμάτων οκτώ και μέτρων εβδομήκοντα πέντε, συνορεύων μεσημβρινώς με λόφον και εκ των λοιπών μερών με γην και Πουρναργιάν του Αγίου. Άλλος αγρός της Παναγίας εις θέσιν Φτυλαις και δρόμον της νεροτριβής, εκ στρεμμάτων τεσσάρων και μέτρων διακοσίων εβδομήκοντα πέντε, συνορεύων πανταχόθεν με γην και Πουρναργιάν του Αγίου. Έτερος αγρός της Παναγίας κείμενος εις θέσιν Κεδράκια κατά μέρος των παλιαμπελιών εκ στρεμμάτων εξ, συνορεύων ανατολικώς με ρεύμα μικρόν, δυτικώς με γην του Αγίου, αρκτικώς με ρεύμα και βράχους και μεσημβρινώς με λόφον. Έτερος αγρός της Παναγίας κατά την αυτήν θέσιν εκ μέτρων εννεακοσίων, συνορεύων ανατολικώς με ρεύμα, δυτικώς με χωράφι του Αγίου, αρκτικώς και μεσημβρινώς με βράχους. Αγρός του Προφήτου Ηλιού εκ στρεμμάτων δεκαοκτώ και μέτρων εξακοσίων, κείμενος εις θέσιν Κεδράκια κατά μέρος των παλαιοαμπέλων, συνορεύων ανατολικώς με γην του Αγίου και Πουρναργιά, δυτικώς με ρεύμα μικρόν, αρκτικώς με ρεύμα και μεσημβρινώς με δάσος και πουρναργιά. Έτερος αγρός της αυτής μονής εις την αυτήν θέσιν Παλιάμπελα εκ στρέμματος ενός και μέτρων εξακοσίων πέντε, συνορεύων ανατολικώς και μεσημβρινώς με ρεύμα, δυτικώς και αρκτικώς με λόφον. Άλλος αγρός της αυτής μονής κατά την αυτήν

θέσιν εκ στρέμματος ενός και μέτρων εξακοσίων, συνορεύων ανατολικώς, δυτικώς και αρκτικώς με λόφον και μεσημβρινώς με ρεύμα. Ἐτερος αγρός της ίδιας μονής κατά την αυτήν θέσιν, εκ στρεμμάτων εβδομήκοντα δύο, συνορεύων ανατολικώς και μεσημβρινώς με ρεύμα, δυτικώς και αρκτικώς με πουρναργιά. Ἐτερος αγρός της αυτής μονής κατά την ίδιαν θέσιν, εκ στρεμμάτων είκοσι επτά και μέτρων τεσσαράκοντα, συνορεύων ανατολικώς με βράχον, δυτικώς και μεσημβρινώς με λόφον βουνού και αρκτικώς με λόφον. Ἐτερος αγρός της αυτής μονής εις θέσιν Νεροτριβής εκ στρεμμάτων δώδεκα, συνορεύων ανατολικώς με ποταμόν Πλατανιά, δυτικώς με βουνόν μελίστραις αρκτικώς με παλιόβρυσιν και Πλατάνια και μεσημβρινώς με λόφον μελίστραις. Ἐτερος αγρός της αυτής μονής κατά την αυτήν θέσιν, εκ στρεμμάτων οκτώ συνορεύων ανατολικώς με βράχον, δυτικώς και μεσημβρινώς με πετρώδες βουνόν και αρκτικώς με παλιουργιάν. Ἐτερος αγρός της αυτής μονής εις την θέσιν Μελίστραις εκ στρεμμάτων εννέα, συνορεύων ανατολικώς με ποταμόν και πλατανιάν, δυτικώς και αρκτικώς με βουνόν πετρώδες και μεσημβρινώς με βράχον και ποταμιάν κάτω. Ἐτερος αγρός της αυτής μονής εις θέσιν Κοκκινόβραχος, εκ στρεμμάτων δέκα οκτώ, συνορεύων ανατολικώς με πουρναργιάν, δυτικώς και μεσημβρινώς με Κοκκινόβραχον, και αρκτικώς με ποταμόν και πουρναργιά. Ἐτερος αγρός της αυτής μονής εις θέσιν Μελίστραις, εκ στρεμμάτων δύο, συνορεύων ανατολικώς και μεσημβρινώς με πουρναργιά και βράχον, δυτικώς και αρκτικώς με βουνόν πετρώδες. Ἐτερος αγρός της αυτής μονής κατά την αυτήν θέσιν εκ στρεμμάτων δύο και μέτρων τριακοσίων δεκαεπτά και ημίσεως, συνορεύων ανατολικώς με αγρόν του μοναστηρίου, δυτικώς με γην μοναστηριακήν, αρκτικώς με βουνόν πετρώδες και μεσημβρινώς με πουρναργιά και ποταμόν. Ἄλλος αγρός της αυτής μονής κατά την αυτήν θέσιν εκ στρεμμάτων τριών και μέτρων είκοσι δύο και ημίσεως, συνορεύων ανατολικώς με λόφον και πουρναργιά, δυτικώς και αρκτικώς με βουνόν πετρώδες και μεσημβρινώς με πουρναργιά και ποταμόν. Ἐτερος αγρός της αυτής μονής κατά την θέσιν μαχαλάς εκ στρεμμάτων δεκαπέντε και μέτρων εκατόν ογδοήντα επτά και ημίσεως, συνορεύων με γην του μπέη, δυτικώς με ρεύμα και βρύσιν, αρκτικώς με γην πετρώδη και μεσημβρινώς με γην δημόσιον. Ἐτερος της αυτής μονής εις θέσιν σνκιά και ροϊδί εκ στρεμμάτων τριών και ημίσεως, συνορεύων ανατολικώς με καναπίτσας και γην του μπέη, δυτικώς με αγρόν του μοναστηρίου, αρκτικώς με καναπίτσα και μεσημβρινώς με ξιφάραν και δρόμον. Ἐτερος αγρός της ίδιας μονής εις την αυτήν θέσιν, εκ στρεμμάτων δεκατεσσάρων και μέτρων διακοσίων πενήντα, συνορεύων ανατολικώς με αγρόν μοναστηρίου, δυτικώς με γην του μπέη, αρκτικώς με πλάτανον και μεσημβρινώς με δρόμον. Ἐτερος αγρός της αυτής μονής εις θέσιν παλιόστανη, εκ στρεμμάτων ένδεκα συνορεύων ανατολικώς με αύλακα του μύλου, δυτικώς και αρκτικώς με λόφον και μεσημβρινώς με λόφον

Πουρναργιά. Ἄλλος αγρός κείμενος πλησίον εἰς τὸν Ἅγιον Δημήτριον, ἐκ στρεμμάτων τριάκοντα οκτώ και μέτρων διακοσίων, συνορεύων ἀνατολικῶς με ρεῦμα τῆς ἐκκλησίας, δυτικῶς με αγρόν τοῦ μπέη και σύραχον, ἀρκτικῶς με γην τοῦ μπέη και ὄχτους και μεσημβρινῶς με δρόμον και πλάτανον βαρκού. Προσέτι δε τὸ ἐντὸς τῶν ορίων τοῦ χωρίου Φραντσιῦ υπάρχουν λειβάδιον τῆς μονῆς Παναγίας Δαμάστας, θερινόν και χειμερινόν, χωρητικότητος τριῶν χιλιάδων αἰγοπροβάτων και συνορεύουν ὡς ἀκολουθῶς. Τα ὄριά τοῦ ἀρχονται ἀπὸ τα φραντσιώτικα καλύβια και πηγαίνουν εἰς τὸν Γοργοπόταμον και εἰς τὸ γεφύρι, και ἀκολουθοῦν τὸν ἴδιον ποταμόν ἕως τοῦ στόμωση και ἀπὸ τοῦ στόμωση γυρίζει εἰς τὸν βράχον και κατ'εὐθείαν πηγαίνει εἰς τὴν Δραμπάλαν και ἀπὸ τὴν Δραμπάλαν γυρίζει εἰς τὸ Κωσταλεξιώτικο ρεῦμα και προχωρεῖ κατ'εὐθείαν τοῦ ρεύματος και φθάνει εἰς τὴν Παναγίαν, και ἀπὸ τὴν Παναγίαν παίρνει τοὺς ὄχτους και εὐγαίνει εἰς τὴν λούτσαν εἰς τὸ παλαιοφραντσιῦ, και παίρνει τὸ χανδάκι πλευράν εἰς τὸν Ἅγιον Γεώργιον και πίπτει εἰς τὸν λαμόν εἰς γουλέμι και ἀπὸ τὸ γουλέμι περνάει εἰς ἄλλο χανδάκι και πίπτει εἰς τὸ μυλαύλακο και πηγαίνει τὸ μυλαύλακον κατ'εὐθείαν εἰς τὸ Γοργοπόταμον και ἐκεῖ κλείει και τελειώνει. Ο δε στρατηγός Βάσος Μαυροβουνιώτης δεν παραδέχεται υπάρχουν ἐντὸς τοῦ χωρίου Φραντσιῦ κανέν ἐκ τῶν σημειωθέντων κτημάτων ὡς ἀνήκον εἰς τὸ ἐκκλησιαστικόν ταμεῖον ἀλλ' ἐννοεῖ τὰ ἀναφαίρετον ἰδιοκτησίαν τοῦ κατὰ τοὺς ὁποίους φέρει ἀνά χείρας τίτλους, και τὸσον περισσότερον καθ' ὅσον τὸ Δημόσιον δια πράξεών τοῦ ἀναγνωρίζει ἐν μέρει διακάτοχον τῶν εἰρημένων κτημάτων τὸν εἰρημένον Βάσον Μαυροβουνιώτην, ὅστις δεν θέλει ἐπιτρέψει εἰς κανένα να διασειῇ τὴν ἐπὶ τῶν κτημάτων ταύτην διακατοχὴν τοῦ, οὐδέ παρέχουσι ποσῶς πίστιν τα κατάστιχα πραγματογνωμόνων τινῶν. Ἐξ ὧν ηρῦσθη τὸ ἐκκλησιαστικόν ταμεῖον ὅτι εἶναι ἰδιοκτησία τοῦ τα κτήματα ταῦτα, μάλιστα οἱ ἐν τῷ καταστίχῳ τούτῳ υπογεγραμμένοι πραγματογνώμονες δεν ἦσαν ἄνθρωποι ἔχοντες ἐπιτοπίους γνώσεις και ὅτι μοναστήρι ὑπὸ τὸ ὄνομα Παναγία και Προφήτης Ἡλίας δεν ὑπῆρξαν πώποτε οὔτε ἤδη υπάρχουν. Ο δε Οικονομικός Ἐφορος ἀντεπέφερον ὅτι ὅλα τα ἀνωτέρω σημειωθέντα κτήματα θεωρεῖ ὡς υπάρχοντα ὑπὸ τὴν κυριότητα και διακατοχὴν τοῦ Ἐκκλησιαστικοῦ ταμεῖου και δεν συμπεριλαμβάνει ἀντὰ εἰς τὴν παράδοσιν τοῦ λοιποῦ χωρίου Φραντσιῦ. [(Τὴν δε ἐπαπειλουμένην)* ἐσβύστησαν τρεῖς λέξεις και τίθενται ἀντ'αυτῶν αἱ ἐξῆς:] Πάσαν δε ἄλλου τινός ἐπέμβασιν εἰς ἀντὰ θεωρεῖ παράνομον κατὰ τὴν συνταξιν τῆς παρούσης ἐκθέσεως ἐμφανισθεῖς και ο κ. Τασσίκας Ν. Κυρίτης, κτηματίας, κάτοικος Λαμίας, γνωστός μοι, ἐξήτησεν να προστεθοῦν ἐνταῦθα ἐκ μέρους τοῦ τα ἐξῆς. Ὅτι κατὰ τα ἀνά χείρας τοῦ ἐγγράφα δύο ἀλευρομύλους, ἓνα μαντάνι, μίαν νεροτριβὴν μετὰ τῶν περιοχῶν τῶν και τετρακόσια πενήντα περίπου τουρκικά στρέμματα γαιῶν ἠγόρασεν ἀπὸ τὸν ὀθωμανόν Μεχμέτ Καϊταγάν και τα ἔχει ὑπὸ τὴν κατοχὴν τοῦ ἀπὸ τῆς ἀγορᾶς μέχρι τῆς σήμερον. Ἀλλ' ὁ στρατηγός Βάσος Μαυροβουνιώτης ἀντέταξεν εἰς

ταύτα ότι, προκειμένου λόγου περί παραδόσεως του χωρίου Φρανσί , μη εξαιρούμενα παντάπασιν από τας εγγράφους λέξεις του, θεωρούνται ως ιδιοκτησία του, και τόσον περισσότερον καθ' όσον ταύτα τα κτήματα ούτε πρότερον υπό την κατοχήν του Δημοσίου δεν παρεδόθησαν νομίμως κατά την σύμβασιν εις τον Τασσίκαν Ν. Κυρίτην και ότι ως αρχαιότερος αγοραστής, αναγνωρισθείς δια της υπ' αριθ. εξήκοντα εννέα αποφάσεως της εν Αθήναις Μικτής Επιτροπής, θεωρεί την αγοράν του Τασσικά Ν. Κυρίτην ως παράνομον και εαυτόν κύριον, ως ερρέθη, των διαληφθέντων κτημάτων, ούτε δύναται να κατισχύση απέναντι των τίτλων του τούτων, η υπ' αριθ. χίλια εξήντα απόφασις της επί των πωλήσεων των Οθωμανικών ιδιοκτησιών Εξεταστικής Επιτροπής, διότι αυτή αναφέρει ότι το δημόσιον δεν έχει καμμίαν μετοχήν ως προς τα κτήματα τα οποία ενδιαλαμβάνουν οι εν αυτή εξετασθέντες τίτλοι. Εκ του εναντίου επιφυλάττει παν οποιονδήποτε δικαιωμά του καθ' ούτινος ανήκει. Ο δε Οικονομικός Έφορος Φθιώτιδος είπεν ότι, επειδή εξηγήθη αρκετά επί της ενεργουμένης παραδόσεως δεν έχει να προσθέσει τίποτε άλλο. Περαιτωθείσης της συντάξεως της παρούσης εκθέσεως μέχρι της ενάτης ώρας προ μεσημβρίας της τετάρτης Μαΐου του, ως ανωτέρω, έτους 1846 τεσσαρακοστού έκτου, επί παρουσία των μαρτύρων Δημητρίου Δασκαλοπούλου, άνευ επαγγέλματος, Κωστή Λιανού, λοχαγού, κατοίκων Λαμίας, πολιτών Ελλήνων, γνωστών μοι, ασχέτων συγγενείας μετ' εμού και των λαβόντων μέρος εις την σύνταξιν της παρούσης μερών, γνωστών μοι επίσης και ασχέτων μοι συγγενείας, ανεγνώσθη μεγαλοφώνως και ευκρινώς η παρούσα έκθεσις και υπεγράφη, εκτός των τριών οριοδεικτών Νικολάου Μανίκα, Νικολάου Πολυχρονη και Αθανασίου Γυπτάκη, προσκληθέντων να υπογράψουν και ομολογησάντων άγνοιαν γραμμάτων, και του Τασσικά Ν. Κυρίτη, προσκληθέντος να υπογράψη και αρνηθέντος την υπογραφήν του.-

(Υπογραφαί)

Βάσος Μαυροβουνιώτης

...Μοναστηριώτης

Ι. Χατσόπουλος

Οι μάρτυρες

Κ. Λιανός

Δ. Δασκαλόπουλος

Ο συμβολαιογράφος Λαμίας

Ιωάννης Πέτρου

(σφραγίς)

Προσετέθη το νόμιμον χαρτόσημον
εκ δραχμών δεκαοκτώ κι εξ φύλλα
χαρτοσήμου -----

Λαμία, την πέμπτην Μαΐου 1846

Ο Ταμίας Φθιώτιδος

(υπογραφή δυσανάγνωστος)

ΠΙΝΑΚΑΣ ΤΩΝ ΤΟΠΩΝΥΜΙΩΝ*
που καθορίζουν τα όρια του χωριού Φραντζή
στο Παραχωρητήριο στο Βάσο Μαυροβουνιώτη

Τοπωνύμια που έχουν σχέση

με το νερό

Κανάλια

Αυλάκι

ρεύμα βουτσελά

πόροι (Αλποσπητιώτικοι)

σούδα (Αλάχμπει)

σούδα (Ισούφμπει)

Γοργός (ποταμός)

αύλαξ του μύλου

λαιμός του ποταμού

βρύση

βαρκόν, ά

Πανόβλακια

νεροτριβή

ποταμιά

λούτσα

μυλαύλακο

γυλέμι

Τοπωνύμια που έχουν σχέση

με δέντρα

μυλόκεδρο

συκιά

υψηλή Ιτέα

καναπίτσα

γκορτσιαίς

πουρνάρια

πουρναργιά

φτυλιαίς

Κεδράκια

Πλατάνια

παλιουργιά

ροϊδί

Τοπωνύμια ανάλογα **με τη χρήση**

Ευλογέφυρο

κοτρόνια των γάμων

αλογοβορός

(του μαλά) το ρόγγι

δρόμος

καληρίμι

μαχαλάς

Τοπωνύμια ανάλογα **με τον κάτοχο**

λάκα του Μπαλομένου

χωράφι του Κασιδογεώργου

λάκα του Μπακρατσιώτου

μανδρί του Γυπτάκη

λάκα του Κυρίτση

κοτρόνι του Κυρίτση

Καλύβια Παυλιανίτικα

κοτρόνια Δένδρου

Τοπωνύμια ανάλογα με τη μορφή

του **εδάφους**

Δέμα (σωρός από πέτρες)

τσούμα

βράχος

χαλιάς

λόφος

Κούφια ράχη

Εκκλησίες ως τοπωνύμια

Παλιοπαναγιά

Αγία Παρασκευή

Άγιος Γεώργιος

Παναγίτσα

Μετόχι του Προφήτου Ηλιού

Κοκκινόβραχος
 σύραχο
 όχτος
 στόμωση
 Πλατανιάς ποταμός

Με πρώτο συνθετικό: **παλαιός**

Παλαιομανδριά
 παλαιοχώρι
 Παλαιοφραντζή
 παλειόμυλος
 παλιάμπελα
 παλιόβρουση
 παλιόστανη

Αδιευκρίνιστα

(πιθανόν σε σχέση
 με το σχήμα ή το φως)
 Ντραμπάλα
 Δραμπάλα
 Λαμπίστρα
 Μελίστρα
 Χαλκομάτα

* **Σημείωση:** Στον πίνακα των τοπωνυμίων διατηρείται η ορθογραφία του πρωτοτύπου.

**Το γαιοκτητικό καθεστώς στο χωριό Φραντζή
 στα άμεσα μετεπαναστατικά χρόνια
 βάσει του Παραχωρητηρίου στο Βάσο Μαυροβουνιώτη**

Είναι η πρώτη δημοσίευση του εγγράφου με το οποίο το Δημόσιο παρεχώρησε το 1846 με επίσημους τίτλους ιδιοκτησίας το χωριό Φραντζή Λαμίας στο στρατηγό Βάσο Μαυροβουνιώτη.

Αρχικά έγινε τοποθέτηση του ιστορικού πλαισίου των γεγονότων κατά το τέλος της Ελληνικής Επανάστασης και της κατάστασης στα άμεσα επόμενα έτη και στη συνέχεια αναλύθηκε το περιεχόμενο του Παραχωρητηρίου.

Το έγγραφο αυτό αποτελείται από 24 χειρόγραφες σελίδες και παρουσιάζει μεγάλο ιστορικό ενδιαφέρον από πολλές απόψεις.

Από νομικής πλευράς μας επιτρέπει να γνωρίσουμε τη διαδικασία στις ανάλογες περιπτώσεις, τις προϋποθέσεις, τις τυχόν επεμβάσεις και παρεμβάσεις, τα εμπλεκόμενα και ενδιαφερόμενα, άμεσα ή έμμεσα, πρόσωπα.

Μας παρέχει πληροφορίες της διοικητικής διάρθρωσης, της οικονομικής κατάστασης, στοιχεία για τις ασχολίες των κατοίκων, το μορφωτικό τους επίπεδο, τη θρησκευτική αντίληψη.

Πολύ σημαντικός είναι ο καθορισμός των ορίων, ο τρόπος με τον οποίο γινόταν επί τόπου και τα χαρακτηριστικά τοπωνύμια, ανάλογα με την προέλευση της συγκεκριμένης ονομασίας.

Η περιγραφή των γεγονότων στο κείμενο του εγγράφου έχει δραματικότητα, μας μεταφέρει ζωντανά στον τόπο του χωριού Φραντζή και στα χρόνια μετά την Επανάσταση.

ΕΙΣΗΓΗΤΗΣ
Βασίλης Κ. Σπανός
δρ. Ιστορίας

ΘΕΜΑ

Πληροφορίες για επισκόπους του Θουμακού (1542 - 1886)

Η συνταξη ενός επισκοπικού καταλόγου είναι μία εργασία επίπονη, που απαιτεί πολύχρονη έρευνα και που, σχεδόν, ποτέ δεν αποζημιώνει πλήρως τον μελετητή. Σχεδόν πάντα, το αποτέλεσμα επιδέχεται προσθήκες, διορθώσεις, τις οποίες μπορεί να κάνει ο συντάκτης του καταλόγου ή κάποιος άλλος ερευνητής που ασχολείται όχι απαραίτητα με την σύνταξη επισκοπικών καταλόγων, αλλά με οποιαδήποτε πτυχή της τοπικής εκκλησιαστικής και μη ιστορίας.

Όσον αφορά τους επισκοπικούς καταλόγους της Θεσσαλίας, μετά από μακρόχρονη ενασχόληση με την τοπική θεσσαλική ιστορία, διαπιστώσαμε ότι δεν υπάρχει επισκοπικός κατάλογος πλήρης, χωρίς βέβαια αυτό να αποτελεί μομφή προς όσους έχουν, μέχρι στιγμής, ασχοληθεί με το θέμα. Άλλωστε, και ο γράφων έχει τρεις φορές «*τολμήσει*» να συντάξει τους καταλόγους ισάριθμων θεσσαλικών επισκοπών¹, γνωρίζοντας ότι, κομίζοντας κάποια νέα στοιχεία, συμπλήρωνε τους υπάρχοντες καταλόγους και συγχρόνως παρέδιδε στα χέρια των άλλων ερευνητών ένα κείμενο στο οποίο με ευχαρίστηση θα έβλεπε να γίνονται διορθώσεις και προσθήκες.

Μία γρήγορη θεώρηση των υπάρχοντων επισκοπικών καταλόγων, αποκαλύπτει την ύπαρξη κενών, εσφαλμένων ή αλληλοσυγκρουόμενων χρονολογήσεων, την παράλειψη υπαρκτών προσώπων και την μνημόνευση ανύπαρκτων, καθώς και πλήθος άλλων ατελειών, οι οποίες δεν οφείλονται στην ελλιπή διάθεση για έρευνα, αλλά στην ένδεια των πηγών και στο γεγονός ότι σχετικές πληροφορίες, επιμελώς κρυμμένες, αποκαλύπτονται συνεχώς. Συγκεκριμένα, επιγραφές ναών ή μονών, ενθυμήσεις, κώδικες, έγγραφα της περιόδου της Τουρκοκρατίας - για την Βυζαντινή εποχή είναι οπωσδήποτε δυσκολότερη η ανεύρεση στοιχείων - αδημοσίευτα ή δημοσιευμένα στα πλαίσια μελετών της τοπικής ιστορίας, καθώς και στοιχεία από τα αρχεία του Οικουμενικού Πατριαρχείου, συμπληρώνουν συνεχώς τους υπάρχοντες καταλόγους².

Θέλοντας, λοιπόν, να αξιοποιήσουμε υλικό που εντοπίσαμε εδώ και καιρό, αποφασίσαμε να παρουσιάσουμε κάποια στοιχεία που αφορούν την Επισκοπή του Θουμακού³, συμπληρώνοντας έτσι τους υπάρχοντες επισκοπικούς καταλόγους⁴. Τα στοιχεία αυτά θα παρατεθούν κατά επίσκοπο και κατά χρονολογική σειρά.

- Ιωάσαφ Α΄. Αναφέρεται κατά την περίοδο προ του 1542 - 1556 και επέκεινα⁵. Υπέγραψε, με άλλους επισκόπους, το γράμμα ανασυστασης της Επισκοπής του Γαρδικίου το 1542⁶. Σε ένα σιγίλλιο του Πατριάρχη Αλεξανδρείας Σαμουήλ Α΄ (Ιανουάριος 1720) αναφέρεται ότι είχε υπογράψει ένα σιγίλλιο του Ιερεμίας της Κωνσταντινουπόλεως υπέρ της Μονής του Αγίου Στεφάνου των Μετεώρων, πριν από 174 έτη, δηλαδή το 1545/46⁷. Τον Απρίλιο του 1556, υπέγραψε ιδιόχειρη ενθύμηση σε έναν κώδικα τον οποίο δώρισε στην Μονή του Μεγάλου Μετεώρου⁸.

- Συμεών Α΄. Δεν αναφέρεται στους επισκοπικούς καταλόγους. Συνυπέγραψε τον Ιούλιο του 1558, με άλλους θεσσαλούς επισκόπους, ένα εκκλησιαστικό έγγραφο⁹.

- Κύριλλος Α΄. Αναφέρεται το 1572¹⁰. Στο προμνημονευθέν σιγίλλιο του Αλεξανδρείας Σαμουήλ, του 1720, αναφέρεται ότι υπέγραψε και αυτός: «(...) του Θωμακού κύρ Ιωάσαφ (...) και ετέρου μετά ταύτα Θωμακού κύρ Κυρίλλον (...)»¹¹.

- Ιωάσαφ Β΄. Δεν αναφέρεται στους επισκοπικούς καταλόγους. Τον Αύγουστο του 1617, συμμετείχε με τον Ραφαήλ της Άρτας στην πατριαρχική αποστολή που ανέλαβε να ανακρίνει τους Ιωαννίτες οι οποίοι είχαν κατηγορήσει τον Ιωαννίνων Νεόφυτο¹². Στις 26 Ιουνίου του 1619, εξελέγη επίσκοπος Ζητουνίου και Πτελεού¹³. Από τον Πατριάρχη Τιμόθεο Β΄ (Νοέμβριος 1612 - 3.9.1620)¹⁴, αποδόθηκε με σιγίλλιο η σταυροπηγιακή αξία στον ναό του Αγίου Ιωάννη του Προδρομού, τον οποίο είχε ιδρύσει ο Ιωάσαφ με τους μοναχούς της Μονής του Αγίου Βλασίου στην Στυλίδα, κοντά στην μονή τους¹⁵.

- Ιάκωβος Α΄. Αναφέρεται κατά το έτος 1624, οπότε και καθαιρέθηκε¹⁶. Μνημονεύεται στο «Χρονικόν της Μονής του Αγ. Αθανασίου της Ομβριακής» το 1619¹⁷. Ο λόγος της καθαιρέσεώς του το έτος ζρλβ' = 1623 / 24 είναι ότι δεν υπάκουσε στον μητροπολίτη της Λάρισας Γρηγόριο καθώς και το ότι είχε συνεννοηθεί με τον επίσης καθαιρεμένο Αρσένιο της Λιτζάς και με κάποιον άλλον και «έπλασε και συνέρραψε μηχανάς, και επιβουλήν επιζημίαν χρέους πολλού και αφορήτου κατ' αυτού του γέροντος αυτού Λαρίσης»¹⁸.

- Ζαχαρίας Α΄. Αναφέρεται για την περίοδο 1640 - 1648¹⁹. Η μνεία του στην επιγραφή αγιογράφησης του καθολικού της Μονής της Ρεντίνας χρονολογείται στα 1639 / 40: «έτους ΖΡΜΗ ανεκενήσθη η κενούρια η εκκισία τούτη (...) αρχιερατεύβοντος ζαχαρίου αρχι[ερέως]»²⁰ και όχι στα 1640²¹. Ως πρώην Θωμακού, ήταν υποψήφιος (δεύτερος στη σειρά) για την εκλογή επισκόπου του Ραδοβισδίου το 1647²². Το ίδιο έτος, αναφέρεται στο υπόμνημα εκλογής του Λιτζάς και Αγράφων ως πρώην²³.

- Γαβριήλ. Στους επισκοπικούς καταλόγους, αναφέρεται ως τελευταίος το έτος 1659²⁴. Στον κώδικα 1472 της Εθνικής Βιβλιοθήκης της Ελλάδος, τον Μάιο του έτους αχνθ', δηλαδή του 1659, αναφέρεται ο Γαβριήλ ως

«τελευταίας προ ολίγου»²⁵.

- Συμεών Β΄. Στους καταλόγους αναφέρεται κατά το διάστημα 1659 - 1663²⁶. Το υπόμνημα εκλογής του, στον Κώδικα 1472 της Ε.Β.Ε.²⁷. Πέθανε το 1663²⁸.

- Ιωάσαφ Γ΄. Στους καταλόγους, αναφέρεται το έτος 1663²⁹. Το υπόμνημα εκλογής του, του 1663, στον Κώδικα 1472 της Ε.Β.Ε.³⁰ Τον Σεπτέμβριο του 1663, υπέγραψε στο υπόμνημα εκλογής του Διονυσίου της Δημητριάδας³¹ και τον Οκτώβριο του ιδίου στο υπόμνημα του Παγκρατίου του Λουδορικού³².

- Παλάτιος. Στους καταλόγους αναφέρεται ότι το 1683 μετατέθηκε στην Επισκοπή της Λιτίτζης³³. Να προσθέσουμε ότι αναφέρεται στην επιγραφή ιστόρησης του καθολικού της Μονής της Ρεντίνας το 1676³⁴, οπότε η περίοδος της αρχιερατείας του αρχίζει τουλάχιστον από το 1676. Μνεία της παραίτησής του στον Κώδικα 1472 της Ε.Β.Ε.³⁵

- Άνθιμος. Στους καταλόγους αναφέρεται για το διάστημα 1683 - 1686, οπότε παραιτήθηκε³⁶. Τον Απρίλιο του 1687, υπέγραψε, ως πρώην Θουμακού, στο υπόμνημα εκλογής του Επισκόπου Σταγών Δανιήλ³⁷. Στον Κώδικα 1472 της Ε.Β.Ε., το υπόμνημα εκλογής του, του έτους 1683³⁸.

- Ιωάσαφ [Δ]. Δεν αναφέρεται στους επισκοπικούς καταλόγους. Υπέγραψε, με άλλους, στο υπόμνημα εκλογής του Καλλινίκου της Δημητριάδας στις 13-10-1688³⁹, καθώς και στο υπόμνημα εκλογής του Ιερεμία του Ζητουνίου, στις 19-1-1689⁴⁰. Δεν πρέπει να είναι ο ίδιος με αυτόν του 1663.

- Σεραφείμ Α΄. Στους καταλόγους αναφέρεται ότι εξελέγη το 1694⁴¹ και ότι μετατέθηκε στην Ραδοβισδίου το 1705⁴². Ο ακριβής χρόνος μετάθεσης του είναι τον Μάρτιο του 1705⁴³.

- Αρσένιος. Στους καταλόγους, αναφέρεται κατά το 1710 - 1711⁴⁴. Ήδη, όμως, στις 11-2-1706, μνημονεύεται σε κωδικογραφικό σημείωμα ως αρχιερατεύων⁴⁵, ενώ τον Μάρτιο του 1705, υπογράφει στο υπόμνημα εκλογής του Σεραφείμ του Ραδοβισδίου⁴⁶. Στις 29-10-1698, ως πρώην Θουμακού, υπογράφει στο υπόμνημα εκλογής του Φιλοθέου του Ζητουνίου⁴⁷ και στις 3-2-1700, πάλι ως πρώην, υπογράφει στο υπόμνημα εκλογής του Κλήμεντα της Σκιάθου και Σκοπέλου⁴⁸. Πρέπει να ήταν επίσκοπος του Θουμακού πριν από την άνοδο στον θρόνο του Σεραφείμ και να επανήλθε μετά την μετάθεση αυτού στην Ραδοβισδίου.

- Ζωσιμάς Β΄. Στους καταλόγους, αναφέρεται κατά το 1717 - 1727⁴⁹. Μνεία του γίνεται στην Πρόθεση της Μονής της Ρεντίνας, αχρονολόγητα⁵⁰. Στις 21-12-1720, υπέγραψε στο υπόμνημα εκλογής του Ανθίμου του Ζητουνίου⁵¹. Μνημονεύεται επίσης στην επιγραφή εγκαινίων του ναού του Αγ. Γεωργίου της Ρεντίνας στις 18-7-1722⁵², σε επιγραφή της Αγ. Παρασκευής της γειτονικής Χουταΐνας στις 8-7-1722⁵³, ενώ το 1721 δώρισε ένα λειτουργικό βιβλίο στον ναό του Αγ. Γεωργίου της Ρεντίνας⁵⁴. Απεβίωσε πριν από τις 21-10-1727, ημέρα εκλογής του Διονυσίου⁵⁵.

- Διονύσιος. Στους καταλόγους αναφέρεται μόνο ότι εξελέγη το 1727⁵⁶.

Όπως προείπαμε, αυτό έγινε στις 21 Οκτωβρίου⁵⁷. Τον Ιανουάριο του 1732, υπέγραψε στο υπόμνημα εκλογής του Διονυσίου της Σκιάθου⁵⁸. Στην πρόθεση της Ρεντίνας, αναφέρονται ο ίδιος και συγγενείς του αχρονολόγητα: «έγραψεν ο Θαυμακού Διονύσιος τρία ονόματα / Διονυσίου αρχιερέως και των γονέων, Γεωργάνας προ(εσβυτέρας) / (...) έγραψε ο άγιος Θαυμακού τον γαμβρόν του τον Κόνστα Ζητζέρλη εις τα κινόβητικά»⁵⁹.

- Αρσένιος [Γ']. Δεν αναφέρεται στους καταλόγους. Από μία επιστολή προς τον Παρθένιο Σταγών, πληροφορούμαστε ότι παραιτήθηκε, λόγω ασθενείας, τον Οκτώβριο του 1753⁶⁰.

- Διονύσιος. Δεν αναφέρεται στους καταλόγους. Στις 14-3-1758, υπογράφει στο υπόμνημα εκλογής του Θεοδοσίου του Λοιδορικού⁶¹. Πρέπει να είναι άλλος από τον εκλεγέντα το 1727.

- Σεραφείμ Β'. Στους καταλόγους αναφέρεται κατά το διάστημα 1763 - 1773⁶². Στις γνωστές μνείες του, να προσθέσουμε ότι αναφέρεται στο σιγίλιο του Πατριάρχη Σαμουήλ, υπέρ της Μονής της Ρεντίνας στις 26-6-1764, στο οποίο υπέγραψε⁶³.

- Κύριλλος Β'. Αναφέρεται κατά το διάστημα 1773 - 1777, οπότε και απεβίωσε⁶⁴. Ο ακριβής χρόνος εκλογής του είναι η 14 Οκτωβρίου 1773 και θανάτου του ο Απρίλιος 1777 (αρχές)⁶⁵.

- Ευγένιος. Αναφέρεται ότι το 1777 ανήλθε στο θρόνο μετατεθείς από την Ραδοβισδίου και ότι το 1783 μετατέθηκε στην Μητρόπολη των Νέων Πατρών⁶⁶. Μάλιστα, άλλος ερευνητής προσδιορίζει την μετάθεσή του στην Νέων Πατρών μετά τον Ιούνιο του 1783, ενώ αναφέρει ότι απεβίωσε τον Οκτώβριο του 1785⁶⁷. Τα της εκλογής του στην Θαυμακού, στις 5 Απριλίου του 1777, μετά την αποδοχή της αιτήσεώς του για μετάθεση από τον μητροπολίτη της Λάρισας, περιγράφονται στον Κώδικα 1472 της Ε.Β.Ε.⁶⁸ Όμως, πιθανότατα η εκλογή του στην Νέων Πατρών να έγινε το 1781 και όχι το 1783, δεδομένου ότι το 1781 αναφέρεται ως Θαυμακού ο Ιάκωβος Β', όπως θα φανεί στη συνέχεια.

- Ιάκωβος Β'. Στους καταλόγους, αναφέρεται κατά το διάστημα 1784 - 1802⁶⁹, ενώ από έναν ερευνητή κατά το 1784 - 1789⁷⁰. Ωστόσο η εκλογή του πρέπει να είχε γίνει νωρίτερα. Σώζεται επιστολή του, του 1781, προς άγνωστο⁷¹, ενώ στις 21-5-1782 επικυρώνει έγγραφο πώλησης οικίας στην Γούρα του Αλμυρού⁷² και στις 2 Μαΐου 1783 συνυπογράφει στο υπόμνημα εκλογής του Παΐσιου του Γαρδικίου⁷³. Στο εξής, αναφέρεται πολλές φορές στις πηγές. Στις 6-12-1786, εξέδωσε επιτίμο κατά των κατοίκων της Ρεντίνας⁷⁴. Το 1788, αναφέρεται στην κητορική επιγραφή του Αγ. Νικολάου του Μεσοχωρίου⁷⁵. Το 1802, αναφέρεται στην επιγραφή ιστόρησης του ναού του Αγ. Αθανασίου της Ανάβρας του Αλμυρού⁷⁶. Στις 5-8-1783, αναφέρεται στο υπόμνημα εκλογής του Παρθενίου του Ραδοβισδίου⁷⁷. Στις 15-7-1793, αναφέρεται στο υπόμνημα εκλογής του Δοσιθέου της Λιτζάς και Αγραφών⁷⁸.

Στις 11-5-1784, υπογράφει στο υπόμνημα εκλογής του Σταγών Παϊσίου⁹¹ και την 1-5-178[.] υπογράφει στο υπόμνημα εκλογής του Ζητουνίου Ανθίμου⁹¹. Απεβίωσε μετά από μακροχρόνια ασθένεια, πριν από τις 22-7-1802, ημέρα κατά την οποία εξελέγη ο διάδοχος του Αθανάσιος⁹¹.

- Νεοφύτος. Δεν μνημονεύεται στους επισκοπικούς καταλόγους. Την 1-6-1793, υπογράφει ως πρώην Θαυμακού στο υπόμνημα εκλογής του Λοιδορικού Διονυσίου⁹². Είναι δύσκολο να τοποθετήσουμε το διάστημα της αρχιερατείας του στον χρόνο με βεβαιότητα, αφού ο Ευγένιος τοποθετείται στο διάστημα 1777 - 1781 και ο Ιάκωβος Β΄ στο διάστημα 1781 - 1802. Να υποθέσουμε ότι για κάποιο διάστημα, πριν από την 1-6-1793, άγνωστο γιατί, η αρχιερατεία του Νεοφύτου διακόπηκε από μία σύντομη παρεμβολή του Νεοφύτου;

- Αθανάσιος. Στους καταλόγους αναφέρεται κατά το 1802⁹³, 1802 - 1810⁹⁴, 1802 - 1815(;) ⁹⁵. Εξελέγη στις 22-7-1802. Έως τότε, ήταν πρωτοσύγγελος του Θαυμακού Αθανασίου⁹⁶. Στις 23-8-1804, επικύρωσε το έγγραφο διορισμού του Θεοδώρου Λογοθέτη ως προεστού της Γούρας⁹⁷. Στις 21-11-1804, υπέγραψε σε ένα βεβαιωτικό γράμμα για την πώληση του μετοχίου της Μονής του Φουρνά στους Σοφάδες⁹⁸. Στις 25-9-1807, υπέγραψε, με άλλους, το υπόμνημα εκλογής του Καλλινίκου της Περιστεράς⁹⁹. Τελευταίες γνωστές μνείες του αυτές στις επιγραφές της Μονής του Αγ. Αθανασίου της Ομβριακής και του ναού του Αγ. Δημητρίου στην Γούρα, το 1810⁹⁰.

- Ζαχαρίας Β΄. Αναφέρεται στους καταλόγους κατά το 1815⁹¹ και κατά το διάστημα 1815 - 1820, οπότε παραιτήθηκε⁹². Μας είναι γνωστή μνεία του σε ένα εκκλησιαστικό έγγραφο, το 1819, με άλλους επισκόπους⁹³. Παραιτήθηκε «αβιάσως» στις 11-4-1820⁹⁴.

- Κύριλλος Γ΄. Στους καταλόγους, αναφέρεται για τις περιόδους 1848 - 1854⁹⁵ και 1820 - 1854⁹⁶. Εξελέγη την ίδια ημέρα που παραιτήθηκε ο προκατόχος του Ζαχαρίας (11-4-1820)⁹⁷. Μας είναι γνωστά δύο επιτροπικά γράμματα που επικύρωσε στον Δομοκό, στις 14-4-1838 και 18-9-1843⁹⁸. Στις 4-8-1839, συνυπέγραψε το υπόμνημα εκλογής του επισκόπου Ανθίμου Β΄ του Γαρδικίου⁹⁹. Λόγω της μνείας του επομένου επισκόπου, του Αρσενίου, ο οποίος παραιτήθηκε τον Οκτώβριο του 1821, θα διακινδυνεύαμε την υπόθεση ότι μάλλον πρόκειται για δύο πρόσωπα: τον Κύριλλο, που εξελέγη στις 11-4-1820 και τον οποίο διαδέχθηκε - άγνωστο πόσο πριν από τον Οκτώβριο του 1821 - ο Αρσένιος, καθώς και έναν άλλο, συνονόματό του, που εξελέγη πριν από τις 14-4-1838 και απεβίωσε στις αρχές Μαρτίου του 1854¹⁰⁰. Ίσως, βέβαια, να πρόκειται για το ίδιο άτομο, του οποίου η μακρά θητεία διακόπηκε.

- Αρσένιος. Δεν αναφέρεται στους επισκοπικούς καταλόγους. Τον Οκτώβριο του 1821, ευρισκόμενος σε μεγάλη ασθένεια, «μη δυνάμενος κυβερνήσαι τον θρόνον της αγιωτάτης επισκοπής Θαυμακού και όχι από άλλον τινά τρόπον ή τινάς βίας, αλλά οικειοθελώς», παραιτήθηκε, ζητώντας από τον

μητροπολίτη της Λάρισας Παρθένιο να χειροτονήσει άλλον αντ' αυτού¹⁰¹.

- Νικηφόρος ο Ρινόμητος. Στους καταλόγους αναφέρεται κατά την περίοδο 1854 - 1857¹⁰². Ήταν πρωτοσύγκελος της Μητρόπολης Ηρακλείας και, αργότερα, τιτουλάριος επίσκοπος του μητροπολίτη της Λάρισας Στεφάνου. Στις 10-3-1854, διαδέχθηκε τον αποβιώσαντα Κύριλλο¹⁰³. Στις 13-7-1854, υπέγραψε στο υπόμνημα εκλογής του Ανθίμου της Τρίκκης¹⁰⁴. Αναφέρεται σε ένα γράμμα του οικουμενικού Πατριάρχη Κυρίλλου της 5-2-1857 για την εισφορά της Επισκοπής Θαυμακού στον μητροπολίτη της Λάρισας και στο Οικουμενικό Πατριαρχείο¹⁰⁵. Πέθανε πριν από τις 22-12-1857, οπότε εξελέγη ο Χρύσανθος Α΄.

- Χρύσανθος Α΄. Στους καταλόγους αναφέρεται κατά το διάστημα 1857 - 1867¹⁰⁶. Ήταν επίσκοπος της Διοκλείας, τιτουλάριος του μητροπολίτη της Λάρισας. Διαδέχθηκε, στις 22-12-1857, τον Νικηφόρο που απεβίωσε¹⁰⁷. Ένας ερευνητής τοποθετεί την εκλογή του στις 22-12-1858¹⁰⁸, όμως το σχετικό φύλλο του Κώδικα 1472 της Ε.Β.Ε. είναι σαφές. Στις 15-3-1860, συνυπέγραψε το υπόμνημα εκλογής του Ιεροθέου του Γαρδικίου¹⁰⁹. Πέθανε τον Αύγουστο του 1867¹¹⁰.

- Χρύσανθος Β΄. Στους καταλόγους αναφέρεται κατά την περίοδο 1867 - 1877¹¹¹ και 1867 - 1878¹¹². Εξελέγη στις 22.8.1867, διαδεχόμενος τον αποθανόντα συνονόματο του. Έως τότε, ήταν επίσκοπος της Ευδοξιάδας¹¹³. Όσο διάστημα υπηρέτησε στην Επισκοπή του Θαυμακού, ανέπτυξε έντονη δραστηριότητα στην κατεύθυνση της ίδρυσης σχολείων¹¹⁴. Στις 12-4-1868, επεκύρωσε ένα ιδιωτικό έγγραφο¹¹⁵. Πέθανε πριν από την 1-10-1877, ημερομηνία εκλογής του διαδόχου του¹¹⁶.

- Ιερόθεος ο από Γαρδικίου. Στους επισκοπικούς καταλόγους αναφέρεται κατά το διάστημα 1877 - 1880¹¹⁷. Η ακριβής ημερομηνία εκλογής του είναι η 1-10-1877¹¹⁸.

- Μισαήλ ο από πρώην Κισσάμου και Σελίνου. Στους καταλόγους, αναφέρεται κατά το διάστημα 1880 - 1899. Με την κατάργηση της Επισκοπής του Θαυμακού μετατέθηκε στην Θεσσαλιώτιδας και Φαναριοφαρσάλων. Πέθανε στις 24-3-1900¹¹⁹. Ως συνοδικός, υπέγραψε σε εγκυκλίους της Ιεράς Συνόδου την 10-3-1886 και 25-4-1886¹²⁰.

Συνολικά, εντοπίσαμε πληροφορίες για 32 επισκόπους τους Θαυμακού. Από αυτούς, οι 8 δεν αναφέρονται στους επισκοπικούς καταλόγους, ενώ οι υπόλοιποι 24 είναι γνωστοί. Για 6 από τους 24, οι πληροφορίες που εντοπίσαμε και παραθέτουμε διορθώνουν τα διαστήματα στα οποία οι κατάλογοι ορίζουν την αρχιερατεία τους, είτε θέτοντας νέα σαφή όρια είτε θέτοντας κάποια terminus, ενώ, για τους υπόλοιπους 18, οι πληροφορίες αφορούν μνείες τους στις πηγές. Πιστεύουμε ότι η παρούσα μελέτη θα φανεί χρήσιμη σε όποιον επιχειρήσει να ανασυντάξει τον επισκοπικό κατάλογο του Θαυμακού.

Σημειώσεις:

1. Βλ. Βασίλης Κ. Σπανός, *Ιστορικά στοιχεία για την Θεσσαλική Επισκοπή της Περιστεράς, Πρακτικά Α' Επιστημονικής Ημερίδας του Ιστορικού Αρχείου της Μητροπόλεως Δημητριάδος*, Τρίκαλα-Βόλος, 2004, 173-196, ο ίδιος, *Προσθήκες και διορθώσεις στον επισκοπικό κατάλογο της Λάρισας (1799 - 1870)*, *Θεσσαλικό Ημερολόγιο*, 41 (Λάρισα 2001) 145 - 160. ο ίδιος, *Η Επισκοπή του Γαρδικίου των Τρικάλων, Επτάκυκλος*, Φθινόπωρο 2003 (Αφιέρωμα στην Θεσσαλία), υπό έκδοσιν.

2. Βλ. και Βασίλης Κ. Σπανός, *Οι οικισμοί της Βορειοδυτικής Θεσσαλίας κατά την Τουρκοκρατία (από τον ΙΔ' έως τον ΙΘ' αιώνα)*, διδακτορική διατριβή, λήμμα για την Επισκοπή της Τρίκκης, υπό έκδοσιν.

3. Η Επισκοπή του Θαυμακού πρωτοαναφέρεται στα τακτικά του Ι' αιώνα, ως υπαγόμενη υπό την Μητρόπολη της Λάρισας. Έδρα της ήταν ο Δομοκός και αργότερα η Γούρα. Το 1882, λόγω της απελευθέρωσης της Θεσσαλίας, αποσπάστηκε (όπως και άλλες επαρχίες) από το Οικουμενικό Πατριαρχείο και υπήχθη στην Ελλαδική Εκκλησία. Το 1900, καταργήθηκε και το μεγαλύτερο τμήμα της υπήχθη στην Μητρόπολη της Φθιώτιδας ενώ το υπόλοιπο υπήχθη στην Θεσσαλιώτιδα και Φεναριοφερσαλών. Βλ. Ν. Ι. Γιαννόπουλος, *Επισκοπικοί κατάλογοι Θεσσαλίας, Επετηρίς Φιλολογικού Συλλόγου Παρνασσός*, 10, (εν. Αθήναις 1915), 294 - 296. ο ίδιος, *Επισκοπικοί κατάλογοι Θεσσαλίας. Διορθώσεις και προσθήκαι, Θεολογία*, 13, (εν. Αθήναις 1935), 28 - 29. Εμμ. Ι. Κωνσταντινίδης, *Θαυμακού Επισκοπή, Θρησκευτική Ηθική Εγκυκλοπαίδεια*, (1965) 123 - 124. ο ίδιος, *Συμβολαί εις την έρευναν της Ιστορίας των εν Ελλάδι Επισκοπών*, Ι, Αθήναι 1969, 38 - 40. Βασίλειος Γ. Ατέσης, *Επισκοπικοί κατάλογοι της Εκκλησίας της Ελλάδος απ' αρχής μέχρι σήμερα* (Ανατύπωση εκ του Εκκλησιαστικού Φάρου), εν. Αθήναις 1975, 279 - 280. Θεόδωρος Κ. Καρατζάς, *Ιστορία Επαρχίας Δομοκού - Θαυμακού. Από των αρχαιοτάτων μέχρι την καθ' ημάς χρόνων*, Αθήναι 1962, 51 - 57.

4. Βλ. τα έργα της σημ. 3 ανωτέρω.

5. Βλ. Ν. Ι. Γιαννόπουλος, *Διορθώσεις...*, *ό.π.*, σ. 28. Εμμ. Κωνσταντινίδης, *Θαυμακού, ό.π.*, 124. ο ίδιος, *Συμβολαί...*, *ό.π.*, σ. 40. Β. Ατέσης, *ό.π.*, σ. 279.

6. Βλ. Ν. Ι. Γιαννόπουλος, *Διορθώσεις...*, *ό.π.*, σ. 28. Ν. Κ. Γιαννούλης, *Κώδικας Τρίκκης*, Αθήνα 1980, 25.

7. Βλ. Θεοτέκνη μοναχή, *Τοία Πατριαρχικά σιγίλλια ανέκδοτα*, Άγια Μετέωρα 1995, σ. 35. Μνεΐα του σιγιλλίου του Ιερεμία στο Μανουήλ Ι. Γεδεών, *Πατριαρχικοί Πίνακες*, έκδ. Συλλόγου προς διάδοσιν ωφελίμων βιβλίων, Αθήναι 1996, 385.

8. Βλ. Ν. Ι. Γιαννόπουλος, *Κατάλογοι...*, *ό.π.*, σ. 294. Θ. Καρατζάς, *ό.π.*, σ. 54. Ιωάννης Σακκελίων - Αλκιβιάδης Ι. Σακκελίων, *Κατάλογος των χειρογράφων της Εθνικής Βιβλιοθήκης της Ελλάδος*, εν. Αθήναις 1892, 17. Ν. Α. Βέης, *Τα χειρόγραφα των Μετεώρων*, έκδοση Κ.Ε.Μ.Ν.Ε. της Ακαδημίας Αθηνών, τ. Α', Αθήναι, 68.

9. Βλ. Κώδικας 59 της Μονής του Δουσίκου, σ. 73.

10. Βλ. Ν. Ι. Γιαννόπουλος, *Κατάλογοι...*, *ό.π.*, σ. 294. Εμμ. Κωνσταντινίδης, *Θαυμακού...*, *ό.π.*, 124. ο ίδιος, *Συμβολαί...*, σ. 40. Β. Ατέσης, *ό.π.*, σ. 279. Η αναφορά του έτους 1527 στον Θ. Καρατζά (*ό.π.*, σ. 54) οφείλεται σίγουρα σε τυπογραφικό λάθος.

11. Βλ. σημ. 7, ανωτέρω.

12. Βλ. Δ.Γ. Αποστολόπουλος - Π.Δ. Μιχαηλάρης, *Η Νομική Συναγωγή του Δοσιθέου. Μία πηγή και ένα τεκμήριο*, Αθήνα 1987, 251. Τάσος Γριτσόπουλος, *Ο Ιωαννίνων Νεόφυτος, Ηπειρωτική Εστία*, 2 (Ιωάννινα 1953) 906 - 907. Μανουήλ Γεδεών, *Πατριαρχικά Εφημερίδες*, Αθήναι 1936 - 1938, 90.

13. Βλ. Αθ. Παπαδόπουλος - Κεραμεύς, *Ιεροσολυμιτική Βιβλιοθήκη*, τ. IV, Πετρούπολη 1913, 10. Β. Α. Μυστακίδης, *Θετταλικά σημειώματα εκ χειρογράφων*, Κωνσταντινούπολις 1923, σ. Ν. Μ. Βαπόρης (μετάφραση Σταμάτης Σπανός), ένα συνοδικό γράμμα για την επισκοπή Ζητουνίου και Πτελεού το 1617, *Θεσσαλικό Ημερολόγιο*, 35 (Λάρισα 1999) 6. Ν. Μ. Vapouris, *codex (b) Beta of the ecumenical Patriarchate of Constantinople: Aspects of the history of the church of Constantinople, Holy Cross Orthodox Press, Brookline, Massachusetts, 1975*, σ. 161.

14. Βλ. Μαν. Γεδεών, *ό.π.*, σ. 426 - 429.
15. Βλ. Δ. Γ. Αποστολόπουλος - Π. Δ. Μιχαλάρης, *ό.π.*, σ. 261.
16. Βλ. Ν. Ι. Γιαννόπουλος, Κατάλογοι..., *ό.π.*, σ. 294. Εμ. Κωνσταντινίδης, Θαυμακού..., *ό.π.*, σ. 124. ο ίδιος, Συμβολαί..., *ό.π.*, σ. 40. Θ. Καρατζάς, *ό.π.*, σ. 54. Β. Ατέσης, *ό.π.*, σ. 279.
17. Βλ. Κ. Τσουτσουλόπουλος, Ιερά Μονή Αγ. Αθανασίου Ομβριακής, *Χρονικά της Επαρχίας Δομοκού*, 2 (1982) 92 - 93, όπου μνεία δημοσιεύματος του Ν. Ι. Γιαννόπουλου στην *Αρμονία*, 3 (Αθήνα 1900 - 1909).
18. Βλ. Β. Μυστακίδης, *ό.π.*, σ. 4. Δ. Γ. Αποστολόπουλος - Π. Δ. Μιχαλάρης, *ό.π.*, σ. 258.
19. Βλ. Ν. Ι. Γιαννόπουλος, Διορθώσεις..., *ό.π.*, σ. 28. Εμ. Κωνσταντινίδης, Θαυμακού, *ό.π.*, 124. ο ίδιος, Συμβολαί..., *ό.π.*, σ. 40. Β. Ατέσης, *ό.π.*, σ. 279.
20. Βλ. Κώστας Σπανός, Τα ονόματα των Σμοκοβιτών του 1640 στην πρόθεση της Μονής της Ρεντίνης, *Πρακτικά του Α' Συνεδρίου για την Καρδίτσα και την περιοχή της*, Καρδίτσα 1996, 124.
21. Βλ. Ν. Ι. Γιαννόπουλος, Κατάλογοι..., *ό.π.*, σ. 294. Θ. Καρατζάς, *ό.π.*, σ. 54.
22. Βλ. Κώδικας 1472 της Εθνικής Βιβλιοθήκης της Ελλάδος, φ. 149α.
23. Βλ. Κώδικας 1472 της Ε.Β.Ε., φ. 166α.
24. Βλ. Ν. Ι. Γιαννόπουλος, Διορθώσεις..., *ό.π.*, σ. 28. Εμ. Κωνσταντινίδης, Θαυμακού, *ό.π.*, 124. ο ίδιος, Συμβολαί..., σ. 40. Β. Ατέσης (*ό.π.*, σ. 279) τον αναφέρει για το έτος 1659.
25. Βλ. Κώδικας 1472 της Ε.Β.Ε., φ. 153α.
26. Βλ. τα έργα της σημ. 19, ανωτέρω.
27. Βλ. Κώδικας 1472 της Ε.Β.Ε., φ. 153α.
28. Βλ. Κώδικας 1472 της Ε.Β.Ε., φ. 9α.
29. Βλ. Εμ. Κωνσταντινίδης, Συμβολαί..., σ. 40. ο ίδιος, Θαυμακού..., *ό.π.*, σ. 124. Β. Ατέσης (*ό.π.*, σ. 279) για το 1663 αναφέρει τον Ιωάννη ή Ιωάσαφ. Ο Ν. Ι. Γιαννόπουλος (Διορθώσεις..., *ό.π.*, σ. 28) αναφέρει για τον Ιωάσαφ ότι ανήλθε στον θρόνο το 1663.
30. Βλ. Κώδικας 1472 της Ε.Β.Ε., φ. 9α. Στο φ. 8β, η ομολογία του.
31. Βλ. Κώστας Σπανός, Τα υπομνήματα εκλογής τριών επισκόπων της Δημητριάδας. 1651 - 1688, *Θεσσαλικό Ημερολόγιο*, 35 (Λάρισα 1999) 231.
32. Βλ. Κώδικας 1472 της Ε.Β.Ε., φ. 11β.
33. Βλ. Ν. Ι. Γιαννόπουλος, Διορθώσεις..., *ό.π.*, σ. 28. Εμ. Κωνσταντινίδης, Συμβολαί..., *ό.π.*, σ. 40. ο ίδιος, Θαυμακού, *ό.π.*, 124. Β. Ατέσης, *ό.π.*, σ. 279.
34. Βλ. Αν. Ορλάνδος - Μαρία Θεοχάρη, Αι επί της Πίνδου Ιεραί Μοναί Βράχας και Ρεντίνης, *Αρχαιολογική Εφημερίς* 1958, εν Αθήναις 1961, Αρχαιολογικά Χρονικά, σ. 10. Γεώργιος Οικονόμου, *Η Ρεντίνια των Αγράφων και τα μεταβυζαντινά της μνημεία* [Αθήνα 1997], 64.
35. Βλ. Κώδικας της Ε.Β.Ε., φ. 24α.
36. Βλ. τα έργα της σημ. 33, ανωτέρω.
37. Βλ. Κώδικας 1472 της Ε.Β.Ε., φ. 27α.
38. Βλ. Κώδικας 1472 της Ε.Β.Ε., φ. 24α - 24β (όπου και η ομολογία του).
39. Βλ. Κ. Σπανός, Τα υπομνήματα..., *ό.π.*, σ. 234.
40. Βλ. Κώδικας 1472 της Ε.Β.Ε., φ. 31α.
41. Βλ. Ν. Ι. Γιαννόπουλος, Διορθώσεις..., *ό.π.*, σ. 28. Εμ. Κωνσταντινίδης, Συμβολαί..., σ. 40. ο ίδιος, Θαυμακού, *ό.π.*, 124.
42. Βλ. Β. Ατέσης, *ό.π.*, σ. 279.
43. Βλ. Κώδικας 1472 της Ε.Β.Ε., φ. 44α.
44. Βλ. τα έργα της σημ. 33, ανωτέρω. Επίσης, Ν. Ι. Γιαννόπουλος, Κατάλογοι..., *ό.π.*, σ. 294 - 295. Τριαντάφυλλος Δημ. Παπαζήσης, Οι τοιχογραφημένες εκκλησίες της Ανάβρας του Αλμυρού, *Θεσσαλικό Ημερολόγιο*, 8 (Λάρισα 1985) 93.
45. Σε χειρόγραφη «Θεία Λειτουργία του εν αγίοις πατρός ημών Ιωάννου Χρυσοστόμου» αναφέρονται τα εξής: «εγράφησαν διά χειρός εμού Λαμασκηνού ιερομονάχου εκ της Μονής της Υπεραγίας Κοιμήσεως Θεοτόκου της επονομαζομένης Ρενδίνης (!), εν τη επαρχία του

Θαυμακού, διά συνδρομής του Πανοσιολόγου παπά κυρ Παΐσιου εκ της αυτής μονής και αρχιερατεύοντος Αρσενίου. Ια' Φεβρουαρίου αψιτ'». Βλ. Γεώργιος Πλουμίδης, Κατάλογος Αρχείου Ι. Μητροπόλεως Πρεβέζης, *Ηπειρωτικά Χρονικά*, 35 (Ιωάννινα 2001) 216.

46. Βλ. Κώδικας 1472 της Ε.Β.Ε., φ. 44α.

47. Βλ. Κώδικας 1472 της Ε.Β.Ε., φ. 37α.

48. Βλ. Κώδικας 1472 της Ε.Β.Ε., φ. 43α.

49. Βλ. Ν. Ι. Γιαννόπουλος, Κατάλογοι..., *ό.π.*, σ. 28. ο ίδιος, Διορθώσεις..., *ό.π.*, σ. 294. Εμ. Κωνσταντινίδης, Θαυμακού, *ό.π.*, 124. ο ίδιος *Συμβολαί...*, σ. 40. Θ. Καρατζάς, *ό.π.*, σ. 54. Β. Ατέσης, *ό.π.*, σ. 280. Να προσθέσουμε ότι αναφορά της μνεΐας του στην επιγραφή ιστόρησης του Αγ. Γεωργίου της Ρεντίνας (Ν.Ι. Γιαννόπουλος, Διορθώσεις..., *ό.π.*, σ. 294. Θ. Καρατζάς, *ό.π.*, σ. 54) γίνεται και από τους Ευτυχία Πρ. Κουρκουτίδου [Μεσαιωνικά μνημεία Θεσσαλίας, Αρχαιολογικόν Δελτίον, 22 (1967), Χρονικά Β2]. Νικ. Κ. Σπυρόπουλο [Τα Άγραφα της Θεσσαλίας, Θεσσαλικά Χρονικά, 2 (1931) 182], Κώστα Κανέλλο (*Το μοναστήρι και οι εκκλησίες της Ρεντίνας*, Αθήνα 1993, 43).

50. Βλ. Κώστας Σπανός, Οι καρδιτσιώτικοι οικισμοί στην Πρόθεση της Μονής της Ρεντίνας. 1640 ca - 19ος αι., *Θεσσαλικό Ημερολόγιο*, 25 (Λάρισα 1994) 132.

51. Βλ. Κώδικας 1472 της Ε.Β.Ε., φ. 50β.

52. Βλ. Ν. Σπυρόπουλος, *ό.π.*, σ. 181. Ιεζεκιήλ [Βελανιδιώτης], μητροπολίτης της Θεσσαλιώτιδος και Φαναριοφερσάλων, Η Ιερά Μητρόπολις Φαναριοφερσάλων διά μέσου των αιώνων, *Θεολογία*, 7 (1929) 16.

53. Βλ. Κ. Κανέλλος, *ό.π.*, σ. 44. Γ. Οικονόμου, *Η Ρεντίνα των Αγράφων και τα μεταβυζαντινά της μνημεία*, Αθήνα 1988, 106.

54. Βλ. Ιεζεκιήλ, *ό.π.*, σ. 16.

55. Βλ. Κώδικας 1472 της Ε.Β.Ε., φ. 51β.

56. Βλ. Ν. Ι. Γιαννόπουλος, Διορθώσεις..., *ό.π.*, σ. 28. Εμ. Κωνσταντινίδης, *Συμβολαί...*, σ. 40. ο ίδιος, Θαυμακού, *ό.π.*, 124. Β. Ατέσης, *ό.π.*, σ. 280.

57. Βλ. Κώδικας 1472 της Ε.Β.Ε., φ. 51β - 52α, όπου το υπόμνημα εκλογής του και η ομολογία πίστεώς του.

58. Βλ. Κώδικας 1472 της Ε.Β.Ε., φ. 52β.

59. Βλ. Κώστας Σπανός, Οι καρδιτσιώτικοι..., *ό.π.*, σ. 132.

60. Βλ. Μαιρή Βέη, Δύο επιστολαί προς τον Παρθένιον Σταγών του Αγίου Κοσμά του Αιτωλού (...), *Θεσσαλικά Χρονικά*, 17 (Αθήναι 1984) 176.

61. Βλ. Κώδικας 1472 της Ε.Β.Ε., φ. 3α.

62. Βλ. τα έργα της σημ. 3, ανωτέρω.

63. Βλ. δ. α. Ζακυθηνός, Ανέκδοτα πατριαρχικά έγγραφα των χρόνων της Τουρκοκρατίας (1593 - 1798) εκδιδόμενα εκ παρσιακών κωδικών. Μέρος τέταρτο, *Ελληνικά*, 2/3 (Αθήναι 1930) 446.

64. Βλ. Ν. Ι. Γιαννόπουλος, Διορθώσεις..., *ό.π.*, σ. 28. Εμ. Κωνσταντινίδης, *Συμβολαί...*, σ. 40. ο ίδιος, Θαυμακού, *ό.π.*, 124. Β. Ατέσης, *ό.π.*, σ. 280.

65. Βλ. Κώδικας 1472 της Ε.Β.Ε., φ. 68α (όπου το υπόμνημα εκλογής του), 68β (όπου το υπόμνημα εκλογής του διαδόχου του Ευγενίου).

66. Βλ. Βασ. Ατέσης, *ό.π.*, σ. 280. Οι Εμ. Κωνσταντινίδης (Θαυμακού..., *ό.π.*, σ. 124. Συμβολαί ..., σ. 40) και Ν. Ι. Γιαννόπουλος (*ό.π.*, σ.28) δεν προσδιορίζουν το πέρας της αρχιερατεΐας του.

67. Βλ. Βασίλειος Α. Μυστακίδης, Επισκοπικοί κατάλογοι, *Επετηρίς Εταιρείας Βυζαντινών Σπουδών*, 12 (Αθήναι 1936) 207.

68. Βλ. Κώδικας 1472 της Ε.Β.Ε., φ. 68β - 69α.

69. Βλ. Ν. Ι. Γιαννόπουλος, Διορθώσεις..., *ό.π.*, σ. 28 - 29. Εμ. Κωνσταντινίδης, *Συμβολαί...*, *ό.π.*, σ. 40. ο ίδιος, Θαυμακού, *ό.π.*, 124. Β. Ατέσης, *ό.π.*, σ. 280.

70. Βλ. Θ. Καρατζάς, *ό.π.*, σ. 55.

71. Βλ. Ιωάννης Οικονόμου - Λαρισαίος Λογιώτατος, *Επιστολαί Διαφόρων* (φιλολογική παρουσίαση Μ.Μ. Παπαϊωάννου), Ιστορική τοπογραφία ενός μέρους της Θετταλίας, έκδ. Δήμου Λάρισας, Αθήνα 1964. Μνεία του, βλ. Ιωάννης Οικονόμου-Λογιώτατος, *Ιστορική τοπογραφία της τωρινής Θετταλίας*, εισαγωγή-σχόλια-επιμέλεια, Κώστας Σπανός, Λάρισα 2005, 93.

72. Βλ. Ν. Ι. Γιαννόπουλος, Έγγραφα Επισκοπής Θαυμακού, *Δελτίον της Ιστορικής και Εθνολογικής Εταιρείας της Ελλάδος*, Νέα σειρά, τόμ. Α', τεύχος Β', Εν Αθήναις 1928, 140.

73. Βλ. Κώστας Σπανός, Τα υπομνήματα εκλογής έξι επισκόπων του Γαρδικίου, 1707 - 1860, *Θεσσαλικό Ημερολόγιο*, 26 (Λάρισα 1994) 212, 215.

74. Βλ. Ιεζεκιήλ, μητροπολίτης Θεσσαλιώτιδος και Φαναριαφαρσάλων, Αρχιερατικών επιτίμων, *Θεολογία*, 10 (1932) 355 - 357.

75. Βλ. Τρ. Παπαζήσης, *ό.π.*, σ. 96.

76. Βλ. Τρ. Παπαζήσης, *ό.π.*, σ. 91, 96. Να σημειώσουμε ότι μνεία της επιγραφής ανακίνησης του Αγ. Γεωργίου της Ρεντίνας της 26-10-1789 γίνεται, εκτός από τους Ν. Ι. Γιαννόπουλο (κατάλογοι..., *ό.π.*, σ. 295) και Θ. Καρατζά (*ό.π.*, σ. 55) στους Κ. Κανέλλο (*ό.π.*, σ. 45) και Γ. Οικονόμου (*ό.π.*, σ. 106).

77. Βλ. Κώδικας 1472 της Ε.Β.Ε., φ. 71β, όπου αναφέρεται ότι ο Γαρδικίου είχε και την γνώμη του Θαυμακού Ιακώβου.

78. Βλ. Κώδικας 1472 της Ε.Β.Ε., φ. 77α. Ο πρώην [...] είχε την σύμφωνη γνώμη του. Επίσης, Θάνος Αθανασόπουλος, Ο σοφαδίτης Δοσίθεος Παναγιωτίδης (1762 - 1842) επίσκοπος Λιτζάς και Αγράφων, *Θεσσαλικό Ημερολόγιο*, 22 (Λάρισα 1992) 85.

79. Βλ. Κώδικας 1472 της Ε.Β.Ε., φ. 72β.

80. Βλ. Κώδικας 1472 της Ε.Β.Ε., φ. 73β.

81. Βλ. Κώδικας 1472 της Ε.Β.Ε., φ. 102α.

82. Βλ. Κώδικας 1472 της Ε.Β.Ε., φ. 75α.

83. Βλ. Βασ. Ατέσης, *ό.π.*, σ. 280.

84. Βλ. Ν. Ι. Γιαννόπουλος, Διορθώσεις..., *ό.π.*, σ. 28 - 29.

85. Βλ. Εμ. Κωνσταντινίδης, Θαυμακού..., *ό.π.*, σ. 124. ο ίδιος, *Συμβολαί...*, σ. 40. Η γραφή 1825 (;) οφείλεται σε τυπογραφικό λάθος.

86. Βλ. Κώδικας 1472 της Ε.Β.Ε., φ. 102α, όπου το υπόμνημα εκλογής του και φ. 102β, όπου ευχαριστήριος επιστολή του στον Λαρίσης. Στο φ. 100α, η ομολογία του.

87. Βλ. Ν.Ι. Γιαννόπουλος, *ΔΑΦΕΟ*, 3 (Αθήνησιν 1900) 15.

88. Βλ. Βασίλης Κ. Σπανός, Το Μετόχι της Μονής του Δουαίκου στο Μοσχολούρι και στους Σοφάδες, *Θεσσαλικό Ημερολόγιο*, 38 (Λάρισα 2000) 127.

89. Βλ. Βασίλης Κ. Σπανός, Συμβολή στην ιστορία της Επισκοπής Περιστεράς. Η εκλογή των επισκόπων Παΐσιου (1800) και Καλλινίκου (1807), *Θεσσαλικό Ημερολόγιο*, 33 (Λάρισα 1998) 254.

90. Εκτός από τις γνωστές μνείες (Ν.Ι. Γιαννόπουλος, Κατάλογοι..., *ό.π.*, σ. 295. Θ. Κ. Καρατζάς, *ό.π.*, σ. 55), βλ. Κων. Τσουτσουλόπουλος, Ιερά Μονή Αγ. Αθανασίου Ομβριακής, *Χρονικά της Επαρχίας Δομοκού*, 2 (1982) 93 - 94.

91. Βλ. Ν. Ι. Γιαννόπουλος, Κατάλογοι..., *ό.π.*, σ. 296. Θ. Κ. Καρατζάς, *ό.π.*, σ. 55.

92. Βλ. Ν. Ι. Γιαννόπουλος, Διορθώσεις..., *ό.π.*, σ. 29. Εμ. Κωνσταντινίδης, *Συμβολαί...*, *ό.π.*, σ. 40. ο ίδιος, Θαυμακού, *ό.π.*, 124. Β. Ατέσης, *ό.π.*, σ. 280.

93. Βλ. Κώδικας 1472 της Ε.Β.Ε., φ. 112α.

94. Βλ. Κώδικας 1472 της Ε.Β.Ε., φ. 109α.

95. Βλ. Ν. Ι. Γιαννόπουλος, Κατάλογοι..., *ό.π.*, σ. 296. Θ. Καρατζάς, *ό.π.*, σ. 55. Αναφέρεται ως Κύριλλος Β'.

96. Βλ. Εμ. Κωνσταντινίδης, Θαυμακού..., *ό.π.*, σ. 124. ο ίδιος, *Συμβολαί...*, σ. 40 (τον μνημονεύει ως Κύριλλο Β'). Β. Ατέσης, *ό.π.*, σ. 280.

97. Βλ. Κώδικας 1472 της Ε.Β.Ε., φ. 109α.

98. Βλ. Βασ. Μπάκας, Δύο επιτροπικά συνταχθέντα στην Επισκοπή του Θαυμακού, *Θεσσαλικό Ημερολόγιο*, 40 (Λάρισα 2001) 271 - 272. Δημήτρης Νάτσιος, Δύο έγγραφα της Επισκοπής Θαυμακού (1843 και 1868), *Χρονικά της Επαρχίας Δομοκού*, 7 (1996) 14 και 16 (για το δεύτερο).
99. Βλ. Κ. Σπανός, Τα υπομνήματα εκλογής έξι επισκόπων του Γαρδικίου, *ό.π.*, σ. 219 - 220.
100. Βλ. Τα σχετικά με την εκλογή του Νικηφόρου, στην συνέχεια.
101. Βλ. Κώδικας 1472 της Ε.Β.Ε., φ. 37α.
102. Βλ. Ν. Ι. Γιαννόπουλος, Διορθώσεις..., *ό.π.*, σ. 29. Εμ. Κωνσταντινίδης, *Συμβολαί...*, *ό.π.*, σ. 40. ο ίδιος, Θαυμακού, *ό.π.*, 124. Β. Ατέσης, *ό.π.*, σ. 280. Ο Θ. Καρατζάς (*ό.π.*, σ. 55) μάλλον ακολουθώντας την αρχική εσφαλμένη χρονολόγηση του Ν. Ι. Γιαννόπουλου. (Κατάλογοι..., *ό.π.*, σ. 296) τον αναφέρει για το διάστημα 1854 - 1867.
103. Βλ. Αιμ. Τσακόπουλος, Επισκοπικοί κατάλογοι κατά τους κώδικες των υπομνημάτων του Αρχιεπισκοπικού του Οικ. Πατριαρχείου, *Ορθοδοξία*, έτ. ΛΒ', τεύχ. Γ' (Ιούλιος - Σεπτέμβριος 1957) 331. Στο Κώδικα 1472 της Ε.Β.Ε., το υπόμνημα εκλογής του (φ. 184β) και πατριαρχική πράξη για την εκλογή του (φ. 185β - 186β).
104. Βλ. Κώδικας 1472 της Ε.Β.Ε., φ. 188α.
105. Βλ. Κώδικας 1472 της Ε.Β.Ε., φ. 190α - 190β.
106. Βλ. Εμ. Κωνσταντινίδης, Θαυμακού..., *ό.π.*, σ. 124. ο ίδιος, *Συμβολαί...*, σ. 40. Β. Ατέσης, *ό.π.*, σ. 28. Η χρονολόγηση από τους Ν. Ι. Γιαννόπουλο (Διορθώσεις..., *ό.π.*, σ. 29) και Θ. Καρατζά (*ό.π.*, 6.55) είναι ελλιπής και εσφαλμένη.
107. Βλ. Κώδικας 1472 της Ε.Β.Ε., φ. 194α.
108. Βλ. Αιμ. Τσακόπουλος, *ό.π.*, έτ. ΛΒ', τεύχ. Δ' (Οκτώβριος - Δεκέμβριος 1957) 466.
109. Βλ. Κ. Σπανός, Τα υπομνήματα (...) του Γαρδικίου..., *ό.π.*, σ. 220 - 221.
110. Βλ. Αιμ. Τσακόπουλος, *ό.π.*, έτ. ΛΒ', τεύχ. Δ', σ. 466.
111. Βλ. Ν. Ι. Γιαννόπουλος, Κατάλογοι..., *ό.π.*, σ. 296. ο ίδιος Διορθώσεις..., *ό.π.*, σ. 29. Εμ. Κωνσταντινίδης, Θαυμακού, *ό.π.*, 124. ο ίδιος, *Συμβολαί...*, σ. 40. Β. Ατέσης, *ό.π.*, σ. 280.
112. Βλ. Θ. Καρατζάς, *ό.π.*, σ. 55.
113. Βλ. Αιμ. Τσακόπουλος, *ό.π.*, έτ. ΛΒ', τεύχ. Δ', σ. 482.
114. Βλ. Δημήτριος Θ. Νάτσιος, Ο Επίσκοπος Θαυμακού Χρυσάνθος (1867 - 1878), *Χρονικά της Επαρχίας Δομοκού*, 2 (1982) 89 - 90.
115. Βλ. Δημ. Νάτσιος, Δύο έγγραφα..., *ό.π.*, σ. 14, 15, 17.
116. Βλ. Αιμ. Τσακόπουλος, *ό.π.*, έτ. ΛΓ', τεύχ. Α' (Ιανουάριος - Μάρτιος 1958) 151.
117. Βλ. Ν. Ι. Γιαννόπουλος, Κατάλογοι..., *ό.π.*, σ. 296. Εμ. Κωνσταντινίδης, Θαυμακού, *ό.π.*, 124. ο ίδιος, *Συμβολαί...*, *ό.π.*, σ. 40. Β. Ατέσης, *ό.π.*, σ. 280. Θ. Καρατζάς, *ό.π.*, σ. 55.
118. Βλ. σημ. 116, ανωτέρω.
119. Βλ. σημ. 117, ανωτέρω.
120. Βλ. Γ. Ι. Παπαδόπουλος, *Ιστορία Εκκλησιαστικής Μουσικής*, Αθήναι 1890, σ. 474, 476.

ΕΙΣΗΓΗΤΗΣ
Κώστας Σπανός
συνταξιούχος εκπαιδευτικός, ιστορικός,
εκδότης του περιοδικού «Θεσσαλικό Ημερολόγιο»

ΘΕΜΑ
Οι αφιερωτές της Μακρουράχης (Καΐτσας) της πρώτης γραφής (1640 ci)
της πρόθεσης της Μονής της Ρεντίνας

ΠΡΟΛΟΓΙΚΑ

Όπως αναφέραμε και στην ανακοίνωση του 1ου συνεδρίου¹, η πρόθεση της Μονής της Ρεντίνας είναι ένα πλούσιο αρχείο ονομάτων, επωνύμων και τοπωνυμίων της περιόδου 1640 ci - 19ος αιώνας. Στα 272 φύλλα της έχουν καταχωρηθεί, με δύο ή περισσότερες γραφές, τα ονόματα πολλών αφιερωτών από οικισμούς του θεσσαλικού και του φθιωτικού χώρου κυρίως.

Κατά καιρούς έχουμε παρουσιάσει αρκετές σελίδες της πρόθεσης με ονόματα αφιερωτών από τον θεσσαλικό και τον φθιωτικό χώρο². Στα πλαίσια της σημερινής ανακοίνωσης μας θα παρουσιάσουμε τους αφιερωτές της Μακρουράχης (πρώην Καΐτσας) της αρχικής γραφής, δηλαδή του έτους 1640 ci, οι οποίοι είναι καταχωρισμένοι στα φ. 47α - 49α. Πρόκειται για 94 άτομα, από τα οποία τα 64 είναι άνδρες και τα 30 γυναίκες. Πρώτα θα παρουσιάσουμε τα ονόματά τους και μετά τα επώνυμα. Για τα πρακτικά του συνεδρίου θα δώσουμε τον αλφαβητικό κατάλογο των αφιερωτών και το περιεχόμενο των φ. 47α - 49α³.

ΜΕΡΟΣ ΠΡΩΤΟ

Τα ονόματα των αφιερωτών της Μακρουράχης του 1640 ci

1. Τα ονόματα των ανδρών

Οι 64 άνδρες αφιερωτές από την Μακρουράχη φέρουν 31 ονόματα, στα οποία την κυρίαρχη θέση κατέχουν ο Ιωάννης (15 άνδρες) και ο Δημήτρης (11 άνδρες). Τα 31 αυτά ονόματα τα κατατάξαμε στις παρακάτω 4 ομάδες:

α) *Ονόματα από την εκκλησιαστική παράδοση (17/31).*

Ανδρέας. Αποστόλης. Γεώργιος. Δημήτριος. Ευστάθιος. Ζαχαρίας < Ζαχαρίας. Ιωάννης. Κυριαζής < Κυριάκος. Κώστας. Λάζος < Λάζαρος. Μανόλης. Μιχαήλ. Νεόφυτος. Νικόλαος. Παρούσης < Παρησία. Πέτρος. Σπύρος < Σπυρίδωνας.

β) *Ονόματα από την λαϊκή παράδοση (6/31).*

Καρατζιάς < τουρ. Karaca· ζαρκάδι⁴. Πούλος < Πουλημένος. Ρίζος < ριζώνω. Σταμάτης. Φίλης < Τριανταφυλλής < Τριαντάφυλλος. Φλώρος < βλαχ. flori· άνθος.

γ) *Ονόματα από την Ιστορία (5/31).*

Κόμνος<Κομνηνός. Σίμος⁵. Σκαρλάτος. Συρόπουλος⁶. Σύρος.

δ) *Ξένα και ακατάταχτα ονόματα (3/31).*

Κάνος. Μέξιας⁷. Πετούνης.

2. Τα ονόματα των γυναικών

Οι 30 γυναίκες αφιερωτές φέρουν 20 ονόματα, τα μισά από τα οποία προέρχονται από την λαϊκή παράδοση και τα φέρουν οι μισές, περίπου, γυναίκες. Τα ονόματα της εκκλησιαστικής παράδοσης είναι 6 και τα φέρουν 7 γυναίκες, γεγονός που δείχνει ότι, όπως παντού, οι γυναίκες δεν είχαν ονομαστική εορτή. Τα 20 γυναικεία ονόματα τα κατατάξαμε στις παρακάτω 5 ομάδες:

α) *Ονόματα από την εκκλησιαστική παράδοση (6/20).*

Ανουδά<Άννα. Αθανασία. Βασιλική. Δέσπω<Δέσποινα. Θεοδώρα. Μαρία.

β) *Ονόματα από την λαϊκή παράδοση (10/20).*

Αγόρω<αγόρι. Δρόσω<δροσιά.Ευγενού<Ευγενώ<Ευγενία. Κρυστάλλω. Παγώνα. Πλούμω<μεσ. πλουμί (στολίδι). Ρίζω<ριζώνω. Σταμάτα. Χιονού<Χιόνι. Χρυσάφω.

γ) *Ονόματα από την Ιστορία (2/20).*

Κόμνω<Κομνηνή. Φράγκω<Φράγκος.

δ) *Ονόματα από αξιώματα (1/20).*

Αρχόντω<άρχοντας.

ε) *Ακατάταχτα ονόματα (1/20).*

Ανταμή.

Ο αλφαβητικός κατάλογος των ονομάτων

α) Των ανδρών

1. Ανδρέας	4	8. Κάνος	1
2. Αποστόλης	1	9. Καρατζιάς	1
3. Γεώργιος	1	10. Κόμνος	1
Γεώργης	5	11. Κυριαζής	1
4. Δημήτριος	1	12. Κώνστας	3
Δημήτρης	8	13. Λάζος	1
Δήμος	2	14. Μανόλης	1
5. Ευστάθιος		15. Μέξιας	1
6. Ζαχαρής	1	16. Μιχαήλ	2
7. Ιωάννης	12	17. Νεόφυτος	1
Γκίνος	3	18. Νικόλαος	2
		Νικόλας	2

Νίκος	1	26. Σπύρος	1
19. Παρούσης	4	27. Σταμάτης	2
20. Πετούνης	1	Στάμος	1
21. Πέτρος	1	28. Συρόπουλος	1
22. Πούλος	1	29. Σύρος	2
23. Ρίζος	8	30. Φίλης	1
24. Σίμος	8	31. Φλώρος	1
25. Σκαρλάτος	1		

β) Των γυναικών

1. Αγόρω	1	11. Κόμνω	3
2. Αννούδα	1	12. Κρυστάλλω	1
3. Ανταμή	1	13. Μαρία	2
4. Αθανασία	1	14. Παγώνα	5
5. Αρχόντω	3	15. Πλούμω	1
6. Βασιλική	1	16. Ρίζω	1
7. Δέσπω	1	17. Σταμάτα	1
8. Δρόσω	1	18. Φράγκω	2
9. Ευγενού	1	19. Χιονού	1
10. Θεοδώρα	1	20. Χρυσάφω	1

ΜΕΡΟΣ ΔΕΥΤΕΡΟ***Τα επώνυμα των αφιερωτών της Μακρουράχης του 1640 ci***

Από τους 94 κατοίκους - αφιερωτές της Μακρουράχης οι 80 φέρουν επώνυμο και οι 14 μνημονεύονται με το βαφτιστικό τους: Ανδρέας, γαμπρός της Κόμνωσ. Κόμνος, πατέρας του Σίμου, Μέξιας, Μιχαήλ κ.λ.π.

Συνολικώς αποδελτιώσαμε, για μελέτη, 41 επώνυμα, τα οποία κατατάξαμε στις παρακάτω ομάδες:

α) Πατρωνύμια (20/41).

Γκίνου. Καρακόνστα <τουρ. Κατα (μαύρος) + Κώνστας. Καραμιγάλης. Καρανίκος. Κολέτας <Κολέτης <Νικολέτης. Κόμνου <Κομνηνού. Κυριακάκης. Κώνστα. Μακρυκίνης <Μακρυγκίνης. Μακρυσταμάτης. Μανουήλ. Μανόλη. Νεοφύτου. Νίκας <Νίκος. Πέτρου. Πούλου <Πούλος <Πουλημένου. Ράντου <Ράντος <σλαβ. gad' πρόθυμος*. Σίμου <Σίμος. Σκεντέρης <Ισκεντέρης, ο Αλέξανδρος στα αραβικά.

β) Επαγγελματικά (3/41).

Κάπελας, ο ταβερνιάρης

Μυλωνάς

Ράφτης.

γ) Πατριδωνύμια (3/41)

Βούργαρης, ο καταγόμενος από την Βουλγαρία ή ο σλαβόφωνος.

Μπούγας, από την αρβανίτικη φάρα των Μπούα⁹.
 Ξένος, ο μέτοικος στον οικισμό.
 Πολίτης, μάλλον ο Κωνσταντινουπολίτης.
 δ) *Παρωνύμια (14/41)*.
 Αλατζιάς < τουρ. alacıa, χρωματιστό ύφασμα¹⁰.
 Καράτζηλος, δυσετυμολόγητο.
 Καρέντζης, δυσετυμολόγητο.
 Λάπας, δυσετυμολόγητο.
 Μακρής, ο μεγάλοςσωμος.
 Μποκοσιάς < μπουκοσιά, μπουκιά.
 Ντελής < τουρ. deli· τρελός¹¹.
 Πετούνας, δυσετυμολόγητο.
 Πίτζιος, δυσετυμολόγητο.
 Πουγάς < Μπουγάς.
 Ρεπόδης < ραιβο - πόδης, στραβοπόδης.
 Σπανός, ο σπανοπώγων.
 Τετέτζης, δυσετυμολόγητο.
 Φαγκωτάς < φαγωτάς < φάγος, ο λαίμαργος

Ο αλφαβητικός κατάλογος των αφιερωτών της Μακρουράχης (Καϊτσας)

Αλατζιάς Σταμάτης
 Ανδρέας, γαμπρός της Κόμνωσ
 Ανδρέας του παπά
 Βούργαρης Ιωάννης
 Βούργαρης Καρατζιάς
 Γκίνος
 Γκίνου Αρχόντω, μητέρα του Κάνου
 Γκίνος Κάνος
 Ιωάννης, πατέρας του Ρίζου
 Κάπελας Μιχαήλ
 Κάπελας Σίμος του Μιχαήλ
 Καρακώνστα Αρχόντω, γυναίκα του Δημήτρη
 Καρακώνστας Ρίζος του Δημήτρη
 Καραμιχάλη Ιωάννης
 Καρανίκος
 Καρανίκου Αννούδα γυναίκα του Κ.
 Καράτζηλος Δημήτρησ - Δήμος
 Καράτζηλος Ευστάθιος, θείος του Δήμου
 Καράτζηλος Ιωάννης
 Καράτζηλος Σύρος του Ιωάννη

Καράτζηλου Παγώνα, γυναίκα του Ιωάννη
Καρέντζης Νικόλας
Κολέτα Δέσπω, μητέρα του Γεώργη
Κολέτας Γεώργης του Πούλου
Κολέτας Πούλος
Κόμνος, πατέρας του Σίμου
Κόμνου Σίμος
Κόμνω, πεθερά του Ανδρέα
Κρυστάλλω, μητέρα του Ρίζου
Κυριακάκης Κυριαζής, αδελφός του Λάζου
Κυριακάκης Λάζος
Κώνστα Ανδρέας
Κώνστα Σίμος του Ανδρέα
Κώνστα Ιωάννης
Κώνστα Παγώνα, γυναίκα του Ιωάννη
Κώνστα Ρίζος του Ιωάννη
Κώνστα Ρίζω του Ιωάννη
Κώστα Ρίζος
Λάπας Γκίνος
Μακρή Παγώνα, γυναίκα του Νίκου
Μακρής Νίκος
Μακρυνίης
Μακρυνίης, Δημήτριος γιος του Μ.
Μακρυσταμάτης Ιωάννης
Μανουήλ Δημήτρης
Μανόλη Δημήτρης
Μανόλη Δήμος
Μανόλη Ρίζος, αδελφός του Δήμου
Μανόλη, Σταμάτα γυναίκα του Μ.
Μανόλη Χρυσάφω, γυναίκα του Δημήτρη
Μανόλης, άνδρας της Σταμάτας
Μέξιας
Μιχαήλ
Μιχαήλ, Κόμνω γυναίκα του Μ.
Μιχαήλ, Παρούσης γιος του Μ.
Μποκοσιά (;) Παρούσης
Μποκοσιά (;) Δρόσω, μητέρα του Παρούση
Μπούγας Γκίνος
Μπραήμπεη, Μαρία μητέρα του Μπ.
Μυλωνά, Θεοδώρα αδελφή του Μ.
Μυλωνά, Φράγκω αδελφή του Μ.

Μυλωνά Παγώνα, γυναίκα του Ευσταθίου
Μυλωνάς Δημήτρης
Μυλωνάς Ευστάθιος
Νεόφυτος ιερέας
Νεοφύτου ιερέα Ιωάννης
Νίκα Αρχόντω, μητέρα του Γεώργη
Νίκας Γεώργης
Νίκας Νικόλας του Γεώργη
Νικόλαος ιερέας
Ντελή Γεώργιος του Ιωάννη
Ντελή Ιωάννης
Ντελή Κώνστας του Ιωάννη
Ντελή Χιονού, γυναίκα του Ιωάννη
Ξένος Ανδρέας
Πετούνας Παρούσης
Πετούνας Ρίζος
Πετούνη, Φράγκω γυναίκα του Π.
Πετούνης
Πέτρος, πατέρας του Στάμου
Πέτρου Στάμος
Πίτζιος Δήμος
Πίτζιου Αθανασία, μοναχή, γυναίκα του Δήμου
Πολίτης Γεώργης
Πουγά Παγώνα, γυναίκα του Ιωάννη
Πουγάς Ιωάννης
Πουγάς Ρίζος του Ιωάννη
Πούλου Φίλης
Ράντου, Ανταμή μητέρα του Νικολάου βοσκού του Σίμου Ράντου
Ράντου Βασιλική, γυναίκα του Γεώργη
Ράντου Γεώργης του Σίμου
Ράντου Δημήτρης του Ιωάννη
Ράντου, Δημήτρης - Δήμος ψυχογιός του Σίμου
Ράντου Ιωάννης, αδελφός του Σίμου
Ράντου Κόμνω, γυναίκα του Σίμου
Ράντου, Νικόλαος βοσκός του Σίμου
Ράντου Σίμος
Ράντου Σύρος του Σίμου
Ράφτη Μαρία, γυναίκα του Κώνστα
Ράφτης Κώνστας
Ράφτης Σίμος
Ράφτης Σταμάτης του Κώνστα

Ρεπόδης Ιωάννης
 Ρεπόδης Κώνστας
 Ρεπόδης Ζαχαρής του Ιωάννη
 Ρίζος
 Σίμου Αγόρω, μητέρα του Γεώργη
 Σίμου Γεώργης
 Σκετέρης Παρούσης του Ρίζου
 Σκετέρης Ρίζος
 Σπανός Αποστόλης
 Σπύρος ιερέας
 Συρόπουλος ιερέας
 Τετέτση Πλούμω, γυναίκα του Σίμου
 Τετέτσης Σίμος
 Φαγκωτά Ευγενού, μητέρα του Δημήτρη
 Φαγκωτάς Δημήτρη
 Φαγκωτάς Ιωάννης
 Φαγκωτάς Σκαρλάτος του Ιωάννη
 Φλώρος

Η έκδοση των φ.47α - 49α

φ. 47α

Χωρίων Καϊτζα

- + Μέξια ιερέως. τ'. + Νικολάου ιερέως τ' ¹².
- + Συρόπουλου ιερέως. τ'. + Αποστόλις Σπανός τ'
- + Ανδρέ(ας) του παπ(ά). τ'. + Κώνστας ράντης και η γυνή του Μαρί(ας) και ο υιός τους Σταμάτις ☞ ¹³
- + Κώνστα Ρεπόδι. τ'. + Σίμος ράντης τ'. Ανδρέας Ξένος τ'
- + Κόμνο, η πενθερά του Ανδρέα. τ'. Ρίζο Πετούνα
- + Φράγγο, η αδελφή του Δημήτρη. τ'. Δημήτρις μιλονάς.
- + Γεώργη Πολύτι από τον Φλόρων τ'
- + Ιω(άννης), ο υιός του παπ(α) - Νεώφυτου. τ'. Μιχαήλ ο π(ατ)ήρ του Σίμου του κάπελα. τ'. Μαρία, η μ(ήτ)ηρ του Μπραήμπεεϊ τ. + Αθανασί(ας) (μον)αχ(ής), η γυνή του Δήμου του Πίτζιου τ'.
- + ο Παρούσης του Ρίζου του Σκετέρι τ'
- + Γγίνο Λάπα. τ. Γγίνο Μπούγα τ'
- + Ιω(άννης) του Κώνστα, και η γυνή του Παγώνα Χ¹⁴
- + Θεοδώρα, η αδελφή του μυλονά.

φ. 47β

+ Νικόλαος Καρέντζη. τ. + Λάζος ο Κυριάκης, και ο αδελφός του Κυριαζής. χ'. Νικολάου του Γεώργι του Νίκα το π(ατ)ήρ του και την μ(ήτ)ηρ του Αρχόντο. ☞

+ Ιω(άννης) του Μακρισταμάτι. τ. + Δημήτρις του Μανοήλ τ'

+ Φράγγο, η γυνή του Πετούνη. τ. + Χρυσάφος, η γυνή του Δημήτρι του Μανόλη. τ. Ευστάθιος ο μιλον(άς) και η γυνή του Παγώ(να). τ. Ιω(άννης) Φαγγοτά, Σκαρλάτο Φαρκωτά. χ'

+ Παρουσης του Πετούνα. τ. Κόμνο, ο π(ατ)ήρ του Σίμου. τ. + ο Κάνος του Γίνου, ο π(ατ)ήρ του και η μ(ήτ)ηρ του Αρχόντος. ☞ + Ρίζος του Καρακώνστα, και ο π(ατ)ήρ του Δημήτριος, και η μ(ήτ)ηρ του Αρχόντο. ☞

+ Ρίζος του Κόστα, τον έγγραψεν ο Σίμος του Ράντου. τ'

+ Μιχαήλ και η γυνή του Κόμνο, και ο υιός τους Παρουσης. ☞

+ Σίμος του Ράντου, είναι γραμμένος παρισία χιλιάδες γ'.¹⁵

+ Ανούδα, η γυνή του Καρανίκου. τ'

+ Φύλι Πούλο τους έγγραψαι ο Παρούσις. χ'

φ. 48α

+ Πέτρου, τον έγγραψεν ο υιός του ο Στάμος. τ'

+ Αγώρο, η μ(ήτ)ηρ του Γεώργι του Σίμου. τ'

+ Σταμάτις αλατζιάς τ' + Δημήτριος Φαγκοτάς και η μ(ήτ)ηρ του Ευγενού. χ' + Γεώργις του Γκολέτα και ο π(ατ)ήρ του Πούλος. χ'. + Γεώργις του Σίμου του Ράντου και

+ η γυνή του Βασιλική χ'. τ'. + Σίμος, ο υιός του Ανδρέα του Κώνστα. τ'. + Ιω(άννης) Καράτζηλος και η γυνή του Παγώ(να). χ'

+ Δημήτριος, υιός του Μακρικίνη. τ'

+ Σίμος του Ράντου, τον έγγραψεν ο ψυχοϊός του ο Δήμος. τ'

+ Δήμος του παπα-Σύρου. τ. + Καρατζιάς ο Βούργαρις, τον έγγραψεν ο Δήμος του Μανόλι. τ'

+ Ιω(άννης), ο αδελφός του Σίμου του Ράντου, και η γυνή του Κόμνο και ο υιός τους Δημήτρις. ☞

+ Νίκος Μακρίς, και η γυνή του Παγώνα. χ'

+ Ιω(άννης) του Καραμιχάλι είναι στα κινοβιάτικα. χ'

+ Ιω(άννης) Φαγκοτάς, και ο υιός του Σκαρλάτος. χ'

φ.48β

+ Νικόλαος, και η μ(ήτ)ηρ του Ανταμί, ο τζηοπάνης του Σίμου του Ράντου. χ'

+ Δημήτριος ο ψυχοϊός του Σίμου του Ράντου. τ. + Δρόσο, η μ(ήτ)ηρ του Παρούσι του Μποκυσιά (;) τ'

+ Ρίζος, ο Πουγάς, έγγραψεν τον π(ατ)ήρ του Ιω(άννη) και την μ(ήτ)ηρ του Παγώνα. χ'. + Ρίζος, έγγραψεν τον π(ατ)ήρ Ιωάννην, και την μ(ήτ)ηρ του

Κρουστάλο. χ'

- + Σύρος, ο υιός του Σίμου του Ράντου εις τα κινοβιάτικα.¹⁶ α
- + Πλούπο, η γυνή του Σίμου του Τετέτζη. τ'
- + Ζαχαρίας, υιός του Ιω(άννη) του Ρεπόδη, τον έγγραψεν ο Δήμος του Μανόλη. τ'. + Δέσπω, η μ(ήτ)ηρ του Γεώργι του Κολέτα. τ'. + έγγραψεν ο Δήμος, ο Καράτζηλος του θίου του Ευστάθιον. τ'
- + Ρίζος, η θυγάτηρ του Ιω(άννου) του Κώνστα. τ'
- + ο Δήμος του Μανώλη, έγγραψαι τον π(ατ)ήρ του Μανώλι και η μ(ήτ)ηρ του Σταμάτα, και ο αδελφός του Ρίζος. Ϝ
- + Ρίζος, ο Πούγας. τ'. + Γεώργιος, και ο π(ατ)ήρ του Ιω(άννης) και η

φ.49α

- μ(ήτ)ηρ του Χιονού, και ο αδελφός του Κώνστας του Ντελή. ασ¹⁷. + Σίρος του Καράτζηλου, και ο π(ατ)ήρ του Ιω(άνν)ου, και την μ(ήτ)ηρ του Παγώνα. χ'
- + Δημήτρις, ο Καράτζηλος. τ'. + Ιω(άνν) Βούργαρι. τ'

Υποσημειώσεις:

1. Βλ. Κώστας Σπανός, Οι αφιερωτές της Γιαννιτζούς της πρώτης γραφής (1640 ci) στην πρόθεση της Μονής της Ρεντίνας, *Φθιωτική Ιστορία. Πρακτικά Ιου Συνεδρίου Φθιωτικής Ιστορίας*, 3 - 4.11.2001, Λαμία 2002, 80.
2. Τα σχετικά δημοσιεύματα μπορεί να δει ο ενδιαφερόμενος στην ανακοίνωσή μας του Ιου Συνεδρίου, σ. 93 και στις σημειώσεις 2 - 3.
3. Στο φ.49 α μόνο οι πρώτοι στίχοι είναι της αρχικής γραφής. Οι υπόλοιποι είναι από δεύτερο χέρι, μάλλον του β' μισού του Ιου αιώνα.
4. Βλ. F. Tuncax - Λ. Καρατζάς, *Τουρκοελληνικό λεξικό*, Αθήνα 2000, 382.
5. Από το ομώνυμο αρχαιοελληνικό, το οποίο μαρτυρείται και στις επιγραφές της Θεσσαλίας.
6. Από το ομώνυμο βυζαντινό όνομα.
7. Από το επώνυμο της αρβανίτικης φάρας των Μέξηδων, μέλη της οποίας εγκαταστάθηκαν στις Σπέτσες. Βλ. Κώστας Μπίρης, *Αρβανίτες. οι Δωριείς του νεώτερου Ελληνισμού*, εκδόσεις «Μέλισσα», Αθήνα 1997, 275, 282.
8. Βλ. Μαν. Τριανταφυλλίδης, *Τα οικογενειακά μας ονόματα*, Θεσσαλονίκη 1982, 80. Το βαφτιστικό Ράντος το έχουμε συναντήσει στον θεσσαλικό χώρο. Βλ. π.χ. Κώστας Σπανός, Οι θεσσαλικοί οικισμοί στον ιεροσολυμιτικό κώδικα 509 (1649 - 1669), *Θεσσαλικό Ημερολόγιο*, 40 (Λάρισα 2001) 324.
9. Βλ. Κώστας Μπίρης, *ό.π.*, σ. 37, 39 κ.λ.π.
10. Βλ. F. Tuncay - Λ. Καρατζάς, *ό.π.*, σ. 19.
11. Βλ. Μαν. Τριανταφυλλίδης, *ό.π.*, σ. 72.
12. τ' τριακόσια άσπρα, δηλαδή 2,5 γρόσια.
13. Ϝεννιακόσια άσπρα, δηλαδή 7,5 γρόσια.
14. χ' εξακόσια άσπρα, δηλαδή 5 γρόσια.
15. γ' τρεις χιλιάδες άσπρα, δηλαδή 25 γρόσια.
16. α' χίλια άσπρα, δηλαδή 8 γρόσια και 40 άσπρα.
17. ασ' 1.200 άσπρα, δηλαδή 12 γρόσια.

- + νικαλα... τ_{11} + λάζος... τ_{11}
- + τ_{11} + δημή... τ_{11}
- + τ_{11} + χρυσά... τ_{11}
- + τ_{11} + κόμμο... τ_{11}
- + τ_{11} + κόμμο... τ_{11}
- + τ_{11} + κόμμο... τ_{11}
- + τ_{11} + κόμμο... τ_{11}
- + τ_{11} + κόμμο... τ_{11}
- + τ_{11} + κόμμο... τ_{11}
- + τ_{11} + κόμμο... τ_{11}

Το φ. 476 της προέθεως της Μονής της Ρεντίνας

ΕΙΣΗΓΗΤΡΙΑ

Μαρία Τζιβελέκη - Πολυμεροπούλου
συγγραφέας-ερευνήτρια

ΘΕΜΑ

Χάνια και χαντζήδες της Λαμίας, 19ος και 20ός αιώνας

Στην Αρχαία Ελλάδα, οι οδοιπόροι και οι ξένοι εύρισκαν φιλοξενία σε σπίτια. Αυτό ήταν ιερό καθήκον προς τον ξένο ο οποίος ήταν απεσταλμένος του Ξένιου Δία.

Όταν όμως οι συγκοινωνίες έγιναν σύμμαχοι της επικοινωνίας, δημιουργήθηκαν δημόσιοι ξενώνες, ιδιαίτερα στα μέρη όπου υπήρχαν χώροι λατρείας ή θεάματα, γιορτές, αθλητικοί αγώνες. Στην Ολυμπία π.χ. και στον Ισθμό της Κορίνθου, υπήρχαν και ιδιωτικά επαγγελματικά πανδοχεία.

Το «Πανδοχείο», «όπου όποιος πάει γίνεται δεκτός», ήταν σταθμός, ξενοδοχείο, συνήθως σε ερημικό τόπο ή σε οδούς, για στάθμευση και ανάπαυση των οδοιπόρων. Κατά τον Μεσαίωνα, οι ταξιδιώτες, οι περιηγητές, οι προσκυνητές που ξεκινούσαν από τη Δυτική Ευρώπη για την Ανατολή, έπαιρναν μαζί τους κι ένα είδος τουριστικού οδηγού (τον περίφημο «Μπαϊντέκερ»). Ο Ηρόδοτος, ο Στράβων, ο Πλίνιος, ο Μάρκος Αυρήλιος κ.ά. ήταν οι κυριότερες πηγές αρχαιογνωσίας. «Πήραμε τη Γεωγραφία του Στράβωνος», λέει για την περιήγησή του ο Γερμανός ευγενής HANS JACOB MREUNING. Αυτοί οι «Οδηγοί», περιέγραφαν διαδρομές, αξιοθέατα, οδηγίες, πρακτικές συμβουλές και χώρους στάθμευσης (Πανδοχεία). Κατά τον Ηρόδοτο, υπήρχαν εκατόν έντεκα καλά πανδοχεία στην οδό «από Σάρδεων εις Σούσα», και στο Αρτεμίσιον της Βόρειας Εύβοιας, υπήρχαν πανδοχεία όπου οι πελάτες δεν εύρισκαν μόνο «στέγην και κλίνη» αλλά και «άλας, έλαιον και όξος, έτι δε και λύχνον και τράπεζαν». Άλλαζαν άλογα, παρτίδιδαν και παραλάμβαναν ταχυδρομείο.

Το ταξίδι στη Μεσαιωνική και την Τουρκοκρατούμενη Ελλάδα, θαλασσινό ή στεριανό, ήταν επικίνδυνο. Στη στεριά με την ανασφάλεια στους δρόμους και με τον συνεχή φόβο των ληστών. Τα πανδοχεία, πολλές φορές, ήταν παγίδες. Οι περισσότεροι ταξιδιωτικοί οδηγοί, συμβούλευαν τους ταξιδιώτες να μεταμφιέζονται σε κουρελήδες και να κρύβουν το πουγκί τους. Τα πανδοχεία στα λιμάνια ήταν επίσης κακόφημα. Η ανάγκη, καμιά φορά, ανάγκαζε τους ευγενείς, παπάδες, επισκόπους, προσκυνητές, να καταφεύγουν σ' αυτά, όπως συνέβαινε με το σπίτι της Μαντάμ Ορτάνς, της Γερμανίδας πατρόνας, που διατηρούσε ένα τέτοιο στον Χάνδακα (Ηράκλειο Κρήτης).

Στην Βενετία, που κατά τον 15ο αιώνα ήταν ο τελευταίος σταθμός του ηπειρωτικού ταξιδιού, ο ταξιδιώτης βρισκόταν αυτομάτως υπό την προστασία του κράτους της Γαληνοτάτης Δημοκρατίας, το οποίο είχε δημιουργήσει

ειδικές Υπηρεσίες για την εξυπηρέτηση των ξένων. Ο ταξιδιώτης εύρισκε πανδοχεία για να καταλύσει, στα οποία την άδεια για να λειτουργήσουν χορηγούσε αποκλειστικά η Γερουσία.

Μια άλλη έκφραση, ένας άλλος όρος για τα πανδοχεία των αρχαίων και των βυζαντινών, ήταν «Καταγώγια». Αυτά ξεκίνησαν σαν φιλανθρωπικά ιδρύματα στις μεγάλες αρτηρίες της υπαίθρου. Εκεί οι διερχόμενοι είχαν τροφή, στέγη και στοιχειώδη περιποίηση.

Τα περισσότερα πανδοχεία ήταν φτωχά, γιατί οι επισκέπτες τους αρκούσαν εις τα ολίγα, και πιο παλιά ήταν απλά καταλύματα, επειδή οι οδοιπόροι είχαν μαζί τους σκεπάσματα και τροφή. Ήταν κατά κύριο λόγο καταφύγια κοινών ανθρώπων, αμαξηλατών, ημιονηγών, ναυτών και ήταν ακάθαρτα, γεμάτα ζούφια. Πολλά ήταν τόποι εκπορνεύσεως και διαφθοράς. Οι πανδοχείς δεν έχαιραν μεγάλης εκτιμήσεως, εθεωρούντο αισχροκερδείς και απατεώνες. Πολλοί φιλοξενούμενοι ληστεύονταν. Οι αρχαίοι συγγραφείς τα περιέγραφαν καπνισμένα, βρωμερά, κακώς επιπλωμένα. Υπήρχαν βέβαια νόμοι που υποχρέωναν τους πανδοχείς να τηρούν τις υποχρεώσεις που αναγράφονταν στην Άδεια Λειτουργίας. Ήταν υπεύθυνοι για τη βλάβη και την απώλεια των πραγμάτων των πελατών, τα οποία εισήχθησαν εν γνώσει τους στο πανδοχείο κ.ά. Το Ρωμαϊκό Δίκαιο ήταν αυστηρό για τα πανδοχεία της εποχής. Στην Ελλάδα, το Νομοθετικό Διάταγμα του 1926, καθόριζε τις υποχρεώσεις των πανδοχέων: Να δηλώνουν κάθε εικοσιτετράωρο στην Αστυνομική Αρχή την προέλευση του επισκέπτη, υποβάλλοντας δελτίο για τον καθένα. Σε περίπτωση παραλείψεως επεβάλετο πρόστιμο και φυλάκιση.

Στη διαδρομή μεταξύ Λαμίας και Λιβαδειάς, ήταν το χάνι της Δερνίτσας, φημισμένο, το οποίο όμως ο Γάλλος Henrie Belle, Γενικός Γραμματέας της Γαλλικής Πρεσβείας στην Αθήνα και αργότερα Γενικός Πρόξενος σε διάφορες πόλεις και Αναπληρωτής Υπουργός Εξωτερικών της Γαλλίας,



Το Χάνι της Δερνίτσας

περιγράφει με μελανά χρώματα, και στο τέλος συμβουλεύει τον ταξιδιώτη: «Φίλε ταξιδιώτη, φυλάξου από το χάνι της Δερνίτσας». Το 1889 ο Γάλλος λόγιος και φιλέλλην Γκαστόν Ντεσάν έκανε περιηγήσεις σ' ολόκληρη την Ελλάδα και δημοσίευσε το βιβλίο «*Η Ελλάς της σήμερα*», που βραβεύτηκε από τη Γαλλική Ακαδημία. Γράφει λοιπόν για την Άμφισσα: «*Αγαπητοί αναγνώστες αν ποτέ κάνετε ταξίδι στην Άμφισσα σας ξορκίζω σ' όλους του αρχαίους θεούς ν' αποφύγετε όσο σας είναι δυνατόν το Πανδοχείο - Χάνι του Δημητρίου Μαύρου. Κανένα ξενοδοχείο σ' ολόκληρη τη γη δεν έχει τόσα ρεκόρ της περιφρόνησης στις ανέσεις όσο αυτό, και μάλιστα στον τομέα της καθαριότητας...*»

Τα έξοδα για την κατάλυση ήταν μικρά. Όσα πανδοχεία ήταν υπαίθρια και σε ερημικά μέρη, είχαν επιγραφές και κατάλληλα σήματα. Βρέθηκε επιγραφή σε ανάγλυφο, που παρίστανε τον Ερμή και τον Απόλλωνα. Ο πρώτος συμβόλιζε το ψωμί κι ο δεύτερος την υγεία.

Αυτή είναι γενικά μια μικρή ιστορική αναδρομή για τους λόγους που επέβαλαν τη δημιουργία των πανδοχείων και τη χρήση τους. Δηλαδή, να ξεκουράζονται, να διανυκτερεύουν οι ταξιδιώτες, να επιδιορθώνουν τις αβαρίες των αμαξιών τους, να περιποιούνται ή να αλλάζουν πολλές φορές άλογα. Η κοινή ονομασία είναι «Χάνι», λέξη Τουρκική. Στην Ανατολή, αυτούς τους χώρους τους ονόμαζαν «*Μουσαφίρ - Οντασίν*». Στο Κάιρο υπάρχει και σήμερα δρόμος που λέγεται «*Χάνι - Χαλίλι*» (το χάνι του Χαλίλι). Ήταν το πρώτο χάνι που έφτιαξε ο Χαλίλι εκεί, στη συνέχεια έγιναν πολλά. Σήμερα είναι ξενοδοχεία και καταστήματα.

Για τους Χριστιανούς, το πιο σημαντικό χάνι του κόσμου είναι το Χάνι της Βηθλεέμ, όπου η Παρθένος Μαρία «*έτεκεν τον υιόν αυτής, τον πρωτότοκον και εσπαργάνωσεν αυτόν και ανέκλινεν αυτόν εν τη φάτην ου γαρ ην αυτοίς τόπος εν τω καταλύματι*», δεν υπήρχε γι' αυτούς τόπος στο πανδοχείο όπου στάθμευσαν για να περάσουν τη νύχτα (κατά Λουκάν Ευαγγέλιο, κεφάλαιο β', στίχος 7).

Στους άθλιους του Βίκτορος Ουγκώ, η Φαντίνα, αφήνει την κόρη της Τιτίκα στο χάνι του Θερναδιέρου όπου πλήρωνε παραμονή και διατροφή.

Στη Θεσσαλονίκη, φημισμένο ήταν το χάνι «*Καραβάν Σαράν*», πανδοχείο που συγκέντρωνε κι όλα τα απαραίτητα εργαστήρια. Επίσης το χάνι του Μπερ Τσινάφ. Ακόμα, πολλά χάνια βρίσκονταν στο Φραγκομαχαλά, είχαν φτηνές τιμές, αλλά φιλοξενούσαν συνήθως υπόπτους. Ξεχωριστό στη Θεσσαλονίκη, το «*Χάνι της Μάλτας*», όπου τον 16ο αιώνα κατέλυαν Μαλτέζοι πειρατές. Ξακουστό και το χάνι Μπουνάκ, όπου γινόντουσαν αγοραπωλησίες αιχμάλωτων κοριτσιών.

Στη νεότερη Ελληνική ιστορία, σημείο αναφοράς είναι το Χάνι της Γραβιάς, όπου στις 12 Μαΐου του 1821, ταμπουρώθηκε ο Οδυσσέας

Ανδρούτσος με τα παλικάρια του και αντιστάθηκαν στους Τούρκους. Νωρίτερα, στις 23 Απριλίου, οι οπλαρχηγοί Καλύβας και Μπακογιάννης με τα παλικάρια τους οχυρώθηκαν στο Χάνι της Αλαμάνας και ρίχτηκαν με τα σπαθιά να ελευθερώσουν τον Αθανάσιο Διάκο, όταν τον έπιασαν ζωντανό οι Τούρκοι.

Στο βίαιο θάνατο του Αθανασίου Διακού, στις 23 Απριλίου 1821, ως προς τον τόπο του μαρτυρίου του αναφέρεται: «*Τον ωδήγησαν εις μίαν άκρην, κατά το ανατολικό μέρος της πόλεως, γεμάτην κοπριάν, εις ένα χάνι, εκεί όπου είναι σήμερα το κενοτάφιόν του, επί της σημερινής οδοῦ Καλύβα και Μπακογιάννη, τον έριξαν ανάσκελα επάνω εις ένα σαμάρι και του επέρασαν ένα σουβλί... τον εσήκωσαν όρθιον με το σουβλί... εβύθισαν το κάτω μέρος της σούβλας μέσα εις την κόπρον, ώστε τα πόδια του να εγγίζουν τη γη. Γύρω του και πάνω εις την κόπρον, ετοποθέτησαν ογδόντα κεφάλια συμπολεμιστών του...*» (Γεωργίου Αλ. Πλατή «*Λαμία, Ιστορική Και Κοινωνική Έρευνα*» σελ. 101 - 102).

Με το τέλος της τουρκοκρατίας, καθώς οι δρόμοι ανοίγουν και το εμπόριο μεγαλώνει, εκατοντάδες άνθρωποι ταξιδεύουν. Χάνια ξεφυτρώνουν σε όλες τις οδικές αρτηρίες. Τα χάνια της περιοχής μας ήταν Τούρκικα. Το χάνι της Αλαμάνας ανήκε στον Μουσταφά Μπέη, και πουλήθηκε στον Δημολιούλια για 7.000 γρόσια.

Για τα αστικά χάνια της Λαμίας προεπαναστατικά, έχουμε τη μαρτυρία του Τούρκου περιηγητή Εβλιά Τσελεμπή, ο οποίος περιηγήθηκε την περιοχή της Στερεάς Ελλάδας το 1668 (εδώ παίζονται οι χρονολογίες από 1666 - 1668). Αναφερόμενος στην πόλη Ιζντίν - Ζητούνι, γράφει μεταξύ άλλων ότι υπάρχουν «*χάνια εμπόρων*». Ο Αργύρης Φιλιππίδης από το Πήλιο, ιστορικός - περιηγητής, ο οποίος επισκέφτηκε τη Λαμία μεταξύ του 1795 - 1800, λέει για το Ζητούνι: «*Πολιτεία κατοικημένη από Χριστιανούς και Οθωμανούς*», περιγράφει λόφους, καταστήματα, δρόμους, γέφυρες, σπίτια, το φρούριο, τζαμιά και «*χάνια αρκετά να κονεύουν οιπραματευταί και διαβάτα*».

Ακόμα, ο Ιάκωβος Μπαρτόλντι, Πρώσος περιηγητής και διπλωμάτης, ο οποίος περιόδευσε την Ελλάδα και έγραψε το «*Ταξίδιον εις Ελλάδα κατά τα έτη 1803 και 1804*», αναφέρει πως «*στο Ζητούνι διανυκτέρευσα σε χάνι*». Το 1840 - 41, ο Γάλλος αρχαιολόγος J. Buchon, επισκέφθηκε τη Λαμία και αναφέρει ότι: «*Συνάντησα ενδιαφέροντα πρόσωπα... ένα καλό εστιατόριο, λίαν υποφερτόν και φθηνόν*». Παρατηρεί όμως ότι «*η Λαμία δεν έφθασε ακόμη εις την πολυτέλειαν ενός χανιού (Auberge = Πανδοχείο)*» και ότι «*δεν ήτο δυνατόν να εξεύρη τις, παρά ένα δωμάτιο μικρόν και ένα μόνον στρώμα*».

Στο όρος Καλλίδρομο, υπάρχει τοποθεσία με το όνομα «*Αλλαγή*». Βρίσκεται προς την πλευρά των Θερμοπυλών. Εκεί γινόταν αλλαγή αλόγων και ταχυδρομείου από Λαμία για Λιβαδειά.

Οι Τούρκοι, μετά την απελευθέρωση, πούλησαν κατοικίες, κτήματα, τσιφλίκια, ανάμεσα σ' αυτά και χάνια, απ' τα οποία τα περισσότερα ήταν σε

κεντρικά σημεία της πόλης.

Στην έρευνα καταγράφονται 17 χάνια στο κέντρο της Λαμίας, αναφέρονται οι δρόμοι που βρίσκονταν, το όνομα των ιδιοκτητών και ο χρόνος λειτουργίας τους. Για τα μεγαλύτερα και τα αριότερα, γίνεται περιγραφή των χώρων, στάβλων αποθηκών, αχυρώνων, ξενώνων κλπ. Το υλικό προέρχεται από βιβλιογραφία, μαρτυρίες περιηγητών, αρχαιολόγων και ιστορικών, από παλιά συμβόλαια και προσωπικές μαρτυρίες. Καταγράψαμε:

Στην οδό Καραϊσκάκη το χάνι του Δημητρίου Βογιατζή (κατόπιν Δημ. Κωσταρικά) και δίπλα το χάνι του Λόντζου. Στην οδό Καραγιαννοπούλου, το χάνι που αγόρασε ο Καραγιαννόπουλος και τα τελευταία χρόνια το ξέραμε σαν χάνι Αθανασίου Λαϊνά. Απέναντι, στη γωνία Καραγιαννοπούλου και Θεμιστοκλέους, ήταν το χάνι του Ηλία Λαϊνά, ξάδελφου του Θανάση. Στη Θεμιστοκλέους ήταν και το χάνι του Νικολάου Τασόπουλου. Στην οδό Χατζοπούλου ήταν δυο χάνια, του Βασ. Χατζή και του Στάθη Γαλάνη. Στην οδό Καποδιστρίου, απέναντι από τα Δικαστήρια, το χάνι του Δημ. Πεπέρα. Λίγο πιο κάτω, στα δεξιά της Καποδιστρίου, είναι μια πάροδος χωρίς όνομα (αδιέξοδο). Εκεί ήταν το χάνι της Βασιλικής Κόντου και του γιου της Δημήτρη που ήταν και σαμαράς. Στην οδό Αγίου Νικολάου 6 το χάνι του Χρ. Χριστόπουλου. Στην οδό Λεωσθένους το χάνι του Βουλγαράκη, και στη συμβολή της με την οδό Πατρόκλου, το χάνι του Νικολούλα. Στην οδό Σατωβριάνδου το χάνι των Αρκουμαναίων, στην οδό Αβέρωφ και Βενιζέλου το χάνι του Κουτσόβουλου. Στις αρχές του 20ου αιώνα, απέναντι του, ήταν το χάνι του Σιλαίου. Στην οδό Αβέρωφ ήταν το χάνι του Ταξιάρχου ή «Ντουζα». Τέλος, στη γωνία των οδών Λεωνίδου και Παλαιολόγου ήταν το χάνι του Κ. Ριζοκώστα.

Όλα αυτά τα χάνια είχαν πεταλωτή (αλμπάνη) - μέσα ή σε ξεχωριστό χώρο - και σαμαρά (σαγματοποιοί).

Πολύς κόσμος έτρωγε ψωμί στα χάνια. Το μεγαλύτερο βιβλίο του χανιού, ήταν αυτό με τα βερεσέδια. Όλοι οι χαντζήδες της πόλης μας ήταν νοικοκυραίοι, καλοί επαγγελματίες, κοινωνικοί, και είχαν τη φήμη ανθρώπων που βοηθούσαν τους ανήμπορους και φιλοξενούσαν φτωχούς δίχως αμοιβή.

ΧΑΝΙ ΚΩΣΤΑΡΙΚΑ

Στην οδό Καραϊσκάκη, δίπλα από τη γωνία με την οδό Μακρή, όπου προπολεμικά ήταν το Καφενεϊού Φέλου, διάσημο στην εποχή του (σήμερα οικοδομή Μπριάνη), κοντά στις Εφτά Βρύσες, ήταν το χάνι του Μπογιατζή (ή Βογιατζή), με καταγωγή από τη Γούρα. Ο Βογιατζής στο τέλος του 19ου αιώνα, αναγκάστηκε να εγκαταλείψει τη Γούρα, γιατί μεγαλονοικοκύρης όπως ήταν, κινδύνευε από τους ληστές που λυμαίνονταν την περιοχή. Πούλησε την περιουσία του στη Γούρα κι αγόρασε στη Λαμία διάφορα χωράφια και ακίνητα με βασική αγορά το παλιό τούρκικο χάνι στην οδό Καραϊσκάκη.

Η αγορά έγινε με το υπ' αριθ. 11119 της 11/2/1912, από τους αδελφούς Νικόλαο, Ευθύμιο και Χρήστο Μουτσόπουλο, οι οποίοι ήταν πανδοχείς. Οι χώροι του χανιού, κύριοι και βοηθητικοί, μετά των παραρτημάτων και παρακολουθημάτων, περιγράφονται στο συμβόλαιο. Αναφέρονται κι ορισμένα κινητά αντικείμενα: «... μετά 5 ποτηριών οίνου, 3 μπουκαλιών ποτών, 1 γραφείου χανιού, 1 ποτιστηρίου (κατοσταρίου), 3 μισής οκάς τενεκεδένιων, 5 τραπεζιών... 5 καρεκλιά παλαιά, 4 σκαμνιά, 2 σιδηρά απλά κρεββάτια, 8 μικρά και μεγάλα φανάρια... 1 λαδικού, 2 δαμιζανών, κανατιών κεραμιδιών, 1 βαρελιου ούζου».



Δημ. Κωσταρίκας

Στα 1900 περίπου, ο μικρός τότε, ηλικίας 11 ετών Μήτσος Κωσταρίκας, αφού τέλειωσε το σχολείο, συνοδευόμενος από τον θείο του, αδελφό της μητέρας του, φεύγουν από ένα χωριό της Ηπείρου, για καλύτερη τύχη στην Παλαιά Ελλάδα. Το χωριό τους, Προσβάλα τότε, σήμερα ονομάζεται Βαθύπεδο. Όπως ο ίδιος έλεγε ήταν τόσο άγονο που «πήγαινε το μπ'λαρ' με καινούρια πέταλα και γύραγε κ'τσαίνονντα, χορτάρ' δε φύτρωνε, πέτρα παν' στην πέτρα». Έφυγε με τα καθημερινά του ρούχα, και με γουρ'νοτσάρουχα, ποδαράδα, μ' ένα ταγάρι στον ώμο κι ένα ζευγάρι παπούτσια στον τορβά, να τα φοράει όταν φτάνανε στις πόλεις. Ήταν η εποχή που οι Ηπειρώτες ξενιτεύονταν κατά κύματα, με τις συντεχνίες τους στα Βαλκάνια και την ελεύθερη Ελλάδα, για ανεύρεση δουλειάς, για να γλιτώσουν από την καταπίεση των Τούρκων και πάνω απ' όλα από την έλλειψη ασφάλειας, γιατί ληστρικές συμμορίες τουρκαλβανών λυμαίνονταν Μακεδονία και Ήπειρο. Τότε έφτασαν στη Φθιώτιδα, μεταξύ άλλων, κτίστες της πέτρας, μυλωνάδες κι άλλοι τεχνίτες.

Ο μικρός τότε Μήτσος Κωσταρίκας, έφτασε με το θείο του στη Λαμία και κατέλυσαν στο χάνι του Μπογιατζή. Εκεί, αρχίζει να δουλεύει μικρός υπάλληλος για όλες τις δουλειές. Καθαριότητα, παραλαβή και παράδοση ζώων, τσίσμα, πότισμα, διάφορα θελήματα, κουβάλημα πραγμάτων στο σπίτι του αφεντικού. Μεγαλώνει μέσα στο χάνι. Εκτιμάει ο Μπογιατζής το χαρακτήρα και την εντιμότητά του και του προτείνει να αγοράσει το χάνι, αφού τα παιδιά του ίδιου έκαναν άλλες δουλειές. Γίνεται η αγοραπωλησία, πληρώνοντας ο Κωσταρίκας τα μισά λεφτά, τα οποία είχε συγκεντρώσει από την εργασία του με μεγάλη οικονομία, ενώ τα υπόλοιπα θα τα έδινε αργότερα.

Εν τω μεταξύ παντρεύεται, και σε μιαν εποχή σοβαρής αρρώστιας της γυναίκας του, αναγκάζεται να πουλήσει πάλι το χάνι στο Βογιατζή, και να το δουλεύει με ενοίκιο για χρόνια, μέχρι που το χάνι έκλεισε.

Ο Κωσταρίκας κράτησε το χάνι σε υψηλό επίπεδο παρότι, ο δρόμος και η περιοχή στις Επτά Βρύσες, συγκέντρωνε οίκους ανοχής της εποχής, πράγμα βέβαιο που ασφαλώς θα διευκόλυνε ορισμένους πελάτες.

Οι χώροι στο χάνι ήταν οι απαραίτητοι, μεγάλοι και βολικοί. Μια διπλή ξύλινη πόρτα ήταν η κύρια είσοδος, με μάνταλα και σιδεριές ασφάλιζε το βράδυ καλά. Είχε καλντερίμι στο διάδρομο και δεξιά ένα καμαράκι χρησίμευε για γραφείο. Εκεί άφηναν οι πελάτες τα τροβάδια. Άλλος χώρος δίπλα, ήταν για τα σαμάρια, τα χάμουρα, τις λαιμαριές, τα μεγάλα σακιά, δέματα, κιβώτια και άλλα χοντρά ψώνια. Δίπλα, με ξύλινη σκάλα, ανέβαινες στα δωμάτια για ύπνο. Ο στάβλος έφτανε μέχρι την οδό Ανδρούτσου, πίσω από το Μητροπολιτικό Ναό, όπου υπήρχε και δεύτερη πόρτα, βρύσες, ποτίστρες, παχινιά στη σειρά και αποθήκες με ζωοτροφές, διαφόρων ειδών, αγορασμένες στον καιρό τους, που υπολογίζονταν και ζυγίζονταν για την πληρωμή.

Το καθάρισμα ξεκινούσε με το μάζεμα της κοπριάς, με τις τσουγκράνες, μετά σκούπισμα καλό με τις αφάνες, σκούπες από φυσικό θάμνο που ξερίζωναν και ήταν αντοχής, για μεγάλη χρήση. Την κοπριά την πουλούσε στους περιβολάρηδες των Πηγαδουλιών και σε άλλους γεωργούς.

Το χάνι έκλεισε το 1962, με την συνταξιοδότηση του Μήτσου Κωσταρίκα, ο οποίος πέθανε σε ηλικία 93 χρόνων. Οι περισσότεροι πελάτες ήταν από τα χωριά του Δομοκού, τη Γούρα και τα χωριά της Όθρυς. Υπήρχαν όμως και προσωπικοί πελάτες, φίλοι από χωριά του κάμπου και της υπόλοιπης περιοχής.

Στα Χάνια τα χρόνια του εμφύλιου πολέμου ξέμειναν ζώα. Το 1948 ή 1949 ο δάσκαλος Δημήτριος Γρ. Πιπερίγκος αγόρασε ένα μουλάρι από τα «αζήτητα» στο Χάνι Κωσταρίκα. Το βάπτισε «Μάστορα». Ήταν καχεκτικό με πληγές στη ράχη από τις κακουχίες, το ανέλαβε ο κτηνίατρος Τσέλιος κι όταν συνήλθε ο δάσκαλος το χάρισε στην αδελφή του Αγγελική Καρδάκου στη Ροδίτσα, βοηθό στις γεωργικές εργασίες.

ΧΑΝΙ ΜΑΥΡΑΓΑΝΗ (Λόντζου)

Στην οδό Καραϊσκάκη και δίπλα στο χάνι Μπογιατζή (Κωσταρίκα), ήταν το χάνι Μαυραγάνη. Για χρόνια το λειτουργούσε με ενοίκιο ο Λόντζος. Όταν πέθανε, το δούλεψε η Λόντζαινα με τα παιδιά της.

ΧΑΝΙ ΓΙΑΝΝΗ ΚΟΥΤΣΟΒΟΥΑΟΥ

Στις 21/2/1931, ο Ιωάννης Κουτσόβουλος αγόρασε με το υπ' αριθ. 7633 συμβόλαιο του συμβολαιογράφου Νικολάου Αθ. Καρδάκου, από τους

«Γεώργιον Δημ. Σύφαν, Μαρία σύζυγος Αθ. Τρούφα και Αθανάσιον Νικ. Τρούφαν, το ήμισυ της εις την συνοικίαν Τρουμπέ, επί της οδοῦ Λαμίας - Καρπενησίου ανωγείου οικίας, ήμισυ κατωγείου οικίας περιβολίου και συνεχομένου πανδοχείου». Την ίδια μέρα με το υπ' αριθ. 7634 συμβόλαιο, αγόρασε από τον Ιωάννη Τρούφα, το υπόλοιπο ήμισυ, το ανατολικό μέρος που έβλεπε στην οδό Γκουαλέν, (σήμερα οδός Βενιζέλου), και στην οδό Καρπενησίου. (Περίληψη Συμβολαίων).

Στη γωνία των οδών Βενιζέλου και Αβέρωφ (όπου σήμερα η Κλινική Τσεκούρα), σ' ένα πέτρινο μεγάλο σπίτι, ήταν το μπακάλικό του Γιάννη Κουτσόβουλος. Συνεχόμενη, στο πίσω μέρος, ήταν η κατοικία του, που έβλεπε προς την οδό Βενιζέλου και τον κάμπο. Αυτό, όπως βλέπαμε την οικοδομή από το δρόμο, ήταν το αριστερό μισό της, ενώ στο υπόλοιπο, το δεξί, στο ίδιο ύψος, στο ισόγειο, είχε τον ξενώνα του πανδοχείου και ακριβώς από κάτω ήταν ο στάβλος των ζώων και αποθήκη με ζωοτροφές. Αυτοί ήταν οι χώροι του χανιού.

Στο χάνι κατέβαινες με δρόμο από καλντερίμι, ακριβώς δίπλα στη μεσοτοιχία με την οικία Τσαντήλα. Εκεί δεξιά, ήταν τα παχιά, βρύση και κουβάδες για πόσιμο, πατάρι με τριφύλλι, σανό και αποθηκούλα με άλλες ζωοτροφές σε καρπό. Το κάτω μέρος, που συνόρευε με τις ιδιοκτησίες των Καρπουζαίων, πρώτα είχε φράχτη από σανίδια κι αργότερα, επειδή τα μικρά της γειτονιάς παραβίαζαν το χώρο βγάζοντας τα ξύλα, αναγκάστηκε να κάνει τοίχο από τοιμέντο για να μην κινδυνεύουν τα παιδιά από τα ζώα. Εκεί που στάλιζαν τα ζώα, είχε στέγαστρο με στύλους ξύλινους για να δένονται. Τα βράδυ το χάνι έκλεινε με πόρτες και κλείδωνε.

Ο Κουτσόβουλος ήταν από την Καστριώτισσα, χωριό της Παρνασσίδας. Πελάτες του, εκτός των κατοίκων γειτονικών χωριών του κάμπου κι αυτών στα ριζά της Οίτης, ήταν κι απ' τα ορεινότερα Δυο Βουνά, Δέλφινο, Κουμαρίτσι, Παύλιανη, Μαυρολιθάρι κι άλλα χωριά της Παρνασσίδας, όλοι κοντοπατριώτες, φίλοι, συγγενείς, κουμπάροι. Όσοι έρχονταν από μακριά, ξεκινούσαν την Παρασκευή το μεσημέρι, ή και νωρίτερα, από τα χωριά τους, ανάλογα με την απόσταση. Έφταναν στη Λαμία το βράδυ και κοιμόντουσαν στο χάνι για να είναι το Σάββατο πρωί-πρωί στο παζάρι να τελειώσουν διάφορες δουλειές. Το μόνο μεταφορικό μέσο, τότε, ήταν τα άλογα, γαϊδούρια, μουλάρια, άμαξες.

Μόλις έφταναν τα ζώα στο χάνι, τα ξεφόρτωναν μπροστά στην αυλή του ξενώνα και του μπακάλικου, έπαιρναν ό,τι είχαν μαζί τους για φαγητό και



Γιάννης Κουτσόβουλος

στρωσίδια αν επρόκειτο να διανυκτερεύσουν. Μετά, ξεσαμάρωναν τα ζώα, να ξειδρώσουν και τα παραλάμβανε άνθρωπος του χανιού να τα ποτίσει και να τους βάλει τροφή.

Ο Ξενώνας δεν είχε κρεβάτια ούτε στρωσίδια και το πάτωμα ήταν τσιμέντο, ο χώρος αβέροτος, χωρίς διαιρέσεις. Με τα κρύα, ένα τζάκι στη γωνιά και λίγα κάρβουνα στο μαγκάλι πρόσφεραν υποτυπώδη θέρμανση. Η αυλή, στο μισό τμήμα της ήταν σκεπασμένη με τσίγκους, το υπόλοιπο μισό είχε κληματαριά. Για καθίσματα υπήρχαν ξύλινα τουράκια, κούτσουρα, σκαμνιά και καμιά καρέκλα ανάμεσα. Μια βρύση έτρεχε μέρα - νύχτα, για χρήση των επισκεπτών αλλά και των διερχομένων γενικά.

Οι καλύτεροι πελάτες του Κουτσόβουλου, ήταν οιμπολιάρηδες, διακονιαραίοι. Αυτοί κανόνιζαν, όταν τέλειωναν τις περιοδείες τους εντός και εκτός Ελλάδας, να έρχονται την εποχή των ετήσιων εμποροπανηγύρεων της Λαμίας, που γίνονταν δυο φορές το χρόνο. Το φθινόπωρο βολεύονταν καλύτερα γιατί εκτός της επαιτείας, είχαν την ευκαιρία να πουλήσουν στο παζάρι ό,τι συγκέντρωναν λάδι, σιτάρι, αλεύρι. Καθότανε κανένα μήνα. Με την αρχή του χειμώνα παίρνανε τα ματσούκια τους, τακτοποιούσαν τα μέλη τους και, αρτιμελείς πλέον, επέστρεφαν στα χωριά τους. Μόνιμη και γνωστή εκείνα τα χρόνια, η Παρασκευή με την τυφλή μάνα της. Ξεχειμώνιαζαν στο χάνι κι όλη μέρα έβγαιναν στη γύρα.

Κάθε Σάββατο, μετά την αναχώρηση των ζώων, γίνονταν καθαριότητα. Σκούπισμα καλό και μάζεμα της κοπριάς, με την οποία βολεύονταν γλάστρες και κήποι της γειτονιάς. Οι μεγάλες ποσότητες πήγαιναν στα περιβόλια και στα χωράφια της πόλης, γιατί η Λαμία τότε είχε πολλές αγροτικές οικογένειες.

Στην αυλή, μπροστά στο χάνι, είχε τον πάγκο του ο Καντήλας, ο μπαλωματής. Εκτός της γειτονιάς, είχε πελάτες από το χάνι και διερχόμενους που ανέβαιναν στην πόλη από συνοικίες και περίχωρα. Απέναντι από το χάνι ήταν το σαμαράδικο του Μπολώτα. Γνωστή φιγούρα ο Μπολώτας είχε μια αναπηρία και κυκλοφορούσε πάνω σε γάιδαρο, μ' αυτόν έκανε ψώνια στην αγορά της πόλης, έμπαινε στα μαγαζιά καβάλα.

Όταν πέθανε ο γερο-Κουτσόβουλος, το 1956, το χάνι το ανέλαβε η κόρη του Αφροδίτη και ο γαμπρός του. Τότε στον Ξενώνα κάνανε ξύλινα χωρίσματα, σαν καμαράκια ανοιχτά μπροστά. Σταμάτησαν γύρω στα 1960. Για ένα διάστημα μετά, πριν το πουλήσουν στο γιατρό Κώστα Τσεκούρα, κι αφού οι συγκοινωνίες είχαν εξελιχθεί στα χωριά, με τα φορτοεπιβατηγά αυτοκίνητα, η δουλειά κόπηκε. Έγινε λοιπόν εκεί, το πρώτο Πρακτορείο Μαυρολιθαρίου, το οποίο εξυπηρετούσε όλα τα χωριά της γραμμής.

ΧΑΝΙ ΣΤΑΘΗ ΓΑΛΑΝΗ (οδός Χατζοπούλου και Βύρωνος)

Ο Δημήτρης Γαλάνης, είχε τις τελευταίες δεκαετίες του 19ου αιώνα, χάνι στο Σταροπάζαρο (Πλατεία Πάρκου). Έπιανε όλη την πρόσοψη προς την

Πλατεία μεταξύ των οδών Τζαβέλα και Κολοκοτρώνη, όπου σήμερα η Eurobank. Επόμενη θέση, με τον ίδιο ιδιοκτήτη, στο δυτικό πάνω μέρος της Πλατείας, εκεί όπου ήταν αργότερα το εστιατόριο Μπιλάλη. Είχε είσοδο μεγάλη, σα στοά και παράθυρα μεγάλα με σταυρωτά χοντρά σίδερα και χοντρές ποδιές. Εκεί, η πιτσιρικάδα, μαζί με τα παιδιά του Γαλάνη, ανέβαιναν να χαζέψουν στα παζάρια και να παρακολουθήσουν διάφορες τελετές. Αυτό το χάνι παρέλαβε ο γιος του Στάθης, το 1913.



Στάθης Γαλάνης

Ο Δημήτρης Γαλάνης, είχε καταγωγή από την Μπεκή (Σταυρός). Το κανονικό τους επίθετο ήταν Καραναστιάσης. Ο Στάθης έφυγε από τη Μπεκή και εγκαταστάθηκε στη Σαραμουσακλή (Ροδίτσα).

Ήταν ξανθός, ψηλός, επιβλητικός, όμορφος με γαλανά μάτια. Αυτά τα χαρακτηριστικά του 'δωσαν το όνομα Γαλάνης, ενώ οι δικοί του που έμειναν στη Μπεκή, λέγονταν Καρανασασαίοι. Ο Στάθης τελείωσε το Σχολαρχείο, αλλά δεν ήθελε άλλες σπουδές. Έμεινε στο χάνι το οποίο το 1933 μεταστεγάστηκε στην οδό Βύρωνος και Χατζοπούλου, εκεί όπου αργότερα έγινε η κλινική Σπυρίδωνα.

Όταν ο Στάθης πήγε στο Στρατό, υπηρέτησε στο Ιππικό στη Θεσσαλονίκη. Κοντά στον Κτηνίατρο του Στρατού έμαθε πολλά για την πρακτική κτηνιατρική, που τον βοήθησαν σημαντικά στην επαγγελματική του διαδρομή. Λένε ότι ήταν τόσο καλός, που όταν πήγαιναν άρρωστα ζώα στον Μαρκουλή, τον επιστήμονα γείτονα κτηνίατρο, κι αυτός δεν έβλεπε αποτέλεσμα, τους έλεγε: *«Αντε τώρα, πηγαίνετε και στο Γαλάνη»*.

Το χάνι αυτό, είχε μεγάλη είσοδο απ' την οδό Βύρωνος, απ' την οποία περνούσε κάρο φορτωμένο! Από εκεί ήταν η είσοδος πελατών και ζώων. Από την οδό Χατζοπούλου, είχε την είσοδο για το πεταλωτήριο, για τις αποθήκες και για τον αχυρώνα. Όλο το συγκρότημα είχε έκταση, δυτικά μέχρι την ιδιοκτησία Κάπα και βόρεια μέχρι του Παπά-Λαναρά. Το δάπεδο ήταν καλντερίμι, το κίσιμα είχε δυο πατώματα, αυλή μεγάλη, χώρο ανοιχτό με νερό και πέτρινες ποτίστρες. Ανέβαινες στο επάνω πάτωμα με ξύλινη σκάλα κι έφτανες στο πατάρι, ένα αβέρτο σκεπασμένο, αλλά ανοιχτό προς την αυλή. Εκεί ήταν τα πρόχειρα καταλύματα για στρωματσάδα. Στη συνέχεια, είχε τρία δωμάτια χωρίς ιδιαίτερη επίπλωση, κάποιο κρεβάτι, κάποια στρώματα.

Ο κάτω χώρος, για τη φιλοξενία των ζώων, ήταν πιο μεγάλος. Παχιά στη σειρά στο βάθος του τοίχου και τα ζώα δένονταν στα χοντρά δοκάρια που στηρίζαν το πατάρι. Μόλις έφταναν οι πελάτες, παρέδιδαν τα ζώα στον χαντζή ή τον υπάλληλο, τον παρακαδόρο της εποχής, αφού προηγουμένως έπαιρναν

τορβάδες κι άλλες αποσκευές τα οποία εμπιστεύονταν στον ιδιοκτήτη για φύλαξη στο χώρο που είχε το γραφείο του ή σε αποθήκη δίπλα. Τα ζώα τα ξεσαμάρωναν, τους έδιναν νερό και τροφή ανάλογα με την παραγγελία του πελάτη. Όσα χρειαζόντουσαν πετάλωμα, με τη σειρά θα περνούσαν απ' τον πεταλωτή.

Το χάνι ήταν ιδιοκτησία του Νίκου Αθανασίου του γιατρού, και του αδελφού του. Στην κατοχή, το αγόρασε ο Θανάσης Διαμαντής, Συμβολαιογράφος.

Το 1940, με την επιστράτευση, έγινε επίταξη των μεγάλων ζώων. Έπρεπε όλα να μαζευτούν σ' ένα χάνι της περιοχής για να γίνει αξιολόγηση. Ο Γαλάνης είχε επιλεγεί γι' αυτή τη διαδικασία. Πολλοί χωρικοί, και περισσότερο οι έχοντες μεγαλύτερο βιός, επιχείρησαν να τον δωροδοκήσουν. Πήγαιναν στο σπίτι του να του δώσουν μίζα για να εξαιρεθούν τα ζώα τους. Έξω φρενών ο κυρ-Στάθης τους έβριζε: *«Δε ντρέπεστε βρε, πάνε τα παλικάρια στον πόλεμο και σκοτώνονται κι εσείς δεν έχετε φιλότιμο, λυπάστε τα παλιομούλαρά σας για το συμφέρον!»* και τους τα 'παιρνε νωρίτερα πολλές φορές. Όταν όμως, καταλάβαινε ότι ήταν φτώχεια ή χήρα με πολλά παιδιά, τους άφηνε το ζώο.

Εκτός των περαστικών, καλοί πελάτες ήταν οι ζωέμποροι, οι τσαμπάσηδες, αυτοί πολλές φορές κουβαλούσαν ολόκληρη την οικογένειά τους. Κάποτε ένας πλούσιος τσαμπάσης νοίκιασε δωμάτιο όπου έμενε καιρό με την οικογένειά του γιατί έστελνε το γιο του στο Γυμνάσιο. Οι πελάτες της ημέρας ήταν από τα γύρω χωριά κι έρχονταν να ψωνίσουν, να τελειώσουν δουλειές στις υπηρεσίες, για δικαστήρια, για γιατρούς και άλλες ανάγκες. Της ημέρας πελάτες ήταν και ταξιδιώτες μικρών διαδρομών. Οι μακρινοί που θα διανυκτέρευαν χρειαζόταν κατάλυμα.

Δουλειά υπήρχε στα παζάρια τα βδομαδιατικά και ιδιαίτερα κατά την εμποροπανήγυρη που γινόταν τότε δυο φορές το χρόνο και ήταν και ζωοπανήγυρη. Στα χάνια γινότουσαν διαπραγματεύσεις, οικονομικές συναλλαγές, αγοραπωλησίες, υπογράφονταν συμφωνίες. Πολλές φορές, σε συμβόλαια, βρίσκουμε χαντζήδες, πεταλωτές, σαμαράδες (ανθρώπους του χανιού) σαν μάρτυρες. Δίνονταν και πρακτικές συμβουλές για τις ασθένειες των ζώων και διάφορα θεραπευτικά βότανα (αλογοχόρτι, αγριοκάστανο κι άλλα καταπότια). Έφερναν *«γεννημένες»* γαϊδούρες χωρίς το μικρό τους, και τις κρατούσαν λίγες ώρες να μαζέψουν τα μαστάρια τους γάλα το οποίο θεωρούνταν φάρμακο για τον κοκίτη. Πήγαιναν οι ενδιαφερόμενοι, με κάποιο καθαρό σκεύος, άρμεγαν μπροστά τους το ζώο και τους πουλούσαν το γάλα. Έθιμο ήταν, όταν πουλούσαν μεγάλο ζώο, με ένα μικρό ποσό αγόραζαν ένα χάλκωμα, σκεύος που θα μείνει στο σπίτι. Με την αναχώρηση του ζώου γινόταν η πληρωμή, κι αν υπήρχε μικρός που παρέδιδε το ζώο, του 'διναν ένα μικρό φιλοδώρημα.

Στην συνοικία Τρουμπέ της πόλης μας, περιοχή με τα περισσότερα χάνια, υπήρχαν μαγαζιά με επαγγέλματα που χάθηκαν με την καινούργια τεχνολογία. Εκεί εύρισκες όσα είδη και αντικείμενα είχαν σχέση με τον εξοπλισμό των ζώων. Ένα κατάστημα τέτοιο, με πλούσια συλλογή ήταν του Σωτήρη Κρασιώτη.

Το χάνι του Γαλάνη, όλα τα χρόνια είχε αλμπάνικο για το πετάλωμα των ζώων και παραδίπλα σαμαράδικο. Σαμαράς, μέχρι που έκλεισε το χάνι το 1960 - 61, ήταν ο Γεωργακόπουλος και πεταλωτής ήταν ο Αργυρίου.

Δίπλα στο χάνι ήταν και το μαγειρείο του Γιώργου Τακτικού, αδελφού του Κώστα, που είχε το μαγειρείο του στο χάνι του Αθ. Λαϊνά.



Ηλίας Λαϊνάς

ΧΑΝΙ ΗΛΙΑ ΛΑΪΝΑ

Στη γωνία των οδών Καραγιαννοπούλου και Θεμιστοκλέους, ο Χρήστος Ασημακόπουλος από την Υπάτη, αγόρασε τούρκικο χάνι, το οποίο για πολλά χρόνια εκμεταλλεύταν ο ίδιος. Ήταν οι τελευταίες δεκαετίες του 19ου αιώνα, οι δυο γιοι του μετανάστευσαν στην Αμερική. Στις αρχές του 20ου αιώνα, ήρθε ο συμπατριώτης του από την Υπάτη Ηλίας Λαϊνάς και νοίκιασε το χάνι.

Είσοδο είχε από την οδό Καραγιαννοπούλου, μεγάλη, ξύλινη και ασφαλή. Ήταν μεγάλος ο στάβλος του, ο οποίος έφτανε δυτικά μέχρι την ιδιοκτησία Γαρδίκη και βόρεια μέχρι του Τσιριγκούλη. Η είσοδος και ο αύλιος

χώρος ήταν καλντερίμι, όπως στα περισσότερα χάνια, για να μην κρατάει λάσπη και να καθαρίζεται ευκολότερα. Τα ζώα δένονταν με τον καλό καιρό σε διάφορα σημεία της αυλής ή, αν το επιθυμούσαν οι πελάτες, σε στέγαστρο κάτω απ' τον ξενώνα, όπου υπήρχαν παχιά, ξύλινα δοκάρια και ποτίστρες.

Το χάνι, στο στεγασμένο χώρο προς τη Θεμιστοκλέους, είχε μεγάλα παράθυρα με χοντρές σταυρωτές σιδεριές. Εκεί υπήρχε πατάρι με ζωοτροφές και χώρος να αφήνουν τα σαμάρια και τα σακιά με τα προϊόντα που έφεραν να πουλήσουν ή που αγόραζαν από το Σταροπάζαρο. Το πανδοχείο, με τους χώρους για ύπνο, ήταν στον επάνω όροφο. Ανέβαινες με ξύλινη σκάλα μέσα από το χάνι. Είχε τρία δωμάτια με παράθυρα στην Καραγιαννοπούλου και διάδρομο φαρδύ, με τζαμαρία προς τη μεριά του στάβλου. Τα πατώματα ήταν ξύλινα.

Το πανδοχείο το λειτουργούσε η Αργυρή Καραγιάννη από την Υπάτη, χήρα με παιδιά. Πελάτες έρχονταν απ' όλη τη «γούρνα» κι ειδικότερα από την Υπάτη, την Καστανιά και τα γύρω χωριά, τα ορεινά και του κάμπου της

Υπάτης, όπου είχαν και πολλους συγγενείς. Μόνιμο κατάλυμα στο πανδοχείο είχε και ο ηγούμενος της Μονής Αγάθωνος όταν είχε λόγο να κατεβεί στη Λαμία. Οι περαστικοί για μακριά, διανυκτέρευαν. Νοίκιαζαν δωμάτιο, εκείνα τα χρόνια στα χάνια, και όσοι μαθητές - δυο και τρεις μαζί - από χωριά φοιτούσαν στο Γυμνάσιο Λαμίας. Στου Λαϊνά είχαν και μιαν ακόμα ευκολία. Κάτω απ' το ξενοδοχείο, δίπλα στην είσοδο για το χάνι, ο Λαϊνάς λειτουργούσε μαγειρείο. Εκεί εύρισκαν ζεστό φαγητό και με πίστωση. Δεν είχε ο κόσμος να πληρώσει αμέσως. Το μεγαλύτερο βιβλίο στο χάνι, ήταν εκείνο με τα βερσεδέια. Ορισμένοι έμεινα χρεωμένοι μέχρι που έκλεισε το χάνι.

Το 1917 παντρεύτηκε ο Ηλίας Λαϊνάς. Έκανε μεγάλη οικογένεια. Τα καλοκαίρια και τις επίσημες ημέρες, έπαιρνε η γυναίκα του τα παιδιά και κατέβαιναν να καθίσουν μπροστά στο χάνι, να παίξουν τα παιδιά ή να χαζέψουν με τους παζαριώτες. Είχε μεγάλη κίνηση τότε, οιπραματευτάδες έφταναν μέχρι την Πλατεία Διάκου. Από ένα σημείο και πάνω, ήταν αυτοί που πουλούσαν σκουτιά, κάπες, τραγότσολα. Στην είσοδο του χανιού, όταν ήταν άλογο για πετάλωμα, το τραβούσε ο Σωτήρης Γάκιος, ο πεταλωτής, και του άλλαζε τα πέταλα.

Κάθε χάνι είχε και τον «τύπο» του, πότε αλαφροϊσκιωτο, πότε ζαβό, πότε νευρικό. Στο χάνι του Ηλία Λαϊνά, καθημερινή φιγούρα, ο Χρήστος Αράπης, τύπος της εποχής, μεγάλος πλακατζής, τον περιμέναν πώς και πώς, ιδίως οι νεότεροι.

Η δουλειά στο χάνι ήταν καλή, άφηνε λεφτά. Ο Λαϊνάς - ανάλογα με την κίνηση που είχε - λογάριάζαν ότι έπρεπε να κάνει πολλά λεφτά. Τότε όμως, όποιος είχε, κοίταζε τους συγγενείς, τους υποστήριζε. Έτσι κι εκείνος θεωρούσε, παρά τη μεγάλη του οικογένεια, χρέος του να τους βοηθάει.

Είχε ανθρώπους να παραλάβουν τα ζώα, να τα περιποιηθούν με τροφή, νερό κλπ. Η καθαριότητα, καθημερινή φροντίδα. Δούλεψε μέχρι το 1938 περίπου. Μετά, στο σημείο αυτό, έγινε το Πρακτορείο Υπάτης. Σήμερα, η Τράπεζα Αλφα.

ΧΑΝΙ ΑΘΑΝΑΣΙΟΥ ΛΑΪΝΑ

Το τελευταίο, κι από τα μακροβιότερα χάνια της Λαμίας, ήταν στην οδό Καραγιαννοπούλου στον αριθμό 3, το χάνι του Θανάση Λαϊνά. Κτίσμα από Τουρκοκρατίας. Πρώτος Έλληνας ιδιοκτήτης και χαντζής, ο Κωσταλεξιώτης. Μετά ο Δημ. Καραγιαννόπουλος, σαμαράς το επάγγελμα, αγόρασε το χάνι κι όλα τα κτίσματα μέχρι την οδό Βύρωνος και στη συνέχεια μέχρι του Λαζάρου (γωνία Βύρωνος και Χατζοπούλου).

Πούλησε ο Καραγιαννόπουλος το χάνι στον Ιωάννη Σκοβολά και το 1942 το αγόρασε ο Ιωάννης Δρόσος που ήρθε από την Αμερική. Στα χρόνια του Σκοβολά και του Δρόσου, το λειτουργούσε με ενοίκιο ο Θαν. Λαϊνάς, ο



Αριστερά Αθανάσιος Λαϊνάς
και δίπλα του ο Πάνος Καμάρας.

ντουσαν πάνω στις κάπες ή σε κάποιο τσόλι, όσοι δε μπορούσαν να παν στο πανδοχείο. Δίπλα στο πατάρι, ήταν αχυρώνας μέχρι τη γωνία της βόρειας πλευράς. Συνέχεια, στη δυτική πλευρά, στον τοίχο που συνόρευε με του Καραγιαννόπουλου, ήταν παχιά στη σειρά με στέγαστρο κατεβατέ ξύλινο. Μπροστά, η πρώτη αυλή, στα νότια, είχε δυο χωρίσματα, με παχιά ανάμεσά τους και είσοδο προς την πίσω αυλή η οποία ήταν διπλάσια της πρώτης. Στην δεύτερη αυλή, τη μεγαλύτερη, κατ' ευθείαν από την είσοδο, πήγαιναν κάρα φορτωμένα. Εκεί μπορούσαν να ξεξέψουν τα ζώα και να διανυκτερεύσουν. Ο ίδιος ο Λαϊνάς, είχε τετράτροχο δικό του κάρο. Υπήρχαν κι εκεί, στη δυτική πλευρά αχυρώνας, και στα νότια παχιά. Ο Λαϊνάς ήταν σαμαράς και πεταλωτής ο ίδιος. Τρα-

οποίος ήρθε από την Υπάτη μετά τον πόλεμο του 1922. Από τα χάνια της εποχής, ήταν το μεγαλύτερο και το πιο οργανωμένο. Ο Λαϊνάς, στο συμφωνητικό, είχε το δικαίωμα υπενοικίασης των χώρων του. Καταλάμβανε μια μεγάλη έκταση στο κέντρο της πόλης.

Αριστερά της εισόδου, ήταν η ταβέρνα του Τακτικού που ανήκε στο ίδιο συγκρότημα. Οι χανόπορτες, μεγάλες, ξυλινες και ψηλές άνοιγαν στη καλύτερι- μένια στοά που οδηγούσε στα εργαστήρια και στους χώρους σταβλισμού των ζώων. Δεξιά ήταν το σαμαράδικο, δίπλα του ξύλινο πατάρι, όπου έβαζαν τα σαμάρια τα οποία, όταν υπήρχε ανάγκη λόγω των πολλών επισκεπτών, τα κατέβαζαν και με ξύλινη σκάλα ανέβαιναν και κοιμό-



Από αριστερά η σύζυγος του Λαϊνά Αικατερίνη, ο γιος τους Γιώργος, ο Ευστάθιος Γαλάνης συνάδελφος, ο Νικόλαος Ακριδής βοηθός και ο Θανάσης Λαϊνάς πεταλώνει ένα άλογο.

βούσαν τα άλογα μπροστά στο σαμαράδικο και τα πετάλωνε.

Είχε μεγάλη κίνηση το χάνι όλη μέρα, μέχρι το βράδυ που θα 'κλειναν οι χανόπορτες. Είχε προσωπικό να τα βγάζει πέρα. Έμπιστο και για να μάθει την τέχνη (σαμάρια, πετάλωμα), τον ανειψιό του Απ. Πατήθρα, τον Δημ. Ζήκα, πατριώτη του απ' την Υπάτη και το Νίκο Ακριίδα, εργάτη από την Ανθήλη. Ένας άλλος πατριώτης, που ήρθε στη Λαμία όταν κάηκε η Υπάτη, και του παραχώρησε ο Λαϊνάς στέγη για τον ίδιο, τη μάνα του και τη θεία του, ήταν ο Κώστας Ψημένος. Βοηθούσε κι αυτός παντού.

Στα ζώα έδιναν ζυγισμένες τροφές. Οι ζωοτροφές είχαν τιμολόγιο. Τα άχυρα πιο φτηνά, μετά ο σανός και πιο ακριβό το τριφύλλι. Οι καρποί, κριθάρι, βρώμη ζυγίζονταν κι έμπαιναν σε «κθαροτρουβά», που τον περνούσαν στο λαιμό του ζώου. Βάζαν αυτά τη μουσούδα τους μέσα και τρώγαν. Κάθε μέρα καθαρίζανε, μαζεύανε τις οβουνιές, τις φόρτωναν στο κάρο και τις πήγαιναν στα χωράφια του Λαϊνά. Υπήρχαν περιπτώσεις, τότε στον Εμφύλιο, που φιλοξενούσαν και μικρά κοπάδια, από το φόβο της κλοπής τη νύχτα στην ύπαιθρο. Καθορισμένη ήταν και η τιμή για τη διάρκεια παραμονής του ζώου, άλλη για τα μικρότερα, άλλη για τα πιο μεγάλα.

Το χάνι αυτό είχε ξενώνα πάνω από τη στοά και το μαγέρικο του Κ. Τακτικού¹. Αριστερά, εκεί που τέλειωνε η στοά στη γωνία και άρχιζε η αυλή, με τσιμεντένια σκάλα ανέβαινες σε μια ταράτσα. Ένα μέρος της ήταν κουζίνα, δίπλα αποχωρητήριο. Έμπαινες στο Ξενοδοχείο. Στη μέση υπήρχε διάδρομος που έβγαινε σε ξύλινο μπαλκόνι στην οδό Καραγιαννοπούλου. Δεξιά κι αριστερά από δυο δωμάτια στη σειρά. Μέχρι την Κατοχή, η χρήση τους ήταν για διερχόμενους. Όταν οι Γερμανοί πυρπόλησαν την Υπάτη, ήρθαν από κει συγγενείς και φίλοι, και βρήκαν στέγη στο χάνι.

Το πρώτο δεξιά δωμάτιο, που ήταν μεγάλο κι είχε τζάκι, το χρησιμοποιούσαν για υπνοδωμάτιο και μαγειρεύαν μέσα. Εκεί έμενε η οικογένεια Γ. Πολύζου από την Υπάτη. Ο Πολύζος είχε το παραγκώμι Γρίβας. Ένας πανύψηλος γερός και δυνατός άντρας, που ήταν μόνιμα τότε φορτοεκφορτωτής στο πρακτορείο Υπάτης, ακριβώς απέναντι από το χάνι, στο καφενείο του Χατζόπουλου. Είχε τρία αγόρια, την κόρη του την Τούλα, τη γυναίκα του την κυρά-Ξανθή και την κουνιάδα του την Κατίνα. Στο διπλανό, με παράθυρο προς το δρόμο, έμενε ο Ψημένος με τη μάνα του και τη θεία του. Αριστερά, το πρώτο δωμάτιο κοντά στην είσοδο, ήταν για τους ξένους. Το κρατούσε ο Λαϊνάς και το νοίκιαζε στους πελάτες του χανιού. Στο άλλο, προς το δρόμο, έμενε ο Αλέκος ο ελαιοχρωματιστής με την οικογένειά του. Οι ένοικοι αυτοί, ήταν πυροπαθείς, όλοι από την Υπάτη.

Μια ολόκληρη κοινωνία έμενε στο χάνι, μόνιμοι και περαστικοί. Καθένας με την ιστορία του και τα προβλήματά του. Εκεί τράμπες με τους

1. Είχε καταγωγή από το Παλαιοχώρι Γραβιάς.

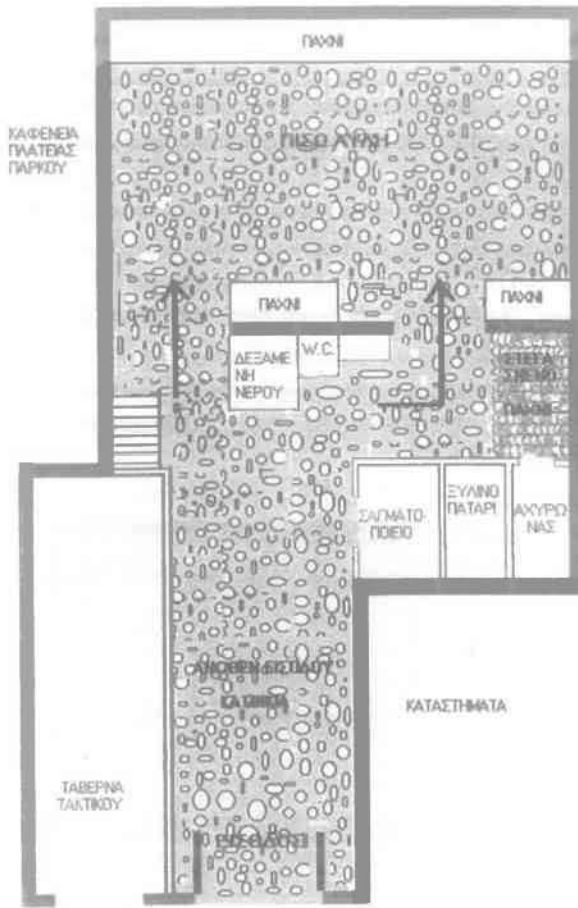

ΟΔΟΣ ΚΑΡΑΓΙΑΝΝΟΠΟΥΛΟΥ

τσαμπάσηδες², εκεί αγοραπωλησίες και συνοικέσια, γέννες, αρρώστιες, θάνατοι. Διατηρούσε και λίγα ζώα ο Λαϊνάς στο χάνι, ένα - δυο γουρούνια, μανάρια, κότες, περιστέρια. Τα βράδια στη χανόπορτα, σειρά τα καρεκλάκια, τα μικρά παιδιά κάτω στο χώμα. Ήταν και μια πέτρα ριζωμένη δίπλα στην πόρτα. Κάναν κουβέντα οι μεγάλοι και τα παιδιά παιχνίδια.

Στη στοά, πριν κλείσουν το βράδυ την πόρτα, αφήναν οι γύφτοι καροτσάκια, κασελάκια, όπως και οι χωριάτες, διάφορα προϊόντα που θα πουλούσαν την άλλη μέρα στην αγορά, για ασφάλεια. Στα παζάρια, έρχονταν γύφτοι, ζωέμποροι, λεφτάδες. Έρχονταν όμως και μεσίτες, κι άλλοι που πουλούσαν και διόρθωναν μύλους του καφέ. Οι τελευταίοι κάνανε και μπαγαποντιές. Πήγαιναν οι γυναικούλες να τους φτιάξουν το μύλο που δεν έκοβε. «Έλα αύριο» τους λέγανε, έπαιρναν τον καλό μύλο και τους έδιναν ένα γυαλισμένο («κυρά, τον γυάλισα κιόλας») που δεν έκοβε. Τον είχαν αλλάξει.

2. Ζωέμποροι.

ΧΑΝΙ ΒΑΣΙΛΕΙΟΥ ΧΑΤΖΗ

Στην οδό Χατζοπούλου, στη γωνία με την Πλατεία Πάρκου, ο Βασίλειος Χατζής, με χρήματα που έφερε από την Αμερική, αγόρασε διώροφη οικοδομή. Το συμβόλαιο, με αριθμό 2763, συντάχθηκε στις 22/8/1920. Συνιδιοκτήτες και πωλητές ήταν μέλη της οικογένειας Μελέτη Γεωργιάδη, της οικογένειας Αχιλλέα Αγαθονίκου και η Ευανθία, χήρα του Γ. Καληνόπουλου. Το δε ακίνητο αναφέρεται «κείμενον εις θέσιν Παλαιά Τουρκομνήματα παρά την Πλατείαν Ομονοίας (εβδομαδιαία αγορά)³».

Στα παλιά χρόνια, στο ισόγειο ήταν το μπακάλικο Κουλτούκη, αργότερα Ζείνη και τώρα η Αγροτική Τράπεζα. Στον επάνω όροφο, έμενε ο ίδιος με τη γυναίκα του και τις τέσσερις κόρες του αδελφού του, οι οποίες έμειναν ορφανές από γονείς και τις προστάτευε σαν δικά του παιδιά, μια και ο ίδιος δεν είχε.

Δίπλα στο σπίτι, ήταν το χάνι με είσοδο από την οδό Χατζοπούλου. Η πόρτα μεγάλη, ξύλινη όπως όλες οι χανόπορτες. Στη συνέχεια, με καλύτεριμι πήγαιναν τα ζώα στο στάβλο. Πάνω από το στάβλο, υπήρχε ξύλινο πατάρι, που σε όλη του την επιφάνεια ήταν στρωμένο μ' ένα παχύ στρώμα από άχυρα. Εκεί ανέβαιναν με σκάλα όσοι ήθελαν να διανυκτερεύσουν. Δεν είχε άλλες βολές για ύπνο, στρώμα τ' άχυρα και σκέπασμα ότι είχε ο καθένας, κάπα, χράμι, κουρελού. Στην αυλή είχε βρύση και κούπες για να ποτίζουν τα ζώα. Στο βάθος, αχυρώνα με ζωοτροφές.

Δεξιά της χανόπορτας, ανεβαίνοντας 5 - 6 σκαλιά, υπήρχε ένα υπερυψωμένο μαγαζάκι. Εκεί ήταν το σαμαράδικο. Τελευταίος σαμαράς, που τον θυμάμαι κι εγώ καλά, ήταν ο Σολομός.

Αριστερά, ήταν το αλπάνικο (πεταλωτήριο). Πολλοί σαμαράδες και πεταλωτές πέρασαν απ' αυτό το χάνι, όπως και ενοικιαστές. Εκτός της θέσης του στο Κέντρο ήταν και πολύ παλιό. Ένας πεταλωτής που άφησε εποχή εκεί, ήταν από τη Ροδίτσα. Για ένα διάστημα, αργότερα, ο ίδιος είχε νοικιάσει το χάνι του Χατζή. Αυτός είχε ένα κουσούρι. Έπαιρνε τα μικρά αγόρια της γειτονιάς, τους έδινε 1 - 2 δεκάρες, τα μάθαινε ένα στιχάκι κι όταν περνούσε καμιά κοπέλα που του άρεσε, αυτά της φώναζαν: «*Σε θέλω μετά, η ώρα επτά, στον Άγιο Λουκά, τα φάτα σβηστά, και τα λοιπά και τα λοιπά*».

Δίπλα στην είσοδο του σπιτιού του Χατζή, σε μια εσοχή από παράθυρο του ισογείου που ήταν σχετικά βαθιά, είχε το μαγαζάκι του ο Κουρελιάς ο Εμβάλωματής. Μόλις που χώραγε το καρεκλάκι του και ο μικρός του πάγκος. (Μαρίας Πολυμεροπούλου «*Σαΐπαίκα*» 1994).

ΧΑΝΙ ΧΡΙΣΤΟΥ ΧΡΙΣΤΟΠΟΥΛΟΥ

Ο Χρήστος Δ. Χριστόπουλος ή Αναγνωστάκος και ο αδελφός του Αριστείδης Δ. Χριστόπουλος, αγόρασαν από την Ελένη, χήρα Σπ. Γεμενή, την

3. Πλατεία Πάρκου.

Αικατερίνη θυγατέρα Σπ. Γεμενή και από τα ανήλικα αδέρφια της Αμαλία, Αλεξάνδρα και Βασιλική Σπ. Γεμενή, στις 11/4/1927, με το υπ' αριθ. 12256 συμβόλαιο του συμβολαιογράφου Λαμίας Ιωάννου Γ. Κυριτσόπουλου, οικοπέδο 750 τ.μ. επί της οδού Αγίου Νικολάου και Ροζάκη Αγγελή, όλη τη γωνία. Μετά ο Αριστείδης απεχώρησε.

Μόλις άρχισε η Κατοχή, ο Χρ. Χριστόπουλος, που είχε καταγωγή από την Κόμνηνα Μώλου και ήταν χονδρέμπορος γεωργικών προϊόντων, βλέποντας πως δε μπορούσε να διακινήσει τα εμπορεύματά του όπως πρώτα, αποφασίζει να ανοίξει χάνι στη Λαμία, στην οδό Αγίου Νικολάου, όπου είχε μεγάλη ιδιοκτησία και μέρος κατάλληλο.

Στο χώρο που βρίσκονταν κάτω και πίσω από τα έξι καταστήματα τα οποία είχαν πρόσοψη προς την οδό Αγ. Νικολάου, έκανε τις εγκαταστάσεις του στάβλου. Δεξιά, στην μεσοτοιχία με τη διπλανή οικοδομή, ένας φαρδύς, κατηφορικός διάδρομος, σε οδηγούσε στον περίβολο του χανιού. Εκεί ήταν βρύσες, ποτίστρες και αποθήκη με ζωοτροφές. Τα ζώα δένονταν σε παχιά από στύλους στη σειρά, στο αβέρτο κάτω από τα μαγαζιά. Δεν διέθετε δωμάτια για ύπνο. Πελάτες είχε περαστικούς, εμπόρους, κατοίκους του κάμπου, της περιοχής του Μώλου και της Στυλίδας. Επειδή ξυπνούσε πρωί, για να ανοίξει το χάνι, τα μεσημέρια ξάπλωνε - ήταν και κάποιας ηλικίας - και άφηνε τα παιδιά του να μαζεύουν τα χρήματα από όποιους δεν είχε αυτός εισπράξει. Κάθε απόγευμα γινόταν επιμελής καθαριότητα. Δεν δούλεψε πολλά χρόνια. Σταμάτησε γύρω στο 1950.

Το αλογοπάζαρο της Λαμίας χρόνια πριν το 1950 γινόταν γύρω από τα Δικαστήρια. Κρατούσε ο καθένας το ζώο του μουλάρι, άλογο, γαϊδούρι, πρόβατο, κατσίκια και τ' άφερνε γύρους σαν μια συνεχόμενη παρέλαση. Στο επάνω μέρος πριν την αρχή της οδού Λεωσθένους παράλληλα στον τοίχο των Δικαστηρίων ήταν τα δημοτικά ουρητήρια.

ΧΑΝΙ ΒΟΥΑΓΑΡΑΚΗ

Στην οδό Λεωσθένους της Λαμίας και στη θέση «*Παλαιά Αλώνια*», ο Αλέξανδρος Βουλγαράκης, αντισυνταγματάρχης και μεγαλοκτηματίας, με το υπ. αριθ. 23045/1883 προικοσύμφωνο, είχε ιδιοκτησία. Όπως αναφέρεται στο παραπάνω συμβόλαιο *«άλλοτε στρατώνες του μεταγωγικού όπου υπήρχε μεγάλη οικία, λιθόκτιστος εν μέρει και εν μέρει από τσατμά, μετά του συνεχομένου αυτής μεγάλου θαλάμου, των κάτωθι αυτού στάβλων, του προς ανατολάς συνεχομένου και εκτεινομένου χαμηλού στάβλου, ξύλινης παράγκας σκεπασμένης με τσίγκους, μαγειρείου, αυλής, της περιοχής της και λοιπών παραρτημάτων και παρακολουθημάτων»*.

Αυτά μετά από αγορές του Δημ. Αλεξίου από τον Αλ. Βουλγαράκη το 1917, και του συνεχομένου οικοπέδου και δυο αχυρώνων από το Νικ. Τσώνου ή Σαπουνά το 1918, γίνονται ιδιοκτησία Δημ. Αλεξίου μέχρι το 1932 οπότε με το

συμβόλαιο 8094/27-4-1932, αγοράζει το μισό ο Ιωάννης Κατσανιώτης. Το 1934, ο Δ. Αλεξίου με το υπ. αριθ. 91/29-3-1934 συμβόλαιο πούλησε και το άλλο μισό στον Ι. Κατσανιώτη, ο οποίος το χρησιμοποίησε ως βουστάσιο. Θυμούνται οι παλιοί γείτονες, ότι πήγαιναν εκεί με κατσαρόλες κι αγόραζαν γάλα.

Αν αυτός ο χώρος, πριν το Δημ. Αλεξίου και τον Ιωάννη Κατσανιώτη είχε χρησιμοποιηθεί σα χάνι, δεν αναφέρεται στα συμβόλαια. Τα μόνα στοιχεία που συνηγορούν στο να ήταν παλιό χάνι, είναι η αναφορά στα συμβόλαια, της ύπαρξης στον ίδιο χώρο «*τριών συνεχομένων μαγαζιών. Σαγματοποιείου, Πεταλουργείου και Σιδηρουργείου*», επαγγέλματα με μεγάλη σχέση με τα χάνια, και η περιγραφή των στάβλων. Μάλιστα θυμούνται σαμαρά εκεί, τον Δημ. Αργυρίου. Επίσης ένα άλλο στοιχείο, είναι η αναφορά στο συμβόλαιο με αριθ. 10859/15-5-1917, ως μάρτυρα στη σύνταξη του συμβολαίου, τον Ιωάννη Δημ. Μανώλη, Πανδοχέα.

Έγινε και στο σημείο αυτό η έρευνα, γιατί ορισμένοι λένε ότι εκεί υπήρξε χάνι.



Δημ. Πεπέρας

ΧΑΝΙ ΠΕΠΕΡΑ

Στην οδό Καποδιστρίου στη Λαμία, απέναντι από τα Δικαστήρια, ήταν το χάνι του Δημητρίου Πεπέρα (σήμερα υποδήματα Χριστόπουλου). Ο Δημ. Πεπέρας καταγόταν από την Καστριώτισσα, χωριό της Παρνασσίδας.

Ο πατέρας του Γεώργιος είχε χάνι μετά τη γέφυρα της Αλαμάνας προς τις Θερμοπύλες. Έμεινε η τοποθεσία «*στα χάνια του Πεπέρα*». Αναγκάστηκε να το πουλήσει απ' το φόβο των ληστών. Αν δεν τους έδινε αυτά που του ζητούσαν, του έβαζαν φωτιά στους αχυρώνες. Για να γλιτώσει τη ζωή του, με την έφοδο των ληστών κρυβόταν μέσα στις σουδες. Με τα λεφτά από την πώληση, ο γιος του Δημήτρης, αγόρασε στη

Λαμία οικόπεδο στη θέση «*Σκατόρεμα*».

Στο Στρατό, ο Δημ. Πεπέρας ήταν ιπποκόμος σ' έναν αξιωματικό ο οποίος τον συμβούλεψε να κάνει μια καλή αγορά με τα χρήματα που είχε. Να αγοράσει ένα μεγάλο οικόπεδο στο σημείο όπου κατάληγε το ρέμα που έρχονταν από τα Πηγαδούλια και χώριζε την πόλη σχεδόν στα δυο. Η γη, εκεί τότε, δεν είχε μεγάλη αξία. Του έλεγε: «*Η Λαμία έχει προοπτική μεγάλης ανάπτυξης, τώρα η αγορά που θα κάνεις θα είναι συμφέρουσα, αργότερα σ' αυτό το σημείο η γη θα είναι χρυσάφι*».

Στο υπ' αριθ. 39732 συμβόλαιο της 4/8/1910, του συμβολαιογράφου

Μαυρίκα, περιλαμβάνεται συμπληρωματική αγορά οικοπέδου εκ. 345 τ.μ. από τον Δημ. Πεπέρα, δίπλα σε ιδιόκτητη κατοικία του, με πωλητή τον Παναγιώτη Μιχαλόπουλο, στη θέση «Σκατόρεμα», όπου ο Μιχαλόπουλος είχε οικόπεδο μεγάλο.

Αγόρασε ο Δ. Πεπέρας το μέρος κι έκανε το χάνι, μιαν επιχείρηση που ανθούσε τα χρόνια εκείνα. Έκανε μια δουλειά που του άρεσε, γιατί σαν ιπποκόμος, γνώριζε τα ζώα, είχε μάθει να τ' αγαπάει, να τα σέβεται, να φροντίζει τη διατροφή τους, την καθαριότητα και την υγεία τους, αφού είχε αποκτήσει και πρακτικές γνώσεις κτηνιατρικής. Έκανε ένα χώρο με όλες τις προδιαγραφές της εποχής του.

Είχε στάβλο και παχνιά, αποθήκες, βρύσες και με δυο - τρία σκαλιά στο δυτικό μέρος της αυλής ανέβαινες και υπήρχαν στη σειρά τρία - τέσσερα καμαράκια. Εκεί έμενε ο ίδιος και φιλοξενούσε τους ξένους. Τα χτίσματα του χανιού, πίσω από το καινούριο σπίτι του Γ. Χριστόπουλου, έμειναν για χρόνια. Τα θυμούνται και τα εγγόνια του Πεπέρα.

Στην περιοχή, λόγω του ρέματος, ήταν τόσο σαθρό το χώμα, που έσκαβαν για καιρό σε βάθος μέχρι να βρουν στέρεα γη για τα θεμέλια. Με τα νυχτοφάναρα έσκαβαν σε βάθος και τα χώματα τα ανέβαζαν με ανέμη.

Εκεί, με τον βομβαρδισμό της Λαμίας από τους Γερμανούς, έπεσε βόμβα και το κατέστρεψε.

ΧΑΝΙ ΣΙΛΑΙΟΥ (Πρώην Χάνι Μόσχου)

Από τα τέλη του 19ου αιώνα και μέχρι τις πρώτες δεκαετίες του εικοστού, στην οδό Βενιζέλου, πριν τη γωνία με την οδό Καρπενησίου, βρισκόταν το χάνι του Σιλαίου από την Παύλιανη. Δεν ήταν μεγάλο, είχε όμως εκτός του στάβλου, και πανδοχείο για ύπνο. Σ' αυτό το χάνι σύχναζαν διακοναράιοι. Ήταν, λένε, από τα πιο παλιά. Όταν έκλεισε αυτό, έγινε απέναντι του Κουτσόβουλου.

ΧΑΝΙ ΝΙΚΟΛΑΟΥ ΤΑΣΟΠΟΥΛΟΥ

Στην οδό Θεμιστοκλέους, κοντά στη συμβολή της με την οδό Ρήγα Φεραίου, δίπλα στο τότε Καφενείο Σανιδά, λειτουργούσε το χάνι του Ν. Τασόπουλου. Το θυμούνται μέχρι το 1921.

ΧΑΝΙ ΤΑΞΙΑΡΧΟΥ ή ΝΤΟΥΖΑ ή ΝΤΟΥΖΓΑ

Στην οδό Αβέρωφ, στη γωνία με τη Νικηφόρου Ουρανού, ήταν το Χάνι του Ταξιάρχου ή Ντούζα ή «Ντούζγα» (παραγκώμι). Εκεί από τη μεριά της Αβέρωφ, υπήρχε και μπακάλικο. Για το χάνι, κατέβαινες από δρομάκι κατηφορικό, εκεί όπου σήμερα είναι τα σκαλάκια της Νικηφόρου Ουρανού, πίσω από το 9ο Δημοτικό Σχολείο. Χαμηλότερα ήταν οι στάβλοι και οι εγκαταστάσεις του. Δούλεψε τουλάχιστον μέχρι το 1920 λένε οι παλιοί Λαμιώτες.

ΧΑΝΙ ΝΙΚΟΛΟΥΔΑ

Στη γωνία Λεωσθένους και Πατρόκλου, ήταν ένα μικρό χάνι του Νικολούδα. Εκεί ήταν πεταλωτής, για αρκετά χρόνια, ο Χρήστος Τσαλδάρης. Υπηρετούσε λοχίας στη φρουρά Λαμίας, παντρεύτηκε με Λαμιώτισσα κι έμεινε εδώ. Κατά διαστήματα δούλεψε πεταλωτής και σε άλλα χάνια της πόλης.

ΧΑΝΙ ΒΑΣΙΛΙΚΗΣ ΚΟΝΤΟΥ

Το χάνι αυτό ήταν στην κατηφορική πάροδο (αδιέξοδο και χωρίς όνομα) της οδού Καποδιστρίου, μετά την Εγνατία Τράπεζα, πίσω από την οικία Παπανάγνου. Το δούλευε η χήρα Βασιλική Κόντου και ο γιος της Δημήτριος Κόντος που ήταν σαγματοποιός. Σ' αυτή τη μικρή πάροδο ήταν διάφορες παράγκες, μαγαζάκια. Στη γωνία, το Καροποιείο του Αργύρη Αδάμ. Μετά το Σιδηροοργείο του Νίκου Γασπαρινάτου που έφτιαχνε και πέταλα και το Πεταλουργείο του Γιάννη Νικολόπουλου (Μπαρμπαγιάννη). Στο χάνι είχαν ένα τράγο επιβήτορα. Εκεί πήγαιναν από την κάτω γειτονιά τις κατοίκες και πλήρωναν. Στη θέση αυτή δίπλα, είναι το σπίτι του Σπυρόπουλου.

ΧΑΝΙ Κ. ΡΙΖΟΚΩΣΤΑ

Στις αρχές του 20ου αιώνα, ο Κωνσταντίνος Ριζοκώστας αγόρασε οικόπεδο στην οδό Λεωνίδου και Παλαιολόγου. Εκεί έχτισε χάνι. Πελάτες είχε απ' τα χωριά του Μώλου, Άντερα, Καινούριο, Αγ. Σεραφείμ. Έλεγαν ότι οι κάτοικοι αυτών των χωριών ήταν πολύ μελαχρινοί, ήταν γύφτοι που έφυγαν απ' την Εύβοια και εγκαταστάθηκαν σ' αυτά τα χωριά. Στη δυτική αυλή του στάβλου είχε καμαράκια και φιλοξενούσε ταξιδιώτες. Εκεί έμεναν και μαθητές από αυτά τα χωριά, οι οποίοι πήγαιναν στο Γυμνάσιο Λαμίας. Δούλεψε μέχρι το 1925. Το 1927 πέθανε ο Κων. Ριζοκώστας.

Όταν αγοράστηκαν τα πρώτα αυτοκίνητα, όσοι δεν ήθελαν να τα παρκάρουν στο δρόμο κι από συνήθεια τα πήγαιναν στα Χάνια. Ο Πέτρος Βασιλείου κτηματίας από τον Άγιο Κωνσταντίνο που είχε μια από τις πρώτες Ford και της είχε δώσει το όνομα Ζώζα όταν ερχόταν στη Λαμία την έβαζε μέσα στο Χάνι του Ριζοκώστα.

ΧΑΝΙ ΚΩΝΣΤΑΝΤΙΝΟΥ ΑΡΚΟΥΜΑΝΗ

Στην οδό Σατωβριάνδου από το 1906 και για χρόνια, ήταν σε ακμή το χάνι των Αρκουμαναίων από την Πυρρά Παρνασσίδας (χωριόν Γκούρα, Δήμου Καλλιαιών). Το ακίνητο αγόρασε το 1906 ο Κωνσταντίνος Αρκουμάνης από τον Ηλία Καλκάνη με το υπ' αριθ. 5786 της 2/10/1906, του συμβολαιογράφου Ευθυμίου Κοντομήτρου.

Το τελευταίο στοιχείο που έμεινε ακόμα στην πόλη μας από τα παλιά χάνια, είναι η μεγάλη είσοδος αυτού του χανιού, στο ίδιο σημείο όπως παλιά.

Με τη στοά, το κατηφορικό δρομάκι που οδηγούσε στους στάβλους και τους αχυρώνες που βρίσκονταν σε χαμηλότερο επίπεδο. Αυτό το οικοπέδο όπου ήταν οι στάβλοι, από χρόνια έχει οικοδομηθεί. Όταν λειτουργούσε το χάνι, η μάντρα του έφτανε μέχρι την οδό Λεωσθένους.

Αν υπολογίσουμε την έκταση και τον πληθυσμό της πόλης μας και της περιοχής, τα χρόνια εκείνα, τα 17 χάνια που μπορέσαμε να καταγράψουμε, είναι ένας πολύ μεγάλος αριθμός, που δείχνει την ανάγκη της λειτουργίας τους. Τις τελευταίες δεκαετίες του 20ου αιώνα η φυσιογνωμία της πόλης άλλαξε. Συγκοινωνιακός κόμβος, η Λαμία απέκτησε πρόσβαση σ' όλα τα χωριά της περιοχής, ακόμη και στα πιο ορεινά, με δρόμους που συνεχώς βελτιώνονται. Με την εκβιομηχάνιση της γεωργίας, τα ζώα που όργωναν τη γη χάθηκαν. Ήρθαν τα τρακτέρ και τα γεωργικά μηχανήματα. Τώρα δε μας φτάνουν τα γκαράζ, μετράμε την ιπποδύναμη των τροχοφόρων. Τα χάνια πέρασαν στην Ιστορία.

Συμπληρωματικά: Δύο συμβόλαια για μίσθωση χανίων. Περιγράφουν θέση, χώρους, χρόνο μίσθωσης, μίσθωμα και υποχρεώσεις των συμβαλλομένων. Έχουν συνταχθεί το έτος 1837 και το 1838 στη Λαμία.

Αριθμ. 419 *Εν ονόματι του Βασιλέως Όθωνος*

ο εκπληρών και τα συμβολαιογραφικά Ειρηνοδίκης Λαμίας

Αριθμ. Συμβ. 674.- Την δεκάτην Αυγούστου του χιλιοστού οκτακοσιοστού τριακοστού εβδόμου έτους, ημέραν Τρίτην μετά μεσημβρίαν. Παρουσιασθείς εις το Ειρηνοδικεῖον τούτο Λαμίας ο κύριος Ηλίας Σταματόπουλος κάτοικος ενταύθα έμπορος, ωμολόγησεν ενώπιον εμού του εκπληρούντος τα συμβολαιογραφικά Ειρηνοδίκου Λαμίας Βασιλείου Δ. Περραιβού, επί παρουσία και των υποφαινομένων μαρτύρων κυρίων Γεωργίου Ζαφειρίου και Παναγιώτου Αναστασίου κατοίκων Λαμίας εμπόρων γνωστόν μοι ότι συναινέσει και του συντρόφου του Αναγνώστου Κεχαγιά κατοίκου Αμφίσσης, ενοικίασε το ιδιόκτητόν του χάνι, κείμενον εις το Χουνιγκιάρ* τζαμί, προς τους αυταδέλφους κ.κ. Δήμον και Γεωργάκη Ντελιδημόπουλοι εξ Αμφίσσης και διαμένοντες ενταύθα ξενοδόχοι, διά δραχμάς πεντακόσιες δέκα αριθ. 510 ενοίκιον ενοούμενον από σήμερον μέχρι πρώτης Μαΐου του ελευσομένου 1838 έτους, τας οποίας δραχμάς υπόσχονται οι ενοικιασταί να πληρώσουν εις τρεις ίσας δόσεις κατά τριμηνίαν. υπόσχονται προσέτι οι ρηθέντες ενοικιασταί να παραδώσουν προς τους ιδιοκτήτας το χάνι καθώς το παραλαμβάνουν με την αυτήν κατάστασιν, με τρεις οντάδες έσωθεν, οι δυο εις την κάτω πόρταν, και ο άλλος εις την επάνω πόρταν δια αχούρι, από δε το αλμπαναριό έξωθεν του χανιού δεν ενέχονται, αλλ' είναι δια λογαριασμόν των ιδιοκτητών. Υπόσχονται οι ενοικιασταί να αποζημιώνουν τους ιδιοκτήτας εις κάθε

* Χουνιγκιάρ - Τζαμί όλα συνηγορούν ότι ήταν στην οδό Ρήγα Φερραίου σήμερα. Στρατιωτική Λέσχη.

παραμικράν ζημίαν, όπου ήθελε προκυψει ένεκα της αμελείας των.

Τελεσθείσης της συμφωνηθείσης προθεσμίας των θέλουν καθαρίσει τας ακαθαρσίας του χανιού και παραδίει αυτό καθαρόν εις τους ιδιοκτήτας. Τας δε κόπρους όπου σήμερον ευρίσκονται έμπροσθεν του χανιού, υποχρεώθησαν οι ανωτέρω ενοικιασταί να τους μετακομίσουν. Ταύτα συμφωνήσαντες οι ρηθέντες συμβαλλόμενοι, εγένετο το παρόν συμφωνητικόν και αναγνωσθέν ενώπιον αυτών και των μαρτύρων υπεγράφη παρ' αυτών και εμού του συντάξαντος αυτό ειρηνοδίκου Λαμίας ενεργούντος και χρέη Συμβολαιογράφου. Οι δε Δήμος και Γεωργάκης Δελιδημόπουλοι προσκληθέντες να υπογράψωσιν ομολόγησαν άγνοιαν γραμμάτων και γίνεται μνεία.

Υπογραφές

Αριθμ. 293.- Την εικοστήν όγδοην του Μηνός Μαρτίου του χιλιοστού τριακοστού ογδού έτους ημέρα Δευτέραν προ Μεσημβρίας παρουσιασθείς εις το Ειρηνοδικείο τούτο Λαμίας ο κύριος Νίκος Γιαννακού Ρεντινιώτης κάτοικος ενταύθα ιδιοκτήτης, ωμολόγησεν ενώπιον εμού του εκπληρώντος τα συμβολαιογραφικά Ειρηνοδίκου Λαμίας, επί παρουσία και των υποφαινομένων μαρτύρων κυρίων Θεοδώρου Χρηστίδου Φαρμακοπούλου και Ιωάννου Αναγνώστου εμπόρων κατοίκων ενταύθα γωνιστών μοι, ότι ενοικίασεν από το ξενοδοχείον κείμενον εις θέσιν Κουρσούμ* Τζαμί, προς τον κύριον Γεώργιον Αναγνώστου κάτοικον ενταύθα Ξενοδόχον, τα αχούρια του Χανιού τούτου, εξ κάμαραις, υποκάτω από το καφενείον, ένα αχούρι εκεί όπου είναι ο φούρνος δια χόρτον, ένα μπακάλικον με το υπόγειον και μίαν καλύβην εις τα αλώνια. Ταύτα όλα ενοικίασε προς τον ρηθέντα Γεώργιον Αναγνώστου δια εν ολόκληρον έτος λογιζόμενου από την πρώτην του ελευσομένου Μαΐου μέχρι τέλους Απριλίου του χιλιοστού οκτακοσιοστού τριακοστού εννάτου έτους, επί συμφωνία ενοικίου Δραχμών εννεακοσίων αριθ. 900 τας οποίας θέλει πληρώσει αναλόγως κατά τριμηνίαν. Εάν δε εν τω διαστήματι τούτω ήθελον καθίση τα Βασιλικά στρατεύματα εις το όσον χάνι έχει ενοικιασμένον μέχρι είκοσι ημερών, θέλει εννοείται εις βάρος του ενοικιαστού Γεωργίου Αναγνώστου, αι δε περιπλέον ημέρας θέλει εννοούνται εις βάρος του ιδιοκτήτου Νίκου Γιαννακού, χωρίς να υποχρεούται ο ενοικιαστής εις το ενοίκιον δι' όσον καιρόν καθίσουν τα στατεύματα. Ταύτα συμφωνησάντων την συμβαλλομένων, συνετάχθη το παρόν ενοικιαστήριον, και αναγνωσθέν ενώπιον αυτών και των μαρτύρων υπεγράφη παρ' αυτών και εμού του συντάξαντος αυτό ειρηνοδίκου Λαμίας.

Υπογραφή

Υπογραφή

Ο εκπληρών και τα Συμβολαιογραφικά Ειρηνοδίκης Λαμίας Βασ. Δ. Περραιβός

* Ήταν στην οδό Υψηλάντου όπου το Πέτρινο Γυμνάσιο.

Πηγές

- Μεγάλη Ελληνική Εγκυκλοπαίδεια, τόμοι ΙΘ' και ΙΔ'.
- Επετηρίς Εταιρείας Στερεοελλαδικών Μελετών, τόμος Β. Αθήνα 1969-1970, (Η Περιήγησις του Ελβιά Τσελεμπί ανά την Στερεάν Ελλάδα).
- Henri Belle, «*Ταξίδι στην Ελλάδα 1861 - 1874*».
- Ιωάννου Ευαγ. Μακρή, «*Το Χάνι (στη Γέφυρα) της Αλαμάνας*», «*Φθιωτικά Χρονικά*» 1999.
- Εγκυκλοπαιδικό Λεξικό «*Ηλίου*», τόμοι 10ος, 13ος και 15ος.
- Κυριάκου Σιμόπουλου, «*Ξένοι ταξιδιώτες στην Ελλάδα*», Τόμος Α', Αθήνα 1984.
- Βορτσέλα Ιωάννη, «*Φθιώτις*».
- Εφημ. «*Καθημερινή*» της 21/10/2000, ένθετο «*Επτά Ημέρες*», «*Παλαιά ξενοδοχεία της Θεσσαλονίκης*».
- Γεωργίου Πλατή, «*Λαμία, Ιστορική και Κοινωνική Έρευνα*», Λαμία.
- Μαρίας Τζιβελέκη - Πολυμεροπούλου, «*Τα Σαϊπαίικα*», Λαμία 1994.
- Θεοδόση Σπεράντσα, «*Τα Περισωθέντα έργα του Αργύρη Φιλιππίδη*», Αθήνα 1978.

Τα δύο σχέδια για το χάνι του Αθανασίου Λαϊνά έκανε ο Νικόλαος Π. Πολυμερόπουλος σύμφωνα με τις περιγραφές του Αποστόλη Λαϊνά και από ένα απλό σκαρίφημα.

Ευχαριστώ την Βασιλική Κ. Σταματοπούλου, κόρη του Ηλία Λαϊνά. Τη Μπούα Γαβριώτη, εγγονή του Βασίλη Χαντζή. Τον Αποστόλη Αθ. Λαϊνά. Την Ελένη Κ. Παπαθανασίου, κόρη του Δημ. Κωσταρίκα. Την Ελένη Ι. Ζεϊνή, κόρη του Στάθη Γαλάνη. Την Γεωργία Γ. Χριστοπούλου, κόρη του Δημήτρη Πεπέρα. Τον Γιώργο Ριζοκώστα και την Βούλα Χ. Ριζοκώστα. Τον Χαράλαμπο Κοκκαλάκη. Την Φρόσω Καρπούζα. Τον Τάκη Καραναστάση. Τον Ευθύμιο Κατσανιώτη και τον Μήτσο Κόντο, γιο της Βασιλικής Κόντου και το Δ/ντή του Ιστορικού Αρχείου κ. Δημ. Νάτσιο για την βοήθεια στην ανεύρεση των συμβολαίων.

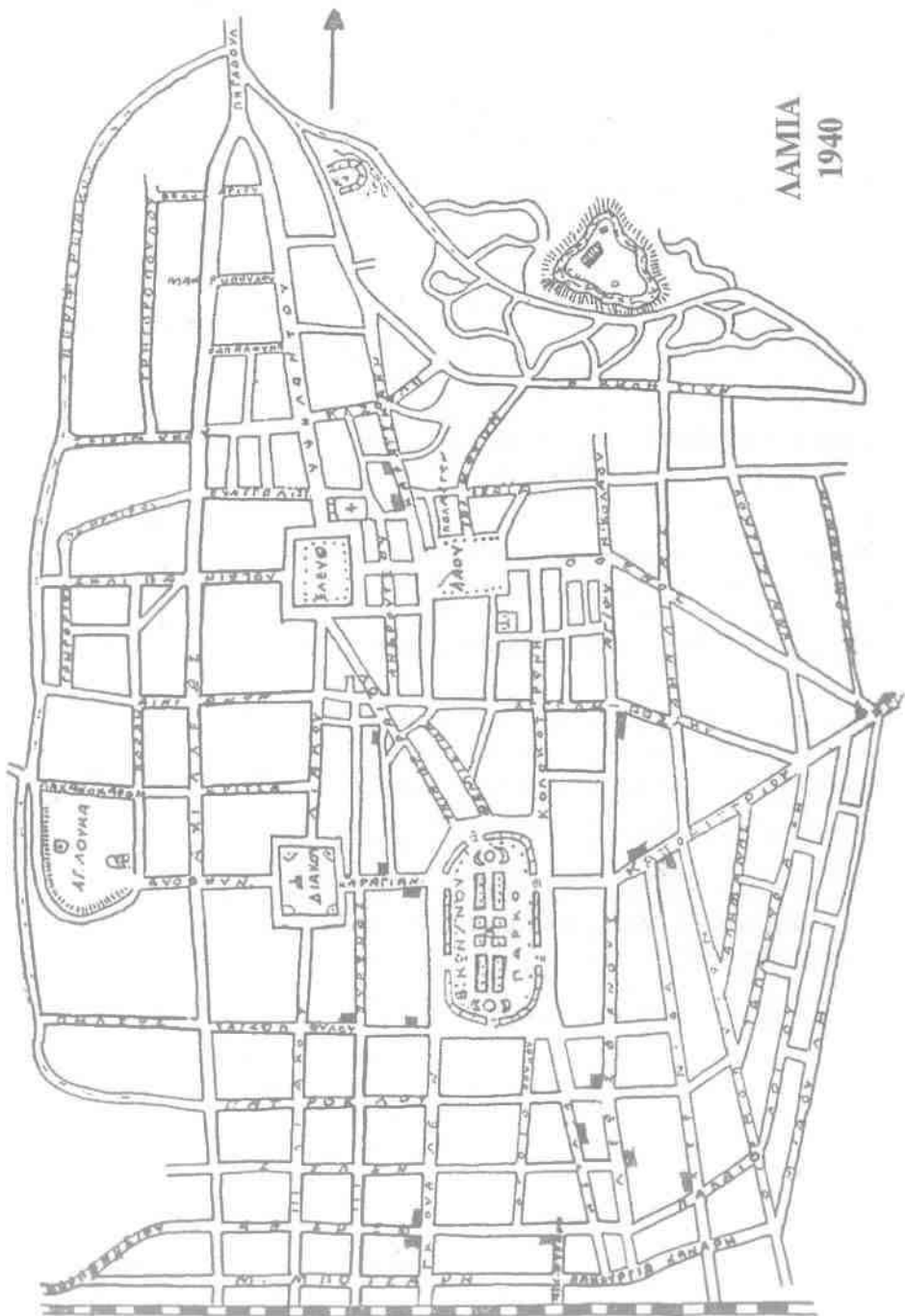

Χάρτης της Λαμίας με τα σημεία που ήταν τα Χάνια.

ΕΙΣΗΓΗΤΗΣ
Ηλίας Σπυρόπουλος
Πρόεδρος συλλόγου Συνταξιούχων Δημοσίων
Υπαλλήλων Φθιώτιδας

ΘΕΜΑ
Συλλογος Συνταξιούχων Δημοσίων
Υπαλλήλων Φθιώτιδας

*Το οδοιπορικό του και η προσφορά του στα μέλη του Συλλόγου,
τους συνταξιούχους γενικότερα και στον κοινωνικό του περίγυρο*

Κύριοι σύνεδροι.

Θα ξεκινήσω εκφράζοντας τις θερμές μου ευχαριστίες στην Οργανωτική Επιτροπή του συνεδρίου μας η οποία με τη σημερινή της προσφορά έφερε την Ιστορία μπροστά μας, μας γύρισε σε παλιούς χρόνους, μας αναβάπτισε ιστορικά και πνευματικά κάνοντάς μας περήφανους, γιατί κατοικούμε το σπουδαίο τούτο τόπο, που λέγεται Φθιωτική γη και η οποία από τα βάθη των αιώνων διεδραμάτισε σπουδαίο ρόλο στο ιστορικό γίνεσθαι της πατρίδας μας αλλά και πέραν αυτής.

Μας ανανέωσε όλες μας τις ιστορικές καταβολές, οι προβληματισμοί μας δε πάμπολλοι, είναι σίγουρο ότι θα μας οδηγήσουν σε καινούργιους χώρους, θα δώσουν μεγαλύτερη πληρότητα στα ιστορικά μας βιώματα, σ' αυτά που βιώσαμε από την παιδική μας ηλικία των άγουρων χρόνων μέχρι σήμερα που και η κρίση και ο συναισθηματισμός έχουν πάρει τη θέση τους, σε θέσεις και πιστεύω.

Κύριοι σύνεδροι.

Ο άνθρωπος από τη φύση του, με τον ερχομό του στον κόσμο μέχρι τότε που οι βιολογικές του δυνάμεις του το επιτρέπουν, συμπορεύεται με πολλές και ποικίλες δραστηριότητες.

Και επειδή η ζωή μας δίνει ευκαιρίες, μας προκαλεί θα έλεγα για πάμπολλες δραστηριότητες, ο άνθρωπος δεν μένει απαθής στις προκλήσεις αυτές. Απεναντίας μάλιστα προσπαθεί να εκμεταλλευτεί τα γύρω του δρώμενα και να διοχετεύσει τη σωματική και πνευματική του κινητικότητα στο κάθε τι που τον εντυπωσιάζει και τον προκαλεί.

Δεν εφησυχάζει καθόλου. Μόνο η πλήρης βιολογική γήρανσή του σταματά κάθε ενδιαφέρον, τον αφοπλίζει γενικά.

Σ' όλες τις γύρω του προκλήσεις ο άνθρωπος αντιδρά θετικά, αντιπαραθέτοντας τα πιστεύω του, τα βιώματά του, τη κριτική του ικανότητα με ότι ταυτίστηκε στη ζωή του.

Αντιδρά και σαν άτομο μεμονωμένα αλλά και συλλογικά περισσότερο

γιατί από τη φύση μας είμαστε προικισμένοι να μη ζούμε μονήρη βίο, αλλά να ζούμε στα πλαίσια μιας κοινωνίας μικρής αρχίζοντας από την οικογένεια και φτάνοντας στην κοινωνία των εκατομμυρίων.

Μέσα στα πλαίσια αυτά κινούμενος ο άνθρωπος επεζήτησε και πέτυχε να οργανωθεί σε κοινωνίες. Μέσα στα ίδια αυτά κοινωνικά πλαίσια δημιούργησε ομάδες, υποομάδες και περαιτέρω υποομάδες των υποομάδων.

Έτσι έφερε στα μέτρα του τη συλλογική ζωή, εξυπηρέτησε τις ανάγκες του και τα συμφέροντά του, έδωσε λύσεις με μεγαλύτερη ευκολία στα προβλήματά του.

Ακριβώς μέσα από τα πλαίσια αυτά της ζωής ξεπήδησαν οι σύλλογοι, οργανωμένοι χλιαρά στην αρχή, με την πάροδο όμως των χρόνων η οργάνωση έγινε σφιχτή, έγινε δυνατή, απέδωσε καρπούς από την πρώτη στιγμή και σήμερα μάλιστα περισσότερους και ώριμους.

Με αυτή την πρακτική, μ' αυτές τις κοινωνικές διαδικασίες ύστερα από ζύμωμα χρόνων ξεπήδησαν, επιτρέψτε μου την επανάληψη, οι υποομάδες οργανωμένων ατόμων με το όνομα ΣΥΛΛΟΓΟΙ. Άτολμοι και υποτονικοί έκαναν την εμφάνισή τους. Ο καιρός περνά, τα ιδεολογικά ρεύματα βοηθούν, την απολμία διώχνει η ζωνρή ενατένιση των πραγμάτων και οι ολίγοι γίνονται χιλιάδες. Έτσι ξεκίνησε η ιστορία των συλλόγων. Έτσι ξεκίνησε και ο σύλλογος των Πολιτικών συνταξιούχων Δημοσίων Υπαλλήλων Φθιώτιδας του οποίου έχω την τιμή να είμαι πρόεδρος και για τον οποίο θα κλέψω ελάχιστο από το χρόνο σας να σας καταθέσω το ιστορικό του, την προσφορά του στα μέλη του και γιατί όχι στην πόλη μας και στο Φθιωτικό χώρο γενικότερα.

Το έτος 1945 μικρή ομάδα συνταξιούχων Δημοσίων υπαλλήλων της Φθιώτιδας θέλοντας να προασπίσει τα συμφέροντα των συνταξιούχων του Δημοσίου αλλά και να προσφέρει υπηρεσίες σ' αυτούς αποφάσισε να ιδρύσει Σύλλογο Συνταξιούχων Δημοσίων υπαλλήλων. Η ίδρυσή του γρήγορα έγινε πραγματικότητα και ο Σύλλογος με πρώτο πρόεδρο τον αείμνηστο Γυμνασιάρχη και κατόπιν Γενικό Επιθεωρητή Μέσης Εκπαίδευσης Μόσχο Χρήστο, ξεκίνησε τη λειτουργία του και στεγάστηκε στο παλαιό οίκημα του αείμνηστου Μόσχου στη θέση του σημερινού Ταχυδρομείου στην πλατεία Διάκου.

Δυστυχώς δεν υπάρχει αρχείο του ιδρυθέντος Συλλόγου, όμως ο άρτι αποβιώσας υπέργηρος δάσκαλος Ιωάννης Μαργιώτης, με τις ατέρμονες διηγήσεις του, πολλά μας έδωσε για τα τότε δρώμενα του Συλλόγου, για τις δραστηριότητές του για τις προσπάθειές του να ανακουφίσει τους Συνταξιούχους συναδέλφους, μάλιστα δε κάτω από συνθήκες πολύ δύσκολες γιατί οι εποχές εκείνες ήταν σκληρές. Όχι μόνο σκληρές, αλλά και επικίνδυνες ανά πάσαν στιγμήν για την ανθρώπινη ζωή.

Κατάφερε όμως να επιβιώσει και να πραγματοποιήσει τις πρώτες εκλογές του το έτος 1947 με πρώτα μέλη 30. Πρόεδρος εξελέγη ο Νικ. Παραράς. Τότε

συνετάχθη και το πρώτο καταστατικό του Συλλόγου. Δια την Ιστορία αναφέρω ότι στο πρακτικό 6/15-6-47 του Συλλόγου που διεσώθη αναφέρεται ότι ο Σύλλογος διένειμε στα μέλη του υποδήματα, κάλτσες και σαπούνη προερχόμενα από το Μ.Τ.Σ.

Ο Νικ. Παραράς, διετέλεσε πρόεδρος μέχρι την 5-1-1953. Επί προεδρίας του ο Σύλλογος ενετάχθη και έγινε μέλος της Πανελληνίας Ομοσπονδίας Πολιτικών Συνταξιούχων, της ΠΟΠΣ. το οποίο βέβαια συνεχίζεται και σήμερα.

Την εποχή αυτή έγινε η μεταστέγαση του Γραφείου του Συλλόγου στην οδό Καζούλη όπου έμεινε πολλά χρόνια και την τελευταία 25ετία στεγάζεται σε γραφείο πλήρως εξοπλισμένο επί της οδού Βύρωνος 12. Παρενθετικά αναφέρω ότι γίνονται προσπάθειες για την αγορά ιδιοκτήτου στέγης.

Τα οικονομικά έχουν σχεδόν εξευρεθεί.

Η Πανελληνία Ομοσπονδία μας (ΠΟΠΣ) στο Διοικητικό συμβούλιο της οποίας ο ομιλών συμμετέχει, ύστερα βέβαια και από προσωπικές παρακλήσεις, μας χορήγησε σεβαστό ποσό για την αγορά Γραφείου και ήδη βρισκόμαστε στο στάδιο εξεύρεσης καταλλήλου χώρου.

Συνεχίζοντας το ιστορικό του Συλλόγου, σας αναφέρω ότι μετά τον Νικόλαον Παραράν Πρόεδροι διετέλεσαν οι Ιωάννης Σκούρας, Βασ. Κυριαζής, Αργυρόπουλος Ευάγγελος συντ. δάσκαλος το 1970 - 1974, Δοντάς Περικλής συνταξ. Λυκειάρχης από το 1974 - 1978, Ανδρέας Ζωητός συντ. Λυκειάρχης 1978 - 1984, Βασίλειος Παπαστεφάνου συντ. Επιθεωρητής Πρωτ. Εκπαίδευσης 1984 - 1987.

Στη συνέχεια για αρκετά χρόνια εξελέγετο ο συντ. δάσκαλος Καραγκούνης Δημήτριος, έμπειρος και ικανός συνδικαλιστής.

Μετά το Δημ. Καραγκούνη εξελέγη ο κ. Τσαπρούνης Γεώργιος τέως Δ/κός Δ/ντής του Γ.Ν. Λαμίας, για μικρό χρονικό διάστημα ο δάσκαλος κ. Ρούσκας Γεώργιος και την τελευταία τριετία ο ομιλών έχει την τιμή να είναι πρόεδρος του Συλλόγου.

Ο Σύλλογος υποτονικός στην αρχή, χάρις στις προσπάθειες των εκάστοτε Δ/κών Συμβουλίων, ανδρώθηκε, στάθηκε στα πόδια του και επί 60 σχεδόν χρόνια αγωνίζεται για το καλό των μελών του, για τη βελτίωση των συνθηκών της ζωής τους, για καλύτερη υγεία, προασπίζει τα συμφέροντα όλων αλλά και του καθενός ξεχωριστά και συμμετέχει κατά το δυνατόν στην πνευματική ζωή της πόλης μας δίνοντας το παρόν σε εκδηλώσεις, εορτασμούς, εθνικές επετείους κ.λ.π.

Η σημερινή παρουσία του ομιλούντος στο παρόν συνέδριο φανερώνει του λόγου το αληθές.

Τα τελευταία χρόνια ύστερα από προσπάθειες και αγώνα διπλασιάσαμε τον αριθμό των μελών και ήδη οι εγγεγραμμένοι πλησιάζουν τους 500.

Δυστυχώς αναφέρω ότι οι συνταξιούχοι του Δημοσίου στη Φθιώτιδα

υπερβαίνουν τους 2.500 και έπρεπε πολλοί περισσότεροι να είναι μέλη.

Κάθε χρόνο πραγματοποιούμε ημερήσιες και πολυήμερες μορφωτικές και ψυχαγωγικές εκδρομές, γίνεται γιορτή και αρτοκλασία προς τιμήν των Αγίων Πάντων προστατών του Συλλόγου, μνημόσυνο των αποβιωσάντων συνταξιούχων και ο ετήσιος Αποκριάτικος χορός μας. Πέραν αυτών των προγραμματισμένων εκδηλώσεων υπάρχουν και οι έκτακτες. Αυτές βέβαια δεν προγραμματίζονται.

Μια φορά το χρόνο κατά μήνα Μάρτιο πραγματοποιείται η ετήσια Γενική Συνέλευση, για ενημέρωση ή για εκλογή νέου Δ/κού Συμβουλίου κ.λ.π.

Είμαστε κοντά σε κάθε μέλος μας, αλλά και συνολικά σε όλους τους συνταξιούχους, δίδοντας αγώνες, παραστάσεις και πολλές φορές συγκρουόμαστε με τους αρμόδιους όταν προσπαθούν να φαλκιδεύσουν τα σωστά και πλήρως τεκμηριωμένα αιτήματά μας.

Όπως και παραπάνω τόνισα συμμετέχουμε στα κοινά παντού και πάντοτε και όταν μας ζητηθεί κάτι, τρέχουμε να ανταποκριθούμε στις εκκλήσεις των αρμοδίων.

Άλλωστε και εμπειρία έχουμε και σοφία διαθέτουμε και προσφέραμε πολλά στον τόπο δουλεύοντας επί 35 χρόνια στο Δημόσιο Τομέα. Αυτό δεν πρέπει να το αγνοούν οι αρμόδιοι και ας τιμούν και κείνους που έδωσαν πολλά σε δύσκολες εποχές και δεν εισέπραξαν τίποτα.

Κύριοι Σύεδροι.

Οι σημερινοί συνταξιούχοι και όχι μόνο οι του Δημοσίου για να μην μονοπωλούμε την προσφορά, είναι γενιά του σκληρού αγώνα και της δημιουργίας. Και αν κανείς θέλει να το αμφισβητήσει τον προκαλώ λέγοντάς του ότι εμείς αποτελέσαμε τα γρανάζια της κρατικής μηχανής, νεαρά παιδιά τότε, ώστε την ψωροκώσταينا της εποχής εκείνης να την παραδώσουμε κράτος σύγχρονο και ευημερούν.

Από την πλάτη μας πέρασαν δεινά, πολλά δεινά απανωτών πολέμων, και όμως προχωρήσαμε μπροστά. Σήμερα που εμείς βρισκόμαστε στη θέση του συνταξιούχου καμαρώνουμε τη νικηφόρα πορεία μας, της ευημερίας και της προόδου.

Δεν ζητούμε επαίνους. Ζητούμε μια τυπική αναγνώριση. Άλλωστε το καθήκον μας εκπληρώσαμε στον τόπο που μας γέννησε, στον Ιερό τόπο της Φθιωτικής γης, στον ιερό τόπο της πατρίδας μας της Ελλάδας.

**Ερωτήσεις - απαντήσεις - απόψεις.
επί των εισηγήσεων της 2ης Συνεδρίασης**

Ηλ. Παλιαλέξης (συντονιστής): Θα περάσουμε στο τελευταίο μέρος της δεύτερης συνεδρίασης. Παρακαλώ τους κυρίους εισηγητές να ανέβουν στην έδρα, για να απαντήσουν στις όποιες ερωτήσεις κατατεθούν ή να δώσουν διευκρινήσεις.

Παρακαλώ τους κυρίους συνέδρους να απευθύνουν ερωτήσεις αν έχουν, ή να ζητήσουν διευκρινίσεις από τους κυρίους εισηγητές.

Α. Βελέντζας: Θα ήθελα να συγχαρώ την κα Αφροδίτη Θεοδώρου για το θέμα που μελετά. Είχα σκεφθεί παλαιότερα να ασχοληθώ, αλλά δεν μου έμεινε χρόνος, και αξίζει να ασχοληθεί πλην των άλλων, και γιατί πρέπει να κρύβονται πολλές δραματικές καταστάσεις οικογενειών, ιδιοκτητών κλπ. εκείνης της εποχής.

Θα καταθέσω μία μαρτυρία, και δεν ξέρω αν τυχόν βρήκατε κάποιο στοιχείο, ή να το έχετε υπόψη σας αν βρείτε στο μέλλον. Από μικρός σχολίαζαν στο χωριό μου, το Μοσχοχώρι, οι ηλικιωμένοι, ότι, όταν έφευγαν οι Τούρκοι, κάλεσε ο Τούρκος αγάς του χωριού - δεν έχω εξακριβώσει αν υπήρχε, όπως σας είπα δεν μου έμεινε χρόνος - κάλεσε τους ντόπιους και τους είπε *«αγοράστε εσείς την κτηματική περιουσία του χωριού, για να μην την πουλήσω σε άλλους»*. Εκείνοι πήγαν και συμβουλευτήκαν τον Δυοβουνιώτη, δεν ξέρω ποιον από τους δύο, και εκείνος τους είπε *«να μη δώσετε τίποτα, θα φύγει κάποια στιγμή αναγκαστικά ο Τούρκος και τι θα κάνει, μαζί του θα τα πάρει τα χωράφια;»*.

Αποφάσισαν λοιπόν οι πρόγονοί μας οι Μοσχοχωρίτες να μην αγοράσουν τα χωράφια. Κάποιος όμως απ' αυτούς πήγε και το ανέφερε στον Τούρκο αγά, και τότε εκείνος κάλεσε από την Αλβανία ένα Μοσκάμπεη και του μεταβίβασε την περιουσία. Και κάποιος δάσκαλος έκανε την υπόθεση ότι γι' αυτό ονομάστηκε Μοσχοχώρι. Ωστόσο αυτό αποδεικνύεται λαθεμένο, γιατί έχουμε μαρτυρία της λέξης Μοσχοχώρι πριν από την επανάσταση του '21.

Αυτός ο προδότης, όπως τον λένε από τότε, έφυγε και πήγε στην Τουρκία εννοώντας τη Θεσσαλία τότε. Θυμούνται κάποιοι χωριανοί ότι οι συγγενείς του ένιωθαν μεγάλη ντροπή και τους περιφρονούσαν οι συγχωριανοί μας. Μάλιστα κάποιοι μερικές φορές ζαλιζόνταν από τη στενοχώρια και έπεφταν στις σούδες. Σχόλια αυτά των κατοίκων, όπως τα θυμόνταν, δείχνει όμως ότι ο κόσμος υπέφερε τότε, που δεν είχε κτήματα, και ακτήμονες υπήρχαν πάρα πολλοί, ακόμα και μέχρι το 1925 που γινόταν αγώνες πάλι μεταξύ των ακτημόνων και των ιδιοκτητών, για το πώς θα γίνει η μοιρασιά κλπ.

Αν βρείτε κάποια στοιχεία θα είναι καλό. Ευχαριστώ πολύ.

Α. Θεοδώρου: Να ευχαριστήσω τον κ. Βελέντζα για τις παρατηρήσεις και τις προσθήκες, που σίγουρα θα μου είναι χρήσιμες και θα τον συμβουλευθώ. Γιατί ο κ. Βελέντζας είναι εκλεκτός συνάδελφος και ερευνητής, και έχει ιδιαίτερα ασχοληθεί με τα τοπικά θέματα και θα τον χρειαστώ οπωσδήποτε. Και οι προσωπικές μαρτυρίες οπωσδήποτε είναι πολύ σημαντικές των συγχωριανών. Καλύτερα ξέρουν αυτοί από τα βιβλία καμιά φορά. Ευχαριστώ πολύ.

Γ. Λέλης: Ήθελα να πω το εξής: ότι για τα 13 χωριά υπάρχει πολλή ιστορία και πολύ υλικό. Συγκεκριμένα, η οικογένεια Μωραΐτη, ήταν δυο αδέρφια, ο ένας μάλιστα χρησιμοποιήθηκε και από την προσωρινή κυβέρνηση τότε της Ελλάδος. Έχει κάνει μία ολόκληρη μελέτη που λέει πώς έγιναν τα πρώτα σύνορα, ο Γοργοπόταμος, Αλαμάνα, μετά τη μάχη που έγινε στη Βοιωτία, την τελευταία μάχη με τον Υψηλάντη. Υπάρχουν και πρακτικά αυτής της οριοθεσίας.

Όμως, φαίνεται ότι είχε δανειστεί χρήματα ο Αχμέτ από τον Μωραΐτη και στο τέλος προσπάθησε μέσω της κυβέρνησεως να δημεύσει τα 13 χωριά, για να πάρει τα χρήματά του. Τελικά όμως κατέληξε η οικογένεια αυτή να έχει άσχημο τέλος.

Αλλαγή κασέτας - Μικρό κενό

Α. Θεοδώρου:... Γιατί πραγματικά βρίσκομαι σε εξέλιξη της έρευνας. Αυτά τα περιστατικά που ανέφερε ο κ. Λέλης, όντως βρήκα στοιχεία στις έρευνές μου, αλλά δεν τα ανέφερα, γιατί περιορίστηκα μόνο στο παραχωρητήριο. Ευχαριστώ πολύ.

Ηλ. Παλιαλέξης (συντονιστής): Κυρίες και κύριοι, η δεύτερη Συνεδρίαση έφθασε στο τέλος της. Θα ήθελα να συγχαρώ τους κ. εισηγητές για την παρουσίαση των εργασιών τους και για τα τόσα νέα στοιχεία που κατέθεσαν στο συνέδριό μας. Να ευχαριστήσω κι εσάς που παραμείνατε ως το τέλος. Άλλωστε, παραφράζοντας κάπως, θα πω, ότι η ιστορία δεν καταγράφεται για τους παρόντες, αλλά περισσότερο για τους απόντες. Και να σας υπενθυμίσω ότι η επόμενη συνεδρίαση αρχίζει στις 5.30 το απόγευμα. Σας ευχαριστώ πολύ και καλό σας μεσημέρι.

3η Συνεδρίαση

Προεδρείο:

Χρίστος Γαλάνης - Γεώργιος Σακκάς

ΕΙΣΗΓΗΤΕΣ - ΘΕΜΑΤΑ

Κώστας Ζήσης

«Αγροφιώτες αγωνιστές του 1821
εγκατασταθέντες στο Νομό Φθιώτιδας»

Συμέλα Τουμανίδου - Πατσινακίδου

«Η κατά καιρούς εγκατάσταση των Ελλήνων Ποντίων
προσφύγων του Πόντου και Καυκάσου στη Φθιώτιδα»

Θοδωρής Τζουμέκης

«Εγκαταστάσεις προσφύγων στη Φθιώτιδα κατά το Α΄ μισό του 20ού αιώνα»

Ηρακλής Γ. Κυροδήμος

«Έθιμα και χοροί νεομοναστηριωτών Νομού Φθιώτιδας»

Μπάμπης Τσέλος

«Μετεγκατάσταση της κοινότητας Βράχας Ευρυτανίας στο Σταυρό Φθιώτιδας»

Θωμάς Γ. Καλοδήμος

«Η πρώτη έγγραφη ιδιοκτησία των Σαρακατσαναίων
στο Νεοελληνικό Κράτος και ειδικότερα στην επαρχία του Ζητουνίου»

Ευθύμιος Ν. Χριστόπουλος

«Οι μήνες στην αρχαία Λαμία
Ονομασία - αφιερώσεις σε θεούς - εορταστικές, πολιτιστικές εκδηλώσεις»

Γεώργιος Κ. Θ. Λέλης

«- Διαχρονική εξέλιξη του θεσμού των Δημογεροντιών Ζητουνίου, Πατρατζικίου
και συνεδριακή σύναξη αυτών στη διάρκεια της Τουρκοκρατίας.
- Μια ιδιόμορφη πώληση-παραχώρηση των κτημάτων των χωριών:
Πελασγίας, Μύλων και του οικισμού Μαχαλά, στον Αχμέτ εφέντι
τον Ιούλιο του 1820»

Ερωτήσεις - απαντήσεις - απόψεις

επί των εισηγήσεων της 3ης Συνεδρίασης

ΕΙΣΗΓΗΤΗΣ

Κώστας Ι. Ζήσης

δρ. φιλοσοφίας, προϊστάμενος επιστημονικής καθοδήγησης
Α/θμιας εκπαίδευσης Στερεάς Ελλάδας

ΘΕΜΑ

*Αγραφιώτες αγωνιστές του 1821
εγκατασταθέντες στο Νομό Φθιώτιδας*

Συμβάλλοντας στην προσπάθεια του Δήμου Λαμιέων και του Πνευματικού Κέντρου Σταυρού, να έρθουν στο φως νέα ιστορικά, οικονομικά και πολιτιστικά στοιχεία της περιφέρειας και να καταγραφεί η τοπική ιστορία μας, συμμετέχουμε με την παρούσα ανακοίνωση, ελπίζοντας ότι η έρευνα θα συνεχιστεί και το ενδιαφέρον θα παραμείνει αμείωτο.

Κυρίες και Κύριοι σύνεδροι,

Τα χρόνια της τουρκικής σκλαβιάς ήταν πολλά και τα δεινά του ελληνικού λαού δυσβάσταχτα. Μοναδικό καταφύγιο του «έρμου ραγιά» ήταν τα βουνά και ιδιαίτερα η οροσειρά των Αγράφων, που είχε και το προνόμιο της «ελεύθερης ζώνης» σύμφωνα με την περίφημη συνθήκη του Ταμασίου του 1525. Έτσι λοιπόν, μαζεύτηκε πολύς λαός, που δεν ανεχόταν τον ζυγό, έφτιαξε πεζούλες και λογγές, ξεστρεμμάτισε τις πλαγιές, φύτεψε καρπούς και ζούσε φτωχά αλλά λεύτερα.

Όσες φορές κάποιιοι τους αναπτέρωναν τις ελπίδες για λευτεριά, άφηναν το βιο τους και έτρεχαν ως πανστρατιά αγρότες και τσοπάνηδες, νοικοκυραίοι και κληρικοί, αγωγιάτες και μπιστικοί να συμβάλλουν, με αποκορύφωμα βέβαια την επανάσταση του '21, όπου τ' Άγραφα ήταν στο επίκεντρο του αγώνα.

Μετά την απελευθέρωση, όσοι γλίτωσαν απ' τις μάχες, τις κακουχίες και την αιχμαλωσία, αναζήτησαν καλύτερη τύχη πορευόμενοι στον κάμπο.

Στην αναζήτηση νέας πατρίδας συνετέλεσαν και τα Βασιλικά Διατάγματα 9/1833, 28/1845 και 16/1846 «περί αμοιβής των υπέρ πατρίδας αγωνισαμένων και θυσιασάντων». Δόθηκε δηλαδή η δυνατότητα στους Αγωνιστές να υποβάλλουν τα «χαρτιά» τους και να αποκατασταθούν. Λίγοι όμως ήταν αυτοί που ανταποκρίθηκαν στο αίτημα, λιγότεροι κατατάχθηκαν σε μυθολογικούς καταλόγους και ελάχιστοι πήραν μετάλλια και αμοιβές, κυρίως σε μη καλλιεργούμενα εδάφη. Το θέμα αυτό με τις δασικές περιοχές που περιήλθαν ως αμοιβή σε αγωνιστές του 1821 θα μας απασχολήσει σε άλλο Συνέδριο, αν είμαστε καλά.

Επειδή όμως τα αιτήματα των αγωνιστών έμειναν «ανενεργά» το κράτος επανήλθε για να διορθώσει τις αδικίες με το Β.Δ. που δημοσιεύθηκε στο Φ.Ε.Κ. 112/1865.

Μέσα λοιπόν, απ' τις αιτήσεις των Αγωνιστών και τα υπόλοιπα χαρτιά τους, προβάλλει ένας ανεκτίμητος θησαυρός ιστορικής αλήθειας που οι συγχρόνοι μελετητές και ερευνητές ανακαλύπτουν πλούσια ιστορικά, ιδεολογικά και κοινωνικά στοιχεία.

Έτσι κι εγώ, μελετώντας το παραπάνω υλικό, παρουσιάζω σήμερα στο Συνέδριό μας για τη Φθιωτική Ιστορία, 29 αγωνιστές από την περιοχή των Αγράφων που άφησαν την πατρική τους γη, για την οποία τόσο αγωνίστηκαν, και αναζήτησαν καλύτερη τύχη, κυρίως για τα παιδιά τους, στο φιλόξενο χώρο της Φθιωτικής γης.

Πρόκειται για τους:

ΠΙΝΑΚΑΣ

ΑΓΡΑΦΙΩΤΕΣ ΑΓΩΝΙΣΤΕΣ ΤΟΥ 1821

που μετοίκησαν στο Νομό Φθιώτιδας μετά την Επανάσταση

A/A ΟΝΟΜΑΤΕΠΩΝΥΜΟ	Τόπος καταγωγής	Τόπος μετοικεσίας
1. Αγραφιώτης Μητρος του Ε.	Άγραφα	Λαμία
2. Αγραφιώτης Μητρος του Θεολ.	Τιτάϊ (Λαμπερό)	Πέλλα Λοκρίδας (Αταλάντη)
3. Αθανασίου Στέργιος	Άγραφα	Λαμία
4. Αποστόλου Δημήτριος	Καίτσα Αγράφων	Υπάτη
5. Αποστόλου ή Ματσαβός Γιαννάκης	Καίτσα Αγράφων	Μπούφλιανη Σπερχειάδας
6. Βλαχάκης Αθανάσιος	Καίτσα Αγράφων	Γαρδίκι Σπερχειάδας
7. Βουλπιώτης Νικολ. του Χρ.	Βούληη	Μπαχέρι Ελάτειας
8. Γκέκας Ζήσης	Άγραφα	Λαμία
9. Γραμματίκας Νικ. του Αναγν.	Κρίκελλο	Καλαπόδι
10. Γραμματίκας Χαρ. του Αναγν.	Κρίκελλο	Ελάτεια
11. Δημητρίου Ανδρέας	Νευρόπολη Αγράφων	Καραβίδα Λοκρ.
12. Δροσόπουλος Ιωάννης	Νευρόπολη Αγράφων	Καραβίδα Λοκρ.
13. Καρύτσας Γιάννης του Δημ.	Καρύτσα Αγράφων	Λαμία
14. Κατσαρός Γεώργιος	Άγραφα	Μαυρόλλο
15. Κουτρούμπας Γεώργιος	Άγραφα	Μενδενίτσα
16. Κουτρούμπας ή Ζαχαρόπουλος Δημήτρ.	Καίτσα Αγράφων	Νέα Μάκρη Φθ/δας
17. Λαγός ή Χαρημής Κώστας	π. Αγράφων	Λαμία
18. Λιάκος Δημήτριος	Καρπενήσι	Λαμία (χωριό Τζαπανελάτες)*
19. Μπελέκας Δημήτριος	Δομνίστα	Μακρακώμη
20. Πάλας Κώστας	π. Αγράφων	Στύρφακα
21. Παπαζαχαρίου Γεώργιος	π. Αγράφων	Σπερχειάδα
22. Παπαϊωάννου Γεώργιος	Νευρόπολη	Μενδενίτσα
23. Παπάς Απόστολος	π. Αγράφων	Μενδενίτσα
24. Πολίτης Ιωάννης	π. Αγράφων	Μενδενίτσα
25. Σαραντζής Αντώνης	Καίτσα Αγράφων	Αρχάνι
26. Στέφος Ιωάννης	Ρεντίνα Αγράφων	Μακρακώμη
27. Τραγουδάρας Αναγνώστης	Άγιος Βλάσης	Αμούρι
28. Τριανταφύλλου ή Αμπλιανίτης Δημ.	Άμπλιανη	Μώλος
29. Χρας Ιωάννης	Άμπλιανη	Αγία Μαρίνα Ελάτειας (Δραχμίνι)

* Τζαπανελάτες ή Τσοπανλάτες ή Τσοπαλανάτα: Τσιφλίκι τούρκικο το οποίο μετά την Επανάσταση αποδόθηκε στους Αγωνιστές και αργότερα δημιουργήθηκε το χωριό Λυγαριά.

Οι αγωνιστές αυτοί σχεδόν όλοι ήταν στο «νταϊφά», στην ομάδα, του Καραϊσκάκη. Μετά το θάνατό του ακολούθησαν διάφορους οπλαρχηγούς. Δυο (2) πολέμησαν με τον Ν. Κοντογιάννη, ένας (1) με τον Δυοβουνιώτη και δυο (2), για τους οποίους κάνω ιδιαίτερη μνεία, ως είδος μνημόσυνου, σήμερα με τον Αθανάσιο Διάκο στη μάχη της Αλαμάνας. Πρόκειται για τον Ανδρέα Δημητρίου και τον Ιωάννη Δροσόπουλο, που κατάγονταν απ' την Νευρόπολη Αγραφών και εγκαταστάθηκαν στα Καραβίδια Λοκρίδας.

Δε θα ήθελα να σας κουράσω περισσότερο, αλλά το θεωρώ υποχρέωση να τονίσω το εύρος της ψυχικής και σωματικής δύναμης αυτών των ανθρώπων που πέρασαν μύρια βάσανα για να μας χαρίσουν την ελευθερία.

Θα μου επιτρέψετε να αναφερθώ στο βιογραφικό ενός Αγωνιστή, του Δημητρίου Αγραφιώτη του Ευαγγέλου.

Από ηλικία 19 χρονών, ακολούθησε τον ξακουστό καπετάνιο Γεώργιο Καραϊσκάκη και κάτω από τις διαταγές του πολέμησε σε πολλές μάχες (Καρπενήσι, Αράχωβα, Δίστομο και αλλού). Στις μάχες έξω απ' την Αθήνα ο Καραϊσκάκης τον προήγαγε στο βαθμό της 25αρχίας (Μπουλουκτζής). Με το σχηματισμό των χιλιαρχιών κατατάχθηκε σε αυτές και παρέμεινε μέχρι το 1833.

Μετά το χαμό του Αρχηγού του ακολούθησε, κατά περίπτωση, τους Χριστόδουλο Χατζηπέτρο, Θεοδωράκη Γρίβα, Νικόλαο Κριεζιώτη, Βάσο Μαυροβουνιώτη, Κίτζου Τζαβέλα, Σπυρομήλιο και Δημήτριο Υψηλάντη, πολεμώντας σε πολλές μάχες.

Από τις μάχες αυτές απεκόμισε πολλές πληγές σε διάφορα μέρη του σώματός του, όπως στο λαιμό, στο αριστερό πόδι, την αριστερή ωμοπλάτη και το αριστερό αυτί. Το 1828 στη μάχη της Πέτρας, στην τελευταία μάχη του Αγώνα, κάτω απ' τις διαταγές του Δημ. Υψηλάντη τραυματίστηκε κι έγινε πλέον ανίκανος για δουλειά. *«Ήταν ακριβής, πιστός, ευπειθής και πολεμούσε τους εχθρούς με απaráμιλλο ηρωισμό, έδειχνε ζήλο, γενναιοψυχία και έρωτα προς την πατρίδα»*. Έτσι αναφέρουν οι αρχηγοί του στο πιστοποιητικό που χορήγησαν στη γυναίκα και στις τρεις θυγατέρες του, στις 18-5-1858, και το υπέβαλαν στην Επιτροπή Εκδουλεύσεων μαζί με άλλα πιστοποιητικά.

Η Επιτροπή τον κατέταξε μόνο στην Γ' τάξη των Στρατιωτών, επειδή φαίνεται πως δεν είχε προστάτες. Αντίθετα άλλους τους κατέταξε στην τάξη των Υπαξιωματικών ή Αξιωματικών, αν και είχαν λιγότερη συμμετοχή στον Αγώνα.

Τέλος ο Αγραφιώτης αυτός, ο Δημήτριος, είναι ο γνωστός Μήτρος Αγραφιώτης, ο έμπιστος του Καραϊσκάκη που αναφέρεται και στη διαθήκη του, που συνέταξε ο καπετάνιος του λίγες ώρες πριν πεθάνει.

Επαναλαμβάνω τις τελευταίες επιθυμίες του μεγάλου αρχηγού, όπως τις κατέγραψε η γραφίδα του Κασομούλη. *«Εις τον υιόν μου»*, «γύρισε το κοίταξε, δάκρυσε και είπε», *«αφήνω το τουφέκι μου, την Βασιλικήν, τα πλούτη όπου*

απέκτησα από μικρό παιδί είναι αυτό. Τας θυγατέρας μου, τα οποία είναι ανήλικαι και αδύνατον να κυβερνηθούν, τας αφιερώνω εις την προστασίαν σας. Εξ (6) χιλιάδες γρόσια, από τις 44 χιλιάδες γρόσια που είναι στο κεμέρι του Μήτρον (Αγραφιώτη) και να τας μοιράσετε και εις τους λοιπούς όπου είναι διαχωρισμένοι εις οχυρώματα της Ρούμελης».

«Άρχισαν πάλι τα κλάυματα και αυτοί οι δυο Δημήτριοι, Σκυλοδημάκης και Μήτρος Αγραφιώτης, επιστήθιοι του».

ΕΙΣΗΓΗΤΡΙΑ
Συμέλα Τουμανίδου - Πατσινακίδου
φιλόλογος

ΘΕΜΑ
Η κατά καιρούς εγκατάσταση των Ελλήνων Ποντίων προσφύγων
του Πόντου και Καυκάσου στη Φθιώτιδα

Η ΔΙΑΣΠΟΡΑ ΤΟΥ ΠΟΝΤΙΑΚΟΥ ΕΛΛΗΝΙΣΜΟΥ

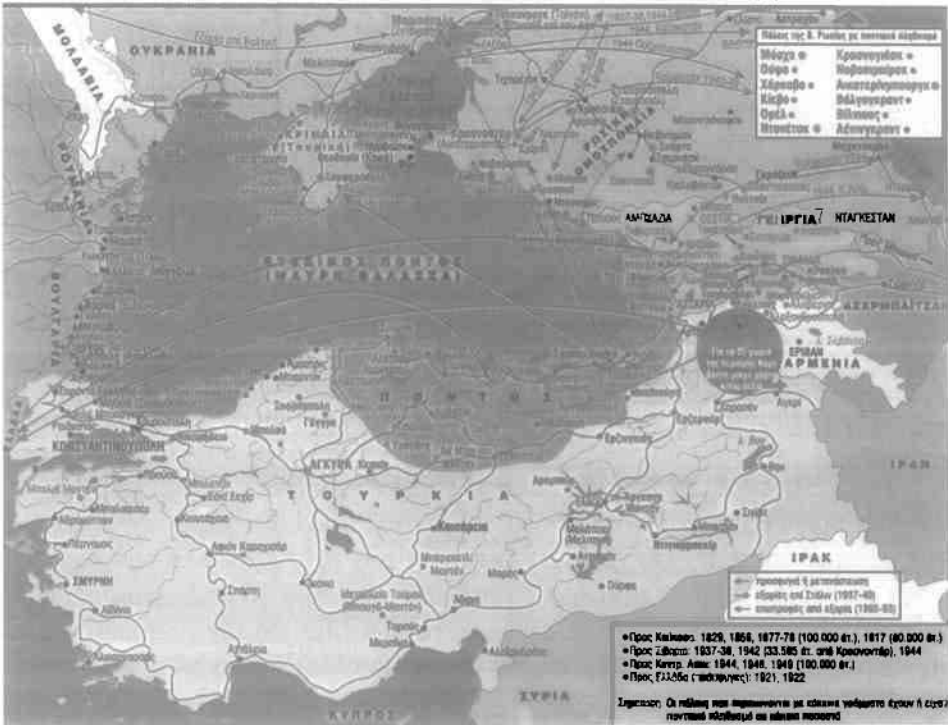

Θέλω θερμά να συγχαρώ και να ευχαριστήσω το Πνευματικό Κέντρο Σταυρού Λαμίας, που μου έδωσε την ευκαιρία να μιλήσω για την κατά καιρούς εγκατάσταση των Ελλήνων Ποντίων προσφύγων του Πόντου και Καυκάσου στη Φθιώτιδα και να ευχηθώ το Συνέδριο Φθιωτικής Ιστορίας να γίνει επιτυχημένος θεσμός.

Με την εργασία μου αυτή γίνεται πραγματικότητα μια παλιά μου επιθυμία να καταγράψω την ιστορία των συμπατριωτών μου Ελλήνων Ποντίων, που εγκαταστάθηκαν στη Φθιώτιδα.

Στην προσπάθειά μου για την ανεύρεση, τη συγκέντρωση και καταγραφή του ιστορικού υλικού, υπάρχουν οπωσδήποτε ελλείψεις και παραλείψεις. Κάποια στοιχεία ίσως να αλλάξουν, όταν ολοκληρωθεί η έρευνα.

Στη συλλογή του ιστορικού υλικού ανακάλυψα ένθερμους φιλοπόντιους εντός και εκτός Λαμίας, οι οποίοι με συγκινητικό τρόπο με βοήθησαν και με συμπαραστάθηκαν. Τους ευχαριστώ και δημόσια μέσα από την καρδιά μου.

Η εργασία μου αυτή ας είναι ένα κέντρισμα και ένα ξεκίνημα για όσους θελήσουν να τη συνεχίσουν, να τη συμπληρώσουν και να την αξιοποιήσουν.

Βασική πηγή της εργασίας μου είναι το έργο του Πόντιου διανοούμενου και πολιτικού, αείμνηστου και αοίδημου Ισαάκ Λαυρεντίδη, το οποίο συμπεριλαμβάνεται σε αρκετούς τόμους του «*Αρχείου του Πόντου*». (τομ.29ος, 31ος, παράρτημα 15).

Επίσης η εργασία του κ. Κώστα Γαλλή, ιατρού, πρώην βουλευτή, καταχωρισμένη στα «*Χρονικά της Επαρχίας Δομοκού*» τομ. 7ος 1996 με τίτλο «*Μια αποτυχημένη εγκατάσταση Ελλήνων Ποντίων του Καυκάσου ως και των Ισραηλιτών το 1900 στο Δαουκλή (Συνιάδα)*», και το βιβλίο του κ. Ζαχαρία Πράπα, δασκάλου, συγγραφέα «*Συνιάδα Δομοκού Ν. Φθιώτιδας "Δαουκλί"*» (Ιστορία-Πολιτισμός-Ήθη και έθιμα) και πλούσια βιβλιογραφία Ποντίων κυρίως συγγραφέων. Τους ευχαριστώ πολύ.

Ευχαριστώ θερμά και τους συμπατριώτες μου, οι οποίοι με τις ζωντανές μαρτυρίες τους συνέβαλαν, ώστε να προχωρήσει η εργασία.

Η ιστορική μου έρευνα δεν ολοκληρώθηκε, συνεχίζεται.

Προτού να αναφερθώ στο θέμα μου, θα γράψω μερικά στοιχεία για τον τόπο όπου έζησε και μεγαλούργησε ο ποντιακός Ελληνισμός: επίσης για τη μυθολογία του, την πολιτιστική του επίδραση σε άλλοεθνείς λαούς του Καυκάσου με τους οποίους έζησε, ακόμη για την ιστορία και τις μετοικεσίες του.

Γεωγραφία

Σύμφωνα με πληροφορίες που μας δίνουν οι αρχαίοι Έλληνες συγγραφείς, ο Ξενοφώντας ο Αθηναίος στο έργο του «*Κύρου Ανάβαση*», ο Απολλόδωρος ο Αθηναίος στο έργο του «*Βιβλιοθήκη Ι*» και ο μεγάλος γεωγράφος της αρχαιότητας Στράβων, ο οποίος καταγόταν από την Αμάσεια του Πόντου, στα έργα του «*Γεωγραφικά*» και «*Ελλάς και η Μ. Ασία*», ο Πόντος εκτείνεται από τα νότια παράλια του Ευξείνου Πόντου προς την ενδοχώρα με νότιο σύνορο του τη δυτική όχθη του Ευφράτη ποταμού, ανατολικό σύνορο του το Φάση ποταμό και δυτικό του σύνορο τον Άλυ ποταμό. Έχει έκταση 70.000 τετραγωνικά χιλιόμετρα, δηλαδή είναι μεγαλύτερος από τη μισή Ελλάδα. Στην πραγματικότητα η έκτασή του ήταν πολύ μεγαλύτερη, αφού οι Έλληνες του κυριαρχούσαν σε όλα τα παράλια του Ευξείνου Πόντου, στην αρχαία Ταυρική χερσόνησο, τη σημερινή Κριμαία και σε μεγάλες περιοχές του Καυκάσου.

Ο Καύκασος είναι μια μεγάλη ορεινή περιοχή που εκτείνεται από βορρά προς νότο σε μήκος 1280 χιλιομέτρων, ανάμεσα στις δυο θάλασσες, τον Εύξεινο Πόντο και την Κασπία θάλασσα. Μεγάλες περιοχές του Καυκάσου ήταν ελληνικές χιλιάδες χρόνια πριν κυριαρχήσουν σ' αυτές οι Ρώσοι.

Μυθολογία

Πολλά μυθολογικά στοιχεία μαρτυρούν για την ελληνικότητα του Πόντου και του Καυκάσου.

- Ο Δίας για να τιμωρήσει τον Προμηθέα, γιατί πήρε το πυρ από τον Όλυμπο και το έδωσε στους ανθρώπους, τον έδεσε στον Καύκασο.¹⁻²

- Στον Καύκασο έφθασε και ο Ηρακλής, για να λύσει το δέσιμο Προμηθέα³.

- Στην Ταυρίδα υπήρχε το ιερό της Αρτέμιδος, όπου ιερούργουσε η Ιφιγένεια⁴.

- Στην Ταυρίδα έφθασαν ο Ορέστης και ο Πυλάδης, για να πάρουν το ξόανο (ξύλινο άγαλμα) της θεάς Αρτέμιδος.

- Στην Κολχίδα κατευθύνονταν ο Φρίξος και η Έλλη ανεβασμένοι στο πτερωτό κριάρι.

- Στην Κολχίδα κατευθύνθηκε και ο Ιάσοντας με τους Αργοναύτες του⁵.

Ο άξενος, άγριος και τρικυμώδης Πόντος, από τους Έλληνες έγινε Εύξεινος (φιλόξενος) και μεταβλήθηκε σε «*λίμη ελληνική*», όπως γράφει ο Χρυσάνθος, Μητροπολίτης Τραπεζούντας.

Αργότερα από τους Μογγόλους και Τατάρους ονομάστηκε «*Μέλας Πόντος*» και από τους ξένους προφέρθηκε «*Μαύρη θάλασσα*».

Πολιτιστική επίδραση⁶

Η πολιτιστική επίδραση που άσκησαν οι Έλληνες του Πόντου στους λαούς του Καυκάσου είναι πολύ μεγάλη και το δείχνουν οι εκατοντάδες ελληνικές λέξεις που υπάρχουν στις γλώσσες των λαών του Καυκάσου. Ονόματα προσώπων: Ιάσων, Νέστωρ, Τηλέμαχος, Πλάτων, Αριστοτέλης, Αλέξανδρος, Λεωνίδας, Διομήδης, Απόλλων, Αρίσταρχος κ.ά.

Τα ονόματα των ημερών της εβδομάδας: Κυριακή=Ζεός, Δευτέρα=Άρης κ.λ.π. Ονόματα βουνών, ποταμών, λιμανιών, πόλεων, χωριών είναι ελληνικά. Βατούμ=ο βαθύς λιμήν των αρχαίων Ελλήνων, Σταυρούπολη, Συμφερούπολη, Σεβαστούπολη κ.λ.π.

Τα ευρήματα των ανασκαφών είναι πάμπολλα. Ελληνικά νομίσματα, κοσμήματα, αγγεία και άπειρες ελληνικές επιγραφές. Πολλές εκκλησίες είναι χτισμένες από ελληνικά χέρια, πολλές εικόνες, πραγματικά αριστουργήματα, είναι ζωγραφισμένες από ελληνικά χέρια, όπως μαρτυρεί η βυζαντινή γραφή τους.

1. Αισχύλου «*Προμηθεύς Πυρφόρος*».

2. Αισχύλου «*Προμηθεύς Δεσμώτης*».

3. Αισχύλου «*Προμηθεύς Λυόμενος*».

4. Ευρυπίδου «*Ιφιγένεια η εν Ταύροις*».

5. Ευρυπίδου «*Μήδεια*».

6. «*Αρχαίον Πόντου*» (τόμ. 31ος. Ισαάκ Λαυρεντίδη («*Μετοικεσία Καυκασίων 1885-1907*» σελ. 401).

Ιστορία

Η ελληνική Ιστορία στον Πόντο αρχίζει τον 8ο αιώνα π.Χ. όταν οι Έλληνες της Μιλήτου ίδρυσαν στα νότια παράλια του Ευξείνου Πόντου την Ηράκλεια και τη Σινώπη και η Σινώπη με τη σειρά της ίδρυσε την Κερασούντα, τα Κοτύωρα, της Τραπεζούντα.

Η Τραπεζούντα ιδρύθηκε το 756 π.Χ. (ενώ η Ρώμη το 753 π.Χ.) και εξελίχθηκε σε μητρόπολη του ποντιακού ελληνισμού και σε μεγάλο εμπορικό και πολιτιστικό κέντρο.

Οι Αθηναίοι αργότερα ίδρυσαν την Αμισό (τη σημερινή Σαμψούντα).

Την ελληνικότητα του Πόντου και το υψηλό ελληνικό φρόνημα των κατοίκων του των παραλιακών πόλεων φανερώνει και το περιστατικό με τον Ξενοφώντα και τους μυρσίους του. Περιγράφεται στην *«Κύρου Ανάβαση»*: *«Κατεβαίνοντας το όρος Θήγη και επισκεπτόμενοι τις πόλεις Κοτύωρα, Σινώπη, Ηράκλεια κ.ά. παντού γνώρισαν τη ζεστή ελληνική φιλοξενία και παντού συνεόρτασαν με φαγοπότι, χορούς και αγώνες»*.

Το 325 π.Χ. ο Μ. Αλέξανδρος συνεχίζοντας την πορεία του στον Καύκασο εγκατέστησε στην Ιβηρία, τη σημερινή Γεωργία 10.000 Μακεδόνες του μαζί με εκατοντάδες οικογένειες Ελλήνων του Πόντου, οι οποίες τον ακολούθησαν οικειοθελώς.

Στην περιοχή της Μαριούπολης μέχρι σήμερα υπάρχει χωριό με το όνομα Μακεδονία, εις ανάμνηση των Μακεδόνων, των πρώτων οικιστών του⁷.

Το 301 π.Χ. ο Πόντος γίνεται βασιλείο με πρωτεύουσα την Τραπεζούντα. Είναι η εποχή των Μιθριδατών, Περσών σατραπών πλήρως εξελληνισμένων. Επί Μιθριδάτου του ΣΤ', του Ευπάτορος, (η μητέρα του ήταν Ελληνίδα, ο ίδιος μιλούσε, λέγεται, τις 22 γλώσσες των κατεχομένων από αυτόν λαών), στους πολέμους του κατά των Ρωμαίων, τους γνωστούς μιθριδατικούς, καταλύθηκε το 64 π.Χ. το βασιλείο του Πόντου και ο Πόντος έγινε Ρωμαϊκή επαρχία.

Επί αυτοκράτορος Διοκλητιανού (284-305 μ.Χ.) και επί Μ. Κωνσταντίνου (306-337 μ.Χ.) ο Πόντος είχε πολύ σπουδαία θέση στο Ανατολικό τμήμα της Ρωμαϊκής Αυτοκρατορίας.

Ο Πόντος γίνεται *«θέμα»* της Βυζαντινής Αυτοκρατορίας και επί Ιουστινιανού η Τραπεζούντα ήταν στρατιωτικό, πνευματικό και οικονομικό κέντρο του Πόντου.

Στην Τραπεζούντα ο Ιουστινιανός κατασκεύασε τείχη, υδραγωγείο, ναούς, το λιμάνι, κ.λπ.

Ο αυτοκράτορας Ηράκλειος (610-641 μ.Χ.) την Τραπεζούντα είχε ορμητήριο του στις επιχειρήσεις του κατά των Περσών. Όταν ελευθέρωσε τις περιοχές του Καυκάσου από τους Πέρσες, για να εξασφαλίσει την κατοχή τους εγκατέστησε με τη θέλησή τους χιλιάδες οικογένειες Ελλήνων του

7. Θ.Γ. Παναγιωτίδη *«Ο εν Ρωσία ελληνισμός»*, σελ.13

Πόντου, κυρίως μεταλλορύχων από την Αργυρούπολη (Κιουμουσχανέ), στον Αχταλά, περιοχή Τιφλίδας. (Η Τιφλίδα είναι η πρωτεύουσα της Γεωργίας).

Αυτή είναι η πρώτη μετοικεσία Ελλήνων του Πόντου, που έγινε εκουσία, οι άλλες έξι, που ακολούθησαν, έγιναν ακούσια.

Το 1204 οι Φράγκοι της 4ης Σταυροφορίας κατέλαβαν την Κων/πολη.

Οι Κομνηνοί, με πρώτον τον Αλέξιο Α΄ Κομνηνό, ίδρυσαν την Αυτοκρατορία της Τραπεζούντας. Επί των Κομνηνών η πνευματική ανάπτυξη του Πόντου υπήρξε πολύ μεγάλη.

Μας δίδουν σχετικές πληροφορίες ο λόγιος Βησσαρίων ο Τραπεζούντιος στο έργο του «*Εγκώμιον Τραπεζούντος*», ο Ιωάννης Ευγενικός, ο Χωνιάτης, λόγιος Κωνσταντινουπόλεως και ο Falmerayer.

Εδώ να σημειώσουμε ότι επί των Κομνηνών, μέσα 13ου αιώνα, οι Γενουάτες και οι Βενετοί αποκτούν εμπορικούς σταθμούς στην Τραπεζούντα και διεξάγουν εμπόριο με τη Μογγολία και την Κίνα.

Η συμπεριφορά τους προς τους Έλληνες ήταν ταπεινωτική και πιεστική.

Η ζωή της Αυτοκρατορίας της Τραπεζούντας κράτησε 257 χρόνια.

Στις 15 Αυγούστου 1461, 8 χρόνια μετά την Άλωση της Κωνσταντινούπολης το 1453, έπεσε και η Τραπεζούντα στα χέρια του Μωάμεθ Β΄, επί Δαυίδ Κομνηνού, τελευταίου Αυτοκράτορα Τραπεζούντας.

Έτσι αρχίζει η μακρά σκοτεινή νύχτα της σκλαβιάς του Πόντου.

Οι Πόντιοι εξοντώνονται και εξισλαμίζονται. Όσοι μπορούν φεύγουν στα πιο απρόσιτα μέρη του Πόντου, κυρίως προς τα μεγάλα Μοναστήρια της Παναγίας Συμελά, του Αγίου Γεωργίου Περιστερεώτα, του Αγίου Ιωάννου Βαζελώνα κ.ά. ή προς τον Καύκασο, τη νότια Ρωσία, τις Παραδουνάβιες Ηγεμονίες, τη Μ. Ασία και λιγότερο προς τον Ελλαδικό χώρο.

Έφευγαν οι Έλληνες του Πόντου για να γλυτώσουν τη σφαγή και την ατίμωση των Τούρκων. Συνέπεια οι μετοικεσίες, οι ομαδικές μεταναστεύσεις τους.

Μετοικεσίες

Η πρώτη μετοικεσία έγινε επί του Ηρακλείου (610-641) και ήταν εκουσία.

Η δεύτερη έγινε αμέσως μετά την Άλωση της Τραπεζούντας, 15-8-1461. Δεκάδες χιλιάδες Έλληνες έφυγαν από τον Πόντο, έτσι μειώθηκε σημαντικά ο Ελληνισμός του.

Η τρίτη μετοικεσία έγινε το 1806, όταν οι Ντερεμπέηδες, τοπικοί άρχοντες, Λαζοί κυρίως και Τάταροι, επειδή δυσαρεστήθηκαν από την Οθωμανική κυβέρνηση στρατολόγησαν τους υπηκόους τους και επιτιθέμενοι κατά των παραλιακών πόλεων και χωριών του Πόντου από τη Ριζούντα μέχρι τη Σαμψούντα, έκαιγαν, κατέστρεφαν, ερήμωναν και σκότωναν. Εξανάγκασαν έτσι τους Έλληνες να εγκαταλείψουν τις πατρογονικές εστίες τους και να καταφύγουν στη Ρωσία.

Η τέταρτη μετοικεσία των Ελλήνων του Πόντου στον Καύκασο έγινε το 1821 με την κήρυξη της Ελληνικής Επανάστασης κατά των Τούρκων.

Αξίζει να σημειωθεί ότι στην ελληνική επανάσταση συμμετείχαν όχι μόνον οι πρωτοπόροι Υψηλάντηδες, ποντιακής καταγωγής, ο Αλέξανδρος Υψηλάντης, ο οποίος ξεκίνησε την ελληνική επανάσταση από τις Παραδουνάβιες χώρες και ο αδελφός του Δημήτριος, ο οποίος τερμάτισε την επανάσταση νικηφόρα με την τελευταία μάχη που έδωσε στην Πέτρα της Βοιωτίας το Σεπτέμβριο του 1829, αλλά και άλλοι Έλληνες του Πόντου, οι οποίοι αγωνίσθηκαν στην Ήπειρο, τη Στερεά και την Πελοπόννησο υπό τις διαταγές του Ι. Μακρυγιάννη, του Χατζηκοσμά Μπαϊρακτάρη, του Ράδοβιτς Μαυροβουνιώτη κ.ά.⁸

Τότε ο Σουλτάνος έδωσε εντολή να εξοντωθεί ο Ελληνισμός του Πόντου για αντίποινα.

Ο Ντερέμπεης της Τραπεζούντας, Οσμάν πασάς Σατήρζατε, αλλά και άλλοι, προστάτησαν τον Ελληνισμό και δεν επέβαλλαν αντίποινα.

Αλλά και κατά τους τρεις ρωσοτουρκικούς πολέμους 1828-1832, οι οποίοι ακολούθησαν την ελληνική επανάσταση, οι Έλληνες του Πόντου υπέστησαν απερίγραπτα μαρτύρια. Σας μεταφέρω, μεταγλωττισμένη, την περιγραφή του Πανάρετου Τοπαλίδη από το έργο του «Ο Πόντος ανά τους αιώνες», Δράμα 1927, την οποία μνημονεύει και ο Ισαάκ Λαυρεντίδης⁹: «*Τα τουρκικά στρατεύματα, που ξεκινούσαν από τις έδρες τους, μετέβαιναν στο μέτωπο του Καυκάσου πεζή, ελλείψει άλλων μέσων. Διάνυναν εκατοντάδες χιλιόμετρα μετά από πεζοπορία πολλών ημερών.*

Τη νύχτα διανυκτέρευαν κατά προτίμηση σε ελληνικές πόλεις, κωμοπόλεις και χωριά. Εκεί επειδή, πολλές φορές, η παροχή στέγης και τροφής δεν τους ικανοποιούσε, ήγειραν τερατώδεις απαιτήσεις.

Άρπαζαν τα υπάρχοντα των ιδιοκτητών, αγγάρευαν τα υποζύγια τους και για να καλοπερνούν έσφαζαν τα πρόβατα και τις αγελάδες τους, εσκότωναν τους οικοδεσπότες τους, εμαστίγωναν και ταλαιπωρούσαν τους Έλληνες, εις τα σπίτια των οποίων, όταν έφενγαν αυτοί κατέφθαναν άλλοι το βράδυ και αυτό συνεχίζοταν καθ' όλη τη διάρκεια των τριών ρωσοτουρκικών πολέμων.

Οι δυστυχείς Έλληνες αναγκάζονταν να εγκαταλείπουν τα σπίτια τους, τα υπάρχοντά τους και να καταφεύγουν οικογενειακώς στα δάση και άφηναν στα χωριά τους γέροντες για τη φύλαξη των σπιτιών τους και την εξυπηρέτηση των στρατιωτών. Εκτός των άλλων δεινοπαθημάτων αγγαρεύονταν οι Έλληνες να μεταφέρουν και τα πολεμοφόδια μέχρι το μέτωπο, ακόμη και τα τηλεβόλα, τα οποία έσυραν σε άβατες ατραπούς, μέσα από δάση, χαράδρες και μέχρι τις κορυφές του όρους Παρναύδου, επί βδομάδες και μήνες. Έσυραν τα τηλεβόλα σαν υποζύγια μέχρι τη γραμμή του μετώπου και οι φρουροί, που συνόδευαν τα

8. Οδ. Λαμφίδου «Έλληνες Πόντιοι εις την εθνεγερσίαν του 1821» «Αρχαίον Πόντου» τόμος 33ος.

9. Ισαάκ Λαυρεντίδης: «Αρχαίον Πόντου» παράρτημα 15 σελ. 11.

τηλεβόλα, είχαν μακρινές ράβδους (βουκέντρες) με τις οποίες εκέντριζαν αυτούς που έσυραν τα τηλεβόλα, για να εξαναγκασθούν να τα σύρουν ταχύτερα, εξαντλώντας όλες τις δυνάμεις τους. Και έσυραν οι δυστυχείς και το αίμα έτρεχε από τους μηρούς τους στα παπούτσια τους και επότιζε τις διαβάσεις. Έτσι τα τηλεβόλα από την Τραπεζούντα εσύρονταν επάνω στην απότομη, σχεδόν κάθετη ανάβαση του όρους Καρά-Καπάν μέχρι την κορυφή του, ύψους 2.500 μέτρων.

Οι ομοεθνείς μας δεν μπορούσαν ούτε να δυσανασχετούν ούτε να γογγύζουν, για την τόσο μεγάλη σκληρότητα και αγριότητα, γιατί θα τους κατακρεουργούσαν επί τόπου.»

Μπροστά σ' αυτήν την απελπιστική κατάσταση οι Έλληνες πολλών περιοχών του Πόντου, αμέσως μετά την αποχώρηση των ρωσικών στρατευμάτων, με κάθε θυσία προσπαθούσαν να φύγουν από τον Πόντο. Τότε στη διάρκεια του πρώτου ρωσοτουρκικού πολέμου (1828-1829), έφυγαν 90.000 Έλληνες Πόντιοι προς τον Καύκασο και τη νότια Ρωσία κυρίως.

Καταλαβαίνουμε πόσοι άλλοι έφυγαν στους άλλους δυο ρωσοτουρκικούς πολέμους που ακολούθησαν.

Η πέμπτη μετοικασία (ομαδική μετανάστευση) Ελλήνων από τον Πόντο στη Ρωσία έγινε μετά τον Κριμαϊκό πόλεμο (1856-1866). 60.000 έφυγαν από διάφορες περιοχές του Πόντου και εγκαταστάθηκαν σε διάφορες περιοχές της Ρωσίας.

Η έκτη μετοικασία Ελλήνων του Πόντου στη Ρωσία έγινε κατά τον Ρωσοτουρκικό πόλεμο 1876, ο οποίος διήρκεσε μέχρι το 1884. Κατά την επταετία του πολέμου η μετανάστευση πήρε χαρακτήρα φυγής. Έφυγαν τόσο πολλοί Έλληνες από τον Πόντο, με συνέπεια ο Πόντος σχεδόν να ερημωθεί.

Για πρώτη φορά ανατράπηκε η πληθυσμιακή υπεροχή του ελληνικού πληθυσμού. Για παράδειγμα να αναφέρω ότι στην επαρχία Θεοδοσιουπόλεως (Ερζερούμ) έμεινε μόνον το 1/10 του ελληνικού πληθυσμού.

Η έβδομη ομαδική μετανάστευση, η οποία είναι και η τελευταία, έγινε με το τέλος του Α' παγκοσμίου πολέμου (1918) και μετά την κομμουνιστική επανάσταση (Νοέμβριος 1917). Αποτέλεσμα να υποχωρήσουν τα ρωσικά στρατεύματα που κατείχαν τον ανατολικό Πόντο από το 1916. Μαζί τους έφυγαν 60.000 Έλληνες του Πόντου και του Καρς, αφού εγκατέλειψαν τις οικίες τους και τις περιουσίες τους επειδή φοβήθηκαν τα αντίποινα των Τούρκων, γιατί είχαν εκδηλωθεί υπέρ των Ρώσων. Οι Τούρκοι καταλάμβαναν τις περιοχές που εκκένωναν τα ρωσικά στρατεύματα.

Συνολικά ο πληθυσμός των Ελλήνων Ποντίων προσφύγων, που κατέφυγαν μέχρι το 1914 στη Ρωσία, ανερχόταν σε 650.000 άτομα¹⁰.

Οι Έλληνες αυτοί συγκροτούσαν συμπαγείς κοινότητες με ελληνικά σχολεία, με ελληνικές εκκλησίες, με Έλληνες δασκάλους και ιερείς.

10. Πανάρετος Τοπαλίδης «Ο Πόντος ανά τους αιώνες».

Αλλά ας έλθουμε στα γεγονότα που αφορούν την εγκατάσταση των Ελλήνων Ποντίων του Καυκάσου στη Φθιώτιδα. Καίτοι δεν πρόκειται για την εγκατάσταση προσφύγων, έχει πολύ μεγάλο ενδιαφέρον να το αναφέρουμε.

Το 1881, όταν ενσωματώθηκε η Θεσσαλία στην ελεύθερη Ελλάδα, ο πρωθυπουργός Αλέξανδρος Κουμουνδούρος κάλεσε τους Έλληνες Ποντίους του Καυκάσου να εγκατασταθούν στην αραιοκατοικημένη, λόγω αποχώρησης του τουρκικού πληθυσμού, Θεσσαλία και να λάβουν εύφορες ακαλλιέργητες εκτάσεις. Ζητούσε κυρίως φυτευτές και καλλιεργητές καπνού, για να διδάξουν την καπνοκαλλιέργεια στους Θεσσαλούς.

Όμως ο Αλέξ. Κουμουνδούρος το Δεκέμβριο του 1881 έχασε τις εκλογές και το Φεβρουάριο του 1883 πέθανε. Η υπόθεση των Ελλήνων Ποντίων του Καυκάσου έμεινε εκκρεμής.

Το 1894 ο πρωθυπουργός Χαρίλαος Τρικούπης, ο οποίος επί 20 χρόνια (1875-1895) κυριάρχησε στην πολιτική σκηνή της χώρας και ο οποίος αναδιοργάνωσε και ανασυγκρότησε τη χώρα, κάλεσε τους Έλληνες Ποντίους του Καυκάσου να εγκατασταθούν στην ελεύθερη πατρίδα *«όπου τους αναμένουν η στοργή της πατρίδος των και ανεκμετάλλετοι επιδεκτικά καλλιεργείας χέρσι εκτάσεις. Εκ του προϊόντος της καλλιεργείας των οποίων, ίδια του καπνού, θα ζουν εν ανέσει οι ίδιοι, αλλά και την εθνικήν οικονομίαν του Έθνους των θα ενισχύσουν»*. Αλλά το 1895 ο Χαρ. Τρικούπης έχασε τις εκλογές και το 1896 πέθανε. Η εκκρεμότης παρέμεινε.

Οι Έλληνες Πόντιοι του Καυκάσου έστειλαν τρεις διαδοχικές επιτροπές για να εξακριβώσουν την κατάσταση στην Ελλάδα. Γύρισαν όλες απογοητευμένες.

Δεν υπήρχε κατ' αρχάς νομοθετικό πλαίσιο, που να κατοχυρώνει την δωρεάν ή επί πιστώσει παραχώρηση δημοσίων εκτάσεων. Υπήρχαν μόνον οι αγαθές προθέσεις του πρωθυπουργού, οι οποίες οδήγησαν τους Έλληνες Ποντίους του Καυκάσου, που τις πίστεψαν, σε κόλαση ταλαιπωριών, κρατικής εγκατάλειψης, κοινωνικής αναληθσίας, πείνας, γύμνιας και θανάτου.

Το 1898 οι Έλληνες Πόντιοι του Καυκάσου, οι οποίοι εφλέγοντο από τον πόθο να ζήσουν στην ελεύθερη πατρίδα τους την Ελλάδα, στέλνουν στην Ελλάδα τέσσερεις αντιπροσώπους τους από διάφορες περιοχές του Καυκάσου να διαλέξουν και να αγοράσουν ένα κατάλληλο κτήμα για την εγκατάστασή τους. Η επιτροπή επέλεξε το κτήμα του Δαουκλή (τη σημερινή Ξυνιάδα), το οποίο ανήκε στην Οθωμανίδα Φατιμέ Ζεχά χανούμ, κόρη του Σουκρή εφέντη, η οποία πήρε δάνειο 370.000 δραχ από την Τράπεζα της Ηπειροθεσσαλίας, με υποθήκη το κτήμα αυτό. Δεν μπόρεσε όμως να αποπληρώσει το δάνειο και η Τράπεζα έβγαλε σε πλειστηριασμό το κτήμα και το αγόρασε η ίδια η Τράπεζα. Αφού το αξιοποίησε για μικρό χρονικό διάστημα, το πούλησε στο βουλευτή Ναυπάκτου Γεώργιο Πλατανιώτη.

Ο Γ. Πλατανιώτης επί 25 χρόνια έζησε στο εξωτερικό και ασχολήθηκε με

επιτυχημένες γεωργικές επιχειρήσεις στη Βεσσαραβία και τη νότια Ρωσία. Εκεί γνώρισε τους εργατικούς και πρωτοπόρους Έλληνες Ποντίους καλλιεργητές.

Αφού ο Γ. Πλατανιώτης πούλησε τα κτήματα που είχε στη Βεσσαραβία και τη νότια Ρωσία, αγόρασε από την τράπεζα της Ηπειροθεσσαλίας το κτήμα του Δαουκλή (Ξυνιάδας).

Όταν η Επιτροπή πληροφορήθηκε ότι το κτήμα πουλήθηκε, επέστρεψε άπρακτη στον Καύκασο.

Ο Γ. Πλατανιώτης όταν έμαθε το λόγο του ερχομού της Επιτροπής των ομογενών μας του Καυκάσου στο Δαουκλή, με δημοσιεύματά του στις ελληνικές εφημερίδες του Καυκάσου καλούσε τους ομοεθνείς μας του Καυκάσου να έρθουν να εργασθούν στο Δαουκλή (Ξυνιάδα) και αυτός θα τους πρόσφερε έτοιμες κατοικίες, γη, βόδια, αγροτικά εργαλεία, σπορά και τροφή μέχρι τη νέα εσοδεία 1901.

110 οικογένειες Ελλήνων Ποντίων του Καυκάσου, αφού πούλησαν τις περιουσίες τους και ότι δεν μπορούσαν να μεταφέρουν, ξεκίνησαν για το κτήμα του Δαουκλή (Ξυνιάδα).

Είναι η πρώτη εγκατάσταση Ελλήνων Ποντίων του Καυκάσου στη Φθιώτιδα. Δεν είναι εγκατάσταση προσφύγων, επειδή όμως έχει πολύ μεγάλο ενδιαφέρον θα την περιγράψουμε. Η πρώτη αυτή εγκατάσταση υπήρξε πολύ ατυχής, ατυχέστατη και είχε σαν αποτέλεσμα την εξόντωση πολλών από αυτούς.

25 οικογένειες κατόπιν υποδειξιας¹¹, κατέβηκαν στην Κρήτη, όπου βρήκαν αδελφική υποδοχή, δωρεάν κατοικία, τροφή και εργασία με αμοιβή 7, 8 και 9 γρόσια και την διαβεβαίωση μόλις θα είναι σε θέση η Κρητική Πολιτεία, δια νόμου θα τους δώσει καλλιεργήσιμη γη.

Όταν ο Γ. Πλατανιώτης έμαθε για τις 25 οικογένειες, που πήγαν στην Κρήτη, στέλνει αμέσως τον αντιπρόσωπό του Ι. Μηγιάκη στην Κρήτη, ο οποίος Μηγιάκης τους έδωσε έντυπες προσκλήσεις για το Δαουκλή (Ξυνιάδα) και τους υποσχόταν *«έτοιμη λιθασβεστόκτιστη κατοικία, ελαφρά άμαξα, σιδερένια γεωργικά εργαλεία, βόδια, 1 στρέμμα γης δωρεάν εις λαχανόκηπον, 1 στρέμμα γης δωρεάν εις άμπελον, γην καλλιεργήσιμον, σποράν και δωρεάν διατροφή μέχρι της καινούργιας εσοδείας (1901)»*.

Οι 25 οικογένειες φιλότιμα σκεπτόμενες δεν ήθελαν να επιβαρύνουν τους φιλόξενους κρητικούς αδελφούς και δέχθηκαν τις προτάσεις του Γ. Πλατανιώτη και ενημέρωσαν τον Υπουργό Εσωτερικών Κούνδουρο. Το ίδιο έκανε και ο Ι. Μηγιάκης εκ μέρους του Πλατανιώτη.

Με σύμφωνη γνώμη του Υπουργού Κούνδουρου και με έξοδα του Δημοσίου οι 25 οικογένειες των ομογενών Καυκασίων έφθασαν στο Δαουκλή

11. Ο Παν. Ακρίτας, πλούσιος Πόντιος από το Αικατερινοδάρ, μέλος της Επιτροπής των τεσσάρων Καυκασίων που ήρθε το 1898 στην Ελλάδα είναι αυτός που υπέδειξε.

(Ξυριάδα). Εκεί αντί να τους περιμένουν οι έτοιμες λιθασβεστόκτιστες κατοικίες, τους έριξαν σε μια μάντρα γεμάτη κοπριές, όπου είχαν αρρωστήσει και ψοφήσει 50 βόδια που έφερε από τη Ρωσία ο Γ. Πλατανιώτης. Τα οστά τους ακόμη κείτονταν σε σωρους γύρω από τη μάντρα. Η εξαπάτηση των ομοεθνών μας από τον Καύκασο ήταν φοβερή.

Η εγκατάσταση των 55 οικογενειών των ομοεθνών μας Καυκασίων ήταν τριχειρότερη. Τους έριξαν άστεγους σε τόπο άνυδρο. Δεν είχαν πόσιμο νερό, πίνανε θολά και ακάθαρτα νερά. Ο τόπος είχε κλίμα βαρύ και νοσηρό, την ημέρα βασανίζονταν από τον καύσωνα και το βράδυ πάγωναν.

Οι υπόλοιπες 30 οικογένειες, όταν πληροφορήθηκαν την κακή εγκατάσταση των 80 οικογενειών που προηγήθηκαν, με κανένα τρόπο δεν ήθελαν να πάνε στο Δαουκλή (Ξυριάδα). 13 οικογένειες πήγαν στον Αλμυρό Βόλου και 17 μέιναν στη Λαμία. Από αυτές 13 οικογένειες, με δικά τους χρήματα, επέστρεψαν αμέσως στον Καύκασο. 14 οικογένειες φέροντας πολύ βαρειά την εξαπάτηση που υπέστησαν από τον Γ. Πλατανιώτη, με δικά τους χρήματα πήγαν στο χωριό Αλχανή, αγόρασαν βόδια, γεωργικά εργαλεία, σπόρο και ανασκουμπώθηκαν στη δουλειά, όμως είχαν αρρωστήσει στο Δαουκλή κυρίως από ελονοσία και πέθαιναν. Οι 10 οικογένειες από αυτές με δικά τους χρήματα επέστρεψαν στον Καύκασο.

Παρά την τραγική κατάσταση, διάφορες εφημερίδες με υποβολιμαία δημοσιεύματα εγκωμιάζαν τον Γ. Πλατανιώτη, γιατί δημιούργησε τέσσερα χωριά στην περιοχή του Δαουκλή: την Ξυρία, τον Άγιο Γεώργιο, την Κορομηλιά και την Καυκασία, των οποίων έκαμε τα εγκαίνια. «...εποίησε μέγα άλμα προόδου μεριμνήσας να ασφαλίσει προ παντός την ευζωϊαν των γεωργών του και καταθέσας τοιούτω τρόπω τον θεμέλιον λίθον της επί τα κρείττω τροπής του βίου των εν Θεσσαλία γεωργών».

Η πραγματικότητα ήταν ότι ο Γ. Πλατανιώτης αξίωσε από τους Καυκάσιους να χτίσουν μόνοι τους τις κατοικίες τους, να αγοράσουν με δικά τους χρήματα τα αροτριώντα ζώα και όλα όσα υποσχέθηκε και την παραγωγή που θα παίρνανε από την καλλιέργεια θα την μοιράζονταν σε δυο ίσα μέρη με τον αφέντη.

«Αυτή είναι σκλαβιά», απάντησαν οι Καυκάσιοι.

Μεταφέρω εδώ από την εργασία του κ. Κώστα Γαλλή καταχωρισμένη στα «Χρονικά της Επαρχίας Δομοκού» τόμος 7ος, τον τίτλο μόνον, ο οποίος όμως λέει πολλά, ενός δημοσιεύματος της εφημερίδας «Πανθεσσαλική» του Βόλου, της 5ης Ιουλίου 1900. «Οι Καυκάσιοι εν Δαουκλή» (Αι υποσχέσεις του κ. Πλατανιώτου. Οι άνθρωποι οι ομογενείς πεινώσι, μαστιγώνονται και κακοποιούνται). Παραλείπω το κείμενο, για την οικονομία του χώρου. Η απάντηση των ανθρώπων του Πλατανιώτη στο δημοσίευμα ήταν κυνική.

Στο Δαουκλή οι άρρωστοι δούλευαν με ημεροκάματο και έπαιρναν αντίτιμο της εργασίας τους αλεύρι, κατάμαυρο από το δαυλίτη. Όταν δεν

μπορούσαν να εργασθούν στερούνταν και αυτό το αλεύρι. Για να εξασφαλίσουν το ψωμί τους πουλούσαν τα κοσμήματα που έφεραν μαζί τους, τα οικογενειακά τους κειμήλια, τα σκεύη και τα ρούχα τους.

Η εφημερίδα των Αθηνών «*Εμπρός*» στις 18 Δεκεμβρίου του 1900 έγραφε: «*Ελάτε να φριξέτε ολίγον, τι ψωμί τρώνε οι Καυκάσιοι. Αίσχος και φρίκη*».

Μεταφέρω το κείμενο από το βιβλίο του κ. Ζαχαρία Ευστρατίου Πράπα, δασκάλου και συγγραφέα «*Ξυνιάδα Δομοκού Ν. Φθιώτιδας "Δαουκλί" (Ιστορία-Πολιτισμός-Ήθη και Έθιμα)*» σελ. 114: "Μέχρι της χθες ενομιζομεν, ότι πλην των εν Πειραιεί εις αθλίαν ευρισκομένων κατάστασιν δεν υπάρχουν άλλοι εν Ελλάδι Καυκάσιοι, θύματα και αυτοί περιφρονήσεως, σκληρότητος και ασπλαχνίας σχεδόν πάντων.

Δυστυχώς μια επιστολή την οποία χθες εκ Λαμίας παρά προσώπου, εις την αξιοπιστίαν του οποίου έχομεν πληρεστάτην πεποίθησιν μας πληροφορεί, ότι πλην των εν Πειραιεί υπάρχουν και ολίγοι τινές ακόμη περισωθέντες Καυκάσιοι εις το κτήμα Νταουκλή του κ. Πλατανιώτου, συροντες την αθλίαν και κατεσκληκυϊάν ύπαρξίν των υπό καλαμοσκεπείς καλύβες εν μέσω χειμώνος!

Αλλά το φοβερότερον δεν είναι τούτο, το ότι οι δυστυχείς εκείνοι άνθρωποι αναγκάζονται να τρέμωσι και να ριγώσι και να αποθνήσκωσι διαμένοντες υπό τας καλαμοσκεπείς καλύβας, τας οποίας η μεγαλοδωρία και μεγαλοψυχία του πλουσίου τσιφλικιούχου επέτρεψε ν'ανεγείρουν και εν ταις οποίαις λιμνάζουν τα πανταχόθεν εισερχόμενα ύδατα.

Το φρικωδέστερον πάντων, εκείνο το οποίον κινεί την φρίκην και την αγανάκτησιν κατά του κυρίου εκείνου, εις τον οποίον έφεξε να γίνει μέγας και πολύς και πλούσιος και τσιφλικιούχος, είναι η τροφή που παρέχει εις τον άθλιον κοσμάκη, είναι το ψωμί, το οποίον η μεγάλη του καρδιά δίνει να φάνε οι ατυχείς εκείνοι υπάρξεις, οι οποίες επί των οχθών της Ξυνιάδος περιφέρουσι τους φασματώδεις σκελετούς των.

Ο φίλος του «*Εμπρός*» ο επιστήλας προς ημάς, είχε την καλήν έμπνευσιν να μας στείλη συγχρόνως και ένα κομμάτι ψωμί, από εκείνο που τρώνε οι Καυκάσιοι «*διότι οιαδήποτε περιγραφή του ήθελεν υπολειφθή του πράγματος!*».

Και είχε πληρέστατα δίκαιον.

Προσκαλούμε, παρακαλούμε μάλιστα όλον τον κόσμο να λάβη τον κόπον να διέλθη των γραφείων μας δια να καμαρώση το περίφημον αυτό ψωμί και φρίξη και αηδιάση και αγανακτήση προ του θεάματος. Το ψωμί το έχομεν εκτεθειμένον εις τα γραφεία μας.

Τι να σας περιγράψωμεν; Και να το ονειρευθήτε δεν δύνασθε. Αρκεί να σας είπωμεν, ότι είναι ολόμαυρο σαν το χάρο και σκληρό σαν γραφίτης. Είναι αυτό ψωμί; Είναι κοπριά; Είναι φαρμάκι; Είναι πέτρα;

Και όμως αυτή την πέτρα, αυτό το φαρμάκι, αυτήν την κοπριά, έτρωγαν και

τρώνε οι Καυκάσιοι του Νταουκλί, κτήματος του μεγαλοκτηματίου κ. Πλατανιώτου, ψωμί - ο κ. Πλατανιώτης να το κάμη - το οποίον ηδύνατο κάλλιστα ν'αντικαταστήσει τας οβίδας Κρουπ, και τη βουνιά των βοδίων, και όχι να εισέρχεται εις τα στομάχια ανθρώπων!

Όταν ταύτα έγιναν γνωστά εις την Λαμίαν, η εκεί κοινωνία κατεξανέστη κατά της διαγωγής των εν Νταουκλί, αμέσως δε ήρχισαν συλλέγοντες εράνους, όπως δι αυτών τους αποσπάσουν από τους υγρούς τάφους, εις ους κατεδικάσθησαν να ζούνε τρώγοντες κόπρον. Τα έμαθε δε και ο νομάρχης Λαμίας, ενώπιον του οποίου κληθείς ο επιστάτης ομολόγησεν, ότι πράγματι αυτός είναι ο άρτος ο παρεχόμενος προς τους Καυκάσιους, προσεπάθησε δε να δικαιολογηθεί ειπών ότι οι Καυκάσιοι δεν εκαθάριζαν τον σίτον, ενώ είναι βεβαιωμένον ότι δεν τους παρέχεται σίτος, αλλά μόνον αλεύρι μοιάζον με «ταμπάκο», από αυτό δε το αλεύρι γίνεται το ψωμί του οποίου το δείγμα έχομεν εις τα γραφεία μας.

Εσκέφθημεν, αν δεν έπρεπε το ψωμί αυτό να το αφιερώσωμεν εις την εταιρείαν των... ζωοφίλων. Θα ηδικούσαμεν όμως σφόδρα τους φίλους των ζώων και αυτά τα ζώα, διότι και αυτά είμεθα βέβαιοι, ότι θ' απέστρεφον την κεφαλήν από το ολόμαυρο αυτό ψωμί, το οποίον όμως, θέλουν δεν θέλουν, πρέπει ν'αλέθουν τα στομάχια των Καυκασίων. Και το αλέθουν μεν, αλλά και ο Χάρος κάθε μέρα τους θερίζει μέχρις ενός, αν δεν σπεύση η φιλανθρωπία των Λαμιέων να σώση τους εναπομείναντας."

Οικογένειες ολόκληρες είχαν πεθάνει. Δεν υπήρχε οικογένεια, η οποία δεν έχασε 2 και 3 μέλη της. Τραγικά περιστατικά αναφέρει ο τύπος εκείνης της εποχής. Γράφει η «*Πανθεσσαλική*»: «*Ηρθε στο Γραφείο άνδρας που είχε το χρώμα του θανάτου, είχε θάψει στο Δαουκλή τα 6 παλικάρια του. Ζητούσε χρήματα, για να επιστρέψει στον Καύκασο*». Άλλο περιστατικό. «*Ηρθε στο Γραφείο μάνα παράφρων, γιατί έχασε όλα τα μέλη της οικογενείας της*».

Για την κατάντια, την εξαθλίωση αυτών των ομογενών μας οι εφημερίδες των Αθηνών, «*Ακρόπολις*», «*Άστυ*», «*Καιροί*», το περιοδικό «*Ξενοφάνης*» και άλλες εφημερίδες της επαρχίας, όπως η «*Πανθεσσαλική*», έγγραφαν πολύσηλα άρθρα.

Η απάντηση του Πλατανιώτη στα δημοσιεύματα ήταν: «*Τας παρ' αυτώ 70 οικογενείας είναι αναγκασμένους να διατρέφει επί 15 μήνας, μέχρι της νέας εσοδείας 1901*». Ψευδέστατος ο λόγος του, αφού οι Καυκάσιοι πέθαιναν από την πείνα.

Δεν συνεκινείτο κανένας, ούτε οι κρατικές υπηρεσίες, ούτε η εκκλησία, ούτε ο Ερυθρός Σταυρός. Η αναληγσία της κοινωνίας ήταν απερίγραπτη μπροστά στον αφανισμό των ομοεθνών μας. Κατά τους μετριότερους υπολογισμούς του ιερέα τους Χαράλαμπου Μαυρίδη, του οποίου η οικογένεια αποδεκατίσθηκε, πέθαναν στο Δαουκλή, στα περίχωρά του και στον Πειραιά, όπου κατέβηκαν με την ελπίδα της επιστροφής τους στον Καύκασο

περισσότερα από 110 άτομα. Χωρίς να υπολογίσει αυτούς που πέθαναν στο ταξίδι της επιστροφής ή σε άλλο μέρος από την μετακίνησή τους από το Δαουκλή στον Πειραιά. Στον Πειραιά πέθαναν πολλοί από την πείνα, την γύμνια, την παγωνιά, τις κακουχίες και τις αρρώστιες.

Πολύ καθυστερημένα, μόλις στις 14 Νοεμβρίου 1900 η υπόθεση των αποδεκατισμένων Καυκασίων έφθασε στη Βουλή των Ελλήνων. Την έφερε ο βουλευτής Πελοποννήσου και ιστορικός Κ. Παπαμιχαλόπουλος τον οποίο επισκέφθηκε Επιτροπή των ομοεθνών μας με επικεφαλής τον ιερέα Μαυρίδη.

Ήταν τόση η εξάντλησή τους από την πείνα, τις κακουχίες, την αρρώστια, ώστε δεν ακούγονταν η φωνή τους κατά την συνομιλία στο γραφείο του.

Ο Κ. Παπαμιχαλόπουλος τους υπερασπίστηκε και τώρα με πάθος όπως και πριν από 6 χρόνια επί Χαρ. Τρικούπη. Το ίδιο έκανε και ο Στέφανος Δραγούμης, ο οποίος ε γνώριζε και συμπαθούσε τον απόδημο ελληνισμό.

Υποστήριξαν με θέρμη τους Καυκάσιους ο Α. Πλατής, ο Ι. Φίλιος και άλλοι βουλευτές. Όμως ο Πρωθυπουργός Γ. Θεοτόκης και ο Υπουργός Εσωτερικών Ν. Λεβίδης ήσαν αρνητικοί και σχεδόν εχθρικοί.

Ήταν μεγάλο κατόνημα για τους Καυκάσιους αυτό, αυτοί που ζούσαν πλουσιοπάροχα και βοηθούσαν άλλους στον Καύκασο, τώρα να έχουν την ανάγκη των άλλων! Και να σκεφθεί κανείς ότι ο φτωχότερος Καυκάσιος έφερε μαζί του στην Ελλάδα 1.000 Ρούβλια. 9 Ρούβλια ισοδυναμούσαν με μια χρυσή λύρα. Και να σημειώσουμε ότι ο Υπουργός οικονομικών Α. Σιμόπουλος με καύχηση έλεγε ότι το 1899 είχε περίσσευμα περίπου 7.000.000 δρχ. και για το 10μηνο του 1900 είχε πλεόνασμα 4,5 εκατομμύρια δρχ.

Ένα μικρό ποσό αν διέθετε για τους αξιοθρήνητους ομογενείς μας θα έσωζε πολλές ζωές και την υπόληψη του Κράτους, που τώρα παρουσιαζόταν απάνθρωπο, ανοργάνωτο, απολίτιστο, ανίκανο να αντιμετωπίσει και ένα μικρό κοινωνικό πρόβλημα.

Μαζί με τον αείμνηστο Ισαάκ Λαυρεντίδη εκφράζουμε όλοι οι Πόντιοι αιώνια ευγνωμοσύνη προς το Σύλλογο Μικρασιατών Αθηνών «*Ανατολή*» και το φιλογενέστατο πρόεδρο του Μαργαρίτη Ευαγγελίδη, Μικρασιάτη, καθηγητή του Πανεπιστημίου Αθηνών για την αδελφική συμπαράστασή τους επί 1,5 μήνα προς τους αναξιοπαθούντες Έλληνες Ποντίους του Καυκάσου. Ακόμη προς το βουλευτή και ιστορικό Κων/νο Παπαμιχαλόπουλο, ο οποίος αγωνίστηκε με θέρμη για την προστασία τους και αποκατάστασή τους και τους τίμησε με το βιβλίο του «*Περιήγηση στον Πόντο*». Τον εκλεκτό φίλο του Απόδημου Ελληνισμού Στέφανο Δραγούμη, τον Αστυνομικό Διοικητή Πειραιά Ναυπλιώτη, ο οποίος για τους κινδυνεύοντας να πεθάνουν στον Πειραιά Καυκάσιους υπήρξε «*η πρόνοια του Θεού*», την φιλόνηρωτη Λουίζα Ριανκούρ, τη βασίλισσα Όλγα, την Έγκερτον, γυναίκα του Άγγλου Πρέσβη στην Αθήνα, τον Σπύρο Μερκούρη, δήμαρχο Αθηνών, τον Μουτσόπουλο, δήμαρχο Πειραιά, τον Καραντζά, Νομάρχη Αττικής και όσους επώνυμους και

ανώνυμους τους βοήθησαν.

Αυτά συνέβαιναν το 1900. Δυστυχώς και το 1906 η κατάσταση στην υπαιθρο του Δαουκλή ήταν πολύ δυσκολη για τους Καυκάσιους, αν και η μεταχείρισή τους από τον Πλατανιώτη βελτιώθηκε. Έχει μεγάλο ενδιαφέρον η επιστολή του Σ. Ε. Σουμελίδη, Έλληνα Ποντίου του Καυκάσου, ο οποίος εργαζόταν βάσει μισθωτηρίου στο κτήμα Δαουκλή.

Η επιστολή στάλθηκε από το χωριό Άγιος Γεώργιος Δομοκου στις 19-9-1906 προς τον Πρόεδρο του Μικρασιατικού Συλλόγου «Ανατολή» Μαργαρίτη Ευαγγελίδη, ο οποίος σ' εκείνη την δύστυχη εποχή υπήρξε η σκέπη και η προστασία των Καυκασίων.

Παραθέτω αποσπάσματα της επιστολής, η οποία σήμερα βρίσκεται στο Αρχείο της Εστίας της Ν. Σμύρνης. «...Ο Πλατανιώτης λίαν φιλοφρόνως υπεδέχθη και έδειξεν εις εκάστην οικογένειαν εργασία, μάλιστα και βόδια έδωκεν εις εκάστην οικογένειαν και όργωσαν πολλά στρέμματα γης. Αλλά εκ των κακοποιών ενταύθα στοιχείων φαίνεται, ότι δεν θα δυνηθώμεν να ζήσωμεν, διότι όσα ζώα ηγοράσαμεν εξ ιδίων μας χρημάτων τα ημίση έχουν κλέψει, διότι επί πλέον των 20 αιγοπροβάτων έχασαμεν μωσχάρια, χοίρους μας εσοκότωσαν οι εντόπιοι και πλείστα άλλα, ήτοι εκ των σπαρτών όσα εσπείραμεν όλα μας έκλεψαν, εβόσκησαν φανερά οι εντόπιοι, και άλλα πάντα τα χείριστα μηχανεύονται καθ' ημών, ίνα μας αναγκάσωσιν, ίνα εγκαταλείψωμεν τον τόπον.

Ο επιστάτης του κτήματος και ούτος φαίνεται λίαν αδύνατος, ίνα μας γλυτώσει εκ των κακών τούτων, διότι, αν και εις τας αρχάς Δομοκού, όπου απετάθημεν και εδειξαμεν και τους κλέπτας των ζώων μας, αν και φανερά ομολόγησαν την κλεψιά του αι αστυνομικαί αρχαί τον άφισαν ελεύθερον. Κατήλθον εις την Λαμίαν εις τον Νομάρχην και εκεί δεν εύρον δίκαιον... Ο βίος μας ενταύθα, αν δεν ληφθεί μέριμνα κυβερνητική, κατέστη ενταύθα αδύνατος... Μετά βαθυτάτου άλγους και συντετριμμένης ψυχής αποτινόμεθα προς υμάς ως ελευθερωτάς και αυτής λέγω της ζωής μας και της ασφαλείας, της πενιχράς περιουσίας μας...».

Από την επιστολή φαίνεται η απελπιστική κατάσταση του Σουμελίδη, του κλέβουν τα ζώα, συλλαμβάνει τους κλέφτες, τους παραδίδει στις αρχές, αλλά οι κλέφτες μένουν ατιμώρητοι και ελευθερώνονται.

Τελικά ο Σ. Ε. Σουμελίδης αναγκάστηκε να φύγει προς άγνωστη κατεύθυνση. Επέστρεψε στον Καύκασο; Πήγε σε άλλο μέρος της Ελλάδας; Δεν το ξέρουμε.

Αν λάβουμε υπόψη μας τη ζωοκλοπή και τη ζωοκτονία, που επικρατούσε, την επιορκία και ψευδορκία, την κλοπή και τη ληστεία, την τοκογλυφία, τα φθηνά ημεροκάματα και το ακριβό ψωμί και πόσο απλησίαστα ήσαν τα άλλα είδη, τότε θα καταλάβουμε καλύτερα την πολύ δύσκολη κατάσταση των Ελλήνων Ποντίων του Καυκάσου που εγκαταστάθηκαν στη Φθιώτιδα το 1900.

Την άγρια κατάσταση που επικρατούσε στην ύπαιθρο της Φθιωτιδοφωκίδας εκείνη την εποχή επιβεβαιώνουν και τα έγγραφα του Αρχείου της Ι. Μ. Φθιωτιδοφωκίδος, τα οποία μου επέτρεψε να αναδιφήσω, χάριν της εργασίας μου, ο σεβασμιώτατός μας Μητροπολίτης Φθιώτιδος κ.κ. Νικόλαος, τον οποίο θερμά ευχαριστώ. Τα σχετικά έγγραφα ευρίσκονται στο Φ.2. του Αρχείου και αφορούν τις εκθέσεις των ηρωικών Ιεροκήρυκων της Ι. Μ. Φθ/φωκίδος 1) Αλέξανδρου Σωτηρόπουλου (Λαμία, 31-12-1899), 2) Ιωακείμ Σπετσιέρη (Λαμία, 10-1-1904) και 3) Συμεών Μιτατάκη (Λαμία, 22-12-1908, 30-12-1909, 10-1-1912), οι οποίοι μέσα σε απερίγραπτες δυσκολίες αγωνίστηκαν να καλλιεργήσουν και να πλάσουν ηθικά τον αγνό λαό, και να τον λυτρώσουν από τις σοβαρές κακίες του. Παραθέτω αποσπάσματα των εκθέσεών τους προς την Ιερά Σύνοδο της Εκκλησίας της Ελλάδος. Τα φωτοτυπημένα ιδιόχειρα κείμενα των εκθέσεών τους υπάρχουν στο τέλος της εργασίας αυτής.

Ένα ενδεικτικό, μικρό απόσπασμα από την έκθεση του Αρχιμανδρίτου Αλεξ. Σωτηροπούλου Ιεροκήρυκα Φθιωτιδοφωκίδος, αφορούσα την θρησκευτική και ηθική κατάσταση των κατοίκων του εν λόγω Νομού, είναι το εξής:

Εν Λαμία, 31 Δεκεμβρίου 1899.

«...πλην της κακίας ταύτης (εννοεί τη θρησκευτική αδιαφορία), υπάρχει και η ζωοκλοπή (η υπογραμμισμένη του Αρχιμανδρίτη). Έν τισι δήμοις της επαρχίας Φθιώτιδος ... δια τούτο ηναγκάσθη να ομιλήσω εις πολλά χωριά κατά της κακίας ταύτης και να καυτηριάσω αυτήν ως και την ψευδορκίαν μετά δυνάμεως λόγου».

Είναι εντυπωσιακό ότι η έκθεση του Ιεροκήρυκα Φθιώτιδας Ιωακείμ Σπετσιέρη, που στάλθηκε από τη Λαμία στις 30/12/1903, προς την Ιερά Σύνοδο της Εκκλησίας της Ελλάδος, αναφέρει 51 φορές τα αδικήματα της κλοπής, ζωοκλοπής και επιορκίας.

Για τις ίδιες μάστιγες της υπαίθρου γράφει και η ετήσια έκθεση του Ιεροκήρυκος της Επισκοπής Φθιώτιδας Συμεώνος Μιτατάκη, Αρχιμανδρίτου. Εν Λαμία, 22 Δεκεμβρίου 1908. *«...Εις άπαντα ανεξαιρέτως τον Νομόν Φθιώτιδος ενεργούνται παρά των χριστιανών ασυστόλως και αφόβως πλείσται όσαι κακίαί μεταξύ των οποίων την Αην και Ανωτάτην βαθμίδα κατέχουσιν η ζωοκλοπή και επιορκία, εξασκείται δε εν μέρει και αυτή η ερημούσα τον τόπον και καταπτοούσα τους ανθρώπους επάρατος Αηστεία».*

Ίσως αναρωτηθούν οι αναγνώστες τι είδους άνθρωποι ήσαν οι Έλληνες Πόντιοι του Καυκάσου που ήρθαν στη Φθιώτιδα το 1900 και υπέστησαν τα πάνδεινα.

Ο αείμνηστος Ισαάκ Λαυρεντίδης, που προερχόταν από αυτόν τον Ελληνισμό γράφει στην εργασία του *«Η κατά το 1985-1907 μετοικεσία Ελλήνων Ποντίων του Καυκάσου εις Ελλάδα»*. Η εργασία του ευρίσκεται στο

«Αρχαίον του Πόντου» τόμος 31ος. Αναφέρει: «Είναι σχεδόν εν τη ολότητι των οι εν τη Σοβιετική Ενώσει Έλληνες Ποντιακής καταγωγής εργατικοί, ευσυνειδήτοι, τίμιοι οικογενειάρχαι, σεμνοί, απλοί και καλοπροαίρετοι, φιλότιμοι με φιλότιμα αισθήματα κοινωνικής αλληλεγγύης, έχουν το θείον πείσμα του υγιούς κοινωνικού εγωισμού εις υπέρτατον βαθμόν και είναι φιλοπάτριδες εις το έπακρον. Τελούντες ούτοι υπό το κυριαρχούν συναίσθημα της Ελληνικής των καταγωγής, της κοινής των γλώσσας, της κοινής των θρησκείας και ιστορίας, των κοινών των ηθών και εθίμων και του κοινού των πολιτισμού προτίμησαν τας οιασδήποτε ταλαιπωρίας παρά να τα αρνηθούν.

Με αυτήν την εμμονή των εις τα εθνικά ιδεώδη και τα πάτρια, απέφυγαν την αφομοίωσιν και επέτυχαν να διασώσουν την εθνικήν των ταυτότητα.

Αποτελούν οι ομοεθνείς μας οι εν τη Σοβιετική Ενώσει διαβιούντες φωτεινά παραδείγματα ζωικότητας, συνεχείας του γένους και δεσμών με τη μητέρα Πατρίδα. Εργατικοί, φιλότιμοι και με αίσθημα αλληλεγγύης ανεπτυγμένον.

Με την αξιοσύνην, την εργατικότητα και την φιλαλληλίαν εξησφάλιζαν, ό,τι εχρειάζοντο δια την ζωήν και επί πλέον συνέδραμον με διαφόρους δωρεάς ομοεθνείς των. Έκτιζον και συνετήρουν σχολεία, εκκλησίας και ενίσχουν ατυχούντας εκ καταστροφών».

Όσα γράφτηκαν μέχρι τώρα αφορούν τους Έλληνες Ποντίους του Καυκάσου που ήρθαν οικειοθελώς στη Φθιώτιδα το 1900 ανταποκρινόμενοι στην πρόσκληση του βουλευτή Ναυπακτίας Γ. Πλατανιώτη για εγκατάσταση τους σ' αυτήν.

Η τραγωδία της προσφυγιάς αρχίζει κυρίως με τη Μικρασιατική Καταστροφή του 1922.

Μετά την γενοκτονία τους (1914-1923) από τους βάρβαρους Τούρκους, ξεριζώνονται οι Έλληνες του Πόντου από την τρισχιλιόχρονη πατρίδα τους. Ακολουθεί η υποχρεωτική ανταλλαγή των πληθυσμών και η καταραμένη προσφυγιά.

Οι Έλληνες Πόντιοι φθάνουν στην Ελλάδα αφανισμένοι και εξαθλιωμένοι. Τους μαστιίζει η δύσκολη ζωή στις παράγκες, η φτώχεια, η αρρώστια, η καταφρόνια.

Το 1923 ήρθαν και οι πρώτοι πρόσφυγες στη Φθιώτιδα.

Η κατάτασή τους ήταν άθλια από κάθε άποψη.

Τους αποβίβασαν στο λιμάνι της Στυλίδας και από εκεί τους εγκατέστησαν προσωρινά στο Κάστρο της Λαμίας. Ο τόπος ήταν άνυδρος. Προμηθεύονταν νερό από τις «Εφτά βρύσες» στην «Πλατεία Λαού». Τους γκετοποιήσανε.

Οι συνθήκες υγιεινής τους ήταν κακές. Τους μαστιζαν επιδημίες. Οι υγειονομικές αρχές της Λαμίας, ο Νομάρχης, οι διάφοροι φορείς εσήμαναν συναγεραμό. Έγινε πρόταση να τους μεταφέρουν στους μύλους Φραντζή, για να αποφευχθεί ο κίνδυνος μεταδόσεως επιδημικών νόσων στο λαό.

«Στο Φραντζή υπάρχουν οικήματα και άφθονα τα προς κάθαρσιν μέσα

και ο επισοιτισμός καθίσταται ευχερής».

Τελικά οι πρόσφυγες παρέμειναν στο Κάστρο. Ωστόσο μερικοί Λαμιώτες κρυφά και με αγάπη τους επισκέπτονταν.

Ελάχιστοι πρόσφυγες πάλι κρυφά βγαίνανε από το κάστρο και δουλεύανε κοντά σε μερικούς Λαμιώτες επαγγελματίες.

Η κατάσταση των προσφύγων του Κάστρου ήταν τραγική.

Θερμός συμπαραστάτης τους στη δυστυχία τους υπήρξε ο Πιστωτικός Συνεταιρισμός Τεχνηργατών Λαμίας. Ο Συνεταιρισμός αυτός ιδρύθηκε το 1900 και ήταν ο πρώτος και μοναδικός στην Ελλάδα. Εξελίχθηκε με επιτυχία στη σημερινή Συνεταιριστική Τράπεζα Λαμίας.

Όλοι οι Συνεταίροι του και προπάντων το φωτισμένο και φιλόδοξο Δ.Σ. έδειξαν αγάπη, ανθρωπιά, κοινωνική ευαισθησία και αλληλεγγύη και συμπαραστάθηκαν τους πρόσφυγες καλύπτοντας τις άμεσες ανάγκες τους με το ποσό των 2.500 δρχ. το οποίο πρόσφεραν από το Φιλανθρωπικό του Ταμείο.

Παραθέτω ένα απόσπασμα από το βιβλίο του συμπολίτη μας κ. Ευθυμίου Ν. Χριστοπούλου, δασκάλου, συγγραφέα, (Το Ιστορικό του Πιστωτικού Συνεταιρισμού Τεχνηργατών Λαμίας 1900-1985). «... Τη προτάσει του κ. προέδρου των Συνελεύσεων σχηματίζεται Επιτροπή εκ των κ.κ. Οδυσσέα Γαρδίκη, Χρ. Σιοπούλου, Ιωάννη Χονδροπούλου και Ισιδώρου Ανδρώνου, ήν θέλει και ο Στυλ. Γουργιώτης (Λογιστής του Συλλόγου), ίνα μεταξύ των Συνεταίρων μόνον, συλλέξη εράνους υπέρ των προσφύγων του Πόντου». (Πραξ. 3, της 18ης Μαρτίου 1923). Απόσπασμα του ακριβούς φωτοαντιγράφου του πρακτικού υπάρχει στο τέλος της εργασίας αυτής.

Για πρώτη φορά το γεγονός το πληροφορηθήκαμε οι Πόντιοι της Λαμίας κατασυγκλημένοι, στον ετήσιο χορό μας τον Ιανουάριο του 1999 από τον τότε πρόεδρο της Συνεταιριστικής Τράπεζας Λαμίας κ. Αθανάσιο Τριανταφυλλόπουλο, τον οποίο ευχαριστήσαμε και τιμήσαμε.

Οι πρόσφυγες του 1923, που ήρθαν στη Φθιώτιδα δεν εγκαταστάθηκαν εδώ μόνιμα. Η Φθιώτιδα ήταν απλώς ένας σταθμός τους, ένα πέρασμα, απ' όπου τους προώθησαν και τους εγκατέστησαν μόνιμα στην βόρεια Ελλάδα. Το γεγονός το διασταύρωσα με πληροφορίες που μου έδωσε ο κ. Κώστας Μουρουζίδης, ο παλιός μαθητής μου στο Κ. Νευροκόπι Λράμας, από το Χρυσοκέφαλο Κ. Νευροκοπίου. Στο Κάστρο Λαμίας έμειναν επί 4 μήνες οι γονείς του, πρόσφυγες Πόντιοι, πριν την οριστική εγκατάστασή τους στο Χρυσοκέφαλο Κ. Νευροκοπίου, παραμεθόριο χωριό στα ελληνοβουλγαρικά σύνορα.

Και οι πρόσφυγες γονείς του πατέρα Νεόφυτου Ραφαηλίδη, πρωθυερέα του ιερού Ναού «των Αγίων Δημητρίου και Γεωργίου» Λαμίας, έμειναν προσωρινά στο Κάστρο της Λαμίας πριν εγκατασταθούν οριστικά στο Βατερό, παραμεθόριο χωριό της Φλώρινας.

Με οδηγό τα στοιχεία που δίδει ο κύριος Ευθύμιος Ν. Χριστόπουλος ζήτησα από τον πρόεδρο της Συνεταιριστικής τράπεζας Λαμίας κ. Νίκο Δασκαλόπουλο, να ερευνήσω τα αρχεία της τράπεζας. Ευχαριστώ θερμά τον κύριο πρόεδρο και τους υπευθύνους υπαλλήλους του αρχείου, που μου εμπιστεύτηκαν το αρχείο και με διευκόλυναν στην εργασία μου.

Έλληνες Πόντιοι πρόσφυγες από την τέως Σοβιετική Ένωση ήρθαν στην Ελλάδα το 1939, εξ αιτίας των Σταλινικών διώξεων. 80 οικογένειες προσφύγων ήρθαν στη Φθιώτιδα, από τις οποίες μόνιμα εγκαταστάθηκαν 40 οικογένειες. Οι άλλες έφυγαν για τη Βόρεια Ελλάδα.

Η εποχή ήταν δύσκολη. Άρχισε ο Β΄ παγκόσμιος πόλεμος, η κατοχή, ο εμφύλιος. Οι πρόσφυγες αντιμετώπισαν πολλά δεινά. Επιβίωσαν, ριζώσαν, δημιουργήθηκαν και πρόκοψαν. Αποτελούν σήμερα ένα ζωντανό κύτταρο της Λαμιώτικης και Φθιωτικής κοινωνίας. Η πρώτη στέγη που τους φιλοξένησε ήταν το Ελασσώνειο, παλαιό στρατιωτικό Νοσοκομείο, εγκαταλελειμμένο. Εκεί έμειναν μέχρι τον Ιανουάριο του 1961. Μέσα στην καρδιά του χειμώνα, γέροι, γριές, λεχώνες, μικρά παιδιά, νέοι και νέες εξαναγκάστηκαν να το εγκαταλείψουν με 10.000 δραχ. στο χέρι κάθε οικογένεια. Οι Αρχές είπαν ότι ήταν επικίνδυνο το κτίριο, οι πρόσφυγες λένε, τους έδιωξαν, για να μην αποκτήσουν δικαίωμα χρησιμότητας. Το Ελασσώνειο κατεδαφίστηκε γύρω στο 1965. Οι Έλληνες Πόντιοι πρόσφυγες, που φιλοξενήθηκαν στη ζεστή αγκαλιά του στα πικρά χρόνια της προσφυγιάς τους με δάκρυα στα μάτια παρακολούθησαν την κατεδάφισή του. Το παράπονο τους είναι, γιατί αυτό το κατάγερο κτίριο να μην γίνει ένα πολιτιστικό κέντρο; Γιατί να μην αξιοποιηθεί διαφορετικά;

Από στοιχεία που μας έδωσε ο αείμνηστος Σταύρος Κορυφίδης, για να τα χρησιμοποιήσουμε στο λεύκωμα που εξέδωσε η Ένωση Ποντίων Φθιώτιδας το 1999 με αφορμή τη συμπλήρωση 60 χρόνων από την εγκατάσταση των Ποντίων προσφύγων στη Φθιώτιδα (1939-1999), φαίνεται η οικογενειακή κατάστασή τους και πόσες και ποιες οικογένειες έτυχαν αγροτικής αποκατάστασης το 1953.

ΟΙΚΟΓΕΝΕΙΕΣ ΤΩΝ ΕΛΛΗΝΟΠΟΝΤΙΩΝ ΠΡΟΣΦΥΓΩΝ ΤΟΥ 1939 ΣΤΗ ΛΑΜΙΑ

- 1) Γεωργιάδης Απόστολος, συζ. Πελαγία, παιδιά του, Αβραάμ, Χαράλαμπος, Στάθης, Αγγέλα και Σοφία.
- 2) Γεωργιάδης Κων/νος, συζ. Αναστασία Κυριακίδου, αδελφός του Απόστολου.
- 3) Γεωργιάδης Παναγιώτης, συζ., παιδιά του, Ηλίας, Αλέξανδρος, Αριστείδης, Αναστασία, Ελισάβετ και Άννα.
- 4) Γεωργιάδης Ηλίας, συζ. Ελένη, γιος του Παναγιώτη, παιδιά του, Παναγιώτης, Δημήτριος και Γεωργία.
- 5) Γεωργιάδης Αλέξανδρος, συζ. Ουρανία, γιος του Παναγιώτη, παιδιά του, Κων/νος, Παναγιώτης και Ευθυμία.

- 6) Γεωργιάδης Αριστείδης, συζ. Κωνσταντία, γιος του Παναγιώτη, παιδιά του, Παναγιώτης, Ευθυμία και Ελισάβετ.
- 7) Γεωργιάδης Σάββας, συζ. Δέσποινα, παιδιά του, Γιώργος, Παρθένα και Μαρία.
- 8) Δαμιανίδης Πολυχρόνης, συζ. Δόμνα, παιδιά του, Ανέστης, Θεόδωρος, Γιάννης, Αυγή και Σοφία.
- 9) Δαμιανίδης Ανέστης, συζ. Λουίζα, γιος του Πολυχρόνη, παιδιά του, Κων/νος και Γεωργία.
- 10) Δαμιανίδης Θεόδωρος, συζ. Σταυρούλα, γιος του Πολυχρόνη, παιδιά του, Πολυχρόνης, Αθανάσιος, Ελένη και Δόμνα.
- 11) Ευθυμιάδης Κων/νος, συζ. Χαρίκλεια, παιδιά του, Ιωάννης, Παναγιώτης, Γεώργιος και Δημήτριος.
- 12) Ευθυμιάδης Ιωάννης, συζ. Αγγελική, γιος του Κων/νου, παιδιά του, Παναγιώτης, Κων/νος και Χαρίκλεια.
- 13) Ευθυμιάδης Γεώργιος, συζ. Σωτηρία, γιος του Κων/νου, παιδιά του, Κων/νος και Χάρης.
- 14) Ευθυμιάδης Δημήτριος, συζ. Ευαγγελία, γιος του Κων/νου, παιδιά του, Παναγιώτης και Χαρίκλεια.
- 15) Ευσταθιάδης Ιωάννης, συζ. Ευτυχία, παιδιά του Κων/νος και Παρθένα.
- 16) Ευσταθιάδου Αφροδίτη, συζ. Ηλία, παιδιά της, Ελευθέριος, Μιλτιάδης, Ιωάννης και Γεώργιος.
- 17) Κεκετσίδου Χαρίκλεια, χήρα, παιδιά της, Ανέστης, Κων/νος, Ελισάβετ, Όλγα, Ξανθίππη, Ελένη, Κυριακή και Σοφία.
- 18) Κεκετσίδης Δημήτριος, συζ. Ελένη.
- 19) Κορυφίδης Ιωάννης, συζ. Ελπίδα, παιδιά του, Σταύρος, Ελένη, Θεόδωρος και Αθηνά.
- 20) Κορυφίδης Σταύρος, συζ. Σοφία, γιος του Ιωάννη.
- 21) Κορυφίδης Θεόδωρος, συζ. Ιουλία, γιος του Ιωάννη, παιδιά του, Ελπίδα, Παρασκευή και Ιωάννης.
- 22) Κυριακίδης Κων/νος, συζ. Αγάπη, παιδιά του, Αναστασία, Ελένη, Δέσποινα και Ηλίας.
- 23) Κωνσταντινίδης Πέτρος, συζ. Ειρήνη, παιδιά του, Μάρθα, Φωτεινή, Αθηνά και Γιώργος.
- 24) Κωνσταντινίδης Κων/νος, συζ. Χρυσούλα, αδελφός του Πέτρου, παιδιά του, Ελένη και Γιώργος.
- 25) Κωνσταντινίδης Θεόφιλος, συζ. Σοφία, αδελφός του Πέτρου, παιδί του ο Γιώργος.
- 26) Κωνσταντινίδης Γεώργιος, συζ. Αναστασία, γιος του Θεόφιλου, παιδιά του, Θεόφιλος, Παναγιώτης, Ευθυμία, Παναγιώτα, Νικόλαος και Ταμάρα.
- 27) Λαμπριανίδης Στέφανος, συζ. Ευτυχία, παιδιά του, Σοφία, Δέσποινα, Στέλιος, Κυριακή και Δημήτριος.
- 28) Μαραντίδης Γεώργιος, συζ. Σοφία, παιδιά του, Ανδρέας, Ηλίας, Βαλεντίνη και Δήμητρα.
- 29) Ορφανίδης Δημήτριος, συζ. Ελένη, παιδιά του, Ανθούλα, Παύλος, Γιάννης, Θεόδωρος και Αναστασία.
- 30) Παπαδοπούλου Ευτυχία, χήρα, παιδιά της, Ανδρέας, Παναγιώτης, Ελένη και Δέσποινα.
- 31) Παπαδόπουλος Ανδρέας, συζ. Αυγή, γιος της Ευτυχίας, παιδιά του, Ευτυχία, Δόμνα, Ρούλα, Νίκος, Φώτης και Χρήστος.

- 32) Παπαδόπουλος Παναγιώτης, συζ. Σοφία, γιος της Ευτυχίας, παιδί του ο Χρήστος.
 33) Σουμελίδου Ελισάβετ, χήρα, κόρη της η Σοφία, που παντρεύτηκε το Νικόλαο Βελισσαρίδη και απέκτησε δυο παιδιά το Γιώργο και την Ελένη.
 34) Στεφανίδης Δημήτριος, συζ. Κυριακή, παιδιά του, Ιωάννης, Κων/νος, Ανδρέας και Γιώργος.
 35) Στεφανίδης Ιωάννης, συζ. Ελένη, γιος του Δημητρίου, παιδιά του, Δημήτριος και Νικόλαος.
 36) Τσαϊρίδης Θεόδωρος, άγαμος.
 37) Τσεκερίδης Κων/νος, συζ. Σοφία, παιδιά του, Γιάννης, Έλλη, Λευκοθέα, Παναγιώτης, Δημήτριος, Άννα και Μελπομένη.
 38) Τσεκερίδης Ιωάννης, συζ. Ελένη το γένος Κορυφίδη, γιος του Κων/νου, παιδί του η Σόνια.
 39) Τσελεκίδου Ελένη, χήρα, παιδιά της, Ελισάβετ, Βασίλειος και Σοφία.
 40) Τσελεκίδου Ελισάβετ, συζ. Δημητρίου Γκουζούνη, κόρη της Ελένης.
 41) Τσελεκίδης Βασίλειος, συζ. Παρθένα, γιος της Ελένης, παιδιά του, Ελένη, Ευτυχία, Φώτης και Ιωάννης.

Αγροτική αποκατάσταση των Ελληνοποντίων προσφύγων του 1939

Παραθέτουμε τα ονοματεπώνυμα που μας έδωσε ο κύριος Σταύρος Κορυφίδης, σεβαστός Πόντιος της πρώτης προσφυγικής γενιάς, κάτοικος της Ν. Αμπλιανής Λαμίας.

- | | |
|----------------------------|--|
| 1) Γεωργιάδης Αλέξανδρος | 17) Κορυφίδης Σταύρος |
| 2) Γεωργιάδης Απόστολος | 18) Κυριακίδης Κων/νος |
| 3) Γεωργιάδης Ηλίας | 19) Κωνσταντινίδης Θεοχάρης |
| 4) Γεωργιάδης Κωνσταντίνος | 20) Κωνσταντινίδης Πέτρος |
| 5) Γεωργιάδης Παναγιώτης | 21) Λαμπριανίδης Στέφανος |
| 6) Γεωργιάδης Σάββας | 22) Μαραντίδης Γεώργιος |
| 7) Δαμανίδης Θεόδωρος | 23) Μωραβίτης Τριαντάφυλλος |
| 8) Δαμανίδης Πολυχρονης | 24) Ορφανίδης Δημήτριος |
| 9) Ευθυμιάδης Γεώργιος | 25) Παπαδοπούλου Ευτυχία |
| 10) Ευθυμιάδης Ιωάννης | 26) Παπαδόπουλος Ανδρέας |
| 11) Ευθυμιάδης Κων/νος | 27) Στεφανίδης Δημήτριος |
| 12) Ευσταθιάδου Αφροδίτη | 28) Στεφανίδης Ιωάννης |
| 13) Ευσταθιάδης Ιωάννης | 29) Τσαϊρίδης Θεόδωρος |
| 14) Κεκετσίδου Χαρίλεια | 30) Τσεκερίδης Ιωάννης |
| 15) Κεκετσίδης Δημήτριος | 31) Τσεκερίδης Κων/νος |
| 16) Κορυφίδης Ιωάννης | 32) Τσελεκίδης Βασίλειος -
Ελισάβετ - Σοφία |

Το 1957, μετά την αποσταλινοποίηση, ήρθαν δύο οικογένειες από το Καζακστάν, με σύνολο ατόμων 10, και ένα άτομο, το οποίο ήταν εξόριστο στις φυλακές της Σιβηρίας του οποίου η οικογένεια ζούσε στη Λαμία.

Στη δεκαετία του 1990-2000 έχουμε στη Λαμία και στο Ν. Φθιώτιδας νέο κύμα προσφύγων από την τέως Σοβιετική Ένωση, οι οποίοι εγκαταστάθηκαν μόνιμα και συνεχίζουν να εγκαθίστανται.

Το πόσο άλλαξε η Φθιωτική κοινωνία από την άποψη της κοινωνικής αλληλεγγύης το μαρτυρεί ο ερχομός 250 Ελλήνων προσφύγων από το Σοχούμι (Γεωργία), οι οποίοι φιλοξενήθηκαν στις κατασκηνώσεις της Άνω Καλλιθέας Σπερχειάδας από 18 Αυγούστου μέχρι τον Οκτώβριο του 1993.

Σήμανε συναγεραμός αγάπης προς τους χειμαζόμενους αδελφούς. Κινητοποιήθηκε ο Νομάρχης Φθιώτιδας κ. Αγγελής, ο Δήμαρχος Σπερχειάδας κ. Στάμος Καλαμάρας έθεσε όλες τις υπηρεσίες του Δήμου του στην εξυπηρέτησή τους, το ίδιο έκαναν και οι κοινοτάρχες των γύρω κοινοτήτων.

Ο κ. Στάμος Καλαμάρας έδωσε στον καθένα 3.000 δραχ. και βρισκόταν συνέχεια κοντά τους. Η Ι. Μ. Φθιώτιδας τους πρόσφερε τρία φορητά ρουχισμό. Ο Νομιάτρος κ. Ε. Παπαδημητρίου, ο ιατρικός Σύλλογος Λαμίας, το Γενικό Κρατικό Νοσοκομείο Λαμίας και το Κέντρο Υγείας Μακρρακώμης περιέθαλψαν τους ταλαιπώρους πρόσφυγες αδελφούς μας. Η φροντίδα των γιατρών και του νοσηλευτικού προσωπικού ήταν συγκινητική. Η Αστυνομική Διεύθυνση Σπερχειάδας τους έδωσε οικονομική βοήθεια.

Οι συνταξιούχοι δάσκαλοι ανταποκριθήκαν στο κάλεσμα της ΝΕΛΕ και με ενθουσιασμό ξαναμπήκαν στις τάξεις για να διδάξουν σε παιδιά και γονείς νεοπρόσφυγες τα ελληνικά.

Οι καταστηματαρχές της Λαμίας, των κωμοπόλεων και των χωριών της περιοχής πρόσφεραν πρόθυμα τα είδη τους.

Πολλοί άλλοι πολίτες, οι «Αϊῶνες» και πολλοί Σύλλογοι βρέθηκαν κοντά τους, για να τους συμπαρασταθούν, να τους ψυχαγωγήσουν και να βαφτίσουν τα παιδιά τους, όπως έκανε η Ένωση Ποντίων Φθιώτιδας.

Όταν ήρθαν οι πρόσφυγες ήταν πολύ ταλαιπωρημένοι, τρομαγμένοι και ανήσυχοι.

Ηρέμισαν στο όμορφο περιβάλλον της κατασκήνωσης. Έφυγαν ευχαριστημένοι και πολύ συγκινημένοι από τη ζεστασιά και την αγάπη με την οποία τους περιέβαλαν οι Φθιωτείς.

Στον Άγιο Νικόλαο Νάουσας, όπου τους μετέφεραν, μιλούσαν με θαυμασμό και ευγνωμοσύνη για το Φθιωτικό λαό.

Οι άνθρωποι αυτοί, όπως μαθαίνουμε, πρόκοψαν, οι περισσότεροι απέκτησαν δικά τους σπίτια, έχουν δικές τους δουλειές, μόρφωσαν τα παιδιά τους.

Θα κλείσω την εργασία μου με μια διαπίστωση του αοίδημου Ισαάκ

Λαυρεντίδη: «Η σύγκριση της όχι και τόσο μακρινής εκείνης εποχής με τη σημερινή, εν σχέσει με την ανθρωπιάν και την εν γένει κοινωνικήν αλληλεγγύην και συμπεριφοράν των μελών της κοινωνίας, απολήγει εις την διαπίστωσιν, ότι είμεθα ήδη απείρως καλλίτεροι και ανθρωπινότεροι ως κοινωνικόν σύνολον.

Αναμφιβόλως δε εις την διαμόρφωσιν επί τα βελτίω του χαρακτήρος της σημερινής κοινωνίας συνέβαλεν αποφασιστικώς το νέον αίμα, όπερ εισέφρυσεν εις τας φλέβας του έθνους μας, με την εγκατάστασιν εκατοντάδων χιλιάδων Ελλήνων του τέως αποδήμου ελληνισμού, εντός των ορίων της ελευθέρας πατρίδος του».

Εγκατάσταση οικογενειών Ελλήνων Ποντίων προσφύγων κατά καιρούς στο νομό Φθιώτιδας

Πόλη	Έτος εγκατάστασης	Αριθμός οικογενειών που προσήλθαν	Αριθμός οικογενειών που εγκαταστάθηκαν	Συνολικός αριθμός ατόμων
Αταλάντη	1924		1 οικογένεια	2
Ελάτεια	1924		1 οικογένεια	2
Λαμία	1924		2 οικογένειες	4
Στυλίδα	1924			
Τιθορέα	1924		1 οικογένεια 1 άτομο	3
Λαμία	1933		1 άτομο	
Λαμία	1939	80 οικογένειες	26 οικογένειες	121
Λαμία	1957	2 οικογένειες	2 οικογένειες 1 άτομο	10
Λαμία	1990-2000		16 οικογένειες	46
Λιβανάτες	1993		1 οικογένεια	3
Ελάτεια	1990-2000		9 οικογένειες	38
Σπερχειάδα	1993			1

Ἐν Παιμῖα τῆ 31. Δεκεμβρίου
1899.

Κυρία
Ἰὺν Σιδ. Κεράν Σύνουλον τῆς
Ἐπιμηνοίας τῆς Ἐγναίας.

Ἐυδρεως Ἀρχιμανδρίτου Ἐπιμ.
Σωτηροπούλου Κερουήρουτος
Φθιώτης ὁφθαλμίου ἀπορῶσα
τὴν ὀφθαλμοεικασίαν ἐξ ἰδίων
καλαίσθητων τῶν καλοῦμαι.
Ἰὺν ἐν γόμφῳ πομπῆ. —

Ἐγὼν τῆς μακίας ταύτης ὑπόστα
χει μαι ἢ ζωογονοῦ ἐν ἑσῶ
δύρου τῆς ἑσπέριας φθιώτης,
ἀλλ' ἐν τῇ ἑσπέρια δυνάμει καὶ
χει αὐτῆ τὴν ὀφθαλμοεικασίαν,
διὰ ταῦτα ἠναγκασθῶν τὰ ἀμι-
μήτου ἐν ὀφθαλμοεικασίᾳ κατὰ τῆς
μακίας ταύτης καὶ τὰ κατωτέρω
σε αὐτῆν, ὡς ἐξ τῆν ἀναγκασιῶν
μετὰ τὴν ὀφθαλμοεικασίαν, καὶ με-
τὰ τὴν ὀφθαλμοεικασίαν ἔδωκε ἐν τῇ ἀ-
ναγκασίᾳ τῆς ἑσπέριας ἀπορῶσα
ἐξ ὀφθαλμοεικασίαν τῆς ὀφθαλμοεικασίαν,

Σημείωση: Τα κείμενα των επιστολών, των εκθέσεων και του πρακτικού του Πιστωτικού Συνεταιρισμού Τεχνεργατών Λαμίας έχουν μεταφερθεί αυτούσια μέσα στην εργασία.

Βιβλιογραφία

- 1) *«Αρχείον του Πόντου»*, τόμοι 29ος, 31ος παράρτημα 15.
- 2) Παπαμιχαλοπούλου Κων/νου *«Περιήγησις εις τον Πόντο»*, Αθήναι 1903.
- 3) Falmeyer *«Ιστορία της αυτοκρατορίας της Τραπεζούντος»*.
- 4) Βαλαβάνη Κ. Γεωργίου *«Σύγχρονος Γενική Ιστορία του Πόντου»*, Αθήναι 1925.
- 5) Τοπαλίδη Πανάρετου *«Ο Πόντος ανά τους αιώνες»*, Δράμα 1927
- 6) Παυλίδη Ελευθερίου *«Ο εν Ρωσία Ελληνισμός και τα 33 χρόνια του Σωματείου των εν Ρωσία Ελλήνων»*, Αθήναι 1953
- 7) Φωτιάδη Γ. Νικολάου *«Οδοιπορικό-Μνήμες»* (Κων/πολη-Πόντος-Καππαδοκία).
- 8) Σαμουηλίδη Χρήστου *«Ιστορία του ποντιακού Ελληνισμού»*, Αθήνα 1986.
- 9) Μαλλiάρη-Παιδεία *«Πόντος»* (Ιστορία, Λαογραφία και πολιτισμός).
- 10) Εκδόσεις Κεσόπουλος *«Αλησμόνητες πατρίδες του Ελληνισμού»*, τόμος 8: *«Οι Έλληνες του Ευξείνου και του Καυκάσου»*, τόμος 9: *«Ο ηρωικός Πόντος»*.
- 11) Λαμφίδου Οδυσσέα *«Η Τουρκοκρατία στον Μικρασιατικό Πόντο»*, Αρχείον Πόντου τομ. 33ος
- 12) Λαυρεντίδου Ισαάκ *«Η εν Ελλάδι εγκατάστασις των Ελλήνων του Πόντου»*, Αρχείον Πόντου τομ. 29ος
- 13) Λαυρεντίδου Ισαάκ *«Μετοικεσία Καυκασίων 1895-1907»*, Αρχείον Πόντου τομ. 31ος
- 14) Λαυρεντίδου Ισαάκ *«Οι εκ Σοβιετικής Ενώσεως Έλληνες ποντιακής καταγωγής και τα εκ της Συνθήκης της Λωζάνης δικαιώματά των»*, Αρχείον Πόντου παράρτημα 15.
- 15) *«Ιστορία του Ελληνικού Έθνους»*, Εκδοτική Αθηνών.
- 16) Ευσταθιάδη Στάθη *«Τα τραγούδια του ποντιακού λαού»* (πολύτιμο κεφάλαιο της Λαογραφίας μας).
- 17) Χατζηελευθερίου Ι. Γεωργίου *«Τελετουργικοί χοροί και γαμήλια τραγούδια των Ελλήνων του Πόντου»*.
- 18) Γαλλή Κων/νου *«Μια αποτυχημένη εγκατάσταση στο Δαουνκλή (Ξυνιάδα) το 1900»*. *«Χρονικά της Επαρχίας Δομοκού»* τομ. 7ος
- 19) Πράπα Ευστ. Ζαχαρία *«Ξυνιάδα Δομοκού Ν. Φθιώτιδας»*, *«Δαουνκλί»*. (Ιστορία, Πολιτισμός-Ήθη και έθιμα).
- 20) Χριστοπούλου Ν. Ευθυμίου *«Το ιστορικό του Πιστωτικού Συνεταιρισμού Τεχνεργατών Λαμίας (1900-1950)»*.
- 21) Λεύκωμα της Ένωσης Ποντίων Φθιώτιδας (1939-1999).
- 22) Διάφορες εφημερίδες και περιοδικά ποντιακά και μη.

Την εργασία μου αυτή την αφιερώνω στον αείμνηστο σύζυγό μου Θεόδωρο Πατοιναικίδη, ο οποίος με βοήθησε στη ανεύρεση, συγκέντρωση και καταγραφή του ιστορικού υλικού που χρησιμοποίησα.

ΕΙΣΗΓΗΤΗΣ
Θοδωρής Τζουμέκης
φιλόλογος

ΘΕΜΑ
Εγκαταστάσεις προσφύγων στη Φθιώτιδα
*κατά το Α΄ μισό του 20ού αιώνα**

A. ΕΓΚΑΤΑΣΤΑΣΕΙΣ ΚΑΤΑ ΤΗΝ ΠΕΡΙΟΔΟ 1900 - 1921

Το 1900 στην Ξυνιάδα (Δαουκλή) Δομοκού έρχονται οικογένειες Ελλήνων από τον Καύκασο μετά από πρόσκληση του τοπικού βουλευτή Πλατανιώτη. Η τύχη τους υπήρξε τραγική, καθώς αποδεκατίστηκαν από ασθένειες. Υπάρχει ασυμφωνία μεταξύ των πηγών για τον αριθμό των οικογενειών: από 70 - 80 ως 140 ή 170.

Το 1906 οι ανθελληνικοί διωγμοί των Βουλγάρων στην Αν. Ρωμυλία προκάλεσαν νέα προσφυγικά ρεύματα στο νομό Φθιώτιδας. Συγκεκριμένα, κατά την περίοδο 1906 - 1908 εγκαταστάθηκαν στις Καρυές (Αλήφακα) Δομοκού 31 ή 75 οικογένειες από το Μικρό Μοναστήρι και 95 οικογένειες από τη Δράμα της Αν. Ρωμυλίας. Ακόμα, άλλοι πρόσφυγες βρέθηκαν στο Δομοκό και τη Στυλίδα, όπου το Ταμείο Περιθάλψεως τους παρείχε χρηματικά επιδόματα, ιματισμό, σπίτια και υγειονομική περίθαλψη.

Η περίοδος των Βαλκανικών και του Α΄ Παγκοσμίου Πολέμου αποτελεί την επόμενη χρονολογία έλευσης προσφύγων από τη Βόρεια Ήπειρο, την Αν. και τη Δυτ. Θράκη και τέλος τη Μ. Ασία. Οι επηλυδες ήταν γεωργοί και χειρώνακτες και δεν είχαν σχεδόν τίποτα μαζί τους. Εγκαταστάθηκαν κυρίως στη Λαμία, τη Στυλίδα και την Αταλάντη. Στη Λαμία βρίσκονταν 2.600 άτομα από την Αν. Θράκη κυρίως, τα οποία στεγάστηκαν σε δημόσια και ιδιωτικά κτίρια, νοσοκομεία ή επιταγμένα. Το Υπουργείο Περιθάλψεως τους παρείχε υγειονομική περίθαλψη, οικονομική ενίσχυση και βοήθεια στην εξεύρεση εργασίας. Πολλοί πρόσφυγες ήταν καπνοπαραγωγοί και έτσι ασχολήθηκαν με την παραγωγή και την επεξεργασία καπνού στη Λαμία και τα περίχωρά της. Κάποιοι εγκαταστάθηκαν και σε άλλες κοινότητες, όπου ασχολήθηκαν με γεωργικές εργασίες. Αξιοσημείωτο είναι ότι στη Στυλίδα, όπου βρίσκονταν 400 πρόσφυγες, ιδρύθηκε το 1918 ο σύλλογος «*Θρακική Ένωσις - Άγιος Παντελεήμων*». Την ίδια χρονιά στη Λαμία ιδρύθηκε ο «*Σύνδεσμος των εν Φθιωτιδοφωκίδι αλυτρώτων η Ελπίς*».

Κλείνοντας την εξέταση των προσφυγικών ρευμάτων αυτής της περιόδου,

* Η παρούσα εισήγηση αποτελεί περίληψη της ανέκδοτης μεταπτυχιακής εργασίας του γράφοντα με τίτλο: Προσφυγικές εγκαταστάσεις στη Φθιώτιδα κατά το πρώτο μισό του 20ου αι., Θεσσαλονίκη 1998. Για ευνόητους λόγους δεν περιλαμβάνονται στο κείμενο της εισήγησης οι υποσημειώσεις του πρωτότυπου.

θα προσθέταμε ότι η εισροή προσφύγων κατά την περίοδο των Βαλκανικών και του Α΄ Παγκοσμίου Πολέμου ακολουθήθηκε από μια εκροή κατά την περίοδο 1918 - 1919 και μετά με την παλιννόστηση πολλών στις εστίες τους στην Αν. και Δυτ. Θράκη και τη Δυτ. Μικρά Ασία. Αντίθετα, μετά τη Μικρασιατική καταστροφή οι προσφυγικές εγκαταστάσεις στη Φθιώτιδα και οι ανακατατάξεις που προκάλεσαν είχαν σαφώς μονιμότερο χαρακτήρα σε σχέση με την προγενέστερη περίοδο.

B. ΤΟ ΠΡΟΣΦΥΓΙΚΟ ΠΕΥΜΑ ΤΟΥ 1922

Από το φθινόπωρο του 1922 ως τουλάχιστον το Φεβρουάριο του 1923 είχαμε συνεχή ροή προσφύγων στη Φθιώτιδα. Πολλοί από αυτούς αποβιβάζονταν στα λιμάνια της Στυλίδας και της Αγ. Μαρίνας και στη συνέχεια με τρένο έφταναν στη Λαμία. Προέρχονταν κυρίως από τη Δυτ. Μ. Ασία, υπήρχαν όμως τόσο Πόντιοι όσο και Ανατολικοθρακιώτες. Σύμφωνα με μια πρόχειρη απογραφή τον Απρίλιο του 1923 ο αριθμός των προσφύγων στην επαρχία Φθιώτιδας έφτανε τους 4.017.

Στη Λαμία στεγάστηκαν προσωρινά στο σημερινό Μουστάκειο («Γυμνάσιον» και «Ελληνικόν Σχολείον» τότε) και στο 6ο Γυμνάσιο («Σχολή Θηλέων» τότε). Στο φρούριο της πόλης παρουσιάστηκε πύκνωση Ποντίων και έτσι δημιουργήθηκε εκεί νοσοκομείο σε ξύλινα παραπήγματα το καλοκαίρι του 1923. Άλλοι διέμεναν στο στρατόπεδο Τσαλτάκη, σ' ένα παλιό υφαντουργείο στην περιοχή «Εφτά Βρύσες» πίσω από τη Μητρόπολη, στο Ελασσώνειο Νοσοκομείο, σε χάνια στην πλατεία Λαού και στην οδό Βύρωνος ή τέλος σε ενοικιαζόμενα δωμάτια.

Ο Δήμος Λαμιέων μπροστά στο οξύ προσφυγικό πρόβλημα έλαβε μέτρα για να ανακουφίσει τους ομογενείς. Έτσι, ενέκρινε πιστώσεις ύψους 15.000 δραχμών, προέβη σε αγορά απολυμαντικών κλιβάνων και επισκεύασε δημοτικές αποθήκες που διαμορφώθηκαν σε αναρρωτήρια και απομονωτήρια (για πρόσφυγες και μη). Ακόμα, διέθεσε το ποσό των 100.000 δραχμών περίπου για κατασκευή παραπηγμάτων, ώστε ν' αραιωθούν οι πρόσφυγες που υπήρχαν στο φρούριο, τη Σχολή Θηλέων και αλλού. Τέλος, οργάνωσε μια γιορτή υπέρ των προσφύγων.

Στην απογραφή του Απριλίου του 1923, η οποία έγινε σε εθελοντική βάση, οι πρόσφυγες του νομού Φθιώτιδας ανέρχονταν σε 4.834, ενώ η απογραφή του 1928, που είναι και πιο αξιόπιστη, δίνει αριθμό 3.500 περίπου. Σύμφωνα με στοιχεία της Επιτροπής Αποκατάστασης Προσφύγων (ΕΑΠ) το 1927 στη Νομαρχία Φθιωτιδοφωκίδας 256 οικογένειες έμεναν σε σπίτια χτισμένα από την ΕΑΠ ή το Κράτος, από τις οποίες οι 186 σε σπίτια άθλιας κατάστασης. Άλλες 468 νοίκιαζαν δωμάτια ή σπίτια. Τα περισσότερα προβλήματα στη στέγαση παρουσιάζονταν στη Λαμία και τη Στυλίδα.

Η ΑΠΟΚΑΤΑΣΤΑΣΗ ΤΩΝ ΠΡΟΣΦΥΓΩΝ

ΑΓΡΟΤΙΚΗ ΑΠΟΚΑΤΑΣΤΑΣΗ

Λίγα στοιχεία μας είναι γνωστά για την αγροτική αποκατάσταση. Γενικά η ΕΑΠ, η οποία είχε αναλάβει το έργο της αποκατάστασης, έδειξε μικρή δραστηριότητα στον τομέα αυτό στη Φθιώτιδα. Στη Λαμία πάντως λειτουργούσε Γραφείο Εποικισμού, ενώ ως το Μάρτιο του 1925 είχαν διανεμηθεί σε πρόσφυγες 10.300 στρέμματα γης.

ΑΣΤΙΚΗ ΑΠΟΚΑΤΑΣΤΑΣΗ

Χρήσιμα συμπεράσματα θα εξάγουμε από τη λεπτομερή εξέταση του προσφυγικού συνοικισμού της Νέας Μαγνησίας, ο οποίος αποτέλεσε ένα είδος «μοντέλου» για την αστική αποκατάσταση κατά τη διάρκεια της δεκαετίας του '30.

ΙΔΡΥΣΗ - ΜΟΡΦΗ

Σύμφωνα με προφορικές μαρτυρίες οι πρόσφυγες της Νέας Μαγνησίας προέρχονταν από τις περιφέρειες Κυδωνιών, Περγάμου και Σμύρνης. Τον Οκτώβριο του 1927 απαλλοτριώθηκε έκταση 101 στρεμμάτων, η οποία ανήκε σε Ροδιτσιώτες, για την ανέγερση του συνοικισμού. Η τοποθεσία είχε τα μειονεκτήματα της απόστασης από τη Λαμία και της γειτνίασης με τα έλη της Μεγάλης Βρύσης. Από το Νοέμβριο του 1927 μέχρι κάποια στιγμή μέσα στο 1929 ανεγέρθηκαν 80 σπίτια, από πρόσφυγες εργολάβους από την Κοκκινιά. Τα σπίτια ήταν των 13,5 τετραγωνικών μέτρων (χολ, δωμάτιο, κουζίνα), συνήθως ισόγεια και μερικά μονώροφα. Το 1930 οι πρόσφυγες δεν ήταν σε θέση να αποπληρώσουν το χρέος για το σπίτι, πράγμα που έκαναν με πληθωριστικά χρήματα κατά την Κατοχή ή με το νόμο 18/1944 μετά από αυτή.

Ο συνοικισμός από την πρώτη στιγμή είχε σοβαρά προβλήματα υποδομής. Η ύδρευση αρχικά γινόταν με βυτία του Δήμου Λαμιέων. Το δίκτυο επεκτάθηκε από τη Λαμία στη Νέα Μαγνησία μεταξύ των ετών 1930 - 34, οπότε οι κάτοικοι έπαιρναν νερό από δημόσιες βρύσες με τη σειρά. Επιπλέον, οι χωματόδρομοι του συνοικισμού μετατρέπονταν το χειμώνα σε μονοπάτια από λάσπη δυσκολεύοντας έτσι τη μετακίνηση.

Η εκκλησία των Αγίων Κωνσταντίνου και Ελένης, η οποία χρησιμοποιήθηκε προσωρινά και ως σχολείο, οικοδομήθηκε με εράνους και προσωπική εργασία των κατοίκων. Ακόμα, το Ταμείο Ανταλλαξίμων χορήγησε ποσό 20.000 δραχμών και ιερά σκευή. Το σχολείο στεγαζόταν σε ένα σπίτι όπου έκαναν μάθημα πολλές τάξεις.

Γενικά, ο συνοικισμός μετά την ίδρυσή του είχε εγκαταλειφθεί στην τύχη του και έτσι οι πρόσφυγες στηρίχτηκαν στις δικές τους δυνάμεις.

Η ΕΝΤΑΞΗ ΣΤΗΝ ΟΙΚΟΝΟΜΙΑ

Οι προσφυγικές αποζημιώσεις, οι οποίες θα μπορούσαν να είναι μια πρώτη βάση της οικονομικής αποκατάστασης των προσφύγων, ανέρχονταν κατά μέσο όρο σε 23.000 δραχμές και δόθηκαν κατά τα 4/5 σε ομολογίες και κατά το 1/5 σε μετρητά. Η αξία τους όμως σε σχέση με την εγκαταλειμμένη περιουσία ήταν μηδαμινή.

Η σκληρή δουλειά ήταν μονόδρομος για τις προσφυγικές οικογένειες: εργαζόνταν όλα τα μέλη της οικογένειας, για δέκα και πλέον ώρες, χωρίς αργία την Κυριακή και με ημερομίσθιο 20 - 50 δρχ. Απασχολούνταν ως απλοί εργάτες σε χειρωνακτικές εργασίες (κυρίως σε οικοδομές) και σε καλλιέργειες βαμβακιού, σιταριού και καπνού στη Ροδίτσα. Αυτή η βιοπάλη τους τοποθέτησε στον πυθμένα της κοινωνικοοικονομικής δομής του ελλαδικού κράτους.

ΣΧΕΣΕΙΣ ΓΗΓΕΝΩΝ - ΠΡΟΣΦΥΓΩΝ

Αρχικά ήταν από άσχημες ως φανερά εχθρικές. Οι αιτίες ήταν οι ακόλουθες: η άρνηση της ελληνικότητας των προσφύγων από τους αυτόχθονες, η αντίληψη ότι οι πρώτοι ήταν τεμπέληδες και είχαν ακόρεστες και υπερβολικές απαιτήσεις από τους κρατικούς φορείς, ο μεταξύ τους οικονομικός ανταγωνισμός (μείωση ημερομισθίων και ευκαιριών για απασχόληση) και η βενιζελική τοποθέτηση των επήλυδων.

Ωστόσο, η σύσφιγξη των σχέσεων επήλθε με μικτούς γάμους και με την κοινή εμπειρία του Β΄ Παγκοσμίου Πολέμου. Τέλος, αξιοσημείωτο είναι το συναίσθημα πολιτιστικής ανωτερότητας που έχουν οι πρόσφυγες έναντι των γηγενών.

Η ΥΠΟΛΟΙΠΗ ΦΘΙΩΤΙΔΑ

Με εξαίρεση το Νέο Μοναστήρι και τη Νέα Μαγνησία, οι άλλοι προσφυγικοί συνοικισμοί ήταν επέκταση - συνέχεια των οικισμών των γηγενών, πράγμα που προμηνούσε γρήγορη αφομοίωση του προσφυγικού πληθυσμού.

ΣΤΥΛΙΑΔΑ

Το 1923 υπήρχαν 590 πρόσφυγες και το 1928 303 από την Αν. Θράκη, τη Βουλγαρία και τη Μ. Ασία. Το 1927 απαλλοτριώθηκαν 25 στρέμματα από ιδιώτες και προσφέρθηκε δωρεάν γη του δήμου για ανέγερση 40 "αστικών" οικιών. Το οικιστικό πρόγραμμα είχε ολοκληρωθεί μέχρι το 1930, το πιθανότερο όμως είναι αυτό να είχε γίνει μέσα στο 1929.

ΜΕΓΑΛΗ ΒΡΥΣΗ

Το 1926 συναντάμε 30 αγροτικές οικογένειες στην απαλλοτριωμένη γη του τσιφλικούχου Στεργιόπουλου. Ωστόσο, μέχρι το 1929 το πιο εύφορο μέρος των

γαιών αυτών κατακρατούνταν παράνομα από το Στεργιόπουλο. Η έκταση του κάθε κλήρου ήταν 59 στρέμματα. Γενικά, ο συνοικισμός παρουσίαζε το 1930 πολλές ελλείψεις.

ΛΧΛΛΛΙ

Το 1922 - 23 εγκαθίστανται αγρότες πρόσφυγες από την Αν. Θράκη, έτσι ώστε 168 από τους 262 κατοίκους το 1928 να είναι πρόσφυγες. Το 1925 ξεκίνησε η διαδικασία απαλλοτρίωσης και το 1930 έγινε η οριστική διανομή 40 κλήρων έκτασης 22 στρεμμάτων ο καθένας.

ΔΟΚΡΙΑ (ΑΤΑΛΑΝΤΗ - ΜΩΛΟΣ - ΑΓ. ΚΩΝΣΤΑΝΤΙΝΟΣ)

Το φθινόπωρο του 1922 ήλθαν στην Αταλάντη 218 άτομα κυρίως από τη Μ. Ασία και κατά δεύτερο λόγο από την Αν. Θράκη, τα οποία είχαν εγκαταλειφθεί στην τύχη τους. Οι πρόσφυγες του Μώλου είχαν υποβάλει επανειλημμένα αιτήματα για απαλλοτρίωση έκτασης που θα χρησιμοποιούνταν για ανέγερση συνοικισμού και για καλλιέργεια. Αξιοσημείωτη είναι η δραστηριότητα του τοπικού βουλευτή Βασιλειάδη υπέρ των προσφύγων με επερωτήσεις στη Βουλή. Τελικά, απαλλοτριώθηκαν το 1931 για συνοικισμούς έξι στρέμματα στο Μώλο και τριάντα για την Αταλάντη.

ΝΕΟ ΜΟΝΑΣΤΗΡΙ

Το 1925 200 οικογένειες από το Μεγάλο Μοναστήρι και 15 οικογένειες από το Μικρό Μοναστήρι της Αν. Ρωμυλίας εγκαταστάθηκαν προσωρινά σε έκταση 65 στρεμμάτων για κάθε κλήρο από κτήμα των αδελφών Μαραθέα. Η οριστική διανομή έγινε το 1934.

ΠΡΟΣΦΥΓΙΚΕΣ ΟΡΓΑΝΩΣΕΙΣ

Η λειτουργία των προσφυγικών οργανώσεων ήταν η διεκδίκηση των αποζημιώσεων και η συμμετοχή σε αντίστοιχες επιτροπές, η έκδοση προσφυγικών ταυτοτήτων καθώς και η εύρεση εργασίας, και επιπλέον η ενημέρωση και η αλληλοϋποστήριξη των μελών. Οι προσφυγικές οργανώσεις που δραστηριοποιήθηκαν στο νομό Φθιώτιδας ήταν οι ακόλουθες: ο «Σύνδεσμος των εν Φθιώτιδι Αλυτρώτων η Ελπίς», που υπήρχε από το 1918, ο «Παμπροσφυγικός Σύνδεσμος Λαμίας Νέα Ζωή», που ιδρύθηκε το 1928 από διαγραφέντα μέλη του προηγούμενου συλλόγου, ο «Σύνδεσμος προσφύγων Οικιστών Νέας Μαγνησίας» το 1931, ο «Προσφυγικός Σύλλογος Αταλάντης και Περιχώρων» το 1926, ο «Σύνδεσμος των εν τω δήμω Φαλάρων προσφύγων» το 1928 και το «Σωματείον Προσφύγων Στυλίδας» το 1932. Αυτοί οι σύλλογοι συμμετείχαν σε πανελλήνια προσφυγικά συνέδρια και προώθησαν αιτήματα στη Βουλή από κοινού με άλλες οργανώσεις.

ΕΠΙΠΤΩΣΕΙΣ ΑΠΟ ΤΗΝ ΕΓΚΑΤΑΣΤΑΣΗ

ΠΛΗΘΥΣΜΟΣ

Η πληθυσμιακή επίπτωση των προσφύγων στη Φθιώτιδα υπήρξε ελάχιστη. Το 1923 οι πρόσφυγες αποτελούσαν το 4% του πληθυσμού (4.834 σε σύνολο 118.895). Από τότε ο αριθμός των προσφύγων μειωνόταν συνεχώς για να φτάσει στο 2,4% του πληθυσμού το 1928. Αυτή τη χρονιά, το ½ των προσφύγων βρισκόταν στην επαρχία Φθιώτιδας, το ? στην επαρχία Λοκρίδας και το ? στην επαρχία Δομοκού. Στην τελευταία επαρχία οι πρόσφυγες αποτελούσαν το 4% του πληθυσμού, ενώ στις άλλες δύο το 2%. Στην ίδια επαρχία οι πρόσφυγες προέρχονταν κυρίως από τη Βουλγαρία, σε αντίθεση με τις άλλες δύο επαρχίες και την πόλη της Λαμίας, όπου υπερερχόσαν οι προερχόμενοι από τη Μ. Ασία. Μόνο μια καινούργια κοινότητα δημιουργήθηκε από πρόσφυγες, το Νέο Μοναστήρι στην επαρχία Δομοκού (η Νέα Μαγνησία υπαγόταν διοικητικά στην πόλη της Λαμίας). Σημαντικός αριθμός προσφύγων ζούσε το 1928 στον Άγ. Κων/νο, την Αταλάντη, την Ελάτεια, το Μώλο, τη Λαμία, τη Μεγάλη Βρύση, τη Ροδίτσα, τη Στυλίδα, την Αγ. Μαρίνα και το Αχλάδι. Στο Αχλάδι και το Νέο Μοναστήρι οι πρόσφυγες πλειοψηφούσαν σε αντίθεση με τους άλλους οικισμούς. Αυτά τα δεδομένα θα είχαν ως αποτέλεσμα τη γρήγορη αφομοίωση των προσφύγων από τους γηγενείς εκτός από το Νέο Μοναστήρι, το Αχλάδι και τους συνοικισμούς της Νέας Μαγνησίας, της Στυλίδας, της Αταλάντης και του Μώλου.

ΓΕΩΡΓΙΑ

Τη διετία 1924 - 25 έχουμε σωρεία απαλλοτριώσεων για προσφυγική αποκατάσταση (από την οποία επωφελούνται και γηγενείς ταυτόχρονα), ωστόσο από τότε ως το 1930 αυτές συμβαίνουν σποραδικά, αφού οι ιδιώτες πουλάνε εκούσια. Μεταξύ του 1925 - 1928 σημειώνεται αύξηση των καλλιεργούμενων εκτάσεων (αν και αυτό οφείλεται στους γηγενείς περισσότερο).

Οι πρόσφυγες της Στυλίδας και της Λαμίας επιδόθηκαν με επιτυχία στην παραγωγή καπνού και το παράδειγμά τους ακολούθησαν και οι ντόπιοι. Αν και ο παραγόμενος καπνός ήταν μέτριας ή κακής ποιότητας, η Στυλίδα εξελίχθηκε σε εξαγωγικό κέντρο καπνού. Ωστόσο, λόγω προβλημάτων στις εξαγωγές απαγορεύτηκε το 1931 η παραγωγή του καπνού στην Παλιά Ελλάδα.

Συνοψίζοντας, θα μπορούσαμε να πούμε ότι η προσφυγική επίδραση δεν υπήρξε απαρχή ραγδαίων εξελίξεων στο δημογραφικό και στο γεωργικό τομέα, όπως συνέβη αλλού. Ωστόσο, η άφιξη των προσφύγων ευθύνεται για την παρουσία δύο νέων παραγόντων στην οικονομία της περιοχής, δηλαδή την αντικατάσταση των τοιφλικιών από τη μικροϊδιοκτησία και την ανάπτυξη της καπνοκαλλιέργειας, παράγοντες οι οποίοι θα μπορούσαν μακροπρόθεσμα να προδιαγράψουν νέες προοπτικές για την οικονομική ανάπτυξη του νομού Φθιώτιδας.

ΕΙΣΗΓΗΤΗΣ
Ηρακλής Γ. Κυροδήμος
καθηγητής φυσικής αγωγής

ΘΕΜΑ

Έθιμα και χοροί Νεομοναστηριωτών Νομού Φθιώτιδας

ΙΣΤΟΡΙΚΑ ΣΤΟΙΧΕΙΑ

Οι Νεομοναστηριώτες είναι πρόσφυγες από το Μικρό και Μεγάλο Μοναστήρι της Ανατολικής Ρωμυλίας (Βόρειας Θράκης). Μέχρι τα χρόνια της μετανάστευσης τα χωριά αυτά κατοικούνταν αμιγώς από Έλληνες από τον 6ο π.Χ. αιώνα απομεινάρια του αρχαίου και μεσαιωνικού Ελληνισμού, των ακριτών υπερασπιστών των συνόρων. Αρχαιολογικά ευρήματα, ιστορικά κείμενα, παραδόσεις αποδεικνύουν την ελληνικότητα της περιοχής. Τα δώδεκα χωριά περιοχής Καβακλί το 1900 αριθμούσαν 20.000 κατοίκους. Η Αν. Ρωμυλία το βόρειο κομμάτι της Θράκης ήταν πραγματικά ένας Ρωμιότοπος. Λόγω της μεγάλης στρατηγικής θέσης την περιοχή αυτή την «*λιμπίζονταν*» οι γύρω λαοί διότι είναι το σταυροδρόμι τριών ηπείρων.

Μετά την κατάλυση της Ελληνικής αυτοκρατορίας δούλοι και ραγιαδες οι Έλληνες και Βούλγαροι εξήσαν σχεδόν για (1361 - 1878) πέντε αιώνες συναδελφωμένοι με αρμονία και αγάπη κάτω από την προστασία της Ορθοδόξου Ελληνικής Εκκλησίας και όλη η περιοχή ονομάστηκε από τους Τούρκους Ρωμυλία.

Από την απελευθέρωση της χώρας από τους Τούρκους με τη συνθήκη του Βερολίνου το 1878 αποφασίστηκε αυτόνομη Βουλγαρική ηγεμονία από το Δούναβη μέχρι τον Αίμο, και αυτόνομη επαρχία της Ανατολικής Ρωμυλίας με Έλληνα διοικητή και με πρωτεύουσα τη Φιλιππούπολη. Τελικά όμως με τη Ρωσική βοήθεια έγινε η προσάρτηση στη Βουλγαρία το 1885. Υπήρξε μια καταδίωξη του ελληνισμού της Θράκης από τους Βουλγάρους και τους Ρώσους που προωθούσαν τα δικά τους συμφέροντα για κάθοδο στο Αιγαίο και έλεγχο της Ν.Α. Ευρώπης. Από το 1885 άρχισε ένα πρόγραμμα ανθελληνισμού από τη Βουλγαρική κυβέρνηση με στόχο ν' αλλάξουν τη πληθυσμιακή σύνθεση της περιοχής. Το 1906 κατέστρεψαν ελληνικά σχολεία και εκκλησίες με αποτέλεσμα να έχουμε το πρώτο ρεύμα προσφυγιάς. Με τη συνθήκη του Νειγύ (1919) «*Περί εθελουσίας ανταλλαγής των πληθυσμών*» ακολουθεί το δεύτερο κύμα προσφυγιάς και οι περισσότεροι πρόσφυγες εγκαταστάθηκαν στην Κεντρική Μακεδονία και Θράκη από τα Γιαννιτσά μέχρι την Ορεστιάδα κι' από το Κιλκίς μέχρι τη Βέροια. Τον Απρίλιο του 1925 215 οικογένειες από το Μικρό και Μεγάλο Μοναστήρι εγκαταστάθηκαν στο Νέο Μοναστήρι Φθιώτιδας.

Η λαχτάρα για ελεύθερη ζωή αποδείχθηκε πιο ισχυρή από το χωρισμό από τα αγαπημένα χώματα τη σιγουριά της καλής οικονομικής κατάστασης και από τα εμπόδια και τις δυσκολίες της αποκατάστασης.

Οι Νεομοναστηριώτες ξεριζωμένοι από τον τόπο καταγωγής τους άφησαν εκεί το βιος τους, τα σπίτια τους, τις περιουσίες τους, τα εικονοστάσια τους, τους δικούς τους στα κοιμητήρια. Το μοναδικό πλούτο που έφεραν μαζί τους είναι τα ήθη, έθιμα, οι χοροί και τα τραγούδια τους.

Ο Μπάριμπα Στέργιος Πατσαλίδης μικρό παιδί τότε (10 χρονών) θυμήθηκε τις στιγμές του ξεριζωμού και μου διηγήθηκε συγκινημένος και με παράπονο για τα υπάρχοντά τους που άφησαν εκεί. *«Δεν πήραμε τίποτα μαζί μας, ένα κάρο είχε ο πατέρας μου που δε χωρούσαμε εμείς τα επτά (7) παιδιά του, όχι να φορτώσουμε και πράγματα».*

Οι Νεομοναστηριώτες μια βδομάδα χρειάστηκε να φθάσουν στα σύνορα κι' άλλη μια μέχρι την Αλεξανδρούπολη. Εκεί άνθρωποι, ζώα και κάρα φορτώθηκαν σε τραίνα και εγκαταστάθηκαν όπου ξεχειμώνιασαν στη Βεργλάντζα της Μακεδονίας.

Η τοπική επιτροπή αποκατάστασης επισκέφθηκε πολλά τσιφλίκια. Ήταν δύσκολο όμως να βρεθεί κτήμα αρκετά μεγάλο ώστε να εγκατασταθούν 350 οικογένειες. Οι 150 οικογένειες εγκαταστάθηκαν στα Τρίκαλα της Βέροιας. Μια άλλη επιτροπή έφθασε στο Υπουργείο Γεωργίας και απέσπασε υπόσχεση από τον τότε βουλευτή των Φιλελευθέρων και αργότερα υπουργό Στάθη Μαλαμίδα πλήρη απαλλοτρίωση του κτήματος των αδελφών Μαραθέα.

Οι Νεομοναστηριώτες εγκαταστάθηκαν στα χωριά Τσόμπα και Μπεκριλέρ, που οι κάτοικοι τους ήταν κολλήγοι στους αδελφούς Μαραθέα, είχαν αναγκαστεί να τα εγκαταλείψουν. Οι κάτοικοι της Τσόμπας πήγαν στη σημερινή Σοφιάδα και του Μπεκριλέρ στο σημερινό Γραμματικό. Το 1954 μετά το σεισμό μεταφέρθηκαν στη σημερινή τοποθεσία.

ΕΘΙΜΑ ΝΕΟΜΟΝΑΣΤΗΡΙΩΤΩΝ

Τα έθιμα των Μοναστηριωτών ήταν ταυτισμένα με κάποια θρησκευτική γιορτή είχαν σχέση με την εποχή του έτους και την απασχόλησή τους που κυρίως ήταν η γεωργία αλλά και η κτηνοτροφία.

ΠΡΩΤΟΧΡΟΝΙΑΤΙΚΑ ΕΘΙΜΑ

Οι Μοναστηριώτες υποδέχονται την κάθε πρωτοχρονιά με έθιμα που με σεβασμό και με ευλάβεια διατηρούν μέχρι τις μέρες μας. Την παραμονή της Πρωτοχρονιάς οι κυράδες ζυμώνουν φρέσκα ψωμιά, μια κουλούρα που θα προσφέρουν στη σάρτα (παρέα τραγουδιστών), το ονώψωμο (ψωμί αφιερωμένο στην Παναγία) και τη βασιλόπιτα που θα κόψει ο νοικοκύρης του σπιτιού την παραμονή της Πρωτοχρονιάς μετά το βραδινό φαγητό. Την



Κωμική σκηνή από το Πρωτοχρονιάτικο έθιμο «καμήλες και ντιβιτζήδες» στο Ν. Μοναστήρι Φθιώτιδας. (φωτ.αρχείο: Νίκου Καλτσονούδη)

χέρι της Παναγίας, με διάφορα γεωργικά εργαλεία και γεωργικά προϊόντα. Ο νοικοκύρης του σπιτιού, αφού θα θυμιατίσει το τραπέζι ασπάζεται το χέρι της Παναγίας. Αφού ασπασθούν και τα υπόλοιπα μέλη της οικογένειας το χέρι της Παναγίας ο νοικοκύρης θα τοποθετήσει το ονώψωμο στο κεφάλι του και μπροστά στο εικόνισμα του σπιτιού θα σπάσει το ονώψωμο στα τέσσερα. Το κομμάτι που είναι στολισμένο με το χέρι της Παναγίας αφιερώνεται στη Θεοτόκο που έφερε στον κόσμο το νεογέννητο Χριστό. Η βασιλόπιτα (τυρόπιτα ή λαχανόπιτα) θα μπει στο τραπέζι μετά το φαγητό. Ο νοικοκύρης κόβει σε κομμάτια τη βασιλόπιτα ανάλογα με τα μέλη της οικογένειας. Αφού στρίψει τρεις φορές σαν σβούρα το ταψί που περιέχει τη βασιλόπιτα, ο



Χαρακτηριστική παρουσία Ντιβιτζή. (Καμηλιέρη) (φωτ.αρχείο: Ηρακλή Κυροδήμου)

παραμονή της Πρωτοχρονιάς οι Νεομοναστηριώτες μαζεύονται στα σπίτια τους για να υποδεχτούν και να γιορτάσουν τον καινούργιο χρόνο οικογενειακά. Όλη η οικογένεια είναι συγκεντρωμένη γύρω από το τραπέζι. Πάνω στο τραπέζι τοποθετείται το ονώψωμο. Το ονώψωμο είναι στολισμένο με το

καθένας παίρνει το κομμάτι που θα βρεθεί μπροστά του. Μέσα στη βασιλόπιτα εκτός από τον «παρά» (νόμισμα) έχει και άχυρο, βαμπακιά, κλήμα, πουρνάρι κλπ. Ανάλογα τι θα τύχει στον καθένα η χρονιά θα τον ευνοήσει να πλουτίσει από την καλή σοδειά του αιταριού, του βαμπακιού, του σταφυλιού και από την καλή αναπαραγωγή προβάτων, γελαδιών και την πλούσια γαλακτομική παραγωγή. Οι σάρτες την παραμονή της Πρωτοχρονιάς θα τραγουδήσουν από σπίτι σε σπίτι σ' ολόκληρο το χωριό. Κανονίζουν σε ποια σπίτια θα πάει η κάθε «σάρτα». Τα τραγούδια της Πρωτοχρονιάς αναφέρονται στον Άγιο Βασίλειο, σε πολεμικά γεγονότα των Μεσαιωνικών χρόνων αλλά και σε παινέματα για το κάθε μέλος της οικογένειας.

Η κυρά του σπιτιού θα κεράσει τους τραγουδιστές και θα τους προσφέρει την κουλούρα που έχει φτιάξει ειδικά γι' αυτούς.

Ο αφέντης θα τοποθετήσει χρήματα πάνω στην κουλούρα και αφού κάνει μια προσευχή προς την Παναγία δίνει την κουλούρα και τα χρήματα στον «*στανίκη*» (– ταμιά) της παρέας.

Την παραμονή της Πρωτοχρονιάς ξεκινούν και οι προετοιμασίες των ντιβιτζήδων. Φτιάχνουν ομοιώματα από καμήλες παλαιότερα τον σκελετό τον «*στόλιζαν*» με «*τσόλια*» (= υφαντό τραγίσιο μαλλί). Σήμερα το «*στολιζουν*» με λινάτσες. Ο μακρόστενος λαιμός και το κεφάλι είναι από προβιά και είχαν κρεμασμένα κουδούνια. Οι καμηλιέρηδες ή ντιβιτζήδες (= καμηλιέρηδες από τη λέξη ντιβέ που στα αραβικά σημαίνει καμήλα) μεταμφιέζονται φορώντας κατεργασμένες προβιές. Στο κεφάλι φορούν «*το καούκι*» που είναι καπέλο με μάσκα μαζί, στολισμένο με καθρεφτάκια (για τον εξορκισμό των πνευμάτων). Στη μέση και στα πόδια φορούν μικρά κουδούνια για να ξυπνούν τη φύση. Χαρακτηριστικό είναι το «*τοπούζι*» (= ξύλινο ρόπαλο σε σχήμα φαλλού) που κρατά ο ντιβιτζής που είναι σύμβολο γονιμότητας. Το έθιμο αυτό παραπέμπει στην αρχαιότητα που μεταμφιεσμένοι οι άνθρωποι γιόρταζαν και τιμούσαν το Θεό Διόνυσο με σάτυρες και χορούς σε «*ξέφρηνους*» ρυθμούς. Με την επικράτηση της Χριστιανικής θρησκείας τα έθιμα διαμορφώθηκαν ανάλογα για να μπορέσουν να διατηρηθούν οι καμήλες και οι καμηλιέρηδες συμβολίζουν τα παλιά καραβάνια που έκαναν το διεθνές εμπόριο. Και επειδή οι καμήλες και οι καμηλιέρηδες συμβόλιζαν την εμπορία και ήταν μέσα στη διαδικασία της παραγωγής οι Μοναστηριώτες τους τιμούσαν που ερχόταν από τα βάθη της Ασίας. Το έθιμο συνδέθηκε με τον Άγιο Βασίλη που φέρνει δώρα από την Καισαρεία.

Εκτός από τις σάρτες την παραμονή της Πρωτοχρονιάς επισκέπτονται τα σπίτια κι ο ντιβιτζής με τη καμήλα τους οποίους συνοδεύει και στηρίζει μουσικά ένας γκαϊντατζής ή φιουρτζής (αυτός που παίζει φλογέρα).

Ο ντιβιτζής προσπαθεί ν' ανακαλύψει και να αποσπάσει τον παρά (νόμισμα) της βασιλόπιτας από τον τυχερό της βραδιάς ή κάποιο χαρτζιλίκι. Ικανοποιημένοι χορεύουν και στη συνέχεια πηγαίνουν σε άλλο σπίτι.

Ανήμερα της Πρωτοχρονιάς όλος ο θίασος καμήλες, ντιβιτζήδες, σάρτες μουσικοί συγκεντρώνονται στη πλατεία όπου γίνεται το μεγάλο γλέντι. Οι καμηλιέρηδες μέσα από κινήσεις και πειράγματα προσπαθούν να κερδίσουν όχι μόνο το θαυμασμό και το γέλιο των παρευρισκομένων αλλά και κάποιο φιλοδώρημα. Όλες αυτές οι μιμητικές πράξεις αποβλέπουν στο να προκαλέσουν τη γονιμότητα της φύσης, την προαγωγή της βλάστησης και της καρποφορίας. Αυθόρμητα και χωρίς καμιά πρόσκληση ανήμερα της Πρωτοχρονιάς μετά τη δοξολογία οι Νεομοναστηριώτες μικροί και μεγάλοι «*κατακλύζουν*» την κεντρική πλατεία. Φυσικά δεν θα λείψουν και οι ξενιτεμένοι. Όλος ο κόσμος θα μπει στο χορό, διότι το θεωρεί καλό σημάδι να

χορέψει την πρώτη μέρα του χρόνου. Χορεύουν για τρεις τέσσερις ώρες ασταμάτητα. Όταν ικανοποιήσουν τον ψυχικό τους κόσμο θα σημάνει και το τέλος του γλεντιού. Για ορισμένους μερακλήδες και χορευταράδες το γλέντι έχει συνέχεια. Μετακομίζουν σε κλειστούς χώρους (ταβέρνες) για να καταθέσουν τα υπολείμματα του κεφιού τους.

Το Πρωτοχρονιάτικο έθιμο της καμήλας και του ντιβιτζή στο Ν. Μοναστήρι έχει προκαλέσει το ενδιαφέρον σε εθνολόγους, σε λαογράφους, σε μουσικολόγους, σε χοροδιδασκάλους, σε απλούς ερασιτέες της παράδοσης που επισκέπτονται το Ν. Μοναστήρι για να το γνωρίσουν, να καταγράψουν, να συμμετάσχουν, να «προσκυνησουν» αλλά και να αναβαπτισθούν χορεύοντας.

ΕΘΙΜΟ Τ' ΑΪ-ΓΙΑΝΝΙΟΥ

Ένα έθιμο που γινόταν ανήμερα τ' Αϊ-Γιαννιού μέχρι το 1965 μέσ' την καρδιά του χειμώνα ήταν και το «κολύμπημα των νιόπαντρων».

Ανήμερα τ' Αϊ-Γιαννιού πρωί-πρωί φιλική ή συγγενική παρέα του νιόπαντρου (να μην έχει συμπληρώσει χρόνο) τον οδηγούσαν σε γούρνα, πηγάδι ή και βρύση τα τελευταία χρόνια και τον κολυπούσαν. Όταν η τελετή αυτή γινόταν σε πηγάδι τον έδεναν με τριχιά, για ασφάλεια. Η ανάδυση και κατάδυση γινόταν τρεις φορές που σημαίνει τη συμμετοχή του στην τριήμερη ταφή και Ανάσταση του Χριστού. Συνοδεία της φιλικής παρέας και με πειράγματα πήγαιναν στο σπίτι του νιόπαντρου που τους περιέμενε ένα πλούσιο τραπέζι.

Με το λουτρό αυτό πίστευαν ότι φεύγουν τα δαιμόνια, συγχωρούνται τα αμαρτήματα και ο νιόπαντρος αναγεννιέται ψυχικά και σωματικά.

ΑΜΠΕΑΟΥΡΓΙΚΟ ΕΘΙΜΟ ΤΟΥ ΑΓΙΟΥ ΤΡΥΦΩΝΑ

Στη λαϊκή μας παράδοση ο Άγιος Τρύφωνας τιμάται κυρίως ως προστάτης της γεωργίας, ειδικότερα της αμπελουργίας, και γενικότερα της βλάστησης. Η μνήμη του γιορτάζεται την 1 Φεβρουαρίου. Πολλές λαϊκές παραδόσεις παρουσιάζουν τον Άγιο Τρύφωνα τιμωρό ασεβών γεωργών αλλά και τον ίδιο τον Άγιο να τιμωρείται λόγω ασέβειας προς την Παναγία με αποκοπή της μύτης του. Στο Μ. Μοναστήρι αλλά και στο Ν. Μοναστήρι ήταν ανεπτυγμένη η καλλιέργεια του αμπελιού. Το κλάδεμα γινόταν ομαδικά μετά τη γιορτή του Αγίου. Ανήμερα της γιορτής μετά τη Θεία λειτουργία με τον αγιασμό στο χέρι πήγαιναν πρώτα σπίτι τους, φορούσαν τα ρούχα της δουλειάς έπαιρναν τα γεωργικά τους εργαλεία, φαγητά, ποτά και ξεκινούσαν για τ' αμπέλια τους συνοδεία μουσικής. Αφού ράντιζαν τ' αμπέλια τους και κλάδευαν για το καλό 3 κλήματα συγκεντρώνονταν όλοι μαζί σ' ένα αμπέλι έτρωγαν, έπιναν, τραγουδούσαν και χόρευαν. Το έθιμο αυτό σήμερα έχει μείνει στις μνήμες των παλιών.

ΕΘΙΜΟ ΤΗΣ ΡΟΥΜΠΑΝΑΣ

Το Σάββατο του Λαζάρου πρωί - πρωί ξεκινούσε η μικρή Ρουμπάνα. Μικρές ομάδες κοριτσιών (2 - 3) επισκέπτονται τα σπίτια και τραγουδούν τραγούδια αφιερωμένα στο Λάζαρο. Λίγο αργότερα ξεκινούν μεγάλες κοπέλες σε δυο ομάδες για να επισκεφτούν όλα τα



Από το έθιμο της Ρουμπάνας.
(φωτ.αρχείο: Δημητρίου Ιτούδη).

σπίτια του χωριού. Η μια ομάδα που είναι τετραμελής (η μια εξ' αυτών είναι η νούνα κορυφαία αρχηγός) επισκέπτεται κάθε σπίτι και καλούν τη νοικοκυρά να βγει και να τραγουδήσουν. Το περιεχόμενο των τραγουδιών αναφέρεται σε κάθε μέλος της κάθε οικογένειας χωριστά με επαινετικά λόγια. Ανάλογα τη θέση που κατέχει κάθε μέλος της οικογένειας, το επάγγελμα, το φύλο, την ηλικία. Παράλληλα με την ομάδα των κοριτσιών που τραγουδούν, άλλη ομάδα κοριτσιών τραγουδούν και χορεύουν έξω από κάθε σπίτι. Τέλος η κάθε νοικοκυρά δίνει στη νούνα το χανσέ (χαρτζιλίκι) και αυγά. Αφού γυρίσουν όλα τα σπίτια του χωριού συγκεντρώνονται στην πλατεία και στήνουν χορό. Στη πλατεία τις περιμένουν τα παλικάρια όπου συμμετέχουν κι' αυτά στο χορό. Από εκεί κατευθύνονται στο σπίτι της νούνας, χορεύοντας το Μπογνιάνο.

Το χορό αυτό συνήθως τον σέρνει ο αγαπητικός της νούνας ή παλικάρι συγγενικό. Μερικές φορές τον τίτλο της νούνας τον διεκδικούσε κι' άλλη κοπέλα που είχε σαν αποτέλεσμα να γίνονται δυο νούνες και δυο σάρτες (χορωδίες) παρέες.

Όταν έφταναν στο σπίτι της νούνας στήνονταν χορός και η νούνα κερνούσε τα παλικάρια και τους παρευρισκομένους. Τελειώνοντας ο χορός γινόταν η καταμέτρηση των χρημάτων και των αυγών που συγκέντρωναν. Την Κυριακή των Βαΐων τις πρώτες πρωινές ώρες συγκεντρώνονταν στην πλατεία όπου χόρευαν. Από το χώρο αυτό συγκέντρωσης χορεύοντας με το χορό Μπογνιάνο μετακινούνταν στο σπίτι της νούνας γλεντούσαν και χόρευαν μέχρι το μεσημέρι. Την Κυριακή του Πάσχα η νούνα με τις τρεις άλλες κοπέλες και με μια "μπούκλα" κρασί στο χέρι καλούσαν όλα τα κορίτσια που συμμετείχαν στο έθιμο της Ρουμπάνας να 'ρθουν στο σπίτι της νούνας. Το μεσημέρι τις φίλευε και γινόταν η μοιρασιά με τα λεφτά και τ' αυγά.



Αναμνηστική φωτογραφία μετά το έθιμο
της Περπιρούνας.
(φωτ.αρχείο: Στέργιου Πατσαλίδη).

ΠΕΡΠΙΡΟΥΝΑ (ΛΙΤΑΝΕΙΑ)

Σε περίοδο ανομβρίας συνηθίζονταν και το έθιμο της Περπιρούνας για να προκαλέσουν τη βροχή και να είναι ευεργετική για τα σπαρτά. (Συνήθως γινόταν μια Πέμπτη μετά το Πάσχα). Οι κοπέλες εφοδιάζονταν με ένα «μπακράτσι» γεμάτο νερό και μια ανθοδέσμη από αγριολούλουδα ή βασιλικό κι όποιον συναντούσαν στο δρόμο τον ράντιζαν ελαφρά στο μέτωπο. Τον τίτλο της Περπιρούνας έπαιρνε η πιο φτωχή κοπέλα ή ορφανή. Ντύνονταν με παλιά ρούχα και κάλυπτε το πρόσωπό της με μαντίλα να μην την αναγνωρίσουν. Τον θίασο

των κοριτσιών παρακολουθούσε εξ' αποστάσεως ομάδα παλικάριών με στόχο να πλησιάσουν την Περπιρούνα και να της αποκαλύψουν το πρόσωπο. Αλλοίμονο όποιος το επιχειρούσε. Οι κοπέλες άδειάζαν όλα τα «μπακράτσια» πάνω του. Τον έκαναν «παπάκι».

Ο θίασος επισκέπτονταν όλα τα σπίτια. Η Περπιρούνα με δυο κοπέλες σε κάθε σπίτι, μπροστά στο εικόνισμα προσεύχονταν στο Θεό και τραγουδούσαν.

*«Περπιρούνα περπατεί το Θεό παρακαλεί
Για να ρίξει ο Θεός βροχή μια λιανή και σιγανή
Για να γίνουν τα σάγια μας τα καλά κριθάρια μας
Πάσα σάνα και κιλό πενήντα οκάδες σάρι
Πάσα κλήμα και κάδη.»*

Κάθε σπίτι προσέφερε από ένα πιάτο αλεύρι με το οποίο έφτιαχναν πρόσφορα και το μοίραζαν την Κυριακή στην Εκκλησία. Το υπόλοιπο δίνονταν στην Περπιρούνα που ήταν φτωχή ή ορφανή. Μια συνήθεια που έδειχνε το κοινωνικό πρόσωπο της τοπικής κοινωνίας. Στόχαστρο του θιάσου ήταν και οι νεοπαντρεμένες που τις κατέβρεχαν για να καθαριστούν από τ' αμαρτήματα. Όταν ολοκληρώνονταν η αποστολή του θιάσου της Περπιρούνας ξεσπούσε εσωτερικός νεροπόλεμος παρόμοιος μ' αυτόν των μαθητών των Σχολείων που γίνεται με την λήξη των μαθημάτων.

ΚΟΥΡΜΙΑΝΙ

Το Κουρμπάνι είναι ένα έθιμο που έφεραν οι Νεομοναστηριώτες από την Ανατολική Ρωμυλία, την αλυτρωτή Ορφική γη. Από το 1925 που ακούμπησαν και ριζώσαν στη Φθιωτική γη κάθε χρόνο αναβιώνουν και γιορτάζουν το Κουρμπάνι μέχρι και σήμερα. Εκτός από την περίοδο της δικτατορίας.



Νεομοναστηριώτες βράζουν το κρέας και το μπλιγούρι σε καζάνια στο Κουρμπάνι της Αναλήψεως.
(φωτ.αρχείο: Ηρακλή Κυροδήμου).

Το Κουρμπάνι είναι ένα έθιμο που χάνεται στα βάθη των αιώνων και παντρεύει θρησκευτικά και ειδωλολατρικά στοιχεία. Κουρμπάνι για τους Νεομοναστηριώτες σημαίνει θυσία, τάμα, είναι δώρα στην εκκλησία, δώρα για το Θεό, για τους Αγίους είναι γιορτή των Χριστιανών. Έτσι αισθάνονται τη γιορτή αυτή οι Νεομοναστηριώτες. Με την κοινή θυσία και το κοινό τραπέζι έσμιγαν οι άνθρωποι σε κοινή λατρεία.

Το Κουρμπάνι που αναβιώνει κάθε χρόνο της Αναλήψεως του Χριστού γίνεται για να προκαλέσουν τη βροχή που είναι ευεργετική για τις καλοκαιρινές καλλιέργειες και να προστατέψει, ο Χριστός και οι Άγιοι τα σπαρτά τους, τη σοδειά τους από θεομηνίες, πυρκαγιές, χαλάζι.

Πριν το 1924 γινόταν στο δάσος του Γκίτσιου σ' ένα παλιό νεκροταφείο. Από το 1926 μέχρι και το 1954 γινόταν στο παλιό χωριό. Μετά το σεισμό το 1954 που το χωριό μεταφέρθηκε στη σημερινή τοποθεσία μέχρι και το 1998 γινόταν στον αυλόγυρο της εκκλησίας μετά τη Θεία λειτουργία.

Στο Μ. Μοναστήρι αλλά και στο παλιό χωριό, το καλοκαίρι μετά τ' αλώνια το εκκλησιαστικό συμβούλιο μάζευε σιτάρια απ' όλους για ν' αγοράσουν δαμάλι (το χωριανό όπως το ονόμαζαν) και εξασφάλιζαν το κρέας για το κουρμπάνι της επόμενης χρονιάς. Το δαμάλι αυτό περιφερόταν και έβροσκε ελεύθερα.

Την ημέρα της Αναλήψεως την ώρα που γινόταν η Θεία Λειτουργία, έξω γινόταν η θυσία. Αφού το έγδερναν και το τεμάχιζαν τόβραζαν σε 12 μεγάλα καζάνια. Στη συνέχεια ο παπάς με ειδική δέηση και ευχές ευλογούσε το φαγητό και το εκκλησιαστικό συμβούλιο αναλάμβανε τη διανομή. Μετά από ένα καλό φαγοπότι ακολουθούσε χορός ο οποίος συνεχίζονταν στην πλατεία και στα μαγαζιά.

Τα τελευταία χρόνια για την αναβίωση του εθίμου, τα σφαχτά και το

μπληγούρι είναι δωρεές των κατοίκων. Συνήθως πρόβατα. Η σφαγή των ζώων γινόταν αποβραδίζ από τους ίδιους τους κατοίκους.

Τελευταία με τη νόσο των τρελών αγελάδων και προβάτων σφάζονται στα σφαγεία για να μπορούν να ελεγχθούν και να πληρούν τους όρους υγιεινής. Ανήμερα της Αναλήψεως εθελοντές μάγειροι αναλαμβάνουν το βράσιμο του κρέατος.

Για να νοστιμίσει το φαγητό ρίχνουν και βράζουν το μπληγούρι με το ζουμί απ' το βρασμένο κρέας.

Το σούρουπο όλο το χωριό συγκεντρώνεται στην κεντρική πλατεία για να γιορτάσουν όλοι μαζί το κουρμπάνι. Αφού 'βλογήσει ο παπάς το φαγητό γίνεται διανομή σε όλους τους παρευρισκομένους. Όλοι θα γευτούν και θα απολαύσουν το καλομαγειρεμένο φαγητό. Κι' αφού πιούν και λίγο κρασάκι έρχεται η διάθεση για χορό.

Με την πραγματοποίηση του κουρμπανιού της Αναλήψεως οι Νοεμοναστηριώτες αισθάνονται χαρούμενοι και περήφανοι γιατί εκπληρώνουν ένα χρέος στους προγόνους τους. Ευχαρισιέται η ψυχή τους, αλαφραίνει η καρδιά τους. Στη μνήμη και στην καρδιά τους είναι η θύμηση της χαμένης πατρίδας. Οι ίδιοι κάτοικοι λένε: *«Το έθιμο αυτό έχουμε χρέος να το συνεχίσουμε έτσι όπως το βρήκαμε, έτσι όπως μας το έφεραν οι παππούδες μας και οι πατεράδες μας από την Ανατολική Ρωμυλία».*

Κουρμπάνι γινόταν και του Αγίου Γεωργίου που είναι και ο πολιούχος των Νεομοναστηριωτών. Το Κουρμπάνι αυτό ήταν αφιερωμένο στους τσοπάνηδες για το καλό των κοπαδιών. Κάθε οικογένεια έκανε θυσία ένα αρνί στον Άγιο. Το έθιμο αυτό έχει πάψει να γίνεται.

Μαρτυρίες αναφέρουν πως κουρμπάνι μπορούσε να τελέσει και κάθε οικογένεια σε οποιαδήποτε εποχή του χρόνου για οικογενειακούς λόγους (βαριά αρρώστια...).

ΜΟΥΣΙΚΑ ΟΡΓΑΝΑ

Μουσικά όργανα που χρησιμοποιούσαν οι Μοναστηριώτες στις εκδηλώσεις τους κοσμικού και τελετουργικού χαρακτήρα ήταν: η φλογέρα, η γκάιντα, το καβάλι, η λύρα και το νταούλι. Οι πρώτες μαρτυρίες για το ακορντεόν αρχίζουν μια δεκαετία πριν το μεγάλο διωγμό. Δεξιότεχνες ακορντεονίστες πέρασαν με μεγάλη ευκολία τους παραδοσιακούς ρυθμούς και μελωδίες στους Μοναστηριώτες, κυρίως στους νεότερους, κάνοντας τους σκοπούς αυτούς ιδιαίτερα αγαπητούς.

Από το 1950 και μετά στους περισσότερους γάμους χρησιμοποιούσαν το ακορντεόν και το βιολί.

Οι παλιοί μουσικοί ήταν αυτοδίδακτοι αγρότες και βοσκοί και εκπαιδευόνταν μουσικά με εθιμικά μέσα στην ίδια την κοινωνία. Έτσι γνώριζαν άριστα να χρησιμοποιούν το ρεπερτόριο της περιοχής για να διεγείρουν τα συναισθήματα των χορευτών που γεννιούνται απ' τη μουσική τους.

Από τις αρχές της δεκαετίας του '70 ο αριθμός των παραδοσιακών οργανοπαικτών άρχισε να μειώνεται. Ο θάνατος του τελευταίου γκαϊντατζή του Γιώργου Στογιαννούδη γνωστού ως Ζανιά ενεργοποίησε την τοπική κοινωνία και το 1996 δημιούργησε ένα πυρήνα 20 νέων για εκμάθηση της Μοναστηριώτικης μουσικής με παραδοσιακά όργανα.



Ντόπιοι μουσικοί οργανοπαίχτες με Νεομοναστηριώτικα ηχοχρώματα στηρίζουν τα έθιμα τους.

Η κίνηση αυτή απέδωσε καρπούς. Σήμερα οι νέοι αυτοί αποδίδουν άριστα τη Μοναστηριώτικη μουσική.

Αξίζει να επισημάνω πως τα παιδιά αυτά απέσπασαν το 1ο βραβείο για δυο συνεχόμενες χρονιές σε Πανελλήνιους μαθητικούς διαγωνισμούς παραδοσιακής μουσικής.

Οι νέοι μουσικοί εγγυώνται τη συνέχεια της μουσικής παράδοσης του Ν. Μοναστηρίου.

Η νέα γενιά λοιπόν παραλαμβάνει τη μουσική του χθες και την κάνει σημερινό βίωμα.

ΧΟΡΟΙ Ν. ΜΟΝΑΣΤΗΡΙΟΥ

Το μουσικό χορευτικό ρεπερτόριο των Μοναστηριωτών είναι παρόμοιο με το ρεπερτόριο όλης της Θράκης με μικροδιαφορές και λίγες αποκλίσεις. Ο ρυθμός το βασικό στοιχείο της μουσικής άντεξε στο χρόνο. Οι μελωδίες όμως αλλάζουν και διαφοροποιούνται. Ο χορός και το δημοτικό τραγούδι αποτελούν την πιο ζωντανή πηγή της παράδοσης, είναι η συμπύκνωση της ιστορικής μας διαδρομής και συνεχίζουν να εκφράζουν τα συναισθήματα και το μεράκι του λαού μας.

Τους Μοναστηριώτικους χορούς τους χαρακτηρίζει η γρήγορη κινητική συμπεριφορά και η κίνηση των χεριών.

ΖΩΝΑΡΑΙΚΟ (6/8)

Ο πιο δημοφιλής χορός για τους Μοναστηριώτες είναι ο Ζωναράδικος ή Ντούσκος (ίσιος, στρωτός). Χορεύεται από άντρες και γυναίκες σε όλες τις περιστάσεις είτε έχουν κοσμικό χαρακτήρα, είτε τελετουργικό. Όταν χορεύουν μόνο άντρες ο χορός ξεχωρίζει και λέγεται στο «ντόπο» όπου



Ζωναράδικος χορός που κυριαρχεί σε όλες τις περιστάσεις. (φωτ.αρχείο: Δημητρίου Ιτούδη).

καλύτερο χορευτικό κινησιολόγιο. Δημιουργείται πραγματικά ένα χορευτικό μεγαλείο. Ο Τσέτσος που είναι παραλλαγή του Ζωναράδικου χορεύεται με δυο παραλλαγές. Η μεν πρώτη από άντρες και γυναίκες με λαβή από τις παλάμες και λυγισμένους τους αγκώνες ή δε δεύτερη με τα ίδια βήματα στην ίδια μουσική μόνο από άντρες και λαβή από τα ζωνάρια.

ΣΥΓΚΑΘΙΣΤΟΣ (7/8 ή 9/8)

Είναι κατ' εξοχήν χορός του γάμου με ελεύθερη κινητική συμπεριφορά. Χορεύεται μεμονωμένα όταν συνοδεύαν τη νύφη στην Εκκλησία και στο σπίτι του γαμπρού. Χορεύεται επίσης και σε κλειστούς χώρους από δυο άντρες ή από δυο γυναίκες ή και μικτά ακόμη.

ΜΠΟΓΝΤΑΝΟΣ ή ΜΠΟΓΔΑΝΟΣ (7/16 2.2.3)

Μικτός χορός που πήρε την ονομασία απ' το βουνό Μπογνάνο που αναφέρεται σε πολλά τραγούδια. Χορευόταν κυρίως στο έθιμο της Ρουμπάνας που γινόταν το Σάββατο του Λαζάρου αλλά και στο αμπελουργικό έθιμο του Αγίου Τρύφωνα.

ΜΕΛΙΣΩ ή ΜΙΛΙΣΩ (7/16 2.2.3)

Μικτός χορός χορευόταν στο έθιμο της Ρουμπάνας, του Αγίου Τρύφωνα και το Πάσχα. Το όνομα του χορού προέρχεται από ένα τραγούδι της αγάπης τη Μελίσω (όνομα γυναίκας).

ΜΠΙΑΪΤΟΥΣΚΑ (5/8 2.3)

Χορεύεται σε όλες τις περιστάσεις αλατζάδικα, παρδαλά. Η ονομασία προήλθε από το Μπαι = πλάγια, ντούσκος = ίσια. Ο χορός πάει πλάγια και ίσια.

κάνουν πολλές φιγούρες και χρησιμοποιούν την ονομασία «Τσέτσο» (μικρά σβέλτα βήματα). Όταν τον χορεύουν μόνο άντρες οι φιγούρες είναι τέτοιες που κάνουν το χορό συναρπαστικό. Γίνεται ακόμη και ένας ευγενής ανταγωνισμός (χορευτικές κόντρες). Κάθε ομάδα χορεύοντας αντικριστά προσπαθεί να επιδείξει (καταθέσει) το

ΤΣ' ΤΡΕΙΣ ή ΣΤΑ ΤΡΙΑ (2/4)

Χορεύεται σε όλες τις περιστάσεις και κυρίως από άντρες. Έχει αργή και γρήγορη κινητική συμπεριφορά. Την ονομασία πήρε από τον αριθμό των βημάτων που έχει ο χορός.

ΚΟΚΚΟΝΙΤΙΚΟΣ (2σημος 2/4)

Είναι συρτός χορός με ήπιες κινήσεις. Την ονομασία πήρε από τις κοκκόνες (γυναίκες) που χόρευαν σεμνά. Σ' όλη τη Θράκη τον συναντάμε σαν συρτό ή καστρινό (Από την Αδριανούπολη που παλιά λεγόταν Κάστρο).

ΖΕΡΒΟΔΕΞΙΟΣ (6/8)

Χορός που πάει ζερβά και δεξιά και χορευόταν σε όλες τις περιστάσεις. Για ένα διάστημα είχε ξεχαστεί διότι δεν στηρίζονταν μουσικά.

ΝΤΙΒΙΤΖΗΔΙΚΟΣ (9/8)

Ένα είδος συγκαθιστού χορού που χορεύεται από τον ντιβιτζή και την καμήλα στο Πρωτοχρονιάτικο έθιμο.

Τελειώνοντας θα ήθελα να επισημάνω πως στην ψηφιακή εποχή που διανύουμε μέσα σ' ένα ανάστατο διεθνοποιημένο και πολυ-πολιτισμικό περιβάλλον οι Νεομοναστηριώτες επενδύουν πολιτιστικά για το παρόν και το μέλλον του τόπου μας περιχαρακώνουν την πολιτιστική μας κληρονομιά.

Βιβλιογραφία

- Οι Μοναστηριώτες Ανατολικής Ρωμυλίας, Μόσχου Χρ. Τετζίδη Αθήνα 1980
- Ζ' Συνάντηση, Για την παράδοση τον καιρό και το Όραμα Χειμώνας του 1996-περίοδος Τρίτη- τευχος 7
- Παράδοση και τέχνη, Μηνιαία Έκδοση της Δ.Ο.Α.Τ
Ιανουάριος - Αύγουστος 1999
- Ιούλιος - Αύγουστος 1998
- Σεπτέμβριος - Οκτώβριος 1998
- Μάρτιος - Απρίλιος 1999
- Σταυροδρόμι: Περιοδική ενημερωτική και Πολιτιστική έκδοση Πνευματικού Κέντρου Σταυρού Λαμίας Τεύχος 5, 7
- Λαμιακός Τύπος 1 Ιανουαρίου 2002 (Άρθρο Ηρακλή Κυροδήμου)
- Λαμιακός Τύπος 1 Ιανουαρίου 2001 (Άρθρο Ηρακλή Κυροδήμου)

Συμμετέχω στα έθιμα των Νεομοναστηριωτών που συνεχίζονται μέχρι σήμερα από το 1980. Έχουν καταγραφεί και προβληθεί από την τηλεόραση ΕΝΑ Κεντρικής Ελλάδας

Πληροφορίες: Στέργιος Πατσάλιδης, Χρήστος Ζητούδης, Δημήτριος Ιτούδης, Ελένη Ιτούδη, Χρυσούλα Καμηλούδη, Δήμος Γεωργούσης, Θόδωρος Νατούδης, Σταμάτης Διμτσιδής, Ελάνη Διμτσιδή, Γιάννης Μπρατσίδης, Κώστας Δεληγιάννης, Νίκος Καλτσονούδης, Γιώργος Δουλακούδης, Γιάννης Γκουτσίδης, Δήμος Γκανίδης.

ΕΙΣΗΓΗΤΗΣ
Μπάμπης Τσέλος
δάσκαλος - ζωγράφος

ΘΕΜΑ
Μετεγκατάσταση της κοινότητας Βράχας
Ευρυτανίας στο Σταυρό Φθιώτιδας

Ο Οικισμός της Ν. Βράχας δημιουργήθηκε στις αρχές της 10ετίας του 1970 κατόπιν μετεγκατάστασης των κατοίκων της Βράχας Ευρυτανίας στην περιοχή του Σταυρού Φθιώτιδας, λόγω μεγάλου καταστρεπτικού σεισμού που έγινε το 1966.

Η Βράχα βρίσκεται στην ορεινή περιοχή της Ευρυτανίας, βόρεια του όρους Τυμφρηστού και ανατολικά του ποταμού Μέγδοβα. Στην αρχαία χώρα των Δολόπων, του Δήμου Κτημενίων και τώρα του Δήμου Φουρνάς.

Είναι χωριό χτισμένο αμφιθεατρικά σε υψόμετρο 920 μέτρων στην ανατολική ελατοσκέπαστη πλαγιά του όρους Κόμπολος, που έχει υψόμετρο 1442 μέτρα.

Το όνομά της οφείλεται στον απέναντι επιβλητικό βράχο, όπου ανάμεσα του περνά ποταμός και σχηματίζεται το μεγαλόπρεπο φαράγγι της Ψιλίνας.

Στις 5-2-1966 ημέρα Σάββατο και ώρα 4.30 πρωινή έγινε καταστρεπτικός σεισμός μεγέθους 6,2 της κλίμακας ρίχτερ.

Από τους σειсмоγράφους του αστεροσκοπείου Αθηνών ανακοινώθηκε ότι: *«τας πρώτας πρωινάς ώρας της σήμερον τέσσερες λείαν ισχυραί σεισμικαί δονήσεις εσημειώθησαν με επίκεντρο 190 χιλιόμετρα βορειοδυτικώς των Αθηνών, ήτοι την 4.03 την 4.12 και την 4.58 ώραν.»*

Ως εστία των σεισμικών δονήσεων χαρακτηρίζεται η περιοχή του Νομού Ευρυτανίας με ακτίνα τις περιοχές των όμορων νομών.»

Το αποτέλεσμα ήταν να γίνουν καθιζήσεις, να τραυματιστούν άνθρωποι, να καταστραφούν χιλιάδες σπίτια, τα οποία και πριν από το σεισμό με κόπο σκέπαζαν τη φτώχεια των ορεινών αυτών πληθυσμών.

Το Γεωδυναμικό Ινστιτούτο του Αστεροσκοπείου Αθηνών μελετούσε από 5μήνου τους σεισμούς Ακαρνανίας - Ευρυτανίας με σειсмоγράφους. Τα δεδομένα συγκρίθηκαν με πειραματικά δεδομένα. Η απότομη αύξηση του αριθμού των σεισμών ανέφερε ότι πρέπει να προκαλείται από την ομαλή αύξηση της πίεσεως της λίμνης Κρεμαστών, όπου ήταν τα αρχικά επίκεντρα των σεισμών, ενώ αργότερα τα επίκεντρα κατανέμονται προς το επίκεντρο του κυρίως σεισμού, πλησίον της Φουρνάς. Επισημαίνει επίσης ότι το επικίνδυνο για τους κατοίκους είναι οι κατολισθήσεις οι οποίες είναι αρμοδιότητα

Γεωλόγων.

Έκθεση υπογεγραμμένη από τον πρόεδρο της κοινότητας Βράχας Χούπα Δημοσθένη στις 12-2-66 αναφέρει την καταστροφή των 212 οικισμάτων, των ναών, του σχολείου, καθώς και της Ιεράς Μονής Βράχας «*Μεταμορφώσεως του Σωτήρος*», ιστορικό διατηρητέο μνημείο, που ξαναχτίστηκε το 1745.

Αναφέρει επίσης τις δυσκολες κλιματολογικές συνθήκες, την μέχρι τότε παρασχεθείσα βοήθεια και προτείνει διάφορες προσωρινές λύσεις.

Στο τέλος αναφέρει τα εξής: «*Δεν παραδεχόμαστε αδυναμία αλλά αδιαφορία. Πιστεύουμε ότι οι Έλληνες δεν θα μας καταδικάσωσιν εις γενοκτονία και αφανισμόν. Άλλως το αίσχος και το στίγμα θα είναι ανεξίτηλον εις το μέτωπο των αρμοδίων και απογόνων των. Και μέσα στην πείνα, στους πάγους, χιόνια, βροχές, θα επιζήσωσι ελάχιστοι εξ ημών ίνα μεταφέρωσιν εις τους μέλλοντας τα εγκλήματα εκάστου.*»

Αποστέλλονται επίσης τηλεγραφήματα στη Νομαρχία και στη Βουλή των Ελλήνων με κοινοποίηση στους αρχηγούς των κομμάτων και τους βουλευτές Ευρυτανίας.

Μεταξύ άλλων τα τηλεγραφήματα αναφέρουν: «*Ηθικό πληθυσμού χαμηλότατον. Υπεριψύστη εθνική ανάγκη σωθεί τουλάχιστον νεολαία. Διαβίωσης υπό σκηνάς αδύνατος εν Ευρυτανία. Κάτοικοι δεν έχουν ηλικία στρατιωτών.*»

Στις 10-3-66 οι γεωλόγοι υπέβαλαν την έκθεσή τους με εισήγηση για τη Βράχα: «*Ο οικισμός να μεταφερθεί εκτός της περιοχής του*».

Έτσι έγινε το πρώτο βήμα για μετεγκατάσταση.

Οι κάτοικοι της Βράχας ήταν κτηνοτρόφοι, μικρογεωργοί και μετακινούμενοι εποχικοί εργάτες.

Στον παρακάτω πίνακα φαίνεται ο πληθυσμός της Βράχας από το 1830 μέχρι το 1991.

1830 - 45	50 - 60 οικογένειες
1862	80 οικογένειες
1901	115 οικ - 571 άτομα
1910	150 οικογένειες
1920	825 άτομα
1928	850 άτομα
1940	857 άτομα
1951	629 άτομα
1961	560 άτομα
1971	340 άτομα
1981	233 άτομα
1991	169 άτομα

Παρατηρούμε ότι μετά το σεισμό του 1966 έχουμε σημαντική μείωση του πληθυσμού.

Διάφορες κοινότητες προσφέρθηκαν ή υποδείχθηκαν για μετεγκατάσταση της Βράχας, όπως: Οι κοινότητες: Μακρακώμης, Μπράλου, Παλαιοβράχας, Σπερχειάδας, Σταυρού. Επίσης η Αταλάντη, ο Ορχομενός, Ελάτεια, Αυλάκι, Αγκιλιά και η περιοχή πάνω από το στρατόπεδο Αθανασίου Διάκου στη Λαμία.

Στις 8-7-1966 οι κάτοικοι της κοινότητας Βράχας σε αίτηση τους στο Υπουργείο Κοινωνικής Πρόνοιας αναφέρουν ότι *«κατόπιν συστάσεως του Υπουργού, επιτροπή κατοίκων της κοινότητας βρήκαν ιδιόκτητο κτήμα στην Αγκιλιά, 4 χιλιόμετρα έξωθεν της πόλεως Λαμίας αποτελούμενο από 3000 στρέμματα, λίαν κατάλληλο για την αποκατάσταση της κοινότητας».*

Σε συνεδρίαση που έγινε στην Αθήνα, στο πρακτικό με αριθμό 87/1966 ο πρόεδρος του Αναμορφωτικού Συνδέσμου Απανταχού Βραχινών Τσιρώνης Ιωάννης αναφέρει ότι το έγγραφο είναι υπογεγραμμένο από 172 οικογενειάρχες κατοίκους και τις ενέργειες του ίδιου για την προώθηση της αίτησης αυτής.

Σε γραπτή μαρτυρία του τότε προέδρου της κοινότητας Χούπα Δημοσθένη αναφέρεται ότι: *«στο να χαρακτηριστεί το χωριό ακατάλληλο από τους γεωλόγους συνέβαλε και ο πρόεδρος του Συνδέσμου Απανταχού Βραχινών με παρέμβασή του στο Δ/ντή σεισμολογίας».*

Στις 12-6-67 στέλνεται από το κοινοτικό Συμβούλιο με πρόεδρο τον Κων/νο Ι. Γαλάνη έγγραφο στο Νομάρχη Ευρυτανίας με το οποίο ζητείται απόφαση για μετεγκατάσταση. Αναφέρεται επίσης ότι αυτό το ζητούν, ώστε να αρθούν από τις ψυχές τους τα συναισθήματα της απογοήτευσης και της ανασφάλειας και να αφεθούν απερίσπαστοι στις εργασίες τους.

Στις 13-8-67 το κοινοτικό συμβούλιο Βράχας με υπόμνημα στον Υπουργό, ο οποίος επισκέφθηκε το Καρπενήσι, αφού αναλύει τη δραματική κατάσταση των κατοίκων και την αγωνία τους, αναφέρει μεταξύ άλλων: *«Δε ζητάμε δρόμους, ούτε φως, ούτε υδραγωγείο».* Ζητούμε μόνο να μελετήσετε το θέμα της οριστικής αποκαταστάσεώς μας, εντός ή εκτός των ορίων της περιοχής ή του Νομού μας.

Από μαρτυρία του αείμνηστου Βασίλη Τσούτσινα, Γραμματέα της κοινότητας, το φθινόπωρο του 1967 συναντήθηκαν στο γραφείο του Νομάρχη Ευρυτανίας ο Δημ. Μήτσιου, πρόεδρος κοιν. Βράχας, ο Γραμματέας της κοινότητας, ο Νομάρχης Ευρυτανίας και ο τότε Υπουργός Δημοσίων Έργων Κων/νος Παπαδημητρίου, ο οποίος είχε καταγωγή από τη Βράχα. Ζήτησαν από τον υπουργό Δημοσίων Έργων τη μετεγκατάσταση του χωριού επίμονα και τελικά παρ' όλο τον αρχικό του ενδοιασμό, πήραν την υπόσχεση από τον

υπουργό ότι θα μεταστεγαστούν.

Στις 25 Σεπτεμβρίου 1968 ο Υπουργός Δημοσίων έργων Κ. Παπαδημητρίου και ο Υπουργός κοινωνικής Πρόνοιας επισκέπτονται τη Βράχα όπου τους επεφύλαξαν υποδοχή.

Η επιλογή της περιοχής Σταυρού για μεταστέγαση, όπως αναφέρεται σε πρακτικό της κοινότητας Βράχας, έγινε από την ΥΠΑΑΣΕ, ύστερα από αίτημα και της κοινότητας Βράχας.

Ο τότε πρόεδρος της κοινότητας Σταυρού Δημ. Γαλάνης αναφέρει ότι η εγκατάσταση της Βράχας στο Σταυρό ήταν τελείως συμπτωματική. Τυχαία ένα απογευματινό του Φθινοπώρου του 1967 συνάντησε υπηρεσία του Υπουργείου Περιφερειακής ανάπτυξης, η οποία ήλεγχε αμφιθεατρικά την περιοχή Αγριελιάς και με παρέμβαση του τους υπέδειξε τη σημερινή θέση. Με τη θέση του συμφώνησαν ανεπίσημα οι κάτοικοι του Σταυρού και το κοινοτικό Συμβούλιο.

Το κοινοτικό Συμβούλιο Βράχας, αφού έλαβε υπόψη του την απόφαση του Υπουργείου Δημ. Έργων (αρ. Ε 18352/6370/22-5-68), αποφάσισε τη μεταφορά του οικισμού Βράχας στη θέση Σταυρού Φθ/δας.

Με την απόφαση Αρ 10/29-5-68, το κοινοτικό Συμβούλιο αποφάσισε στην αρχή όπως αποκατασταθούν στην κοινότητα Σταυρού 150 οικογένειες της κοινότητας των μονίμων διαβιούντων και επιθυμούντων να εγκατασταθούν εις την ανωτέρω κοινότητα. Αμέσως μετά με την 11/20-6-68 απόφασή του αποφάσισε ομόφωνα, μετά από τη σύμφωνη γνώμη του κοιν. Συμβουλίου Σταυρού και ΥΠΑΑΣΕ την αποκατάσταση απασών των 200 οικογενειών στο Σταυρό Φθ/δας.

Παράλληλα στις 2-6-68 με την 19 απόφαση και με τροποποίηση στις 20-6-68 η κοινότητα Σταυρού αποφασίζει να δεχθεί τη μετεγκατάσταση 200 οικογενειών εκ Βράχας, στηριζόμενη και αυτή στην απόφαση του Υπουργού Δημοσίων έργων η οποία αναφέρει ότι: *«στα πλαίσια χωροταξικής μελέτης της Ευρυτανίας και κατόπιν αιτήσεως των κατοίκων της Βράχας η ΥΠΑΑΣΕ κατόπιν ερεύνης επέλεξε την ημετέραν κοινότητα για την μετεγκατάσταση»*. Εκφράζει τη σύμφωνη γνώμη του, *«αφού υφίστανται κατάλληλες εκτάσεις δι αστική αποκατάσταση αφ ενός και ευνοϊκού κλίματος μεταξύ των κατοίκων αφ ετέρου»*.

Ακολουθούν προσπάθειες, ώστε να γίνουν οι ενέργειες για απαλλοτρίωση της έκτασης για γρήγορη μετεγκατάσταση στο Σταυρό.

Με έγγραφο (την αρ. πρωτ. Ε 28322/6667) του Υπουργείου Δημ. Έργων Δ. Ε. Υπηρ. Οικισμού Ε7γ. και με θέμα *«μεταφορά οικισμού Βράχας»* δίνεται απάντηση σε έγγραφο της κοιν. Βράχας (αρ. 220/27-4-69) και Υπ. Κοινωνικών Υπηρεσιών (Δ4 10729/6-5-69) σχετικά με την επίσπευση της κτηματογράφησης Σταυρού. Γίνεται γνωστό ότι αποτυπύται από τοπογραφικό συνεργείο, με ανάδοχο τον Π. Δημητρακόπουλο, η περιοχή

αποκατάστασης. Αναφέρεται επίσης ότι η υπηρεσία θα προβεί στη σύνταξη ρυμοτομικού σχεδίου και θα υποβάλει πρόταση απαλ/σεως στο Υπουργείο Κοιν. Υπηρεσιών για την έκδοση της σχετικής απόφασης απαλλοτριώσεως.

Με (την αρ. Υ 514/2739) κοινή υπουργική απόφαση (4-4-70 ΦΕΚ 67), οι Υπουργοί Οικονομικών και Κοινωνικών Υπηρεσιών απαλλοτριώνουν την έκταση, κηρύσσουν «*αναγκαστική απαλλοτρίωση λόγω δημόσιας ωφέλειας δια μεταφορά του κατολισθέντος οικισμού Βράχας εμβαδού 209.273 τμ στο Σταυρό Φθ/δας, αρ. 225/4/26-1-70 τοπογραφικό και κτηματολογικό πίνακα της Υπηρεσίας οικισμού του Υπουργείου Δημ. Έργων*».

Η απαλλοτρίωση χαρακτηρίζεται κατεπείγουσα και υπέρ δαπάνες δημοσίου, το οποίο υποχρεούται να καταβάλει στο Ταμείο παρακαταθηκών και δανείων την κατά το νόμο πραγματική αξία.

Σε απάντηση του Υπουργείου Κοιν. Υπηρεσιών (αρ. Δ 4γ/9932 αρ. σχ. 4279/16-6-70) προς το Σύνδεσμο Απανταχού Βραχινών, ο οποίος ζητούσε με έγγραφο του (το Α.Π. 141/10-6-70) από το Υπουργείο Κοιν. Υπηρεσιών να αποκατασταθούν όλοι οι κάτοικοι, αναφέρεται ότι δικαιούχοι στεγάσεως είναι μόνο οι μόνιμοι κάτοικοι.

Οι Βραχινοί συνεχίζουν τις προσπάθειες για επίσπευση των διαδικασιών.

Σε γραπτή μαρτυρία του ο Ι. Μάγκας αναφέρεται στην παρέμβαση του Ν. Μάγκα υπαλλήλου Υπ. Κοιν. Πρόνοιας στον κ. Αγγελή, Δ/ντή Υπουργείου Κοιν. Πρόνοιας, ώστε τα σπίτια της Ν. Βράχας να μη γίνουν προκατασκευασμένα από το συνεργείο της ΜΟΜΑ, αλλά με δημοπράτηση και εργολαβία.

Ο Δημοσθένης Χούπας αναφέρει ότι σε παρόμοια ερώτηση του Γιάννη Τσιρώνη, τον συμβούλεψε ότι τα σπίτια καλό είναι να χτιστούν με τούβλα.

Στις 29-10-70 έγινε η δημοπράτηση ενός οικισμού 145 οικιών. Εργολάβος ο Ανδρέας Κραββαρίτης.

Στις 20-1-71 έγινε η θεμελίωση του οικισμού Σεισμοπλήκτων Βράχας Ευρυτανίας από τον Γεν. Γραμ. Δημ. Έργων κ. Καρούδα.

Ο Τοπικός τύπος αναφέρει ότι: «*έγινε ενώπιον χιλιάδων λαού, τοπικών αρχών, Δημοσίων αρχών, του Σεβασμιωτάτου Μητροπολίτη Φθ/δας και της Φιλαρμονικής Λαμίας.*»

Ο πρόεδρος της κοινότητας Σταυρού Γαλάνης Δημήτριος, μεταξύ άλλων είπε: «*Ανάμεσα στο λαό αυτόν και εις αυτήν εδώ την τοποθεσίαν, ιστάμεθα, ημείς οι κάτοικοι της κοινότητας Σταυρού και Σταθμού Λιανοκλαδίου, σας απευθύνομεν το καλώς ήρθατε, σας υποδεχόμαστε εις τον χώρο αυτόν, ο οποίος ενώ σήμερα παρουσιάζει την εικόνα του χέρσου, λίαν συντόμως θα μεταβληθεί εις μίαν ωραίαν και πρότυπον κομμόπολιν*».

Ο δε πρόεδρος των σεισμοπλήκτων της κοινότητας Βράχας Ευρυτανίας Δημήτριος Μήτσιου εξέφρασε τη χαρά και τη συγκίνηση των παρισταμένων κατοίκων της σεισμόπληκτης ορεινής Βράχας, εκφράσας την ευγνωμοσύνη για

την αποκατάσταση και είπε μεταξύ άλλων τα εξής: «*Εν αγαστή συμπνοια μετά των κατοίκων του Σταυρού θα αποτελέσουμε μια μεγάλη πρότυπη οικιστική μονάδα, επ ωφελεία όλων μαζί των κατοίκων, αλλά και της Εθνικής οικονομίας*».

Προβλεπόταν η ανέγερση 248 οικιών και έγινε μελέτη για 145. Το έργο θα παραδινόταν σε 17 μήνες.

Ανάδοχος του έργου ανέλαβε η οικοδομική εταιρία Ανδρ. Κραββαρίτης και Οικονόμου. Το έργο εκτελέστηκε από Αφούς Σαμαρά και Β. Τασσόπουλος.

Στις 27-9-73 έγινε η κλήρωση των οικιών. Μίλησε ο πρόεδρος Βράχας και ο Αντιπρόεδρος Συνδέσμου απανταχού Βραχινών.

Ο Νομάρχης Φθ/δας ανέφερε ότι το έργο στοίχισε 26 εκατομμύρια και έχει πλήρες δίκτυο ύδρευσης, αποχέτευσης και ηλεκτροφωτισμού.

Πληροφοριακά αναφέρω ότι η κατασκευή του οδικού δικτύου του οικισμού άρχισε τη δεκαετία του 90 χωρίς να έχει τελειώσει οι δε κοινόχρηστοι χώροι παραμένουν σχεδόν στην κατάσταση που ήταν κατά την αρχική παράδοση.

Κληρώθηκαν σπίτια κατασκευασμένα το καθένα σε οικοπέδο 352 τμ. διαστάσεων (16x22 μ.). Σε οικογένειες μέχρι 3 άτομα κληρώθηκαν σπίτια ενός δωματίου και σε οικογένειες με περισσότερα άτομα δυο δωματίων. Όλα με κουζίνα, λουτρό και βοηθητικό χώρο, συνολικού εμβαδού 44 τμ. ή 60 τμ.

Τα σπίτια ήταν χρεωμένα με 124.120 δραχ. ή 145.120 δραχ. Το 30% μη επιστρεπτέο και το 70% με χρέος προς το Δημόσιο. Η εξόφληση θα γινόταν σε 40 εξαμηνιαίες τοκοχρεωστικές ληξιπρόθεσμες δόσεις με επιτόκιο 4% ετησίως στην Κτηματική Τράπεζα με αρχική καταβολή της πρώτης δόσης την 1/7/78.

Μετά από αίτημα της κοινότητας Βράχας και έγγραφο της Κοινωνικής Υπηρεσίας Φθ/δας, με απόφαση του Νομάρχη Φθ/δας επετράπη ομαδική περιφραγή των οικοπέδων του οικισμού.

Πολλοί από τους υπόλοιπους Βραχινούς που δεν αποκαταστάθηκαν και οι οποίοι δε βρίσκονταν στη Βράχα το 1968 υπέβαλαν προσφυγές για αποκατάσταση.

17 οικογένειες που ήταν στη Βράχα την εποχή του σεισμού και δεν είχαν αποκατασταθεί, είχαν την προτεραιότητα όπως αναφέρει και έγγραφο της Νομαρχίας Ευρυτανίας (αρ. πρ. ΚΥ/Σρ/3/739 8-4-78).

Ο σύνδεσμος απανταχού Βραχινών με έγγραφό του (αρ. 174/4-4-74) ζητά την αποκατάσταση 67 νέων δικαιούχων.

Στις 28-11-1975 έγινε η κλήρωση 70 οικοπέδων και σε δεύτερη κλήρωση πήραν οικόπεδο άλλοι 15.

Στην αρχή οι νεοφερμένοι κάτοικοι ασχολήθηκαν με αγροτικές εργασίες και αργότερα στις βιομηχανίες της περιοχής, σε οικοδομές κλπ.

Υπήρχαν πολλές δυσκολίες, λόγω του ότι ο γεωργοκτηνοτροφικός πληθυσμός της Βράχας προσαρμόστηκε και σιγά σιγά μεταβλήθηκε σε αστικό.

Στην περιοχή του οικισμού χτίστηκε το Δημοτικό Σχολείο.

Επίσης το Νηπιαγωγείο και το Πνευματικό Κέντρο Σταυρού, ένα όνειρο του Συλλόγου Νεολαίας Βράχας, ο οποίος πρωτοστάτησε με τον Εξωραϊστικό Σύλλογο για την εύρεση και του οικοπέδου, στο οποίο τελικά ιδρύθηκε το 1991 το Πνευματικό Κέντρο από την κοινότητα Σταυρού.

Το 1979 έγινε η ενορία του Αγίου Νικολάου και χτίστηκε ο αρχικός ναός, ένα εκκλησάκι με πλίνθους, το οποίο οι βραχινοί με θυσίες από το 1992 και το όνειρο μιας γενιάς, το αντικατέστησαν με ένα μνημείο, ένα μεγαλόπρεπο ναό.

Χτίστηκε από το 1988 το εκκλησάκι-Μουσείο Μεταμόρφωσης του Σωτήρος, όπου φυλάσσονται τα ιερά κειμήλια της Βράχας.

Δημιουργήθηκε: Η Εξωραϊστική Επιτροπή Ν. Βράχας, η οποία μετεξελίχθηκε σε Εξωραϊστικό και Πολιτιστικό Σύλλογο Ν. Βράχας, με πλούσια εξωραϊστική και πολιτιστική δραστηριότητα. Ο Σύλλογος Νεολαίας Βράχας, ο οποίος καθιέρωσε τις αποκριάτικες εκδηλώσεις, ανέβασε θεατρικά έργα, εξέδωσε το περιοδικό Βράχα κλπ.

Το 1983 ιδρύθηκε ο Α. Ο. Βράχας, ένα ποδοσφαιρικό σωματείο, το οποίο επί πολλά χρόνια πρωταγωνιστεί στη Β' κατηγορία Φθ/δας και διαφημίζει με το αγωνιστικό ήθος του τον οικισμό Ν. Βράχας.

Στην Ν. Βράχα επίσης ιδρύθηκε το Πειραματικό θεατρικό εργαστήριο Αριστοφάνης, που προσφέρει θεατρική παιδεία και ανακαλύπτει ταλαντούχους ντόπιους ηθοποιούς.

Τελικά οι Βραχινοί κατάφεραν να νικήσουν τις αντιξοότητες. Πήραν ένα ξερό τόπο και τον άλλαξαν ολότελα. Προσαρμόστηκαν, αγάπησαν και αγαπήθηκαν από τους ντόπιους κατοίκους και αγκάλιασαν με την πρόσθετη ευαισθησία που απέκτησαν κάθε καινούριο κάτοικο της περιοχής.

Γραπτές πηγές:

Αρχείο κοινότητας Βράχας Ευρυτανίας.

Αρχείο κοινότητας Σταυρού.

Από το Ιστορικό και λαογραφικό αρχείο Φθ/δας:

Εφημερίδα «Εθνικός Αγών» 6-2-1966.

Εφημερίδα «Εθνικός Αγών» 24-1-1971.

Εφημερίδα «Εθνικός Αγών» 30-9-1973.

Εφημερίδα «Ρούμελη» Φλεβάρης 1966 αρ. φύλλου 26.

Εφημερίδα «Ρούμελη» Αθήνα Μάρτιος 1966 αρ. φύλλου 27.

Εφημερίδα «Ρούμελη» Απρίλης 1966 αρ. φύλλου 28.

Εφημερίδα της Κυβερνήσεως αρ. φύλλου 67, 4-4-1970.

Εφημερίδα «Λαμιακός Τύπος» αρ. φύλλου 8590 22-1-1971.

Εφημερίδα «*Τα νέα της Ρούμελης*» Μάρτιος 1974.

«*Σταυρός Φθιώτιδας*» Μακρής Ιωάννης

Περιοδικό «*Σταυροδρόμι*» τεύχος 1, 2, 3, 4, 5, 6, 7, 8.

«*Βράχα Υστεροβυζαντινό χωριό των Αγραφών*»: Β. Μαντούζας.

Περιοδικό «*Βράχα*» εκδ. Συλλόγου Νεολ. Βράχας, τεύχη 1, 2, 3.

Το μοναστήρι της Βράχας Ευρυτανίας (κείμενο Ιωάν. Μάγκα).

Ευχαριστώ τους:

Αναγνώστου Κων/νο: τ. μέλος κοιν. Συμβουλίου Βράχας

Αθανασιάδη Χαράλαμπο: Πολιτικό μηχανικό

Ακριβο Σωτήρη: Πρόεδρο Πολ. Συλλόγου Βράχας

Γαλάνη Γιώργο: μέλος εξωραϊστικού Συλλόγου Ν. Βράχας

Γαλάνη Δημήτριο: τ. Πρόεδρο κοινότητας Σταυρού

Γαλάνη Γιάννη: μέλος εξωραϊστικού Συλλόγου Ν. Βράχας

Γαλάνη Κων/νο Ι.: τ. Πρόεδρο κοινότητας Βράχας

Γαλάνη Χρίστο: Μέλος τοπικού Συμβουλίου Σταυρού,

μέλος Πνευματικού Κέντρου, τ. πρόεδρο εξωρ. Συλλόγου Ν. Βράχας.

Καρακώστα Στέφανο Η.: τ. μέλος κοιν. Συμβουλίου Βράχας

Καρανασάση Αποστόλη: Δημ. Σύμβουλο Δ. Λαμιέων,

τ. Πρόεδρο κοιν. Σταυρού και τ. πρόεδρο Πνευματικού Κέντρου

Κυροδήμο Ηρακλή: Πρόεδρο τοπικού Συμβουλίου Σταυρού

και μέλος Δ.Σ. Πνευματικού Κέντρου Σταυρού.

Μάγκα Γιάννη: Πολιτικό μηχανικό

Μακρή Ιωάννη: μέλος Δ.Σ. Πνευματικού Κέντρου Σταυρού

Μαντούζα Βασίλη: τ. μέλος Δ.Σ. Συνδέσμου Απανταχού Βραχινών

Νάτσιο Δημήτριο: Δ/ντή ιστορικού και λαογραφικού αρχείου Φθ/δας

Ράντη Νικόλαο: τ. πρόεδρο εξωραϊστικού Συλλόγου Ν. Βράχας

και μέλος ερανικής ανέγερσης Ι.Ν. Μεταμ/φωσης Σωτήρος.

Ράντη Παναγιώτη: Πολιτικό μηχανικό

Σακκά Γιώργο: Μέλος τοπικού Συμβουλίου Σταυρού

και εκκλησιαστικού συμβουλίου.

Τσέλο Δημήτριο Αναστ.

Τσούτσια Βαγγέλη: φωτογράφος

Τσούτσια Βασίλη: τ. Γραμματέα κοινότητας Βράχας

Χορταριά Στέργιο και Χορταριά - Χούπα Σαββούλα

Χούπα Σωτήρη: Πρόεδρο πειραματικού Θεατρικού

Εργαστηρίου «*Αριστοφάνης*» και τ. πρόεδρο Συλλόγου νεολαίας

Βράχας και

Χούπα Δημοσθένη: τ. πρόεδρο Κοινότητας Βράχας.

Κοινοτικό Συμβούλιο Βράχας (1966)

Χούπας Δημοσθένης, Πρόεδρος
Γαλάνης Κων/νος Ι., Αντιπρόεδρος
Καρακώστας Στέφανος Η., μέλος
Ράντης Χρίστος, μέλος
Φλέγκας Νικόλαος, μέλος

Κοινοτικό Συμβούλιο Βράχας (1966-'67)

Γαλάνης Κων/νος Ι., Πρόεδρος
Καρακώστας Στέφανος Η., Αντιπρόεδρος
Ράντης Χρίστος, μέλος
Φλέγκας Νικόλαος, μέλος
Μάλλιος Στυλιανός, μέλος

Κοινοτικό Συμβούλιο Βράχας (1967-'73)

Μήτσιου Δημήτριος, Πρόεδρος
Τσούτσικας Νικόλαος, Αντιπρόεδρος
Αναγνώστου Κων/νος, μέλος
Καρακώστας Στέφανος Η., μέλος
Φλέγκας Νικόλαος, μέλος

Κοινοτικό Συμβούλιο Σταυρού (1968)

Γαλάνης Δημήτριος, Πρόεδρος
Πουρνάρας Δημήτριος, Αντιπρόεδρος
Παπάρας Κων/νος, μέλος
Κυροδήμος Γεώργιος Εναγγ., μέλος
Σούλιος Ιωάννης Βασ., μέλος

ΕΙΣΗΓΗΤΗΣ

Θωμάς Γ. Καλοδήμος
φιλόλογος - συγγραφέας,
επίτιμος σχολικός σύμβουλος φιλολόγων

ΘΕΜΑ

*Η πρώτη έγγειος ιδιοκτησία των Σαρακατσαναίων
στο Νεοελληνικό Κράτος και ειδικότερα στην επαρχία του Ζητουνίου*

Οι Σαρακατσαναίοι, νομάδες κτηνοτρόφοι από αμνημόνευτους χρόνους, με κοιτίδα και ορμητήριο τον κορμό της Πίνδου¹ έφταναν στη Βαλκανική στο ύψος της γραμμής Λίμνη Σκόδρας, Όρβηλο, Σκάρδο, Αίμο, Εύξεινο Πόντο και διαχέονταν προς Ν. προς τις θάλασσες του Αδρια, του Ιουνίου του Αιγαίου και του Εύξεινου, γεμίζοντας τους κάμπους και τα λιβάδια της μείζονος Μακεδονίας και Θράκης, της Θεσσαλίας και της Στερεάς Ελλάδας και φτάνοντας ως την Αττική, την Εύβοια και την Πελοπόννησο ως τα τέλη του 19ου και τις αρχές του 20ου αιώνα². Κατά την επικρατέστερη άποψη είναι νομάδες από αρχαιότατους χρόνους και κατ' άλλους προηγούνται από την κάθοδο των Ινδοευρωπαίων και είναι παλαιότεροι από τους Βάσκους και τους Λάπωνες³, ενώ κατ' άλλους είναι ένα Δωρικό φύλο που επέζησε μέχρι σήμερα και συναρτάται με την κάθοδο των Δωριέων στην Ελλάδα⁴. Ο ιστορικός Ηρόδοτος γράφοντας για τους Δωριείς λέγει: «*Το Δωρικόν γένος πολυπλάνητον κάρτα. επί μεν Δευκαλίωνος βασιλέως (Φθιώτιδος) οίκεε γην Φθιώτιν επί δε Δώρου του Έλληνος την υπό την Όσσαν τε και τον Όλυμπον χώραν, καλεομένην δε Ιστιαιώτιν, εκ δε της Ιστιαιώτιδος ως εξανέστη υπό Καδμείων οίκεε εν Πίνδω, Μακεδόνον καλεόμενον*»⁵. Από πρόσφατες έρευνες που έγιναν σχετικά με τη γενετική σύσταση των Σαρακατσαναίων καταδείχτηκε ότι οι Σαρακατσαναίοι έχουν την ίδια γενετική σύσταση με τους άλλους κατοίκους της Ελλάδας,⁶ πράγμα που επιβεβαιώνει τη δεύτερη εκδοχή για την καταγωγή των Σαρακατσαναίων.

Αυτοί οι κατ' αποκλειστικότητα νομάδες μέχρι πρόσφατα της Νότιας Βαλκανικής, σήμερα ήδη έχουν εγκατασταθεί μόνιμα στα χωριά και στις

1. Αγγελική Χατζημιχάλη, Σαρακατσάνοι, Μέρος Α', τ. Α', Αθήνα 1957, σ. κοτ'.

2. Αποστ. Ε. Βακαλοπούλου, Ιστορία του Νέου Ελληνισμού, τ. Β', έκδ. β', Θεσ/νίκη 1976, σ. 431.

3. Άρη Πουλιανού, Σαρακατσάνοι, ο αρχαιότερος λαός της Ευρώπης, Πρακτικά Συνεδρίου Σερρών, Σαρακατσάνοι ένας ελληνικός νομαδικός κτηνοτροφικός πληθυσμός, Αθήνα 1985, σσ. 22 κ.ε.

4. Κ. Ζαφειράτου - Γ. Παταγιάρη, Φυσικοανθρωπολογική μελέτη του πληθυσμού των Σαρακατσαναίων στην περιοχή Ζαγοριών Ηπείρου, Πρακτικά Συνεδρίου Σερρών, ό.π., σ. 100.

5. Ηρόδοτου, Ι, 56.

6. Κ. Τριανταφυλλίδη, Η γενετική σύσταση των Σαρακατσαναίων, Πρακτικά Πρώτου Συνεδρίου Σαρακατσαναίων Ελλάδος και Διασποράς, Αθήνα 1996 σσ. 40 κ.ε.

πόλεις της πατρίδας μας και ασχολούνται με άλλα επαγγέλματα πλην της πατροπαράδοτης νομαδικής κτηνοτροφίας.

Η απονομαδοποίηση των Σαρακατσαναίων άρχισε προοδευτικά από την ίδρυση του Νεοελληνικού Κράτους και ολοκληρώθηκε μέσα σε εκατόν είκοσι χρόνια περίπου, ουσιαστικά από τότε που αυτοί άρχισαν να αποκτούν μόνιμη ιδιόκτητη θερινή ή χειμερινή διαμονή. Έτσι από νομάδες τώρα γίνονται ημινομάδες και σιγά σιγά εγκαθίστανται μόνιμα στις θερινές και κυρίως στις χειμερινές διαμονές τους και με την πάροδο του χρόνου απαρνούνται την κτηνοτροφική ζωή τους και ασχολούνται με άλλα γεωργικά ή αστικά επαγγέλματα.

Επειδή πιστεύουμε ότι η απαρχή της απονομαδοποίησης των Σαρακατσαναίων έγινε στη Φθιώτιδα, και ειδικότερα στην παλαιά επαρχία του Ζητουνίου, όπου αποκτήθηκε και η πρώτη μεγάλη μόνιμη θερινή ιδιοκτησία των Σαρακατσαναίων, και μάλιστα από το πρώτο έτος της ίδρυσης του Νεοελληνικού Κράτους λόγω των ειδικών όρων με τους οποίους συμπεριλήφθηκε στα όρια του Ελληνικού Κράτους η επαρχία αυτή, γι' αυτό και η εισήγησή μου έχει ως θέμα της: *«Η πρώτη έγγειος ιδιοκτησία των Σαρακατσαναίων στο Νεοελληνικό Κράτος και ειδικότερα στην επαρχία Ζητουνίου»*, που μετά την απελευθέρωση συγχωνεύτηκε με την επαρχία του Πατρατζικίου και αποτέλεσαν τη μέχρι σήμερα επαρχία της Φθιώτιδας του Νομού Φθιώτιδας.

* * *

Το ιδιοκτησιακό καθεστώς που ίσχυε στις επαναστατημένες ελληνικές περιοχές πριν από την Επανάσταση του 1821 ήταν το σύστημα των μεγάλων ιδιοκτησιών. Τα 2/3 της καλλιεργήσιμης γης ανήκε στους Τούρκους γαιοκτήμονες και το 1/3 στους Έλληνες Προεστούς⁷. Τόσο στις Εθνικές Συνελεύσεις όσο και στα διπλωματικά γραφεία των Μεγάλων Δυνάμεων, μαζί με την επίλυση του Ελληνικού ζητήματος ασχολούνταν και με το ιδιοκτησιακό καθεστώς των επαναστατημένων ελληνικών χωρών. Μνεία για την ιδιοκτησία έχουμε ήδη στη διακήρυξη της Α' Εθνικής Συνέλευσης της Επιδαύρου στις 15 Ιανουαρίου 1822, όπου μεταξύ των άλλων διακηρύσσεται ότι: *«Ο κατά των Τούρκων πόλεμος ημών (...) είναι εθνικός, πόλεμος ιερός, πόλεμος του οποίου η μόνη αιτία η ανάκτησις του δικαίου της προσωπικής ημών ελευθερίας, της ιδιοκτησίας και της τιμής...»*⁸. Στην παράγραφο λε' της Β' Εθνοσυνέλευσης στο Άργος (29/3 - 18/4/1823) *«Το Βουλευτικόν αποφασίζει περί δανείων, με εγγύησιν του Έθνους λαμβανομένων και περί εκποιήσεως μέρους εξ απάντων των εθνικών κτημάτων αναλόγου με την χρείαν.»*⁹

7. ΕΚΔΟΤΙΚΗ ΑΘΗΝΩΝ Α.Ε., Ιστορία του Ελληνικού Έθνους, τ. ΙΒ', σ. 59.

8. Διον. Α. Κόκκινου, Η Ελληνική Επανάσταση, τ. Δ', Αθήνα 1960, σ. 74.

9. Ό.π., τ. ΣΤ', σ. 222.

Η Επανάσταση ακύρωσε κάθε τίτλο ιδιοκτησίας του Σουλτάνου, του Τουρκικού Δημοσίου και των Τούρκων γαιοκτημόνων στις επαναστατημένες περιοχές και εθνικοποίησε αυτές τις γαίες. Από τις εθνικοποιήσεις αυτές προήλθαν οι «εθνικές γαίες». Έτσι το Ελληνικό Κράτος έγινε ιδιοκτήτης των 2/3 σχεδόν της γης. Όποιος όμως από τους Έλληνες είχε τη νόμιμη νομή στις παραμονές της Επανάστασης, αυτός θεωρήθηκε κύριος και κάτοχος της συγκεκριμένης γης¹⁰. Τα εθνικά κτήματα όμως ήταν υποθηκευμένα στους Αγγλούς ομολογιούχους για τα δύο δάνεια της Ανεξαρτησίας του 1824 και 1825.¹¹

Με το Πρωτόκολλο του Λονδίνου το Μάιο 1829 τα κτήματα των Τούρκων στις επαναστατημένες περιοχές αναγνωρίζονταν ως ιδιοκτησία αυτών και μάλιστα προβλεπόταν και ο τρόπος εκτίμησης, απαλλοτριώσης, αποζημίωσης και καταβολής του οφειλόμενου ποσού προς αυτούς. Ευτυχώς χάρη στις έντονες και εύστοχες παρεμβάσεις του Ιωάννη Καποδίστρια προς τις Μεγάλες Δυνάμεις, το δυσβάσταχτο αυτό ποσό της αποζημίωσης των τουρκικών ιδιοκτησιών, με το Πρωτόκολλο του Λονδίνου της 3ης Φεβρουαρίου 1832, περιορίστηκε μόνο για τις ιδιοκτησίες των Τούρκων στις επαναστατημένες περιοχές που κατείχε ο τουρκικός στρατός κατά την υπογραφή του ανωτέρω Πρωτοκόλλου, ήτοι την Εύβοια και το μεγαλύτερο μέρος της Αττικής¹². Σ' αυτό το ιδιοκτησιακό καθεστώς της αποζημίωσης θα υπαχθεί τελικά και η επαρχία του Ζητουνίου (Λαμίας), που μας απασχολεί ιδιαίτερα στην εισήγησή μας.

Για την ίδρυση και τα όρια του υπό ίδρυση Ελληνικού Κράτους προτάθηκαν από τις Μεγάλες Δυνάμεις πολλά σχέδια: Να περιλαμβάνει την Πελοπόννησο, την Εύβοια και τις Κυκλάδες ή τις ανωτέρω περιοχές και επιπλέον τις περιοχές της Αττικής και της Μεγαρίδας ή να περιλαμβάνει και τη Στερεά από τις Θερμοπύλες μέχρι το μυχό του Κορινθιακού ή να φτάνει από τον Παγασητικό μέχρι τις εκβολές του Αχελώου.¹³ Αν σ' αυτά προσθέσουμε και τα δύο σχέδια που υπέβαλε ο Ιωάννης Καποδίστριας στις Μεγάλες Δυνάμεις και το σχέδιο των Πρεσβευτών στον Πόρο την 11/23 Σεπτεμβρίου 1828, τότε τα προτεινόμενα σχέδια ανέρχονται σε επτά.¹⁴

Η τύχη της επαρχίας του Ζητουνίου (Λαμίας) παίζεται μέχρι την τελευταία στιγμή της χάραξης των ελληνικών συνόρων. Με το Πρωτόκολλο της 22 Ιανουαρίου (3 Φεβρουαρίου) 1830 η Ελλάδα αναγνωρίζεται ως ανεξάρτητο Κράτος, αλλά τα όριά της συρρικνώνονται προς Βορρά και περιορίζονται στη γραμμή από τις εκβολές του Αχελώου μέχρι τις εκβολές του Σπερχειού.¹⁵

10. Γ. Κορδάτου, Μεγάλη Ιστορία της Ελλάδας, έκδ. β', τ. Γ', 1821-1832, σ.σ. 665.

11. ΕΚΔΟΤΙΚΗ ΑΘΗΝΩΝ, ό.π., σ. 615.

12. Ό.π., σ. 615.

13. Διον. Α. Κόκκινου, Ιστορία της Νεωτέρας Ελλάδος, τ. Α', Αθήνα 1970, σ. 308.

14. Δ. Απέργη - Κ. Εμμανουήλ & Σία Ο.Ε., Νέα Γενική Ιστορία των Ελλήνων, Αθήνα 1972, τ. ΙΑ', σ. 48.

15 Ό.π., σ. 51 κ.ε.

«... η διοριστική γραμμή των συνόρων της Ελλάδος, αρξαμένη από τας εκβολάς του Ασπροποτάμου (...) θέλει καταλήξει εις το όρος Αρτοσίνα, εξ ου θέλει ακολουθήσει την κορυφήν του όρους Άξου (...), την κορυφήν της Οίτης έως εις τον Κόλπον του Ζητουνίου, εις τον οποίον θέλει κατακτήσει προς τας εκβολάς του Σπερχειού.»¹⁶ Ο Ιωάννης Καποδίστριας διαμαρτυρήθηκε προς τις Μεγάλες Δυνάμεις, γιατί η προτεινόμενη οροθετική γραμμή δεν παρέχει ασφάλεια, αφού οι δυο αυτοί ποταμοί είναι βατοί και η φρούρησή τους θα απαιτούσε πολλές χιλιάδες στρατιώτες για τη φύλαξή της.¹⁷ Η επαρχία Ζητουνίου με τη νέα χάραξη των συνόρων μένει έξω από τα όρια του υπό ίδρυση Ελληνικού Κράτους.

Ευτυχώς στις 14/26 Σεπτεμβρίου 1831 υπογράφεται στο Λονδίνο νέο Πρωτόκολλο με το οποίο αναγνωρίζεται η ανεπάρκεια των Ελληνικών συνόρων και η οροθετική γραμμή ορίζεται στο ύψος Άρτας - Βόλου.¹⁸ Παρά τις αντιδράσεις της Τουρκίας, ύστερα από διαβουλεύσεις μεταξύ των τριών Μεγάλων Δυνάμεων και της Τουρκίας, υπογράφεται στις 27 Ιουνίου (9 Ιουλίου) 1832 στην Κων/πολη ο Διακανονισμός για την οριοθέτηση της Ελλάδας.¹⁹ Στην εν λόγω Συνθήκη σχετικά με την επαρχία του Ζητουνίου αναφέρεται: «Καθ' όσον αφορά την προς ανατολάς οροθέτησιν, το άκρον σημείον της διαχωρίσεως των δύο επικρατειών θέλει προσδιορισθή εις τας εκβολάς του παρά του χωρίου Γραδίτζαν ρέοντος ποταμίου. Το όριον θέλει ανατρέξει μετά του ποταμίου τούτου μέχρι των πηγών αυτού, και ακολουθήσει έπειτα την σειράν του όρους Όθρυος, αφιεμένης εις την Ελλάδα της διόδου του Χλωμού, χωρίς να υπερβαίνη την ράχιν της σειράς αυτής καθ' όλην την έκτασιν, ιδίως εις το Βαριμπόπι, δια να φθάση ούτως εις την κορυφογραμμήν του Τυμφρηστού (...).»

Στην περίπτωση όμως που η περιοχή προς τα αριστερά του Σπερχειού παραμείνει στο Οθωμανικό Κράτος, τότε «εν τη υποθέσει ταύτη, το προς ανατολάς όριον θέλει άρχεται από των εκβολών του Σπερχειού και, ανατρέχον την αριστεράν αυτού όχθην μέχρι του σημείου όπου η επαρχία Ζητουνίου προσψανει την του Πατρατζικίου, θέλει προχωρεί μέχρι της κορυφής της σειράς Όθρυος, ακολουθεί το κοινόν των δύο επαρχιών όριον ή την ευθυτέραν γραμμήν, εν περιπτώσει καθ' ην το κοινόν τούτο όριον δεν ήθελε φθάσει εις την κορυφήν της Όθρυος. Θέλει δε εξακολουθήσει (...) και καταλήξει εις τον Κόλπον της Άρτης. Καθ' όσον αφορά την αποξημίωσιν, αυτή ορίζεται εις τεσσαράκοντα εκατομμύρια τουρκικών γροσίων δια την περίπτωσιν καθ' ην το προς αριστερά του Σπερχειού κείμενα μέρη της επαρχίας Ζητουνίου προσδιορισθώσιν, δια αποφάσεως του εν Λονδίνω Συμβουλίου, υπέρ του

16. Σπ. Μαρκεζίνη, Πολιτική Ιστορία της Νεωτέρας Ελλάδος, τ. Α', Αθήνα 1966, σ. 340.

17. Ιωάννου Γ. Βορτσέλα, Φθιώτις, Αθήνα 1907, σσ. 447 κ.ε.

18. ΕΚΔΟΤΙΚΗ ΑΘΗΝΩΝ Α.Ε., ό.π., σσ. 562 κ.ε.

19. Ό.π., σ. 577.

Ελληνικού Κράτους. *Αν τουναντίον, συνεπεία του εν Λονδίνω Συμβουλίου, τα μέρη ταύτα της επαρχίας Ζητουνίου εξακολουθώσι να ανήκουν εις το Οθωμανικόν Κράτος, η εις την Οθωμανικήν Πύλην αποδοτέα αποζημίωσις προσδιορίζεται εις τριάκοντα εκατομμύρια τουρκικών γροσίων.*²⁰

Δηλαδή στην περίπτωση που η επαρχία του Ζητουνίου θα παρέμεινε εκτός των ελληνικών συνόρων, τότε η οροθετική γραμμή μεταξύ των δυο επικρατειών θα διήρχετο στο όριο των δύο επαρχιών του Ζητουνίου και του Πατρατζικίου, ανάμεσα στα χωριά Τσοπανλάτες (Λυγαριά) της επαρχίας Ζητουνίου και Στύρφακα της επαρχίας Πατρατζικίου, και θα κατέληγε στην κορυφογραμμή της Όθρους.²¹

Στο άρθρο 7 του Διακανονισμού της Κων/πόλης του 1832 σχετικά με τις περιουσίες αναφέρεται: «Στους ιδιώτες που ήθελαν να αναχωρήσουν από τις περιοχές που αφορά ο Διακανονισμός και να πουλήσουν τις περιουσίες τους, παραχωρείται προθεσμία δεκαοκτώ μηνών από την ημέρα συμπληρώσεως των εργασιών της οροθετήσεως, με δυνατότητα παρατάσεως της προθεσμίας σε ειδικές περιπτώσεις».²² Με το Πρωτόκολλο του Λονδίνου στις 18/30 Αυγούστου 1832 επιδικάζεται η επαρχία του Ζητουνίου στην Ελλάδα και στις 14/26 Δεκεμβρίου 1832 η Τουρκία αποδέχεται την τελική ρύθμιση των ελληνοτουρκικών συνόρων, σύμφωνα με την έκθεση των οροθετών που υπέβαλαν την έκθεσή τους στη Διάσκεψη του Λονδίνου στις 13/25 Νοεμβρίου 1832.²³ Έτσι έληξε και η περιπέτεια της επαρχίας Ζητουνίου και οριστικά συμπεριλήφθηκε στα όρια του Νεοελληνικού Κράτους. Στην επαρχία του Ζητουνίου υπήχθησαν και τα χωριά του Δήμου Πτελεατών, που ανήκαν μέχρι τότε στην επαρχία Αλμυρού, και τα χωριά Νεοχώρι και Παλαιόκαστρο του Τυμφρηστού που ανήκαν στην επαρχία Αγράφων.²⁴

Στις 10 Φεβρουαρίου 1833 εκδόθηκε ΒΔ για την κατάληψη της Αττικής, της Εύβοιας, του Ζητουνίου και των άλλων μερών από τα ελληνικά στρατεύματα, που βρίσκονταν μέσα στην ελληνική επικράτεια αλλά ήταν ακόμα υπό τουρκική διοίκηση. Μέχρι την 25η Μαρτίου τα μέρη της Αττικής, της Εύβοιας και του Ζητουνίου καταλήφθηκαν από τα ελληνικά στρατεύματα.²⁵

* * *

Όταν το 1833 απελευθερώθηκε η επαρχία του Ζητουνίου από τους Τούρκους περιελάμβανε 49 χωριά: 37 τσιφλίκια Τούρκων και 12 κεφαλοχώρια, άγωνα και ορεινά που κατοικούνταν από ελεύθερους μικροκαλλιεργητές ιδιοκτήτες. Τα Δρύστελα δεν αναφέρονται ούτε στα χωριά

20. Σπ. Μαργεζίνη, ό.π., σ. 369.

21. Ιωάννου Γ. Βορτσέλα, ό.π., σ. 452.

22. ΕΚΔΟΤΙΚΗ ΑΘΗΝΩΝ Α.Ε., ό.π., σ. 577.

23. Ό.π., σ. 577.

24. Ιωάννου Γ. Βορτσέλα, ό.π., σσ. 359 κ.ε.

25. Ό.π., σ. 454.

- τοιφλίκια ούτε στα κεφαλοχώρια, ενώ αναφέρονται τα παρακείμενα χωριά Λιμογάρδι, Λογγίτσι και Νεράιδα.²⁶ Στον πίνακα μάλιστα των δήμων και των ενοριών της επισκοπής Φθιώτιδας το 1834 αναφέρονται τα χωριά Λιμογάρδι, Λογγίτσι και Δρίστελα ότι ανήκουν στο δήμο Φαλάρων και αποτελούν μία ενορία.²⁷ Στον ίδιο πίνακα των δήμων και των ενοριών το 1835 η Νεράιδα, Σαπνά (Σαπινά), Δρίστελλα και Καλύβια Βλαχοποιμένων Πεπόνια ανήκουν στο δήμο Φαλάρων και αποτελούν μία ενορία.²⁸

Με το ΒΔ της 3/15 - 4 - 1833 η χώρα διαιρέθηκε σε δέκα Νομούς από τους οποίους ένας ήταν και «της Φθιώτιδος και Λοκρίδος» του οποίου μία από τις επαρχίες του ήταν και η επαρχία της Φθιώτιδας, που προήλθε από τις επαρχίες Ζητουνίου και του Πατρατζικίου, με πρωτεύουσα του Νομού τα Σάλωνα. Όταν αργότερα η χώρα διαιρέθηκε σε τριάντα διοικήσεις με το ΒΔ 28/19 Ιουνίου (1 Ιουλίου) 1836, δημιουργήθηκε η διοίκηση της Φθιώτιδας, που περιελάμβανε τις επαρχίες της Φθιώτιδας και της Λοκρίδας με έδρα τη Λαμία.²⁹ Τότε και το Ζητούνι επανέκτησε το παλιό του όνομα και μετονομάστηκε σε Λαμία.³⁰

Οι Τούρκοι της επαρχίας Ζητουνίου θορυβημένοι από την ίδρυση του Νεοελληνικού Κράτους και από τον περιορισμένο προβλεπόμενο χρόνο για την εκποίηση των ιδιοκτησιών τους, άρχισαν να πωλούν τα κτήματά τους σε διάφορους αγοραστές. Το πρώτο τοιφλίκι που πωλήθηκε στην επαρχία του Ζητουνίου είναι το χωριό Δρύστελα στο δήμο Φαλάρων από τον Αχμέτ Αγά στον Σαρακατσάνο τσέλιγκα Γεώργιο Πεπόνια. Σε επιστολή διαμαρτυρίας των κατοίκων του χωριού Δρυστελών προς τον Άνακτα (Όθωνα) με ημερομηνία 17 Σεπτεμβρίου 1834, μεταξύ των άλλων διαβάζουμε: «...Ότε λοιπόν εισήχθησαν τα Βασιλικά Βαβαρικά στρατεύματα εις την Λαμίαν¹ και έλαβεν η

26. Ιωάννη Μακρή, Το ιδιοκτησιακό καθεστώς των χωριών της επαρχίας Ζητουνίου κατά τα πρώτα μεταπελευθερωτικά χρόνια (1833 - 1840 μ.Χ.) σύμφωνα με τα πρακτικά της Μικτής Δικαστικής Επιτροπής, Πνευματικό Κέντρο Σταυρού, Φθιωτική Ιστορία, Πρακτικά Συνεδρίου, τ. Α', Λαμία 2002, σσ. 141 κ.ε.

27. Αλεξάνδρας Θ. Κουλτούκη, Διοικητικές μεταβολές της επισκοπής Φθιώτιδας από το 1833 - 1899. Πνευματικό Κέντρο Σταυρού, Φθιωτική Ιστορία, Πρακτικά Συνεδρίου, τ. Α', Λαμία 2002, σ. 178.

28. Ό.π., σ. 184.

29. Παν. Ι. Τσιώνη, Ο Νομός Φθιώτιδας, Αθήνα 1983, σσ. 116 κ.ε.

30. Ιωάννου Γ. Βορτσέλα, ό.π., σ. 455. Στα χρόνια της Τουρκοκρατίας η Φθιώτιδα αποτελούνταν από δύο επαρχίες, του Πατρατζικίου, που ανήκε στο σαντζάκι της Ναυπάκτου, και του Ζητουνίου, που ανήκε στο σαντζάκι του Ευρίπου (Εύβοιας). Η επαρχία Ζητουνίου έφερε το όνομα αυτό από την πόλη Ζητούνι (Λαμία). Το όνομα αυτό έφερε η πόλη από τους βυζαντινούς χρόνους, γιατί στις Συνόδους του 869 και 879 αναφέρονται αντίστοιχα οι επίσκοποι Ζητουνίου Γεώργιος και Γρηγόριος. Το τοπωνύμιο Ζητούνι είναι ολαβικής προέλευσης: ΖΕΙΤΥΝ, Ζητώνιον. Ζιτούνιον. Ζιτούνι, και σημαίνει αιτοφόρος χώρα, εύφορος χώρα, και όχι τουρκικής προέλευσης: ΖΕΪΤΟΥΝ που σημαίνει ελαία, ελαιότοπος, προς την παρετυμολογικά σχετίζεται. Περισσότερα βλ. Ιωάννου Βορτσέλα, Φθιώτις 1907, σσ. 248 κ.ε.

31. Τα Βαβαρικά στρατεύματα εισήλθαν στη Λαμία την 23/3/1833.

Ελληνική Κυβέρνησις την κατοχήν, τότε και οι κάτοικοι του ρηθέντος χωρίου εσυμφώνησαν με τον ιδιοκτήτην του οθωμανόν (μ' όλον ότι είχαν παρ' αυτού απαιτήσεις) και ηγόρασαν το χωρίον των δια γρόσια 31.500 με συμφωνίαν εις τρεις μήνας να πληρώσωσι τα χρήματα και να λάβωσι τακτικά έγγραφα. Τούτο πληροφορηθείς ο ρηθείς Γεώργιος Πεπόνας επήγε προς τον οθωμανόν και προσθέσας τιμήν περισσότερον το ηγόρασε δια γρόσια 42.200...»³².

Όπως διαφαίνεται από τη διαμαρτυρία των κατοίκων των Δρυστέλων ο τσέλιγκας Γεώργιος Πεπόνας ξεκαλοκαίριαζε με τα κοπάδια του και το τσελιγκάτο του στα Βουνά της Γούρας (Όθρος), στο τσιφλίκι των Δρυστέλων, μια έκταση γύρω στα σαράντα χιλιάδες στρέμματα, στην καρδιά της Όθρους, που συνόρευε με τα χωριά Νεράιδα, Σαπουνά, Ανάβρα, Νεοχώρι, Λογγίτσι, Παλαιοκερασιά και το λιβάδι του Δροσουνίου και εκμεταλλεύτηκε την ευκαιρία να αγοράσει από τον Αχμέτ Αγά τα Δρύστελα, προσφέροντας υψηλότερο τίμημα από τους κατοίκους του χωριού. Μάλιστα η αγοροπωλησία, όπως φαίνεται από τη διαμαρτυρία των κατοίκων, πρέπει να έγινε μέσα στο 1833, την άνοιξη με καλοκαίρι, προφανώς για να μη χάσει το λιβάδι των Δρυστέλων ο τσέλιγκας Γεώργιος Πεπόνας, που το γνώριζε και προσφερόταν για τις κτηνοτροφικές ανάγκες του. Λέγεται μάλιστα ότι πριν ο τσέλιγκας Γεώργιος Πεπόνας προβεί στην αγορά των Δρυστέλων του είχαν υποδειχθεί τα χωριά - τσιφλίκια Αχινός και Αυλάκι, αλλά αυτός τελικά προτίμησε να αγοράσει τα Δρύστελα.

* * *

Από προφορικές μαρτυρίες που έχουμε πληροφορούμαστε ότι την αγορά των Δρυστέλων την αμφισβητούσε κάποιος «κλέφτης» Πάνος Κουτσοκέρας ισχυριζόμενος ότι τα Δρύστελα είναι το χωριό του και ότι θα βιοπραγήσει εις βάρος του Γεωργίου Πεπόνα. Φαίνεται ότι οι απειλές του εισακούστηκαν, γι' αυτό βλέπουμε ότι ύστερα από μερικά χρόνια το 1837 μεταπώλησε ο τσέλιγκας Γεώργιος Πεπόνας το ήμισυ του κτήματος των Δρυστέλων όχι στον ίδιο αλλά στη σύζυγό του: «... ο Αρχιποιμνή κύριος Γεώργιος Πεπόνας, κάτοικος Στελίδος (...) ότι από το ιδιόκτητόν του χωρίον Τρίστελα εκ του όλου, επώλησε προς την κυρίαν Μαρίαν Ευσταθίου Μαντοροπούλα, σύζυγον του Πάνου Κουτσοκέρα κάτοικον Στελίδος το ήμισυ του χωριού τούτου με την περιφέρειαν των συνόρων του, ως τα πρωτότυπα οθωμανικά και ελληνικά πωλητήρια διαλαμβάνουν, δια δραχμάς εξ χιλιάδες διακοσίας ογδοήντα εξ (6286).»³³

Στο αριθ. 4111/17-12-1841 Συμβόλαιο διαβάζουμε ότι «... η Κυρία Μαρία Ευσταθίου Λιοτύρη, σύζυγος του Παναγιώτου Κουτσοκέρα, κάτοικος Στελίδος

32. Ιστορικών Αρχείων Λαμίας, Αναφορά των κατοίκων Δρυστέλων προς το Βασιλιά Όθωνα με ημερομηνία και τόπο: Λαμία, 17 Σεπτεμβρίου 1834.

33. Ιστορικών Αρχείων Λαμίας, Συμβόλαιο αριθ. 80/2-2-1837 του Συμβολαιογράφου Λαμίας Βασιλείου Περραιβού.

(...) *ωμολόγησεν ενώπιον εμού του Συμβολαιογράφου (...) ότι το ήμισυ χωρίον Ντριστελλον το οποίον ηγόρασε από τον Γεώργιον Πεπόναν ως από της 20 Φεβρουαρίου του χιλιοστού οκτακοσιοστού τριακοστού εβδόμου έτους υπ. αριθ. ογδοήκοντα συμβόλαιον (...) η εν τω συμφωνηθέντι πωλητηρίω εγγράφω αναφερομένη επ' ονόματι αυτής πώλησις, εξετέθη εικονικώς, αυτή δε ουδεμίαν έχει επί του ειρημένου ημίσεως χωρίον μετοχήν αλλά τούτο ως είρηται ανήκει αδιαφιλονικήτως εις τον ειρημένον σύζυγόν της ως δόντα το τίμημα αυτού και ούτος δύναται να διαθέση ελευθέρως και ανενοχλήτως κατ' ιδίαν του αρέσκειαν, αυτή δε ούτε είχαν πραγματικώς ούτε έχει του λοιπού καμμίαν επ' αυτού απαίτησιν ή δικαίωμα. Ταύτα ομολογήσασα συνετάχθη κατ' αίτησιν του Π. Κουτσοκέρα η παρούσα πράξις...».³⁴*

Το ½ του κτήματος των Δρουστέλων του Πάνου Κουτσοκέρα με το αριθ. 11834/13-9-1860 Συμβόλαιο περιήλθε στο γιο του Οδυσσέα Πάνου³⁵, με το αριθ. 1539/11-8-1902 δόθηκε προικώο στο Χαράλαμπο Ευταξία που πήρε τη Χαρίκλεια, κόρη του Οδυσσέα Πάνου³⁶, και με το αριθ. 16392/4-9-1924 Συμβόλαιο περιήλθε σε Σαρακατσαναίους «*σκηνίτας κτηνοτρόφους*» με αγοροπωλησία (στους Καλοδημαίους, στους Τσαραίους, στους Τεμπλαλεξαίους, στους Σουφλεραίους, στους Μπικαίους, στους Τζουναίους, στους Γεωργουσαίους, στους Κατσαραίους, στους Ζωγακαίους, στους Μπελτεγραίους, στους Τζουβαραίους, στους Τσαλαγκαίους, στον Επίσκοπο, Μπεκαρή, Κούτρα, Τσαγιάννη και Καπούλα) και έτσι ολοκληρω το κτήμα των Δρουστέλων, ύστερα από εκατό περίπου χρόνια από την αγορά του από τον αρχιτοπιμένα Γεώργιο Πεπόνα το 1833, περιήλθε πάλι εξ ολοκλήρου σε Σαρακατσαναίους.³⁷

Εύλογα όμως γεννιέται η απορία, γιατί ο Πάνος Κουτσοκέρας δεν αγόρασε επ' ονόματι του το ήμισυ του χωρίου Δρουστέλων το 1837 από το Γεώργιο Πεπόνα και έκανε την εικονική αγορά στο όνομα της συζύγου του το 1837 και την κανονική αγορά το 1841 με την ομολογία της εικονικότητας και τη μεταπώληση στο όνομά του από τη σύζυγο του; Την απορία μας αυτή νομίζω ότι τη λύνει το αριθ. 11834/13-9-1860 συμβόλαιο, διότι εκεί στο συμβόλαιο αναφέρει ρητά ότι «... *ενεφανίσθη ο Πάνος Κουτσοκέρας λοχαγός της φάλαγγος...*».³⁸ Επομένως ο Πάνος Κουτσοκέρας ανήκε στην «*Ελληνική Φάλαγγα*», ένα τιμητικό στρατιωτικό σώμα που ίδρυσε ο Βασιλιάς Όθωνας το

34. Ιστορικών Αρχείων Λαμίας, Συμβόλαιο αριθ. 4111/17-12-1841 του Συμβολαιογράφου Λαμίας Ιω. Οικονομίδου.

35. Ό.π., Συμβόλαιο αριθ. 1860/13-9-1860 του Συμβολαιογράφου Λαμίας Αλεξάνδρου Χατζίσκου.

36. Συμβόλαιο αριθ. 1539/11-8-1902 του Συμβολαιογράφου Λαμίας Ευθυμίου Κουτσομήτρου του Υποθηκοφυλακείου Φαλάρων.

37. Συμβόλαιο αριθ. 16392/4-9-1924 του Συμβολαιογράφου Λαμίας Επαμεινώνδα Δημολιούλια του Υποθηκοφυλακείου Φαλάρων, Λαμίας Αλεξάνδρου Χατζίσκου.

38. Ό.π., Συμβόλαιο Συμβολαιογράφου Αλεξάνδρου Χατζίσκου.

1835 από καπεταναίους και μικροκαπεταναίους του 1821 που ήταν αγράμματοι και δεν μπορούσαν να καταχτούν στον τακτικό στρατό. Ήταν διαβαθμισμένοι από ανθυπολοχαγό μέχρι συνταγματάρχη και έπαιρναν μισθό και προαγωγές εκτός από εκείνους που είχαν πάρει ως αμοιβή εθνικά κτήματα.³⁹ Στο ιδρυτικό Δ/γμα 6/1835 της «Ελληνικής Φάλαγγας» διαβάζουμε ότι σκοπός της ίδρυσής της είναι: «*Δια να δώσωμεν δείγμα της Βασιλικής Ημών ευνοίας και ευγνωμοσύνης της πατρίδος εις τους γενναίους άνδρας, οίτινες εχρησίμευσαν ως οδηγοί των συστρατιωτών των εις τον υπέρ της Ελληνικής ανεξαρτησίας αγώνα...*». Στο άρθρο 6 αναφέρεται ότι: «*Εις το σώμα τούτο ανήκουν χωρίς τινα περαιτέραν εξέτασιν όσοι ανεγνωρίσθησαν επισήμως παρά των συστηθεισών την 13 (25) Μαρτίου και 21 Απριλίου (3 Μαΐου) 1833 εξεταστικών επιτροπών ως έχοντες τας ρηθείσας ιδιότητες, εσημειώθησαν εις το ανήκον γενικόν μητρώον και διωρίσθησαν ήδη παρ' Ημών ως αξιωματικοί, ήτοι εχαρακτηρίσθησαν ως τοιούτοι. Η τάξις των ακολουθεί τον βαθμόν των διπλωμάτων των.*»⁴⁰

Σε προηγούμενο Δ/γμα 22/1834 στο Ι άρθρο αναφέρεται: «*Οι παλαιοί και πτωχοί αξιωματικοί, υπαξιωματικοί και στρατιώται των ατάκτων και τακτικών στρατευμάτων της ξηράς και της θαλάσσης, οίτινες μετέσχον ενδόξως εις τον υπέρ απελευθερώσεως της πατρίδος αγώνα προς ανταμοιβήν των παλαιών εκδουλεύσεων και επί σκοπώ του να εξασφαλισθή εις τας οικογενείας των σταθερός πόρος υπάρξεως, θέλουσι λάβει αμέσως εις πλήρη ιδιοκτησίαν των μέρος των ακαλλιεργητων μεν, πλην καλλιεργησίμων εθνικών γαιών, καθ' όσον όμως δεν λαμβάνουσι ήδη εκ του ταμείου μισθούς ενεργείας, συντάξεις ή τροφοδοσίας». Στο άρθρο 4 αναφέρεται ότι: «*Μ' όλον ότι το μέγιστον όρος της αξίας (εννοείται της παρεχομένης γης) προσδιωρίσθη εις 7.000 δραχμών, δεν συγχωρείται να παραχωρηθώσιν εις τον αυτόν στρατιωτικόν επέκεινα των διακοσίων τεσσαράκοντα στρεμμάτων.*»⁴¹*

Στο Δ/γμα 1/1838 με το οποίο παραχωρούνται εθνικές γαίες ειδικά στους Φαλαγγίτες, στην εισαγωγή του αναφέρεται: «*Θέλοντες να δώσωμεν ασφαλή και διαρκή ύπαρξιν εις τους ήδη εις την φάλαγγα καταταχθέντας και εις το εξής καταταχθησομένους αξιωματικούς και εις τας οικογενείας των, δια παραχωρήσεως εθνικών γαιών ή άλλων ακινήτων φθαρτών κτημάτων εις εντελή ιδιοκτησίαν των, και έχοντες ιδίως προ οφθαλμών το Ημέτερον διάταγμα από 20 Μαΐου (1 Ιουνίου) 1834 περί παραχωρήσεως ακαλλιεργήτων με, αλλά καλλιεργησίμων γαιών προς τους μη εν ενεργεία ενδεείς αξιωματικούς*

39. Χρ. Στασινόπουλου, Λεξικό της Ελληνικής Επαναστάσεως του 1821, τ. Γ', Αθήνα 1976, σ. 609.

40. Εφημερίς της Κυβερνήσεως, Δ/γμα 6/18 (30) Σεπτεμβρίου 1835, Περί σχηματισμού της Ελληνικής Φάλαγγος.

41. Εφημερίς της Κυβερνήσεως, Δ/γμα 22/20 Μαΐου (1 Ιουνίου) 1834, Περί των μη εν ενεργεία αξιωματικών, υπαξιωματικών, στρατιωτών και ναυτών του στρατού της ξηράς και της θαλάσσης.

κλπ. του Ημετέρου κατά γην και θάλασσαν στρατού, προς αμοιβήν των κατά των υπέρ της ανεξαρτησίας αγώνα εκδουλεύσεών των (...) απεφασίσαμεν: ... (άρθρον 1) Έκαστος εις την φάλαγγα προ της δημοσιεύσεως του παρόντος νόμου ήδη κατατεταγμένος αξιωματικός, όστις ως τοιούτος λαμβάνει μισθόν από το εθνικόν ταμείον, δύναται, εάν θέλη, παραιτούμενος του μισθού του, να λάβη ως πλήρη ιδιοκτησίαν, γην ή κτήμα τι φθαρτόν μέχρι τούδε εθνικόν...». Επίσης στο άρθρο 4 αναφέρεται ότι: «Όσοι μετά την δημοσίευσιν του παρόντος νόμου καταχθώσιν παρ' Ημών εις την φάλαγγα και αναγνωρισθώσιν ως ενδεείς, θέλουν λάβει, κατά τους εις το Ι άρθρον εμπεριεχομένους ορισμούς, εν μέρος εθνικής γης, ή άλλο φθαρτόν ανάλογον με την εις τον μισθόν του βαθμού των ανήκουσαν χρηματικήν ποσότητα».⁴²

Αν συνδυάσουμε τώρα τους όρους με τους οποίους παραχωρούνταν τα εθνικά κτήματα προς τους αγωνιστές του 1821, αξιωματικούς και στρατιώτες, με τα κατά καιρούς συμβόλαια με τα οποία μεταπωλούνταν ή μεταβιβαζόταν το ½ του χωριού των Δρυστέλων, τότε μπορούμε να απαντήσουμε και στην εύλογη απορία μας, γιατί ο τσέλιγκας Γεώργιος Πεπόνας μεταπώλησε εικονικά το 1837 το ½ του χωριού Δρυστέλων στη σύζυγο του Πάνου Κουτσοκέρα Μαρία Ευσταθίου και όχι κατευθείαν σ' αυτόν τον ίδιο. Ο Πάνος Κουτσοκέρας σαν παλιός κλέφτης και αγωνιστής της Επανάστασης του 1821 κατατάχτηκε στο τιμητικό σώμα της Ελληνικής Φάλαγγας που ιδρύθηκε το 1835 ως αξιωματικός. Το Ελληνικό Κράτος παραχωρούσε ως ανταμοιβή για την προσφορά τους στον Αγώνα της Ανεξαρτησίας εθνικές γαίες σε «παλαιούς και πτωχούς αξιωματικούς, υπαξιωματικούς και στρατιώτας» (Δ/γμα 22/1834) και στους «ενδεείς αξιωματικούς» της Ελληνικής Φάλαγγας (Δ/γμα 1838) και μάλιστα όχι παραπάνω από διακόσια σαράντα στρέμματα. Επειδή, φαίνεται, γίνονταν διάφορες ζυμώσεις και υπήρχαν διάχυτες πληροφορίες για παροχή εθνικών γαιών στους Φαλαγγίτες, γι' αυτό, το πιθανότερο, ο αξιωματικός της Ελληνικής Φάλαγγας Πάνος Κουτσοκέρας αγόρασε το ½ του χωριού Δρυστέλων από τον τσέλιγκα Γεώργιο Πεπόνα εικονικά στο όνομα της γυναίκας του Μαρίας Ευσταθίου, για να μη φαίνεται κάτοχος γης και μάλιστα μεγάλης ιδιοκτησίας γύρω στα 15.000 με 20.000 χιλιάδες στρέμματα. Αποχωρώντας αργότερα από το σώμα της Ελληνικής Φάλαγγας, χωρίς καμία δέσμευση και υποχρέωση προς το Ελληνικό Κράτος ως ιδιώτης πια, μετέβαλε την εικονική αγορά του 1837 σε κανονική και επ' ονόματί του το 1841.

* * *

Η Όθρυς, τα γνωστά Βουνά της Γούρας κατά την Τουρκοκρατία, με την ημερότητα και τη βατότητά της, περιτριγυρισμένη από απάνεμα και ζεστά χειμαδιά από πολύ παλαιούς χρόνους προσείλκυσε την προσοχή των νομάδων

42. Εφημερίς της Κυβερνήσεως, Δ/γμα 1/ 1 (13 Ιανουαρίου) 1838, Περί παραχωρήσεως εθνικών γαιών εις τους φαλαγγίτας.

Σαρακατσαναίων, που ήξεραν να επιλέγουν τα κατάλληλα λιβάδια για τα κοπάδια τους. Δεν είναι υπερβολή αν τη χαρακτηρίζαμε ως κατ' εξοχήν σαρακατσανοβούνι, αφού στη Όθρυ δεν πάτησαν βλαχόφωνοι νομάδες συμπατριώτες μας και μέχρι τα μέσα του περασμένου αιώνα φιλοξενούσε πάνω από είκοσι στάνες Σαρακατσαναίων.

Στην Όθρυ, κατά το μύθο, έβοσκαν τα κοπάδια τους ο βασιλιάς της Φυλάκης Ίφικλος⁴³, ο Ευρισιόθων που βασίλευε στο Δώτιο Πεδίο (στον Αλμυρό)⁴⁴ και ο Κέραμβος⁴⁵. Ο Κέραμβος μάλιστα ήταν πολύ φημισμένος, γιατί αυτός πρώτος συναρμολόγησε το σουραύλι και πρώτος χρησιμοποίησε τη λύρα. Βοσκούσε τα κοπάδια του επάνω στη Όθρυ με τη βοήθεια των Νυμφών του βουνού, γιατί τις διασκεδάζε με τα γλυκά του τραγούδια. Λένε μάλιστα ότι κάποτε παρουσιάστηκαν οι ίδιες οι Νύμφες και χόρευαν μπροστά του με τη συνοδεία της μουσικής του. Ο Πάνας κάποτε τον συμβούλεψε να κατεβάσει τα κοπάδια του στα χειμαδιά, γιατί θα ερχόταν βαρυχειμωνιά, αλλά αυτός δεν τον άκουσε. Πλάκωσε όμως βαρυχειμωνιά και γέμισαν χιόνια οι ράχες και τα λαγκάδια. Τα κοπάδια του Κέραμβου πάγωσαν και θάφτηκαν μαζί με τα δέντρα στα χιόνια!

Άραγε είναι τυχαίο το γεγονός ότι η πρώτη μεγάλη ιδιοκτησία των Σαρακατσαναίων στο Νεοελληνικό Κράτος έγινε στην Όθρυ από τον αρχιτσέλιγκα Γεώργιο Πελόνα το 1833; Μήπως αποτελεί ένδειξη και συμβολισμό της διαχρονικής παρουσίας των Σαρακατσαναίων στην Όθρυ και γενικότερα στη Φθιώτιδα; Διότι μόνο έτσι μπορεί να ερμηνευτεί το γεγονός ότι το ενιαίο κτήμα των Δρυστελών που αγοράστηκε ολόκληρο το 1833 από το τσιφλικούχο Μεχμέτ Αγά, περιήλθε τελικά ολόκληρο στους Σαρακατσαναίους και φιλοξενούσε μέχρι τα μέσα του περασμένου αιώνα τέσσερις στάνες Σαρακατσαναίων σε ιδιότητα θερινά λιβάδια: τα Δρύστελα, τη Βουρλιά, το Αρκοδοπούρνι και τη Μαυρίκα, όπου ξεκαλοκαίριαζαν γύρω στις 15.000 χιλιάδες γιδοπρόβατα και πολλά άλογα.

Έτσι η παλαιά επαρχία του Ζητουνίου και νυν επαρχία Φθιώτιδας επέπρωτο να προδιαγράψει τη μοίρα και την πορεία του νομαδικού βίου των Σαρακατσαναίων και να οδηγήσει σε σχετικό βάθος χρόνου πρώτα στην ημινομαδοποίηση και στη συνέχεια στην απονομαδοποίησή τους και στη στροφή τους προς άλλα μη κτηνοτροφικά επαγγέλματα μέσα σε εκατόν πενήντα περίπου χρόνια από την ίδρυση του Νεοελληνικού Κράτους. Από τη στιγμή που ο νομάδας προσδέεται μόνιμα με ένα κομμάτι γης, από τότε αρχίζει και η απονομαδοποίησή του και η στροφή του προς άλλα γεωργικά και αστικά επαγγέλματα. Βέβαια για την ημινομαδοποίηση και την απονομαδοποίηση των Σαρακατσαναίων και τη μόνιμη εγκατάστασή τους στη

43. ΕΚΔΟΤΙΚΗ ΑΘΗΝΩΝ, Ελληνική Μυθολογία, τ. Γ', σ. 126.

44. Ό.π., σσ. 122 κ.ε.

45. Ό.π., σσ. 346 κ.ε.

Φθιώτιδα - ο Νομός Φθιώτιδας έχει πάνω από 20.000 Σαρακατσαναίους - αλλά και στην υπόλοιπη ηπειρωτική Ελλάδα, την Εύβοια και την Πελοπόννησο συνετέλεσαν και άλλοι ιστορικοί λόγοι που δεν είναι του παρόντος να αναλύσουμε. Πάντως η απόκτηση ιδιόκτητης μόνιμης θερινής ή πεδινής διαμονής από τους Σαρακατσαναίους ήταν αναμφισβήτητα ο σοβαρότερος λόγος. Υπό την έννοια αυτή η αγορά του χωριού - τσιφλικιού Δρυστελών από τον αρχιπομπό Σαρακατσάνο Γεώργιο Πεπόντα το 1833 από το Μεχμέτ Αγά συνιστά τομή και νέα αφετηρία για τους Σαρακατσαναίους και το νομαδικό τους βίο.

Βιβλιογραφία

1. Απέργη Δ. - Εμμανουήλ Κ. & Σία Ο.Ε., Νέα Γενική Ιστορία των Ελλήνων, τ. ΙΑ', Αθήνα 1972.
2. Βακαλοπούλου Απόστολου Ε., Ιστορία του Νέου Ελληνισμού, τ. Β', εκδ. β', Θεσ/νίκη 1976.
3. Βορτσέλα Ιωάννου Γ., Φθιώτις, Αθήνα 1907.
4. ΕΚΔΟΤΙΚΗ ΑΘΗΝΩΝ Α.Ε., Ιστορία του Ελληνικού Έθνους, τ. ΙΒ', Αθήνα 1975.
5. ΕΚΔΟΤΙΚΗ ΑΘΗΝΩΝ Α.Ε., Ελληνική Μυθολογία, τ. Γ', Αθήνα 1986.
6. Εφημερίς της Κυβερνήσεως του Βασιλείου της Ελλάδος.
7. Κόκκινου Διονυσίου Α., Η Ελληνική Επανάσταση, τ. ΙΒ', Αθήνα 1960.
8. Του ιδίου, Ιστορία της Νεωτέρας Ελλάδος, τ. Α', Αθήνα 1970.
9. Κουλτούκη Αλεξάνδρας Θ., Διοικητικές μεταβολές των επισκοπών Φθιώτιδος από 1833 - 1899, Φθιωτική Ιστορία, Πρακτικά Συνεδρίου Πνευματικού Κέντρου Σταυρού, τ. Α', Λαμία 2002, σσ. 173 κ.ε.
10. Μακρή Ιωάννη Ευαγ., Το ιδιοκτησιακό καθεστώς της επαρχίας Ζητουνίου κατά τα πρώτα μεταπελευθερωτικά χρόνια (1833 - 1840 μ.Χ. περίπου) σύμφωνα με τα Πρακτικά της Μικτής Ελληνοτουρκικής Επιτροπής, Φθιωτική Ιστορία, Πρακτικά Συνεδρίου Πνευματικού Κέντρου Σταυρού, τ. Α', Λαμία 2002, σσ. 141 κ.ε.
11. Ζαφειράτου Κ. - Παταγιάρη Γ., Φυσικοανθρωπολογική μελέτη του πληθυσμού των Σαρακατσάνων στην περιοχή Ζαγοριών Ηπείρου, Πρακτικά Συνεδρίου Σερρών, Σαρακατσάνοι, ένας ελληνικός νομαδικός κτηνοτροφικός πληθυσμός, Αθήνα 1985, σσ. 62 κ.ε.
12. Πουλιανού Άρη, Σαρακατσάνοι, ο αρχαιότερος λαός της Ευρώπης, Πρακτικά Συνεδρίου Σερρών, Σαρακατσάνοι, ένας ελληνικός νομαδικός κτηνοτροφικός πληθυσμός, Αθήνα 1985, σσ. 22 κ.ε.
13. Κορδάτου Γιάννη, Μεγάλη Ιστορία της Ελλάδας, τ. Γ' 1821 - 1833.
14. Μαρκεζίνη Σπύρου, Πολιτική Ιστορία της Νεωτέρας Ελλάδος, τ. Α', Αθήνα 1966.
15. Σταϊνού Χρήστου, Λεξικό της Ελληνικής Επανάστασης του 1821, τ. Γ', Αθήνα 1976.
16. Τριανταφυλλίδη Κων/νου, Η γενετική σύσταση των Σαρακατσαναίων, Πρακτικά Πρώτου Συνεδρίου Σαρακατσαναίων Ελλάδος και Διασποράς, Αθήνα 1996, σσ. 40 κ.ε.
17. Τσιώνη Παναγιώτη Ι., Ο Νομός Φθιώτιδας, Αθήνα 1983.
18. Χατζημυχάλη Αγγελική, Σαρακατσάνοι. Μέρος Α', τ. Α', Αθήνα 1957.

ΕΙΣΗΓΗΤΗΣ
Ευθ. Ν. Χριστόπουλος
δάσκαλος - δημοσιογράφος

ΘΕΜΑ
Οι μήνες στην αρχαία Λαμία
Ονομασία - αφιερώσεις σε θεούς -
εορταστικές, πολιτιστικές εκδηλώσεις

Εισαγωγή

Αρχαιότατη η πόλη της Λαμίας, που η ίδρυση της χάνεται στην αχλύ του μύθου και της ιστορίας.

Οικοδομημένη σε δεσπόζουσα θέση, μοναδικό πέρασμα, σταυροδρόμι της Κεντρικής Ελλάδας, ήταν υποχρεωμένη να δέχεται συνεχείς επιδρομές και να είναι σε μια διαρκή εμπόλεμη κατάσταση.

Παρόλα αυτά ανέπτυξε έναν δικό της εσωτερικό πολιτισμό και διακρίθηκε ανάμεσα στις άλλες ελληνικές πόλεις για το σωστότατο διαχωρισμό του χρόνου, αφού στην περιοχή γενικότερα διακρίνονταν χαρακτηριστικά οι τροπές του ηλίου.

Η μέτρηση του χρόνου άρχιζε την ημέρα της εαρινής ισημερίας και βασιζόταν στον κύκλο της σελήνης.

Η εαρινή ισημερία ήταν η σπουδαιότερη, αφού η προηγούμενη της ήταν το τέλος του θανάτου (χειμώνα), αυτή δε η έναρξη, η ανάσταση της νέας ζωής.

Το ετήσιο χρονικό διάστημα το μετρούσαν σε τέσσερα ίσα μέρη, το καθένα απ' τα οποία διαιρούσαν σε τρία τμήματα.

Τα τέσσερα είχαν βάση τις τροπές του ηλίου, δηλ. εαρινή ισημερία, θερινό ηλιοστάσιο, φθινοπωρινή ισημερία και χειμερινό ηλιοστάσιο.

Με βάση την εαρινή ισημερία, διακρίνονταν τα διαστήματα (μήνες).

1. ΛΥΚΕΟΣ (σελήνη Μαρτίου)

Αποκαλούσαν το διάστημα από τα μέσα του σημερινού Μαρτίου μέχρι τα μέσα Απριλίου και μετρούσε τριάντα μία ημέρες.

Ήταν η **περίοδος του φωτός** και ήταν αφιερωμένη στο **Λύκειο Απόλλωνα**, απ' τον οποίο πήρε και το όνομα.

Με την αύξηση των φυτών κατά την πανσέληνο, οι Λαμείς, όπως και οι άλλοι αρχαίοι Έλληνες, παραλλήλιζαν την ανάπτυξη της ψυχής. Αφορούσε όμως και την ελευθερία, τη λύτρωση της ψυχής από το γήινο περιβάλλον.

Την περίοδο αυτή αρχίζει να υποχωρεί η νύχτα, παραχωρώντας όλο και μεγαλύτερη διάρκεια στην ημέρα, στο φως που κυριαρχεί ιδιαίτερα και αποδειγμένα στην περιοχή.

Περίοδος που οι κυνηγοί επιχειρούν τις μεγάλες εξορμήσεις τους, με τις ανάλογες θυσίες και εορταστικές εκδηλώσεις και στην **Αρτέμιδα**, από την οποία περιμένουν εύνοια.

Ο **Μαλαεΐος Δρυμός** που υψωνόταν πάνω από τη Λαμία κυριαρχώντας στις νότιες πλαγιές της Όθρης, όπου είχε παραμείνει για αρκετό διάστημα και ο κένταυρος **Χείρων** κυνηγημένος απ' το Πήλιο από τον **Ηρακλή**, παρείχε πλούσιο και εξαιρετικό κυνήγι.

Την ίδια περίοδο και κατά τη γιορτή της πανσελήνου, τιμούνταν με εξαιρετικές τιμές και οι «**εφήμεροι άμπελοι**» προς τιμήν του **Θεανίου Διόνυσου**, κατά τις οποίες, μέσα σε μια ημέρα εκτελείτο συμβολικά ένας πλήρης κύκλος αμπελοκαλλιέργειας, όπου, μετά από μυστικές ιεροπραξίες και οργιώδεις χορούς **Μαινάδων**, των αποκαλουμένων **Μυστίδων**, του Θεού Διόνυσου, ένα θαυματουργό αμπέλι έκανε την εμφάνισή του και μέχρι τη νύχτα είχε παραχθεί από τους χυμούς του κόκκινο κρασί (ερυθρός οίνος).

Την περίοδο αυτή κυριαρχούσαν αγώνες με ανάλογες πολιτιστικές εκδηλώσεις, που συμβόλιζαν την αέναη κυκλική εναλλαγή των μορφών της πολυεπίπεδης ζωής, με το πέρασμα του ενιαυτού από τη **νεκρή φάση** προς τη **ζώσα αναβλάστηση**, το πέρασμα του ήλιου πάνω από το φράγμα ανάμεσα στο χειμώνα και στο θέρος.

Αγώνες και εκδηλώσεις, μιμούνταν, όχι μόνο το ρυθμό του κόσμου, αλλά τιμούσαν και την ύλη του σώματος δίνοντάς της υγεία, που ήταν απαραίτητη για την ύπαρξη υγιούς νου.

2. ΘΥΟΣ (σελήνη Απριλίου)

Αποκαλούσαν το διάστημα από τα μέσα Απριλίου μέχρι τα μέσα Μαΐου και μετρούσε τριάντα ημέρες.

Όμοιό του στη Θεσσαλία αποκαλούσαν **Θυίο** και στη Βοιωτία **Θουούιο**.

Ήταν η περίοδος των μεγάλων θυσιών (όπως το πασχαλινό αρνί αργότερα), η δε ονομασία του οφειλόταν στο δέντρο θύο, που ευδοκίμωσε ιδιαίτερα και σε μεγάλες εκτάσεις στην περιοχή του Μαλαεΐου Δρυμού, πριν αυτός καταστραφεί από πυρκαγιά.

Τα κλαδιά του θύου, τρυφερά καθώς ήταν αυτή την εποχή, καιόμενα στα θυσιαστήρια ανέδιδαν εξαιρετική ευωδία που πλημμύριζε τους χώρους, ευχαριστούσε τους πάντες και όσους παρέμεναν περισσότερο χρόνο κοντά στα θυσιαστήρια τους κλυδώνιζε και τους έκανε να χρησιμοδοτούν.

Οι θυσίες, κατεξοχήν αμνοεριφίων, συνοδεύονταν από εορταστικές πομπές και εκδηλώσεις, που είχαν αφητηρία την Κεντρική Αγορά (αρχαία οδό την αποκάλεσαν σήμερα) που βρισκόταν στην περιοχή της οδού Αιινιάνων, όπου σήμερα η πινακοθήκη Αλ. Κοντόπουλου.

Κάποιες από τις εκδηλώσεις εκείνες διατηρήθηκαν με τη μορφή του κλήδονα.

3. ΑΡΕΟΣ (σελήνη Μαΐου)

Αποκαλούσαν το διάστημα από τα μέσα Μαΐου μέχρι τα μέσα Ιουνίου και μετρούσε τριάντα μία ημέρες.

Με την ίδια ονομασία η περίοδος αυτή συναντάται και στη Βιθυνία.

Ήταν η άλκιμη εποχή, η γερή, η δυνατή, η δοκιμασμένη, αυτή που ενίσχυε, που παρείχε δυνάμεις, που τόνωνε, γι' αυτό ως απαραίτητο μετά το φαγητό ήταν καθημερινά το μέλι με το γάλα.

Ήταν ξεχωριστά αφιερωμένη στο Δία, που ήταν προστάτης της μέλισσοκομίας και του αμπελιού και τον αποκαλούσαν σε πολλά μέρη και **Φελχανό**.

Αυτόν τον αγένιο Δία τον καλούσαν οι θρησκευτές να φέρει ως βιοδοτής και αναβλαστικός Θεός, το μέγα δώρο της καρποφορίας και της ευτυχίας σε όλους τους ανθρώπους, στους καρπούς, ακόμα και στα ζωντανά.

Στη γιορταστική πομπή που σχηματιζόταν και ξεκινούσε από την περιοχή της παλαιόστρας (γωνία των οδών Θερμοπυλών και Μιαούλη) πάνω από την οποία βρισκόνταν και τα νεκροταφεία, και κατευθυνόταν προς την Κεντρική Αγορά, προηγείτο ένα αγόρι (παις) «**αμφιθαλές**» (που ζούσαν δηλ. και οι δυο γονείς του), ήταν χρυσοστεφανωμένο και κρατούσε στα χέρια του την «**κωπό**», ένα κλαρί δηλ. διακοσμημένο με κοσμολογικά σύμβολα (ήλιος, σελήνη, γη).

Όλοι οι άλλοι που ακολουθούσαν, αντί για άνθη στα χέρια τους κρατούσαν και κουνούσαν, τρυφερούς βλαστούς από ένα είδος πουρναριού που δεν είχαν αγκάθια τα φύλλα του και φυόταν σε πολύ μεγάλες συστάδες, στις νότιες πλαγιές της Όθρης, κυρίως στην περιοχή της Αγίας Παρασκευής Ταράτσας, όπου την προηγούμενη της εορτής σαν εκδρομείς ανέβαιναν ομαδικά οι Λαμείς και έκοβαν.

Εκείνη η εκδρομή διατηρήθηκε μέχρι και μετά το 1940 την πρωτομαγιά.

4. ΧΡΥΤΤΑΙΟΣ (σελήνη Ιουνίου)

Αποκαλούσαν το διάστημα από τα μέσα Ιουνίου μέχρι τα μέσα Ιουλίου και μετρούσε τριάντα ημέρες.

Εποχή που τη χαρακτηρίζει και παρουσιάζει η αποξηραμένη γη, η πυρώδης, η γη που καίγεται, γι' αυτό στη Λαμία ήταν αφιερωμένη στον Ήλιο και στη Δήμητρα, η οποία ήταν προστάτιδα γενικά της περιοχής.

Στις εορταστικές - πολιτιστικές εκδηλώσεις κυριαρχούσαν τα «**αρτοφόρια**», γιορτές προς τιμήν της Δήμητρας Μεγαλόρτου ή Αρτοφόρου, στις οποίες τελούνταν πομπές με περιφορά φρεσκοψημένων άρτων, σπονδές και αρτοκλασίες.

Ξεχωριστά τελούνταν και τα «**Μεγαλόρτια**» καθαρά γυναικείες γιορτές, με λαμπρότατο εορτασμό, κατά τον οποίο πραγματοποιούνταν αναίμακτες θυσίες με προσφορά στη Θεά αρτοσκευασμάτων φρεσκοψημένων που τα έλεγαν «**αχαΐνες**».

Μέσα στη Λαμία υπήρχε μεγαλοπρεπέστατος Ναός της Δήμητρας, κοντά στη σημερινή πλατεία Πάρκου ή Τσολιά, όπως βεβαιώνει και ο πατριάρχης της Φθιωτικής Ιστορίας **Ιωάν.Βορτσέλας**, ο οποίος τον τοποθετεί στο τετράγωνο των οδών Καραγιαννοπούλου - Βύρωνος - Χατζοπούλου - Διάκου, ενώ νότια της Λαμίας και περί τα 11 χιλμ. ήταν το κέντρο των **Αμφικτυονιών** σε Ναό της Δήμητρας, με παλαιότερη ημερομηνία ύπαρξης και λειτουργίας του το **1522 π.Χ.** για την προστασία του οποίου ξεκίνησε το θέρος του 480 π.Χ. (την περίοδο της μεγαλύτερης εορτής της Σπάρτης, της αφιερωμένης στον **Κάρνιο Απόλλωνα**, που απαγορευόταν κάθε άλλη ασχολία εκτός των όσων αναφέρονταν γι' αυτή), ο βασιλιάς της Σπάρτης Λεωνίδα με τους 300 Σπαρτιάτες, αφού ο Ναός κινδύνευε από τους Πέρσες και η Σπάρτη ως αμφικτυονίδα πόλη ήταν υποχρεωμένη από τον Αμφικτυονικό Νόμο να τον υπερασπίσει. (Τέλος, πληροφοριακά πάντα, ο Θ. Μανιάς στο βιβλίο του «*τα άγνωστα Μεγαλοεργήματα των Αρχαίων Ελλήνων*» σελ. 76 αναφέρει ότι το Ιερόν της Ανθήλης αφιερωμένο στη Πυλαία Δήμητρα ήταν η κορυφή νοητού ισοσκελούς τριγώνου με τις ίσες πλευρές του τις αποστάσεις Ανθήλη - Ολυμπία, Ανθήλη - Επίδαυρος).

Την περίοδο αυτή, η οποία άρχιζε από το θερινό ηλιοστάσιο, οι πολιτιστικές-εορταστικές εκδηλώσεις ήταν κυρίως νυχτερινές, αναπέμπονταν ευχαριστίες προς τη Θεά, της οποίας παρακαλούσαν την εύνοια για καλή σοδειά και ικεσίες για διαφύλαξη της πόλης και της περιοχής από καύσωνα και ξηρασία.

Η ημέρα του θερινού ηλιοστασίου, όπως προαναφέρθηκε, ήταν αφιερωμένη και στον Ήλιο το γιο του Φαέθοντα, που τιμούσαν με εκδηλώσεις ημέρας, αφού ο Ήλιος τιμούσε ιδιαίτερα την πόλη και την περιοχή της με τη μεγαλύτερη επίσημα ηλιοφάνεια. [Καθαρά τοπικός μύθος αναφέρει ότι ο Φαέθων ερωτοτροπούσε με μία Λάμια που κατοικοίδρευε στο Λάμο ή Λαμό, το μεγάλο ρέμα που χώριζε τους δύο λόφους της Λαμίας, τον ανατολικό (ακρολαμία ή Κάστρο) από τον δυτικό (Άγιο Λουκά) και απ' το οποίο ασφαλώς πήρε το όνομά της και η Λαμία, παρακαλούσε ο Φαέθων τον πατέρα Ήλιο να στέκει περισσότερο στην περιοχή, να λιάζει - θερμαίνει την αγαπημένη του και ο Ήλιος του έκανε το χατίρι].

(Πληροφοριακά και πάλι, αναφέρω ότι, με το σπάσιμο του κώδικα του αρχαιοελληνικού αλφαβήτου αποδείχεται ότι η λέξη Λαμία σημαίνει: Λ = ήλιος, Α = θεϊκός, Μ = στη φύση, Ι = κατέρχεται, Α = με τη βοήθεια του Θεού πλούσια).

5. ΠΗΠΟΔΡΟΜΙΟΣ (σελήνη Ιουλίου)

Αποκαλούσαν το διάστημα από τα μέσα Ιουλίου μέχρι τα μέσα Αυγούστου και μετρούσε τριάντα μία ημέρες.

Ήταν ξεχωριστά αφιερωμένο στον **Ποσειδώνα** και τη θάλασσα, η οποία

έφτανε μέχρι τις παρυφές της Λαμίας, στην περιοχή Νέας Άμπλιανης.

Ο Ποσειδώνας ήταν από τους κατ' εξοχήν τιμώμενους Θεούς στη Λαμία και, όπως για τη Δήμητρα, υπήρχε μεγαλοπρεπέστατος Ναός, ο οποίος πιθανόν να ήταν νότια της αποκαλούμενης σήμερα «αρχαίας οδού» στην Πινακοθήκη Αλ. Κοντόπουλου, εκεί όπου υπήρχε υπαίθριο πάρκινγκ.

Όπως είναι γνωστό, η Λαμία κυκλοφόρησε και νομίσματα αφιερωμένα στον Ποσειδώνα, αλλά και υπάρχει και ο, χωρίς όμως συγκεκριμένα στοιχεία, μύθος, ότι η κόρη του Λαμίας έδωσε το όνομά της στην πόλη.

Την περίοδο αυτή ωριμάζαν και οι σκέψεις, οι ιδέες, οι γνώσεις και οι αντιλήψεις ηθικών και συναισθηματικών καταστάσεων.

Κατά την διάρκειά της τελούνταν μεγάλες θυσίες, πομπές, αοματοδρομίες, θαλασσινοί αγώνες γυμνικοί, παιδων, αγενίων (εφήβων) και ανδρών και παρατίθεντο και δημοτελή γεύματα και συμπόσια.

6. ΠΑΝΑΜΟΣ (σελήνη Αυγούστου)

Αποκαλούσαν το διάστημα από τα μέσα Αυγούστου μέχρι τα μέσα Σεπτεμβρίου και μετρούσε τριάντα ημέρες.

Με την ίδια ονομασία το συναντάμε και στην Αιτωλία, και στη Βοιωτία και ήταν το σπουδαιότερο, αφού ήταν περίοδος βοηθητική, μεταβατική, ελεύθερη, ανακουφιστική, με τα μελήματα να κυριαρχούν, να απομακρύνουν τη φλόγα και να φέρνουν την ωραιότερη, γλυκύτερη και συμφερότερη εποχή της παρακαρπίας, το Φθινόπωρο ή Μετοπωρινή εποχή.

Ήταν αφιερωμένη στον Μεταγείτιο Απόλλωνα, που ήταν προστάτης των μετοικούντων και της εφαρμογής των καλών σχέσεων μεταξύ των ανθρώπων.

Στη Λαμία, την περίοδο αυτή, ο επισκέπτης έβρισκε μια φιλοξενία ιδιαίτερης προσοχής, αξίας και σημασίας, καθώς και πολύ καλές σχέσεις.

Ήταν εποχή που ανήκε στον καθένα και σε όλους, γι' αυτό και αποκαλέστηκε πάναμος, από τη σύνθεση των λέξεων παν = όλος και αμός (εμός) = δικός μου (μας).

Οι τελευταίες ημέρες της περιόδου αυτής ήταν ειδικά αφιερωμένες στη Δήμητρα, γι' αυτό τελούνταν στο Ναό της Πυλαίας Δήμητρας στην Ανθήλη ή Ανθηλή κοντά στα Θερμοπούλια, η Μετοπωρινή Αμφικτυονία, από τις πιο σημαντικές εκδηλώσεις (παλαιότερη γραπτή χρονολογία τελέσεώς της αναφέρεται το 1522 π.Χ.), που ήταν γνωστή ανά το Πανελλήνιο, με την κυριαρχούσα σ' αυτή υποχρεωτική εκχειρία, πολύ πιο πριν καθιερωθεί αυτή στους Ολυμπιακούς Αγώνες.

7. ΙΤΩΝΙΟΣ (σελήνη Σεπτεμβρίου)

Αποκαλούσαν το διάστημα από τα μέσα Σεπτεμβρίου (Φθινοπωρινή ισημερία) μέχρι τα μέσα Οκτωβρίου και αριθμούσε τριάντα μία ημέρες.

Ήταν η εποχή της σποράς και ήταν αφιερωμένο στην **Ιτωνία Αθηνά** και

τον Διόνυσο.

Η λατρεία της Ιτωνίας Αθηνάς ξεκίνησε από την Θεσσαλική πόλη Ίτων ή Ιτωνιάς, νότια της πόλης Φυλάκη, στην περιοχή δυτικά του Αλμυρού. Ήταν πόλη της Αχαΐας Φθιώτιδος, που σύμφωνα με τη μυθολογία την είχε κτίσει και ήταν και προστάτης της ο Ίτων, γιος του Αμφικτύονα και εγγονός του Δευκαλίωνα και της Πύρρας και, όπως λέγεται, ήταν βασιλιάς των Θεσσαλών και ευρέτης της χύσεως του χαλκού, η δε Ιτωνία Αθηνά ήταν κόρη του.

Οι γιορτές και εκδηλώσεις που τελούνταν στη Λαμία την περίοδο αυτή, κατά κύριο λόγο αφορούσαν και αναφέρονταν στη σπορά, από τις προετοιμασίες, στο όργωμα και γι' αυτό είχαν αναφορά και στη Δήμητρα.

Αναφέρονταν όμως και στον τρύγο, γι' αυτό είχαν και αφιερώσεις στο Διόνυσο, τον οποίο τιμούσαν με λαμπρότητα γενικότερα στην «ενάμπελο Φθία» και στη Λαμία, χωρίς όμως να αναφέρονται και οργανιστικές εκδηλώσεις τότε.

8. ΑΠΕΛΛΑΙΟΣ (σελήνη Οκτωβρίου)

Αποκαλούσαν το διάστημα από τα μέσα Οκτωβρίου μέχρι τα μέσα Νοεμβρίου και αριθμούσε τριάντα ημέρες.

Ήταν η περίοδος των μεγάλων Συνεδρίων, κατά τα οποία, στη Λαμία προσέρχονταν και κατέλυαν μετά τη Μετοπωρινή Αμφικτυονία πάρα πολλοί αξιόλογοι ξένοι και συμμετείχαν στα Συνέδρια, τα οποία ουσιαστικά ήταν συνέχεια της Αμφικτυονίας.

Ανάμεσα σ' αυτούς συμπεριλαμβάνονταν και μεγάλοι και ξακουστοί ποιητές, ρήτορες, ιστορικοί, γεωγράφοι, οι οποίοι έρχονταν να θαυμάσουν την πόλη και την ιδιομορφία των κατοίκων της, που φημίζονταν για φυσική απόδοση απόλυτης δικαιοσύνης.

Αυτοί, επισκεπτόμενοι και την παλαιίστρα, δίδασκαν τους αθλητές στις αίθουσες που αποκαλύφθηκαν και που κρατήθηκε μία μόνον, πλάι στη μεικτή αίθουσα που αποτελούσε το **κονιστήριο**, το **ελαιοθέσιο** και το **ψυχρό λουτρό** (γωνία Θερμοπυλών και Μιαούλη), αφού σ' εκείνες τις αίθουσες λειτουργούσε και δημόσιο σχολείο για τους αθλητές, σύμφωνα με την αρχή: «*νους υγιής εν σώματι υγιές*» και του Αντισθένη το: «*Δει τους μέλλοντας αγαθούς άνδρας γενέσθαι, το μεν σώμα γυμνασίοις ασκείν, την δε ψυχήν παιδεύειν*» (πρέπει, εκείνοι που θέλουν να γίνουν ενάρετοι άνθρωποι, το μεν σώμα τους να γυμνάζουν στα γυμνάσια, την δε ψυχή τους να εκπαιδεύουν).

Η περίοδος αυτή ήταν αφιερωμένη ιδιαίτερα στον Απόλλωνα, από τον οποίον πείρε και την ονομασία της, από τον διαλεκτικό τύπο Απέλλων, αλλά ήταν αφιερωμένη και στη θεά του Κυνηγιού, την Άρτεμη, επειδή ήταν και περίοδος κυνηγιού και από την περιοχή, που ήταν και είναι κι ακόμα πέρασμα αποδημητικών πουλιών, που κατεβαίνουν από τις ψυχρές για τις θερμές χώρες για τον ερχόμενο χειμώνα.

Στις γιορτές και εκδηλώσεις, πρωτοστατούσαν θυσίες πουλιών, καθώς και γεύματα και δείπνα κυρίως με πουλιά, μετά από τα οποία υποχρεωτικά ή κατ' έθιμο διανεμόνταν βρασμένοι σπόροι, περιβρεγμένοι με γάλα και μέλι.

Συμπεριλαμβάνονταν ακόμα εκδηλώσεις που αναφέρονταν ιδιαίτερα στην αύξηση της νύχτας και μείωση της ημέρας.

9. ΘΕΜΙΣΤΙΟΣ (σελήνη Νοεμβρίου)

Αποκαλούσαν το διάστημα από τα μέσα Νοεμβρίου μέχρι τα μέσα Δεκεμβρίου και μετρούσε τριάντα μία ημέρες.

Ήταν περίοδος δικαστική και ήταν εξαιρετικά αφιερωμένη στον πατέρα των Θεών και των ανθρώπων, τον Ξένιο Δία, Ναός και βωμός του οποίου υπήρχε στην περιοχή που περικλείεται από τις οδούς: Βύρωνος, Έσλιν, Σατωβριάνδου και Πατρόκλου, λίγο μέσα από το νοτιοδυτικό τείχος της πόλης.

Ο Ξένιος Δίας για τους αρχαίους Δαμείς, λειτουργούσε με το αναφερόμενο στην Οδύσεια Ζ' - 207: «Προς γαρ Διός εισίν άπαντες ξεινοί τε πτωχοί τε».

Η φιλοξενία εκείνη, δεν αναφερόταν μόνο στις σχέσεις που ενώνουν για πολλές γενιές οικογένειες που κατοικούν μεν μακριά η μία από την άλλη, σμίγουν δε σε κάποια χρονικά διαστήματα από αίτια κυρίως θρησκευτικά, αλλά είχε γενικότερη και ευγενέστερη υπόσταση και ήταν συνέχεια κατά κάποιον τρόπο της προηγούμενης περιόδου, αφού η φιλοξενία του Ξένιου Δία έπρεπε να προσφέρεται χωρίς διάκριση προς όλους ανεξαιρέτως, γνωστούς και αγνώστους και πιο πολύ σε φτωχούς και σε ζητιάνους, πολλοί από τους οποίους ήταν και ραψωδοί.

Η συνήθεια αυτή κρατήθηκε αναλλοίωτη στη Λαμία μέχρι και μετά τη γερμανική κατοχή, οπότε άρχισε να ατονεί μέχρι που χάθηκε, ύστερα από την αλλοίωση του πληθυσμού της πόλης με την είσοδο και εγκατάσταση σ' αυτήν των καταδιωκόμενων.

Αγαπημένο ιστόρημα στην αρχαία Λαμία αυτή την εποχή ήταν το αφηγούμενο την φιλοξενία του Δία και του Ερμή από τα δυο γεροντάκια Φιλήμονα και Βανκίδα.

Την περίοδο αυτή διεξάγονταν και μεγάλες δίκες, που είχαν χαρακτηριστικό τους την απόδοση απόλυτης δικαιοσύνης.

Γι' αυτό και στις εορταστικές εκδηλώσεις αυτή την περίοδο, που ήταν και πολυποίκιλες, τιμούσαν ιδιαίτερα το ήθος, την τάξη, το δίκαιο, το νόμιμο, το ορθό, το όσιο και ξεχωριστά το ισχύον έθος, με ιδιαίτερα βραβεία.

Γαλουχημένοι με τις προαναφερόμενες αρχές και οι Λαμείς δικαστές, διακρίθηκαν σε Αμφικτυονικά Συνέδρια για το απόλυτο ορθό, δίκαιο και αντικειμενικό τους πνεύμα, γι' αυτό και τιμήθηκαν κατεπάναληψη με χρυσά βραβεία.

Στις εκδηλώσεις προσφέρονταν θυσίες για καλή σπορά, για αποδοχή από το Δία της προσφερόμενης γενικά φιλοξενίας και παντού κυριαρχούσε η διανομή βρασμένων πολυσπόρων και μια εξαιρετική ποικιλία αρτοσκευασμάτων.

10. ΒΥΟΜΙΟΣ (Σελήνη Δεκεμβρίου)

Αποκαλούσαν το διάστημα από τα μέσα Δεκεμβρίου μέχρι τα μέσα Ιανουαρίου και μετρούσε τριάντα ημέρες.

Ήταν η νεκρή περίοδος με τη συνεχή υγρασία, με χιόνια και κρύο και ήταν αφιερωμένη στον Ποσειδώνα, του οποίου επιδίωκαν την εύνοια, ώστε η υγρασία και τα νερά να μην βλάψουν τα σπαρτά και τη βλάστηση.

Η ονομασία του πρέπει να οφείλετο στο ρήμα βύω που σήμαινε βουλώνω, κλείω, φράττω, γεμίζω, στουπώνω, αφού η περίοδος αυτή είναι κατεξοχήν κλεισμένη από συνεχή κακοκαιρία.

Περιορισμένες πολύ ήταν και η εορταστικές εκδηλώσεις, που είχαν πανηγυρικό τόνο μόνο κατά την ημέρα του χειμερινού ηλιοστασίου και ήταν νυχτερινές.

11. ΘΡΥΞΑΛΛΙΟΣ (σελήνη Ιανουαρίου)

Αποκαλούσαν το διάστημα από τα μέσα περίπου του Ιανουαρίου μέχρι τα μέσα του Φεβρουαρίου και μετρούσε τριάντα μία ημέρες.

Ήταν η περίοδος με τις **Αλκυονίδες Ημέρες**, αφού εκείνοι, χωρίς όργανα που υπάρχουν σήμερα, είχαν βρει ακριβώς και την ημέρα του χειμερινού ηλιοστασίου και είχαν υπολογίσει επτά ημέρες πριν και επτά ημέρες μετά την ημέρα αυτή, αποδίδοντας το φυσικό φαινόμενο που παρατηρούνταν στο διάστημα αυτό, με τον θαυμάσιο μύθο του Κύηκα και της Αλκυόνης, βασιλέων της Τραχίνας, που τιμωρήθηκαν από τον Δία για την οίηση, την έπαρσή τους.

Ήταν η περίοδος της βαθιάς ζεστής ανάσας μέσα στην καρδιά του χειμώνα με το ευχάριστο άγγελμα ότι θα ξαναρχίσει σύντομα η νέα ζωή.

Μια ευχάριστη ανάπαυλα, που οι Λαμείς τη δέχονταν με απόλυτη ικανοποίηση, με κοινά δείπνα και συμπόσια, απ' τα οποία ξεπηδούσαν και ευχάριστες χαρούμενες εκδηλώσεις.

Ακολουθώντας τη σταθερή μεταμπίεση της φύσης, επιχειρούσαν και οι Λαμείς μεταμπίεσεις και μάλιστα απόλυτα εναρμονισμένες με τις θρησκευτικές τους δοξασίες.

Ήταν αφιερωμένη κι αυτή στο Διόνυσο και στις εορταστικές εκδηλώσεις επικρατούσαν πομπές μεταμφιεσμένων, που ξεκινούσαν από την περιοχή της Παλαίστρας και ανέβαιναν με τραγούδι, γλέντι και χορό προς την κεντρική αγορά.

Αλλά αυτές οι εκδηλώσεις συνεχίζονταν και στην αμέσως επόμενη περίοδο, καλύτερες και σημαντικότερες.

12. ΓΕΥΣΤΟΣ (σελήνη Φεβρουαρίου)

Αποκαλούσαν το διάστημα από τα μέσα Φεβρουαρίου μέχρι τα μέσα Μαρτίου και αριθμούσε τριάντα ημέρες.

Ήταν η περίοδος της σπουδαίας ένωσης, της ζωής της χαμένης με τη ζωή που αρχίζει.

Ήταν η αρχή της αναγέννησης της Φύσης, που επιδρά καταλυτικά και στον άνθρωπο.

Στο διάστημα αυτό γιορταζόταν η μεγαλύτερη εορτή, τα **ανθεστήρια**, καθιερωμένη από τον **Αμφικτύονα**, το γιο του **Δευκαλίωνα** και της **Πύρρας** και αδελφό του **Έλληνα**, τον αναμορφωτή της περιοχής και ιδρυτή των **Αμφικτυονιών**, της πρώτης ουσιαστικά καθιερωμένης και υποχρεωτικά τηρουμένης ειρηνευτικής περιόδου, με κυρίαρχη για πρώτη φορά την εφαρμογή της εκχειρίας.

Εκτός απ' τη συνέχεια των μεταμφιέσεων, οι οποίες τώρα ήταν συγκεκριμένες, αφού φορούσαν προσωπεία θεών, ήταν και κοινή εορτή των λουλουδιών και των αποβιωσάντων, γι' αυτό από την 11η μέχρι και τη 13η ημέρα του, εορτάζονταν κατά σειρά και ημέρα:

α) Τα **«Πιθόγια»** ή **«ημέρα του Αγαθοδαίμονος»** κατά την οποίαν άνοιγαν τους πίθους με τους **«νεανίες οίνους»** (τα καινούρια κρασιά) και με θυσίες και συμπόσια σε καθολική συμμετοχή αστών και αγροτών, ελευθέρων και δούλων, στεφάνωναν συμβολικά με άνθη τα κεφάλια των παιδιών που είχαν γεννηθεί την προηγούμενη χρονιά, με την έννοια ότι οι πεθαμένοι πρόγονοι ξαναγυρίζουν με την επιστροφή των λουλουδιών και με το νέο παιδί, το οποίο έπαιρνε τη θέση του χαμένου προγόνου.

β) Οι **«Χόες»** (κύπελλα), με πολυποσίες άκρατου οίνου, από συνδαιτυμόνες οι οποίοι ήταν στεφανωμένοι με άνθη και συνοδεύονταν από γλυκίσματα που αποκαλούνταν **«φαινόδημοι»**.

Μεθυσμένοι έτσι επιχειρούσαν μεταξύ τους ανταλλαγές **σχωμάτων** και **ασκωλιασμούς**. (Σχώματα = λεκτικά πειράγματα και ασκωλιασμοί = πηδήματα και προσπάθειες σταθεροποίησης πάνω σε φουσκωμένα και αλειμμένα με λάδι τομάρια τράγων ή και στο ένα πόδι με το άλλο να αιωρείται.

Την ημέρα αυτή τη θεωρούσαν **«αποφράδα»** αφού έβγαιναν οι νεκροί και ο λαός κατέφευγε σε μια σειρά αποτροπιαστικών πράξεων. Συνεχίζεται αυτό και σήμερα σε πολλά μέρη, χωριά κυρίως, το πρωί της Καθαροδευτέρας.

γ) Οι **«χύτροι»** που ήταν ημέρα επιμνημόσυνη (ψυχασάββατο) με διανομή βρασμένων πανσπερμιών (κόλλυβα) που όμως τα μαγείρευαν και με λαχανικά και τα σέρβριζαν με ταυτόχρονη διανομή λουλουδιών.

Στο τέλος των εορτασμών γινόταν η επάνοδος των ψυχών των νεκρών στον Άδη και ακολουθούσε εξορκισμός των αρνητικών ψυχικών οντοτήτων με την ομαδική κραυγή **«ΘΗΡΑΖΕ ΚΗΡΕΣ ΟΥΚΕΤ' ΑΝΘΕΣΤΗΡΙΑ»**.

Στη διάρκεια της τρίτης ημέρας διοργανώνονταν και αθλητικοί αγώνες που λέγονταν «*χύτρινοι*» με απονομή των επάθλων από τον πρώτο άρχοντα της πόλης (η Λαμία είχε τρεις άρχοντες).

Σε όλη τη διάρκεια έκαναν σπονδές στο Διόνυσο.

Επίλογος

Όπως σαφώς γίνεται αντιληπτό, εκείνο που επικρατούσε σε όλες τις ετήσιες εκδηλώσεις ήταν η **θεοσέβεια**, γύρω από την οποία καθορίζονταν τα δρώμενα.

Επίσης, συνήθειες και εκδηλώσεις που φαίνονται ξενόφερτες, είναι γνησιότητες τοπικές από αρχαιοτάτων χρόνων, όπως για παράδειγμα οι μεταμφιέσεις, όπου στις σημερινές μάσκες υπήρχαν τα προσώπεια, οι βρασμένο σπόροι κ.ά.

Κέντρα όλων των εκδηλώσεων ήταν η κεντρική αρχαία αγορά και παλαιότερα, που βρισκόταν στο νοτιοανατολικό άκρο των νεκροταφείων. Τέλος οι θαλασσινές εκδηλώσεις γίνονταν στην περιοχή κάτω από την σημερινή οδό Κύπρου, ανατολικότερα της οδού Αμφικτυόνων, με βόρειο άκρο το όριο της Λεωφόρου Ελευθερίας.

Βιβλιογραφία

- Βορτσέλα Ιωάν. ΦΘΙΩΤΙΣ
 Γαρδίκη Δημ. ΙΣΤΟΡΙΚΑ ΧΡΟΝΙΚΑ ΤΗΣ ΛΑΜΙΑΣ
 Γεωργιά Γ. Κ. ΠΟΙΟΙ ΗΣΑΝ
 Γκρέϊβς Ρόμπερτ ΕΛΛΗΝΙΚΟΙ ΜΥΘΟΙ
 Δημητράκου ΜΕΓΑ ΛΕΞΙΚΟ ΕΛΛ. ΓΛΩΣΣΗΣ (15 ΤΟΜΟΙ)
 Εκδοτική Εστία ΠΑΓΚΟΣΜΙΟ ΛΕΞΙΚΟ ΤΩΝ ΕΡΓΩΝ (6 ΤΟΜΟΙ)
 Ελευθερουδάκη ΕΓΚΥΚΛΟΠΑΙΔΕΙΑ (24 ΤΟΜΟΙ)
 Κουν Α. Κ. ΜΥΘΟΙ ΚΑΙ ΘΡΥΛΟΙ ΤΗΣ ΑΡΧΑΙΑΣ ΕΛΛΑΔΑΣ
 Μανιά Θεοφ. ΤΑ ΑΓΝΩΣΤΑ ΜΕΓΑΛΟΥΡΓΗΜΑΤΑ ΤΩΝ ΑΡΧΑΙΩΝ ΕΛΛΗΝΩΝ
 Μαρίνη Παν. ΘΕΟΓΟΝΙΑ
 Πασσά Ιωάν. ΑΛΗΘΙΝΗ ΠΡΟΪΣΤΟΡΙΑ
 Ρασσιά Βλάση ΕΟΡΤΕΣ ΚΑΙ ΙΕΡΟΠΡΑΞΙΕΣ ΤΩΝ ΕΛΛΗΝΩΝ
 Τσατσόμοιρος Η. Α. ΙΣΤΟΡΙΑ ΓΕΝΕΣΕΩΣ ΕΛΛΗΝΙΚΗΣ ΓΛΩΣΣΑΣ
 Φινέας ΠΙΟΡΤΕΣ ΑΡΧΑΙΩΝ ΕΛΛΗΝΩΝ

ΕΙΣΗΓΗΤΗΣ
Γεώργιος Κ. Θ. Λέλης
ιστοριοδίφης - συγγραφέας

ΘΕΜΑ

*A. Διαχρονική εξέλιξη του θεσμού των Δημογεροντιών Ζητουνίου,
Πατρατζικίου και συνεδριακή σύναξη αυτών
στη διάρκεια της Τουρκοκρατίας.*

*B. Μια ιδιόμορφη πώληση-παραχώρηση
των κτημάτων των χωριών:
Πελασγίας, Μύλων και του οικισμού Μαχαλά,
στον Αχμέτ εφέντι τον Ιούλιο του 1820.*

Κυρίες και Κύριοι Σύεδροι

και εκπρόσωποι πάσης Αρχής και Εξουσίας

Θέλω και από τη θέση αυτή να εκφράσω τις θερμές μου ευχαριστίες, στον Πρόεδρο και τα Μέλη του Διοικητικού Συμβουλίου του Πνευματικού Κέντρου Σταυρού, για την τιμητική πρόσκληση συμμετοχής μου, ως εισηγητού, στο 2ο Συνέδριο Φθιωτικής Ιστορίας, και συνάμα να τους συγχαρώ για την πρωτοβουλία τους αυτή, ευχόμενος όπως συνεχίσουν και μελλοντικά χωρίς προσκόμματα και δυσκολίες.

Εισαγωγικό σημείωμα

Ο θεσμός της δημογεροντίας είναι αρχαιότατος. Δημογέροντας κατά τον Όμηρο ονομαζόταν το μέλος της Βουλής των γερόντων, που εκλέγονταν από το λαό και εγκρίνονταν από το βασιλιά. «**Ο γεροντότερος εν τω δήμω, ο εντιμότερος, ο απολαύων του μεγαλύτερου σεβασμού μετά τον ηγεμόνα, ο πρόκριτος**» και κατά την Τουρκοκρατία ο αιρετός άρχοντας της ελληνικής κοινότητας, που είχε διοικητική και αστυνομική εξουσία.

Ο θεσμός της δημογεροντίας εξελίχθηκε αργότερα στο κοινοτικό σύστημα, το οποίο στη διάρκεια της τουρκοκρατίας η οθωμανική Πύλη ενίσχυσε σημαντικά, ώστε με την πάροδο των χρόνων να λάβει ουσιαστικό περιεχόμενο στις υπόδουλες επαρχίες, γιατί χρησίμευε στην αυτοδιοικητική εξυπηρέτηση του τόπου.

Το αρματολικό σύστημα δεν είχε καμία σχέση με τη δημογεροντία, γιατί εκείνο αναπτύχθηκε ως έμμισθο ένοπλο σώμα, επιφορτισμένο με την τήρηση της τάξεως.

Για το λουφέ¹ των αρματολών υπεύθυνες ήταν οι δημογεροντίες οι οποίες είχαν οργανωθεί συστηματικότερα στην Πελοπόννησο. Κάθε χωριό εξέλεγε, συνήθως, δύο δημογέροντες κατά το πλείστον ισόβιους, οι οποίοι μια φορά το χρόνο μετέβαιναν στην έδρα του καζά², για να συμμετάσχουν στη συνεδρίαση που θα αποφάσιζε την κατανομή του φόρου των χωριών, τους οποίους προηγουμένως είχαν καθορίσει οι προεστοί, και στη συνέχεια την κατανομή τους κατ' άτομο και χωριό.

Οι προεστοί εκλέγονταν, ανά δύο, από τους δημογέροντες της επαρχίας. Κύριο καθήκον τους ήταν η μετάβασή τους στην έδρα του βιλαετίου³ και η συμμετοχή τους στο συμβούλιο του Βαλή⁴, όπου καθοριζόταν ο φόρος συμμετοχής κάθε επαρχίας. Το φόρο τούτο, συνήθως, προκατέβαλλαν οι προεστοί για να αφεύγουν τις πιέσεις του κατακτητή. Μάλιστα πολλές φορές δανίζονταν με επαρχιακά ομόλογα, βάσει των οποίων εισέπρατταν, αργότερα, τα αναλογούντα χρηματικά ποσά από τα φορολογούμενα άτομα.

Στα καθήκοντα των δημογερόντων υπάγονταν και η λύση των διαφορών που αναφύονταν μεταξύ των συνεπαρχιωτών και συγχωριανών τους, πάντα όμως με τη συνεργασία και υπό την προεδρία του αρχιερέα της περιοχής, αποκτώντας τοιουτοτρόπως μεγάλη ισχύ και σ' αυτούς ακόμα τους βαλήδες.

Στη διάρκεια της Επανάστασης του 1821 οι συγκροτηθείσες Εθνοσυνελεύσεις διατήρησαν το θεσμό της δημογεροντίας, αλλά ελάχιστα μερίμνησαν για τη βελτίωση και μεταξέλιξη αυτού.

¹. Μισοδοσία, τροφή.

². Αραβική λέξη. Διοικητική περιφέρεια μικρότερη του νομού, επαρχία.

³. Τουρκικά *Vilayet*. Μεγάλη διοικητική περιφέρεια διοικουμένη από το βαλή.

⁴. Τουρκικά *Vahî*. Ο διοικητής του νομού, Νομάρχης ή ο γενικός διοικητής της επαρχίας.

Η Α^η Εθνοσυνέλευση⁵ αρκέστηκε, μόνο, στον προσδιορισμό του αριθμού των δημογερόντων που θα εξέλεγε κάθε κοινότητα, τους οποίους μάλιστα προσπάθησε να χρησιμοποιήσει για πολιτικούς ή τοπικούς σκοπούς. Το σύστημα αυτό ακολούθησε και η Β^η⁶. Αργότερα, η Γ^η⁷ με το Νόμο της 1^{ης} Μαΐου 1827 όρισε, τις μεν κοινότητες ως τελευταία περιφέρεια της πολιτικής και διοικητικής ενέργειας, τους δε δημογέροντες ως όργανα της κεντρικής εξουσίας. Το 1828 ο Καποδίστριας οργάνωσε συστηματικότερα το θεσμό της δημογεροντίας, άλλα και πάλι αυτές συνέχισαν να είναι τα εκτελεστικά όργανα των διαταγών της κεντρικής εξουσίας

Στις 3/15 Απριλίου 1833⁸ εκδόθηκε το πρώτο διάταγμα «*περί διαίρεσως του Βασιλείου και της διοικήσεώς του*» [Φ.Ε.Κ.12 της 6/19-4-1833]. Το άρθρο 2 προέβλεπε τη σύσταση του νομού «*Φωκίδος και Λοκρίδος*» και το 9 καθόριζε τις επαρχίες που θα περιλάμβανε ο νομός. Ζητουνίου⁹, Πατρατζικίου¹⁰, Ταλαντίου¹¹, Βωδονίτσας¹², Λοιδωρικίου, Μαλανδρινού, Σαλώνων¹³ και Γαλαξειδίου με τέσσερες επαρχίες. Ήτοι της Φθιώτιδας, Λοκρίδας, Παρνασσίδας και Δωρίδας και έδρα διοίκησης τα Σάλωνα.

Με το επόμενο διάταγμα της 19-6/1-7-1836 [Φ.Ε.Κ. 28/21-6-1836] «*περί διοικητικού οργανισμού*» καταργήθηκε το νομαρχιακό σύστημα και συστάθηκαν 30 διοικήσεις με 18 υποδιοικήσεις. Η διοίκηση της Φθιώτιδας αποτελέσθηκε από τις επαρχίες Φθιώτιδας και Λοκρίδας με έδρα τη Λαμία.

Με το νόμο της 5 Δεκεμβρίου 1845 καταργήθηκαν οι διοικήσεις και νομοθετήθηκε πάλι το νομαρχιακό σύστημα. Το άρθρο 5 προέβλεπε την ένωση των διοικήσεων της Φθιώτιδας και Φωκίδας σ' ένα νομό, με τις επαρχίες της Φθιώτιδας, Λοκρίδας, Παρνασσίδας και Δωρίδας και έδρα αυτού, τη Λαμία.

Με το νόμο ΚΕ της 6 Ιουλίου 1899 αποσπάστηκαν από το νομό της Φθιώτιδας και Φωκίδας οι επαρχίες Παρνασσίδας και Δωρίδας, αποτελώντας το νομό της Φωκίδας, με πρωτεύουσα την Άφισσα. Οι επαρχίες της Φθιώτιδας και Λοκρίδας με την προσθήκη και της επαρχίας του Δομοκού, αποτέλεσαν, το σημερινό νομό της Φθιώτιδας, με πρωτεύουσα τη Λαμία.

⁵. Επίδαυρος, 20 Δεκεμβρίου 1821.

⁶. Άστρους, 1823.

⁷. Τροιζήνος, 1827.

⁸. Οι ημερομηνίες αναγράφονται με τα δύο ημερολόγια. Ήτοι το Ιουλιανό (παλαιό) και το Γρηγοριανό (νέο).

⁹. Λαμίας

¹⁰. Ίπάτης.

¹¹. Αταλάντης.

¹². Μενδενίτσας

¹³. Άμφισσας.

Στα όρια της επαρχίας Φθιώτιδας υπήρχαν δύο δημογεροντίες: Του Ζητουνίου με έδρα το Ζητούνι (Λαμία)¹⁴ και του Πατρατζικίου με έδρα το Πατρατζίκι (Υπάτη)¹⁵.

Για τα χωριά που υπάγονταν στη δημογεροντία του Ζητουνίου έχουμε επίσημη κατάσταση της εποχής, ενώ αντίθετα για τα χωριά της δημογεροντίας του Πατρατζικίου δεν βρέθηκε μέχρι σήμερα, παρά ένα δημοσίευμα εφημερίδας με τα ονοματεπώνυμα των αντιπροσώπων και δημογερόντων, που μετείχαν στη συνεδρίαση της Φτέρης Φθιώτιδας στις 22/6/1830.

Για την καταχώριση των ονομάτων των χωριών του Πατρατζικίου κά-
νουμε χρήση τον Πουκεβίλ¹⁶.

Χωριά της δημογεροντίας του Ζητουνίου¹⁷

Τα χωριά που περιλάμβανε η δημογεροντία του Ζητουνίου ήταν.

Δεξιά του Σπερχειού ποταμού. *Νεβρόπολις¹⁸, Δαμάστα, Χαϊν Γαρδίκι¹⁹, Αμι-
αλός²⁰, Δέλφινος, Βαρδάιες, Αλπόσηπια²¹, Φραντζί, Κομποτάδες, Κουμαρίτζι, Σκληθρά-
κι²², Κωσιαλέξη, Μουσταφάμπεϊ²³, Μοσκοχώρι, Δρακοσηπλιά²⁴, Λευθεροχώρι, Προκοβε-
νίκου²⁵, Δυο Βουνά και Παυλίανη.*

Αριστερά του Σπερχειού ποταμού. *Αλαμάνα²⁶, Ξιμίρμπεϊ²⁷, Αγία Μαρίνα,
Ταράτζα²⁸, Διμογάφδι, Άγναντα, Μακρολείβαδον²⁹, Κόμα, Τζοπανάδες³⁰, Μεγάλη Βρύ-
ση, Άχλάδι, Σουβάλα³¹, Σουλάκι³², Καλύβια, Μπεκί³³, Ράχες, Δαϊτζά³⁴, Νεράδια,
Λυλάκι, Άχεινός, Σαπουνά³⁵, Σαρμουσακλί³⁶.*

¹⁴ . Τα χωριά με τους οικισμούς ανέρχονταν σε 50.

¹⁵ . Τα χωριά με τους οικισμούς ανέρχονταν σε 70.

¹⁶ . ΦΡΑΓΚΙΣΚΟΥ-ΚΑΡΟ. ΙΟΥ-ΟΥΤΓΟΥ. ΙΑΥΡΕΝΤΙΟΥ ΠΟΥΚΕΒΙ 1. Ταξίδι στην Ελλά-
δα. ΣΤΕΡΕΑ Ε. Ι 14ΔΑ ΑΤΤΙΚΗ - ΚΟΡΙΝΘΟ. Εκδόσεις Αφων ΤΟ. ΠΛΗΗ, Αθήνα 1995 σ. σ.
80-82.

¹⁷ . Γενικά Αρχεία του Κράτους. (Γ.Α.Κ.) Μικτή Επιτροπή. Φ. 68 ε' 69.

¹⁸ . Βρισκόταν στη θέση που είναι σήμερα τό Μοναστήρι της Δαμάστας.

¹⁹ . Οίτη

²⁰ . Μπαλλός.

²¹ . Γοργοπόταμος.

²² . Διαλυμένο χωριό στην περιοχή των Δύο Βουνών.

²³ . Ηράδεια.

²⁴ . Θερμοπύλες.

²⁵ . Σκαμνός.

²⁶ . Στα χρόνια της Τουρκοκρατίας υπήρχε οικισμός. Τα γραπτά κείμενα τον αναγράφουν μέχρι την
απογραφή του 1864. Έκτοτε διαλύθηκε.

²⁷ . Ανθήλη.

²⁸ . Η περιοχή που βρίσκεται σήμερα τα καινούργια Νοσοκομείο της . Ιαμίας.

²⁹ . Διαλυμένο χωριό. Βρισκόταν κοντά στο Μοναστήρι της Αντίντσα.

³⁰ . . Ιυγαριά.

³¹ . Οικισμός της πρώην κοινότητας Βαθυκολλίου.

³² . Δεν υπάρχει σήμερα. Βρισκόταν στην περιοχή των Καλυβίων.

³³ . Σταυρός.

³⁴ . Αγγυλιά.

³⁵ . Υπήρχαν καλύβια θερινής διαμονής στην περιφέρεια της κοινοότητας Νεράδας.

³⁶ . Βρισκόταν στη θέση του σημερινού χωριού Κοπαρισσώνας.

³⁷ . Ροδίτσα.

Κεφαλοχώρια. *Λογκίτζι, Δίβρι, Νικοβι³⁸, Στυλίδα, Σπαριά, Μύλους και Γαρδίκι³⁹.*

Χωριά της δημογεροντίας του Πατρατζικίου.

Τα χωριά της δημογεροντίας του Πατρατζικίου ήταν:

Βλαχοχώρια: *Κασρώτσα⁴⁰, Κομίριανες⁴¹, Σέλιανι⁴², Κολοκυθιά, Αργύρια, Σμόκοβο⁴³, Κουποχώρι⁴⁴, Μάνιτσι⁴⁵, Διάσκοβο⁴⁶, Αγάθεμι⁴⁷. Καστανιά, Ρηγόζαινο⁴⁸, Αλεποχώρι⁴⁹, Συκά, Βασιλικά, Πουλοκαρυσά⁵⁰, Δάλα⁵¹, Μιχάδες⁵², Βογόμυλος⁵³, Νέαι Πάφραι⁵⁴.*

Λιανοκλαδίου: *Μάκρες⁵⁵, Αρχάνι, Τουρκιές⁵⁶, Κούρνοβο⁵⁷, Γδαρμένη Ράχι⁵⁸, Καρνά, Ζόλο⁵⁹, Σπιγράφα-Κονισάγρα⁶⁰, Λιανουκλάδι και Αμολή⁶¹.*

Βουκαία: *Βούκαϊα⁶², Κυριακοχώρι, Λιζάνι και Άη Δημήτρης⁶³, Μουσαράβη⁶⁴, Προφυλιανή⁶⁵, Αγιοσινίη⁶⁶, άγάς⁶⁷, Κλωνί, Αγόριανη, Γυφτοχώρι⁶⁸, Φτέρη, Καλάβραχα⁶⁹, Γάβρες⁷⁰, Καμπιά, Λευκάδα, Ουτζούφλιανη⁷¹, Λαγός⁷².*

³⁸ . Άνδρο.

³⁹ . Πελασγία.

⁴⁰ . Κασρώτισσα.

⁴¹ . Ανατολή και Δάφνη.

⁴² . Μάρμαρα.

⁴³ . Πύργος Υπάτης.

⁴⁴ . Νεοχώρι Υπάτης.

⁴⁵ . Περιστέρι Υπάτης.

⁴⁶ . Μεσοχώρι Υπάτης.

⁴⁷ . Αγάθωνη.

⁴⁸ . Καπνοχώρι.

⁴⁹ . Παλιός οικισμός στα δυτικά της Υπάτης.

⁵⁰ . Καυιά Υπάτης.

⁵¹ . Ροδωνιά.

⁵² . Μεξιάτες.

⁵³ . Αργυροχώρι.

⁵⁴ . Βυζαντινή ονομασία της Υπάτης.

⁵⁵ . Μάκρη.

⁵⁶ . Απροσδιόριστη η περιοχή του.

⁵⁷ . Τρίλοφο.

⁵⁸ . Γραμμένη.

⁵⁹ . Ζηλευτά.

⁶⁰ . Παλιός οικισμός στην περιοχή της Στίρφακας.

⁶¹ . Αμούρι.

⁶² . Πουγκάια.

⁶³ . Άγνωστη η περιοχή τους.

⁶⁴ . Περιβόλι Σπερχειάδας.

⁶⁵ . Δίλοφο.

⁶⁶ . Άγιος Σώστης.

⁶⁷ . Σπερχειάδα.

⁶⁸ . Καλλιθέα.

⁶⁹ . Παλαιοβράχα.

⁷⁰ . Διαλυμένος οικισμός στην περιοχή του χωριού Καμπιά.

⁷¹ . Παλιός οικισμός στη περιοχή της Σπερχειάδας.

⁷² . Απροσδιόριστη η περιοχή του.

Πολιτοχώρια: Μουτζουράκι⁷³, Καψί (Μεγάλη, Μεσαία και Πέρα Κάψη), Μερκάδα, Μαυρίλλο, Περλενισ⁷⁴, Ζίμιανι⁷⁵, Ζουπόζι⁷⁶, Ροβολιάρι, Κυδωνιά⁷⁷, Τσάτι⁷⁸, Λέια⁷⁹, Γιαννισού, Ασθέιτης, Τσούκα, Βιάλι⁸⁰, Σκορλιά⁸¹, Κουκιά και Ύποράχι⁸², Δεύκα⁸³, Κασρίτι⁸⁴, Σοφ⁸⁵, Βαρμπόπη⁸⁶, Πλατύτομο, Λαβινίτσα⁸⁷.

Ανακοίνωση Α¹.

Συνέλευση της Δημογεροντίας του Ζητουνίου.

Ο σκοπός της σύναξης των εκλεκτόρων της δημογεροντίας του Ζητουνίου που έγινε στο Γαρδικί (Οίτη) στις 16 Ιουνίου 1829, απέβλεπε στην εκλογή των εκπροσώπων της επαρχίας, που θα συμμετείχαν στην τέταρτη Εθνοσυνέλευση. Το πρακτικό της σύναξης-συνέλευσης αυτής έχει ως ακολούθως⁸⁸.

Δυνάμει τοῦ κγ ψηφίσματος ὑπ' ἀρ. 10049 τῆς Σεβαστῆς κυβερνήσεως καί τῶν 10050 οδηγιῶν τοῦ Κυβερνήτου τῆς Ἑλλάδος⁸⁹ καί τῆν ὑπ' ἀρ. 10051 προκυρήξεως συνελθόντες ἡμεῖς οἱ ὑπογεγραμμένοι ἐκλεκτώρες τῶν χωρίων τῆς ἐπαρχίας Ζητουνίου εἰς τόν ἐν Γαρδικίον⁹⁰ ναόν τῆς ὑπεραγίας Θεοτόκου κατὰ τὰς 15 Ἰουνίου ἡμέρα σάββατον⁹¹ διά νά ἐκλέξωμεν. τοὺς πληρεξουσίους μας ὡς ὁ ὀνομαστικός κατάλογος ἀκολουθεῖ.

Ἀριθ.	1. Ζαχαρίας Ἰωάννου	ἐκ Κωμοπόλεως Στυλίδος
	2. Ἀναγνώστης παπ' Ἀλεξίου	“ “ “
	3. Ἰωάννης Δυωβουνιώτης	“ χωρίου Δύω Βουνῶν
	4. Ἀθανάσιος Τζήκας ἐκ χωρίου	“ “ Κομποτάδος
	5. Ἀναγν. Ἀγκελογεοργόπουλος	“ “ Παύλιανης

⁷³. Διαλυμένος οικισμός απέναντι από το χωριό Τυμφορητός.

⁷⁴. Περιβλεπτο.

⁷⁵. Δίκαστρο.

⁷⁶. Συνοικισμός του Αγίου Γεωργίου με την ονομασία Ασπρόκαμπος.

⁷⁷. Απροσδιόριστη η θέση του.

⁷⁸. Άγνωστη η περιοχή του.

⁷⁹. Άγνωστη η περιοχή του.

⁸⁰. Βίτουλη.

⁸¹. Οικισμός της Μακρακώμης.

⁸². Οικισμοί στην περιοχή του χωριού Πτελέα.

⁸³. Ίευκάδα.

⁸⁴. Κασρί.

⁸⁵. Καλύβια δυτικά της σημερινής Γιαννισσούς.

⁸⁶. Μακρακώμη.

⁸⁷. Άγνωστη η περιοχή του.

⁸⁸. Τα κείμενα που ακολουθούν καταχωρίζονται αντιγραφικά και με όποια ορθογραφικά ή συντακτικά λάθη και αν έχουν.

⁸⁹. Ιωάννη Καποδίστρια.

⁹⁰. Οίτη.

⁹¹. Τα κείμενα καταχωρίζονται αντιγραφικά και με όποια ορθογραφικά ή συντακτικά λάθη και αν έχουν.

- | | |
|---------------------------|---|
| 6. Αναγνώστης Σκαπιούρας | |
| 7. Δημήτριος Φούρλας | έκ χωρίου Έλευθεροχωρίου και Προκοβονήκος |
| 8. Αναγνώστης Νικολάου | έκ χωρίου Δαμάσιας |
| 9. Γεώργιος Μπουρέκης | έκ χωρίου Κουμαφητζι και Δέλφονον |
| 10. Παναγής Ριζόπουλος | έκ χωρίου Γαρδικίου |
| 11. Τριαντάφυλος Ζωρμετός | έκ χωρίου Όμιαλοῦ |
| 12. Στάθης Δημητρίου | έκ χωρίου Μοσκοχωρίου |
| 13. Ανέστης Άνεσιόπουλος | έκ χωρίων κουοιταλέξ και Φραντζή |
| 14. Αθανάσιος Παρδάλης | έκ χωρίου Σκληθράκι |
| 15. Αντώνιος Δημητρίου | έκ χωρίου Δρακοσπηλιάς. |

Αφ. οὐ ὁ ἱερεύς ἀνέγνωσε μεγαλοφώνως τὰ ὀνόματα τὰ γεγραμμένα ὡς ὁ ἄνωθεν κατάλογος δημοσθεν τῆς ἐπαρχιακῆς μας Δημογεροντείας. Ὁμοφώνως ὄλοι ἐκυρήξαμεν τὴν συνέλευσιν νόμημον διὰ τὴν ἐκλογὴν τῶν πληρεξουσίων καὶ ἐψηφίσασαμεν πρόεδρος τὸν κύριον Ἰωάννην Δουβουνιώτην⁹².

Μετὰ ταῦτα ἐπαρρησιάσθη ὁ ἱερεύς Ἰάκωβος φέρων ἐπὶ χεῖρας τὸ ἱερόν Εὐαγγέλιον μετὰ τῆς ἐπαρχιακῆς δημογεροντείας καὶ ὁ κύριος Ἰωάννης δουβουνιώτης ὡς πρόεδρος τῆς αὐτῆς συνέλευσεως ἀνέγνωσαν μεγαλοφώνως τὴν προκήρηξιν τῆς Σεβαστῆς κυβερνήσεως καὶ τὰς ὁδηγίας καὶ ἐπομένως τὸν ὄρκον ὑψώνοντι καὶ οἱ λοιποὶ συνυρεθέντες τὰς χεῖρας καὶ ἐπαναλαμβάνοντες τὸν ὄρκον.

Ἐπομένως ἡ συνέλευσις ὁμοφώνως ἐκλεξαν τοὺς γεροντιότερους τῶν ευρισκομένων δηλ.(αδῆ)⁹³ τὸν Αναγνώστην Ἀγγελογεωργόπουλον Αθανάσιον Παρδάλην Παναγὴν⁹⁴ ρίζον Αθανάσιον Ἰζήκα Γεώργιον⁹⁵ Μπουρέκην⁹⁶ διὰ τὰ ὀνομάσωσιν μετὰ τοῦ προέδρου τοὺς υποψηφίους ἀπὸ τοὺς ὁποίους ἐπροβάλλθησαν οἱ κύριοι Αναγνώστης παππά Ἀλεξίου καὶ Αναγ. Ἀγγελογεωργόπουλος οὕτως ὄλοι ὁμοφώνως ἐκλέξαμεν μετὰ μίαν καὶ τὴν αὐτὴν φωνὴν καὶ καλοπροαίρετον γνώμην παμψηφεὶ νομήμους πληρεξουσίου τῆς ἐπαρχίας μας τοὺς ὡς ἄνω εἰρημένους κυρίου Αναγνώστην παππά Ἀλεξίου καὶ ἀναγ. Ἀγγελογεωργόπουλον τὴν τετάρτην ἐθνικὴν συνέλευσιν τῶν ἐλλήνων κατὰ τὸν προτεκδοθέντα νόμον δι' ὃ καὶ ὑποφαινόμεθα

Ἐκ χωρίου Γαρδικίου Ζητουίν τὴν 16 Ἰουνίου 1829

Ἱερεύς Ἰάκωβος
 Ἰωάννης Δουβουνιώτης
 Ζαχαράκης Ἰωάννου
 Δημήτριος Φούρλας
 Αθανάσιος Ἰζήκας
 Αναγνώστης Σκαπιούρας
 Τ. Σ. Ο Γραμ.

...Παρώδης⁹⁷

⁹² . Γεννήθηκε το 1763 στα Δυο Βουνά και ήταν γιός του Κώστα Ξιέκου. Το Δουβουνιώτης το πήρε ἀπὸ τὸ χωριό του.

⁹³ . Τα ἐντὸς παρενθέσεως κείμενα εἶναι τοῦ γράφοντα.

⁹⁴ . Καταγόταν ἀπὸ τῆς . Ἰεβανιάς.

⁹⁵ . Ἦταν ὁ πρῶτος Εἰρηνοδίκης τῶν Δικαστηρίων τῆς . Ἰαμίας.

⁹⁶ . Πρόγονος τῶν σημερινῶν Μπρέκηνων ἀπὸ τὰ Δυο Βουνά.

⁹⁷ . Δυσανάγνωστο τὸ μικρὸ ὄνομα.

Στην παραπάνω συνέλευση δεν έλαβαν μέρος οι δημογέροντες του Ζητουνίου, πιθανόν για να αποφύγουν την οργή του κατακτητή και τα όσα δεινά θα ακολουθούσαν.

*

Στη συνέχεια ο Έκτακτος Επίτροπος των Επαρχιών της Ανατολικής Ελλάδος, Κων/νος Μεταξάς επικύρωσε την εκλογή τους και συγχρόνως καθόρισε τις αρμοδιότητες ενός εκάστου εξ αυτών, ως ακολούθως.

*

Αρ. 492

ΕΛΛΗΝΙΚΗ ΠΟΛΙΤΕΙΑ
Ο ΕΚΤΑΚΤΟΣ ΕΠΙΤΡΟΠΟΣ ΤΩΝ ΕΠΑΡΧΙΩΝ ΤΗΣ ΑΝΑΤΟΛΙΚΗΣ
ΕΛΛΑΔΟΣ

Διατάττει

Α'. Δυνάμει τοῦ ὑπ' ἀριθ. 13996 οδηγιῶν τῆς Κυβερνήσεως ἐπικυροῦνται ἡ Ἐπαρχιακὴ Δημογεροντία τοῦ Ζητουνίου, οἱ Κύριοι

Ἀθανάσιος Τζίγκας

Ἀναγνώστης Παπαλεξόπουλος

Ζαχαράκης Ἰωάννου

Β'. Ὁ *Κ⁹⁸*. Ἀ Τζίγκας ἐπιφορτίζεται τὴν τοπικὴν Ἀρχὴν ταύτης τῆς Ἐπαρχίας κατὰ τὰς ὑπ' ἀριθ. 493 οδηγίας τῆς Ἐκτ. Ἐπιτροπείας.

Γ'. Ὁ *Κ. Α.* Παπαλεξόπουλος ἐπιφορτίζεται τὰ τοῦ Ἐιρηνοδίκου ταύτης τῆς Ἐπαρχίας κατὰ τὰς περὶ Δικαστηρίου διατάξεις τῆς Κυβερνήσεως καὶ Γραμματεὺς διορίζεται ὁ *Κ. Διονύσιος Δημηφιάδης*, οὗτος θέλει ἐκπληροῖ καὶ τὰ τοῦ Γραμματέως τῆς Ἐπαρχιακῆς Δημογεροντίας χρέη.

Δ'. Ὁ *Κ. Ζ.* Ἰωάννου ἐπιφορτίζεται τὰ Ἀστυνομικὰ χρέη κατὰ τὰς ὑπ. ἀριθ. 494 οδηγίας τῆς Ἐκτ. (ακτινῆς) Ἐπιτροπείας, οὗτος θέλει ἐκπληροῖ καὶ τὰ τοῦ Γραμματέως χρέη.

Ἡ Ἐπαρχιακὴ Δημογεροντία θέλει ἐνεργήσῃ τὸ παρὸν διάταγμα

τῆ 22 Οκτωβρίου 1829 ἐν Γαροδικίον Ζητουνίου

Τ.Σ. Ὁ Ἐκτ. Ἐπίτροπος

Κ. Μεταξάς

Ὁ Γραμματεὺς

Δ. Δημηφιάδης⁹⁹

Συνεδρίαση τῆς Δημογεροντίας τοῦ Πατρατζικίου.

Μια ἀπὸ τὶς συνεδριάσεις τῆς δημογεροντίας τοῦ Πατρατζικίου καὶ τῶν ἀντιπροσώπων τῶν υπαγομένων σ' αὐτὴ χωριῶν, ἐγένε στη Φτέρη Φθιώτιδας στὶς 22 Ἰουνίου 1830. Σκοπὸς τῆς συνέλευσης ἦταν ἡ λήψη ἀπόφασης σχετικὰ με τὴν περισυλλογὴ τῶν καρπῶν τῶν καλλιεργημένων ἐκτάσεων στὴν περιοχὴ τῆς δημογεροντίας.

Ἡ συνέλευση ἐγένε στη Φτέρη γιατί στὴν πρωτεύουσα τῆς Ἐπαρχίας τοῦ Πατρατζικίου βρισκόνταν ἀκόμα οἱ Τούρκοι.

⁹⁸. Κύριος.

⁹⁹. Πηγὴ. Ἱστορικὸ Ἀρχεῖο Υπουργείου Εξωτερικῶν. Φάκελος. 99/1 α-δ, α α κ α-δ, α. α. κ. ε.

Οι παρευρεθέντες δημογέροντες και απεσταλμένοι των χωριών ήταν οι παρακάτω.

Έκ Φτέρης, τη 22 Ιουνίου 1830.

Οι δημογέροντες και οι απεσταλμένοι από τὰ χωρία της ἐπαρχίας Νέας Πάτρας, Γεώργιος ιερέυς από Κάψι, Γεώρ. Αναγνωσιόπουλος από Κάψι, Θαν. Γιαννάκης από Γαρδίκι, Γ. Μαγουλάς από Γαρδίκι, Θ. Κουρέλης από Γαρδίκι, Κ. Παναγιώτης από Πουγκάκια, Αναγνώσις από Πουγκάκια, Μ. Ντερνήκας από Πουγκάκια, Χ. Γιαννόπουλος από Σμόκοβον, Α. Γαιοδημόπουλος από Σμόκοβον, Σταμάτης από Σμόκοβον, Χ. Ζωγραφίδης εκ Μαυρίλλου, Α. Σακελαρίου εκ Μαυρίλλου, Δ. Γεωργίου από Περίληπτον, Γ. Καρόπουλος από Περίληπτον, Γ. Μίγκος από Μερκάδαν, Α. Ζούκης από Μερκάδαν, Α. Γεωργίου από Στέργιαν¹⁰⁰, Α. Αθανασίου από Παλιόβραχαν, Γ. Χανιός από Παλιόβραχαν, Α. Σπαγής, Α. Δονίας, Δ. Σακογιάννη από Φτέρη, Δ. Νταλιάνη από Φτέρη, Θ. Δήμου, Α. Γεωργίου από Τζούκα, Γ. Αναγνώσις από Τζούκα, Δ. Ζουλούμης, Γ. Πολίζος, Γ. Γκούτζας, Δ. Τριανταφύλλου από Κλονί, Α. Παπαδόπουλος, Δ. Αάγια από Καμπιά, Δ. Τζιρίκης από Γυφτοχώρι, Α. Παπ. Δήμου από Κυριακοχώρι, Γ. Δρόσου από Χομοργιάνη, Α. Κορομπίλης από Χομοργιάνη, Θ. Τζουσελέκας από Κολοκύνθια, Δ. Μπαλεξάκη από Αργύρια, Κ. Χούντας από Κασιροτισάν, Α. Παπασιάμου από Κασοτιανίαν, Κατζόγιανος από Νέοχώρι, Δημητρώγιωργος από Νέοχώρι.

Επικυροῦνται τὸ γνήσιον τῶν ἄνω υπογραφῶν.

Έκ Φτέρης, τη 28 Ιουνίου 1830

Οἱ ἐπαρχιακοὶ δημογέροντες

Νέας Πάτρας Κ. Γιαννάκη, Νίκος Γω. Φτέρης, Χ. Τζιάκος, Γ. Σγουήρης

Ανακοίνωση Β^η

Τον Ιούλιο του 1821, τέσσερες, μόλις, μήνες αφότου κυρήχτηκε η Επανάσταση, οι κάτοικοι της Πελασγίας, των Μύλων και του οικισμού Μαχαλά πούλησαν, με τους παρακάτω ιδιόμορφους όρους, τη γη που είχαν στην κατοχή τους. Τι είναι εκείνο που τους ώθησε στην ενέργεια αυτή δεν εξακριβώνεται από τα ευρεθέντα έγγραφα.

Πιθανόν να ήταν λόγοι οικονομικοί ή και ακόμα κάποιο τέχνασμα των χωρικών για να καλοπιάσουν τον Αχμέτ εφέντι, και ν' αποφύγουν δυσώινες καταστάσεις. Συνεχίζουμε με την παράθεση του εγγράφου της αγοραπωλησίας.

Διά του παρόντος γράμματος φανερόνομεν ημεῖς οἱ ὑποκάτωθεν γεγραμμένοι, Γαρδικιώτες¹⁰¹, Μιλονιάτες καὶ Μαχαλιώτες¹⁰², βεκίλιδες¹⁰³ τῶν τριῶν χω-

¹⁰⁰ . Στάγια=Πλάτανος

¹⁰¹ . Πελασγιώτες.

¹⁰² . Κυπαρισσιώτες

¹⁰³ . Αντιπρόσωποι.

ριών, καί λοιποί μεγάλοι, καί μικροί, δι ἐπήγαμεν παρεκαλεστικῶς εἰς τό χαρέμι¹⁰⁴ τοῦ ἐνδοξωτάτου Ἀχμέτ ἐφέντι, καί ἐπωλήσαμεν τοὺς κιολάδες¹⁰⁵ τοῦ χωρίου μας Ἰασιρί, ἀγιοκωνοιαντίνου, Χορτοσιτάθι, Πειρί, Παλαιόκασσιρου, καί τοῦ καλιάρι, καί ἀγριομηλιά, διά γρόσια χιλιάδες πέντε νοῦμερο πέντε 5000, οἱ ὁποῖοι κιολάδες νά εἶναι εἰς τήν ἐξουσίαν του, καί εἰς τόν καιρόν δπου πωλοῦνται οἱ βουκές των κιολάδων εἶναι ἡ συμφωνία μας αὐτή, νά πωλοῦνται οἱ βουκές μέ χέρι τοῦ ἀχμέτι ἐφέντι, καί μέ χέρι ἐδικόν μας διά νά πέρνη τό νίκι των ἐνισλάδων ἀπό ταῖς βουκαῖς γρόσια χίλια νοῦμερο 1000: καί ἄν οὔτιες οἱ βουκές ἤθελε πωληθούν παρακάτω ἀπό τά χίλια γρόσια, εἴμεθα εἰς χρέος νά σώνωμεν τά χίλια γρόσια, τό νίκι των κιολάδων, ὄχι καί πωληθούν περισσότερον ἀπό τά χίλια γρόσια, ἔχομεν νά τά πέρνωμεν ἡμεῖς ἢ χώρα τά παραμπανιομένα, ὄχι πάλις καί μείνουν οἱ κιολάδες σέ τίναν χρόνον ἀπώλητοι, ἔχομεν νά ὑποχρεώμεθα ἡμεῖς ἢ χώρα τό νίκι των κιολάδων γρόσια χίλια, καί ἢ μεν, ἢ ἀπό θέλησίν μας ἢ ὁ ἐφέντις ἤθελε μας ζητήση τά ἄσπρα¹⁰⁶, ἔχομεν νά τά ἀποσιτερώμεθα ταῖς πέντε χιλιάδες γρόσια, καί νά κάμνωμεν πάλι τοὺς κιολάδες μας ζάπι¹⁰⁷, καί οὕτως ἐγενε. τό παρόν μας, καί ἐδόθη εἰς τὰς χεῖρας τοῦ χαρεμιού τοῦ Ἀχμέτι ἐφέντι, ἐμπροσθεν των ευρεθέντων μαρτύρων. Καί ἔστω εἰς ἐνδειξίν.

1821 Ἰουλίου 20 Γαρδίκι.

- | | |
|---------------------------------------|----------------------------------|
| » Κωνοιαντῖς Ζάχου ὑπόσχομαι. | » παπά θανάσις ὑπόσχομαι. |
| » σιάθις παπά Πανταζῆς ὑπόσχομαι. | » παπά Κωνοιαντῖς ὑπόσχομαι |
| » Πανταζῆς ἀναγνώστου ὑπόσχομαι. | » παπά Γιάννης ὑπόσχομαι. |
| » Κωνοιαντῖς ἀργύρις ὑπόσχομαι. | » παπά σιαμάτης ὑπόσχομαι. |
| » Κωνοιαντῖς Χατζῆ ὑπόσχομαι. | » παπά δημήτρις ὑπόσχομαι. |
| » σπήρος τοῦ Δήμου ὑπόσχομαι. | » Γεώργις παπά ὑπόσχομαι. |
| » Τριαντάφυλλος Χρίστου ὑπόσχομαι. | » σιάθις νίφου ὑπόσχομαι. |
| » ἀναγνώστης παπά Γεωργάκη ὑπόσχομαι. | » σιαμάτης παπά ὑπόσχομαι. |
| » ἀναγνώστης καλελώμα ὑπόσχομαι. | » Δάμπρος ἀλέξι ὑπόσχομαι. |
| » Κόμνος Ζάχος ὑπόσχομαι. | » θανάσις ἀργύρι ὑπόσχομαι. |
| » ἀντώνις λίνος ὑπόσχομαι. | » Τριαντάφυλος Ποῦλος ὑπόσχομαι. |
| » σιάθις Βαγγελινός ὑπόσχομαι. | » ἀποσιτόλης παπά ὑπόσχομαι. |
| » Γεώργις χρίστου ὑπόσχομαι. | » Δημήτρις ποῦλος ὑπόσχομαι. |
| » Δημήτρις ἀγγουρη; ὑπόσχομαι. | » παπά μάνος ὑπόσχομαι. |
| » σιάθις λίνος ὑπόσχομαι. | » Κωνοιαντῖς μαμούρης ὑπόσχομαι. |
| » σιάθις σούμαρις; ὑπόσχομαι. | » Δήμος χαλεντζίνης ὑπόσχομαι. |
| » δήμος τοῦ σπήρου ὑπόσχομαι. | » Γιάννης σημούρης ὑπόσχομαι. |
| » Κωνοιαντῖς μαρούλης ὑπόσχομαι. | » Ταξιάρχης Γεώργου ὑπόσχομαι. |
| » καί ἐπίλοιποι μεγάλοι καί μικροί | των τριῶν χωρίων ὑποσχόμεθα |

¹⁰⁴ . Τουρκική λέξη Harem= Το σύνολο των συζύγων Μωαμεθανών, μωαμεθανικός γυναικονίτης.

¹⁰⁵ . Το τεμάχιο γης που είχε στην κατοχή του του ο κάτοικος του χωριού.

¹⁰⁶ . Νόμισμα βυζαντινό μικρής αξίας.

¹⁰⁷ . Επαναπόκτηση της ιδιόκτητης γης.

τά ανωθεν.

ἰδιόγραφως ἀκριβῆς τῆς ἀντιγραφῆς.

Τῆ 11 Μαρτίου 1837

ἐν Ἀθήναις

Ὁ Γραμματεὺς τῆς Μ. Ἐπιτροπῆς

(Τ. Σ.)

Ἐμ.¹⁰⁸

Ἀκολουθεῖ το δεύτερο ἐγγράφον.

Διὰ τοῦ παρόντος γράμματος φανερόνομεν, καὶ ὁμολογοῦμεν ἡμεῖς οἱ γέροντες καὶ ραγιάδες Γαρδικιώτες, Μιλονιότες, καὶ Μαχαλιώτες μικροί, καὶ μεγάλοι ὅλοι διὸ πως ἐλάβομεν ἀπὸ τοῦ χαρέμι τοῦ ἀχμέτ. ἐφέντι Ζητουνιαίου γρο. (σια) 3000: λέγομεν τρεῖς χιλιάδες, τὰ ὅποια ἄσπρα τὰ ἐλάβομεν μὲ διορίαν σε δεκαπέντε ἡμέρας νὰ τοῦ τὰ εὐχαριοτήσωμεν, τὰ ὅποια γρόσια εἶναι διὰ τὸ νίκι των κισλάδων, εἰζι τὸν ἠδραμεν σουλφι¹⁰⁹, καὶ δίδονται τὰ γρόσια των ὀκτώ χιλιάδες, καὶ νὰ λαβένωμεν τὰ ταχβιλιά μας¹¹⁰, ὅπου τὰ ἔκομεν δωμένα, ὅθεν καὶ διὰ τὸ ἀληθές ἐδώσαμεν τὸ παρόν μας εἰς τὰς χεῖρας τοῦ χαρεμίου ἀχμέτ ἐφέντι Ζητουνιαίου εἰς ἐνδειξιν, καὶ ἀσφάλειαν.

1832 δεκεμβρίου 8

γέροντες καὶ ραγιάδες¹¹¹ Γαρδικιώτες καὶ Μηλωνιάτες, καὶ Μαχαλιώτες μικροί, καὶ μεγάλοι ὅλοι ὑποσχόμεθα τὰ ἄνωθεν.

Διὰ τὸ ἀκριβῆς τῆς ἀντιγραφῆς

Τῆ 11 Μαρτίου 1837 ἐν Ἀθήναις

(Τ. Σ.) Ὁ Γραμ. τῆς Μ. ἐπιτροπῆς

Ἐμ.¹¹²

Κυρίες καὶ Κύριοι σας εὐχαριστῶ γιὰ τὴν καλοσύνη που εἶχατε
να μὲ παρακολουθήσετε.

*

¹⁰⁸. Δυσανάγνωστο ἐπάνωμο.

¹⁰⁹. Σόλφι=.....;

¹¹⁰. Ταχβιλιά μας=.....;

¹¹¹. Τουρκικά ταρα, =υπόδουλος, σκλάβος.

¹¹². Πηγή: Γενικὰ Ἀρχεῖα τοῦ Κράτους (Γ.Α.Κ.) Μικτὴ Ἐπιτροπή, Φ. 77 ἔν 78.

**Ερωτήσεις - απαντήσεις - απόψεις
επί των εισηγήσεων της 3ης Συνεδρίασης**

Χρ. Γαλάνης (συντονιστής): Ευχαριστούμε πολύ τον κ. Λέλη, που και στο δεύτερο συνέδριο Φθιωτικής Ιστορίας ήταν παρών με θέματα και εισηγήσεις.

Τελειώσαμε γι' απόψε, καλούνται τώρα οι εισηγητές της αποψινής βραδιάς να έρθουν στην έδρα για να τους τεθούν ερωτήματα και να απαντήσουν, εφ' όσον βέβαια υπάρχουν.

Χ. Παπαδήμος: Έχω δύο ερωτήματα, τα οποία ξεφεύγουν βέβαια από τη θεματολογία, αλλά πιστεύω ότι κάποιος θα βρεθεί να απαντήσει, έστω και σύνεδρος. Σχετικά με τους μήνες, γιατί ο Φεβρουάριος έχει 28 ή 29 ημέρες και οι άλλοι μήνες έχουν 31, γιατί δεν τον κάναμε 30 μέρες και αυτόν; Και ένα άλλο, η χρονολογία πώς γινόταν στους αρχαίους χρόνους; Ποιος προσδιόρισε ότι το 500 ή 600 π.Χ. έγινε το τάδε γεγονός; Αυτά τα δύο πράγματα. Ευχαριστώ.

Ε. Χριστόπουλος: Απ' ό,τι έχω διαβάσει, ήταν πάνω από 15 πόλεις της αρχαίας Ελλάδος που είχαν δικά τους ημερολόγια. Των Αθηνών, της Αττικής δηλαδή, είχε 13 μήνες. Είχε ένα Ποσειδιώνα β'. Και άλλες περιοχές είχαν και άλλους μήνες. Απ' όλα αυτά το πιο τέλειο ημερολόγιο ήταν της Λαμίας και ήταν χωρισμένο σε έξι μήνες με τριάντα ημέρες και έξι μήνες με 31 ημέρες, εναλλάξ. Σύνολο δηλαδή 366 ημέρες. Τώρα δεν κατάλαβα καλά την ερώτησή σας. Γιατί έχει ο Φεβρουάριος 28; Έχει άλλη αρίθμηση τώρα, άλλο διαχωρισμό, άλλα, διαφορετικά πράγματα. Εκεί κινούνταν το ημερολόγιο της Λαμίας, όπως είπα, είχε βάση τις τέσσερις φάσεις του ηλίου. Την εαρινή ισημερία, το θερινό ηλιοστάσιο, τη φθινοπωρινή ισημερία και το χειμερινό ηλιοστάσιο. Αυτές τις εποχές τις είχαν διαιρέσει δια 4 και συμπεριλάμβαναν τους ανάλογους μήνες.

Θ. Καλοδήμος: Οι αρχαίοι είχαν το σεληνιακό μήνα, 28 μέρες που κάνει ο κύκλος της σελήνης. Γι' αυτό, κατά τακτά χρονικά διαστήματα προσέθεταν και 13ο μήνα, όχι κάθε χρόνο, διότι διαφορετικά θα έφθανε ο χειμώνας να είναι το καλοκαίρι. Είχαν το λεγόμενο εμβόλιμο μήνα. Εμείς βεβαίως σήμερα δεν έχουμε εμβόλιμο μήνα, διότι έχουμε υπολογίσει βάσει της περιστροφής του ηλίου και είμαστε πιο ακριβείς. Παρ' όλα αυτά χάνουμε κάποια λεπτά, και γίνεται λόγος για να γίνει ένα καινούργιο, πιο ακριβές ημερολόγιο.

Συμπέρασμα: είχαν σεληνιακούς μήνες και για να μην υπάρχει αυτό το κενό των εποχών συμπλήρωναν και τον 13ο μήνα, κάθε δεύτερο ή κάθε τρίτο χρόνο, ανάλογα.

Ε.Χριστόπουλος: Εγώ ανέφερα, να επαναλάβω, γιατί νομίζω παρεξηγήθηκα, είχε 12 μήνες, de facto.

Ι. Μακρής: Η ώρα είναι περασμένη, υπάρχει κουραση και θα είμαι σύντομος. Πρώτα - πρώτα θέλω να συγχαρώ όλους τους εισηγητές και της συνεδρίασης αυτής, και των προηγούμενων συνεδριάσεων, ήταν όλοι εξαίρετοι. Θα ήθελα τώρα, μόνο για να καταγραφεί στα πρακτικά, να πω κάτι συμπληρωματικά στην πολύ ωραία και πρωτότυπη και με αδημοσίευτο υλικό εισήγηση του κ. Λέλη.

Είχα βρει κι εγώ ψάχνοντας στα Γενικά Αρχεία του Κράτους, ένα έγγραφο από τον έφορο Φθιώτιδος τον Ιερομνήμονα υπογεγραμμένο, με ημερομηνία 8 Απριλίου 1835. Αναφέρεται όμως αυτό το έγγραφο στην αρχική ίδρυση αυτής της Δημογεροντίας που ανέφερε ο κ. Λέλης ότι συστάθηκε το 1830. Και εδώ αναφέρει ως έτος το 1829. Διαβάζω πολύ σύντομα μόνο ένα απόσπασμα και θα καταθέσω το έγγραφο* για τα πρακτικά. Επειδή έχει πάρα πολλές άλλες χρήσιμες πληροφορίες, και για την περίοδο εκείνη αλλά και για την περιοχή.

«Τον Οκτώβριο του 1829 ο έκτακτος επίτροπος Σαλώνων κ. Μεταξάς ήτον εις εν χωρίον της Επαρχίας Νέων Πατρών, ονομαζόμενον Σέλιανη, η σημερινή ονομασία Μάρμαρα. Και εκεί συγκάλεσεν επαρχιακήν συνέλευσιν και εσύστησεν την επαρχιακήν δημογεροντίαν από τους κ. Κωνσταντή Γαρδίκην, Χριστόφορον Τζάπην, Ιωάννην Ζυγούρην και Νίκον Φτέρην, τον οποίον εδιόρισεν εν ταυτώ και ειρηνοδίκην. Η συσταθεία αυτή δημογεροντία, εκατέβη εις το χωρίον Φτέρη ονομαζόμενον, όπου εκτελούσε τα δημογεροντιακά χρέη και η δικαιοδοσία της εκτεινέτο εις όλα τα βλαχοχώρια, πολιτοχώρια και κάμπον, πέραν του ποταμού Βίστριζα και πάνωθεν του στενού προς το δυτικόν...».

Αυτά τον Οκτώβριο του 1829. Ευχαριστώ.

Ομιλητής: Θα ήθελα να προσθέσω το εξής ακόμα: είναι άξιον απορίας ότι και στη συνέλευση που έκανε η Δημογεροντία στο Γαδρικόκι στην Οίτη δεν παρευρέθηκαν εκπρόσωποι από τη Λαμία. Ομοίως, και στη συνέλευση που έκαναν πάλι στη Φτέρη, δεν παρευρέθηκαν από την Υπάτη εκπρόσωποι, ενώ υπαγόταν αντίστοιχα στις δύο δημογεροντίες. Το γιατί μάλλον πιέσεις και φόβοι...

Π. Πολυμέρου: Θέλω και εγώ με τη σειρά μου να συγχαρώ και το προεδρείο και το Πνευματικό Κέντρο Σταυρού, αλλά και όλους τους κυρίους και τις κυρίες που είχαν σήμερα εισήγηση, διότι πραγματικά είναι πάρα πολύ σημαντικό να καταθέτουν τη γνώση τους γι' αυτό τον τόπο. Ήθελα να πω, που βγαίνει από την παρατήρηση του μεγαλύτερου μέρους του σημερινού πάνελ, είναι κάτι που αφορά τα δικά μου προσωπικά ενδιαφέροντα και ήθελα να πω,

* Το έγγραφο παρατίθεται στη σελ. 321

ότι παρ' όλο που ευχαριστήθηκα όλες τις εισηγήσεις, εγώ προσωπικά θα ήθελα να σταθώ στις εισηγήσεις της κας Τουμανίδου, του κ. Κυροδήμου, του κ. Τσέλου και του κ. Καλοδήμου, γιατί άπτονται όπως είπα και προηγουμένων των προσωπικών μου ενδιαφερόντων.

Δηλαδή, όλοι μίλησαν για την ιστορία της Φθιώτιδας, αλλά για την ιστορία της Φθιώτιδας που έχει διαμορφωθεί από ανθρώπους εκτός Φθιώτιδας. Τόσο οι Πόντιοι όσο και οι κάτοικοι της Ανατολικής Ρωμυλίας, όσο και οι άλλοι πρόσφυγες ακόμα και πρόσφυγες από έναν άλλο νομό, είναι άνθρωποι οι οποίοι ήρθαν από αλλού, πόνεσαν αυτό τον τόπο, τον αγάπησαν αυτό τον τόπο, ζύμωσαν τη δική τους ιστορία με την ιστορία του τόπου και την πήγαν παραπέρα.

Η ανθρώπινη ιστορία γενικότερα, είναι μία ιστορία παραπλήσια, δηλαδή ανθρώπων που έρχονται, φεύγουν, πηγαίνουν κάπου αλλού κλπ. όπου γης και πατρίς, λέει μία λαϊκή παροιμία και φαντάζομαι ότι έχει κι αυτή τα δίκια της. Πραγματικά, η ιστορία της Φθιώτιδας δεν είναι μόνο η ιστορία των γηγενών, των αυτοχθόνων, αλλά και ανθρώπων που αγάπησαν αυτό τον τόπο σα να ήταν δικός τους. Φυσικά, δεν θέλω να εξαιρέσω τις υπόλοιπες εξαιρετικές εισηγήσεις που έγιναν, απλά στέκομαι λίγο σ' αυτές, γιατί άπτονται των προσωπικών μου ενδιαφερόντων, όπως είπα και προηγουμένως.

Ε. Χριστόπουλος: Στην πρώτη δεκαετία του 1900, υπήρχε εδώ Σύλλογος Μακεδόνων, τον οποίο είχε ιδρύσει ο γραμματέας του Πιστωτικού Συνεταιρισμού Τεχνοεργατών Λαμίας, σημερινή Τράπεζα, Αναστάσιος Κοταζίκος και αριθμούσε 75 μέλη. Είναι αυτό που λέτε.

Στις αρχές του 1923 ο Συνεταιρισμός προσφέρει απ' το Φιλανθρωπικό του Ταμείο 2.500 δρχ. στους πρόσφυγες από τον Πόντο, για αντιμετώπιση αμέσων αναγκών.

«ΠΙΣΤΩΤΙΚΟΣ ΣΥΝΕΤΑΙΡΙΣΜΟΣ ΤΕΧΝΟΕΡΓΑΤΩΝ ΛΑΜΙΑΣ

Πράξις 3η της 18ης Μαρτίου 1923

...τη προτάσει του κ. Προέδρου των Συνελεύσεων σχηματίζεται επιτροπή εκ των: Οδυσ. Γαρδίκη, Χρ. Σιοπούλου, Ιωάν. Χονδροπούλου και Ισιδώρου Ανδρώνου, ην θέλει παρακολουθήση και ο Στυλ. Γουργιώτης (Λογιστής του Συλλόγου) ίνα μεταξύ των Συνεταίρων μόνον, συλλέξη εράνους υπέρ των προσφύγων του Πόντου.

ΕΥΘΥΜΙΟΥ Ν. ΧΡΙΣΤΟΠΟΥΛΟΥ
ΤΟ ΙΣΤΟΡΙΚΟ ΤΟΥ ΠΙΣΤΩΤΙΚΟΥ ΣΥΝΕΤΑΙΡΙΣΜΟΥ
ΤΕΧΝΟΕΡΓΑΤΩΝ ΛΑΜΙΑΣ
(1900 - 1985) σελίς 25»

Χρ. Γαλάνης (συντονιστής): Ευχαριστούμε. Δεν υπάρχει άλλη ερώτηση. Κάποιος από τους εισηγητές θέλει να πει κάτι; Όχι. Κλείνουμε λοιπόν την αποψινή βραδιά εδώ, ανανεώνουμε το ραντεβού για αύριο στις 10.30 για την τέταρτη και τελευταία συνεδρία. Καληνύχτα σας και καλό βράδυ.

4η Συνεδρίαση

Προεδρείο:
Αναστάσιος Καραναστάσης - Γεώργιος Σακκάς

ΕΙΣΗΓΗΤΕΣ - ΘΕΜΑΤΑ

Πολυμέρου Πόπη
«Πολιτιστική Φθιώτιδα, ζητήματα ταυτότητας και ανάπτυξης»

Νάτσιος Θ. Δημήτριος
«Ο αγιογραφικός διάκοσμος του Ιερού Ναού
της *Αρχοντικής* Λαμίας 18ος αι.»

Κουλτούκης Στεφ. Λάμπρος
«Το καθολικό της Ιεράς Μονής Αγίου Γεωργίου Στυλίδας»

Δαβανέλλος Νικόλαος
«Πλανόδιοι και στεγασμένοι φωτογράφοι της Λαμίας, 19ος-20ός αι.»

Μιχελής Ι. Αθανάσιος
«Η ιστορία του Πρακτικού Λυκείου Λαμίας, (1921-1944)»

Ζαμπεθάνης Βάιος
«Η ψυχολογική προσέγγιση της τοπικής ιστορίας και της καταγραφής της.
Το συναισθηματικό υπόστρωμα των συγγραφέων της τοπικής ιστορίας -
Η περίπτωση της Φθιώτιδας»

Ερωτήσεις - απαντήσεις - απόψεις
επί των εισηγήσεων της 4ης Συνεδρίασης

ΕΙΣΗΓΗΤΡΙΑ
Πόπη Πολυμέρου
Υποψ. Διδάκτωρ του Τμήματος Επικοινωνίας,
Μέσων και Πολιτισμού του Παντείου Πανεπιστημίου

ΘΕΜΑ
Πολιτιστική Φθιότιδα:
Ζητήματα ταυτότητας και ανάπτυξης

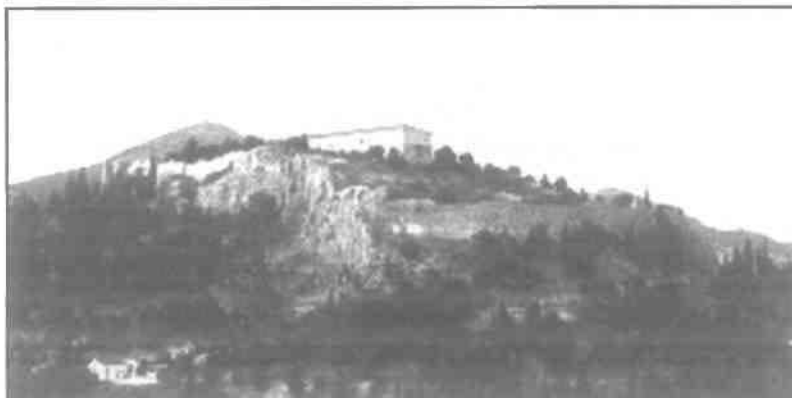

«Τώρα που έχω μπροστά στα μάτια μου τ' ακρογιάλια και τις βουνοσειρές, τους κόλπους και τους όρμους, τα νησιά και τις χερσονήσους, τους βράχους και τις αμμουδιές, τους θαμνόςκεπους λόφους, τ' απαλά λιβάδια, τα εύφορα χωράφια, τους στολισμένους κήπους, τα περιποιημένα δέντρα, τις κρεμαστές κληματαριές, τα συννεφιασμένα βουνά και τους πάντα χαρούμενους κάμπους, τις ξέρες και τις συρτές και τη θάλασσα ολοτρίγυρα με τις τόσες αλλαγές και ποικιλίες, τώρα μόλις η Οδύσσεια είναι για μένα ζωντανή λέξη».

Goethe

Η «ιστορία των ανθρώπων της περιγυριάς μου»¹ και ακόμα πιο συγκεκριμένα η πολιτιστική ιστορική τους διάσταση σε συνδυασμό με την πολιτιστική τους προοπτική αποτελεί τα τελευταία χρόνια αντικείμενο των

1. Η πατρότητα της κουβέντας ανήκει στον Ίωνα Δραγούμη. Η λέξη περιγυριά συνώνυμη της λέξης περίγυρος, εμπεριέχει κατά την άποψή μας την αισθητική αλλά και ψυχολογική γοητεία του εαυτού μας ως κέντρου του μικρόκοσμου μας που διαγράφεται ως κύκλος γύρω μας. Οσονδήποτε αντικειμενικά και αν σταθούμε απέναντι στον τόπο μας και στους ανθρώπους του, και μόνη η ενασχόληση με αυτόν και αυτούς εκκινεί από μια αναμφισβήτητη αγάπη. Πρόκειται βεβαίως και για μια φράση υπερβολικής οικειότητας και για μια γενικότερα φράση υπερβολής. Ωστόσο αν πρέπει να απεικονίσω "την περιγυριά μου", αυτή θα πάρει το σχήμα της Φθιότιδας, που την έχω γυρίσει ολόκληρη τουλάχιστον δυο και τρεις φορές στην προσπάθειά μου να τη γνωρίσω: να δω τον τόπο, τους ανθρώπους, τα σημάδια του χρόνου. Για να μπορώ να μιλάω και από πρώτο χέρι για την ιστορία και την προοπτική ενός τόπου που συνειδητά πια αποτελεί αντικείμενο έρευνας για μένα.

ερευνητικών μου δραστηριοτήτων και από πάντα ένα μεγάλο μεράκι.

Το «ζην» αποτελούσε ανέκαθεν την αναγκαία προϋπόθεση του «ευ ζην» και αυτό με τη σειρά του συνιστά σε αδρές γραμμές τον πολιτισμό. Η αναζήτηση λοιπόν του «ευ» στο παρελθόν και το παρόν του τόπου ετούτου είναι το πλαίσιο εντός του οποίου δραστηριοποιούμαι ερευνητικά με έναν περισσότερο επίμονο προσανατολισμό σε ζητήματα ταυτότητας, που τα τελευταία χρόνια έχουν γίνει εξαιρετικά επίκαιρα για πολλούς και σοβαρούς λόγους.

Ταυτότητα -επίσης σε αδρές γραμμές- είναι αυτό που μας ταυτίζει με κάτι, που μας κατηγοριοποιεί, μας εντάσσει κάπου, έτσι ώστε να μπορούμε και εμείς να αναγνωρίζουμε εαυτόν και αλλήλους. Μία λογική ερώτηση θα ήταν κατά πόσον οι άνθρωποι έχουν ανάγκη από τέτοιου είδους κατηγοριοποιήσεις. Η απάντηση δεν είναι ούτε απλή ούτε εύκολη ούτε αναμφισβήτητη. Αν μάλιστα σκεφτεί κανείς σε πόσες κατηγορίες ταυτοχρόνως μπορεί να ανήκει ο καθένας από εμάς, θα μπορέσει ευκολότερα να κατανοήσει γιατί η ιστορία της ανθρωπότητας δεν είναι παρά η ιστορία μιας ατελείυτης σειράς κατηγοριοποιήσεων. Και μόνον αν κρίνει κανείς από το αποτέλεσμα, ο καθένας από εμάς διαθέτοντας έναν ικανό αριθμό ταυτοτήτων² έχει τον τρόπο ανήκοντας κάπου να διαφοροποιείται από τους υπολοίπους. Αυτό που με διαχωρίζει από τους υπολοίπους είναι με άλλα λόγια αυτό που με ταυτίζει με κάποιους. Δεν είμαστε παρά η συνισταμένη των ταυτοτήτων μας.

Στο συλλογικό μας βίο μοιραζόμαστε αναπόφευκτα καταρχήν κάποιου είδους ταυτότητες³, τις οποίες στη συνέχεια εμπλουτίζουμε ή απεμπλουτίζουμε κατά κανόνα από επιλογή. Για παράδειγμα γεννήθηκα ασυζητητί ελληνίδα, βαπτίσθηκα χωρίς να το συνειδητοποιώ χριστιανή ορθόδοξη, η κοινωνική μου θέση και συμπεριφορά, τουλάχιστον μέχρι κάποια ηλικία βρισκόταν στην ευθύνη των γονιών μου τους οποίους επίσης δεν επέλεξα, ενώ στη συνέχεια αφέθηκα σε μια σειρά κατηγοριοποιήσεων, κυνήγησα κάποιες άλλες και αντιστάθηκα σε αρκετές.

Εάν αφαιρέσετε το προσωπικό στοιχείο της παραπάνω εξομολόγησης γενικεύοντας, εάν προσθέσετε τα δικά σας παραδείγματα -τα οποία με τη σειρά τους μπορείτε κάλλιστα να γενικεύσετε- και εάν προσδώσετε στα παραδείγματα μιαν εντοπιότητα «φθιωτική», τότε συμερίζετε κάποιους από τους προβληματισμούς μου αναφορικά με τα ζητήματα ταυτότητας.

Σε επίπεδο προσωπικό και ερευνητικό, ο τόπος μου, η Φθιώτιδα, με ενδιαφέρει πολύ όχι μόνο από την άποψη του «είναι» αλλά κυρίως από την άποψη του «γίνεσθαι». Η ρευστότητα του "γίνεσθαι" σε αντίθεση με την παγιότητα του «είναι» μας καλεί να βάλουμε ένα χεράκι στο μελλοντικό

2. «Η γήινη ταυτότητα του νέου πολίτη του κόσμου περιλαμβάνει ένα σύνολο ομόκεντρων ταυτοτήτων που ξεκινούν από την οικογενειακή, τοπική, περιφερειακή, εθνική ταυτότητα» Έντγκαρ ΜΟΡΕΝ - Αν Μπριζίτ ΚΕΡΝ, Γη-Πατρίδα, εκδ. Οδυσσέας, Αθήνα 1993.

3. ΑΛΕΞΑΚΗΣ Ελευθέριος, Ταυτότητες και Ετερότητες, σελ. 164

προφίλ του τόπου και αυτό συνιστά αφενός μεν την κλασική ανθρώπινη ματαιοδοξία: διαμορφώνω την ιστορία άρα υπάρχω και αφετέρου μια πανανθρώπινη αλήθεια: έτσι όντως διαμορφώνεται η ιστορία. Καθημερινά διαπιστώνουμε πως το «είναι» δεν αποτελεί παρά μια αενάως προσαρμοσμένη μορφή του «γίνεσθαι», έτσι ώστε ό,τι γίνεται είναι.

Οι ταυτότητες είναι άμεσα συνδεδεμένες με το «είναι», επί της ουσίας εμφανίζουν την ύπαρξη, όπως επίσης και το αντίθετό της την ανυπαρξία. Οι ταυτότητες είναι εκ παραλλήλου συνδεδεμένες με το «γίνεσθαι», καθορίζουν το μέλλον⁴. Η προσεχτική έρευνα και μελέτη των ταυτοτήτων επομένως συντελεί στη δημιουργία των αναπτυξιακών προοπτικών ενός τόπου.

Στο σημείο αυτό θα γίνω περισσότερο παραστατική και θα σας θυμίσω την παλιά εκείνη λαμιάτικη ιστορία - ανέκδοτο που διαδραματίστηκε μέσα στη δεκαετία του '50 - '60 το βράδυ της Μεγάλης Παρασκευής. Στην Πλατεία Λαού⁵ ο κόσμος συνωθείται για να παρακολουθήσει μια από τις κορυφαίες εκδηλώσεις της χριστιανικής λατρείας, κορυφαία και ως θέμα και ως θέαμα, που διαδραματίζεται μέσα στο γλυκύ ελληνικό έαρ: την περιφορά των επιταφίων ανά τας οδούς και τας ρύμας της πόλεως⁶. Γλυκιά στιγμή για μικρούς και μεγάλους και κάθε τόσο από την πλατεία περνά κι από 'νας επιτάφιος που τον θαυμάζει το πλήθος και πιο πολύ απ' όλους το δικό του το εκκλησίασμα. Κάποια στιγμή ξεπροβάλλει ο επιτάφιος του Αγίου Νικολάου, μιας αριστοκρατικής τότε ενορίας της Λαμίας- τα περισσότερα εναπομείναντα διατηρητέα σπίτια της Λαμίας ανήκουν εκεί- που γειτονεύει

4. «Η ταυτότητα είναι ένα από τα θέματα που χωρίζουν την κοινωνία μας σε ιδεολογικά στρατόπεδα. Νομίζω ότι υπάρχουν και κάποιες παρεξηγήσεις γύρω από τον όρο, που βοηθούν αυτές τις συγκρούσεις...Εγώ θα έλεγα ότι όποιος δεν μπορεί ή δε θέλει να δει το ζήτημα της ταυτότητας θα μπορούσε ίσως να καταλάβει τι θα πει «λείπει η ταυτότητα». Η ταυτότητα δηλαδή -είναι ερώτημα- είναι τραγωδία ή κωμωδία; Όπως θα προσπαθήσω να δείξω, όταν αναδύεται αυθεντικά, είναι δημιουργία.

Τι δεν είναι η ταυτότητα; Η ταυτότητα δεν είναι ταμπέλα: "εγώ είμαι αυτό". Αυτό το πράγμα, η ταμπέλα, είναι η πανοπλία με την οποία κυκλοφορεί ο αδύναμος, ο ανώριμος άνθρωπος, για να μη δει μέσα του και να μη συνδιαλεχθεί πραγματικά με τους άλλους. Έρχεται μια στιγμή, όπου αυτή η ταμπέλα πέφτει σε μια διαδικασία καλλιτεχνική, σε μια διαδικασία πολιτική, σε μια διαδικασία ψυχαναλυτική και η στιγμή αυτή, όπου η δοτή είτε η πλαστή ταυτότητα πέφτει, δεν είναι υποχρεωτικά αρνητική. Είναι δύναμη η ώρα της αναδύσεως του προσώπου μας.

Αν αυτά τα τηλεγραφήματα που ήδη εξέπεμψα σημαίνουν κάτι, τότε η ταυτότητα δεν είναι μια στατική εικόνα, δεν είναι στάση, είναι πορεία. Η ταυτότητα βρίσκεται σε διάλογο με την ψυχή μας, με τους άλλους, με το σύνολο. Όταν αναδυθεί αυθεντικά, είναι δημιουργία και γι' αυτό νομιμοποιούμαστε να μιλάμε για ταυτότητα και πολιτισμό» ΑΝΔΡΕΑΣ ΓΙΑΓΚΟΣ, «Γίνε αυτός που είσαι», Πολιτιστική Ταυτότητα και Στρατηγική του Ελληνισμού, ΙΝ.ΕΡ.ΠΟ.ΣΤ. και Εκδόσεις «ΓΝΩΣΗ», 1995, σελ. 26-7

5. Η πιο χαρακτηριστική τότε (φοβούμαι μόνο μέχρι πολύ πρόσφατα) πλατεία της Λαμίας, που ήταν όντως πλατεία (square) και όχι κύκλος, με τα τρεχούμενα όχι από σιντριβάνια αλλά από βρύσες νερά, και τα τεράστια πλατάνια να σκιαζουν τα χαρακτηριστικά καφενεύια, στα οποία εκτός από τους ντόπιους ξαπόσταιναν και οι ταξιδιώτες.

6. Οι Επιτάφιοι εξακολουθούν να περιφέρονται και σήμερα από τις τέσσερις κεντρικές πλατείες της Λαμίας.

με την ενορία των Αγίων Θεοδώρων, ενορία από τις πιο λαϊκές, η επονομαζόμενη τα Γύφτικα, γιατί σε αυτήν κατοίκησαν έποικοι εξ Αιγύπτου από την εποχή του Ιμπραήμ. Μάλιστα οι δυο εκκλησίες βρίσκονται σχεδόν δίπλα. Κάποιοι ενορίτες των Αγίων Θεοδώρων βλέποντας τον Επιτάφιο του Αγίου Νικολάου αρχίζουν να μουρμουρίζουν και να κοιτούν εναγωνίως προς την κατεύθυνση του επόμενου επιταφίου και μόλις ξεκρίνουν τον επιτάφιο του Αγίου Νικολάου, τον δικό τους επιτάφιο δηλαδή, αρχίζουν να φωνάζουν χαρούμενα και παθιασμένα: «*Απάν' Αϊ-Θόδουρους - κατ' Αϊ-Νικόλας*».

Το χιούμορ -το ανέκδοτο του τόπου εν προκειμένω- μαρτυρά με τον καλύτερο τρόπο την αλήθεια σχετικά με τις ταυτότητες, και τους όποιους διαξιφισμούς συνεπάγεται ο ανταγωνισμός στον οποίο συνειδητά ή ασυνειδητά εμπλέκονται «*οι έτεροι*». Έχει φυσικά κι ο τόπος μου τις δικές του ετερότητες. Δεν θα σταθώ σε αυτές τη στιγμή ετούτη, άλλωστε πρόκειται για ένα μεγάλο τμήμα του υπό μελέτην αντικειμένου μου. Γεγονός είναι πάντως ότι σε όλη τη διάρκεια της ιστορίας της η Φθιώτιδα ήρθε αντιμέτωπη με ετερότητες, κατ' αρχήν ως τόπος εύκολα προσβάσιμος -τουλάχιστον σε ένα μεγάλο της τμήμα- και από τη στεριά και από τη θάλασσα.

Η ετερότητα ως ένα βαθμό είναι και μια ανάγκη εσωτερική του ανθρώπου προκειμένου να προσδιορίσει τη δική του ταυτότητα. Ελέγχω τον εαυτό μου όταν τον αντιπαραβάλω με τον άλλο, τον διαφορετικό. Οδηγώ επίσης τον εαυτό μου σε κάτι άλλο, κάτι διαφορετικό, από αυτό στο οποίο με εγκλωβίζει η ομάδα μου. Η ανάγκη να ξεχωρίσω είναι κατ' αρχήν η ανάγκη να χωρίσω και στη συνέχεια να διαχωρίσω τον εαυτό μου από τους υπολοίπους: αυτοί οι υπόλοιποι είναι επίσης κατ' αρχήν οι δικοί μου, οι κάθε λογής ημέτεροι, οι ομάδες και οι υπο-ομάδες που με προσδιορίζουν στα επιμέρους στοιχεία της ταυτότητας μου. Οι κάθε λογής «*συν-*» και «*ομό-*» με τους οποίους πορευόμαστε στην οικογένεια, στη δουλειά, στη γειτονιά, στην παρέα, στον πολιτικό και στον θρησκευτικό χώρο, στην επιστήμη, στον συνδικαλισμό, στην πόλη, στη χώρα, στον κόσμο. Είμαστε εν πολλοίς και με πολλούς: συνάδελφοι, συντοπίτες, συνδημότες, σύντροφοι, ομόθρησκοι, ομοϊδεάτες, ομογενείς, ομοεθνείς και φυσικά με όλους συνάνθρωποι.

Ο δάσκαλός μου, ο καθηγητής Γιάγκος Ανδρεάδης⁷ αναρωτιέται: «*Ποια είναι η Ελλάδα αυτή που συνεχώς ταξιδεύει και που προσπαθούμε όλοι μας να προλάβουμε σαν τους θαλασσοπνιγμένους που κνηγούν κολυμπώντας το μεγάλο καράβι;*» Στέκομαι στην κουβέντα του γιατί μ' αρέσει: πρώτον, εμπειριέχει την αγωνία ενός ερευνητή του οποίου το αντικείμενο έρευνας βρίσκεται σε ένα προτσές διαρκούς αλλαγής· δεύτερον, αντιπαραβάλλει την Ελλάδα με ένα μεγάλο καράβι- κλασική ελληνική μεταφορά από τα χρόνια

7. ΑΝΔΡΕΑΔΗΣ Γιάγκος «*Πολιτιστικός Ιμπεριαλισμός και Εθνική Ταυτότητα*» Πρόλογος στην ελληνική έκδοση του τ. Ο ΠΟΛΙΤΙΣΤΙΚΟΣ ΙΜΠΕΡΙΑΛΙΣΜΟΣ, Εκδόσεις Ηρόδοτος, Αθήνα 1987, σελ.9 - 27

της ομηρικής ποίησης, υπαινισσόμενος με την παρομοίωση «σαν τους θαλασσοπνιγμένους που κνηγούν κολυμπώντας το μεγάλο καράβι» πως ίσως κάποιες φορές τα γεγονότα μας προλαβαίνουν χωρίς να έχουμε την ευχέρεια να τα χειριστούμε. Μ' άλλα λόγια αγωνιά για τη φυσιογνωμία ενός τόπου, την οποία βλέπουμε να διαμορφώνεται δυστυχώς και ερήμην μας. Αλλιώς φοβάται «για όλα αυτά που θα γίνουν για μένα χωρίς εμένα».

Την ίδια αγωνιά νοιώθουμε κι εμείς για τη Φθιώτιδα του 2003. Ένα κομμάτι της Ελλάδας, από τα χαρακτηριστικότερα, στην περιφέρεια αλλά και παράλληλα στο κέντρο της, «μια περίληψη Ελλάδας». Παραφράζοντας την κουβέντα του Ανδρεάδη θα αναρωτηθώ με τη σειρά μου: «Ποια είναι η Φθιώτιδα αυτή που συνεχώς ταξιδεύει και που προσπαθούμε όλοι μας να προλάβουμε σαν τους θαλασσοπνιγμένους που κνηγούν κολυμπώντας το μεγάλο καράβι;»

Αν θα 'πρεπε να πει κανείς δυο λόγια για να χαρακτηρίσει τη Φθιώτιδα, και από την άποψη της διαχρονίας και από την άποψη της συγχρονίας, αυτά θα ήταν: Η Φθιώτιδα μνημονεύεται από τα πρώτα κιόλας γραπτά μας κείμενα :από την Ιλιάδα και την Οδύσεια.Σήμερα αποτελεί το κέντρο της ηπειρωτικής Ελλάδας (η Λαμία αποτελεί έδρα της Περιφέρειας Ανατολικής Στερεάς Ελλάδας), είναι με άλλα λόγια ένα σταυροδρόμι ουσιαστικά, με τα μειονεκτήματα και τα πλεονεκτήματα που παρουσιάζουν τα σταυροδρόμια: είναι εύκολα από την άποψη της επικοινωνίας, σπάνια όμως αποτελούν τον προορισμό κάποιου. Εύκολα προσβάσιμος τόπος: δύο ώρες μόνο μακριά από την πρωτεύουσα και τρεις από την συμπρωτεύουσα. Με παράκτιες, αλλά και ορεινές περιοχές που προσφέρονται για εναλλακτικό τουρισμό, με άφθονες θερμές πηγές.

Αυτό που πρέπει κυρίως να τονίσουμε είναι ότι η Φθιώτιδα έχει βιώσει με το δικό της τρόπο ήδη από την αρχαιότητα αλλά και στη διάρκεια των βυζαντινών και μεταβυζαντινών χρόνων την οικουμενικότητα που αποκτά ένας τόπος που αποτελεί πέρασμα, σταθμό και σημείο αναφοράς για τους διερχόμενους. Ένας καλός τόπος δηλαδή. Ένας χρήσιμος τόπος, ένας πολιτισμένος τόπος, υπό την έννοια: ένας τόπος που διευκολύνει. Πάντα η Φθιώτιδα υπήρξε αυτού του είδους ο πολιτισμένος τόπος, γιαντό και σε όλες τις ιστορικές περιόδους (μαζί με τη γειτονική της Βοιωτία) έχει μια έντονη παρουσία: δεν είναι τυχαίες ούτε οι Θερμοπύλες της αρχαιότητας, ούτε οι μάχες στον κάμπο του Σπερχειού ,ξεκινώντας από εκείνες της ελληνικής και ρωμαϊκής αρχαιότητας, μέχρις εκείνες των βυζαντινών και επαναστατικών χρόνων. Όπως επίσης δεν είναι τυχαία η επιλογή της Φθιώτιδας ως έδρας του αντάρτικου. Σταθήκαμε πρόχειρα σε ακραίες χρονικές και ιστορικές στιγμές. Δεν είναι οι μόνες. Ανακεφαλαιώνοντας , αυτός ο τόπος περπατιέται διαρκώς.

Πώς περπατιέται; Από ποιους περπατιέται; «Μέσα σε πόλεις δίχως μνήμη

κυκλοφορούν πολίτες χωρίς ταυτότητα», επανέρχεται σε μιαν αποστροφή του και πάλι ο Ανδρεάδης. Η μνήμη όμως είναι ένα παζλ που πρέπει να το συνταιριάξουμε κομμάτι κομμάτι - πράγμα εξαιρετικά δυσκολο πρώτον γιατί ως ένα βαθμό δεν αποτέλεσε αρχικό τουλάχιστον στόχο αυτής της διατριβής. Αντιθέτως αυτή η διατριβή θα έπρεπε να αναζητήσει τη μνήμη σε άλλες ειδικότερες επιστημονικές ιστορικές εργασίες αναφορικά με την περιοχή. Δυστυχώς δεν υπάρχουν. Αφθονούν οι εξαίρετοι ιστοριοδίφες⁸, όμως ουσιαστική μελέτη και έρευνα της περιοχής δεν έχει γίνει· δεύτερον η μνήμη σκαλίζει πληγές, αναμοχλεύει πάθη, θυμάται και θυμίζει· τρίτον θα μπορούσε ίσως κάποιος να αντιτάξει: σε μια εποχή πολυπολιτισμικότητας σε τι εξυπηρετεί η μνήμη που επιμένει στη διατήρηση της ιδιαιτερότητας; Ο πλουραλισμός⁹ εγγυάται άραγε την ανανέωση και την αναβάθμιση; Στο επίπεδο των θετικών επιστημών αυτό όντως συμβαίνει. Στο επίπεδο της κοινωνικής πραγματικότητας τα πράγματα δυστυχώς φαίνεται πως δεν είναι ούτε τόσο αισιόδοξα και κυρίως ούτε τόσο εύκολα. Η διατήρηση της ιδιαιτερότητας είναι ένα φλέγον ζήτημα: από τη μία είναι απαραίτητη γιατί «ένας κόσμος αλλεργικός στο παρελθόν του είναι ένας κόσμος χωρίς ταυτότητα, εύάλωτος στις μιμήσεις, ανίκανος να δημιουργήσει αλλά και να υπερασπιστεί πολιτικά τις δημιουργίες του¹⁰» και από την άλλη οι ιδιαιτερότητες αποτελούν σημείο τριβής.

Οι ιδιαιτερότητες είναι γενικώς ελκυστικές. Ο καθένας μας είναι εύάλωτος στο ξεχωριστό -όρα τις γαστριμαργικές σπεσιαλιτέ. Η Φθινοπώριδα έχει άραγε τις δικές της πολιτιστικές σπεσιαλιτέ και πού; Ως ένα πολύ μεγάλο βαθμό οι πολιτιστικές συλλογικές (κυρίως) δραστηριότητες είναι συνδεδεμένες με τη λαογραφία: συλλογή και έκθεση παλαιότερων λειτουργικών σκευών, κεντημάτων, τοπικές ενδυμασίες, τοπικές γιορτές, πανηγύρια, έθιμα αποκριάτικα, εκθέσεις ψωμιού κ. ά. Πρόκειται για ένα κομμάτι πολιτιστικών δραστηριοτήτων που δεν αφορά όμως ούτε στην καθημερινότητα ούτε στο παρόν : αντικατοπτρίζουν ένα κομμάτι ζωής παρελθούσης ως επί το πλείστον.

8. «...Αυτό που συντελέστηκε κατά τις τελευταίες δύο δεκαετίες αποτελεί πραγματική επανάσταση στην ελληνική Ιστοριογραφία. Παρά τις δυσκολίες σχετικά με την εξασφάλιση πόρων ή με τη δυνατότητα πρόσβασης σε αρχαιακό υλικό (η κατάσταση των αρχείων είναι ελάχιστα ικανοποιητική στην Ελλάδα) και παρά την ελλιπή ενημέρωση γύρω από τις εξελίξεις στην ευρωπαϊκή και βορειοαμερικανική Ιστοριογραφία, η ελληνική ιστοριογραφία στην Ελλάδα προπορεύεται πια αναντίρρητα της αντίστοιχης έρευνας στο εξωτερικό» Αλέξανδρου ΚΙΤΡΟΕΦ, «Συνέχεια και αλλαγή στη σύγχρονη ελληνική ιστοριογραφία» από τον τ. Εθνική ταυτότητα και Εθνικισμός στη νεότερη Ελλάδα, Εισαγωγή Επιμέλεια Θάνου ΒΕΡΕΜΗ, Μορφωτικό Ίδρυμα Εθνικής Τραπέζης, Αθήνα 1999

9. ΒΑΚΑΛΙΟΣ Θανάσης, «Πλουραλισμός -Οικουμενικός Πλουραλισμός. Το πρόβλημα διαμόρφωσης νέου πολιτισμικού περιβάλλοντος», Πολιτιστική Ταυτότητα και Στρατηγική του Ελληνισμού, ΙΝ.ΕΡ.ΠΟ.ΣΤ, Κομοτηνή 8-9 Ιουλίου 1994

ΚΩΝΣΤΑΝΤΙΝΙΔΗΣ Στέφανος, «Εθνοπολιτιστική ταυτότητα και πλουραλισμός» Πολιτιστική Ταυτότητα και Στρατηγική του Ελληνισμού, ΙΝ.ΕΡ.ΠΟ.ΣΤ, Κομοτηνή 8-9 Ιουλίου 1994

10. Γ.Α. ό. π.

Οι λαογραφικές εκδηλώσεις είναι βεβαίως σεβαστές, παρόλα αυτά λειτουργούν *in vitro*, τελετουργικά, μουσειακά· είναι προφανές ότι βοηθούν έναν λαό να κοινωνήσει των αχράντων μυστηρίων του, όπως είναι προφανές ότι κάθε λαός έχει ανάγκη από την ύπαρξη αυτών που ονομάζουμε ήθη και έθιμα για να αισθανθεί την ίδια την ύπαρξή του, την ταυτότητά του. Υπ' αυτήν την έννοια οι λαογραφικού τύπου εκδηλώσεις παραπέμπουν στους καβαφικούς Ποσειδωνιάτας· μέσα από την υπαινικτικότητα και τον συμβολισμό της ποιητικής γραφής αναδύεται όλη η τραγικότητα ενός λαού που απλώς ψηλαφίζει τα τελευταία απομεινάκια μιας ταυτότητας - προσώπου που χάνεται.

Θα κλείσω με ένα παράδειγμα έχοντας πλήρως τη συναίσθηση ότι στον ελάχιστο χρόνο της εισήγησης μόνο νύξεις μπορούσα να κάνω πάνω σε ένα θέμα με το οποίο ασχολούμαι χρόνια και το οποίο βρίσκεται ακόμα υπό μελέτην:

Μια απλουστευτική¹¹ και κοντόθωρη ματιά βλέπει τους Φθιώτες μπασιουνόβλαχους, με το χαρακτηριστικό «αξάν» που συγκόπτει τις λέξεις, με μια επίσης χαρακτηριστική αφέλεια - μίγμα καλοσύνης και ευήθειας, με την έπαρση του παλαιοελλαδίτη και την πατέντα του απαίδευτου. Βεβαίως δεν είναι έτσι οι Φθιώτες. Είναι βεβαίως και έτσι ορισμένοι Φθιώτες. Κυρίως αν πρόκειται για συγκεκριμένη θεατρική χρήση. Όχι όμως μόνον έτσι. Ούτε πάντα έτσι, ούτε κυρίως έτσι, ούτε για πάντα έτσι. Και αυτό διότι οι άνθρωποι είναι ένα εξελιξιμο και εξηγήσιμο είδος, που σημαίνει: η συμπεριφορά τους είναι και ζήτημα συνθηκών. Στην αναζήτηση των συνθηκών λοιπόν διαπιστώσαμε ότι η συλλογή των πληροφοριών είναι αρκετά κοπιώδης, ακριβώς επειδή πρόκειται για έναν τόπο που διαδραμάτισε σημαντικό ρόλο σε όλη τη διάρκεια της ελληνικής ιστορίας χωρίς παράλληλα να έχει επιτευχθεί σε ικανοποιητικό και επαρκή βαθμό η ιστορική έρευνα και μελέτη της περιοχής.

Ελπίζουμε να μας αξιώσει ο θεός να βάλουμε όλοι το λιθαράκι μας όπως εσείς με τούτο το συνέδριο¹².

11. Edward W. SAID. *Διανοουμενιοι και Εξουσία*, σ.50 «*Τίποτα δεν συναντάται συχνότερα στο δημόσιο λόγο από τις φράσεις του τύπου "οι Άγγλοι", "οι Άραβες", "οι Αμερικανοί", "οι Αφρικανοί", καθεμιά από τις οποίες δεν φέρνει απλώς στο νου μια ολόκληρη κουλτούρα, αλλά συγχρόνως και μια πολύ συγκεκριμένη νοοτροπία*». Παρόμοια αναφορά για τον ρόλο των στερεοτύπων γίνεται και στο βιβλίο του ίδιου *ORIENTALISM - Western conceptions of the orient*, Penguin Books, reprinted with new afterward 1995, p. 26

12. Το 2ο Συνέδριο Φθιωτικής Ιστορίας, είναι μια πρωτοβουλία του Πνευματικού Κέντρου Σταυρού (δημοτικό διαμέρισμα του Δήμου Λαμιέων). Με τη Φθιώτιδα έχουν ασχοληθεί πολλοί ντόπιοι κυρίως ιστοριοδίφες, ξεκινώντας από τη λαογραφία, την ιστορία, την εκπαίδευση, τις τέχνες, την αρχαιολογία, τη γλώσσα, τη θρησκεία. Η εργασία τους είναι κυρίως εργασία καταγραφής και η προσφορά τους είναι πολύτιμη για την ιστορία του τόπου και την έρευνα. Μελετώντας τους ιστοριοδίφες της περιοχής δικαιολογεί κανείς εν πολλοίς το γεγονός ότι θεωρούν την τοπική ιστορία κάτι σαν προσωπική τους υπόθεση. Ως ένα μεγάλο βαθμό είναι

Βιβλιογραφία

ΑΓΓΕΛΟΠΟΥΛΟΣ Γιώργος, «Εθνοτικές Ομάδες και ταυτότητες», στα *Συγχρονα θέματα*, 1997.63: 18-25.

ΑΓΡΑΦΙΩΤΗΣ Δημοσθένης, «Πολιτισμικό / Πολιτιστικό: Το Αβέβαιον της Οριοθέτησης», από τον τ. «Εμείς και οι Άλλοι» - Αναφορά στις Τάσεις και τα Σύμβολα, Εθνικό Κέντρο Κοινωνικών Ερευνών, Εκδόσεις τυπωθήτω ΓΙΩΡΓΟΣ ΔΑΡΔΑΝΟΣ, Αθήνα, 1999, σελ.39-46

ΑΓΡΑΦΙΩΤΗΣ Δημοσθένης, ΠΟΛΙΤΙΣΤΙΚΕΣ ΑΝΑΔΙΠΛΩΣΕΙΣ, Εκδόσεις ΘΕΩΡΙΑ, Αθήνα 1983

ΑΛΕΞΑΚΗΣ Ελευθέριος Π., Ταυτότητες και ετερότητες: σύμβολα, συγγένεια, κοινότητα στην Ελλάδα - Βαλκάνια, Εκδόσεις Δωδώνη, Αθήνα 2001

ΑΝΔΡΕΑΔΗΣ Γιάγκος, «Γίνε αυτός που είσαι», στον τ. Πολιτιστική Ταυτότητα και Στρατηγική του Ελληνισμού, ΙΝ.ΕΡ.ΠΟ.ΣΤ. και Εκδόσεις «ΓΝΩΣΗ», 1995, σελ.87 - 99

ΑΝΔΡΕΑΔΗΣ Γιάγκος, «Ο πολιτισμός και οι διεθνείς σχέσεις», Το Βήμα, Γνώμες, 30 -03 1997

ΑΝΔΡΕΑΔΗΣ Γιάγκος, «Ο πολιτισμός πρέσβης σε δυσμένεια», Το Βήμα, Γνώμες, 16- 11- 1997

ΑΝΔΡΕΑΔΗΣ Γιάγκος, «Πολιτιστικός Ιμπεριαλισμός και Εθνική Ταυτότητα» -Πρόλογος στην ελληνική έκδοση του τ. Ο ΠΟΛΙΤΙΣΤΙΚΟΣ ΙΜΠΕΡΙΑΛΙΣΜΟΣ, Εκδόσεις Ηρόδοτος, Αθήνα 1987, σελ. 9 - 27

ΑΝΤΕΡΣΟΝ Μπένεντικτ, Φαντασιακές Κοινότητες, Στοχασμοί για τις απαρχές και τη διάδοση του εθνικισμού, Εκδόσεις Νεφέλη, Αθήνα 1997

ΒΑΚΑΛΙΟΣ Θανάσης, «Πλουραλισμός -Οικονομικός Πλουραλισμός. Το πρόβλημα διαμόρφωσης νέου πολιτισμικού περιβάλλοντος», στον τ. Πολιτιστική Ταυτότητα και Στρατηγική του Ελληνισμού, ΙΝ.ΕΡ.ΠΟ.ΣΤ. και Εκδόσεις «ΓΝΩΣΗ», 1995,σελ. 58-73

BALIBAR Etienne και WALLERSTEIN Immanuel, Φυλή, Έθνος, Τάξη: Οι Διφορούμενες Ταυτότητες, Ο Πολίτης, Αθήνα 1991 [πρώτη γαλλική έκδοση 1988].

προσωπική τους υπόθεση γιατί χάρις στην προσωπική τους εργασία, στην προσωπική τους προσπάθεια και στο προσωπικό τους ενδιαφέρον έχει διασωθεί το χθες αυτής της περιοχής. Στο 2ο Συνέδριο συμμετείχαν με εισηγήσεις τους οι:

ΔΑΒΑΝΕΛΛΟΣ Νικόλαος, «Πλανόδιοι και στεγασμένοι φωτογράφοι της Λαμίας, 19ος-2θος αι.»

ΔΕΛΗΜΠΟΥΡΑΣ Χρήστος, «Ελλάς - Έλληνας - Ελληνισμός» (Φθιωτες, οι πρώτοι Έλληνες)

ΖΑΜΠΕΘΑΝΗΣ Βάιος, «Η ψυχολογική προσέγγιση της τοπικής ιστορίας και της καταγραφής της. Το συναισθηματικό υπόστρωμα των συγγραφέων της τοπικής ιστορίας - Η περίπτωση της Φθιώτιδας»

ΖΗΣΗΣ Ιωάννης Β., «Ο Λαμιακός πόλεμος και οι επιπτώσεις του».

ΖΗΣΗΣ Κώστας, «Μετοικεσία αγωνιστών του 1821: Από τα Άγραφα στη Φθιώτιδα»

ΚΑΝΕΛΛΟΣ Βασίλειος, «Οξυά - Σαράνταινα» (Ιστορία - θρύλοι - παραδόσεις)

ΚΟΥΛΤΟΥΚΗΣ Λάμπρος Στεφ., «Το καθολικό της Ιεράς Μονής Αγίου Γεωργίου Στυλίδας»

ΚΥΡΟΔΗΜΟΣ Ηρακλής, «Έθιμα και χοροί Νεομοναστηριωτών Φθιώτιδας»

ΛΕΛΗΣ Γεώργιος Κ. Θ., ο «Διαχρονική εξέλιξη του θεσμού των Δημογερόντων Ζητουνίου και Πατρατζικίου και συνεδριακή σύναξη αυτών στη διάρκεια της Τουρκοκρατίας» ο «Μια ιδιόμορφη πώληση - παραχώρηση των κτημάτων των χωριών Πελασγίας, Μύλων και του οικισμού Μαχαλά, στον Αχμέτ εφέντι το Δεκέμβριο του 1821»

ΜΙΧΕΛΗΣ Αθανάσιος Ι., «Η ιστορία του Πρακτικού Ανκειών Λαμίας, (1921-1944)»

ΜΠΟΥΓΙΑ Πολυξένη, «Οι κτιστοί, κεραμοσκεπείς τάφοι της κοιλάδας του Σπερχείου με αφορμή την εύρεση ενός νέου στο Αργυροχώρι Υπάτης»

ΝΑΤΣΙΟΣ Δημήτριος Θ., «Ο αιογραφικός διάκοσμος του Ιερού Ναού της "Αρχοντικής" Λαμίας 18ος αι.»

ΠΑΠΑΝΑΓΙΩΤΟΥ Τριαντάφυλλος, «Η τιμωρία του Αίαντα Λοκρού και οι εξ αυτής συνέπειες για τους Λοκρούς ως αφηγηρία μιας άλλης θεώρησης της έκβασης του Τρωικού πολέμου».

ΠΑΤΡΙΚΑΡΑΚΟΥ - ΘΕΟΔΩΡΟΥ Αφροδίτη, «Το γαιοκτητικό καθεστώς στο χωριό Φραντζή στα αμέσως μετεπαναστατικά χρόνια βάσει του Παραχωρητηρίου στο Βάσο Μαυροβονιώνη».

ΠΟΛΥΜΕΡΟΥ Πόπη, «Πολιτιστική Φθιώτιδα: Ζητήματα ταυτότητας και ανάπτυξης»

ΒΕΛΤΣΟΣ Γιώργος, «*Η σημειωτική της ελληνικότητας*», από τον τ. Όψεις της Ελληνικής κοινωνίας του 19ου αιώνα, επιμέλεια Δ. Γ. ΤΣΑΟΥΣΗ, Βιβλιοπωλείον της «ΕΣΤΙΑΣ», Αθήνα 1981, σελ. 225 - 233

ΒΕΛΤΣΟΣ Γιώργος, «*Μπορούμε να είμαστε διανοούμενοι σήμερα στην Ελλάδα;*» από τον τ. Η Ελλάδα σε εξέλιξη, Εκδόσεις Εξάντας, Αθήνα 1986

ΒΕΡΕΜΗΣ Θάνας, «*Από το εθνικό κράτος στο έθνος δίχως κράτος. Το πείραμα της Οργάνωσης Κωνσταντινουπόλεως*», από τον τ. Εθνική ταυτότητα και Εθνικισμός στη νεότερη Ελλάδα, Εισαγωγή - Επιμέλεια Θάνου Βερέμη, Μορφωτικό Ίδρυμα Εθνικής Τραπέζης, Αθήνα 1999, σελ. 27 - 49

ΒΡΥΖΑΣ Κ., Παγκόσμια Επικοινωνία και Πολιτισμικές Ταυτότητες, Gutenberg, 1997, Αθήνα.

BRAUDEL F., Η Μεσόγειος: άνθρωποι και πολιτισμική κληρονομιά [Fernand BRAUDEL, Georges DUBY; [σε συνεργασία με] Roger ARNALDEZ ... [κ.ά.] μετάφραση Κώστας ΑΝΤΥΠΙΑΣ, Εκδόσεις Αλεξάνδρεια Αθήνα, 1990

ΓΑΒΡΙΗΛ, Γιάννης, «*Πολιτισμική θεώρηση των οργανώσεων*», στον τ. Δράση και σύστημα, Επιμέλεια Ι. ΤΣΙΒΑΚΟΥ, Εκδόσεις Θεμέλιο, 1995, σελ. 185-265

ΓΕΡΜΑΝΟΣ Δημήτρης, «*Χώρος και Πολιτισμική Ταυτότητα στο Ελληνικό Σχολείο*» από τον τ. «*Εμείς και οι Άλλοι*»- Αναφορά στις Τάσεις και τα Σύμβολα, Εθνικό Κέντρο Κοινωνικών Ερευνών, Εκδόσεις τυπωθήτω ΓΩΡΓΟΣ ΔΑΡΔΑΝΟΣ, Αθήνα, 1999

ΓΙΑΝΝΑΡΑΣ Χρήστος, «*Ελληνισμός και Ευρωπαϊκή Ένωση*», στον τ. Πολιτισμική Ταυτότητα και Στρατηγική του Ελληνισμού, ΙΝ.ΕΡ.ΠΟ.ΣΤ. και Εκδόσεις «ΓΝΩΣΗ», 1995, σελ. 150 - 154

ΓΙΑΝΝΑΡΑΣ Χρήστος, «*Θρησκεία και Ελληνικότητα*», από τον τ. Όψεις της Ελληνικής κοινωνίας του 19ου αιώνα, επιμέλεια Δ. Γ. ΤΣΑΟΥΣΗ, Βιβλιοπωλείον της «ΕΣΤΙΑΣ», Αθήνα 1981, σελ. 243 - 248

ΓΚΕΦΟΥ - ΜΑΔΙΑΝΟΥ Δήμητρα, «*Ανθρωπολογία οίκοι: Για μια κριτική της Γηγενούς Ανθρωπολογίας*», περ. ΔΙΑΒΑΣΩ 323, σελ. 44-51, 1993

ΔΗΜΑΡΑΣ Α., «*Η εκπαίδευση φορέας διαμόρφωσης και εγχάραξης της ελληνικότητας*», από τον τ. Όψεις της Ελληνικής κοινωνίας του 19ου αιώνα, επιμέλεια Δ. Γ. ΤΣΑΟΥΣΗ, Βιβλιοπωλείον της «ΕΣΤΙΑΣ», Αθήνα 1981, σελ. 235 - 241

ΔΙΑΜΑΝΤΟΥΡΟΣ Π. - Ν. Ι., «*Ελληνισμός και Ελληνικότητα*», από τον τόμο ΕΛΛΗΝΙΣΜΟΣ - ΕΛΛΗΝΙΚΟΤΗΤΑ - Ιδεολογικοί και βιωματικοί άξονες της νεοελληνικής κοινωνίας, επιμέλεια Δ. Γ. ΤΣΑΟΥΣΗ, Βιβλιοπωλείον της "ΕΣΤΙΑΣ" Ι. Δ. ΚΟΛΛΑΡΟΥ & ΣΙΑΣ Α.Ε., Αθήνα 1983, σελ. 51 - 58

ΕΓΑΝ Δήμητρα, «*Ο Ελληνισμός στα πλαίσια του πολυπολιτισμού στην Αυστραλία*» στον τ. Πολιτισμική Ταυτότητα και Στρατηγική του Ελληνισμού, ΙΝ.ΕΡ.ΠΟ.ΣΤ. και Εκδόσεις «ΓΝΩΣΗ», 1995, σελ. 87 - 99

ΣΟΥΛΙΟΣ Γεώργιος, «*Η μάχη του Δομοκού της 5ης Μαΐου 1897: Μια "άτυχη" μάχη ενός "άτυχου" πολέμου*»

ΣΠΑΝΟΣ Βασίλειος, «*Συμβολή στον Επισκοπικό κατάλογο του Θαναμακού*»

ΣΠΑΝΟΣ Κώστας, «*Οι αφιερωτές της Καΐτας (Μακροράχης) της πρώτης γραφής (1640 ci) στην πρόθεση της Ρεντίνας*»

ΣΠΥΡΟΠΟΥΛΟΣ Ηλίας, «*Ιστορία και δραστηριότητες του Συλλόγου Συνταξιούχων Δημοσίων Υπαλλήλων Νομού Φθιώτιδας*»

ΣΤΑΜΟΥΔΗ Αικατερίνη, «*Ανασκαφές στην παραλία Πελασγίας, «Ο δρόμος φέρνει στο φως μια ξεχασμένη κλασική πόλη*»

ΤΖΙΒΕΛΕΚΗ - ΠΟΛΥΜΕΡΟΠΟΥΛΟΥ Μαρία, «*Χάνια και χαντζήδες της Λαμίας*» (19ος - 20ος αι.)

ΤΖΟΥΜΕΚΗΣ Θεοδωρής, «*Προσφυγικές εγκαταστάσεις στη Φθιώτιδα κατά το α΄ μισό του 20ού αι.*»

ΤΟΥΜΑΝΙΔΟΥ - ΠΑΤΣΙΝΑΚΙΔΟΥ Συμέλα, «*Η κατά καιρούς εγκατάσταση Ελλήνων Ποντίων προσφύγων του Πόντου και Κανκάσου στη Φθιώτιδα*»

ΤΣΕΛΟΣ Μπάμπης, «*Μεταστέγαση οικισμού Ν. Βράχας στο Σταυρό Φθιώτιδας*»

ΚΑΛΟΔΗΜΟΣ Θωμάς Γ., «*Η πρώτη έγγειος ιδιοκτησία Σαρακατοσαντιών στη Φθιώτιδα*»

ΧΡΙΣΤΟΠΟΥΛΟΣ Ευθύμιος Ν., «*Οι μήνες στην αρχαία Λαμία. Ονομασία τους, αφιερώσεις σε θεούς, εορταστικές - πολιτιστικές εκδηλώσεις*»

- ΖΟΥΡΑΡΙΣ Κώστας, «Περί αλαλούμ αταραξίας ή ... περί ντολιμά» από τον τ. Η Ελλάδα σε εξέλιξη, Εκδόσεις Εξάντας, Αθήνα 1986
- ΉΦΑΙΣΤΟΣ Παναγιώτης, «Πολιτιστική ταυτότητα», στον τ. Πολιτιστική Ταυτότητα και Στρατηγική του Ελληνισμού, ΙΝ.ΕΡ.ΠΟ.ΣΤ. και Εκδόσεις «ΓΝΩΣΗ», 1995, σελ. 30 - 47
- ΙΩΑΚΕΙΜΙΔΗΣ Π., Ευρωπαϊκή Ένωση και Ελληνικό Κράτος, Αθήνα 1998
- ΚΑΖΑΚΟΣ Πάνος, Η Ελλάδα στη μεταβαλλόμενη Ευρώπη, Αθήνα 1995
- ΚΑΡΑΠΟΣΤΟΛΗΣ Βασίλης, «Το πρόβλημα της αυτοκατάφασης», Πολιτιστική Ταυτότητα και Στρατηγική του Ελληνισμού, στον τ. Πολιτιστική Ταυτότητα και Στρατηγική του Ελληνισμού, ΙΝ.ΕΡ.ΠΟ.ΣΤ. και Εκδόσεις «ΓΝΩΣΗ», 1995, σελ. 132 - 140
- ΚΑΣΙΜΗΣ Γ. - ΛΟΥΛΟΥΔΗΣ Λ., «Εισαγωγή» στον τ. ΥΠΑΙΘΡΟΣ ΧΩΡΑ-Η Ελληνική Αγροτική Κοινωνία στο τέλος του Εικοστού Αιώνα, Εκδόσεις ΠΛΕΘΡΟΝ και ΕΚΚΕ 1999, σελ. 11 - 31
- ΚΑΥΤΑΝΤΖΟΓΛΟΥ Ρ. - ΚΟΒΑΝΗ Σ., «Πολιτιστική ταυτότητα και ενσωμάτωση στην αγροτική Ελλάδα», από τον τ. ΥΠΑΙΘΡΟΣ ΧΩΡΑ-Η Ελληνική Αγροτική Κοινωνία στο τέλος του Εικοστού Αιώνα, Εκδόσεις ΠΛΕΘΡΟΝ και ΕΚΚΕ 1999, σελ.285 - 302
- ΚΙΤΡΟΜΗΛΙΔΗΣ Πασχάλης Μ., «Νοερές κοινότητες» και οι απαρχές του εθνικού ζητήματος στα Βαλκάνια, από τον τ. Εθνική ταυτότητα και Εθνικισμός στη νεότερη Ελλάδα, Εισαγωγή -Επιμέλεια Θάνου ΒΕΡΕΜΗ, Μορφωτικό Ίδρυμα Εθνικής Τραπέζης, Αθήνα 1999
- ΚΟΝΔΥΛΗΣ Παναγιώτης (1997). «Συγκρούσεις ερήμην του πολιτισμού», στο: Το Βήμα. Νέες Εποχές, 26 Ιανουαρίου '97: 34-35.
- ΚΟΝΔΥΛΗΣ Παναγιώτης (1997). «Από τη μαζική στην παγκόσμια κουλτούρα», στο: Το Βήμα, Νέες Εποχές, 19-7-1998
- ΚΩΝΣΤΑΝΤΙΝΙΔΗΣ Στέφανος, «Εθνοπολιτιστική ταυτότητα και πλουραλισμός», στον τ. Πολιτιστική Ταυτότητα και Στρατηγική του Ελληνισμού, ΙΝ.ΕΡ.ΠΟ.ΣΤ. και Εκδόσεις «ΓΝΩΣΗ», 1995, σελ.74-87
- ΚΩΝΣΤΑΝΤΟΠΟΥΛΟΥ Χρυσούλα, «Εισαγωγή: Αναφορά στην Έννοια και στις Όψεις των Σύγχρονων Αποκλεισμών, από τον τ. «Εμείς και οι Άλλοι» -Αναφορά στις Τάσεις και τα Σύμβολα, Εθνικό Κέντρο Κοινωνικών Ερευνών, Εκδόσεις τυπωθήτω ΓΙΩΡΓΟΣ ΔΑΡΔΑΝΟΣ, Αθήνα, 1999, σελ.11-30
- ΛΑΒΒΑΣ Γ. (1993). Πολιτιστική Κληρονομιά. Εθνικό και Καποδιστριακό Πανεπιστήμιο Αθηνών, Τμήμα Επικοινωνίας και Μέσων Μαζικής Ενημέρωσης, Αθήνα
- LEVI-STRAUSS Cl., *Ανθρωπολογία και Μύθος*, Μέρος 1ο, Εκδόσεις Καρδαμίτσα, Αθήνα, 1990
- ΛΙΑΚΟΣ Αντώνης, «Ο διάλογος των πολιτισμών», Το Βήμα, Νέες Εποχές, 16-12- 2001
- LOIZOS Peter and PAPATAXIARCHIS Enthymios, *Contested Identities*, PRINCETON U N I - VERSITY PRESS, PRINCETON, NEW JERSEY, 1991
- ΜΟΡΕΝ Έντγκαρ - ΚΕΡΝΩ Αν Μπριζίτ, Γη-Πατρίδα, εκδ. Οδυσσεάς, Αθήνα 1993.
- ΜΟΣΚΩΦ Κωστής (1995), «Ο Ελληνικός τρόπος: Ο διάλογος με τον λαό», στον τ. Πολιτιστική Ταυτότητα και Στρατηγική του Ελληνισμού, ΙΝ.ΕΡ.ΠΟ.ΣΤ. και Εκδόσεις «ΓΝΩΣΗ», 1995, σελ. 126 - 132.
- ΜΟΥΖΕΛΗΣ Νίκος - ΛΙΠΟΒΑΤΣ Θάνος - ΣΠΟΥΡΔΑΛΑΚΗΣ Μιχάλης, Λαϊκισμός και Πολιτική, Εισαγωγή Κώστα ΣΗΜΙΤΗ, Εκδόσεις «ΓΝΩΣΗ», Αθήνα 1989
- ΜΟΥΖΕΛΗΣ Νίκος, «Ο λαϊκισμός. Νέος τρόπος ένταξης των μαζών στις πολιτικές διαδικασίες;» από τον τ. Λαϊκισμός και Πολιτική των Νίκου ΜΟΥΖΕΛΗ-Θάνου
- ΛΙΠΟΒΑΤΣ- Μιγάλη ΣΠΟΥΡΔΑΛΑΚΗ, Εισαγωγή Κώστα ΣΗΜΙΤΗ, Εκδόσεις «ΓΝΩΣΗ», Αθήνα 1989, σελ. 21 - 45
- ΜΟΥΖΕΛΗΣ Νίκος, *Νεοελληνική Κοινωνία: Όψεις υπανάπτυξης*, Εκδόσεις Εξάντας, 1978
- ΜΟΥΖΕΛΗΣ Νίκος, *Ο Εθνικισμός στην ύστερη ανάπτυξη*, Αθήνα, Θεμέλιο, 1994
- ΜΟΥΖΕΛΗΣ Νίκος, *Οργάνωση και γραφειοκρατία : ανάλυση των συγχρόνων θεωριών*, Α. ΜΑΘΙΟΥΔΑΚΗΣ/Π.ΑΝΔΡΟΝΟΠΟΥΛΟΣ, Αθήνα 1991
- ΜΠΑΜΠΙΝΙΩΤΗΣ Γ., «Ο πολιτισμικός ρόλος του Πανεπιστημίου», Το Βήμα, Νέες Εποχές, 2-7-2000
- ΝΕΓΡΕΠΟΝΤΗ- ΔΕΛΗΒΑΝΗ Μαρία, Ελληνική Οικονομία, Κοινωνία, Παιδεία και Πολιτική... Αυτό το χάος (ή το παρελθόν μας προσδιορίζει το παρόν μας): Συλλογή άρθρων

1980 - '89, Εκδόσεις Παπαζήση, 1990

ΝΕΣΤΟΡΟΣ - ΚΥΡΙΑΚΙΔΟΥ Α., «*Η λαϊκή παράδοση: σύμβολο και πραγματικότητα*» από τον τ. Όψεις της Ελληνικής κοινωνίας του 19ου αιώνα, επιμέλεια Δ. Γ. ΤΣΑΟΥΣΗ, Βιβλιοπωλείον της «ΕΣΤΙΑΣ», Αθήνα 1981, σελ. 249 - 256

ΝΙΤΣΙΑΚΟΣ Βασίλης, Παραδοσιακές Κοινωνικές δομές, Οδυσσεάς, 1991

ΝΟΥΤΣΟΣ Π., «*Για την πολιτιστική πολυμορφία*», Το Βήμα, Νέες Εποχές, 11-8-2002

ΟΙΚΟΝΟΜΟΥ Θεόδωρος, «*Της Θεσσαλονίκης οι Κοινότητες - Χαρτογραφώντας Κοσμοπολίτικους Μικρόκοσμους*» από τον τ. «*εμείς και οι άλλοι*» - αναφορά στις τάσεις και τα σύμβολα, Εθνικό Κέντρο Κοινωνικών Ερευνών, Εκδόσεις τυπωθήτω ΓΙΩΡΓΟΣ ΔΑΡΔΑΝΟΣ, σελ. 393 - 419

ΠΟΤΑΜΙΑΝΟΣ Γεράσιμος, «*Πολιτιστική ταυτότητα*», στον τ. Πολιτιστική Ταυτότητα και Στρατηγική του Ελληνισμού, ΙΝ.ΕΡ.ΠΟ.ΣΤ. και Εκδόσεις «ΓΝΩΣΗ», 1995, σελ.48-57.

ΠΡΥΒΕΝΤΥ Ζακί, «*Πολιτισμική Ταυτότητα: Μεταξύ Μύθου και Πραγματικότητας*, από τον τ. «*Εμείς και οι Άλλοι*»- Αναφορά στις Τάσεις και τα Σύμβολα, Εθνικό Κέντρο Κοινωνικών Ερευνών, Εκδόσεις τυπωθήτω ΓΙΩΡΓΟΣ ΔΑΡΔΑΝΟΣ, Αθήνα, 1999, σελ.49-60

SAID Edward W., Διανοούμενοι και Εξουσία, Εκδόσεις SCRIPTA, Αθήνα 1997

SAID Edward W., Κουλτούρα και ιμπεριαλισμός : [μια συστηματική και γοητευτική ανίχνευση των ριζών του ιμπεριαλισμού στον πολιτισμό της Δύσης]. Εκδόσεις Νεφέλη, Αθήνα 1996

SAID Edward W., ORIENTALISM - Western conceptions of the orient, Penguin Books, reprinted with new afterward, 1995

ΣΚΛΑΒΟΥΝΟΣ Γιώργος, «*Φιλελληνισμός, Ανθελληνισμός*» στον τ. Πολιτισμική Ταυτότητα και Στρατηγική του Ελληνισμού, ΙΝ.ΕΡ.ΠΟ.ΣΤ. και Εκδόσεις «ΓΝΩΣΗ», 1995, σελ. 164-198

ΤΣΑΟΥΣΗΣ Δ. Γ., «*Ελληνισμός και Ελληνικότητα-το πρόβλημα της Νεοελληνικής ταυτότητας*», από τον τόμο ΕΛΛΗΝΙΣΜΟΣ - ΕΛΛΗΝΙΚΟΤΗΤΑ -Ιδεολογικοί και βιωματικοί άξονες της νεοελληνικής κοινωνίας, επιμέλεια Δ. Γ. ΤΣΑΟΥΣΗ, Βιβλιοπωλείον της «ΕΣΤΙΑΣ» Ι. Δ. ΚΟΛΛΑΡΟΥ & ΣΙΑΣ Α.Ε., Αθήνα 1983, σελ. 15 - 25

ΤΣΑΟΥΣΗΣ Δ. Γ., Όψεις της Ελληνικής κοινωνίας του 19ου αιώνα, επιμέλεια Δ. Γ. Τσαούση, Βιβλιοπωλείον της «ΕΣΤΙΑΣ», Αθήνα 1981

ΤΣΟΥΚΑΛΑΣ Κωνσταντίνος, Ταξίδι στο λόγο και στην Ιστορία. Κείμενα 1969-1996, (επιμ. Παναγιώτης ΚΑΦΕΤΖΗΣ) Τόμ. Α, Β, Εκδόσεις ΠΛΕΘΡΟΝ, 1996

ΤΣΟΥΚΑΛΑΣ Κωνσταντίνος, «*Παράδοση και εκσυγχρονισμός: Μερικά γενικότερα ερωτήματα*» από τον τόμο ΕΛΛΗΝΙΣΜΟΣ - ΕΛΛΗΝΙΚΟΤΗΤΑ -Ιδεολογικοί και βιωματικοί άξονες της νεοελληνικής κοινωνίας, επιμέλεια Δ. Γ. ΤΣΑΟΥΣΗ, Βιβλιοπωλείον της «ΕΣΤΙΑΣ» Ι. Δ. ΚΟΛΛΑΡΟΥ & ΣΙΑΣ Α.Ε., Αθήνα 1983, σελ. 37 - 48

ΦΙΛΙΑΣ Βασίλης, «*Κοινωνικές δομές στην Ελλάδα του 19ου αιώνα*» από τον τ. Όψεις της Ελληνικής κοινωνίας του 19ου αιώνα, επιμέλεια Δ. Γ. Τσαούση, Βιβλιοπωλείον της «ΕΣΤΙΑΣ», Αθήνα 1981 ΧΑΝΤΙΝΓΚΤΟΝ Σάμιουελ, «*Η Ελλάδα δεν ανήκει στην Δύση*», συνέντευξη στον Αλέξη ΠΑΠΑΧΕΛΑ, Το Βήμα, 24-5-98



«*Οι κριτικοί λένε ότι ο Λεωνίδας θα έπρεπε ν' αποσυρθεί εκείνο που είναι βέβαιο είναι ότι οι κριτικοί θα είχαν αποσυρθεί*».

Χάνρις Λέο

ΕΙΣΗΓΗΤΗΣ

Δημήτριος Θ. Νάτσιος

φιλόλογος, προϊστάμενος των «Γενικών Αρχείων του Κράτους -
Αρχείων Νομού Φθιώτιδος»

ΘΕΜΑ

*Ο αγιογραφικός διάκοσμος της εκκλησίας:
«Η Αρχοντική» Λαμίας (18ος αι.)*

Σεβαστό ιερατείο,
αξιότιμο ακροατήριο,
αγαπητό προεδρείο.

Στις νότιες πλαγιές της Ακρολαμίας, πλησίον του χώρου, όπου γίνονται οι εργασίες του συνεδρίου μας, βρίσκεται Ι. Ναός, ο οποίος είναι γνωστός με το όνομα: εκκλησία «η Αρχοντική» και πανηγυρίζει στις 21 Νοεμβρίου, στη γιορτή των Εισοδίων της Θεοτόκου. Στην εκκλησία αυτή αναφέρεται η φτωχή μου εισήγηση. Δεν θα πω όμως ότι είναι ένα απ' τα σπουδαιότερα μεταβυζαντινά μνημεία του φθιωτικού χώρου ότι στη διάρκεια της Επανάστασης του 1821 και αργότερα ακόμη ήταν ένα απ' τα δέκα νεκροταφεία της Λαμίας ότι στα αμέσως μετεπαναστατικά χρόνια (του 1821) ήταν για σύντομο χρονικό διάστημα ναός ενοριακός ότι εντός αυτού βρίσκεται παρεκκλήσιο του Αγίου Ανδρέα Κρήτης και ότι σήμερα είναι εξωκκλήσιο του ενοριακού και άλλοτε μητροπολιτικού ναού του Αγίου Νικολάου της πόλης μας.

Δεν θα αναφερθώ λοιπόν στην ιστορία της «Αρχοντικής», αλλά θα γίνει λόγος μόνο για τον αγιογραφικό διάκοσμο αυτής, ο οποίος αποτελείται από τοιχογραφίες και από φορητές (= μετακινούμενες) εικόνες.

* * *

Εκ προοιμίου αναφέρεται ότι οι τοιχογραφίες της «Αρχοντικής» έχουν ορισμένα ιδιαίτερα γνωρίσματα: Πρώτα - πρώτα ο αγιογράφος ρέπει προς τον άφθονο διάκοσμο και προσπαθεί να προξενήσει αισθησιακή χαρά με τα πολλά και εντυπωσιακά χρώματα, που χρησιμοποιεί.

Τα θέματα στο σύνολό τους είναι θρησκευτικά, εκτός από μια τοιχογραφία, που βρίσκεται στο επάνω ακριβώς σημείο της δυτικής εισόδου του ναού, όπου εικονίζεται σαρκοφάγος με την επιγραφή: «*Τάφος Αλεξάνδρου του βασιλέως*». Αυτού του είδους οι παραστάσεις είναι λαϊκής έμπνευσης στην περίοδο της Τουρκοκρατίας.

Οι ζωηρές στάσεις των προσώπων έχουν καταφανέστατο λαϊκό χαρακτήρα, εικονίζονται δε μετωπικά και σπανίως κατά κρόταφον. Πηγή έμπνευσης είναι οι δυο πηγές της ορθοδόξου πίστης, ήτοι η Αγία Γραφή και η

Ιερά Παράδοση. Ο λαϊκός αγιογράφος θέλει να εικονογραφήσει το δόγμα της ενσάρκωσης, τη ζωή και τα θαύματα του Χριστού και τους αγώνες της Εκκλησίας. Αρχίζει απ' την Παλαιά, περνάει στην Καινή Διαθήκη και καταλήγει στην Ιερά Παράδοση. Εκμεταλλεύεται τον ζωγραφικό πλούτο της βυζαντινής αγιογραφικής τέχνης και γίνεται παραδοσιακός στην έκφραση. Σκοπός της τέχνης του είναι διδακτικός. Θέλει να διδάξει το Χριστιανισμό σε μια τουρκοκρατούμενη πόλη. Του ανώνυμου εκείνου αγιογράφου δεν αναγνωρίζεται υψηλή τέχνη, αλλά δεν μπορεί κανείς να μη του αναγνωρίσει το εθνικό και θρησκευτικό έργο. Αυτό επιδίωκαν οι αγιογράφοι στα έτη της δουλείας, δηλ. να διδάξουν το Χριστιανισμό με το χρωστήρα, διότι «ζωγραφία σιωπώσα εν τοίχῳ λαλεί πλείονα και ωφελιμώτερα» κατά τον Γρηγόριο τον Νύσσης. Ολόκληρος ο αγιογραφικός διάκοσμος έχει ενότητα. Οι ολόσωμοι άγιοι ασφαλώς δεν είναι τυχαίο φαινόμενο, αλλά είναι μια προσπάθεια για να τονισθεί ότι και η Ιερά Παράδοση είναι πηγή πίστεως και ισότιμη της Αγίας Γραφής, πράγμα, που απορρίπτει η Δυτική Εκκλησία. Έτσι επί δυο αιώνες στην ταπεινή εκκλησία της «Αρχοντικής» γίνεται το πιο πειστικό κήρυγμα για την Χριστιανική θρησκεία και ιδιαίτερα για το Ορθόδοξο δόγμα.

* * *

Στη διάταξη του αγιογραφικού διακόσμου παρατηρείται μια συμμετρία και σ' όλα τα μέρη του ναού συναντάμε τέσσαρες αγιογραφικές ζώνες, εκτός απ' τη δυτική πλευρά, όπου υπάρχουν «ανοίγματα» (παράθυρα και κεντρική είσοδος στον ναό). Στην πρώτη αγιογραφική ζώνη εικονίζονται ολόσωμοι «κατά πρόσωπον» άγιοι, στη δεύτερη εικονίζονται προσωπογραφίες αγίων και στις υπόλοιπες δυο αγιογραφικές ζώνες συναντάμε πολυπρόσωπες τοιχογραφίες. Στη θεματολογία όμως παρατηρείται μια «αταξία», δηλαδή «επεισόδια» απ' την Παλαιά Διαθήκη βρίσκονται στο ίδιο σημείο, όπου εικονίζονται θέματα, ειλημμένα απ' την Καινή Διαθήκη.

Αλλά ας δούμε τις τοιχογραφίες, αρχίζοντας τη θεώρηση αυτών από το μέσον περίπου του μεσημβρινού τοίχου: Στην πρώτη τοιχογραφία εικονίζεται ο Αδάμ στον Παράδεισο, στη συνέχεια η δημιουργία της Εύας, για ν' ακολουθήσει η «απάτη υπό του όφως». Στις τρεις αυτές τοιχογραφίες εικονίζονται γυμνοί οι πρωτόπλαστοι. Μετά έρχεται η αγιογραφική επιγραφή, η οποία θα μας απασχολήσει εκτενέστερα σε άλλο σημείο της εισηγήσεως τούτης.

Στη συνέχεια εικονίζεται η «εξορία του Αδάμ» και μετά «Εκάθισεν Αδάμ έναντι του Παραδείσου» λέει η επιγραφή. Στην τοιχογραφία της εξορίας οι πρωτόπλαστοι με φύλλο συκής καλύπτουν τη γυμνότητά τους, διότι αντελήφθηκαν αυτή μετά την παρακοή της εντολής τους Θεού. Ανάλογες παραστάσεις συναντάμε και στα θρησκευτικά δίπτυχα, όπως στο Μπαργκέλλο της Φλωρεντίας. Η τοιχογραφία αυτή είναι και η πρώτη της δυτικής πλευράς

του ναού. Μετά ακολουθεί στην αριστερή πλευρά του εσωτερικού του παραθύρου ο Ονούφριος και στη δεξιά πλευρά του εσωτερικού του παραθύρου εικονίζεται ο Άγιος Ευφραίμ ο Σύρος. Στη συνέχεια εικονίζεται ο Αδάμ να εργάζεται τη γη και η Εύα να γνέθει με τη ρόκα. Μετά συναντάμε τη δυτική θύρα του ναού και στο επάνω ακριβώς τμήμα αυτής τη σαρκοφάγο με την επιγραφή «τάφος του Αλεξάνδρου του βασιλέως».

Μετά εικονίζεται ολόσωμος άγιος και ακολουθεί παράθυρο, στην αριστερή πλευρά του εσωτερικού του εικονίζεται «ο άγιος Συμεών ο Στυλίτης» και στη δεξιά άλλος άγιος, για να ακολουθήσει «ο άγιος...», είναι κατεστραμμένη η τοιχογραφία και δεν φαίνεται.

Έπειτα απ' αυτά ερχόμαστε να εξετάσουμε τη βορεινή πλευρά του ναού. Στην αρχή μόλις διακρίνεται «η γέννησις του Άβελ», μετά ακολουθεί άλλη παράσταση με την επιγραφή «... ποιμένων τα πρόβατα», στη συνέχεια ο Καϊν σκοτώνει τον Άβελ και ο Αδάμ και Εύα θρηνούν αυτόν. Εδώ έχουμε λαϊκή τεχνοτροπία και οι τοιχογραφίες είναι ημικατεστραμμένες. Πρέπει ακόμη να σημειώσουμε ότι το τμήμα αυτό των τοιχογραφιών, δηλ. από το μέσον της μεσημβρινής πλευράς του ναού μέχρι το μέσον της βορεινής, παρουσιάζουν μόνον μία αγιογραφική «ζώνη», διότι προς το επάνω μέρος βρίσκεται ο γυναικωνίτης και καλύπτει με την οροφή του το τμήμα αυτό του ναού, προς το κάτω μέρος σχηματίζεται «ποδιά» στον τοίχο, δηλ. υπάρχει απλή διακόσμηση, όπου πολλές πινελιές σχηματίζουν το γράμμα «Χ», (Χριστός μάλλον), αυτό άλλωστε παρατηρείται σε ολόκληρον τον κυρίως ναό, δηλ. οι «ποδιές» είναι η κατώτερη αγιογραφική, ως την ειπούμε, «ζώνη», στην πλευρά του τοίχου, όπου και ο διακοσμημένος χώρος.

Συνεχίζοντας την εξέταση των τοιχογραφιών του κυρίως ναού ερχόμαστε να δούμε εκείνες του τοίχου της βορεινής πλευράς. Τόσο στην πλευρά αυτή, όσο και στις άλλες του ναού, οι τοιχογραφίες διαιρούνται σε τέσσερες (4) εικονογραφικές «ζώνες». Οι τοιχογραφίες της βορεινής και της μεσημβρινής πλευράς της «Αρχοντικής» παρουσιάζουν ορισμένα ιδιαίτερα γνωρίσματα: Παρουσιάζονται πολλά βιβλικά επεισόδια και, κατά κάποιον τρόπον, συναγωνίζονται με το πλούσιο μαρτυρολόγιο της Εκκλησίας μας. Οι προσωπογραφίες είναι εντελώς μετωπικές και κατά τη γνώμη κάποιου σύγχρονου ερευνητή, στην απλότητα αυτή του σχεδίου δύναται κανείς να αναγνωρίσει το χέρι καλλιτέχνη, ο οποίος αισθανόταν ακόμη κατά τον Ελληνορωμαϊκό τρόπο τη γοητεία της μορφής και του όγκου. Οι τοιχογραφίες των βιβλικών επεισοδίων παρουσιάζουν «αρχιτεκτονικόν βάθος», δηλ. ορθώνονται αρχιτεκτονήματα, τα οποία διαμορφώνονται από μικρά οικοδομήματα.

Η βορεινή πλευρά διαιρείται σε τέσσερες (4) εικονογραφικές ζώνες. Στην κορυφαία ζώνη εικονίζεται ο προφήτης Ηλίας, το μαρτύριον του Αρχίππου, η Σταύρωση, κατόπιν ακολουθεί άλλη δυσδιάκριτη, μετά έχουμε κατακόρυφη

Σταυρωση και στη συνέχεια ακολουθούν και άλλες παραστάσεις απ' την Αγία Γραφή και την Ιερά Παράδοση (συνολικά δώδεκα στην κορυφαία ζώνη) με τελευταία την Κοίμηση της Θεοτόκου.

Η δεύτερη ζώνη παρουσιάζει ενότητα θεμάτων. Η πρώτη τοιχογραφία παρουσιάζει τον «*ιερόν νιπτήρα*», ακολουθεί η προδοσία του Ιούδα, ο Ιησούς οδηγείται στο δικαστήριο, το όνειρο της γυναίκας του Πιλάτου, ο Ιησούς ενώπιον του Πιλάτου, ενώπιον του όχλου ο Πιλάτος νίπτει τας χείρας, ο Ιησούς οδηγείται στο Γολγοθά, ακολουθεί η Σταύρωση.

Στη συνέχεια έχουμε την εικονογράφηση της αποκαθηλώσεως, της ταφής και της Αναστάσεως.

Στην τρίτη ζώνη εικονίζονται είκοσι επτά άγιοι κατά κρόταφον, αλλά και κατά μέτωπον. Εδώ οι άγιοι παρίστανται από τη μέση του σώματος τους και προς τα επάνω.

Στην τέταρτη ζώνη εικονίζονται είκοσι δύο ολόσωμοι άγιοι, οι οποίοι είναι μετωπικοί, το δε εικονογραφικό θέμα είναι παρμένο απ' την Ιερά Παράδοση. Έτσι λοιπόν εδώ εικονίζονται ο Άγιος Σεβαστιανός, η Αγία Παρασκευή, η Αγία Κυριακή, η Αγία Αικατερίνη, η Αγία Βαρβάρα, οι Άγιοι Κωνσταντίνος και Ελένη, έχοντας στη μέση το Σταυρό, ο Άγιος Βικέντιος, ο Άγιος Βίκτωρ, ο Άγιος Παντελεήμων, ο Άγιος Προκόπιος, ο Άγιος Νικήτας και άλλοι άγιοι, τελειώνει δε η εικονογραφική ζώνη στους αρχαγγέλους Γαβριήλ και Μιχαήλ. Οι άγιοι φέρουν ποδήρη ενδυμασία, καλύπτουσα και τους αστραγάλους, πλεονάζουν δε στην πλευρά αυτή οι αγίες, ενώ στη μεσημβρινή εικονίζονται κυρίως άγιοι.

Στη μεσημβρινή πλευρά του ναού έχουμε πάλι τέσσερες (4) εικονογραφικές ζώνες. Η πλευρά αυτή διατρυπάται από παράθυρα, με αποτέλεσμα να ανακόπτεται ο εικονογραφικός διάκοσμος.

Στην κορυφαία ζώνη εικονίζονται μαρτυρία αγίων, όπως η αποκεφάλιση του Βαπτιστού και άλλων αγίων, γενικά και τα θέματα της ζώνης αυτής έχουν ληφθεί κυρίως απ' την Ιερά Παράδοση.

Στη δεύτερη ζώνη έχουμε παραστάσεις απ' την Καινή Διαθήκη και έχουν Χριστολογικό περιεχόμενο. Εικονίζεται ο Ευαγγελισμός της Θεοτόκου, η Γέννηση, η Υπαπαντή, διάφορα θαύματα, η έγερση του Λαζάρου, η βαΐφόρος, ο μυστικός δείπνος, ο Δανιήλ στο λάκκο των λεόντων. Η συνέχεια των θεμάτων βρίσκεται στην αντίστοιχη ζώνη της βορεινής πλευράς, την οποίαν είδαμε προηγουμένως.

Στην τρίτη ζώνη έχουμε μια σειρά είκοσι «*μπούστων*» αγίων.

Στην τέταρτη εικονογραφική ζώνη εικονίζονται κυρίως ολόσωμοι άγιοι με μετωπική στάση. Αρχίζουμε απ' αριστερά προς τα δεξιά, ήτοι απ' το ανατολικό προς το δυτικό μέρος της μεσημβρινής πλευράς. Στην αρχή εικονίζεται ο Ιωακείμ και κατόπιν η Άννα, η οποία κρατάει στα χέρια της την Παναγία σε νηπιακή ηλικία. Ακολουθούν οι άγιοι Ανδρέας, Πέτρος, Παύλος,

Ιωάννης, Γεώργιος, Θεόδωρος, Αρτέμιος, Ευστάθιος και άλλοι άγιοι, τελευταία δε εικονίζεται η Μαρία Αιγυπτια με τη γνωστή και συνήθη εκφραστικότητα της σε στάση κατά κρόταφον. Στο εσωτερικό μέρος των παραθύρων, τα οποία διατρυπούν τη νότια πλευρά του ναού, εικονίζεται το σημείο του σταυρού. Στις τοιχογραφίες της μεσημβρινής πλευράς έχουμε πλούσιο διάκοσμο, η ενδυμασία των αρρένων αγίων, οι οποίοι και πλεονάζουν, δεν καλύπτει τον αστράγαλο, ενώ η πλούσια αντίθεση των χρωμάτων προξενεί στον προσκυνητή δέος.

β) Οι τοιχογραφίες του ιερού.

Και εντός του ιερού της «Αρχοντικής» υπάρχουν τοιχογραφίες, όπως ακριβώς και στον κυρίως ναό. Στη βορεινή πλευρά συναντάμε τέσσερες (4) αγιογραφικές ζώνες. Στην κορυφαία ζώνη έχουμε βιβλικά επεισόδια, οι τοιχογραφίες παρουσιάζουν «αρχιτεκτονικό βάθος» και εντυπωσιάζουν με τη λεπτή έκφραση των προσώπων. Στη δεύτερη «ζώνη» υπάρχει όμιλος έξι αγγέλων, μια νεκρική κλίνη και ένα πρόσωπο πλησίον της κλίνης. Στην τρίτη ζώνη έχουμε επτά αγίους σε «μπούστο» και στην τέταρτη ζώνη εικονίζονται πέντε ολόσωμοι άγιοι.

Και στην ανατολική πλευρά του ναού υπάρχουν τέσσερες εικονογραφικές ζώνες. Στην κορυφαία συνεχίζονται τα βιβλικά επεισόδια, στη δεύτερη έχουμε ολόσωμους αγγέλους και αγίους, στην τρίτη «μπούστους» αγίων και στην τέταρτη συναντάμε τις τρεις κόγχες.

Στην κεντρική κόγχη εικονίζεται η Πλατυτέρα, «μπούστοι» αρχιερέων και οι ολόσωμοι άγιοι: 1) Ο Άγιος Αθανάσιος, 2) ο Ιωάννης ο Χρυσόστομος, 3) ο Μέγας Βασίλειος και 4) ο Γρηγόριος ο Θεολόγος. Στην αριστερή κόγχη εικονίζεται η Σταύρωση και αναγράφονται ονόματα για μνημόνευση, όπως «Δημήτριος, Χρυσάνθος, Δούκας κ.λ.π.».

Στη δεξιά κόγχη εικονίζεται η Αποκαθήλωση και άλλα πρόσωπα. Ο αγιογράφος, που φιλοτέχνησε τις τοιχογραφίες, μας είναι άγνωστος και, οτιδήποτε λεχθεί, θα είναι απλή υπόθεση.

Β΄ ΦΟΡΗΤΕΣ ΕΙΚΟΝΕΣ

Στο ναό της «Αρχοντικής» συναντάμε λίγες φορητές εικόνες. Στο πρώτο προσκυνητάρι, που βρίσκεται στον νάρθηκα υπάρχει μεγάλη εικόνα των Εισοδίων της Θεοτόκου με την επιγραφή: «Δαπάνη της συντεχνίας των σιδηρουργών. Έτει σωτηρίω αωξδ', χείρ Σεργίου Δημ. εκ Κοζάνης», δηλ. η εικόνα χρονολογείται από το 1864. Επίσης στον νάρθηκα βρίσκονται και οι εξής φορητές εικόνες: 1) Της Αγίας Παρασκευής, με την επιγραφή: «Δαπάνη Αντωνίου Ν. Ξηρού, εμπόρου 1881», 2) του Αγίου Τρύφωνος του Μεγαλομάρτυρος του Θαυματουργού με την επιγραφή: «ΔΑΠΑΝΗ ΔΗΜ. Κ. ΜΩΛΙΩΤΟΥ, Έργον Αθαν. Αποστολίδου. Εν Λαμία 1912», και 3) η εικόνα του

Αγίου Διονυσίου Αρχιεπισκόπου Αιγίνης.

Στο Προσκυνητάρι, που βρίσκεται στον κυρίως ναό, υπάρχει μικρή εικόνα των Εισοδίων της Θεοτόκου, αχρονολόγητη.

Εικόνες του Τέμπλου: Εκεί βρίσκεται εικόνα των Εισοδίων (αχρονολόγητη), η Βρεφοκρατούσα (αχρονολόγητη), άλλη εικόνα, που παριστάνει τον Ιησού ευλογούντα και στην οποία βρίσκεται η επιγραφή: «Χείρ Αντωνίου Αγωραστού του Κρητός ΑΨΤ» (1703). Επίσης βρίσκεται και εικόνα του Αγίου Ιωάννου του Προδρόμου με χρονολογία «1874».

Γ ΤΟ ΠΑΡΕΚΚΛΗΣΙΟ ΤΟΥ ΑΓΙΟΥ ΑΝΔΡΕΑ

Στον σωζόμενο σήμερα ναό της «*Αρχοντικής*» έχει ενταχθεί και το παρεκκλήσιο του Αγίου Ανδρέα. Μόνο δυο στοιχεία μαρτυρούν την ύπαρξή του: α) *Τμήμα του Ιερού* και β) *το δεξιό τμήμα του Τέμπλου*.

α) *Το ιερό*: Στην ανατολική πλευρά του οικοδομήματος του ναού και εντός του ιερού ο τοίχος δεν παρουσιάζει ευθεία γραμμή, με αποτέλεσμα να είναι μεγαλύτερες οι διαστάσεις του ιερού. Εκείνος ο χώρος ανήκει στο ιερό του παρεκκλησίου του Αγίου Ανδρέα. Τόσο η ανατολική, όσο και η μεσημβρινή πλευρά του ιερού είναι καταστόλιστες από τοιχογραφίες, οι οποίες παρουσιάζουν θεματική ενότητα.

Στην ανατολική πλευρά έχουμε τρεις αγιογραφικές ζώνες. Στην κορυφαία ζώνη εικονίζεται η Θεοτόκος, η οποία περιβάλλεται από μυριάδες πιστούς. Στη μέση εικονίζεται και πάλι η Θεοτόκος με τον Χριστόν και περιβάλλονται από αγίους, εικονιζόμενοι σε «*ένθετες*» τοιχογραφίες. Στην κάτω ζώνη έχουμε ολόσωμους αγίους. Προς το βόρειο μέρος σχηματίζεται μικρή πλευρά, η οποία καλύπτεται με τοιχογραφίες.

Στη μεσημβρινή πλευρά, η οποία και διατρυπάται από παράθυρο, το οποίο ανοίχθηκε αργότερα, έχουμε τέσσερες εικονογραφικές ζώνες. Τα θέματα της κορυφαίας ζώνης είναι παρμένα απ' την Παλαιά Διαθήκη (Η θυσία του Αβραάμ, ο Μωϋσής και οι 10 εντολές, η καιομένη βάτος). Στη δεύτερη ζώνη και στην τρίτη έχει καταστραφεί μέρος των τοιχογραφιών με την διάνοιξη του παραθύρου. Εκεί έχουμε βιβλικά επεισόδια και «*μπούστους*» αγίων.

β) *Το τέμπλο*: Στο δεξιό μέρος του τέμπλου του ναού έχει ανοιχθεί «*Ωραία Πύλη*». Στο αριστερό μέρος αυτής υπάρχει εικόνα του Αγίου Ανδρέα και στο δεξιό ο Χριστός ευλογών, η ίδια δε η Ωραία Πύλη στολίζεται με εικόνα, που παρουσιάζει τον Χριστόν ένθρονον και ευλογούντα. Στο τέμπλο αυτού του παρεκκλησίου βρίσκεται η εικόνα με επιγραφή: «*Ο Άγιος Μόδιστος ιεροσολύμων (σ.σ. με ο) Δια χειρός Αναστασίου Ζωγράφου την 26 Μαρτίου 1876*». Επίσης εντός του ιερού υπάρχει Αγία Τράπεζα, η οποία εφάπτεται του τοίχου. Στον ίδιο χώρο υπάρχουν και εικόνες αχρονολόγητες ο Άγιος

Ανδρέας, ο Άγιος Τρύφων και ο Ιησούς ευλογών. Επίσης πρέπει να σημειωθεί ότι στον νάρθηκα, στον κυρίως ναό και στο Ιερό βρίσκονται πολλές μικρές εικόνες, ατάκτως ανηρτημένες και τοποθετημένες, προερχόμενες από κατά καιρούς αφιερώματα πιστών.

Δ' Η ΑΓΙΟΓΡΑΦΙΚΗ ΕΠΙΓΡΑΦΗ

Μια απ' τις ασφαλέστερες μαρτυρίες, που έχουμε για την ιστορία του ναού της «Αρχοντικής», είναι η σωζόμενη στο επάνω μέρος της μεσημβρινής θύρας του ναού, αγιογραφική επιγραφή. Ο ανώνυμος λαϊκός αγιογράφος, που δεν είχε αγαθές σχέσεις... με την ορθή γραφή των λέξεων και τη σημασία των... προθέσεων, αναφέρει τότε ξαναχτίστηκε ο ναός, ποιος ήταν επίσκοπος τότε στο Ζητούνι και τότε αγιογραφήθηκε η «Αρχοντική». Η σπανιότητα των πηγών για το μεταβυζαντινό αυτό μνημείο της περιοχής, καθιστά πολύ πιο αξιόλογη και σπουδαία την επιγραφή. Είναι γραμμένη με την κεφαλογράμματη βυζαντινή γραφή και γύρω της ο αγιογράφος έχει δημιουργήσει πλαίσιο με ωραία κοσμήματα. Η επιγραφή έχει ως εξής:

«ΕΠΗ ΤΗΝ ΑΡΧΙΕΡΑΤΙΑ ΤΟΥ ΘΕΟΦΙΛΕΣΤΑΤΟΥ / ΕΠΙΣΚΟΠΟΥ ΖΙΤΟΥΝΙΟΥ ΚΥΡΙΟΥ ΚΥΡΙΟΥ ΑΝΘΙΜΟΥ / Ο ΘΙΟΣ ΗΚΟΣ ΟΥΤΟΣ ΕΠΟΝΟΜΑΤΗ ΤΗΣ ΗΠΕΡΑΓΙΑΣ ΘΕΟΤΟΚΟΥ ΗΤΗ ΤΩΝ ΙΣΟΔΩΝ Της ΕΚ ΦΘΟΝΟΥΣ ΤΟΥ ΜΗΣΟΚΑΛΟΥ / ΕΚΑΤΑΚΑΪ ΕΞ ΕΔΑΦΟΥΣ. ΗΛΟΥ ΠΑΛΙΝ ΘΕΟΥ ΕΥΔΟΚΟΥΝΤΟΣ ΑΝΑΚΕΝΗΘΙ ΕΠΗ ΕΤΟΥΣ ΑΨΕ. / ΔΗΑ ΕΞΟΔΩΝ ΤΟΥ ΕΝΤΗΜΟΤΑΤΟΥ ΑΡΧΟΝΤΟΣ ΚΥΡΙΟΥ ΚΥΡΙΟΥ ΔΗΜΗΤΡΙΟΥ ΠΑΠΑΔΗΜΗΤΡΟΓΛΟΥ ΤΑΠΗΝΟΥ ΚΤΗΤΟΡ. ΔΗΑ ΔΕ / ΣΥΝΔΡΟΜΗΣ ΤΩΝ ΕΝΤΗΜΟΤΑΤΩΝ ΑΡΧΟΝΤΩΝ ΚΥΡΙΟΥ ΚΥΡΙΟΥ ΙΩΑΝΑΚΟΥ ΚΑΙ ΚΥΡ ΔΟΥΚΑ ΚΑΙ ΤΩΝ ΛΗΠΩΝ / ΚΑΙ ΑΝΗΣΤΟΡΙΘΙ ΔΗΑ ΕΞΟΔΩΝ ΤΟΥ ΕΔΕΣΙΜΟΤΑΤΟΥ ΚΥΡΙΟΥ ΠΑΠΑ ΙΩ ΙΟΥ ΤΟΥ Παπαναστασίον Ικονόμον / ΕΤΟΥΣ ΑΨΕΒ μηνός Ιουνίου κα'».

ΤΑ ΣΤΟΙΧΕΙΑ ΤΗΣ ΕΠΙΓΡΑΦΗΣ

α) Τα πρόσωπα που αναφέρονται στην επιγραφή

1. Δημήτριος Παπαδημητρόγλου: Εκείνος ανέλαβε το μεγαλύτερο βάρος των εξόδων για να ξαναχτισθεί η «Αρχοντική», ο οποίος μάλιστα κατέχει ζηλευτή θέση στην κοινωνία του Ζητουνίου, γι' αυτό και αποκαλείται «εντιμώτατος άρχων».

2. Ιωαννάκος και Δούκας: Ασφαλώς υπήρξεν αξιόλογη η συνδρομή τους για το ξαναχτίσιμο του ναού. Θα ήταν και εκείνα ευκατάστατα και ευυπόληπτα μέλη της τότε κοινωνίας της πόλεως ή της περιοχής του Ζητουνίου.

3. Ο γυιός του Παπαναστασίου: Κατέχει ιερατικό αξίωμα και προερχόταν από λευιτική μάλλον οικογένεια.

4. Άνθιμος επίσκοπος Ζητουνίου: Από 1721 ως το 1751 σαν επίσκοπος Ζητουνίου αναφέρεται κάποιος Άνθιμος.

β) Τα απρόσωπα στοιχεία της επιγραφής.

«... ΜΗΣΟΚΑΛΟΥ...»: Αυτή η λέξη δημιουργεί ωρισμένα ερμηνευτικά προβλήματα. Το όνομα «μησόκαλος» είναι επίθετο ή ουσιαστικό; Υπήρξε, άραγε, κάποιος, που ονομαζόταν Μησόκαλος και κατέστρεψε τον προηγούμενο ναό; ή είχε άλλο όνομα και επειδή μισούσε το κάλλος, την ομορφιά, ηθέλησε να μιμηθεί τον Ηρόστατο; Η ουσία είναι ότι υπήρξε ιστορικό πρόσωπο, το οποίο σε άγνωστο για μας χρόνο έκαυσε τον προηγούμενο ναό της «Αρχοντικής», ο οποίος αργότερα ξαναχτίστηκε και σώζεται ως τις μέρες μας. Αυτόν λοιπόν τον ναό είδαμε από ιστορικής αρχιτεκτονικής και αγιογραφικής απόψεως. Ίσως «μισόκαλος» (το ορθό με δύο λλ) να ήταν ο διάβολος, ο οποίος υπήρξε ο «ηθικός αυτουργός» της καταστροφής του προηγούμενου ναού.

Και τελειώνοντας ευχαριστώ τον καλλιτέχνη φωτογράφο κ. Γιάννη Σιμόπουλο, διότι ευχαρίστως έφκιαξε τις διαφάνειες, που είδαμε, ευχαριστώ τον κ. Τριαντάφυλλο Παπαναγιώτου, διότι απ' το βιβλίο του «*Ιστορία και Μνημεία της Φθιώτιδος*» έλαβα, πριν από τριάντα χρόνια, τα πρώτα ερεθίσματα ν' ασχοληθώ με την «Αρχοντική», αφού στη συνέχεια έγραψα και εξέδωσα ειδική μελέτη γι' αυτήν, ευχαριστώ και όλους εσάς, που μ' ακούσατε.

ΕΙΣΗΓΗΤΗΣ

Λάμπρος Στεφ. Κουλτούκης
δάσκαλος, σχολ. σύμβουλος Δ.Ε. ε.τ.

ΘΕΜΑ

*Το Καθολικό της Ιεράς Μονής
Αγίου Γεωργίου Στυλίδας*

1. Τοπογραφία του Μοναστηριού

Η Φθιώτιδα δεν φιλοξενεί στα χώματά της μόνο μνημεία της αρχαϊκής, της αρχαίας, της βυζαντινής και της νεώτερης Ιστορίας μας. Έχει να επιδείξει και τόπους αγιασμένους με την πίστη και τη δράση εκλεκτών και ευσεβών ανθρώπων της, οι οποίοι επέλεξαν τη ζωή του ερημίτη μοναχού, φόρεσαν το ταπεινό ράσο και αφιερώθηκαν με όλες τους τις δυνάμεις στη λατρεία του Θεού. Οι πολυδύναμες αυτές προσωπικότητες στόλισαν την περιοχή της Φθιώτιδας με αξιόλογα μνημεία της χριστιανικής πίστης και παράδοσης. Τα μνημεία αυτά είναι τα Μοναστήρια, (Εικ.1), που άλλα προέρχονται από τα Βυζαντινά χρόνια και άλλα από την περίοδο της Τουρκοκρατίας.

Ένα από τα πολλά Μοναστήρια της Φθιώτιδας είναι και η Ιερά Μονή Αγίου Γεωργίου Στυλίδας.⁽¹⁾ Το Μοναστήρι αυτό στέκεται σκαρφαλωμένο στις νότιες υπώρειες της Όθρουσ ανάμεσα στα χωριά Νεράϊδα και Άνυδρο. (Εικ.2) Απέχει 26 χιλιόμετρα από τη Λαμία και βρίσκεται 10 χιλιόμετρα, βορειοανατολικά, της Στυλίδας.⁽²⁾



Εικ.1. Χάρτης με τα Μοναστήρια του νομού Φθιώτιδας.

1. Λαϊνά Θεοκτίστου: «Το Μοναστήρι του Αγίου Γεωργίου Μυγδαλιάς Δήμου Στυλίδας» Περιοδ. «Στερεά Ελλάδα» Τεύχος 42/1973, σελ. 217-218

«Ανάμεσα στα μεταβυζαντινά μνημεία της Φθίας ξεχωριστή θέση κατείχε άλλοτε και το γραφικό μοναστήρι του Αγίου Γεωργίου Μυγδαλιάς του Δήμου Φαλάρων (Στυλίδος). Βρίσκεται Β.Δ. (Σημ.: Το σωστό: Β.Α.) της κωμοπόλεως Στυλίδος κυριολεκτικά πνιγμένο μέσα σ' ένα δάσος από εληές.»

2. Λαζαρίδη, Π.: «Μεσαιωνικά Φθιώτιδος - Φωκίδος - Μονή Αγίου Γεωργίου Νεράϊδας» Περιοδικόν «Αρχαιολογικόν Δελτίον - Χρονικά» 17/1961/2 σελ.168. ΑΘΗΝΑ

«Μονή Αγίου Γεωργίου Νεράϊδας. Διαλελυμένη Μονή ευρισκομένη ΒΔ της Στυλίδος εντός ελαιώνος.»

(Σημ.: Όλοι οι συγγραφείς, εκτός από την κ.Αφροδ. Πασαλή, αναφέρουν ότι η Ιερά Μονή Αγίου Γεωργίου Στυλίδος βρίσκεται ΒΔ της Στυλίδας. Το σωστό είναι ότι βρίσκεται βορειοανατολικά της Στυλίδας).



Εικ.2. Το Μοναστήρι του Αγίου Γεωργίου ένα χρόνο μετά την εγκατάσταση της μοναστικής αδελφότητας με Ηγούμενο τον π. Ιγνάτιο.

Παρακαμπτήριος βατός χωματόδρομος, δύο χιλιομέτρων, συνδέει το Μοναστήρι του Αγίου Γεωργίου με τον ασφαλτοστρωμένο δρόμο Στυλίδας - Νεραΐδας.

Ο τόπος γύρω από το Μοναστήρι ήταν κατάφυτος από ελιές και ροδιές.⁽³⁾ Αργότερα φυτεύτηκαν στην γύρω έκταση καρυδιές, που έχουν κάμει καταπράσινη την περιοχή. Τρία κυπαρίσσια, ανάμεσα στα κτίσματα, προσδιορίζουν την περιοχή. Το έδαφος είναι επικλινές και οι γύρω λόφοι διαγράφουν περιορισμένη ορατότητα. Αφήνουν μικρό οπτικό πέρασμα από τα νότια και προς τα Καμένα Βούρλα.

2. Ίδρυση και λειτουργία του Μοναστηριού

Το Μοναστήρι, και το καθολικό του, είναι κτίσμα του 18ου αιώνα.⁽⁴⁾ Οι κτητορικές επιγραφές που υπάρχουν στον κυρίως ναό και στο παρεκκλήσιο αναφέρουν το έτος 1753.(Εικ. 3). Ως κήτορες αναφέρονται στις επιγραφές οι ιερομόναχοι Παρθένιος και Ανανίας.⁽⁵⁾ Τότε Μητροπολίτης Ζητουνίου ήταν ο

3. Λαϊνά Θεοκτίστου: μν. έργ. σελ. 217

4. Νάτσιου Δημητρίου: «Ιστορία της Στυλίδας» Στυλίδα 1989 σελ.156

«Η Μονή του Αγίου Γεωργίου Νεραΐδας: Αντρικό μοναστήρι, κτίσμα του 18ου αιώνα. Η ιστορία της Μονής είναι άγνωστη. Τα σπάνια όμως αρχιτεκτονικά, τοιχογραφικά και διακοσμητικά της μαρτυρούν ότι ήταν αξιόλογο και πλούσιο μοναστήρι».

5. Λαζαριδίη, Π: μν. έργ. σελ. 168

«Πέρα την είσοδον του κυρίως ναού ανεγνώσθη η επιγραφή:

1) Ανηγέρθη και ιστορήθη ο θεός

2) Και πάνσεπτος ούτος ναός του Αγίου

3) Ενδόξου Μεγαλομάρτυρος Γεωργίου του Τροπαιοφόρου

4) Δια συνδρομής του Πανοσιωτάτου Αγίου Καθηγουμένου Κυρ Παρθενίου

5) Ιερομονάχου Αλβανίου εκ χώρας Βυθικούκε και Ανανίου Ιερομονάχου

6) Εκ χώρας Γαρδικίου Αρχιερατεύοντος του Θεοφιλεστάτου

7) Επισκόπου Κυρίου Κυρίου Ανθήμου δια εξόδων

8) Ιωάννου Δημητρίου και Νικολάου

9) Επί έτους 1753 εν μηνί Ιουνίω ΚΒ»

επίσκοπος Άνθιμος.⁽⁶⁾

Κατά τα μετεπαναστατικά χρόνια λειτούργησε, ως κυρίαρχο μοναστήρι, μέχρι το έτος 1834. Κατά το έτος αυτό και με την εφαρμογή του οθωνικού διατάγματος του 1833 (25 Σεπτεμβρίου 1833) το Μοναστήρι διαλύθηκε, τυπικά, και σταμάτησε τη λειτουργία του αφού δεν διέθετε τους απαιτούμενους έξι μοναχούς.⁽⁷⁾



Εικ. 3. Η κτητορική επιγραφή πάνω από την είσοδο στον κυρίως ναό.

Από τότε, και για 150 και πλέον χρόνια, γνώρισε την εγκατάλειψη, την ερήμωση και τη φθορά.⁽⁸⁾ Οι κτιριακές εγκαταστάσεις καταστράφηκαν. Τα

6.Νάτσιου Δημητρίου: «*Ιστορία της Μονής Αγίου Βλασίου Στυλίδας Στυλίδος*» σελ. 105-106 Λαμία 1991. Αναφέρει: «Ο Επίσκοπος Άνθιμος: Πρόκειται για τον τότε επίσκοπο Ζητουνίου (Λαμίας). Ο αείμνηστος Νικόλαος Ι. Γιαννόπουλος στη μελέτη (Επισκοπή Ζητουνίου, Επετηρίς «Παρνασσός» σελ 308-312) αναφέρει ότι από το 1721 έως το 1760 ο επίσκοπος (ή οι επίσκοποι;) Ζητουνίου ονομαζόταν «Άνθιμος».

(Σημ. Επισημαίνουμε ότι το ίδιο όνομα του επισκόπου Ζητουνίου συναντούμε και στις αγιογραφικές επιγραφές της γειτονικής Ι.Μ. Αγίου Βλασίου και στον κυρίως ναό του Αγίου Γεωργίου Στυλίδας. Επίσης συναντούμε σχεδόν τις ίδιες χρονολογίες αγιογράφησης των δύο καθολικών. Η όχι καλή σχέση του αγιογράφου του Αγίου Βλασίου με τη σωστή γραφή των λέξεων μας πείθει ότι, πιθανόν, δεν πρόκειται να έχει αγιογραφήσει ο ίδιος και το καθολικό του Αγίου Γεωργίου αλλά κάποιος άλλος ανώνυμος αγιογράφος. Να σημειώσουμε επίσης ότι την ίδια περίπου εποχή (1769) και επί επισκόπου Ζητουνίου Ανθίμου έχει κτισθεί η «Αρχοντική» Λαμίας και με παρεκκλήσιο αφιερωμένο στον Άγιο Ανδρέα Κρήτης, όπως και στον Άγιο Γεώργιο).

7.Νάτσιου Δημητρίου: μν. έργ. ως άνω σελ. 74

Α) Γνωστό είναι το γεγονός ότι με το Β.Δ. (Βασιλικό Διάταγμα) της 25ης Σεπτεμβρίου 1833 διαλύθηκαν στο τότε νεοϊδρυθέν ελεύθερο Ελληνικό Κράτος 412 Μοναστήρια και διατηρήθηκαν μόνον 85, απ' τα οποία τα 82 ήταν ανδρικά και τα υπόλοιπα γυναικεία. Ανάμεσα λοιπόν στα καταργηθέντα μοναστήρια ήταν και εκείνο του Αγίου Βλασίου του Δήμου Φαλάρων» (και του Αγίου Γεωργίου του ίδιου Δήμου).

8. Λαϊνά Θεοκτίστου: μν. έργ.

«*Το μοναστήρι του Αη Γιώργη ήταν μια όασι στην περιφέρεια των Φαλάρων. Σήμερα δεν παραμένει τίποτε απ' την παλιά ιστορία του, παρά το καθολικόν κι η γύρω μαγευτική τοποθεσία. Το σήμαντρο του έχει χρόνια να κτυπηθή από χέρια μοναχού. Έτσι ερήμωσε κι αυτό το μοναχικό ηουχαστήριο κι έχει τοποθετηθεί στην κατηγορία των διαλελυμένων Μοναστηριών της Φθιώτιδος (Γενικά Αρχεία του Κράτους Φ 97.Μονή Άγιος Γεώργιος Μυγαδαλίας Δήμου Φαλάρων). Άλλοτε σ' αυτό έσφυζε η μοναχική ζωή, σήμερα δεν φιλοξενεί ούτε μια ψυχή! Πόσο άλλαξαν τα ανθρώπινα στις δίσεχτες ημέρες που περνούμε! Έλειψαν στην εποχή μας οι άνθρωποι των βιωμάτων που τροφοδοτούν τις οάσεις αυτές "της κατά Χριστόν περισυλλογής".*

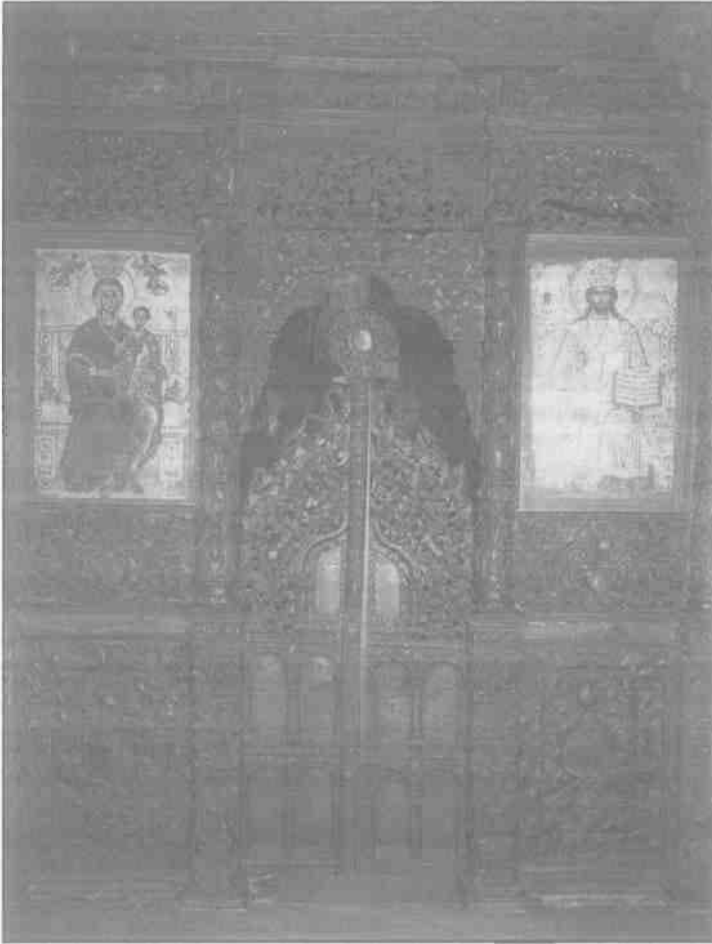

Εικ. 4. Το παλαιό ξυλόγλυπτο τέμπλο της Ιεράς Μονής Αγίου Γεωργίου Στυλίδος, που κοσμεί σήμερα το Καθολικό της Ιεράς Μονής Αγάθωνος.

κειμήλια, τα ιερά σκεύη, τα λειτουργικά βιβλία, τα λείψανα αγίων, οι εικόνες και η εφέστια εικόνα του Αγίου Γεωργίου μεταφέρθηκαν, προς φυλάξη, σε γειτονικά μοναστήρια.⁽⁹⁾ Το ξυλόγλυπτο εικονοστάσι (Εικ.4), (τέμπλο),

9. Του ίδιου ως άνω: «*Το Μοναστήρι του Αη Γιώργη! Σήμερα δεν παραμένει τίποτε απ' την παλιά ιστορία του παρά η πτωχική του Εκκλησιά, το καθολικόν, κι η γύρω του ήρεμη μαγευτική τοποθεσία. Κανένας μοναχός! Συντροφιά έχει τη γύρω μυρωμένη φύση και το γαλάζιο θόλο του ουρανού, που σκεπάζει τη γη και τα μεγάλα επιτεύγματα του ανθρώπου. Τα αγριολούλουδα φυτρώνουν κάθε άνοιξη και μοσχοβολούν την όλη του περιοχή με τα αρώματά τους, λες και μεταδίδουν το άρωμα των λιβανωτών των μοναχών που περηνγίζουν στο άγιο τούτο περιβόλι της Παναγιάς και του Αη Γιώργη. Ο σημερινός επισκέπτης (Σημ. Πριν από τις 2 Απριλίου του 1983 που αρχίζει η νέα περίοδος του Μοναστηριού) αποχαιρετά την έρημη και ξεχασμένη μοναχική πολιτεία του Αη Γιώργη. Η ψυχή του κατάφορη από εικόνες, περασμένες και συγχρονες, προσπαθεί να διατηρήσει, σαν πολύτιμη διδαχή, από τα μνημεία αυτά, που κάθε μέρα ερημώνονται από την ανθρώπινη παρουσία και γίνονται αντικείμενο της ιστορίας περισσότερο*

μεταφέρθηκε στην Ιερά Μονή Αγάθωνος και κοσμεί και σήμερα το καθολικό της Μονής.⁽¹⁰⁾

Ο ναός του Αγίου Γεωργίου, (Εικ.5) απογυμνωμένος, και παρ' ότι είχε καταστήσει στάβλος ζώων, άντεξε στη φθορά και διατηρήθηκαν, σχεδόν ανέπαφες, οι τοιχογραφίες του.⁽¹¹⁾



Εικ. 5.Το καθολικό της Ι.Μονής Αγίου Γεωργίου Στυλίδας όπως το βρήκαν οι πατέρες της Μονής το 1983. Εργασίες διαμόρφωσης του περιβάλλοντα χώρου.

και ξεγράφονται "από τα μητρώα της ζωής", την ανθρωπιά των, που είναι η ανταύγεια του έσω ανθρώπου.» (Σημ. Μου είναι δύσκολο να φαντασθώ τι θα μπορούσε να γράψει η ευαίσθητη ψυχή του Θεοκτίστου Λαϊνά για το ανασυγκροτημένο σήμερα Μοναστήρι του Αγίου Γεωργίου Στυλίδας, για τις τελουμένες εκεί ιερές ακολουθίες, για τα κτίρια που έγιναν και γίνονται, για τους επισκέπτες- προσκυνητές, για τη φιλοξενία τους και για την πνευματική ακτινοβολία των πατέρων της Μονής στο φθιωτικό και τον ευρύτερο ελληνικό χώρο).

10. Παπαναγιώτου Τρ.: «Ιστορία και μνημεία της Φθιώτιδος» σελ. 159 Έκδοση Δήμου Λαμιέων, ΑΘΗΝΑ 1971

Μεταξύ των άλλων γράφει για το Καθολικό του Αγίου Γεωργίου Στυλίδος:

«Το τέμπλον είναι ξυλόγλυπτον, αξιοσημειώτος δε είναι η φορητή εικόν της Φιλοξενίας».

(Σημ. πρόκειται για την φορητή εικόνα «Φιλοξενία του Αβραάμ», η οποία δεν γνωρίζουμε που βρίσκεται), και φέρει την επιγραφή: «Δέσις Ανανίου Ιερομονάχου 1756».

10.1. Σιμοπούλου Θεοφίλου: «Παλαιοχριστιανικά, Βυζαντινά και μεταβυζαντινά μνημεία της Φθιώτιδος» σελ.325 Θεσσαλονίκη 1985. Αναφέρει: Εισ το ξυλόγλυπτον τέμπλον εσημειούτο την φορητήν εικόναν της Φιλοξενίας με την επιγραφήν «Δέσις Ανανίου Ιερομονάχου 1756».

10.2. Λαζαρίδη, Π: μν. έργ. Αναφέρεται: Εισ το ξυλόγλυπτον τέμπλον σημειούμεν την φορητήν εικόνα της Φιλοξενίας με την επιγραφήν «Δέσις Ανανίου Ιερομονάχου 1756».

10.3. Λαϊνά Θεοκτίστου: «Ιερά Μονή Αγάθωνος»-Φωτογραφίες Σπύρου Μελεντζή 24,25 και 60 ΑΘΗΝΑ 1984: Αναφέρονται:

«Το σημερινό ξυλόγλυπτο εικονοστάσι του Καθολικού (σημ. της Ιεράς Μονής Αγάθωνος) είναι ένα αληθινό λειτούργημα της λαϊκής μας ξυλογλυπτικής και προέρχεται από τα μέσα του 18ου αιώνα. Ο δημιουργός του παραμένει άγνωστος. Πρόκειται για έργο μεγάλης λαϊκής ξυλογλυπτικής αξίας σ' ολόκληρη την περιοχή της Φθιώτιδας, που εντυπωσιάζει τον προσκυνητή. Ο ανώνυμος λαϊκός τεχνίτης δούλεψε με επιμονή, μεράκι και στόχαση λαϊκής ευσέβειας. Μας χάρισε ένα θαυμάσιο ξυλογλυπτικό διάκοσμο, με ένα πλήθος από ξυλογλυπτικές παραστάσεις, που δένονται αρμονικά με τη θεολογική διάσταση της εννοίας της Εκκλησίας ως κιβωτού σωτηρίας του κόσμου. Είναι μια τέχνη ανθρώπινη και λειτουργική. Αλλά πάνω απ' όλα πρόκειται για μια τέχνη απείρητη και λεπτή, γεμάτη λαϊκή ευωδιά και χάρη. Με αυτή ο ανώνυμος Ορθόδοξος Λαός μας ερμήνευσε και υπηρέτησε την πίστη του, τις λειτουργικές αισθητικές επιλογές του, τα όνειρά του και τη δύναμη των συμβόλων του. Μέσα της κορύβει ανόθευτο το πολύτιμο αισθητήριο της Ορθόδοξης ταυτότητάς του».

(Σημ. Ο συγγραφέας φαίνεται δεν γνώριζε την προέλευση του περιγραφόμενου

3. Η ανασύσταση του Μοναστηριού

Το Μοναστήρι του Αγίου Γεωργίου παρέμεινε διαλυμένο από το 1834 ως τις 2 Απριλίου του 1983.⁽¹²⁾ Από τις 2 Απριλίου του 1983 αρχίζει η νέα περίοδος λειτουργίας, τυπικής και ουσιαστικής, για το Μοναστήρι. Από την ημερομηνία αυτή εγκαταστάθηκε στο Μοναστήρι νέα μοναχική αδελφότητα με την άδεια του τότε Μητροπολίτη Φθιώτιδας μακαριστού κυρού Δαμασκηνού και με Ηγούμενο τον Αρχιμανδρίτη θεολόγο καθηγητή του Λυκείου Στυλίδας π.



Εικ.6. Ένας πρώτος ευπρεπισμός του Καθολικού και του περιβαλλοντα χώρου.

Ιγνάτιο (κατά κόσμον Ιωάννη Στυλ. Σάπιο).⁽¹³⁾

Με την δημιουργική παρουσία του π.Ιγνατίου και της συνοδείας του άρχισαν αμέσως, τότε, και συνεχίζονται και σήμερα, οι εργασίες ανασύστασης και ανασυγκρότησης της Μονής.

Έγινε ένας πρώτος ευπρεπισμός του ναού εξωτερικός (Εικ.6) και, κυρίως, εσωτερικός, ευπρεπίστηκε

εικονοστασίου.

Ο ίδιος συγγραφέας σε άλλο δημοσίευμα του «*Το Μοναστήρι του Αγίου Γεωργίου Μυγαδαλιάς Δήμου Στυλίδος*» Περιοδ.Στερεά Ελλάς τα 42/1972 σελ 217-218 αναφέρει: «*Εσωτερικώς το καθολικόν της Μονής έχει αρκετές τοιχογραφίες. Ο Ναός έχει ιστορηθή (ζωγραφισθή) κατά το έτος 1753. Το Εικονοστάσι είναι ξυλόγλυπτο. Αξιοσημείωτη είναι η φορητή εικόνα της Φιλοξενίας με την επιγραφή: «Δέσπης Ανανίου Ιερομονάχου 1756».*

Ο κ. Δημ. Νάτσιος αναφέρει συγκεκριμένα για τη μεταφορά του ξυλόγλυπτου εικονοστασίου από το Μοναστήρι του Αγίου Γεωργίου Στυλίδος στο Καθολικό της Ιεράς Μονής Αγάθωνος και φυσικά για την Ιστορίαν... Βλέπε :Νάτσιου Δημ. Ιστορία της Στυλίδας σελ. 156, Στυλίδα 1989, ως ανωτέρω, που αναφέρει:

«*Θα ήταν παράλειψη αν δεν αναφέραμε ότι στο μοναστήρι του Αγίου Γεωργίου Μυγαδαλιάς του Δήμου Φαλάρων, όπως είναι γνωστόν, υπήρχε άλλοτε ένα από τα καλύτερα ξυλόγλυπτα τέμπλα του φθιωτικού χώρου, το οποίο το 1960 μεταφέρθηκε και κοσμεί σήμερα άλλο μοναστήρι της δυτικής Φθιώτιδος. Η λεπτομέρεια αυτή δια την Ιστορίαν...»*

11. Λαϊνά Θεοκτίστου: μν. έργ. αριθ.1 αναφέρει:

"*Το Μοναστήρι του Αη Γιώργη! Σήμερα δεν παραμένει τίποτε απ' την παλιά ιστορία του παρά η πτωχική του Εκκλησιά, το καθολικόν, κι η γύρω του ήρεμη μαγευτική τοποθεσία.*

12. Νάτσιου Δημ. μν. έργ. αριθ. 6 σελ. 74

13. Ιγνατίου Σάπιο, Καθηγουμένου της Ιεράς Μονής Αγίου Γεωργίου Στυλίδας «*Ημεροδείκτης 1999*» Έκδοση Ι.Μ. Αγίου Γεωργίου Στυλίδας, 1999

«*Στις 2 Απριλίου 1998 συμπληρώθηκαν δεκαπέντε χρόνια από τότε που, με τη χάρη του Θεού, τις προσβείες του Μεγαλομάρτυρος Γεωργίου και την ευλογία του μακαριστού Μητροπολίτη Φθιώτιδος κυρού-Δαμασκηνού, άρχισαν οι εργασίες της αναδημιουργίας της διαλελυμένης, μέχρι τότε, Ιεράς Μονής Αγίου Γεωργίου Στυλίδος.»*

το Ιερό Βήμα και η Αγία Τράπεζα, έγινε προμήθεια ιερών σκευών και λειτουργικών βιβλίων, τοποθετήθηκε εικονοστάσι με τις προβλεπόμενες εικόνες, μπήκε στη θέση της η εφέστια εικόνα του Αγίου Γεωργίου, τοποθετήθηκαν αναλόγια, στασίδια και δυο προσκυνητάρια και το εσωτερικό



του ναού πήρε την απαραίτητη όψη του χώρου λατρείας.⁽¹⁴⁾ (Εικ.7). Και όλα αυτά έγιναν με την ακλόνητη πίστη, την ισχυρή θέληση, τον ακάματο ζήλο, την ανεξήγητη εργατικότητα και τον καθημερινό μόχθο των πατέρων της Μονής, πέραν των επώδυνων μοναχικών τους καθηκόντων, και με τη συνδρομή και βοήθεια των απλών ανθρώπων της γύρω περιοχής. Έτσι διασώθηκε το μνημείο!⁽¹⁵⁾⁽¹⁶⁾⁽¹⁷⁾

Με το Π.Δ. 202 της 12ης Μαΐου του 1984 (ΦΕΚ 69 21-5-1984 τ.Α') το Μοναστήρι πήρε και την τυπική του υπόσταση και με το Αριθ.Πρωτ. 359/5-6-1984 έγγραφο του τότε Μητροπολίτη Φθιώτιδας διορίστηκε ως Ηγούμενος του

14. Σμποπούλου Θεοφίλου: μν. έργ. ως 10.2

«Η παρουσία του Ηγουμένου Ιγνατίου Σάπιου, Θεολόγου Καθηγητού, εις την Μονήν αυτήν, μετά τριμελούς αδελφότητας, παρήκει όλα τα εχέγγυα, δια την αναβίωσιν της Μονής και την επαναφοράν εις αυτήν της παλαιάς δόξης της και ακμής. Το μοναχικόν ιδεώδες ανθεί εν αυτή, μεταστοιχειούμενον εις μελέτην Ιεράς νυχθημέρους ακολουθίας και τελετουργίας, ου μιν αλλά και η ανοικοδόμησις ξενώνων και μοναχικών συγκροτημάτων αι αρξάμεναι εν ταις ημέραις της ηγουμενίας αυτού, επισφραγίζουν τα άνωτέρω»

15. Μακρή Ιωάννη, Ε: «Προσκύνημα στην Ιερά Μονή Αγίου Γεωργίου Στυλίδας» Περιοδικό Σταυρο-Δρόμι τ.5 σελ. 108 Δεκέμβριος 2001 Έκδ.Πνευμ.Κέντρο Σταυρού Λαμίας

«Δεν είναι μόνο το εξωτερικό, ειδυλλιακό περιβάλλον που σε ελκύνει και σε κάνει να σκέφτεσαι τι μπορούν να κατορθώσουν κάποιοι άνθρωποι με θέληση, ζήλο και εργατικότητα, όταν μαθαίνεις ότι πριν λίγα χρόνια το μοναστήρι ήταν εγκαταλελειμμένο και, αν αφηνόταν έτσι, θα κατέρρεε. Όταν μαθαίνεις ότι πριν από λίγα χρόνια χρησιμοποιείτο ως στάβλος ζώων.

Είναι και η ψυχική ανάταση, η υποβλητική και κατανυκτική ατμόσφαιρα που επικρατεί κατά τη θεία λειτουργία, η υποδειγματική τάξη σε όλες τις φάσεις της θείας λειτουργίας και από την πλευρά των εκκλησιαζομένων. Είναι "η μέθεξη", η συμμετοχή των πιστών. Είναι και πολλά άλλα που αδυνατώ να περιγράψω».

16. Σάπιου Ιγνατίου: μν. έργ. που αναφέρει: «Θα μας μείνει αξέχαστο το ξεκίνημα αυτό, όχι από τις φοβερές ελλείψεις της εγκαταλελειμμένης Μονής μας (δεν υπήρχε δρόμος, κελλιά, νερό, ηλεκτρικό ρεύμα, τηλέφωνο) αλλά από την πλούσια Χάρη του Τριαδικού Θεού, που άφθονη από την πρώτη στιγμή μας καθοδηγούσε στο πρώτο μας ξεκίνημα.»

17. Μακρή Ιωάννη,Ε: μν. έργ. ως 15



Εικ.8. Το Καθολικό της Ι.Μ. Αγίου Γεωργίου όπως αποκαταστάθηκε το 1995.

ο νέος κτήτοράς του ο π. Ιγνάτιος.⁽¹⁸⁾

Αργότερα το 1995, και με την επίβλεψη της 7ης Εφορείας Βυζαντινών Αρχαιοτήτων, έγιναν εργασίες αποκατάστασης του μνημείου, (Εικ.8) αφαιρέθηκαν τα εξωτερικά επιχρίσματα και αρμολογήθηκε ο πωρόλιθος με τον οποίο είναι κτισμένος ο ναός.⁽¹⁹⁾ Έγιναν τα απαραίτητα κτίρια, τα οποία αργότερα επεκτάθηκαν και βελτιώθηκαν: τα κελλιά των

μοναχών, η τράπεζα, το αρχονταρίκι, η αίθουσα βιβλιοθήκης, η φιάλη (Εικ.9), η είσοδος με το κωδωνοστάσιο και ο περίβολος. Ολοκληρώθηκε η επίστρωση με ακανόνιστες πλάκες του αυλείου χώρου, ο οποίος ευπρεπίστηκε με καλλωπιστικά φυτά και δένδρα. Υδροδοτήθηκε το Μοναστήρι από το δίκτυο που υδρεύονταν κατά τα παλαιότερα χρόνια λειτουργίας του και συνδέθηκε με το ηλεκτρικό και τηλεφωνικό δίκτυο⁽²⁰⁾. Όλο το μοναστηριακό συγκρότημα,

18. Προεδρικό Διάταγμα υπ' αριθ. 202 Φ.Ε.Κ. 69/21-05-1984 τεύχος Πρώτο σελ. 797. «*Ίδρυση ανδρικής ιερής μονής Αγίου Γεωργίου Στυλίδας της Ιερής Μητροπόλης Φθιώτιδας*».

«Ο ΠΡΟΕΔΡΟΣ ΤΗΣ ΕΛΛΗΝΙΚΗΣ ΔΗΜΟΚΡΑΤΙΑΣ

Έχοντας υπόψη:

1. Τις διατάξεις του άρθρου 39 παρ. 3 του Ν. 590/1977 «περί του καταστατικού χάρτου της Εκκλησίας της Ελλάδος»

2. Τη σύμφωνη γνώμη του Σεβασμιωτάτου Μητροπολίτη Φθιώτιδας που περιλαμβάνεται στο 958/11-12-83 έγγραφό του.

3. Την έγκριση της Διαρκούς Ι.Συνόδου της Εκκλησίας της Ελλάδας (έγγραφο 4215/265/23-2-1984).

4. Την 198/1984 γνωμοδότηση του Συμβουλίου της Επικρατείας, με πρόταση του Υπουργού Εθνικής Παιδείας και Θρησκευμάτων, αποφασίζουμε:

Άρθρο μόνο

Ίδρύεται ιερή ανδρική κοινοβιακή μονή Αγίου Γεωργίου Στυλίδας της Ιερής Μητροπόλης Φθιώτιδας.

Στον Υπουργό Εθνικής Παιδείας και Θρησκευμάτων αναθέτουμε την δημοσίευση και εκτέλεση του προεδρικού τούτου διατάγματος.

Αθήνα, 12 Μαΐου 1984

Ο ΠΡΟΕΔΡΟΣ ΤΗΣ ΔΗΜΟΚΡΑΤΙΑΣ

ΚΩΝΣΤΑΝΤΙΝΟΣ ΚΑΡΑΜΑΝΛΗΣ

Ο ΥΠΟΥΡΓΟΣ ΕΘΝΙΚΗΣ ΠΑΙΔΕΙΑΣ ΚΑΙ ΘΡΗΣΚΕΥΜΑΤΩΝ

ΑΠΟΣΤΟΛΟΣ ΚΑΚΛΑΜΑΝΗΣ"

19. Υπουργείο Πολιτισμού, 7η Εφορεία Βυζαντινών Αρχαιοτήτων: Μελέτη αποκατάστασης Καθολικού Ιερής Μονής Αγίου Γεωργίου Στυλίδας «*Κάτοψη του Καθολικού*» 13 Φεβρουαρίου 1995.

20. Σάβιου Ιγνατίου: μν. έργ. που αναφέρει: «*Θα μας μείνει αέχαστο το ξεκίνημα αυτό, όχι από τις φοβερές ελλείψεις της εγκαταλελειμμένης Μονής μας (δεν υπήρχε δρόμος, κελλιά, νερό, ηλεκτρικό ρεύμα, τηλέφωνο) αλλά από την πλούσια Χάρη του Τριαδικού Θεού, που άφθονη από την πρώτη στιγμή μας καθοδηγούσε στο πρώτο μας ξεκίνημα.*»

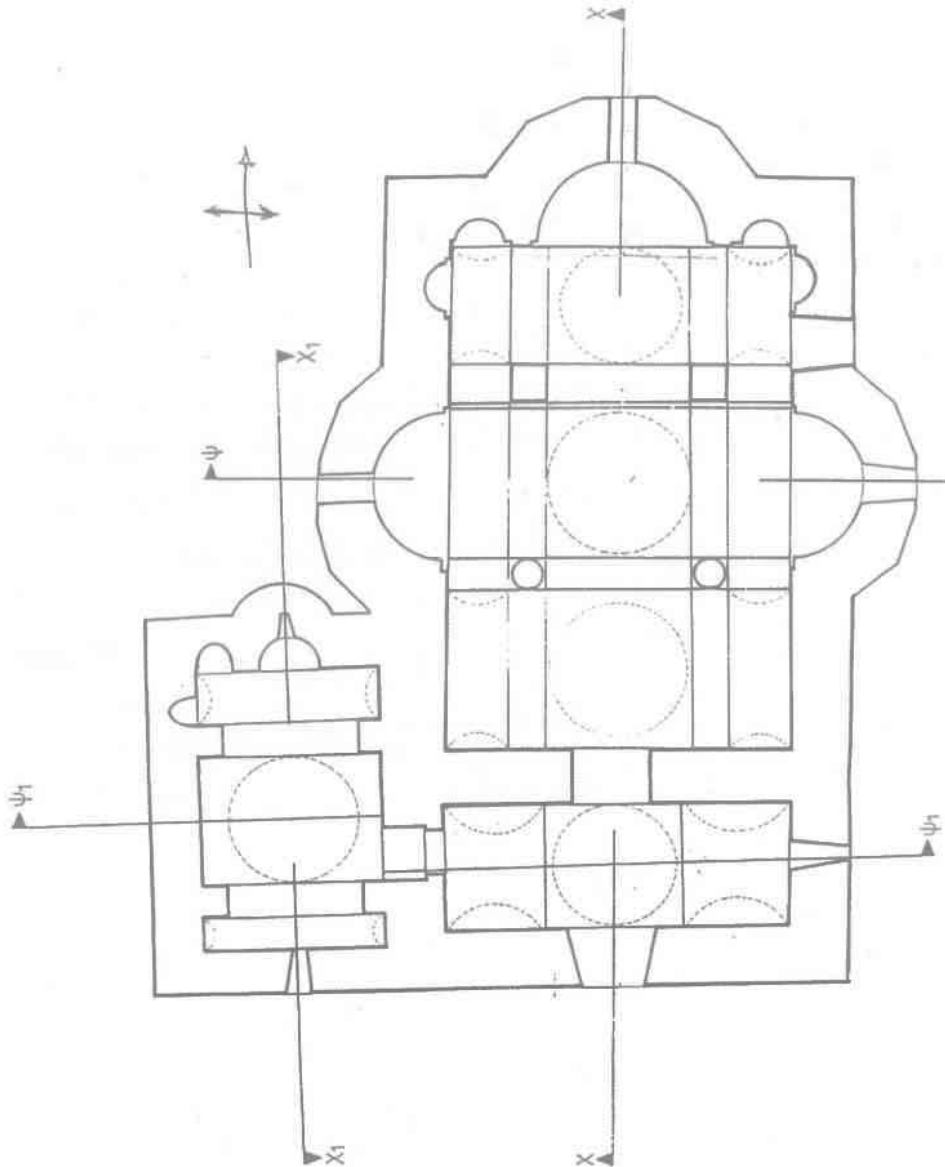

19. Κάτοψη του Καθολικού της Ι.Μ. Αγίου Γεωργίου Στυλίδας και του παρεκκλησίου του.



Εικ.9. Η φιάλη στα δυτικά του καθολικού, όπου γίνονται οι πανηγυρικές τελετές της Μονής και ο αγιασμός.

που πήρε πλέον τη μορφή βυζαντινού κάστρου, (Εικ.10), οι φωτισμένοι χώροι εντός και εκτός του περιβόλου και ιδιαίτερα ο ναός αποτέλεσαν και αποτελούν παράδειγμα τάξης και ευπρέπειας.⁽²¹⁾

Να σημειώσουμε και πάλι πως η συνδρομή και η βοήθεια των ανώνυμων και των επώνυμων χριστιανών, των φίλων της Μονής και των Υπηρεσιών του Νομού Φθιώτιδας και των εκτός αυτού, υπήρξε σημαντική.⁽²²⁾



Εικ. 10. Το Μοναστήρι του Αγίου Γεωργίου στη σημερινή του μορφή.

4. Η αρχιτεκτονική του καθολικού

Το καθολικό του Μοναστηριού είναι ναός μεταβυζαντινός και παρουσιάζει αρχιτεκτονική συνέχεια σημαντικής ιστορικής αξίας. Συνδυάζει αρχιτεκτονικά στοιχεία της πρώιμης μεταβυζαντινής περιόδου, τα οποία επέζησαν από τη βυζαντινή εποχή, όπως: το σταυροειδές σχήμα, ο αθωνικός τύπος του ναού, οι τρεις κόγχες - μια του Ιερού Βήματος και δυο των χορών - ο τρούλλος στον κυρίως ναό, η σύνθετη θολοδομία, η ομοιογενής κάλυψη των

21. Μακρή Ιωάννη, Ε: μν. έργ. ως 15

22. Σάππου Ιγνατίου: μν. έργ. ως 13, αναφέρει:

«Μέσα σ' αυτά τα δεκαπέντε χρόνια (Σημ. 20 χρόνια) ζήσαμε την αγάπη, τη στοργή, την παρηγοριά, τη βοήθεια, τη συμπαράσταση, την ενίσχυση. Από τους φίλους του ορθοδόξου μοναχισμού, κληρικούς και λαϊκούς, και πολλές φορές από ανθρώπους από τους οποίους δεν περιμέναμε βοήθεια και συμπαράσταση.»

γωνιαίων διαμερισμάτων, η διατήρηση ενιαίας στάθμης των δαπέδων του νάρθηκα, του κυρίως ναού και του Ιερού Βήματος, τα τυφλά αφιδώματα διπλής εσοχής, τα γείσα των τρούλλων με πλίνθινες οδοντωτές ταινίες και ο νάρθηκας με τρούλλο. Παρουσιάζει, επίσης, και στοιχεία της υστερης τουρκοκρατίας και της ισλαμικής παράδοσης, όπως: τα λίγα και μικρά παράθυρα στους χορούς και στους τρούλλους, τα ελαφρώς οξυκόρυφα τόξα, οι ημικύλινδροι τομής τόξων πολλαπλής καμπυλότητας, τα χαμηλά και ελαφρώς οξυκόρυφα υπέρθυρα των εισόδων με αβαθή υποχώρηση, οι χαμηλές εισόδους κ.ά.⁽²³⁾ Τα στοιχεία αυτά υποδηλώνουν τη συνέχεια της αρχιτεκτονικής και πολιτιστικής μας παράδοσης.

Οι εξωτερικές διαστάσεις του ναού, ως προς την ορθογώνια κάτοψη και χωρίς τις κόγχες, είναι 12,20 X 7,10 μ. Οι κόγχες του Ιερού Βήματος και των πλάγιων χορών είναι ημικυλινδρικές και με ένα τεταρτοσφαίριο, επάνω εσωτερικώς, και πεντάπλευρες με κεραμοσκεπή, εξωτερικώς. Οι κόγχες των παραβημάτων, της Προθέσεως και του Διακονικού, εγγράφονται στις γωνίες δεξιά και αριστερά του ανατολικού τοίχου.

Το Ιερό Βήμα χωρίζεται από τον κυρίως ναό με πεσσούς, τετραγωνικής διατομής, αγιογραφημένους στις τρεις πλευρές τους. Στις δυτικές πλευρές των πεσσών στηρίζεται νεότευκτο ξυλόγλυπτο τέμπλο. Το παλαιό ξυλόγλυπτο τέμπλο κοσμεί, όπως αναφέραμε, το καθολικό της Ιεράς Μονής Αγάθωνος. (Ιδέ σημ. σελ. 268, 269, 270). Επάνω από το τέμπλο εγκάρσια τόξα ενώνουν τα μέτωπα των πλάγιων τοίχων και άλλα ενώνουν τους πεσσούς με το μέτωπο του ανατολικού τοίχου, δεξιά και αριστερά της κεντρικής κόγχης. Τα τόξα εκτείνονται σταυροειδώς από τους πεσσούς και ενώνουν τους τοίχους και τους δύο εσωτερικούς κίονες σχηματίζοντας σταυρωτούς θόλους.

Το καθολικό αποτελεί ενδιάμεσο τύπο δικιόνιου και τετράστου ναού. Το κυρίως Ιερό Βήμα και τα παραβήματα, η Πρόθεση και το Διακονικό, διαφέρουν ως προς την κάλυψη, ενώ ως προς την κάτοψη ο χώρος είναι ενιαίος.⁽²³⁾ Το κυρίως Ιερό Βήμα, όπου ευρίσκεται η Αγία Τράπεζα, καλύπτεται από την ανατολική κεραία του σταυρού, με υπερυψωμένο ημισφαιρικό θόλο, αγιογραφημένο κι' αυτόν όπως είναι όλες οι εσωτερικές

23. Πασαλή Αφροδίτη: «Το καθολικό της Μονής Αγίου Γεωργίου στην Νεράιδα Φθιώτιδας». Περιληπτική εισήγηση στο 21ο συμπόσιο Βυζαντινής και μεταβυζαντινής Αρχαιολογίας και Τέχνης της Χριστιανικής Αρχαιολογικής Εταιρείας 4, 5 και 6 Μαΐου 2001 σελ. 80 και 81

Πρακτικά, Αθήνα 2001

«Στο μνημείο παρατηρείται επιβίωση τύπων και μορφών της πρώιμης μεταβυζαντινής εποχής που προέρχονται από τη βυζαντινή παράδοση: αθωνικός τύπος, σύνθετη θολοδομία, ομοιογενής κάλυψη γωνιαίων διαμερισμάτων, διατήρηση ενιαίας στάθμης δαπέδων νάρθηκα, κυρίως ναού, Ιερού, τυφλά αφιδώματα διπλής εσοχής, γείσα τρούλλων με πλίνθινες οδοντωτές ταινίες. Συναντώνται όμως και στοιχεία αρχιτεκτονικής της υστερης Τουρκοκρατίας και του Ισλάμ: ημικύλινδροι τομής τόξων πολλαπλής καμπυλότητας, τόξα ελαφρώς οξυκόρυφα, χαμηλά πολλαπλής καμπυλότητας, τοξωτά υπέρθυρα εισόδων σε αβαθή υποχώρηση, λίγα και μικρά παράθυρα».

επιφάνειες του ναού.

Τα παραβήματα και τα δυτικά γωνιαία διαμερίσματα καλύπτονται με ημικυλίνδρους καθέτους στον κατά μήκος άξονα του ναού. Οι εγκάρσιοι αυτοί ημικυλίνδροι χωρίζονται από τις κεραίες του σταυρού με ημικυκλικά τόξα. Η δυτική κεραία του σταυρού καλύπτεται με χαμηλωμένο τυφλό θόλο, μικρότερο του ημισφαιρίου, αγιογραφημένο με τον Μεγάλης Βουλής Άγγελο και χωρίς τύμπανο. Στη διασταύρωση των κεραιών του σταυρού υψώνεται ο τρούλλος με υψηλό αγιογραφημένο τύμπανο και Παντοκράτορα, εσωτερικώς κυλινδρικό και εξωτερικώς οκτάπλευρο με στενόμακρο παράθυρο φωτισμού στην κάθε πλευρά.

Ο νάρθηκας έχει εσωτερικό μήκος 1,85 μ. Σκεπάζεται με ημικυλινδρικό θόλο κατά τον εγκάρσιο άξονα του ναού. Ο θόλος αυτός διακόπτεται στο μέσον του από τρούλλο, όμοιο με τον τρούλλο του κυρίως ναού, αλλά λίγο μικρότερο και χωρίς αγιογράφιση. Στον νότιο τοίχο του νάρθηκα υπάρχει μικρή σχισμή φωτισμού. Η είσοδος στο ναό είναι χαμηλή με τοξωτό υπέρθυρο. Πάνω από την είσοδο εγγράφεται στον τοίχο κόγχη με αψιδωτή προεξοχή. Εντός της κόγχης ευρίσκεται τοιχογραφία, που εικονίζει τον Άγιο Γεώργιο. Χαμηλότερη είναι και η είσοδος από το νάρθηκα στον κυρίως ναό, που κλείνει με παραπέτασμα.

5. Η εικονογράφηση του καθολικού

Οι εσωτερικές επιφάνειες του καθολικού της Ιεράς Μονής Αγίου Γεωργίου και του παρεκκλησίου, που είναι αφιερωμένο στον Άγιο Ανδρέα Κρήτης, είναι κατάγραφες από τοιχογραφίες, πιθανόν, με τη μέθοδο της νωπογραφίας ("φρέσκο") και χρονολογούνται από του έτους 1753, όπως αναφέρουν οι σχετικές επιγραφές πάνω από τις εισόδους στον κυρίως ναό και στο παρεκκλήσιο.⁽²⁴⁾

Η όλη εικονογράφηση είναι έργο ανώνυμου αγιογράφου με ενότητες θεμάτων, κατά αγιογραφικές ζώνες, από την Παλαιά Διαθήκη, την Καινή Διαθήκη και την Παράδοση της ζωής των Αγίων. Δεν φαίνεται να παρουσιάζουν ιδιαίτερα καλλιτεχνική αξία.⁽²⁵⁾ Καλύπτουν όμως, επιτυχώς, το

24. Λαζαρίδη, Π. μν. έργ. ως ανωτέρω 2

«Εἰς τὸ παρεκκλήσιον τοῦ Ἁγίου Ἀνδρέου Κρήτης ἀνεγνώσθη ἡ ἐπιγραφή:

1. Ἀνηρέθη οὗτος ὁ θεῖος
2. Οἶκος τοῦ ἐν Ἁγίοις Πατρὸς Ἡμῶν Ἀνδρέου
3. Κρήτης τοῦ Ἱεροσολυμίτου διὰ ἐξόδων τοῦ ἐντιμοτάτου
4. Κυρίου Δημητρίου υἱοῦ τοῦ Χαντζιοικονόμου
5. Ἐκ χώρας Γούρας καὶ Ἡγουμενεύοντος
6. Παρθενίου Ἱερομονάχου
7. ΑΨΝΓ (1753)»

25. Νάτσιου Δημητρίου: μν. έργ. αριθ. 4. «Η εικονογράφηση του νάρθηκα (σημ. δεν είναι εικονογραφημένος ο νάρθηκας), του κυρίως ναού και του παρεκκλησίου είναι αρίστη με καταφανή αγιορεϊτική επίδραση, ιδιαίτερο ενδιαφέρον παρουσιάζει και η φορητή εικόνα του "1756".»

διδασκτικό στόχο του αγιογράφου κατά την τουρκοκρατία και τους μετέπειτα χρόνους. Ο νάρθηκας, όπως αναφέρθηκε, δεν είναι αγιογραφημένος. Στον ανατολικό του τοίχο, δεξιά της εισόδου στον κυρίως ναό, είναι οι φορητές εικόνες του Χριστού και του Αγίου Γεωργίου και αριστερά της Παναγίας και του Ιωάννη του Προδρόμου.

6. Το Παρεκκλήσιο του Αγίου Ανδρέα Κρήτης

Το παρεκκλήσιο είναι προσαρτημένο στη βορειοδυτική πλευρά του ναού με είσοδο από το νάρθηκα. Είναι μονόκλιτος σταυροειδής εγγεγραμμένος ναός με τρούλλο όμοιο και ανάλογο, αλλά λίγο μικρότερο, από τον κεντρικό τρούλλο.⁽²⁶⁾ Στο ορθογώνιο της κάτοψης προσκολλάται η κόγχη του Ιερού Βήματος με ένα κεραμοσκεπασμένο τεταρτοσφαίριο στο επάνω μέρος και είναι ημικυλινδρική εσωτερικώς και εξωτερικώς. Και εδώ οι κόγχες της Προθέσεως και του Διακονικού εγγράφονται στο πάχος του ανατολικού τοίχου. Το παρεκκλήσιο είναι δομημένο με διαφορετική πέτρα. Φαίνεται ότι κτίσθηκε μετά από τον ναό, που είναι δομημένος, εξωτερικώς, με πω-

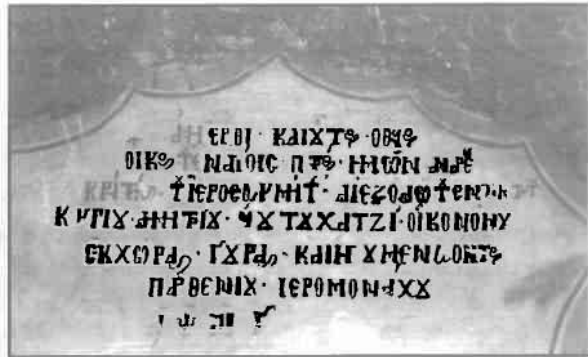

Εικ. 11. Η κτητορική επιγραφή πάνω από την είσοδο του Παρεκκλησίου Αγίου Ανδρέα Κρήτης του Καθολικού Ι.Μ. Γεωργίου Στυλίδας.



Εικ. 12. Ο Παντοκράτορας στο Παρεκκλήσιο του Αγίου Ανδρέα Κρήτης της Ιεράς Μονής Αγίου Γεωργίου Στυλίδας.

26.1 Παπαναγιώτου, Τ. μν. έργ. ανωτέρω 10

«Εἰς τὸν ναὸν εἶναι προσηρτημένον μικρὸν παρεκκλήσιον μετὰ τρουλλοῦ, τοῦ Ἁγίου Ἀνδρέου Κρήτης.»

26.2 Σιμπούλου Θεοφίλου: μν. έργ. ομοίως ως ἄνω

26.3 Λαζαρίδη, Π. μν. έργ.

«Ὁ ναὸς εἶναι τοῦ αγιορειτικοῦ τύπου (τρίκογχος), με τρουλλον εἰς τὸν κυρίως ναὸν καὶ τὸν νάρθηκα καὶ με προσηρτημένον μικρὸν παρεκκλήσιον μετὰ τρουλλοῦ τοῦ Ἁγίου Ἀνδρέου Κρήτης, εἰς τὴν βορειὰν πλευρὰν τοῦ νάρθηκος. Εσωτερικῶς εἶναι κατάγραφος ὁ ναὸς καὶ τὸ παρεκκλήσιον.»

ρόλιθο. Οι εσωτερικές επιφάνειές του είναι καταγραφες από αγιογραφίες. Πάνω από την είσοδο στο Παρεκκλήσιο (Εικ.11) υπάρχει επιγραφή παρόμοια με εκείνη που υπάρχει στην είσοδο του κυρίως ναού και αναφέρεται το έτος 1753, ο κήτορας και άλλα στοιχεία. Η εικόνα του Παντοκράτορα στον τρούλλο του παρεκκλησίου βρίσκεται σε πολύ καλή κατάσταση (Εικ.12) σε αντίθεση με αυτή του κυρίως ναού. Οι τοιχογραφίες αυτές του παρεκκλησίου, του κυρίως ναού και του Ιερού Βήματος, που επέζησαν κατά τους χρόνους εγκατάλειψης της Μονής, έχουν ανάγκη καθαρισμού και εργασιών συντήρησής τους.

7. Η στέγη του Καθολικού

Η επικάλυψη του όλου κτιριακού συγκροτήματος του Καθολικού γίνεται με ενιαία δόριχη κεραμοσκεπή στέγη, η οποία φέρει λοξή απότμηση στη δυτική πλευρά του ναού και στην ανατολική πλευρά του παρεκκλησίου. Πάνω από τη στέγη, που ανακατασκευάσθηκε το 1995, αναδύονται οι τρεις τρούλλοι: του κυρίως ναού, του νάρθηκα και του παρεκκλησίου. Οι τρούλλοι φέρουν οδοντωτές διακοσμητικές προεξοχές από συμπαγές τούβλο στο πάνω μέρος. Τα διακοσμητικά πιάτα, που έφεραν σε κάθε μία από τις οκτώ πλευρές τους, αφαιρέθηκαν κατά τον χρόνο εγκατάλειψης του Μοναστηριού. Ο θόλος τους καλύπτεται από κεραμοσκεπή. Οι κόγχες των Ιερών Βημάτων και των χορών έχουν ανεξάρτητες και χαμηλότερες κεραμοσκεπές.

Το καθολικό της Ιεράς Μονής Αγίου Γεωργίου Στυλίδας, παρά την ύπαρξη των τριών επιβλητικών τρούλλων του, τη σύνθετη θολοδομία του και την επιμελημένη και προσεκτική ευπρέπιά του, παραμένει ήσυχο και ταπεινό.⁽²⁷⁾ Είναι συνδεδεμένο με την ύπαρξη τριών άλλων ιερών ναών της ίδιας χρονικής περιόδου και στην ίδια περιοχή της Στυλίδας: Της Μεταμορφώσεως του Σωτήρος (του Αγίου Βλασίου), του Αγίου Ιωάννη του Προδρόμου και των Αγίων Παμμεγίστων Ταξιαρχών.⁽²⁸⁾ Αποτελεί δε αρχιτεκτονικό σύμπλεγμα με τα καθολικά των Ιερών Μονών Αγάθωνος και Αντίνιτσας, με τα οποία γειτνιάζει και ευρίσκεται κάτω από την ίδια αρχιτεκτονική και πολιτιστική επίδραση.

Σχετικές μελέτες για το Μοναστήρι του Αγίου Γεωργίου δεν έχουν γίνει. Μικρές αναφορές και δημοσιεύματα - πηγές από τις οποίες αντλήσαμε πληροφοριακό υλικό είναι αυτές που έχουν δημοσιεύσει ο κ. Τριαντάφυλλος Παπαναγιώτου, ο μακαριστός Θεόφιλος Σιμόπουλος, ο κ. Δημ. Νάτσιος, η

27. Πασαλή Αφροδίτη: μν. έργ. ως ανωτέρω

«Το σύνολο (Καθολικό Ιεράς Μονής Αγίου Γεωργίου Στυλίδας), παρά την πολυμέρεια της θολοδομίας και την ύπαρξη τριών τρούλλων, παραμένει ταπεινό. Ενταγμένο στη σφαίρα της επιρροής των καθολικών των μονών Αντίνιτσας και Αγάθωνος με τις οποίες βρισκόταν, λόγω γειτνιάσεως, σε στενή επικοινωνία και βεβαρυμένο με τις έντονες αναμνήσεις τους, αποτελεί, με την παραχιακή τεχνική του, συνέχεια της εκκλησιαστικής παραδόσεως, όσο το επέτρεψαν τα πενήχρα οικονομικά μέσα και οι περιορισμοί που επέβαλαν οι κατακτητές».

28. Νάτσιου Δημητρίου: μν. έργ. ως άνω «Ιστορία της Στυλίδας», Στυλίδα 1989.

Αφροδίτη Πασσαλή, ο Π.Λαζαρίδης και άλλοι όπως αναφέρονται στη σχετική βιβλιογραφία μας.

Κατά τη διάρκεια των είκοσι χρόνων λειτουργίας από την επανασύσταση της Μονής και με Ηγούμενο τον π. Ιγνάτιο το καθολικό της Ιεράς Μονής Αγίου Γεωργίου του Τροπαιοφόρου γνώρισε ημέρες λατρείας με καταναυτικές παννυχίδες και αυθεντικές λατρευτικές τελετές κατά το αγιορείτικο τυπικό και με τη συμμετοχή πολλών χριστιανών της Λαμίας και της γύρω περιοχής. Οι πατέρες της Μονής αποδίδουν μεγάλη σημασία στην τάξη και στην ευπρέπεια, στη μελωδία και κυρίως στο περιεχόμενο των ιερών κειμένων.

Απλοί άνθρωποι και επίσημοι επισκέπτονται τακτικά το Μοναστήρι του Αγίου Γεωργίου. Παρακολουθούν με κατανύξη τις λατρευτικές ακολουθίες, λειτουργούνται, προβληματίζονται για τη ζωή τους από τα φλογερά κηρύγματα του Ηγουμένου π. Ιγνατίου, θαυμάζουν την ευπρέπεια και την ιερότητα του χώρου, απολαμβάνουν την αγάπη και τη φιλόξενη διάθεση των πατέρων της Μονής, απιθώνουν εκεί τα βασανιστικά τους προβλήματα και επιστρέφουν ανάλαφροι στις κοσμικές τους φροντίδες.⁽²⁹⁾

29. Μακρή Ιωάννη, Ε : μν.έργ. ως ανωτέρω 15

«Οι προσκυνητές είναι συνήθως λιγότεροι από ότι σε άλλα - κοσμικότερα - μοναστήρια, αλλά αισθάνονται σαν μια μεγάλη οικογένεια. Σ' αυτή την οικογένεια, από την πρώτη στιγμή, δεν αισθανθήκαμε ξένοι! Η Μονή έχει τους δικούς της πιστούς προσκυνητές, που ένας πυρήνας εκκλησιάζεται ανελλιπώς εκεί. Έκτοτε την επισκεφθήκαμε μερικές φορές και πάντα φεύγαμε με την ίδια ικανοποίηση και την υπόσχεση - στους εαυτούς μας - ότι θα είμαστε τακτικότεροι επισκέπτες - προσκυνητές.»

Βιβλιογραφία**I. Αρχαιακές πηγές**

1.Υπουργείο Πολιτισμού,7η Εφορεία Βυζαντινών Αρχαιοτήτων: Μελέτη αποκατάστασης Καθολικού Ιεράς Μονής Αγίου Γεωργίου Στυλίδας «*Κάτοψη του Καθολικού*» 13 Φεβρουαρίου 1995.

2.Προεδρικό Διάταγμα υπ' αριθ. 202 Φ.Ε.Κ. 69/21-05-1984 τεύχος Πρώτο σελ. 797. «*Ίδρυση ανδρικής ιερής μονής Αγίου Γεωργίου Στυλίδας της Ιερής Μητρόπολης Φθιώτιδας*».

Το φωτογραφικό υλικό έχουν προσφέρει από το αρχείο τους:

- α) οι πατέρες της Ι.Μονής Αγίου Γεωργίου Στυλίδας και
- β) ο Στυλιδιώτης αρχαιολόγος καθηγητής κ. Ιωάννης Κούρτης.

II Βιβλία

1.Παπαναγιώτου Τριαντάφυλλου: «*Ιστορία και μνημεία της Φθιώτιδος*», σελ. 159 Έκδοση Δήμου Λαμιέων, ΑΘΗΝΑ 1971

2.Σιμπούλου Θεοφίλου: «*Παλαιοχριστιανικά, Βυζαντινά και Μεταβυζαντινά μνημεία της Φθιώτιδος*», σελ. 325, Θεσσαλονίκη 1985.

3.Νάτσιου Δημητρίου: «*Ιστορία της Στυλίδας*», σελ. 156, Στυλίδα 1989.

4. Νάτσιου Δημητρίου: «*Ιστορία της Μονής Αγίου Βλασίου Στυλίδος*», σελ. 105 και 106. Λαμία 1991.

5. Νάτσιου Δημητρίου: «*Εκκλησία η Αρχοντική Λαμίας*» (18ος αιώνας,) Λαμία 1982

6. Λαϊνά Θεοκτίστου: «*Ιερά Μονή Αγάθωνος*» - Φωτογραφίες Σπύρου Μελετζή, σελ. 24 , 25 και 60, Αθήνα 1984

III. Περιοδικά δημοσιεύματα

1.Λαϊνά Θεοκτίστου: «*Τα φθιωτικά μοναστήρια μέσα από τα Γενικά Αρχεία του Κράτους*» Έκδοση «*Φθιωτικά Χρονικά*», Λαμία1984

2. Λαϊνά Θεοκτίστου: «*Το Μοναστήρι του Αγίου Γεωργίου Μυγαλιάς Δήμου Στυλίδος*» Περιοδ. «*Στερεά Ελλάδα*» τα 42/1973 Σελ. 217 - 218

3. Πασαλή Αφροδίτη: «*Το καθολικό της Μονής Αγίου Γεωργίου στην Νεράιδα Φθιώτιδας*». Περιληπτική εισήγηση στο 21ο συμπόσιο Βυζαντινής και μεταβυζαντινής Αρχαιολογίας και Τέχνης της Χριστιανικής Αρχαιολογικής Εταιρείας 4, 5 και 6 Μαΐου 2001 σελ. 80 και 81, Πρακτικά Αθήνα 2001

4.Λαζαρίδη Π. «*Μεσαιωνικά Φθιώτιδος - Φωκίδος - Μονή Αγίου Γεωργίου Νεράιδας*» Περιοδ. «*Αρχαιολογικόν Δελτίον - Χρονικά*», 17 / 1961 σελ. 168 Αθήνα

5.Μακρή Ιωάννη,Ε: «*Προσκύνημα στην Ιερά Μονή Αγίου Γεωργίου Στυλίδος*», Περιοδικό ΣΤΑΥΡΟ-ΔΡΟΜΙ τεύχος 5, Δεκέμβριος 2001, Έκδοση Πνευματικού Κέντρου Σταυρού Λαμίας, Λαμία

ΕΙΣΗΓΗΤΗΣ
Νικόλαος Δαβανέλλος
καθηγητής αγγλικής γλώσσας - συγγραφέας

ΘΕΜΑ
Πλανόδιοι και στεγασμένοι φωτογράφοι της Λαμίας
19ος - 20ος αιώνας

Αν και η εφεύρεση της φωτογραφίας σαν μια ολοκληρωμένη μέθοδος παρουσιάστηκε στη Γαλλία τον Ιανουάριο του 1839 από το Γάλλο ζωγράφο Luis Danguere και επισημοποιήθηκε από τη Γαλλική Ακαδημία Τεχνών και Επιστημών στις 19 Αυγούστου του ίδιου έτους, εντούτοις η αρχή στην οποία βασίζεται η εφεύρεση της βρίσκεται στις παρατηρήσεις της συμπεριφοράς των ακτίνων του φωτός τις οποίες έκανε ο σπουδαίος Έλληνας Φιλόσοφος Αριστοτέλης και οι οποίες βρίσκονται στο 15ο κεφάλαιο του συγκράματός του «*Προβλήματα*».

Βασιζόμενος στις παρατηρήσεις του Αριστοτέλη, ο Battista della Porta το έτος 1569 περιέγραψε τις αρχές του σκοτεινού θαλάμου (camera obscura), στο βιβλίο του «*Magia Naturalis*» δηλαδή την ευθύγραμμη διάδοση του φωτός και του σχηματισμού του ειδώλου ενός αντικειμένου μέσα από μια μικρή τρύπα.

Χρειάστηκε όμως μισός αιώνας και άλλα εκατό χρόνια για να βγει η φωτογραφία από τον απομονωτικό κύκλο των μυημένων και να γίνει αποδεκτή από την κοινωνία. Αυτή η μεγάλη άνθηση, όπως για τις άλλες χώρες, έτσι και για την Ελλάδα, θα αρχίσει να πραγματοποιείται από το έτος 1850. Είναι τότε που θα ιδρυθεί η Γαλλική Αρχαιολογική Σχολή όπου πολλοί Γάλλοι θα φωτογραφίσουν στις ανασκαφές, είναι τότε που Βαυαροί φωτογράφοι θα αποθανατίσουν τον Όθωνα, και την Αμαλία, που θα γραφτούν κείμενα σχετικά με τη φωτογραφία, που θα χρησιμοποιηθεί η πρώτη δαγγεροτυπική μηχανή από Έλληνες στο Πολυτεχνείο της Αθήνας - Σχολείο των Τεχνών - λεγόταν τότε, είναι τότε που ο Φίλιππος Μαργαρίτης, καθηγητής στο πιο πάνω σχολείο - θα ανοίξει το πρώτο φωτογραφείο στην Αθήνα.

Από το έτος λοιπόν, αυτό, το 1850, η φωτογραφική τέχνη θα εξαπλωθεί με γοργούς ρυθμούς και θα διαδοθεί σε κάθε γωνιά της γης. Η συμβολή της στη δημιουργία του κέρδους, στη δημιουργία θέσεων εργασίας, στη διάπλαση χαρακτήρων, στην αλλαγή νοοτροπίας και τρόπων ζωής, στις επικοινωνιακές σχέσεις, στον τρόπο προώθησης των προϊόντων, αλλά και σχεδόν σ' όλες τις εκφάνσεις της ζωής θα είναι επαναστατική. Τα πορτραίτα θα πάψουν να 'ναι προνόμιο των αρχόντων. Θα μπορούν, από δω και στο εξής, και οι άνθρωποι των μεσαίων και χαμηλών τάξεων να δουν το πορτρέτο τους να κοσμεί τον τοίχο του φτωχικού τους. Υπολογίζεται ότι το έτος 1849, μόνο στο Παρίσι, έγιναν περισσότερα από 100,000 πορτραίτα και πως πλείστοι των ζωγράφων άφησαν το πινέλο και έπιασαν τη μηχανή.

Η Λαμία - όπως και οι άλλες πόλεις - δεν έμεινε «εκτός νυμφώνος». Αν και δεν υπάρχουν πλούσιες αρχειακές πηγές της εποχής εκείνης, κατορθώσαμε όμως να ανασύρουμε και να φέρουμε στο φως - μέσα από δικόγραφα και συμβόλαια - μια ομάδα φωτογράφων οι οποίοι έζησαν και δημιούργησαν στη Λαμία. Μπορούμε λοιπόν να τους ονομάσουμε σκαπανείς και πρωτεργάτες τούτης της πόλης. Αυτοί είναι οι: **Γρηγόριος Αλεξιάδης**, έτος εργασιών 1870. **Παναγιώτης Θερμογιάννης**, το έτος 1875. **Αναστάσιος Παπαγεωργίου** από το έτος 1896 μέχρι το 1903. **Ιωάννης Κωνσταντίνου** το έτος 1889. **Περικλής Χρηστάκης** το έτος 1893 και ο **Πέτρος Γαλλής** του Κωνσταντίνου από το 1897 μέχρι το 1901.

Γραπτές μαρτυρίες αναφέρουν πως το έτος 1879 ο **Κωνσταντίνος Δαμασκηνός** ήταν φωτογράφος στη Λαμία. Τούτος γεννήθηκε στη Στυλίδα το έτος 1838 και απεβίωσε στη Λαμία το έτος 1903. Τον διαδέχθηκε ο γιός του **Γιάννης Δαμασκηνός** (1910 - 1954). Ασχολήθηκε με τη φωτογράφιση προσώπων. Διατήρησε το ατελιέ του μέχρι το έτος 1920. Πρωτού φύγει για το Βόλο θα συνεργαστεί με το Γιώργο Αλπουδάκη. Στο Βόλο τον πρωτοσυναντούμε στον «*Ελληνικό Οδηγό Παλαιάς Ελλάδος 1926*» να διατηρεί φωτογραφείο στη συνοικία του Αγίου Νικολάου. Στη συνέχεια μεταφέρθηκε στην οδό Δευκαλίωνος 34. Εξακολούθησε να εργάζεται ως φωτογράφος και μετά τον Β' Παγκόσμιο Πόλεμο. Σύμφωνα με πληροφορία του Ιπποκράτη Ζήμερη πνίγηκε στη μεγάλη πλημμύρα του 1954.

Οι Γ. Μπασδέκης, Αναστ. Παπαγεωργίου, Σάββας Χατζηβασιλείου και



Φωτ.: Γ. Μπασδέκης.

Μπακασαρόπουλος ήταν οι φωτογράφοι της υψηλής κοινωνίας και του καλαίσθητου πορτραίτου. Ο Γιώργος Μπασδέκης εργάστηκε στη Λαμία από το 1890 μέχρι το 1910. Τον διαδέχθηκε ο γιός του **Χαράλαμπος**, ο οποίος αφού εργάστηκε μέχρι το 1920 έφυγε για το Βόλο. Ανοιξε φωτογραφείο στην οδό Καρτάλη 82. Ασχολήθηκε με την καλλιτεχνική φωτογράφιση προσώπων και ήταν πρωτοπόρος στην επιχρωμάτιση των φωτογραφιών.

Μια μεγάλη οικογένεια φωτογράφων, ήταν η οικογένεια **Χατζηβασιλείου**. Γενάρχης ο **Σάββας Χατζηβασιλείου**. Γεννήθηκε το έτος 1835 και απεβίωσε στη Λαμία το έτος

1903. (Λίγους μήνες πριν από το θάνατο του Κ. Δαμασκηνού). Αν και δεν ξέρουμε το χρόνο έναρξης των εργασιών του, εντούτοις γνωρίζουμε πως διατήρησε φωτογραφείο στη διάρκεια των ετών 1893 - 1903. Τον διαδέχθηκε ο γιος του **Βασίλης Χατζηβασιλείου**, ο οποίος το διατήρησε μέχρι το 1930 και στη συνέχεια ο γιος του Βασίλη, **Μιχ. Χατζηβασιλείου** με τις δύο του αδελφές. Ο Μιχάλης το κράτησε μέχρι το 1940. Οι **αδελφές Χατζηβασιλείου** ήταν οι μοναδικές γυναίκες φωτογράφοι εκείνης της εποχής. Διατήρησαν το φωτογραφείο στην οδό Υψηλάντου μέχρι και μετά τον εμφύλιο. Διακρίθηκαν για την άψογη τεχνική τους και το ρετούς της φωτογραφίας.



Φωτ.: Αναστ. Παπαγεωργίου.

Ο **Χαράλαμπος Γεωργιάς**, γενάρχης μιας οικογένειας της οποίας τα μέλη και τα ανίψια μαθήτευσαν κοντά στο «δάσκαλο» πατέρα τους, πήραν τη σκυτάλη και άνοιξαν δικά τους φωτογραφικά εργαστήρια. Ο Χαράλαμπος Γεωργιάς γεννήθηκε στην Καρίτσα - ορεινό χωριό κοντά στο Καρπενήσι. Σε πολύ μικρή ηλικία βρέθηκε μετανάστης στην Κωνσταντινούπολη. Εκεί εργάστηκε σε μπακάλικο. Το 1922 επέστρεψε στην πατρίδα και εγκαταστάθηκε στη Θεσσαλονίκη όπου και έμαθε την τέχνη της φωτογραφίας.

Με τον ερχομό του στη Λαμία, αρχικά εργάστηκε σαν πλανόδιος φωτογράφος και αργότερα άνοιξε δικό του εργαστήριο. Διάδοχοι του ήταν οι γιοι του: ο **Δημήτριος**, ο οποίος απεβίωσε το 1986 και ο **Λάμπρος** το 1997, αλλά και ο ανιψιός του Ανδρέας Καραγιάννης. Σήμερα το φωτογραφείο του Λάμπρου συνεχίζει τη λειτουργία του κάτω από τη διεύθυνση της **Δήμητρας Κλεάνθη Γεωργιά** στην οδό Δροσοπούλου.

Ανδρέας Καραγιάννης (1928 -)

Γεννήθηκε το 1928 στην Καρίτσα Ευρυτανίας, είναι έγγαμος και πατέρας δυο γιων. Το 1946 και σε ηλικία δεκαεπτά ετών βρέθηκε στη Λαμία κοντά στον θείο του Χαράλαμπο Γεωργιά, επαγγελματία φωτογράφο ο οποίος του δίδαξε την τέχνη της φωτογραφίας.

Εργάστηκε για λίγο καιρό μαζί με τα ξαδέλφια του Δημήτρη και Λάμπρο Γεωργιά φωτογραφίζοντας τους επισκέπτες που έρχονταν για να δουν τον ανδριάντα του Αθανάσιου Διάκου στην ομώνυμη πλατεία της Λαμίας. Στη συνέχεια ανοίγει το φωτογραφείο PHOTO SPECIAL στη στοά Μουσάτου.

Παρέμεινε στην πόλη της Λαμίας έως το 1958 ασκώντας το επάγγελμα του φωτογράφου με επιτυχία. Διευρύνοντας τον επαγγελματικό του ορίζοντα οδηγείται στην Αθήνα όπου στην πλατεία Λαυρίου ανοίγει ένα studio επαγγελματικής φωτογραφίας.

Εξελίσσοντας τις γνώσεις του στην επαγγελματική φωτογραφία μετέβη το 1963 στο Μόναχο της Γερμανίας για την παρακολούθηση ειδικών μαθημάτων στην τεχνική και χαρακτηριστική μορφή πλέον της φωτογραφίας.

Η εξαιρετική του ειδίκευση στην τεχνολογία των γραφικών τεχνών τον βοηθά να αναλάβει την διεύθυνση του ατελιέ της εταιρείας γραφικών τεχνών ΚΟΝΤΟΓΩΝΗ - ΜΑΛΙΚΟΥΤΗ. Οι φιλοδοξίες του δεν σταματούν εκεί.

Το 1969 ιδρύει την εταιρεία ΚΥΛΙΝΔΡΟΙ ΒΑΘΥΤΥΠΙΑΣ ΕΠΕ με αντικείμενο εργασιών, την κατασκευή και εμπορία κυλίνδρων βαθυτυπικών εκτυλώσεων.

Από το έτος 2001 είναι μέτοχος της Α.Ε. EUROHELLENIC, μιας εταιρείας ορόσημο στον κλάδο των γραφικών τεχνών.



Φωτ.: Βούλα Παπαϊωάννου.

Η Βούλα Παπαϊωάννου (1898 - 1990) γεννήθηκε στη Λαμία. Στην ηλικία των δώδεκα εγκαταστάθηκε στην Αθήνα. Αν και παρακολούθησε μαθήματα ζωγραφικής στο Πολυτεχνείο, η γνωριμία της με το φωτογράφο Γεραλή την τράβηξε περισσότερο. Η Βούλα Παπαϊωάννου ύστερα από τη φωτογράφιση των εκθεμάτων του Αρχαιολογικού Μουσείου Αθηνών, κατέγραψε τις τραγικές στιγμές, και έγινε μάρτυρας και κοινωνός των τραυματιών, της πείνας και της δυστυχίας των παιδιών του πολέμου το 1940. Το 1945 διευθύντρια του φωτο-

γραφικού τμήματος UNNRA, θα ταξιδέψει ανά την Ελλάδα για πέντε χρόνια και θα καταγράψει τον τρόπο ζωής των κατοίκων. Έργο τεραστίας σημασίας.

Βασίλης Κ. Μπίρτσας (1899 - 1997)

Δύο αδέρφια, ο **Θανάσης** 15 χρόνων και ο **Βασίλης** 13, θα μεταναστεύσουν από το μικρό χωριό της Φθιώτιδας, Περίβλεπτο, για τη μακρινή - εκείνη την εποχή - Αθήνα. Θα μάθουν την τέχνη της φωτογραφίας στο φωτογραφείο του Γαζιάδη, στην Πλ. Συντάγματος. Ο Θανάσης θα φύγει για την Αμερική, όπου θα καταπιαστεί με το επάγγελμα του φωτογράφου. Ο Βασίλης, θα βρεθεί στην

Επιστράτευση της Μ. Ασίας το 1919, θα τραυματιστεί, και θα γυρίσει στο χωριό του. Μην κατέχοντας άλλη δουλειά, θα γίνει πλανόδιος φωτογράφος των γάμων, βαπτίσεων και πανηγυριών. Το 1947, θα αναγκαστεί να έρθει στη Λαμία. Θα εργαστεί με τη μηχανή πάνω σε τρίποδα στις δυο πλατείες: Λαού και Σιταγοράς, μέχρι το 1965 όταν θα συνταξιοδοτηθεί.

Νίκος Κουτσοδόνης (1899 - 1985)

Υπήρξε ένα σπουδαίο όνομα στο φωτογραφικό χώρο. Ταλαντούχος φωτογράφος με παγκόσμιες διακρίσεις. Μωλιότης στην καταγωγή. Εγκαταστάθηκε στη Λαμία, άνοιξε φωτογραφείο στη Ρήγα Φεραίου το οποίο διατήρησε μέχρι το 1956. Στη συνέχεια το ανέλαβε ο **Κ. Κουτσοδόνης**, γιος του, και το κράτησε μέχρι τα πολύ πρόσφατα χρόνια.



Φωτ.: Νίκος Κουτσοδόνης.

Τάσος Σκανάτοβιτς (1905 - 1972)

Αν και ξεκίνησε στην τέχνη της ζωγραφικής με αξιόλογους δασκάλους, όπως τον Παναγιώτου και τον Γεραλή, ήταν η φωτογραφία που τον τράβηξε. Ο Τάσος Σκανάτοβιτς γεννήθηκε στη Σμύρνη από γονείς Ουγγρικής καταγωγής. Το 1922 βρέθηκε πρόσφυγας στη Λαμία. Για να επιβιώσει χρειάστηκε να δουλέψει σαν φωτογράφος. Άνοιξε το πρώτο του ατελιέ στη Λαμία όπου εργάστηκε μέχρι και μετά την απελευθέρωση. Εδώ, στην οδό Υψηλάντου, θα φωτογραφηθεί όλο το κοινό της Λαμίας, κυρίως οι άνθρωποι των μεγάλων εισοδημάτων. Το 1950 θα φύγει για την Αθήνα. Το 1951 θα γίνει παγκόσμια γνωστός μέσα από τα σχόλια της εφημερίδας «*Εθνικός Κύρηξ*» της Ν. Υόρκης. Φωτογραφία του βασιλικού ζεύγους Κωνσταντίνου και Άννας Μαρίας θα χρησιμοποιηθεί από το γλύπτη Φαληρέα για τα αναμνηστικά 30δραχμα. Πολλές οι ατομικές εκθέσεις. Πολλά και κολακευτικά τα ευμενή σχόλια από ανθρώπους των γραμμάτων και της τέχνης. Αγωνίστηκε για την ίδρυση της φωτογραφικής σχολής με την εποπτεία της Ένωσης Καλλιτεχνών Φωτογράφων Αθηνών. Πρωτοπόρος σε πολλούς τομείς της τεχνικής της φωτογραφίας.



Φωτ.: Τάσος Σκανάτοβιτς.

Γεώργιος Νέλλας (1883 - 1961)

Λαμιώτης ερασιτέχνης φωτογράφος. Την περίοδο 1901 - 1909 ανέλαβε επίσημος φωτογράφος της γαλλικής εταιρείας Batignolle, που είχε αναλάβει την κατασκευή της σιδηροδρομικής γραμμής Αθήνας - Λαμίας - Λάρισας. Φωτογράφησε τις διάφορες φάσεις της κατασκευής, τις γέφυρες και τις σήραγγες του τραίνου, τους υπαλλήλους, τη διοίκηση της εταιρείας, αλλά και απόψεις της Λαμίας. Φωτογραφίες του κοσμούν πολλά φωτογραφικά λευκώματα. Το 1909 μετανάστευσε για την Αμερική. Επέστρεψε το 1924, παντρεύτηκε την Αθανασία Μουσάτου, κόρη του γιατρού Χαρίλαου Μουσάτου. Απεβίωσε το 1961.

Νικόλαος Ζάχος (1911 - 1962)

Γεννήθηκε στην Αράχοβα της ορεινής Ναυπακτίας. Ξενιτεύτηκε για την Αθήνα, όπου έμαθε την τέχνη της φωτογραφίας. Ήρθε στη Λαμία και το έτος 1928 άνοιξε φωτογραφείο στη γωνία των οδών Χατζοπούλου και Βενιζέλου, εκεί που σήμερα στεγάζεται το φαρμακείο Κατσούδα. Στη συνέχεια άνοιξε παραρτήματα στη Θήβα, Λειβαδιά, Αθήνα και αλλού. Προσέλαβε τους **Γιώργο Αλπογιάννη** και **Κώστα Μαρούδα**, τον **Αναγνωστό** και άλλους στους οποίους δίδαξε την τεχνική της φωτογραφίας και οι οποίοι αφού αρχικά εργάστηκαν στα φωτογραφεία του, αργότερα έγιναν πλανόδιοι φωτογράφοι και φωτογράφοι των πλατειών της Λαμίας. Μεταπολεμικά μετέφερε το φωτογραφείο του στη γωνία της Πλ. Πάρκου και Δροσοπούλου.

Νίκος Αναγνωστός (1913 - 1963)

Συντοπίτης και μαθητής του **Νίκου Ζάχου**. Γεννήθηκε στον Άγιο Δημήτριο της Ναυπακτίας. Εργάστηκε σαν υπαίθριος φωτογράφος των πλατειών Πάρκου και Διάκου. Στη δε θερινή περίοδο στα Θερμοπύλια όπου φωτογράφιζε τους τουρίστες με φόντο το Σπαρτιάτη ήρωα.

Θανάσης Χαρίσης (1922 - 1976)

Γεννήθηκε στο Κουμαρίτσι Φθιώτιδας. Βρέθηκε στη Λαμία σε πολύ μικρή ηλικία και αναγκάστηκε να εργαστεί. Αρχικά στο ζαχαροπλαστείο του Κουτσονίκα. Δεν συμπάθησε όμως τούτη την τέχνη και έφυγε για το Βόλο. Μαθήτευσε κοντά στον ανεπανάληπτο φωτογράφο Στουρνάρα. Επέστρεψε στη Λαμία το 1946. Άνοιξε δικό του φωτογραφικό ατελιέ στην οδό Χατζοπούλου. Το 1951 το μετέφερε στη γωνία των οδών Βύρωνος και Αινιάνων. Το κράτησε μέχρι το θάνατο του το 1976.

Γιάννης Σταμόπουλος (1929 - 1958)

Γεννήθηκε στη Λαμία και πέθανε στην Αυστραλία. Έμαθε την τέχνη της φωτογραφίας από κάποιο περαστικό από τη Λαμία έφεδρο ανθυπολοχαγό -

φωτογράφο. Το στέκι του ήταν οι πλατείες Διάκου και Πάρκου, όπου με μηχανή πάνω σε τρίποδο έβγαζε στιγμιαίες φωτογραφίες. Διατηρούσε, επίσης, με τον αδερφό του Αριστείδη, μαγαζί στο στοά Νικολάου η οποία βρισκόταν στην οδό Λεωσθένους.

Κωνσταντίνα Ρήγα (1923 - 1973)

Η μόνη μεταπολεμική φωτογράφος είναι η Κωνσταντίνα Ρήγα - Μπρέκη. Διαδέχτηκε τον πατέρα της **Σωτήρη Ρήγα** το έτος 1942. Το κράτησε μέχρι το γάμο της. Το 1967, ανήμερα της Μεγάλης Παρασκευής, πηγαίνοντας στον επιτάφιο της Αγίας Παρασκευής της εκκλησίας των Τεμπών τραυματίστηκε, έμεινε παράλυτη έξι χρόνια και πέθανε το 1973.

Υπάρχει όμως μια ακόμη σειρά από ονόματα φωτογράφων οι οποίοι, όμοια με εκείνους του 19ου αιώνα, είναι και αυτοί του 20ου αιώνα, έζησαν και εργάστηκαν στη Λαμία χωρίς να έχουμε βιογραφικά στοιχεία. Τους παραθέτω, προτού προβώ στην παρουσίαση εκείνων που εργάστηκαν πολύ πρόσφατα ή συνεχίζουν ακόμα να είναι εν ενεργεία.

Ο **Νικ. Μπρίκας** ενεργός φωτογράφος από το 1948 μέχρι το 1953. Ο **Δημ. Πανταζής** από το 1929 μέχρι το 1940. Ο **Κων. Παπαγιαννακός** από το 1948 μέχρι το 1953 και ο **Ιωάννης Ριζόπουλος** από το 1937 μέχρι το 1940.

Γεώργιος Αλπογιάννης (1907 - 1985)

Γεννήθηκε στο Νεοχώρι Ναυπακτίας. Ήρθε στη Λαμία το 1920 και αφού έμαθε την τέχνη από το Ν. Ζάχο, εργάστηκε ως πλανόδιος φωτογράφος στα πανηγύρια. Αργότερα, με μηχανή σε τρίποδα, εργάστηκε στις πλατείες της Λαμίας, κυρίως στην Πλ. Πάρκου. Τον διαδέχτηκαν οι γιοι του **Ιωάννης** και **Σωτήρης**. Ο πρώτος μαθήτευσε κοντά στο Ν. Ζάχο από το 1947 μέχρι το 1955 και το 1956 άνοιξε δικό του στη Βύρωνος και αργότερα το 1979 το μετέφερε στην Υψηλάντου. Το διατήρησε μέχρι το έτος 2002. Ο Σωτήρης Αλπογιάννης εργάστηκε κοντά στον αδερφό του, όπου και έμαθε την τέχνη και το 1979 άνοιξε δικό του. Το διατήρησε μέχρι το έτος 2000. Το ανέλαβε ο γιος του **Βασίλης**. Σήμερα συνεχίζει να λειτουργεί κάτω από τη διεύθυνση του **Γιάννη Κυρίτση**.

Στέλιος Λεων. Αναγνωστόπουλος (1930 - 1999)

Γεννήθηκε στη Δίβρη. Στην περίοδο του Εμφυλίου βρέθηκε με μια φωτογραφική μηχανή στους δρόμους της Λαμίας. Άνοιξε φωτογραφικό εργαστήριο το οποίο κράτησε μέχρι το 1962. Εγκατέλειψε την τέχνη και έγινε ταξιτζής, δουλειά που έκανε μέχρι τον αιφνίδιο θάνατό του το 1999.

Αριστείδης Σταμόπουλος

Γεννήθηκε στη Λαμία το 1933. Αρχικά υπήρξε πλανόδιος φωτογράφος και

φωτογράφος των πλατειών. Το έτος 1948, μαζί με τον αδερφό του Γιάννη άνοιξαν φωτογραφείο στη Στοά Νικολάου. Στη συνέχεια, και ύστερα από την αναχώρηση του αδερφού του, το μετέφερε σε πολλά σημεία της πόλης για να καταλήξει σήμερα στην οδό Καποδιστρίου. Το διατηρεί ο γιος του Παναγιώτης από το έτος 1993.

Κωνσταντίνος Σιμόπουλος

Γεννήθηκε το 1935 στο Κουμαρίτσι Φθιώτιδας. Ήρθε στη Λαμία το 1946. Μαθήτευσε κοντά στο Θανάση Χαρίση και αργότερα με τον Κώστα Τσέλιο στην Αθήνα. Αρχικά εργάστηκε, ως φωτογράφος του δρόμου μαζί με το **Γιάννη Αλπογιάννη**, το **Νίκο Ιωάννη Ζάχο** και τον **Αρ. Σταμόπουλο**. Το 1977 άνοιξε δικό του φωτογραφείο όπου συνεταιρίστηκε με τον αδερφό του **Θανάση Σιμόπουλο**.

Σήμερα ο Κώστας με τα παιδιά του **Γιάννη** και **Βασιλική** εργάζονται στο ιδιόκτητο κτίριο τους στην οδό Υψηλάντου, και ο Θανάσης με τους γιους του **Γιάννη** και **Σπύρο** στο δικό τους ατελιέ στην οδό Αινιάνων.

Νικόλαος Ιωάννου Ζάχος

Εργάστηκε ως φωτογράφος από το 1953 μέχρι το 1990 διατηρώντας δικό του φωτογραφείο στην οδό Υψηλάντου 4. Υπήρξε επίσης μέλος της Πανελληνίας Ένωσης Φωτορεπόρτερς.

Γιάννης Τσαούσης

Γεννήθηκε στο Σόλο Αχαΐας το 1955. Ήρθε στη Λαμία το 1977. Έμαθε την τέχνη κοντά στο Θανάση Χαρίση και το 1982 άνοιξε δικό του μαγαζί. Το διατηρεί ακόμα στην οδό Καραγιαννοπούλου.

Παναγιώτης Σερεμέτης

Λαμιώτης στην καταγωγή. Γεννήθηκε το 1961. Ασχολείται με τη φωτογραφία από το 1981, το δε 1993 άνοιξε φωτογραφείο στην οδό Κολοκοτρώνη. Σήμερα λειτουργεί στην οδό Καλύβα Μπακογιάννη.

Η **Αγαθή Μητσογιάννη** και ο **Νικόλαος Φούντας** είναι δύο συνέταιροι φωτογράφοι. Η Α. Μητσογιάννη σπούδασε φωτογραφία στα ΙΕΚ Θεσσαλονίκης. Εργάστηκε στο Studio Paul από το 1996 μέχρι το 1998 όταν μαζί με το Νικ. Φούντα άνοιξαν δικό τους στην οδό Αγ. Νικολάου.

Ο **Βαγγέλης Καραλής** από τη Λαμία και ο **Νικ. Αξελής** από την Πελασγία, διατηρούν φωτογραφικό εργαστήριο στην Πατρόκλου από το 2002. Λειτουργεί από το έτος 1999 όταν είχε την έδρα του στην οδό Χατζοπούλου.

Παναγιώτης Αγγελής, από το έτος 1992 διατηρεί το Photo Flash στην οδό Πατρόκλου.

Αποστόλης Ανάγνου

Γεννήθηκε το 1968 στη Μελβούρνη της Αυστραλίας. Απόφοιτος της Θεολογικής του Πανεπιστημίου Θεσσαλονίκης και κάτοχος του Proficiency του Cambridge. Άνοιξε το φωτογραφικό του εργαστήριο Studio Paul στην Όθωνος το έτος 1996.

Αεμονιά Τσαρτσάλη

Λαμιώτισσα στην καταγωγή. Σπούδασε διακοσμητική και παρακολούθησε μαθήματα φωτογραφίας σε ιδιωτική σχολή των Αθηνών καθώς επίσης και σεμινάρια στη Γερμανία. Διατηρεί φωτογραφείο από το 1991 στην οδό Αγ. Νικολάου 1.

Βιβλιογραφία:

Άλκη Ξανθάκη: «*Η Ιστορία της Φωτογραφίας*»

Πλάτων Ριβέλλης: *Φωτογραφία*

Φανή Κωνσταντίνου: *ΕΛΛΗΝΕΣ ΦΩΤΟΓΡΑΦΟΙ*, (Επτά Ημέρες, Καθημερινή)

Έν Βόλω: Τριμηνιαία περιοδική: Έκδοση Δήμου Βόλου, Τεύχος 5ο

Αρχειακές πληροφορίες: Γεωργ. Σταυρόπουλος

ΕΙΣΗΓΗΤΗΣ
Αθανάσιος Ι. Μιχελής
φυσικός - Δρ Πανεπιστημίου Ιωαννίνων
Δ/ντής Δευτεροβάθμιας Δ/σης Ν. Φθιώτιδας

ΘΕΜΑ
Η ιστορία του Πρακτικού Λυκείου Λαμίας
(1921 - 1944)

Εισαγωγικά

Η περίοδος του μεσοπολέμου βρίσκει τη χώρα μας με μεγάλες ανακατατάξεις. Ανακατατάξεις εθνικές με σοβαρότατες κοινωνικές προεκτάσεις. Από τις αρχές του 20ου αιώνα έως τη Μικρασιατική καταστροφή, αλλά και μετά απ' αυτή, έχουμε τις πρώτες προσπάθειες εκβιομηχάνισης της Ελλάδας. Οι προσπάθειες αυτές αρχικά στηρίχθηκαν σε ξένα κεφάλαια. Αργότερα, αμέσως μετά τη Μικρασιατική καταστροφή, δύο σημαντικοί παράγοντες επιτάχυναν τη διαδικασία αυτή. Οι παράγοντες αυτοί ήταν, από τη μια η εισροή στη χώρα κεφαλαίων και εμπειρίας από Μικρασιάτες Βιοτέχνες-Βιομηχάνους και από την άλλη το φθινό και σχετικά εξειδικευμένο εργατικό δυναμικό πλέον, του πληθυσμού των 1,5 εκατομμυρίων μεταναστών-κατεστραμμένων οικονομικά Ελλήνων. Η σημαντικότερη αύξηση του ΑΕΠ, τότε, αποτελεί έναν χαρακτηριστικό δείκτη¹.

Την ίδια περίοδο έχουμε αντίστοιχη κινητικότητα και στη Εκπαίδευση με τα μεταρρυθμιστικά νομοσχέδια του 1899 (Αθ. Ευταξία) που ουδέποτε ψηφίστηκαν από τη Βουλή, του 1913 (Ιωάν. Τσιριμώκου), που ακολούθησαν σειρά αναλόγων διαταγμάτων έως το 1917. Τελικό αποτέλεσμα αυτών ήταν η μεταρρύθμιση του 1929, η πρώτη ολοκληρωμένη μεταρρύθμιση που ψηφίστηκε και άρχισε να εφαρμόζεται². Όλα τα παραπάνω κινήθηκαν σε μια κατεύθυνση εκσυγχρονισμού της Ελληνικής Εκπαίδευσης στις ανάγκες ενός σύγχρονου, για την εποχή, αστικού κράτους με βιομηχανική ανάπτυξη³.

Από τα κύρια χαρακτηριστικά των μεταρρυθμίσεων αυτών ήταν: α) Η καθιέρωση της Δημοτικής Γλώσσας, δηλαδή μιας πιο προσιτής στα λαϊκά στρώματα γλώσσας, που να μην αποτρέπει από την εκπαίδευση παιδιά των λαϊκών στρωμάτων⁴ και η συγκρότηση της τεχνικής-επαγγελματικής εκπαίδευσης. Αυτό το τελευταίο αίτημα θα επιχειρηθεί να πραγματοποιηθεί μέσα και από την εισαγωγή ή την ενίσχυση των θετικών μαθημάτων όπως τα Φυσικομαθηματικά.

Είναι χαρακτηριστικό πως την εποχή εκείνη ο αυξημένος ρόλος, ποσοτικά κυρίως στο ωρολόγιο πρόγραμμα, αλλά και ποιοτικά, των θεωρητικών (γλωσσικών, ιστορικών) μαθημάτων αναδεικνύει το θεωρητικό και με έντονο

ιδεολογικό χαρακτήρα του αναλυτικού προγράμματος⁵. Η παραπάνω επιλογή, των κυρίαρχων πολιτικών δυνάμεων, μπορεί να φαίνεται ότι εξυπηρετούσε την κυρίαρχη ιδεολογία, αποτελούσε σοβαρό εμπόδιο στην προσπάθεια ενός στοιχειώδους αστικού εκσυγχρονισμού του Νεοελληνικού κράτους. Οδήγησε δε σε μια ιστορική αντίφαση: Πρωτοπόροι και πρωτεργάτες των μεταρρυθμίσεων, δηλαδή του αστικού εκσυγχρονισμού στην εκπαίδευση, υπήρξαν κυρίως οι διανοητές της Αριστεράς οι οποίοι για τη δράση τους αυτή διώχθηκαν απ' τους πολιτικούς εκφραστές του κράτους, ενός κράτους που προσπαθούσαν, όχι να «ανατρέψουν», αλλά στοιχειωδώς να εκσυγχρονίσουν⁶.

Σ' αυτό ακριβώς το εκπαιδευτικό περιβάλλον, που καθορίστηκε κατά κύριο λόγο από τις κοινωνικές και πολιτικές συνθήκες, προβάλλει για πρώτη φορά η αναγκαιότητα συγκρότησης, στήριξης και οργάνωσης της τεχνικοεπαγγελματικής εκπαίδευσης, έτσι ώστε να παραχθεί το απαιτούμενο επιστημονικό και επαγγελματικό δυναμικό για μια ανάπτυξη της βιομηχανίας. Έως τότε το μόνο εκπαιδευτικό ίδρυμα το οποίο μπορούμε να πούμε ότι στήριζε μια ενδεχόμενη βιομηχανική ανάπτυξη ήταν το Εθνικό Μετσόβειο Πολυτεχνείο που λειτουργούσε από το δεύτερο ήμισυ του 19ου αιώνα. Ένα ίδρυμα τριτοβάθμιο χωρίς τη μεθοδική υποστήριξη της Δευτεροβάθμιας Εκπαίδευσης (δια μέσω τεχνικών-επαγγελματικών τμημάτων ή σχολείων ή κατευθύνσεων). Οι όποιες επαγγελματικές σχολές λειτουργούσαν έως τότε είχαν αποκλειστικά συγκεκριμένο χαρακτήρα και στόχο⁷.

Το στόχο αυτό, δηλαδή της δημιουργίας ενός δικτύου υποστήριξης των θετικών μαθημάτων στη Μέση Εκπαίδευση, ως υποδομή για τροφοδότηση του ΕΜΠ ή άλλων Σχολών θετικών επιστημών, για πρώτη φορά το 1921 συγκροτημένα έρχεται να ικανοποιήσει η ίδρυση των Πρακτικών Λυκείων.

Το «Πρακτικόν Λύκειον - Εν Λαμία»

Ιδρύεται το 1921⁸ μαζί και με άλλα αντίστοιχα, σε πόλεις της όλης Ελλάδας. Έως το 1938, έτος που αρχίζει η κατάργησή τους, λειτουργούν συνολικά 15 εξατάξια Πρακτικά Λύκεια στην Ελληνική επικράτεια⁹.

Την εποχή αυτή το σχολικό δίκτυο ήταν το εξής: Η Πρωτοβάθμια ή Στοιχειώδης Εκπαίδευση αποτελούνταν από τα Δημοτικά Σχολεία που είχαν τέσσερις Τάξεις, η Δευτεροβάθμια ή Μέση Εκπαίδευση είχε δύο επίπεδα, τα Ελληνικά Σχολεία (ή Σχολαρχεία), που είχαν τρεις Τάξεις και τα Γυμνάσια που είχαν τέσσερις Τάξεις.

Κύριο χαρακτηριστικό των σχολικών προγραμμάτων σε Στοιχειώδη και Μέση Εκπαίδευση την περίοδο αυτή, ήταν η θεωρητική τους κατεύθυνση μέσα από τα γλωσσικά και άλλα μαθήματα, που σε όλες τους τις παραλλαγές κάλυπταν το μεγαλύτερο ποσοστό των ωρών διδασκαλίας. Τα φυσικομαθηματικά μαθήματα ήταν περιορισμένα σε ώρες, σε βάθος ύλης και δε διδάσκονταν σε όλες τις Τάξεις¹⁰.

Με την ίδρυση των Πρακτικών Λυκείων, δηλαδή σχολείων του δεύτερου κύκλου της Μέσης Εκπαίδευσης, αντίστοιχων του Γυμνασίου, για πρώτη φορά τα μαθήματα θετικής κατεύθυνσης αποκτούν μεγαλύτερη βαρύτητα (σε ώρες και περιεχόμενο, όπως φαίνεται από την ποικιλία τους) στο αναλυτικό πρόγραμμα.

Το σχολείο αυτό έως και την εφαρμογή της μεταρρύθμισης του 1929, λειτούργησε όπως τα αντίστοιχα Γυμνάσια, δηλαδή ως τετρατάξιο. Από την εφαρμογή της μεταρρύθμισης του '29 και μετά μετατράπηκε σε εξατάξιο.

Μερικά από τα χαρακτηριστικά γνωρίσματα του σχολείου αυτού ήταν: Ο αυξημένος αριθμός ωρών διδασκαλίας των φυσικομαθηματικών μαθημάτων, η μη διδασκαλία των Θρησκευτικών στην Ε΄ και ΣΤ΄ Τάξη και μικτή φοίτηση αγοριών και κοριτσιών και μετά την ίδρυση του Γυμνασίου Θηλέων στη Λαμία¹¹.

Αναλυτικότερα, τα διδασκόμενα μαθήματα σε κάθε Τάξη ήταν¹²:

- Τάξη Α΄:**
1. Θρησκευτικά
 2. Νέα Ελληνικά
 3. Αρχαία Ελληνικά (Αναγνωστικό, Εκλογαί εκ της αναβάσεως Αλεξάνδρου του Αρριανού και των Νεκρικών διαλόγων του Λουκιανού, Γραμματική, Ομήρου Οδύσσεια)
 4. Ιστορία
 5. Μαθηματικά (Αριθμητική, Πρακτική Γεωμετρία)
 6. Φυσικοχημικά (Στοιχεία Φυσικής και Χημείας, Γεωγραφία)
 7. Ωδική
- Τάξη Β΄:**
1. Θρησκευτικά
 2. Νέα Ελληνικά
 3. Αρχαία Ελληνικά
 4. Ιστορία
 5. Γαλλικά
 6. Μαθηματικά (Αριθμητική, Πρακτική Γεωμετρία)
 7. Φυσικοχημικά (Στοιχεία Φυτολογίας, Γεωγραφία)
 8. Ωδική
- Τάξη Γ΄:**
1. Θρησκευτικά
 2. Νέα Ελληνικά
 3. Αρχαία Ελληνικά (Κύρου Παιδεία, Λυσίου Λόγοι, Ισοκράτους Λόγοι και Ισοκράτους Πανηγυρικός, Ομήρου Οδύσσεια, Συντακτικόν της Αρχαίας Ελληνικής Γλώσσης, Ελληνική Γραμματολογία)
 4. Ιστορία
 5. Γαλλικά
 6. Μαθηματικά (Αριθμητική, Στοιχεία Γεωμετρίας, Στοιχεία

Άλγεβρας)

7. Φυσικοχημικά (Στοιχεία Ζωολογίας, Γεωγραφία)

8. Ωδική

Τάξη Δ΄:

1. Θρησκευτικά

2. Νέα Ελληνικά

3. Αρχαία Ελληνικά (Δημοσθένους ο Α΄ και Β΄ Ολυμπιακός και ο Α΄ κατά Φιλίππου, Λυκούργου κατά Λεωκράτους (μεταφρ), Εκλογαί Θουκυδίδου, Ομήρου Ιλιάδα, Συντακτικόν Αρχαίας Ελληνικής Γλώσσης, Ελληνική Γραμματολογία)

4. Ιστορία

5. Γαλλικά

6. Μαθηματικά (Αριθμητική, Στοιχειώδης Γεωμετρία, Στοιχειώδης Άλγεβρα)

7. Φυσικοχημικά (Στοιχεία Ανθρωπολογίας, Στοιχεία Βιολογίας, Γεωγραφία)

Τάξη Ε΄:

1. Νέα Ελληνικά

2. Αρχαία Ελληνικά (Πλάτωνος απολογία Σωκράτους, Ομήρου Ιλιάδα, Ευριπίδου Μήδεια, Στράβωνος

Γεωγραφικών Εκλογαί, Έλληνες Λυρικοί Ποηταί, Ελληνική Γραμματολογία)

3. Ιστορία

4. Γαλλικά

5. Μαθηματικά (Στοιχειώδης Γεωμετρία, Στοιχειώδης Άλγεβρα, Ευθύγραμμος Τριγωνομετρία, Παραστατική Γεωμετρία, Λογαριθμικοί πίνακες)

6. Φυσικοχημικά (Πειραματική Φυσική και Πειραματική Χημεία)

Τάξη ΣΤ΄:

1. Νέα Ελληνικά

2. Αρχαία Ελληνικά (Ομήρου Ιλιάδα, Σοφοκλέους Αντιγόνη, Πλάτωνος Πρωταγόρας, Στράβωνος Γεωγραφικών Εκλογαί, Ελληνική Γραμματολογία)

3. Ιστορία

4. Γαλλικά

5. Μαθηματικά (Στοιχειώδης Άλγεβρα, Στοιχειώδης Γεωμετρία, Αναλυτική Γεωμετρία, Παραστατική Γεωμετρία, Ευθύγραμμη Τριγωνομετρία, Κοσμογραφία)

6. Φυσικοχημικά (Φυσική , Χημεία, Γεωλογία)

7. Υγιεινή

Όπως φαίνεται από τα παραπάνω ο ρόλος των γλωσσικών μαθημάτων εξακολουθεί να είναι κυρίαρχος στο πρόγραμμα. Ωστόσο βαρύνουσα σημασία δίδεται και στα Φυσικομαθηματικά μαθήματα. Είναι χαρακτηριστική

η ποικιλία των μαθημάτων των Μαθηματικών που διδάσκονται, όπως και η επιμονή στην Πειραματική Φυσική και Χημεία.

Χαρακτηριστικά είναι επίσης η ποικιλία των μαθημάτων της Αρχαίας Ελληνικής Γραμματείας και Γλώσσας. Τέλος αξιοσημείωτο, για τη μοναδικότητά του, είναι η μη διδασκαλία των Θρησκευτικών στις δύο τελευταίες Τάξεις, προφανώς για εξοικονόμηση ωρών υπέρ των άλλων μαθημάτων. Η μοναδική ξένη γλώσσα, τα Γαλλικά, κυριαρχούσε την εποχή του μεσοπολέμου, ως επακόλουθο της παρέμβασης του Γαλλικού κεφαλαίου στη βιομηχανική ανάπτυξη της Ανατολικής Μεσογείου.

Ο αριθμός των μαθητών που φαίνονται εγγεγραμμένοι στο Πρακτικό Λύκειο Λαμίας από τις αρχές της δεκαετία του 1930 και μετά, περίοδο που βρέθηκαν στοιχεία, είναι:

Πίνακας: Μαθητές του Πρακτικού Λυκείου Λαμίας ανά σχολικό έτος

Σχολικό Έτος ¹³	Αγόρια	Κορίτσια	Σύνολο
1931 - 32	178	21	199
1932 - 33	165	36	201
1933 - 34	154	44	198
1934 - 35	142	40	182
1935 - 36	149	52	201
1936 - 37	160	39	199
1937 - 38	155	24	179
1938 - 39	172	15	187
1939 - 40	160	39	199

Πηγή: «*Ημερολόγιον Γ' Εκπαιδευτικής Περιφέρειας*», Γ.Α.Κ./Ιστορικό Αρχείο Λαμίας

Το σχολικό έτος 1935 ιδρύεται και λειτουργεί το Γυμνάσιο Θηλέων Λαμίας. Τότε ο αριθμός των κοριτσιών που συνεχίζουν να φοιτούν στο Πρακτικό Λύκειο Λαμίας αρχίζει να φθίνει, παραμένει όμως αξιοσημείωτος. Το ίδιο έτος, το έως τότε ονομαζόμενο Γυμνάσιο Λαμίας που δέχονταν και κορίτσια, μετονομάζεται σε Αρρένων. Μετά το 1938 το Πρακτικό Λύκειο παύει να δέχεται μαθητές στην Α' Τάξη, επειδή καταργείται με τον Μεταξικό Νόμο Α.Ν. 770/1937. Οπότε το 1944, με την αποφοίτηση των τελευταίων μαθητών της ΣΤ' Τάξης, παύει να υπάρχει. Είναι χαρακτηριστική μια από τις τελευταίες συνεδριάσεις του συλλόγου των καθηγητών του το Νοέμβριο του 1944 (Πράξη 9η, Παρασκευή 10 Νοεμβρίου 1944), στην οποία ο σύλλογος καθηγητών «...*λαβών υπ' όψιν την έντονον αξίωσιν της κοινωνίας της Λαμίας προς επαναλειτουργίαν του Πρακτικού Λυκείου...*» προτείνει «...*την ανασύστασιν του Λυκείου υπό μορφήν Β' Γυμνασίου με Πρακτικήν κατεύθυνσιν (Πρακτικόν Λύκειον) ή άλλην ονομασίαν ήν ήθελεν το Σεβαστόν Υπουργείον...*». Ήταν οι τελευταίοι μήνες λειτουργίας του, που αφού έγιναν

και οι εξετάσεις των ανεξεταστέων το σχολείο έπαψε να υπάρχει. Επισημαίνουμε ότι το αυτό συνέβη και με τα υπόλοιπα 14, δεδομένου ότι στη χώρα μας η ακολουθούμενη πολιτική της εκπαίδευσης είχε πάντα ενιαίο χαρακτήρα για όλη την επικράτεια.

Μερικοί από τους διευθυντές του Πρακτικού Λυκείου Λαμίας, κατά χρονολογική σειρά, ήταν οι¹⁴:

1933: Μητσόπουλος Γεώργιος

1935: Καραγιαννόπουλος Ιωάννης

1936: Σαρακιώτης Ηλίας (υποδιευθυντής, άσκησε καθήκοντα διευθυντή)

1936: Γαρούφαλος Ιωάννης

1942: Τσαπαλύρας Αριστοτέλης

Μερικοί από τους καθηγητές του σχολείου ήταν οι: Στειριώτης Ι., Γιαννιτσιώτης Γ., Καραθανάσης Δ., Δοντάς Π., Σαρακιώτης Η., Γεωργακόπουλος Α., Γιωτόπουλος Θ., Καψάλης Χ., Καινούργιος Τ., Παπαλεωνίδης Χ., Ζωητός Α., Μπάμπалиς Γ., Μπουλιώτου Ε., Ταρατσιώτου Ε., Πιπερίγκος, Λώλος Δ., Ρηγόπουλος Κ., Ξύδη Ι., Μιχαλόπουλος Β.

Ως αξιοσημείωτα εκπαιδευτικά δεδομένα, κοινά βέβαια για όλα τα σχολεία τότε, αξίζει να αναφερθούν τα παρακάτω:

Τα βιβλία επέλεγε ο Σύλλογος καθηγητών σε συνεδρίαση του στην οποία ο κάθε καθηγητής - εισηγητής όφειλε να τεκμηριώσει την άποψή του. Επιλέγονταν βέβαια από μια λίστα εγκεκριμένων βιβλίων από το Υπουργείο (τότε ονομάζονταν "Υπουργείον Θρησκευμάτων και Παιδείας"). Τα βιβλία αγόραζαν οι μαθητές από τα βιβλιοπωλεία.

Οι μαθητές πλήρωναν εγγραφή στο σχολείο και άλλα τέλη, γι' αυτό και ο σύλλογος σε συνεδρίασή του, τους κατέτασσε σε κατηγορίες κατά οικονομική δυνατότητα (άποροι, πολύτεκνοι κλπ). Μάλιστα δε την εποχή της Γερμανικής κατοχής 1940-44, που τα σχολεία υπολειπούν, το Πρακτικό Λύκειο Λαμίας λειτουργούσε με ωράριο για τους καθηγητές 15 ώρες εβδομαδιαία και το μισθό τους πλήρωναν και οι μαθητές¹⁵.

Ως επίλογος: Το Πρακτικό Λύκειο προπομπός των πρακτικών τμημάτων

Όπως αναφέρθηκε τα Πρακτικά Λύκεια καταργήθηκαν το 1937, έπαψαν να δέχονται μαθητές στην Α' Γυμνασίου από το 1938 και με την αποφοίτηση των τελευταίων μαθητών το 1944 έπαψαν να υπάρχουν. Έως τότε κανένα Γυμνάσιο (τετρατάξιο έως το 1929 και εξατάξιο στη συνέχεια) δεν είχε τμήματα Πρακτικής κατεύθυνσης. Το αναλυτικό πρόγραμμα ήταν ενιαίο με κύριο βάρος, όπως αναφέρθηκε, στα γλωσσικά μαθήματα.

Αμέσως με την παύση της λειτουργίας του Πρακτικού Λυκείου αρχίζει να λειτουργεί τμήμα Πρακτικής κατεύθυνσης στην προτελευταία Τάξη του εξατάξιου Γυμνασίου, το σχολικό έτος 1943-44. Ήταν η Τάξη Ζ' ή Εβδόμη, δεδομένου ότι τότε η αρίθμηση των έξι Τάξεων του Γυμνασίου άρχιζε από την

Γ' ή Τρίτη. Το επόμενο σχολικό έτος 1944-45 λειτουργούν και στις δύο τελευταίες Τάξεις του Γυμνασίου, τις Ζ' και Η', τμήματα Πρακτικής κατεύθυνσης. Τα άλλα τμήματα των προαναφερόμενων Τάξεων, που ακολουθούν περίπου το κλασσικό αναλυτικό πρόγραμμα ονομάζονται Κλασσικά. Τα τμήματα Πρακτικής κατεύθυνσης λειτουργούν στις δύο τελευταίες τάξεις έως το σχολικό έτος 1961-62. Από το επόμενο αρχίζει η λειτουργία τους στις τρεις τελευταίες τάξεις του εξαταξίου Γυμνασίου¹⁶. Με την εφαρμογή της μεταρρύθμισης Γ. Παπανδρέου- Ε. Παπανούτσου, τα εξατάξια Γυμνάσια διαχωρίζονται σε Τριτάξια Γυμνάσια και Τριτάξια Λύκεια οπότε έχουμε Πρακτικά Τμήματα στις δύο τελευταίες Τάξεις των Λυκείων. Ακολουθεί η κατάργηση της μεταρρύθμισης (1967-68) από τη δικτατορία και η επαναφορά των εξαταξίων Γυμνασίων με πρακτικά Τμήματα στις τρεις τελευταίες Τάξεις. Η μεταρρύθμιση Ράλλη επαναφέρει τα Τριτάξια Γυμνάσια και Τριτάξια Λύκεια και τα Πρακτικά Τμήματα στις δύο τελευταίες Τάξεις. Το τέλος των Πρακτικών Τμημάτων έρχεται με την εφαρμογή του συστήματος των Δεσμών (1979-80)

Η παραπάνω «περιπέτεια» των Πρακτικών Τμημάτων που ακολούθησαν το Πρακτικό Λύκειο, ξεκίνησε στην αρχή (1943-44) και ακολούθησε μόνο το Γυμνάσιο Αρρένων Λαμίας. Αργότερα και με αργούς ρυθμούς πέρασε και σε άλλα Γυμνάσια του Νομού¹⁷. Επί της ουσίας, θα μπορούσε να πει κανείς πως όλα αυτά εξυπηρετούσαν την ίδια ανάγκη, που αρχικά αναφέραμε.

Υποσημειώσεις:

1. Βλ: Πετμεζίδου-Τσουλουβή, Κοινωνικές τάξεις και μηχανισμοί κοινωνικής ανα- παραγωγής, Εξάντας 1987, σ. 162-3

2. Βλ: Θεοφάνης Χατζηστεφανίδης, Ιστορία της Νεοελληνικής Εκπαίδευσης (1821-1986), Παπαδημάς, Αθήνα 1986, Χρ. Λέφας, Ιστορία της Εκπαιδευσεως, ΟΕΣΒ, Εν Αθήναις 1942.

3. Βλ: Κων-νος Τσουκαλάς, Κράτος-Κοινωνία - Εργασία στη μεταπολεμική Ελλάδα, Θεμέλιο, Αθήνα 1987 και Χαράλαμπος Νούτσος, Προγράμματα Μέσης Εκπαίδευσης και κοινωνικός έλεγχος (1931-1973), Θεμέλιο, Αθήνα 1979.

4. Βλ: Άννα Φραγκουδάκη, Κοινωνιολογία της Εκπαίδευσης, Παπαζήσης, Αθήνα 1985, σ.138-139, όπου αναφέρεται στο έργο του Basil Bernstein, για το ρόλο του γλωσσικού κώδικα στη σχολική επιτυχία ή αποτυχία. Και Pierre Bourdieu, Κοινωνιολογία της παιδείας, Καρδαμίτσας -Δελφίνι, Αθήνα 1994, όπου αναφέρονται οι απόψεις των Bourdieu και Bernstein για το ρόλο της γλώσσας. Μεταξύ άλλων αναφέρονται: «Όλες οι ενδείξεις ενισχύουν την πεποίθηση ότι η αλλαγή χρήσης της γλώσσας-γλωσσικού κώδικα, θέτει σε κίνδυνο όλες τις όψεις της προσωπικότητας του ατόμου, τον ίδιο τον χαρακτήρα των σχέσεων που διατηρεί, τις ρίζες της σκέψης του και του συναισθήματος του, την ιδέα που έχει για τον εαυτό του.... Η γλώσσα του σχολείου απέχει από την ομιλούμενη από κάθε κοινωνική τάξη. Η απόσταση αυτή είναι δείκτης μιας όψης του αναπαραγωγικού συστήματος».

5. Βλ: Χαράλαμπος Νούτσος, Προγράμματα Μέσης Εκπαίδευσης και κοινωνικός έλεγχος (1931-1973), Θεμέλιο, Αθήνα 1979.

6. Βλ: Άννα Φραγκουδάκη, Εκπαιδευτική μεταρρύθμιση, Αγονοι αγώνες και ιδεολογικά αδιέξοδα στο μεσοπόλεμο, Κέδρος, Αθήνα 1987.

7. Όπως πχ. Η εισαγωγή Ναυτικών μαθημάτων στα Ελληνικά Σχολεία Σύρου και Ναυπλίου (1856), η ίδρυση πέντε Ναυτικών Σχολών (1867), βλ. Αλέξης Δημαράς, Η μεταρρύθμιση που

δεν έγινε, 1821-1967, Νέα Ελληνική Βιβλιοθήκη, Αθήνα 1988.

8. Πηγή: «*Ημερολόγιον Γ' Εκπαιδευτικής Περιφέρειας*», Γ.Α.Κ./ Ιστορικό Αρχείο Λαμίας.

9. Βλ: ΕΣΥΕ, Στατιστική της Εκπαίδευσης, έτους 1938.

10. Αναλυτικά στοιχεία για το θέμα αυτό βλ. Χαράλαμπος Νούτσος, Προγράμματα Μέσης Εκπαίδευσης... ό.π., Χρ. Λέφας, Ιστορία της Εκπαιδευσεως, ό.π.

11. Το γεγονός της απουσίας των Θρησκευτικών, ως μάθημα των δύο τελευταίων Τάξεων επί σειρά ετών, οδηγεί στη βάσιμη υπόθεση ότι πιθανά δεν προβλέπονταν από το αναλυτικό πρόγραμμα. Η μη διδασκαλία των Θρησκευτικών στις δύο τελευταίες Τάξεις του εξαταξίου Γυμνασίου δεν γνωρίζουμε αν έχει παρατηρηθεί και σε άλλες περιπτώσεις σχολείων σε όλη την ιστορία της Ελληνικής Εκπαίδευσης. Ιδιαίτερα αν ληφθεί υπόψη η εποχή που συνέβαινε αυτό. Μέγιστης σημασίας είναι και η μικτή φοίτηση αγοριών, κοριτσιών κάτι που παρατηρείται και στο Γυμνάσιο Λαμίας έως την ίδρυση του Γυμνασίου Θηλέων Λαμίας το 1936. Πηγές α) Βιβλίο Πράξεων Πρακτικού Λυκείου Λαμίας, β) Βιβλία Πράξεων και Γενικοί Έλεγχοι Γυμνασίου Λαμίας, Γυμνασίου Αρρένων Λαμίας και Γυμνασίου Θηλέων Λαμίας, εποχών της δεκαετία του '30.

12. Βλ. Βιβλίο Πράξεων του Πρακτικού Λυκείου Λαμίας, έτη 1933 έως 1944. Στοιχεία για τον εβδομαδιαίο αριθμό ωρών διδασκαλίας κάθε μαθήματος δεν είναι καταγεγραμμένα στο βιβλίο αυτό. Τα μαθήματα που διδάσκονταν καταγράφονταν στο βιβλίο Πράξεων του Σχολείου, κάθε σχολικό έτος, προκειμένου να γίνει η επιλογή των βιβλίων κάθε μαθήματος με απόφαση του Συλλόγου των διδασκόντων. Επισημαίνεται ότι η μοναδικότητα του ενός βιβλίου, αυτού του ΟΕΣΒ ή ΟΕΔΒ, δεν ίσχυε τότε.

13. Πηγή: *Ημερολόγια Γ' Εκπαιδευτικής Περιφέρειας*, ό.π

14. Βλ: Βιβλία Πράξεων Πρακτικού Λυκείου Λαμίας, ετών 1933-1944. Υπάρχει κενό, πιθανά λόγω μερικής καταστροφής ενός Βιβλίου, των ετών 1937-38 έως 1942.

15. Βλ: Βιβλίο Πράξεων του Πρακτικού Λυκείου ό.π. όπου αναφέρεται διαταγή, του επιθεωρητή της Γ' Εκπαιδευτικής περιφέρειας, για περιορισμό διδασκαλίας των καθηγητών στις 15 ώρες εβδομαδιαία. Δεδομένου ότι εκείνη την εποχή το ωράριο εργασίας των καθηγητών ήταν πλέον των 30 ωρών εβδομαδιαία, δηλαδή όση και η λειτουργία των σχολείων, μπορεί να υποθέσει κανείς ότι η λειτουργία του Πρακτικού Λυκείου περιορίστηκε σε ώρες.

16. Ήδη έχει αποκατασταθεί η κανονική αρίθμηση των Τάξεων και επομένως αναφερόμαστε στις Δ', Ε', ΣΤ' Τάξεις του Γυμνασίου. Αναλυτικότερα βλ. Αθανάσιος Μιχαήλ, Εκπαίδευση και Κοινωνικές Ανισότητες, Η περίπτωση της Φθιώτιδας 1930-80, Δωδώνη Αθήνα 2000.

17. Αναλυτικότερα στοιχεία βλ. Αθανάσιος Μιχαήλ, Εκπαίδευση και Κοινωνικές Ανισότητες, ό.π. στο κεφάλαιο «*Ο Διαφορισμός στη Μέση Εκπαίδευση*».

ΕΙΣΗΓΗΤΗΣ

Βάιος Ζαμπεθάνης

δρ φιλοσοφίας,

διευθυντής Α/θμιας εκπαίδευσης Ν. Φθιώτιδας

ΘΕΜΑ

*Η ψυχολογική προσέγγιση της τοπικής ιστορίας και της καταγραφής της
Το συναισθηματικό υπόστρωμα των συγγραφέων της τοπικής ιστορίας -
Η περίπτωση της Φθιώτιδας*

Η ιστορία υπάρχει από την εποχή που ο άνθρωπος θεώρησε χρήσιμο να εκεμεταλλευτεί τις εμπειρίες του παρελθόντος, για να επιλυει προβλήματα του παρόντος (Χαρίτος, 1999). Είναι δεδομένο πως το παρελθόν και οι δραστηριότητες του ανθρώπου διασώζονται με γραπτά ή υλικά τεκμήρια που διατηρήθηκαν από τις προηγούμενες γενιές. Με μία άλλη αντίληψη, η ιστορία είναι αλληλουχία γεγονότων ή αφήγηση της αλληλουχίας των γεγονότων.

Η τοπική ιστορία είναι κλάδος της ιστορικής επιστήμης ο οποίος προσεγγίζει και μελετά τα γεγονότα, έχοντας συγκεκριμένο εντοπισμό και ορισμένα όρια (Χαρίτος, 1999). Ουσιαστικά, η τοπική ιστορία δεν περιορίζεται σε ένα χρονικό πολυμάθειας ενός τόπου στο οποίο κυριαρχεί η συλλογή γραπτών και μη γραπτών μνημείων. Συνδέεται με όλες τις εκφάνσεις της ζωής, δηλαδή τα μεγάλα γεγονότα του τόπου στην πορεία του χρόνου, τις παραδόσεις, τους θρύλους, τα έθιμα, τα δημοτικά τραγούδια, τα τοπωνύμια, τα γλωσσικά ιδιώματα, τα μνημεία, την αρχιτεκτονική, την οικονομική ζωή, τη συγκοινωνία, τις δυνατότητες ανάπτυξης κ.ά.

Η έννοια του τοπικού δεν είναι εύκολο να προσδιοριστεί. Άλλοτε σχετίζεται με τον τόπο γέννησης, την κοινότητα ή το δήμο, άλλοτε με μια ευρεία γεωγραφική περιοχή κι άλλοτε με μια στενότερη περιοχή. Στη διεθνή βιβλιογραφία δύσκολα προσδιορίζεται η έννοια του τοπικού.

Συχνά, ο όρος τοπική ιστορία διαφοροποιείται από την ιστορία της ιδιαίτερης πατρίδας. Με τον όρο ιστορία της ιδιαίτερης πατρίδας προσδιορίζεται η αναφορά στην ιστορία ενός πολύ περιορισμένου γεωγραφικού χώρου (Χαρίτος, 1999), με τον οποίο ο συγγραφέας αναπτύσσει μια άμεση προσωπική σχέση, δηλαδή αναπτύσσει με τον τόπο αυτό ένα πλούσιο δίκτυο συναισθηματικών και κοινωνικών δεσμών, επειδή σε αυτόν τον τόπο υπάρχει η κατοικία του, το σχολείο του, οι γειτονικοί τόποι με τους οποίους συνδέεται, επειδή εκεί κατοικούν συγγενείς, φίλοι, γνωστοί.

Συμπερασματικά, με τον όρο τοπική ιστορία εννοούμε την ιστορία που αναφέρεται στον ευρύτερο χώρο με τον οποίο οι άνθρωποι συνδέονται. Συνδετικοί δεσμοί είναι τα κοινά στοιχεία, η κοινή διοίκηση, το κοινό δίκαιο, τα κοινά έθιμα, οι κοινοί θρησκευτικοί δεσμοί και τα γεωγραφικά δεδομένα τα οποία επηρεάζουν όχι μόνο το συγκοινωνιακό δίκτυο αλλά και όλες τις

εκδηλώσεις της ζωής. Δεν έχει ιδιαίτερη αξία να αναφερθούμε εκτενέστερα στην έννοια τοπική ιστορία και να δούμε τι περιλαμβάνει ως επάλληλη και τι ως υπάλληλη ιστορική γνώση.

Από την άποψη, όμως, των αναγκών του ανθρώπου η τοπική ιστορία έρχεται να τον καλύψει με την εξακρίβωση των ιδιαίτερων χαρακτηριστικών της ταυτότητάς του στην τοπική περιοχή όπου ζει και να ανακαλύψει τη μοναδικότητα της κοινωνίας μέσα στην πολυπλοκότητά της. Αν αναζητήσουμε τις ρίζες της τοπικής ιστορίας, θα διαπιστώσουμε πως οι αιοδοί και οι ραψωδοί συνέβαλαν στη διαμόρφωσή της. Προχωρώντας, θα φτάσουμε στους λογογράφους, οι οποίοι πριν από τον πατέρα της ιστορίας, τον Ηρόδοτο, κατέγραψαν με έναν εντελώς αυθεντικό και πρωτότυπο τρόπο ιστορικά στοιχεία του τόπου τους. Δεν είναι της παρούσης να μείνουμε στη σχέση που διαμορφώνεται ανάμεσα στη γενική ιστορία με την τοπική και στην εθνική ιστορία με την τοπική.

Από το δέκατο έκτο αιώνα, ενώ εμφανίζονται τα πρώτα έργα της ιστορίας στην Ευρώπη, παράλληλα εμφανίζονται και τα πρώτα έργα της τοπικής ιστορίας. Η τοπική ιστορία καταγράφεται από διανοούμενους, κληρικούς ή και γραμματείς του βασιλιά. Στην τελευταία περίπτωση η τοπική ιστορία αρχίζει να αποκτά μια διαφορετική διάσταση (Χαρίτος, 1999). Μια διεισδυτική προσέγγιση του θέματος θα αναδείξει την ύπαρξη της τοπικής ιστορίας μέσα από τα κείμενα των διανοούμενων και αξιωματούχων της Βυζαντινής Αυτοκρατορίας. Η τοπική ιστορία υπήρξε η ιερή μήτρα που κυοφόρησε την ιστορία με την μορφή που την γνωρίζουμε σήμερα. Η σημαντικότερη εποχή για την ανάπτυξη της τοπικής ιστορίας στη Γαλλία εντοπίζεται στη χρονική περίοδο 1830-1895.

Προσεγγίζοντας μεθοδολογικά την τοπική ιστορία, θεωρούμε ότι το αντικείμενό της αναφέρεται σε ένα χωριό ή μια περιορισμένη γεωγραφική περιοχή. Κάθε τοπική ιστορία είναι μικροϊστορία μιας περιοχής που καταγράφει ασήμαντα και μηδαμινά γεγονότα, όπως, επίσης, και κάθε τι που αναφέρεται στην εξέλιξη των ανθρώπων και των θεσμών. Ουσιαστικά, απαιτείται η ικανότητα προσέγγισης και ερμηνείας των ιστορικών γεγονότων και η μελέτη της εμπλοκής της τοπικής ιστορίας με άλλες συναφείς επιστημονικές παραμέτρους.

Η σχέση των μελετητών της τοπικής ιστορίας με τον τόπο τους δεν πρέπει να είναι μονοδιάστατη. Πρέπει να περνά μέσα από τα φίλτρα της επιστημονικής προσέγγισης και της αναζήτησης της ιστορικής αλήθειας. Αυτό έπραξαν με συνέπεια οι Φθιωτείς σκαπανείς της τοπικής ιστορίας, οι οποίοι είναι αρκετοί. Θα περιοριστώ, όμως, στην παρουσίαση μόνο όσων κατά καιρούς έχουν σχολιάσει το έργο τους στις φιλόξενες στήλες του περιοδικού «Σταυρο-δρόμι».

Προσεγγίζοντας το ψυχολογικό υπόστρωμα των συγγραφέων της τοπικής ιστορίας στη Φθιώτιδα, έχουμε να παρατηρήσουμε πως οι συγγραφείς (Γκίκας 2001, Μακρής 1998, Κανέλλος 1997, Πράπας 1999, Σωτηρόπουλος, 2002, Πλατής 1973) αιτιολογούν το έργο τους καταθέτοντας ο καθένας μια

διαφορετική ερμηνευτική προσέγγιση, η οποία έρχεται να καταγράψει αυτό που λειτουργεί ως μνήμη κυττάρου μεταξύ του συγγραφέα και του τόπου. Ως προς αυτή τη σχέση, ο Αθανάσιος Γκίκας (2001) γράφει: «*Τα Λουτρά Υπάτης, γενέθλιος τόπος, κατέχουν ακριβή θέση στην καρδιά μου. Είναι η ρίζα που με τρέφει. Πάνω κουβέντα με ό,τι αντικρίζω μέσα στον πλατύ τους ορίζοντα και βγαίνω πάντα κερδισμένος. Εξακολουθούν δε να ενεργετούν εμένα και τους συγχωριανούς μου*». Ο υπότιτλος δε του έργου «*Λουτρά Υπάτης*»: «*Ιστορία και στοργικές μνήμες*» έρχεται προεξαγγελτικά να προδιαθέσει τον αναγνώστη για τον τρόπο με τον οποίο αντιμετωπίζει ο συγγραφέας τον τόπο του στο πόνημά του. Η σύνδεση του συγγραφέα με τον τόπο του και η στοργική διάθεση με την οποία ο ίδιος τον αντιμετωπίζει καταγράφονται εμφαντικά στον υπότιτλο.

Ο συγγραφέας Γιάννης Μακρής (1998) γράφει: «*Η προσπάθεια για τη συγγραφή της ιστορίας του τόπου που με γέννησε, του Σταυρού Φθιώτιδας, άρχισε πριν τέσσερα χρόνια. Πλησιάζοντας στο τέλος της υπαλληλικής μου σταδιοδρομίας, έκανα έναν απολογισμό της διαδρομής μου, της όποιας προσφοράς μου στους διάφορους τομείς της ανθρώπινης δραστηριότητας. Κατέληξα στο συμπέρασμα ότι όφειλα να προσφέρω κάποια υπηρεσία και στον τόπο της ιδιαίτερης καταγωγής μου, έναν τόπο ζυμωμένο με τον ιδρώτα των κατοίκων του, η ιστορία του οποίου μόνο σε πολύ γενικές γραμμές μας ήταν γνωστή. Ως άνθρωπος του πνεύματος θεώρησα ότι πνευματικό έργο μπορώ να προσφέρω στην ιδιαίτερη πατρίδα μου, τη συγγραφή της ιστορίας της.*»

Για το ίδιο θέμα ο Γ. Πλατής (1973) γράφει: «*Παρ' όλας τας ανωτέρω εκτεθείσας δυσχερείας, απεφάσισα να ασχοληθώ με την συγγραφήν της ιστορίας της γενέτειράς μου, και επί πολύν χρόνον εργασθείς, ανεύρον διάφορα στοιχεία χρήσιμα δια την εξιστόρησιν της μακραιώνος ζωής της Λαμίας, με την επιθυμίαν αφ' ενός μεν να δώσω εις τους αγαπητούς Λαμιείς, και ιδίως εις τας νεωτέρας γενεάς, την ευκαιρίαν να γνωρίσουν κάπως λεπτομερέστερον τα της πατρίδος των, αφ' ετέρου δε να τοποθετήσω μιαν ψηφίδα εις το ψηφιδωτόν της ιστορίας του τόπου μας.*»

Για το ίδιο θέμα ο Νίκος Σωτηρόπουλος (2002) γράφει: «*Τα αποδεικτικά αυτά ευρήματα της Ιστορικής και Πολιτιστικής πορείας του Δικαστρου δίνουν την εντύπωση στον επισκέπτη ότι περιηγείται τη φύση, τη ζωή και την Ιστορία τούτου του τόπου, καθώς περιεργάζεται τα πολλά εκθέματα, τα οποία είναι δημιουργήματα πολλών αιώνων και γενεών, αποκαλύπτοντας την εικόνα της Ενιαίας πολιτιστικής ταυτότητας του χωριού μας. Με την εργασία μου αυτή τολμώ ένα ταξίδι - περιήγηση στο θαυμαστό κόσμο του παρελθόντος με απλή διήγηση και ιδιαίτερο σεβασμό στη δημιουργική δράση των ανθρώπων, ως μονάδων και συνόλων με τελικό στόχο την ενημέρωση. Αξίζει εδώ να εξάρω και να επαινέσω το ρόλο της Δικαστριώτισσας μάνας και συζύγου μέσα στην οικογένεια, η οποία ήταν υποδειγματική, διακριτική, ισορροπημένη και ουσιαστική. Ποτέ της δεν επιδίωξε την υποκατάσταση του άντρα, τον οποίο σέβονταν και εκτιμούσε. Η θέση της αυτή από τη βάση της θετικής, θεμελιώνει*

και συντηρεί άριστες και απόλυτα αρμονικές σχέσεις μεταξύ των μελών της οικογένειας. Εξομαλύνει τις διαπροσωπικές επαφές και εξαφανίζει τα σημεία σύγκρουσης και αντιπαράθεσης, όπου αυτά υπάρχουν. Η παρούσα εργασία είναι πόνημα ανθρώπινο και σκοπό έχει τη διάσωση του υλικού, ιστορικού και λαογραφικού, που επιβεβαιώνει την ανά τους αιώνες πορεία του Δικαστρου, και πιστεύω ότι θα βοηθήσει τους νέους να μάθουν πού και πώς καρποφόρησε ο μόχθος των προπατόρων τους. Δείτε τα γραφόμενα με επιείκεια. Τυχόν διαφορετικές απόψεις είναι σεβαστές.»

Ο Ζαχαρίας Πράπας (1999) γράφει: «Στην προσπάθειά μου αυτή είδα και γνώρισα πολλά ιστορικά και άλλα στοιχεία που μου ήταν εντελώς άγνωστα. Παράλληλα, είδα ότι το χωριό μας στη διαχρονική του πορεία έχει μια μακραίωνη ιστορία πολύ σημαντική για τον τόπο μας και προσπαθώ με απλό τρόπο μέσα απ' τις σελίδες του παρόντος βιβλίου να την παρουσιάσω - όσο γίνεται πιο απλά - θέλοντας έτσι να συνδεθούμε με το τόσο σημαντικό παρελθόν μας, με την ταραχώδη ιστορία της ξεχασμένης Ξυριάδας (Δαουκλί), η οποία ξετυλίγεται από των αρχαιοτάτων χρόνων, από την αρχαία "Ξυρία", συνεχίζει με το "Δαουκλί" και φτάνει μέχρι τις μέρες μας με τη σημερινή Ξυριάδα. Θέλω, έτσι, να συνδεθούμε ιστορικά με τις ρίζες μας, για να μη χαθούμε μέσα στους σύγχρονους τρόπους ζωής της επαναστατικής τεχνολογίας και των Μ.Μ.Ε. ξεχνώντας την ιστορική καταγωγή μας και 'μεις - σαν απόγονοι τόσων ενδόξων προγόνων - να συνδεθούμε περισσότερο μεταξύ μας και να φανούμε αντάξιοι των προγόνων μας.»

Ο Βασίλειος Κανέλλος (1997) γράφει: «Είναι επιτακτική, νομίζω, η ανάγκη να βρούμε τις ρίζες μας, ν' αγγίξουμε τη γραπτή και άγραφη ιστορία του τόπου μας ψάχνοντας στο κοντινό ή μακρινό παρελθόν, μέσα στα σκοτάδια του χρόνου. Πόσο δύσκολη η προσπάθεια και πόσο μεγάλη η ευθύνη! Στην προσπάθειά μου να συγγράψω την ιστορία της Σπερχειάδας, προσέφυγα κυρίως στις γραπτές μαρτυρίες, στη λαογραφία και στην προφορική παράδοση. Αξιολογώντας όλα τα στοιχεία που τέθηκαν υπόψη μου ή περιήλθαν στην αντίληψη μου, αρκέστηκα, όσο μπορούσα, στην περιγραφική προσέγγιση των γεγονότων, χωρίς κρίσεις και σχόλια. Τούτο ας είναι έργο του αναγνώστη. Στηρίχτηκα, αναπόφευκτα, και στις μνήμες των ηλικιωμένων κατοίκων, με κάθε επιφύλαξη, γιατί, όπως χαρακτηριστικά επισημαίνει ο Τζων Στιλ, "οι αναμνήσεις των ανθρώπων είναι πολύ λεπτές κλωστές για να κρεμάσει κανείς απ' αυτές την ιστορία"».

Ποια είναι, όμως, η ψυχολογική κατάσταση των συγγραφέων της τοπικής ιστορίας;

- Έχουν αγωνία να βρουν τις ρίζες τους.
- Έχουν ανησυχία να δώσουν στις γενιές τα στοιχεία του παρελθόντος στον τόπο τους.
- Έχουν ανάγκη να προσφέρουν στον τόπο τους.
- Αισθάνονται ωριμότητα για εκπλήρωση χρέους.
- Αισθάνονται ευθύνη και επιχειρούν σημαντικό και δύσκολο έργο.

Η αναζήτηση στοιχείων συναισθηματικής φόρτισης στο κείμενο είναι

ευχερής διαδικασία, όταν ο συγγραφέας είναι λυρικός και χειμαρρώδης. Το συναισθηματικό υπόστρωμα των συγγραφέων είναι αγάπη για την πατρίδα, θαυμασμός, βίωση χρέους αλλά και εκπλήρωση χρέους. Το έργο τους είναι προσφορά προς την πατρίδα και δείγμα ανιδιοτελούς αγάπης.

Επιβάλλεται μια σύντομη αναφορά για το ρόλο της τοπικής ιστορίας στο παρελθόν. Η τοπική ιστορία αρχικά στόχευε στην εξύμνηση ηγεμόνων και αρχόντων, στη διαμόρφωση αίσθησης της ενότητας, στην περιχαράκωση έναντι κινδύνων θρησκευτικών, πολιτικών κ.ά. Ουσιαστικά, είχε και ρόλο καθοδήγησης και διαμόρφωσης πλαισίου υποταγής και ανάδειξης κατευθυνόμενων αρχόντων. Αποτέλεσμα αυτών των στοχεύσεων είναι η διαμόρφωση κρατιδίων στην Ευρώπη, τα οποία διατηρούνται μέχρι σήμερα.

Η τοπική ιστορία σήμερα είναι η τροφός η οποία προσφέρει την ιστορική ύλη στη συγκρότηση και συγγραφή της σύγχρονης ιστορίας, που για αρκετές αγγλοσαξωνικές χώρες είναι και σύγχρονη επιστημονική επιδίωξη.

Το 2ο Συνέδριο Φθιωτικής Ιστορίας είναι πλέον ιστορικό γεγονός που δημιουργεί τις προδιαθέσεις για την ανάδειξη της ιστορίας του τόπου μας και της πατρίδας μας.

Θεωρώ χρήσιμο να κλείσω με τα λόγια του Γιάννη Μακρή:

*«Τώρα γυρίζω και κοιτάζω
Και τη ζωή μου (το έργο μου) αναμετρώ
Πόσο η φόρα ήταν μεγάλη (η προσπάθεια)
Πόσο το άλμα μου μικρό (το αποτέλεσμα)».*

Βιβλιογραφία

Γρίκας Δημ. Αθανάσιος: «ΛΟΥΤΡΑ ΥΠΑΤΗΣ - Ιστορία και στοργικές μνήμες», Έκδοση του Δήμου Υπάτης, 2001.

Κανέλλος Κ. Βασίλειος: «Η ΣΠΕΡΧΕΙΑΔΑ - Ιστορική, κοινωνική και οικονομική μελέτη», ΣΠΕΡΧΕΙΑΔΑ, 1997.

Μακρής Ευαγγ. Ιωάννης: «ΣΤΑΥΡΟΣ (ΜΠΕΚΗ) - ΦΘΙΩΤΙΔΑΣ - Η ΙΣΤΟΡΙΑ ΤΟΥ», Λαμία, 1998.

Πλατής Αλεξ. Γεώργιος: «ΛΑΜΙΑ - Ιστορική και κοινωνική έρευνα», Εκδόσεις Δήμου Λαμιέων, Αθήνα 1973.

Πράπας Ευστ. Ζαχαρίας: «ΞΥΝΙΑΔΑ ΔΟΜΟΚΟΥ.Ν. ΦΘΙΩΤΙΔΑΣ "ΔΑΟΥΚΑΙ" - Ιστορία - Πολιτισμός - Ήθη και Έθιμα», Έκδοση του Πνευματικού Κέντρου Ξυνιάδας, Λαμία 1999.

Σωτηρόπουλος Γ. Νίκος: «ΤΟ ΔΙΚΑΣΤΡΟ (ΖΗΜΙΑΝΗ) - ΙστορικοΛαογραφική Αναδρομή», Έκδοση Πολιτιστικού Συλλόγου Απανταχού Δικαστριωτών, Λαμία 2002.

Χαρίτος Γ. Χαράλαμπος: «Η ΤΟΠΙΚΗ ΙΣΤΟΡΙΑ στο σχολείο», Βόλος, 1999.

**Ερωτήσεις - απαντήσεις - απόψεις
επί των εισηγήσεων της 4ης συνεδρίασης**

Αν. Καραναστάσης (συντονιστής): Ευχαριστούμε τον κ. Ζαμπεθάνη για την όντως αξιολογότερη εισήγησή του για το θέμα της τοπικής ιστορίας. Γνωρίζουμε την προσήλωσή του σ' αυτή και πιστεύουμε από τη θέση την οποία κατέχει ως Διευθυντής Εκπαίδευσης Πρωτοβάθμιας του Νομού Φθιώτιδας, να βοηθήσει ώστε να εξαπλωθεί και σε όλα τα σχολεία.

Καλωσορίζουμε το Δήμαρχο μας, τον κ. **Κοτρωνιά**, στη σημερινή μας συνεδρίαση, που χθες δεν παρευρέθηκε λόγω απουσίας του στο εξωτερικό.

Κύριε Δήμαρχε, σε λίγο κηρύσσοντας τη λήξη του συνεδρίου θα μας καταθέσετε και τις δικές σας σκέψεις και απόψεις.

Τη σημερινή συνεδρίαση τιμά με την παρουσία του από την αρχή της συνεδρίασης ο κ. **Τρ. Μπέλος**, ο οποίος είναι φίλος και δίπλα στο Πνευματικό Κέντρο Σταυρού και έχει βοηθήσει στη διοργάνωση του πρώτου συνεδρίου Φθιωτικής Ιστορίας το 2001. Τον ευχαριστούμε.

Χαιρετίζουμε την παρουσία του Πανοσιολογιωτάτου καθηγουμένου Ιγνατίου, και των πατέρων Δαμασκηνού και Χρυσοστόμου της Ιεράς Μονής Αγ. Γεωργίου Στυλίδος, το Νομαρχιακό Σύμβουλο κ. Μπέτσο, το Δημοτικό Σύμβουλο κ. Τσιάκαλο, που τιμούν με την παρουσία τους τη σημερινή μας συνεδρίαση, όπως επίσης και τον κ. Νομάρχη Φθιώτιδος, τον κ. Αθανάσιο Χειμάρρα, τον οποίο παρακαλώ, να απευθύνει έναν σύντομο χαιρετισμό.

Α. Χειμάρρας: Κύριε Πρόεδρε, Κυρίες και Κύριοι,

Έχω στα χέρια μου το πρόγραμμά σας. Θέλω κατ' αρχάς να σας συγχαρώ για την πρωτοβουλία σας. Γι' αυτό το πάρα πολύ χρήσιμο διήμερο συνέδριο της Ιστορίας της Φθιώτιδας. Χθες, με εκπροσωπούσε ο Αντινομάρχης ο κ. Ρίζος, ο οποίος με ενημέρωσε για όσα περίπου λέχθηκαν, αλλά άκουσα και από τα ΜΜΕ. Θεωρώ, βλέποντας το δίφυλλο εδώ του προγράμματός σας, ότι τόσο οι εισηγητές ήταν όλοι αξιόλογοι, όσο και τα θέματα πάρα πολύ σοβαρά.

Θα ήθελα να σας πω κ. Πρόεδρε της Συνελεύσεως ότι το έχει ανάγκη η Φθιώτιδα, έχει ανάγκη να μάθει την ιστορία της, να τη μάθουν τα παιδιά μας κυρίως. Και θα σας έλεγα, και πολλοί μεγάλοι, από μας, δεν γνωρίζουμε κάποιες κρυφές πτυχές της ιστορίας. Και εσείς αναψηλαφίσατε σήμερα, από αρχαιοτάτων μέχρι νεοτάτων χρόνων την ιστορία μας. Θα ήθελα να σας κάνω μία πρόταση, γι' αυτό και ανέβηκα να χαιρετίσω.

Επειδή ακούστηκαν πολύ σοβαρά και αξιόλογα πράγματα, και τα οποία δεν πρέπει να πεταχθούν στον κάλαθο των αχρήστων, ή όσοι τα άκουσαν τα άκουσαν, και από κει και πέρα τελειώσαμε. Να ορίσετε μία επιτροπή, να αξιολογήσει τα σημαντικότερα απ' αυτά, να γίνει ένα ξεκαθάρισμα των σημαντικότερων γεγονότων, να μπορέσουμε να κάνουμε ένα βιβλίο, το οποίο

βεβαίως μετά με ευθύνη και δική μας, να σταλεί στα σχολεία.

Για όλα αυτά, η Νομαρχιακή Αυτοδιοίκηση θεωρώ ότι έχει τη δυνατότητα να βοηθήσει οικονομικά κ. Πρόεδρε του Πνευματικού Κέντρου Σταυρού. Θα σας βοηθήσουμε, θα σας στηρίξουμε οικονομικά, για να μπορέσουμε να κάνουμε αυτό το χρήσιμο για τη Φθιώτιδα έργο, αλλά να το αξιολογήσετε. Εμείς είμαστε στη διάθεσή σας, να συνεργαστούμε για οτιδήποτε άλλο χρειαστεί να ειπωθεί στο μέλλον.

Σας ευχαριστώ που με καλέσατε, σας συγχαίρω για την πρωτοβουλία σας και για την επιτυχία αυτού του διήμερου συνεδρίου. Να είστε καλά.

Αν. Καραναστάσης (συντονιστής): Ευχαριστούμε τον Νομάρχη Φθιώτιδος τον κ. Αθανάσιο Χειμάρρα για τα καλά του λόγια, προσβλέπουμε στην αρωγή της Νομαρχιακής Αυτοδιοίκησης. Η ιδέα την οποία έριξε σήμερα για την δημιουργία ενός βιβλίου για σχολική χρήση, είναι και δική μας επιθυμία, το είχαμε ζητήσει στο πρώτο συνέδριο, πρόπερσι. Τα πρακτικά, οι εισηγήσεις δεν θα πάνε χαμένες. Σε εύλογο χρόνο θα δημιουργήσουμε το δεύτερο τόμο των πρακτικών της Φθιωτικής Ιστορίας, σε συνέχεια του πρώτου, και ελπίζουμε στη συνεργασία σας, για να φτιάξουμε αυτό το οποίο και εσείς προτείνατε. Ευχαριστούμε.

Ο βουλευτής Φθιώτιδος **κ. Αθανάσιος Γιαννόπουλος** έστειλε το εξής μήνυμα, το οποίο θα σας διαβάσω στη συνέχεια.

«Προς το Δ.Σ. του Πνευματικού Κέντρου Σταυρού

Ενταύθα

Αξιότιμοι κύριοι,

Πήρα την πρόσκλησή σας, σας ευχαριστώ πολύ. Αντάμαι όμως που δεν μπόρεσα να ανταποκριθώ σ' αυτή, γιατί οι πολιτικές μου υποχρεώσεις με ανάγκασαν το Σαββατοκύριακο αυτό να βρισκομαι εκτός του νομού Φθιώτιδας. Με την παρουσία μου θέλω να σας συγχαρώ για τη συνέχιση της αξιόλογης πρωτοβουλίας σας για την ανάδειξη και καταγραφή της ιστορίας της εριβώλου Φθίας, ενός τόπου που δεν είναι μόνο ιστορικός από τα αρχαία χρόνια, αλλά και χώρος όπου διαδραματίστηκαν σημαντικά ιστορικά γεγονότα, εθνικής και παγκόσμιας σημασίας, στη μεσαιωνική και νεότερη ιστορία μας.

Συγχαίροντάς σας θερμά, εύχομαι επιτυχία στο συνέδριό σας.

Με εκτίμηση

Αθανάσιος Γιαννόπουλος, Βουλευτής Φθιώτιδας».

Να συνεχίσουμε το πρόγραμμά μας.

Μια παράκληση προς όλους τους εισηγητές, να παραδώσουν τις εισηγήσεις τους για μία πρώτη επεξεργασία για την έκδοση των πρακτικών. Το

πρόγραμμα προβλέπει ερωτήσεις - απαντήσεις - απόψεις. Καλώ τους εισηγητές της σημερινής συνεδρίας να έρθουν στο Προεδρείο για να ανταποκριθούμε στις ερωτήσεις και τις απόψεις των συνέδρων.

Παρακαλώ τους συνέδρους να απευθύνουν τις ερωτήσεις τους στους κυρίους εισηγητές, ή να κάνουν μία μικρή τοποθέτηση, να πουν κάποια άποψη για τα θέματα τα οποία ακούστηκαν σήμερα. Ο κ. Τσιάκαλος έχει το λόγο.

Ε. Τσιάκαλος: Μετά τα συγχαρητήριά μου στο Πνευματικό Κέντρο Σταυρού, ήθελα να κάνω μία επισήμανση. Επισημαίνω την παντελή έλλειψη μαθητών πρωτοβάθμιας και δευτεροβάθμιας εκπαίδευσης, καθώς επίσης και ανωτέρας εκπαίδευσης. Θα παρακαλούσα το Προεδρείο, σε συνεργασία με τον Διευθυντή της πρωτοβάθμιας - δευτεροβάθμιας εκπαίδευσης, στο τρίτο συνέδριο η αίθουσα αυτή να είναι πλήρης από νέους ανθρώπους. Ευχαριστώ πάρα πολύ.

Β. Μάργαρη: Παρακολούθησα και τις δύο μέρες τις εργασίες του Συνεδρίου. Πραγματικά τα καλά λόγια τα είπαν όλοι, οι εισηγητές κάνατε πράγματι πάρα πολύ καλές τοποθετήσεις. Έχω μία απορία μονάχα.

Βλέπω ότι σχεδόν όλοι οι εισηγητές είναι εκπαιδευτικοί, και μου έκανε εντύπωση πως άλλοι κλάδοι, όπως ας πούμε το Τεχνικό Επιμελητήριο, που έχει τους μηχανικούς ή αυτούς τους ανθρώπους που ασχολούνται με ένα διαφορετικό λιγάκι αντικείμενο, και δεν έχουν κάνει μια συνεισφορά - μιλάω γι' αυτό το συνέδριο - στη Φθιωτική Ιστορία, παρ' όλο που είναι ένας κλάδος που παίζει πραγματικά πολύ σημαντικό ρόλο στην εξέλιξη αυτού του τόπου. Ακόμη και πώς αλλάζει η πόλη, πώς αλλάζει ο τόπος. Ή οι νομικοί... Δεν είδα ένα νομικό να μας κάνει μία τοποθέτηση εδώ, πώς αλλάζουν αυτά τα πράγματα.

Η παράκλησή μου είναι, αν εσείς έχετε κάποια επαφή, αν ο κ. Ζαμπεθάνης... και απ' αυτό πήρα και το ερέθισμα περισσότερο, αν έχει κάποια εξήγηση, πώς και αυτοί οι άλλοι κλάδοι, όχι μόνο οι δύο που ανέφερα, δεν συμμετέχουν σ' αυτή τη διαδικασία. Ευχαριστώ και συγχαρητήρια για τη δουλειά σας.

Αν. Καραναστάσης (συντονιστής): Ευχαριστούμε τον κ. Μάργαρη. Εκείνο που εκ μέρους της Οργανωτικής Επιτροπής μπορώ να πω εγώ, στη συνέχεια κάποιος από τους εισηγητές ας δώσει και τη δική του άποψη είναι, ότι όταν προ εξαμήνου περίπου, να μη πω παραπάνω, έγινε η πρόσκληση, ήταν ανοιχτή προς όλους τους κατοίκους του νομού μας. Και ερευνητές, ιστοριοδίφες, ιστορικούς και όποιον ήθελε. Λάβαμε τις προτάσεις των κυρίων εισηγητών, τις αξιολογήσαμε και τις δεχθήκαμε.

Πραγματικά, και μου έκανε εντύπωση, μηχανικοί, νομικοί που θα

μπορούσαν να είχαν και κάποια δική τους άποψη από μία άλλη γωνία, δεν συμμετέχουν. Βέβαια, είχαμε και αρχαιολόγους, είχαμε ερευνητές, τον κ. Ζήση, την κα Πολυμεροπούλου, που δεν ήταν όλοι εκπαιδευτικοί.

Ι. Ζήσης: Πάνω σ' αυτό θα ήθελα να προτείνω, μιας και υπάρχει και εν εξελίξει η πιθανότητα να σχηματιστεί ένα βιβλίο τοπικής ιστορίας, θα ήθελα να προτείνω να σχεδιαστεί στο μέλλον μία εξέλιξη που να έχει θεματικά πεδία, τα οποία να είναι ανοιχτά στους ομιλητές.

Αυτή τη στιγμή, και πολύ σωστά, και δεν είναι δικό σας πρόβλημα, της Οργανωτικής Επιτροπής, να τα τελειώσουμε αυτά τα σύνδρομα, δεν υπάρχει η παραμικρή υποψία, κάνατε μία ηρωική δουλειά και κουραστική, αλλά θα μπορούσε μιας και έχει ξεκινήσει και έχει γίνει πλέον παράδοση το συνέδριο Φθιωτικής Ιστορίας, να σχεδιαστεί κάπως η ολοκλήρωση με θεματικά πεδία. Και με θεματικά πεδία τα οποία θα βοηθήσουν στη συγκρότηση ενός δοκιμίου τοπικής ιστορίας, το οποίο θα διανεμηθεί στα σχολεία και όχι μόνο στα σχολεία αλλά και σε όλους τους φορείς.

Αν. Καραναστιάσης (συντονιστής): Ενδιαφέρουσα η άποψη του κ. Ζήση. Εγώ πιστεύω προσωπικά, και πιστεύω ότι εκφράζω και την Οργανωτική Επιτροπή, ότι τρεις είναι οι φορείς οι οποίοι μπορούν να μουν πρωτοπόροι στο θέμα αυτό. Οι δύο αυτοδιοικήσεις, Νομαρχιακή και Τοπική, μέσω της ΤΕΔΚ, και η εκπαίδευση. Φυσικά αυτοί θα ζητήσουν αρωγούς και όλους τους άλλους φορείς, οι οποίοι μπορεί να εμπλακούν.

Η κα Πολυμέρου θέλει να κάνει μια τοποθέτηση πάνω στο θέμα αυτό το οποίο ανοίχτηκε.

Π. Πολυμέρου: Θα ήθελα να πω αναφορικά και με τους δύο κυρίως οι οποίοι πήραν το λόγο και έθεσαν θέμα απουσίας γενικότερα, από τη μία απουσίας μαθητών και καθηγητών, από την άλλη απουσίας γενικότερα επαγγελματιών Λαμιωτών κλπ.

Θέλω να πω ότι κατά την άποψη μου είναι ένα γενικότερο πολιτισμικό πρόβλημα αυτό, δεν εμφανίζεται μόνο στη Λαμία, είναι γενικότερο. Θα έλεγα ότι σε μικρότερους χώρους σαν τη Λαμία, και πάλι καλά που είμαστε τόσοι, και θα ήθελα να πω ότι αυτό είναι ένα ευρύτερο πρόβλημα έλλειψης σωστής λειτουργίας της περιβόητης και περιλάλητης και απύσας κοινωνίας των πολιτών. Είναι θέμα ωρίμανσης μιας κοινωνίας.

Σε ό,τι αφορά κ. Τσιάκαλε τους μαθητές, εκείνο που θα ήθελα να πω είναι ότι θα ήθελα να το αντιστρέψω. Επειδή είμαι εκπαιδευτικός μέχρι τα μπουνία, είμαι άνθρωπος της τάξης και της δράσης, και μου λείπει τον τελευταίο καιρό, εγώ εκείνο που θα ήθελα να πω είναι *«πού είναι οι Λαμιώτες όταν κάνουν οι μαθητές εκδηλώσεις»*.

Οι μαθητές κάνουν καταπληκτικές εκδηλώσεις και συνήθως το κοινό είναι

απόν. Μάλιστα, όπως λέγαμε και με τον κ. Μακρή σε μία τηλεοπτική εκπομπή που είχε την καλοσύνη να μας καλέσει ο κ. Ζήσης, θα ήταν καλό στο επόμενο συνέδριο της ιστορίας, να κληθούν και οι μαθητές, όχι μόνο ως ακροατήριο, αλλά και ως εισηγητές, διότι και αυτοί και πολλοί από τους αξιολογότερους συναδέλφους μας, κάνουν πάρα πολύ σημαντική δουλειά σε επίπεδο σχολείου, σε ό,τι αφορά την τοπική ιστορία. Αυτό ήθελα να πω, ευχαριστώ.

Αν. Καραναστάσης (συντονιστής): Ο κ. Παπαναγιώτου έχει το λόγο.

Τ. Παπαναγιώτου: Γίνεται πολύς λόγος για τοπική ιστορία. Η τοπική ιστορία έχει δύο σκέλη. Είναι η ιστορία κάθε χωριού όπως ανέφερε ο κ. Ζαμπεθάνης, κάποια παραδείγματα, και είναι και η Φθιωτική Ιστορία που είναι και αυτή τοπική. Υποθέτω όταν γίνεται λόγος για τοπική ιστορία εννοούμε τη Φθιωτική ιστορία, αλλά γι' αυτή τη Φθιωτική ιστορία πρέπει να ξέρετε - και επιτρέψτε μου αυτή την υπογράμμιση - κατά κανόνα έχει γραφτεί.

Έχει γραφτεί από τον Βουρτσέλα, έχει γραφτεί από τον υποφαινόμενο, με τα δύο βιβλία του *«Ιστορία και Μνημεία Φθιώτιδος»* και *«Η Φθιώτις το '21»*, το Φθιωτικό 21, έχει γραφτεί από το μακαρίτη το Γιώργο Πλατή, τον αείμνηστο Γιώργο Πλατή, βουλευτή, Δήμαρχο και Αντιπρόεδρο της Βουλής. Έχει γραφτεί από τον Παπαγεωργίου - Τυμφορηστός κλπ., και άλλα, και από το Μηχιώτη και συνεπώς αυτά τα βιβλία θα μπορούσαν όχι να συμπτυχθούν, αλλά να παρθούν από εκεί στοιχεία που είναι ελεγμένα, και να γραφεί η Φθιωτική Ιστορία. Αυτό πιστεύω ότι εννοούσε ο κ. Νομάρχης, όταν έλεγε για ιστορία να μοιραστεί στα σχολεία. Γιατί κακά τα ψέματα, δεν νομίζω ότι ο συντελεστής σπουδαιότητας της ιστορίας του χωριού μου, ενδιαφέρει πολλούς, παρά ελάχιστους και ίσως μόνο εμένα, δυστυχώς. Το ίδιο ισχύει και για άλλες ιστορίες χωριών και οικισμών.

Εκείνο, λοιπόν, που πρέπει να γίνει είναι η συγκέντρωση όλων των δυναμένων σ' αυτό το στόχο, στη συγγραφή της Φθιωτικής Ιστορίας. Σήμερα μάλιστα, που εδώ και 30 χρόνια περίπου λειτουργεί η Αρχαιολογική Υπηρεσία, η οποία μας έχει δώσει πολλά στοιχεία, τα οποία δεν μπορούσαμε ούτε να διανοηθούμε, θα είναι αδιανόητο να μη συμμετέχει σ' αυτή την προσπάθεια και η Εφορία Προϊστορικών και Κλασικών Αρχαιοτήτων. Ευχαριστώ πολύ.

Αν. Καραναστάσης (συντονιστής): Δεν θα διαφωνήσω σε όσα είπε ο κ. Παπαναγιώτου. Φυσικά η γραμμένη τοπική Φθιωτική Ιστορία υπάρχει στα βιβλία τα οποία ανέφερε, αλλά θα ήθελα να προσθέσω ότι η μελέτη της δεν τελειώνει ποτέ. Νέα στοιχεία έρχονται, πολύ σωστά είπατε για την Αρχαιολογική Υπηρεσία, νέες καταγραφές γίνονται, και νομίζω ότι ακόμα και παλιά στοιχεία πρέπει να φρεσκάζονται και να έρχονται στην επιφάνεια,

διότι γίνονται ευρέως γνωστά.

Σίγουρα η ιστορία των χωριών μας, ακόμα και των σπιτιών μας, για μένα από κει ξεκινάει η τοπική ιστορία, από το σπίτι μου, από την καταγωγή μου, από το γενεαλογικό μου δέντρο, το χωριό, την ευρύτερη περιοχή. Η επαρχία Δομοκού έχει καταγράψει με συνέδρια και βιβλία την ιστορία της, η Λοκρίδα επίσης, γνωρίζετε πολύ καλύτερα από μένα. Επομένως λοιπόν, η γραφή ενός βιβλίου δεν είναι δύσκολη, μπορούμε να βρούμε τα στοιχεία, το θέμα είναι να στρωθούμε να το φτιάξουμε. Θυμάστε, το είχαμε ξανασυζητήσει το θέμα αυτό, και νομίζω ότι ήρθε ο καιρός. Άλλοι νομοί, άλλοι Δήμοι έχουν προχωρήσει σ' αυτή την έκδοση.

Ομιλητής: Τελειώνοντας την εισήγησή μου αναφέρθηκα στον καθηγητή Δασκαλάκη, που μας είπε ότι «τα ιστορικά έγγραφα ζουν πολλά χρόνια».

Β. Ζαμπεθάνης: Αν και για το θέμα αυτό έχουμε ξεκινήσει, ειδικά δε για την τοπική ιστορία στην πρωτοβάθμια εκπαίδευση, θα ήθελα να κάνω μία διευκρίνιση. Όταν θα αρχίσει να λειτουργεί αυτός ο θεσμός μέσα στην διαδικασία των μαθημάτων, εκεί θα υπάρχει διαθέσιμος χρόνος και τα παιδιά στον τόπο που ζουν να βιώσουν και να εισπράξουν μνήμες άλλων για την τοπική ιστορία, και βέβαια να εστιαστεί η διδασκαλία στην τοπική ιστορία, η οποία αναφέρεται στην ευρύτερη περιφέρεια και αναφέρεται στο νομό.

Υπάρχει όμως και μία άλλη πτυχή. Η πτυχή μέσα από την οποία οι μαθητές θα βιώσουν τη διαδικασία για να αντλούν στοιχεία τα οποία εκείνα τα στοιχεία θα μπορούν να είναι κάποια στιγμή χρήσιμα στην κατάθεση όλων των γνώσεων που θα αφορούν στη συγκρότηση της τοπικής ιστορίας. Είναι λίγο παράδοξο, πόσα επαγγέλματα χάνονται, είναι αντικείμενο που μπορεί να μελετήσει κάποιος σε κάποιο χωριό. Θέτω αυτό τον προβληματισμό, δεν θέλω να πω τίποτε άλλο, θέλω να πω δηλαδή ότι και στην πρωτοβάθμια εκπαίδευση υπάρχει ένας προβληματισμός. Θα δούμε με ποιο τρόπο αυτός ο προβληματισμός θα μας επιτρέψει να προγραμματίσουμε, να κάνουμε το επόμενο βήμα, έτσι ώστε εκτός από τις γνώσεις τις ιστορικές που εισπράττουν οι μαθητές και που μπορούν να βιώσουν, να κάνουν και το επόμενο βήμα για να κερδίσουν αυτά που πρέπει να κερδίσουν από τον τόπο τους.

Ι. Ζήσης: Πάνω σ' αυτό που είπε ο κ. Ζαμπεθάνης, και σε συνάρτηση με αυτό που είπε ο κ. Παπαναγιώτου προηγουμένως, θα ήθελα να σημειώσω, να κλείσω από τη δική μου μεριά, με τα εξής: ότι αυτή η τοπική ιστορία πρέπει να είναι και αναπτυξιακό εργαλείο. Πρέπει να έχει διασύνδεση με τα ενδιαφέροντα των μαθητών, με τις προοπτικές. Και το λέω αυτό - ο κ. Ζαμπεθάνης είπε κάτι το οποίο αγγίζει τη φιλοσοφία σε ένα σκέλος από κομμάτια των leader, των ΟΠΑΚ κλπ. Η βιωσιμότητα επαγγελματιών. Η

ανάπτυξη με παραδοσιακό χρώμα στις περιοχές. Θα υπάρξουν επαγγελματίες στο μέλλον και πρέπει να υπάρξουν επαγγελματίες, που θα αναβιώσουν με συγχρονο τρόπο το παρελθόν.

Τέτοια ερεθίσματα, τέτοιες δυναμικές πρέπει να προσφερθούν απ' αυτό το δοκίμιο. Το δοκίμιο δεν πρέπει να είναι καθαρά ιστορικό, θα πρέπει να είναι έτσι ώστε να χρησιμοποιηθεί από όλες τις πλευρές, να υπάρχει κατά κάποιο τρόπο μία δυναμική προς το μέλλον.

Αν. Καραναστάσης (συντονιστής): Να σταματήσουμε το θέμα της κριτικής, υπάρχει ερώτηση για τους εισηγητές; Αν δεν υπάρχει θα μου επιτρέψετε να κάνω μία εγώ στον κ. Κουλτούκη που αφορά το τέμπλο του Αγ. Γεωργίου, το οποίο βρίσκεται στη μονή Αγάθωνος. Αν ζητήθηκε ή αν υπάρχει ακόμα στη μονή Αγάθωνος, ή αν έχει ζητηθεί να επιστρέψει στο φυσικό του χώρο.

Α. Κουλτούκης: Ευχαριστώ για την ερώτηση. Έψαξα το θέμα, γιατί, όταν επισκέφθηκα με τους μαθητές μου την Ιερά Μονή Αγάθωνος, ο Ηγούμενος της Μονής, ξεναγώντας τα παιδιά, ανέφερε: «*το ξυλόγλυπτο τέμπλο που βλέπετε είναι από τον Άγιο Γεώργιο Στυλίδος*». Ερώτησα τον Ηγούμενο της Μονής Αγίου Γεωργίου πατέρα Ιγνάτιο πώς έχει το θέμα. «*Ναι έτσι έχει*», απάντησε. Έψαξα μετά για να τεκμηριώσω το θέμα με στοιχεία από τη σχετική βιβλιογραφία.

Ο κ. Δ.Νάτσιος, που έχει γράψει την ιστορία της Στυλίδας, όταν αναφέρεται στο Μοναστήρι του Αγίου Γεωργίου γράφει: «*...στον Άγιο Γεώργιο ήταν ένα ξυλόγλυπτο τέμπλο, μεγάλης καλλιτεχνικής αξίας, τουλάχιστον για την περιοχή της Φθιώτιδας, και το οποίο για να διασωθεί, στον καιρό της ερήμωσης της Μονής, μεταφέρθηκε προς φύλαξη στην Ιερά Μονή Αγάθωνος. Τοποθετήθηκε στο χώρο που έπρεπε να μπει και υπάρχει εκεί σήμερα*». Ο κ. Δ.Νάτσιος είναι σαφής: «*το τέμπλο μεταφέρθηκε για λόγους ασφαλείας*» και καταλήγει: «*...αντά δια την ιστορίαν!*».

Ο κ. Θεόκτιστος Λαϊνός, επίσης, έχει γράψει σε άρθρο του στο περιοδικό «*Στερεά Ελλάδα*» για τον Άγιο Γεώργιο Μυδαλιάς, όπως λέει τον Άγιο Γεώργιο Στυλίδας, και αναφέρεται στο τέμπλο και στην καλλιτεχνική του αξία, καθώς και στην εικόνα «*Φιλοξενία του Αβραάμ*», με την επιγραφή «*Δέησις Αναγίου Ιερομονάχου, 1756*». Αργότερα γράφοντας το βιβλίο «*Ιστορία της Ι.Μ. Αγάθωνος*» περιγράφει το καλλιτεχνικό αυτό τέμπλο που κοσμεί το Καθολικό της Μονής, το θεωρεί ως καλλιτεχνικό κτήμα και πολιτιστικό στοιχείο της Ι.Μ. Αγάθωνος! Προφανώς ο κ. Λαϊνός δεν εγνώριζε την προέλευση του τέμπλου. Εκεί το βρήκε και καλώς το κατέγραψε. Έτσι έχει το θέμα από τη σχετική ερευνά μας και δεν έχουμε στοιχεία αν έχει ζητηθεί, επισήμως, η επιστροφή του τέμπλου στο φυσικό του χώρο!

Αν. Καραναστάσης (συντονιστής): Ευχαριστούμε τον κ. Κουλτούκη. Άλλη ερώτηση για τους εισηγητές; Ο πατήρ Δαμασκηνός έχει το λόγο.

π. Δαμασκηνός: Η ερώτηση απευθύνεται αρχικά στον κ. Κουλτούκη και δευτερευόντως στον κ. Νάτσιο. Υπάρχει κάποια μαρτυρία που να συνδέει το παρεκκλήσι του Αγ. Ανδρέου Κρήτης του Αγ. Γεωργίου με το παρεκκλήσι της Αρχοντικής, δεδομένου ότι παλαιά παρεκκλήσια ή ναοί γενικά αφιερωμένοι στον Άγιο Ανδρέα Κρήτης δεν υπάρχουν στον Ελλαδικό χώρο. Είναι μόνο στην Ερεσό στη Λέσβο, όπου είναι και ο τάφος του Αγίου και υπάρχει και ένα καινούργιο παρεκκλήσι στην Αρχιεπισκοπή Κρήτης. Μήπως ο κ. Κουλτούκης στο ψάξιμό του έχει βρει κάτι, ή ο κ. Νάτσιος...

Μήπως μπορούμε, επειδή είναι και της ίδιας χρονολογίας, δηλαδή 1753 στον Αγ. Γεώργιο, 1769 αν δεν κάνω λάθος στην Αρχοντική, μήπως μπορούμε να συνδέσουμε τα δύο παρεκκλήσια αυτά.

Δ. Νάτσιος: Προσωπικά δεν μπορώ να ερμηνεύσω το φαινόμενο. Καίτοι έχω ασχοληθεί. Πάντως είναι γνώρισμα των ναών της περιοχής μας να έχουν παρεκκλήσια. Τώρα γιατί αυτή η «προτίμηση» στον Αγ. Ανδρέα Κρήτης, προσωπικά δεν μπορώ να το ερμηνεύσω. Εδώ μάλιστα στην Αρχοντική, έχουμε και ιδιαίτερη Ωραία Πύλη εισόδου αν και είναι ενιαίος ο χώρος στο ιερό, έχουμε την Προσκομίδα, την Κόγχη, την αγιογράφηση του παρεκκλησίου αυτού. Δεν μπορώ να το ερμηνεύσω. Δεν αποκλείεται κάποιο ιστορικό πρόσωπο, στη χρονική εκείνη περίοδο να είχε λόγους συναισθηματικούς ή κάτι άλλο, και να μεσολάβησε να έχουμε το φαινόμενο αυτό, να συναντάται το παρεκκλήσιο τόσο στον Άγιο Γεώργιο Μυγδαλιάς, όσο και στην Αρχοντική Λαμίας.

Α. Κουλτούκης: Η ανέγερση των ναών του Αγίου Γεωργίου Στυλίδας και της Αρχοντικής Λαμίας, που αναφέρθηκε ο κ. Νάτσιος, είναι σχεδόν ταυτόχρονη. Τα παρεκκλήσια και των δύο ναών είναι αφιερωμένα στον Άγιο Ανδρέα Κρήτης. Από την εμπειρία μας στις λατρευτικές εκδηλώσεις στο Καθολικό του Αγίου Γεωργίου Στυλίδας, φαίνεται ότι τα παρεκκλήσια εξυπηρετούν ανάγκες θέρμανσης κατά την περίοδο του Χειμώνα, αλλά και καλύτερης αυτοσυγκέντρωσης των μοναχών στις καθημερινές λατρευτικές ακολουθίες τους.

Από την επιγραφή που υπάρχει στο παρεκκλήσιο του Αγίου Γεωργίου Στυλίδας, το αφιερωμένο στον Άγιο Ανδρέα, επίσκοπο Κρήτης, που λέει: *«Ανηγέρθη ούτος ο θεϊός οίκος του εν αγίοις πατρός ημών Ανδρέου Κρήτης, δι' εξόδων του εντιμοτάτου κ. Δημητρίου υιού Χατζηοικονόμου εκ χώρας Γούρας... κλπ»*, διαφαίνεται ότι υπάρχει χορηγός για την ανέγερση του παρεκκλησίου και οι πατέρες αποφάσισαν να το αφιερώσουν, για δικούς τους

λόγους, στον Άγιο Ανδρέα Κρήτης.

Μια προσωπική μας άποψη για την προτίμηση των πατέρων της Μονής στον Άγιο Ανδρέα Κρήτης, την οποία διατυπώνουμε γιατί προέρχεται από τη συμμετοχή μας στις λατρευτικές τελετές και εκδηλώσεις που γίνονται εκεί τακτικά, είναι ότι ο Άγιος Ανδρέας είναι ο συγγραφέας του Μεγάλου Κανόνος, ενός μακροσκελούς ύμνου που ρυθμίζει, κατά κάποιον τρόπο, τη ζωή και το έργο των μοναχών και όχι μόνο.

Αν. Καρναναστάσης (συντονιστής): Η κα Πολυμέρου μία ερώτηση στον κ. Δαβανέλλο.

Π. Πολυμέρου: Κύριε Νίκο, ήθελα να σας ρωτήσω αν κατά τη διάρκεια της μελέτης και της έρευνας που κάνατε, αν έχετε στοιχεία για τις τιμές των φωτογραφιών εκείνης της εποχής, όπως επίσης και για τη ματαιοδοξία των ανθρώπων που αποθανατίζονται. Γιατί έχω μία προσωπική μαρτυρία από τη μητέρα μου, που γεννήθηκε και μεγάλωσε στο χωριό στην Πελασγία, - ο Δήμαρχος τώρα γελάει γιατί και η δική του μανούλα ήταν από κει - έλεγε η μαμά μου Δήμαρχε, ότι πέραγε ο φωτογράφος και μπαίνανε στην ουρά να βγάλουν όλοι φωτογραφίες. Αλλά όταν ερχόταν η εποχή να φέρει τις φωτογραφίες, που είχαν και το σχετικό ρετούς, δηλαδή κράταγε ένα χρονικό διάστημα η επεξεργασία τους, πολλοί δεν είχαν να τις πληρώσουν.

Η Πελασγία έχει έναν καταπληκτικό πλάτανο ακόμα, πάρα πολύ μεγάλο, στο έμπα του χωριού, και εκεί λοιπόν στον πλάτανο ήταν η μεγάλη διαπόμπευση, δηλαδή κρεμούσαν τις φωτογραφίες. Είχατε κατ' αρχήν υπόψη σας αυτό; Νομίζω ότι προφανώς σας ενδιαφέρει, και όσο υπάρχουν ακόμα παλιοί Πελασγιώτες που μπορούν να το μαρτυρήσουν θα ήταν καλό να πάρετε αυτή την πληροφορία. Και κυρίως να μάθετε πώς ο κόσμος υποδεχόταν τη ματαιοδοξία, την πλήρωνε, δεν την πλήρωνε...

Αυτή η εκδικητικότητα για τους Πελασγιώτες μόνο ήταν, ή όπου υπήρχε πλάτανος κρεμιόταν και από ένας; Σε όλα τα χωριά κ. Παπαναγιώτου.

Ομιλητής: παρεμβαίνει εκτός μικροφώνου... υπήρχε το... όταν πρωτογνωρίζονταν το ζευγάρι ο άντρας κάθονταν στην καρέκλα και η γυναίκα όρθια δίπλα του.

Ν. Δαβανέλλος: Αυτό το ότι η γυναίκα καθόταν ή ήταν όρθιος ο ένας, ήταν για λόγους ασφαλείας, να μη κουνηθούν την ώρα της φωτογράφισης. Δηλαδή, επειδή τα φιλμ τότε, οι πλάκες που χρησιμοποιούσαν ήταν πολύ αργές, για να βγει μία φωτογραφία - ενώ τώρα είναι σε κλάσμα χιλιοστών του δευτερολέπτου ή εκατομμυριοστών, τότε έπαιρνε πολύ χρόνο. Οπότε καθόταν ο ένας, ο άλλος ακουμπούσε πίσω, είχαν στο σβέροκο τους λαιμοδέτη και ξύλο,

και στηρίζονταν καλά γιατί έπρεπε ο φωτογράφος να κάνει πολλή ώρα.

Θυμόσαστε, έβγαζε το καπάκι και έλεγε, "ένα, δύο, τρία, τέσσερα, πέντε, έξι..." και το έβαζε. Επίσης θέλω να πω για τις εβδομαδιαίες φωτογραφίες, με αφορμή αυτό, ότι δεν υπήρχαν εβδομαδιαίες, αλλά τι γινόταν; Όπως τις έπαιρνε ο φωτογράφος στην πλάκα, πήγαινε μέσα να την εμφανίσει, να δει είναι σωστή; Δεν είχαν φωτόμετρα. Και αν ήταν σωστή τους έλεγε περάστε σε μία εβδομάδα. Γιατί έπρεπε να έρθει ο ίδιος, να τραβήξει τις κουρτίνες, δεν είχαμε φως, μιλάμε για πολύ παλιά, να τυπωθεί, αλλά να περιμένει τότε θα έρθει ο ήλιος. Και αυτές τις λέγαμε εβδομαδιαίες και είχαν ένα μεγάλο κόστος, γιατί μία βδομάδα έπρεπε να δουλέψει τις φωτογραφίες.

Όσον αφορά γι' αυτό που είπε η κα Πολυμέρου, το κόστος των φωτογραφιών, βέβαια δεν υπάρχουν στοιχεία πόσο στοιχίζε μία φωτογραφία. Εκείνο που έχουμε όμως σαν δείγμα όχι του κόστους, είναι ότι οι πλανόδιοι φωτογράφοι που περνούσαν από χωριά, παίρνανε τις μικρές και κάνανε τις μεγεθύνσεις και τις φέρνανε μετά από ένα μήνα, δύο, φυσικά υπήρχε ματαιοδοξία και μάλιστα σήμερα δεν γίνεται, δεν αφήνουν να φωτογραφηθεί ο νεκρός. Παλαιότερα φωτογραφίζανε το νεκρό, και έχουμε τέτοιες ωραίες φωτογραφίες, γιατί πιστεύανε ότι κρατούνε τη μνήμη και την ψυχή του και κρατούν το νεκρό.

Εγώ ζήτησα για κάποιο σημαίνον πρόσωπο που πέθανε, από την οικογένειά του να φωτογραφησω, γιατί όπως ξέρετε καταγράφω όλα αυτά τα πράγματα, πολλές φορές - κρυφά βέβαια - τα έχω φωτογραφήσει όλα, ζήτησα όμως ελεύθερα να τον φωτογραφησω και δεν με άφησαν, ενώ στην παλιά εποχή γινόταν.

Αν. Καραναστάσης (συντονιστής): Τελείωσε και το θέμα αυτό. Μπαίνουμε στην ενότητα Κριτική Συνεδρίου - Συμπεράσματα. Ο κ. Λέλης έχει το λόγο.

Γ. Λέλης: Έχω διαβάσει τα βιβλία που προανέφερε ο κ. Παπαναγιώτου τα ιστορικά. Όμως πουθενά δεν είδα να είναι γραμμένο το σύνολο των αγωνιστών του 1821, που ανέρχονται σε χιλιάδες, πεθάνανε στο πεδίο της μάχης για να είμαστε ελεύθεροι. Δεν έχω βρει πουθενά γραμμένους τους αιχμαλώτους που πουλήθηκαν στα σκλαβοπάζαρα, δεν έχω βρει για τη ληστοκρατία, δεν έχω βρει για το κτηματολογικό που ταλάνισε 40 ολόκληρα χρόνια την περιοχή μας. Και όμως υπάρχει πολύ υλικό.

Βέβαια, υποκλίνομαι σ' αυτούς που ασχολήθηκαν, όμως από το 1920 και μετά νομίζω ότι υπάρχουν πολλά κενά, που μπορεί κανείς ακόμα - ακόμα εδώ στα δικαστικά αρχεία, που είναι στο Ιστορικό Αρχείο να μελετήσει. Θα βρει μέσα ιστορικά γεγονότα, τα οποία εκπλήσσουν. Στα αρχεία του Υπ. Εξωτερικών, τα γενικά αρχεία του κράτους, στα αρχεία της ιεραρχίας της Εκκλησίας της Ελλάδος, στις εφημερίδες. Εγώ πιστεύω ότι η νεότερη ιστορία

είναι πολύ φτωχή για την περιοχή μας. Ευχαριστώ.

Αν. Καραναστάσης (συντονιστής) Ευχαριστούμε και εμείς τον κ. Λέλη, ο κ. Μακρής και ο κ. Δελημπούρας στη συνέχεια.

Ι. Μακρής: Θα είμαι πολύ σύντομος, επιγραμματικός θα έλεγα, γιατί και ο χρόνος πέρασε. Πρώτον, το συνέδριο Φθιωτικής Ιστορίας, καθίσταται πλέον - θα τολμούσα να πω - θεσμός. Καταξιώθηκε περισσότερο με την επανάληψη του, γιατί μερικοί νόμιζαν ότι θα σταματήσει στο πρώτο συνέδριο.

Δεύτερον, ήθελα να εκφράσω τα συγχαρητήριά μου προς όλους τους εισηγητές, οι οποίοι με επιστημονική πληρότητα ανέπτυξαν τα θέματά τους.

Τρίτον, η προσέλευση των συνέδρων ήταν αρκετά ικανοποιητική, παρ' όλο ότι το συνεδριακό κέντρο του Κάστρου βρίσκεται μακριά από το κέντρο της Λαμίας. Είχαμε περίπου 300 συνέδρους που κατά διαστήματα ήρθαν και έφυγαν και τις δύο μέρες.

Τέταρτον, η τήρηση του χρονοδιαγράμματος, καθ' όλη τη διάρκεια του συνεδρίου δεν ήταν ακριβής όπως την πρώτη φορά. Αυτό βέβαια είναι ευθύνη και δική μας, αλλά οφείλεται πιο πολύ στην καθυστερημένη προσέλευση των συνέδρων στις ενάρξεις. Όμως, πρέπει να αρχίζουμε εμείς στην ώρα μας, και ως έρθει όποιος έρθει, όποτε θέλει.

Πέμπτον, δεχόμαστε και δεχθήκαμε συγχαρητήρια και επαίνους και από απλούς συνέδρους και από τους εκφραστές της εξουσίας στο νομό μας και στο πρώτο συνέδριο και στο δεύτερο. Εδώ θα ήθελα προσωπικά τουλάχιστον, γιατί δεν εκπροσωπώ κανέναν άλλον αυτή τη στιγμή, να εκφράσω μία πικρία. Γιατί τα ίδια τα ακούσαμε και στο πρώτο συνέδριο, αλλά όταν χρειαστήκαμε κάποια οικονομική ενίσχυση για το Συνέδριο, γιατί δεν βγήκαμε στα έξοδα, δεν μας την έδωσε κανείς. Και αναγκαστήκαμε να πουλάμε 10 ευρώ τον κάθε τόμο του πρακτικού, για να βγάλουμε το χρέος που έχουμε μείνει στον τυπογράφο. Θα παρακαλούσα, γιατί θέλω να γραφτεί στα πρακτικά κι' αυτό, να έχουμε μεγαλύτερη στήριξη. Αναγκαστήκαμε για το εφετινό συνέδριο να καταφύγουμε σε χορηγούς*.

Αυτό, ενώ στην αρχή το θεωρούσα δυστύχημα, τώρα το θεωρώ ευτύχημα, γιατί 30 περίπου συμπολίτες μας, απλοί ιδιώτες ή επαγγελματίες κλπ., στήριξαν με τις μικρές τους ή με τις μεγαλύτερες χορηγίες τους το συνέδριο και είμαστε σε θέση να το κάνουμε. Έχω την προσωπική αγωνία για τα πρακτικά, δεν θα μας φτάσουν τα λεφτά. Να δούμε ποιος θα βοηθήσει γι' αυτό.

Τελειώνοντας θα ήθελα να πω ότι οι προτάσεις - παρατηρήσεις που ακούστηκαν από τον κ. Μάργαρη, τον κ. Ζήση κλπ., αποτελούσαν ήδη προβληματισμό μας. Θα ληφθούν σοβαρότερα υπόψη. Το μόνο που θέλω εγώ να αναφέρω είναι ότι - το είπε περίπου και ο Πρόεδρος της συνεδρίασης

* Τα ονόματα των χορηγών στη σελ. 325

αυτής - απευθύνουμε ανοιχτή επιστολή προς όλους μέσω των ΜΜΕ, του περιοδικού μας κλπ. δεν έχουμε και εμείς άλλο τρόπο. Όσοι ενδιαφέρθηκαν, αυτοπροτάθηκαν, δεχθήκαμε τις προτάσεις τους. Βέβαια μία καλύτερη συστηματοποίηση στο μέλλον, ζητώντας τη βοήθεια των συλλογικών φορέων, να μαζευτούμε μια φορά όλοι μαζί, να κουβεντιάσουμε πώς μπορεί να γίνει το επόμενο συνέδριο, αυτό θεωρώ ότι πρέπει να γίνει. Ευχαριστώ πολύ.

Χ. Δελημπούρας: Με λίγα λόγια γιατί «τα λίγα λόγια ζάχαρη, και τα καθόλου μέλι». Κρίνουμε τα συμπεράσματα του δευτέρου συνεδρίου Φθιωτικής Ιστορίας από πολύ ικανοποιητικά έως πολύ καλά, το άριστα το αφήνουμε για το επόμενο συνέδριο, για να υπάρχει και αρκετό ενδιαφέρον και να ελπίζουμε για κάτι καλύτερο.

Επίσης, προσωπική μου άποψη, επειδή η ιστορική αλήθεια δύσκολα εξακριβώνεται, ελπίζουμε ότι θα κινηθεί το ενδιαφέρον όλων των αρχών του τόπου μας, και κυρίως της Αρχαιολογικής Υπηρεσίας ώστε να έρθει η σκαπάνη του αρχαιολόγου, να αποκαλύψει και βεβαιώσει ή να απορρίψει και να αφήνει στα έγκατα της γης, πολλά απ' αυτά που ακούστηκαν, παρουσιάστηκαν στις εργασίες του δευτέρου συνεδρίου Φθιωτικής Ιστορίας και να συμπληρώσει την ιστορία του τόπου μας, για το καλό και την πρόοδο όλων μας.

Γιατί, όταν αποκτήσουμε ιστορικοκοινωνική ταυτότητα, γινόμαστε περισσότερο υπεύθυνοι και δημοκρατικοί πολίτες. Υπερασπιζόμαστε καλύτερα την εδαφική μας ανεξαρτησία. Την ακεραιότητα την εθνική μας. Και την κοινωνική μας δικαιοσύνη. Και τέλος, γινόμαστε άνθρωποι για τους συνανθρώπους μας. Θεορά συγχαρητήρια σε όλους. Ευχαριστώ.

Αν. Καραναστιάσης (συντονιστής): Ευχαριστούμε και εμείς τον κ. Δελημπούρα.

Ν. Κοντογιάννης: Θα ήθελα να εκφράσω έναν προβληματισμό. Σήμερα, που όλα τα χωριά μας αδειάζουν, και υπάρχει μία βάρβαρη αστικοποίηση, θεωρώ ότι η τοπική ιστορία δεν μπορεί να είναι μόνο η Φθιωτική Ιστορία, αλλά είναι επιτακτική ανάγκη να γραφτεί η ιστορία και του κάθε ιδιαίτερου τόπου, της κάθε μικρής ιδιαίτερης πατρίδας. Και αν όχι μόνο για ιστορικούς λόγους, αλλά για λόγους που θα βοηθήσουν στο γενικότερο δέσιμο αυτών που θα απουσιάζουν πλέον από τις ιδιαίτερες πατρίδες, για λόγους συναισθηματικούς και για λόγους ανάπτυξης.

Τι θέλω να πω: συνδυάζοντας το με την εισήγηση της κας Πολυμέρου, ότι σήμερα που όλοι κατοικούν στις πόλεις ή φεύγουν για τις πόλεις, υπάρχει μία απουσία ταυτότητας. Δεν λειτουργούν πλέον οι μικρές κοινωνικές ομάδες των παιδικών χρόνων, που δημιουργούν αυτή την περιλάλητη ταυτότητα. Πολλοί

βλέπουμε ότι γυρίζουν στα χωριά τους έστω στις γιορτές, έστω το καλοκαίρι, και ζουν εκεί αυτή τη μικρή ομαδοποίηση που χρειάζεται.

Πιστευω ότι αργήσαμε πολύ ως Φθιώτιδα. Αργήσαμε να δημιουργήσουμε αυτή την ταυτότητα, αργήσαμε να καταγραφούν κάποια ιστορικά στοιχεία, αργήσαμε να γίνουν θεσμός κάποια ήθη και έθιμα τα οποία θα επαναλαμβάνονται με εκδηλώσεις στις μικρές αυτές πατρίδες και υπάρχει απουσία ταυτότητας σε πολλά από τα χωριά του τόπου μας. Για μένα, προτείνω, να γραφτεί και η ιστορία για κάθε τόπο ξεχωριστά, ένα μικρό τευχίδιο μέσα στην όλη ιστορία, μέσα στο όλο εγχείρημα της Φθιωτικής Ιστορίας, να γραφτεί για κάθε χωριό ξεχωριστά. Θα βοηθήσει στο να δημιουργηθεί μία ταυτότητα έστω και τώρα, σ' αυτό το χρόνο, που είναι ίσως αργά, και ίσως με ένα κύμα παλιννόστησης στο μέλλον μέσα από αναπτυξιακά προγράμματα, μέσα από ΟΠΑΧ, από Leader, κάποιοι άνθρωποι να γυρίσουν πίσω στον τόπο τους, με κάποιες άλλες ασχολίες, με τουριστικές ίσως, με βιολογικές καλλιέργειες ή δεν ξέρω τι άλλο, και να φανεί χρήσιμο στο να υπάρχει ένας συνεκτικός κρίκος με τον τόπο μας.

Αν. Καραναστιάης (συντονιστής): Ευχαριστούμε. Να ένα πεδίο δράσης για τους Καποδιαστριακούς Δήμους, για να γράψουν την ιστορία των δημοτικών τους διαμερισμάτων, αρκεί να βρουν τους ανθρώπους εκείνους οι οποίοι θα ασχοληθούν με το θέμα.

Κυρίες και κύριοι, με το πέρας των εργασιών του δευτέρου συνεδρίου θα ήθελα εκ μέρους της Οργανωτικής Επιτροπής να ευχαριστήσω τους κυρίους εισηγητές για την ανταπόκριση τους στην πρόσκλησή μας να συμμετάσχουν στο συνέδριο, και την πρωτοτυπία των θεμάτων και την ποιότητα των εισηγήσεών τους. Να ευχαριστήσω τους συνέδρους, οι οποίοι με την παρουσία τους στο χώρο αγάλιασαν την προσπάθειά μας και απέδειξαν την απήχηση του δευτέρου συνεδρίου.

Να ευχαριστήσω ακόμη τους συντελεστές της άρτιας αυτής οργάνωσης του συνεδρίου, ιδιώτες και υπαλλήλους του Δήμου και της Νομαρχίας, πολύτιμους συνεργάτες του Πνευματικού Κέντρου.

Ευχαριστίες στα ΜΜΕ για τη δημοσιότητα και τη δημοσιογραφική κάλυψη του συνεδρίου.

Ευχαριστούμε το Υπουργείο Πολιτισμού και ιδιαίτερα το συμπολίτη μας Κώστα Γουβάλα για τη χρηματοδότηση του συνεδρίου, τη Νομαρχιακή Αυτοδιοίκηση και το Δήμο Λαμιέων για την οικονομική και ηθική συμπαράσταση για την πραγματοποίηση του δευτέρου συνεδρίου.

Τέλος, ευχαριστούμε τους χορηγούς αυτού του συνεδρίου, οι οποίοι ανταποκρίθηκαν στην πρόσκλησή μας και με τις χορηγίες τους βοήθησαν την πραγματοποίηση αυτής της διοργάνωσης.

Κυρίες και κύριοι,

Στόχος του συνεδρίου μας είναι η σπουδή και η μελέτη του Φθιωτικού χώρου στην ιστορική του πορεία, που χάνεται στο βάθος του χρόνου και του μύθου. Η διοργάνωση αυτή δίνει ερέθισμα και συγχρόνως τις δυνατότητες στους ερευνητές να ερευνήσουν καλύτερα την τοπική μας ιστορία, ή να φέρουν στο προσκήνιο και να ταξινομήσουν, γνωστά μεν αλλά εν πολλοίς ξεχασμένα και παραμελημένα ιστορικά γεγονότα, σε μία εποχή που γίνεται μία συντονισμένη προσπάθεια για τη διδασκαλία της τοπικής ιστορίας στα σχολεία.

Μία συνοψη των εισηγήσεων του συνεδρίου.

Ανακοινώθηκαν 26 ενδιαφέρουσες εισηγήσεις, οι οποίες κατά κοινή ομολογία ήταν επιστημονικά άριτες και εμπειριστατωμένες, πρόσθεσαν δε πολλά νέα στοιχεία σε όλα αυτά τα οποία γνωρίζαμε για την τοπική ιστορία.

Έτσι: Ενδιαφέροντα στοιχεία κατατέθηκαν με την εισήγηση «Ελλάς - Έλληνας - Ελληνισμός - Φθιώτες, οι πρώτοι Έλληνες». Οριοθετείται η ΕΛΛΑΣ ως η αρχαιότερη προϊστορική πόλη στο Ν. Φθιώτιδας, που ιδρύθηκε από τον Έλληνα, γιο του Δευκαλίωνα και της Πύρας. Το όνομα αυτό το πήρε στη συνέχεια και ο υπόλοιπος Ελλαδικός χώρος.

Παρατέθηκαν ενδιαφέρουσες πληροφορίες και καταγράφηκε μια άλλη θεώρηση της έκβασης του Τρωικού Πολέμου, με αφορμή την ιεροσουλία του Αίαντα του Λοκρού στο ναό της Αθηνάς.

Αποκαλυπτικά στοιχεία ήρθαν στο φως για τους κτιστούς καμαροσκεπείς τάφους της κοιλάδας του Σπερχειού όπως επίσης και για τον 5ο και 4ο π.Χ. αιώνα ύστερα από ανασκαφές που έγιναν στην παραλία της Πελασγίας.

Η Λαμία υπήρξε αρχαιότατη πόλη και η ίδρυσή της χάνεται στο βάθος του χρόνου και την αχλύ του μύθου. Ανέπτυξε ένα δικό της εσωτερικό πολιτισμό και μέσα από τα κομμάτια που διασώθηκαν, φαίνεται ότι διακρίθηκε για το σωστό διαχωρισμό του ετήσιου ημερολογιακού χρόνου.

Ακούσαμε αρκετά στοιχεία για το Λαμιακό πόλεμο, ο οποίος σημάδεψε όχι μόνο την ιστορία της αρχαίας Ελλάδας αλλά και τις εξελίξεις της παγκόσμιας ιστορίας.

Ανακοινώθηκαν αρκετά και ενδιαφέροντα στοιχεία που συμβάλουν στη συμπλήρωση του επισκοπικού καταλόγου του Θανμακού, καθώς επίσης και για τους αφιερωτές της μονής Ρεντίνας, της οποίας η πρόθεση είναι ένα πλούσιο αρχείο ονομάτων, επωνύμων και τοπωνυμίων.

Παρατέθηκαν άγνωστα στοιχεία για το γεωκτησιακό καθεστώς του χωριού Φραντζή τα αμέσως μετεπανεστατικά χρόνια, όπως και στοιχεία για μια ιδιόμορφη πώληση - παραχώρηση κτημάτων των χωριών Πελασγίας - Μύλων και Μαχαλά το Δεκέμβριο του 1821.

Γνωρίσαμε τη διαχρονική εξέλιξη των Δημογεροντιών α) του Ζητουνίου με έδρα το Ζητούνι (Λαμία), στην οποία υπάγονταν 50 χωριά και οικισμοί και συνεδρίασε στο χωριό Οίτη στις 16/6/1829 και β) του Πατρατζικίου με έδρα το

Πατρατζίκι (Υπάτη) στην οποία υπάγονταν 72 χωριά και συνεδρίασε στο χωριό Φτέρη στις 28/6/1830.

Αρκετά ενδιαφέροντα στοιχεία κατατέθηκαν για τη μάχη του Δομοκού της 5ης Μαΐου 1897, μια "άτυχη μάχη ενός άτυχου πολέμου", που είχε ως αποτέλεσμα τον οικονομικό έλεγχο της Ελλάδας από τη Διεθνή Οικονομική Επιτροπή.

Με γλαφυρότητα εκτέθηκαν οι θρύλοι, οι παραδόσεις και η ιστορία που αναφέρονται στην Οξυά ένα πανέμορφο βουνό απείρου κάλλους και σπουδαίας φυτογεωγραφικής σημασίας, στο οποίο υπάρχει το νοτιότερο δάσος Οξυάς στην Ευρώπη.

Κάναμε ένα οδοιπορικό και πληροφορηθήκαμε στοιχεία και λεπτομέρειες για τα χάνια και τους χαντζήδες της Λαμίας (19ο και 20ο αιώνα). Με το οδοιπορικό αυτό ξεδιπλώθηκε μια άλλη Λαμία, μιας άλλης εποχής, που πολλοί από μας προλάβαμε την ύπαρξή της.

Παρακολουθήσαμε το ιστορικό της δημιουργίας του Συλλόγου Συνταξιούχων Δ.Υ. Φθιώτιδας, τις δραστηριότητές του και την προσφορά του στα μέλη του και το κοινωνικό σύνολο.

Έγινε μια σύντομη αναφορά στο γεωγραφικό χώρο, όπου έζησαν και μεγαλούργησαν οι Έλληνες του Πόντου. Κατατέθηκαν στοιχεία για την μετοικεσία των Ελλήνων Ποντίων και την ομαδική εγκατάστασή τους στη Φθιώτιδα μετά το 1922.

Πληροφορηθήκαμε τα προσφυγικά ρεύματα στη Φθιώτιδα από τις αρχές του 20ου αιώνα ως το 1922 (προέλευση, τόποι εγκατάστασης, κρατικές προσπάθειες για την περίθαλψη κλπ.) όπως επίσης και το προσφυγικό ρεύμα του 1922.

Γνωρίσαμε τα έθιμα και τους χορούς των κατοίκων του Ν. Μοναστηρίου Φθιώτιδας, που προέρχονται από την Ανατολική Ρωμυλία, και οι οποίοι αν και ξεριζωμένοι από τον τόπο καταγωγής τους, έφεραν μαζί τους τα ήθη, τα έθιμά τους, τους χορούς και τις παραδόσεις τους.

Η μεταστέγαση του οικισμού της Ν. Βράχας το 1973 στο Σταυρό Φθιώτιδας δόθηκε με στοιχεία παρμένα από διάφορες Δ. Υπηρεσίες.

Μέσα από την αναφορά στους πλανόδιους και στεγασμένους φωτογράφους της πόλης τον 19ο και 20ο αιώνα περιηγηθήκαμε στην παλιά Λαμία, στη Λαμία που έφυγε.

Το θέμα «η πρώτη έγγραφη ιδιοκτησία των Σαρακατσαναίων στη Φθιώτιδα», μας παρουσίασε την προσπάθεια των Σαρακατσαναίων, αυτών των συστηματικών νομάδων κτηνοτρόφων, να ριζώσουν σε ένα μέρος από τα πρώτα χρόνια του ελεύθερου ελληνικού βίου.

Κατατέθηκαν αρκετά και ενδιαφέροντα στοιχεία:

α) για το διάκοσμο του Ιερού Ναού της Αρχοντικής Λαμίας κατά τον 18ο αιώνα που αφορούν τα ιδιαίτερα γνωρίσματα την πηγή έμπνευσης και τον

σκοπό του αγιογράφου και ετίσης

β) για την ιερά Μονή Αγίου Γεωργίου Στυλίδας, όπως τοπογραφία του μοναστηρίου, ίδρυση, λειτουργία και ανασύσταση αυτού, η αρχιτεκτονική και η εικονογράφηση του καθολικού ακόμη δε αναφορές στο παρεκκλήσιο του καθολικού.

Η αναφορά στην ιστορία του Πρακτικού Λυκείου Λαμίας, ενός από τα 15 που ιδρύθηκαν στην Ελλάδα, ήταν ένα ενδιαφέρον ντοκουμέντο άγνωστο στην ιστορία της Εκπ/σης όχι μόνο σε πολλούς από εμάς αλλά και στη μεγάλη πλειοψηφία των εκπ/κών.

Η παράδοση της τοπικής ιστορίας καλύπτει αρκετά μεγάλο χρονικό διάστημα. Στην πορεία της έχει προσλάβει διαφορετικές διαστάσεις. Ξεκίνησε από προσπάθεια προβολής και κατέληξε έκφραση αναζήτησης των αξιών και των αξιομνημονευτών στοιχείων ενός τόπου διαχρονικά.

Η κατάληξη είναι βήμα ωρίμανσης και συναισθηματικής εκπλήρωσης.

Τελειώνοντας, θα ήθελα να κάνω τις εξής σκέψεις. Μπορούμε να μιλούμε για πνευματική παράδοση και πνευματική ζωή, όταν υπάρχει η αίσθηση ότι συνεχίζουμε το έργο που μας παρέδωσαν οι πατέρες μας, όταν αισθανόμαστε δεμένοι μ' αυτό και ερχόμαστε με τη σειρά μας να το συζητήσουμε και να το ζήσουμε και να το δουλέψουμε με τις δικές μας δυνάμεις.

Για να πάμε πιο πέρα πρέπει να γνωρίζουμε τι έχει γίνει. Και όσο καλύτερα και βαθύτερα το γνωρίζουμε, τόσο καλύτερα προχωράμε. Με ασφάλεια, με γνώση και με βάθος. Αυτό είναι πιστεύω το βαθύτερο χρέος όλων μας, να ανακαλύπτουμε με τον καλύτερο τρόπο τους πνευματικούς θησαυρούς των πατέρων μας, να βοηθάμε τη συγκρότηση της ζωντανής παράδοσης και την ίδια ώρα με τη δική μας συμβολή να την ανανεώνουμε.

Θα ακολουθήσει η απονομή τιμητικών πλακετών στους εισηγητές. Πριν προχωρήσουμε σ' αυτό θα παρακαλέσω τον κ. Δήμαρχο να κηρύξει τη λήξη του συνεδρίου με τις δικές του σκέψεις και στη συνέχεια να δώσουμε τις πλακέτες στους εισηγητές της σημερινής διοργάνωσης. Κύριε Δήμαρχε.

Δήμαρχος Λαμίων, Γ. Ν. Κοτρωιάς: Κυρίες και κύριοι, δεν αισθάνομαι βέβαια και τόσο καλά που στο δεύτερο συνέδριο ήμουνα σχεδόν απών, όμως λόγοι που μου επέβαλλαν την απουσία, με κράτησαν μακριά από ένα συνέδριο το οποίο κατά γενική ομολογία ήταν ένα επιτυχημένο συνέδριο.

Εκεί μακριά που ήμασταν, αυτοί οι μακρινοί λαοί, ήξεραν για τις Θερμοπύλες, ήξεραν για κάποια ιστορικά γεγονότα της περιοχής μας και πραγματικά γεννάται το ερώτημα αν είναι δυνατόν κάποιοι ξένοι να τα ξέρουν και εμείς δεν αρκεί μόνο να τα ξέρουμε, αλλά εμείς θα πρέπει να τα γνωρίζουμε σε βάθος, να γνωρίζουμε και το γιατί. Γιατί η ιστορία και η παράδοση είναι παράγοντες σημαντικότεροι αυτογνωσίας.

Θα πω κάτι ακραίο, το οποίο το λέω καμιά φορά, ότι κάποιος σπουδαίος

πνευματικός άνθρωπος είχε πει ότι οι λαοί οι οποίοι δεν γνωρίζουν την ιστορία τους είναι καταδικασμένοι να την ξαναζήσουν, εννοώντας τα κακά σημεία της ιστορίας, τα δυσάρεστα. Αυτό μπορεί να είναι υπερβολικό, δείχνει όμως την αξία της γνώσης της παράδοσης και της ιστορίας μας. Γιατί αυτά τα δύο στοιχεία συντελούν στην απόκτηση αυτογνωσίας, στην απόκτηση ταυτότητας. Έχοντας λοιπόν αυτογνωσία και ταυτότητα, μπορούμε σταθερά και σίγουρα να βαδίσουμε μέσα στο θολό τοπίο της σημερινής παγκόσμιας κατάστασης.

Ο Δήμος Λαμιέων έχει με ομόφωνη απόφαση του Δημοτικού του Συμβουλίου αποφασίσει να αναθέσει τη συγγραφή της τοπικής μας ιστορίας κυρίως βέβαια της ιστορίας του Δήμου Λαμιέων. Αυτό μέχρι σήμερα δεν έχει γίνει πραγματικότητα και δεν έχει γίνει πραγματικότητα γιατί δεν ξέραμε ακριβώς τον τρόπο. Θα έπρεπε να αναθέσουμε σε κάποιον κατ' επιλογήν, να πούμε «γράψτε την ιστορία της περιοχής μας;» ή θα έπρεπε να κάνουμε ένα είδος διαγωνισμού με προτάσεις, και κάθε ένας να φέρει τις προτάσεις του και να αξιολογηθούν.

Εμείς είχαμε καταλήξει στο δεύτερο, βρίσκουμε όμως ότι αυτό το δεύτερο πρακτικά είναι λίγο δύσκολο. Γιατί όταν καθίσει ο άλλος και ουσιαστικά ετοιμάσει το σκελετό του βιβλίου του είναι σαν να το έχει γράψει, έχει μπει σε έναν πολύ μεγάλο κόπο και δεν ξέρω αν μετά θα πρέπει αυτός ο άνθρωπος - αν κρίνουμε ότι κάποιος άλλος είναι αξιολογότερο - να μην αποζημιωθεί γι' αυτή του τη δουλειά. Πάντως η απόφαση υπάρχει, η θέληση υπάρχει, όλα αυτά τα συμπεράσματα του συνεδρίου προφανώς μπορούν να βοηθήσουν και να συνθέσουν μία αρτιότερη εικόνα της ιστορίας της περιοχής μας, να αναδείξουν πτυχές που δεν τις ξέραμε.

Η πρόταση του Νομάρχη, που έμαθα, είναι αξιολογή για τη συγγραφή της τοπικής Φθιωτικής Ιστορίας. Νομίζω ότι όλα αυτά μπορούν να συνδυαστούν, να γίνει κάποιος συντονισμός να συνδυαστούν αυτά τα πράγματα, για να μπορέσουμε να έχουμε επιτέλους ένα αποτέλεσμα. Η εισαγωγή επίσης του μαθήματος της τοπικής ιστορίας βοηθάει πάρα πολύ προς αυτή την κατεύθυνση και έχω την εντύπωση ότι το Πνευματικό Κέντρο του Σταυρού είναι ένα πολιτιστικό κύτταρο σημαντικότερο, το έχει αποδείξει.

Εγώ ως Πρόεδρος - ίσως ευλογούμε λίγο τα γένια μας - αλλά τύποις είμαι Πρόεδρος, στην πραγματικότητα όλη τη δουλειά τη φέρουν εις πέρας άξιοι συνεργάτες, ο Αντιπρόεδρος, ο κ. Μακρής, ο κ. Παληαλέξης και όλα τα μέλη του διοικητικού συμβουλίου, άνθρωποι οι οποίοι εργάζονται καθημερινά γι' αυτό το Πνευματικό Κέντρο που νομίζω ότι με το δεύτερο συνέδριο της Φθιωτικής Ιστορίας δημιούργησε ένα θεσμό. Έναν θεσμό απαραίτητο, ένα εργαλείο χρήσιμο για τον τόπο μας και μ' αυτό τον τρόπο καταξιώνεται το Πνευματικό Κέντρο του Σταυρού ως ένα σημαντικότερο πολιτιστικό κύτταρο του Δήμου Λαμιέων.

Θεράμá λοιπόν συγχαρητήρια, με συγχωρείτε αν σας κούρασα γιατί η ώρα είναι περασμένη, και τελειώνοντας αυτό το συνέδριο δεν έχω παρά να ευχηθώ ένα ακόμα καλύτερο τρίτο συνέδριο Φθιωτικής Ιστορίας. Ευχαριστώ.

Αν. Καραναστιάσης (συντονιστής): Ευχαριστούμε τον κ. Δήμαρχο και παρακαλούμε τόσο τον ίδιο τον κ. Δήμαρχο ως Πρόεδρο όσο και τον κ. Κυροδήμο ως Αντιπρόεδρο να απονεύμουν τις τιμητικές πλακέτες στους εισηγητές. Θα τους διαβάξω με τη σειρά που είναι στο πρόγραμμα.

Ακολουθεί απονομή τιμητικών πλακετών

.....

Αν. Καραναστιάσης: Σας ευχαριστώ όλους, ανανεώνουμε το ραντεβού μας για το τρίτο συνέδριο της Φθιωτικής Ιστορίας το φθινόπωρο του 2005. Να είστε όλοι καλά. Όσοι επιθυμούν, η αρχαιολόγος περιμένει για μία ξενάγηση στο Αρχαιολογικό Μουσείο.

(ΣΥΓΚΡΟΤΗΣΗ ΔΗΜΟΓΕΡΟΝΤΙΑΣ ΣΤΗ ΦΘΙΩΤΙΔΑ ΤΟ 1829)

Εν Λαμία τη 4η Απριλίου 1835

Ο Έφορος Φθιώτιδος

Προς την του σεπτού εφέντη
διαπραγματευτικήν επιτροπήν

Ελήφθη το από 26 Φουρν. (Φεβρουαρίου) έγγραφον της επιτροπής ταύτης και εγνώσθησαν τα ενδιαλαμβανόμενα.

Η Εφορία Φθιώτιδος δεν δύναται να δώσει κατάλογον όλων των εις επαρχίαν ταύτην Εθνικών κτημάτων τα οποία επώλησαν εις διαφόρους. Επειδή δε αυτά δεν επωλήθησαν με καμμίαν ειδικποίησιν της εφορίας αλλ' έκαστος των Οθωμανών ευρίσκων τον αγοραστήν μόνος του εσυμφωνούσε την τιμήν και κάμνοντας τα έγγραφα πωλητήρια, τα επικύρωναν αλλά από το επαρχείον άλλα από τας δημογεροντίας και άλλα από τους ειρηνοδίκας, οι οποίοι όχι μόνον επώλησαν εκείνα τα οποία ήτον ιδιοκτησία των αλλά και πολλά ανήκοντα εις το δημόσιον δια τα οποία φιλονικούν ακόμη ως ατομικά των (;) και η εφορία επεριορίσθη μόνον εις το να παρατηρεί και εξετάζει μήπως και ήθελε πωλήσουν κανένα κτήμα από τα ανήκοντα εις το δημόσιον. Δια τα οποία επομένως θέλω καταστρώσει κατάλογον χωριστόν των ανηκόντων εις την Πόρταν (μιλιάκια) και χωριστόν δια τα ανήκοντα εις τα βακούφια τον οποίον θέλω πέμψει εις την επιτροπήν όσον το δυνατόν ταχύτερον.

Κατά το παρόν όμως (...) να ιδεάσει την επιτροπήν ταύτην περί των κειμένων κατά την δεξιάν όχθην του Σπερχειού τα οποία ήτον υπό την κυριότητα της Ελληνικής Κυβερνήσεως από το έτος 1829 μεταξύ των οποίων είναι και η Καριά του Ισμαήλμπε(γ)η την οποία αναφέρει η επιτροπή εις το έγγραφόν της και εκτός των ειρημένων εις μέρος από τα κατά την αριστεράν όχθην κείμενα επάνωθεν της θέσεως του Στενού ονομαζομένης (τα Στενά στο ύψος περιίτου της Ροδωνιάς).

Εις τα 1828 ότι βγήκαν (;) οι χιλίαρχοι Κίτζιος Τσαβέλας και Γιαννάκης Στράτος εις την Στερεάν Ελλάδα προς καταδίωξιν των Οθωμανών μετά την μάχην της Οξιιάς εκατέβησαν εις την πρότερον επαρχίαν Πατρατζικίου εις το χωρίον Φτέρη ονομαζόμενον όπου και ετοποθετήθη ο χιλίαρχος Γιαννάκης Στράτος και Ευαγγέλης Κοντογιάννης και έλαβον υπό την εξουσίαν των όλα τα πέραν του ποταμού Βΐστριζα (ήτις χύνεται κατ' άρκτον εις τον Σπερχειόν) κείμενα χωρία προς την δεξιάν του Σπερχειού (ποταμού όχθην). Και οι Οθωμανοί εις εκείνην την εποχήν εκάθισαν κατά την αριστεράν όχθην του Σπερχειού από το χωρίον Βαρυμπόπι ονομαζόμενον και κάτω προς το ανατολικόν μέρος (επειδή και από το Βαρυμπόπι κι επάνω προς το δυτικόν ων δύσβατος και στενός ο τόπος δεν ετόλμησαν να εισχωρέσουν) και ούτως τοποθετημένα τα ελληνικά (σ)την δεξιάν και τα οθωμανικά στρατεύματα εξ

αριστερών εστάθησαν έως εις την πτώσιν του Επάχτου 1829. Εις την εποχήν ταύτην ο Μήτζιο Κοντογιάννης, ο υιός του Βαγγέλης και εκ των Προκριτών της επαρχίας οι κύριοι Αθανάσιος Τζουκαλάς και Νίκος Φτέρης επήγαν εις Έπαχτον εις τον Αυγουστίνον και του εξήτησαν τροφάς και πολεμοφόδια προς τούτοις και 100 ιππείς δια να κτυπήσουν την Νέαν Πάτραν και να σηκώσουν και όλους τους κατοίκους των πεδινών χωριών δια να μην ευρίσκουν οι Οθωμανοί εν ακωλία (ακωλύτως;) τα αναγκαία και στέκονται. Ο Αυγουστίνος λοιπόν τους έδωσε την άδειαν προφορικώς να ενεργήσουν ό, τι δυνηθούν. Και με την επιστροφήν των εις Ν. Πάτραν συνάξας ο καπετάν Βαγγέλης όσους εδυνήθη εκατέβη εις Βαρυμπόπι. Και εις μίαν νύκτα κατά τον Μάιον εσήκωσεν όλας τας οικογενείας από τα κατά την αριστριστεράν όχθην του Σπερχειού κείμενα χωρία έως το Στενόν τας οποίας έπεμψαν εις Έπαχτον, Λιδορίκι, Μαλανδρινόν κλπ. και έκτοτε αυτό το μέρος έμεινεν υπό την κυριότητα της Ελληνικής Κυβερνήσεως και οι Έλληνες επέμενον και ήρχοντο έως τον Δομοκόν χωρίς να απαντούν (συναντούν) μηδένα Οθωμανόν.

Το αυτό έτος σηκώνοντες τους κατοίκους των ειρημένων χωριών έμειναν τα γενήματά των επάνω εις την ακμήν των δια θέρισμα, επομένως επιστρέψας ο Βαγγέλης Κοντογιάννης με 700 περίπου στρατιώτας και με όλους τους κατοίκους των ορεινών χωριών εκατέβη εις τον κάμπον έβαλεν και εθέρισαν και αλώνισαν όλους τους καρπούς των ειρημένων χωριών και τους μετακόμισεν εις τα ορεινά χωρίς να αφήσουν τους Οθωμανούς να πάρουν διόλου (εκτός;) μερικού το οποίον ο Βαγγέλης δια την μεταξύ αυτού και Μαχμούτμπεγι στενήν σχέσηιν του έδωσεν προς αυτόν (άπαν;) το χωρίον Αρχάνι.

Το δε εθνικόν δικαίωμα εκ των ειρημένων καρπών του αυτού έτους έδωσεν εις τους υπαλλήλους του Διοικητού Κραβάρων και Καρπενησιού κ. Εμμανουήλ Σπυριδωνος οτινες ήτον τότε διορισμένοι εις επιτροπήν Κάπαρην Χίον, Βελαράν εξ Ιωαννίνων και Δημήτριον Σαράτζογλου εκ Λεβαδείας ότε και ο έκτακτος επίτροπος Σαλώνων κ. Μεταξάς ήτον εις εν χωρίον της επαρχίας Ν. Πατρών ονομαζόμενον Σέλιανη (Μάρμαρα) το 1829 Οκτώβριον και εκεί συγκάλεσεν επαρχιακήν συνέλευσιν εσύστησεν την επαρχιακήν Δημογεροντίαν από τους κ. Κωνσταντή Γαρδίκη, Χριστ. Τζιάπην(;) Ιωάννην Ζυγούρην και Νίκον Φτέρην τον οποίον εδιόρισεν εν ταυτώ και ειρηνοδίην.

Η συσταθείσα αύτη δημογεροντία εκατέβη εις το χωρίον Φτέρη ονομαζόμενον, όπου εκτελούσε τα δημογεροντιακά χρέη. Και η δικαιοδοσία της εκτείνετο εις όλα τα βλαχοχώρια, πολιτοχώρια και κάμπον πέραν του ποταμού Βίστριτζα και επάνωθεν του Στενού προς το δυτικόν.

Αυτόν τον χειμώνα οι ένδον της Υπάτης ευρισκόμενοι Οθωμανοί ηθέλησαν να πωλήσουν τα επάνωθεν του Στενού χειμερινά λειβάδια των. Η δημογεροντία έπεισεν; τους ποιμένας προς τους οποίους τα επώλησαν οι

Οθωμανοί να τα βοσκήσουν και τα βόσκησαν οι κάτοικοι των ελευθέρων χωριών κατά διανομήν της δημογεροντίας.

Εις το 1829 έτος τα πεδινά χωριά τα πέραν της Βίστριτζας και επάνωθεν του Στενου δεν έσπειραν επειδή και οι κάτοικοι ήτον φευγάτοι ως ερρέθη προς δε τα 1830 περί τον Απρίλιο εκατέβησαν και έσπειραν μόνον καλαμπόκια των οποίων ο έγγυος και επικαρπίας φόρος επωλήθη παρά του διοικητού κ. Πέρβαλη προς τους κατοίκους δια *λογαριασμόν* (;) της κυβερνήσεως γρόσια τούρκικα 24.500 και οι Οθωμανοί δεν έλαβαν μηδόλω μετοχήν. Ωστε από τα 1828 έως της σήμερα τα ειρημένα χωριά πέραν της Βίστριτζας και επάνωθεν του Στενού ήτον και είναι πάντοτε υπό την κατοχήν και εξουσίαν της Ελληνικής κυβερνήσεως.

Περι δε των ζευγολατιών του Ασλάνμπεγη υιού του Μουχουρδάε Μουχαμέτ Πούντζα ονομαζόμενα Βαρυμπόπι, Ζέλι και Σοφού κείμενα κατά την αριστερά όχθη του Σπερχειού και το ήμισυ αντού ζευγολατίου Αγά ονομαζομένου κειμένου προς την δεξιάν όχθη του Σπερχειού εις τας αρχάς του 1830 κατά Μάρτιον εστάλη παρά του Σατρατζάμ Κιουταχή κάποιος Σαλίχ Αγάς. Ανεπιός του Αναχτάραγα του Κιουταχή, δια να καταγράψει τα ζευγολατία ταύτα ως μιλιάκια και μάλιστα φιλικώς ευγήκαν ομού με τον Σαλίχμπεγη (π...;) εκατέβη και ο Αθανάσιος Τζουκαλάς από το γυφτοχώρι και περιήλθον και τα ονόμασαν δια μιλιάκια πλην επειδή και τα ήβραν υπό την εξουσίαν της Ελληνικής κυβερνήσεως ανεχώρησαν χωρίς να ειπούν τι περισσότερον. Καθώς το ομολογεί και ο Οθωμανός Χαλήλαγας Μουσάγας, του οποίου η εξομολόγησις επέμφθη προς την επί των οικονομικών Βασιλικήν Γραμματείαν της Επικρατείας συνοδευομένη με την υπ' αριθμ. 1491/10 Ιανουαρίου αναφοράν της Εφορίας Φθιώτιδος. Όσα άλλα έγγραφα αναφοράς των κατοίκων περί του αντικειμένου τούτου και άλλα τοιαύτα επέμφθησαν προς την επί των οικονομικών Β(ασιλικήν) Γραμματείαν δια της Γενικής Εφορίας από τα 1833. Και άλλα επίσημα εδώ δεν υπάρχουν. Με κάθε λεπτομέρειαν πληροφορίαν η επιτροπή δύναται να την λάβη από τον τότε διοικητήν Πέρβαλην και από τους τότε δημογέροντες Γαρδίκη, Χρ. Τζιάπην, Ιωάννην, Ιωάννην Ζυγούρην και Νίκον Φτέρην.

Περί δε των χωριών της πρότερον επαρχίας Ζητουνίου των κειμένων κατά την δεξιάν όχθην του Σπερχειού αυτά απ' αρχής της επαναστάσεως ερημώσαν και δεν ήτον εις αυτά κάτοικοι έως της ελεύσεως του Κυβερνήτου από το 1828. Ότι εστάλησαν ως χλιαρχαί εις τας Θερμοπύλας εδιορίσθη ως έκτακτος επίτροπος εις Σάλωνα ο κ. Κων. Μεταξάς και εσύστησεν επαρχιακήν δημογεροντίαν του Ζητουνίου τότε άρχισαν να συνάζονται (οι κάτοικοι των πεδινών χωριών) και έκτοτε οι Οθωμανοί δεν απερνούσαν πλέον δεξιάν πέραν του Σπερχειού ποταμού και τα εισοδήματα όλα ελαμβάνοντο από την Ελληνικήν Κυβέρνησιν μέχρι της σήμερα.

Περιστατικώτερον τοιαύτας περί Ζητουνίου πληροφορίας η επιτροπή αύτη

δύναται να λάβη παρά του τότε εκτάκτου επιτρόπου Σαλώνων κ. Κων. Μεταξά και παρά του διοικητού Γρηγορίου Πέρβαλη και παρά της επαρχιακής δημογεροντίας Ζητουνίου Αναγνώστην Παπαλεξόπουλον εκ Στυλίδος και Αθανάσιον Τζίκαν από Κομποτάδων.

Δεν απάντησεν αμέσως η Εφορία επειδή όταν έλαβεν την διαταγήν της ευρίσκετο έξω εις τα χωρία δια την καταμέτρησιν των ποιμνίων και (τα στοιχεία;) δεν ηδύνατο να έχει μαζί της. Όθεν παρακαλώ να έχει την συγγνώμην παρ' αυτής.

Ο Έφορος
Ιερομνήμων

Επεξηγηματικές σημειώσεις:

Αυτό το χειρόγραφο έγγραφο, που αναφέρεται στη σελίδα 242 των Πρακτικών, βρέθηκε από τον Γιάννη Μακρή στα Γενικά Αρχεία του Κράτους, φάκελος 78-79, αρ. εγγράφου 64, (Πρακτικά της Μικτής Επιτροπής, Β' Κτήματα Φθιώτιδας). Φωτοτυπήθηκε και ... αποκρυπτογραφήθηκε από τον ίδιο.

(Φεβρουαρίου): Τα εντός παρενθέσεως με πλάγια γράμματα είναι επεξηγήσεις του αντιγραφέα.

(...;) : Δυσανάγνωστο.

βγήκαν (;) : Δυσανάγνωστο αλλά μάλλον όπως παρατίθεται.

**ΧΟΡΗΓΟΙ
ΤΟΥ 2ου ΣΥΝΕΔΡΙΟΥ ΦΘΙΩΤΙΚΗΣ ΙΣΤΟΡΙΑΣ**

CHIPITA INTERNATIONAL

ΑΦΟΙ ΑΝΤΖΟΥΛΗ Α.Ε., Υδραυλικά - Είδη υγιεινής
«ΒΙΒΛΙΑΓΟΡΑ», Σπυρος Μπέτσης

ΒΙΒΛΙΟΠΩΛΕΙΟ «ΚΕΝΤΡΙ», Ζ & Α. Φύκας

ΒΙΒΛΙΟΠΩΛΕΙΟ «ΛΥΧΝΑΡΙ», Γιάννης Καζάσης

ΒΙΒΛΙΟΠΩΛΕΙΟ «ΟΙΩΝΟΣ», Γιάννης Κούτρας

ΒΙΒΛΙΟΠΩΛΕΙΟ Νίκου Σοφιανού

ΒΙΒΛΙΟΠΩΛΕΙΟ «ΣΤΟΑ», Ευθυμία Δημ. Κακάβα

Γαλάνης Χρίστος, Μηχανολόγος- Μηχανικός

Γεωργακόπουλος Ελευθέριος, Λογιστής

Καρανασάσης Αποστόλης, Δημοτικός Σύμβουλος

Κρικέλλα Βασιλική, Ηλεκτρολόγος - Μηχανικός

Παλιαλέξης Ηλίας, Δημοτικός Σύμβουλος

ΠΡΑΚΤΟΡΕΙΟ ΠΡΟ-ΠΟ, Γιώτα Ζαλώρα

ΕΝΩΣΗ ΛΕΙΤΟΥΡΓΩΝ ΜΕΣΗΣ ΕΚΠΑΙΔΕΥΣΗΣ ΦΘ/ΔΑΣ

ΣΥΛΛΟΓΟΣ ΔΑΣΚΑΛΩΝ & ΝΗΠΙΑΓΩΓΩΝ ΦΘ/ΔΑΣ

ΣΥΛΛΟΓΟΣ ΣΥΝΤΑΞΙΟΥΧΩΝ ΔΗΜΟΣΙΩΝ ΥΠΑΛΛΗΛΩΝ ΦΘ/ΔΑΣ

ΣΥΛΛΟΓΟΣ ΠΟΛΙΤΙΣΤΙΚΟΣ «Ο ΑΓΙΟΣ ΜΑΡΚΟΣ» Σ.Σ. ΛΙΑΝ/ΔΙΟΥ

ΣΥΛΛΟΓΟΣ ΠΟΛΙΤΙΣΤΙΚΟΣ ΝΕΑΣ ΒΡΑΧΑΣ

ΣΥΛΛΟΓΟΣ ΠΟΛΙΤΙΣΤΙΚΟΣ ΣΤΑΥΡΟΥ

ΦΑΡΜΑΚΑΠΟΘΗΚΗ ΛΑΜΙΑΣ, Κάιλας Α.Ε.

ΦΑΡΜΑΚΕΙΟ, Καλέμη Αικατερίνη

Ο ΦΟΥΡΝΟΣ ΣΤΟ ΣΤΑΘΜΟ, Γ. Γιαννακάκης - Μ. Καρανασάση Ο.Ε.

ΦΡΟΝΤΙΣΤΗΡΙΟ «ΘΕΤΙΚΟ», Θ. Μακαρές

ΚΕΝΤΡΟ ΕΥΡΩΠΑΪΚΩΝ ΓΛΩΣΣΩΝ, Πελαγία Θεοχάρη

ΚΕΝΤΡΟ ΞΕΝΩΝ ΓΛΩΣΣΩΝ Δαβανέλλος

ΚΕΝΤΡΟ ΞΕΝΩΝ ΓΛΩΣΣΩΝ, Τσιγγούδη Αικατερίνη

ΦΡΟΝΤΙΣΤΗΡΙΑ «ΣΤΕΦΑΝΗ», Βεγγέλης & Παναγιώτης Στεφανής

ΥΙΟΙ ΠΕΡΙΚΛΗ ΜΠΛΕΝΤΖΑ, Τζάμια - Κρύσταλλα - Χρώματα - Σιδηρικά

ΠΑΠ PRESS, Αφοι Σ. Παπαθανασίου Ο.Ε.

ΧΟΡΗΓΟΣ ΕΠΙΚΟΙΝΩΝΙΑΣ: ΤΗΛΕΟΡΑΣΗ «ΕΝΑ»

Σελιδοποίηση - Εκτύπωση:
Γραφικές Τέχνες **ΑΦΟΙ Σ. ΠΑΠΑΘΑΝΑΣΙΟΥ Ο.Ε.**



Υψηλάντου 55, 351 00 Λαμία
Τηλ.: 22310 34000 - Fax: 22310 43856
e-mail:pappress@lam.forthnet.gr