

free running στο Βόλο.
δίκτυο χώρων προώθησης της επικοινωνίας

Παναγιώτης Πανταζής

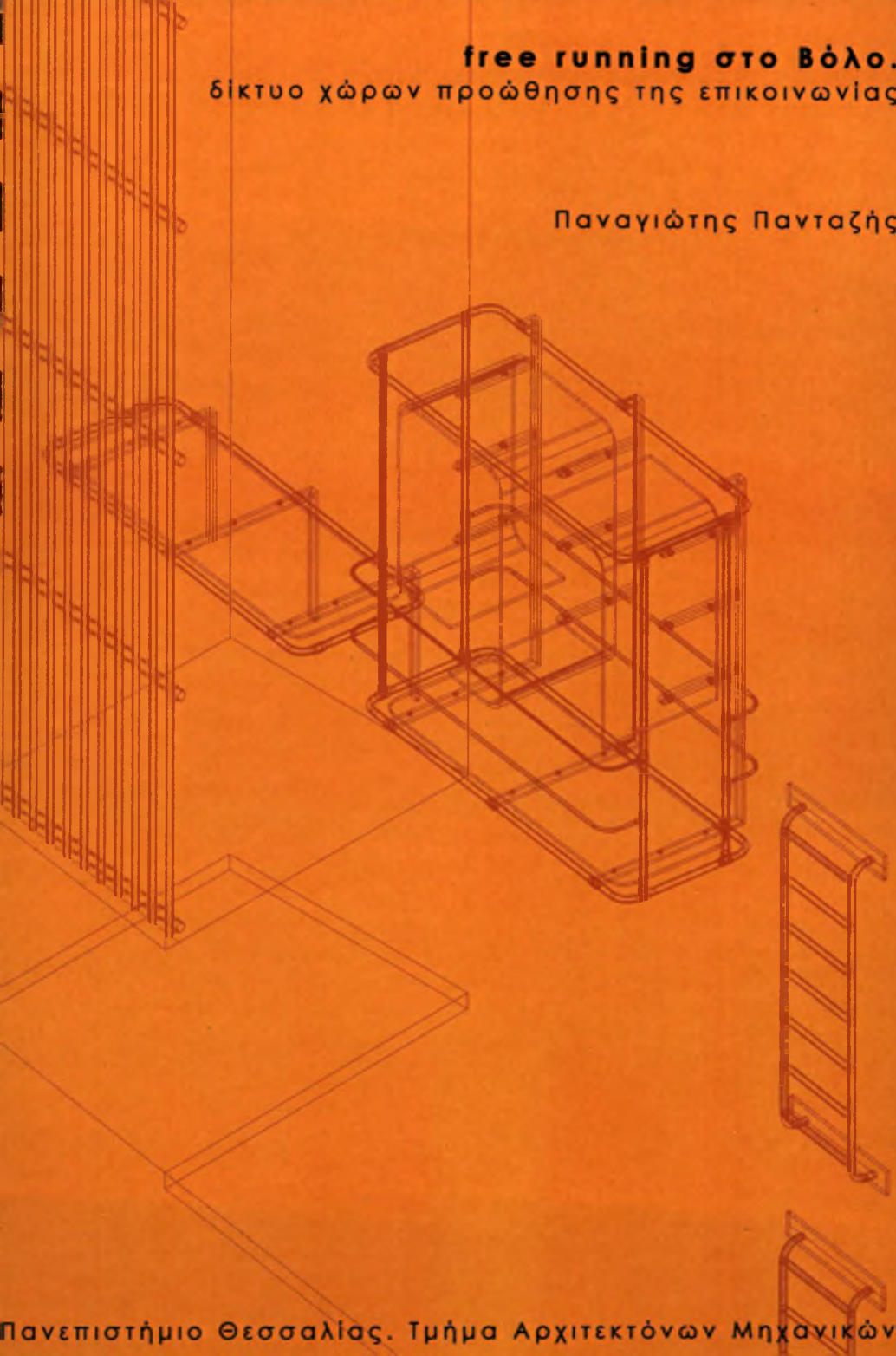



**ΠΑΝΕΠΙΣΤΗΜΙΟ ΘΕΣΣΑΛΙΑΣ
ΥΠΗΡΕΣΙΑ ΒΙΒΛΙΟΘΗΚΗΣ & ΠΛΗΡΟΦΟΡΗΣΗΣ
ΕΙΔΙΚΗ ΣΥΛΛΟΓΗ «ΓΚΡΙΖΑ ΒΙΒΛΙΟΓΡΑΦΙΑ»**

Αριθ. Εισ.: 5404/1
Ημερ. Εισ.: 11-07-2007
Δωρεά: Συγγραφέα
Ταξιθετικός Κωδικός: ΠΤ – ΑΜ
2007
ΠΑΝ

Διπλωματική εργασία:

FREE RUNNING ΣΤΟ ΒΟΛΟ_

Δίκτυο χώρων προώθησης της επικοινωνίας

Παναγιώτης Πανταζής

Επιβλέπων : Ζήσης Κοτιώνης

Περιεχόμενα:

A.1. ΑΡΧΙΚΟΣ ΠΡΟΒΛΗΜΑΤΙΣΜΟΣ.....	4
Αστικά ερεθίσματα.....	12
2. Η ΠΟΛΗ ΩΣ ΜΕΣΟ ΨΥΧΑΓΩΓΙΑΣ.....	14
Flaneurs.....	14
Ghetto και street art.....	17
Η έννοια του ανταγωνισμού στην street art..	19
Parkour και free running.....	23
Σκοπός της εργασίας.....	28
B. ΕΠΙΛΟΓΗ ΤΩΝ ΣΗΜΕΙΩΝ ΕΓΚΑΤΑΣΤΑΣΗΣ	31
Τεκμηρίωση των ευρύτερων περιοχών.....	32
Δίκτυο #1	36
Χώροι εγκατάστασης στο 1 ^ο Δίκτυο.....	38
Δίκτυο #2	46
Χώροι εγκατάστασης στο 2 ^ο Δίκτυο.....	49
Δίκτυο #3	52
Χώροι εγκατάστασης στο 3 ^ο Δίκτυο.....	55
Δίκτυο #4	59
Χώροι εγκατάστασης στο 4 ^ο Δίκτυο.....	62
Δίκτυο #5	65

Χώροι εγκατάστασης στο 5 ^ο Δίκτυο.....	68
Γ. ΠΡΟΤΑΣΗ.....	72
Σκελετός και εσωτερικό	74
Πρόσβαση.....	80
Σχέση της συνολικής κατασκευής με το δρόμο - Σήμανση προτεινόμενων κινήσεων.....	82
Ε. ΠΑΡΑΡΤΗΜΑ	84
Σχέδια και τρισδιάστατες απεικονίσεις της κατασκευής & ενός σεναρίου εγκατάστασης	
ΒΙΒΛΙΟΓΡΑΦΙΑ	

FREE RUNNING ΣΤΟ ΒΟΛΟ.

Δίκτυο Χώρων Προώθησης της Επικοινωνίας

Παναγιώτης Πανταζής / επιβλέπων: Ζήσης Κοτιώνης

«...να φέρουμε στο φως τις κρυφές μορφές που προσλαμβάνει η διασκορπισμένη στρατηγική και αυτοσχέδια δημιουργικότητα ομάδων ή ατόμων...

Όταν ωθούνται στα ιδεώδη όριά τους, αυτές οι διεργασίες και τα τεχνάσματα συγκροτούν ένα δίκτυο ισχυρό και αυτόνομο...»

Με εφιαλτήριο αυτή τη φράση του Michel Le Certeau και με βάσεις τόσο στην προσωπική εμπειρία όσο και στις ιστορικά καταγεγραμμένες αξιοποιήσεις του αστικού ιστού ως μέσο ψυχαγωγίας, δημιουργείται στο Βόλο ένα δίκτυο χώρων προώθησης της επικοινωνίας μεταξύ των ατόμων που επιλέγουν να περιπλανηθούν στη πόλη και να μοιραστούν με άλλους τους διάφορους τρόπους έκφρασής τους. Αυτή η δυνατότητα προσφέρεται μέσω της αποθήκευσης (σε ψηφιακή ή παραδοσιακή μορφή μέσων) των εικόνων, ήχων, animation και κειμένων που θα θέλει να καταθέσει σε κοινή θέα, ο εκάστοτε χρήστης της κατασκευής, η οποία είναι τοποθετημένη σε κάποια τυφλή όψη πολυκατοικίας.

Τα σενάρια προσέγγισης της κατασκευής περιλαμβάνουν από απλή αναρρίχηση έως πιο σύνθετες κινήσεις αντλημένες από το λεξιλόγιο του parkour, και υποδεικνύονται με ειδική σήμανση σε στρατηγικά σημεία της πορείας προς αυτήν.

FREE RUNNING IN THE CITY OF VOLOS.

network of spaces that promote communication

Panayiotis Pandazis / supervisor : Zisis Kotionis

"... let's bring in the light the concealed forms that engage the scattered strategy and improvised creativity of teams or individuals...

When they are pushed to their ideal limits, these activities and subterfuges constitute a network powerful and autonomous..."

Using this phrase, by Michel Le Certeau, as a starting point and based both in personal experience and in historically recorded exploitations of urban web, as a means of entertainment, a network of spaces that promote communication, between the individuals that select to wander in the city and share with others their various ways of expression, is created in Volos. This possibility is offered via the storage (in digital or traditional media) of pictures, sounds, animation and texts that each user of the manufacture will want to expose in common view; the manufacture is placed in certain blind aspect of blocks of flats. The scenarios of approaching the manufacture include from simple ascension until complexer movements drawn from the vocabulary of parkour, and are indicated with special labelling in most important points of the courses.

...να φέρουμε στο φως τις κρυφές μορφές που προσλαμβάνει η διασκορπισμένη στρατηγική και αυτοσχέδια δημιουργικότητα ομάδων ή ατόμων...

Όταν ωθούνται στα ιδεώδη όριά τους, αυτές οι διεργασίες και τα τεχνάσματα συγκροτούν ένα δίκτυο ισχυρό και αυτόνομο...

Michel Le Certeau,
The practice of everyday life

A. ΑΡΧΙΚΟΣ ΠΡΟΒΛΗΜΑΤΙΣΜΟΣ

Όπως κάθε χώρος, η πόλη αποτελεί μια ανθρώπινη -υλική και άυλη- κατασκευή. Είναι ένας χώρος δυναμικός, όπου συσσωρεύονται άνθρωποι, παραγωγικές διαδικασίες και εξουσία, εγγράφοντας συνεχώς σε αυτήν δεδομένα που αποτελούν το παρελθόν και το παρόν της. Ένα τέτοιο περιβάλλον έχει πολλές φορές αποτελέσει στο παρελθόν τον καμβά εκδηλώσεων συλλογικής έκφρασης σε όλα τα επίπεδα ανθρώπινης δραστηριότητας. Διαδηλώσεις πολιτικού χαρακτήρα, οργανωμένες τρομοκρατικές ενέργειες, λιτανείες, μουσικά φεστιβάλ, και άλλες πολλές εκδηλώσεις συλλογικότητας διαδραματίζονται στους δημόσιους χώρους της πόλης και συμβάλουν στη δόμηση της αστικής φυσιογνωμίας της.

Η τέχνη δε λείπει από το πλήθος αυτών των εκδηλώσεων. Πολλά κινήματα που επηρέασαν την εξέλιξη της καλλιτεχνικής έκφρασης δε δημιουργήθηκαν σε σχολές καλών τεχνών αλλά

σε καφενεία και καμπαρέ, δηλαδή σε χώρους ανοιχτούς στο κοινό κι έτσι με έντονα δημόσιο χαρακτήρα¹. Τα πρώτα έργα που συντελούσαν στην απαρχή ενός κινήματος είχαν φυσικά πειραματικό χαρακτήρα και δύσκολα αναγνωρίζονταν στην αρχή σαν τέχνη. Πρόσφατο παράδειγμα αποτελούν το graffiti και το sticker-bombing για τα οποία τα τελευταία χρόνια γίνονται αναφορές ως τέχνη του δρόμου (street art), ενώ όταν είχαν αρχίσει να εμφανίζονται μαζικά και να γεμίζουν άδειους τοίχους ή βαγόνια τρένων σε αστικά κέντρα θεωρούνταν οπτική ρύπανση. Η θεώρηση των graffiti ως έργων τέχνης είναι βέβαια παρακινδυνευμένη, αφού ο ορισμός της τέχνης είναι εξαιρετικά δύσκολος. Η δυσκολία αυτή μας ωθεί προς την κατεύθυνση της προσωπικής - καλλιτεχνικής- έκφρασης. Τα αποτελέσματα της

¹ Παράδειγμα τέτοιας πόλης είναι η Ζυρίχη του Μεσοπολέμου. Πολιτικοί εξόριστοι, συγγραφείς όπως ο Τζόυς, συνθέτες όπως ο Στραβίνσκι, διανοούμενοι, καλλιτέχνες κλπ. έβρισκαν καταφύγιο στα καφενεία και καμπαρέ της, τα οποία πολλές φορές γίνονταν ο τόπος σύλληψης της ιδέας των έργων τους. Το κίνημα Νταντά θεωρείται ότι γεννήθηκε επισήμως στο "Καμπαρέ Βολταίρ". Βλ. Honour κ.ά., 1998:686.

street art δεν είναι έργα που δημιουργούνται με σκοπό τη στέγασή τους σε γκαλερί και μουσεία, (ανεξάρτητα από σχετικές απόπειρες την τελευταία δεκαπενταετία), αλλά είναι προϊόντα της εκτόνωσης της ανάγκης για δημιουργία και η υλική πραγμάτωση της προσωπικής ματιάς προς τον κόσμο. Η προσωπική αυτή πράξη μπορεί να αποκτήσει συλλογικό χαρακτήρα, είτε με τη δημιουργία μιας ομάδας (crews) είτε με τη συγκρότηση μιας άτυπα ορισμένης και διευρυμένης κοινότητας, που δρα και εκφράζεται με τα ίδια μέσα. Fanzines², που στην πλειοψηφία τους αποτελούν αυτοχρηματοδοτούμενες απόπειρες των δημιουργών και δημιουργούν ένα μικρό κύκλο ενημέρωσης σχετικά με αυτά τα θραύσματα έκφρασης στον αστικό χώρο, είναι τα κυριότερα μέσα επικοινωνίας αυτών των κοινοτήτων.

² Ο όρος fanzine προέρχεται από συγχώνευση των αγγλικών λέξεων fanatic και magazine, και δημιουργήθηκε για να περιγράψει κάθε περιοδικό φανατικών φίλων κάποιου αντικείμενου ή προσώπου αφιερωμένο στο αντικείμενο ή στο πρόσωπο αυτό. Υπάρχουν fanzines σχετικά με comics, graffiti, μουσικά είδη, χορό κ.α.

Εκτός από το περιβάλλον των πόλεων, η έννοια της κοινότητας συναντάται και στο διαδίκτυο, όπου άνθρωποι που χωρίς να έχουν καν συναντηθεί, επικοινωνούν και ανταλλάσσουν απόψεις για οποιοδήποτε θέμα επιθυμούν. Κοινότητες τέτοιου είδους έχουν δημιουργηθεί με σκοπό την προσωπική καλλιτεχνική έκφραση και συσπειρώνονται σε ψηφιακούς τόπους που τους δίνουν αυτή την ευκαιρία. Online galleries, όπου ο κάθε χρήστης του διαδικτύου έχει την δυνατότητα να «ανεβάσει» την δουλειά του, κάνοντας το έργο του γνωστό στον κάθε πιθανό άλλο περιηγητή του internet, εισπράττοντας σχόλια και κριτικές. Όπως τα graffiti απευθύνονται στους περαστικούς που θα το κοιτάξουν έστω και φευγαλέα, έτσι και αυτοί οι ψηφιακοί τόποι είναι ανοιχτοί προς κάθε επισκέπτη, ο οποίος μπορεί εάν επιθυμεί να προσθέσει σε αυτήν την ιδιότυπη βιβλιοθήκη τη δική του δημιουργία.

Κείμενα, εικόνες, ήχοι και animation βρίσκουν τη θέση τους σε διαδικτυακούς τόπους όπως το

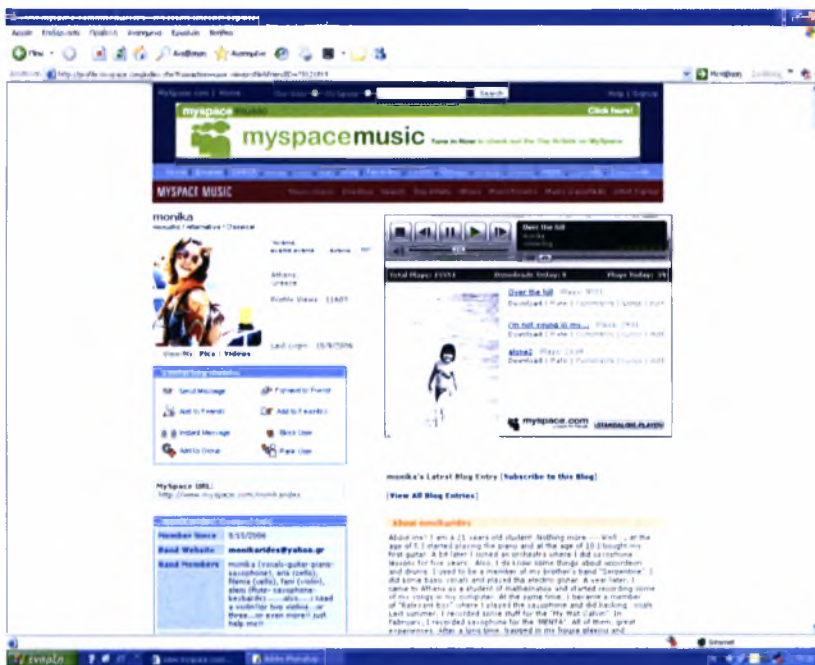
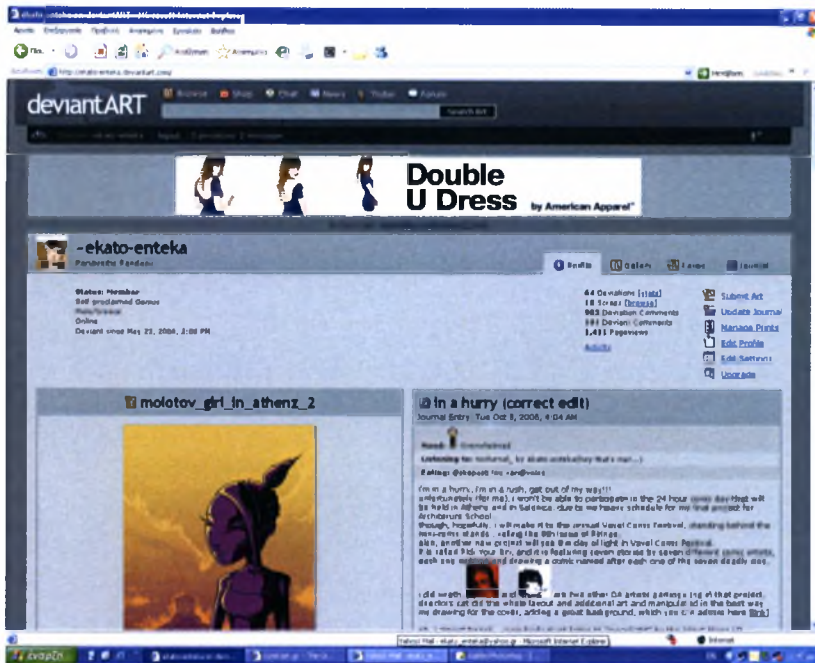

Screenshots από τις ιστοσελίδες deviantart.com και myspace.com

deviantart.com ή το myspace.com οι οποίοι σε κατά μέσο όρο λειτουργίας τα πέντε χρόνια, έχουν συγκεντρώσει εκατοντάδες χιλιάδες χρήστες και δισεκατομμύρια εκθεμάτων, καταφέροντας να προσφέρουν πολύ ευέλικτη περιήγηση για εκείνους που ψάχνουν κάτι συγκεκριμένο, χωρίς να παραμελούν τις πιθανότητες εύρεσης τυχαίων εκθεμάτων. Αξιολογικά κριτήρια των δημιουργιών δεν υπάρχουν, και για αυτό οι χώροι αυτοί ευνοούν τους πειραματισμούς και το νέο.

Όπως και οι λοιποί διαδικτυακοί τόποι, έτσι και αυτοί οδηγούν σε μια νέα αισθητική, την αποκαλούμενη "αισθητική του δικτύου" (net-work aesthetics), η οποία στηρίζεται σε τρεις άξονες. Στα πλαίσια αυτής της αισθητικής, λοιπόν, δίνεται ιδιαίτερη έμφαση στη διευκόλυνση της οριζοντιότητας στην κατασκευή των σηματομενών, στον πολλαπλασιασμό των διασταυρώσεων μεταξύ των υποκειμένων και πληροφορίας, καθώς και στην αντικατάσταση κάθε επιθυμίας σταθερότητας υπέρ κάποιων

προϊόντων που υπόκεινται σε συνεχή αλλαγή³. Σύμφωνα με τα παραπάνω, οι δικτυακοί αυτοί τόποι εμφανίζονται συνολικά σε μια “πλατφόρμα” που τις ομαδοποιεί, προσδοκούν την είσοδο επισκεπτών και για αυτό αυξάνουν τις πιθανότητες της τυχαίας επίσκεψης, ενώ ανανεώνονται συνεχώς, συνήθως με την πρόσθεση νέου υλικού αλλά ενίοτε και με την αλλαγή της διεύθυνσης, η οποία αποτελεί ουσιαστικά το δρόμο που οδηγεί στην είσοδό τους.

Μολονότι στο διαδίκτυο υπάρχουν χώροι που ευνοούν την προσωπική καλλιτεχνική δημιουργία, απουσιάζει κάτι αντίστοιχο από το δημόσιο περιβάλλον της πόλης. Σε πολλά αστικά κέντρα υπάρχουν δημόσια ή ιδιωτικά κτίρια που συνδυάζουν τη διδασκαλία με την πρακτική εξάσκηση, αλλά αυτά ουσιαστικά στοχεύουν στη μετάδοση πληροφοριών και αδιαφορούν για το επόμενο στάδιο, αυτό της δημιουργίας. Η προσωπική καλλιτεχνική έκφραση γίνεται κυρίως

³ Peran, 2005:36

σε ιδιωτικά εργαστήρια ή σε χώρους κατοικίας, στρέφοντας την πλάτη στους δημόσιους χώρους.

Αστικά ερεθίσματα

Ο χώρος της πόλης αποτελεί ένα δίκτυο πολλαπλών χρήσεων και πολυεπίπεδων αναγνώσεων, ανάλογα με την οπτική και τα βιώματα του παρατηρητή. Εκτός από καμβά για τους street artists, όπως προαναφέρθηκε, αποτελεί έμπνευση για τους υπόλοιπους καλλιτέχνες. Σε αντίθεση με τα πρότυπα των εξοχικών τοπίων που δέσποζαν σε παλαιότερες απεικονίσεις, εκφράζοντας την ισορροπία και την αρμονία της φύσης, πλέον οι γρήγοροι και αγχωτικοί αστικοί ρυθμοί αντικατοπτρίζονται στη τέχνη και αποτελούν τις πρώτες ύλες για μουσική, ζωγραφική, κινηματογράφο, κόμικς κ.α. Πλέον μια βόλτα στη πόλη προσφέρει μεγαλύτερη απόλαυση σε μεγάλες ομάδες ανθρώπων, από την πατροπαράδοτη

εξιδανικευμένη επίσκεψη στη φύση, ή εν πάση περιπτώσει υπάρχουν άνθρωποι που νιώθουν πως αντλούν όμορφες εικόνες από ένα περίπατο σε ένα αστικό τοπίο, εξίσου με ένα φυσικό.

Στην Ελλάδα, που αποτελεί μια χώρα με αρκετά πρόσφατη ανάπτυξη των αστικών κέντρων με χαρακτηριστικότερο παράδειγμα την πληθυσμιακή υπερφόρτωση της Αθήνας, έχουν αρχίσει να διαμορφώνονται μόλις την τελευταία δεκαετία οι κατάλληλες συνθήκες για να γεννηθούν και να ευδοκιμήσουν δίκτυα street art, καθώς και καλλιτέχνες που να βρει ανταπόκριση η αγάπη τους για τα αστικά δρώμενα. Χαρακτηριστικότερο εν Ελλάδι παράδειγμα αποτελεί το μουσικό συγκρότημα των Στέρεο Νόβα που στη δεκαετία του 1990, μίλησε στην πλέον καθημερινή γλώσσα για ανθρώπινες σχέσεις, περιπλανήσεις και αναζητήσεις με φόντο την αστική κορυφογραμμή μιας πόλης χωρίς όνομα.

Η πόλη ως μέσο ψυχαγωγίας

Flaneurs

Η στροφή προς μία εξωτερίκευση της απόλαυσης της αστικής πραγματικότητας, με όλο το τεχνητό σκηνικό που συμπεριλάμβανε αυτή, άρχισε να γίνεται αισθητή με την εμφάνιση των flaneurs⁴ στο Παρίσι του 1850. Ο flaneur περιγράφηκε ως ο προνομιούχος αστός άντρας που ερευνά και κυριαρχεί στους κοινωνικούς χώρους της σύγχρονης πόλης.

Όπως χαρακτηριστικά αναφέρεται «ο flaneur πριν περάσει το κατώφλι του σπιτιού του είναι ένας άντρας σαν όλους τους άλλους: ένας συνταξιούχος στρατηγός, ένας καθηγητής, ένας πρώην δικηγόρος (...) . Την στιγμή που αγγίζει το πεζοδρόμιο, και εισπνέει την σκόνη της λεωφόρου, αυτόματα ενεργοποιείται...»⁵ Η μετατροπή του, από ιδιώτη σε δημόσια φιγούρα

⁴ Στα ελληνικά ο όρος αποδώθηκε ως «πλάνης».

⁵ (Un flaneur, 1831:100)



χαρακτηριστικές εικόνες flaneurs

υπήρξε από κάθε άποψη, μια δραματική διαδικασία , καθώς ο flaneur κατά τις ατέρμονες διαδρομές του δίνει την εντύπωση πως «περπατάει πιο στητός, το στήθος του είναι φαρδύτερο, ενώ η ζωή ξανάρχεται στα μάγουλά του και η ελπίδα στην καρδιά του. Τότε τα ξεχνάει όλα: τη γυναίκα του (αν και συνήθως είναι εργένης) , του πιστωτές του, την δουλειά του, τις φιλοδοξίες του, ακόμη και τον εαυτό του. Αν ήταν άρρωστος, θα ξεχνούσε και την ασθένειά του.»⁶ Από τους Παριζιάνους flaneurs, που υπήρξαν οι πρώτοι που απενοχοποιημένα εξήραν την αστική περιπλάνηση χωρίς συγκεκριμένο σκοπό, ιστορικά τη σκυτάλη πήραν τα χαμίνια του Λονδίνου, που κατέκλυσαν τα σκοτεινά σοκάκια της αγγλικής πρωτεύουσας στα τέλη του 19^{ου} αιώνα. Η στροφή ήταν αρκετά θεαματική δεδομένων τόσο των κοινωνικών όσο και των ηλικιακών διαφορών των δύο ομάδων. Έτσι ενώ το κίνητρο και στις δύο περιπτώσεις είχε να κάνει με το γόητρο, που συνεπαγόταν τον έλεγχο των

⁶ (Janin, 1834 : 164)

δρόμων , στην πρώτη περίπτωση είχαμε να κάνουμε με μια κατάκτηση που πήγαζε από την κοινωνική αποδοχή και ήταν ένα προνόμιο, ενώ στην δεύτερη είχαμε να κάνουμε με μια κατάκτηση που ήταν αναγκαία για την επιβίωση. Έτσι περάσαμε από μια ειρηνική κατοχή των δρόμων, σε μία περισσότερη μαχητική κατάσταση, μιας και τα μικρά παιδιά των Λονδρέζικων δρόμων αποτελούσαν κίνδυνο για τους ανυποψίαστους περαστικούς. Η αύξηση του πληθυσμού στις πόλεις, είχε ως αποτέλεσμα την αύξηση της εγκληματικότητας.

Ghetto και street art

Το φαινόμενο που τονίστηκε ακόμη εντονότερα, ήταν η χωροταξική ομαδοποίηση που αντικατόπτριζε την κοινωνική υπόσταση της εκάστοτε ομάδας. Έτσι ενώ στην αρχή ο κοινωνικός αποκλεισμός έθεσε στο περιθώριο συγκεκριμένες ομάδες σε συγκεκριμένες περιοχές, η αντίδραση ήταν μη αναμενόμενη

στις μεγαλουπόλεις. Αντί να υπάρξει αγώνας για επανένταξη στον αστικό ιστό, υπήρξε μια κίνηση αυτοαπομόνωσης και ανεξαρτητοποίησης. Τα ασιατικά γκέτο του Λονδίνου ή τα λατινικά της Νέας Υόρκης, υπήρξαν περιοχές που η είσοδος σε αυτά από αποτελούσε θανάσιμη απειλή για τον επισκέπτη τους. Ο έλεγχος των δρόμων εκτός από την κυριολεκτική χρήση της λέξης -που συνεπαγόταν χρήση όπλων για την διατήρηση των κεκτημένων- επεκτάθηκε και στους τομείς της street art. Εκεί που έφτανε ένας graffiti artist⁷ να «χτυπήσει» την υπογραφή του (tag) ή ένα throw-up⁸ σε κάποιο δύσκολο σημείο, αυτόματα άφηνε το σημάδι του και οριοθετούσε την περιοχή ελέγχου του. Αν κάποιος έγραφε πάνω από το σημάδι ενός writer, προκαλούσε την κυριαρχία του τόσο σε καλλιτεχνικό επίπεδο όσο και θέματα

⁷ από εδώ και στο εξής θα αναφέρονται ως writers χάριν συντομίας. Ο όρος writer είναι συνώνυμος του graffiti artist.

⁸ Throw-up στην ορολογία του graffiti λέγεται το κομμάτι που γίνεται γρήγορα, με ένα περίγραμμα και ένα χρώμα γεμίσματος (αν είναι ασημί είναι silver piece) και αυτό που γράφει είναι το ψευδώνυμο που χρησιμοποιεί ο writer.

γοήτρου. Βέβαια σε παλαιότερες εποχές, η όλη κατάσταση ξέφευγε συχνά από τα καλλιτεχνικά πλαίσια, με αντιδράσεις που ενίοτε είχαν επιπτώσεις στη ζωή του ενός ή του άλλου.

Η έννοια του ανταγωνισμού στην *street art*



Το logo των Public Enemy, ίσως του σημαντικότερου hip-hop συγκροτήματος, ήταν ένα b-boy στο κλασικό b-boy stand (πόζα όσων χορεύαν breakdance που σήμαινε πως θεωρούν τον εαυτό τους καλύτερο από αυτόν που συναγωνίζονταν.)

Η *street art*, σε όλες της τις εκφάνσεις (συνήθως κάτω από την γενικότερη ταμπέλα του hip-hop⁹) παρουσίαζε μία «πολεμική» νοοτροπία ,

⁹ Το hip-hop σύμφωνα με το manifesto του hip-hop που δημοσιοποίησε το 1982 ο αφροαμερικανός dj Afrika Bambaata

στα πλαίσια της οποίας έπρεπε με κάποιο τρόπο να γίνεται αισθητή η υπεροχή του street artist απέναντι σε άλλους street artists ή ομάδες. Βασικότατο ρόλο στην διεκδίκηση της υπεροχής παίζει η οριοθέτηση των δυνατοτήτων του καθενός , γεγονός που αντικατοπτρίζεται στο πόσο ευέλικτα θα κινηθεί κανείς μες στην πόλη ώστε να μη γίνει αντιληπτός απ' τις αρχές, αλλά και στη δυσκολία πρόσβασης που παρουσιάζουν τα σημεία όπου θα «χτυπήσει». Ένα τρένο είναι ένας δύσκολος στόχος, και μια απλή υπογραφή ενός writer πάνω του, του εξασφαλίζει μεγαλύτερο σεβασμό απ' ότι αν έφτιαχνε ένα ολοκληρωμένο κομμάτι graffiti σε ένα σκοτεινό ερημικό σοκάκι.

Περνώντας στην Ελλάδα η κουλτούρα της street art -με λίγους αλλά άξιους εκπροσώπους στην δεκαετία του 1980, και περισσότερους με μικρότερη καλλιτεχνική αξία στην δεκαετία του 1990 και έπειτα- διατήρησε αυτήν την «πολεμική»

αποτελείται από 4 στοιχεία : το MCing (ή αλλιώς rapping) , το DJing, το graffiti και το breakdance.

διάθεση, χωρίς φυσικά να έχει πηγάζει από τις δυσκολίες της φυσικής επιβίωσης, όπως στα ghettos του εξωτερικού, αλλά από μια τάση αντιγραφής της ήδη ώριμης street art, που ήκμαζε στην Αμερική κυρίως και σε ευρωπαϊκές πρωτεύουσες όπως το Λονδίνο, το Παρίσι ή το Άμστερνταμ. Παρ'όλα αυτά, η κοινή συνιστώσα που παρέμεινε έχοντας λόγω ύπαρξης, ήταν η τάση για κατάκτηση δυσκολότερων στόχων. Μια βόλτα σε ένα πολυσύχναστο δρόμο της Αθήνας, της Θεσσαλονίκης, της Πάτρας, του Βόλου ή κάποιας άλλης ελληνικής πόλης, αποδεικνύει του λόγου το αληθές. Υπογραφές απο graffiti writers σε σημεία που κάνουν τον περαστικό να απορεί πως βρέθηκε κάποιος εκεί σε ισορροπία- πόσο μάλλον να σχεδιάσει, αυτοκόλλητα με χαρακτηριστικά logos σε δημόσια οχήματα, stencils σε σημεία με κίνηση 24 ώρες το 24ωρο είναι κάποια ψήγματα των παράτολμων ενεργειών διάφορων ανθρώπων που δραστηριοποιούνται στον χώρο της πόλης με σκοπό την επικοινωνία μέσω ιδιότυπων,

αυτοσχέδιων και διαρκώς εξελισσόμενων κωδικών. Εκεί είναι που βρίσκεται και όλο το ενδιαφέρον στην εξέλιξη των διάφορων τεχνών του δρόμου. Πέρα από όλες τις αντιπαραθέσεις – που εδώ πρέπει να ξεκαθαρίσουμε πως συνήθως σε αυτές αναλώνονται άτομα που αντιμετωπίζουν την street art ως περαστική μόδα και ενασχόληση- ο γενικότερος στόχος είναι η εξωτερίκευση συναισθημάτων και η επικοινωνία με ανθρώπους που μέσα στη ροή της καθημερινότητάς τους θα έρθουν αντιμέτωποι με μια όμορφη εικόνα σε κάποιο απρόσμενο σημείο.

Αντλώντας στοιχεία από την κουλτούρα του δρόμου, με ρίζες στις δύσκολες διαδρομές που ακολουθούν οι graffiti writers στην απόπειρά τους να φτάσουν απροσπέλαστα σημεία, και με προγόνους τους Παριζιάνους flaneurs που ύμνησαν την απόλαυση του να διασχίζεις την πόλη, ήρθαν στην δεκαετία του 1990 –πάλι από το Παρίσι- να αναδιαρθρώσουν την υπάρχουσα “street” νοοτροπία και να δώσουν την δική τους

οπτική για την αξιοποίηση της πόλης ως μέσω ψυχαγωγίας, οι traceurs.

Parkour και free running

Με τον όρο traceurs περιγράφονται οι άνθρωποι που εξασκούν το parkour. Parkour λέγεται η φυσική δοκιμασία στην οποία ο συμμετέχων επιχειρεί να ξεπεράσει εμπόδια με τον γρηγορότερο και αμεσότερο δυνατό τρόπο, χρησιμοποιώντας δεξιότητες όπως το άλμα ή η αναρρίχηση, ή πιο εξειδικευμένες κινήσεις που ανήκουν στο λεξιλόγιο του parkour. Τα εμπόδια μπορούν να είναι οτιδήποτε υπάρχει στο περιβάλλον, με αποτέλεσμα το parkour να ασκείται κυρίως στις αστικές περιοχές λόγω πολλών κατάλληλων δημόσιων κατασκευών, όπως τα κτήρια, οι ράγες, και οι τοίχοι. Το parkour είναι μια φυσική δοκιμασία που εμπνέεται από την ανθρώπινη κινητικότητα και που εστιάζει στη συνεχή μπροστινή κίνηση πέρα, κάτω, γύρω και μέσα από τα εμπόδια που παρουσιάζονται

στην πορεία κάποιου. Ο στόχος του parkour είναι να προσαρμοστεί η μετακίνησή κάποιου σε οποιοδήποτε δεδομένο εμπόδιο. Σύμφωνα με τον ιδρυτή David Belle, το πνεύμα που διέπει το parkour καθοδηγείται εν μέρει από τις έννοιες της διαφυγής και της προσπελασιμότητας, που μεταφράζονται στην ιδέα του συνδυασμού της φυσικής ευκινησίας και της γρήγορης σκέψης για την αποφυγή δύσκολων καταστάσεων.



Traceur εν ώρα δράσης

Εδώ ερχόμαστε να συναντήσουμε και τον όρο του free running, μια στενά συνδεδεμένη με το parkour τεχνική, όπου η αισθητική, η ρευστότητα



ανάβαση



κατάβαση

Σκίτσο με traceurs που κατέχουν υπερ-δυνάμεις.

και η ομορφιά είναι εξίσου σημαντικές έννοιες. Ο Sébastien Foucan, ένα free runner που προπονούταν με το David Belle, στα πρώτα χρόνια μετά την γέννηση της τέχνης, μιλά για το να είανι κανείς «ρευστός σα νερό», μια συχνά χρησιμοποιούμενη μεταφορά για την ομαλή μετάβαση των εμποδίων μέσω της χρήσης του parkour. Ο πεπειραμένος traceur Jerome Ben Aoues στο ντοκυμαντέρ «Jump London» αναφέρει: «Το σημαντικότερο στοιχείο είναι η αρμονία μεταξύ εσένα και του εμποδίου. Η μετακίνηση πρέπει να γίνεται με στυλ... Εάν κατορθώνεις να περάσεις πάνω από το φράκτη με στυλ -αυτό είναι όμορφο, όχι το να πεις «πήδηξα πολλά εμπόδια». Πού είναι το νόημα σε αυτό;»

Άλλοι θεωρούν το parkour σαν ένα extreme sport, ενώ άλλοι το κατατάσσουν πιο κοντά στις πολεμικές τέχνες. Μερικοί το εξετάζουν ως συνδυασμό των δύο, ενώ άλλοι το βλέπουν ως μορφή τέχνης συγγενή στο χορό: ένας τρόπος να οριοθετηθεί η ανθρώπινη μετακίνηση στην

ομορφότερη μορφή της. Το όνομα parkour προέρχεται από την παρήχηση της γαλλικής λέξης, «parcours», που σημαίνει πορεία. Ο όρος traceur, που χρησιμοποιείται για αυτόν που εξασκεί το parkour σημαίνει ανιχνευτής, ιχνηλάτης, αυτός που χαράζει μια πορεία. Εδώ και μια δεκαετία απέκτησε μια δεύτερη, εναλλακτική έρμηνεία: είναι αυτός που κινείται γρήγορα.

Ο Foucault στο «Jump London» αναφερόμενος στη βασική νοοτροπία του parkour λέει πως «συνειδητοποιήσαμε πως ολόκληρη η πόλη ήταν εκεί για μας- για free running. Πρέπει να κοιτάξετε, πρέπει να σκεφτείτε, όπως τα παιδιά.» Γενικότερα η όλη κουλτούρα του parkour επικεντρώνεται στο ότι η πόλη είναι ένα γιγάντιο δωρεάν παιχνίδι, διαθέσιμο προς χρήση όλο το εικοσιτετράωρο.

Σκοπός της εργασίας

Σκοπός της παρούσας διπλωματικής εργασίας είναι η δημιουργία δημόσιων χώρων που ευνοούν και αποζητούν την προσωπική καλλιτεχνική έκφραση στα πλαίσια της περιπλάνησης στον αστικό ιστό, χωρίς το ένα στοιχείο να διαχωρίζεται από το άλλο. Οι διαστάσεις τους επιτρέπουν την προσωπική δημιουργία, χωρίς όμως να αδιαφορούν για τη συλλογικότητα μιας κοινότητας που θα επιθυμήσει να δράσει εντός τους, αφού δημιουργούν ένα ιδιότυπο διασκορπισμένο σύνολο στο αστικό περιβάλλον. Το σύνολο αυτό προσδίδει αφηγηματική πλοκή στην πρόταση και ενσωματώνει την αισθητική του δικτύου μεταφράζοντας την χωρικά, χωρίς την απαραίτητη χρήση του διαδικτύου (internet). Οι κατασκευές, λειτουργούν ταυτόχρονα ως χώρος δημιουργίας αλλά και βιβλιοθήκη των προϊόντων προσωπικής έκφρασης, ευνοώντας τη δημιουργία δεσμών ανάμεσα στους επισκέπτες,

ενώ παράλληλα αποτελούν σημεία διαδρομών που ξεφεύγουν από τα πλαίσια των οδών και ελίσσονται στην πόλη σαν δίκτυο, και στις τρεις διαστάσεις, που «έπεσε» και «στάθηκε» σε σημεία του αστικού ιστού.

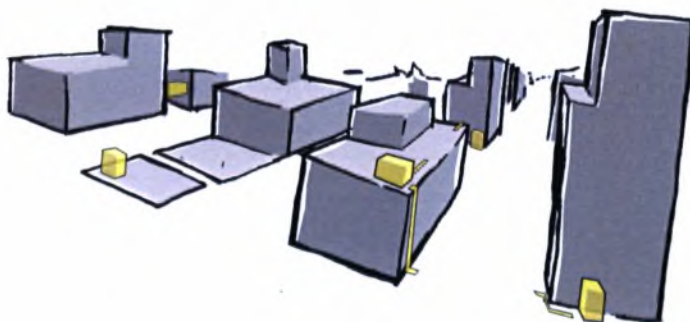

Conceptual σκίτσο της αρχικής ιδέας.

Οι κατασκευές που προτείνονται δημιουργούν ένα δίκτυο μέσα στην πόλη με συγκεκριμένα χαρακτηριστικά, τα οποία την διαφοροποιούν από οποιοδήποτε άλλο δίκτυο. Το χαρακτηριστικό της προσωπικής έκφρασης μπορεί να συναντηθεί σε εργαστήρια καλλιτεχνών

(ζωγράφων, μουσικών, κλπ.) στην πόλη, από τα οποία όμως απουσιάζει ο δημόσιος χαρακτήρας που έχουν οι εν λόγω κατασκευές. Τα έργα που μένουν στο εσωτερικό τους -σαν επάλληλες εγγραφές και ίχνη στον ίδιο χώρο- και εκτίθενται στις αισθήσεις των επόμενων επισκεπτών προσομοιάζουν τους χώρους αυτούς με εκθεσιακούς χώρους. Στις επίσημες όμως γκαλερί, τα έργα που παρουσιάζονται επιλέγονται από τον επιμελητή εκθέσεων και παρουσιάζονται στο κοινό με βάση ένα σαφώς ορισμένο ωράριο, ενώ η πρόταση δεν προϋποθέτει καμιά αξιολόγηση και ακολουθεί περισσότερο τη λογική των ψηφιακών τόπων προσωπικής καλλιτεχνικής δημιουργίας. Επίσης, άλλα δίκτυα που υπάρχουν στην πόλη είναι αυτά της ύδρευσης, της πληροφόρησης, της συγκοινωνίας, αλλά αυτά είναι ουσιαστικά απρόσωπα δίκτυα που δεν μπορούν να θεωρηθούν συλλογικά υποκείμενα και να εμπλουτιστούν συμβολικά με τη δική τους ιστορία και καταγωγή. Έτσι, οι κατασκευές του δικτύου

χώρων προώθησης της επικοινωνίας αποτελούν ένα ξεχωριστό -άναρχο- δίκτυο μέσα στην πόλη, το οποίο είναι ανοιχτό σε όλους τους επισκέπτες και μετατρέπει την πόλη σε ένα εκθεσιακό εργαστήριο λαϊκής κουλτούρας, το οποίο οι τοπικές κοινότητες μπορούν να μοιραστούν και να χρησιμοποιήσουν.

B. ΕΠΙΛΟΓΗ ΤΩΝ ΣΗΜΕΙΩΝ ΕΓΚΑΤΑΣΤΑΣΗΣ

Σαν παράδειγμα πόλης, όπου τοποθετούνται οι χώροι προώθησης της επικοινωνίας, χρησιμοποιείται ο Βόλος.

Ισόγεια και διώροφα κτίσματα δίπλα σε πολυκατοικίες, δημιουργούν κενές όψεις, λόγω της διαφοράς ύψους που προκύπτει, στις οποίες σε κάποιες περιπτώσεις υπάρχει μια κατακόρυφη ζώνη μη ανοιγόμενων παραθύρων ή φωταγωγός. Σε αυτές τις τυφλές όψεις αλλά και στους παρακείμενους χώρους (π.χ. ταράτσες) διαγράφονται διαφορετικές πορείες από διαδρόμους που θυμίζουν σκαλωσιές, με κλιμακούμενη δυσκολία προσπέλασης, ώστε ο χρήστης να μπορεί να επιλέξει την δυσκολία της πρόσβασής του, στον χώρο προσωπικής έκφρασης. Η κάθε πορεία απαιτεί από απλή ανάβαση μιας σκάλας έως ένα συνδυασμό κινήσεων που θα υπαγορεύονται από ειδικά αυτοκόλλητα στοκατάλληλο σημείο, που θα



ΚΑΣΙΑΒΕΤΗ.47



ΡΗΓΙΑ ΦΕΡΡΑΙΟΥ + ΜΑΚΡΥΡΑΧΗΣ

Αρχικά conceptual σκίτσα για επιλογή σημείων εγκατάστασης.

προτείνουν ένα σενάριο προσπέλασης του εμποδίου.¹⁰

Η πρόταση δεν αφορά μόνο τη χρήση των επιφανειών αυτών μέσα στο περιβάλλον της πόλης αλλά και του χώρου που τις πλαισιώνει. Έτσι, χρησιμοποιείται κατά κάποιο τρόπο ο μη οικοδομημένος ακόμα χώρος πάνω από το κτίριο με το μικρότερο ύψος. Ο υβριδικός χαρακτήρας της κατασκευής φανερώνει ότι η εγκατάσταση του δεν είναι μόνιμη, αλλά μπορεί αλλάξει σε περίπτωση που το κτίριο με χαμηλότερο ύψος κατεδαφιστεί με σκοπό την ανέγερση πολυώροφης οικοδομής.

Στην πρόταση δίνεται ιδιαίτερη έμφαση στη διαλεκτική που αναπτύσσεται στο πεδίο της καλλιτεχνικής πρακτικής, όπου η διαδικασία που προηγείται της τελικής μορφής του έργου αποτελούν συνθετικό εργαλείο και λειτουργούν ως έργο μέσα στο έργο.

¹⁰ Βλ. κεφάλαιο «Σχέση της συνολικής κατασκευής με το δρόμο – Σήμανση προτεινόμενων κινήσεων» σελ.80

Τεκμηρίωση των ευρύτερων περιοχών

Για την επιλογή των σημείων όπου θα τοποθετηθούν οι κατασκευές, πραγματοποιήθηκε έρευνα σχεδόν στο σύνολο της έκτασης του δήμου Βόλου. Μετά από περιπλάνηση στους δρόμους της πόλης, παρατήρηση της επισκεψιμότητας που παρουσίαζε ο κάθε τόπος, και καταγραφή συχνών δρομολογίων που προέκυψαν μεταξύ τοποσήμων, κατέληξα στην δημιουργία πέντε επιμέρους δικτύων, σε τοποθεσίες όπου το περιβάλλον ευνοεί την επίσκεψή τους από νέους ανθρώπους - κυρίως μαθητές Γυμνασίου και Λυκείου, και φοιτητές.

Αυτά τα δίκτυα αποτελούν πιθανά δρομολόγια μεταξύ τόπων συνάθροισης ή διάβασης νέων ανθρώπων, στα οποία εφάπτονται οι διαδρομές που δημιούργησα με κατάληξη τους «χώρους προώθησης της επικοινωνίας». Τα επιμέρους σημεία παρεμβάσεων μέσα στα δίκτυα,

επελέγησαν βάση της θέσης τους αλλά και του ενδιαφέροντος που παρουσιάζουν ως εμπόδια.

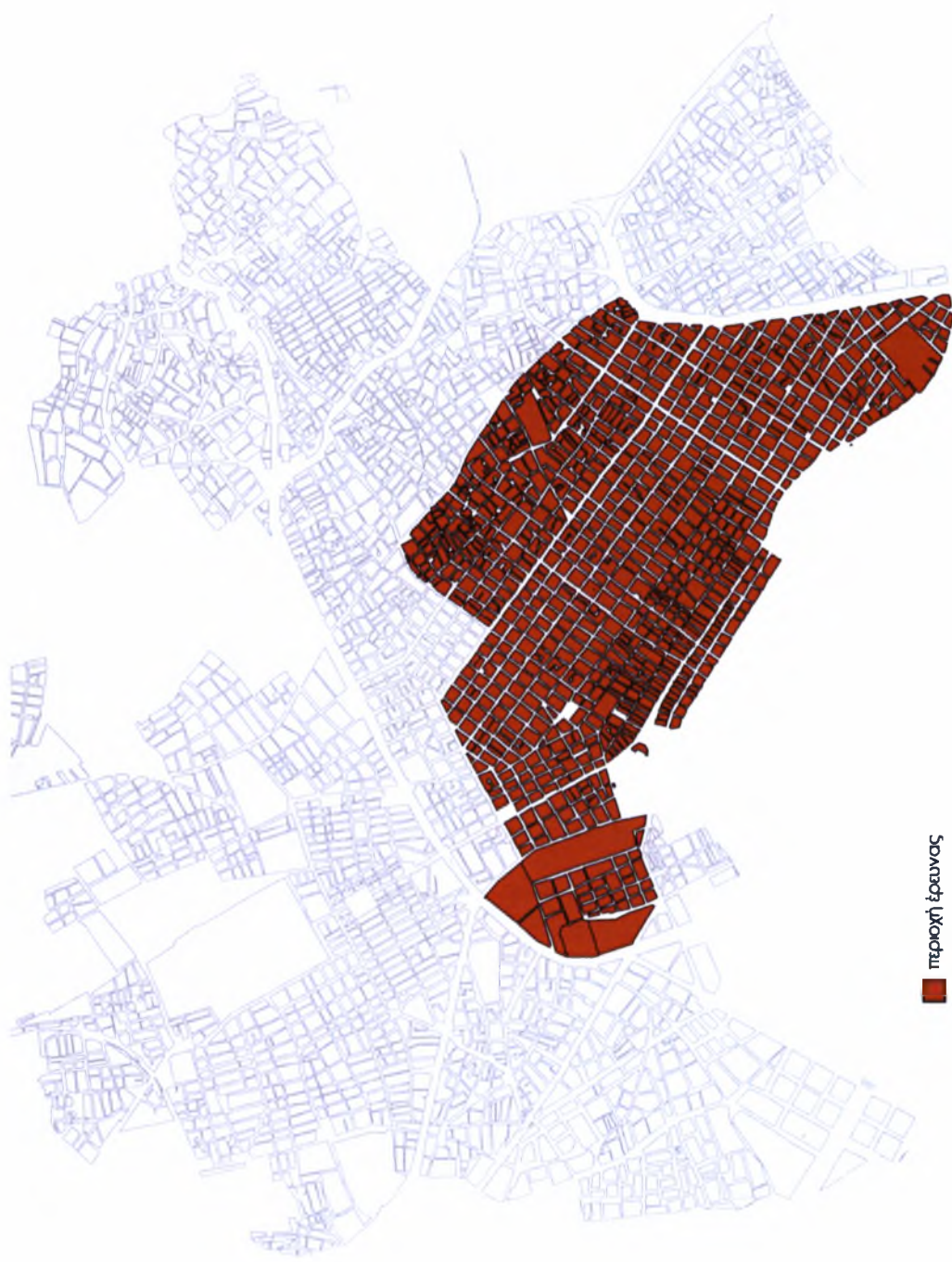

■ περιοχή έρευνας

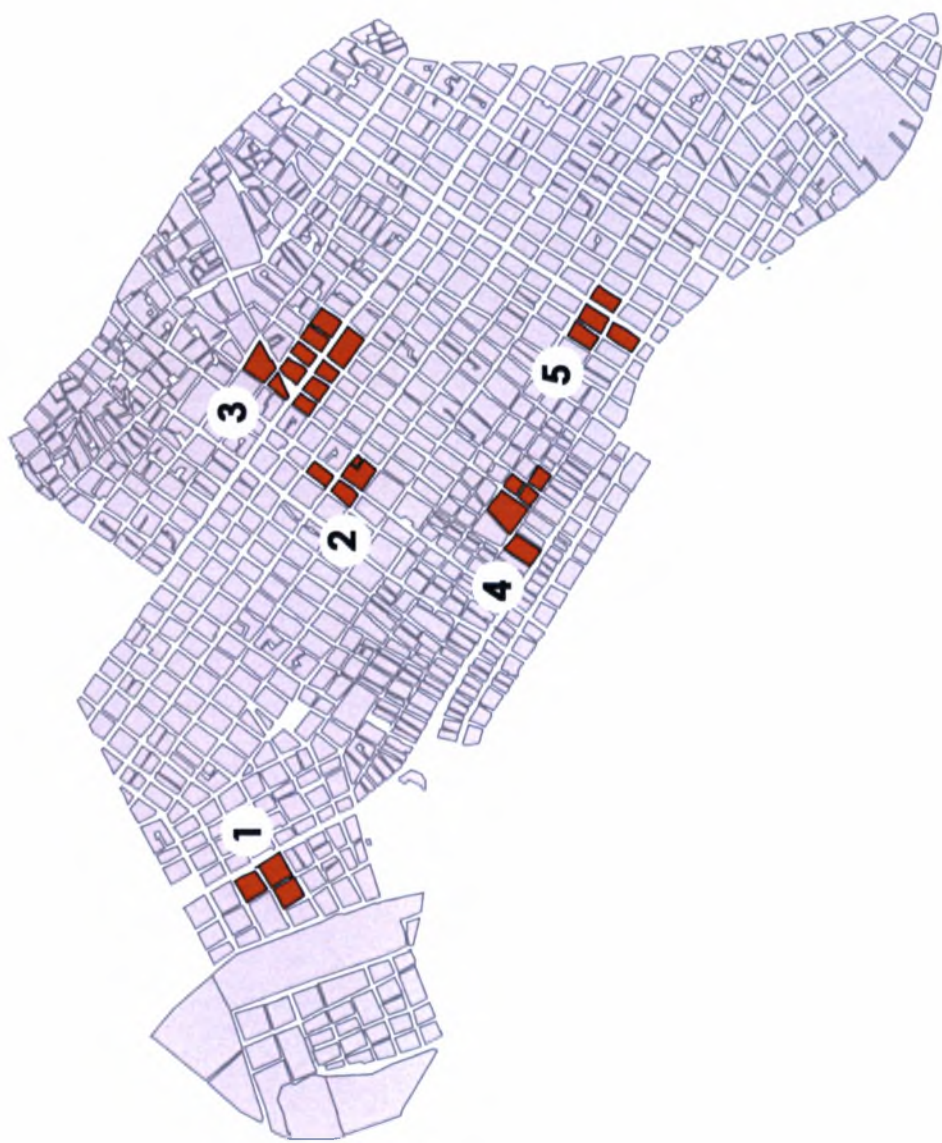

Χωροθέτηση δικτύων στην περιοχή έρευνας

Δίκτυο #1

Πρόκειται για την περιοχή γύρω από την φοιτητική Λέσχη του Πανεπιστημίου Θεσσαλίας. Η Λέσχη βρίσκεται στην λεωφόρο 2^{ας} Νοεμβρίου στην διασταύρωση με την οδό Καποδιστρίου. Έτσι η πρόσβαση σε αυτήν γίνεται κατά κύριο λόγο από την λεωφόρο 2^{ας} Νοεμβρίου, μιας και αποτελεί την βασική οδική αρτηρία σύνδεσης του Βόλου με την Νέα Ιωνία.

Η φοιτητική Λέσχη αποτελεί καθημερινά σημείο συνάντησης φοιτητών. Πιο συγκεκριμένα, διαθέτει δωμάτια φιλοξενίας πρωτοετών σπουδαστών του Πανεπιστημίου Θεσσαλίας, ενώ παρέχει και σίτιση τόσο στους δικαιούχους κάρτας δωρεάν σίτισης -οι οποίοι κατά μέσο όρο αγγίζουν τους χίλιους πεντακόσιους κάθε χρόνο- όσο και στους υπόλοιπους φοιτητές με μειωμένη τιμή. Καθημερινά, σύμφωνα με τους εκεί εργαζόμενους, στις ώρες λειτουργίας της η Λέσχη εξυπηρετεί περίπου οκτακόσια άτομα. Δεδομένου ότι η πλειοψηφία των σπουδαστών

κατοικεί στον δήμο Βόλου και όχι σε αυτόν της Νέας Ιωνίας, η διεύθυνση πάνω στην οποία μετακινούνται από και προς την Λέσχη, είναι η λεωφόρος 2ας Νοεμβρίου. Παρ' όλα αυτά, παρατηρήθηκε πως μετά την μεσημεριανή βάρδια του εστιατορίου της Λέσχης, πολλοί φοιτητές απομακρύνονται από τις οδούς πίσω από αυτήν, και όχι από την κεντρική αρτηρία. Αυτό οφείλεται στο ότι πρόκειται για φοιτητές που σπουδάζουν στα τμήματα του Πανεπιστημίου, τα οποία στεγάζονται στο συγκρότημα του Πεδίου του Άρεως, και αφού έφαγαν το μεσημεριανό τους γεύμα, επιστρέφουν στις σχολές τους για τα απογευματινά μαθήματα.

Έτσι θεώρησα σκόπιμο να τοποθετήσω τους «χώρους προώθησης της επικοινωνίας» και τις πορείες προς αυτούς, όχι μόνο επάνω στην λεωφόρο 2ας Νοεμβρίου, αλλά και στις οδούς Καποδιστρίου, Κουντουριώτου και Ορφανοτροφείου, που διοχετεύεται η κίνηση των φοιτητών προς το Πανεπιστήμιο.

- 1** 2ας Νοεμβρίου + Καποδιστριας (Φοιτητική εστία)
- 1** 2ας Νοεμβρίου + Καποδιστριας
- 2** 2ας Νοεμβρίου + Κουντουριώτου
- 3** Ορφανοτροφείου
- 4** Θρακών + Κουντουριώτου

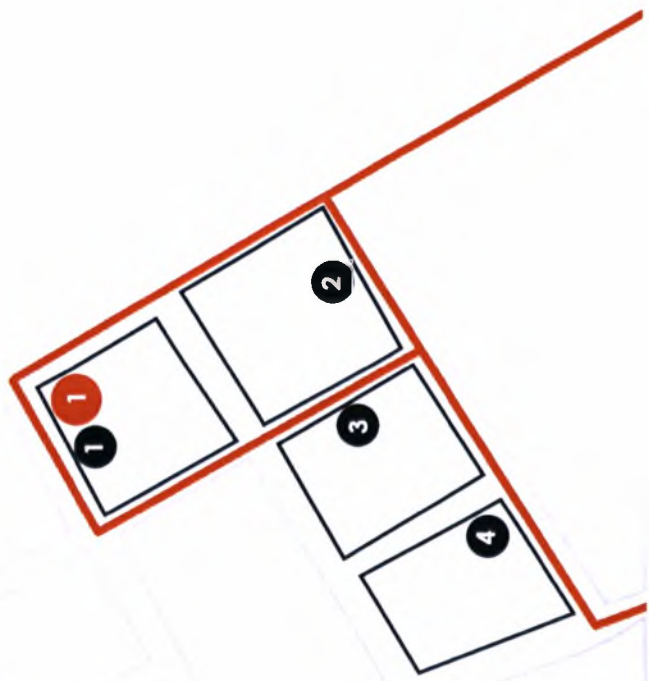

Χώροι εγκατάστασης στο 1^ο Δίκτυο



Σημείο 1/ Δίκτυο # 1/ 2ας Νοεμβρίου & Καποδιστρίου

Το πρώτο σημείο που επιλέχθηκε στο πρώτο δίκτυο, βρίσκεται στην κενή όψη που δημιουργείται από την ύπαρξη ενός άδειου οικοπέδου δίπλα από το κτίριο της Λέσχης, επί

της οδού Καποδιστρίου. Βρίσκεται στην πρώτη διασταύρωση που συναντάει κανείς αν επιλέξει να φύγει από την Λέσχη από τους δρόμους που βρίσκονται πίσω από αυτήν.



Σημείο 2/ Δίκτυο # 1/ 2ας Νοεμβρίου & Κουντουριώτου

Το δεύτερο σημείο βρίσκεται στην λεωφόρο 2ας Νοεμβρίου στην συμβολή της με την οδό Κουντουριώτου. Πρόκειται για ένα κενό τοίχι πλαϊνής όψης πολυκατοικίας, που βλέπει σε οικόπεδο το οποίο χρησιμοποιείται ως μάντρα

οικοδομικών υλικών. Τόσο η ταράτσα του ισόγειου κτίσματος στην πλευρά που εφάπτεται με την πολυκατοικία, όσο και η υψηλή περίφραξη του οικοπέδου, σε συνδυασμό με τον φωταγωγό της οικοδομής, δίνουν πατήματα για τη δημιουργία ενδιαφέρουσων πορειών προσπέλασής τους.



Σημείο 3/ Δίκτυο # 1/ Ορφανοτροφείου

Το τρίτο σημείο βρίσκεται στην οδό Ορφανοτροφείου, η οποία είναι η πρώτη παράλληλη με την 2ας Νοεμβρίου. Πρόκειται για ένα στενό άνοιγμα μεταξύ μιας διώροφης κατοικίας και μίας δίπατης πέτρινης αποθήκης, που προσφέρεται για γεφύρωση και διάβαση.



Σημείο 4/ Δίκτυο # 1/ Θρακών & Κουντουριώτου

Το τέταρτο σημείο βρίσκεται στην διασταύρωση των οδών Θρακών και Κουντουριώτου, σημείο από όπου περνάει κανείς υποχρεωτικά αν επιλέξει

να κινηθεί στην διαδρομή Πεδίο του Άρεως – Φοιτητική Λέσχη, χωρίς να χρησιμοποιήσει την 2ας Νοεμβρίου. Εκεί βρίσκεται μία αποθήκη σιδηρικών όπου η πλάγια όψη της παρουσιάζει προεξοχές, λόγω των κολωνών του κτίσματος. Η καλή θέση του σημείου σε συνδυασμό με την ενδιαφέρουσα μορφή του κτιρίου, που μπορεί να προσφέρει ενδιαφέροντα παιχνιδίσματα στις πορείες που μπορούν να διαγραφούν επάνω του, οδήγησαν στην επιλογή αυτής της τοποθεσίας για την εγκατάσταση ενός ακόμη «χώρου προώθησης της επικοινωνίας».

Δίκτυο #2

Το δεύτερο δίκτυο ορίζεται από την διασταύρωση των οδών Κ.Καρτάλη και Ρήγα Φερραίου. Η οδός Ρήγα Φερραίου στο μεγαλύτερο τμήμα της αποτελεί πεζόδρομο, και μάλιστα είναι η μόνη πεζοδρομημένη σε μεγάλο μήκος οδός του Βόλου που δεν βρίσκεται κοντά στο εμπορικό κέντρο της πόλης (οδός Ερμού). Επόμενο είναι να προτιμάται από τους πεζούς για κίνηση παράλληλη προς την ροή της πόλης σε αυτό το ύψος. Από την άλλη η Κ.Καρτάλη αποτελεί την μία από τις δύο αρτηρίες του Βόλου που είναι κάθετες προς την παραλία του, όμως παρουσιάζει μεγαλύτερη κίνηση πεζών από την Βενιζέλου (που είναι η άλλη κάθετη αρτηρία), λόγω του ότι βρίσκεται πιο κοντά στο κέντρο του Βόλου και λόγω του ότι διευκολύνει τον πεζό - ειδικά τις ημέρες με ηλιοφάνεια- χάρη στην δενδροφύτευση που φέρει στο μεγαλύτερο μήκος της.

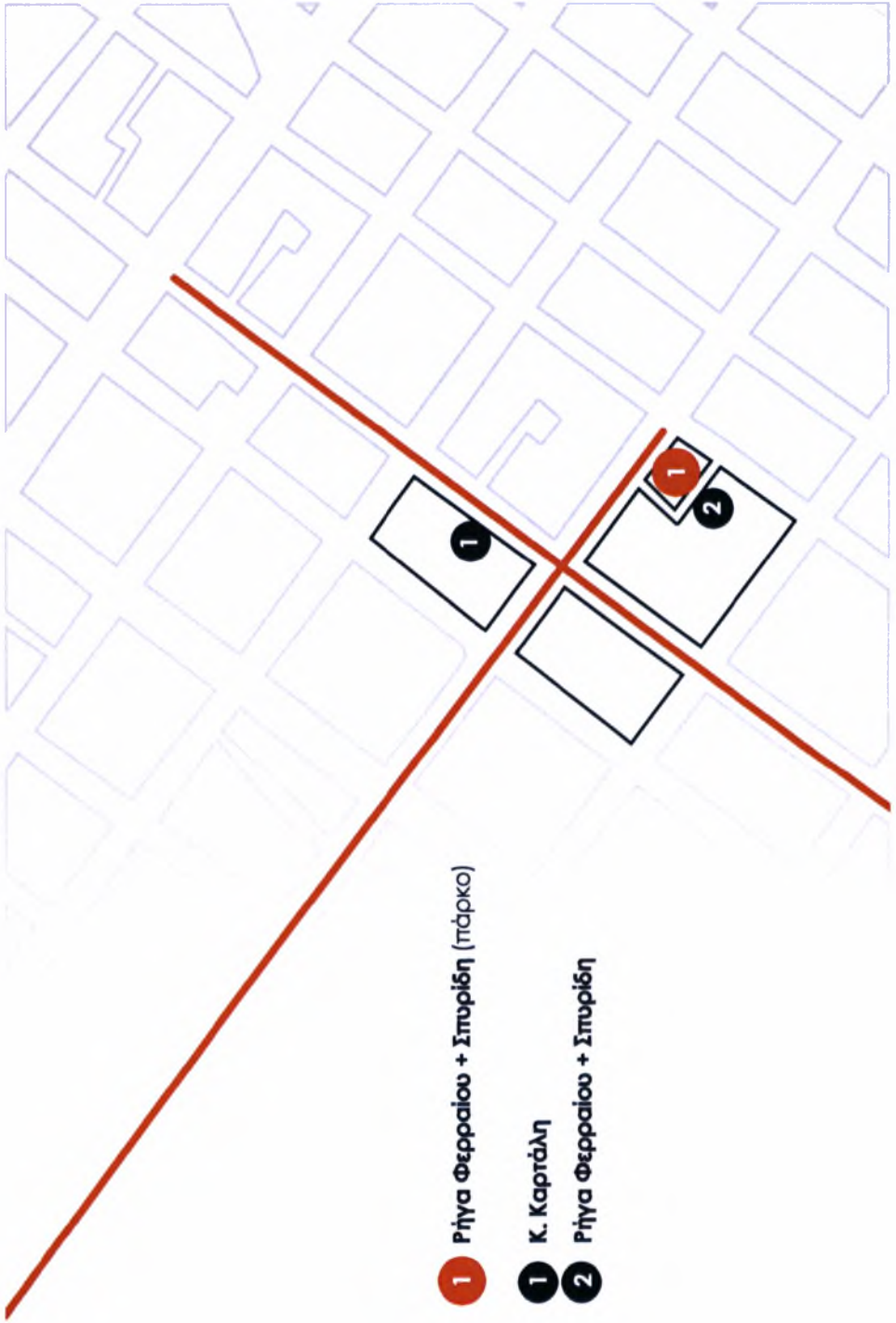

1 Ρήγα Φερραίου + Σπυριδίη (πάρκο)

1 Κ. Καρτάλη

2 Ρήγα Φερραίου + Σπυριδίη

Δεδομένου του Ιπποδάμειου συστήματος δόμησης που χαρακτηρίζει σχεδόν το σύνολο της πόλης, είναι λογικό να επιλέγονται πορείες από την πλειοψηφία του κοινού που εξασφαλίζουν την οπτική αλλά και πρακτική άνεση στη διάβασή τους, αφού ο προορισμός παραμένει σε σταθερή ή φθίνουσα απόσταση. Στην διασταύρωση αυτών των δύο δρόμων παρατηρήθηκε πως γίνεται συχνότερα η μετάβαση από τον παράλληλο προς την παραλία άξονα προς τον κάθετο -και το αντίστροφο- σε όλη την ευρύτερη περιοχή.

Αυτό το γεγονός σε συνδυασμό με την ύπαρξη του πάρκου στην συμβολή των οδών Ρ.Φερραίου και Σ.Σπυρίδη, που προσελκύει αρκετούς μαθητές -Λυκείου, κατά κύριο λόγο- μου έδωσε την αφορμή να αναζητήσω ενδιαφέροντα σημεία για την εγκατάσταση «χώρων προώθησης της επικοινωνίας» κοντά στη γωνία Κ.Καρτάλη και Ρ.Φερραίου.

Χώροι εγκατάστασης στο 2^ο Δίκτυο



Σημείο 1/ Δίκτυο # 2/ Κ.Καρτάλη 157

Το πρώτο σημείο βρίσκεται στην οδό Κ.Καρτάλη 157, και πρόκειται για ένα κενό τοίχο που προκύπτει από την ύπαρξη ακάλυπτου χώρου δίπλα από μια πενταόρωφη πολυκατοικία.

Το συγκεκριμένο σημείο αποτελεί οπτική φυγή προς τον ουρανό, μιας και στο συγκεκριμένο ύψος της η Καρτάλη παρουσιάζει ιδιαίτερα πυκνή δενδροφύτευση, και η αρχική σκέψη περιλάμβανε τοποθέτηση της κατασκευής σε μεγάλο ύψος.



Σημείο 2/ Δίκτυο #2/ Ρ.Φερραίου & Σ.Σπυρίδη

Το δεύτερο σημείο είναι το μικρό πάρκο στην συμβολή των οδών Ρ.Φερραίου και Σ.Σπυρίδη, το

οποίο εκτός από σημείο συνάντησης και στάσης για νέους ανθρώπους, παρουσιάζει το πλεονέκτημα να έχει στις πλευρές του, που δεν εφάπτονται στο δρόμο, δύο τυφλές όψεις με φωταγωγούς που προσφέρονται για αναρρίχηση.

Δίκτυο #3

Το τρίτο δίκτυο ορίζεται από την ύπαρξη ενός συγκροτήματος σχολικών κτιρίων ,το οποίο καλύπτει όλο το ηλικιακό φάσμα της δευτεροβάθμιας εκπαίδευσης, και την σχέση που παρουσιάζει με άλλα τοπόσημα της περιοχής. Εκεί στεγάζονται Γυμνάσιο και Γενικό Λύκειο τις πρωινές και μεσημβρινές ώρες και μετά τις 7μ.μ. ένα Εσπερινό Λύκειο. Το εν λόγω κτίσμα, βρίσκεται στην συμβολή των οδών Λόρδου Βύρωνος και Κύπρου. Αυτό σημαίνει ότι βρίσκεται πολύ κοντά στην οδό Αναλήψεως που αποτελεί οδική αρτηρία και παρουσιάζει συχνότατες μετακινήσεις πεζών, καθώς αποτελεί τοπικό κέντρο λόγω των εμπορικών χρήσεων στην πλειοψηφία των ισογείων των πολυκατοικιών. Επίσης, περίπου διακόσια μέτρα από το σχολείο βρίσκεται ο Ιερός Ναός της Αναλήψεως, σημείο που αποτελεί χώρο συνάθροισης και στάσης μαθητών σε ώρες πριν και μετά το σχολείο. Σε όλα αυτά έρχεται να



προστεθεί το φροντιστήριο μέσης εκπαίδευσης που βρίσκεται στην μέση περίπου της απόστασης του σχολείου με την εκκλησία, και πιο συγκεκριμένα στην συμβολή των οδών Αναλήψεως και Δον Δαλεζίου, που εξυπηρετεί σημαντικό αριθμό μαθητών από τα σχολεία.

Έτσι είναι προφανές πως έχουμε ένα δίκτυο αποτελούμενο από τρία σημεία σε γραμμική πορεία, με την πλειοψηφία των περαστικών να αποτελεί μαθητές δεκαπέντε έως εικοσιδύο ετών (συμπεριλαμβανομένης και μιας ηλικιακής μέσης τιμής των μαθητών του εσπερινού Λυκείου), αλλά χωρίς να αποκλείεται η προσέλευση και άλλων ομάδων δεδομένης της πολυσύχναστης θέσης του σημείου.

Χώροι εγκατάστασης στο 3^ο Δίκτυο



Σημείο 1/ Δίκτυο # 3/ Λόρδου Βύρωνος & Κύπρου

Το πρώτο σημείο βρίσκεται στο πίσω μέρος της πολυκατοικίας που είναι στη συμβολή των οδών Λόρδου Βύρωνος και Κύπρου. Το βασικότερο πλεονέκτημά του είναι ότι βρίσκεται σε μέρος απ'

ευθείας ορατό από το σχολείο, ενώ και η ύπαρξη ενός εγκατελειμένου αυτοκινήτου μπροστά ακριβώς από την κενή όψη, προσφέρεται για αξιοποίηση, ως προς την δημιουργία μιας ενδιαφέρουσας πορείας.



Σημείο 2/ Δίκτυο #3/ Κύπρου 3

Το δεύτερο σημείο βρίσκεται στην πλάγια κενή όψη μιας τετραόροφης πολυκατοικίας, στην οδό

Κύπρου 3, που αποτελεί μεσοτοιχία με το διπλανό οικόπεδο, που περιέχει μια ισόγεια μονοκατοικία. Το γεγονός ότι το ισόγειο της πολυκατοικίας έχει ύψος περίπου 5 μέτρα (λόγω εμπορικών χρήσεων), βοηθάει στο να φτιαχτεί κάποια πορεία ανέλιξης στον τοίχο, χωρίς να παραβιάζεται η ιδιωτικότητα των μπαλκονιών στον πρώτο όροφο.



Σημείο 3/ Δίκτυο #3/ Αναλήψεως 178

Το τρίτο σημείο βρίσκεται επί της οδού Αναλήψεως, στον αριθμό 178. Στις θετικές προϋποθέσεις που είναι οι ίδιες που ισχύουν και για το δεύτερο σημείο, έρχεται να προστεθεί και το γεγονός ότι πρόκειται για τοποθεσία σε κεντρικό δρόμο με εξασφαλισμένη επισκεψιμότητα.

Δίκτυο #4

Το τέταρτο δίκτυο εξελίσσεται στην περιοχή γύρω από την πλατεία που βρίσκεται ο Ιερός Ναός Αγίου Νικολάου. Η πλατεία αυτή αποτελεί το κατ' εξοχήν σημείο συνάντησης νέων ανθρώπων, από δεκατεσσάρων έως εικοσιτεσσάρων ετών, οι οποίοι ασχολούνται με skateboards και rollerblades¹¹. Καθημερινά μπορεί κανείς να δει στα σκαλιά του καμπαναριού να στήνονται αυτοσχέδιες ράμπες και παιδιά να εναλλάσσονται στην υπερπήδησή τους, διαρκώς.

Εκτός από την ίδια την πλατεία, όμως, υπάρχουν ακόμη δύο σημεία, στις δύο από τις τέσσερις πλευρές της, που αποτελούν τα σημεία προσυγκέντρωσης για την είσοδο σε αυτήν. Το ένα είναι το εμπορικό κέντρο με εισόδους στην

¹¹ Πρόκειται για σανίδες με 4 μικρούς τροχούς και μποτάκια με μονή σειρά μικρών τροχών, αντίστοιχα. Χώροι δράσης για όσους ασχολούνται με το skateboarding και το rollerblading αποτελούν ανοιχτοί χώροι στην πόλη που προσφέρουν χαμηλού ύψους εμπόδια για υπερπήδηση ή χρήση για φιγούρες.

οδό Σπυρίδη και οδό Αλονήσου –και οι δύο είναι παράλληλες με την οδό Αγίου Νικολάου- και το άλλο είναι η οδός Κονταράτου, όπου βρίσκονται δύο καφετέριες. Οι καφετέριες αυτές έχουν ως βασική πελατεία μαθητές Λυκείου, που εναλλάσσουν σαν στέκι τους την πλατεία του Αγίου Νικολάου με τις εν λόγω καφετέριες, ανάλογα με τα οικονομικά της ημέρας. Το ίδιο ισχύει και για το εμπορικό κέντρο που στους εναέριους διαδρόμους του συγκεντρώνει μαθητές κυρίως από τα φροντιστήρια που βρίσκονται διασκορπισμένα στους ορόφους του. Μέχρι πρότινος, μάλιστα, χρησιμοποιούταν για τον ίδιο λόγο και η ταράτσα του κτιρίου, ώσπου αποκλείστηκε από ψηλά κιγκλιδώματα για λόγους ασφαλείας.

Χώροι εγκατάστασης στο 4^ο Δίκτυο



Σημείο 1/ Δίκτυο #4/ Ερμού & Αλονήσου

Το πρώτο σημείο βρίσκεται στην τυφλή όψη του εμπορικού κέντρου που «βλέπει» στην οδό Ερμού, πάνω από την στέγη ενός μονόροφου κτίσματος με μικρά καταστήματα. Η εναλλαγή του ύψους της στέγης, που προσφέρει ενδιαφέρον στην προσπέλασή της ως εμπόδιο, καθώς και η δυνατότητα πρόσβασης από διάφορα σημεία,

ήταν τα κριτήρια για να χρησιμοποιηθεί αυτή η τοποθεσία για την εγκατάσταση ενός «χώρου προώθησης της επικοινωνίας».



Σημείο 2/ Δίκτυο #4/ Κονταράτου & Γκλαβάνη

Το δεύτερο σημείο βρίσκεται στον πεζόδρομο της οδού Κονταράτου. Πρόκειται για μια πολύ ενδιαφέρουσα περίπτωση, καθώς έχουμε να

κάνουμε με ένα κενό που δημιουργείται από ένα μονόροφο κτίσμα, που παρεμβάλεται μεταξύ δύο ψηλότερών του πολυκατοικιών. Ένα ακόμη ενδιαφέρον στοιχείο είναι ότι το χαμηλότερο κτίσμα έχει κεκλιμένη κεραμοσκεπή και όχι τaráτσα, γεγονός που καθιστά ακόμη δυσκολότερη την προσπέλασή της.

Δίκτυο #5

Το πέμπτο δίκτυο έχει σαν πυρήνα του το συγκρότημα σχολικών κτιρίων στην συμβολή των οδών Κασσαβέτη και Πολυμέρη, και σαν κύριο άξονα κίνησης την οδό Κασσαβέτη. Εφ' όσον και οι δύο δρόμοι αποτελούν συλλεκτήριες οδούς, είναι λογικό να παρουσιάζουν ίσα μερίδια κίνησης από και προς τα σχολεία. Όμως μόνο επάνω στην οδό Κασσαβέτη, παρατηρήθηκαν σημεία συγκέντρωσης και στάσης των μαθητών. Τα σημεία που συγκεντρώνουν την πλειοψηφία των παιδιών είναι οι χώροι έξω από ένα internet café, στην διασταύρωση με την οδό Γαλλίας, και ενός φροντιστηρίου ξένων γλωσσών, στη διασταύρωση με την οδό 28^{ης} Οκτωβρίου. Η ιδιαιτερότητα αυτών των χώρων συνίσταται στο ότι δεν αποτελούν απαραίτητα χώρους προσυγκέντρωσης για το internet café και το φροντιστήριο, αλλά χώροι που απλά συγκεντρώνονται εκεί οι μαθητές, μιλάνε και

- 1 28ης Οκτωβρίου + Τρικούπη (φροντιστήριο ξένων γλωσσών)
- 2 Κασσαβέτη + Γαλλίας (internet cafe)
- 3 Κασσαβέτη + 28ης Οκτωβρίου (φροντιστήριο ξένων γλωσσών)
- 4 Κασσαβέτη + Πολυμέρη (Γυμνάσιο + Γενικό Λύκειο)

- 1 Τρικούπη + Πολυμέρη
- 2 Κασσαβέτη + Πολυμέρη
- 3 Κασσαβέτη 18

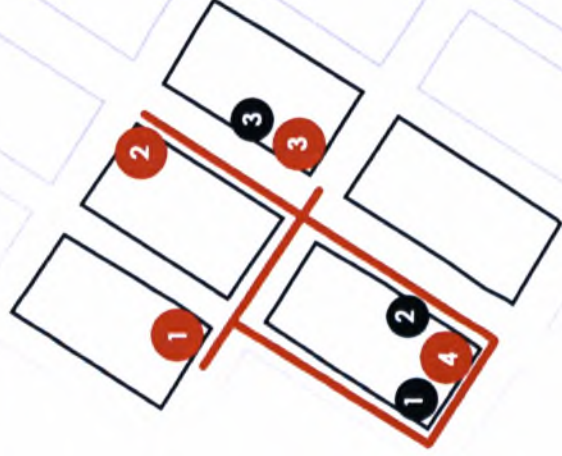

κατόπιν συνεχίζουν αλλού τις δραστηριότητές τους.

Επίσης ένα φρονιστήριο ξένων γλωσσών στην γωνία 28^{ης} Οκτωβρίου και Τρικούπη αποτελεί σημείο κατάληξης πολλών μαθητών λίγο μετά το σχόλασμα από το σχολείο, κυρίως στην απογευματινή βάρδια του, και συμπληρώνει το δίκτυο.

Χώροι εγκατάστασης στο 5^ο Δίκτυο



Σημείο 1/ Δίκτυο #5/ Πολυμέρη & Τρικούπη

Το πρώτο σημείο είναι η γωνία του σχολείου στις οδούς Πολυμέρη και Τρικούπη, όπου τόσο η τυφλή όψη της Πολυμέρη, όσο και η χωρισμένη από σειρά παραθύρων όψη της Τρικούπη,

προσφέρονται για παιχνίδισμα με τις πορείες που θα οδηγούν στους «χώρους προώθησης της επικοινωνίας».



Σημείο 2/ Δίκτυο # 5/ Πολυμέρη & Κασσαβέτη

Το δεύτερο σημείο βρίσκεται στην άλλη κενή πλαϊνή όψη του σχολείου που βρίσκεται επί της οδού Κασσαβέτη. Το σημείο αυτό, εκτός του ότι βρίσκεται δίπλα από την πόρτα του σχολείου, και επάνω στον βασικό άξονα προσέγγισής του, παρουσιάζει μια εσοχή που καταλήγει σε ένα

ισόγειο λεβητοστάσιο που μπορεί να χρησιμοποιηθεί για μια πιο πολύπλοκη ανάβαση στον τοίχο.



Σημείο 3/ Δίκτυο #5/ Κασσαβέτη 18

Το τρίτο σημείο βρίσκεται στον αριθμό 18 της οδού Κασσαβέτη. Πρόκειται για τον κενό τοίχο που βρίσκεται δίπλα από το προαύλιο του

κέντρου νεότητας του δήμου Βόλου. Τόσο τα κάγκελα όσο και η βοηθητική αποθήκη που εφάπτεται του τοίχου αυτού, αποτελούν «σκαλοπάτια» για να μπορέσει κανείς να ακολουθήσει μια πορεία κατά μήκος του.

Γ. Πρόταση

Η πόλη του Βόλου αποτελεί τον ξενιστή για τις μικρές λυόμενες κατασκευές που θα δημιουργήσουν το «δίκτυο χώρων προώθησης της επικοινωνίας».

Η προώθηση της επικοινωνίας θα επιτευχθεί με την δημιουργία μικρών επιμέρους galleries, όπου ο χρήστης θα μπορεί να καταθέσει το δικό του δημιούργημα, προς έκθεση και σχολιασμό από άλλους χρήστες. Τα εκθέματα μπορούν να είναι εικόνες, κείμενα, ήχοι ή animation. Στην ουσία, οι «χώροι προώθησης της επικοινωνίας» αποτελούν μια μεταφορά των διαδικτυακών συνθηκών από στον πραγματικό χώρο, στο περιβάλλον του αστικού ιστού. Εδώ απαιτείται φυσική περιπλάνηση στην πόλη και προσπέλαση πραγματικών εμποδίων με φυσικά μέσα. Η δημιουργία κοινοτήτων είναι και εδώ λογικό επακόλουθο μιας και, σε πρώτο στάδιο τουλάχιστον, οι επισκέπτες θα είναι παρέες ατόμων των ίδιων ενδιαφερόντων. Ένα ξεχωριστό

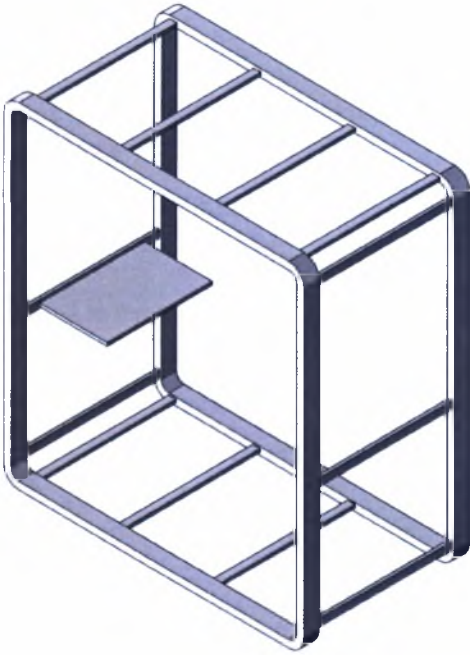

ΑΡΧΙΚΕΣ ΠΡΟΣΕΓΓΙΣΕΙΣ ΤΟΥ ΣΚΕΛΕΤΟΥ

στοιχείο αυτών των κατασκευών είναι πως ενώ κατά κάποιο τρόπο προσομοιώνουν το διαδίκτυο, μεταξύ τους επικοινωνούν μέσω των κοινών επισκεπτών τους, και όχι μέσω της τεχνολογίας.

Οι «χώροι προώθησης της επικοινωνίας» είναι κατασκευές που -στα πλαίσια του free running- προσφέρουν ένα σκελετό και μια εσωτερική ζώνη σε αναδίπλωση, ικανή να προσφέρει την ελάχιστη προστασία που απαιτείται για συνθήκες δημιουργίας - στα πλαίσια της street δημιουργίας.

Ο εξοπλισμός που μπορεί να βρει όποιος καταφέρει να προσεγγίσει τις κατασκευές είναι ένας ηλεκτρονικός υπολογιστής με κατάλληλα διαμορφωμένο λογισμικό για την υποβολή του έργου του σε ψηφιακή μορφή, και ένα πάνελ διαστάσεων 70 x 100 cm, για την δημιουργία κάποιου έργου, σε πραγματικό χρόνο. Ο υπολογιστής που θα γίνεται η αποθήκευση και έκθεση των έργων, θα είναι φορητός για λόγους οικονομίας χώρου και θα βρίσκεται

ενσωματωμένος σε ένα ειδικό κιβώτιο που θα επιτρέπει την οπτική πρόσβαση στην οθόνη, και την επαφή με το πληκτρολόγιο του. Αυτό γίνεται για την προστασία των ηλεκτρονικών κυκλωμάτων του μηχανήματος από τα καιρικά φαινόμενα.

Το πάνελ, για την real-time δημιουργία, στο πίσω μέρος του θα διαθέτει αποθηκευτικό χώρο για τις χρησιμοποιημένες κόλλες χαρτιού, που θα αποκολλούνται από την επιφάνεια εργασίας όταν θα έρχεται ο επόμενος χρήστης του χώρου.

Σκελετός και εσωτερικό

Η απαίτηση για ευκολία ανάρτησης του χώρου στους κενούς τοίχους της πόλης, οδήγησε στην δημιουργία μιας ελαφριάς κατασκευής, στην λογική της σκαλωσιάς. Η επιλογή ενός λυόμενου σκελετού υπερίσχυσε εις βάρος ενός μονολιθικού σκελετού, χάριν ευκολίας της μεταφοράς -αν υπάρξει ανάγκη- της κατασκευής, αλλά και λόγω του κέρδους σε φορτίο, που προκύπτει.

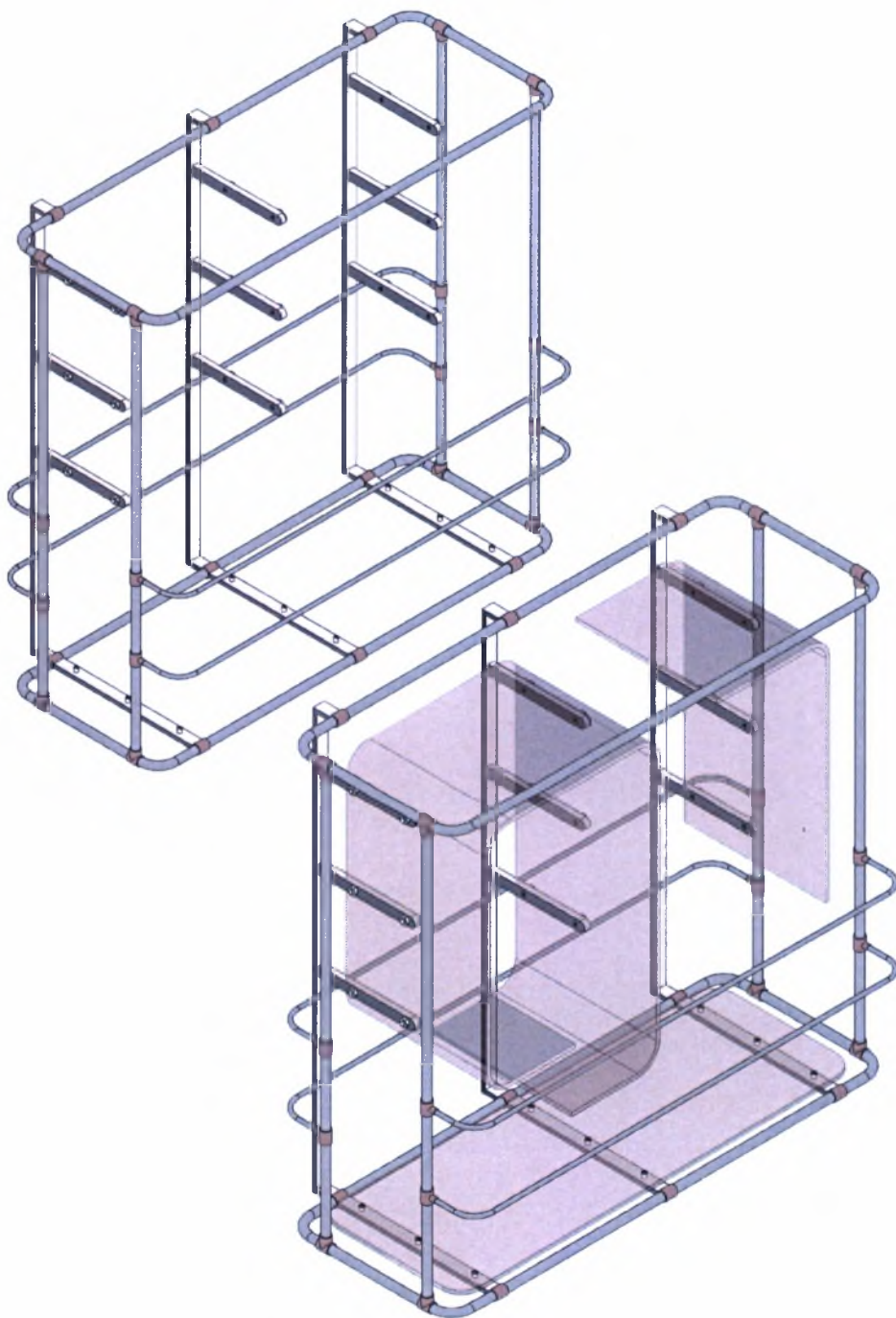

Ο σκελετός χωρίς και με το πλεξινγκλός.

Οι κατασκευές αποτελούνται από έναν εξωτερικό μεταλλικό σκελετό, δύο κομμάτια αναδιπλωμένου πλεξιγκλάς που χρησιμεύουν για την δημιουργία ενός «εσωτερικού» χώρου, και ένα δάπεδο από πλεξιγκλάς.

Πιο συγκεκριμένα ο σκελετός αποτελείται από 12 σωλήνες διατομής 4 cm και 4 σωλήνες διατομής 2 cm. Οι παχύτεροι σωλήνες αποτελούν τον φέροντα οργανισμό, ενώ οι λεπτότεροι χρησιμοποιούνται ως προστατευτικά κιγκλιδώματα, αλλά και ως λαβές για την αναρρίχηση στη κατασκευή, μιας και δεν υπάρχει πόρτα. Μεταξύ τους ενώνονται είτε με βιδωτά ρακόρ είτε με σφιγκτήρες.

Το πλεξιγκλάς με τις αναδιπλώσεις που παρουσιάζει, δημιουργεί ένα χώρο όπου ο χρήστης μπορεί να είναι καθιστός όσο χρησιμοποιεί τον ηλεκτρονικό υπολογιστή, κι ένα χώρο που στεγάζει το πάνελ δημιουργίας σε πραγματικό χρόνο. Τόσο αυτά τα τμήματα του πλεξιγκλάς, όσο και το πάτωμα που είναι φτιαγμένο από το ίδιο υλικό, στα σημεία που

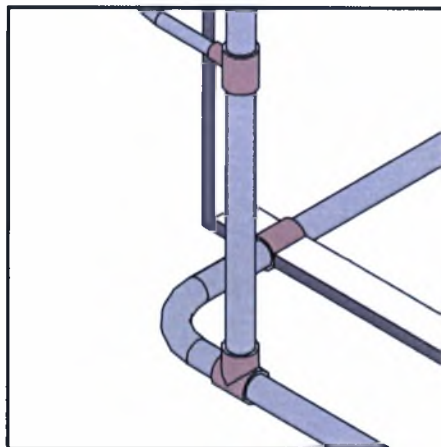

Λεπτομέρεια σύνδεσης των σωλήνων

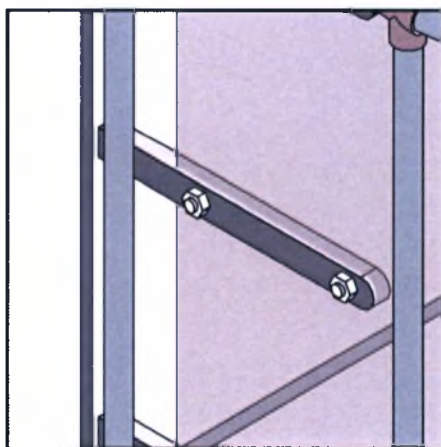

Λεπτομέρεια σύνδεσης του πλεξινγκλάς με τον σκελετό

χρειάζεται να στηριχθούν, βιδώνονται επάνω στην κατασκευή με βίδες διαμέτρου 2 cm.

Ολόκληρη η κατασκευή, διαστάσεων 2,30x0,90x2,20 m στηρίζεται επάνω σε τρία μεταλλικά ελάσματα ορθογωνικής διατομής 2x6 cm τα οποία βιδώνονται στην επιφάνεια που επιλέγεται προς εγκατάσταση των «χώρων προώθησης της επικοινωνίας» με βίδες διαμέτρου 3 cm.

Πρόσβαση

Η πρόσβαση στους «χώρους προώθησης της επικοινωνίας» προβλέπεται μέσω διαδρομών που αναπτύσσονται από το επίπεδο του δρόμου, έως το επίπεδο που βρίσκεται η κατασκευή εκτεινόμενες και στις τρεις διαστάσεις. Και σε αυτήν την περίπτωση έχουμε τον ίδιο συνδυασμό υλικών με την κυρίως κατασκευή.

Οι πορείες δημιουργούνται από τον συνδυασμό της επανάληψης διαδρόμων, ίδιων με το δάπεδο της κατασκευής, και κλιμάκων που

εφάπτονται στους τοίχους στους οποίους αναρριχούνται.

Κάθε χώρος παρουσιάζει διάφορους τρόπους πρόσβασης που ποικίλουν από εύκολος, έως πολύ δύσκολος για την πλειοψηφία.

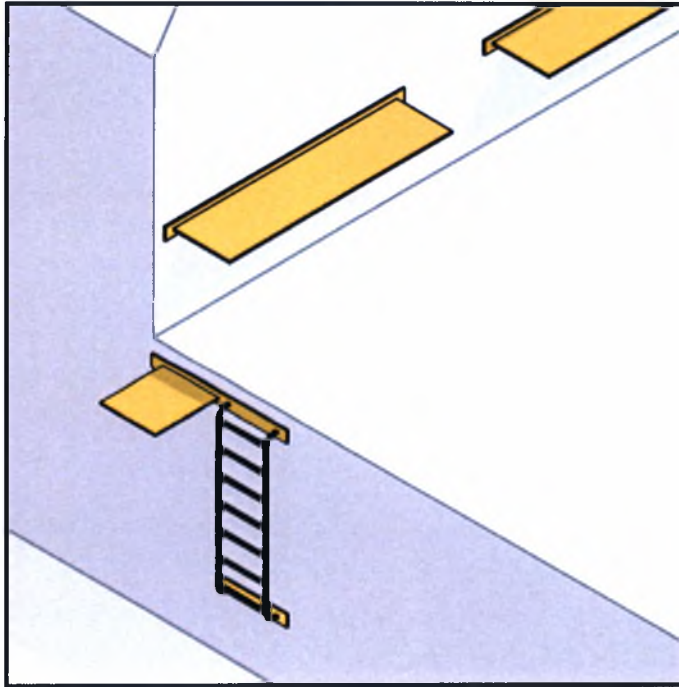

Παράδειγμα πορείας τόσο σε οριζόντιο όσο και σε κατακόρυφο επίπεδο(λεπτομέρεια)

Σχέση της συνολικής κατασκευής με το δρόμο - Σήμανση προτεινόμενων κινήσεων

Στις περισσότερες περιπτώσεις εγκατάστασης ενός χώρου η επαφή με τον δρόμο δεν είναι άμεση. Τα σενάρια πρόσβασης απαιτούν αρχικά μια κίνηση στον χώρο που θα φέρει τον χρήστη σε πλεονεκτική θέση ώστε να βρεθεί πάνω σε μια σκάλα ή ένα διάδρομο που θα τον οδηγήσουν στην τελική κατασκευή, για να μπορέσει να καταθέσει το έργο του.

Αυτά τα σενάρια θα υπαγορεύονται από αυτοκόλλητα με εικονογραφημένες τις προτεινόμενες κινήσεις. Οι κινήσεις αυτές αποτελούν το συγκεντρωμένο λεξιλόγιο του parkour, όπως το χρησιμοποιούν οι traceurs για να προσπελάσουν ένα εμπόδιο και να περιγράψουν αυτό τους το επίτευγμα.

Τα αυτοκόλλητα θα είναι τοποθετημένα σε σημεία που να προετοιμάζουν τον χρήστη για τις χρήσιμες επόμενες κινήσεις του.

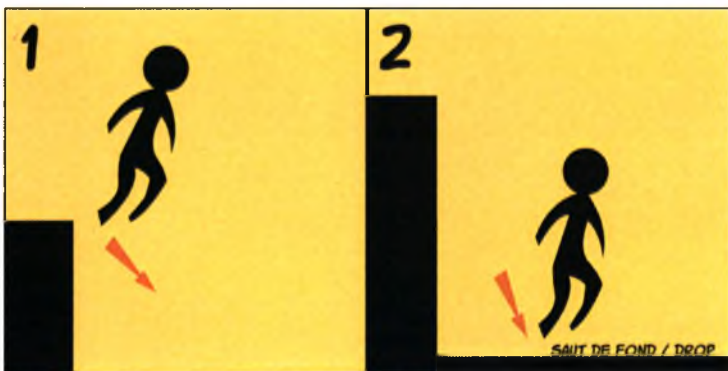
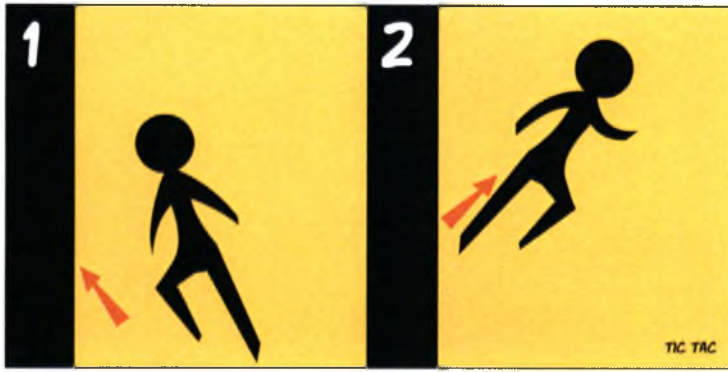

Ε. Παράρτημα

Σχέδια και τρισδιάστατες απεικονίσεις της
κατασκευής & ενός σεναρίου εγκατάστασης

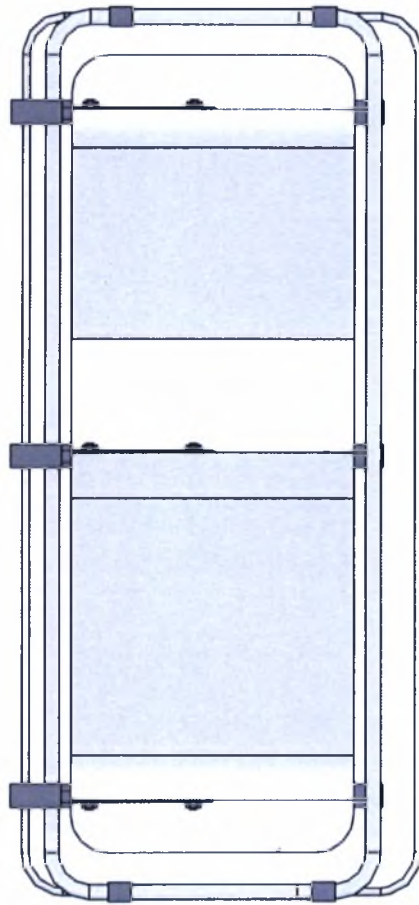

ΧΩΡΟΣ ΠΡΟΩΘΗΣΗΣ ΤΗΣ ΕΠΙΚΟΙΝΩΝΙΑΣ.ΚΑΤΟΨΗ.
ΚΛΙΜΑΚΑ 1:20

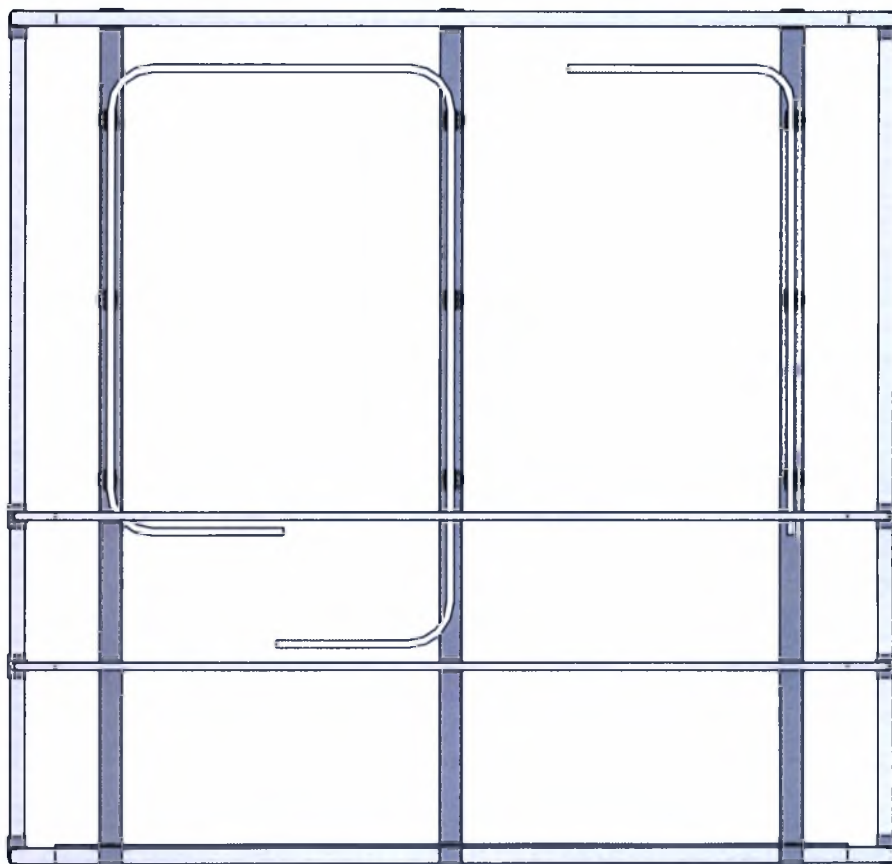

ΧΩΡΟΣ ΠΡΟΩΘΗΣΗΣ ΤΗΣ ΕΠΙΚΟΙΝΩΝΙΑΣ. ΟΨΗ.
ΚΛΙΜΑΚΑ 1:20

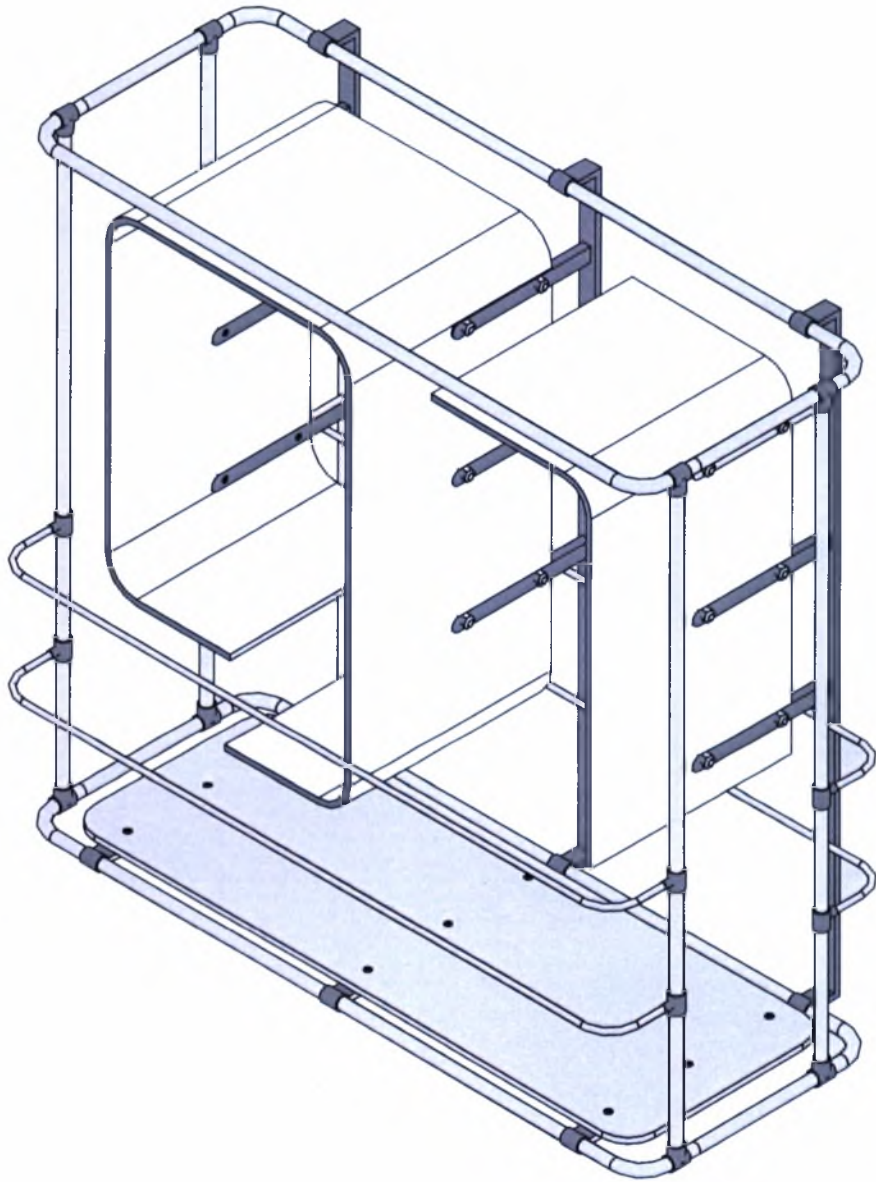

ΧΩΡΟΣ ΠΡΟΩΘΗΣΗΣ ΤΗΣ ΕΠΙΚΟΙΝΩΝΙΑΣ. ΑΞΟΝΟΜΕΤΡΙΚΟ
ΚΛΙΜΑΚΑ 1:20

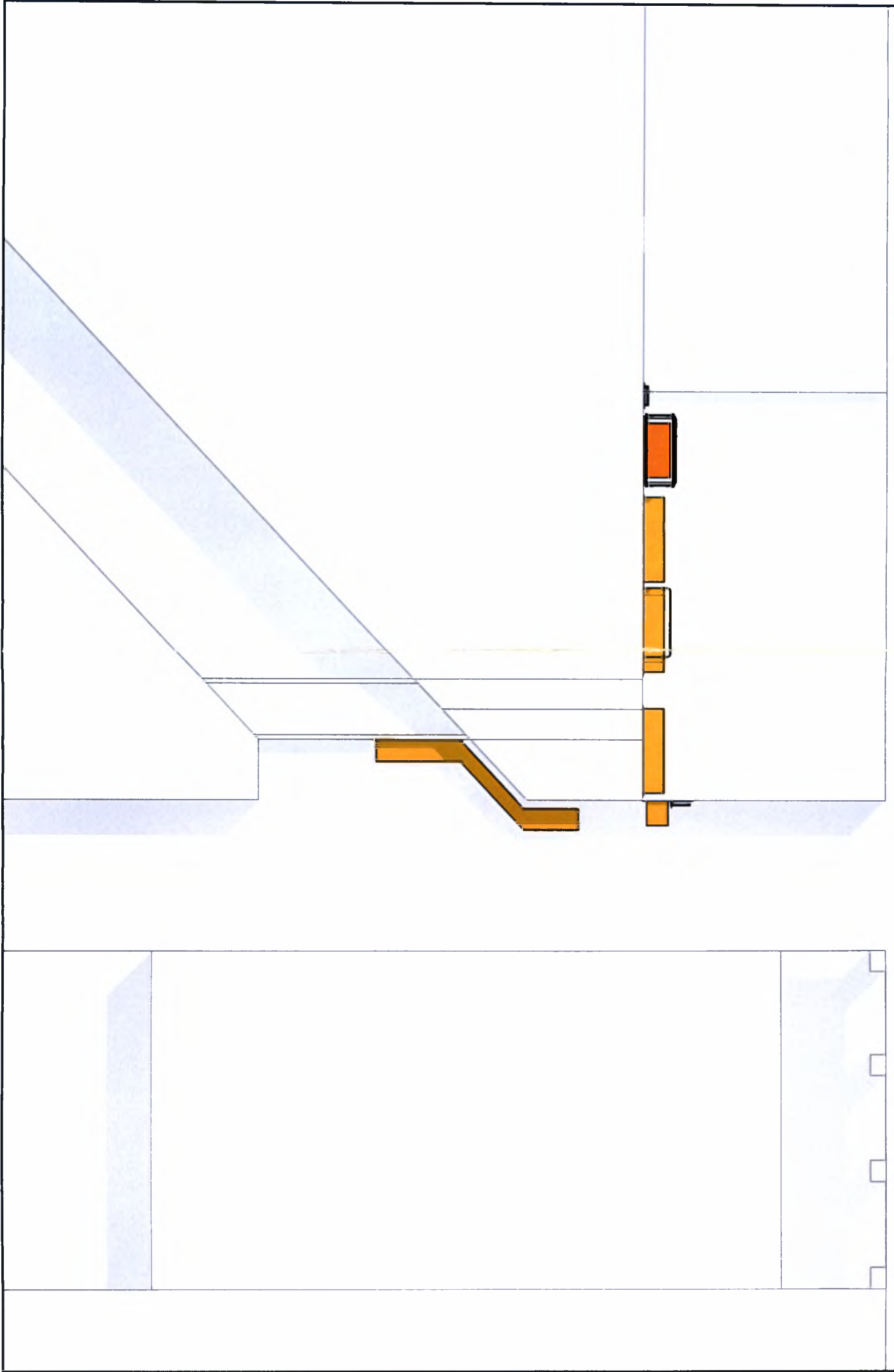

ΔΙΚΤΥΟ #4. ΣΗΜΕΙΟ_1. ΚΑΤΟΨΗ.

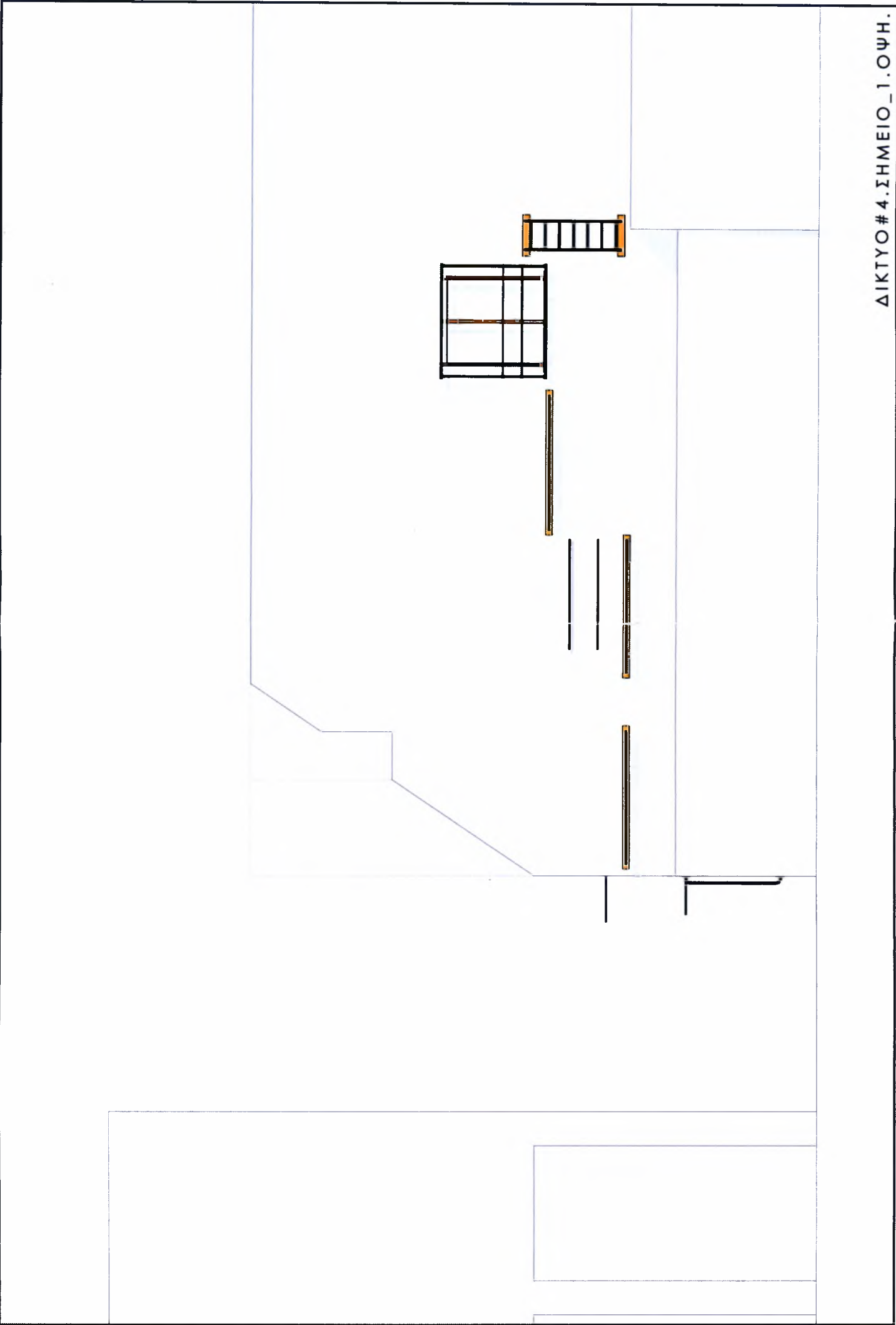

ΔΙΚΤΥΟ #4. ΣΗΜΕΙΟ_1. ΟΨΗ.

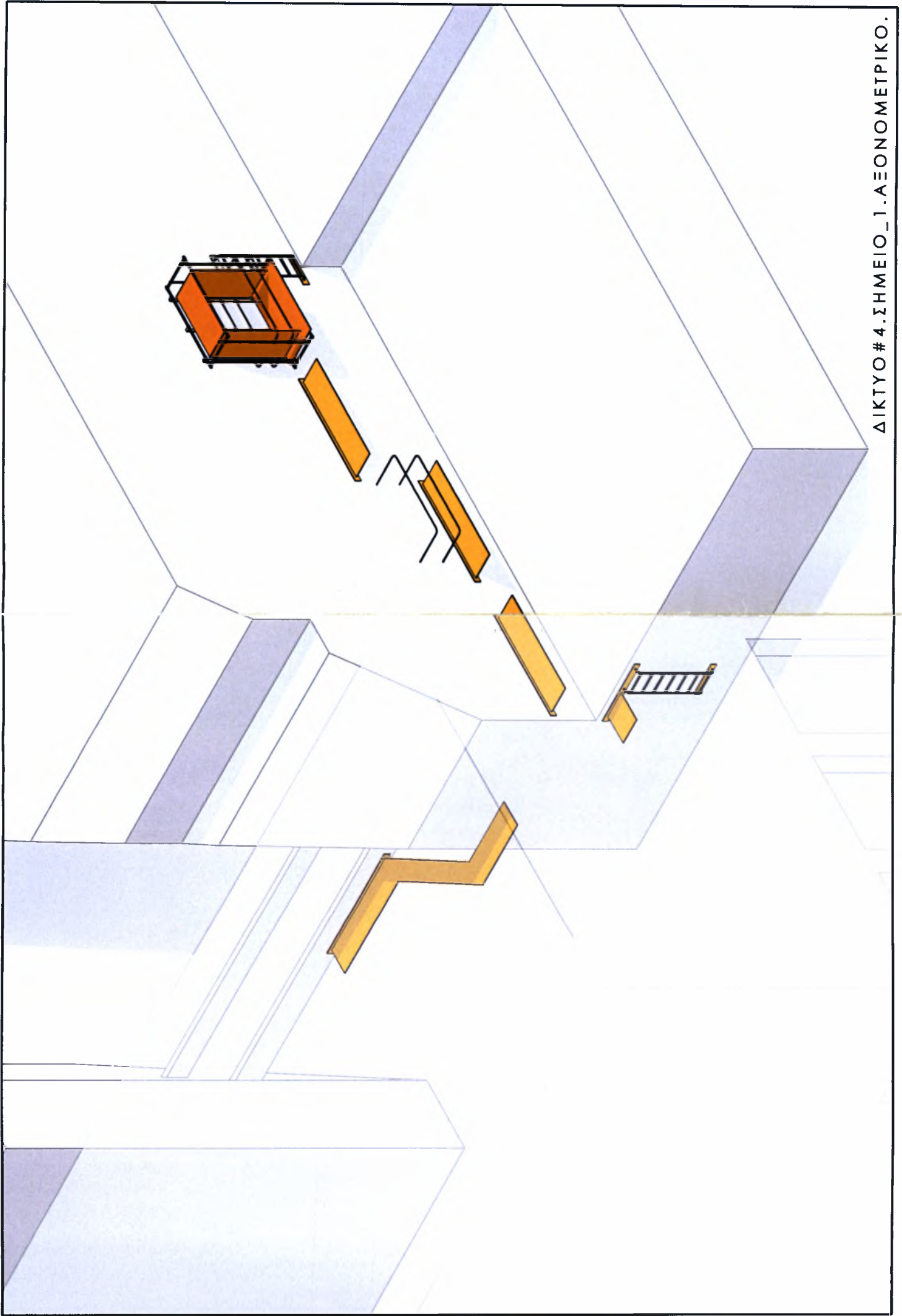

ΔΙΚΤΥΟ # 4. ΣΗΜΕΙΟ_1. ΑΕΟΝΟΜΕΤΡΙΚΟ.

Βιβλιογραφία:

Michel Le Certeau, *The practice of everyday life*, University of California Press, London 1988.

Τσουκαλάς Κωνσταντίνος, *Τα ζωογόνα δίκτυα*, από το *Ανα-γνώσεις ενός κόσμου που θα μπορούσε να είναι άλλος*, Εκδόσεις Καστανιώτη, Αθήνα 2002, σσ.80-85.

Στεφάνου Ιουλία, *Ο ρόλος των αντιθέσεων στη δημιουργία της φυσιογνωμίας ενός τόπου*, από το *Η φυσιογνωμία ενός τόπου: Ο χαρακτήρας της ελληνικής πόλης τον 21^ο αιώνα*, ΕΜΠ και ΥΠΕΧΩΔΕ, Αθήνα, 2001.

Honour Hugh, Fleming John, *Ιστορία της Τέχνης*, μετ. Παππάς Ανδρέας, Εκδόσεις Υποδομή, Αθήνα, 1998 σ:408.

Perau Martin, *Τοπικές κοινότητες και καλλιτέχνες νομάδες*, από το *Going public, Communities and Territories*, Κέντρο Σύγχρονης Τέχνης Λάρισας, 2005, σσ. 34-39.

<http://comicart.gr/portal/modules/tinycontent4>

ημερομηνία επίσκεψης 22-09-2006

www.wikipedia.org/parkour

ημερομηνία επίσκεψης 16-04-2006

ΠΑΝΕΠΙΣΤΗΜΙΟ
ΘΕΣΣΑΛΙΑΣ

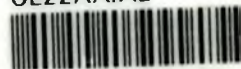

004000085283

