

μέναν ἐκεῖ μέσα, τρεῖς καὶ τέσσερις μῆνες, ρωμιοὶ ὡς ἐπὶ τὸ πλεῖστον, γιατί συνάντησαν στὸν δρόμο τὸν Γιουσοῦφ Βέη καὶ δὲν τὸν χαιρέτησαν, ὅπως θ'ἄπρεπε, ἢ ἀκόμα, γιατί μαζεύονταν στὴν ἐκκλησία τοῦ Μηνᾶ ἐφέντη (Ἁγίου Μηνᾶ) καὶ συζητοῦσαν γιὰ τὸ πατριαρχεῖο καὶ τὸν «πατρίκ ἐφέντη» (πατριάρχη). Πολλοὶ ἀπ' αὐτοὺς ἦσαν πιασμένοι ἀπὸ τὴν ὑγρασία καὶ τὴν πεῖνα, γιατί, πρέπει νὰ ξέρεις, γαληνότετε πατισάχ μου, ὅτι μόνο νερὸ δίδουν ἐδῶ στοὺς φυλακισμένους. Γνώρισα τὸν πρόκριτο τῶν ἀπίστων τῆς Θεσσαλονίκης, τὸν Μαλάκη ἐφέντη, ἄνθρωπο θεοσεβούμενο καὶ τίμιο, ποὺ τὸν φυλάκισαν, γιατί, λέγει, ἦταν «μουτεβελῆς» (ἐπίτροπος) τῆς Μητροπόλεως. Ὅμως τὸ πιὸ τραγικὸ ἦταν, ποὺ δυὸ μέρες ὕστερα ἀπὸ μένα φέραν μισοπεθαμένο κάποιον μεγάλον ἄπιστο ἀπὸ τὸ σῶμα τοῦ Φαναριοῦ, τὸν Παπᾶζ ἐφέντη¹), γιατί ἐτοιμάζονταν νὰ φύγει γιὰ τὴν χώρα τῶν Βλάχων (Ρουμανία), νὰ δώσει τὸ μήνυμα τοῦ ξεσηκωμοῦ τῶν ραγιαδῶν ἐναντία στὴν ἐξουσία Σου. Ὁ ἁμαρτωλὸς αὐτὸς εἶχεν ἔλθει στὴ Θεσσαλονίκη μερικὲς μέρες πρὶν, κι' εἶχε μαζί του κι' ἓνα γράμμα τοῦ πατριάρχη γιὰ τὸν Μακάρο ἐφέντη. Κι' ἴσα-ἴσα τὴ στιγμή ποὺ πήγαινε στὸ μητροπολιτικὸ μέγαρο τὸν πιάσαν δυὸ «μπαση μπουζούκ» (ἄτακτος στρατὸς ἢ πολίτες) καὶ τὸν κουβάλησαν, χτυπώντας τον καὶ δέρνοντάς τον στὸ Κονάκι. Ἐκεῖ, χωρὶς κἄν νὰ τὸν ἀφήσουν νὰ μιλήσει, τοῦ δώσαν ἑκατὸ «καμισικιές» (μαστιγώσεις) καὶ τὸν στείλαν στὸν «Κανλῆ Κουλέ». Βέβαια, ἂν ἦταν φταίχτης, δίκαια τιμωρήθηκε. Ὅμως, ἂν δὲν ἦταν; Δὲ θὰ δώσουμε ὅλοι, πιστοὶ κι' ἄπιστοι, λόγο τῶν πράξεών μας στὴ μέλλουσα ζωὴ; Καὶ ὁ Γιουσοῦφ Βέης δὲν θὰ τιμωρηθεῖ ἄραγε στὸν ἄλλον κόσμο, γιὰ ὅσα φρικτὰ ἔκαμεν ἐδῶ;... Ὁ Παπᾶζ ἐφέντης αὐτὸς ἔμεινε μαζί μας τρεῖς μέρες καὶ κατόπιν τὸν πήραν γιὰ νὰ τὸν παραδώσουν στὸν γενιτσάρ-ἁγᾶ νὰ τὸν θανατώσει. Πρὶν φύγει, συγχώρα με γι' αὐτὸ αὐθέντα μου, τὸν ἀγκάλιασα καὶ τὸν φίλησα, γιατί στ' ἀλήθεια, ἦταν τίμιος ἄνθρωπος, κι' ἂν ἔφταιξε, ἦταν ἀπ' τὴν καλὴ του τὴν καρδιά²).

Οἱ μέρες μου περνοῦσαν ἐκεῖ μέσα θλιβερὲς καὶ πικραμένες μὲ τὴ συντροφιά τῶν ἀπίστων καὶ μερικῶν ἄλλων ἄτυχων ὅπως ἐγώ, μουσουλμάνων. Οἱ ἄπιστοι μαζεύονταν γύρω μου καὶ καταριόνταν τὸν Γιουσοῦφ Βέη, λέγοντας πὼς τὸ αἷμα τῶν ρωμιῶν τῆς Θεσσαλονίκης θὰ τὸν ἐπνιγε σὰν βρυνκόλακας.

Ἐνα βράδυ φέραν καὶ τὸν Νικολῆ ἐφέντη, τὸν ἐπνομαζόμενο Μπιγκιλοῦ. Αὐτὸς μᾶς εἶπε φρικτὰ πράγματα. Οἱ Ἕλληνες τοῦ Μωριᾶ, ἐδῶ κι' ἓνα μῆνα, εἶχαν ἐπαναστατήσει. Κι' ὁ Γιουσοῦφ Βέης εἶχε πληροφορίες,

1. Θὰ πρόκειται ἀσφαλῶς γιὰ τὸν Ἀριστείδη Παπᾶ, ἀπεσταλμένο τοῦ Ἀλέξανδρου Ὑψηλάντη. Πρὸβλ. ΧΡ. ΒΛΑΣΣΟΠΟΥΛΟΥ, Ἡμερολόγιον τοῦ Ἀγῶνος, σελ. 8.

2. Ἀκολουθοῦν τρία τετράστιχα.

ὅτι θὰ ἐπαναστατοῦσαν καὶ οἱ ἄπιστοι τῆς Θεσσαλονίκης καὶ τῶν γύρω χωριῶν. Γιὰ νὰ προλάβει κάθε ἐνδεχόμενο κακό, ζήτησε ἀπὸ τοὺς ρωμιούς κι' ἀπὸ τοὺς καλογέρους τοῦ Ἁγίου Ὄρους (Ἁϊναρὸς) νὰ τοῦ στείλουν ὀμήρους. Κι' ἔτσι μέσα στὸ Κονάκι βρισκόνταν φυλακισμένοι πάνω ἀπὸ τετρακόσιοι χριστιανοί, πού οἱ ἑκατό τους ἦσαν μοναχοί. Ὅλοι αὐτοί, ὅπως εἶναι δὰ φυσικό, κακοπεροῦν στὰ χέρια τοῦ Γιουσούφ, τοὺς μαστιγώνει, τοὺς βρίζει, τοὺς ξευτελίζει καὶ τοὺς θανατώνει ἀκόμα. Ὁ Θεὸς ἄς λυπηθεῖ καὶ τοὺς χριστιανούς, κι' αὐτόν! . . .

Θὰ μάθαινα πολλὰ ἀκόμη πράγματα ἐκεῖ μέσα, ὅμως πρόκαμε ἡ τίμια διαταγὴ Σου νὰ γυρίσω στὴν Πόλη — κι' ἀπ' αὐτὴν κατάλαβα, ὅτι τὸ τιμημένο « ντιβάνι » Σου δὲν γνῶριζε τὴ φυλάκισή μου — κι' ἀφέθηκα ἐλεύθερος. Ὅμως, Θεέ μου! . . . Ὁ Γιουσούφ δὲν ἦταν πιά ὁ παλιὸς βάνανσος Γιουσούφ ἀπέναντί μου. Μοῦ μιλοῦσεν ἥρεμα, γλυκὰ καὶ ἦταν σὰν νὰ μὲ παρακαλοῦσε νὰ τὸν συγχωρέσω, γιὰ τὸ κακὸ πού μοῦχε κάμει. Ὅμως, πρὶν ἀπ' ὅλα, ἐγὼ ἤθελα νὰ φύγω μιὰν ὥραν ἀρχήτερα ἀπὸ τὴν κόλαση αὐτή. Φανέρωσα τὴν ἐπιθυμία μου τούτη στὸν μουτεσελήμ ἐφέντη, καὶ τότε πληροφορήθηκα, ὅτι τὸ καθῆκον μοῦ ἐπέβαλε νὰ μείνω λίγο ἀκόμα ἐκεῖ. Οἱ ἄπιστοι ἦσαν ἔτοιμοι νὰ ξεσηκωθοῦν. Στὰ γύρω χωριά μάλιστα εἶχαν ἀρχίσει νὰ χτυποῦνται μὲ τὰ ἀσκήρια μας. Κι' ὁ Γιουσούφ Βέης σκέφτονταν, γιὰ ἀντίποινα, νὰ σφάζει ὅλους τοὺς ἄπιστους, ποῦταν μαζεμένοι στὸ Κονάκι. Προσπάθησα νὰ τὸν πείσω, πὼς κάτι τέτοιο θὰ ἐξαργύωνε περισσότερο τοὺς ρωμιούς. Δὲ μ' ἄκουσεν ὅμως, καὶ τὸ ἴδιο βράδυ οἱ μισοὶ ἀπὸ τοὺς ὀμήρους σφάχτηκαν μπρὸς στὰ μάτια τοῦ βάνανσου μουτεσελήμη. Ἐγὼ κλείσθηκα στὸν « ὀντᾶ » (δωμάτιό) μου καὶ προσευχήθηκα γιὰ τὴν σωτηρία τῆς ψυχῆς τους¹).

Κι' ἀπὸ τὴν νύκτα ἐκείνην ἀρχισε τὸ κακό. Ἡ Θεσσαλονίκη, ἡ ὠραία τούτη πόλη, πού στολίζει σὰν σμαράγδι τὸ τιμημένο στέμμα Σου, μεταβλήθηκε σ' ἓνα ἀπέραντο « σφαγεῖο ». Ὁ μουτεσελήμ Γιουσούφ Βέης, θέλοντας νὰ ἐκδικηθεῖ τοὺς ξεσηκωμένους ρωμιούς, διέταξε τοὺς χαφιέδες του νὰ γυρνοῦν τοὺς δρόμους τῆς πόλης καὶ νὰ σκοτώνουν ἀλύπητα κάθε ἄπιστο πού θὰ συναντοῦσαν. Ἔτσι κι' ἔγινε. Κάθε μέρα καὶ κάθε νύκτα δὲν ἀκοῦς τίποτ' ἄλλο στοὺς δρόμους τῆς Θεσσαλονίκης, παρὰ φωνές, κλάμματα, βογγημούς. Ὁ Γιουσούφ Βέης, ὁ γενητσάρ - ἀγᾶς, ὁ σούμπασης καὶ οἱ χοτζᾶδες καὶ οἱ οὐλεμᾶδες, ἔχουν λυσσάζει θαρρεῖς. Δὲν ἐκτελοῦσαν δικές Σου διαταγὲς ἀσφαλῶς, γιὰτὶ τότε θὰ σέβονταν τὰ μικρὰ παιδιὰ καὶ τὶς ἔγκνες γυναῖκες. Τὶ δὲν εἶδαν τὰ μάτια μου κραταιότητα πατισάχ!... Τὶ δὲν ἀντίκρουσαν!... Καὶ σὰν νὰ μὴν ἔφθιναν ὅλα αὐτὰ, τὴν πρώτη μέρα τοῦ φεγγαριοῦ τοῦ Μαΐου (18 - 19 Μαΐου 1821), ὁ μουτεσελήμ Γιουσούφ Βέης διέταξε νὰ

1. Ἀκολουθοῦν τέσσερα τετράστιχα.

τοῦ φέρουν τὸν Μακάρ ἐφέντη καὶ τοὺς ἄλλους « ἀγιάνιδες » (πρόκριτους) τῶν ρωμιῶν. Τοὺς φέραν δεμένους καὶ τότε ράγισεν ἡ καρδιά μου, βλέποντας τὸν Μακάρ ἐφέντη, μὲ τ' ἄσπρα του γένεια καὶ τὰ μακρὰ μαλλιά του ἀκατάστατα, νὰ παραδίδεται στὰ χέρια τῶν « μπασῆ μποζοῦκ » καὶ νὰ κομματιάζεται στὴ μεγάλη πλατεῖα τοῦ Καπανιοῦ. Ἐνὸς ἄλλου γέροντα σεβάσμιου, τοῦ παπᾶ - Γιάννη, τῆς ἐκκλησίας τοῦ Μηνᾶ ἐφέντη, τοῦ κόψαν τὰ πόδια καὶ τὰ χέρια. Κι' ἔπειτα, κρατώντας τὰ κομμένα χέρια του, μὲ τὰ δάχτυλά του βγάλαν τὰ μάτια του. Ἐναν τρίτο, ποὺ τὸν γνώριζα ἀπὸ τὸ καφενεῖο, καὶ ποὺ οἱ ἄπιστοι τὸν λέγαν Χρῖστο ἐφέντη (Χρῖστος Μενεξές ;) τὸν κρέμασαν στὸ μεγάλο « τσινὰρο » (πλάτανο) τοῦ Ὁρτάτς ἐφέντη τζαμισῆ.

Μὰ δὲν εἶναι μονάχα αὐτά. Οἱ ἄπιστοι, φοβισμένοι καὶ τρομαγμένοι, κρύφθηκαν στὸν μητροπολιτικὸ ναὸ (μετροπολιτ κλίσει) ἐλπίζοντας νὰ σωθοῦν. Ὅμως οἱ δικοὶ μας, δὲν δώσαν σημασίαν στὴν ἐκκλησία, σπᾶσαν τὶς πόρτες καὶ μπῆκαν μέσα. Ὅσους δὲν σφάζανε ἐκεῖ, τοὺς δέσανε δυὸ - δυὸ, καὶ τοὺς μετέφεραν στὸ Καπάνι, ὅπου τοὺς σφάζανε καὶ μάζεψαν τὰ κεφάλια τους γιὰ νὰ τὰ δώσουν δῶρο στὸν Γιουσούφ Βέη.

Λίγοι γλύτωσαν ἀπὸ τὴ σφαγὴ τοῦ μουτεσελήμ ἐφέντη. κι' αὐτοί, ὅσοι πρόκαμαν καὶ κρύφθηκαν στὸν τεχνὲ τῶν δερβίσηδων, γιὰτὶ μονάχα οἱ « μπαμπάδες » φέρθηκαν μὲ λύπη καὶ συμπάθεια στοὺς ἄμοιρους « γκιαοῦρ ».

Αὐτὰ καὶ ἄλλα πολλά, ποὺ δὲν μπορῶ νὰ περιγράψω, γιὰτὶ κι' ἡ θύμησή τους μονάχα μὲ κάμει ν' ἀνατριχιάζω, ἔγιναν στὴν πόλη τῆς Θεσσαλονίκης, τὸν Μάιο τοῦ 1236 ἔγ. (1821).

Δὲν κρατήθηκα πιά, κι' ἔφυγα γιὰ νὰ μπορέσω, μιὰν ὥρα ἀρχήτερα, νὰ βρεθῶ ἐδῶ καὶ νὰ ὑποβάλω στὸν μεγαλειότατο καὶ κραταῖο πατισάχ μου τὰ σέβη μου. Ὁ Θεὸς ἄς φωτίζει τοὺς ρωμιούς, ποὺ πληρώνουν σφάλματα τῶν ἀπίστων τῆς Ρωσσίας, ἀφοῦ εἶναι γνωστό, ὅτι αὐτοὶ τοὺς ξεσήκωσαν. Ἄς τοὺς φωτίζει γιὰ καλὸ τῆς πατρίδας μας, ἀφοῦ τὸ ξεσήκωμά τους τοὺς κόστισε πάνω ἀπὸ τριάντα χιλιάδες νεκρούς, ποὺ δὲν εἶναι λίγοι βέβαια. Καὶ μαζὶ μ' αὐτούς, ἄς φωτίζει καὶ τὶς δίκαιες καὶ συνετεὲς πράξεις Σου. . . .¹⁾

ΑΒΡ. Ν. ΠΑΠΑΖΟΓΛΟΥ

1. Ἀκολουθοῦν τρία τετράστιχα.

ΣΥΜΒΟΛΑΙ ΕΙΣ ΤΗΝ ΙΣΤΟΡΙΑΝ ΤΩΝ ΕΚΚΛΗΣΙΩΝ ΑΧΡΙΔΟΣ ΚΑΙ ΙΠΕΚΙΟΥ

Ὁ R. Janin (*Echos d' Orient*, 1936, σελ. 253) καὶ ἄλλοι ἡμέτεροι ¹⁾ καὶ ξένοι ἐρευνηταὶ ἐτόνισαν τέλευταίως τὴν σημασίαν τῶν τουρκικῶν ἀρχείων διὰ τὴν ἐκκλησιαστικὴν ἱστορίαν τῶν χρόνων τῆς Τουρκοκρατίας καὶ ἰδίᾳ διὰ τὴν σύνταξιν καὶ συμπλήρωσιν τῶν ἐπισκοπικῶν καταλόγων ἐπὶ τῇ βάσει τῶν **βερατίων**, διὰ τῶν ὁποίων, ὡς γνωστόν, ἐκυροῦτο ὑπὸ τῆς Ὑψηλῆς Πύλης ἡ ἐκλογή τῶν ἀρχιερέων.

Τοιαῦτα πολῦτιμα κείμενα περιελάμβανεν ἡ πλουσία συλλογὴ τοῦ μακαρίτου ἱστοριοδίφου Ἰωάννου Χώτζη, τῆς ὁποίας μέγα τμῆμα ἠγοράσθη ὑπὸ τῆς Ἐθνικῆς Βιβλιοθήκης τῆς Ἑλλάδος. Ἄλλο, ὀλιγώτερον σημαντικὸν τμῆμα, ἠγοράσθη ὑπὸ τῶν Γενικῶν Ἀρχείων τοῦ Κράτους. Μεταξὺ τῶν ἀγορασθέντων ὑπὸ τῆς τελευταίας ταύτης ὑπηρεσίας ἐγγράφων, εὔρηται καὶ ἑνέα ἀνέκδοτα **τακίρια** (ἀναφοραὶ) ἀρχιεπισκόπων Ἀχρίδος καὶ Ἰπεκίου πρὸς τὸν Σουλτάνον. Τὰς ἀναφορὰς ταύτας ἐκδίδομεν κατωτέρω ἐν ἑλληνικῇ μεταφράσει ²⁾ γενομένη ὑπὸ τοῦ μακαρίτου Κωνσταντίνου Σεραφετινίδου, ἀρίστου γνώστου τῆς τουρκικῆς καὶ πλείστας παρασχόντος ὑπηρεσίας εἰς τὰ Γενικὰ Ἀρχεῖα τοῦ Κράτους.

Τὰ ἐκδιδόμενα ἐνταῦθα κείμενα, καίτοι δὲν ἀνήκουν εἰς τὴν κατηγορίαν τῶν **βερατίων**, ἀναφέρονται κατὰ τὸ πλεῖστον εἰς τὴν ἐπικύρωσιν τῆς ἐκλογῆς ἢ τὴν παῦσιν μητροπολιτῶν καὶ ἀρχιεπισκόπων τοῦ κλίματος τῶν δύο Ἐκκλησιῶν. Γενικώτερας σημασίας εἶναι τὰ ὑπ' ἀριθ. 6-9 ἔγγραφα, περὶ τῶν ὁποίων θὰ γίνῃ ὁ προσήκων λόγος ἐν τῷ οἰκείῳ ὑπομνήματι.

Ἄπαντα τὰ δημοσιεύμενα ἔγγραφα διασφύζονται ἐν πρωτοτύπῳ, φέρουν δέ, πλὴν τῆς σφραγίδος τῶν ἀρχιεπισκόπων, καὶ περιθωριακὰ σημειώματα λειτουργῶν τῆς Αὐτοκρατορίας, ἐνίοτε δὲ καὶ αὐτῆς τῆς αὐτοκρατορικῆς γραμματείας, μαρτυροῦντα περὶ τῶν ἐνεργειῶν καὶ τῶν ἀποφάσεων διὰ

1. Βλ. Μητροπολίτου Ἡλιουπόλεως ΓΕΝΝΑΔΙΟΥ Μ. ΑΡΑΜΠΑΤΖΟΓΛΟΥ, Φωτίειος Βιβλιοθήκη, 1-2, ἐν Κωνσταντινουπόλει, 1933.

2. Τὴν μετάφρασιν τοῦ Κ. Σεραφετινίδου, ὡς ἀποδίδουσιν πιστῶς τὸ τουρκικὸν πρωτότυπον, εἰς ὅλους ἐπουσιώδη σημεῖα μεταβάλομεν, παριδόντες φραστικὰς τινὰς ἀτελείας.

τὴν διεκπεραίωσιν τῶν ἐν τοῖς ἐγγράφοις ἐκτιθεμένων ὑποθέσεων. Τὰ ἐν λόγῳ σημειώματα προσδίδουν εἰς τὰ ἐκδιδόμενα ἔγγραφα τὸν χαρακτηῖρα κειμένων καθαρῶς ἀρχαϊκῶν.

Ἐκάστου ἐγγράφου προτάσσεται περίληψις μετὰ διπλωματικῆς περιγραφῆς, ἐπιτάσσεται δὲ βραχὺ ἐρμηνευτικὸν ὑπόμνημα. Ὁ ἐκδότης λυπεῖται διότι δὲν ἠδυνήθη νὰ δώσῃ μεγαλυτέραν ἔκτασιν εἰς τὸ ὑπόμνημα τοῦτο. Ἄτυχῶς ἡ ἄγνοια τῶν σλαβικῶν γλωσσῶν δὲν ἐπέτρεψεν εἰς αὐτὸν νὰ λάβῃ ὑπ' ὄψιν τὴν νεωτέραν βιβλιογραφίαν. Ἀλλὰ καὶ οὔτω προσφερόμενα, τὰ κατωτέρω ἐκδιδόμενα ἔγγραφα, θὰ εἶναι, ἐλπίζω, εὐπρόσδεκτα εἰς τοὺς εἰδικῶς ἀσχολουμένους περὶ τὴν ἱστορίαν τῶν Ἐκκλησιῶν Ἀρχίδος καὶ Ἰπεκίου. ¹⁾

Α'. ΕΓΓΡΑΦΑ ΑΧΡΙΔΟΣ

1.

Τακρίριον Γερμανοῦ, ἀρχιεπισκόπου πρώτης Ἰουστινιανῆς, πρὸς τὸν Σουλτάνον.

(15 Seval 1100 = 2 Αὐγούστου 1689)

Περίληψις. Ὁ ἀρχιεπίσκοπος Ἀρχίδος Γερμανός, ἐπικαλούμενος τὰ εἰς τὸ ἀξίωμα του ἀνήκοντα προνόμια, ζητεῖ τὴν ἀπομάκρυνσιν τοῦ ἀντικανονικῶς διορισθέντος μητροπολίτου Δεβρῶν, Βελεγράδων καὶ Αὐλῶνος καὶ τὴν ἀντικατάστασιν αὐτοῦ διὰ τοῦ κληρικοῦ Παρθενίου.

Γενικὰ Ἀρχεῖα τοῦ Κράτους: ἀριθ. Γεν. Εὐρετηρίου 270. Ἐν πρωτοτύπῳ, ἐπὶ χάρτου στιλπνοῦ διαστάσεων 0.275×0.190 . Ἐπὶ τοῦ νότου, ἄνω ἀριστερῆ, ἡ σφραγίς τοῦ ἀρχιεπισκόπου φέρουσα κύκλῳ τὴν ἐπιγραφὴν: «† ΓΕΡΜΑΝΟΣ ΕΛΕΟ Θ(Ε)ΟΥ ΑΡΧΙΕΠΙΣΚΟΠΟΣ ΤΗΣ ΠΡΟΤΗΣ ΙΟΥΣΤ(ΙΝΙ)ΑΝ(ΗΣ) ΑΧΡΙΔΟΣ», ἐν δὲ τῷ μέσῳ τὴν αὐτὴν ἐπιγραφὴν τουρκιστί.

Σημειώματα τῆς Αὐτοκρατορικῆς Γραμματείας.

Ἡ ἐν τῷ τακρίριῳ ἀναφερομένη μητρόπολις Ἀλβανίας, Βελεγράδων εἶναι εἰς τὸ ὄνομα τοῦ κληρικοῦ Ἰγνατίου καὶ μόλις τὴν 15ην τοῦ μηνὸς Σεββὰλ ἔτους ἐγίρας 1100 (1689) τὸ βεράτιον ἐδόθη καὶ δὲν ἐπελήφθη ἔτι τῶν καθηκόντων του. Πᾶσα προσταγὴ ἀπόκειται εἰς τὸν Σουλτάνον μου.

1. Διὰ τὴν μετατροπὴν τῶν μουσουλμανικῶν ἐτῶν εἰς χριστιανικά ἐχρησιμοποίησαμεν τοὺς πίνακας τοῦ Lt-Colonel Sir WOLSELEY HAIG, Comparative Tables of Muhammadan and Christian date (Λονδίνον, 1932).

Δῶρον ¹⁾

6540 ἀκτιζέδες

Νὰ ληφθῇ τὸ δῶρον καὶ νὰ γραφῇ τὸ βεράτιον.

Κείμενον τοῦ τακριρίου.

Αἰτία τῆς ταπεινῆς ἀναφορᾶς μου εἶναι: ὅτι, ἐγὼ ὁ θεράπων τῆς Α. Μεγαλειότητος εἶμαι πατριάρχης Ἀχρίδος καὶ τῶν ἐτεροδόξων τῆς περιφερείας καὶ οὕτω, κατὰ τὴν θρησκείαν μας καὶ συμφώνως πρὸς τὸν νόμον καὶ τοὺς ὅρους, μὲ τοὺς ὁποίους ἀνέλαβον τὸ ἀξίωμα, ὁ διορισμὸς τοῦ μητροπολίτου τῶν ἐτεροδόξων τῆς εἰς τὸ καθ' ἡμᾶς πατριαρχεῖον ὑπαγομένης περιφερείας, ἐνῶ ἔπρεπε νὰ προταθῇ εἰς ἐμὲ τὸν θεράποντα τῆς Α. Μεγαλειότητος πρὸς ἐνέργειαν τῆς κυρώσεως, ἐν τούτοις ὁ ἤδη μητροπολίτης Δεβρῶν, Βελεγράδων, Αὐλῶνος καὶ τῆς περιφερείας κληρικὸς ὀνόματι Ἰγνάτιος, ²⁾ παρὰ τὰ εἰωθότα καὶ τὸν νόμον, ὑπὸ τινων βοηθούμενος, ἀπέκτησε βεράτιον καὶ ἐπειδὴ κατ' αὐτὸν τὸν τρόπον παρεβίασε τὴν δικαιοδοσίαν μου, παρακαλεῖται εὐλαβῶς ἡ Α. Μεγαλειότης, ἵνα εὐδοκήσῃ νὰ διατάξῃ τὴν ἀπομάκρυνσιν τοῦ εἰρημένου Ἰγνατίου καὶ εἰς τὴν μητρόπολιν τῆς εἰρημένης ἐπαρχίας καὶ τῆς περιφερείας, συμφώνως τῷ νόμῳ καὶ τοῖς εἰθισμένοις, σὺν τῇ καταβολῇ τοῦ δώρου εἰς τὸ Θησαυροφυλάκιον, νὰ τοποθετηθῇ ὁ κληρικὸς ὀνόματι Παρθένιος ³⁾ καὶ νὰ χορηγηθῇ εἰς αὐτὸν καὶ τὸ Αὐτοκρατορικὸν βεράτιον. Ἐπὶ τούτῳ πᾶσα διαταγὴ ἀπόκειται εἰς τὸν Μεγαλειότατον καὶ Εὐδαιμονέστατον Σουλτάνον μου.

Τῇ 15ῃ Σεβὰλ ἔτους 1100 (1689)

ὁ Θεράπων τῆς Α. Μ.

Γεργμανὸς

Πατριάρχης Ἀχρίδος

(Ἔπισθ.) ἡ διαταγὴ του
(Τ. Σ.) 12.

1. Δῶρον, τὸ λεγόμενον « πεσκέσιον τοῦ βερατίου ». Ἐκτακτος εἰσφορὰ καταβαλλομένη ἐφ' ἅπαξ εἰς τὸ αὐτοκρατορικὸν θησαυροφυλάκιον ἐπὶ τῇ ἐκδόσει τοῦ βερατίου τοῦ κυρούντος τὴν ἐκλογὴν ἀρχιερέως. Πρβλ. Η. GELZER, Der Patriarchat von Achrida (Leipzig, 1902) σελ. 223. Γ. Δ. ΜΠΑΛΑΣΤΖΕΦ, Περιλήπτικὴ πραγματεία περὶ τῆς οἰκονομικῆς καταστάσεως τῆς Ἀρχιεπισκοπικῆς Ἀχριδῶν καὶ πάσης Βουλγαρίας (Σόφια, 1906) σελ. 12.

2. Ὁ μητροπολίτης Βελεγράδων Ἰγνάτιος ὑποσημαίνεται ἐν ἐγγράφοις τῆς 1 Ἰουνίου 1683 (Η. GELZER, Der wiederaufgefundene Kodex des Hl. Klemens und andere auf den Patriarchat Achrida bezügliche Urkundensammlungen. Abdruck aus den Berichten der philologisch-historischen Klasse der Königl. Sächs. Gesellschaft der Wissenschaften zu Leipzig, Συνεδρία 7ης Φεβρουαρίου 1903, σελ. 92), τοῦ 1691 (Η. GELZER, Der Patriarchat von Achrida, σελ. 48 ¹⁵⁾, τῆς 8ης Αὐγούστου 1691 (Αὐτόθι, σελ. 50 ¹⁶⁾) καὶ τῆς 8ης Αὐγούστου 1685 (Αὐτόθι, σελ. 52 ²⁰⁾). Τὴν 13ην Αὐγούστου 1693 ἐκλέγεται ἀρχιεπίσκοπος πρῶτης Ἰουστινιανῆς Ἀχριδῶν καὶ πάσης Βουλγαρίας (Αὐτόθι, σελ. 54-55. Πρβλ. καὶ σελ. 55-56 καὶ 140). Βλ. καὶ ΑΝΘΙΜΟΥ ΑΛΕΞΟΥΔΗ, Σύντομος ἱστορικὴ περιγραφή τῆς ἱερᾶς μητρο-

πόλεως Βελεγράδων (Κέρκυρα, 1868) σελ. 120. IVAN SNEGAROV, Istorija na Okhridskata Arkhieriskorija - Patriarchija (1894-1767) Σόφια, 1932, σελ. 212. Μητροπολίτου Σάρδεων ΓΕΡΜΑΝΟΥ, Ἐπισκοπικοὶ Κατάλογοι τῶν ἐν Ἰπείρῳ καὶ Ἀλβανίᾳ ἐπαρχιῶν τοῦ Πατριαρχείου Κypόλεως, Ἡπειρωτικά Χρονικά, τόμ. 12 (1937), σελ. 17.

3. Ὁ μητροπολίτης Βελεγράδων Παρθένιος δὲν περιλαμβάνεται εἰς τοὺς ἐπισκοπικοὺς καταλόγους τοὺς συνταχθέντας ἐπιμελείᾳ τοῦ κ. Ι. SNEGAROV, Ἐνθ. ἀνωτέρω σελ. 212, καίτοι ἀναφέρεται ἐν κώδικι τῆς μητροπόλεως Καστορίας ὡς κατέχων τὸν θρόνον τῶν Βελεγράδων τῷ 1683 (GELZER, Der Patriarchat von Achrída, σελ. 119. Πρβλ. Μητροπολίτου Σάρδεων ΓΕΡΜΑΝΟΥ, Ἐνθ. ἀν., σελ. 17). Ὁ κ. SNEGAROV, αὐτόφθι, σελ. 212, σημ. 2, νομίζει ὅτι κατὰ λάθος ἀναφέρεται μητροπολίτης Βελεγράδων Παρθένιος. Τὸ ἐνταῦθα ἐκδιδόμενον τουρκικὸν ἔγγραφον λύει ὀριστικῶς τὸ ζήτημα, μὲ τὴν διαφορὰν ὅτι τοποθετεῖ εἰς τὸ ἔτος 1689 τὸν χρόνον, καθ' ὃν ὁ Παρθένιος προέστη τῆς μητροπόλεως Βελεγράδων. Βλέπε καὶ κατωτέρω τὸ ὑπ' ἀριθ. 3 ἔγγραφο.

2.

*Τακρίριον Γερμανοῦ, ἀρχιεπισκόπου πρώτης Ἰουστινιανῆς,
πρὸς τὸν Σουλτάνον.*

(22 Ζου - el - Kadé 1100 = 7 Σεπτεμβρίου 1689)

Περίληψις. Ὁ ἀρχιεπίσκοπος Ἀρχίδος Γερμανὸς ζητεῖ τὴν ἀνανέωσιν τοῦ βερατίου τοῦ μητροπολίτου Καστορίας Λαυίδ.

Γενικὰ Ἀρχεῖα τοῦ Κράτους: ἀριθ. Γεν. Εὐμετηρίου 270. Ἐν πρωτοτύπῳ, ἐπὶ χάρτου στυλπνοῦ διαστάσεων: 0.260 × 0.170. Ἐπὶ τοῦ νότου, ἄνω ἀριστερῆ, ἡ χρονολογία 22 Ζου - el - Kadé 1100 καὶ κάτωθεν ἡ σφραγὶς τοῦ ἀρχιεπισκόπου, φέρουσα κύκλῳ τὴν ἐπιγραφὴν: «† ΓΕΡΜΑΝΟΣ ΕΛΕΟ Θ(Ε)ΟΥ ΑΡΧΙΕΠΙΣΚΟΠΟΣ ΠΡΟΤΗΣ ΙΟΥΣ(ΙΝ)ΙΑΝ(ΗΣ) ΑΧΡΙΑΔ(ΟΣ)», ἐν δὲ τῷ μέσῳ τὴν αὐτὴν ἐπιγραφὴν τουρκιστί.

Σημειώματα τῆς Αὐτοκρατορικῆς Γραμματείας.

Ἡ ἀναφερομένη μητρόπολις τῆς ἐπαρχίας Κεσοριέ (Καστορίας) καὶ τῆς περιφερείας ἔχει καταχωρισθῆ εἰς τὸ βιβλίον ἐπ' ὄνοματι τοῦ κληρικοῦ Λαυίδ καὶ ὑποβάλλεται παράκλησις διὰ τὴν ἀνανέωσιν τοῦ βερατίου. Πᾶσα προσταγὴ ἀπόκειται εἰς τὸν Σουλτάνον μου.

Δ ὦ ρ ο ν

1000 ἀκτζέδες

Νὰ δοθῆ τὸ δῶρον καὶ νὰ γραφῆ τὸ βεράτιον.

Κείμενον τοῦ τακρίριου.

Ὁ Εὐδαιμονέστατος Σουλτάνος μου ὑγιαῖνοι.

Ἡ εἰς τὸ καθ' ἡμᾶς πατριαρχεῖον προσηρημένη μητρόπολις τῆς ἐπαρχίας Κεσοριέ (Καστορίας) καὶ τῶν ἑτεροδόξων τῆς περιφερείας ὑπάγεται

εἰς τὴν δικαιοδοσίαν τοῦ κληρικοῦ ὀνόματι Δαυὶδ ¹⁾ καὶ παρακαλεῖται εὐλαβῶς ἢ Α. Μεγαλειότης ὁπως, ἐπὶ τῇ αἰσίᾳ ἀναρρήσει αὐτῆς εἰς τὸν ἔνδοξον Θρόνον τῆς Κραταιῆς Αὐτοκρατορίας, ²⁾ εὐδοκῆση νὰ διατάξῃ τὴν ἀνανέωσιν τοῦ Αὐτοκρατορικοῦ βερατίου καὶ τὴν χορήγησιν αὐτοῦ. Ἐπὶ τούτῳ πᾶσα προσταγὴ ἀπόκειται εἰς τὸν Μεγαλειότατον καὶ Εὐδαιμονέστατον Σουλτάνον μου.

Ὁ θεράπων τῆς Α. Μ.

Γερμανός

Πατριάρχης ἑτεροδόξων καὶ Βιδὴν Ἀρχίδος

(Ὁπισθ.) 22 Ζιλ - καδὲ ἔτους 1100 (1688)

3.

Τακρίριον Γερμανοῦ, ἀρχιεπισκόπου πρώτης Ἰουστινιανῆς, πρὸς τὸν Σουλτάνον.

(10 Djemali - oul - Ewel 1101 = 1690)

Περίληψις. Ὁ ἀρχιεπίσκοπος Ἀρχίδος Γερμανός, ἀναφέρων ὅτι ὁ μητροπολίτης Βελεγράδων καὶ Αὐλῶνος Παρθένιος, καταστάς τυφλός, δὲν δύναται νὰ ἐκτελῇ τὰ καθήκοντά του, παρακαλεῖ τὸν Σουλτάνον νὰ ἐκδώσῃ βεράτιον ἐπικυροῦν τὴν ἐκλογὴν εἰς τὴν μητροπολιτικὴν ταύτην ἔδραν τοῦ καὶ ἄλλοτε χρηματίσαντος μητροπολίτου Βελεγράδων κληρικοῦ Ἰγνατίου.

Γενικά Ἀρχεῖα τοῦ Κράτους: ἀριθ. Γεν. Εὐρετηρίου 270. Ἐν πρωτοτύπῳ, ἐπὶ χάρτου στιλπνοῦ διαστάσεων 0.295×0.205 . Ἐπὶ τοῦ νότου, ἄνω ἀριστερᾶ, ἢ σφραγίς τοῦ ἀρχιεπισκόπου, φέρουσα κύκλῳ τὴν ἐπιγραφὴν: «† ΓΕΡΜΑΝΟΣ ΕΛΕΟ Θ(Ε)ΟΥ ΑΡΧΙΕΠΙΣΚΟΠΟΣ ΤΗΣ ΠΡΟΤΗΣ ΙΟΥΣΤ(ΙΝΙ)ΑΝ(ΗΣ) ΑΧΡΙΔΟ(Σ)», ἐν δὲ τῷ μέσῳ τὴν αὐτὴν ἐπιγραφὴν τουρκιστί. Περὶ τῶν μητροπολιτῶν Ἰγνατίου καὶ Παρθενίου βλ. τὰ σημειωθέντα ἀνωτέρω ἐν τῷ ὑπ' ἀριθ. 1 ἐγγράφῳ

Σημειώματα τῆς Αὐτοκρατορικῆς Γραμματείας.

Ἡ ἀναφερομένη μητρόπολις Βελεγράδων, Ἀλβανίας, ἔχει καταχωρισθῆ εἰς τὸ βιβλίον ἐπ' ὀνόματι τοῦ κληρικοῦ Παρθενίου. Πᾶσα προσταγὴ ἀπόκειται εἰς τὸν Εὐδαιμονέστατον Σουλτάνον μου.

Δῶρον

3540 = τρεῖς χιλιάδες πεντακόσιοι τεσσαράκοντα ἀκτιζέδες

Νὰ ληφθῇ τὸ δῶρον καὶ νὰ γραφῇ τὸ βεράτιον.

Κείμενον τοῦ τακρίριου.

Αἰτία τῆς ὑποβαλλομένης ταύτης ἀναφορᾶς τοῦ ταπεινοῦ εὐχέτιον εἶναι: ὅτι, ὡς ἀνηγγέλθη ἐκ μέρους τῶν Καδήδων Βελεγράδων καὶ Αὐλῶνος, οἱ δαγιάδες τοῦ καζᾶ Ἀλβανίας καὶ Βελεγράδων παρουσιάσθησαν εἰς αὐτοὺς καὶ

ἀνέφεραν, ὅτι ὁ ἤδη μητροπολίτης κληρικὸς ὀνόματι Παρθένιος κατέστη τυφλὸς καὶ ἀνίκανος πρὸς ἐπιτέλειαν τῶν καθηκόντων του καὶ οὖν ὁ τέως μητροπολίτης τοῦ καζᾶ τούτου κληρικὸς δοῦλος ταπεινὸς τῆς Α. Μ. ὀνόματι Ἰγνάτιος εἶναι ἄξιος καὶ καθ' ὅλα ἰκανὸς καὶ ἀρμόδιος διὰ τὴν θέσιν αὐτοῦ, καὶ ἐπομένως ἐπειδὴ οὗτος διωρίσθη εἰς τὴν μητροπολιτικὴν ἔδραν τοῦ Καζᾶ τούτου, παρακαλεῖται ἡ Α. Μεγαλειότης, ὅπως εὐδοκήσῃ νὰ χορηγήσῃ εἰς αὐτὸν τὸ Αὐτοκρατορικὸν βεράτιον. Ἐπὶ τούτῳ πᾶσα προσταγὴ ἀπόκειται εἰς τὸν Μεγαλειότατον.

Τὸ πρῶτον δεκαήμερον τοῦ μηνὸς Δζεμαζί-ἐλ-ἐββέλ ἔτους 1101 (1690)
 Ὁ θεράπων τῆς Α. Μ.

Γερμανὸς

Πατριάρχης Ἀχρίδος

(Ὁπισθ.) Εἶναι ἐπ' ὀνόματι τοῦ Παρθενίου.

10 Δζεμαζί - ἐλ - ἐββέλ 1101 (1690)

(Τ.Σ.)

1. Ὁ μητροπολίτης Δαυὶδ προέστη ἐπὶ μακρὸν τῆς μητροπόλεως Καστορίας. Ἡ ἀρχαιότερα γνωστὴ εἰς ἐμὲ μνεία τοῦ ἱεράρχου τούτου εὑρεταί ἐν ἐγγράφῳ τοῦ ἔτους 1660 (H. GELZER, Der wiederaufgefundene Kodex des Hl. Klemens, σελ. 87. Πρβλ. καὶ σελ. 91-92). Ἀκολούθως μνημονεύεται ἐν ἐγγράφοις τῶν ἐτῶν 1666 (H. GELZER, Der Patriarchat von Achrida, σελ. 118), 1684 (Αὐτόθι, σελ. 120), 1688 (σελ. 53), 1691 (σελ. 50), 1693 (σελ. 53). Τὴν 14ην Νοεμβρίου 1694, διὰ πράξεως τοῦ Πατριάρχου καὶ τῆς Συνόδου, ἐκλέγεται ὁ ἱερομόναχος Διονύσιος εἰς τὸν θρόνον τῆς μητροπόλεως Καστορίας, ἥτις «ἄνευ προστάτου καὶ ποιμένος ἐναπέμεινε διὰ τὸ τὸν πρόφην ἀρχιερατεύοντα ἐν αὐτῇ κύριον κύριον Δαβὶδ παραίτησιν οἰκειοθελῆ ποιήσασθαι διὰ τε τὸ γῆρας αὐτοῦ καὶ τὴν ἀδυναμίαν». (H. GELZER, Der Patriarchat von Achrida, σελ. 59-60). Περὶ τοῦ μητροπολίτου Καστορίας Δαυὶδ βλ. καὶ ΦΙΛΑΡΕΤΟΥ ΒΑΦΕΙΔΟΥ, Κώδιξ τῆς Ἱερᾶς Μητροπόλεως Καστορίας, Ἐκκλησιαστικὴ Ἀλήθεια, 20 (1900), σελ. 109, 110 καὶ 123. I. SNEGAROV, Istoriija. žnŕ' ἄνωι., τόμ. Β', σελ. 229-230. A. - P. RÉCHAYRE, ἐν Echos d' Orient, 1936, σελ. 313.

2. Πρὸκειται περὶ τοῦ Σουλτάνου Σουλεϊμάν τοῦ Β' (1687-1691).

4.

**Τακρίριον Γερμανοῦ, ἀρχιεπισκόπου πρώτης Ἰουστινιανῆς,
 πρὸς τὸν Σουλτάνον.**

(Ἀρχόνιστον)

Περίληψις. Τοῦ μητροπολίτου Κορυτσᾶς Παρθενίου οἰκειοθελῶς παραιτηθέντος, ὁ ἀρχιεπίσκοπος Γερμανὸς παρακαλεῖ τὸν Σουλτάνον νὰ ἐκδώσῃ βεράτιον ἐπικυροῦν τὴν εἰς τὴν μητροπολιτικὴν ταύτην ἔδραν ἐκλογὴν τοῦ κληρικοῦ Μακαρίου.

Γενικά Ἀρχεῖα τοῦ Κράτους: ἀριθ. Γεν. Εὐρετηρίου 270. Ἐν πρωτοτύπῳ, ἐπὶ χάρτου σιλιπνοῦ διαστάσεων 0.220 × 0.150. Ἐπὶ τοῦ νότου, ἄνω ἀριστερᾶ, ἡ σφρα-

γίς τοῦ ἀρχιεπισκόπου φέρουσα κύκλῳ τὴν ἐπιγραφὴν: «† ΓΕΡΜΑΝΟΣ ΕΛΕΟ Θ(Ε)ΟΥ ΑΡΧΙΕΠΙΣΚΟΠΟΣ ΙΟΥΣΤ(ΙΝΙ)ΑΝ(ΗΣ) ΑΧΡΙΔΟ(Σ)», ἐν δὲ τῷ μέσῳ τὴν αὐτὴν ἐπιγραφὴν τουρκιστί.

Σημειώματα τῆς Αὐτοκρατορικῆς Γραμματείας.

Ἡ ἀναφερομένη μητρόπολις τῆς Κορυτσᾶς ἔχει καταχωρισθῆ εἰς τὸ βιβλίον ἐπ' ὀνόματι τοῦ κληρικῶν Παρθενίου καὶ ἐν ἔτει 1081 (1670-1671) ἐχορηγήθη αὐτῷ τὸ Αὐτοκρατορικὸν βεράτιον. Πᾶσα προσταγὴ ἀπόκειται εἰς τὸν Σουλτάνον μου.

(ὕπογραφή δυσανάγνωστος)

Δῶρον: παλαιόν.

Νὰ ληφθῆ τὸ δῶρον καὶ τὸ βεράτιον νὰ γραφῆ.

Κείμενον τοῦ τακριίου.

Αἰτία τῆς παρούσης ταπεινῆς ἀναφορᾶς ἐμοῦ τοῦ θεράποντος τῆς Α. Μεγαλειότητος εἶναι: ὅτι ὁ μητροπολίτης τῆς Κορυτσᾶς καὶ τῶν καζάδων τῆς περιφερείας κληρικὸς ὀνόματι Παρθένιος, ¹⁾ ἐπειδὴ οἰκειοθελῶς παρητήθη καὶ εἰς τὴν ἐγκαταλελειμμένην θέσιν τούτου ἐκ μέρους ἡμῶν τῇ μεσολαβήσει καὶ ὄλων τῶν μητροπολιτῶν ἐτοποθετήθη ὁ κληρικὸς ὀνόματι Μακάριος, ²⁾ παρακαλεῖται εὐλαβῶς ἡ Α. Μ. ὅπως εὐδοκήσῃ νὰ διατάξῃ τὴν ἔκδοσιν τοῦ Αὐτοκρατορικοῦ βερατίου. Ἐπὶ τούτῳ πᾶσα προσταγὴ ἀπόκειται εἰς τὸν Σουλτάνον μου.

Ὁ θεράπων τῆς Α. Μ.

Γερμανὸς

Πατριάρχης Ἀχρίδος

(Ὁπισθ.) (Τ. Σ.)

1. Ὁ μητροπολίτης Κορυτσᾶς Παρθένιος δὲν περιλαμβάνεται εἰς τοὺς ἐπίσκοπικούς καταλόγους τοῦ κ. SNEGAROV, ἐνθ' ἄνωτ., σελ. 228, καὶ τοῦ Μητρ. Σάφδεων ΓΕΡΜΑΝΟΥ, ἐνθ' ἄνωτ., σελ. 72. Τοῦναντίον εἶναι γνωστὸς εἰς τὸν Η. ΔΑΣΣΑΡΗΤΗΝ, Περὶ Κορυτσᾶς, Δελτίον τῆς Ἱστορικῆς καὶ Ἐθνολογικῆς Ἑταιρείας τῆς Ἑλλάδος, τόμ. 5 (1900), σελ. 158, καὶ εἰς τὸν Α. - Ρ. ΡΕΣΧΑΥΡΕ, L' archevêché d' Ochrida de 1334 à 1767, Echos d'Orient, τόμ. 35 (1936), σελ. 310. Ἐκ τοῦ ἐκδιδομένου ἐγγράφου προκύπτει ὅτι ὁ Παρθένιος ἐξελέγη τῷ 1670-1671, διαδεχθεὶς πιθανώτατα τὸν μητροπολίτην Ἰγνάτιον.

2. Ὁ μητροπολίτης Μακάριος ἀναφέρεται μεταξὺ τῶν ὑποψηφίων διὰ τὴν ἀρχιεπισκοπὴν Ἀχρίδος, 8 Αὐγούστου 1691 (GELZER, Der Patriarchat von Achilla, σελ. 50), ὑποσημαίνεται δὲ ἐν ἐγγράφοις τοῦ 1691 (Αὐτόθι, σελ. 48¹⁶) καὶ τῆς 13ης Αὐγούστου 1693 (Αὐτόθι, σελ. 55²⁸). Ἀπέθανε περὶ τὰ τέλη τοῦ 1693 (Μητροπ. Σάφδεων ΓΕΡΜΑΝΟΥ, Ἐνθ' ἄνωτ., σελ. 72). Πρβλ. καὶ Η. ΔΑΣΣΑΡΗΤΟΥ, Ἐνθ' ἄνωτ., σελ. 158. Η. GELZER, Αὐτόθι, σελ. 145. Ι. SNEGAROV, Ἐνθ' ἄνωτ., σελ. 228.

5.

*Τακρίριον Ῥαφαήλ, ἀρχιεπισκόπου πρώτης Ἰουστινιανῆς,
πρὸς τὸν Σουλτάνον.*

(15 Regueb 1110 = 18 Ἰανουαρίου 1699)

Περίληψις. Τοῦ μητροπολίτου Βελεγράδων καὶ Αὐλῶνος Ἰγνατίου διὰ τὴν ἀπειθείαν καὶ τὰς καταδυναστείας αὐτοῦ πανθέντος, ὁ ἀρχιεπίσκοπος Ἀρχίδος παρακαλεῖ τὸν Σουλτάνον νὰ διορίσῃ εἰς τὴν οὕτω κενωθεῖσαν μητροπολιτικὴν ἔδραν τὸν κληρικὸν Διονύσιον.

Γενικὰ Ἀρχεῖα τοῦ Κράτους: ἀριθ. Γεν. Εὐρετηρίου 270. Ἐν πρωτοτύπῳ ἐπὶ χάρτου στιλπνοῦ διαστάσεων 0.315×0.215 . Ἐπὶ τοῦ νότου, ἄνω ἀριστερᾶ, εὐρηται τὸ σημεῖωμα τουρκιστί: «Ἐπ' ὀνόματι τοῦ Ἰγνατίου. 15 Δεζεμαλι - ουλ - εββέλ 1101 = 6540» καὶ κάτωθεν ἡ σφραγὶς τοῦ ἀρχιεπισκόπου φέρουσα κύκλῳ τὴν ἐπιγραφὴν: «ΡΑΦΑΗΛ ΠΑΤΡΙΑΡΧΗΣ ΑΧΡΗΔΟΝ», ἐν δὲ τῷ μέσῳ τὴν αὐτὴν ἐπιγραφὴν τουρκιστί.

*Σημειώματα τῆς Αὐτοκρατορικῆς Γραμματείας.**Δῶρον*

6540 = ἕξ χιλιάδες πεντακόσιοι τεσσαράκοντα ἀκτίζεδες.

Ἡ μητρόπολις τῆς ἐπαρχίας Βελεγράδων, Ἀλβανίας καὶ τῶν ἐτεροδόξων τῆς περιφερείας ἔχει καταχωρισθῆ εἰς τὸ βιβλίον ἐπ' ὀνόματι τοῦ ἀναφερομένου κληρικῶ Ἰγνατίου. Πᾶσα προσταγὴ ἀπόκειται εἰς τὸν Εὐδαιμονέστατον Σουλτάνον μου.

τῆ 5ῃ Σαπὰν 1110 (1699)

(ὑπογρ. δυσανάγνωστος)

Νὰ ληφθῆ τὸ δῶρον καὶ νὰ δοθῆ τὸ βεράτιον.

Κείμενον τοῦ τακρίριου.

Αἰτία ταύτης τῆς ὑποβαλλομένης ἀναφορᾶς ἐμοῦ τοῦ ταπεινοῦ θεράποντος τῆς Ὑ. Μεγαλειότητος εἶναι: ὅτι ἐπειδὴ ὁ μητροπολίτης τῆς ἐπαρχίας Ἀλβανίας, Βελεγράδων καὶ Αὐλῶνος, κληρικὸς ὀνόματι Ἰγνάτιος, μὴ συμμορφούμενος πρὸς τὰ διὰ τινὰς ὑποθέσεις μας ἀνακοινωθέντα Ὑψηλὰ διατάγματα τῆς Α. Μεγαλειότητος καὶ ἐπιβαρύνων τοὺς πτωχοὺς ῥαγιαδες τοῦ Καζᾶ τούτου, οἵτινες παραπονοῦνται καὶ αὐτοῦ, ἐδέησε νὰ πανθῆ, καὶ εἰς τὴν θέσιν του, ἐπειδὴ ὁ κληρικὸς ὀνόματι Διονύσιος τυγχάνει καθ' ὅλα ἄξιος καὶ ἱκανὸς διὰ τὸ ἀξίωμα τοῦ μητροπολίτου, παρακαλεῖται ἡ Α. Μ. ὅπως εὐδοκήσῃ νὰ διορισθῆ οὗτος εἰς τὴν μητροπολιτικὴν ἔδραν τῶν προμνησθέντων καζάδων καὶ νὰ χορηγηθῆ τὸ Αὐτοκρατορικὸν βεράτιον εἰς χεῖρας

αὐτοῦ. Ἐπὶ τούτῳ πᾶσα προσιαγὴ ἀπόκειται εἰς τὴν δικαιοσύνην τοῦ Μεγαλειοτάτου.

Ὁ θεράπων τῆς Α. Μ.

Ραφαήλ

ἤδη πατριάρχης Ἀρχίδος

(Ὅπισθ.) Ἐπ' ὀνόματι τοῦ Ἰγνατίου. 15 Δεμαζί - ἐλ - ἐβέλλ, 1101 (1690)
(Τ. Σ.) =6540=

6.

**Τακρίριον Ἰωάσαφ, ἀρχιεπισκόπου πρώτης Ἰουστινιανῆς,
πρὸς τὸν Σουλτάνον.**

(15 Saban 1133 = 11 Ἰουλίου 1721)

Περίληψις. Ὁ ἀρχιεπίσκοπος Ἀρχίδος Ἰωάσαφ παρακαλεῖ τὸν Σουλτάνον, ὅπως διατάξῃ, ἵνα μὴ παρεμβάλλωνται προσκόμματα εἰς τὴν εἴσπραξιν τῶν κανονικῶν δικαιωμάτων τῆς Ἐκκλησίας καὶ ἵνα παρέχῃται πᾶσα διευκόλυνσις κατὰ τὴν ἐκτέλεσιν τῶν καθηκόντων τῶν ἀρχιερέων ἐν ταῖς περιοδείαις αὐτῶν.

Γενικὰ Ἀρχεῖα τοῦ Κράτους: ἀριθ. Γεν. Εὐρετηρίου 281. Ἐν πρωτοτύπῳ, ἐπὶ χάρτου στιλπνοῦ διαστάσεων 0.415×0.290. Ἐπὶ τοῦ νότου, ἄνω ἀριστερᾷ, ἀναγινώσκειται ἡ χρονολογία «15 Saban 1133» καὶ κάτωθεν ἡ σφραγὶς τοῦ ἀρχιεπισκόπου φέρουσα κύκλῳ τὴν ἐπιγραφὴν: «† ΙΩΑΣΑΦ ΕΛΕΟΥ Θ(ΕΟ)Υ ΑΡΧΙΕΠΙΣΚΟΠΟΣ ΠΡΩΤΗΣ ΙΟΥΣΤΙΝΙΑΝΗΣ ΑΧΡΙΔΩΝ», ἐν δὲ τῷ μέσῳ ἡ ἐπιγραφὴ τουρκιστί. Εἰς τὸ ἀνωτέρω τακρίριον εὐρεταὶ προσηρητημένοι πίναξ τῶν εἰς τὸ Πατριαρχεῖον Ἀρχίδος ὑπαγομένων μητροπόλεων καὶ ἐπισκοπῶν, τοῦ ὁποῦ ἡ μετάφρασις ἔχει ὡς ἑξῆς:

Πίναξ

Τῶν εἰς τὸ Πατριαρχεῖον Ὀρχίδος ὑπαγομένων Μητροπόλεων καὶ Ἐπισκοπῶν.

Μητρόπολις Βελεγράδων (1) μετὰ τῶν καζάδων Μαλακασίου, Τεπελενίου, Μουζακίου καὶ Σκραπάρο.

Ἐπισκοπὴ Ἀδλῶνος καὶ τῆς περιφερείας. (2)

Μητρόπολις Πετρισίου καὶ τῆς περιφερείας. (3)

Τὸ ἀρχικὸν Ταγματίον τοῦ Πατριαρχείου.

Μητρόπολις Καραφερίας (4) καὶ τῆς περιφερείας

Ἐπισκοπὴ Μουζακίου (5) καὶ τῆς περιφερείας

Μητρόπολις Δομνίτσης (6) καὶ τῆς περιφερείας

Μητρόπολις Κηριτζόβας (7) καὶ τῆς περιφερείας

Μητρόπολις Γρεβενῶν (8) καὶ τῆς περιφερείας

Ἐπισκοπὴ Βελιγραδίου (9) καὶ τῆς περιφερείας

Ἐπισκοπὴ Μαλακασίου (10) καὶ τῆς περιφερείας

- Ἐπισκοπὴ Ἀνασελίτης (11) καὶ τῆς περιφερείας
 Ἐπισκοπὴ Γούδα καὶ Προμετιῆς (12) καὶ τῆς περιφερείας
 Ἐπισκοπὴ Δίβρης (13) καὶ τῆς περιφερείας
 Ἐπισκοπὴ Ἐλβασάν, Σπαθιῶς, Ἀνδόραχίου (14) καὶ τῆς περιφερείας
 Μητροπολις Βοδενῶν, (15) Γενιτζὲ Βαρδάρ καὶ τῆς περιφερείας
 Ἐπισκοπὴ Καρατζῆ ὀβᾶ (16) καὶ τῆς περιφερείας
 Ἐπισκοπὴ Στρωμνίτης, (17) Νιμούς καὶ τῆς περιφερείας.

Ἀκριβὲς ἀντίγραφον τῶν Μητροπόλεων καὶ Ἐπισκοπῶν τῶν εἰς τὸ Πατριαρχεῖον Ὀχρίδος ὑπαγομένων, μεταφερθὲν ἐκ τοῦ ἀρχείου.

Κείμενον τοῦ τακριτίου.

Ὁ Μεγαλειότατος καὶ Εὐδαιμονέστατος Σουλτάνος μου Ὑγιάινοι.

Ὁ ὑποφαινόμενος θεράπων τῆς Α. Μεγαλειότητος δι' Ἀυτοκρατορικοῦ Βερατίου Πατριάρχης Ὀχρίδος, Κορυθαῖς, Ἀρλίτσας (18), Τελεκερίου (19), Προμετιῆς (20), Βελιγραδίου (21), Ἀυλῶνος (22), Πρέσπας (23), Γρεβενῶν (24), Ἀνασελίτης (25), Σισανίου (26), Μοναστηρίου (27), Δίβρης (28) (τῆς Ἀλβανίας), Χούρσιε (29), Τζουμᾶ (30), Ὀστρόβου (31), Καρατζόβας (32), Στρωμνίτης (33), Ῥαδοβιστίου (34), Βλαδόβου (35), Γιολμαγιά (36), Καστορίας (37), Γενησαίας (38), Βιδινίου (39), Ἀνδόραχίου (40), Ἐλβασάν (41), Κήρτζοβα (42), Περλεπέ (43) καὶ Κολωνίας (44), βαθυσθεβῶς ὑποβάλλω τὴν ταπεινὴν μου παράκλησιν ὅπως, κατὰ τὰς ἐκάστοτε, ἀπὸ τοῦ ἐντὸς τῆς δικαιοδοσίας μου κατοικοῦντας μητροπολίτας, ἐπισκόπους, ἱερεῖς, μοναχοὺς καὶ λοιποὺς ὑποτελεῖς ὑπηκόους Χριστιανούς, εἰσπράξεις τῶν δημοσίων φόρων καὶ τῶν ἀπὸ πανηγύρεις, μοναστήρια κεκανονισμένων δικαιωμάτων καθὼς καὶ ἐνὸς ἀπὸ τὸν πρῶτον γάμον, δύο γροσίων ἀπὸ τὸν δεύτερον, τριῶν γροσίων ἀπὸ τὸν τρίτον γάμον καὶ κατ' ἔτος ἀπὸ κάθε σπιτί ὑποτελοῦς ὑπηκόου δώδεκα ἀκιζέδων καὶ ἀπὸ ἕαστον ἱερέα ἐνὸς φλωρίου, αἵτινες εἰσπράξεις εἴτε αὐτοπροσώπως εἴτε δι' ἀντιπροσώπου μου γίνονται, νὰ μὴ προβληθῇ εἰς αὐτὰς παρ' οὐδενὸς οὐδεμίᾳ ἐπέμβασις, καὶ ἐν περιπτώσει θανάτου μητροπολίτου, ἢ ἐπισκόπου, ἢ ἡγουμένου, ἢ ἱερέως, ἢ μοναχοῦ, ἢ καλογραίας τινός, ὁπότε κατὰ τὰ ἔκπαλαι θεθεσπισμένα αἱ περιουσίαι τῶν τοιούτων παραλαμβάνονται παρ' ἐμοῦ τοῦ θεράποντος τῆς Α. Μεγαλειότητος, νὰ μὴ διεκδικῶσι ταύτας οὔτε τὸ Δημόσιον οὔτε ὁ Κασσάμης (45) (ὑπἄλληλος ἐπιτετραμμένος τὴν διανομὴν τῆς περιουσίας ἀποθανόντος τινός μεταξὺ τῶν κληρονόμων του) καὶ οἱ ἄνθρωποι του (οἱ ὀφιστάμενοι). Ἐπίσης δόακις, αἰτία δυστροπίας τῆς παρὰ τῶν μητροπολιτῶν, ἐπισκόπων, ἡγουμένων, ἱερέων, καὶ μοναχῶν, πληρωμῆς τῶν οὕς ὀφείλουσι φόρων καὶ ἐπιβεβλημένων αὐτοῖς δικαιωμάτων μας, δεήσει κατὰ τὰ νενομισμένα νὰ ἐπιβληθῇ τιμωρία τις παρ' ἐμοῦ, ὡς τὸ κείρασθαι τὴν κόμην, ἢ ἀπὸ ἱεροτελεστῆς καθαιρέσεις, ἢ ἀπὸ ἐκκλησίαν ἀπομάκρυνσις, νὰ

μὴ παρεμβληθῆ παρ' οὐδενὸς κώλυμά τι. Διὰ δὲ τὴν τέλει τῶν γάμων, τὴν λύσει αὐτῶν καὶ διὰ πᾶσαν μέσφ ἡμῶν συνδιαλλαγὴν παντὸς μεταξὺ δύο ὑποτελῶν χριστιανῶν φιλονεικουμένου ζητήματος καὶ ἐν ἀνάγκῃ διὰ τό, κατὰ τοὺς διέποντας κανόνας, δροκίζειν αὐτοὺς ἐπ' ἐκκλησίαις, γὰ μὴ τιμωρηθῶσιν οὗτοι διὰ προστίμου παρὰ τῶν δικαστῶν καὶ τῶν τοποτηρητῶν αὐτῶν, καὶ γὰ μὴ ἐπεμβαίῃ κανεὶς διὰ τὴν ἀνήκουσάν μοι ράβδον, ὁσάκις φέρω ταύτην εἰς τὰς χεῖράς μου. Κατὰ τὰς περιουδεῖας, ἅς ἐπιχειροῦμεν ἀνὰ τὰς ἐπαρχίας πρὸς εἰσπραξίν δημοσίων φόρων, δασμῶν καὶ κεκανονισμένων ἡμῖν δικαιωμάτων καὶ τὴν πρὸς τοῦτο ἐν μεταμφίεσει ἀπὸ ἐπικίνδυνα μέρη διάβασίν μας ἀπὸ τὰ Δεοβένια (φυλάκια στενῶν) γὰ μᾶς δίδονται κατάλληλοι ὁδηγοὶ πρὸς προφύλαξιν τῶν τῆς ἰππασίας μας ἵππων καὶ ἡμιόνων ἀπὸ τὰς ἐνοχλήσεις καὶ ἀνθαίρεσις τῶν κακοποιῶν καὶ τῶν ἰσχυρῶν, προστασίαν ἐμοῦ τε καὶ τῶν ἀνθρώπων μου ἀπὸ τὸν ἀντιστράτηγον, τὸν ὑποστράτηγον, τοὺς τιμαριούχους, τοὺς ὑπόπιτους τοὺς ἀνθαίρετον ἐξουσίαν ἀσκούοντας, καὶ καθικειεύω ὅπως, πρὸς τοὺς κατὰ τόπους Καθηδές, σταλῆ σχετικὴ Ὑψηλὴ προσταγή, ἣτις ἀπόκειται εἰς τὸν Εὐδαιμονέστατον καὶ Εὐσπλαγγνικώτατον Σουλτάνον μου.

Ἐὐταπεινὸς θεράπων

Ἰωάσαφ

πατριάρχης τῶν Ῥωμαίων Ὁρχίδος

(᾽Οπισθογράφημα) 15 Σαπὴν 1133 (1721)

(Τ. Σ. τοῦ πατριάρχου τῶν Ῥωμαίων Ὁρχίδος Ἰωάσαφ)

(Περιθωριακὸν σημείωμα)

(᾽Εκ τοῦ ᾽Αρχείου.)

Τὸ Πατριαρχεῖον Ὁρχίδος καὶ τῆς περιφερείας του, ἀντὶ ὄρισμένων ἑκατὸν τεσσαράκοντα τεσσάρων χιλιάδων ἀκτιζέδων κατ' ἔτος πληρωτέων, ἔχει καταχωρισθῆ εἰς τὸ ὄνομα τοῦ κληρικοῦ Ἰωάσαφ, πρὸς εἰσπραξίν δὲ ἀπὸ τοὺς κατοίκους τῶν ὑπὸ τὴν δικαιοδοσίαν του καζάδων ἐτησίως ἀπὸ κάθε σπιτί ἐκάστου ὑποειλοῦς ὑποκόου δώδεκα ἀκτιζέδων καὶ ἀπὸ ἕκαστον ἱερέα ἐνὸς φλωρίου διὰ τὸν Πατριάρχην καθὼς καὶ τῶν ἀπὸ ἀγιάσματα, μοναστήρια καὶ γάμους δικαιωμάτων, ἔχει δοθῆ εἰς χεῖράς του ὕψηλῃ διαταγῇ.

Ἐπὶ τούτοις πᾶσα προσταγὴ ἀπόκειται εἰς τὸν Μεγαλειώτατον Σουλτάνον μου.

28 Σαπὴν 1133 (11 Ἰουλίου 1721)

(Ὑπογραφὴ δυσανάγνωστος)

Κατὰ τὸ περιθωριακὸν σημείωμα καὶ τὰ εἰθισμένα γὰ γραφῆ ἀπὸ τὸ Γραφεῖον τοῦ Τμήματος τῆς Ῥωμυλίας.

(᾽Οπισθογράφημα) Αὐτοκρατορικῶ διατάγματι ἐγράφη.

Τοῦ ὑπ' ἀριθ. 6 τακτοῦ προτάσεται πολύτιμος πίναξ τῶν μητροπόλεων καὶ ἐπισκοπῶν τῶν ὑπαγομένων εἰς τὴν ἀρχιεπισκοπὴν Ἀρχίδος, ἀντιγραφεῖς ἐκ τῶν αὐτοκρατορικῶν ἀρχείων τῆς Κωνσταντινουπόλεως. Ἡ ἀναγραφὴ αὕτη, παραβάλλομένη πρὸς τὰς γνωστὰς ἐλληνικὰς πηγὰς, παρουσιάζει διαφορὰς τινὰς, τὰς ὁποίας θὰ μελετήσωμεν κατωτέρω.

(1) *Μητρόπολις Βελεγράδων μετὰ τῶν καζάδων Μαλακασίου, Τεπελενίου, Μουζακίου καὶ Σκοραπάρ.*

Κατὰ τὰς παλαιότητας ἀναγραφάς, ἡ μητρόπολις Βελεγράδων (νῦν Berat τῆς Ἀλβανίας) περιελάμβανεν « αὐτὰ τὰ Βελάγραδα καὶ τὸν Γραδέτζην καὶ τὸν Ὀμτζὸν καὶ τὸν Γλαβεντίνον καὶ τὴν Ἀσπρην Ἐκκλησίαν »¹⁾. Ἐν νεωτέρῳ καταλόγῳ τῶν μητροπόλεων τῆς ἀρχιεπισκοπῆς Ἀρχίδος, τῷ σωζομένῳ ἐν τῷ ὑπ' ἀριθμ. 418 κώδικι τοῦ ἐν Κωνσταντινουπόλει Μετοχίου τοῦ Παναγίου Τάφου, ἡ μητρόπολις Βελεγράδων κατέχει τὴν πέμπτην τάξιν,²⁾ κατὰ δὲ Χρῦσανθον τὸν Νοταρᾶν, ἡ μητρόπολις αὕτη « εἶχε τὴν τῆς Σπαθίας, Μουζεκίας, Αὐλώνου καὶ Κανίνης, καὶ τώρα ὅλαι μίᾳ λέγεται ταῦν Βελεγράδων καὶ Κανίνης ». ³⁾ Τέλος ἐν τῇ ἀναγραφῇ μητροπολιτῶν τοῦ ἔτους 1706 φέρεται « ὁ Βελεγράδων (Ἐλιπασανίου [= Elbassan]) ἦτοι Νεκτάριος Ἰσπατίας καὶ Μουζακίας ». ⁴⁾ Περὶ τῶν ἐκκλησιαστικῶν πραγμάτων τῶν Βελεγράδων ἔγραψεν ἀξιολόγους πραγματείας ὁ ἐκ Μαδύτων τῆς Θρακικῆς χερσονήσου μητροπολίτης Ἀνθιμὸς Ἀλεξούδης, ἰδίᾳ δὲ πόνημα ὑπὸ τὸν τίτλον: « Σύντομος ἱστορικὴ περιγραφὴ τῆς Ἱερᾶς Μητροπόλεως Βελεγράδων καὶ τῆς ὑπὸ τὴν πνευματικὴν αὐτῆς δικαιοδοσίαν ὑπαγομένης χώρας », ἐν Κερκύρα, 1868. Τὸ βιβλίον τοῦτο, καίτοι πεπαλαιωμένον, εἶναι καὶ σήμερον ἐν πολλοῖς χρήσιμον. ⁵⁾

(2) *Ἐπισκοπὴ Αὐλώνος καὶ τῆς περιφερείας.* Εἰς τὰς παλαιότερας ἀναγραφάς, ἡ ἐπισκοπὴ Αὐλωνίας (νῦν Valona τῆς Ἀλβανίας) φέρεται ὑποκειμένη εἰς τὴν μητρόπολιν Δυρραχίου. ⁶⁾ Ἐν τῷ μνημονευθέντι κατα-

1. H. GELZER, Ungedruckte und wenig bekannte Bistümerverszeichnisse der orientalischen Kirche, ἐν Byz. Zeitschrift. τόμ. 2 (1893), σελ. 43.

2. H. GELZER, Der Patriarchat von Achrida, σελ. 29.

3. Αὐτόθι, σελ. 30.

4. Αὐτόθι, σελ. 31. Περὶ τῆς ἐκκλησιαστικῆς ἱστορίας τῶν Βελεγράδων βλ. καὶ Α. - P. RÉCHAYRE, ἐν Echos d' Orient, 35 (1936), σελ. 301-302.

5. Περὶ τοῦ νεωτέρου Βερατίου βλ. M. EKREM BEI VLORA, Aus Berat und vom Tomor, Tagebuchblätter (= Zur Kunde der Balkanhalbinsel, I. Reisen und Beobachtungen, Heft 13), Sarajevo, 1911.

6. ΑΝΘΙΜΟΥ ΑΛΕΞΟΥΔΗ, Σύντομος ἱστορικὴ περιγραφὴ τῆς Ἱερᾶς μητροπόλεως Βελεγράδων, σελ. 44-45. Γ. ΚΟΝΙΔΑΡΗ, Αἱ μητροπόλεις καὶ ἀρχιεπισκοπαὶ τοῦ Οἰκουμενικοῦ Πατριαρχείου καὶ ἡ « τάξις » αὐτῶν, (Ἀθήναι, 1934), σελ. 95.

λόγῳ τοῦ ὑπ' ἀριθμ. 418 κώδικος τοῦ ἐν Κωνσταντινουπόλει μετοχίου τοῦ Παναγίου Τάφου ἢ μητρόπολις Αὐλῶνος κατέχει τὴν ἕκτην τάξιν¹⁾, κατὰ τὰς ἡμέρας ὅμως τοῦ πατριάρχου Ἱεροσολύμων Χρυσάνθου εἶχεν ὑπαχθῆ μετὰ τῆς ἐπισκοπῆς Κανίνων εἰς τὴν μητρόπολιν Βελεγράδων.²⁾ Ἐν τῇ ἀναγραφῇ τῶν ἐπαρχιῶν τῆς ἀρχιεπισκοπῆς Ἀχριδῶν τοῦ ἔτους 1706, ὁ ἀρχιερεὺς Αὐλῶνος φέρει τὸν τίτλον « Αὐλῶνος καὶ Κανίνου ». ³⁾

(3) *Μητρόπολις Πετριτσίου καὶ τῆς περιφερείας*. Αἱ ἑλληνικαὶ πηγὰὶ δὲν ἀναφέρουν, καί⁴⁾ ὅσον τοῦλάχιστον γνωρίζομεν, μητρόπολιν Πετριτσίου. Μόνον ἐν ἐγγράφῳ τοῦ ἔτους 1703 εὗρισκομεν τὴν ἀκόλουθον μνείαν : « ἡ οὐσία τοῦ γράμματος εἶναι ὅτι ὁ Μελενίκου ἤθελε νὰ σφετερισθῆ τὸ καθλίκι τοῦ Πετριτσίου, ἐνῶ...τοῦτο ἀνήκει τῇ ἀρχιεπισκοπῇ Ἀχριδῶν ». ⁵⁾

(4) *Μητρόπολις Καραφερείας καὶ τῆς περιφερείας*. Kara-Férga εἶναι τὸ τουρκικὸν ὄνομα τῆς πόλεως Βερροίας. Πρὸβλ. C. MOSTRAS, Dictionnaire géographique de l'Empire ottoman (Πετρούπολις, 1873), σελ. 138 - 139.

(5) *Ἐπισκοπὴ Μουζακίου*. Κατὰ τὸ Συναγμάτιον τοῦ Ἱεροσολύμων Χρυσάνθου καὶ κατὰ τὸν μνημονευθέντα κατάλογον τοῦ ἔτους 1706, ἡ ἐπισκοπὴ *Μουζεκίας* ὑπήγετο εἰς τὴν μητρόπολιν Βελεγράδων.⁶⁾ Συνήθως φέρεται ἠνωμένη μετὰ τῆς ἐπισκοπῆς Σπαθίας.⁶⁾

(6) *Μητρόπολις Δομνίτσης*. Ἡ μητρόπολις *Δομνίτσης* (Doménitza-Doumének) δὲν εἶναι γνωστὴ ἐκ τῶν ἑλληνικῶν πηγῶν.

(7) *Μητρόπολις Κιτζόβας*. Εἰς τὸ γνωστὸν *σιγίλλιον* Βασιλείου τοῦ Β' περὶ τῆς ἀρχιεπισκοπῆς Βουλγαρίας (1020), ἡ *Κίτσαβις* ἀναφέρεται ὡς κάστρον ἀνήκον εἰς τὴν ἐνορίαν τοῦ ἀρχιεπισκόπου Ἀχριδῶν : « Δι' οὗ [σιγίλλιον] παρακαλενόμεθα αὐτὸν μὲν τὸν ἀρχιεπίσκοπον ἔχειν εἰς τὰ κάστρα τῆς ἐνορίας αὐτοῦ ἤγουν εἰς τὴν Ἀχρίδα, τὴν Πρέσπαν, τὸν Μόκρον καὶ τὴν *Κίτσαβιν* κληρικοὺς μ' καὶ παροίκους λ' ». ⁷⁾ Βραδύτερον ἢ Κίτσαβις (Kicav,

1. H. GELZER, Der Patriarchat von Achrida, σελ. 29.

2. Αὐτόθι, σελ. 30.

3. Αὐτόθι, σελ. 31. Περὶ τῆς μεσαιωνικῆς ἱστορίας τοῦ Αὐλῶνος βλ. C. JIRESEK, Valona im Mittelalter, ἐν L. von THALLÓCZY, Illyrisch-Albanische Forschungen τόμ. Α' (Μόναχον καὶ Λειψία, 1916), σελ. 168 - 187.

4. H. GELZER, Der Patriarchat von Achrida, σελ. 123.

5. Αὐτόθι, σελ. 30 - 31.

6. ΑΝΘ. ΑΛΕΞΟΥΔΗ, Σύντομος Ἱστορικὴ περιγραφὴ τῆς Ἱερᾶς μητροπόλεως Βελεγράδων, σελ. 28 - 29.

7. H. GELZER, ἐν Byz. Zeitschrift, τόμ. 2 (1893), σελ. 42.

Κίενο, Κρίενο ¹⁾ ἀπετέλεσαν ἰδίαν ἐπισκοπὴν, ²⁾ κατὰ δὲ τοὺς χρόνους τοῦ πατριάρχου Ἱεροσολύμων Χρυσάνθου συνεχωνεύθη ἡ ἐπισκοπὴ μετὰ τῆς τῶν Δεβρῶν καὶ ἔλαβε τὴν προσωνυμίαν « Δεβρῶν καὶ Κιτζάβον ». ³⁾

(8) *Μητρόπολις Γρεβενῶν*. Περὶ τῆς μητροπόλεως Γρεβενῶν ἢ Γρεβενοῦ βλ. H. GELZER, Der Patriarchat von Achrida, σελ. 20, 29-31 καὶ 142. A. - P. RÉCHAYRE, ἐν Echos d'Orient, 35 (1936), σελ. 303-306.

(9) *Ἐπισκοπὴ Βελιγραδίου*. Βλ. τὰ ὑπ' ἀριθμ. 1 καὶ 21 σημειώματα τοῦ παρόντος ὑπομνήματος.

(10) *Ἐπισκοπὴ Μαλακασίου*. Τοιαύτη ἐπισκοπὴ δὲν εἶναι γνωστὴ ἐκ τῶν ἑλληνικῶν πηγῶν.

(11) *Ἐπισκοπὴ Ἀνασελίτσης*. Ἡ ἐπισκοπὴ Ἀνασελίτσης ἢ Ἀνασελίτζου (Lipsista) ⁴⁾ φέρεται συνήθως ἠνωμένη μετὰ τῆς ἐπισκοπῆς Σισαίου. ⁵⁾

(12) *Ἐπισκοπὴ Γούδα καὶ Πρεμετῆς*. Ἡ ἐπισκοπὴ αὕτη δὲν μαρτυρεῖται ἄλλοθεν. Πολὺ βραδύτερον, κατὰ τὰ ἔτη 1835-1845, ὁ ἀρχιερεὺς Κορυτσᾶς ἔφερε τὸν τίτλον « Κορυτσᾶς καὶ Πρεμετῆς ». ⁶⁾

(13) *Ἐπισκοπὴ Δίβρης*. Ἐν τῇ μνημονευθείσῃ ἀνωτέρω ἀναγραφῇ τοῦ ὑπ' ἀριθμ. 418 κώδικος τοῦ ἐν Κωνσταντινουπόλει μετοχίου τοῦ Παναγίου Τάφου ἡ ἐκκλησιαστικὴ ἐπαρχία Δεβρῶν φέρεται ὡς μητρόπολις ⁷⁾, βραδύτερον ὁμως, κατὰ τὸν ΙΖ' καὶ τὸν ΙΗ' αἰῶνα, ἡ μητρόπολις Δεβρῶν περιέπεσεν εἰς τὴν τάξιν τῶν ἐπισκοπῶν. ⁸⁾

(14) *Ἐπισκοπὴ Ἐλβασάν, Σπαθιάς, Δυρραχίου καὶ τῆς περιφερείας*. Ἐν τῷ καταλόγῳ τοῦ ὑπ' ἀριθμ. 418 κώδικος τοῦ Παναγίου Τάφου

1. Αὐτόθι, σελ. 48.

2. H. GELZER, Der Patriarchat von Achrida, σελ. 30.

3. Αὐτόθι, σελ. 31, 79, 87 καὶ 97. Περὶ τῆς ἐκκλησιαστικῆς ἱστορίας Κιτσάβων πρβλ. καὶ A. - P. RÉCHAYRE, ἐν Echos d'Orient, 35 (1936), σελ. 309.

4. J. ANCEL, La Macédoine, (Παρίσιος, 1930), σελ. 9.

5. H. GELZER, Der Patriarchat von Achrida, σελ. 20.

6. H. ΔΑΣΣΑΡΗΤΟΥ, Περὶ τῆς Κορυτσᾶς, Δελτίον τῆς Ἱστορικῆς καὶ Ἐθνολογικῆς Ἑταιρείας, τόμ. 5 (1900), σελ. 155 κέ.

7. H. GELZER, Der Patriarchat von Achrida, σελ. 29.

8. Αὐτόθι, σελ. 31, 46 κ. ἄ.

αὶ ἐπισκοπαὶ Ἐλμπασανίου (Elbassan)¹⁾ καὶ Ἰσπατίας (Spata) ἀναγράφονται κεχωρισμένως.²⁾ Ἡ τελευταία φέρεται συνήθως ἠνωμένη μετὰ τῆς ἐπισκοπῆς Μουζακίας,³⁾ κατὰ δὲ τοὺς χρόνους τοῦ πατριάρχου Ἱεροσολύμων Χρυσάνθου ὑπήγετο εἰς τὴν μητρόπολιν Βελεγράδων.⁴⁾

(15) *Μητρόπολις Βοδενῶν, Γενιτζὲ βαρδὰρ καὶ τῆς περιφερείας.* Ἡ ἀρχαία ἐπισκοπὴ Βοδενῶν (Ἐδέσσης)⁵⁾ προήχθη εἰς μητρόπολιν καὶ κατέχει ἐν τῷ μνημονευθέντι πολλάκις Συνταγματίῳ τοῦ ὑπ' ἀριθμ. 418 κώδικος τοῦ ἐν Κωνσταντινουπόλει μετοχίου τοῦ Παναγίου Τάφου τὴν τρίτην «τάξιν».⁶⁾

(16) *Ἐπισκοπὴ Καρατζᾶ ὀβᾶ καὶ τῆς περιφερείας.* Karadjowa, τουρκικὸν ὄνομα ἀντιστοιχοῦν πρὸς τὸ μεσαιωνικὸν *Μόγλαινα*⁷⁾ (νῦν Ἐνωτία). Ἡ ἐπισκοπὴ Μογλαίνων ἢ Μογλαινῶν ἀναφέρεται εἰς τὸ γνωστὸν σιγίλλιον τοῦ αὐτοκράτορος Βασιλείου τοῦ Β': «τὸν δὲ ἐπίσκοπον Μογλαίνων εἰς αὐτὰ τὰ Μόγλαινα καὶ τὸν Πρόσακον καὶ τὴν Μερίχοβαν καὶ τὴν Σετίνην καὶ τὸν Ὀστροβὸν καὶ εἰς τὰ Ζαόδρουα κληρικούς τε καὶ παροίκους τε».⁸⁾ Κατὰ τὸ Συνταγματίον τοῦ Ἱεροσολύμων Χρυσάνθου, «ἡ τῶν *Μογλαινῶν*, ἢ τῶν *Μολεσχῶν* [ἐπισκοπαί], νῦν δὲ ἀμφοτέραι μία· ὅθεν τὰ νῦν ὁ ἐν ταύταις πρόεδρος γράφεται Μογλαινῶν καὶ Μολεσχῶν ἢ Μολισχοῦ».⁹⁾ Οὕτω πράγματι ὑποσημαίνονται ἐν ἐγγράφοις τῶν ἐτῶν 1688, 1714, 1719, 1743 καὶ 1753 οἱ ἀρχιερεῖς Μογλαίνων.¹⁰⁾

1. Περὶ τοῦ Elbassan βλ. τὰς μελέτας τοῦ FRANZ BABINGER, Die Gründung von Elbassan, Sonderabdruck aus den Mitteilungen des Seminars für Orientalische Sprachen, τόμ. 34, μέρος δεύτερον (Βερολῖνον, 1931) καὶ Ewlijâ Tschelbi's Reisewege in Albanien (Βερολῖνον, 1930), σελ. 32 κέ.

2. H. GELZER, Der Patriarchat von Achrida, σελ. 30.

3. Αὐτόθι, σελ. 20.

4. Αὐτόθι, σελ. 30.

5. H. GELZER, ἐν Byz. Zeitschrift, τόμ. 2 (1893), σελ. 44.

6. H. GELZER, Der Patriarchat von Achrida, σελ. 29. Πρβλ. A. - P. PÉCHAYRE, ἐν Echos d' Orient, 35 (1936), σελ. 302-303.

7. Πρβλ. C. MOSTRAS, Dictionnaire géographique de l' Empire ottoman, σελ. 137. Περὶ τῶν μεσαιωνικῶν Μογλαίνων βλ. TAFEL, Symbolarum criticarum geographiam Byzantinam Spectantium partes duae, Α', σελ. 51-52.

8. H. GELZER, ἐν Byz. Zeitschrift, τόμ. 2 (1893), σελ. 42.

9. H. GELZER, Der Patriarchat von Achrida, σελ. 30.

10. Αὐτόθι, σελ. 53, 77, 87, 102 καὶ 109. Περὶ τῆς ἐκκλησιαστικῆς ἱστορίας βλ. A. - P. PÉCHAYRE, ἐν Echos d' Orient, 35 (1936), σελ. 314-315.

(17) *Ἐπισκοπὴ Στρουμνίτζης, Νιμῶς καὶ τῆς περιφερείας*. Ἡ ἐπισκοπὴ Στρουμνίτσης ἢ Στρουμνίτζης ἀνημονεύεται εἰς τὸ σιγίλλιον Βασιλείου τοῦ Β΄: «καὶ τὸν ἐπίσκοπον Στρουμνίτζης εἰς αὐτὴν τὴν Στρούμμιτζαν καὶ τὸν Ῥαδοβίστον καὶ τὸν Κονέτζην κληρικούς ἰβ' καὶ παροίκους β'». ¹⁾ Βραδύτερον προάγεται εἰς μητρόπολιν Στρουμνίτζης ἢ Τιβεριουπόλεως. ²⁾ Κατὰ τὸν Ἱεροσολύμων Χρύσανθον, «*Ἡ Τιβεριούπολις, ἡ νῦν Στρούμνιτσα ἢ Στρούμνιτσα καλουμένη*» εἶχε τὴν τοῦ Ῥαδοβιστίου καὶ Βαλαντόβου καὶ αὐτὰ ὅλα μία». ³⁾

(18) *Ἀρπίτσα*. Συνοικισμὸν Ἀρπίτσας εὐρίσκομεν ἐν τῇ Κοινότητι Πέρδικας τῆς ἐπαρχίας Μαργαριτίου. Βλ. Λεξικὸν τῶν Δήμων, Κοινοτήτων καὶ Συνοικισμῶν τῆς Ἑλλάδος (Ἀθῆναι, 1936), σελ. 156. Κατὰ τὸν Π. ΑΡΑΒΑΝΤΙΝΟΝ, Χρονογραφία τῆς Ἠπείρου, τόμ. Β' (Ἀθῆναι, 1859), σελ. 18: «*Ἀρίλλας*. Φρούριον ἄλλοτε τῆς Θεσπρωτίας πλησίον τῆς θαλάσσης ἀντικρὺ τῆς Λευκίμνης. Περὶ τὴν θέσιν τούτου κεῖται ἤδη ἡ Ἀρπίτσα, πόλιγγη οἰκουμένη ἐξ Ἀλβανῶν ἀποικισάντων ἐκ τοῦ Ἀρίλλα καὶ τουρκευσάντων ἐσχάτως...».

(19) *Τεπελένιον*. Βλ. Π. ΑΡΑΒΑΝΤΙΝΟΥ, Χρονογραφία τῆς Ἠπείρου, τόμ. Β' σελ. 164-165.

(20) *Πρμετῆ*. Βλ. Π. ΑΡΑΒΑΝΤΙΝΟΥ, Αὐτόθι, σελ. 136. Πρβλ. καὶ ἀνωτέρω τὴν ὑπ' ἀριθμ. 12 σημείωσιν.

(21) *Βελιγράδιον*. Δὲν πρόκειται ἐνταῦθα περὶ τοῦ σερβικοῦ Βελιγραδίου, ἀλλὰ περὶ τῆς πόλεως Βελεγράδων (Berat). Εἶναι γνωστὸν ὅτι οἱ Τοῦρκοι, πρὸς διάκρισιν, ὠνόμαζον τὰ ἄλβανικὰ Βελέγραδα Arnaut - Bieli-grad. ⁴⁾

1. H. GELZER, ἐν Byz. Zeitschrift, τόμ. 2 (1893) σελ. 42-43.

2. H. GELZER, Der Patriarchat von Achrida, σελ. 29. Πρβλ. τὸν τίτλον πονήματος Θεοφυλάκτου τοῦ Βουλγαρίας: «*Μαρτύριον τῶν ἁγίων ἐνδόξων ἱερομαρτύρων ἸΕ' τῶν ἐν Τιβεριουπόλει τῇ βουλγαρικῶς ἐπονομαζομένη Στρουμνίτζη μαρτυρησάντων...*». (Migne, P. G., τόμ. 126, στ. 151-152). Περὶ τῆς μεσαιωνικῆς Στρουμνίτζης βλ. TAFEL, ἐνθ' ἀνωτέρω, σελ. 48-49. J. JIRECEK, Das Christliche Element in der topographischen Nomenclatur der Balkanländer. Sitzungsberichte der Kais. Akademie der Wissenschaften in Wien, Philologisch - Historische Klasse, τόμ. 136 (Βιέννη, 1897), σελ. 65 κέ.

3. Αὐτόθι, σελ. 30. Πρβλ. Ἀρχιμ. ΚΑΛΛΙΝΙΚΟΥ ΔΕΛΙΚΑΝΗ, Πατριαρχικῶν ἐγγράφων τόμος τρίτος, σελ. 807. Περὶ τῆς ἐκκλησιαστικῆς ἱστορίας Στρουμνίτζης πρβλ. Α.-Ρ. PÉCHAYRE, ἐν Echo d' Orient, 35 (1936), σελ. 319-322.

4. TAFEL, Via militaris Romanorum Egnatia, qua Illyricum, Macedonia et Thracia iungebantur, (Τυβίγγη, 1861), σελ. 29. Πρβλ. FR. BABINGER, Ewlijá Tschelebi's Reisewege in Albanien, σελ. 17.

(22) **Αὐλών.** Περὶ Αὐλώνος βλ. ὅσα ἐλέχθησαν ἀνωτέρω ἐν τῇ ὑπ' ἀριθμ. 2 σημειώσει τοῦ ὑπομνήματος.

(23) **Πρέσπα.** Περὶ τῆς ἐπισκοπῆς *Προεσπῶν, Προεπῶν ἢ Προσπῶν* βλ. H. GELZER, *Der Patriarchat von Achrida*, σελ. 20, 30-31, περὶ δὲ τῆς Πρέσπας κατὰ τοὺς μέσους αἰῶνας TAFEL, *Symbolarum criticarum geographiam Byzantinam spectantium partes duae*, μέρος α', σελ. 40-41.

(24) **Γρεβενά.** Βλ. ἀνωτέρω τὴν ὑπ' ἀριθ. 8 σημείωσιν.

(25) **Ἀνασελίτσα.** Βλ. ἀνωτέρω τὴν ὑπ' ἀριθμ. 11 σημείωσιν.

(26) **Σισάνιον.** Ἡ ἐπισκοπὴ Σισανίου φέρεται συνήθως ἠνωμένη μετὰ τῆς ἐπισκοπῆς Ἀνασελίτζης. Βλ. H. GELZER, *Der Patriarchat von Achrida*, σελ. 20, 30-31. Περὶ τῆς ἐκκλησίας Σισανίου βλ. ΜΑΡΓΑΡΙΤΟΥ ΤΟΥΜΠΑΛΙΔΟΥ, *Σημειώματα περὶ τῆς Μητροπόλεως Σισανίου, Ἐκκλησιαστικὴ Ἀλήθεια*, τόμ. 19 (1899), σελ. 148-151, 195-197, 252-253, 298-300. Πρὸ βλ. καὶ A. P. RÉCHAVRE, ἐν *Echos d' Orient*, 35 (1936), σελ. 317-319.

(27) **Μοναστήριον.** Τουρκιστὶ Toli-Monastir, Μπιτώλια, ἢ Βούτελις τοῦ σιγίλλιου Βασιλείου τοῦ Β',¹⁾ φέρεται συνήθως ὑπὸ τὸ μεσαιωνικὸν ὄνομα *Πελαγονία*. Ἡ Πελαγονία ἀπετέλει μητρόπολιν τῆς ἀρχιεπισκοπῆς Ἀχρίδων, κατὰ δὲ τὸν Ἱεροσολύμων Χρυσάνθον, «Ἡ *Πελαγονία*, ἢ νῦν Μπιτώλια καλουμένη, εἶχεν τὴν τῆς Περληάπου ἐπισκοπὴν· νῦν δὲ μία ὄλη, ὅθεν τὰ νῦν γράφεται *Πελαγωνίας* ἢ *Περληάπου* ὁ ταύτης πρόεδρος». ²⁾

(28) **Δίβρης.** Βλ. ἀνωτέρω τὴν ὑπ' ἀριθμ. 13 σημείωσιν.

(29) **Χούρσινε.** Ἄγνωστον εἰς ἡμᾶς τοπωνύμιον.

(30) **Τξουμᾶ.** DJUMA, Eyalet de Nisch, liva de Samakow, près de la Strouma». «C. MOSTRAS, *Dictionnaire géographique de l'empire ottoman*, σελ. 76.

(31) **Ὁστροβον.** Κατὰ τὸ σιγίλλιον τοῦ αὐτοκράτορος Βασιλείου τοῦ Β', ὁ Ὁστροβὸς (Ostrovo) ἀνῆκεν ὡς ἐνορία εἰς τὸν ἐπίσκοπον Μογλαί-

1. H. GELZER, ἐν *Byz. Zeitschrift*, τόμ. 2 (1893), σελ. 42 καὶ 51.

2. H. GELZER, *Der Patriarchat von Achrida*, σελ. 30. Πρὸ βλ. A.-P. RÉCHAVRE, ἐν *Echos d' Orient*, τόμ. 35 (1936), σελ. 315-316.

νων¹⁾. Περὶ τοῦ μεσαιωνικοῦ Ὀστρόβου βλ. TAFEL, Via militaris Romanorum Egnatia, σελ. 42-43.

(32) **Καρατζόβα**. Βλ. ἀνωτέρω τὴν ὑπ' ἀριθμ. 16 σημείωσιν.

(33) **Στρομνίτσα**. Βλ. ἀνωτέρω τὴν ὑπ' ἀριθμ. 17 σημείωσιν.

(34) **Ῥαδοβίστιον**. Κατὰ τὸ σιγίλλιον Βασιλείου τοῦ Β', ὁ *Ῥαδοβίστος* (Radovischt) ἀνῆκεν ὡς ἐνορία εἰς τὸν ἐπίσκοπον Στρομμίτζης²⁾. Ὁ Ἱεροσολύμων Χρῦσανθος σημειώνει ὅτι ἡ Ῥαδοβιστίου καὶ Βαλαντόβου [ἐπίσκοπή;] ὑπήγετο εἰς τὸν θρόνον Τιβεριουπόλεως (= Στρομνίτζης)³⁾. Περὶ τοῦ μεσαιωνικοῦ Ῥαδοβιστίου, ἢ, κατὰ τὸν Καντακουζηνόν, Ῥαδοβιστίου, βλ. TAFEL, Symbolarum criticarum geographiam Byzantinam spectantium partes duae, μέρος β', σελ. 134-135.

(35) **Βλάδοβον** (Vladovo). Ταῦτιστέον πρὸς τὸ ἐν τῇ προηγουμένῃ σημειώσει ἀναφερόμενον *Βαλάντοβον*.

(36) **Γιολμαγιᾶ**.

(37) **Καστορία**. Περὶ τῆς ἐκκλησιαστικῆς ἱστορίας τῆς Καστορίας βλ. ΦΙΛΑΡΕΤΟΥ ΒΑΦΕΙΔΟΥ, Κῶδιξ τῆς Ἱερᾶς Μητροπόλεως Καστορίας, Ἐκκλησιαστικὴ Ἀλήθεια, τόμ. 20 (1900), σελ. 108-110, 123-125, 140-143 καὶ Α. - Ρ. RÉCHAYRE, ἐν *Echos d' Orient*, 35 (1936), σελ. 311-313.

(38) **Γενησαία**.

(39) **Βιδίνιον**. Περὶ τῆς ἐπισκοπῆς καὶ εἴτα μητροπόλεως Βιδίνης (Bdyn) βλ. H. GELZER, ἐν *Byz. Zeitschrift*, τόμ. 2 (1893), σελ. 65.

(40) **Δυρράχιον**. Βλ. ἀνωτέρω τὴν ὑπ' ἀριθμ. 14 σημείωσιν.

(41) **Ἐλβασάν**. Βλ. ἀνωτέρω τὴν ὑπ' ἀριθμ. 14 σημείωσιν.

(42) **Κήρτζοβα**. Βλ. ἀνωτέρω τὴν ὑπ' ἀριθμ. 7 σημείωσιν.

(43) **Περγλεπέ**. Τουρκικὸς τύπος τοῦ ὀνόματος τῆς μεσαιωνικῆς πόλεως *Πριλάπου* (Prilep). Κατὰ τὸ σιγίλλιον Βασιλείου τοῦ Β' ὁ Πριλάπος

1. Βλ. H. GELZER, ἐν *Byz. Zeitschrift*, τόμ. 2 (1893), σελ. 42.

2. H. GELZER, ἐν *Byz. Zeitschrift*, τόμ. 2 (1893), σελ. 42-43.

3. H. GELZER, *Der Patriarchat von Achrida*, σελ. 30.

ἀνῆκεν ὡς ἐνορία εἰς τὸν ἐπίσκοπον Βουτέλεως (Βιτωλίων, Πελαγονίας)¹). Ὁ Ἱεροσολύμων Χρυσάνθος σημειώνει σχετικῶς τὰ ἑξῆς: «Ἡ Πελαγονία, ἣ νῦν Μπιτώλια καλουμένη, εἶχεν τὴν τῆς Περληάπου (Πριλάπου) ἐπισκοπὴν· νῦν δὲ μία ὅλη, ὅθεν τὰ νῦν γράφεται Πελαγονίας ἢ Περληάπου ὁ ταύτης πρόεδρος»²). Ἐν ἐπιστολῇ τοῦ ἀρχιεπισκόπου Ἀχριδῶν Γαβριὴλ ἀναφέρεται ὁ μητροπολίτης Πελαγονίας καὶ Περλεάπου Ἱερεμίας³). Περὶ τοῦ μεσαιωνικοῦ Πριλάπου βλ. ΤΑΦΕΙ., *Symbolarum criticarum geographiam Byzantinam spectantium partes duae*, μέρος α', σελ. 49-50.

(44) **Κολωνία.** Τὸ σιγίλλιον Βασιλείου τοῦ Β' ἀναφέρει τὴν *Κολώνην* ὡς κάστρον ὑποκείμενον εἰς τὴν ἐπισκοπὴν Καστορίας⁴). Περὶ τῆς σημαίνουσας ταύτης μεσαιωνικῆς πόλεως βλ. ΤΑΦΕΙ., *Symbolarum criticarum geographiam Byzantinam spectantium partes duae*, μέρος α', σελ. 38-39, καὶ Δ. Α. ΖΑΚΥΘΗΝΟΥ, Ἀνέκδοτον Βυζαντινὸν κτιτορικὸν ἐκ Βορρείου Ἠπείρου, ἐν Ἐπετηρίδι τῆς Ἑταιρείας Βυζαντινῶν Σπουδῶν, τόμ. 14 (1938), σελ. 286.

Β. ΕΓΓΡΑΦΑ ΙΠΕΚΙΟΥ

1.

Τακρίριον Ἀθανασίου, ἀρχιεπισκόπου Ἰπεκίου, πρὸς τὸν Σουλτάνον.

(1122 = 1710)

Περίληψις. Ὁ ἀρχιεπίσκοπος Ἰπεκίου Ἀθανάσιος παρακαλεῖ τὸν Σουλτάνον, ἵνα διατάξῃ, ὅπως μὴ παρεμβάλλονται δυσχέρειαι εἰς τὴν εἰσπραξίν τῶν κανονικῶν δικαιωμάτων τοῦ πατριαρχείου.

Γενικὰ Ἀρχεῖα τοῦ Κράτους: ἀριθ. Γεν. Εὑρετηρίου 270. Ἐν πρωτοτύπῳ, ἐπὶ χάρτου σιλιπνοῦ διαστάσεων 0.290×0.210. Ἐπὶ τοῦ νότου, ἄνω ἀριστερῶς, τὸ σημεῖωμα: «Πατριάρχης Ἰπεκίου Ἀθανάσιος, 1122» καὶ ἡ σφραγὶς τοῦ ἀρχιεπισκόπου φέρουσα κύκλῳ τὴν ἐπιγραφὴν: «† ΑΘΑΝΑΣΙΟΣ ΕΛΕΩ Θ(ΕΟ)Υ ΑΡΧΙΕΠΙΣΚΟΠΟΣ ΥΠΕΚΙΟΥ», ἐν δὲ τῷ μέσῳ τὴν ἐπιγραφὴν τουρκιστί.

-
1. H. GELZER, ἐν *Byz. Zeitschrift*, τόμ. 2 (1893), σελ. 42.
 2. H. GELZER, *Der Patriarchat von Achrida*, σελ. 30.
 3. ΣΠ. ΛΑΜΠΡΟΥ, Περιγραφή κώδικος Νεαπόλεως, Νέος Ἑλληνομνήμων, τόμ. 19 (1925), σελ. 39-40. Πρὸβλ. Β. Α. ΜΥΣΤΑΚΙΑΝΗ, ἐν *Θεολογία*, τόμ. 9 (1931), σ. 337.
 4. H. GELZER, ἐν *Byz. Zeitschrift*, αὐτόθι, σελ. 42.

Κείμενον τοῦ τακτικίου.

Ἐὸ Μεγαλειότατος καὶ φιλεύσπλαγγος Σουλτάνος μου Ἑγυμῖνοι.

Ἐὸ ὑποφαινόμενος κληρικὸς ταπεινὸς θεράπων τῆς Α. Μεγαλειότητος τυγχάνω ἐν ἐνεργείᾳ πατριάρχης τοῦ Ἰπεκίου. Οἱ ἐντὸς τῆς δικαιοδοσίας τοῦ πατριαρχείου τούτου, εἰς τὰς ἐπαρχίας Κιοσιτείλ, Χισσάρ, Σκόπια, Βελιγράδιον, Βοσνίαν, Ἐρζεγοβίνην¹⁾ καὶ τὰς περιφερείας αὐτῶν, κατοικοῦντες ἱερεῖς, ἱερομόναχοι καὶ λοιποὶ ὑποτελεῖς ὑπῆκοι, δυστροποῦσιν εἰς τὴν πληρωμὴν τῶν ὄσων, συμφώνως τῷ νέῳ Ἑψηλῶ βερατίῳ, ὀφείλουσιν ἐτησίων εἰς τὸ δημόσιον δασμῶν, τῶν πρὸς τὸ Ταμεῖον φόρων, τῶν ἀπὸ τὰ μοναστήρια, τοὺς γάμους, τὰ ἀγίασματα, τὰς πανηγύρεις κεκανονισμένων ἀποδοχῶν, τῶν κατ' ἔτος ἀπὸ κάθε σπίτι ὑποτελοῦς ἐτεροδόξου δώδεκα ἀκτζέδων καὶ ἀπὸ κάθε ἱερέα, ἐνὸς φλωρίου διὰ τὸν πατριάρχην καὶ ἐπίσης δώδεκα ἀκτζέδων ἀπὸ ἕκαστον σπίτι καὶ ἐνὸς φλωρίου ἀπὸ ἕκαστον ἱερέα διὰ τὸν μητροπολίτην. Βοεβόδοι τινές, ἀξιωματικοὶ τῶν χωρίων, δημοτικοὶ ὑπάλληλοι, ἔφοροι, οἱ διατηροῦντες ἱμαρέτι, ἄλλοι, ὄργανα ἐξουσίας ἀνθαιρέτου καὶ ἰδίᾳ οἱ τιμαριοῦχοι, παρὰ τὸν Νόμον, τὸ Αὐτοκρατορικὸν διάταγμα καὶ τὸ βεράτιον, παρουσιαζόμενοι ὡς προστάται τῶν εἰς τὰ τοιφλίκια των ἐνρισκομένων ὑποτελῶν ὑπηκόων παρεμβάλλουσιν ἐμπόδια, ὡσάκις δὲ εἴτε αὐτοπροσώπως εἴτε δι' ἄλλον κληρικῶ ἀντιπροσώπου, ἐπιχειρήσω εἰσπράξεις, κωλυσιεργοῦσιν. Οἱ δὲ ὑπῆκοι ὑποτελεῖς, μὲ τὸν σκοπὸν ὑπεκφυγῆς, λέγοντες «εἴμεθα ὑπῆκοι Οὐγγροὶ, Βλάχοι, Μολδανοὶ ἐτεροδόξοι, ἐξυπνήσαμεν πλέον» προβάλλουσιν ἄρησιν. Ἴνα ἀποσοβηθῶσι τὰ τοιαῦτα κωλύματα, ἰκετεύω βαθυσεβάστως τὴν Α. Μεγαλειότητα, ὅπως διατάξῃ νὰ παύσωσιν αἱ ὡς ἄνω ἐπεμβάσεις καὶ παράνομοι ὑπερασπίσεις τῶν εἰρημένων, νὰ γίνῃ τακτικὴ, ἐλευθέρᾳ καὶ ἀνεπηρέαστος ἡ πληρωμὴ τῶν κεκανονισμένων καὶ ἐν περιπτώσει θανάτου ἱερέως τινὸς ἢ μοναχοῦ ἢ καλογραίας, κατὰ τὰ ἔκπαλαι τεθεσπισμένα, αἱ περιορῶσαι τῶν τοιούτων, σύμφωνα μὲ τὸ βεράτιον καὶ τὸ Ἑψηλὸν διάταγμα, νὰ ἀνήκωσιν εἰς τὸν πατριάρχην καὶ νὰ μὴ διεκδικῶσι αὐτάς οὔτε τὸ δημόσιον Ταμεῖον, οὔτε ὁ κασάμης (ὑπάλληλος ἐπιτετραμμένος τὴν διανομὴν περιορῶσαι τοῦ ἀποθανόντος μεταξὺ τῶν κληρονόμων του), ὅσοι δὲ τῶν ἱερέων καὶ μοναχῶν εἶναι ἄξιοι καθαιρέσεως ἢ διορισμοῦ, διὰ τοὺς τοιούτους κατὰ τὰ νενομισμένα νὰ ἐνεργήσω ἀνενοχλήτως τὴν καθαιρέσειν καὶ τὸ κείρασθαι τὴν κόμην, τὴν ἀπὸ ἐκκλησίας ἀπομάκρυνσιν (ἀργίαν) καὶ ἐὰν ἀντιθέτως πρὸς τὰς τοιαύτας ἐνεργείας μου καὶ παρὰ τοὺς διέποντας κανόνας, ἀνθαίρετοί τινες θελήσωσι νὰ ἐπαναφέρωσιν ἐν ἐνεργείᾳ τὸν ὑπὸ τιμωρίαν εἰς ἀργίαν τεθέντα ἱερέα, οἱ τοιοῦτοι νὰ ἐμποδισθῶσι καὶ ἄνευ τῆς γνώσεως καὶ τῆς ἀδείας μου οἱ εἰς τὰ χωρία ἱερεῖς γάμους νὰ μὴ τελῶσιν, ὡσάκις δὲ δι' εἰσπράξεις ἐπιχειρήσωμεν περιορῶσαι, διὰ τὴν μεταμφερίσειν μας, ἢν ἀναγκαστικῶς συνηθίζομεν κατὰ τὴν ἀπὸ ἐπίφοβα ἐπικίνδυνα

μέρη διάβασιν μας, ἐκ μέρους τοῦ ἀντιστρατήγου, τοῦ ὑποστρατήγου καὶ ἄλλων, οἵτινες ἀσκοῦσιν ἐξουσίαν ἀνθαίρετον, προσκόμματα νὰ μὴ προβληθῶσιν.

Ἐπὶ τούτοις πᾶσα προσταγὴ ἀπόκειται εἰς τὸν Μεγαλειότατον Σουλτάνον μου.

Ὁ θεράπων τῆς Α. Μεγαλειότητος

Ἀθανάσιος

Πατριάρχης Ἰπεκίου

(᾽Οπισθ.) Σφραγὶς Πατριάρχης Ἰπεκίου Ἀθανάσιος 1122 (1710)

Σημειώματα τῆς αὐτοκρατορικῆς Γραμματείας.

Εἰς τὸ Ἀρχεῖον.

Διὰ τὰς κεκανονισμένας ὑποχρεώσεις τῶν ἑτεροδόξων τῶν καζάδων τῶν ὑπὸ τὴν δικαιοδοσίαν τῶν πατριαρχῶν ὑπαγομένων, ἐν σχέσει μὲ τὴν ἐτήσιαν ἐπιχορήγησίν των, τὰς ἀπὸ πανηγύρεις, γάμους καὶ ἄλλα θρησκευτικὰ τελετουργικὰ ἔθιμα ἀποδοχὰς αὐτῶν ἔχουσιν ἐκδοθῆ Ὑψηλαί διαταγαί.

Ἐπὶ τούτῳ πᾶσα προσταγὴ ἀπόκειται εἰς τὸν Μεγαλειότατον καὶ Εὐδαιμονέστατον Σουλτάνον μου.

τῆ 9ῃ Ῥεπι - οὐλ - ἐββέλ, 1122 (8 Μαΐου 1710)

(ὑπογρ. δυσανάγνωστος)

Συμφώνως πρὸς τὸ περιθωριακὸν σημείωμα καὶ τὰ κεκανονισμένα νὰ διαταθῆ.

Αὐτοκρατορικῶ διατάγματι ἐγράφη Ἀρ. 2.

τῆ 20ῃ Ῥεπι - οὐλ - ἐββέλ 1122 (19 Μαΐου 1710)

1. Κατὰ σημείωμα τοῦ πατριάρχου Ἱεροσολύμων Χρυσάνθου (Κ. ΔΕΛΙΚΑΝΗ, Πατριαρχικῶν ἐγγράφων τόμος τρίτος, σελ. 910-911), ἡ ἀρχιεπισκοπὴ Ἰπεκίου εἶχεν ὑπὸ τὴν δικαιοδοσίαν τῆς τὰς ἀκολουθούσας μητροπόλεις καὶ ἐπισκοπὰς: « Αἱ ὑποκείμεναι οὖν τῷ ὀθωμανικῷ κράτει εἰσὶν αὗται Ὁ Μητροπολίτης Σκοπίων Ἀθανάσιος. Ὁ Μητροπολίτης Πριζρένας. Ὁ Ἑρσεκίου Στέφανος. Ὁ Σταριβλάχης Μωϋσῆς ἢ Ῥάσκης, κυριωτέρως καὶ ἐν συνηθείᾳ. Ὁ Μπόσνας Σεραγίου Βησσαρίων Μωϋσῆς. Ὁ Μπελιγραδίου Μιχαήλ. Ὁ Τιμισβαρίου Κωνσταντῖος. Ὁ Βαλιόβου Γρηγόριος. Ὁ Σαμακοβίου Νεκτάριος ὁ Κεστεντηλίου (Köstendil). Ὁ Νύσσης Ἰωαννίκιος. Ὁ Τζετίνας ἐπίσκοπος οὗτος. Ὁ Σεμπεσίου, ἀρχιεπίσκοπος οὗτος.

Αἱ δὲ διατελοῦσαι ὑπὸ τῆς καίσαρικῆς κράτει εἰσὶν αὗται

Ὁ ἐπίσκοπος Ἐνόβου καὶ Ἰονοπόλεως. Ὁ Μητροπολίτης Μποτνζουμίου Βικέντιος. Ὁ Γγιούλης καὶ Λιπόβου. Ὁ Μητροπολίτης Καρλοβίτζας καὶ Στρεμίου Στέφανος Σωφρόνιος, ὅστις καὶ ἐπέχει τὸν τόπον τοῦ Ἀρχιεπισκόπου Ἰπεκίου. Ὁ Ἀρχιεπίσκοπος Μπάτζινας. Ὁ ἐπίσκοπος Ποζιέγας ».

Ἰδιαίτερος περὶ τοῦ Κιοστεντὶλ ὁ Κωνσταντῖνος Jirecek παρατηρεῖ τὰ ἑξῆς: « Im Mittelalter hiess die Stadt Velbuzd [Βελεβούσδιον], in serbischen Quellen des XV. und XVI. J. Beobuska Banja (aus Velbuzka), später nach dem Fürsten Konstantin (+ 1394) Konstantinica Banja (Kuripesic 1530), woraus die Türken ihr Köstendil machten». c. JIRECEK, Die Heerstrasse von Belgrad

nach Constantinopel und die Balkanpässe (Πράγα, 1877), σελ. 28, σημ. 77. Πρβλ. *Τοῦ αὐτοῦ*, Das christliche Element in der topographischen Nomenclatur der Balkanländer (= Sitzungsberichte der Kais. Akademie der Wissenschaften in Wien, Philologisch - historische Classe, Bd. CXXXVI, Βιέννη, 1897), σελ. 62 κέ.

2.

Τακρίριον Γαβριήλ, ἀρχιεπισκόπου Ἰπεκίου, πρὸς τὸν Σουλτάνον.

(᾽Αχρονολόγητον)

Περίληψις. Ὁ ἀρχιεπίσκοπος Ἰπεκίου Γαβριήλ, ἀσθενήσας καὶ καταστάς ἀνίκανος νὰ ἐκτελῇ τὰ καθήκοντά του, παραιτεῖται ἐπὶ ὄντοις ὄροις ὑπὲρ τοῦ κληρικοῦ Γαβριήλ, υἱοῦ τοῦ Νικολάου, καὶ παρακαλεῖ τὸν Σουλτάνον, ὅπως κυρώσῃ διὰ βερατίου τὴν ἐκλογὴν τοῦ νέου ἀρχιεπισκόπου.

Γενικά Ἀρχεῖα τοῦ Κράτους: ἀριθ. Γεν. Εὑρετηρίου 270. Ἐν πρωτοτύπῳ, ἐπὶ χάρτου στυλπνοῦ διαστάσεων 0.410×0.280.

Κείμενον τοῦ τακρίριου.

Ὁ Εὐδαιμονόστατος, ἐλεήμων, φιλόανθρωπος Σουλτάνος μου Ὑγιαῖνοι. Τὸ ἀπὸ τὸν κληρικὸν Ἀθανάσιον¹⁾ χηρεῦσαν Πατριαρχεῖον τῆς Ἐπαρχίας Ἰπεκίου καὶ τῆς περιφερείας του, ὑπαγομένης εἰς τὸν Νομὸν τῆς Ῥωμυλίας, εἰς ἐμὲ τὸν ταπεινὸν θεράποντα τῆς Αὐτοῦ Μεγαλειότητος εἶχεν ἀνατεθῆ καὶ τὸ Ὑψηλὸν βεράτιον Αὐτῆς μοι εἶχε χορηγηθῆ. Ἐπειδὴ δὲ ἡσθένησα καί, καταστάς ἀνίκανος νὰ διεξάγω τὰς ὑποθέσεις τοῦ Πατριαρχείου, παρητήθην τούτου οἰκειοθελῶς ὑπὲρ τοῦ Μητροπολίτου τῆς εἰς τὸ Πατριαρχεῖον ὑπαγομένης ἐπαρχίας Νύσσης ἐτέρον κληρικὸν Γαβριήλ, υἱοῦ τοῦ Νικολάου,²⁾ ὑπὸ τὸν ὄρον νὰ πληρώσῃ οὗτος τὰ ἀπὸ τὰ ἔξοδα τοῦ Πατριαρχείου προκύψαντα χρῆ μιν, καὶ ἐπειδὴ τὸ τοιοῦτον κατὰ τὸν ὡς ἄνω τρόπον καὶ ὁ ἀναφερόμενος ἀπεδέχθη, εὐλαβῶς ἰκτετεύω τὸν Μεγαλειότατον Σουλτάνον μου, ἵνα ἐπὶ τῇ παραιτήσει μου καὶ τῇ ἀμέσῳ τοῖς μετροῦσι καταβολῇ εἰς τὸ Θησαυροφυλάκιον τοῦ δώρου, εὐδοκήσῃ ν' ἀνατεθῇ τὸ Πατριαρχεῖον τοῦ Ἰπεκίου εἰς τὸν εἰρημένον ἕτερον Γαβριήλ τοῦ Νικολάου καὶ νὰ χορηγηθῇ αὐτῷ τὸ ὑψηλὸν βεράτιόν του. Ἐπὶ τούτῳ πᾶσα προσταγὴ ἀπόκειται εἰς τὸν Εὐδαιμονόστατον καὶ Ἐλεήμονα Σουλτάνον μου.

(᾽Οπισθ:) Σφραγίς
Γαβριήλ ἐλέφ Θεοῦ
Πατριάρχης Ἰπεκίου

Ὁ ταπεινὸς θεράπων
Γαβριήλ τοῦ Μιχαήλ
Πατριάρχης Ἰπεκίου

1. Ὁ ἐνταῦθα ἀναφερόμενος ἀρχιεπίσκοπος Ἀθανάσιος ὁ Β' προέστη τοῦ πατριαρχείου Ἰπεκίου κατὰ τὰ ἔτη 1747 - 1752. Πρβ. Episkop NIKANOR RUZITSCHITSCH, Das Kirchlich - Religiöse Leben bei den Serben (Göttingen, 1896), σελ. 37.

2. Πρόκειται περὶ τοῦ πατριάρχου Γαβριήλ τοῦ Γ', ὁ ὁποῖος προέστη τοῦ πατριαχείου Ἰπεκίου κατὰ τὰ ἔτη 1753-1754 τὸ πρῶτον, καὶ ὁ ὁποῖος ἐπανήλθεν εἰς τὸν ἀρχιεπισκοπικὸν θρόνον τῷ 1757, μετὰ τὴν ἀπομάκρυνσιν τοῦ Παΐσιου, περὶ οὗ βλ. τὸ ὑπ' ἀριθ. 3 τακρίριον. Περὶ Γαβριήλ τοῦ Γ' ὁ ἐπίσκοπος ΝΙΚΑΝΟΡ RUZITSCHITSCH, (ἐνθ' ἄνωτ. σελ. 37), σημειώνει τὰ ἑξῆς: «Er entfloh wegen seiner unehrliehen Thaten nach Konstantinopel, um dort Türke zu werden unter dem Namen Mechmed Efendie». Περὶ τοῦ ἀρχιεπισκόπου τούτου καὶ τοῦ προκατόχου αὐτοῦ Γαβριήλ τοῦ Β' (1752) τὰ ἐκδιδόμενα ἐνταῦθα τακρίρια παρέχουν ἱκανὰς πληροφορίας.

Πρὸς τὸ ἀνωτέρω ἐκδιδόμενον τακρίριον ἄμεσον σχέσιν ἔχει τὸ εὐθὺς κατωτέρω παρατιθέμενον:

**Τακρίριον Γαβριήλ, ἀρχιεπισκόπου Ἰπεκίου καὶ πατριάρχου
πάσης Σερβίας, πρὸς τὸν Σουλτάνον.**

(1166 = 1752)

Περίληψις. Τοῦ ἀρχιεπισκόπου Ἰπεκίου Γαβριήλ, υἱοῦ τοῦ Μιχαήλ, οἰκιοθελῶς παραιτηθέντος ὑπὲρ τοῦ μητροπολίτου Νύσσης Γαβριήλ, υἱοῦ τοῦ Νικολάου, ὁ τελευταῖος οὗτος ζητεῖ τὸν διὰ βερατίου διορισμὸν του εἰς τὴν ἀρχιεπισκοπὴν Ἰπεκίου.

Γενικά Ἀρχεῖα τοῦ Κράτους: ἀριθ. Γεν. Εἰρητηρίου 270. Ἐν πρωτοτύπῳ, ἐπὶ χάριτου στιλποῦ διαστάσεων 0.385×0.265. Ἐπὶ τοῦ νότου, ἄνω ἀριστερῶ, ἡ σφραγὶς τοῦ πατριάρχου φέρουσα κύκλῳ τὴν ἐπιγραφὴν: «† ΓΑΒΡΙΗΛ ΕΛΕΩ Θ(ΕΟ)Υ ΑΡΧΙΕΠΙΣΚΟΠΟΣ ΥΠΕΚΙΟΥ ΚΑΙ ΠΑΣΗΣ ΣΕΡΒΙΑΣ Π(ΑΤ)ΡΙΑΡΧΗΣ», ἐν δὲ τῷ μέσῳ τὴν χρονολογίαν ΑΨΝΒ' καὶ τὴν ἐπιγραφὴν τουρκιστί.

Κείμενον τοῦ τακρίριου.

Ἐὸ Μεγαλειότατος, ἐλεήμων καὶ φιλόνηθρωπος Σουλτάνος μου Ὑγιαῖνοι.

Περὶ τὰ τέλη τοῦ μηνὸς Ζὶλ - Κααδὲ τοῦ ἔτους 1165 (1752) εἰς τὸ ἀπὸ τὸν Ἀθανάσιον χηρεῦσαν πατριαρχεῖον τοῦ Ἰπεκίου καὶ τῆς περιφερείας αὐτοῦ, ὑπαγομένον εἰς τὸν Νομὸν τῆς Ῥωμυλίας, εἶχε διορισθῆ τῇ αἰτήσει του ὁ κληρικὸς Γαβριήλ, υἱὸς τοῦ Μιχαήλ, ὅστις, καταβαλὼν τὸ ἐξ ἑκατὸν χιλιάδων ἀκίτζεδων δῶρον τοῦ Θησαυροφυλακίου καὶ τὰ τῶν βασιλικῶν καὶ λοιπῶν γραφείων ἔξοδα, εἶχε λάβει καὶ τὸ βεράτιον αὐτοῦ. Πρὶν ἢ παρῆλθον δύο ἡμέραι ὁ εἰρημένος Γαβριήλ τοῦ Μιχαήλ, προσβληθεὶς ἀπὸ σοβαρὰν ἀσθένειαν, ἀπεβίωσε καὶ τοιοντοτρόπως τὸ ὡς εἴρηται πατριαρχεῖον πάλιν ἐχέρησε. Ὁ ὑποφαινόμενος ταπεινὸς θεράπων τῆς Αὐτοῦ Μεγαλειότητος, τυγχάνων μητροπολίτης τῆς Ἐπαρχίας Νύσσης, ἥτις ὑπάγεται εἰς τὸ πατριαρχεῖον Ἰπεκίου, τοῦ ὁποῖου ὁ χρόνος κατοχῆς ἄρχεται ἀπὸ τὴν πρώτῃν τοῦ μηνὸς Μουχαρρέμ, διατίθεμαι νὰ καταβάλω ἐκ νέου τὸ εἰθισμένον δῶρον, τὸ ἐτήσιον τέλοςμα, καθὼς καὶ ὅλα τὰ ἔξοδα τῶν βασιλικῶν γραφείων, ἐκτὸς

τῆς περιπτώσεως, καθ' ἣν εἴαν ἤθελον ποτὲ ἐμφανισθῆ κληρονόμοι καὶ λόγῳ τοῦ ὅτι ὁ κληρονομούμενός των ἀπεβίωσε πρὸ τῆς ἀναλήψεως τῶν καθηκόντων του, ζητήσωσι νὰ ἐπιστραφῶσιν αὐτοῖς τὰ προκαταβληθέντα παρὰ τοῦ ἀποβιώσαντος ἔξοδα, ἦτοι τὸ δῶρον καὶ λοιπά, δὲν θὰ συναίνεσω κατ' οὐδένα τρόπον εἰς τὰς τοιαύτας ἀξιώσεις αὐτῶν, καθότι ὁ ἀποβιώσας εἶχε δανεισθῆ διὰ τὰ ἀναφερόμενα ἔξοδα καὶ θὰ ἀποδοθῶσιν εἰς τοὺς δανειστάς του ἀνελλιπῶς ὅσα δι' ὁμολογιῶν ὀφείλει καὶ μάλιστα ὑπ' αὐτοὺς τοὺς ὅρους πρὸ πέντε ἡμερῶν τοῦ θανάτου του αὐτοπροαιρέτως καὶ ἐγγράφως παρητήθη ὑπὲρ ἐμοῦ καὶ παρέδωκεν εἰς ἐμὲ τὸν ταπεινὸν θεράποντα τῆς Α. Μεγαλειότητος καὶ τὸ ὅπερ κατεῖχεν εἰς χεῖράς του βεράτιον.

Ἐπειδὴ εἶμαι κάτοχος καὶ τῆς τοιαύτης ὑπὲρ ἐμοῦ ἐνοφραγίστου παραιτήσεως τοῦ ἀποβιώσαντος, αἰτοῦμαι εὐλαβῶς καὶ ἰκετεύω τὴν Α. Μεγαλειότητα, ὅπως ὑπὸ τοὺς προῶθ' ἰκνηθέντας ὅρους, εὐδοκῆσῃ νὰ διατάξῃ τὸν διορισμὸν μου εἰς τὸ ἔτι χηρεῖον πατριαρχεῖον τοῦτο καὶ ἐνεργητικῶς μοι δωρῆσῃ τὸ Αὐτοκρατορικὸν βεράτιον, δι' ὃ πᾶσα προσταγὴ ἀπόκειται εἰς τὸν Μεγαλειότατον καὶ ἐλεήμονα Σουλτάνον μου.

Ἐπισθ. : Σφραγίς
Ἐτερος Γαβριὴλ ἡδὴ
πατριάρχης Ἰπεκίου 1166 (1752)

Ταπεινὸς θεράπων
Ἐτερος Γαβριὴλ τοῦ Νικολάου
κληρικός.

Σημειώματα τῆς Αὐτοκρατορικῆς Γραμματείας.

Εἰς τὸ Ἀρχεῖον

Τὸ πατριαρχεῖον τοῦ Νομοῦ Ἰπεκίου ἐχῆρευσε ἀπὸ τὸν κληρικὸν Ἀθανάσιον. Δυνάμει Αὐτοκρατορικοῦ φερμανίου καὶ τῇ αἰτήσει του διωρίσθη ὁ κληρικὸς Γαβριὴλ υἱὸς τοῦ Μιχαήλ.

Τὴν 27ην τοῦ μηνὸς Ζιλ - Κααδὲ τοῦ ἔτους 1165 (7 Ὀκτωβρίου 1752) ἐχορηγήθη αὐτῷ τὸ βεράτιον.

Δῶρον τῷ δημοσίῳ
= 100.000 =

Ἐτήσιον τέλοςμα
= 90.000 =

Κατὰ τὸν ὡς ἄνω εἰρημένον τρόπον τὸ πατριαρχεῖον Ἰπεκίου, τοῦ ὁποῖου ἡ κατοχὴ ἄρχειται ἀπὸ πρώτης τοῦ μηνὸς Μονχαρρεμ μετὰ τοῦ δημοσίου δῶρον ἑκατὸν χιλιάδας ἀκτζέδες καὶ τὸ ἀπὸ ἐνενήκοντα χιλιάδας ἀκτζέδες ἐτήσιον τέλοςμα, ἐξ ὧν τοὺς ἀπὸ ἐξήκοντα πέντε χιλιάδας ἐννεακοσίους ἐξήκοντα ἀκτζέδες μισθοὺς διὰ τὰς οἰκογενείας τῶν εἰς τὴν περιφέρειαν τῆς Ναυαρχίας Γενί Παζάρ τῆς Διοικήσεως Βοσνίας, στρατιωτῶν, τὰ ὁποῖα κατετέθησαν καθὼς καὶ μετὰ τὸ ἀπὸ εἴκοσι τέσσαρας χιλιάδας τεσσαράκοντα ἀκτζέδες ὑπόλοιπον, τὸ ὁποῖον μετὰ τὸ ἔνταλμα θὰ καιατεθῆ εἰς τὸ Θησαυροφυλάκιον, ἔχει διορισθῆ εἰς τὴν χηρεύουσαν θέσιν τοῦ κληρικοῦ Ἀθανασίου τῇ αἰτήσει του ὁ εἰρημένος κληρικὸς Γαβριὴλ τοῦ Μιχαήλ καὶ τὴν

27ην τοῦ μηνὸς Ζιλ - κααδὲ τοῦ ἔτους 1165 (1751) τῷ ἐχορηγήθῃ τὸ βεράτιον αὐτοῦ καὶ εἶναι καταχωρισμένον εἰς τὸ βιβλίον ἐπ' ὀνόματι τοῦ εἰρημένου κληρικοῦ Γαβριήλ τοῦ Μιχαήλ. Ἐπὶ τούτοις πᾶσα προσταγὴ ἀπόκειται εἰς τὸν Μεγαλειότατον καὶ Εὐδαιμονέστατον Σουλτάνον μου.

τῇ 8ῃ Μουχαρρέμ ἔτους Ἐγίρας 1166 (15 Νοεμβρίου 1752)
(ὑπογρ. δυσανάγνωστος)

Νὰ σημειωθῇ τὸ σχετικὸν ἀρχεῖον τοῦ Ἀξιότιμου Τεφτεράρη.

Ἐποβάλλω εὐλαβῶς ὅτι, ὡς ἀναφέρεται ἀπὸ τὸ Ἀρχεῖον τοῦ τελέσματος τῶν Ἐπισκόπων, εἰς τὸ πατριαρχεῖον τοῦ Ἰπεκίου τοῦ Νομοῦ τῆς Ῥωμυλίας, μετὰ τὸ ἐτήσιον τέλοςμα τῶν ἐνεργήκοντα χιλιάδων ἀκιζέδων, ἐξ ὧν οἱ ἐξήκοντα πέντε χιλιάδες ἐννεακόσιοι ἐξήκοντα ἀκιζέδες διὰ τοὺς μισθοὺς τῶν οἰκογενειῶν τῶν στρατιωτῶν, τὸ ὑπόλοιπον ἐξ εἴκοσι τεσσάρων χιλιάδων τεσσαράκοντα ἀκιζέδων διὰ τὸ δημόσιον Ταμεῖον μετὰ τὰ κατὰ τὰ εἰθισμένα ἐξ ἑκατὸν χιλιάδων ἀκιζέδων δῶρον αὐτοῦ, χηρεῦσαν ἀπὸ τὸν προκάτοχον κληρικὸν Ἀθανάσιον, εἶχε διοριθῆ ὁ κληρικὸς Γαβριήλ, υἱὸς τοῦ Μιχαήλ, καὶ τὸν μῆνα Ζιλ - Κααδὲ τοῦ ἔτους 1165 (1752), καταβληθέντων τοῦ δώρου καὶ τῶν λοιπῶν ἐξόδων, εἶχε χορηγηθῆ αὐτῷ καὶ τὸ βεράτιόν του. Ὁ εἰρημένος κληρικὸς Γαβριήλ τοῦ Μιχαήλ, πρὶν φθάσῃ εἰς τὸν τόπον τῆς ὑπηρεσίας του εἰς τὸ μέσον τοῦ δρόμου, προσβληθεὶς ἀπὸ σοβαρὰν ἀσθένειαν ἀπεβίωσε, προαισθανόμενος δὲ τὸν θάνατόν του ἔδωκεν ἐσφραγισμένην παρὰ τοῦ ἰδίου ἔγγραφον δῆλωσιν, ὅτι, αὐτοθελήτως καὶ ὑπὲρ τοῦ αἰτουήντος κληρικοῦ ἑτέρου Γαβριήλ, υἱοῦ τοῦ Νικολάου, καὶ ἤδη μητροπολίτου τῆς Ἐπαρχίας Νύσσης, παραιτεῖται ὑπὸ τὸν ὄρον, ὅπως ὅσα ἐπὶ τῇ βάσει γραμματίων του ἔδανείσθη διὰ τὴν καταβολὴν τοῦ δώρου καὶ τῶν ἐξόδων τοῦ βερατίου, ἀνελλιπῶς ἀποδοθῶσιν εἰς τοὺς δανειστάς του καὶ ἐάν ποτε μετὰ καιρὸν ἐμφανισθῶσι κληρονόμοι καὶ διὰ τὸν πρὸ τῆς ἀναλήψεως τῶν καθηκόντων θάνατον τοῦ κληρονομουμένου των ἐγείρωσι τὴν ἀπαίτησιν νὰ ἐπιστραφῶσιν αὐτοῖς τὰ προκαταβληθέντα ἔξοδά του νὰ μὴ συγκατατεθῇ εἰς τὴν τοιαύτην ἀξίωσιν αὐτῶν, καὶ μάλιστα, ἐπειδὴ πρὸ πέντε ἡμερῶν ἀπὸ τοῦ θανάτου του παρέδωσε καὶ τὸ εἰς χεῖρας βεράτιον αὐτοῦ, ὃ ὑπὲρ οὗ ἡ παραιτήσις τοῦ ἀποβιώσαντος διὰ τῆς ὑποβληθείσης ταπεινῆς αἰτήσεώς του ἰκετεύει τὴν Αὐτοῦ Μεγαλειότητα ἵνα Αὐτῇ, τῇ ὡς ἄνω παραιτήσῃ καὶ ἀπὸ τῆς, ὡς εἰθισται, πρώτης τοῦ μηνὸς Μουχαρρέμ τοῦ ἔτους 1166 (1752), εὐδοκῆσῃ νὰ διατάξῃ τὸν εἰς τὸ εἰρημένον πατριαρχεῖον διορισμὸν τούτου, ὅστις καὶ τὴν ὡς ἐλέχθη ἐνσφράγιστον παραιτήσιν κατέθεσε, καὶ νὰ χορηγηθῇ τὸ βεράτιόν του.

Ἐπὶ τούτοις πᾶσα προσταγὴ ἀπόκειται εἰς τὸν Μεγαλειότατον καὶ Εὐδαιμονέστατον Σουλτάνον μου.

(ὑπογραφή δυσανάγνωστος)

Συμφώνως μὲ τὰ σημειωθέντα διορίζεται.

Τῆ 13 Μουχαρρέμ 1166 (20 Νοεμβρίου 1752).
(ὕπογρ. δυσανάγνωστος)

Αὐτοκρατορικῶν διατάγματι ἐργόφῃ

τῆ 13 Μουχαρρέμ 1166 (20 Νοεμβρίου 1752)
Κατεχωρίσθη.

Τὸ σχέδιον ἐν τῷ ἀρχείῳ.

Δῶρον τῶ δημοσίῳ.

Γρόσια Παράδες

= 833 = 13 =

Τῆ 15 Μουχαρρέμ 1166 (22 Νοεμβρίου 1752)

15 Μουχαρρέμ 1166 (1752)

Ἄλλος Γαβριήλ υἱὸς τοῦ Νικολάου κληρικός, πατριάρχης ἑτεροδόξων Ἰπεκίου καὶ τῆς περιφερείας αὐτοῦ.

Τὸ πατριαρχεῖον ἦτο ἐν χηρείᾳ ἀπὸ τὸν Γαβριήλ, υἱὸν τοῦ Μιχαήλ, κληρικόν.

Κατεβλήθη τὸ δῶρον εἰς τὸ Θησαυροφυλάκιον.

Τὸ εἰρημένον πατριαρχεῖον ἀνετέθη εἰς τὸν ἕτερον κληρικόν Γαβριήλ, υἱὸν τοῦ Νικολάου.

Τῆ αἰτήσει του τὴν 13ην Μουχαρρέμ 1166 (1752) αὐτοκρατορικῶν διατάγματι ἐχορηγήθη αὐτῷ τὸ βεράτιον.

Δῶρον δημοσίῳ
τοῦ Κράτους.

Μόνον οκτακόσια τριάκοντα τρία γρόσια νέα καὶ 13 παράδες.
(ὕπογρ. δυσανάγνωστος)

3.

Τακτῆριον Γαβριήλ, ἀρχιεπισκόπου Ἰπεκίου, πρὸς τὸν Σουλτάνον.
(1171 = 1758)

Περίληψις. Ὁ ἀρχιεπίσκοπος Ἰπεκίου Γαβριήλ παρακαλεῖ τὸν Σουλτάνον, ὅπως διατάξῃ τὴν ἀπομάκρυνσιν καὶ ἀπομόνωσιν εἰς τὸ μοναστήριον τῆς Καλαμπάκας τοῦ πρῶην ἀρχιεπισκόπου Παΐσιου, ὅστις, περιοδεύων ἀνὰ τὴν ἐπαρχίαν Ἰπεκίου, διεγείρει τοὺς ἐν αὐτῇ χριστιανούς καὶ παρέχει πράγματα εἰς τὴν Ἐκκλησίαν.

Γενικὰ Ἄρχεῖα τοῦ Κράτους: ἀριθ. Γεν. Εἰδρυτηρίου 270. Ἐν προτοτύπῳ, ἐπὶ χάρτου στιλπνοῦ διαστάσεων 0.375 × 0.257. Ἐπὶ τοῦ νότου, ἄνω ἀριστερᾶ, ἡ σφραγὶς τοῦ ἀρχιεπισκόπου φέρουσα κύκλῳ τὴν ἐπιγραφήν: « ΓΑΒΡΙΗΛ ΕΛΕΩ

Θ(ΕΟ)Υ ΑΡΧΙΕΠΙΣΚΟΠΟΣ ΠΠΕΚΙΟΥ ΚΑΙ ΠΑΣΗΣ ΣΕΡΒΙΑΣ Π(ΑΤ)ΡΙΑΡΧΗΣ».

ἐν δὲ τῷ μέσῳ τὴν χρονολογίαν 1757 καὶ τὴν ἐπιγραφὴν τουρκεστικῶς.

Ἐὐδαιμονόστατος καὶ φιλόανθρωπος Σουλτάνος μου Ὑγιαῖνοι.

Ἐὐταπεινὸς θεράπων τῆς Ἀυτοῦ Μεγαλειότητος τυγχάνω πατριάρχης τῶν Ῥωμαίων τοῦ Ἰπεκίου καὶ τῆς περιφερείας του. Ἐὐπροκάτοχός μου Παῖσιος κληρικὸς δὲν εἶναι φιλήσυχος, περιοδεύων οὗτος ἀνὰ τὴν Ἐπαρχίαν Ἰπεκίου καὶ τὰ χωρία αὐτοῦ, μεταξὺ τῶν ῥαγιαδῶν ῥαδιορνεῖ, βάλλει σκάνδαλα, ὑποκινεῖ αὐτοὺς εἰς ὅ,τι ἱκανὸν νὰ διαφθείρῃ, νὰ διεγείρῃ, νὰ ἐξάπτῃ, καὶ ἀπὸ τὰ δικαιώματα καὶ τοὺς δασμοὺς τοῦ Πατριαρχείου μου ἀνθαιρέτως εἰσπράττων ποικιλοτρόπως τολμᾷ νὰ δημιουργῇ ἀταξίαν καὶ ὡς τοιοῦτος φαῦλος τὴν ἡσυχίαν καὶ τῶν πτωχῶν ῥαγιαδῶν διαταράττει καὶ ἐμὲ τὸν ταπεινὸν θεράποντα τῆς Α. Μεγαλειότητος, παρὰ τὰ σεβαστὰ προνόμια, προσβάλλει καὶ ἀδικεῖ. Ἰκετεύω ὁθεν τὸν Εὐδαιμονόστατον Σουλτάνον μου ὅπως, κατὰ τὰ ἐν τῷ Γραφείῳ τοῦ τελέσματος τῶν Ἐπισκόπων σημειωμένα καὶ πρὸς ἀποσόβησιν τῆς ὡς ἀνωτέρω ἐξασκουμένης ἀνθαιρέσεως, εὐδοκίῃ νὰ διατάξῃ τὴν ἀπὸ τὴν περιφέρειαν τοῦ Ἰπεκίου καὶ διὰ τοῦ τσαούση (κλητῆρος) ἀπομάκρυνσιν τοῦ εἰρημένου προκατόχου μου κληρικοῦ Παΐσιου καὶ τὴν μεταφορὰν τούτου καὶ διατριβὴν εἰς τὸ Μοναστήριον τῆς Καλαμπάκας τῆς Ἐπαρχίας Τρικκάλων. Ἐπὶ τούτοις πᾶσα προσταγὴ ἀπόκειται εἰς τὸν Εὐδαιμονόστατον καὶ φιλόανθρωπον Σουλτάνον μου.

(Ἐπισθ.)	Σφραγίς	Ἐὐταπεινὸς θεράπων
Γαβριὴλ Πατριάρχης τῶν Ῥωμαίων		Γαβριήλ
Ἰπεκίου 1171 (1758)		Πατριάρχης Ῥωμαίων Ἰπεκίου
		Νὰ ὑποβληθῶσι τὰ σχετικὰ ἐκ τοῦ Ἀρχείου.

Ὡς ἐμφαίνεται ἐκ τῶν τηρουμένων βιβλίων, τὸ πατριαρχεῖον τῆς Ἐπαρχίας Ἰπεκίου καὶ τῆς περιφερείας του, μετὰ τὴν ἀπομάκρυνσιν τοῦ κληρικοῦ Παΐσιου, εἰς τὸν αἰτοῦντα κληρικὸν Γαβριὴλ ἀνετέθη καὶ τὴν 15ην τοῦ μηνὸς Ζιλ - Κααδὲ τοῦ ἔτους 1170 (1 Ἀυγούστου 1757) τὸ βεράτιον αὐτῷ ἐχορηγήθη, σαφῶς δὲ σημειοῦται εἰς τὰ ἀρχεῖα ὅτι πᾶσα αἴτησις τῶν πατριαρχῶν τοῦ Ἰπεκίου θὰ εἶναι ἐκτελέσιμος καὶ πᾶν ὅ,τι σχετιζόμενον μὲ τὴν ἐκπλήρωσιν τῆς θρησκευτικῆς συνηθείας των ζητηθῆ, θὰ τοῖς ἐπιτραπῆ. Ἐπὶ τούτοις πᾶσα προσταγὴ ἀπόκειται εἰς τὸν Εὐδαιμονόστατον καὶ φιλόανθρωπον Σουλτάνον μου.

τῆ 2 Ἀζεμαζι - ἐλ - ἀχῆρ 1171 (13 Φεβρουαρίου 1758)

Συμφώνως μὲ τὴν αἴτησιν καὶ τὰ παρὰ τοῦ ἀρχείου ἀναφερόμενα νὰ παραληφθῆ ὁ εἰρημένος καὶ εἰς τὸ Μοναστήριον νὰ σταλῆ.

Εἰς τὸν τσαούσην.

Βιβλιογραφία

Ἐκ τῆς πλουσίας περὶ τῆς ἱστορίας τῶν Ἐκκλησιῶν Ἀχριδῶν καὶ Ἰπεκίου βιβλιογραφίας ἀναφέρομεν τὰ κατωτέρω δημοσιεύματα :

- Ἀ ν ω ν ύ μ ο υ , Περὶ τῆς αὐτοκεφάλου ἀρχιεπισκοπῆς τῆς πρώτης Ἰουστινιανῆς Ἀχρίδος ἢ Βουλγαρίας ἐπικληθείσης, Πανδώρα, 10 (1859), σελ. 1-6, 84-89 κέ.
- Γ ρ η γ ο ρ ί ο υ , ἀρχιγραμματέως τῆς Ἱερᾶς Συνόδου, Πραγματεία περὶ τῆς κανονικῆς δικαιοδοσίας τοῦ Οἰκουμενικοῦ Πατριαρχικοῦ θρόνου ἐπὶ τῶν ἐν Βουλγαρίᾳ ὀρθοδόξων Ἐκκλησιῶν, ἐν Κωνσταντινουπόλει, 1860.
- Zachariae von Lingenthal, Beiträge zur Geschichte der Bulgarischen Kirche, Mémoires de l'Académie impériale des Sciences de St-Petersbourg, 7^η σειρά, τόμ. 8, ἀρ. 3 (ἐν Πετρούπολει, 1864).
- Π. Ἀ ρ α β α ν τ ι ν ο ῦ , Περὶ Ἀχρίδος, Πανδώρα, 18 (1867), σελ. 310-313, 327-330.
- Μ. Δ ή μ ι τ σ α , Διορθωτέα τινὰ τῶν περὶ Ἀχρίδος δημοσιευθέντων ἐν τῇ Πανδώρα, Πανδώρα, 19 (1868), σελ. 201-207, 365-270.
- [Gabriel bassa Crestovic], Τὰ κατὰ τὰς ἀρχιεπισκοπὰς Ἀχριδῶν καὶ Πεκίου, ἐν Κωνσταντινουπόλει, 1869.
- E. Golubinski, Ἱστορία τῆς Βουλγαρικῆς, τῆς Σερβικῆς καὶ τῆς Ῥουμανικῆς Ἐκκλησίας, ἐν Μόσχα, 1871 (ῥωσιστί).
- Ἀ μ α σ ε ί α ς Ἀ ν θ ῖ μ ο υ [Ἀλεξούδη], Χρονολογικὸς Κατάλογος τῶν πάλαι ποτὲ ἀρχιεπισκόπων τῆς Ἀ' Ἰουστινιανῆς Ἀχριδῶν, Ἐκκλησιαστικὴ Ἀλήθεια, 9 (1888), σελ. 158-160.
- Τ ο ῦ α ὔ τ ο ῦ , Συμβολαὶ εἰς τὴν ἱστορίαν τῶν μεταξὺ τῶν Ἐκκλησιῶν σχέσεων, Αὐτόθι, τόμ. 9 (8 Φεβρουαρίου 1889), σελ. 117-118.
- E. Legrand, Une bulle inédite de Gabriel patriarche d'Achrida, Revue des études grecques, 4 (1891), σελ. 182-188.
- Μ. Δ ή μ ι τ σ α , Ἐν ἀνέκδοτον ἔγγραφο (βούαλα γρ. βούλλα) τοῦ ἀρχιεπισκόπου καὶ πατριάρχου τῆς πρώτης Ἰουστινιανῆς Γαβριήλ, Σωτήρ, 14 (1891), σελ. 267-275.
- Ἀ ν θ ῖ μ ο υ Ἀ λ ε ξ ο ῦ δ η , Συνοδικαὶ πράξεις τῆς ἀρχιεπισκοπῆς Ἀχριδῶν καὶ πάσης Βουλγαρίας, Δελτίον Ἱστορικῆς καὶ Ἐθνολογικῆς Ἑταιρείας, 4 (1892), σελ. 547-573.
- Τ ο ῦ α ὔ τ ο ῦ , Δύο ἐπιγραφαὶ ἐξ Ἀχρίδος, Αὐτόθι, σελ. 573-574.
- H. Gelzer, Ungedruckte und wenig bekannte Bistümerverzeichnisse der orientalischen Kirche. Byz. Zeitschrift, 2 (1893), σελ. 40 κέ.
- Ἀ μ α σ ε ί α ς Ἀ ν θ ῖ μ ο υ [Ἀλεξούδη], Ὁ Ἀχριδῶν Γαβριήλ, Ἐκκλησιαστικὴ Ἀλήθεια, 14 (5 Ἀύγ. 1894), σελ. 172-173.
- Ἀ . Π α π α δ ο π ο ῦ λ ο υ — Κ ε ρ α μ έ ω ς , Συμβολὴ εἰς τὴν ἱστορίαν τῶν ἀρχιεπισκοπῶν Ἀχρίδος καὶ Ἰπεκίου, Βυζαντινὰ Χρονικὰ Πετρούπολεως, τόμ. 3 (1896), σελ. 118-120.
- H. Gelzer, Ungedruckte und ungenügend veröffentlichte Texte der Notitiae episcopatum, Abhandlungen der K. Bayer. Akademie der Wiss. I. Cl. XXI Bd, III Abt. Μόναχον, 1900).

- H. Gelzer, Der Patriarchat von Achrida, ἐν Λιψία, 1902. Βλ. καὶ τὴν μακρὰν βιβλιοκρισίαν τοῦ C. Jirecek, ἐν Byz. Zeitschrift, 12 (1903), σ. 192-202.
- H. Gelzer, Der wiederaufgefundene Kodex des hl. Klemens und andere auf den Patriarchat Achrida bezügliche Urkundensammlungen. Abdruck aus den Berichten der philologisch-historischen Klasse der Königl. Sächs. Gesellschaft der Wissenschaften zu Leipzig, Sitzung vom 7. Februar 1903.
- Ἀρχιμανδρίτου Καλλινίκου Δελικάνη, Πατριαρχικῶν ἐγγράφων τόμος τρίτος, ἦτοι τὰ ἐν τοῖς κώδιξι τοῦ πατριαρχικοῦ ἀρχιεπισκοπικοῦ σφζόμενα ἐπίσημα ἐκκλησιαστικὰ ἐγγράφα τὰ ἀφορῶντα εἰς τὰς σχέσεις τοῦ Οἰκουμενικοῦ Πατριαρχείου πρὸς τὰς Ἐκκλησίας Ῥωσσίας, Βλαχίας καὶ Μολδαβίας, Σερβίας, Ἀχριδῶν καὶ Πεζίου 1564-1863, οἷς προστίθεται ἱστορικὴ μελέτη περὶ τῆς ἀρχιεπισκοπῆς Ἀχριδῶν (ἐν Κωνσταντινουπόλει, 1905).
- Ἄ. Παπαδοπούλου — Κεραμέως, Συμβολὴ εἰς τὴν ἱστορίαν τῆς ἀρχιεπισκοπῆς Ἀχρίδος, Ἀφιέρωμα εἰς Λαμάνοκην, ἐν Πετρούπολει, 1905 (δὲν εἶδα τὸ δημοσίευμα τοῦτο).
- Γεωργίου Δ. Μπαλάστζεφ, Περιληπτικὴ πραγματεία περὶ τῆς οἰκονομικῆς καταστάσεως τῆς ἀρχιεπισκοπῆς Ἀχριδῶν καὶ πάσης Βουλγαρίας, ἐν Σόφια, 1906.
- S. Vailhé, ἄρθρον Achrida, ἐν τῷ Dictionnaire d' Histoire et de Géographie ecclésiastiques, Α' (1912), στ. 322-332 (μετὰ βιβλιογραφίας).
- Μητροπ. Χρυσ. Παπαδοπούλου, Κοσμᾶς Μαρουδῆς Μητροπολίτης Κιτίου Ἐπίτροπος Ἀχριδῶν Μητροπολίτης Δυρραχίου (15 Ἰουλίου 1643-15 Ἰανουαρίου 1702), Ἐκκλησιαστικὸς Κήρυξ, ἔτος Β' (τεῦχος 31, 15 Ἀπριλίου 1912), σελ. 203-208.
- Π. Ζερέντη, Γαβριὴλ ὁ Ἀχριδῶν, Γρηγόριος ὁ Παλαμᾶς, 2 (1918), σελ. 153-157.
- Ἀρχιμ. Γερανοῦ Χρηστίδου, Ἰουστινιανὴ Α' Λυχνιδός, Ἀχρίς, Γρηγόριος ὁ Παλαμᾶς, 4 (1920), σελ. 217-223.
- N. Milev, Ὁ πατριάρχης Ἀχριδῶν Ἀθανάσιος καὶ ἡ περιοδεία αὐτοῦ εἰς τὸ Ἐξωτερικὸν (1597-1615), Izvestija na istoriceskoto Druzestvo v Sofia, 5 (1922), σελ. 113-128.
- Π. Ζερέντη, Ἰγνάτιος ὁ ἀπὸ Ἀχριδῶν πρόεδρος Χίου, Χιακὰ Χρονικά, 6 (1926), σελ. 106-125.
- N. Mouchmov, Deux molybdobulles des archevêques d' Ochrida, Revue Macédonienne, 3 (1927), σελ. 71-74 καὶ 160-161 (βουλγ. μετὰ γαλλικῆς περιλήψεως).
- M. Lascaris, Joachim, métropolitte de Moldavie, et les relations de l'Église moldave avec le Patriarchat de Pec et l' archevêché d' Achris au XV^e Siècle, Extrait du Bulletin de la Section historique de l' Académie Roumaine, 13 (ἐν Βουκουρεστίῳ, 1927).
- I. Snegarov, La suppression du Patriarchat d' Okhrida et l' influence de l' hellénisme en Bulgarie, Revue macédonienne, τόμ. 2, τεῦχος 3 (1926), σελ. 65-110 (βουλγ. μετὰ γαλλικῆς περιλήψεως).
- I. Snegarov, Istoria na Ochridskata Archiepiskopija, τόμ. Α' (ἐν Σόφια, 1924), τόμ. Β' (ἐν Σόφια, 1932).
- I. Snegarov, La ville d' Ohrida. Aperçu historique, Revue macédonienne, τόμ. 4, τεῦχος α' (1928), σελ. 91-138, τεῦχος β', σελ. 65-98, τεῦχος γ', σελ. 57-88. (βουλγ. μετὰ γαλλικῆς περιλήψεως).

- I. Trifonov, Les rapports de l' Eglise Serbe d' Ipek avec l' Eglise d' Okhrid dans les premiers temps de la domination turque. Revue macédonienne. τόμ. 4, τεύχος δ' (1928), σελ. 43 κέ. (βουλγ. μετὰ γαλλ. περιλήψεως).
- I. Trifonov, La dépendance de l' Eglise moldave de celle d' Okhrida dans la première moitié du XV^e Siècle, Revue macédonienne, τόμ. 5, τεύχος α' (1929), σελ. 45 κέ. (βουλγ. μετὰ γαλλικῆς περιλήψεως).
- I. S negarov, La situation de l' Eglise d' Okhrida depuis la chute d' Okhrida sous les Turcs (1399) jusqu' à 1557, Revue macédonienne, τόμ. 5 (1929) τεύχος γ', σελ. 1 κέ., τεύχος δ', σελ. 1 κέ. (βουλγ. μετὰ γαλλικῆς περιλήψεως).
- I. S negarov, La dépendance de l' Eglise de Moldavie de celle d' Okhrida au XV^e Siècle, *Αὐτόθι*, σελ. 45 κέ.
- V. N. Zlatarski, Prima justiniana im Titel des Bulgarischen Erzbischofs von Achrida. Byz. Zeitschrift, 30 (1929-1930), σελ. 484-489.
- I. S negarov, Νέον ἀντίγραφον τοῦ κώδικος τῆς ἀρχιεπισκοπῆς Ἀχρίδος, *Θεολογία*, 8 (1930), σελ. 356-362.
- M. Lascaris, Le Patriarcat de Pec a-t-il été reconnu par l' Eglise de Constantinople en 1375?, *Mélanges Charles Diehl*, τόμ. A' (Παρίσιος, 1930), σελ. 171-175.
- Λ. Ζώη, Διαθήκη Πορφύριου ἀρχιεπισκόπου Ἀχρίδων τοῦ Παλαιολόγου, *Μεσαιωνικά Γράμματα*, 1 (1931), σελ. 142-145.
- B. A. Μυστακίδου, Δύο ἀρχιεπίσκοποι Ἀχρίδων (πρώτης Ἰουστινιανῆς) ἐν Τυβίγγη παρὰ Μαρτίνῳ τῷ Κρουσίῳ, Γαβριήλ (1587) καὶ Ἀθανάσιος (1599) καὶ ὁ σὺν αὐτοῖς Πελαγονίας Ἱερεμίας, *Θεολογία*, 9 (1931), σελ. 68-79, 153-170, 336-339, τόμ. 10 (1932), σελ. 64-74, 143-155.
- A. P. Pécha yre, L' archevêché d' Ochrida de 1394 à 1767, *Echos d' Orient*, 1936, σελ. 183 κέ., 1937, σελ. 398 κέ.
- B. Granic, Kirchenrechtliche Glossen zu den vom Kaiser Basileios II. dem autokephalen Erzbistum von Achrida verliehenen Privilegien, *Byzantion*, 12 (1937), σελ. 395 κέ.
- A. P. Pécha yre, Zosime d' Ochrida et de Sisanion. Ses relations avec l' Autriche et ses différents séjours à Ochrida, *Echos d' Orient*, τόμ. 37 (1938), σελ. 141-162.
- A. P. Pécha yre, La succession épiscopale d' Ochrida. Gabriel et Théodule, 1582-1588, *Echos d' Orient*, 38 (1939), σελ. 35-36.
- A. P. Pécha yre, La lettre du prince Eugène à Zosime d' Ochrida et Sisanion en 1715, *Αὐτόθι*, σελ. 57-69.
- I. S negarov, Un document d' Ohrid, Revue macédonienne, τόμ. 11, τεύχος γ' - δ' (1939), σελ. 113-127 (βουλγ. μετὰ γαλλικῆς περιλήψεως).

ΔΙΟΝ. Α. ΖΑΚΥΘΗΝΟΣ

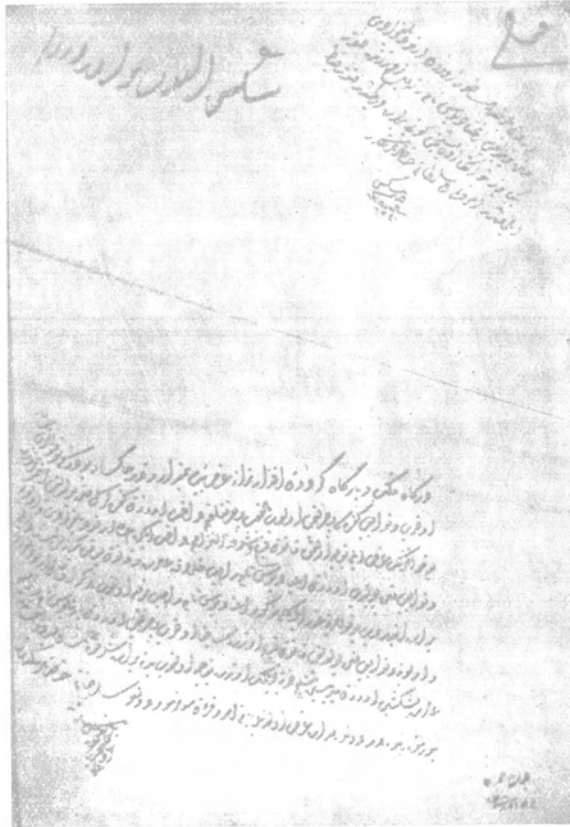

Εἰκ. 1. Ταζιρίον Ἀρχιεπισκόπου Ἀχρίδος Γερμανοῦ τοῦ 1689



Εἰκ. 2. Σφραγίς Ἀρχιεπισκόπου Ἀχρίδος Γερμανοῦ



Εἰκ. 3. Σφραγίς Ἀρχιεπισκόπου Ἀχρίδος Ραφαήλ



Είκ. 4. Σφραγίς Ἀρχιεπισκόπου
Ἀρχίδος Ἰωάσαφ



Είκ. 5. Σφραγίς Ἀρχιεπισκόπου
Ἰπεχίου Γαβριήλ

ΣΥΜΜΕΙΚΤΑ

1. ΧΡΟΝΙΚΑ ΑΡΧΑΙΟΛΟΓΙΚΑ

ΑΝΑΣΚΑΦΑΙ ΚΑΙ ΕΡΕΥΝΑΙ ΕΝ ΜΑΚΕΔΟΝΙΑ ΚΑΤΑ ΤΟ ΕΤΟΣ 1939

Ἡ Διεύθυνσις ἐπὶ τῆς ἐκδόσεως τῶν «Μακεδονικῶν», ὀρμηθεῖσα ἀπὸ τὴν ἐπιτυχή ἔμπνευσιν τῆς ἐνημερώσεως τῶν ἀναγνωστῶν ἐπὶ τῆς ἀρχαιολογικῆς ἐν γένει κινήσεως ἐν Μακεδονίᾳ διὰ τῆς παροχῆς κατ' ἔτος μιᾶς σχετικῆς ἀνασκοπήσεως, προῆλθε εἰς τὴν ἀπόφασιν νὰ ἀναθέσῃ εἰς ἐμὲ τὴν σύνταξιν τῆς παρούσης.

Τὰ κατωτέρω ἐκτιθέμενα βασιζονται ἀφ' ἑνὸς εἰς τὰς πληροφορίας, τὰς ὁποίας μοῦ παρέσχον οἱ ἐκάστοτε ἐρευνηταὶ καὶ ἀφ' ἑτέρου εἰς τὴν προσωπικὴν μου ἀντίληψιν, μάλιστα δὲ κατὰ τὰς περιπτώσεις ἐκείνας, κατὰ τὰς ὁποίας ἡ συμμετοχή μου εἰς ἀνασκαφάς, ἐρεῦνας κ.λ.π. ὑπῆρξεν ἐνεργός. Ἐπιβοηθητικῶς ὅμως ἐλήφθησαν ἐνίοτε καὶ στοιχεῖα ἐξ ἄλλων σχετικῶν δημοσιευμάτων.

Ὡς πρὸς τὰ χρονικὰ ὅρια ἐτέθη ἡ ἀρχὴ τοῦ περιορισμοῦ εἰς τὴν ὕλην τὴν ἐμπίπτουσαν ἐντὸς τοῦ παρελθόντος ἔτους 1939. Ἡ ἀνάγκη ὅμως ἐπαρκεστέρας καὶ εὐρυτέρας πληροφοριακῆς πλαισιώσεως ὠρισμένων περιπτώσεων ἐδημιούργησεν ἀναποφεύκτους παραβάσεις τῆς ἀρχῆς ταύτης μὲ συνέπειαν ἐκάστοτε τὴν ἄλλως ἀζήμιον ἀναδρομὴν. Ἡ παράβασις ὅμως δὲν περιορίζεται μόνον εἰς τὸ σημεῖον τοῦτο: Ἀποτελέσματα ἐρευνῶν, ἐμπιπτουσῶν μὲν εἰς τὸ ἔτος 1938, περὶ τῶν ὁποίων ὅμως δὲν ἔχει γίνεαι λόγος μέχρι τοῦδε εἰς ἄλλα ἰδικὰ μας ἢ ξένα ἐπιστημονικὰ περιοδικά, ἐκρίθη σκόπιμον νὰ ἐκτεθοῦν κατὰ παρέκβασιν εἰς τὴν παρούσαν.

Θὰ ἦτο σημαντικὴ παράλειψις, ἐὰν δὲν ἦθελεν ἐξαρθῆ ἡ προθυμία, μὲ τὴν ὁποίαν ἀνταπεκρίθησαν εἰς τὴν παράκλησίν μου οἱ ἀρμόδιοι ἐρευνηταί. Ὁ κ. Ejnar Duggve, ὁ ὁποῖος μοῦ ἔστειλε ἀπὸ τὴν Κοπεγχάγην διεξοδικὰς πληροφορίας μὲ διαφωτιστικὰ σχέδια καὶ φωτογραφίας — αἱ τελευταῖαι ἐλήφθησαν ὑπὸ τῆς ἀρχιτέκτονος κυρίας Ingrid Duggve —, ὁ καθηγητὴς κ. Κ. Ῥωμαῖος, εἰς τὸν ὁποῖον χρεωστῶ τὴν ἀλησμόνητον φιλοξενίαν του εἰς τὴν Βεργίναν καὶ τὴν φωτεινὴν του ἐπιτόπιον καθοδήγησιν, ὁ καθηγητὴς κ. Στρ. Πελεκίδης, ὁ ὁποῖος μοῦ ἐπέτρεψε νὰ κάμω χρῆσιν τῶν προκαταρκτικῶν πορισμάτων τῆς ἀνασκαφῆς τοῦ Σαραπίου, ὁ ἔφορος ἀρχαιοτήτων κ. Ν. Κοτζιάς καὶ οἱ φίλοι κ. Μ. Καλλιγὰς καὶ Μ. Ἀνδρόνικος — ὁ βοηθὸς τοῦ κ. Ῥωμαίου εἰς τὰς ἀνασκαφάς τῆς Παλατίτσας — εἰς τοὺς ὁποίους ὀφείλω πελυτίμους εἰδήσεις καὶ πληροφορίας, θὰ μὲ εὔρουν καὶ ἐδῶ εὐγνωμόνως εὐχαριστοῦνται.

Ὅλιγα λόγια καὶ διὰ τὰς συντομογραφίας τῶν ὁποίων χρῆσις γίνεταί εἰς τὴν παρούσαν. Αὗται, καίτοι καθιερωμέναι πλέον, πρέπει νὰ ἐπεξηγηθοῦν:

ΑΕ = Ἀρχαιολογικὴ Ἐφημερίς.

BCH = Bulletin de Correspondance Hellénique.

BSA = Annual of the British School at Athens.

JdI = Jahrbuch des deutschen archäologischen Instituts.

ΠΑΕ = Πρακτικὰ Ἀρχαιολογικῆς Ἐταιρείας.

Α'. ΘΕΣΣΑΛΟΝΙΚΗ

1. Ἀνασκαφή παρὰ τὸ Σαράπειον

Εἶναι γνωστόν,¹⁾ ὅτι πρὸ εἰκοσαετίας περίπου ὁ Καθηγητὴς κ. Σ. Πελεκίδης, ὀδηγούμενος ἀπὸ τυχαῖα τινὰ εὐρήματα — προπάντων ἐπιγραφάς —²⁾ ἀνεῦρε καὶ ἀνέσκαψε κατὰ τὸ μέσον περίπου τῆς διαγωνίου Βαρδαρίου³⁾ τὸ ἱερὸν τῶν Αἰγυπτίων θεῶν, ἦτοι μικρὸν ναὸν « ἐν παραστάσιν » ἢ πρόστυλον, μῆμα στοᾶς καὶ διάφορα ἄλλα κτίσματα.

Κατὰ τὰς ἀρχὰς τοῦ 1939, ἀνασκαπτομένου τοῦ εἰς ὀλίγων μέτρων ἀπόστασιν καὶ πρὸς τὰ ΝΑ τοῦ ναοῦ τούτου κειμένου οἰκοπέδου τοῦ ἐμπόρου κ. Σωτ. Βασίλογλου, ἀνευρέθησαν καὶ ἄλλα κτίσματα τὰ ὅποια ἀσφαλῶς ἀνήκον εἰς τὸ ἴδιον ἱερὸν. Τὸ σημαντικώτερον ἐκ τῶν κτισμάτων τούτων ἦτο οἰκοδόμημα 11 × 8 μ. περίπου, ἀποτελούμενον ἐξ ἐνὸς μικροῦ προδόμου ἢ νάρθηκος καὶ μιᾶς αἰθούσης, κλειομένης πρὸς Β ὑπὸ μικρᾶς κόγχης. Ἡ τοιχοδομία ἦτο ἀπλή ῥωμαϊκῶν χρόνων, συνισταμένη ἐξ ἀργῶν λίθων καὶ ἀσβεστοκονιάματος διακοπτομένη ὁμοῦ ἀπὸ ἐπαλλήλους ὀριζοντίους ζώνας ἐκ τριῶν σειρῶν ὀπτοπλίνθων. Τὸ δάπεδον ἦτο κεκοσμημένον διὰ μαρμαροθετήματος, ἀποτελουμένου ἐκ μικρῶν ἀκανονίστων τεμαχίων πολυχρῶμων πλακιδίων, σχηματιζόντων διάκοσμον ἐξ ἀπλῶν γεωμετρικῶν σχημάτων. Εἰς τὸ ἐσωτερικὸν καὶ πρὸ τῆς κόγχης, κλειστῆς μέχρις ὕψους 2 περίπου μ., ὑπῆρχε κτιστὸν « πεζούλι », τὸ ὅποιον ἐχρησίμευε πιθανῶς ὡς ἱερὰ τράπεζα, (διότι ἐπρόκειτο ἀσφαλῶς περὶ λατρευτικοῦ κτηρίου).

Διάφοροι ἐνδείξεις ἀναμφισβήτητοι, ἦτοι τὸ πλῆθος τῶν ἀναθηματικῶν μνημείων — γλυπτῶν καὶ ἐπιγραφῶν — καὶ ἰδίως ἡ ὑπόγειος κρύπτη, ἡ εὐρεθεῖσα ὑπὸ τὴν κτήριον, πείθουν ὅτι τοῦτο ἦτο μικρὸς ναὸς (aedicula), ἀνήκων εἰς τὴν λατρείαν τοῦ κύκλου τῶν Αἰγυπτίων θεῶν.

Ἡ κρύπτη, ἣτις φαίνεται ὅτι ἦτο τόπος μουσικῆς λατρείας, ἀπετελεῖτο ἐξ ἐνὸς ἐπιμήκουσ θαλάμου καμαροσκεπάστου, κειμένου κάτωθι ἀκριβῶς καὶ κατὰ μῆκος τοῦ νάρθηκος τῆς aedicula, καὶ ἐνὸς δρόμου σηραγγοειδοῦς, ἀνοίγματος 1 μ. καὶ μήκους 10 μ. περίπου. Οὗτος ἐπεκοινωνεῖ μετὰ τοῦ θαλάμου διὰ τοξωτοῦ ἀνοίγματος, κειμένου ἐπὶ τῆς Β (μακρᾶς) πλευρᾶς αὐτοῦ καὶ κατὰ τὸ Δ ἄκρον τῆς, ἦγε δὲ παραλλήλως πρὸς τὸν Δ τοῖχον τοῦ ὑπερκειμένου κτηρίου καὶ κατέληγε εἰς κλίμακα ἐξόδου, κειμένην παραπλευρῶς τῆς κόγχης. Ὁ θάλαμος, δηλ. ἡ κυρίως κρύπτη, εἶχε διαστάσεις 4 × 1,60 μ. περίπου. Κατὰ τὸ μέσον τῆς Α πλευρᾶς ἐπὶ τοῦ τοίχου ὑπῆρχε κόγχη, ἐντὸς τῆς ὁποίας ἦτο ἀνιδρυμένη ἐπὶ μαρμαρίνου βάρου⁴⁾ μικρὰ ἐρμαϊκὴ στήλη πωγωνοφόρου θεοῦ ἀρχαϊζούσης τέχνης. Τὸ δάπεδον τῆς κρύπτῆς δὲν ἦτο ἰδιαιτέρως ἐπεστρωμένον, ἀπέιχε δὲ ἀπὸ τὸ δάπεδον τοῦ ὑπερκειμένου ναῦσκου 2 1/2 περίπου μέτρα.

1. BCH 45 (1921) σ. 540 (Chronique des fouilles).

2. Πρβ. Σ. Πελεκίδης, Ἀπὸ τὴν πολιτεία καὶ κοινῶν τῆς ἀρχαίας Θεσσαλονίκης (= Παράρτημα τοῦ 2ου τόμου τῆς Ἐπιστημονικῆς Ἐπετηρίδος τῆς Φιλοσοφικῆς Σχολῆς [τοῦ Πανεπιστημίου Θεσσαλονίκης], ἐν Θεσσαλ. 1934) σελ. 4 κ. ἐ.

3. Ἔτσι καλεῖται ἡ ὁδὸς ἡ ἄγουσα ἐκ τοῦ διοικητηρίου πρὸς τὴν πλατεῖαν Βαρδαρίου.

4. Τὸ βᾶθρον ἔφερε καὶ ἐπιγραφὴν, ἡ ὁποία λόγω τῆς ἐπιδράσεως τῆς ὑγρασίας ἐπὶ τοῦ εὐθρόπιτου μαρμάρου εἶχεν ἀφανισθῆ σχεδὸν ἐξ ὀλοκλήρου.

Ἡ διαφορά τῆς τοιχοδομίας τῆς κυρίως κρύπτης (κονίαμα ἀπλοῦν ἄνευ ἀσβέστου) παρέσχε σαφῆ τεκμήρια ὅτι ὁ ναῖσκος, καθὼς καὶ ὁ σπραγγοειδῆς δρόμος, ἦσαν μεταγενέστεροι. Φαίνεται δηλ. ὅτι εἰς παλαιότεραν ἐποχὴν ὑπῆρχε μόνον ἡ κρύπτη, ἀργότερα δὲ ἐκτίσθη ἐπ' αὐτῆς ὁ ὑπερκείμενος ναῖσκος καὶ ὁ δρόμος τῆς ἐξόδου.

Ἡ εἴσοδος τῆς κρύπτης εὐρέθη κλεισμένη ἄνω διὰ μαρμαρίνων πλακῶν, γερονδὸς σημαίνον ὅτι οἱ μεταγενέστεροι χριστιανοὶ ἐσεβάσθησαν ἐδῶ τὰ μνημεῖα τῆς παλαιᾶς λατρείας. Συνέπεια εὐτυχῆς τοῦ γεγονότος τούτου ἦτο ὅτι καὶ ὁ δρόμος καὶ ἡ κρύπτη εὐρέθησαν εἰς τὴν ἀρχικὴν τῶν καταστάσεων, ἀδιατάρακτοι καὶ ἄνευ ἐπιχώσεως.¹⁾

Πρὸς Β καὶ πρὸς Α τοῦ ναῖσκου εὐρέθησαν καὶ ἄλλα κτίσματα δευτερευούσης σημασίας, συνιστάμενα ἐκ μικρῶν δωματίων καὶ ἀνήκοντα βεβαίως εἰς τὸ ἱερόν.

Ἡ ἀνάγκη τῆς διατηρήσεως τῶν σημαντικῶν τούτων εὐρημάτων ὑπέκυψε πρὸ τῶν ὑπερόγκων δαπανῶν, αἵτινες θὰ ἀνήρχοντο εἰς πλεόν τῶν δύο ἑκατομμύρια δραχμῶν, ἐάν ἐνηργοῦντο ἀπαλλοτριώσεις κλπ. Ἡ ζωὴ μιᾶς συγχρόνου πόλεως, ὡς ἡ Θεσσαλονίκη, δημιουργεῖ ἐνίοτε δυσμενεῖς καὶ ἀδυσωπῆτους ἄνους, ὑπὸ τούτοις εἶναι μὲν λυπηρόν, ἀλλ' ἀναπόφευκτον νὰ ὑποχωρῇ τὸ ἀρχαιολογικὸν συμφέρον. Ὅλα τὰ κινητὰ εὐρήματα μετεφέρθησαν εἰς τὸ Μουσεῖον Θεσσαλονίκης. Εὐρέθησαν δὲ κατὰ τὰς ἀνασκαφὰς ταύτας 35 περίπου ἐπιγραφαί, ἐξ ὧν μερικαὶ λίαν ἐνδιαφέρουσαι καὶ συμβάλλουσαι εἰς τὴν ἱστορίαν τῆς λατρείας τῶν Αἰγυπτίων θεῶν ἐν Θεσσαλονίκῃ. Ἰδιαιτέρας μνείας ἄξιον εἶναι ἕν ἐπίγραμμα ἀναθηματικὸν καλοῦ ποιητοῦ τοῦ α' π. Χ. αἰῶνος, ἀποτελούμενον ἐκ πέντε ἐλεγειακῶν διστίχων. Εἰς τὸ τέλος τοῦ ἐπιγράμματος εἶναι χαραγμένον καὶ τὸ ὄνομα τοῦ ἀγνώστου ἄλλοθεν ποιητοῦ Δ α μ α ἰ ο υ. Εὐρέθησαν ἐπίσης μία κεφαλὴ ἀγάλματος Σαράπιδος καὶ μία πιθανῶς Ἰσιδος, ἀμφότεραι καλῆς τέχνης ἑλληνιστικῶν χρόνων, κεφαλὴ γυναικὸς ῥωμαϊκῶν χρόνων καλῆς διατηρήσεως, ἀκέφαλον ἀγαλμάτιον Ἀρποκράτους, ἀκέφαλον ἐπίσης ἀγαλμάτιον Ἀφροδίτης - Ὀμοιοῦς τοῦ 182 μ. Χ. (κατὰ τὴν ἐπιγραφὴν: Ἔ τ ο υ ς Δ Ι C σ ε β α σ τ ο ῦ),²⁾ ἀγαλμάτιον ἀκέφαλον θεᾶς καθημένης τοῦ γνωστοῦ τύπου Ἰσιδος - Κυβέλης, μικρὸν Ἑκαταῖον, τὸ ἄνω ἦμισυ ἀγαλματίου ἱερέως ἢ μύστου (;), ἐπιμελεστάτης ἐργασίας καὶ καλῆς τέχνης ῥωμαϊκῶν χρόνων καὶ ἄλλα τινὰ γλυπτὰ μικροτέρας σημασίας, ὡς ἐπὶ τὸ πλεῖστον ῥωμαϊκῶν χρόνων. Ἀξίζει νὰ μνημονευθῇ ἰδιαιτέρως ἕν ἀνάγλυφον ἀναθηματικὸν ἐνεπίγραφον Ὁ σ ε ἰ ρ ἰ δ ἰ Μ ὕ σ τ ε ἰ καλῆς τέχνης τοῦ τέλους τῆς ἑλληνιστικῆς ἐποχῆς: ἐντὸς πεδίου κλειομένου διὰ ναοειδοῦς κατασκευῆς, ἦτοι διὰ δύο παραστάδων καὶ ἀετώματος, εἰκονίζεται βωμὸς εἰς τὸ μέσον, πέριξ δ' αὐτοῦ τρεῖς μορφαί, ὧν ἡ πρὸς δεξιὰ σπένδει πρὸ τοῦ βωμοῦ.

1. Ὁ συντάκτης τῶν γραμμῶν τούτων, συνεπιβλέπων μετὰ τοῦ καθηγητοῦ κ. Πελεκίδου εἰς τὰς ἐργασίας καὶ κατελθὼν εἰς τὴν κρύπτην εὐθὺς ὡς αὕτη ἠνοιχθῆ, εὐρέθη πρῶτος ἐνώπιον τοῦ ἀπροσδοκίτου καὶ μυστηριώδους ὑποβλητικοῦ περιβάλλοντος. Ἡ ζωηρὰ συγκίνησις τοῦ ἰδίου ἀπὸ τὸ ἐξαφνικὸν ἀντίκρουσμα τῆς ἀγαθῆς μορφῆς τοῦ Θεοῦ, ἡ ὁποία σχεδὸν ἐζωντάνευε ἀπὸ τὸ σαλευθὸν ἀμυδρὸν φῶς τοῦ ἠλεκτρικοῦ φανοῦ, θὰ μείνῃ ἀσφαλῶς ἀλησμόνητος.

2. Ἡτοι 214. Ἀρχὴ τῆς χρονολογίας ταύτης λαμβάνεται τὸ ἔτος τῆς ἀκτιακῆς μάχης. Ὁθεν 214 - 32 = 182 μ. Χ.

2. Ἀνασκαφαί περὶ τὸν Ἅγιον Γεώργιον καὶ τὴν Καμάραν

Προτοῦ ἐκτεθεοῦν τὰ πορίσματα τῶν ἀνασκαφικῶν τούτων ἐργασιῶν εἶναι ἀνάγκη ὁ ἀναγνώστης νὰ πληροφωρηθῇ δι' ὀλίγων τῶ ἱστορικῶν τῶν περιστατικῶν, τὰ ὁποῖα συνετέλεσαν ὡς ἀφορμαὶ εἰς τὴν ἀνάληψιν τοῦ σημαντικωτάτου τούτου διὰ τὴν ἀρχαίαν τοπογραφίαν τῆς Θεσσαλονίκης ἔργου.

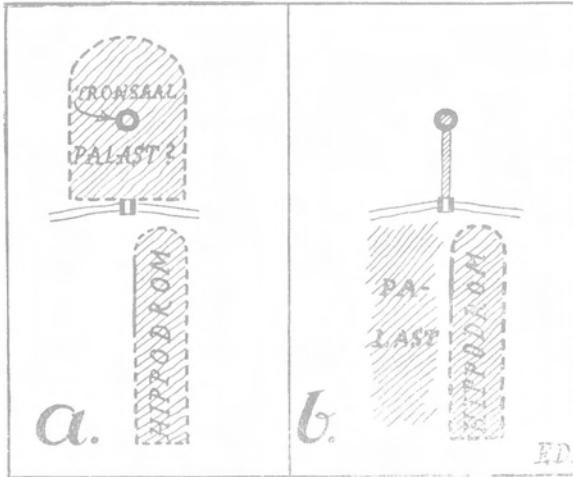

Εἰς. 1. Ἀνασκαφαί ἐν Θεσσαλονίκῃ περὶ τὸν Ἅγιον Γεώργιον κ. ἄ.
 α: Σχηματικὴ διέκδοσις τῆς καλλιτέρης θεωρίας ὡς πρὸς τὴν θέσιν τοῦ ἀνακτόρου. β: Σχῆμα ἐμφανίζον τὰ δορυμένα τῶν ἀνασκαφῶν

beck, ἀρχαιολόγος, καὶ H. Johannes, ἀρχιτέκτων, ἐντεταλμένοι ὑπὸ τοῦ Γερμανικοῦ Ἀρχαιολογικοῦ Ἰνστιτούτου, ἀνέλαβον κατόπιν ἀδείας τοῦ ὑπουργείου Θρησκευμάτων καὶ Ἐθν. Παιδείας ἐρεύνας ἐν σχέσει πρὸς τὸ θριαμβευτικὸν τόξον τῆς Θεσσαλονίκης, τὸ γνωστὸν ὑπὸ τὸ ὄνομα «Καμάρα», ἀποσκοπούσας τὴν νέαν μελέτην καὶ διαπραγματεύσιν τοῦ σημαντικοῦ τούτου διὰ τὴν ἱστορίαν τῆς τέχνης μνημείου.¹⁾ Τότε ἐγεννήθη ἡ σκέψις εἰς τοὺς Alföldi καὶ Schönebeck, ὅτι ἡ Καμάρα ἀπετέλει πιθανῶς τὴν κυρίαν εἴσοδον τοῦ αὐτοκρατορικοῦ ἀνακτόρου, τὸ ὁποῖον θὰ εὑρίσκετο πρὸς Β αὐτῆς περὶ τὸν Ἅγιον Γεώργιον. Αὐτὸ τοῦτο τὸ κυκλωτερές κτήριο τοῦ Ἁγίου Γεωργίου, ἡ λεγομένη Ῥοτόντα, κείμενον εἰς τὸ κέντρον — κατὰ τὴν ὑπόθεσιν ἐκείνην — θὰ ἀπετέλει τὴν αἴθουσαν τοῦ θρόνου τοῦ ἀνακτόρου. (Εἰκ. 1α). Οἱ ἐπιστήμονες οὗτοι ἔπειτα ἀπὸ τὰ ἀνωτέρω ἀπετάθησαν εἰς τὸν κ. Dyggve,²⁾

1. Ἡ ἐκδοσις τοῦ σχετικοῦ ἔργου παρασκευάζεται ἐν Βερολίῳ ὑπὸ τοῦ Γερμ. Ἀρχαιολογικοῦ Ἰνστιτούτου.

2. Ὁ κ. Ejnar Dyggve, ἀρχιτέκτων καὶ ἀρχαιολόγος, Maitre de Conférences εἰς τὴν Γλυπτοθήκην Ny Carlsberg, μέλος τῆς Ἀκαδημίας Ἐπιστημῶν καὶ Γραμμάτων καὶ τῆς τῶν Καλῶν Τεχνῶν τῆς Κοπεγχάγης, θεωρεῖται ἀπὸ τοὺς πλέον εἰδικούς εἰς τὴν ἀρχιτεκτονικὴν τῆς περιόδου ταύτης. Εἰς τὴν Ἑλλάδα εἰργάσθη καὶ ἄλλοτε, συμμετασχὼν εἰς τὰς ἑλληνοδανικὰς ἀνασκαφὰς τῆς Καλυδῶνος. Ἐκ τῆς συνεργασίας του ἐκείνης προέκυψε τὸ λαμπρὸν βιβλίον:

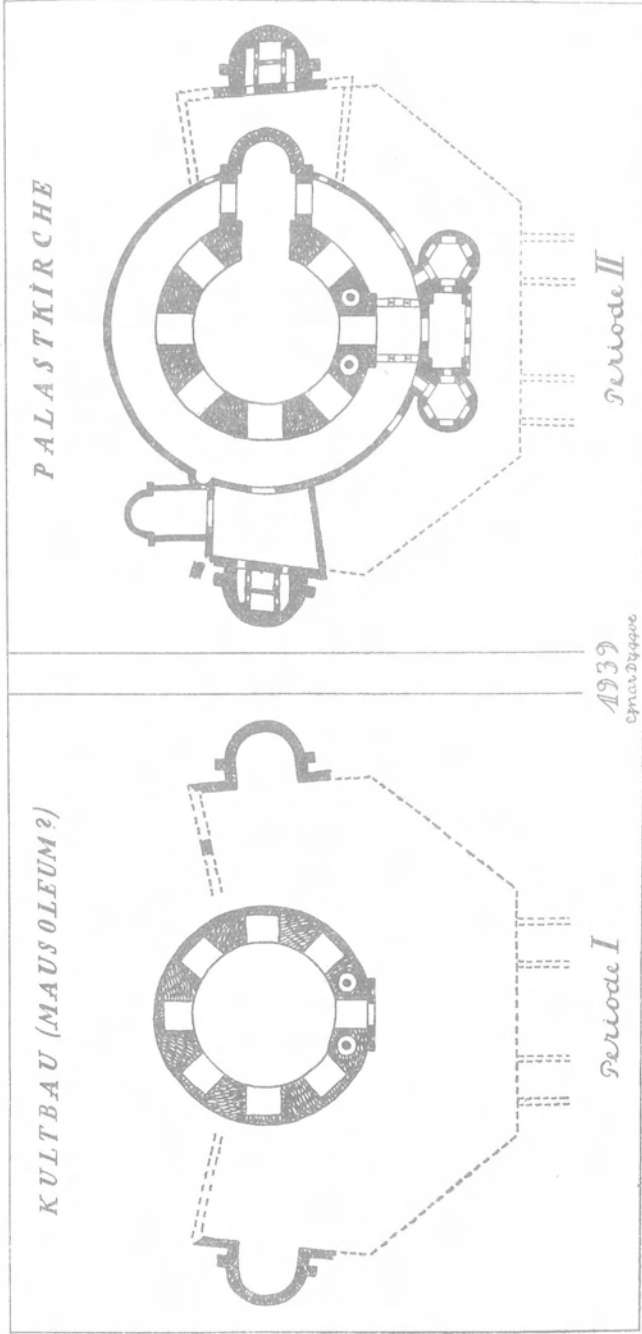

ΕΙ κ. 2. Κατόψεις τού Ἁγ. Γεωργίου κατά τὴν εἰδωλοκρατικὴν περίοδον (I) καὶ κατὰ τὴν χριστιανικὴν (II), ὅτε διεκροθυμίσθη εἰς ἐκκλησίαν

ἵνα οὗτος ἀναλάβῃ ἀνασκαφικὰς ἐρεῦνας πρὸς διευκρίνισιν τοῦ ζητήματος. Κατόπιν τοῦ ἐνδιαφέροντος, τὸ ὅποιον ἔδειξεν εἰς τὸ σχέδιον τοῦτο ἡ ἀρχαιολογικὴ ὑπηρεσία τοῦ ὑπουργείου Θρησκευμάτων καὶ Ἑθν. Παιδείας¹⁾ αἱ ἀνα-



Εἰκ. 3. Ἀνασκαφὴ τῆς παρὰ τὴν Καμάραν αἰθούσης μετὰ τὸ ψηφιδωτὸν δάπεδον

σκαφαὶ ἐπραγματοποιήθησαν μετὰ τὴν οἰκονομικὴν ἐνίσχυσιν κυρίως τῶν δανικῶν ἰδρυμάτων Rask - Oersted καὶ Carlsberg.²⁾ Αἱ ἐργασίαι ὑπὸ τὴν διεύθυνσιν τοῦ κ. Dyggve ἤρχισαν τὸν Μάρτιον καὶ ἔληξαν κατὰ τὰ τέλη Ἰουνίου τοῦ 1939, ἔλαβον δὲ μέρος εἰς αὐτάς, ἐκτὸς τῶν ἐπιστημόνων οἱ ὅποιοι συνέλαβον

Dyggve - Poulsen - Rhomaios, Das Heroon von Kalydon, Kopenhagen 1934 (= Mémoires de l'Académie Royal des Sciences et des Lettres de Danemark, Sect. des Lettres, Serie 7, t. IV, no 4).

1. Ζωηρὸν ἐνδιαφέρον ἐπέδειξαν ἐπίσης τὸ Γερμανικὸν Ἀρχαιολογικὸν Ἰνστιτούτον καὶ τὸ Ὑπουργεῖον Θρησκευμάτων τῆς Οὐγγαρίας.

2. Τὸ Ἰδρυμα Carlsberg πρὸ ἡμίσεος αἰῶνος περίπου εἶχε χρηματοδοτήσει καὶ τὰς εἰς τὴν Καμάραν ἐργασίας τοῦ Δανοῦ ἀρχαιολόγου Kinch. (βλ. K. F. K i n c h, L'arc de triomphe de Salonique, Paris 1890).

τὴν ἀρχικὴν ἰδέαν, τρεῖς Οὐγγροὶ καὶ δύο Δανοὶ κατὰ διάφορα χρονικά διαστήματα.

Ἐπειτα ἀπὸ ἑξ ἑβδομάδων ἐργασίας, συνισταμένης εἰς ἐρευνητικὰς τομὰς, κατέστη δυνατόν νά δοθῇ ἀπάντησις εἰς τὸ τεθὲν ζήτημα, διαπιστωθέντος ὅτι τὸ κυκλικὸν κτήριον τοῦ Ἀγίου Γεωργίου ἦτο κλειστὸν ἀνεξάρτητον κτίσμα ἐντὸς μικροῦ τεμένου καὶ ὅτι τὸ ἀνάκτορον ἔπρεπε νά ἀναζητηθῇ ἄλλαχού, πρὸς νότον τῆς Καμάρας καὶ τῆς δι' αὐτῆς διερχομένης μεγάλης ὁδοῦ. Ἐδῶ, κατὰ τὸ δυτικὸν μέρος τῆς περιοχῆς ταύτης, παραλλήλως πρὸς



Εἰκ. 4. Μέρος τῆς παρά τὴν Καμάραν αἰθούσης μετὰ τὸ ψηφιδωτὸν δάπεδον

τὰ τεῖχη τῆς πόλεως, ἦσαν γνωστὰ ἀπὸ πολλῶν ἐτῶν λείψανα ὑπογείων καμαρῶν, αἱ ὁποῖαι τώρα χρησιμοποιοῦνται ὡς ἀποθήκαι ἰδιωτικῶν οἰκιῶν. Ὁ Cousinéry κατὰ τὸ 1831 καὶ ἀργότερα ὁ Tafrafi εἶχον συσχετίσει τὰ λείψανα ταῦτα πρὸς τὸν Ἱπποδρόμον. Ἐπιπροσθέτως κατὰ τὰς ἐργασίας τοῦ 1935 οἱ Schönebeck καὶ Johannes ἀσχοληθέντες διεξοδικώτερον, ἐκ τῶν ὑπαρχουσῶν ἐνδείξεων, — ἄνευ δηλ. σκαφικῶν ἐργασιῶν — ἐχρονολόγησαν τὰ λείψανα ταῦτα εἰς τὴν ἐποχὴν τῆς τετραρχίας. Τὰς ἀνωτέρω ἀπόψεις, ὅτι δηλ. ἦτο ὀρθὴ ἡ παλαιὰ θεωρία περὶ Ἱπποδρόμου, ἤλθον νά ἐπικυρώσουν τὰ ἀρχαιολογικά τεκ-

μήρια, τὰ παρασχεθέντα ἐκ τῶν δοκιμαστικῶν τομῶν τοῦ 1939. Ἐπειδὴ λοιπὸν ἐκ τῆς συσχετίσεως ὄλων αὐτῶν τῶν παρατηρήσεων ἀφ' ἑνὸς μὲν καθωρίσθη κατὰ τρόπον ἀναμφίβολον ἡ θέσις τοῦ ἵπποδρόμου, ἀφ' ἑτέρου δὲ ἀπεκλείσθη ἡ πρὸς Β τῆς Καμάρας θέσις τοῦ ἀνακτόρου, ὡς ἀρχικῶς εἶχε προταθῆ, ὁ κ. Dyggve ἐσκέφθη, ὅτι τὸ τελευταῖον τοῦτο ἔπρεπε νὰ ἀναζητηθῆ εἰς τὴν διαθέσιμον ἔκτασιν πρὸς Δ τοῦ ἵπποδρόμου, συμφώνως πρὸς τὰς ὑποθετικὰς σκέψεις, τὰς ὁποίας εἶχον κάμει οἱ παλαιοὶ γνώσται τῆς τοπογραφίας τῆς Θεσσαλονίκης Βαρώνος de Beaujour (1800) καὶ Clarke (1813).



Εἰκ. 5. Τμήμα ψηφιδωτοῦ δαπέδου τῆς παρὰ τὴν Καμάραν μεγάλης αἰθούσης

Εἰς τὴν περιοχὴν αὐτὴν κατέστη δυνατόν νὰ προσδιορισθοῦν κατ' ἀραιὰ διαστήματα καὶ μὲ σταθερῶς ἀντιστοιχοῦντα προσανατολισμὸν μεγάλα δάπεδα ἐπεστρωμένα διὰ μωσαϊκῶν καὶ ἄφθονα ὑπολείμματα βαρέων τοίχων, τὰ ὁποία πρέπει νὰ ἀναχθοῦν εἰς τὴν ἐποχὴν καθ' ἣν ἐκτίσθη ἡ Καμάρα. Αὐτὰ καὶ ἄλλαι ἐνδείξεις δημιουργοῦν τὴν πιθανότητα τῆς ὑπάρξεως ἑνὸς πολὺ ἐκτεταμένου οἰκοδομήματος εἰς τὴν θέσιν αὐτὴν.

Ἐκ τῶν ἐρευνῶν λοιπὸν δὲν ἐξήχθη μόνον τὸ σημαντικὸν ἀρνητικὸν συμπέρασμα, ὅτι τὸ αὐτοκρατορικὸν ἀνάκτορον δὲν ἔκειτο περὶ τὸν Ἅγιον Γεώργιον, ὡς εἶχον ἀρχικῶς ὑποθέσει οἱ Alföldi καὶ Schönebeck, ἀλλὰ καὶ τὸ θετικόν, ὅτι δὲν χωρεῖ ἀμφιβολία ὡς πρὸς τὴν θέσιν τοῦ ἀνακτόρου πλησίον τοῦ ἵπποδρόμου. (Εἰκ. 1b). Μὲ αὐτὰς τὰς ἀπόψεις ἐπιβεβαιοῦνται καὶ ἡ παλαιὰ παράδοσις, ἡ προσαχθεῖσα ὑπὸ τοῦ Tafrafi, καθ' ἣν τὸ ἀνάκτορον εἶχε στενὴν σχέσιν μὲ τὸν ἵπποδρόμον.

Ἐν τῷ μεταξύ διὰ τῶν ἀνασκαφῶν, αἱ ὁποῖαι εἶχον κέντρον τὸν ἄξονα Καμάρας - Ἁγίου Γεωργίου ἐπετεύχθη νὰ βεβαιωθῇ ὅτι ἐπὶ τοῦ ἄξονος τούτου ὠδήγει μίᾳ μνημειωδῶς μεγαλοπρεπῆς ὁδὸς πρὸς τὸ κυκλικὸν κτήριο (ρότόν-ταν). Τὸ οἰκοδόμημα τοῦτο, ἀναμφιβόλως ἴδρυμα ἱερόν — αὐτοκρατορικὸν μωσαλεῖον; — ¹⁾ ἀπετέλει κέντρον τεμένουσ, φέροντος διακοσμητικὰς κόγχας ἔνθεν καὶ ἔνθεν κατὰ τὸν ἐγκόρσιον ἄξονα. (Εἰκ. 2, I.)

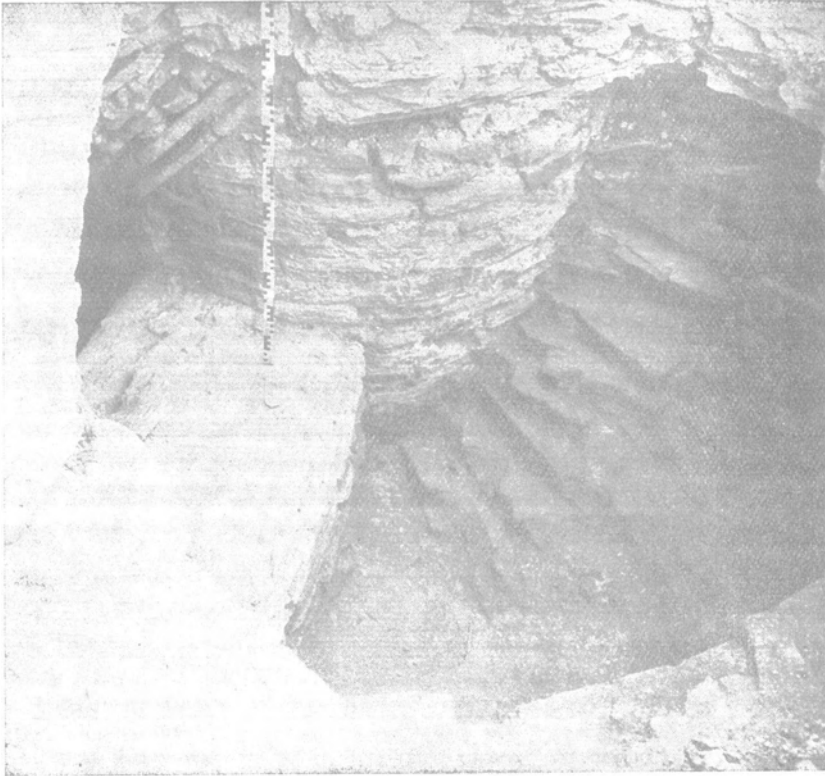

Εἰκ. 6. Κλίμαξ τοῦ Ἁγίου Γεωργίου τῆς προχριστιανικῆς ἐποχῆς, ἀποκαλυφθεῖσα ὑπὸ τὸ βυζαντινὸν δάπεδον

Πρὸς Ν τῆς Καμάρας καὶ μὲ ἄμεσον σχέσιν πρὸς αὐτὴν ἀνεκαλύφθη μεγάλη αἶθουσα μὲ πολυτελὲς μωσαϊκὸν δάπεδον. (Εἰκ. 3·5.) Προηγουμένως ἤδη ὁ Johannes, ἐνεργῶν δοκιμαστικὰς ἐρεῦνας, εἶχε προσκρούσει εἰς μίαν ἄκραν τοῦ δαπέδου τούτου, ἡ ὁποία ἐπεκοινῶνει πρὸς τὸ τόξον μὲ ἄνοιγμα θύρας. Αἱ νέαι ἔρευναι ἔδειξαν ὅτι πρόκειται περὶ οἰκοδομήματος μεγάλων διαστά-

1. Ἡ ὑπόθεσις αὕτη, παρατηρεῖ ὁ κ. D., θὰ ἀπετέλει ἐνίσχυσιν τῆς θεωρίας τοῦ Koethe (JdI 1933, σελ. 185 κ. ἐ.). Ὅπωςδὴποτε — σημειῶναι — ἡ χρονολόγησις τῆς ρότον-τας ὑπὸ τοῦ Hebragd (BSH 44 [1920] σ. 18) εἶναι ἡ ὀρθή.

σεων, 43×18 μ., εις τὸ ὁποῖον ὠδήγει ἀπὸ τοῦ μέρους τοῦ ἀνακτόρου εὐρεία κλιμαξ· ἐντεῦθεν διὰ τοῦ ἀνωτέρω μνημονευθέντος ἀνοίγματος θὰ διέβαινέ τις εἰς τὸ τόξον καὶ ἐκεῖθεν δι' ἀντιστοίχου μνημειώδους θύρας — ἢ ὅποια θὰ ἦτο ἴσως δυνατόν νὰ ἐκλείετο διὰ θυροφύλλων — θὰ εἰσῆρχετο εἰς τὴν μεγαλοπρεπῆ ὁδὸν τὴν ἄγουσαν εἰς τὸ κυκλικὸν κτήριο. Πρέπει νὰ σημειωθῇ τὸ ἀποδεδειγμένον γεγονός ὅτι ὁ ἄξων τοῦ τόξου καὶ τῆς ὁδοῦ συμπίπτει πρὸς τὸν κύριον ἄξονα τῆς ῥοτόντας. ¹⁾ Κατ' αὐτὸν τὸν τρόπον συνδέεται ὀργανικῶς ἡ ἀρχιτεκτονικὴ διάταξις τοῦ κυκλικοῦ θρησκευτικοῦ οἰκοδομήματος καὶ τοῦ ἀνακτόρου.

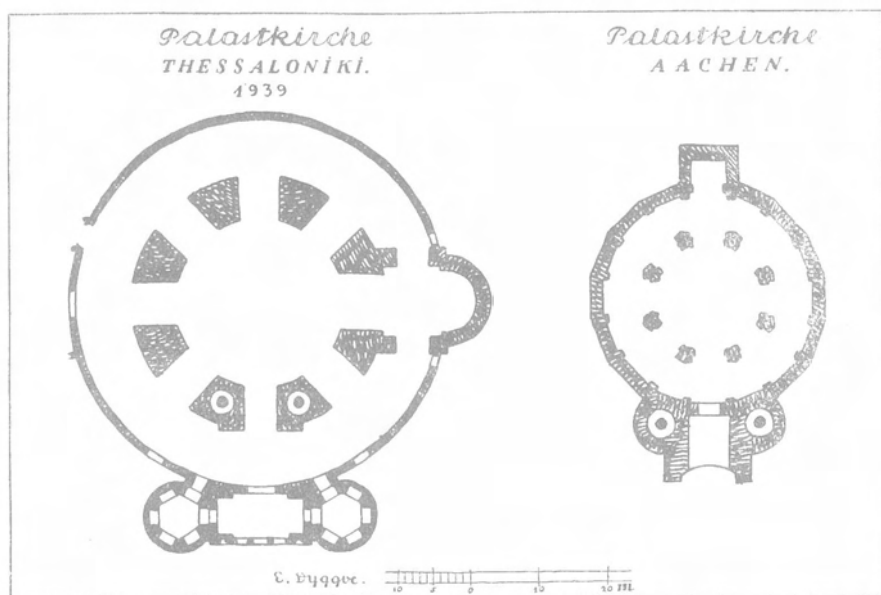

Εἰκ. 7. Ἀντιβολὴ τῶν κατόψεων τοῦ εἰς χριστιανικὴν ἐκκλησίαν διαρρυθμισθέντος κτηρίου τοῦ Ἁγίου Γεωργίου (ἀριστερὰ) καὶ τοῦ ἀνακτορικοῦ ναοῦ τοῦ Aachen (δεξιὰ)

Αἱ πολλὰ τάφροι τῶν ἀνασκαφῶν τοῦ 1939, αἱ ὁποῖαι ἐν συνόλῳ εἰς μῆκος ὑπερέβησαν τὰ 400 μ., ἔδειξαν σαφῶς ὅτι τὸ μέγα τοῦτο κτηριακὸν συγκρότημα ἐκτίσθη εἰς ἔδαφος παρθένον. Τότε δηλ. πρώτην φοράν ἰδρύθησαν οἰκοδομαὶ εἰς τὸ τμήμα τοῦτο τῆς πόλεως.

Ὅλον αὐτὸ τὸ κτηριακὸν συγκρότημα φαίνεται ὅτι ἀργότερα κατὰ τοὺς παλαιοχριστιανικοὺς χρόνους προσηρμόσθη κατ' ἐξαίρετον τρόπον πρὸς τὸ κυκλικὸν κτήριο, τὸ ὁποῖον περὶ τὸ 400 ἐπεξετάθη καὶ μετεσχηματίσθη εἰς τὸ μέγα σύνθετον οἰκοδόμημα, τοῦ ὁποῦ ἡ κάτωψις φαίνεται εἰς τὴν εἰκόνα 2.Π. Ἡ κυρία εἴσοδος τοῦ κτηρίου ἐξηκολούθει νὰ εἶναι ἀκόμη καὶ κατὰ τὴν πα-

1. Πρῶτος ὁ Hébrard κατὰ τὸ 1918 διεπίστωσε τὴν σύμπτωσιν αὐτὴν τῶν ἄξωνων (BCH 44 [1920] σελ. 5). Ἐν γένει — τονίζει ὁ κ. D. — αἱ προηγηθεῖσαι ἐργασίαι τοῦ Hébrard, αἱ ὁποῖαι ἔμειναν ἡμιτελεῖς, καὶ αἱ παρατηρήσεις του, μερικαὶ τῶν ὁποίων ἐπαληθεύονται τώρα, ὑπῆρξαν χρησιμώταται εἰς τὰς ἀνασκαφὰς τοῦ 1939.

λαιοχριστιανικήν ἐποχὴν πρὸς τὸ ΝΔ μέρος, ἡ δὲ μνημειώδης ὁδὸς ἡ ἄγουσα ἐκ τῆς Καμάρας πρὸς τὸν Ἅγιον Γεώργιον διετηρήθη. Ἐκ τῶν δύο τούτων διαπιστώσεων ὁ κ. Duggve θεωρεῖ δυνατόν τὸ συμπέρασμα, ὅτι ὁ μέγας καὶ πολυτελής ναός, ὁ διασκευασθεὶς καὶ ἐπεκταθεὶς περὶ τὸν πυρῆνα τοῦ ἀρχαιοτέρου κυκλικοῦ εἰδωλολατρικοῦ οἰκοδομήματος, πρέπει νὰ θεωρηθῆ ὡς ἐκκλησία τοῦ ἀνακτόρου.

Τὸ ἀρχικὸν κυκλικὸν οἰκοδόμημα καὶ ἡ μετασκευὴ του εἰς χριστιανικὴν ἐκκλησίαν ἐνέχει ἰδιαιτέραν σημασίαν διὰ τὴν ἱστορίαν τῆς ἀρχιτεκτονικῆς ὡς πρὸς τὸ ζήτημα τῆς ἀρχῆς καὶ τῆς ἐξελίξεως τῶν μεταγενεστέρων κυκλικῶν ναῶν. Δύναται νὰ λεχθῆ, ὅτι ἡ ἀνακτορικὴ ἐκκλησία τοῦ Ἁγίου Γεωργίου ἀποτελεῖ τὸν χαρακτηριστικὸν πρόδρομον τοῦ κυκλικοῦ τρόπου οἰκοδομῆς, ὁ ὁποῖος ἀντιπροσωπεύεται μὲ τὸν San Vitale τῆς Ῥαβέννας, τὸν San Donato τῆς Ζάρας (Δαλματία) ἢ μὲ τὴν ἐκκλησίαν τοῦ ἀνακτόρου τοῦ Καρολομάγνου εἰς τὸ Aachen. (Πρβ. εἰκ. 7).

3. Ἀνασκαφὴ Ἁγίας Σοφίας

Ἡ Ἀρχαιολογικὴ Ἑταιρεία ἐσυνέχισε καὶ κατὰ τὸ 1939 τὰς περὶ τὴν Ἁγίαν Σοφίαν ἀνασκαφὰς διὰ τοῦ κ. Μαρ. Καλλιγᾶ.¹⁾ Κατὰ τὸ ἔτος τοῦτο κατέστη δυνατόν νὰ ἐξακριβωθῆ ὅτι παραλλήλως πρὸς τὸν Ν τοῖχον τῆς ἐκκλησίας βαίνει παλαιότερος τοῖχος, ὁ ὁποῖος ἐκ τῶν ὀλίγων ὑπολειμμάτων τῆς διακοσμήσεώς του καὶ ἐκ τοῦ τρόπου τῆς τοιχοδομίας του φαίνεται νὰ ἀνήκῃ εἰς τὴν ἐποχὴν τοῦ Κωνσταντίνου τοῦ Μεγάλου. Μέχρι τοῦδε τοῦ τοίχου τούτου ἐβεβαιώθη 56 μέτρων μῆκος. Εἶναι δύσκολον νὰ καθορισθῆ ὁ χαρακτήρ τοῦ μεγάλου τούτου οἰκοδομήματος, διὰ τοῦτο ὁ κ. Καλλιγᾶς περιορίζεται νὰ ὑποθέσῃ μόνον, ὅτι πρόκειται περὶ δημοσίου ἀπλῶς κτηρίου. Ὅταν ἐθεμελιότο ὁ ναὸς τῆς Ἁγίας Σοφίας ὁ τοῖχος οὗτος δὲν κατεστράφη ἐντελῶς. Τουναντίον φαίνεται ὅτι μέχρις ὠρισμένου ὕψους ἐχρησίμευεν ὡς ἀνάλημμα πρὸς ὑποστήριξιν τῶν χωμάτων. Ὅτι δὲ τοῦτο ἦτο ἀναγκαῖον φαίνεται ἐκ τῆς δυσαναλόγως μεγάλης διαφορᾶς βάθους τοῦ δαπέδου τοῦ παρακειμένου ἐξαγώνου ῥωμαϊκοῦ κτηρίου.²⁾ Ἡ ἀστάθεια τῶν ἰζηματωδῶν χωμάτων ἐπὶ τοῦ χώρου ἔνθα ὤκοδομήθη ὁ ναὸς ἐξηγεῖ καὶ τὴν μεγάλην προφύλαξιν ἣτις ἐλήφθη κατὰ τὴν κατασκευὴν τῶν θεμελίων, κτισθέντων καὶ ἄλλων τοίχων ὑποστηρίξεως, πέντε τῶν ὁποίων εὑρέθησαν κατὰ τὴν ἀνατολικὴν πλευρὰν.

Ὁ ἀνωτέρω μέγας τοῖχος τοῦ 4ου αἰῶνος ἐβεβαιώθη ὅτι πρὸς δυσμὰς φθάνει πέραν τοῦ νεωτέρου τουρκικοῦ προστύλου. Παρὰ τὸ τελευταῖον εὑρέθη τμῆμα τοῦ τοίχου τούτου φέρον καλὸν κονίαμα, ἐπὶ τοῦ ὁποίου γραπτῶς καὶ κατὰ μίμῃσιν πολυχρῶμων μαρμάρων εἰκονίζονται ὀρθοστάτης καὶ βάσεις κιόνων. Ἡ διακόσμησις αὕτη εἶναι ἐξόχως ἐνδιαφέρουσα, διότι εἶναι μοναδικὴ εἰς τὴν Ἑλλάδα ἐπὶ δημοσίου κτηρίου αὐτῆς τῆς ἐποχῆς.

Κατὰ τὴν παρὰ τὴν ἀνατολικὴν πλευρὰν τοῦ ναοῦ ἀνασκαφὴν ἀπεκαλύφθη τὸ ἄνοιγμα ἀρκετὰ εὐρείας καμάρας (ὑψ. 3,50 μ.), ἣτις ὡδήγει εἰς τὸ λεγόμενον τῶρα «Ἁγίασμα τοῦ Ἁγίου Ἰωάννου», τὸ κείμενον παρὰ τὸ ῥωμαϊκὸν ἐξαγώνον κτήριο. Ὅτε εἶχεν ἀνασκαφῆ τὸ τελευταῖον ὑπὸ τοῦ

1. Πρβ. ΠΑΕ 1936 σελ. 111 - 118, 1938, σ. 67 - 75.

2. Πρβ. BCH 46 (1922) Chronique des fouilles σ. 527 καὶ 528 fig. 12

καθηγητοῦ κ. Στρ. Πελεκίδη τὸ ἄλλο ἄκρον τῆς καμάρας ἐφαίνετο κάτωθεν,¹⁾ ἦτο ὅμως ἄγνωστον ἀπὸ ποῦ ἤρχιζε ἡ καμάρα αὐτῆ. Τώρα ἀναμφιβόλως βεβαιοῦται ἡ σχέσις τῆς κρύπτης (δηλ. τοῦ λεγομένου Ἁγιάσματος τοῦ Ἁγίου Ἰωάννου) μετὰ τῆς Ἁγίας Σοφίας. Σημειωτέον ὅτι ὁ τρόπος τῆς τοιχοδομίας τῆς Ἁγίας Σοφίας καὶ τῆς περὶ ἧς ὁ λόγος καμάρας εἶναι ὅμοιος (πλίνθοι αἰ ὁποῖα μὲ τὸ κοιλιάμα τῶν παρέχουν μορφὴν προιονοειδῆ ὄρωμεναι πλαγίως).

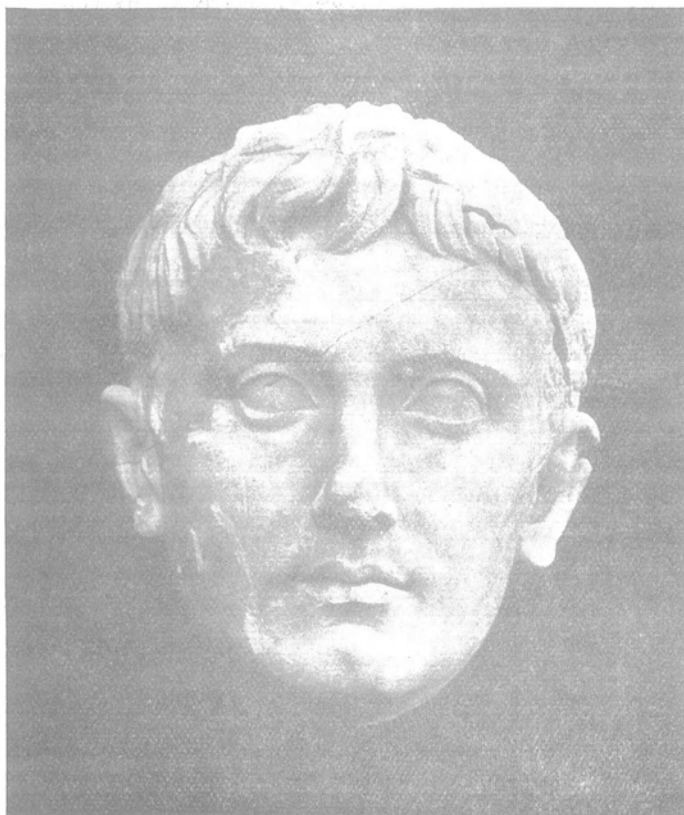

Εἰκ. 8. Κεφαλὴ ἀγάλματος Αὐγούστου, εὑρεθέντος ἐν Θεσσαλονίῃ

Ἐμπρὸς ἀπὸ τὸ ἀποκαλυφθὲν ἄνοιγμα τῆς καμάρας εὐρέθη τοῖχος, ἀφῆνων μίαν πολὺ στενὴν εἴσοδον, ὀλίγα ἑκατοστόμετρα κάτωθι τοῦ βυζαντινοῦ ἐπιπέδου τῶν χωμάτων.

Κατὰ τὴν ἀνατολικὴν πλευρὰν εὐρέθησαν ἄρκετὰ τεμάχια χαλκίνης ἀλύσεως πολυκανδήλου, χωριζομένης κατὰ διαστήματα ὑπὸ σταυρῶν, σχηματι-

1. Ἀργότερα διὰ τὰ στερεωθῆ τὸ ὑπερκείμενον κράσπεδον τῆς ὁδοῦ ἐκτίσθη ἀναλημματικός τοίχος ἐκ μετῶν ἀρμέ, ὁ ὁποῖος ἠφάνισε πᾶν ἶχνος τῆς καμάρας.

ζομένων ἐκ μονογραμμάτων τοῦ Χριστοῦ. Ἡ ἄλυσις αὕτη, δυναμένη κατὰ τὸν κ. Καλλιγᾶν νὰ ἀναχθῆ εἰς τὴν παλαιότεραν βυζαντινὴν περίοδον, εἶναι σχεδὸν μοναδικὴ εἰς τὸ εἶδός της. Εὐρέθησαν ἐπίσης μερικὰ βυζαντινὰ πινάκια (τρία ἄρτια καὶ ἄλλα εἰς τεμάχια), θαύσματα λύχων καὶ τ.τ.

Τεμάχιον τοίχου μὲ ὑπολείμματα μωσαϊκοῦ, καταρρεῦσάν ποτε καὶ εὐρεθὲν ἐντὸς τῶν ἀνασκαφέντων χωμάτων, ἀποτελεῖ ἔνδειξιν, ἐφ' ἧς δύναται νὰ στηριχθῆ ὑπόθεσις, ὅτι παρὰ τὴν Ἁγίαν Σοφίαν ὑπῆρχον καὶ ἄλλα οἰκοδομήματα, τὰ ὁποῖα τῶρα ἔχουν ἀφανισθῆ. Τέλος θωράκια καὶ ἐπιγραφαί, πού

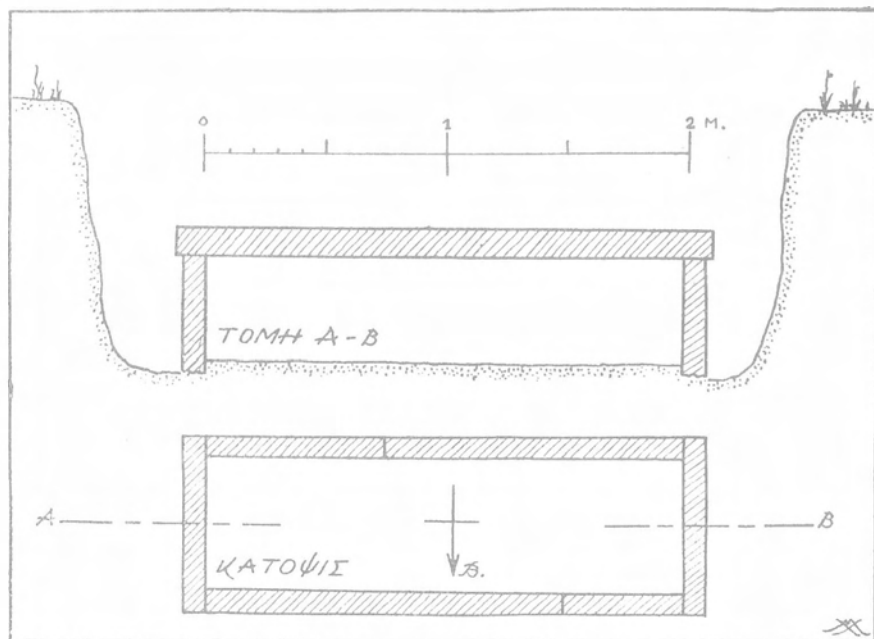

Εἰκ. 9. Σχέδιον κατόψεως καὶ τομῆς τάφου, εὐρεθέντος παρὰ τὴν Τοῦμπαν (Θεσσαλονίκη)

ἦσαν κάτωθι τῶν στασιδίων εἰς τὸ πάτωμα τῆς ἐκκλησίας, μετεφέρθησαν εἰς τὴν συλλογὴν τοῦ Ἁγίου Γεωργίου. Ὑπάρχει ὁμοίως εἰς τὸ δάπεδον καὶ ἄλλο ὕλικόν — θωράκια λ.χ. — τὸ ὁποῖον δεόν νὰ ἀποσπασθῆ καὶ νὰ μεταφερθῆ ἐπίσης προτοῦ φθορῆς.

4. Τυχαῖα εὐρήματα

α) Κατὰ τὸ δυτ. μέρος τῆς πόλεως, ἔξω τῶν τειχῶν, οἰκοδομουμένου τοῦ ἐργοστασίου Γ. Φλογενίδου (ὁδὸς Εἰρήνης), ἀπεκαλύφθη εἰς βάθος 5,30 μ. μεγάλη σαρκοφάγος 2,46 × 1,40 (πλάτος) × 1,65 (ὑψος) φέρουσα ἀναγλύφους παραστάσεις Ἀμαζονομαχίας καὶ κατὰ τὰς 4 πλευράς. (Πίν. 1) Εἰς τὸ μέσον τῆς κυρίας πλευρᾶς εἰκονίζεται ἡ σφαγὴ τῆς Πενθεσιλείας ὑπὸ τοῦ Ἀχιλλέως. Ἐπὶ τοῦ καλύμματος, ἀντιπροσωπεύοντος στρῶμα κλίνης, ἀνὴρ καὶ γυνὴ ἀνακεκλιμένοι, ἀκέφαλοι. Τὰ πλάγια τοῦ καλύμματος, φέρουν πλούσιον διάκοσμον κυνηγίων ποικίλων ἀγρίων ζώων.

β) Δυτικῶς τοῦ Διοικητηρίου καὶ Βορ τοῦ Σαραπειῦ εἰς ἀνασκαφὰς ἰδιωτικοῦ οἰκοπέδου ἀνευρέθη ἄγαλμα Ἀυγούστου ὑπερφυσικοῦ μεγέθους εἰς τεμάχια. Ἡ κεφαλὴ (εἰκ. 8) ἦτο ἔνθετος εἰς τὸν κορμόν, ἐπίσης ἔνθετον τὸ ὄνω τμήμα τοῦ σώματος κατὰ τὴν ὄσφύν. Φέρει μόνον χλαμύδα (paludamentum). Τέχνη πολὺ καλή. Ἀπὸ τὰ σημαντικώτερα ἀποκτῆματα τοῦ Μουσείου Θεσσαλονίκης, εἰς ὃ μετεκομίσθη.



Εἰκ. 10. Ἀγγεῖα ἐκ τοῦ ταφῶν τῆς εἰκ. 9

γ) Κατὰ τὰς σκαφικὰς ἐργασίας τὰς γενομένας διὰ τὰς θεμελιώσεις τῶν νέων ἐγκαταστάσεων τοῦ Πανεπιστημίου ἀνευρέθησαν ἐπιτύμβιοί τινες πλάκες ῥωμαϊκῶν χρόνων καὶ ἐν ὀποκεκρουμένον μὲν, καλῆς ὁμῶς τέχνης ἰωνικὸν κιονόκρανον, τοῦ ὁποίου ἡ χρονολογία δύναται νὰ ἀνέλθῃ εἰς τὸν 5ον αἰῶνα π. Χ.¹⁾

δ) Ἐντὸς τοῦ περιβόλου τοῦ Γ' ὄρχου αὐτοκινήτων παρὰ τὴν Τούμπα ἀπεκαλύφθη κιβωτιόσχημος ἀπλοῦς τάφος ἐκτισμένος καὶ κεκαλυμμένος δι' εἰργασμένων ἀσβεστολιθικῶν πλακῶν (εἰκ. 9). Ἐντὸς αὐτοῦ εὑρέθησαν εἰς σκύφος μελαμβραφῆς, εἰς ἀρύβαλλος ἐκ τῶν τελευταίων κορινθιακῶν (εἰκ. 10) καὶ 4 χρυσᾶ ἐλάσματα μὲ ἐμπέστα γραμμικὰ κοσμήματα (εἰκ. 11), πάντα ἀναγόμενα εἰς τὸν 5ον π. Χ. αἰῶνα.²⁾

ε) Εἰς τὴν Λεωφόρον Στρατοῦ καὶ παρὰ τὴν ἐκκλησίαν τοῦ Ἁγίου Κωνσταντίνου (ἔξω τοῦ ἀνατολικοῦ τείχους) εὑρέθη ἐπιτύμβια στήλη μὲ ἀέτωμα,

1. Καὶ τὸ εὑρημα τοῦτο ἐνισχύει τὰς ἀπόψεις τοῦ καθηγητοῦ κ. Ῥωμαίου ὡς πρὸς τὴν τοπογραφίαν τῆς παλαιᾶς Θέρμης. (Βλ. τὴν ἐν ἀρχῇ, σελ. 1-7, τοῦ παρόντος τόμου μελέτην: Ποῦ ἔκειτο ἡ ἀρχαία Θέρμη).

2. Καὶ ἄλλοτε ἀνὰ τὴν περιοχὴν τῆς αὐτῆς τούμπας — ἦτις σημειωτέον ὅτι παλαιότερα ἦτο γνωστὴ ὡς « Τούμπα Καλαμαριάς » τώρα δὲ κολεῖται ἀπλῶς « Τούμπα » ἢ « Μεγάλῃ Τούμπα » — εἶχον εὑρεθῆ τάφοι τοῦ 5ου καὶ 6ου αἰ. π. Χ. BCH 45 [1921] Chronique σ. 541. Περὶ τῆς Τούμπας βλ. I. Rey, Observations sur les premiers habitats de la Macédoine (= BCH τ. 41-43 [1917-19] σ. 104. Πρβ. BSA 23 [1918-19] pl. XI,2 καὶ Heurtley, Prehistoric Macedonia σ. 25).

ἐπιγεγραμμένη κατ' ἀμφοτέρας τὰς ὄψεις. Εἰς τὴν κυρίαν ὄψιν ἀναφέρεται ὅτι κάποια Ἰουλίᾳ Φιλωτέρα ἔστησε τὴν στήλην τῷ ἰδίῳ ἀνδρὶ Ζωσίμῳ· εἰς τὴν ἄλλην ὄψιν εἶναι ἀνεγεγραμμένον ἐπίγραμμα ἐκ τεσσάρων στίχων, ὧν τρεῖς ἐξάμετροι καὶ εἷς πεντάμετρος. 2ου πιθ. αἰ. μ. Χ.

ζ) Κατὰ τὴν ἑκσκαφὴν τοῦ παρὰ τὸν Λευκὸν Πύργον οἰκοπέδου τοῦ καθηγητοῦ τοῦ Πανεπιστημίου κ. Σάντη εὐρέθησαν τὰ ἐξῆς ἐπιτύμβια μνημεῖα, ἐντειχισμένα εἰς τὰ θεμέλια τοῦ ἐκεῖθεν διερχομένου τείχους: Τρεῖς βωμοὶ ἐπιγεγραμμένοι, ἐξ ὧν ὁ εἷς φέρει καὶ ἀνάγλυφον προτομὴν γυναικός, τμῆμα μεγάλου ἐπιτύμβιου μνημείου μὲ ἀπόσπασμα ἐπιγραφῆς καὶ ἀγαλμα ἀκέφαλον ἀνδρὸς *togati*.

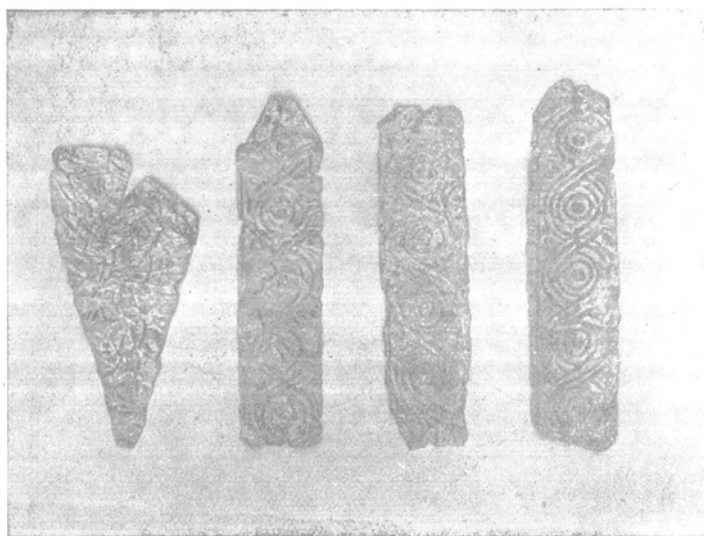

Εἰκ. 11. Χρυσᾶ ἐλάσματα ἐκ τοῦ τάφου τῆς εἰκ. 9

ζ) Ἐκ τινος οἰκίας ἐπὶ τῆς ὁδοῦ Βασιλ. Ὀλγας παρὰ τὸ γαλλικὸν προξενεῖον περισυλλέγησαν δύο μαρμάρيني λέοντες (σώζονται μόνον τὰ πρόσθια ἡμίση) καὶ τρεῖς ἐπιτύμβιοι βωμοὶ ἐπιγεγραμμένοι. Οἱ βωμοὶ εἶχον δημοσιευθῆ τὸ 1876 ὑπὸ τῶν Duchesne - Bayet,¹⁾ φαίνεται ὅμως ὅτι κατόπιν ἐξηφανίσθησαν.

η) Κατὰ τὴν ὁδὸν Μακεδονικῆς Ἀμύνης καὶ πλησίον τοῦ Ἀγίου Δημητρίου κατ' ἑκσκαφὴν οἰκοπέδου ἀπεκαλύφθη, ἐρευνηθὲν ὑπὸ τοῦ ἐφόρου κ. Κοτζιά, τμῆμα μωσαϊκοῦ δαπέδου ῥωμαϊκῶν χρόνων μὲ διάκοσμον πλοχμῶν καὶ γεωμετρικῶν σχημάτων.

Β'. ΠΕΡΙΧΩΡΑ ΘΕΣΣΑΛΟΝΙΚΗΣ

1. Δέκα χιλιόμετρα περίπου βορ. τῆς Θεσσαλονικῆς καὶ πλησίον τοῦ τύμβου «Μακρίδην Βέη» ἀνευρέθη ἐπιτύμβιον ἀνάγλυφον, ἀποτελούμενον ἀπὸ

1. Βλ. Μ. Δήμιτσα, Ἡ Μακεδονία κλπ. ἀριθ. 398 (σελ. 452), 407 (461) καὶ 436 (475).

6 θραύσματα αρμοζόμενα. "Ανω εις δύο ζώνας εικονίζονται ἑπτὰ προτομαὶ κατ' ἐνώπιον. Κάτω ἐπιγραφή, εις τὴν ὁποίαν σημειώνεται καὶ ἡ χρονολογία A I C, ἧτοι 179 μετὰ Χριστόν.)

2. Εἰς Ἄσβεστοχώρι καὶ παρὰ τὴν θέσιν Λατομεῖα ὁ κ. Κοτζιάς ἠρεύνει τάφον κιβωτίοσχημον τοῦ 5ου αἰῶνος π. Χ. Μεταξὺ ἄλλων τινῶν ἀσημάντων μᾶλλον κτερισμάτων ἀνευρέθη καὶ χρυσοῦν ῥομβοειδὲς ἔλασμα μὲ ἐμπίεστα κοσμήματα.

3. Ἐπὶ ταπεινοῦ ὑψώματος πρὸς Β τοῦ ἀεροδρομίου Σέδες, ὅτε κατὰ τὸ 1938 ἐγίνοντο ἐκσκαφαὶ πρὸς θεμελίωσιν τῆς ἐκεῖ τώρα ὑψουμένης ὕδατοποθήκης, ἀπεκαλύφθησαν δύο τάφοι. ἐρευνηθέντες ὑπὸ τοῦ κ. Κοτζιά. Ἐκ τούτων ὁ εἷς, ἀποτελούμενος ἐκ τετραγώνου βαλάμου μὲ ἀμφικλινῆ στέγην καὶ πρόσοψιν νασοειδῆ, φέρουσαν θύραν καὶ ἀέτωμα, εἶχε παλαιόθεν συληθῆ. Ἐξωθι τῆς θύρας εὐρέθησαν ἐρυθρόμορφος πελίκη μὲ παράστασιν τεθρίππου καὶ τεμάχια σιδηροῦ ξίφους τοῦ 4ου π. Χ. αἰῶνος. Ὁ ἕτερος τάφος, εὐρεθεὶς εἰς ἀπόστασιν ὀλίγων μέτρων τοῦ προηγουμένου, ἦτο μικρὸς, εἰς σχῆμα σαρκοφάγου

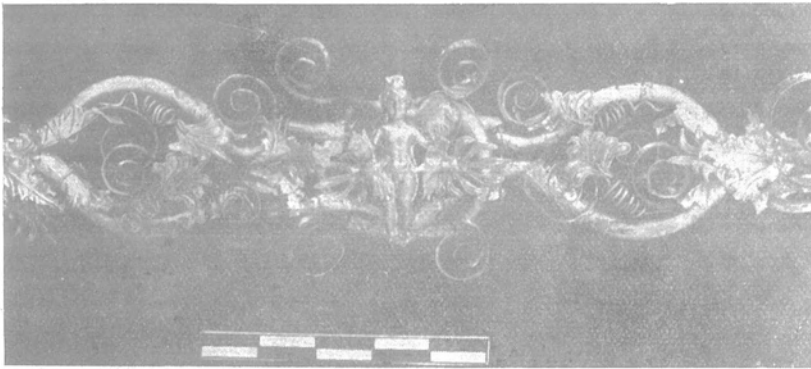

Εἰκ. 12. Χρυσοῦς στέφανος ἐκ τάφου τοῦ Σέδες. Ὅψις μερικὴ

μὲ ἀμφικλινῆς μονόλιθον κάλυμμα. Ἐντὸς αὐτοῦ εὐρέθη τιῆμα χρυσοῦ στεφάνου μὲ φύλλα ἐλάϊας. Ἐξωθι τοῦ τάφου καὶ ἐν μέσῳ ὑπολειμμάτων πυρᾶς εὐρέθησαν τετηγμένα φύλλα τοῦ ἰδίου στεφάνου, μικρὸν στρογγύλον κάτοπτρον, λαβαὶ χαλκοῦ ἀγγείου, χαλκαὶ κεφαλαὶ ἤλων καὶ θραύσματα 15 περίπου γυναικείων πηλίνων εἰδωλίων.

Ἐκεῖ πλησίον εὐρέθη καὶ τρίτος τάφος ἀσύλητος, σημαντικώτατος διὰ τὸν πλοῦτον τῶν κτερισμάτων. Οὗτος ἦτο κάθετος ἐκτισμένος καὶ κεκαλυμμένος δι' ἀσβετολιθικῶν πλακῶν. Αἱ ἐσωτερικαὶ ἐπιφάνειαι ἦσαν ἐπικεχρισμέναι διὰ λαμπροῦ κονιάματος, ἐπὶ τοῦ ὁποίου, εἰς ὠρισμένον ὕψος, ὑπῆρχε διακοσμητικὴ ζώνη ἐκ χρωματιστῆς γιρλάνδας φύλλων δάφνης. Ὑπεράνω τῆς ζώνης ταύτης καὶ κατὰ τὴν κορυφὴν τῶν τοίχων ὑπῆρχεν ἄλλη ζώνη μὲ χρωματιστὴν δῆλωσιν ἰωνικῶν γεισιπόδων. Ἐν τῷ μέσῳ τοῦ τάφου τούτου ὑφοῦτο κτιστὴ κλίνη ἐξ ὠμῶν πλίνθων, ἐπὶ τῆς ὁποίας εἶχεν ἀποτεθεῆ νεκρὰ γυνή. Τὰ

1. Πρβλ. ἀνωτέρω σελ. 465 σημ. 2

άνευρεθέντα κτερίσματα ἦσαν πλουσιώτατα καὶ πολυτελέστατα: χρυσοῦς στέφανος μὲ μικρὸν Ἔρωτα εἰς τὸ κέντρον, κρατοῦντα περιστεράς (εἰκ. 12), ἔξ χρυσαῖ πόρπαι μὲ χαλκᾶς περόνας, ζευγὸς χρυσῶν ἐνωτίων, χρυσοῦς δακτύλιος, φέρων εἰς τὴν σφενδόνῃν παράστασιν γυναικὸς θηλαζούσης βρέφος, χρυ-

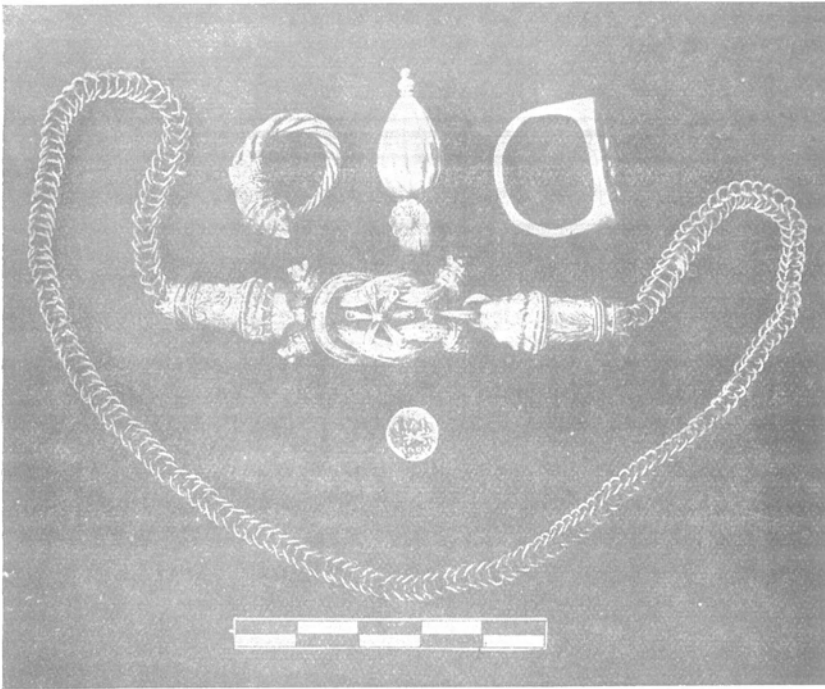

Εἰκ. 13. Χρυσὰ κοσμήματα ἐκ τάφου τοῦ Σέδες. Ἐνωτίον, περιάπτων καὶ δακτύλιος. Κάτω: περιδέριον καὶ νόμισμα Φιλίππου τοῦ Β΄.

σοῦν περιδέριον μετὰ περιάπτου, μικρὸν ὀστεῖνον ἀνάγλυφον Περσεφόνης, μικρὸν χρυσοῦν νόμισμα Φιλίππου τοῦ 2ου (εἰκ. 13), χρυσὰ ἐλασμάτια μὲ ἐμπιέστους παραστάσεις, πολλὰ θραύσματα ὀστεῖνων κιστῶν κοσμουμένων μὲ ἐγχαράκτους παραστάσεις ἢ μὲ πρόσθετα μικρογραφικὰ ἀρχιτεκτονικὰ μέλη, (ἰων. κίονια, ρόδακας κλπ.), ἀργυροῦν κύπελον, χαλκῆ φιάλη, χαλκῆ στλεγγίς κ. ἄ. διάφορα ἀγγεῖα καὶ μικροτεχνήματα.

Γ'. ΣΩΧΟΣ

Κατὰ τὰ ἔτη 1938-39 ἐπὶ προϊστορικοῦ συνοικισμοῦ τῆς τούμπας Οὐρδα (εἰκ. 14) παρὰ τὸν Σωχόν,¹⁾ ὁ κ. Κοτζιάς ἐνήργησεν εὐρείας σκαφικᾶς ἐρεῦνας, βεβαιώσας τέσσαρα ἐπάλληλα στρώματα ἐξ ἐκάστου τῶν ὁποίων προῆλ.

1. Πρβλ. JdI 1936, Arch. Anzeiger σ. 145.

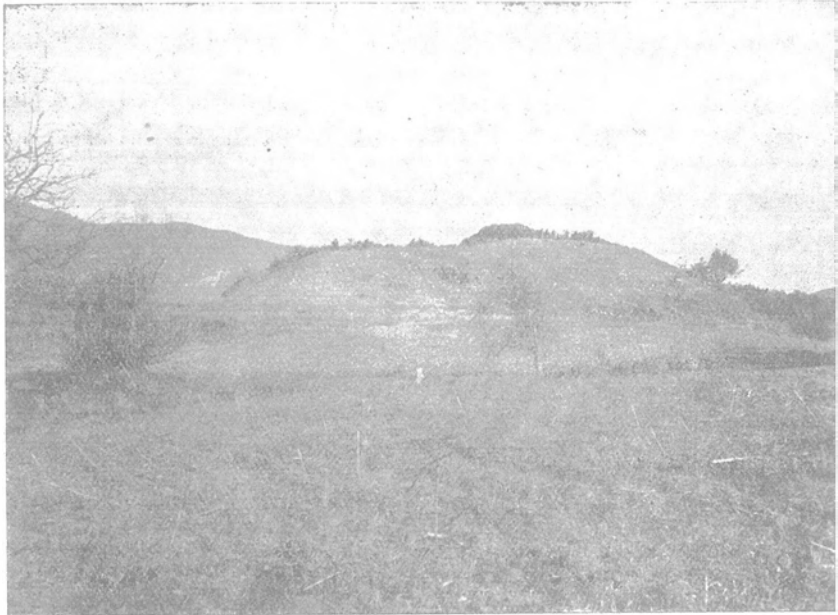

Είκ. 14. Ἡ παρά τὸν Σωζὸν τούμπα Οὐρδα

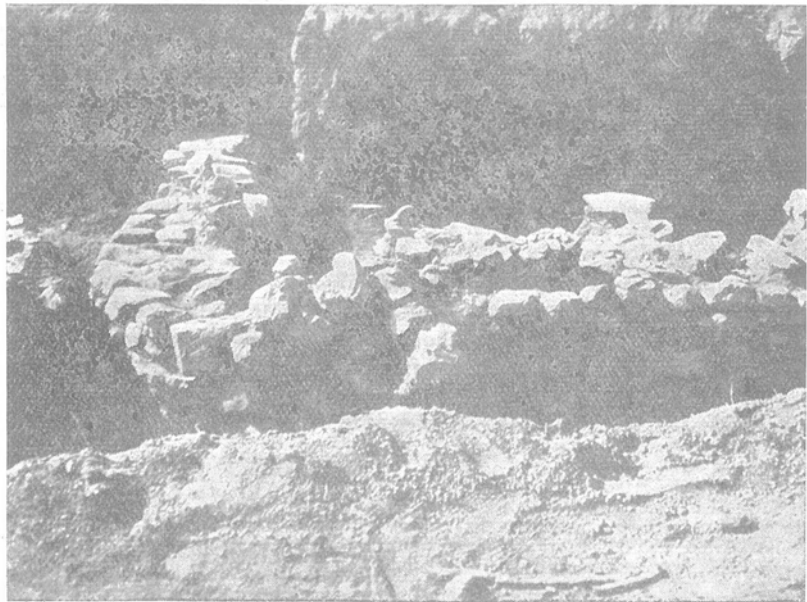

Είκ. 15. Θεμέλια προϊστορικοῦ οἰκήματος τοῦ τετάρτου στρώματος τῆς παρά τὸν Σωζὸν τούμπας] Οὐρδα



Πίναξ Ι. Μαρμαρίνη σαυροφάγος εύρεθείσα εν Θεσσαλονίκη

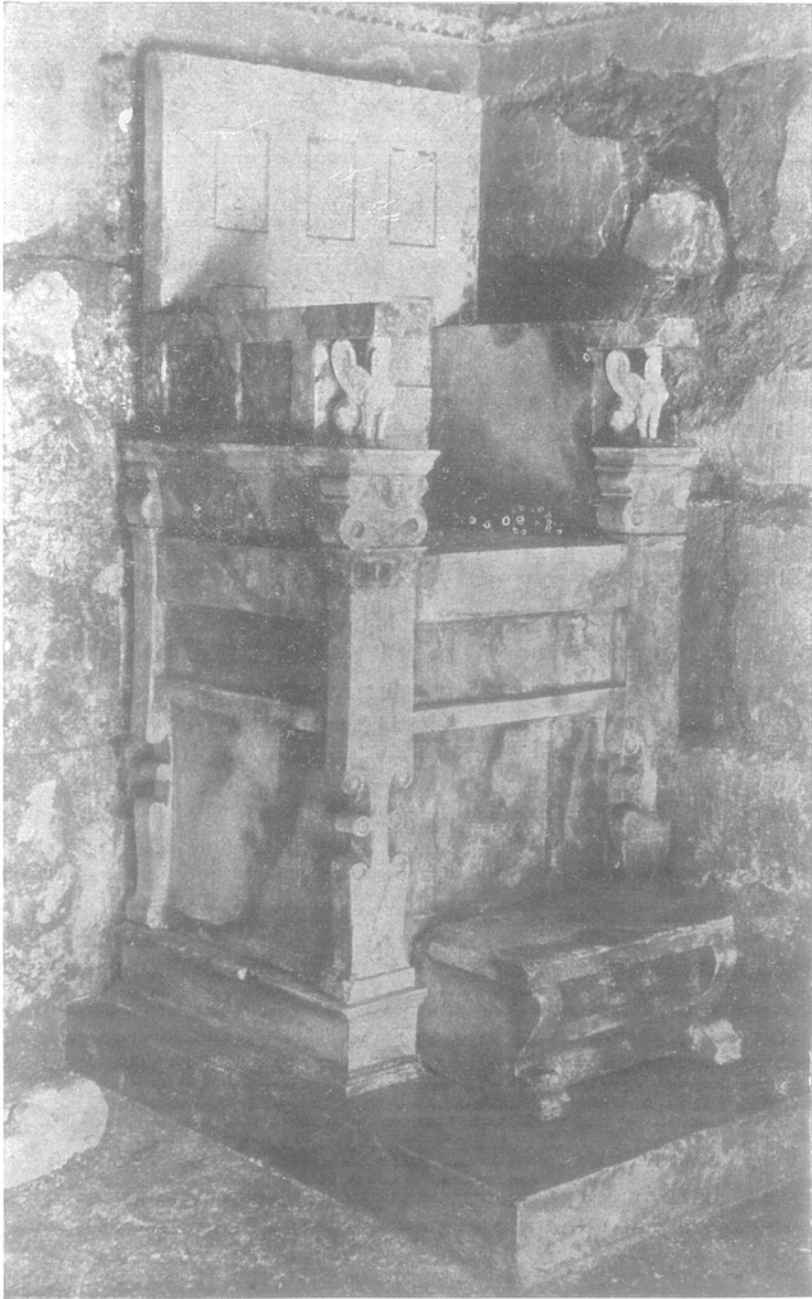

Πίναξ II. Ὁ ἐν τῷ τάφῳ τῆς Βεργίνας μαρμάρινος θρόνος μετὰ τὴν ἀναστήλωσιν

θον θεμέλια οικήσεων. Τὰ κτίσματα τοῦ πρώτου καὶ τοῦ δευτέρου στρώματος ἦσαν τετραγώνου κατόψεως. Εἰς τὸ τρίτον στρώμα ἐσημειώθησαν 13 καλύβαι κυκλικῆς κατόψεως, ἐκτισμένοι ἔνθεν καὶ ἔνθεν ἀνωμάλου καὶ ἀμελῶς ἐκτισμένου τοίχου. Ἡ διάμετρος τῆς μεγαλύτερας καλύβης ἐμέτρει 3,5 μ., τῶν δὲ λοιπῶν 1,30-1,50 μ. Μερικαὶ ἐκ τούτων διετήρουν τὴν εἴσοδον, ἄλλα δὲ καὶ τὴν ἐστίαν. Εἰς τὸ τέταρτον στρώμα ἐφάνη τετράγωνον πάλιν κτίσμα (εἰκ. 15), τοῦ ὁποίου οἱ τοῖχοι συνεδέοντο κατὰ τὰς γωνίας δι' ἰδίου κτιστοῦ κατασκευάσματος. Κατὰ τὴν γνώμην τοῦ κ. Κοτζιά τὸ ἀνώτατον στρώμα ἀνήκει εἰς τὴν πρώϊμον ἐποχὴν τοῦ σιδήρου τὸ δὲ κατώτατον ἀνέρχεται μέχρι τῆς μεσοχαλκῆς ἐποχῆς.

Δ'. ΒΕΡΟΙΑ

1. Ἐντὸς τῆς αὐλῆς τῆς παρὰ τὴν μεγάλην πλατεῖαν τῆς Βεροίας οἰκίας Ἰορδάνου Κοσμίδου, διὰ τῆς ὁποίας διέρχεται τὸ ἀρχαῖον τεῖχος τῆς πόλεως, ἐσημειώθη νεκροταφεῖον ῥωμαϊκῶν χρόνων, ἔνθα ὁ κ. Κοτζιάς ἀνεσκαψε τάφους τινὰς καθέτους ἄνευ ἐπενδύσεως, κεκαλυμμένους διὰ κεραμῶν ἢ ἀσβεστολιθικῶν πλακῶν. Ἐντὸς ἑνὸς ὤσειδοῦς εὐρυστόμου ἀγγείου μετὰ δύο ταινιοσχῆμων λαβῶν, εἰς ἑκατέραν τῶν ὁποίων ἦτο ἐξηρητημένος πῆλινος κρῖκος, εὐρέθησαν ἡμίκαυστα ὀστᾶ νεκροῦ. Τῶν τάφων τούτων, καθὼς καὶ ἄλλων, εἶχε χρησιμοποιηθῆ τὸ μαρμάρινον ὑλικὸν διὰ τὴν οἰκοδομὴν τοῦ ἐκείθεν διερχομένου τείχους, ἐξ οὗ προῆλθον ἐπιτύμβιοι πλάκες καὶ βωμοσειδεῖς στήλαι. Μία ἐκ τούτων φέρει ἀναγλύφους νεκρικὰς παραστάσεις κατὰ τὰς τέσσαρας πλευρὰς (εἰκ. 16), ἐπὶ τοῦ γείσου δὲ τῆς κυρίας ὄψεως ἐπιγραφὴν:

ΗΡΩΛΛΟΥΠΟΝ

ΛΙΑΥΛΗΝΟΣΜΑΞΙΜΟΣ

ΚΑΙΦΛΣΑΜΒΑΤΙΣΤΟΝΥΙΟΝ

*Ἄλλη ὁμοία (εἰκ. 17) φέρει τὸ ἐπίγραμμα:

ΒΑΣΣΙΛΗΣΠΟΣΙΝΕΝΘΑ

ΤΑΦΩΝΥΠΟΚΕΥΘΕΣΚΡΥΠΤΕΙ

ΚΛΕΙΝΟΝΑΜΑΣΤΡΙΑΝΟΝ

ΓΑΙΑΜΑΚΗΔΟΝΙΗ

ΦΟΙΒΟΥΦΟΡΜΙΝΓΩΝΥΠΟ

ΦΗΤΟΡΑΤΟΝΘΥΜΕΛΗΣΙΝ

ΠΑΝΤΩΝΩΝΜΕΛΕΩΝΙΣΤΟ

ΡΑΤΕΙΡΟΝΟΧΛΟΥ Ϊ)

1. Αἱ ὑπογραμμίσεις σημαίνουν συμπλοκάς γραμμάτων (ligaturae). Τὸ ἐπίγραμμα, ἀποτελούμενον ἐκ δύο ἐλεγειακῶν διστίχων, δύναται νὰ μεταγραφῆ οὕτως:

Βασσίλης πόσιν ἔνθα | τάφων ὑπὸ κεύθεσι κρύπτει

3 κλεινὸν Ἀμαστριανόν | γαῖα Μακηδονίη,

5 Φοίβου φορμίνγων ὑπο | φήτορα, τὸν θυμέλησιν

7 πάντων (τ)ῶν μελέων ἴστο | ρ', ἄ(π)ειρον ὄχλου.

*Ἡ γραφὴ ἄ(π)ειρον (στ. 8) ὀφείλεται εἰς τὸν καθηγητὴν κ. Ν. Παπαδάκιν. *Ἡ ἔννοια τῆς ἐκφράσεως ἄπειρον ὄχλου εἶναι πιθανῶς, ὅτι ὁ Ἀμαστριανὸς οὗτος, ὁ ὑποφῆτωρ τῶν φορ-

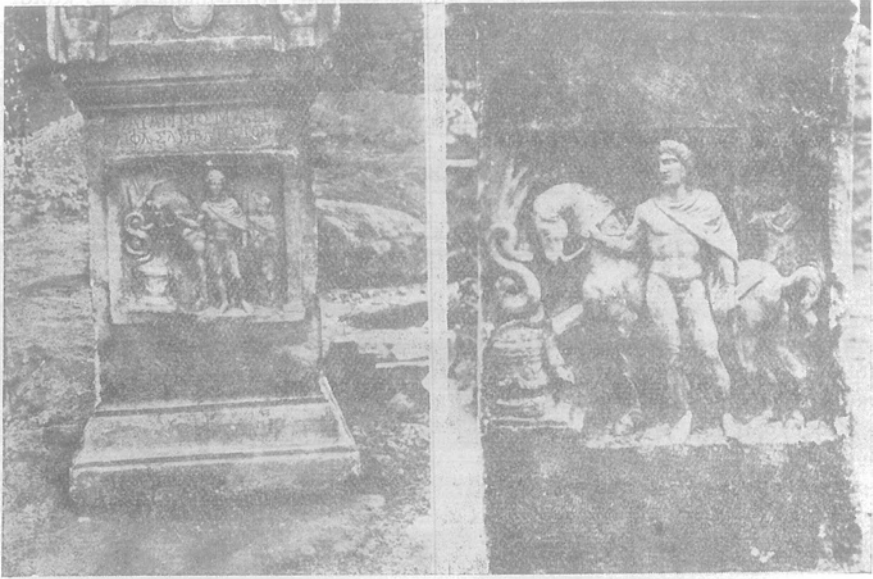

Εικ. 16. α : 'Επιτύμβιος βωμός ἐν Βεροίας. β-δ : 'Ανάγλυφα τῶν τριῶν πλευρῶν τοῦ ἰδίου βωμοῦ

Ἡ ἄλλη ὁμοία φέρει ἀναγλύφους προτομὰς ζεύγους καλῆς τέχνης (εἰκ. 18). Πᾶσαι ἀνάγονται εἰς τοὺς ῥωμαϊκοὺς χρόνους, πλὴν θραύσματος πλακός, περιέχοντος ἀπόσπασμα ἐπιγράμματος τοῦ Γ΄ αἰῶνος π. Χ. καὶ μιᾶς ἀναγλύφου καὶ ἐπιγεγραμμένης στήλης τοῦ τέλους τῆς ἑλληνιστικῆς ἐποχῆς.

2. Διανοιγομένης κατὰ τὸ θέρος τοῦ 1939 τῆς δημοσίας ὁδοῦ τῆς ἀγούσης ἐκ τῆς πλατείας Βεροίας πρὸς τὸ πάρκον τῆς Ἑλιᾶς, αἱ ἐπιτόπιοι ἀρχαί

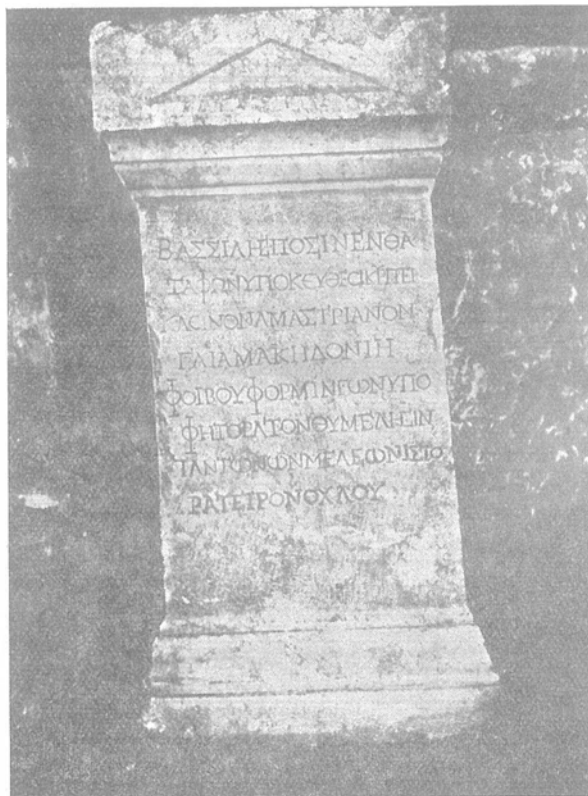

Εἰκ. 17. Ἐπιτύραφος βωμὸς ἐκ Βεροίας

ἀντεμετώπισαν τὴν ἀνάγκην τῆς κατεδαφίσεως τῆς παλαιᾶς ἐκκλησίας τῆς Ἁγίας Φωτίδας. Τὸ σ. Ὑπουργεῖον Παιδείας, μὴ παραγνωρίζον τὰς ἀνάγκας τῆς συγχρόνου ζωῆς τῆς πόλεως, κατόπιν γνωματεύσεως τοῦ τότε Ἐφόρου τῶν βυζαντινῶν ἀρχαιοτήτων κ. Ἄ. Ξυγγοπούλου, ἔδωκε τὴν ἄδειαν κατεδαφίσεως τῆς ἐν λόγῳ ἐκκλησίας — ἡ ὁποία ἄλλωστε οὐδὲν ἐνδιαφέρον παρουσίαζε ἀπὸ ἀρχιτεκτονικῆς ἀπόψεως, ἦτο δὲ καὶ ἐτοιμόρροπος — ὑπὸ τὸν ὄρον

μίγγων τοῦ Φοῖβου, ὁ γνώστης πάντων τῶν μελῶν τῶν ἀναφερομένων εἰς τὴν θυμέλην (δηλ. τὸ θέατρον) ἦτο μουσικὸς περιωπῆς τοῦ ὁποίου τὰ ἔργα δὲν ἦσαν νὰ τέρπουν τὸ πολὺ πλήθος. Τὸ ἐπιτύραμμα ἀνήκει, ὡς φαίνεται ἐκ τοῦ σχήματος τῶν γραμμάτων, εἰς τὸν 2ον αἰῶνα μ.Χ.

νά αποσπασθούν αἱ τοιχογραφία. Οὕτω καὶ ἐγένετο: Αἱ σημαντικότεραι τοιχογραφία, ἀναγόμεναι κατὰ τὴν γνῶμην τοῦ καθηγητοῦ κ. Ξυγγοπούλου πιθανῶς εἰς τὸ δεύτερον ἡμισυ τοῦ 15ου αἰῶνος, ἀπεσπάσθησαν ἐπιτυχῶς ὑπὸ τοῦ ἀρχιτεχνίτου συγκολλητοῦ Γ. Κοντογεώργη καὶ ἀπετέθησαν προσωρινῶς εἰς τὴν γειτονικὴν ἐκκλησίαν τοῦ Προφήτου Ἑλίου. Κατὰ τὴν κοτεδάφισιν τῆς ἐκκλησίας, γενομένην τῇ ἐποποιεῖα μου, ἀνευρέθη καὶ ἀρχαῖον ὕλικόν, τὸ ὁποῖον

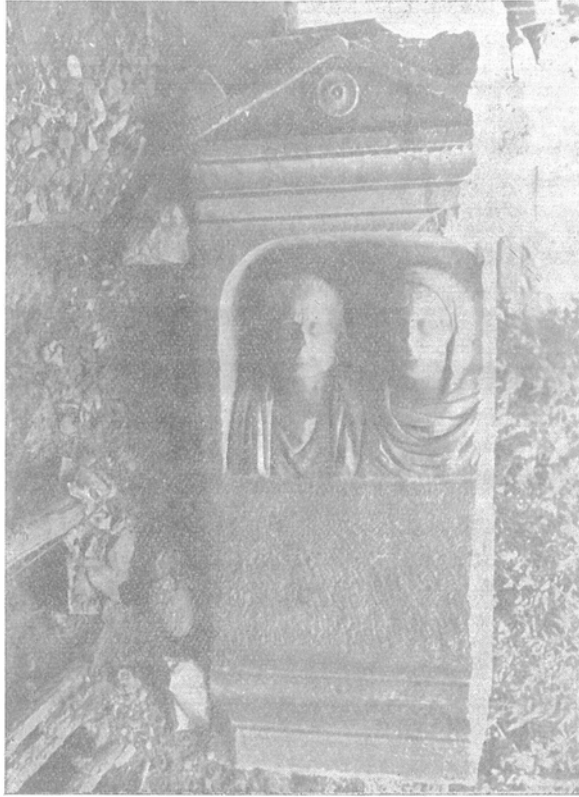

Εἰκ. 18. Ἐπιτύμβιος βωμὸς ἐκ Βεργοῖας

εἶχε χρησιμοποιηθῆ κατὰ τὴν οἰκοδομήν της, ἤτοι μία μαρμαρινὴ πλάξ ἐνεπίγραφος ἑλληνιστ. χρόνων (ἐποχῆς Ἀντιγόνου τοῦ Δώσανος ἢ Φιλίππου τοῦ Ε΄) μὲ ὀνόματα νικητῶν παλαιστικῶν ἢ μουσικῶν ἀγῶνων,¹⁾ ἐν Ἴωνικόν κιονόκρανον ἐφαρμένον ἑλληνιστικῶν χρόνων, ἄλλο ἄρτιον ῥωμαϊκῆς ἐποχῆς, ἐπίκρανον παραστάδος τῆς αὐτῆς ἐποχῆς καὶ τινὰ ἄλλα μικροτέρας σημασίας. Μετεκομίσθησαν καὶ ταῦτα μετὰ τῶν τοιχογραφιῶν εἰς τὴν ἐκκλησίαν τοῦ Προφήτου Ἑλίου.

1. Καθὼς βλέπω εἰς τὸν Δ ἡ μ ι τ σ α ν, Ἡ Μακεδονία κλπ. ἀριθ. 56 σελ. 67, ἡ ἐπιγραφή αὕτη εἶχε δημοσιευθῆ πρὸ 80ετίας περίπου ὑπὸ τοῦ Delacouliouche.

Ε'. ΠΑΛΑΤΙΤΣΑ

1. Ἀνασκαφαὶ καὶ ἔρευναι εἰς τὸ ἀνάκτορον τῆς Παλατίτσας καὶ τὸν τάφον τῆς Βεργίνας

Αἱ ἀνασκαφαὶ τῆς Παλατίτσας, γενόμεναι διὰ δαπάνης κυρίως τοῦ Πανεπιστημίου Θεσσαλονίκης με συμμετοχὴν τῆς ἀρχαιολογικῆς ὑπηρεσίας τοῦ Ὑπουργείου Παιδείας, ἐν μέρει δὲ καὶ τοῦ Ἐμπορικοῦ Ἐπιμελητηρίου Θεσσαλονίκης, ἤρχισαν τὸν Μάρτιον τοῦ 1938 ὑπὸ τὴν διεύθυνσιν τοῦ καθηγητοῦ κ. Κ. Ῥωμαίου, ἐσυνεχίσθησαν δὲ κατόπιν εἰς τρεῖς ἄλλας περιόδους:



Εἰκ. 19. Πρόσοψις τοῦ τάφου τῆς Βεργίνας

Ὀκτώβριον 1938, Μάρτιον καὶ Ὀκτώβριον 1939. Σκόπιμον εἶναι μαζί με τὰ ἀποτελέσματα τῶν ἐργασιῶν τῶν δύο τελευταίων περιόδων τοῦ 1939 νὰ μνημονεῦθῃ καὶ ὅ,τι προηγήθη κατὰ τὰς δύο περιόδους τοῦ 1938.

Δύο ἦσαν ἐξ ἀρχῆς αἱ κατευθύνσεις τῶν ἐργασιῶν τοῦ κ. Ῥωμαίου: ἡ ἔρευνα τοῦ τάφου τῆς Βεργίνας¹⁾ καὶ ἡ συνέχισις τῆς ἀποκαλύψεως τοῦ ἀνακτόρου τῆς Παλατίτσας.²⁾

Ὁ τάφος ἐκαθαρίσθη καὶ ἠρευνήθη κυρίως κατὰ τὴν πρώτην περίοδον τῶν ἀνασκαφῶν (Μάρτιον 1938).³⁾ Ἀλλὰ καὶ κατὰ τὰς λοιπὰς περιόδους

1. Ὁ τάφος οὗτος κεῖται πρὸς Β καὶ ὄχι μακρὰν τοῦ ἀνακτόρου.

2. Μῆρος τοῦ ἀνακτόρου εἶχεν ἀνασκάψει κατὰ τὸ 1861 ὁ ἐπιφανὴς Γάλλος ἀρχαιολόγος L. Heuzey. Ἡ δημοσίευσις ἐγένετο εἰς τὸ λαμπρὸν δίτομον ἔργον: Heuzey et Dau-met, Mission archéologique de Macédoine, Paris, 1876.

3. Πρβλ. Κ. Ῥ. Ῥωμαίου, Ὁ Μακεδονικὸς τάφος τῆς Βεργίνας, Μακεδονικὸν Ἡμερολόγιον 1940, σελ. 41-49.

έσυνεχίσθη ή έρευνα και ή μελέτη του μνημείου, δε έγινοντο και αι απαραίτητοι στερεωτικά, αναστηλωτικά και προστατευτικά έργασια.

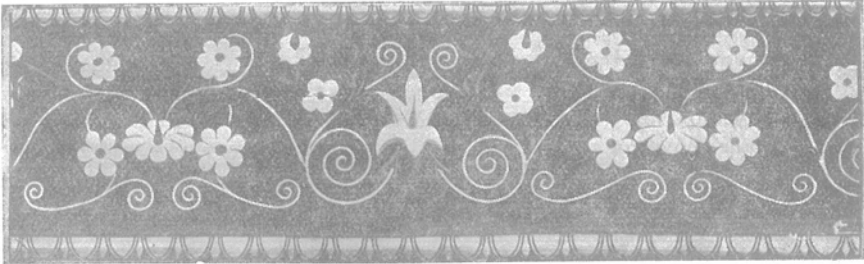

Εικ. 20. Ζωοφόρος της προσόψεως του τάφου της Βεργίνας

Το κτήριο έχει μήκος έξωτερικόν 8,65, πλάτος κατά την πρόσοψιν 7 και ύψος πλέον των 5 μ. Το όλον οικόδομημα καλύπτεται υπό καμάρας, κλειόμενης έμπρός (άντολικά) με

εϋθύ μέτωπον αρχαίου ναού. (Εικ. 19). Η ναοειδής αυτή πρόσοψις μορφοϋται διάτεσσάρων ήμικιώνων Ιωνικου ρυθμου, οι όποιοι βαστάζουν έπιστύλιον, ζωοφόρον με συμπλέγματα χρωματιστών άνθεμιών (Εικ. 20), γείσον και άέτωμα. Ως οικόδομικόν ύλικόν έχουν χρησιμοποιηθή πωροειδεις άσβεστόλιθοι.



Εικ. 22. Σφιγξ του θρόνου του τάφου της Βεργίνας

Το έσωτερικόν διαιρείται εις στενόν πρόδομον και θάλαμον ακριβώς τετράγωνον, εκάστη πλευρά του όποιου μετρεί 4,66 μ. Τόν πρόδομον εις ώρισμένον ύψος του τοίχου περιθέει διακοσμητική γραπτή ζώνη με θέματα, όπως και εις την ζωοφόρον, ειλημμένα εκ του κόσμου των άνθέων (Εικ. 21). Ο κυρίως νεκρικός θάλαμος φέρει εις το αυτό ύψος των τοίχων άπλην ταινίαν, όριζομένην από κυμάτια. Έδω φαίνονται αι όπαι των ήλων, εις τους όποιους θα ειχον έξαρτηθή τα όπλα, ένδύματα, δώρα κ.λπ. των νεκρών, τα όποια βέβαια δέν εύρέθησαν. Δύο διπλών κολοσσιαίων μαρ-



Είκ. 21. Διακοσμητική ταινία του προδρόμου του τάφου της Βεργίνας



Είκ. 23. Από την διακόσμηση του έν τῷ τάφῳ τῆς Βεργίνας θρόνου

μαρίνων θυρών (ύψους 3 μ.) τοῦ προδόμου καὶ τοῦ νεκρικοῦ θαλάμου εὐρέθησαν τὰ τεμάχια ἐντός τοῦ τάφου.¹⁾

Ἐντός τοῦ κυρίως θαλάμου εἰς τὸ βάθος καὶ κατὰ τὴν δεξιάν γωνίαν, ἀναστηλωθεῖς καὶ συμπληρωθεῖς κατὰ τὸ 1939, ὑψοῦται μέγας μαρμάρινος θρόνος,²⁾ ἀριστερά δὲ ὀρθογώνιον κτίσμα, εἶδος τραπέζης ἢ κλίνης, ἐπενδεδυμένον μὲ λευκὸν κονίαμα.

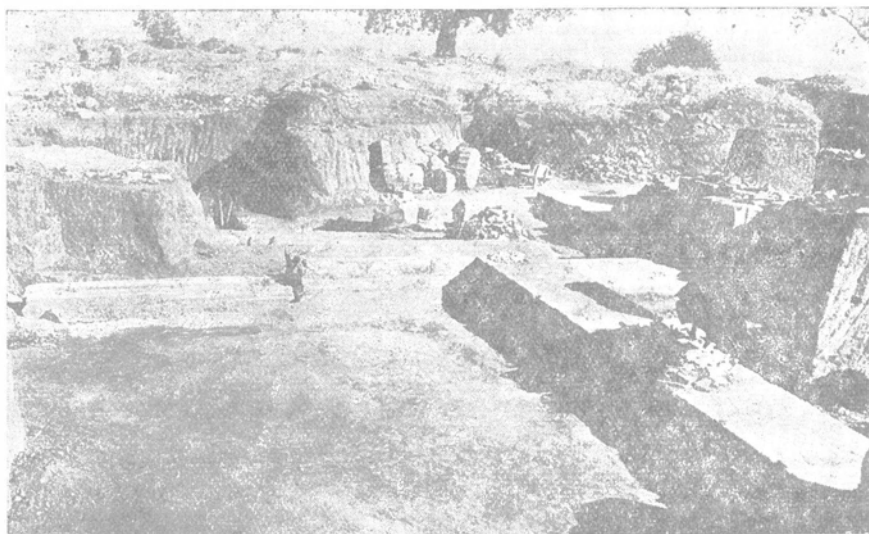

Εἰκ. 24. Ἐκ τῆς ἀνασκαφῆς τοῦ ἀνακτόρου τῆς Παλατίτσας. Ἐμπρός: ἡ αἴθουσα μὲ τὸ ψηφιδωτὸν δάπεδον

Ὁ θρόνος, ὡς φαίνεται ἐκ τοῦ μεγάλου του μεγέθους, ὕψους 2 μέτρων, (Πίν. II) δὲν εἶναι ἐπιπλον κοινῆς χρήσεως, ἀλλ' ἀφιέρωμα εἰς τὸν νεκρὸν. Αἱ γύψιναι σφίγγες τῶν βραχιόνων ποῦ φαίνονται εἰς τὸν πίν. II καὶ τὴν εἰκ. 22 ἔγιναν ἐκ τοῦ πρωτοτύπου, τὸ ὁποῖον, συγκολληθὲν ἐκ πολλῶν θραυσμάτων, ἀπόκειται τῶρα εἰς τὸ Μουσεῖον Θεσσαλονίκης. Τὸ ὠραῖον τοῦτο μνημεῖον, τὸ ὁποῖον εἶναι πρωτοφανὲς εἰς μακεδονικὸν τάφον, ἔφερε καὶ γραπτὴν διακόσμησιν, ἐκ τῆς ὁποίας τῶρα σώζεται μόνον μέρος κατὰ τὴν ἐτέραν τῶν πλευρῶν, ἔνθα εἰκονίζονται δύο γρῦπες κατασπαράσσοντες ἔλαφον (εἰκ. 23).

Ἡ ἀνασκαφὴ τοῦ ἀνακτόρου κατὰ τὴν πρώτην περίοδον (Μάρτιον 1938) περιωρίσθη εἰς τὸν καθαρισμὸν τῶν ἀνεσκαμμένων χώρων κατὰ τὸ ἀνατολικὸν τμήμα, ὅπου εἶχον ἐργασθῆ οἱ Γάλλοι ὑπὲρ τὸν Heuzey κατὰ τὸ 1861. Ἡ ἐργασία αὕτη ἦτο ἀναγκαία διὰ νὰ ἔλθουν πάλιν εἰς φῶς τὰ παλαιὰ εἰρήπια,

1. Ἡ καταστροφὴ τῶν θυρῶν καὶ ἐν γένει ἡ σύλησις τοῦ τάφου φείνεται νὰ εἶχε γίνῃ κατὰ τὸν παρελθόντα αἰῶνα, μετὰ τὸ 1861, δηλ. μετὰ τὰς ἀνασκαφὰς τοῦ Heuzey, εἰς τὸν ὁποῖον ὁ τάφος οὗτος ἦτο ἄγνωστος.

2. Καὶ ὁ θρόνος εὐρέθη εἰς τεμάχια. Ἡ ἀναστήλωσις ἀφήκε μερικὰ κειά, τὰ ὁποῖα ἀνεπληρώθησαν διὰ γύψου.

δσα έσώθησαν από την καταστροφήν τών χωρικών, τά όποια έκ τής παρόδου τριών τετάρτων περίπου αιώνας είχον καλυφθή έκ νέου από σωρούς χωμάτων.

Κατά την περίοδον του Σεπτεμβρίου του 1938 έξηκολούθησεν ή έργασία εις τό αυτό τμήμα, ότε έξηκριβώθη ότι ό χώρος ό κείμενος πρός Ν τής θόλου δέν είχεν έρευνηθή υπό τών Γάλλων, άρκεσθέντων νά βεβαιώσουν τό σχέδιον τής κατόψεως μόνον έκ τών σωζομένων τότε τοίχων. 'Η έρευνα έξετάθη και εις τό δυτικόν τμήμα του άνακτόρου. ΝΔ τής θόλου άπεκαλύφθη μέγα δωμάτιον μέ δάπεδον έκ ψηφιδωτου και ώραιον μαρμάρινον κατώφλιον (εικ. 24). Κατά τό δυτ. άκρον του άνακτόρου άπεκαλύφθησαν δύο εύρύτατοι χώροι (14 Χ 14 μ. περίπου), έπεστρωμένοι διά μαρμαροθετημάτων.



Είκ. 25. Κέραμος καλυπτήρ του άνακτόρου τής Παλατίτσας

Κατά την αύτην περίοδον εύρέθη και ό έτερος τάφος, ό άνασκαφείς και δημοσιευθείς υπό του Heuzey ¹⁾ εις έρειπιώδη κατάστασιν, διότι ή καμάρα του είχε καταρρεύσει. Έκαθαρίσθη έν μέρος, όχι μέχρι του δαπέδου, άλλ' όσον ίνα βεβαιωθή ότι πρόκειται περί του δημοσιευθέντος τάφου.

Κατά την τρίτην και τετάρτην περίοδον τών άνασκαφών (Μάρτιον και Όκτώβριον 1939) έβεβαιώθη, ότι τό πλάτος του άνακτόρου δέν ήτο 78 μ., ώς έπίστευον οί Heuzey - Daumet, άλλ' 87, διότι έξηκριβώθη, ότι ό βόρ. τοίχος, τόν όποϊον οί Γάλλοι έθεώρουν άναλημματικό, ήτο ό έξωτερικός τοίχος του άνακτόρου. Όθεν έζητήθη διά δοκιμαστικών τομών ό άναλημματικός τοίχος, ό όποϊος έπρεπε νά ύπάρχη κάπου βορειότερον· τό μόνον άποτέλεσμα ήτο ή άποκάλυψις νεκροταφείου χριστιανικού με 13-14 νεκρούς και όλίγα πτωχά κτερίσματα.

Κατά την άνασκαφήν του βορ. τοίχου άνευρέθη ή Β Δ γωνία του άνακτόρου. Έπίσης άπεκαλύφθη και ή ΝΔ, ένθα οί όρθοστάται είχον διατηρηθή εις καλήν κατάστασιν. Παρατηρήθη τότε ότι ύπεράνω τών όρθοστατών ούδαμου έσημειώθησαν λίθοι. Τοϋτο σημαίνει ότι ή ύπόλοιπος τοιχοδομία συνίστατο έξ άπλής πλινθοδομής.

Κατά τόν Μάρτιον του 1939 έγένετο άνασκαφή κατά τό Ν τμήμα τής δυτ. πλευράς, ένθα εύρέθησαν διάφοροι μικροί χώροι όχι φανεράς χρήσεως. Κατά την περίοδον αύτην ήρχισεν ή άνασκαφή του περιστυλίου τής αύλης έκ τής ΝΑ γωνίας, άνευρεθέντος τμήματος τριγλύφου και έπιστυλίου. Αυτά ύπήρξαν οί προάγγελοι σειράς αρχιτεκτονικών μελών, κατά την τελευταίαν άνασκαφικήν περίοδον άποκαλυφθέντων, ήτοι σπονδύλων δωρικών κιόνων,

1. L. Heuzey, Le mont Olympe et l'Acarnanie, Paris 1860.

ἐπιστυλίων, τριγλύφων, γείσων καὶ ἑνὸς ἐξαιρέτου δωρικοῦ κιονοκράνου. Ἄξιόσημειωτον εὐρημα τῶν τελευταίων ἡμερῶν τῆς ἀνασκαφῆς τοῦ Ὀκτωβρίου τοῦ 1939 ὑπῆρξε μέγα ἰωνικὸν κιονόκρανον ἀμφικίονος, ὅμοιον πρὸς τὸ μεταφερθὲν ὑπὸ τῶν Γάλλων εἰς Παρισίους καὶ ἀποκείμενον τῶρα εἰς τὸ Μουσεῖον τοῦ Λούβρου.¹⁾

2. Κατὰ μῆνα Μάϊον τοῦ 1939 ὑπὸ συνεργείου ἐνεργοῦντος σκαφικὰς ἐργασίας πρὸς κατασκευὴν γεφύρας ἐπὶ τῆς ἐπαρχιακῆς ὁδοῦ Βεροίας - Κατερίνης, 1 1/2 περίπου χιλιόμετρα δυτικῶς τοῦ χωρίου Μετόχι,²⁾ ἀνευρέθη μαρμάρινος βωμὸς ἐνεπίγραφος, ῥωμαϊκῶν χρόνων, ἀποκεκρουσμένος. Ἐπὶ τῆς κυρίας ὄψεως φέρει ἀναθηματικὴν ἐπιγραφὴν πρὸς τὴν θεὰν Ἄρτεμιν, τῆς ὁποίας ἱερὸν φαίνεται ὅτι ὑπῆρχε κατὰ τὴν περιοχὴν τοῦ τόπου τῆς εὐρέσεως Ἐκτὸς τῆς ἀναθηματικῆς ταύτης ἐπιγραφῆς, ἀργότερα καὶ κατὰ διάφορα χρονικὰ διαστήματα εἶχον χαραχθῆ καὶ ἄλλαι (περὶ τὰς 15) ἐπιγραφαί, περιέχουσαι ἀπελευθερωτικὰς πράξεις — πολλαὶ τῶρα εἶναι ἔλλιπεις — καὶ καλύπτουσαι ὄλας τὰς ἐπιφανείας τοῦ βωμοῦ, μὴδὲ τῆς βάσεως καὶ τῶν ἀετωμάτων ἐξαιρουμένων. Σῶζονται τῶρα ἐν ὄλῳ ἢ ἐν μέρει περὶ τοὺς ἑκατὸν στίχοι. Αἱ ἀπελευθερωτικαὶ πράξεις ἔφερον καὶ χρονολογίας, ἐξ ὧν πλήρεις σῶζονται πέντε. Ἡ παλαιότερα εἶναι τοῦ 189, ἡ δὲ νεωτέρα τοῦ 243 μ. Χ.³⁾

5'. ΠΙΕΡΙΑ

Μεταξὺ τῶν χωρίων Κουντουριώτισσα καὶ Καλύβαι τῆς Πιερίας ὁ κ. Κοτζιάς ἀπεκάλυψε νεκροταφεῖον τῆς πρωΐμου ἐποχῆς τοῦ σιδήρου (early iron age), ἐρευνήσας δώδεκα τάφους κιβωτιστήριους, ἐκτισμένους καὶ κεκαλυμμένους δι' ἀκατεργάστων ἀββεστολιθικῶν πλακῶν πάχους 0,10 μ. Ἐκαστος τάφος, κείμενος ὑπὸ μαστοειδῆς ἔξαρμα γῆς ὕψους 0,50 — 0,80 μ. περιεῖχε ἀνά ἓνα νεκρὸν ἐκτάδην κείμενον ἐπὶ φυσικοῦ ἐδάφους. Κτερίσματα: κύλικες ὑψίποδες ἢ μετὰ ταπεινοῦ ποδός, φιάλαι, σκύφοι, μία ὕδρια ἄνευ ποδός, χαλκοὶ δακτύλιοι, πόρπαι χαλκαὶ μὲ σπείρας — αἱ λεγόμεναι *spectacle-fibulae* — κ. ἄ. κατὰ τὸ πλεῖστον ἄρτια.

Ζ'. ΕΥΡΩΠΟΣ ΠΑΙΟΝΙΑΣ

Εἰς τὸ χωρίον Εὐρωπος (πρώην Ἀσικλάρ) τῆς ἐπαρχίας Παιονίας ὁ κ. Κοτζιάς ἠρευνήσε κατὰ τὸ 1938 τάφον ῥωμαϊκῶν χρόνων καμαροσκέπαστον, ἀποτελούμενον ἐκ τριῶν θαλάμων, κατ' εὐθείαν συνεχομένων. Εἰς τὸν πρῶτον θάλαμον εἶχον ταφῆ πολλοὶ νεκροί, εἰς δὲ τοὺς λοιποὺς ἀνά εἷς. Κτερίσματα πτωχά, πρὸ πάντων ψηφίδες περιδεραιῶν, δακτύλιοι κ.λ.π. ἐξ ὑαλώδους μάζης. Εἰς τὸ παρὰ τὸ χωρίον ὕψωμα — τὴν ἀκρόπολιν κατὰ τὸν κ. Κοτζιάν — ἀνευ-

1. Διὰ τὸ κιονόκρανον τοῦτο, καθὼς καὶ διὰ τὸ δωρικόν, ἀλλὰ καὶ γενικὰ διὰ τὸ ἀνάκτορον τῆς Παλατίτσας βλ. τὸ ἄρθρον τοῦ Κ. Ρωμάου, Τὸ ἀρχαῖο μακεδονικὸ ἀνάκτορον τῆς Παλατίτσας εἰς τὸ περιοδικὸν Φάρος τῆς Βορ. Ἑλλάδος, 1940 σελ. 215 - 220.

2. Τὸ χωρίον, ἢ μάλλον ὁ συνοικισμὸς Μετόχι κεῖται μεταξὺ τῆς γεφύρας τοῦ Ἀλιάκμονος καὶ τῆς Παλατίτσας.

3. Ὁ καθηγητὴς κ. Ρωμαῖος, ὁ ὁποῖος πρῶτος μετέβη ἐπὶ τόπου μετὰ τὸ Ἐφόρου κ. Κοτζιά καὶ ἐμερίμνησε νὰ μεταφερθῆ διὰ δαπάνης του ὁ βωμὸς εἰς τὸ σχολεῖον Βεργίνας, εἶχε τὴν καλωσύνην νὰ μοῦ ἀναθέσῃ τὴν δημοσίευσιν. Ἡ φιλοξενία τοῦ σεβαστοῦ μου διδασκάλου εἰς τὴν Βεργίναν τὸν Ὀκτώβριον τοῦ 1939 καὶ αἱ διευκολύνσεις του μοῦ παρέσχον τὴν δυνατότητα νὰ μελετήσω τὸ εὐρημα καὶ νὰ λάβω φωτογραφίας, ἔκτυπα κλπ. Ἐλπίζω τὰ κείμενα νὰ ἴδουσι σύντομα τὸ φῶς τῆς δημοσιότητος.

ρέθησαν δύο γυναικεῖα εἰδώλια ἑλληνιστικῶν χρόνων καὶ δύο κέραμοι, φέροντες ἐνοσφράγιστον ἐπιγραφὴν ΕΥΡΩΠΟΥ.¹⁾ Ὁ κ. Κοτζιάς ἐσημείωσεν ἐπίσης δύο προϊστορικοὺς συνοικισμοὺς (ἓνα ἐπὶ τῆς τούμπας, τῆς κειμένης πρὸς δ. τῆς ἀκροπόλεως καὶ εἰς τὸ ἄκρον τοῦ σημερινοῦ χωρίου Εὐρώπος καὶ ἕτερον ἐπὶ ὑψώματος ἀπέχοντος 3/4 ὥρας δυτικῶς τοῦ γειτνιαζόντος χωρίου Τούμπας) καὶ περίβολον ἀρχαίας πόλεως μεταξὺ Τούμπας καὶ Γοργόπης.



Εἰκ. 26. Τορευτὴ παραγναθὴς χαλκοῦ κράνους ἐξ Ἀγίου Γεωργίου Γρεβενῶν

Η'. ΔΥΤΙΚΗ ΜΑΚΕΔΟΝΙΑ

1. Εἰς Μαυροπηγὴν (πρῶην Καραμπουνάρ) τῆς Ἑορδαίας καὶ ἐπὶ λόφου ὑψουμένου ΒΔ τοῦ χωρίου ὁ κ. Κοτζιάς τὸ 1938 ἐβεβαίωσεν ἐρείπια ἀκροπόλεως. Κατὰ τοὺς ἀνατ. πρόποδας τοῦ λόφου τούτου ἀπεκάλυψε τάφον τῆς πρωΐμου ἐποχῆς τοῦ σιδήρου (early iron age), ὅμοιον πρὸς τοὺς ἐν Πιερίᾳ εὑρεθέντας,²⁾ ἐντὸς τοῦ ὁποίου εἶχε ταφῆ εἰς νεκρὸς ἐκτάδην. Παρὰ τὴν κεφαλὴν τοῦ σκελετοῦ εὑρέθη διάδημα ἐκ χαλκοῦ ἐλάσματος, χαλκῆ πόρπη ἐκ δύο σπειρῶν ἀποτελουμένη (spectacle-fibula) κ. ἄ. ΝΔ δὲ τοῦ χωρίου καὶ εἰς ἀπόστασιν ἡμισείας ὥρας, κατόπιν ἀνασκαφῆς ἀνεῦρεν ἀναθηματικὰς ἀναγλύφους πλάκας, ἐικονίζουσας

Δία κατ' ἐνώπιον, κρατοῦντα σκῆπτρον καὶ κεραυνόν. Ἱερὸν ΔΙΟΣ ΜΕΓΙΣΤΟΥ — κατὰ τὰς ἐπιγραφὰς τῶν πλακῶν — φαίνεται ὅτι ὑπῆρχεν ἐκεῖ που.

2. Εἰς σκαφικὰς ἐργασίας ἐνεργουμένας παρὰ τὸν Ἀγιον Γεωργιον Γρεβενῶν ἀνευρέθη παραγναθὴς χαλκοῦ χυτοῦ κράνους, ἐν ᾗ εἰκονίζεται μὲ

1. Ἡ τοποθέτησις τῆς Εὐρώπου εἰς τὸ χωρίον Ἀσικλάρ εἶναι ἀσφαλῆς κατόπιν τῆς πρὸ ἐτῶν ἐκεῖ εὑρεθείσης τιμητικῆς ἐπιγραφῆς τῆς πόλεως τῶν Εὐρωπαίων, ἀνακηρυξάσης τὸ 108 π. Χ. τὸν Μάρκον Μινούκιον Ῥοῦφον εὐεργέτην «διὰ τὸν πρὸς τοὺς Γαλάτας, Σκορδίστας καὶ Βέσσους καὶ τοὺς λοιποὺς Θρᾶκας πόλεμον». (Βλ. Σ. Κογγέαν, «Ἑλληνικά 5 (1932) σελ. 5 κ. ἐ. Πρβλ. Ἀ. Κεραμόπουλλον, Ἀρχ. Ἐφημερίς 1932 σελ. 107). Χαρακτηριστικὸν θραῦσμα μαρμαρίνης θύρας μακεδονικοῦ τάφου ἑλληνιστικῶν χρόνων εἶδον ἐγὼ πρὸ ἐτῶν ἐντειχισμένον εἰς τὴν βρύσιν τῆς πλατείας τοῦ χωρίου.

2. Βλ. ἀνωτέρω σελ. 490.

ζωηρώς ανάγλυφον τρόπον Νίκη πτερωτή, φέρουσα ποδήρη χιτώνα δωρικόν καί κρατοῦσα δόρυ καί ἀσπίδα. Ἄνω φέρει δύο ὀπὰς ἀναρτήσεως. Φαίνε-



Εἰκ. 27. Χαλκοῦν ἀγαλμάτιον Λάρητος ἐκ Ῥοδόνα Δοϊράνης

ται ὅτι κάποτε, φθαρέντος ἴσως τοῦ λοιποῦ κράνου, ἀπεκόπη ἢ παραγναθὶς καὶ ἐχρησιμοποίηθη κατόπιν ὡς περιάπτου κόσμημα. Ἐπιμελὴς ἐργασία Ῥωμαϊκῶν χρόνων. (Εἰκ. 26).

Θ'. ΔΟΙΡΑΝΗ

Εἷς τινὰ ἀγρὸν παρὰ τὸ χωρίον Ῥοδῶνας (πρῶην Ρόμπονον) τῆς περιφερείας Δοϊράνης ἀνευρέθη χαλκοῦν ἀγαλμάτιον Λάρητος ἄρτιον ἐπιμε-

λοῦς ἐργασίας. Φέρει βραχὺν χιτῶνα ἐζωσμένον καὶ κρατεῖ διὰ τῆς ἀνυψουμένης δεξιᾶς ῥυτὸν ἀπολήγον εἰς κεφαλὴν ζώου, διὰ δὲ τῆς προβαλλομένης δεξιᾶς φιάλην ὀμφαλωτήν. Ὑψ. 0,215 μ. (Εἰκ. 27).

Γ. ΧΑΛΚΙΔΙΚΗ

1. Ἐν Τορῶνῃ Χαλκιδικῆς, ἐπὶ τοῦ φερωνύμου κόλπου καὶ ὑπὸ τὸ μεσαιωνικὸν κάστρον, ἐκτισμένον ἐξ ἀρχαίου ὕλικου, ὁ κ. Κοτζιάς ἐσημείωσεν ἄφθονα δοσρακα χειροποιήτων προϊστορικῶν ἀγγείων ἀμαυροχρῶμων καὶ ἐγγα-

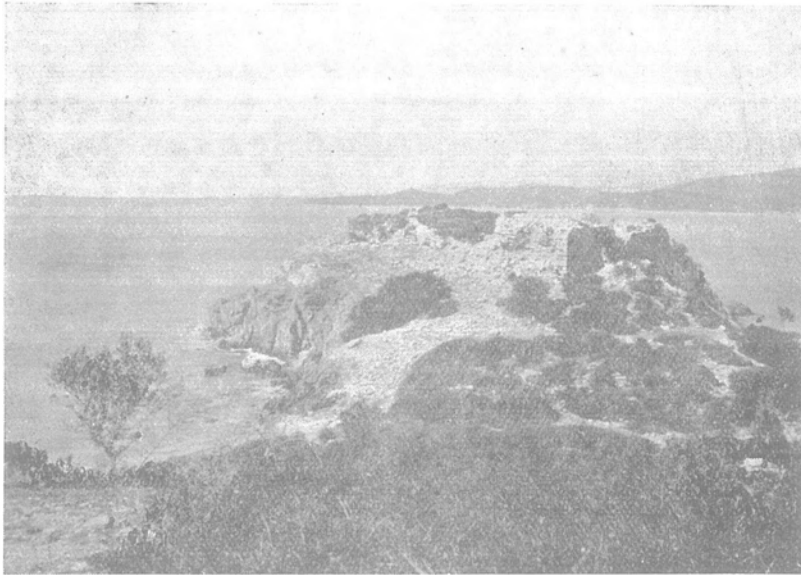

Εἰκ. 28. Ἀποψὶς τῆς χερσονήσου τῆς Τορῶνης

ράκτων, διεπίστωσε δὲ ὅτι ἡ ἀρχαία πόλις, ἔνθα ἐρείπια μικροῦ ναοῦ, ἐξετείνετο πρὸς νότον καὶ ὑπερθεν τοῦ κάστρου, πρὸς ἀνατολὰς δὲ αὐτοῦ ἡ ῥωμαϊκὴ καὶ ἡ χριστιανικὴ, ἐν ᾗ παρετήρησε γλυπτὰ τινὰ παλαιοχριστιανικῆς ἐκκλησίας. (Πρβ. εἰκ. 28).

2. Εἰς μικρὰν κοιλάδα νοτίως τοῦ χωρίου Νέος Μαρμαρᾶς (κατὰ τὴν δυτικὴν ἀκτὴν τῆς Σιθωνίας) ὁ κ. Κοτζιάς ἠρεύνησεν ἐν μέρει παλαιοχριστιανικὴν ἐκκλησίαν καὶ προϊστορικὸν τινὰ συνοικισμόν ἐπὶ ταπεινῆς ἡμικατεστραμμένης τούμπας κατὰ τὸ ἄκρον τῆς κοιλάδος κειμένης.

3. Κατὰ τὸν Ἄγιον Νικόλαον (περιφέρεια Συκιᾶς, ἐπὶ τῆς Σιθωνίας) ὁ κ. Κοτζιάς ἠρεύνησε δύο προϊστορικοὺς συνοικισμούς. Ὁ εἷς ἐξ αὐτῶν, κείμενος ἐπὶ δύο ὑψώματων παρὰ τὴν παραλιακὴν θέσιν Πύργοι ἔφερεν ἐπὶ τῆς ἐπιφανείας δοσρακα, τὰ ὅποια ἀνήρχοντο εἰς τὴν μέσσην χαλκὴν ἐποχὴν (middle bronze age) καὶ κατήρχοντο μέχρι τῶν βυζαντινῶν χρόνων. Ὁ ἕτερος συνοικισμὸς κεῖται ἐπὶ τῆς κορυφῆς τοῦ ὑψώματος « Βέτρινο » (Πρβ. εἰκ. 29) περιβαλλομένου ὑπὸ περιβόλου ἐλληνικῶν ἢ ἐλληνιστικῶν χρόνων.

Ἐντὸς τοῦ περιβόλου καὶ κατὰ τὸ δυτικὸν ἄκρον τοῦ ὑψώματος εὐρέθησαν ὀλίγα ὄστρακα χειροποιήτων ἀγγείων ἄμαυροχρῶμων, ἄφθονα δὲ γραπτῶν (μελανὰ ἢ καστανόχροα φυλλοειδῆ κοσμήματα ἐπὶ ἐδάφους σιλιπνοῦ ὑπερύθρου ἢ ὑποκιτρίνου). Ἐξῶθι καὶ πρὸς ἀνατ. τοῦ περιβόλου εἰς δύο μικρὰς τούμπας εὐρέθησαν ὄστρακα χειροποιήτων ἀγγείων ἄμαυροχρῶμων, ἐγχαράκτων καὶ τινων ἐγχρῶμων. Αἱ ἀνωτέρω ἐν Χαλκιδικῇ ἔρευναι ἐγένοντο κατὰ τὸ ἔτος 1938.

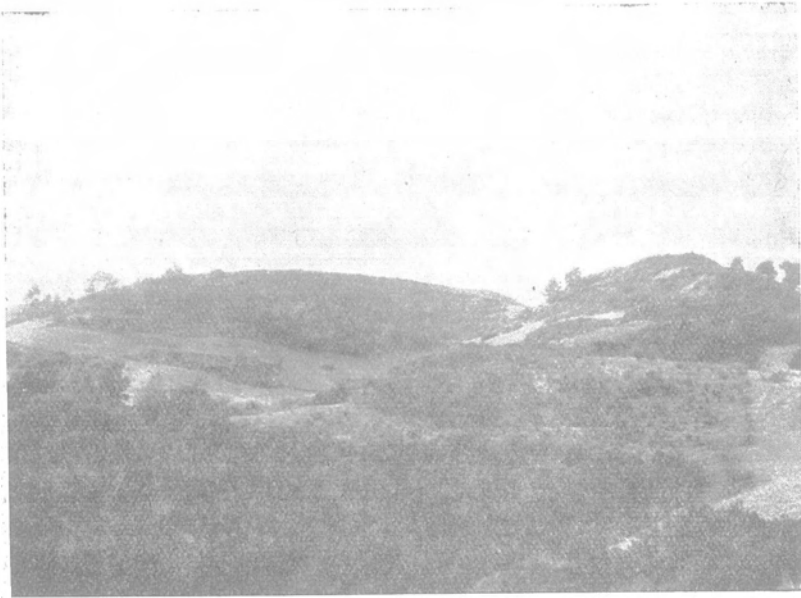

Εἰς. 29. Τὸ ὕψωμα «Βέτρινο» παρὰ τὸν Ἅγιον Νικόλαον Χαλκιδικῆς, ἐνθα τρεῖς προϊστορικοὶ συνοικισμοὶ καὶ περίβολος ἀεροπόλεως

4. Κατὰ μῆνα Αὐγούστου 1939 κατόπιν ἐντολῆς τοῦ σ. Ὑπουργείου Ὀρησκευμάτων μεταβάς εἰς Πολύγυρον προέβην εἰς τὴν καταγραφὴν τῆς ἀρχαιολογικῆς συλλογῆς τοῦ ἐκεῖ δικηγόρου κ. Ἰ. Λαμπροπούλου. Ἡ συλλογὴ αὕτη περιλαμβάνει περὶ τὰς τέσσαρας ἑκατοντάδας ἀντικειμένων — κατὰ τὸ πλεῖστον ἀγγεῖα, μετάλλια ἀντικείμενα, πῆλινα εἰδῶλια κ.ά. Τὰ σημαντικώτερα πράγματα, διὰ τὰ ὅποια ἀξίζει νὰ γίνῃ λόγος ἐν τῷ παρόντι, εἶναι μία κύλιξ μελανόμορφος τοῦ τύπου Augenschale (δύναται νὰ χρονολογηθῇ περὶ τὸ 535 π. Χ.), εἰς τὴν ὁποίαν εἰκονίζεται ἕνθεν μὲν προτομὴ Ἀπόλλωνος Κιθαρῶδου, ἕνθεν δὲ κεφαλὴ Διονύσου, μία πρόχους ἀρίστης διατηρήσεως τῆς τελευταίας περιόδου τοῦ μελανομόρφου ρυθμοῦ μὲ παραστάσεις τριῶν μορφῶν ἐπὶ ἐπιθέτου κιτρινωποῦ ἐδάφους καὶ μία πελίκη ἐρυθρόμορφος μὲ παράστασιν ἐπὶ τῆς κυρίας ὄψεως Διὸς καὶ Ἑρμοῦ μετρίας μὲν διατηρήσεως, ἀλλ' ἀρίστης τέχνης τοῦ 2ου τετάρτου τοῦ 5ου αἰῶνος π. Χ.

ΙΑ'. ΤΣΑΓΕΖΙ ΑΜΦΙΠΟΛΕΩΣ

Παρά τὸ Τσάγεζι, κείμενον εἰς τὰς ἐκβολὰς τοῦ Στρυμόνος, ὄχι μακρὰν τῆς Ἀμφιπόλεως, ὁ κ. Κοτζιάς ἠρεύνησε τρεῖς τάφους, τοὺς ὁποίους προηγουμένως εἶχον συλῆσει ἀρχαιοκάπηλοι. Ὁ εἷς ἐκ τούτων — θάλαμος κα-

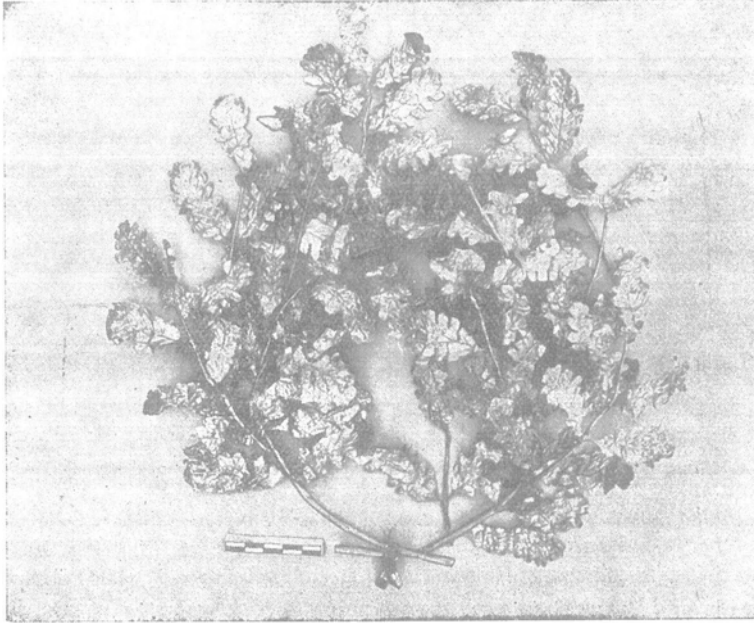

Εἰκ. 30. Χρυσοῦς στέφανος ἐκ τάφου τοῦ Τσάγεζι Στρυμόνος

μαρωτός, ἔχων εἰς τὴν πρόσοψιν θύραν ἄνευ θυροφύλλων — ἦτο ἐκτισμένος δι' εἰργασμένων πωρολίθων καὶ ἐπικεχρισμένος ἔσωθεν διὰ λεπτοῦ κονιάματος. Κατὰ τὴν γένεσιν τῆς καμάρας περιέθεε τοὺς τοίχους πολύχρωμος γιρλάνδα ἐκ φύλλων δάφνης, διακοπτομένη ὑπὸ ταινιοσχίμων δεσμών ἀνά 0,50 μ. Ἐντὸς τοῦ τάφου εὐρέθησαν τὰ ὀστά τριῶν νεκρῶν. Τὰ κτερίσματα ἦσαν σημαντικά: Χρυσοῦς στέφανος με φύλλα δρυὸς (εἰκ. 30), χρυσοῦν περιδέριον, ἐλασμάτια χρυσοῦ με ἐμπιέστους παραστάσεις Ἐρώτων, ἀργυρᾶ ὕδρια με τόρευμα Νίκης ὑπὸ τὴν κάθετον λαβὴν, χαλκοῦς ἐπίχρυσος στέφανος με φύλλα ἐλαίας, θραύσματα ὀστεῖνης κίστης, ὑάλινα ἀντικείμενα, ὑπολείμματα ἀργυροϋφάντων ὕφασμάτων κ.ἄ. Ὁ δεύτερος τάφος, εὐρεθεὶς εἰς ἀπόστασιν 5 μ. ΒΑ τοῦ προηγουμένου, ἦτο κάθετος με πωρίνην ἐπέπνυσιν καὶ στέγασμα ἀμφικλινές ἐκ πωρίνων πλακῶν. Αἱ ἐπιφάνειαι τῶν τοίχων ἦσαν ἐπικεχρισμέναι διὰ κονιάματος, καθὼς καὶ τὸ δάπεδον. Ἡ νεκρά — διότι γυναικὸς ἦτο ὁ τάφος — εἶχεν ἀποτεθῆ ἐπὶ κτιστῆς δι' ὤμων πλίνθων κλίνης. Τὰ σημαντικώτερα τῶν εὐρημάτων τοῦ τάφου τούτου ἦσαν: χρυσοῦς στέφανος με φύλλα ἐλαίας (εἰκ. 31), περιδέριον, ζευγὸς ἐνωτίων με παραστάσεις Ἐρωτιδέων,

δακτύλιος (εικ. 32), δανάκη, ἅπαντα χρυσᾶ, χαλκοῦν κάτοπτρον, φιάλη καὶ στλεγγίς χαλκαῖ, δαστέϊνα ἀντικείμενα ἐπίχρυσα, ὑπολείμματα χρυσοῦφάντου ὑφάσματος πεποικιλμένου διὰ μικρῶν χρυσῶν χανδρῶν (εὑρέθησαν περὶ τὰς 190 τοιαῦται), σκῦφος μελαμβαφῆς κ.ἄ. Εἰς τὸν τρίτον τάφον, ὁμοιον πρὸς τὸν

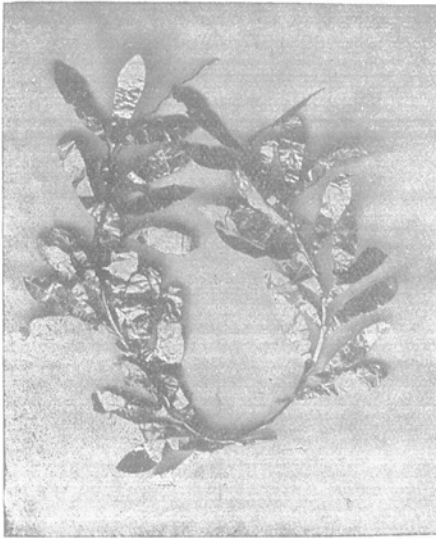

Εἰκ. 31. Χρυσοῦς στέφανος ἐκ τάφου τοῦ Τσάγεζι Στρυμόνος

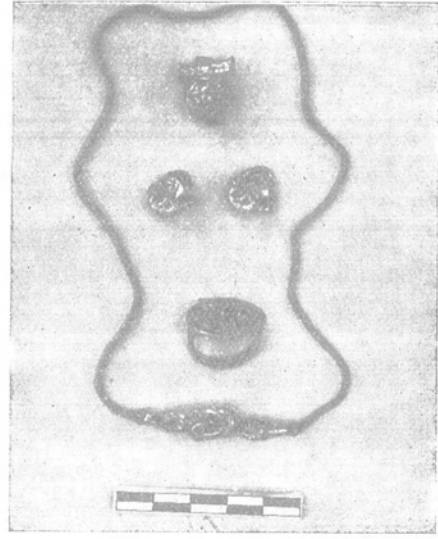

Εἰκ. 32. Χρυσᾶ κοσμήματα ἐκ τάφου τοῦ Τσάγεζι Στρυμόνος

προηγούμενον, ἀνευρέθη εἷς στέφανος μὲ φύλλα ἐλαίας, ¹⁾ τῶν λοιπῶν κτερισμάτων διαρπαγέντων ὑπὸ τῶν ἀρχαιοκαπήλων καὶ ἀφανισθέντων. Κατὰ τὴν γνώμην τοῦ κ. Κοτζιᾶ οἱ τάφοι οὗτοι ἀνήκουν εἰς τὸ τέλος τοῦ 4ου ἢ ἀρχὰς τοῦ 3ου π. Χ. αἰῶνος.

Δύο χιλιόμετρα δυτικῶς τοῦ σημείου, ὅπου οἱ ἀνωτέρω τάφοι, ἐπὶ χώρου ἔνθα νεκροταφεῖον διαφόρων ἐποχῶν ἐσυλήθησαν ἄλλοι τρεῖς κάθετοι τάφοι. Εὐμεγέθους μαρμαρίνου φαλλοῦ τὸ κάτω ἥμισυ εὑρεθὲν ἐδῶ, ἐκομίσθη εἰς τὸ Μουσεῖον Θεσσαλονίκης. Βορειο-ἀνατολικῶς τοῦ νεκροταφείου τούτου ἐπὶ τινος ὑψώματος ὁ κ. Κοτζιᾶς εὑρε ὄστρακα ἀγγείων διαφόρων περιόδων ἀπὸ τῆς μέσης ἐποχῆς τοῦ χαλκοῦ μέχρι τῆς ἐποχῆς τῶν ἐρυθρομόρφων ἀγγείων. Ἀρχαῖος συνοικισμὸς ἐξετείνεται ἀπὸ τοῦ ὑψώματος τούτου μέχρι τῆς παραλίας, Νεώτερος συνοικισμὸς, κατὰ τὸν κ. Κοτζιᾶν, καταλαμβάνει τὸ συνεχόμενον ΒΑ ὑψωμα. Ἀμφότερα τὰ ὑψώματα καλοῦνται τώρα «Παλιόχωρα στὴν ξερὴ βρύση», ὑποθέτει δὲ ὁ ἐρευνητής, ὅτι ταῦτα ἀνήκουν εἰς τὴν ἀρχαίαν πόλιν Ἄργιλον.

X. I. ΜΑΚΑΡΟΝΑΣ

1. Ὁ στέφανος οὗτος δι' ἀγορᾶς περιήλθεν εἰς τὴν κατοχὴν τοῦ Μουσείου Μπενάκη. Ἐν γένει ἐκ τῶν εὐρημάτων τῶν τάφων τοῦ Τσάγεζι τὰ πολυτιμώτερα εἶχον ἀρπαγῇ ὑπὸ τῶν ἀρχαιοκαπήλων· ἐπετεύχθη ὁμοῦ ὑπὸ τῶν ἀστυνομικῶν ἀρχῶν ἢ ἀνακάλυψις καὶ κατάσχεσις τῶν. Τὰ λοιπὰ περισυλλέγησαν ὑπὸ τοῦ κ. Κοτζιᾶ κατὰ τὴν ἐπακολουθήσασαν ἔρευναν. Τώρα τὰ πλεῖστα ἐκ τούτων ἔχουν κατατεθῆ εἰς τὸ Ἐθνικὸν Ἀρχαιολογικὸν Μουσεῖον Ἀθηνῶν, ὀλίγα δὲ εἰς τὸ Μουσεῖον Θεσσαλονίκης.

2. ΕΓΓΡΑΦΑ ΑΦΟΡΩΝΤΑ ΕΙΣ ΤΗΝ ΣΥΜΜΕΤΟΧΗΝ ΤΩΝ ΜΟΝΑΣΤΗΡΙΩΤΩΝ ΕΙΣ ΤΟΥΣ ΑΓΩΝΑΣ ΤΟΥ 1821

Τὰ κατωτέρω ἔγγραφα ἐδόθησαν εἰς ἡμᾶς πρὸς δημοσίευσιν ὑπὸ τοῦ ἐκ Μοναστηρίου καταγομένου, νῦν δὲ ἐν Φλωρίνῃ ἐγκατεστημένου, δικηγόρου Γεωργίου Μόδη, πρῶην Γενικοῦ Διοικητοῦ Ἡπείρου, γνωστοῦ καὶ ἐκ τῶν μακεδονικῶν αὐτοῦ ἠθογραφικῶν καὶ διηγημάτων, εἰς τὸν ὁποῖον εἶχε παραχωρήσει ὁ ἀντιγράφας ταῦτα κ. Τράϊκωφ. Ἀμφοτέρους τούτους εὐχαριστοῦμεν καὶ δημοσίᾳ.

Τὰ πρωτότυπα τῶν ἐγγράφων τούτων εὐρίσκονται εἰς τὰ ἐν Ἀθήναις Γενικά Ἀρχεῖα τοῦ Κράτους. Τὸ περιεχόμενον αὐτῶν ἔχει ἄρκετον ἐνδιαφέρον προσφέρει δὲ ἰκανὴν συμβολὴν εἰς τὸν ὑπὲρ τῆς ἀνεξαρτησίας ἀγῶνα τῶν Μοναστηριωτῶν καὶ γενικώτερον τῶν Μακεδόνων.

1. Αἴτησις Στέργιου Μιχαηλοῦ πρὸς τὸν Κυβερνήτην τῆς Ἑλλάδος τῆς 16 Δεκ. 1829.

Ὁ ἐκ Μοναστηρίου Στέργιος Μιχαηλὸς γράφει ἐξ Αἰγίνης καὶ ζητεῖ ἵνα δοθῇ εἰς αὐτὸν «μέρος ἄρκετον» τῶν χρεωστούμενων εἰς αὐτὸν ὑπὸ τοῦ Δημοσίου, δι' ὅσα ἐξώδευσεν εἰς «φορέματα τοῦ τακτικοῦ σώματος ἐπὶ Φαβιέ(ρου;)».

«Πρὸς τὸν Ἐξοχώτατον Κυβερνήτην τῆς Ἑλλάδος

Ἐξοχώτατε,

Πρὸ ἕξι ἡδὴ μηνῶν περίπου ἐπαρουσιάσθην καὶ δι' ἐτέρας μου ἀναφορᾶς πρὸς τὴν Α. Ἐξοχότητα, παραστήσας εἰς αὐτὴν τὴν ἐσχάτην μου ἀνάγκην. Καὶ εὐαρεστήθη τότε νὰ μοὶ εἴπῃ ὅτι νὰ λάβω ὑπομονὴν δι' ὀλίγον καιρὸν.

Ἐν τῇ ἐλπίδι αὐτῇ προστρέχω καὶ αὖθις, παρακαλῶν αὐτὴν θερμῶς, ἵνα διατάξῃ ὅπου ἀνήκει, διὰ νὰ μοὶ δοθῇ μέρος ἄρκετον ἐκ τῶν χρεωστούμενων εἰς ἐμὲ διακοσίων ἐβδομήκοντα τεσσάρων καὶ δύο τετάρτων ταλλήρων, λέγω 274, $\frac{2}{4}$, κατὰ τὴν ἀνὰ χεῖράς μου ἀπόδειξιν, τὰ ὅποια ἐξώδευσα εἰς φορέματα τοῦ τακτικοῦ σώματος ἐπὶ Φαβιέ.

Εἰμὶ πτωχὸς καὶ ἄλλον πόρον τοῦ ζῆν δὲν ἔχω, διὰ μόνης δὲ τῆς τέχνης μου δὲν δύνάμαι νὰ προφθάσω τὰ καθημερινὰ ἔξοδα τῆς ἀδυνάτου οἰκογενείας μου. Ὅθεν, προσπίπτω εἰς τὸ ἔλεος τῆς Ὑμετέρας Ἐξοχότητος, διὰ νὰ θεραπεύσῃ καὶ ἐμὲ τὸν δυστυχῆ, μὲ δόσιν ἰκανὴν τῶν ἀνωτέρω χρημάτων μου, ὥστε νὰ δυνηθῶ νὰ καταπραῦνω τοὺς δανειστάς μου, καὶ νὰ οἰκονομῆσω καὶ τὰς ἀναποφεύκτους ἀνάγκας μου.

Ὑπενθυμίζω καὶ πάλιν τὴν Α. Ἐξοχότητα, ὅτι ἐνῶ ἐδούλευσα, ἐκατέθεσα ὅλην τὴν μικρὰν μου περιουσίαν, ἐδανείσθην προσέτι καὶ ἄλλα χρήματα πρὸς κατασκευὴν τῶν εἰρημένων στρατιωτικῶν φορεμάτων, καὶ τώρα στερούμενος τῶν ἐδικῶν μου, κατενοχλοῦμαι ἀκαταπαύστως, καὶ ἐγκαλοῦμαι εἰς δικαστήρια ἀπὸ τοὺς δανειστάς μου. Μένω μὲ βαθύτατον σέβας.

Ἐν Αἰγίνῃ, τῆ 16 Δεκεμβρίου 1829

Ὁ πολίτης

(ὕπογρ.) στέργηος μὴχάηλός
μνάσστηρλής

(Γεν. Ἀρχεῖα τοῦ Κράτους. Ἀρχεῖον Καποδιστρίου, Γεν. Γραμματεία, 16 Δεκεμβρίου 1829.)

2. Μαρτυρικὸν περὶ συγγενείας ἐκδοθὲν ἐν Σαλαμῖνι τὴν 5ην Φεβρουαρίου 1830,

Δι' οὗ πιστοποιεῖται ἐμμартύρως ὅτι ὁ Ἀναστάσιος Δημητρίου Μπετόλια εἶναι πρῶτος ἐξάδελφος τοῦ φονευθέντος εἰς τὴν μάχην τῶν Θηβῶν Σωτῆρος Καραδήμου Μπετόλια.

Πιστοποιοῦμεν οἱ ὑποφαινόμενοι ἐν συνειδήσει ὅτι ὁ Σωτῆρος Καραδήμου Μπετόλια ἱππεὺς καὶ ὑπὸ τὴν ὄδηγιαν τοῦ ἱπάρχου Χ' Χρήστου ὁ φονευθεὶς εἰς τὴν μάχην τῶν Θηβῶν ὑπάρχει πρῶτος ἐξάδελφός του καὶ κληρονόμος ὁ Ἀναστάσιος Δημητρίου Μπετόλια, διὸ τῷ δίδεται τὸ παρὸν ὑπογεγραμμένον ἐμμάρτυρον διὰ νὰ τῷ χρησιμεύσῃ ὅπου ἀνήκει.

Τῆ 5 Φεβρουαρίου 1830

Ἐν Σαλαμῖνι.

(ὕπογρ.) νικόλαος λέο μαρτιρό

» δημίτρις στεργιο μαρτιρο

> γιοργις στεριω μαρτιρό

Ἡ Ἀστυνομία Σαλαμίνος

Ἐπικυροῖ τὸ γνήσιον τῶν ἀνωτέρω ὑπογραφῶν τοῦ Νικολάου Λέου, Δημητρίου Στέργιου, καὶ Γεωργίου Στέργιου.

Ἐν Σαλαμῖνι, τὴν 5 Φεβρουαρίου 1830

Ὁ ἐπὶ τῆς Ἀστυνομίας Δημογέρων

(Τ.Σ.) (ὕπογρ.) Α. Καρνέσης

Ὁ Γραμματεὺς

(ὕπογρ.) νικόλαος τζεβαῖριτζῆς

3. Αἴτησις τοῦ ἐκ Μοναστηρίου ἀνθυπολοχαγοῦ Βασίλη Κησάβου τῆς 9 Μαΐου 1839,

Περὶ ἐγκαταστάσεως αὐτοῦ εἰς τὸν συνοικισμόν τῶν Μακεδόνων « Νέα Πέλη » τῆς Ἀταλάντης.

Πρὸς τὴν ἐπὶ τῶν Στρατιωτικῶν

Β. Γραμματεῖαν τῆς Ἐπικρατείας.

Ὁ ὑποσημειούμενος καταγόμενος ἐξ Ἀμπετολιῶν τῆς Μακεδονίας ἠγωνίσθη καθ' ὅλην τὴν ἔκτασιν τοῦ Ἀγῶνος ὅπου καὶ ἤδη εὐρισκόμενος εἰς τὴν Α' τετραρχίαν, διὰ πιστὰς ἐκδουλεύσεις μου καὶ καλῆς διαγωγῆς μου πληροφορεῖται αὕτη ἢ Β. Γραμματεία ἐκ τῶν ἔσωθεν δύο ἐσωκλείσταν ἀποδεικτικῶν ἀρ. 1 καὶ 2.

Ἐπειδὴ καὶ εὐρίσκομαι μὲ μεγάλην καὶ πολυάριθμον οἰκογένειαν, ἀποφάσισα νὰ λάβω καὶ ἐγὼ μέρος τοῦ συνοικισμοῦ τῶν Μακεδόνων καὶ νὰ συνοικήσω εἰς τὴν Νέαν Πέλην, διὰ νὰ συμμαζεύσω τὴν πολυάριθμον οἰκογένειάν μου, καὶ νὰ κτίσω ἕνα οἶκον ἐκεῖ εἰς τὴν Νέαν Πέλην.

Διὸ παρακαλῶ ταύτην τὴν Β. Γραμματεῖαν, ὅπως εὐαρεστηθῆ νὰ μοι δοθῶσι, τὸ ἀνήκον γραμμάτιον καὶ ὁ ἐτήσιος μισθός μου. Εὐέλπις εἰς τὸ ἔλεος τῆς Α. Μ. καὶ τὴν δικαιοσύνην ταύτης τῆς Β. Γραμματείας.

Ἐν Ἀθήναις, τῆ 9 Μαΐου 1839.

Ἐποσημειοῦμαι μὲ ὄλον τὸ σέβας

Εὐπειθέστατος δοῦλος

(ὕπογρ.) βασίλης κῆσαβος

ἀνθυπολοχαγός

(Γεν. Ἀρχεῖα τοῦ Κράτους. Ὑπουργ. Στρατ., Προικοδοτήσεις, 1839, τετρ. 8ον, ἀριθ. 9021 - 9968.)

4. Τὸ δευτέρον ἐκ τῶν εἰς τὴν προηγουμένην αἴτησιν ἀναφερομένων πιστοποιητικῶν,

Δι' οὗ πιστοποιεῖται ὅτι ὁ Βασίλειος Κήσαβος ἐκ Μοναστηρίου, ἀνθυπολοχαγός, ἀνήκει εἰς τὸν συνοικισμὸν τῶν Μακεδόνων « Νέας Πέλης ».

Πιστοποιητικὸν ἀριθ. 2.¹)

Πιστοποιοῦμεν οἱ ὑποφαινόμενοι, ὅτι ὁ Κ. Βασίλειος Κήσαβος ἀπὸ πατρίδα Μπιτόλια τῆς Μακεδονίας, ἀξιωματικὸς ἀνθυπολοχαγός τῆς Β. Φάλαγος μὲ πολυάριθμον οἰκογένειαν ἀποτελεῖ μέρος τοῦ νέου συνοικισμοῦ τῶν Μακεδόνων εἰς Νέαν Πέλην τῆς Ἀταλάντης ἐφάνη καθ' ὅλας τὰς περιστάσεις τιμίας διαγωγῆς καὶ εὐπειθῆς εἰς τοὺς ἀνωτέρους του. Πρὸς βεβαίωσιν ὅθεν τῆς ἀμέμπτου διαγωγῆς του τῷ δίδεται τὸ παρὸν διὰ τὴν ἐπιμεύσιν ἧς ἀνήκει.

Ἐν Ἀθήναις, τῇ 8ῃ Μαΐου 1839.

(ὑπογρ.) Θ. γρίβας

» Δ. τζάμης καρτασιος

» μακριγιανις

» Κωνστ. Δούκας

(Γεν. Ἀρχεῖα τοῦ Κράτους. Ὑπουργ. Στρατ., Προικοδοτήσεις, 1839, τετρ. 8ον, ἀριθ. 9021 - 9968.)

5. Αἴτησις Ἀσημάκη Μπιτολισίου τῆς 18 Νοεμβρίου 1841,

Περὶ ἀπονομῆς σὺτῶ ἀριστείου χάριν τῶν πρὸς τὴν πατρίδα ὑπηρεσιῶν του.

Ἐν Καπαρέλι τὴν 18 9μβρίου 1841.

Πρὸς τὴν Σ. Δημαρχίαν τῶν Πλαταιῶν.

Ὁ ὑποφαινόμενος ὀνομάζομαι Ἀσημάκης Μπιτολήσιος. Ἐγεννήθην εἰς Μπιτόλια τῆς Μακεδονίας, εἶμαι ἤδη κατοικοδημότης Πλαταιῶν, εἶμαι ἐτῶν 38, ὑπηρετήσα τὴν Πατρίδα στρατιωτικῶς καὶ παρευρέθην εἰς μάχας ὡς τὸ ἐσώκλειστον πιστοποιητικὸν τῶν ὀπλαρχηγῶν διαλαμβάνει. Μέχρι σήμερον οὔτε κατεδικάσθην, οὔτε κατηγορήθην ἐπὶ ἐγκλήματι, ἀλλ' οὔτε γνωρίζω ἂν φέρῃ καὶ ἄλλος εἰς τὸν Δῆμον τοῦτον τὸ ὄνομα καὶ ἐπώνυμόν μου.

Ἐπειδὴ λοιπὸν ἡ Β. Κυβέρνησις τῆς Α. Μεγαλειότητος εὐαρεστουμένη νὰ διανεῖμῃ ἤδη ἐθνόσημα εἰς τοὺς ἀγωνισθέντας, συμμορφούμενος ὅθεν με τὰς Β. Διατάξεις παρακαλῶ θερμῶς ὑμᾶς, κύριε Δήμαρχε, ἵνα διευθύνῃτε τὴν παροῦσάν μου μετὰ τὸ εἰς αὐτὴν ἐγκλειόμενον ἐνδεικτικὸν ὅπου ἀνήκει, διὰ τὴν ἀξιωθῶ πλέον καὶ ἐγὼ τὸ κατὰ τὴν Ὑψ. καὶ Βασιλικὴν ἀπόφασιν ἀριστεῖον χάριν τῶν πρὸς τὴν Πατρίδα πιστῶν ἐκδουλεύσεών μου, καὶ μετὰ σέβας βαθῶ ὑποσημειοῦμαι.

Ὁ εὐπειθῆς δημότης σας

Ἀσημάκης Μπιτολήσιος

διὰ Κωνστ. Θεοδώρου

(Γεν. Ἀρχεῖα τοῦ Κράτους. Ὑπουργεῖον Στρατιωτικῶν, Ἀριστεία, 1841, φ. 6, τετρ. 83.)

1. Τὸ ὑπ' ἀριθ. 1 πιστοποιητικὸν δὲν ὑπάρχει.

6. Πιστοποιητικὸν Ἀσημάκη Μπιτολισίου τῆς 20ῆς Ὀκτωβρίου 1841,
 Δι' οὗ βεβαιοῦται ὅτι οὗτος ἐχρημάτισε στρατιώτης ἀπὸ τοῦ 1824 μέχρι
 τῆς διαλύσεως τῶν ἀτάκτων στρατευμάτων καὶ ὅτι ἔλαβε μέρος εἰς διαφό-
 ρους μάχας,

Πιστοποιητικὸν

Ὁ Ἀσημάκης Μπιτολισίος κατοικοδημότης εἰς χωρίον Καπαρέλι Δήμου
 Πλαταιῶν, ἐπαρχίας Θηβῶν, ἐχρημάτισεν στρατιώτης ἀπὸ τὸ 1824 μέχρι τῆς
 διαλύσεως τῶν ἀτάκτων στρατευμάτων καὶ ἐπολέμησεν μὲ διαφόρους ὄπλαρ-
 χηγοὺς εἰς πολλὰς καὶ σημαντικὰς μάχας, μὲ Χατζῆ Χρῆστον εἰς τὸ Ἰπικὸν
 μὲ Χατζῆ Μιχάλην ὁμοίως καὶ μὲ Παπάζογλου. Ἐχρημάτισεν καὶ ὑπὸ τὰς
 ὀδηγίας τοῦ ὑποφαινομένου ἕναν ὀλόκληρον χρόνον εἰς τὴν ἐμπιστευθεῖσάν
 μοι χιλιαρχίαν ὑπὸ τὸν ταγματάρχην Γεώργιον Σκουρτανιώτην, καὶ παρευρέθη
 εἰς τὰς μάχας τοῦ Ἀνηφορίτου, Ὠρωποῦ, Θηβῶν καὶ τελευταῖον τῆς Πέτρας.
 Ἐφάνη ἄριστος στρατιώτης ἀνδρείος καὶ πρὸς τοὺς ἀνωτέρους του εὐπειθής.
 Κατ' αἰτησίην του καὶ ὡς πρὸς τὴν ἀλήθειαν ἀπαραίτητον χρήσιμον τὸν ἐφοδιά-
 ζομεν μὲ τὸ παρὸν μας διὰ τὴν ἐχρησίμευσήν ὅθεν καὶ ὅπου ἀνήκει. Ὁμο-
 λογοῦμεν ὅτι καὶ εἰς τὴν μάχην τῆς Πέτρας ἐπὶ Ἰζήμ Πασσᾶ ἔλαβεν μίαν ση-
 μαντικὴν πληγὴν κατὰ τὸν δεξιὸν πόδα, καὶ ἔκαμε περίπου τῶν τριῶν μηνῶν
 διὰ τὴν ἰατρευθῆναι.

Ἐν Μούλκι, τὴν 20ὴν Ὀκτωβρίου 1841.

(ὑπογρ.) μῆτρος στάμου
 λοχαγός

Ὁ ὑποστράτηγος
 (ὑπογρ.) νικολαὸς κριεζιώτις

Ὅτι γνήσια αἱ ὑπογραφαὶ τῶν Κ. Κ. Νικολ. Κριεζώτου ὑποστρατήγου
 καὶ Μήτρου Στάμου λοχαγοῦ.

Θῆβαι, 31 Ἰβρίου 1841.

Ὁ Δήμαρχος Θηβαίων

(Τ.Σ.) (ὑπογρ.) Σταμέλος Ν. Βριζάκης

(Γεν. Ἀρχεῖα τοῦ Κράτους. Ὑπουργεῖον Στρατιωτικῶν, Ἀριστεῖα, 1841,
 φ. 6, τετρ. 83.)

Α. Σ.

3. ΚΩΔΙΞ ΣΧΟΛΕΙΩΝ ΚΟΙΝΟΤΗΤΟΣ ΚΛΕΙΣΟΥΡΑΣ

(1830 — 1926)

Ἡ Κοινότης Κλεισούρας εἶναι κάτοχος κώδικος, ὁ ὁποῖος διὰ τὴν ἱστο-
 ρίαν τῶν Σχολείων ἐπὶ τουρκοκρατίας ἀπὸ τοῦ 1830 κέξῃς δύναται νὰ ἀποβῆ
 χρησιμώτατος, ὅπως ἐπίσης καὶ διὰ τὰ κύρια ὀνόματα καὶ ἐπωνύμια τῆς κω-
 μοπόλεως ταύτης. Ἀρκετὰ λεπτομερῆ περιγραφὴν τοῦ κώδικος τούτου βλέπε
 εἰς τὸ βιβλίον « Ἀρχεῖα καὶ Βιβλιοθήκαι Δυτικῆς Μακεδονίας » σελ. 131 - 132.
 Ὡς σημειοῦται ἐκεῖ, εἰς τὸν κώδικα τοῦτον ἀναγράφονται αἱ ὑπὲρ τῶν σχο-
 λείων τῆς Κλεισούρας εἰσπράξεις καὶ δῶρεαί κυρίως μὲν καὶ λεπτομερῶς τῶν
 ἐτῶν 1834 - 1850, σποραδικῶς δὲ τῶν ἐπομένων μέχρι καὶ τοῦ 1926. Λογαριασμοί
 τινες ὁμως ἀναφέρονται καὶ εἰς τὰ ἔτη 1830 - 1833. Ὁ κώδιξ φέρει ἔξωθεν τὸν
 μεταγενέστερον καὶ μόνον ἐν μέρει πρὸς τὸ περιεχόμενον του ἀνταποκριόμε-
 νον τίτλον: Βιβλίον Ἱστολογισμῶν τοῦ Δημοτικοῦ Σχολείου

Κλεισούρας ἀρχόμενον ἀπὸ τὸ ἔτος 1834. Χειρόγραφα προκτικῶν Σχολικῆς Ἐφορείας. Σχολικὴ Βιβλιοθήκη Κλεισούρας». Πραγματικῶς ἐλάχιστα πρακτικὰ περιέχει καὶ μόνον τῶν νεωτέρων χρόνων.

Ἡ σφραγὶς τοῦ σχολείου, τοῦ «Ἐλληνομουσείου» ὅπως τὸ ὠνόμαζον ἐπισήμως, φέρει τὴν εἰκόνα τοῦ Ἁγ. Σπυρίδωνος, περίξ δὲ τὴν ἐπιγραφήν: ΣΦΡΑΓΙΣ ΕΛΛΗΝΟΜΟΥΣΕΙΟΥ ΚΛΕΙΣΟΥΡΑΣ· ἀνωθεν δὲ τῆς εἰκόνης τοῦ Ἁγ. Σπυρίδωνος ὑπάρχει ἡ ἐπιγραφή: Ο ΑΓΙΟΣ ΣΠΥΡΙΔΩΝ. Πρβλ. τὴν παρατιθεμένην ἐνταῦθα εἰκόνα 1.

τὸ ἔργον τῆς ἑκείνου. Μετρητὰ περιήσια.	64	20,038	20.
τὴν ἐκδομητικῶν παρτίδα	66	47,000	»
<u>Ἐξίσωσις.</u>	Σφ.	124,000	»
φ. κ. λ. 23		τὴν 30. Ἰουλίου	
Ὁθεωρήθησαν τὸν ἑνὸς δολαρίου καὶ σφραγίσαντες αὐτὸν ἐκδοθησῶν. Δίμοι. ἑκάστην 2 ερμ. παρτίδα τῆς 10 ερμ. μετρητικῶν καὶ τῶν 20 εὐρῶν, ἂν μὴ ἄλλο			



Εἰκ. 1. Ἐκ τοῦ κώδικος τῆς Κοινότητος Κλεισούρας. Θεώρησις λογαριασμῶν.

Αἱ σελ. 24-39 περιέχουν ὀνομαστικὸν κατάλογον τῶν μετὰ τὸ ἔτος 1850 συνδρομητῶν τῶν σχολείων Κλεισούρας. Ὡς πρόλογον τοῦ καταλόγου τούτου συναντῶμεν ἐν σελ. 23 τὸν ἑξῆς·

Πρόλογος

«Οὓς μὲν προέγνω, τούτους καὶ προώρισεν, οὓς δὲ προώρισε τούτους καὶ ἐκάλεσε». Ἀπόστ. Π. Ῥωμαίους Κεφ. η΄.

«Τὸ κήρυγμα τῆς ὀρθοδόξου ἡμῶν πίστεως, ἀδελφοί, εἶναι ἔργον βαρὺ, εἶναι ἔργον δύσκολον, καὶ διὰ τὸ νὰ κηρυχθῆι καθὼς πρέπει, καὶ νὰ λάβῃ τέλος,

Δουτίαι		Α Β Γ Δ		Ο Ήμισόμοιοι εἰρηῆσι	
Μην.	ἡμ.			Μ.	ἡρόσια. ὑάφ
Μαΐου	1.	ἑὶ 70' ἑνικοῦ Βιθυνίου. δια' τα' γε' ὀρε φ. 500 -		50	5,750. ,
1843. ἡμ.	30.	70ν' ἑσοῦται ἕξ 20' ἑσῶν παρτίδα. δια' χρονίων ἕκαστον ἕως			
		σήμερον 20φ 40. α. 12		58	430. ,
		70ν' αἰθῶν. δια' τα' 500 φ. ἕως 30. ἡμ. 12. α. 12.		58	250. ,
Ἰουνίου	1.	70ν' ἑσῶν. δια' ἕκαστον φ. 250 ἕως 30. ἡμ. 12. α. 12.			6430. ,
1844. ἡμ.	30.	70ν' αἰθῶν. δια' ἕκαστον φ. 250 ἕως 30. ἡμ. 12. α. 12.		62	110. ,
				62	275. ,
					9809. ,

Δουτίαι		Α Β Γ Δ		Ο Ήμισόμοιοι εἰρηῆσι	
Μην.	ἡμ.			Μ.	ἡρόσια. ὑάφ
Μαΐου	1.	ἑὶ 70' ἑνικοῦ Βιθυνίου. δια' τα' γε' ὀρε φ. 100. β. 90.		50	1,150. ,
1843. ἡμ.	30.	70ν' ἑσοῦται ἕξ 20' ἑσῶν παρτίδα. δια' χρονίων ἕκαστον ἕως			
		σήμερον 20φ 8. α. 12		58	90. ,
		70ν' αἰθῶν. δια' τα' 100 φ. ἕως 30. ἡμ. 12. α. 12.		58	30. ,
					1296. ,
		70ν' ἑσοῦται ἕξ 20' ἑσῶν παρτίδα. δια' χρονίων ἕκαστον ἕως			704. ,
		σήμερον 20φ 8. α. 12			2,000. ,
		70ν' αἰθῶν. δια' ἕκαστον φ. 250 ἕως 30. ἡμ. 12. α. 12.			96. ,
					2096. ,

Εἰκ. 2. Ἐκ τοῦ κώδικος τῆς Κοινότητος Κλεισούρας

χρειαζεται μεγάλην δύναμιν, καί μ' ὄλον τοῦτο ὁ Θεὸς δὲν ἠθέλησε νὰ δώσῃ αὐτὸ τὸ ἔργον εἰς τοὺς ἄρχοντας καὶ εἰς τοὺς πλουσίους, οὔτε εἰς τοὺς βασιλεῖς καὶ τυράνους. χρειαζεται σοφίαν μεγάλην, προκοπὴν εἰς τὸ λέγειν, καὶ ὁ Θεὸς δὲν τὸ ἐχάρησεν οὔτε εἰς τοὺς φιλοσόφους, οὔτε εἰς τοὺς ρήτορας. ἐκεῖνοι, οἱ ὁποῖοι ἀνεδέχθησαν αὐτὸ τὸ ἐπίπονον καὶ βαρὺ ἔργον, καὶ ἔλαβαν αὐτὸ τὸ μέγα ἐπάγγελμα ἀπὸ τὸν Θεὸν ἦσαν ἰδιῶται, ἀμαθεῖς, πτωχοί, φαράδες, καὶ ταύτην τὴν οἰκονομίαν δὲν τὴν ἔκαμεν ἡ σοφία τοῦ Θεοῦ δι' ἄλλο τι, παρὰ διὰ νὰ νικοῦν οἱ ἄσοφοι τοὺς σοφοὺς, οἱ ἰδιῶται καὶ πτωχοὶ τοὺς βασιλεῖς καὶ δυνάστας, διὰ νὰ μὴ δύναται νὰ εἴπῃ κανεὶς ὅτι ἡ πίστις τῶν χριστιανῶν ἀπλώθη εἰς τὸν κόσμον μετὰ τὴν ἀνθρώπων σοφίαν, τοιαῦτα μέσα προώρισεν ὁ Θεὸς ἐξ ἀρχῆς καὶ ἔκλεξε διὰ νὰ κηρύξουν εἰς ὅλα τὰ ἔθνη τὴν ὀρθόδοξον πίστιν. ἕνα μέσον ὅμοιον ἔκλεξε εἰς τὸν σήμερον ἑορταζόμενον ἱεράρχην καὶ θαυματουργὸν ἅγιον Σπυρίδωνα, αὐτὸς ἦταν ἀμαθέστατος, καθὼς διδασκόμεθα ἀπὸ τοὺς πατέρας τῆς Ἐκκλησίας μας. ἀλλ' ὁ Θεὸς διὰ τὴν ἀγιότητά του, διὰ τὰς ἀρετάς του, τὸν προώρισεν πρὶν νὰ γεννηθῆ ἀκόμη διὰ νὰ κηρύξῃ τὴν ὀρθόδοξον πίστιν, καὶ δὲν ἐπήγεν οὔτε ἐδίδαξεν εἰς πολλὰ μέρη τοῦ κόσμου, καθὼς οἱ ἀπόστολοι, ὑπῆγε δὲ ἐκεῖ μόνον, ὅπου ἦτον ὁ κόσμος ὅλος, ὑπῆγε εἰς τὴν Νικαίαν μεγάλην πόλιν τῆς Βιθυνίας, εἰς τὴν ὁποίαν εἶχε συναχθῆ ὅλη σχεδὸν ἡ οἰκουμένη, ἐκεῖ ἐκήρυξε τὴν πίστιν τῶν χριστιανῶν, ὄχι μόνον μετὰ λόγους, ἀλλὰ καὶ μετὰ θαῦμα παράδοξον, κατεντροπίασεν τὸν δυσσεβῆ Ἄρειον, καὶ τοὺς ὁμόφρονάς του, καὶ ἐστερέωσεν εἰς τὴν εὐσέβειαν ὄλους τοὺς χριστιανούς, εἰς μεγάλην ἀνομβρίαν ἔκαμε τὸν οὐρανὸν μετὰ τὰς πρὸς Θεὸν δεήσεις του νὰ βρέξῃ, ὄφιν εἰς χρυσὸν μετέβαλε, τὸν Βασιλέα Κωνσταν-

3 ^η Φων ^η Ἰδω ^η		1843		Δαβένδ ^η	
Μην ^η	ἡμέρ ^η				
Νοεμβ ^{ρι}	30	Ποσ ^η το ^υ Γ ^ο Γ ^ο ρ ^ο β ^ο τ ^η ς Χα ^ρ ου ^ς δια ^ς χρονικ ^ο υ ^ς ἰσ ^ο κ ^ο υ ^ς	57	470	
Νοεμβ ^{ρι}	15	Γ ^ο ν ^η Λεο ^ο δ ^ο ν 3 ^η Ἐ3 ^ο θ ^ο ν ἀπο ^ρ ι ^θ ν δια ^ς το ^υ 500 φ ^ο ἔξ ^ο ισ ^ο ν φ ^ο το ^υ 11	62	500	
	α.	το ^υ Γ ^ο ρ ^ο β ^ο τ ^η ς Χα ^ρ ου ^ς δια ^ς φ ^ο 250 ἰσ ^ο κ ^ο υ ^ς σ ^η με ^ρ ον ὄρα ^τ μ ^η το ^υ ἰσ ^ο κ ^ο υ ^ς τ ^η ς 30 ἔρα ^τ φ ^ο 260 φ ^ο 2860			
1844	Νοεμβ ^{ρι}	30	το ^υ Ἰ ^ο ν ^ο υ ^ς δια ^ς το ^υ 250 ἰσ ^ο κ ^ο υ ^ς σ ^η με ^ρ ον ὄρα ^τ μ ^η το ^υ ἰσ ^ο κ ^ο υ ^ς τ ^η ς 30 ἔρα ^τ φ ^ο 275 α. 11 φ ^ο 3026	64	5885
					9865
Ἐξ ^ο υ ^ς ἔγγ ^ρ α ^φ ι ^ο ὁ ^υ Κ ^ω δ ^ι κ ^ο ς ἡμε ^ρ ο ^υ μα ^τ ο ^υ 1843				Δαβένδ ^η	
Νοεμβ ^{ρι}	30	Ποσ ^η Γιαν ^ν ι ^α κ ^η ν ^η Δια ^ς τ ^η ς ἐκ ^ο σ ^η ς ἀπο ^ρ ι ^θ ν ἀπο ^ρ ι ^θ ν μ ^η το ^υ 2000 φ ^ο ἔξ ^ο ισ ^ο ν το ^υ 96	55	2000	
		το ^υ Γ ^ο ρ ^ο β ^ο τ ^η ς Χα ^ρ ου ^ς δια ^ς χρονικ ^ο υ ^ς ἰσ ^ο κ ^ο υ ^ς	57	96	
					2096

Εἰκ. 3. Ἐκ τοῦ κώδικος τῆς Κοινότητος Κλεισούρας

τιον ἰάτρευσε ἀπὸ τὸ πάθος του, τὸν μονογενῆ υἱὸν μιᾶς χήρας ἀνέστησε, ρεύματα ποταμῶν ἐμπόδισε, πεινασμένους ἔθρεψε, καὶ ἄλλας πολλὰς παραδόξους θαυματουργίας ἔκαμεν ἐν ὄσῳ ἔζη, καὶ διὰ τοῦτο ὠνομάσθη, καὶ ὀνομάζεται παρὰ πάντων τῶν εὐσεβῶν θαυματουργός, καὶ ὄχι μόνον τότε ἐθαυματούργησε, ἀλλὰ καὶ τῶρα θαυματουργεῖ παραδόξως τὸ ἱερὸν λειψανόν του εἰς ἐκείνους, οἱ ὅποιοι τὸν πιστεύουν, καὶ τὸν προσκυνοῦν μὲ κατάνυξιν ψυχῆς καὶ εὐλάβειαν, ὅλας ταύτας τὰς ἀγίας θαυματουργίας του, καὶ τὰς ὑπὲρ φύσιν ἀρετάς του, τὰς ἀφῆνων σήμερον διὰ τὸ στενὸν τοῦ καιροῦ, καὶ γυρίζω τὸν λόγον μου εἰς ἐκείνους τοὺς φιλομαθεῖς καὶ φιλοπάτριδας, ἐγχαρίους τε καὶ ξένους, οἱ ὅποιοι συνέδραμον τὸ Σχολεῖον μας, ὁ μὲν μὲ πολλά, ὁ δὲ μὲ ὀλίγα, καὶ εἰς τὸν καιρὸν τῆς οἰκοδομῆς του, καὶ εἰς τὸ λάσσον του, ἐν πρώτοις λοιπὸν ὁ εἰς Βουκουρέστιον πληρώσας τὸ κοινὸν χρέος μακαρίτης Σωφρόνιος Μουρτζιούλα ἔδωκε.

Σελ. 24-39, ὡς ἐλέχθη, περιέχουν κατάλογον τῶν συνδρομητῶν τῶν σχολείων, εἰς τὸ τέλος δέ, σελ. 39, ὑπάρχει ἡ ἐξῆς μεταγενεστέρα σημείωσις :

«Σημ^ή. Ὡς γνωστὸν τῷ 1866 πυρποληθέντων τῶν σχολείων μας, διὰ κοινῆς συνεισφορᾶς τῶν πολιτῶν ἀνεκτίσθη τὸ ἐλ. σχολεῖον, ἐπεσκευάσθη τὸ δημοτικὸν σχολεῖον καὶ ἐκ θεμελίων ἀνιδρύθη τὸ Παρθεναγωγεῖον μας. Ἄτυχῶς ὁ κατάλογος τῶν εὐεργετῶν δωρητῶν καὶ συνδρομητῶν τῆς ἐποχῆς ἐκείνης ἀπωλέσθη. Οὐχ ἦττον ἡ μνήμη καὶ τῶν εὐεργετῶν δωρητῶν καὶ συνδρομητῶν ἐκείνων διαμενεῖ εἰς τὸν ἅπαντα χρόνον ἀγείρων καὶ ἄλητος. Αἰωνία αὐτῶν ἡ μνήμη.

Ἐσχάτως δὲ κατὰ τὸ 1875 ὁ σείδημος Σίμος Σιμώττας διὰ διαθήκης του ἔδωρήσατο εἰς τὰ ἐκπαιδευτήρια ἡμῶν flor. 1000.

Μέγας εὐεργέτης τῶν ἑλ. σχολείων μας ἐγένετο ὁ ἐν μακαρίᾳ τῇ λήξει Παννάκης Σ. Σιμῶττα ἐξασφαλισάμενος ὑπὲρ αὐτῶν ἐν τῇ Ἐθνικῇ τῆς Ἑλλάδος Τραπεζῆ φράγκα χρυσὰ 25.000. »

Κατόπιν ἀκολουθεῖ καταγραφή τῶν συνδρομῶν διαφόρων ὑπὲρ τῆς συντηρήσεως τῶν σχολείων μέχρι τῆς σελίδος 42. Σελ. 46 περιέχει κατάλογον τῶν βιβλίων, τὰ ὅποια ἐδώρησαν διάφοροι εἰς τὴν βιβλιοθήκην τοῦ Σχολείου, τὸν ὁποῖον καὶ παραθέτομεν ἐνταῦθα :

	Σελ. 46 : "Ὅσοι ἀφιέρωσαν διάφορα βιβλία.	
ὁ μακαρ.	Παπακώστας Ντούλη διάφορα βιβλία εἰς τόμους	76
ὁ ἐν	Ἰασίῳ τῆς Μολδαυίας Ἄρχων κὺρ Θεόδωρος γαίκα βιβλ. εἰς τόμους	200
ὁ μακαρ.	Νίτσας Ἰωάννου Λέκου ἐν σῶμα Λεξικά τοῦ Ἀνθίμου Γαζῆ τόμους	3:
	ὁ αὐτὸς ἐν σῶμα Γεωγραφίας τοῦ Λωρέντη ὁμοῦ	
	μέ τὸν Ἄτλαντα εἰς τόμους	3:
ὁ ἐν	Ζέμωνι ἐντιμότετος κύριος Δήμκας Κώστα Τζέκου ἐν σῶμα Γεωγραφίας τοῦ Λεριώτη ὁμοῦ μέ τὸν Ἄτλαντα εἰς τόμους	3:
ὁ κύριος	ὁ αὐτὸς τὴν σφραγίδα τοῦ σχολείου μας Γεώργιος Ἰωάννου Λέκου ἐν σῶμα Γεωγραφίας τοῦ Λωρέντη ὁμοῦ μέ τὸν Ἄτλαντα ἔτι ἐν σῶμα Ἐγκυκλοποιιδ. Σ. Κομητᾶ	14
ὁ ἐν	Βιέννη ἐντιμότετος κύριος Ἰωάννης Βέλκου Νάντζου ἐν σῶμα λεξικά τοῦ Κοῦμα εἰς τόμους	2
ὁ ἐν	ὁ αὐτὸς μιὰν παλαιὰν ἱστορίαν τῆς Ἑλλάδος εἰς τόμ.	1
ὁ	Ἀθήναις ἀποβιώσας Σοφολογιώτατος Ἀρχιμανδρίτης Νεόφυτος Δοῦκας διάφορα βιβλία εἰς τόμους	37
ὁ	λογιώτατος κὺρ Πέτρος Ἀναστασίου Κάρζια τέσσαρα σῶματα τῆς Ἀνακαλύψεως τῆς Ἀμερικῆς εἰς τόμους	12
ὁ μακαρ.	Δημήτριος Ν. Δάρβαρις διάφορα βιβλία εἰς τόμους	160
ὁ ἐν	ὁ αὐτὸς τόμους κατηχήσεων Ἀθήναις εὐγενέστατος κὺρ Γεώργιος Πεντάδης Δάρβαρης τόμους	200
ὁ	ἐξοχώτατος κύριος Γεώργιος Κῶτα μιὰν Δόπιαν Σκριτοῦραν καὶ ἐν παίγιον τῆς φαντασίας εἰς τόμους	5
ὁ	λογιώτατος κὺρ Στέφανος Σύμου Συμῶτα συνόψεις τῶν παιδῶν καὶ ἕνα χάρτην τῆς Ἑλλάδος εἰς τόμους	2
ὁ ἐν	Βιέννη εὐγενέστατος κὺρ Ἰωάννης Μάρκου Δαρβάρεως, τοῦ καὶ Πεντάδης, καὶ ὑπάλληλος τοῦ Κοινοβουλίου τῆς κάτω Ἀουστρίας τόμους σχεδὸν τριακοσίους	28
οἱ ἐν	Ἀθήναις κύριοι Γρηγόριος Παπαδόπουλος, καὶ Μιχαήλ Ντούμπα 5. σῶματα ἱστορίας τῆς Ἑλλάδος ὑπὸ Γολσμιθ. ἕτερα — 4. σῶμ. ἱστορίας νεωτέρας τῆς Ἑλλάδος ὑπὸ Κύτλη. ἔτι — 1: σῶμα Γεωγραφίας τοῦ Λωρέντη μέ τρεῖς Ἄτλαντας καὶ ἕτερα ἄλλα διάφορα βιβλία.	300

Εἰς τὴν σελ. 48 καταγράφονται τὰ ὑπὸ τοῦ Ἰωάννου Γ. Λέκου τὸ 1858 δωρηθέντα βιβλία ὡς ἔπεται :

1858. Ἰουνίου 4.

Ἀφιέρωμα τοῦ μακαρίτου Ἰωάννου Γ. Λέκου εἰς τὴν Ἑλληνικὴν Σχολήν.

1. σῶμα Πτολεμαίου εἰς τόμους 3:	1. » Λυσίου ρήτορος	1
1. » Πλουτάρχου 6:	1. » Ἡρωδιανοῦ	1
1. » Πλουτάρχου Παράλληλοι βίοι 9:	1. Ἰσαίου ρήτορος	1
1. » Ἀριστοφάνους Κωμωδίαι 3.	Κοῖντου τοῦ μεθ' Ὁμηρον	1
1. » Ἀνθολογία ἑλληνικὴ 3.	Αἰσωπείου Μύλωνος	1
1. » Ἰσοκράτους 3.	Ἀπολλοδώρου	1
1. » Δίωνος Κασσίου 4:	Μάρκου Ἀντωνίνου	1
1. » Ξενοφώντος 6.	Βιβλίον μυθιστόρημα	1
1. » Ἀριστοτέλους ἅπαντα 6.	Ἀππιανοῦ	1
1. » Πausανίου 3:	Ἀπόκρυφα τῶν Παρισίων	1
1. » Διογένης Λαερτίου 2:	Ἱερὸν καὶ θεῖον ἀπάνθισμα	1
1. » Διοδώρου Σικελιώτου 6:	Ἐπιτομὴ ἑλληνικῆς ἱστορίας	1
1. » Ἀθηναίου Δ. 4:	Γενικὴ ἱστορία	1
1. » Δημοσθένους ἅπαντα 3:	Θεοφράστου χαρακτηῖρες	1
1. » Λουκιανοῦ ἅπαντα 4.	σύνοψις . . . Κούμα	1
1. » Διονυσίου Ἀλικαρνασέως 6.		132
1. » Στράβωνος 3.		
1. » Στουβαίου 3.		
1. » Πολυβίου 4.		
1. » Ἐγκυκλοπαιδεῖα Κομητᾶ 10.	Τὰ ἀντικρὺ τόμ. 132	
1. » Φιλοσοφία Βάμβα 1.	Σχόλια εἰς Εὐρυπίδην	1
1. » Ἀππιανοῦ 4.	Μελλάνυμφοι	3
1. » Γεωγραφία Χορτάκι 1.	Ἀριθμητικὴ Κούδη	1
1. » Γεωμετρία Βάβα 1.	Στοιχεῖα Λατινικῆς Γλ.	1
1. » Γαλλικὴ ἐγκυκλοπαιδεῖα 1.	Ἀρχαιολογία Ρόνισον;	1
1. » Ἱστορία Γαλ. ἐπαναστάσ. 2:	Ἀριθμητικὴ Καλαμ.	1
1. » Ἡροδότου 3.	Ἄτλαντες Γεωγραφικοὶ	1
1. » Αἰλιανοῦ 1	Γαλλικὴ Γραμματικὴ	1
	διάφορα φυλλάδια δέκα	10
	τόμ. 152 —	152

Σελὶς 47 περιέχει τὸν Ἐπίλογον, τὸν ὁποῖον καὶ παραθέτομεν.

Ἐπίλογος

Αὐτοὶ εἶναι οἱ φιλόκαλοι καὶ φιλόμουσοι, οἱ ὁποῖοι συνέδραμον ἕως σήμερον καὶ ἐβοήθησαν ἀμφοτέρως τὰ σχολεῖα μας, ἀπὸ τοῦς ὁποῖους μερικοὶ συνέδραμον ὄχι μόνον εἰς αὐτά, ἀλλὰ καὶ εἰς τὰς ἀγίας ἐκκλησίας μας, καθὼς οἱ ἐν Ζέμονι τζικάδες με φελόνια καὶ στιχάριον πολῦτιμα, ὁ μακαρίτης Νικόλαος Ἰωάννου Λέκου με ἄργυροχρυσομένον δισκοποτήριον, ἱερά καλύματα, φελόνιον, καὶ με ἄλλα λαμπρὰ καὶ πολυτελῆ ἄμφια. ἐκτὸς τούτων συνέδραμον τὰς ἐκκλησίας μας καὶ ὁ μακαρίτης Πέτρος Χατζῆ Σύμου καὶ πρὸ ὀλίγων ἐτῶν ὁ ἐντιμότετος κύριος Γεώργιος Κώκου, ὁ μὲν μακαρίτης Πέτρος, με φελόνιον, στιχάριον, ἐπιτραχήλιον, ἐπιμάνικα τὰ ὁποῖα ὄλα εἶναι καὶ ὠραῖα καὶ πολῦτιμα, ὁ δὲ Γεώργιος Κώκου με ὠραιότατα ἐξαπτέρυγα καὶ με τὸν τί-

μιον Σταυρόν, ὡς τὰ βλέπομεν. ὅλους λοιπὸν αὐτοὺς ἢ πάντα τὰ ἀγαθὰ χορηγοῦσα θεία πρόνοια, εἴθε νὰ διατηρῆ, σκέπη τε καὶ φυλάττη, διὰ πρεσβειῶν τοῦ σήμερον ἑορταζομένου ἀγίου καὶ θαυματουργοῦ ἀγίου Σπυρίδωνος, καὶ διὰ τῶν εὐπροσδέκτων εὐχῶν καὶ δεήσεων τοῦ πανιερωτάτου καὶ σεβασμιωτάτου ἡμῶν αὐθέντου καὶ Δεσπότης κυρίου κυρίου Νικηφόρου ὡς κόρην ὀφθαλμοῦ ἀπὸ κάθε ἐναντίαν περίστασιν καὶ νὰ ἀνταποδώσῃ εἰς αὐτοὺς τὴν εἰς τὰ σχολεῖα καὶ ἀγίας ἐκκλησίας μας, συνδρομὴν των καὶ βοήθειαν μυριοπλάσιον, χαρίζουσα αὐτοῖς ὑγείαν πολυχρόνιον εὐδαιμονίαν ἀμετάπτωτον, καὶ καταγράφουσα τὰ τίμια αὐτῶν ὀνόματα μετὰ τῶν δικαίων· αὕτη ἡ θεία πρόνοια εἴθε νὰ ἐπινεύσῃ καὶ εἰς τὰς ψυχὰς τῶν ἐπιλοίπων συμπατριωτῶν μας, παρόντων τε καὶ ἀπόντων, διὰ νὰ προσφέρωσι καὶ αὐτοὶ τοὺς ἐπὶ τὴν γεννήθειαν των, διὰ νὰ εἴμεσθα ὅλοι ἕν μέλος προστάται τῶν καλῶν, ζηλοταὶ καὶ καλοθεληταὶ τῆς πατρίδος, ὑπέρμαχοι τῶν σχολείων, καὶ τῶν ἀγίων ἐκκλησιῶν, καὶ τέλος διὰ νὰ μείνουν ἀθάνατα τὰ τίμια ὀνόματά μας, μνημονευόμενα καὶ παρὰ τῶν ἀπογόνων μας, καὶ ἐπαινούμενα καὶ θαυμαζόμενα ἕως τῆς συντελείας τοῦ αἰῶνος τούτου ἀμήν.»

A. Σ.

4. ΛΑΟΓΡΑΦΙΚΑ ΑΠΟ ΤΗΝ ΚΑΤΕΡΙΝΗΝ

1. Τὸ παρακάτω τραγοῦδι τραγουδιέται τὴν Πέμπτη τὸ βράδυ ὕστερα ἀπὸ τὸ ἀνάπιασμα τῶν προζυμιῶν γιὰ τὸ γάμο. Τραγουδιέται στῆς νύφης τὸ σπίτι καὶ γύρω ἀπ' τὸ προζύμι. Τὸ μέλος τοῦ τραγοῦδιου εἶναι ἐντελῶς ἰδιότυπο, καὶ εὐλόγως προκαλεῖ τὰ ἀναφυλλητὰ τῆς νύφης καὶ τοὺς λυγμοὺς τῶν γονέων της.

*Ἡ περιστερούλα ἡ νύφη μας κάθιτι στοὺν κλώνου
καί μιν λαλεῖ.*

*Οὔριδι νιὸ φουβᾶτι κι' οὔριδι ἄγουρουν
Οὔρι νι' μπιθιρά της κι' οὔριδι τὸν πιθιρό.
Κι' ἀντραδέροφη της καί μιν λαλεῖ
— Σήκου νύφη μ, κι' ὅτι' ἔφιξι,
σήκου νὰ ζυμώσης ἰννιά φουμιά,
νὰ ξιπροβουδίσης ἰννιά βουσκὸνς
κι νὰ καρτερέσης ἄλγνὸς ἰννιά.*

2. Τραγοῦδι ποὺ τραγουδιέται στὴ γιορτὴ τοῦ Λαζάρου.

*N - ὄντας κίνησι οὐ Μάρκουσ
ν - ἀπ' τὴ δικατιά. (δὶς)*

*Κι τὴν κόνα παραγγέλνει
— Κόνα μιν, νὰ φκιάσης δείπνου
κι νὰ καρτιρέις,
ὥσπου λάλησαν τ' ἀρνίθια,
λάλει ὄρνιθιο. (δὶς)*

*Τὰ σκυλιὰ χτυποῦν τίς πόρτις,
— Κόνα, μ' ἀνοιξι,*

Κόνα μ', ποῦ 'ν' τὰ μπιλειζίκια σ'
κὶ τὰ κόλμπα σου.

— Μοῦ τὰ πῆραν τὰ κουρίτσια
για τὸν Λάζαρον. (δὶς)

3. **Νανούρισμα**, Παρμένο ἀπὸ πρόσφυγας ἐκ Χιλῆς Κων)πόλεως.

Ἔλα ὕπνε κ' ἔπαρέ το | καὶ παέ το στοὶ μπαχτισέδες·
γιόμισ' το καὶ τὶς κόρφου του | λουλούδια καὶ κοντζέδες.

Νάνι τὸ γαβροῖ μου, νάνι | νάνι, νάνι, νάνι, νάνι.

Μὴ μᾶς τὸ φέρης κίτρινο, | μὴ μᾶς τὸ φέρης ἄσπρο
νὰ μᾶς τὸ φέρης κόκκινο, | τριαντάφυλλο ροδατο.

Ὁ ὕπνος θρέφει τὰ παιδιὰ | κὶ ἡ 'γειὰ τὰ μεγαλώνει
καὶ ἡ κυρὰ ἡ Παναγιά | θὰ μᾶς τὰ μεγαλώνη.

Νάνι - νάνι τὸ μουρό, | νάνι, νάνι, νάνι, νάνι.

4. Ὁ Κλειδωνας στὰ Ρυάκια τῆς Κατερίνης. Σωστό πανηγύρι ἔχει τὴ μέρα αὐτὴ τὸ χωριό. Μόλις ἡ γύρω φύση ἄρχισε νὰ παίρνη τὸ πιὸ γλυκὸ ρόδινο χρῶμα ἀπ' τὶς πρῶτες ἀχτίδες τοῦ ἡλίου, ὅλα τὰ μικρὰ κοριτσάκια τοῦ χωριοῦ ὁμορφοχτενισμένα καὶ στολισμένα μὲ τὶς πιὸ ὁμορφες λουλουδιένιες τουαλέττες τους καὶ μὲ τοὺς τέντζερες στὸ κεφάλι, ποῦ καὶ αὐτὸ ἦταν στολισμένο σὰν ἀνθόκηπο, περιφέρονται ἀπὸ τὰ σπίτια τῶν πιὸ ἀρχόντων, τραγουδώντας μὲ ἐξαιρετικὰ χάρι καὶ χορεύοντας τὰ κλειδωνα μὲ τὸ παρακάτω τραγούδι :

Ἄϊος Γιάννιος. Σταυροβότανο, | σταυροκλειδωνο,
ποιὸς σὲ φύτεψε καὶ σμαράγκιασες
καὶ κιτίρνισες ;

— Γέρος μ' ἔσπιρνε, γριὰ μὲ θίριζε,
πέντε παπαδιές, ἕξ καλογριές
ἔτρωγαν τυρὶ τὴν Παρασκευή·
ἔφαγα καὶ γὼ καὶ κιτίρνισα
καὶ σμαράγκιασα.

Εἶναι νὰ θαυμάζῃ κανένας τὰ μικρὰ αὐτὰ κοριτσάκια τοῦ χωριοῦ μὲ τὴ βαθεῖα πίστη πῶχουν στὸ γέρο - κλειδωνα, στὴν αἰώνια αὐτὴ γιορτὴ τῆς φυλῆς μας, γιατί τοὺς ὑπόσχεται καλύτερο, ὠραιότερο μέλλον - ἕναν ὠραῖο νέο μὲ μαῦρα μαλλιά, ἄς εἶναι καὶ πολιὸς καὶ μὲ ξανθὰ σὰν κῦμα μαλλιά· Ἄφοῦ οἱ τέντζερες μὲ τὰ ριζικά ξενύχτησαν ὅλοι μαζί στὸ σπίτι, ποῦ αὐτὰ ἀπὸ πρῶτύτερα εἶχαν διαλέξει, τὴν ἄλλη μέρα τὸ πρῶτὸ μὲ τὴν ἀνατολὴ τοῦ ἡλίου, ξεκίνησαν, τραγουδώντας σὰν σωστὸ συμπεθερικό, γιὰ νὰ ἐπισκεφθοῦν ὅλες τὶς βρύσες τοῦ χωριοῦ.

Ἦστερα ἀπ' αὐτὴ τὴν ἀπαραίτητη ἐπίσκεψη ἔστησαν τρικούβεργο χορὸ στὴν αὐλὴ ἑνὸς σπιτιοῦ τῶν κοριτσιῶν, τραγουδώντας γεμάτα χαρὰ τὸ παραπάνω τραγούδι, γιατί μέσα κεῖ στοὺς τέντζερες μὲ τὸ νερό, μὲ τὰ ξυνόμηλα καὶ τὰ ξυνοκορόμηλα ποῦ εἶχαν, βρῆκαν τὴν τύχη τους.

Α. ΓΙΑΝΝΑΚΟΓΕΩΡΓΟΣ

5. ΕΝΘΥΜΗΣΕΙΣ

1. *Ἐνθυμήσεις τοῦ 1798-1816*

Οἱ παρακάτω ἐνθυμήσεις βρίσκονται στίς σελ. 7·14 καὶ 16 τοῦ ὑπ' ἀριθ. 38 χειρογράφου τοῦ Πανεπιστημίου Θεσσαλονίκης.¹⁾ Αἱ ἐνθυμήσεις γενικά εἶναι ἱστορικά σημειώματα συνήθως γραμμένα ἀπὸ τὸν Παπᾶ τοῦ χωριοῦ ἢ ἀπὸ κανένα μοναχό. Ὁ ὄρος αὐτὸς «ἐνθυμήσεις» προέρχεται ἀπὸ τὴ συνήθεια νὰ ἀρχίζουν μὲ τὴ φράση «γράφω γιὰ ἐνθύμηση», ἢ κάποια ἀνάλογη, ὅπως π. χ. αὐτὲς ποῦ μελέτησα παρακάτω: «Ἴδου γράφω τινὰ συμβάματα καὶ νὰ ἴδῃ τινὰς νὰ ἀναγνώθῃ νὰ δίδῃ ἀπόκρισιν σὲ κάθε ἔτον πῶς ἠκολούθησεν».

Γι' αὐτὸ δὲ καὶ τίς βρίσκουμε συχνὰ πίσω ἀπὸ τὸ ἐξώφυλλο ἱεροῦ ἢ ἄλλου βιβλίου ἢ γραμμένες σὲ πρόσθετα κάποιου χειρογράφου φύλλα. Ἡ ἱστορική τους ἀξία βέβαια δὲν εἶναι πάρα πολὺ μεγάλη. Πάντως ὅμως εἶναι σημειώσεις ἀπὸ ἄμεσα βιώματα καὶ αὐτὸ εἶναι ποῦ ἱκανοποιεῖ ἐκεῖνον ποῦ τίς μελετάει. Βλέπει τὴν ζωὴ τὴν ἴδια νὰ τοῦ μιλᾷ μέσα ἀπ' τὰ κιτρινασμένα αὐτὰ φύλλα, ὅπως ἀκριβῶς τὴ βλέπει νὰ ξεπετιέται ἀπὸ κάθε ἄμεσο μνημεῖο πολιτισμοῦ. Γι' αὐτὸ πρέπει νὰ τίς μελετάει μ' ἀγάπη ὁ ἱστορικός, πρὸ παντὸς ὅταν προέρχονται ἀπὸ μέρη ποῦ τὸν συγκινοῦν, ὅπου τὸ κάθε τι τὸν ἐνδιαφέρει. Ἄλλὰ κι' ὁ λαογράφος μπορεῖ νὰ ὠφελῆθῃ ἀπ' αὐτὲς. Οἱ ἀντιλήψεις, ἢ ψυχὴ τοῦ λαοῦ, ὅ,τι δηλ. τὸν ἐνδιαφέρει ἄμεσα, βρίσκεται ἄφθονο στὰ σημειώματα αὐτά.

Χιονίζει σὲ ἐποχὴ ἀκατάλληλη; Τὸ πρᾶγμα αὐτὸ συγκινεῖ τὸν λαὸ καὶ ὁ παπᾶς, ποῦ τὸν ἀντιπροσωπεύει, τὸ σημειώνει σὰν ἱστορικὸ γεγονός. Περνᾷν πουλιά; Τὸ πέρασμά τους θεωρεῖται προγνωστικὸ καὶ σημειώνεται. Μὰ καὶ γιὰ τὴ μελέτη τῆς γλώσσας τοῦ λαοῦ καὶ μάλιστα τὴν ἰδιωματικὴ μπορεῖ νὰ ἔχουν ἐνδιαφέρον, ὅπως καὶ γιὰ τὰ δάνεια ξένων λέξεων ἀπὸ γειτονικοῦς λαούς.

Ἐφ' ὅσον οἱ πληροφορίες τους προέρχονται ἀπὸ βιώματα, δὲν μπορεῖ ποτέ νὰ εἶναι ψεύτικες. Γι' αὐτὸ λοιπὸν μποροῦν νὰ μᾶς χρησιμεύσουν γιὰ βᾶση κριτικῆς ἔμμεσων πηγῶν. Καὶ ἀναφέρω ἕνα παράδειγμα. Ἀπὸ τίς παρακάτω ἐνθυμήσεις ἢ 14η καὶ 15η ἀναφέρουν δυὸ ἀποτυχημένες ἀποστολὲς καπουτζῆ γιὰ νὰ σκοτώσῃ τὸν Ἀλῆ πασᾶ, ἀπὸ τίς ὁποῖες ἢ μία ἔγινε τὸν Ἀπρίλη τοῦ 1811 καὶ ἢ ἄλλη τὸν Γενάρη τοῦ 1812. Τίς δυὸ αὐτὲς ἀποστολὲς τοῦ καπουτζῆ δὲν τίς ἀναφέρει ὁ Ἀραβαντινός, ἀλλὰ κάμνει λόγο μόνο γιὰ μιὰ ἀποστολὴ, ποῦ ἔγινε στὰ τέλη τοῦ 1812 καὶ εἶχε σὰν ἀποτέλεσμα τὴν αὐτοεξορία τοῦ Ἀλῆ πασᾶ στὸ Τεπελένι, ἀπ' ὅπου γύρισε, ὅταν ἄρχισαν οἱ ἀποτυχίες τοῦ Ναπολέοντα μὲ τὴν ἦττα τοῦ γαλλικοῦ στρατοῦ στὴ Μόσχα. Ὁδηγούμενος ἀπ' αὐτὸ ἴσως ὁ Ἀραβαντινός καταλήγει στὸ συμπέρασμα, ὅτι αἰτία τῆς ἐχθρικῆς στάσης τῆς Πύλης πρὸς τὸν Ἀλῆ ἦταν παραστάσεις τῆς γαλλικῆς πρεσβείας στὴν Κωνσταντινούπολη, διότι ὁ Ἀλῆς εἶχε προσβάλει τὴ γαλλικὴ σημαία στὰ Ἰωάννινα.¹⁾ Ἔχοντας ὑπ' ὄψιν ὅμως τίς δύο αὐτὲς ἀπο-

1. Βλ. Α. Σιγᾶλα, Ἀρχεῖα καὶ Βιβλιοθήκη Δυτικῆς Μακεδονίας (Θεσσαλονίκη 1939) σελ. 168.

1. Π. Ἀραβαντινοῦ, Ἱστορία τοῦ Ἀλῆ πασᾶ τοῦ Τεπελενλή, σελ. 243 κέξ.

στολές τοῦ καπουτζή, ποῦ μᾶς ἀναφέρουν οἱ ἐνθυμήσεις μας, δὲν μπορούμε νὰ συμφωνήσουμε μὲ τὸν Ἀραβαντινὸ ὡς πρὸς τὰ αἷτια τῆς ἐχθρότητας τῆς Πύλης πρὸς τὸν Ἀλῆ, Ἀναγκασζόμεστε νὰ ζητήσουμε βαθύτερα, γιὰ νὰ βροῦμε τὴν ἐξηγήσιν τοῦ γεγονότος αὐτοῦ καὶ νὰ ἰσχυρισθοῦμε, πὼς ἡ ἐχθρότητα τῆς Πύλης ὀφείλεται στὴν ἀνησυχία τῆς γιὰ τὴν ἀδιάκοπα ἀυξανόμενη δύναμη τοῦ Ἀλῆ. Ἡ ἀνησυχία αὐτὴ ἦταν ἡ πυρίτιδα στὴν ὁποία τὸ ἐπίσῳδιο μεταξὺ Γάλλων καὶ Ἀλῆ καὶ οἱ παραστάσεις καὶ τὰ παράπονα τῆς γαλλικῆς πρεσβείας ἀποτέλεσαν τὴν φωτιά, γιὰ ν' ἀνάψῃ καὶ νὰ φέρῃ τὰ ἀνάλογα ἀποτελέσματα.

Παραθέτομε τὶς ἐνθυμήσεις αὐτὲς ὅπως ἔχουν στὸ χειρόγραφο, διατηρῶντας τὴν ὀρθογραφίαν τους. Ὅ,τι εἶχα νὰ παρατηρήσω γιὰ κάθε ἐνθύμηση τὸ προσθέτω ἀμέσως μετὰ τὸ κείμενό τους. Ἡ ἀρίθμηση κατ' αὔξοντα ἀριθμὸν εἶναι δική μου.

* * *

Ἴδοῦ γράφω τινὰ συμβάματα καὶ νὰ ἰδῆ τινᾶς νὰ ἀναγνώθῃ, νὰ διδῆ ἀπόκρισιν σὲ κάθε ἔτον πὼς ἠκολούθησεν.

1. **1798** Τὸν φεβρουάριον, πᾶσιεν ὁ Ἀλῆ πασᾶς εἰς τὸ βεντῆνι. Βρισκόμαστε δέκα χρόνια ὕστερα ἀπὸ τὴν κατάληψιν τῶν Ἰωαννίνων ἀπὸ τὸν Ἀλῆ πασᾶ ποῦ ἔγινε τὸ 1788.

Βεντῆνι εἶναι τὸ Βιδίνιον, πόλις σήμερα τῆς ΒΑ Βουλγαρίας στὴ δεξιὰ ὄχθῃ τοῦ Δούναβη. Σ' αὐτὸ τὸ ἔτος 1798 ὁ Πασβάντ Ὀγλοῦ, γιουὶς κᾶποιου βαΐρακτάρη τοῦ Βιδινίου, ἀνακηρύχθηκε μόνος του πασᾶς. Ἐναντίον του ἡ Πύλη ἔστειλε πολλοὺς πασάδες μὲ ἀρχηγὸν τὸν Κιουτσούκ Χουσεῖν Καπετάν, ἀνάμεσα στοὺς ὁποίους ἦταν καὶ ὁ Ἀλῆ πασᾶς.¹⁾

2. **1798** τὸν Ὀκτώβριον ἐγείρησεν καὶ χάλασεν τὴν πρέβιζαν.

Ὁ Ἀλῆς, ἀπὸ τότε ποῦ ἔγινε κύριος τῶν Ἰωαννίνων, πάντα ὠνειρευόταν διέξοδο πρὸς τὴ θάλασσα. Γι' αὐτὸ κολάκευε τοὺς Γάλλους καὶ ἐρχόταν σὲ συνεννοήσεις μὲ τοὺς ἀντιπροσώπους τοῦ Ναπολέοντος, ὁ ὁποῖος ἀπὸ τὸ 1797 μὲ τὴ συνθήκην τοῦ Καμποφόρμιο ἦταν κύριος τῶν Ἰονίων νήσων καὶ τῶν ἐνετικῶν κτήσεων στὴν Ἠπειρο. Μετὰ τὴν ἐπιστροφὴν του ὅμως ἀπὸ τὸ Βιδίνι ἔλλαξε πολιτικὴ καὶ στράφηκε ἐναντία τοὺς Γάλλους. Ἐτσι ἐκπλήρωσε τὸ ὄνειρό του μὲ τὴν καταστροφὴν καὶ τὴν κατάληψιν τῆς Πρέβεζας, ποῦ τοῦ ἔδωκε τὴ δυνατότητα νὰ καταλάβῃ καὶ τὸν ἄλλον σπουδαιότατον λιμένα τοῦ Ἀμβρακικοῦ: τὴ Βόνιτσα.

3. **1809** νοεμβρίου 27 δ' πρωτὶ ἐσεισθη ἡ γῆ

4. **1810** ἀπὸ τὸν μάρτιον ἀρχήνησεν ἀκρίβεια
 - 10 γρόσια τὸ λουτζέκι τὸ σιτάρι
 - 8 γρόσια τὸ καλαμπούκι
 - 8 γρό: ἡ βρίζα
 - 6 γρο: τὸ κριθάρι
 - 4 γρο: ἡ βρόμη.

λοουτζέκι = παραφθορὰ τῆς τουρκικῆς λέξης *ölcük* (ολτσεκ) ποῦ σημαίνει μέτρο χωρητικότητος γιὰ τίς συναλλαγὰς τῶν δημητριακῶν. Ἡ λέξις λουτζέκι χρησιμοποιεῖται στὴν Θεσσαλία, ἐνῶ στὴν Μακεδονία ὑπῆρχε ἡ λέξις κιλόν (καὶ ταγάρι τὸ $\frac{1}{2}$ κιλόν) ἢ σινίκι. Ἡ χωρητικότης τοῦ μέτρου εἶναι

1. Driault, La politique orientale de Napoleon, σελ. 46.

διάφορη στις διάφορες περιφέρειες. Στη Θεσσαλία π. χ. είναι 45 όκάδες, στην Κεντρική Μακεδονία 22 όκάδες, στη Φλώρινα και στο Μοναστήρι 35 όκάδες.

5. 1810 Αύγουστου 26 χάλασεν τούς τούρκους ό μόσχοβος εις τό μπατίνι.
6. 1810 Αύγουστου 22 ήλθεν ό βεζήρης 'Αλή πασάς και ό βελη πασάς εις τὰ τρίκαλλα άντάμα.

7. 1811 'Ιανουαρίου πρώτη, εις την λόβιτζαν χαλάσθηκεν ό τουρκος.

8. 1811 'Ιανουαρίου 30 εις την Βράζιανη έχαλάσθηκεν ό τουρκος.

9. 1811 τόν άπρίλλιον έστειλεν ό άληπασάς τούς έργάτας εις την πρέβιζαν-χιλιάδες 10.

10. 1811 τόν 'Ιούνιον ό τουρκος και ό μόσχοβος πολέμησαν. 22 χιλιάδες μωσχόβοι και τουρκοι άντάμα έχάθηκαν.

Μάχες κατά τη διάρκεια του Ρωσοτουρκικού πολέμου του 1806-1812.

11. 1811 αύγουστου 4 παρασκευή εις ταίς έννέα ώραις άρχήνησεν ή βροχή, και έως σαββάτω βράδι, ώρα τετάρτη της νυκτός όλότελα δέν σταμάτησεν και ύστερα έστάθηκεν. και βυθήσκαν σπήτια εις την λάρισσαν 3525 μαζύ με τούς άνθρώπους όπου κατοικουν. ήταν νύκτα. έπνίγηκαν άλόνια θημονιαίς και άλλα ζώα πολλά.

12. 1811 Ιουνίου 24 ξημερόνοντας έκαμεν κρύον πολυ όλην την νύκτα. κάκον.

Τό άφύσικο κρύο μέσα στον 'Ιούνιο σημαίνει όργη Θεου, «Κ α κ ό» μάς λέει αυτός που γράφει τις ένθυμήσεις.

13. 1811 τόν Νοέμβριον έπειρεν ό άληπασάς τό άργυρόκαστρον και τό γαρδίκι.

Τό 'Αργυρόκαστρο, με λίγες κώμες της Θεσπρωτίας, δέν προθυμοποιήθηκε να ύποκύψη στον 'Αλή, ένώ όλη σχεδόν ή ύπόλοιπη χώρα ειχε δηλώσει ύποταγή. 'Ο 'Αλής δέν ήταν συνηθισμένος να ύποχωρή, μπρός σε τέτοιες άγερωχίες. 'Η Θεσπρωτία έπρεπε όλη να ύποταχθί σ' αυτόν, πρό παντός δε τό 'Αργυρόκαστρο, γιατί ήταν ένα ισχυρό φρούριο, και τό Γαρδίκι, που ειχε μαζί του παλιους λογαριασμούς, έπρεπε να δηλώσουν ύποταγή ή καλύτερα να καταστραφούν. Και τό κατώρθωσε. 'Αφοϋ άπομάκρυνε με τέχνη τον περισσότερο μάχιμο πληθυσμό, έπετέθηκε ένάντια στο 'Αργυρόκαστρο, που ύστερα από ένα μήνα πολιορκία αναγκάστηκε να παραδοθί. Την πώση του 'Αργυρόκαστρου άκολούθησε ή ύποταγή των άλλων άνυπότακτων χωριών της Θεσπρωτίας και του Γαρδικιου. Για τό τελευταίο αυτό ό 'Αλής δέν άρκοϋνταν να τό ύποτάξη, μόνο έπρεπε οι κάτοικοί του όλοι, άνδρες, γυναίκες και παιδιά, να πληρώσουν την προσβολή, που ειχαν κάνει τον Αϋγουστο του 1762 στην πεθαμένη πιά μητέρα του Χάμκω και στην άδελφή του Χαϊνίτσα, οδηγώντας τις αιχμάλωτες στο Γαρδίκι. "Ετσι ή ψυχή της πεθαμένης, που για τελευταία της παραγγελία ειχε άφήσει στο γυιό της την εκδίκηση των Γαρδικιωτών, θα ήσυχάζε στο μνήμα της και ή άδελφή του, που μέσα στο σεράι της στο Λάμποβο κλεισμένη διψούσε κι' αυτή εκδίκηση, θα έπαιρνε τό γιατρικό που θα της έφερνε λίγο την γαλήνη.

Προδοτικά ¹⁾ λοιπόν τον Μάρτιο του 1812 συγκέντρωσε τούς άνδρες και τούς νέους του Γαρδικιου στο χάνι του Βαλιαρέ κοντά στο Λάμποβο και τούς κατέσφαξε άνανδρα άνυπεράσπιστους όπως ήταν. Τις γυναίκες páλι τις έ-

1. P o u q u e v i l l e , Histoire de la regeneration de la Grèce, τόμ. I σελ. 352.

στείλε στην ἀδελφή του Χαϊνίτσα γιὰ νὰ τὴς κἀνῃ ὅ,τι θέλει, ἰκανοποιώντας τὸν πόθο της, ὅπως τὸν βλέπομε σὲ μιὰ ἐπιστολὴ της πρὸς τὸν Βεζύρη πού μᾶς τὴ διάσωσε ὁ Rouqueville.¹⁾

14. 1811 τὸν ἀπρίλλιον πάϊσεν καπουτζῆς νὰ σηκώσῃ τὸν βεζήρην εἰς τὰ ἰωάννινα καὶ δὲν τὸν σίκοσεν.

15. 1812 τὸν ἰανουάριον πάϊσεν καπουτζῆς νὰ σικώσῃ τὸν βεζήρην, μήτε τότε.

Καπουτζῆς ἢ καπουτζήμπασης, πού σὴν κυριολεξία σημαίνει θυρωρός, ἐδῶ δηλώνει ἀξιωματοῦχο τῆς σουλτανικῆς αὐλῆς.²⁾

Ὁ Rouqueville καὶ ὁ Ἀραβαντινὸς δὲν ἀναφέρουν τίποτε γιὰ τὴς ἀποτυχημένες αὐτὲς ἀποστολὰς τοῦ καπουτζῆ, ἀλλὰ μόνο γιὰ μιὰ, πού ἔγινε στὰ τέλη τοῦ 1812 καὶ εἶχε γιὰ συνέπεια τὴν ἐξορία τοῦ Ἀλῆ πασᾶ στοῦ Τεπελένι,³⁾ ὅπου ὅμως ἔμεινε λίγο καιρό, γιὰτὶ ξαναγύρισε στὰ Γιάννινα χωρὶς νὰ περιμένῃ ἀπόφαση τῆς Πύλης. Πληροφορία γιὰ τὴν ἐπιτυχημένη αὐτὴ τελευταία ἀποστολὴ τοῦ Καπουτζῆ ἔχομε ἀπὸ τὸ ποίημα τοῦ Χατζῆ Σεχρέτη τὴν Ἀληπασιάδα:

Ὁ Καπουτζῆς πλακώνει σὴν ὥρα ξεκινᾶ,
βασιλικὸν φερμάνι φέρει γιὰ νὰ κοπῆ
ἢ κεφαλὴ ἢ δικὴ σου σὴν Πόλῃ νὰ σταλθῆ·
Ἀλῆ πασᾶς δ' ἀμέσως φεύγει διὰ νυκτός,
στὸ Τεπελένι τρέχει ἔμφοβος ὡς νεκρός.

16. 1812 χάλασεν ὁ βεζήρης τὸ γαρδίκι καὶ ἐσκότωσεν τοὺς ἄνδρες 536 δεκεμβρίου πρώτη.

Ἡ πρώτη Δεκεμβρίου δὲν εἶνε ἡ ἡμέρα τῆς καταστροφῆς τοῦ Γαρδικιοῦ, ἀλλὰ ἡμέρα κατὰ τὴν ὁποία γράφηκε ἡ ἐνθύμησις. Σ' αὐτὸ μᾶς πείθει πρῶτα ἡ ἀσύννητη θέσις τῆς ἡμερομηνίας, πού ἐξαιρετικὰ ἐδῶ μπαίνει πίσω ἀπὸ τὴν ἐνθύμησις, ἐνῶ σ' ὅλες τὴς ἄλλες πού μᾶς δίνουν τὴν ἡμερομηνία τῶν γεγονότων κ' ὄχι τῆς ἐνθύμησις μπαίνει μπρός. Ἀλλὰ καὶ ὁ Ἀραβαντινὸς γιὰ μέρα τοῦ ἐξολοθρευμοῦ τῶν ἄοπλων Γαρδικιωτῶν στοῦ χάνι τοῦ Βαλιαρῆ δέχεται τὴν 15ῃ Μαρτίου 1812⁴⁾ Ὁ Rouqueville ἂν καὶ δὲν ἀπομακρύνεται καὶ πολὺ, δὲν συμφωνεῖ μαζί του, ἀφοῦ γιὰ μέρα ἀναχώρησις τοῦ Ἀλῆ πασᾶ γιὰ τὸ Λάμποβο, ὅπου ἔμενε ἡ ἀδελφή του Χαϊνίτσα, παραδίνει τὴ 19ῃ Μαρτίου 1812.⁵⁾

17. 1812 τὸν σεπτέμβριον, ἐχάλεσεν ὁ μὸσχοβος τοὺς φραντζέζους, ὄλον τὸ στράτευμα.

Ἡ ἡττα τοῦ Ναπολέοντος σὴν Ρωσσία, πού σημείωσε τὴν ἀρχὴ τῆς πτώσεως του καὶ τὸ γύρισμα τοῦ ἄστρου του πρὸς τὴ δύση του.

1. Rouqueville, στοῦ ἴδιου, 1, σ. 350. Tu dois... permettre ses femmes et ses filles à mon pouvoir, afin d'en disposer à ma fantaisie.

2. Hammet, Ἱστορία τῆς Ὀθωμανικῆς αὐτοκρατορίας, γαλλικὴ μετάφρασις Hellert, τόμ. xviii σελ. 77.

3. Π. Ἀραβαντινοῦ, Ἱστορία τοῦ Ἀλῆ πασᾶ τοῦ Τεπελενλή σελ. 243. Rouqueville, Histoires de la regeneration de la Grèce, I σελ. 388-390.

4. Π. Ἀραβαντινοῦ, Στὸ ἴδιο, σελ. 236.

5. Rouqueville, Στὸ ἴδιο, τόμ. 1 σελ. 350.

18. 1812 από αὐγούστου δέκα ἄρχησεν ἀκρίβεια

10 γρόσια τὸ σιτάρι τὸ λουτζέκι

7 γρόσια τὸ καλαμπούκι

6 γρο: τὸ κριθάρι

4 γρο: τὸ κεχρί,

Ἡ ἀκρίβεια ὀφείλεται στὴν ἀφορία, γιὰ τὴν ὁποία μᾶς πληροφοροῦν οἱ ἀμέσως ἐπόμενες ἐνθύμησες, καὶ σὲ αἷτια πολεμικά, ἀφοῦ τὸ 1812 εἶναι τὸ τελευταῖο ἔτος τοῦ ῥωσσοτουρκικοῦ πολέμου.

19. 1812 βαμπάκι δὲν γίνεκεν ὀλότελα.

20. 1813 βαμπάκι δὲν γίνεκεν ὀλότελα. ἀκρίβεια μεγάλη. 5 γρόσια ἢ ὀκά.

γρόσια 14 τὸ σιτάρι τὸ λουτζέκι

γρόσια 12 τὸ καλαμπούκι

γρόσια 11 ἢ βρίζα

γρόσια 10 τὸ κεχρί

γρόσια .8 τὸ κριθάρι

γρόσια .6 ἢ βρόμη

γρόσια .9 τὸ λιανὸ καλαμπούκι

γρόσια .7 τὸ ῥόβι

Τὰ ἴδια αἷτια καὶ γιὰ τὴν ἀκρίβεια τοῦ 1913. Σ' αὐτὰ προσθέτεται καὶ ἡ μεγάλη καταστροφὴ ἀπὸ τὴ πανώλη τοῦ ἔτους αὐτοῦ, ποῦ ἔφερε τρομαχτικὴ μείωση τοῦ πληθυσμοῦ καὶ ἔλλειψη ἐπομένως ἐργατικῶν χειρῶν. ¹⁾ (Βλ. ἐνθύμ. 21 καὶ 24.)

21. 1813 πανούκλα εἰς τὸν Τούρναβον. ἀπέθαναν ἄνθρωποι χιλιάδες 8600. πανούκλα εἰς τὴν λάρισσαν. πανούκλα εἰς τὰ τρίκκαλα.

22. 1814 φεβρουαρίου, εἰς ταῖς δύο, ἡμέρα β' ἀρχήνησεν χιόνι, ἡμέρα καὶ νύκτα, καὶ βάρησεν ἔως 4 πιθαμαῖς, καὶ ἐστάθηκεν ἡ γῆ βουλομένη ἔως 23 φεβρουαρίου.

Συχνὰ ἡ Θεσσαλία δοκιμάσθηκε ἀπὸ λοιμικὲς ἀσθένειες, γιὰ τὸ κλίμα τῆς γενικὰ δὲν ἦταν ὑγιεινὸ, ὅπως μᾶς πληροφοροῦν διάφοροι κατὰ καιροὺς περιηγητές. ²⁾

23. 1814 φεβρουαρίου 15 ἦλθαν οἱ ντεληδες εἰς τὰ τρίκαλλα 252.

Ντεληδες = ἄτακτοι στρατιῶται Ἀλβανικῆς καταγωγῆς.

24. 1814 ἀπέθαναν ἄνθρωποι 777 ἀπὸ τὴν πανούκλαν εἰς τὰ τρίκκαλα τοῦρκοι καὶ χριστιανοί,

25. 1814 ἀπριλίου 19 ὥραις τῆς ἡμέρας ἐπτὰ ἀρχήνησεν βροχὴ συγγανὴ ἔως τῆ δευτέρᾳ εἰς ταῖς ἐπτὰ ὥραις, καὶ ὕστερα ἀρχήνησεν χιόνι ἔως ταῖς πέντε ὥραις τῆς νυκτὸς καὶ ἐστάθηκεν. ἔως τρία δάκτυλα ἐπίασεν ἡ γῆ καὶ ξεπάϊσεν πολλὰ ἀμπέλια εἰς πολλοὺς τόπους.

26. 1814 τὸν μάϊον ἐκάϊκεν ἡ λάρισσα πάλιν.

27. 1814 ἀπὸ 20 ἀπριλίου δὲν ἔβρηξεν ἔως 11 Ιουλίου. ὕστερα ἔβρηξεν καὶ εἰς μερικὸς τόπους ἔρηξεν χαλάζι καὶ χάλασεν σιτάρια.

1. Τσοποτοῦ, Γῆ καὶ γεωργοὶ τῆς Θεσσαλίας, σελ. 43, 44.

2. Τσοποτοῦ, Στὸ ἴδιο, σελ. 181 - 182. Τὴ σημασία ποῦ εἶχαν οἱ λοιμικὲς αὐτὲς ἀσθένειες γιὰ τὸ ἰδιοκτησιακὸ καθεστῶς τῆς χώρας, βλέπε στὸ ἴδιο ἔργο τοῦ Τσοποτοῦ σελ. 44, 45, 182, 206, 207.

28. 1814 ἀπέρασαν περπέρια καὶ ἐπάγιαναν κατὰ ἀνατολάς.

Στὰ Τρίγκαλα δπως καὶ στὴ Κοζάνη τὴ πεταλοῦδα τὴ λένε πέρπερας καὶ πληθυντικός οἱ περπεραῖοι. Ἴσως μὲ τὴ λέξη αὐτὴ σχετίζονται τὰ περπέρια καὶ θὰ σημαίνουν ἀσφαλῶς κάποιο εἶδος πουλιῶν, ποῦ τὸ πέρασμά τους θὰ εἶχε σημασία γιὰ τὸ λαό, ὅπως γιὰ μᾶς σήμερα τὸ πέρασμα παπιῶν σημαίνει ὅτι θὰ χιονίση. Γι' αὐτὸ τὴ θύμηση αὐτὴ τὴν τοποθετῶ στὸ πλάι τῆς 30ῆς, ποῦ μᾶς δίνει κι' αὐτὴ προγνωστικὸ πέρασμα χρυσοῦ ἀετοῦ.

29. 1814 ἰουνίου 26 ἡμέρα παρασκευὴ ἐσείσθη ἡ γῆ. ἔξη φοραῖς τὴν ἴδια ἡμέραν,

30. 1814 δεκεμβρίου εἰς ταῖς δύο. ἡμέρα δ'. ἐφάνηκεν σημεῖον ὡσάν ἀετὸς χρυσός, ἐπήγαινε πρὸς τὸν αὐλόναν εὐγῆκεν ἀπὸ τὸν γόλον.

Γ ό λ ο ς = Βόλος. ¹⁾

31. 1814 δεκεμβρίου 15η, ἐπίασεν χιόνι ἕως τέσσεραῖς πιθαμαῖς.

32. 1815 ἰανουαρίου 2. χιόνησεν ἕως (2) πιθαμαῖς πάλιν. ἰανουαρίου 5 ἐχιόνησε ἕως πιθαμαῖς 2. καὶ πάλιν χιόνησεν, καὶ ἐστάθη ἡ γῆ βουλομένη 50 ἡμέραις. ἡ παπαντὴ ἔκαμεν ἥλιον καὶ ἥλιος καὶ καλλὸς καιρὸς ἔγινεν ὄλον τὸν φεβρουάριον καὶ μάρτιον.

33. 1815 μαρτίου ἕως 25 χελιδόνια δὲν ἦλθαν καὶ θαύμαζαν οἱ ἄνθρωποι.

34. 1815 μαρτίου 29 χιόνησε.

35. 1815 φεβρουαρίου 10 ἔκαμαν τὸν καβγὰν οἱ κηπωριότες εἰς τὸ κοσμάτι μὲ τὸν υἶόν τοῦ βελίαγα.

Ἐνας ἀπὸ τοὺς τρεῖς γιουὺς τοῦ Βελῆ ἀγα, ὁ Μεχμέτ πασᾶς, ἦταν τοπάρχης τῆς Παραμυθίας τὴν ἐποχὴ αὐτῆ. ²⁾ Ἴσως πρόκειται γιὰ κάποια προστριβὴ τοῦ μὲ τοὺς Κηπουριώτες (κατοίκους τοῦ χωριοῦ Κηπουριὸ στὴν περιοχὴ τῶν Γρεβενῶν) ἀπὸ κάποια ἄγνωστη σὲ μᾶς αἰτία.

36. 1815 μαρτίου 6 ἔστειλεν ὁ βεζήρης εἰς τὸ ἡντη 160 ὀνομάτοι τούρκοι καὶ χριστιανοὶ ἐδιάλεξεν τοὺς καλλοὺς ὅποῦ εἶχεν φυλακομένους, καὶ ἔστειλεν τὸν βελήαγαν καὶ τὸν Χασάναγαν Ἰωαννήτην.

Ἡ ἔννοια τῆς θύμησης αὐτῆς μοῦ παρέμεινε ἄγνωστη, παρ' ὅλες τὶς προσπάθειες ποῦ κατέβαλα.

37. 1815 ἀπριλίου 16η ξημερόνοντας ἐσήσθηκεν ἡ γῆ. ἦταν μέγα σάββατον.

38. 1816 ἰουνίου 11 ἔβρηξεν καὶ ὕστερα δὲν ἔβρηξεν ἕως αὐγούστου 26 ὕστερα ἔβριξεν καὶ ἔγινεν ἀκρίβεια μεγάλη.

18 γρόσια τὸ σιτάρι τὸ λουτζέκι ἀπὸ τὸν φεβρουάριον ἀρχήνησε καὶ ἐστάθη ἕως πρώτη ἰουλίου. ὕστερα ἦλθε δώδεκα γρόσια καὶ 10 τὸ καλαμπούκι.

τὸ καλαμπούκι 15 γρόσια

ἡ βρίζα 14 γροσι.

τὸ κριθάρι 12 γρόσια

ἡ βρόμη .9 γρόσια

Σελ. 6

39. 1808 ἰανουαρίου πρώτη ἀρχήνησε χιόνι καὶ ἐστάθηκεν τὸ χιόνι ἕως 27 μαρτίου καὶ ψόφησαν ὅλα τὰ ἀρνιά καὶ τὰ κατζίκια καὶ τὰ μεσὰ

1. Μεγάλη Ἑλληνικὴ Ἐγκυκλοπαίδεια λέξ. « Βόλος ».

2. Π. Ἀραβαντινοῦ, Ἱστορία Ἀλῆς Τεπελενλή, σελ. 268 σημ. 1.

τὰ τρανά βόδια, ἄλογα, γελάδια καὶ ἄνθρωποι ξεπαΐσαν· καὶ τὸν μάιον εἰς ταῖς 5 σκότωσαν τοὺς πλαχαβαίους στὰ μετέωρα:

Σκότωσαν τοὺς Πλαχαβαίους στὰ Μετέωρα. Πρόκειται γιὰ τὴν ἐξόντωση τοῦ σώματος τοῦ Βλαχάβα, ποῦ ὠνομάζετο καὶ Μπλαχάβας.¹⁾

Αὐτὸς κατὰ τὴ διάρκεια τοῦ ῥωσοτουρκικοῦ πολέμου 1806-1812 προετοίμασε ἐπανάσταση, ποῦ ἀπέτυχε ὅμως, γιὰ τὸ σχέδια τοῦ περιφήμου κλέφτη προδόθηκαν στὸν Ἄλῃ πασᾶ ἀπὸ κάποιον Μετσοβίτη Δεληγιάννη. Τὸ σῶμα του καταστράφηκε στὰ Μετέωρα.²⁾

ΕΥΑΓΓΕΛΙΑ ΧΑΤΖΗΑΛΕΞΑΝΔΡΟΥ

Τελεόφοιτος Φιλολογίας

2. Ἐνθυμήσεις διάφοροι ἰδίως ἐκ τῆς περιοχῆς Κοζάνης

1. Ἐνθύμησις ἐπὶ τῆς ἐσωτερικῆς πλευρᾶς τοῦ ἐξωφύλλου τοῦ βιβλίου :

Δοσιθέου, Περί τῶν ἐν Ἱεροσολύμοις Πατριαρχευσάντων. Ἔκδοσις 1715. Ἀντίτυπον Δημοτικῆς Βιβλιοθήκης Κοζάνης προερχόμενον ἐκ Σερβίων.

1737 Ἰανουαρίου 23ῆς ἡμέρα κυριακῆ, ὥρα 1αῖ τὸ ἑσπέρας ἐκοιμήθη αἰφνηδίως ἐν κῶ ὁ ἡμέτερος πενθερὸς ἄρχων κύρ μανόλης σταμούλης, σκευοφύλαξ, τε τῆς ἐπισκοπῆς τῶν σερβίων οὐ μὴν δὲ καὶ ἐπίτροπος τῆς ἀγίας κυριακῆς συνέβη δὲ ἢ αὐτοῦ τελευτῆ τοιῶσδε, ἐπανακάμψας ὑπὸ τῶν ἀγάδων (ἐπεῖπερ καὶ τὸς, ὅτι ἅγιος οἰκονόμος ὢς, καὶ θεῖος ἡμῶν κύρ δημήτριος ἀπεδήμησαν ἐν τοῖς ἄνω ῥηθεῖσι ἀγάδοις, ἵνα εἴπωσιν ἐκείνοις τό, καὶ τοῦ χρόνου τὸ μπινὴ μπαηριάμ, εἰς οὐς ἔπιον ὁ καθ' εἷς ἐπέκεινα τῶν δέκα καΐφέδων) ἐν τῷ ἅμα ἐζήτησε τὴν ἡμετέραν πενθεράν, καὶ αὐτοῦ νόμιμον σύζυγον κυρίαν ἀγνήν, ἦν περ, καὶ εἶπεν τό, ποῦ ἐδίαγον; οὐχ ὄρας ὅτι ἐγὼ μέλλω τανῆν τελευτῆσαι; καικείνη μειδιάσασα, αὐτὸς ἄφνω ἔπεσε πίκουπα ἐντὸς τοῦ κάτω χιμωνιώδους οὐντᾶ, βαρέως ἀναστενάζων, καὶ ὡς τὸ παντελῶς μὴ δινάμενος λαλεῖν, σχεδὸν εἶπεν, οὔτε ἐξομολογηθεῖς, ἀλλ' οὔτε διαθήκην συνταξάμενος, οὐ μὴν δὲ οὔτε παραίνεσιν προτρεπτικὴν τοῖς ἑαυτοῦ παισὶ διδοῦς, ἀλλὰ τοῖς ἀχράντοις μυστηρίοις κοινωνίσας διὰ τινος ἱερομονάχου κωσταντίου Θεσσαλονικέως, καὶ τῷ τοῦ ἀγίου εὐχελαίου χρίσματι τρισάκις ἀληφθεῖς τὸ πνεῦμα αὐτοῦ τῷ Θεῷ παρέδωκε. Ἀρχιερατεύοντος τοῦ σοφωτάτου καὶ λογιωτάτου ἡμετέρου τε, αὐθέντου καὶ δεσπότη κυροῦ μελετίου, τῷ γένει αὐτοῦ κατακάλου, τῇ πατρίδι Θεσσαλονικέως· ὁ ἀδελφὸς δὲ αὐτοῦ κύρ κρὰ κόρης, καὶ ὁ ἀνεψιὸς του σταμούλης θεοδωρῆ ἐλείπασιν ἐν σέρροις, κ' ὁ δεσπότης ἐν κοζάνῃ· πόσαι δὲ οἰμωγαί, θρήνοι, ὄδυρμοὶ ἐγεγόνασιν ἀπὸ τε τῶν συγγενῶν, καὶ φίλων αὐτοῦ, τόσον χριστιανῶν, ὅσον καὶ ἐθνῶν, οὐδεὶς δύναται περιγράψαι. ταῦτα ἔγραψεν ἰδίᾳ χειρὶ ὁ ἀγαπητὸς του γαμβρὸς μανολάκης κωνσταντίνου Ἰατροῦ : —

1. Κ. Σάθα, Τουρκοκρατούμενη Ἑλλάς, σελ. 583 σημ. 3.

2. Κ. Σάθα, Στὸ ἴδιο, σελ. 588-604. Θεσσαλικά χρονικά τόμ. 1, σελ. 56. Θεσσαλικὸν ἥρωον. Π. Ἀραβαντινοῦ, Ἱστορία Ἀλῆ τοῦ Τεπελενλῆ, σελ. 194.

Τὸ παρὸν βιβλίον ἠγοράσθη παρ' ἑμοῦ τοῦ μονολάκη τοῦ ποτέ κωνσταντίνου ἱατροῦ ἐν τῇ πανηγύρει τῆς ἐλασσῶνος διὰ 1600 γερά, ὅθεν ἀπὸ τοῦ νῦν καὶ εἰς τὸ ἐξῆς λέγεται ἴδιον αὐτοῦ κτῆμα—

α ψ λ . ξ (1735) αὐγούστου ζη

2. Ἐπί τινος λυτοῦ φύλου, μεγ. 0,17×0,115, Δημ. Βιβλ. Κοζάνης

Δία ενθύμησιν, γράφωμεν· ὅτι εἰς τους, 1793. ἦλθεν ο σινάπης, εἰς το βηδινὸ μέσα το μεσιμέρι· αὐγούστου, 21 καὶ ἐπειάσθηκαν ὁ κώσμος, ὅλος μεσα, καὶ το ταχὴ εσικώθηκαν, καὶ ἐπάϊσαν, εἰς το στανίμαχου, τη δευταίρα· καὶ το βράδη, ἐβαλαν φωτήα, μέσα εἰς στο στανίμαχου, καὶ το ἔκαψαν, το στανίμαχου, ὄλου, καὶ στο βήδηνό· εσκότοσαν, καὶ τον δεσπότη μας, τὸν τὸν μακαρίτη, ἀβέληνον, ἀλέσκυ (;) ἦχεν, ὁ σινάπης, ασκέρι ἔως, δίο χηληάδες.

Ἐγὼ ο κωνσταντίνος, ζω Γιάνι, τα ἔγραψα αὐτοῦ καὶ ἦλθεν ἔος, 30 χηληάδες, ἀσκέρι, καὶ οὔρα πασιὰς, ζήχναλης, με τόπηα, καὶ δεν πόρισαν να τον κάμουν, τήπουτας, καὶ ἔος, του.

Ἐπὶ τῆς ὀπισθίας πλευρᾶς ὑπὸ τοῦ ἰδίου γραφέως :

Δια ἐνθήμησιν· γράφωμεν· ὅτι εἰς τοὺς 1794 μαῦου, 10 ἔγηνε μεγάλη ἀκρίβεια τὸ σιτάρι, του κυλό, ^{λλ} ας 12 καὶ η σίκαλη, ^{λλ} ας 8 καὶ ο κώσμως· δεν ἦχε τη να φάϋ, ἔως τοσσυ οπου ἔπηφταν· κυπηθήνησαν, ἀπο τὴν μεγάλην πήνα, καὶ ἔος αὐγούστου, ^{λλ} 6 καταίβηκυ το σιταρι, ἔως ^{λλ} 8 καὶ η σίκαλη ἔως ^{λλ} 7 ἔβαναν, ἀλέβρι, καὶ βαλάνη, ὁ κωσμος, καὶ ἐζόν καὶ ο ἅγιος, θεός, εὐχαριστοῦμε τουν, καὶ πρόσκυνούμε τουν, καὶ δοξαζομέν τουν, καὶ η πάναγία δῆσποινα, εὐχαριστοῦμε την, δέν μας ἀφήκῦν· ἀπὸ τὴν δεξηᾶν της του πάτρός, καὶ του αγίου, πνεύματος, ᾧ ἡ δόξα καὶ το κράτος εἰς τοὺς αἰῶνας, τὸν αἰῶνον ἀμήν.

Παραπλεύρως τοῦ κειμένου ἀριστερὰ ὑπὸ τοῦ ἰδίου γραφέως ὑπάρχει :

τὸ παρακατινὸ τὸ σιτάρι

Παραπλεύρως τοῦ κειμένου δεξιὰ ὑπὸ τοῦ ἰδίου γραφέως :

εὐχαριστοῦμε την ὅπου πάντοτες, δέν μας ἀφήνη· ἀπο το χέρι της.

3. Σημειώματα διάφορα ἐπὶ λυτῶν φύλλων Δημ. Βιβλιοθήκης Κοζάνης.

α) Τεμάχιον τευτεριοῦ σελ. 6· (σ. δευτέρα καὶ ἔκτη ἄγραφοι)

1794 : ἀπὸ μαῖου : 5 : σημειώνω τὰ ἔξοδα τῶν
ζῶων εἰς Καλιγοτικά καὶ ἄλλα

εἰς ἓνα κομάτη χωρτάρη ὅπου ἀγόρασα εἰς Βελβενδὸν	παρά :	0110
εἰς ἔξοδα τοῦ μουλαργιοῦ ὅταν γίρησεν ἀπὸ βέρβροϊαν : jaτρ :	παρά :	0034
εἰς καλιγοτικά τοῦ ἀλόγου :	παρά :	0024
εἰς ἔξοδα jaτρικὸν διὰ τὸ πάθος τοῦ μουλαργιοῦ :	παρά :	0060
εἰς καλιγοτικά τῶν ζῶων	παρά :	0056
ἔτοι εἰς καλιγοτικά	παρά :	0018
ἔτοι εἰς καλιγοτικά	παρά :	0032
τὰ παρόντα ἀνωτέρω ἔξωδα τῶν ζῶων ἔγιναν ἔως :		: 0334

Ἰουλίου : 5 :

εἰς : 4 : φορτόματα διὰ τὰ ζῶα καὶ δίχτια	παρά :	0066
εἰς φκιαστικά τῶν σαμαρίων τῶν ζῶων	παρά :	0213
ἕνα ἕτερον φόρτομα	παρά :	0013
εἰς ἕξοδα ἰατρικὸν τοῦ μουλαργιοῦ	παρά :	0115
εἰς καλιγοτικά τοῦ αὐτοῦ μουλαργιοῦ	παρά :	0024
εἰς ἕναν τροβάν τοῦ αὐτοῦ	παρά :	0015
εἰς καλιγοτικά τοῦ ἀλόγου	παρά :	0036
ἕτερα ἕξοδα τῶν ζῶων εἰς καλιγοτικά πλερομή :		0816
τὸν ἀλπάνην διὰ τὸν κόπον τοῦ ὀποῦ ἐκίταξε τὸ μουλάρι	παρά :	0150
τὰ ἀνωτέρω ἕξοδα τῶν ζῶων ἔγιναν ἕως		
τὰ τέλη τοῦ σεπτεμβρίου μηνός		966
ἔτη εἰς καλιγοτικά τὸν ὀκτώβριον μήνα	παρά :	068
ἔτη καὶ εἰς μίαν σιακατοῦραν	παρά :	055
		π 1089
		π 4672 :
		π : 5761 :

(ἄλλος γραφεὺς) ἡ ὀπισθεν σουμμα

σελ. 3

1795 : μαῖου : 5 : σημείωσις ἐξόδων ἀφ' οὗ ἔμισεψεν
ὁ δεσπότης μας διὰ Θεσσαλονίκην :

εἰς πεσκεολίκια :

εἰς : 2 : ζευγάρια προσόψια	παρά :	0140
εἰς : 1 : ζευγάρι μεγαλήτερα	παρά :	0120
εἰς : 2 : ἕτερα ζευγάρια μικρότερα	παρά :	0060
		: 0320
εἰς : 1 : ὀκάν καφέν	παρά :	0160
εἰς : τὸν καφετζήν τοῦ οὐμέρμπεϊ	παρά :	0030
τὰ ἀνωτέρω ἐδώθισαν εἰς τὸν οὐμέρ :		: 0510
μπεϊν καὶ τεμπαπίδες του		
εἰς : 3 : ἕτερα : ζευ : προσόψια μικρά	παρά :	0105
		615

(ἄλλος γραφεὺς) ἔμπροσθεν

σελ. 4 : ἕτερα ἕξοδα ἀπὸ μαῖου 5 :

εἰς : ἕνα ζευγάρι τζαρούχια τοῦ γιάνη	παρά :	0042
φιλοδωρία τὸν μπεχιζήν διὰ ταγράμ : ὀποῦ εἰς τοὺς ἰμ : πάϊσιν :		1020
φιλοδωρία τὸν ζήσην μπεχιζήν ὅταν τὸν ἔστειλα εἰς τὸ λιβάδι :		0040
		0102
Ἰουλίου : 15 : εἰς ἕνα ζευ : τζαρούχια τοῦ γιάνη	παρά :	0040
Ἔδωσα διὰ τὸ ἄχιρον κουβαντικὰ	παρά :	0040
ἔδωσα εἰς τὰ τουλούμια ὀποῦ ἐσύναξα τὸ βούτερον	παρά :	0086
		0268
εἰς : 3 : μεργιάτικα ὀποῦ ξανάσιραν τὴν ἄχιρόναν καὶ ἀχού :		
ρη πρὸς : 30 : παρά : τὸ μεργιάτικον σοῦμα	παρά :	0090
εἰς ζύλα καὶ πέλης διὰ μερεμέτη	παρά :	0017
εἰς τὴν γυναίκα ὀποῦ ἔχρισε τὰ ἀμπάρια	παρά :	0010
εἰς ἕνα ζευγάρι τζαρούχια τοῦ παναγιώτη	παρά :	0030
		0415

εἰς μισὸν μῆνα μισθὸν τὸν δοῦλον παναγιώτην	παρά :	0120
εἰς ἓνα ζευγᾶρι τζαρούχια τοῦ γιάνη	παρά :	0025
εἰς γανοτικά τῶν ἀγκίων	παρά :	0025
Τὰ ἀνωτέρω ἔξοδα ἔγιναν ἕως τὰ τέλη τοῦ Σεπτεμβρίου μηνός		585
εἰς ἓνα ζευγᾶρι τζαρούχια τοῦ γιάνη	παρά :	0040
	π :	625
(ἄλλος γραφεὺς) ἢ ὀπισθεν σοῦμμα	π :	615
		1240

ἔμπροσθεν

σελ. 5. εἰς φαγούσιμα ἔξοδα ἀπὸ ματοῦ : 5 :	παρά :	0660
εἰς ὄλον τὸν μάγιον μῆνα φαγούσιμα ἔξοδα μαζὺ με το ψομῆ :	παρά :	0120
εἰς : 300 : δρά : . καφέν τοῦ αὐτοῦ μινός διὰ ἔξοδον		0780
		0626
εἰς : ὄλον τὸν Ιούλιον φαγούσιμα ἔξοδα μαζὺ με το ψομῆ	παρά :	0120
εἰς : 300 : δρά : . καφέν τοῦ αὐτοῦ μινός δια ἔξοδον	παρά :	0330
εἰς : ὄλον τὸν Ἰούλιον μῆνα φαγούσιμα	παρά :	0120
εἰς : 300 : δρά : . καφέν τοῦ αὐτοῦ μινός διὰ ἔξοδον		1976
εἰς ὄλον τὸν αὐγουστον μῆνα φαγούσιμα	παρά :	0370
εἰς : 300 : δρά : . καφέν τοῦ αὐτοῦ μινός δι ἔξοδον	παρά :	0120
		2466
εἰς ὄλον τὸν Σεπτέμβριον μῆνα φαγούσιμα ἔξοδα	παρά :	0337
καὶ εἰς : 300 : δρά : . καφέν διὰ ἔξοδον τοῦ αὐτοῦ μηνός.	παρά :	0120
		2923
εἰς ἔξοδα φαγούσιμα ἕως τὰς εἴκοσι δύο τοῦ ὀκτωβρίου :	παρά :	0429
μηνός μαζὺ με τὸ ψομῆ		3352
καὶ εἰς : 200 : δράμια· καφέν διὰ ἔξοδον τοῦ αὐτοῦ μηνός	παρά :	0080
	π :	3432
(ἄλλος γραφεὺς) ἢ ἄντικρι σοῦμμα	π :	1240
		4672

ἔμπροσθεν

Ἐπι τῆς ὀπισθίας πλευρᾶς ὑπὲρ ἄλλης χειρός :

κατλακᾶς τοῦ Σολεμάν πεη καὶ ἀλήμπεη με τὴν
χώραν δι' ὅσα εἶχον νὰ λαμβανουν, ὅτι ἐξώφλισαν
Κοζάνη τῆ Ἰαννουαρίου 835.

β) Λυτόν φύλλον μεγ. 0,155 × 0,105.

ἔξοδα εἰς τὴν θανὴν τῆς μάνας μας .

30 : ὀκ :	ἄλεῦρι ἔδικόν μου	. . .	π	330 :
		λλ		
ἔτι	ἔδωσα ἔδικά μου	. ασ :	17	
		λλ		
ἔτι	ἔδωσα ἔδικά μου	. ας :	4	
		λλ		
ἔτι	ἔδωσα του λατζου κοβία	ας :	1	
		λλ		
ἔτι	ἔδωσα της ἠηκεμερίς	ας :	2	

τριαντα όκαδες άλεβρι	λλ ας :	3	
ξδωσα εις την άνακομηδην του πατρος μας	λλ ας :	29 :	90
		10	
		39 :	90

δι' αυτά τὰ ξεοδα όπου έκαμα έλαβα έν ζευγα : προσκέφαλα κατιφένια, και είκοσιτέσσαρες πήχ : πανί με μεταξωτές ούβγες

όπισθεν :

εδοσα τω χ : να μι φημια τασα κира δια μια ηηαπω παραδης 4

4. 'Επί του έσωφύλλου παλαιοϋ βιβλίου έντύπου, τὸ όποϊον φέρει τὸν τίτλον « Λόγοι 'Εκκλησιαστικοί » και άνήκει εις τὸν έν Κλεισούρα κ. Κωνσταντίνον Βούτσα ύπάρχει ή έξής ένθύμησις :

Εις τούς : 1808 : άπριλλίου : 5 : άνήμερα του πάσχα. εις τὸ σέρβραι, έμαρτήρισεν, ό 'Επί(σκοπος) Νικήτας. δια τὸ όνομα του Χριστου· και έκρεμάσθη από των άγαρινών· και έστο εις ένθύμησιν. και καύχησιν, των σερβραίων. όπου ύξηώθησαν να ίδουν τοιοϋτον μυστήριον όφθαλμοφανώς.

A. Σ.

6. Η ΠΥΡΚΑ·Ι·Α ΤΗΣ ΒΕΡΟΙΑΣ ΤΟΥ 1864 ΣΤΗ ΛΑ·Ι·ΚΗ ΠΑΡΑΔΟΣΗ

Συλλέγοντας και μελετώντας τὸ λαογραφικό ύλικό τής Βεροίας και τής περιοχής της ειχα άκούσει κάποτε ένα τραγούδι που περιγράφει σύντομα ένα γεγονός σπουδαίο για την τοπικήν Ιστορία, που άκόμη σήμερα άκούει κανείς τούς γέροντας να μιλουν γι' αυτό : την πυρκαϊά τής Βεροίας του 1864. Τὸ παραθέτω έδω όπως τὸ άκουσα.

*Στὰ χίλια ούχτακόσια
κι' στα έξηήντα δυὸ
Αύγουστου δέκα πέντε
μέρα Παναγιᾶς
κάηκε ή Βέροια
κι' όλα τὰ μαγαζιά.*

*Κάηκε ή Βέροια,
κι' όλα τ' άργαστήρια
Σπίτια μι γναλιὰ
Σιντούκια μι παρὰ
Σιντούκια πατουμένα
Φουρέματα χρυσὰ
Σ' όλον τὸν κόσμο
ήλιος ξαστεριά
Μέσα στην Καραβέρογια
'Αντάρα κι φωτιά.*

Τὸ τραγούδι αὐτὸ μοῦ ἔδωκε ἀφορμὴ νὰ ζητήσω νὰ ἐξακριβώσω ἱστορικὰ τὴν ἔκτασι τῆς πυρκαϊᾶς αὐτῆς, ποὺ κατὰ τὰς διηγήσεις τῶν γερόντων φαίνεται πὼς κατέστρεψε ἕνα μεγάλο μέρος τῆς Βεροίας. Κατὰ τὴ λαϊκὴ παράδοση ἡ πυρκαϊὰ αὐτὴ βρῆκε τὴν πόλιν τῆς Βεροίας χωρὶς κατοίκους, γιατί ὅλοι εἶχαν πάει στὸ Μοναστήρι τῆς Καλῆς Παναγιάς (Παναγιὰ Δοβρὰ) λόγω τῆς γιορτῆς τῆς Κοιμήσεως τῆς Θεοτόκου, ποὺ ἄλλοτε ἦταν μεγάλο θρησκευτικὸ πανηγύρι γιὰ ὅλη τὴν περιφέρειαν τῆς Βεροίας.

Τὸ γεγονός αὐτὸ ἦρθε νὰ μᾶς τὸ περιγράψῃ πιὸ συγκεκριμένα μιὰ «ἐνθύμηση» ποὺ βρῆκα μιὰ μέρα ἀνασκαλίζοντας τὰ παλιὰ εὐαγγέλια τῶν ἐκκλησιῶν τῆς Βεροίας. Ἡ ἐνθύμηση αὐτὴ μαρτυροῦσε ὅχι πιά μόνο τὴν ἀλήθεια τοῦ γεγονότος αὐτοῦ, ἀλλὰ ξεκαθάριζε καὶ τὴ χρονολογία του. Δίδομε τὸ κείμενό της γιὰ πρώτη φορὰ στὴ δημοσιότητα ὅπως ἔχει μὲ τὴν ὀρθογραφία του :

« Β' τῆς ἡμέρας

Ἡμέρα Παρασκευὴ

εἰς τὰς 8 ὥρας α'

Κατὰ τῷ 1864 Αὐγούστου 14

Ἐγηνεν μινιὰ μεγάλῃς καὶ τρομερῆς Πυρκαϊᾶς εἰς τὴν πόλιν Βερόδοιαν, ἐκάησαν σπίτια ὑπὲρ τὰ 100 καὶ ἐργαστήρια καὶ ἐμπορικὰ καταστήματα συμποσούμενα ὑπὲρ τὰ 300.

Ἐκαταναλώθησαν εἰς τὸ πῦρ ὀκτὼ ἐκκλησίαις, καθὼς καὶ ἡ Μητρόπολις καὶ τὸ Ἑλληνικὸν Σχολεῖον.

Ἐκάηκεν ἡ βιβλιοθήκη, θαναοστή καὶ ἐξακουστὴ εἰς τὰς πέριξ πόλεις τῆς Μακεδονίας.

Καὶ ταῦτα ἐγράφησαν παρ' ἐμοῦ τοῦ Γρηγορίου Παπαθεοκλήτου διὰ ἐνθύμισιν πάντων τῶν ἀναγνωστῶν ».

ΛΩΛΗΣ ΣΜΥΡΛΗΣ

7. ΚΑΤΑΛΟΓΟΣ ΤΩΝ ΜΑΚΕΔΟΝΩΝ ΦΙΛΙΚΩΝ

Ἡ ἰδέα τῆς Φιλικῆς Ἑταιρείας διεδόθη καὶ ἐκαρποφόρησεν ἐν Μακεδονίᾳ κυρίως διὰ Μακεδόνων. Ἄλλὰ καὶ εἰς τὴν λοιπὴν Βόρειον Ἑλλάδα καὶ τὰς Ἡγεμονίας τοῦ Δουνάβεως ὡς καὶ εἰς τὴν Νότιον Ρωσίαν πολλοὶ ἦσαν οἱ Μακεδόνες πρωτοπόροι τῆς ἰδέας ταύτης¹⁾.

Ἡ Φιλικὴ Ἑταιρεία, καρπὸς τοῦ πατριωτικοῦ αἰσθήματος ὄλων τῶν Ἑλλήνων, εἶναι δημιουργημα γνησίως ἐθνικόν. Ἐξύπνησε εἰς τὰ στήθη τῶν Ἑλλήνων τῆς ἀθανάτου ἐκείνης γενεᾶς τὸν ληθαργοῦντα συνεπιεί τῶν ἄλλων.

1. Λεπτομερείας περὶ τῆς δράσεως τῶν Μακεδόνων Φιλικῶν καὶ τῆς Φιλικῆς Ἑταιρείας ἐν Μακεδονίᾳ, βλέπει ὁ ἀναγνώστης εἰς τὴν ὑπὸ τῆς Ἀκαδημίας Ἀθηνῶν βραβευθεῖσαν ἐργασίαν μου «Οἱ ΜΑΚΕΔΟΝΕΣ ΚΑΤΑ ΤΟΥΣ ΑΓΩΝΑΣ ΤΗΣ ΑΝΕΞΑΡΤΗΣΙΑΣ 1796-1832», ἣτις ἐκτυπωθεῖσα ὑπὸ τῆς Ἑταιρείας Μακεδονικῶν Σπουδῶν, ἐτέθη εἰς κυκλοφορίαν πρό τινας.

παλλήλων καὶ τραγικῶν ἀτυχημάτων πόθον τῆς φυλετικῆς ἐλευθερίας, τὸν ὁποῖον συνεκράτει εἰς τὰ στήθη του, μέχρις οὗτου ἔλθῃ τὸ πλήρωμα τοῦ χρόνου, καὶ ἐπέτυχεν οὕτως ἐκεῖνο, τὸ ὁποῖον ματαίως ἐπὶ τόσους αἰῶνας ἀνέμενεν ἀπὸ τοὺς χριστιανοὺς ἡγεμόνας καὶ πολιτικοὺς τῆς Εὐρώπης, οὓς καὶ κατέπληξεν ἢ ἐξέγευρε τῆς Ἑλληνικῆς ψυχῆς. "Ὅταν ζῆ ἡ ψυχὴ τῶν λαῶν, παρ' ὅλα τὰ ἀτυχήματα, τὰ ἔθνη δὲν ἀποθνήσκουν, ἀλλὰ πολλάκις καὶ μεταλαουροῦν.

Μεταξὺ λοιπὸν τῶν δημιουργῶν, τῶν ἀποστόλων καὶ τῶν ἀγῶν ἐκείνων στελεχῶν τῆς Φιλικῆς Ἑταιρείας ὑπῆρξαν καὶ οἱ εἰς τὸν παρατιθέμενον κατάλογον Μακεδόνες. Ὁ κατάλογος οὗτος βασιζέται ἐπὶ τῆς ἱστορικῆς ἐρεύνης τῶν πηγῶν. Ὑπηρεσίαν πρὸς τὴν πάτριον γῆν ἐκτελοῦντες φέρομεν εἰς τὸ φῶς τῆς δημοσιότητος τοὺς προπάτορας ἡμῶν, οἵτινες, ἀγωνισθέντες ὅπως ἠγωνίσθησαν, συνέβαλον καὶ αὐτοὶ εἰς τὴν δημιουργίαν τῆς ἐλευθέρας Ἑλληνικῆς Πατρίδος.

1. Οὕζουνίδης Μιχαὴλ

Ἐμπορος ἐκ Θεσσαλονίκης διαμένων εἰς Ὁδησσόν. Ἐμυήθη ὑπὸ Ν. Σκουφᾶ ἐν Μόσχᾳ τὴν 7 Σεπτεμβρίου 1815. Τυχᾶνει ἐκ τῶν πρώτων μελῶν τῆς Φιλικῆς Ἑταιρείας.

Ὁ Ἰ. Φιλήμων, Δοκ. Ἱστορ. Ἑλλ. Ἐπαναστ., Α', σελ. 406, ἀναφέρει λανθασμένην χρονολ. Πρβλ. Β. Μέξια, Φιλικοί. Κατάλ. Ἀρχείου Σέκερη, 2 σελ. 1.

2. Φαρμάκης Ἰωάννης τοῦ Γεωργίου, Χιλιάρχος

Στρατιωτικὸς ἐκ Βλάτσης Δυτικῆς Μακεδονίας καὶ πρῶν ἀρχηγὸς ἀρματωλῶν, ἐτῶν 45. Ἐμυήθη εἰς Μόσχαν τὴν 2 Αὐγούστου 1817 ὑπὸ Ἐμμ. Ξάνθου, προήχθη εἰς ἀρχηγὸν τῶν Ἀφιερωμένων τῆς Φ. Ε., καταστάς ἐκ τῶν μεγαλυτέρων ἀποστόλων αὐτῆς. Ἐμύησε ἐκτὸς τῶν ἄλλων τὸν Πατριάρχην Γρηγόριον, τὸν ἐπίσκοπον Ἀρδαμερίου Ἰγνάτιον, τὸν Κυριακὸν Κουμπάρην καὶ ἴδρυσεν ἐν Χαλκιδικῇ, Βερμίου καὶ Ὀλύμπῳ κέντρα τῆς Φ. Ε.

Πρβλ. Ἰ. Φιλήμων, Δοκ. Φιλ. Ἐτ. 199. Τοῦ αὐτοῦ, Δοκ. Ἱστορίας Ἑλλ. Ἐπαν. Α', σελ. 259, 374, 415. Ἰ. Κανδηλώρου, Φιλ. Ἑταιρεία σελ. 158, 189, 206, 212, 226. Β. Μέξια, Φιλικοί, σελ. 4, 8, 19, 24. Οἰκονόμου, Ἱστορ. Ἑλλ. Παλιγγεν., σελ. 89. Παρ' ὅλας τὰς διαμάχας Σκουφᾶ — Ἀναγνωστοπούλου ἡμεῖς τὸν Ξάνθον θεωροῦμεν τελικὸν ἀνάδοχον τοῦ Φαρμάκη.

3. Ἀργυρόπουλος Δημήτριος

Διπλωμάτης ἐκ Θεσσαλονίκης καὶ πρόξενος τῆς Ρωσσίας εἰς Γαλάζιον. Πιθανώτερος κατηχητὴς ὁ Γ. Λεβέντης κατὰ τὸ ἔτος 1818.

Πρβλ. Φιλήμων, Δοκ. Ἱστ. Α', σελ. 388.

4. Δασσάνης Γεώργιος τοῦ Ἰωάννου

Καθηγητὴς τῆς φιλολογίας ἐκ Κοζάνης, ἐτῶν 25. Ἐμυήθη ἐν Ὁδησσῷ τὴν 1 Μαρτίου 1818 ὑπὸ τοῦ Κωνστ. Πεντεδέκα.

Πρβλ. Β. Μέξια, Φιλικοί, σελ. 6. Ἀνακριβῶς ὑπὸ τοῦ Φιλήμονος φέρεται ὡς ἀνάδοχος ὁ Γαλάτης. Πρβλ. Δοκίμιον Ἱστορ. Α', σελ. 399.

5. Ὀλύμπιος Γεωργιάης τοῦ Νικολάου

Στρατιωτικός ἐκ Λειβαδίου τοῦ Ὀλύμπου καὶ πρῶν ἀρχηγὸς ἀρματωλῶν τῆς οικογενείας Λαζαίων ἐτῶν 45. Ἐμυήθη κατὰ τὸ ἔτος 1817 ἐν Ἰασίῳ πιθανώτατα ὑπὸ τοῦ Γ. Λεβέντη. Ἐκ τῶν συναρχηγῶν τῆς ἐπαναστάσεως τῶν Ἑγεμονίων καὶ ὁ σύνδεσμος Ἑλλήνων καὶ Σέρβων πατριωτῶν μῆσας εἰς τὴν Φ. Ε. τὸν ἀρχηγὸν τῶν Σέρβων Καραγεώργην.

Φιλήμονος, Δοκ. Ἰστ. Α', σελ. 93, ἔνθα ἀνακριβῆς ἡ χρονολογία μῆσεως. Α. Γούδα, Τ. Ε. σελ. 133, 399. Κανδηλώρου, Φιλ. Ἐτ. σελ. 189. Ι. Κ. Βασδραβέλλη, Οἱ Μακεδόνες εἰς τοὺς ὑπὲρ τῆς Ἀνεξαρτησίας Ἀγῶνας, 1796·1832, σελ. 40.

6. Χρῦσανθος, Ἀρχιεπίσκοπος Σερρών

Ἐκ τοῦ χωρίου Γραμματικόβου τοῦ Νομοῦ Κοζάνης, ἐτῶν 51. Ἐμυήθη εἰς τὰς Σέρρας ὑπὸ τοῦ Ἰ. Φαρμάκη τὴν 15 Αὐγούστου 1818.

Πρβλ. Μέξα, Φιλικοί, σελ. 12. Φιλήμονος, Δοκ. Ἰστ. Α', 376.

7. Νικηφόρος Ἰβηρίτης, χαροφύλαξ

Μοναχὸς τῆς μονῆς Ἰβήρων καὶ ἐκ τῶν ἀρχηγῶν τῆς Ἐπαναστάσεως τοῦ Ἁγίου Ὁρους. Πιθανώτερος κατηχητὴς ὁ Ἰ. Φαρμάκης.

Πρβλ. Οἰκονόμου, Ἰστ. Ἑλλ. Παλιγ. σελ. 90.

8. Παπᾶς Ἐμμανουὴλ τοῦ Δημητρίου

Τραπεζίτης καὶ μεγαλέμπορος ἐκ τοῦ χωρίου Δοβίστα τῶν Σερρών, ἐτῶν 47. Ἀρχιταμίας τῆς Φ. Ε. ἐν Κωνπόλει καὶ ἀρχηγὸς τῆς ἐπαναστάσεως ἐν Χαλκιδικῇ καὶ Ἀνατολικῇ Μακεδονίᾳ. Ἐμυήθη ἐν Κωνπόλει τὴν 21 Δεκεμβρίου 1819 ὑπὸ Κωνστ. Παπαδάτου.

Πρβλ. Ἰ. Φιλήμονος, Δοκ. Ἰστ. Α', 406, 335, 202. Χρυσάλλης τόμ. Δ', σελ. 410. Β. Μέξα, Φιλικοί, σελ. 66-67.

9. Δραγούμης Μάρκος Παχάρνικος

Ἀξιωματοῦχος ἐκ Βογατσικοῦ τῆς Δυτικῆς Μακεδονίας, ἐτῶν 51. Ἐμυήθη ἐν Κωνπόλει τὴν 15 Δεκεμβρίου 1820 ὑπὸ Σταύρου Χαχαμάκη.

Πρβλ. Β. Μέξα, Φιλικοί σ. 78. Κ. Ἀμάντου, πρόλογος εἰς Ἱστορ. Ἄναμν. Ν. Δραγούμη σελ. θ'.

10. Σκανδαλίδης Ἰωάννης

Διδάσκαλος ἐκ Θεσσαλονίκης διαμένων ἐν Ὁδησῶ. Ἐμυήθη ἐν Κωνσταντινουπόλει τὴν 6 Δεκεμβρίου 1819 ὑπὸ Ἀριστ. Παπᾶ.

Β. Μέξα, Φιλικοί, σελ. 66. Πρβλ. Φιλήμονος, Δοκίμ. Α', σελ. 411.

11. Καρατάσιος Ἀναστάσιος ἢ Γέρω Καρατάσιος

Ἀρχηγὸς ἀρματωλῶν τοῦ Βερμίου ἐκ τοῦ χωρίου Δοβρᾶ τῆς Βεροίας ἐτῶν 54. Στρατιωτικός ἡγέτης τῆς ἐπαναστάσεως τοῦ Βερμίου μνηθεὶς μερίμνη τοῦ Φαρμάκη καὶ τοῦ ἐπισκόπου Ἀρδαμερίου Ἰγνατίου.

Φιλήμονος, Δοκ. Φιλ. Ἐτ. σ. 316. Φιλήμονος, Δοκ. Ἰστ. Α' σ. 227. Κανδηλώρου, Φιλ. Ἐτ. σ. 429. Ι. Κ. Βασδραβέλλη ἔνθ' ἄνωτ. σ. 198.

12. Γάτσος Ἀγγελῆς

Ἀρχηγός ἀρματωλῶν τῆς Ἐδέσσης ἐκ τοῦ χωρίου Σαρακινόβου ἐτῶν 49. Ὑπαρχηγός τοῦ Καρατάσιου ἐν Ναούσση μνηθεὶς ὡς καὶ αὐτός. Αὐτόθι.

13. Ὀλύμπιος Διαμαντῆς τοῦ Νικολάου

Ἀρχηγός ἀρματωλῶν τῶν Πιερίων ἐκ Φτέρης τῆς Κατερίνης. Ἐκ τῶν ἀρχηγῶν τῆς ἐπαναστάσεως τοῦ Ὀλύμπου, τῆς Χαλκιδικῆς καὶ ἐκ τῶν συναρχηγῶν τῆς Μακεδονικῆς Λεγεῶνος, μνηθεὶς ὡς καὶ οἱ ἀνωτέρω. Αὐτόθι.

14. Ζαφειράκης Θεοδοσίου, Λογοθέτης

Πρόκριτος ἐκ Ναούσσης καὶ πολιτικός ἡγέτης τῆς ἐπαναστάσεως τοῦ Βερμίου, ἐτῶν 49. Ἐμυήθη κατὰ τὸ ἔτος 1820 ὑπὸ Σ. Πολυδώρου πιθανώτατα.

Φιλήμονος, Δοκ. Φ. Ἐτ. σ. 319. Ἀνακριβές τὸ τοῦ Φιλιππίδου ὅτι ἀνάδοχος αὐτοῦ ὑπῆρξεν ὁ διδάσκαλος Πλακίδας. Ν. Φιλιππίδου, Ἐπαναστάσεις Ναούσσης σ. 34.

15. Ναοὺμ Παναγιώτης

Ἀγωνιστὴς ἐξ Ἐδέσσης. Ἄγνωστον ὑπὸ τίνος μνηθεὶς κατὰ τὸ ἔτος 1820 εἰς τὴν Βεσσαραβίαν, κατῆλθεν εἰς Ἐδεσσαν καὶ συμμετέσχε τῆς ἐπαναστάσεως τοῦ Βερμίου.

Εἰς τὴν Ἐθνικὴν βιβλιοθήκην (Τμῆμα χειρογράφων) ὑπάρχει ἐπιστολὴ μὲ τὰ σήματα ἀφιερώσεως καὶ καθιερώσεως τῶν Φιλικῶν ὑπὸ χρονολ. 24)10 1820, ἀποσταλεῖσα ἐκ Κισνοβίου ἀπὸ τὸν Ναοὺμ πρὸς τὸν ἐν Ὀδησσῶ Γ. Λασσάνην. Πρβλ. Ἰ. Κ. Βασδραβέλλη, ἔνθ' ἄνωτ. σελ. 231.

16. Ζιάκας Γιαννούλας

Ἀρχηγός τῶν ἀρματωλῶν Γρεβενῶν — Πίνδου ἐκ Μακρυνόρους τῶν Γρεβενῶν. Ἀρχηγός τῆς ἐπαναστάσεως ἐν τῇ περιφερείᾳ του, ἄγνωστον ὑπὸ τίνος μνηθεὶς.

Πρβλ. καὶ Ἑλλ. Ἐγκυκλοπ. ἔκδ. Μακρῆ τόμ. ΙΒ' σελ. 47.

17. Κυρίμης Ἀπόστολος

Ὑπαρχηγός τοῦ σώματος τοῦ Ζιάκα ἐκ τοῦ χωρίου Τσιούργιακας τῶν Γρεβενῶν, ἄγνωστον ὑπὸ τίνος μνηθεὶς.

Αὐτόθι.

18. Περγίκης Νάνος τοῦ Χριστοδούλου

Ἐμπορος ἐκ Βεροίας, διαμένων εἰς Βουκουρέστιον ἐτῶν 40. Ἐμυήθη ὑπὸ Κωνστ. Πεντεδέκα τὴν 1 Ὀκτωβρίου 1818.

Ἰ. Φιλήμονος, Δοκ. Ἰστ. Α' σ. 408. Β. Μέξια, Φιλικοί, σελ. 12.

19. Μασῆς Γνίκας

Ἐκ Κλεισούρας ἐτῶν 38. Ἐμυήθη τὴν 18 Δεκεμβρίου 1818 ὑπὸ Παπαγεωργίου Ἀθανασίου ἄγνωστον τοῦ.

Πρβλ. Β. Μέξια, Φιλικοί, σελ. 28.

20. Σακελλίου Μόσχος

Ἐμπορος ἐκ Θεσσαλονίκης ἐτῶν 33 διαμένων ἐν Σμύρνη. Ἐμυήθη τὴν 20 Σεπτεμβρίου 1818 ὑπὸ Μιχ. Παπάζογλου.
Αὐτόθι σελ. 62.

21. Σκανδαλίδης Ἀθανάσιος

Ἐμπορος ἐκ Θεσσαλονίκης. Ἐμυήθη κατὰ τὸ ἔτος 1820 ἐν Θεσσαλονίκη ὑπὸ Δημ. Ὑπάτρου.
Αὐτόθι σελ. 66. Πρβλ. Φιλήμονος, Α', σελ. 411. Τοῦ αὐτοῦ, Φιλ. Ἐτ., σελ. 316.

22. Νεδέλκος Λουναῖς

Μακεδῶν διαμένων ἐν Κων)πόλει, ἐτῶν 24. Ἐμυήθη ὑπὸ Στ. Χαχαμάκη κατὰ Ἰανουάριον τοῦ 1821.
Αὐτόθι σελ. 79.

23. Νεδέλκος Νικόλαος

Μακεδῶν διαμένων ἐν Κων)πόλει, ἐτῶν 21. Ἐμυήθη ὑπὸ Δημ. Ἀναγνώστου κατὰ Ἰανουάριον τοῦ 1821.
Αὐτόθι.

24. Γεωργιάδης Καλλίνικος

Μακεδῶν διδάσκαλος. Ἐμυήθη κατὰ τὸ ἔτος 1820 εἰς Γαλάζιον ὑπὸ Δημ. Θέμελη.
Φιλήμονος, Δοκ. Ἰστ, Α', σελ. 390.

25. Καμινάρης Κυριακὸς τοῦ Χρίστου

Ἐμπορος ἐκ Καστορίας διαμένων εἰς Βουκουρέστιον. Ἐμυήθη ὑπὸ Κ. Σαῖτση κατὰ τὸ ἔτος 1819.
Αὐτόθι σελ. 395.

26. Δασπᾶς Νικόλαος ἢ Ἀναγνώστης

Πολιτικὸς ἐκ Σιατίστης. Ἐμυήθη τὸ ἔτος 1819 εἰς Ἰωάννινα ὑπὸ Κωνστ Πεντεδέκα.
Φιλήμονος, Δοκ. Α', σελ. 399. καὶ Φ. Ἐτ. σ. 210. Πρβλ. Ἰ. Θεοφανίδου, Ἀρχ. Κολοκοτρώνη Β', σ. 29. Ἰ. Κ. Βασδραβέλλη, ἔνθ' ἄνωτ. σελ. 146.

27. Μπαλᾶνος Χριστόδουλος

Ἐμπορος ἐκ Θεσσαλονίκης. Ἐμυήθη ἐν Θεσ)νίκη κατὰ τὸ ἔτος 1820 ὑπὸ Δημ. Ὑπάτρου.
Αὐτόθι σελ. 403.

28. Μπακάλογλους Πανταζῆς

Θεσσαλονικεὺς, μνηθεὶς ἄγνωστον πότε ὑπὸ Ἰσαυρίδου.
Αὐτόθι, σελ. 403.

29. Μπλαδάκης Ἰωάννης

Μακεδών στρατιωτικός. Ἐμυήθη κατὰ τὸ ἔτος 1820 εἰς Κιονόβιον Βεσσαραβίας ὑπὸ Ἑμμ. Ξάνθου.

Αὐτόθι, σελ. 404.

30. Μπουδέλης Ἀναστάσιος τοῦ Ἰωάννου

Γραμματεὺς ἐμπόρου Μακεδών. Ἐμυήθη κατὰ Ἰανουάριον τοῦ 1821 ἐν Ὀδησσῷ ὑπὸ Στ. Κουμπάρη.

Αὐτόθι, σελ. 404.

31. Πολύδωρος Στέργιος

Ἐμπορος ἐκ Θεσσαλονίκης, ἔνθα ἐμυήθη κατὰ τὸ ἔτος 1820 ὑπὸ Δημ. Ὑπάτρου.

Αὐτόθι, σελ. 409.

32. Σκαρλάτος Ἰωάννης

Ἐμπορος ἐξ Ὀλύμπου. Ἐμυήθη κατὰ τὸ ἔτος 1819 εἰς Βουκουρέστιον ὑπὸ Γρηγ. Δικαίου Παπαφλέσσα.

Αὐτόθι, σελ. 411.

33. Τραμπάζογλου Νικόλαος

Ἐμπορος ἐκ Θεσσαλονίκης. Ἐμυήθη κατὰ τὸ ἔτος 1821 εἰς Ἴσμαήλ ὑπὸ Ἰωάν. Βελισσαρίου.

Αὐτόθι, σελ. 414.

34. Πηλιάδης Ἀλέξανδρος τοῦ Ἰωάννου

Ἐκ Θεσσαλονίκης ἔμπορος διαμένων ἐν Ὀδησσῷ. Ἐμυήθη ὑπὸ τοῦ Στρατηγοπούλου κατὰ τὸ ἔτος 1821.

Αὐτόθι, σελ. 409.

35. Κασομούλης Νικόλαος τοῦ Κώστα

Ἐμπορος ἐκ Σιατίστης ἐτῶν 23. Ἐμυήθη ἀρχομένου τοῦ ἔτους 1821 ἐν Σμύρνη ὑπὸ Μιχαήλ Ναύτη, ἱατροῦ ἐκ Κρήτης.

Πρβλ. Ν. Κ α σ ο μ ο ὕ λ η, Ἐνθυμήματα Στρατιωτικά, ἔκδοσις Γ. Βλαχογιάννη, τόμ. Α', σελ. 193.

36. Κασομούλης Κώστας

Ἐμπορος ἐκ Σιατίστης διαμένων προσωρινῶς εἰς Σέρρας, ἔνθα ἐμυήθη κατὰ τὰς παραμονὰς τῆς ἐπαναστάσεως ὑπὸ τοῦ υἱοῦ του Νικ. Κασομούλη. Αὐτόθι, σελ. 135. Ἰ. Κ. Βασδραβέλλη, ἐνθ' ἄνωτ. σελ. 94.

Σημείωσις. Ἐκ τῆς προσεκτικῆς μελέτης τῶν ἐν Μακεδονίᾳ προεπαναστατικῶν καὶ ἐπαναστατικῶν συμβάντων προκύπτει ἀναμφισβητήτως ὅτι οἱ κατωτέρω ἀναγραφόμενοι Μακεδόνες ἀνεμίχθησαν ἐνεργῶς εἰς τὴν κίνησιν τῶν Φιλικῶν. Παρ' ὅλας τὰς προσωπικὰς μας ἐρεῦνας, αἵτινες ἔφθασαν καὶ μέχρι τῶν οἰκογενειακῶν ἀρχείων, δὲν καταρθώσαμεν ν' ἀνεύρωμεν σαφεῆ στοιχεῖα, πείθοντα περὶ τῆς μυήσεως αὐτῶν εἰς τὴν Ἰδέαν τῶν Φιλικῶν:

1) Μητροπολίτης Γρεβενῶν Ἄνθιμος, 2) Μητροπολίτης Κίτρους Μακάριος, 3) Μητροπολίτης Σιατίστης (Σισανίου) 4) Γ. Νιόπλιος Ρούσης πρόκριτος καὶ ἀγωνιστῆς Σιατίστης, 5) Παπαγώρας Σιατιστεὺς, 6) Γ. Βαβαρέσκος Καστοριεὺς, 7) Πρόκριτος Βάλτας Γιαννιὸς Χατζηχριστοδούλου, 8) Πρόκριτος Πολυγύρου Παπαγεωργάκης, 9) Ἀργυρὸς Ταρπουχτοῦς Θεσσαλονικεὺς, 10) Ἰωάννης Καυταντζόγλου Θεσσαλονικεὺς, 11) Ἀ. Κυδωνιάτης Θεσσαλονικεὺς, 12) Γ. Πάϊκου Θεσσαλονικεὺς, 13) Ἀγαθόνικος Θεσσαλονικεὺς, 14) Κυριακὸς Τοσίτσας Θεσσαλονικεὺς, 15) Τάτης Θεσσαλονικεὺς, 16) Γεώργιος Σῦρος (Συρόπουλος) ἀρματωλὸς τῶν Χασίων, 17) Λιόλιος Λάζος ἀρματωλὸς τῆς Μηλιάς.

I. K. ΒΑΣΔΡΑΒΕΛΛΗΣ

8. ΣΗΜΕΙΩΜΑΤΑ

1. Συμπληρωματικὰ περὶ τῆς ἐκ Κοζάνης οἰκογενείας τῶν ἐν Αὐστρία διαμενόντων Καραγιάννη — von Karajan.

Περὶ τῆς οἰκογενείας τῶν Καραγιάννη — Karajan ἔγραψεν ἑκτενὲς ἄρθρον ὁ καθηγητῆς τοῦ ἐν Θεσπλίῃ Πανεπιστημίου κ. Α. Σιγάλας εἰς τὸ Ἡμερολόγιον Δυτικῆς Μακεδονίας τοῦ 1932 σελ. 167 - 177. Τὸ ἄρθρον τοῦτο περιστρέφεται περὶ τὸν δευτερότοκον υἱὸν τοῦ Ἰωάννου Καραγιάννη Γεώργιον Καραγιάννην καὶ τοὺς ἐν Αὐστρίᾳ ἀπογόνους αὐτοῦ. Περὶ τοῦ τετάρτου υἱοῦ καὶ ἀδελφοῦ τοῦ Γεωργίου, τοῦ Ἰωάννου, σημειοῖ ὁ κ. Α. Σιγάλας (σελ. 168) ὅτι ὁ Γεώργιος ἐγκατέλειπεν τὰ ἐν τῇ Σαξωνίᾳ τότε «ἀκμάζοντα ἐργαστάσια του εἰς τοὺς δύο ἀδελφοὺς αὐτοῦ Θεόδωρον καὶ τὸν τελευταίως ἐκ Κοζάνης ἐλθόντα νεώτερον Ἰωάννην», αὐτὸς δὲ ἐγκατεστάθη εἰς τὴν Βιέννην.

Ὁ Ἰωάννης οὗτος ἐγεννήθη ἐν Κοζάνῃ τὸ 1754 ἐνυμφεῦθη δὲ τὴν Περιστέρα Ἰωάννου Σταμάτη ἐκ Κοζάνης, γεννηθεῖσαν τὸ 1730. Σχετικὰς πληροφορίας ἔχομεν ἐξ ἐγγράφου τῆς Μητροπόλεως Κοζάνης τοῦ 1842, ἀποσταλέντος εἰς τὴν Αὐστρίαν, ὡς φαίνεται, κατόπιν αἰτήσεως τῶν συγγενῶν του. Τοῦ ἐγγράφου τούτου σώζεται ἀντίγραφον εἰς τὸν «Κώδικα τῆς ἀγιωτάτης Ἐπισκοπῆς Κοζάνης» σελ. 70. (Πρβλ. Ἀ. Σιγάλα, Ἀρχεῖα καὶ Βιβλιοθηκῆαι Δυτικῆς Μακεδονίας σελ. 76 ἀρ. 9.) Κατὰ τὸ ἀντίγραφον τοῦτο παραθέτομεν ἐνταῦθα τὸ κείμενον τοῦ ἐγγράφου.

1842.

Ὁ Σερβίων καὶ Κοζάνης Βενιαμὶν Ἐπιβεβαιοῖ

Ἡ ἐμὴ ταπεινότης διὰ τοῦ παρόντος αὐτῆς Ἀρχιερατικοῦ γράμματος δηλοποιεῖ καὶ διαβεβαιοῖ ὅτι: Α) Ἡ Περιστέρα καὶ Μπεήνα γνήσια θυγατέρες τοῦ Ἰωάννου Σταμάτη καὶ τῆς νομίμου αὐτοῦ συζύγου Μαρίας, ἐγεννήθησαν ἐνταῦθα, ἢ μὲν τῷ Σωτηρίῳ χιλιοστῷ ἐπτακοσιοστῷ τριακοστῷ κατὰ μῆνα Φεβρουάριον βαπτισθεῖσα ὑπὸ τοῦ ἱερέως Ἰωάννου τοῦ Νομοφύλακος κατὰ τὸ ἀνατολικὸν δόγμα καὶ τῇ 20ῃ τοῦ αὐτοῦ Φεβρουαρίου, ἢ δὲ Μπεήνα, τῷ χιλιοστῷ ἐπτακοσιοστῷ τριακοστῷ τρίτῳ, κατὰ μῆνα Ἰούλιον βαπτισθεῖσα παρὰ τοῦ Πρωτοπαπᾶ Νικολάου τῇ 10ῃ τοῦ αὐτοῦ Ἰουλίου ἀναδεχθεῖσας ἀμφοτέρας παρὰ τοῦ Ἀθανασίου Νικολάου, καθ' ἃ ἐστὶ ἰδεῖν ἐκ τοῦ ἐνταῦθα κώδικος Σελ. 103 καὶ 110.

Β) Ὅτι ἡ Ἀναστασία Μαλαμήτζα θυγάτηρ γνήσια τοῦ Μαλαμήτζα, καὶ τῆς κατὰ νόμον νομίμου αὐτοῦ συζύγου Μαρίας, ἐγεννήθη ἐνταῦθα τῷ χιλιο-

στῶ ἑπτακοσιοστῶ πενηκοστῶ τρίτῳ ἔτη σωτηρίῳ κατὰ μῆνα Σεπτέμβριον καὶ ἑβαπτίσθη ἐν τῷ ἐνταυθα ἱερῶ Ναῶ τοῦ Ἁγίου Νικολάου κατὰ τὸ Ἀνατολικὸν δόγμα ὑπὸ ἱερέως Ἰωάννου τοῦ Νομοφύλακος τῆ 18ῃ τοῦ αὐτοῦ Σεπτεμβρίου ἀναδεχθεῖσα παρὰ τοῦ Μιχαὴλ Θεοδώρου, ὡς δηλοῦται καὶ ἐν τῷ ἐκκλησιαστικῷ Κώδικι Σελ. 200.

Γ) Ὅτι ὁ Θεόδωρος Καραγιάννης γνήσιος υἱὸς τοῦ Ἰωάννου Καραγιάννη καὶ τῆς νομίμου αὐτοῦ συζύγου Περιστεράς, θυγατρὸς τοῦ Ἰωάννου Σταμάτη καὶ τῆς νομίμου αὐτοῦ συζύγου Μαρίας, ἐγεννήθη ἐνταυθα τῷ ἔτει χιλιοστῶ ἑπτακοσιοστῶ πενηκοστῶ τετάρτῳ κατὰ Μῆνα Μάϊον, ἑβαπτίσθη ὑπὸ ἱερέως Γεωργίου τοῦ Σακελλαρίου κατὰ τὸ Ἀνατολικὸν δόγμα ἐν τῇ ἐνταυθα ἐκκλησίᾳ τοῦ Ἁγίου Νικολάου τῆ 28ῃ τοῦ αὐτοῦ Μαΐου καὶ ἀναδεχθεῖσα παρὰ τοῦ Κων(τίνου) Δημητρίου, καθ' ἃ γέγραπται ἐν τῷ ἐκκλησιαστικῷ Κώδικι Σελ. 203.

Εἰς βεβαίωσιν ἄληθείας ἐγένετο καὶ τὸ παρὸν αὐλικὸν γράμμα.

Ἐπικεκυρωμένου τῷ ἡμετέρῳ ἐπιβεβαιώθη καὶ σφαιλισμένα τοῖς ἀξιοπίστοις μαρτυρίαις τῶν ὑποφαινομένων, καὶ τοῦτο ἐχέτω τὸ κύρος καὶ τὴν ἰσχύν

κδ Ἰουνίου α ω μ β'.

24 Ἰουνίου 1842

Μαρτυροῦσιν.

- | | |
|---|-------------------------------|
| » ὁ Σακελλίων Μαρκος ἱερεὺς | » ὁ Ἰωαν. Κ. Κοεμτζῆς |
| » ὁ Πρωτόπαπας Νικόλαος | » ὁ ὀστεαριος Κ. Δ. Τακιατζῆς |
| » ὁ Νομοφύλαξ ἱερ. καὶ διδασκ. Ἑλλ. Σχολῆς. | » ὁ Ἀρχων τῶν Ἀντεμισίων. |
| » ὁ ῥήτωρ Νικολ. Τακιατζῆς | Ζήσης Δ. Τσιμινάκης |
| » ὁ σκευοφύλαξ. Γεωρ. Κ. Κοεμτζῆ | |

Καὶ ἐνεσφραγίσθησαν τῇ ἡμετέρα σφραγίδι καὶ τῇ ὑπογραφῇ τοῦ ἐπιτρόπου τοῦ Παναγιωτάτου Θεο(ν)ικῆς καὶ τῇ σφραγίδι καὶ ὑπογραφῇ τοῦ ἐν Θεο(ν)ικῇ Αὐστριακοῦ Προξένου.

Ν. ΔΕΛΙΑΛΗΣ

2. Ἔρευνα καὶ κριτική. « Ὁ θρηῆνος τῆς Σμύρνης ».

Αἱ σελίδες 1127 - 1132 τοῦ ὑπ' ἀριθ. 34 χειρογράφου τῆς Δημοτικῆς Βιβλιοθήκης Κοζάνης περιέχουν μιὰ « ρίμα » περὶ τῶν σφαγῶν τῆς Σμύρνης τῆς 4 Μαρτίου 1797. (Βλ. Α. Σιγάλα, Ἀρχεῖα καὶ Βιβλιοθήκαι Δ. Μακεδονίας σελ. 20 - 21.) Τὸ κείμενον τῆς ρίμας αὐτῆς ἐδημοσίευσεν εἰς τὴν Ἐφημερίδα « Φῶς » Θεσσαλονίκης ἔτ. 24 φύλ. 18ης, 19ης, 20ης, 21ης, Ἰανουαρίου 1938 : « Ὁ θρηῆνος τῆς Σμύρνης. Ἐρανίσματα ἀπὸ τὴν Δ. Βιβλιοθήκην τῆς Κοζάνης ». Ἀργότερον τὸ ἐξέδωκεν ὁ Γυμνασιάρχης Ι. Παπαγιαννόπουλος εἰς τὰ « Μικρασιατικὰ Χρονικά » τόμ. 1 σελ. 261 - 267 μετὰ πανομοιότυπου τῆς ἀρχῆς αὐτοῦ. Θεωρῶ σκόπιμον νὰ ἀναφέρω ἐνταυθα τὰς ὑπ' ἐμοῦ, κατόπιν παραβολῆς μετὰ τὸ χειρόγραφον, ἐπενεχθεῖσας διορθώσεις ἢ σφάλματα ἀναγνώσεως, παραθέτων καὶ τὰς ὑπὸ τοῦ Παπαγιαννοπούλου γενομένης ἀβλεψίας εἰς τὴν ὀρθογραφίαν, διότι οὗτος τονίζει ὅτι τηρεῖ τὴν ὀρθογραφίαν τοῦ χειρογράφου.

Ὁ ἐκάστοτε ἀριθμὸς δηλοῖ τὸν στίχον τοῦ κειμένου.

3 μπαγγατέλα Π | μ π α γ α τ ἔ λ α χ | φον. Πρβλ. τὸ ὑπὸ τοῦ Παπαγιαννοπούλου παρατιθέμενον πανομοιότυπον. 14 ἦν Π | ε ἴ ν ' χ | φον. Πρβλ. παρατιθέμενον πανομοιότυπον. 22 τόσος Π | τό σ ο ν χ | φον. 32 μπεξήδων Π | μ π ι ε ἰ δ ω ν χ | φον. 33 πουμπλικέρεται Π | πουμπλικάρεται χ | φον. 37

κριτικῶν Π· δὲν στέκει, θὰ ἔπρεπε νὰ διορθωθῆ εἰς κρητικῶν· καθαρὰ ἀπροσεξία τοῦ γραφέως. 45 ἄκουες Π| ἄκουσεσ χ| φον ἐκ παραδρομῆς. 46 ἀλύπητες Π| ἀλόκοταις χ| φον. 50 ἐργαστήρια Π| καιργαστήρια χ| φον (καὶ ῥγαστήρια). 51 τρομεῖς Π| τρομᾶς χ| φον. 51 ταῦτῶ Π| τ' αὐτῶ χ| φον. 54 μόν Π| μὰ χ| φον. 56 ἄντρας Π| ἄνδρας χ| φον. 61 ντινιακοῖ Π| ντηνιακοῖ χ| φον. 67 πραῦνει Π| πραῦνουν χ| φον. 71 τῆς Π| ταῖς χ| φον. 74 τὰς γυναῖκας Π| ταῖς γυναῖκαις χ| φον. 75 μπουμπάρεκ Π| μπουμπαρεῖ χ| φον. 75 γκιουνλεριντέ Π| γγιουλερινντέ χ| φον. 81 ἀτίμωσαν Π| ἀτίμησαν χ| φον. 82 δυναστίαις Π| δυναστίας χ| φον. 90 γκιαβγκιριῶν Π| γγιαβγγιργιῶν χ| φον. 91 φαμιλαῖς Π| φαμιλαῖς χ| φον. 91| πλήρωσαν Π| πλήρωναν χ| φον. 94 τριφτοῦν Π| τρυφθοῦν χ—φον. 95 σελιαμέδες Π| σελιαμέτι χ| φον. 96 γλυτόσου Π| γλυτόσου χ| φον. 103 μπαχτσέδες Π| μπαχτζέδες χ| φον. 114 νυχιάν Π| νυκτιάν χ| φον. 120 ὡς Π| καὶ χ| φον. 136 κοκῶναι Π| κοκῶνες χ| φον. 137 ταλαμπρατσέα Π| ταλαμπρατζέτα χ| φον. 141 γιαβάν σουπέδες Π|γι (= γοί) ἄβάν σουπέδες. 145 περτζίνες Π| καὶ περτζέδες χ| φον. 150 ὑπηρετεῖ Π| ὑπερετεῖ χ| φον. 152 πασαίρη Π| πασάρη χ| φον. 154 ἐκαταστήθης Π| ἐκατεστήθης χ| φον. 156 Θεσλχ'' Π| Θεσλ' χ| φον.

Ἄναφερόμενος ὁ κ. Παπαγιαννόπουλος εἰς τὰ προλεγόμενα τῆς ἰδικῆς μου ἐκδόσεως κάμνει μερικὰς ἀστόχους παρατηρήσεις. Δὲν ὑποστηρίζω « πῶς ὁ ποιητὴς τοῦ θρήνου εἶναι Τήνιος γιατί μνημονεύει τοὺς τηνιακοὺς σαγκάρηδες τῆς Σμύρνης », ἀλλὰ πῶς εἶναι « Κυκλαδίτης καὶ Ἰσως Τήνιος ». Ὁ προσδιορισμὸς « Ἰσως Τήνιος » θέλει νὰ πῆ « κατάγεται ἀπὸ τὴν Τήνον », δὲν βασιζέται δὲ τόσο εἰς τὸ περιεχόμενον τοῦ θρήνου, ὅσον εἰς τὴν γλῶσσαν τοῦ εἰς τὴν Τήνον ἰδίως παρατηροῦμεν τὴν τόσο μικτὴν καὶ μακαρονίστικην αὐτὴν γλῶσσαν, ἢ ὅποια δὲν εἶναι « τῶν λογιωτάτων τῆς ἐποχῆς του », οὔτε καὶ δείχνει ὁ ποιητὴς « μιὰ ξεχωριστὴ προσπάθεια νὰ μιμηθῆ τὴν τάση πρὸς τὴν κοινὴ τῆς ἐποχῆς του ». Καὶ ὁ Παπαγιαννόπουλος κάμνει ἐδῶ κατάχρησιν τοῦ ὄρου « κοινῆ », ὁ ὁποῖος, ὡς γνωστόν, εἶναι ὁ ἀπὸ μηχανῆς θεὸς τῶν ἄοριστολογιῶν τῶν αὐτοκαλουμένων « κριτικῶν » τῆς ἐποχῆς μας.

Ὁ κ. Παπαγιαννόπουλος ὁμιλεῖ περὶ « πρωτοτύπου » χειρογράφου, θέλει δηλαδὴ νὰ πῆ « ἰδιογράφου ἢ αὐτογράφου » τοῦ ποιητοῦ μὲ τὴν δικαιολογίαν « γιατί ἔχει ἐπάνω διορθώσεις, μὲ τὴν ἴδια γραφὴ καὶ τὸν ἴδιο χαρακτῆρα, λέξεων ἀπὸ τὸν ποιητὴ του γενόμενες, τοῦ ἐπιτηδεύεται νὰ κάμῃ τὸ στίχο του πιὸ ρυθμικόν ». Εἶναι αὐτὸ ἀπαραβίαστος ἀρχὴ διὰ νὰ ἀναγνωρίσωμεν τὸν γραφικὸν χαρακτῆρα τοῦ ποιητοῦ; δὲν μπορεῖ δηλαδὴ καὶ ὁ ἀντιγραφεὺς νὰ ἐπιφέρῃ διορθώσεις; Δὲν μᾶς κάμνει λίγο σκεπτικὸς ἢ παράλειψις τοῦ ἀντιστοίχου « ὁμοιοκαταλήκτου εἰς τει » στίχου τοῦ 139; Ἐκ τῆς ρίμας αὐτῆς ποῦ « ἐγράφηκε δυόμιου μῆνες ὕστερα ἀπὸ τὸ ρεμπελιὸ » δὲν μπορούμε νὰ βγάλωμε τὸ συμπέρασμα, ἀλλ' οὔτε καὶ τὴν ὑπόθεσιν νὰ κάμωμεν ὅτι ἦτο ἱερωμένος, οὔτε κοὶ αὐτόπτης, οὔτε ὅτι ἦτο « λόγιος τῆς ἐποχῆς ». Τὸ νὰ γνωρίζῃ κανεὶς νὰ κάμῃ μιὰ ρίμα σὲ γλῶσσα ἀνάμικτη, σημαίνει μόνον ὅτι ξεῦρει λίγα γράμματα, ὄχι ὁμῶς καὶ ὅτι εἶναι « λόγιος ».

A. Σ.

3. Ἔτος γεννήσεως τοῦ Φιλικοῦ Γεωργίου Λασσάνη

Περὶ τοῦ ἔτους τῆς γεννήσεως τοῦ Γεωργίου Λασσάνη ὑπῆρχον μέχρι τοῦδε ἐσφαλμένοι πληροφορία. Οὕτω π. χ. ὁ Ἄνδρέας Παπαδόπουλος - Βρεττός εἰς τὴν « Νεοελληνικὴν Φιλολογίαν » τόμος Β' σελ. 295 - 297, καταχωρίζων λεπτομερῆ βιογραφίαν τοῦ Λασσάνη, ἀναφέρει ὅτι ἐγεννήθη τὸ 1796 ἐν Κοζάνῃ. Τὰ ἀνωτέρω ἔγραψεν καὶ ἐδημοσίευσεν ὁ Βρεττός ζῶντος τοῦ Λασσάνη. Τὴν πληροφορίαν ταύτην τοῦ Βρεττοῦ, βάσει ἄλλων δεδομένων, ὡς π. χ. τῆς χρονολογίας μυσέως τοῦ Λασσάνη κατὰ τὸ ἔτος 1818 ἐν ἡλικίᾳ 25 ἐτῶν (πρβλ. Βαλερίου Μέξα: « Οἱ Φιλικοὶ » Κατάλογος τῶν μελῶν τῆς Φιλικῆς Ἐταιρείας ἐκ τοῦ Ἀρχείου Σέκερη, Ἀθῆναι 1937), ἐξήλεξα ὡς ἐσφαλμένην καὶ ὑπεδείκνυον ἐν τῇ ἐν τῷ παροντι τόμῳ δημοσιευομένῃ μελέτῃ μου « Ἡ Φιλικὴ Ἐταιρεία καὶ ὁ Γεώργιος Λασσάνης » ὡς πραγματικὸν ἔτος γεννήσεως τὸ 1793. τὸ σημεῖον ὅμως τοῦτο τῆς μελέτης μου διέγραψα κατόπιν τῆς δοθείσης τῷ κ. Σιγάλα πληροφορίας ὑπὸ τοῦ κ. Ν. Δελιαλῆ, ἀρυσθέντος ταύτην ἐκ τοῦ Κώδικος Βαπτίσεων Κοζάνης τῶν ἐτῶν 1759 - 1850. Εἰς τὴν σελ. 167 τοῦ Κώδικος τούτου ὑπάρχει ἡ ἐξῆς ἀναγραφή: « 1793 σεπτέμβριος ἐβαπτίσθη ὁ γεόργιος τοῦ Ἰωάννου λάτζκου σαπουτζῆ, ἀνάδοχος ὁ δημήτριος Χ. Πεῖου ». (Πρβλ. καὶ Ἄντ. Σιγάλα: Ἀρχεῖα καὶ Βιβλιοθηκῆαι Δυτ. Μακεδονίας σελ. 75.)

ΕΥΑΓΓΕΛΟΣ ΣΤ. ΤΖΑΤΖΙΟΣ

4. Ἐπανόρθωσις

Ἀνωτέρω σελ. 333 δημοσιεύεται στιχομοθία μεταξὺ τοῦ Ἁγίου Δημητρίου καὶ τῆς πόλεως Θεσσαλονίκης, εἰλημμένη ὡς εἶχε ἐκ τοῦ ὑπὸ τὸν τίτλον « Θύρα Μετανοίας » βιβλίου Ἀποκαθιστῶμεν ἐνταῦθα προχειρῶς τὸ ποίημα τοῦτο μετρικῶς, χωρὶς βεβαίως νὰ ἔχωμεν τὴν ἀξίωσιν ὅτι ἡ ἀποκατάστασις μας αὕτη βασιζέται ἐπὶ ἐξονυχιστικῆς ἐρεῦνης. Τὸ ζήτημα γενικῶς τῆς μετρικῆς τῶν βυζαντινῶν ὕμνων δὲν ἔχει εἰσέτι τύχει τῆς δεούσης μελέτης.

*Ἄγ. Δημ. Μὴ ἀνιῶ, ὦ πατρίς μου,
ὑπαχθεῖσα τυράννοισ,
ὧν δι' ἐμοῦ ἀπαλλαγὴν | εὐρεῖν ἐπιζητεῖς
ἐκλυτρώσομαι γὰρ | καὶ νῦν ἐκ θλίψεων
καὶ πληρώσω ἐνθέων ἀγαθῶν
καὶ φυλάξω καὶ σώσω,
λέγει Δημήτριος.*

*Θεσ)νίκη Ἐπὶ ταῖς σαῖς μεσιτείαις
τῶν δεινῶν λυτρωθεῖσα,
ὑπὸ τὰς σὰς διεφυλάχθην | πτέρυγας αἰεί,
νῦν δὲ παρὰ δόξαν | ἀναμέσον τῶν δεινῶν
στροβουμένη ἀθλίως προστρέχω
ἐπὶ σὲ καὶ κραυγάζω,
βοήθει [μοι], Δημήτριε.*

Ἄγ. Δημ. Γῆ με καλύπτει καὶ τάφος,
 ἀλλὰ πλήρης ὁ κόσμος
 ἐμῆς ὁσμῆς τῆς ἐκ τῶν μύρων, | χάριτι Χριστοῦ.
 Μὴ φοβοῦ σὺν, πατρίς μου, | ἐμὲ κατέχουσα·
 τοὺς ἐχθροὺς σου πατάξω ἐν Χριστῷ
 καὶ φυλάξω καὶ σώσω
 σέ, τὴν τιμῶσαν με.

Θεσ)νίκη Ἀγαλλιάσθω γῆ πᾶσα,
 Θεσσαλονίκη, χαῖρε,
 ἡ εὐσεβής, ὁ γὰρ Χριστοῦ | δούλιος ὁ λαμπρὸς
 μετὰ σοῦ οἰκεῖ φρουρῶν σε, | τοὺς ἐχθροὺς σου
 συντριβὼν <καὶ> πληρῶν σε ἀγαθῶν,
 ᾧ καὶ κρᾶζει τιμῶσα,
 χαίροις, Δημήτριε.

Α. Σ.

ΠΕΤΡΟΣ Ν. ΠΑΠΑΓΕΩΡΓΙΟΥ

(† 1914)

Εἰς τὸν ἐπιδιωκόμενον σκοπὸν τῆς Ἑταιρείας Μακεδονικῶν Σπουδῶν ἀνήκει καὶ ἡ προσπάθεια νὰ γνωρίσωμεν τὸν βίον καὶ τὴν δρᾶσιν ὄλων τῶν μεγάλων ἐκείνων τέκνων τῆς Μακεδονίας, τὰ ὁποῖα εἰς τὸ ἀπώτερον ἢ ἐγγύς παρελθὸν ἔδρασαν εἰς τὰς διαφόρους ἐκδηλώσεις τῆς ἀνθρωπίνης ἐνεργείας καὶ προσέφερον τὰς πνευματικὰς καὶ ὕλικὰς τῶν δυνάμεις πρὸς ἐξυπηρέτησιν τῆς ἐπιστήμης, τῆς κοινωνίας καὶ τῆς πατρίδος. Οἱ ἐργάται οὗτοι τοῦ Καλοῦ καὶ τοῦ Ἀγαθοῦ εἶναι πολλὰκις ὁ ἀντικατοπτρισμὸς τῆς ψυχοσυνθέσεως καὶ τῆς δυναμικότητος τοῦ λαοῦ μας.

Ἀπαρχὴν τοῦ ὀφειλομένου πρὸς τοιοῦτους ἐκλεκτοὺς Μακεδόνας φόρου τιμῆς καὶ εὐλαβοῦς σεβασμοῦ κάμνομεν μὲ τὴν βιογραφίαν τοῦ ΠΕΤΡΟΥ Ν. ΠΑΠΑΓΕΩΡΓΙΟΥ, ἑνὸς τῶν μᾶλλον ἐκλεκτῶν τέκνων τῆς Θεσπυρίας, ὅστις κατηνάλωσε ὀλόκληρον τὴν ζωὴν του εἰς τὴν καλλιέργειαν τῶν Ἑλληνικῶν Γραμμάτων καὶ εἰς τὴν ἐξυπηρέτησιν τῆς Ἑλληνικῆς ἐπιστήμης. Ἡ βιογραφία αὕτη βασίζεται κυρίως ἐπὶ τοῦ ἐπιμνημοσύνου λόγου τοῦ μαθητοῦ αὐτοῦ καὶ μετέπειτα συνεργάτου ἐν τῷ Ἱστορικῷ Λεξικῷ Σ τ α μ α τ ί ο υ Β. Ψ ἄ λ τ η, ἐκφωνηθέντος ἐν τῇ αἰθούσῃ τῆς Φιλοσοφικῆς Σχολῆς τοῦ Πανεπιστημίου Ἀθηνῶν τῇ 18ῃ Ἰαν. 1915 ἐπὶ τῇ Α΄ ἐπετείῳ τοῦ θανάτου τοῦ Π. Παπαγεωργίου (βλ. «Ἀθηνᾶν» τόμ. 27 (Ἀθῆναι 1915) σελ. 177· 189). Ἡ πρόθεσίς μας εἶναι νὰ κάμωμεν γνωστὰ εἰς εὐρύτερον κύκλον τὰ ἐκεῖ λεχθέντα.

Ὁ Πέτρος Ν. Παπαγεωργίου ἐγεννήθη τῷ 1859 ἐν Θεσσαλονίκῃ καὶ ἀπέθανεν τῷ 1914 ἐν Ἀθήναις. Διακούσας ἐν τῇ γενετείρᾳ αὐτοῦ τὰ ἐγκύκλια μαθήματα, ἐνεγράφη κατόπιν, μόλις δεκαεξαετής, εἰς τὴν Φιλοσοφικὴν Σχολὴν τοῦ ἐν Ἀθήναις Ἐθνικοῦ Πανεπιστημίου, ὅπου ἐπὶ τριετίαν ἐσπούδασε φιλολογίαν. Ἀκολούθως μετέβη χάριν εὐρυτέρων σπουδῶν εἰς τὴν Ἰέναν, τὴν Λειψίαν καὶ τὸ Βερολίνον, εἰς τὰ Πανεπιστήμια τῶν ὁποίων ἐσπούδασεν ἐπὶ πενταετίαν (1878-1883). Χάριν παλαιογραφικῶν μελετῶν μετέβη καὶ παρέμεινεν ἐπὶ ἐξάμηνον καὶ εἰς τὴν Ἰταλίαν.

Εὐρισκόμενος ἔτι ἐν Γερμανίᾳ, ἐδημοσίευσεν τῷ 1880 ἐν τῷ περιοδικῷ Ἀθηναίῳ «Διορθώσεις εἰς Σοφοκλέα καὶ εἰς τὰ ἀποσπάσματα τῶν τραγικῶν ποιητῶν» καὶ γερμανιστὶ *Kritische und paläographische Beiträge zu den alten Sophokles' Scholien*, αἵτινες προεκάλεσαν ἐπαίνους τοῦ Wecklein, Weil, Keibel. Πρὶν δὲ ὑποστῆ ἐν Ἰένῃ τὰς ἐπὶ διδακτορικὰ ἐξετάσεις, ἐδημοσίευσεν ἐν Λειψίᾳ ἐτέραν διατριβὴν «*Der Codex Laurentianus von Sophokles und eine neue Kollation der Scolia - Texte*», ἐν τῇ ὁποίᾳ κατέδειξεν ὅτι ἡ ἐν τῷ κώδικι τούτῳ φερομένη γραφὴ Κλυταιμῆστρα εἶναι καὶ ὁ ὀρθὸς τύπος τοῦ ὀνόματος καὶ οὐχί, ὡς συνήθως γράφεται, ὁ τύπος Κλυταιμνήστρα. Τὴν γνώμην ταύτην κατεπολέμησαν γερμανοὶ φιλόλογοι, ἐν οἷς καὶ ὁ πολὺς Wilamowitz, ἐν τέλει ὅμως ἐγένετο ὑφ' ὄλων ἀποδεκτὴ.

Μετὰ τὴν ἐν Γερμανίᾳ ἀποπεράτωσιν τῶν σπουδῶν του καὶ τὴν πανηγυρικὴν ὑπὸ τῆς φιλοσοφικῆς σχολῆς τοῦ ἐν Ἰένῃ Πανεπιστημίου ἀνακήρυξίν του εἰς διδάκτορα τῆς φιλοσοφίας, ἐπανῆλθε τῷ 1883 εἰς τὴν Ἑλλάδα.

Κάτοχος ὄλων ἐκείνων τῶν προσόντων, αἵτινα ἀπαιτοῦνται διὰ τὴν κατάρτισιν τελείου ἐπιστήμονος, ἤτοι ὀξύνοιαν καταπλήσουσας, κρίσιν οὐ τὴν

τυχοῦσαν, μνήμην ἀπέραντον, φιλεργίαν καὶ φιλοπονίαν μέχρις ὑπερβολῆς ἐξικνουμένην, καὶ διαθέτων ἄφθονα ὕλικά μέρσα, ἀφειδῶς ὑπὸ τῶν γονέων του παρεχόμενα, κατάρθωσεν ὁ Π. Παπαγεωργίου νὰ καταστῆ τέλειος καὶ δεδοκιμασμένος φιλόλογος καὶ νὰ ἐπιβληθῆ εἰς τὸν ἐπιστημονικὸν κόσμον ἀπὸ νεαρῶτάτης ἔτι ἡλικίας.



Πέτρος Ν. Παπαγεωργίου († 1914)

Ἄμα τῆ ἐκ τῆς Γερμανίας ἐπανάδῳ του, μετέβη εἰς Φιλιππούπολιν καὶ διωρίσθη ἐν τοῖς Ζαριφεῖοις Διδασκαλείοις, τῶν ὁποίων διετέλεσε καθηγητῆς τῶν Ἑλληνικῶν ἀπὸ τοῦ 1884 μέχρι τοῦ 1888. Ἐκεῖ προητοίμασε τὴν κριτικὴν ἔκδοσιν τῶν σχολίων τοῦ Σοφοκλέους, τὴν ὁποίαν ὁ γνωστὸς μέγας ἐκδοτικὸς οἶκος τῆς Λειψίας Teubner ἀνέθηκεν αὐτῷ, καὶ ἣτις εἶδε τὸ φῶς τῷ 1888.

Κατὰ τὴν ἐν Φιλιππουπόλει διαμονὴν του ἐπεσκέφθη τὴν παρὰ τὴν Στενήμαχον περιώνυμον μονὴν τῆς Θεοτόκου καὶ περιέγραψε τὰ ἐν αὐτῇ πολύτιμα χειρόγραφα καὶ ἄλλα μνημεῖα εἰς δύο πραγματείας δημοσιευθείσας ἐν τῷ «Ἡμερολογίῳ τῆς Ἀνατολῆς», καὶ ἐν τῇ Berl. Phil. Wochenschrift τοῦ 1889 σελ. 821 κέξ. Μετὰ ἐν ἔτος κατελαμβάνετο ὑπὸ τῶν Βουλγάρων ἡ Μονὴ καὶ κατέστη οὕτως ἀδύνατος τοῦ λοιποῦ ἢ ὑπὸ Ἑλληνοῦ ἐπιστήμονος ἐξέτασις τῶν μνημείων αὐτῆς.

Ἐκ Φιλιππουπόλεως μετέβη εἰς Σέρρας, ἐνθα διωρίσθη Γυμνασιάρχης τοῦ ἐκεῖ Ἑλληνικοῦ Γυμνασίου, εἰς ἣν θέσιν παρέμεινε μέχρι τοῦ 1894. Εὐρισκόμενος ἐν Σέρραις ἠσχολήθη μὲ ἱστορικὰς καὶ τοπογραφικὰς ἐρεῦνας τῆς πόλεως ταύτης, τὰ πορίσματα τῶν ὁποίων ἐξέθηκον ἐν ἐκτενεστάτῃ πραγματείᾳ, παρασχὼν οὕτω πολύτιμον συμβολὴν εἰς τὴν Βυζαντινὴν Ἱστορίαν καὶ

τὴν Ἀρχαιολογίαν, διότι μετὰ τὴν πυρπόλησιν τῆς πολυπαθοῦς ταύτης μακεδονικῆς πόλεως, ἐξ αὐτῆς καὶ μόνης δύναται ὁ ἱστοριοδίφης καὶ ἀρχαιολόγος νὰ ἀντλήσῃ πλείστα πληροφορίας.

Ἐνῶ ἀκόμη διέμενον ἐν Σέρραις, ἐδημοσίευσεν τῷ 1892 ἐν τῷ περιοδικῷ ΑΘΗΝΑ, σπουδαιοτάτην πραγματείαν: «Παρατηρήσεις Κριτικαὶ καὶ παλαιογραφικαὶ εἰς Ἀριστοτέλους Ἀθηναίων Πολιτείαν», ἐν τῇ ὁποίᾳ πλείστα χωρία ἐπιτυχῶς διορθοῦνται καὶ ἀποκαθίστανται.

Ἀποχωρήσας τοῦ ἐν Σέρραις Γυμνασίου μετέβη εἰς Μυτιλήνην, ἔνθα διωρίσθη γυμνασιάρχης τοῦ ἐκεῖ Γυμνασίου, παρέμεινε δὲ τοιοῦτος μέχρι τοῦ 1899. Ἐν Μυτιλήνῃ εὐρισκόμενος ἐδημοσίευσεν πλείστα ἀνεκδότους ἐπιγραφὰς τῆς νήσου. Τὸ ἔργον τοῦτο ἐξηκολούθησε καὶ βραδύτερον, ἐκδώσας τῷ 1913 τὴν περισπούδαστον πραγματείαν ὑπὸ τὴν ἐπιγραφὴν «ΡΟΔΟΣ καὶ ΛΕΣΒΟΣ κατὰ ψήφισμα τοῦ Γ' αἵωνος, νεοφανές ἐν Ἐρεσῶ»

Διαμείνας ἐν Μυτιλήνῃ μέχρι τοῦ 1899, ἀπεφάσισε νὰ ἐπιστρέψῃ εἰς τὴν Θεσσαλονίκην καὶ νὰ ἀφιερωθῇ ἀποκλειστικῶς εἰς ἐπιστημονικὰς μελέτας. Ἰσως ἐπέδρασεν εἰς τοῦτο καὶ διάταξις τοῦ Κοινοτικοῦ Κανονισμοῦ τῆς Θεσσαλονίκης, ἡ ὁποία εἶχε δυστυχῶς καταστήσῃ ἀδύνατον τὸν διορισμὸν τοῦ διακεκριμένου ἐπιστήμονος εἰς τὸ Γυμνάσιον τῆς γενετείρας του, τοῦθ' ὅπερ οὐκ ὀλίγον τὸν εἶχε πικράνει. Ἀντιθέτως, ὁ ἀείμνηστος Πατριάρχης Ἰωακείμ ὁ Γ' τῷ προσέφερε μετὰ χαρακτηριστικῆς ἐπιμονῆς τὴν ἔδραν καθηγητοῦ ἐν τῇ ἐν Κωνσταντινουπόλει Μεγάλῃ τοῦ Γένους Σχολῆ· ὁ Παπαγεωργίου ὁμῶς ἀπεποιήθη ν' ἀποδεχθῇ τὴν τιμητικὴν ἐκείνην πρότασιν. Οὕτω ἡ ἐνδεκαετία, τὴν ὁποίαν διήλθεν ἐν τῇ γενετείρᾳ του, ἀπὸ τοῦ 1899 μέχρι τοῦ 1910, ὑπῆρξεν ὁ εὐτυχῆς σταθμὸς καὶ ἡ μᾶλλον καρποφόρος περίοδος τοῦ ἐπιστημονικοῦ του βίου.

Εἶχεν ἤδη δημοσιεύσει 16 διατριβάς εἰς τὸν Σοφοκλέα, ὁπότε ὁ ἐν Κωνσταντινουπόλει Ἑλληνικὸς Φιλολογικὸς Σύλλογος, ἐκτιμῶν τὴν εὐσυνείδητον ἐρευνητικὴν καὶ κριτικὴν ἐπίδοσιν τοῦ σοφοῦ Μακεδόνα, τῷ ἀνέθηκε τὴν ἐν τῇ «Ζωγραφεῖῳ Βιβλιοθήκῃ» ἔκδοσιν τῶν τραγῳδιῶν τοῦ ποιητοῦ.

Ὡς πρώτην πρὸς ἔκδοσιν ἐξέλεξε τὴν ΗΛΕΚΤΡΑΝ, ἐργασθεὶς πρὸς τοῦτο ἀπὸ τῆς 26ης Ὀκτωβρίου 1899 μέχρι τῆς 31ης Δεκεμβρίου 1906. Τὸ ἔργον, ἀντάξιον τῶν καταβληθέντων ἐπὶ ὀλόκληρον ἑπταετίαν ἀδιαλείπτων κόπων καὶ μόχθων, πλήρες κριτικῶν καὶ ἐρμηνευτικῶν σχολίων, εἶδε τὸ φῶς τῷ 1910. Ἡ ἐργασία αὕτη, ἀποτελοῦσα τὸ μέγιστον τῶν ἔργων του, ἐθαυμάσθη καὶ ἐκρίθη ἐπαινετικώτατα ὑπὸ τῶν ἡμετέρων καὶ εὐρωπαϊῶν κριτικῶν, ἐν ταῦτ' ὁ δ' ἔτυχε καὶ τοῦ βραβείου τῆς Ἀκαδημίας τοῦ Μονάχου ἐκ τοῦ κληροδοτήματος τοῦ Θερεϊανοῦ, ὡς καὶ τοῦ βραβείου Οἰκονόμου τῆς ἐν Τεργέστη ἑλληνικῆς Κοινότητος.

Αὐτὸς οὗτος ὁ Παπαγεωργίου ἐθεώρει τὰ σχόλια εἰς τὴν ΗΛΕΚΤΡΑΝ ὡς τὴν κορωνίδα ὅλης τῆς φιλολογικῆς καὶ ἐπιστημονικῆς ἐν γένει παραγωγῆς του, ἡ μόνη του δ' ἐπιθυμία καὶ εὐχὴ ἦτο νὰ ζῆσθαι τόσον, ὅσον θὰ ἐχρειάζετο διὰ νὰ σχολιάσῃ καὶ ἐκδώσῃ ὅλα τὰ ἔργα τοῦ ἀρχαίου μεγάλου Τραγωδοῦ. Τὰς ἐργασίας ἐν γένει τοῦ Π. Παπαγεωργίου, τῶν ὁποίων πολλὰ ἐδημοσιεύθησαν ἐν τῇ «Byzantinische Zeitschrift», ἐν τῇ «Ἀθηναῖς» καὶ ἐν ἄλλοις περιοδικῶς, διακρίνει αὐστηρὰ καὶ εὐσυνείδητος κριτικὴ.

Κατά τὴν ἐν Θεσσαλονίκη διαμονὴν τοῦ ὁ Παπαγεωργίου ἡσχολήθη ἰδιαιτέρως, μὲ ἀξιοθαύμαστον ἐπιμονὴν καὶ χαρακτηριστικὴν εὐσυνειδησίαν, εἰς τὴν ἔρευναν, περισυλλογὴν καὶ μελέτην ὄλων τῶν ἀρχαιολογικῶν καὶ ἱστορικῶν ἐκείνων στοιχείων, τὰ ὁποῖα ἀφοροῦν εἰς τὴν ἱστορίαν καὶ εἰς τὴν ἀρχαιολογίαν τῆς Μακεδονικῆς Πρωτευούσης. Οὕτως ἐξήτασε τοὺς κώδικας καὶ τὰ χειρόγραφα, τὰ ἀποκείμενα εἰς τὰ ἐν τῇ πόλει καὶ τὰ περὶχωρα μοναστήρια. Τρέχων ὅπου ἢ σκαπάνη κατέρριπτε ἀρχαῖα τείχη ἢ παλαιὰς οἰκοδομάς, περιτρέχων τὰ τείχη τῆς πόλεως, κατερχόμενος εἰς φρέατα καὶ ὑπόγεια, ἀνερχόμενος εἰς μιναρέδες, εἰσερχόμενος εἰς τζαμιά καὶ εὐρισκόμενος εἰς ἀδιάλειπτον ἔρευνητικὴν κίνησιν, κατάρθωσε ν' ἀνεύρη, περισυλλέξῃ, ἀναγνώσῃ καὶ ἐρμηνεύσῃ πλείστας ἐπιγραφὰς ἀνεκδότους, τῶν ὁποίων ἠτοίμαζε τὴν ἔκδοσιν "Ὅπου εὗρισκε παλαιὰς βυζαντινὰς εἰκόνας ἐφρόντιζε νὰ περισωθοῦν δι' ἀφιερῶσεώς των εἰς τὸν Μητροπολιτικὸν ναόν.

Συνδεόμενος δι' ἰδιαιτέρας φιλίας μὲ τὸν υἱὸν τοῦ τότε Βαλῆ Θεσσαλονίκης, ἐπέτυχεν ὁ Παπαγεωργίου ν' ἀποφασισθῇ ὑπὸ τῆς Τουρκικῆς Κυβερνήσεως ἢ κατὰ τὸ 1907 ἀνακαίνισις τοῦ ὡς τζαμίου τότε χρησιμεύοντος ναοῦ τοῦ ἀγίου Δημητρίου, καὶ νὰ καταρτισθῇ πρὸς τοῦτο εἰδικὴ ἐπιτροπὴ, τῆς ὁποίας μέλος διωρίσθη καὶ ὁ σοφὸς Μακεδὼν. Ἔργασθεις ἐντατικῶς ἐπὶ ὀλόκληρον ἐπτάμηνον, ἐπέτυχε τὴν ἔντεχνον ἀφαίρεσιν τῶν κρυπτόντων τὰς ἀρχαίας ψηφιδωτὰς εἰκόνας χρωματισμῶν καὶ τὴν ἀποκάλυψιν ἐν ὄλῃ αὐτῆς τῇ αἴγλῃ τῆς ἀρχαίας λάμπεως καὶ μεγαλοπρεπείας τοῦ ἱστορικοῦ ἐκείνου ναοῦ. Ἐπὶ τῇ εὐκαιρίᾳ δὲ ἐκείνῃ ἐδημοσίευσεν ἐμπεριστατωμένη μονογραφίαν ἐν τῇ «Byz. Zeitschrift» ὑπὸ τὴν ἐπιγραφὴν «Μνημεῖα τῆς ἐν Θεσσαλονικῇ λατρείας τοῦ Ἁγίου Δημητρίου».

Ἐπὶ τῇ βάσει ὄλων τῶν ἀνωτέρω καὶ ἄλλων στοιχείων συνεκέντρωσεν ὁ Παπαγεωργίου πολὺ ὕλικόν, ἐπ' αὐτοῦ δὲ στηριζόμενος ἤθελε νὰ συγγράψῃ ἱστορίαν τῆς Θεσσαλονίκης. Ἐκτὸς τούτου εἶχε περισυλλέξει οὗτος καὶ ἄλλο πολῦτιμον, τὸ ὁποῖον — κατὰ τὴν ἰδίαν του ὁμολογίαν — ἀπῆται 20 ἐτῶν ἐπεξεργασίαν καὶ κατὰταξιν, διὰ νὰ καταστῇ δημοσιεύσιμον. Μεταξὺ τοῦ ἀνεκδότου αὐτοῦ ὕλικου σπουδαίαν θέσιν κατεῖχον τὰ σχόλια εἰς δύο ἄλλας τραγωδίας τοῦ Σοφοκλέους, αἱ ἐπιγραφαὶ τῆς Θεσσαλονίκης καὶ ἡ ἱστορία τῆς πόλεως ταύτης. Δυστυχῶς ὁ ἐπελθὼν τῷ 1914 θάνατος τοῦ σοφοῦ Μακεδόνος ἔματτάωσε τὴν ἐπεξεργασίαν καὶ δημοσίευσιν ὄλου αὐτοῦ τοῦ ὕλικου, ἄγνωστον δὲ εἶναι, ἐὰν περιεσώθῃ καὶ ποῦ εὐρίσκεται τοῦτο σήμερον.

Ἐκ παραλλήλου ἡσχολεῖτο καὶ μὲ τὴν ἐπανόρθωσιν ἐσφαλμένων γνωμῶν περὶ τινων ἱστορικῶν ζητημάτων. Ἀπὸ τὸν Παπαγεωργίου ἔμαθον οἱ Θεσσαλονικεῖς π. χ. ὅτι ἢ παρὰ τὴν Ἀκρόπολιν Θεσσαλονίκης περιβλεπτος Μονὴ λέγεται «Μονὴ Βλατάδων» καὶ οὐχὶ «Μονὴ Βλαταίων»· ὅτι ἢ «Λαγουδιανὴ Παναγία» πρέπει νὰ λέγεται «Παναγία τοῦ Λαγουδιάτη»· ὅτι τὰ γνωστὰ ἀκρωτήρια τοῦ Θερμαϊκοῦ κόλπου λέγονται «Μικρὸν καὶ Μέγα Ἐμβολον» καὶ οὐχὶ «Μικρὸ καὶ Μεγάλον Καραμπουρνὸ» κ.τ.τ.

Ὁ Παπαγεωργίου ἀνῆκεν εἰς τὴν σχολὴν τοῦ Κόντου, χρησιμοποιοῦν ὡς γλωσσικὸν ἰδίωμα τὴν ἐπιμελημένην ὑπερκαθαρεύουσαν, τὴν ὁποίαν ἠνθούον καὶ οἱ ξένοι σοφοί. Ἄλλως τε, ὁ ἴδιος ἐτόνιζεν, εἰς ὄσους τῷ συνίστων νὰ γράφῃ ἀπλοῦστερον, ὅτι ἔγραφε διὰ τοὺς ὀλίγους καὶ ὄχι διὰ τοὺς πολλούς, οἵτινες οὐδὲν εἶχον νὰ κερδίσουν ἀπὸ τὴν ἐπιστημονικὴν του ἐργασίαν. Ἐγράφεν ὅμως ὁ Μακεδὼν λόγιος καὶ εἰς τὴν δημοτικὴν ὑπὸ ψευδώνυμον καὶ

μέ την ρητὴν ἀπαγόρευσιν νὰ ἀποκαλυφθῆ τὸ ὄνομά του. Οὕτως ἐδημοσιεύθησαν χαριτωμένα σημειώματά του εἰς τὴν «Νέαν Ἀληθείαν» Θεσσαλονίκης καὶ εἰς τὸ «Μικρασιατικὸν Ἡμερολόγιον». Ἐν ἐκ τούτων εἶναι τὸ ἐν ἔτει 1914 δημοσιευθὲν ἐν τῇ «Νέᾳ Ἀληθείᾳ» ὑπὸ τὸν τίτλον «Ἐθνικῶν Πολιτεία καὶ Ἀριστοτέλης — ἡ τουρκικὴ βουβύλα καὶ ὁ κριτὴς Χότζας», τὸ ὁποῖον ἀπέτελεσε καὶ τὸ κύκνειόν του ἔξομα.

Ἀσχοληθεὶς ὁ Παπαγεωργίου μὲ ἰδιαιτέραν ἀγάπην καὶ ἀφοσίωσιν εἰς τὴν Ἀρχαιολογίαν καὶ Βυζαντινολογίαν, συνεδέθη στενώτατα μετὰ τοῦ μεγάλου βυζαντινολόγου Krumbacher, καθηγητοῦ τῆς Μεσαιωνικῆς καὶ νεωτέρας Ἑλληνικῆς φιλολογίας καὶ γλώσσης ἐν τῷ Πανεπιστημίῳ τοῦ Μονάχου, ἐπίσης δὲ καὶ μετ' ἄλλων Εὐρωπαίων σοφῶν, μεθ' ὧν εὕρισκετο εἰς τακτικὴν ἀλληλογραφίαν.

Ἐν Ἑλλάδι ἦτο ἰδιαιτέρως συνδεδεμένος μὲ τὸν ἐκ Λέσβου δραματικὸν συγγραφέα, φιλόλογον καὶ καθηγητὴν ἐν τῷ Ἐθνικῷ Πανεπιστημίῳ Δημήτριον Βερναρδάκη, ἐνῶ εὕρισκετο εἰς μεγάλην ἀντίθεσιν καὶ εἰς διαρκεῖς φιλολογικὸς διαπληκτισμοὺς μὲ τὸν Γρηγόριον Βερναρδάκη, ἀδελφὸν τοῦ ἀνωτέρου καὶ καθηγητὴν τῶν ἑλληνικῶν γραμμάτων ἐν τῷ ἰδίῳ Πανεπιστημίῳ. Καὶ ὁ τότε καθηγητὴς τῆς ἱστορίας ἐν τῷ ἐν Ἀθήναις Πανεπιστημίῳ Σπυρίδων Λάμπρος ἐπὶ μακρὸν χρόνον θὰ ἠσθάνετο τοὺς νυγμοὺς τῆς καυστικῆς γραφίδος τοῦ Παπαγεωργίου. Πρὸ πάντων ὁ μακαρίτης Δήμιτσας, καὶ ζῶν καὶ νεκρὸς, ἐπανειλημμένως καὶ δριμύτατα ἠλέγχθη ὑπὸ τοῦ Παπαγεωργίου δι' ἱστορικὰς καὶ γεωγραφικὰς εἰς τὰ διάφορα συγγράμματά του ἀνακριβείας.

Ὅπως, ἀπὸ καθαρῶς ἑλληνικῆς φιλολογικῆς ἀπόψεως, ὑπῆρξε Κοντικὸς ὁ Παπαγεωργίου, οὕτω καὶ ὡς πρὸς τὸ ἐριστικὸν πνεῦμα ὑπῆρξεν ἐφάμιλλος τοῦ μεγάλου διδασκάλου. Ἡ εἰρωνεία καὶ ὁ καυστικὸς σαρκασμὸς ὑπῆρξαν τὰ φοβερώτερα ὄπλα, μὲ τὰ ὁποῖα ἀντεπεξήρχετο κατὰ τῶν ἀντιθέτων. Ὑπάρχουν καὶ τοῦ Παπαγεωργίου «ἱστορικοί, φιλολογικοὶ καὶ ἀρχαιολογικοὶ καυγάδες», ὡς ὑπῆρξαν τοιοῦτοι καὶ τοῦ Κόντου.

Ὡς κοινωνικὸς ἄνθρωπος ὁ Παπαγεωργίου ἐθεωρεῖτο κοινῶς ὡς δυσκόλου χαρακτήρος, ὑπερήφανος καὶ μισάνθρωπος. Καὶ ἡ ἀλήθεια εἶναι ὅτι ὁ αἰείμνηστος σοφὸς ἦτο δύσκολος εἰς τὰς φιλίας του καὶ ἀπρόσιτος εἰς τοὺς πολλοὺς. Τοιαύτην δὲ ἐντύπωσιν ἐπροξένει, ὅταν διήρχετο τὰς ὁδοὺς μὲ τὸ ὑψηλὸν καὶ ἀλύγιστον σῶμά του καὶ μὲ τοὺς ὀφθαλμοὺς του πάντοτε ἐστραμμένους πρὸς τὰ ἔμπρός, χωρὶς νὰ κοιτάζῃ δεξιὰ καὶ ἀριστερὰ καὶ χωρὶς ν' ἀποκαλύπτηται ἐκάστοτε δι' εὐκόλους καὶ ὑποχρεωτικὸς χαιρετισμοὺς. Ὅλοι ὅμως τὸν ἔκρινον ἐπιφανειακῶς, διότι μὲ ὄσους συνεδέετο φιλικῶς ἦτο εὐπροσῆγορος καὶ ὀμιλητικώτατος· εἰς τὰς φιλικὰς συγκεντρώσεις ἦτο πραγματικὴ ἀπόλαυσις· εἶχε τὴν ἀπλότητα μικροῦ παιδιοῦ· τὸ γέλοιό του ἤρχετο ἀβίαστο εἰς τὰ χεῖλη του· ἀνεξάντλητος εἰς ἀνέκδοτα, ἐτοιμολόγος καὶ δεινὸς καλαμπουριστὴς καθίστατο ταχέως ἢ ψυχῇ τῆς συναναστροφῆς.

Πατριώτης ἔνθερος ἀλλὰ καὶ σεμνὸς ὁ Παπαγεωργίου, ἀπεχθανόμενος τὸν θόρυβον καὶ τὴν διαφήμισιν, ἐπιθυμῶν νὰ ὑπηρετήσῃ θετικῶς τὴν πατρίδα του, παρὰ τὴν πολυσχιδῆ καὶ ἐνδελεχῆ ἐπιστημονικὴν του ἀπασχόλησιν, εἰργάσθη μὲ αὐταπάρνησιν, φανατισμὸν καὶ ἐνθουσιασμὸν εἰς τὴν ἐξυπηρέτησιν τῆς ἑθνικῆς ἰδέας. Συνεδέετο διὰ στενῶν φιλικῶν δεσμῶν μὲ τοὺς Ἑλληνας προξένους καὶ λοιποὺς ἐν Μακεδονίᾳ ἐκπροσώπους τοῦ Ἑλληνικοῦ Κράτους καὶ εὕρισκετο εἰς διαρκῆ ἐπικοινωνίαν μὲ ἐπιφανεῖς πολιτευτὰς τοῦ Ἑλληνικοῦ Βα-

σιλείου. Πλειῆστα δὲ σοβαρὰ ὑπομνήματα καὶ ἐκθέσεις του μὲ πολυτίμους πληροφορίας καὶ ἀξιοπροσέκτους κρίσεις του ἐπὶ τῶν ἐθνικῶν μας πραγμάτων ἀπεστάλησαν κατ' ἐπανάληψιν εἰς τὸ Ἐθνικὸν Κέντρον ὑπὸ τοῦ Παπαγεωργίου. Ἐκτιμῶσα καὶ ἀμείβουσα τὰς πολλαπλᾶς αὐτὰς ὑπηρεσίας του ἡ Ἑλληνικὴ Κυβέρνησις τῷ ἀπένευε τὸν Χρυσοῦν Σταυρὸν τοῦ Σωτήρος.

Ἄλλὰ καὶ ἡ Ἐκκλησία δὲν ἔμεινε ξένη εἰς ἀναλόγους τιμητικὰς ἐκδηλώσεις πρὸς τὸν σοφὸν Μακεδόνα. Ὁ ἀείμνηστος Πατριάρχης Ἰωακεῖμ ὁ Γ', ὅστις περιέβαλλε τὸν Παπαγεωργίου μὲ ἐξαιρετικὴν ὅλως ἐκτίμησιν καὶ ἀγάπην, ἀμείβων τὰς πρὸς τὴν Ἐκκλησίαν ὑπηρεσίας του, τὸν ὠνόμασε «Μέγαν Ἀρχοντα Διδάσκαλον τῆς Μεγάλης τοῦ Χριστοῦ Ἐκκλησίας». Ἡ ἀπονομὴ τοῦ πολὺ σπανίως ἀπονεμηθέντος τιμητικοῦ τούτου ὀφφικίου ὑπῆρξε τελείως δεδικαιολογημένη. Ἡ ἀναφύλλισις τῶν τόμων τῆς «Ἐκκλησιαστικῆς Ἀληθείας», ἐπισήμου ὄργανου τῶν Πατριαρχείων καὶ τῆς ἀπὸ τοῦ 1892 ὑπὸ τοῦ Κ. Krumbacher ἐκδιδομένης «Byzantinische Zeitschrift», ἐμφανίζει σειρὰν πραγματειῶν ἀναφερομένων εἰς τὴν βυζαντινὴν καὶ ἐκκλησιαστικὴν ἱστορίαν καὶ ἀρχαιολογίαν.

Τοιοῦτος ἐκλεκτὸς ἐπιστήμων ὁ Π. Παπαγεωργίου ἠτύχησε νὰ τύχῃ ἐξαιρετικῆς τιμητικῆς ἀναγνωρίσεως καὶ μεγάλης ἠθικῆς ἀμοιβῆς διὰ τὴν θετικὴν εἰς τὴν ἐπιστὴμην συμβολὴν του. Ἐκτός τῶν ἄλλων τιμητικῶν διακρίσεων ἐκ μέρους τῆς Ἑλληνικῆς Κυβερνήσεως, τοῦ Οἰκουμενικοῦ Πατριαρχείου, τοῦ Φιλολογικοῦ Συλλόγου Κωνσταντινουπόλεως, τῆς Ἀκαδημίας τοῦ Μονάχου καὶ τῆς Ἑλληνικῆς Κοινότητος τῆς Τεργέστης, ἡ ἐπὶ τοῦ «Ἱστορικοῦ Λεξικοῦ τῆς Ἑλληνικῆς Γλώσσης» Ἐπιτροπεία διώρισε τοῦτον διευθυντὴν τοῦ μεγάλου τούτου ἔργου, ἡ δὲ Ἑλληνικὴ Κυβέρνησις τῷ 1910 διώρισε τοῦτον ἀριστίνδην καθηγητὴν τῶν ἑλληνικῶν γραμμάτων ἐν τῷ Ἐθνικῷ Πανεπιστημίῳ. Δυστυχῶς ὅμως δὲν ἐπρόφθασε νὰ διδάξῃ εἰς τὸ Ἐθνικὸν Πανεπιστήμιον ὁ σοφὸς Μακεδὼν. Προσβληθεὶς ἀπὸ ὑπερκόπως καὶ νευρασθένειαν, ἠναγκάσθη νὰ μεταβῇ εἰς Βιέννην πρὸς θεραπείαν, πρὶν δώσῃ τὸν νουμισμένον ὄρκον. Ὅταν ἐπέστρεψεν ἐκ Βιέννης εἰς Ἀθήνας ἀνέλαβεν ἐκ νέου τὴν διεύθυνσιν τοῦ «Ἱστορικοῦ Λεξικοῦ τῆς Ἑλληνικῆς Γλώσσης», ἐπιδείξας εἰς τὴν σοβαρὰν ἐκείνην ἐπιστημονικὴν ἐνασχόλησιν ὄλα τὰ πλούσια καὶ ἄφθαστα χαρίσματα τῆς ἐργατικότητος, μεθοδικότητος καὶ εὐρυμαθείας του. Ἀφιέρωσας ὄλας τὰς πνευματικὰς καὶ σωματικὰς δυνάμεις του, παρηκολούθει μὲ χαρὰν φιλαργύρου τὴν ἐξέλιξιν καὶ πρόσοδον τῶν σχετικῶν ἐργασιῶν, κατὰ τάσσεων τὰ καθ' ἑκάστην συσσωρευόμενα δελτία, ἐν οἷς ἐναποταμιεύετο ὁ θησαυρὸς τῆς ἑλληνικῆς γλώσσης. Τὴν προτεραιάν ἀκόμη τοῦ θανάτου του ὁ ἀκαταπόνητος ἐκείνος ἐργάτης τοῦ πνεύματος εἰργάσθη ἐπὶ ἕξ ὀλοκλήρους ὥρας εἰς τὰ Γραφεῖα τοῦ Ἱστορικοῦ Λεξικοῦ.

Φαίνεται ὅτι ὁ Παπαγεωργίου εἶχε προαισθήματα τοῦ φοβεροῦ πλήγματος, τὸ ὁποῖον ἐπέπρωτο νὰ τὸν ἀποσπάσῃ διὰ παντὸς ἀπὸ τὰς τόσον προσφιλεῖς μελέτας του. Εἰς ἐπιστολὴν του ἀπὸ 9 Ἰανουαρίου 1914 ἔγραφεν εἰς τὸν φίλον του καὶ ἀρχισυντάκτην τῆς «Νέας Ἀληθείας» κ. Ἰωάν. Μπῆτον: «... Τὰ γέλοια μου διὰ τὸν Ἀριστοτέλη, τὸν Τζῶν ἐφφέντην καὶ τὸν λογιστὴν γραμματοτυφλὸν μοῦ βγῆκαν ξείδι». Ἐπαθα πρὸ πέντε ἡμερῶν γρίπτην καὶ ὀνειρεύομαι τώρα κάθε τόσον ὅτι μὲ κυνηγοῦν ὄλοι, πρὸ πάντων ὁ ἔρμος γραμματικὸς καὶ ὁ σοφὸς κριτὴς Χότζας. Τί νὰ κάμω; Σκέπτομαι γιὰ δεύτερον χρονογράφημα, ὀλίγον φαντασιῶδες αὐτό, διότι τὸ δημοσιευθὲν σὰς βεβαίῳ ὅτι ἱστορικῶς καὶ περιγραφικῶς εἶνε ἀκριβέστατον...».

Καί πράγματι, τὴν 18ην Ἰανουαρίου 1914, ἡμέραν Σάββατον, ὁ Π. Παπαγεωργίου δὲν ὑπῆρχε πλέον. Ὁ ἄσπλαχνος Χάρος ἐπληξε τὸν σοφὸν καὶ ἀκούραστον Μακεδόνα ἐν μέσῳ τῆς ἐργώδους καὶ πολυμόχθου ἀπασχολήσεώς του, μόλις συμπληρώσαντα τὸ 54ον ἔτος τῆς ἡλικίας του.

Οὕτως, ἐν μέσῳ τῆς μεγαλυτέρας παραγωγικότητος ἐξέλιπε τὸ δυνατὸν καὶ ἀκούραστον ἐκεῖνο πνεῦμα, τὸ ὁποῖον μόνον ὑπὸ τὴν παγερὰν τοῦ τάφου πλάκα εὗρεν ἀνάπαυσιν καὶ ἡσυχίαν.

ΑΛΕΞ. Ν. ΛΕΤΣΑΣ

Σημείωσις. Κατάλογος τῶν ἐπιστημονικῶν ἐργασιῶν τοῦ Πέτρου Παπαγεωργίου ἐδημοσιεύθη εἰς τὸν 27ον τόμον τοῦ περιοδικοῦ « Ἀθηνᾶ » σελ. 190-201 ὑπὸ τοῦ μαθητοῦ αὐτοῦ καὶ ἔπειτα συναδέλφου του Στ. Ψάλτου.

Τὸ κατωτέρω βιβλιογραφικὸν σημείωμα συμπληρῶνει τὸν κατάλογον τοῦτον, συνετάχθη δὲ ἐπὶ τῇ βάσει στοιχείων καὶ δημοσιευμάτων, τὰ ὁποῖα εὐγενῶς παρέσχεν εἰς τὴν σύνταξιν τοῦ περιοδικοῦ ὁ ἐν Θεσσαλονίκῃ λόγιος βιβλιόφιλος κ. Διογ. Δέλλης, ἀνώτ. ὑπάλληλος τῆς Διεθνούς Ἐκθέσεως Θεσσαλονίκης.

- 1) Σ. Λάμπρου, Κερκυραϊκὰ ἀνέκδοτα ἐκ χειρογράφων Ἀγ. Ὁρους, Κανταβριγίας, Μονάχου καὶ Κερκύρας. Βιβλιοκρισία ἐν ἐπιφυλλίδι ἐφημερ. « Κλειῷ » Τεργέστης 8/20 Ὀκτ. 1883 (ἔτος κγ'), ἀρ. 1164.
- 2) Κριτικῶν ἀδικημάτων ἔλεγχος. Περιοδ. « Ἐθνικὴ Ψυχὴ » Α' (1889), σελ. 19-21.
- 3) Ἀρχαιολογικὰ Θεσσαλονίκης. Leben des heiligen David von Thessalonike . . . herausgegeben von Valentin Rose, Berlin 1887. Ἐν περιοδ. « Ἀριστοτέλης » ἔτ. Α', ἐν Θεσ. 1889 σελ. 65, 82, 99, 147, 165.
- 4) Ἐπιγραφικὰ Θεσσαλονίκης. « Ἀριστοτέλης » Α' (1889), σελ. 17-18.
- 5) Διορθώσεις εἰς Θουκυδίδην καὶ Ἡσίοχον. Ἀθηναίων, τόμ. Η', σελ. 506.
- 6) Zu Konstantinos Manasses. Byzantiniische Zeitschrift 1907, σελ. 563.
- 7) Ὁ ἐξισλαμισμὸς τοῦ μακεδονικοῦ χωρίου « ΝΟΤΙΩΝ ». Ἀνέκδοτος ἱστορικὴ παράδοσις τοῦ ΙΗ' αἰῶνος. « Μακεδονικὸν Ἡμερολόγιον » ἔτ. Β' (1909), σελ. 91-95.
- 8) Θεσσαλονίκης ἱστορικὰ καὶ ἀρχαιολογικὰ. Οἱ ἐν ἔτει 1890 καὶ μηνὸς Αὐγούστου τῇ 22 κατακαυθέντες μικροὶ ναοὶ τῆς πόλεως. Α' ὁ ναὸς τοῦ Ἀγ. Νικολάου. Β' ὁ Παναγίας τῆς Ἐλεούσης. Γ' ὁ Παναγίας τῆς Περσιωτίσης. Δ' ὁ τῆς Ἀγ. Μαρίνης. Ε' παθήματα καὶ μαθήματα. « Μακεδονικὸν Ἡμερολόγιον », ἔτ. Ε' (1912), σελ. 70-74.
- 9) Θεσσαλονίκης ἱστορικὰ καὶ ἀρχαιολογικὰ. α' Ἐπιγραφή Κωνστ. τοῦ Μεσοποταμίτου, ἀρχιεπισκόπου Θεσσαλονίκης. β' Τὰ καυθέντα κειμήλια τοῦ μητροπολιτικοῦ ναοῦ. γ' Τὰ κατὰ τὸν Μεσοποταμίτην. « Μακεδονικὸν Ἡμερολόγιον », Ε' (1912), σελ. 56-63.
- 10) Θεσσαλονικεὺς καὶ Θεσσαλονικαῖος. Αὐτόθι, σελ. 65-69.
- 11) Ἐκ τῆς ἱστορίας τῶν βυζαντινῶν οἴκων Θεσσαλονίκης. Οἱ Ἀργυρόπουλοι. Αὐτόθι, σελ. 75-79.
- 12) Καὶ πάλιν περὶ τοῦ « Θεσσαλονικεὺς » καὶ « Θεσσαλονικαῖος ». (Ἐπιγραφεταί : Π. Ν. Π.) « Μακεδονικὸν Ἡμερολόγιον », ἔτ. Σ' (1913), σελ. 29-30.
- 13) Ποίημα Μαρίας Κομνηνῆς τῆς Παλαιολογίνης, ἀντιγεγραμμένον ἐκ χειρογράφου τῆς παρὰ τὰς Σέρρας Ἰ. Μονῆς Ἰωάννου τοῦ Προδρόμου. Αὐτόθι, σελ. 46-50.
- 14) Ὁ Δημήτριος Στεργίου Λάλας καὶ τὸ ἔργον αὐτοῦ. Αὐτόθι, σελ. 227-238.

ΒΙΒΛΙΟΚΡΙΣΙΑΙ

Ούγγροελληνικαὶ Μελέται, Διευθυνόμεναι ὑπὸ Ἰουλίου Moravcsik. Ἐν Βουδαπέστη 1935 κ.ἐξῆς.

Κατὰ τὸ τέλος τοῦ 17 αἰ. καὶ βραδύτερον πολυάριθμοι Μακεδόνες, καταγόμενοι κυρίως ἐκ τῆς Δυτικῆς Μακεδονίας καὶ δὴ ἐκ τῶν πόλεων Σιατίστης, Καστοριάς, Κοζάνης, Σερβίων, Βογατσικοῦ, Κλεισούρας, Μοσχοπόλεως, Μοναστηρίου, Θεσσαλονίκης κ. ἄ. ἐτράπησαν πρὸς βορρᾶν, ἀναζητοῦντες πλουσιωτέρους πόρους ζωῆς. Οἱ μετανάσται προήρχοντο ἐξ ὄλων τῶν κοινωνικῶν τάξεων καὶ ἐξ αὐτῆς ἀκόμη τῆς γεωργικῆς, κυρίως ὅμως ἦσαν ἔμποροι καὶ ἐπαγγελματίαι· οἱ λόγοι τῆς μεταναστεύσεως ταύτης πρέπει ν' ἀναζητηθῶσιν εἰς τὴν ἐπιθυμίαν τῶν νὰ ἐπεκτείνωσι τὸν ἐμπορικὸν κύκλον τῶν συναλλαγῶν τῶν τῶν βιοτεχνικῶν καὶ λοιπῶν γεωργικῶν προϊόντων τῆς Μακεδονίας καὶ Θεσσαλίας, ἀλλὰ καὶ εἰς τὴν ἔφεισιν τοῦ ν' ἀπαλλαγῶσι τῶν δυσκόλων ὄρων τῆς ἐν τῇ πατρίδι τῶν διαβιώσεως καὶ τῶν πενιχρῶν οἰκονομικῶν συνθηκῶν καὶ νὰ εὕρωσι πλουσιώτερα τὰ μέσα τῆς ζωῆς. Περιοχαὶ εἰς τὰς ὁποίας ἐγκαθίσταντο οἱ μετανάσται Δυτικομακεδόνες ἦσαν αἱ ὄμοροι χώραι Βουλγαρία καὶ Σερβία καθὼς καὶ αἱ βορειότερον αὐτῶν Ρουμανία, Ρωσία καὶ Αὐστροουγγαρία, ὅπου ἡ ἐπιρροή τῶν νέων ἀποίκων εἶς τινὰς ἐξ αὐτῶν καθίστατο ἀπὸ τῆς μιᾶς ἡμέρας εἰς τὴν ἄλλην ἐντονωτέρα καὶ ἡ οἰκονομικὴ ἐπικράτησίς τῶν καταφανεστέρα, λόγῳ τῶν ἰδιαίτερων συνθηκῶν, αἱ ὁποῖαι εἶχον δημιουργηθῆ ἑκεῖ· ἐν μὲν τῇ Σερβίᾳ καὶ Βουλγαρίᾳ, διότι αὐταὶ διωκοῦντο ἐκκλησιαστικῶς ὑπὸ Ἑλλήνων Μητροπολιτῶν, ἐν δὲ τῇ Ρουμανίᾳ καὶ ὑπὸ Ἑλλήνων ἡγεμόνων, τῶν Φαναριωτῶν.

Ζωηροτέρα ἦτο ἡ μετανάστευσις εἰς τὰς χώρας τῆς Αὐστροουγγαρίας, ἡ δὲ ἐπιρροή τῶν μεταναστῶν ὑπῆρξε σημαντικωτέρα, ἰδίως ὅσον ἀφορᾷ εἰς τὴν οἰκονομικὴν ζωὴν τῶν χωρῶν τούτων, κυρίως ἕνεκα τῆς συνδρομῆς τῆς κρατικῆς ἐξουσίας, ἡ ὁποία προσέβλεπε πρὸς αὐτοὺς εὐμενῶς ὡς πρὸς στοιχεῖα δημιουργικά.

Οἱ Δυτικομακεδόνες οὗτοι ἂν καὶ εὖρον ἐκεῖ καλυτέρας συνθήκας ζωῆς δὲν ἐλησμόνησαν τὴν ἰδιαίτερον αὐτῶν πατρίδα καὶ τοὺς ὁμοεθνεῖς τῶν ἀποτελέσαντες δὲ ἰδίως κοινότητας ἢ παροικίας καὶ ζυμωθέντες με τοὺς γηγενεῖς, δὲν ἀπέβαλον τὴν ἐθνικὴν τῶν συνείδησιν καὶ εἰργάσθησαν δραστηρίως διὰ τὴν ἐνίσχυσιν καὶ προαγωγὴν τῶν ἑλληνικῶν γραμμάτων καθὼς καὶ διὰ τὴν προπαρασκευὴν τῆς ἐθνικῆς μας ἀνεξαρτησίας. Εἰς τὰς παροικίας ταύτας τοῦ ἐξωτερικοῦ ἐκαλλιεργήθησαν καὶ ἐπράγματοποιήθησαν αἱ πρῶται σκέψεις περὶ τῆς πρακτικῆς ἐφαρμογῆς τῶν περὶ ἐλευθερίας ἀρχῶν. Τελικῶς βεβαίως ἡ ἑλληνικὴ αὐτὴ μειονότης συνεχωνεύθη μετὰ τῶν Αὐστροούγγρων, ἀποβαλοῦσα τὸν ἐθνικὸν τῆς χαρακτήρα.

Τοιαῦται κοινότητες καὶ παροικίαι ἀναφέρονται αἱ ἐξῆς: Váradi, Vác, Gyarmat, Zimony, Karcag, Kecskemét, Léva, Miskolc. Békès, Ungvár, Pest, Szentes, Tokaj, Belényes, Eger, Gyöngyös, Győr, Gyula, Hódmezővásárhely, Komárom, Vagyváradi, Oravica, Ujvidék, Kúnszentmárton, Pancsova. Sopron, Szeben, Temesvár, Buda, Pozsony, Nagyszombat, Kassa, Debrecen, Kolozsvár, Szabadszállás, Brassó, Kalocsa, Beszterce, Bãnațszentmiklós, Diószeg, Kolozsvár, Kanizsa, Albocarinolina, Szasz-Regen, Nagy Enyed, Thorda (Tho-

renburg) Kolos, Dees, Szamos - Uszar, Medlitz, Shässburg (Sogesvar), Varsarhely, Radnoth, Nagy Sink, Axona, Coroncas, Nagy Varantz, Bungard, Βιέννη, Βενετία, Τεργέστη κ. ἄ., ἡ ἱστορία τῶν ὁποίων εἶναι αὐτὴ ἡ ἱστορία τοῦ Μακεδονικοῦ Ἑλληνισμοῦ, μίᾳ ἀπὸ τὰς λαμπροτέρας σελίδας τῆς ἐκπολιτικῆς δράσεως τοῦ Ἑλληνισμοῦ κατὰ τοὺς τελευταίους τῆς Τουρκοκρατίας χρόνους.

Ἡ μελέτη τῆς ἱστορίας τῶν Κοινοτήτων τούτων ἤρχισε διὰ τοῦ Σπυρ. Λάμπρου, ὁ ὁποῖος ἐπισκεφθεὶς τὰ σπουδαιότερα τῶν διασωθέντων ἀρχείων, κυρίως τῆς Πέστης, ἔγραψε πρῶτος περὶ τούτων καὶ ἤνοιξε τὸν δρόμον τῆς ἐρεύνης μιᾶς τῶν σημαντικωτέρων σελίδων τῆς ἐθνικῆς μας ἱστορίας. (Σπ. Λάμπρου, «Νέος Ἑλληνομνημῶν» Ἐπιτύμβια Ἑλλήνων ἰδίως Μακεδόνων ἐν Πέστη, τόμος Η' 1911, σελ. 257-300 καὶ 462-481, τόμ. ΙΔ' 1917, σελ. 241-242, τόμ. Κ' 1926, σελ. 47-54). Μεταγενεστέρως ἠσχολήθησαν καὶ ἄλλοι, ὡς ὁ κ. Ἴω. Κ. Βογιατζίδης, (Ἰ. Κ. Βογιατζίδου, «Αἱ Ἑλληνικαὶ Κοινότητες τῆς Αὐστροουγγαρίας». Ἡμερολόγιον τῆς Μεγάλης Ἑλλάδος, Ἀθήναι 1926, σελ. 71-78), ὁ Π. Κοντογιάννης, (Π. Κοντογιάννη, Μακεδόνες ἔμποροι κατὰ τοὺς Τουρκικοὺς χρόνους), ὁ κ. Ἄντ. Σιγάλας, (Ἄντ. Σιγάλας, Ἀρχεὶα καὶ Βιβλιοθήκαι Δυτικῆς Μακεδονίας, Θεσσαλονίκη 1939), ὁ κ. Ν. Δελιαλῆς, (Ν. Π. Δελιαλῆς, Ἀναμνηστικὴ εἰκονογραφημένη ἔκδοσις Παύλου Χαρίση μετὰ ἱστορικῶν σημειώσεων περὶ τῶν ἐν Οὐγγαρία καὶ Αὐστρία Ἑλληνικῶν Κοινοτήτων, Κοζάνη 1935) κ. ἄ. Ἐκεῖνοι ὅμως, οἱ ὁποῖοι ἐπεδόθησαν μετὰ ζήλου εἰς τὴν μελέτην τοῦ Ἑλληνισμοῦ τῆς Οὐγγαρίας εἶναι οἱ πνευματικοὶ ἄνδρες τῆς Οὐγγαρίας, ἀπὸ τοὺς ὁποίους καὶ ἀναμένομεν τὴν λεπτομερῆ ἔρευναν ὄλων τῶν στοιχείων τῶν σχετιζομένων μετὰ τὴν ἱστορίαν τῶν Ἑλληνικῶν Κοινοτήτων ἐν Οὐγγαρία.

Πληροφορίας ἐπὶ τῆς πνευματικῆς ταύτης κινήσεως παραλαμβάνομεν ἀπὸ μελέτας τοῦ κ. Horváth ὑπὸ τὸν τίτλον «Οὐγγροελληνικαὶ μελέται» «Καθημερινή» ἀριθ. 7956, 5 Σεπτεμβρίου 1938 καὶ «Ἐκπολιτιστικὴ δράσις τῆς Ἑλληνικῆς διασπορᾶς», «Νέα Ἑστία» ἀριθ. 327 καὶ 328 τοῦ 1940. Ἡ πραγματεία τοῦ κ. Horváth «Οὐγγροελληνικὴ βιβλιογραφία» Budapest 1940 εἶναι ἄριστον βοήθημα διὰ τὴν γνῶσιν καὶ παρακολούθησιν τῶν σχετικῶν μελετῶν. Ἴδε κεφ. «Συγγράμματα ἀναφερόμενα στὸ νεώτερον Ἑλληνισμὸς» σελ. 76-92.

Εἰς τὴν καλλιέργειαν τῶν ἑλληνικῶν μελετῶν γενικῶς πρωτοστατοῦν τὰ Οὐγγρικά Πανεπιστήμια καὶ ἡ Οὐγγρικὴ Ἀκαδημία τῶν Ἐπιστημῶν με ἐπικεφαλῆς διαφόρους Ἑλληνιστὰς καθηγητάς. Ἀναφέρομεν τὰ ὀνόματα τοῦ καθηγητοῦ τοῦ Πανεπιστημίου Pecs (Πέετς) Καρόλου Kerényi, τοῦ Debrecen Εὐγενίου Daróc, τῶν καθηγητῶν τοῦ Πανεπιστημίου Szeged (Σένγκεντ) Α. Förster, K. Marot, K. M. Modi, τῶν μελῶν τῆς Οὐγγρικῆς Ἀκαδημίας τῶν Ἐπιστημῶν Csengery Ροδόλφου Vari, Ant. Hekler, And. Alföldi, D. Vertessy κ. ἄ. Πολλοὶ εἶναι οἱ συγγραφεῖς οἱ ἀσχοληθέντες μετὰ προβλήματα τῆς οὐγγρο-ἑλληνικῆς διαβιώσεως· σημειοῦμεν μερικὰ ὀνόματα: Czebe Gyula, Daróc Jenő, Ἑλληνοουγγρικά σχέσεις κατὰ τοὺς βυζαντινοὺς καὶ τοὺς μετὰ τὴν ἄλωσιν χρόνους, Νέα Ἑστία 5 (1931), 120-125, 195-198, Galdi László, Graf. Andre, Hajnóczy Iván, Hodinka Antal, Kemeny Lajos, Kovács Sámuel Schäfer László, Tagányi Károly, Telfy Jvan, Zoltai Lajos κ. ἄ., τῶν ὁποίων μνεῖαν τῶν μελετῶν ἴδε Horváth: Οὐγγροελληνικὴ βιβλιογραφία, ἔνθ' ἄν. σελ. 76-92.

Τὸ κέντρον ὅμως τῶν ἑλληνικῶν ἐρευνῶν τῆς Οὐγγαρίας εἶναι τὸ Ἑλληνικὸν Ἰνστιτούτον τοῦ Πανεπιστημίου τῆς Βουδαπέστης (Egyetemi Görög

Intézet Budapest), τὸ ὁποῖον ἀσχολεῖται συστηματικῶς μὲ τὴν ἔρευναν τῶν σχετικῶν μὲ τὴν ἱστορίαν τοῦ ἐν Οὐγγαρῖα Ἑλληνισμοῦ κατὰ τοὺς πρὸ τῆς Ἐπαναστάσεως καὶ μετ' αὐτὴν χρόνους. Ὁ ἐμψυχωτὴς τοῦ ἰδρύματος εἶναι ὁ καθηγητὴς τῆς ἔδρας τῆς γενικῆς ἑλληνικῆς φιλολογίας κ. **Ἰούλιος Moravcsik**, μέλος τῆς Οὐγγρικῆς Ἀκαδημίας καὶ ἐπίτιμος διδάκτωρ τοῦ Πανεπιστημίου Ἀθηνῶν, μὲ βοηθοὺς τοὺς ὑφηγητὰς κ. Ἄνδρ. **Ivanka** καὶ Ἄνδρ. **Horvãth**. Ὁ τελευταῖος τούτων ἀσχολούμενος εἰδικῶς μὲ τὸν Μακεδονικὸν Ἑλληνισμόν ἐν Οὐγγαρῖα ἐδημοσίευσε μέχρι τοῦδε ἀρκετὰς μελέτας ἐπὶ τοῦ θέματος τούτου. Περιγραφήν τούτων βλέπει τις εἰς τὴν «Οὐγγροελληνικὴν Βιβλιογραφίαν (ἐνθ' ἄν. σελ. 76-92). Πλὴν τούτων πρβλ. καὶ «Νέον Κράτος» ἀριθ. 32-33 (1940) μελέτην ὑπὸ τὸν τίτλον «Πῶς καθρεφτίζονται αἱ ἑλληνοουγγρικαὶ σχέσεις στὰ ἀρχεῖα καὶ στὶς βιβλιοθήκας τῆς Δυτικῆς Μακεδονίας;» ἐξ ἀφορμῆς τῆς ἐκδόσεως τοῦ προαναφερθέντος ἔργου τοῦ κ. Σιγάλα, «Ἄρ. χεῖα καὶ Βιβλιοθήκαι τῆς Δυτ. Μακεδονίας».

Ἄπὸ τοῦ 1935 ὁ κ. **Moravcsik** διευθύνει τὴν σειρὰν τῶν «Οὐγγροελληνικῶν Μελετῶν», εἰς τὴν ὁποῖαν μέχρι τοῦδε ἐξεδόθησαν αἱ κάτωθι πραγματεῖαι, ἀναφερόμεναι εἰς ὄλας τὰς περιόδους τῆς ἑλληνικῆς πνευματικῆς ζωῆς, ἰδίως ὁμῶς εἰς τὴν τῆς Τουρκοκρατίας.

1. Ἑλληνικὸν ποίημα περὶ τῆς μάχης τῆς Βάρνης. Ἐκδιδόμενον ὑπὸ **Ἰουλίου Moravcsik** Budapest 1935. (Οὐγγριστὶ καὶ Ἑλληνιστί.)

2. Κατάλογος τῆς ἐν Βουδαπέστη βιβλιοθήκης Γεωργίου Ζαβίρα. Συνταχθεὶς ὑπὸ **Ἀνδρέα Graf**. Budapest 1935.

3. Ἡ ζωὴ καὶ τὰ ἔργα τοῦ Γεωργίου Ζαβίρα ὑπὸ **Endre Horvãth**. Βουδαπέστη 1937. (Ἑλληνιστὶ μὲ οὐγγρικὴν περίληψιν.)

4. Die Aristotelische Politik und die Städtegründungen Alexanders des Grossen.—Wege des Verkehrs und der kulturellen Berührung mit dem Orient in der Antike. (Ἡ πολιτικὴ τοῦ Ἀριστοτέλους καὶ αἱ ὑπὸ τοῦ Μεγ. Ἀλεξάνδρου κτισθεῖσαι πόλεις.—Δρόμοι συγκοινωνίας καὶ ἐκπολιτιστικῆς ἐπαφῆς μετὰ τῆς Ἀνατολῆς κατὰ τὴν Ἀρχαιότητα). Δύο μελέται γερμανιστὶ ὑπὸ **Endre v. Ivãnka**, Budapest 1938.

5. Clemens Alexandrinus und die Mysterien von **Alexander Simon**. (Κλήμης ὁ Ἀλεξανδρινὸς καὶ τὰ Μυστήρια.) Budapest 1938. (Οὐγγριστὶ μετὰ γερμανικῆς περιλήψεως.)

6. **Jean Sycontris**, Philologie et Vie. Budapest 1938. Μετάφρ. **Moravcsik**.

7. Ungarn und das Ungartum im Spiegel der byzantinischen Quellen von **Mathias Gyóni**. Budapest 1938. (Οὐγγριστὶ μετὰ γερμανικῆς περιλήψεως.)

8. A Kecsksméti görgösgég története. Irta **Hajnoszy Ivãn**.—Ἱστορία τοῦ ἑλληνισμοῦ τοῦ **Kecskemét** ὑπὸ **Ἰωάννου Hajnóczy**. Budapest 1939. (Οὐγγριστὶ μεθ' ἑλληνικῆς περιλήψεως.)

9. Les mots d' origine néo-grecque en roumain à l'Époque des Phanariotes par **Ladislav Gàldi**. Budapest 1939.

10. Études sur la théorie d'art hellénistique de la tragédie grecque par **Jean Soltész**. Budapest 1939. (Οὐγγριστὶ μετὰ γαλλικῆς περιλήψεως.)

11. Gli studi tucididei della scuola di Gaza di **Giovanni Balázs**. Budapest 1940. (Οὐγγριστὶ καὶ Ἰταλιστί.)

12. Οὐγγροελληνικὴ βιβλιογραφία ὑπὸ **Ἀνδρέα Horvãth**. Βουδαπέστη 1940. (Οὐγγριστὶ καὶ ἑλληνιστί.)

13. Translatio latina Ioannis Damasceni (De Orthodoxa fide. I. III c. 1-8) saeculo XII in Hungaria confecta. Scripsit et textum edidit **Remigius L. Szigeti**. Budapest 1940. (Λατινιστί.)

ΕΥΑΓΓ. ΣΤ. ΤΖΙΑΤΖΙΟΣ

Ἄντ. Σιγάλα, Ἐκδοσίς Πανεπιστημίου Θεσ)νίκης. Θεσ)νίκη 1939, σελ. η' + 222.

Ἡ συγγραφή τῆς ἱστορίας τῆς Μακεδονίας ἐπὶ Τουρκοκρατίας δὲν δύναται νὰ προέλθῃ ἄλλοθεν εἰμὴ μόνον ἀπὸ τὴν ἔρευναν καὶ μελέτην ὄλων ἐκείνων τῶν στοιχείων, τῶν ἀναφερομένων εἰς ὅλας τὰς ἐκδηλώσεις τοῦ τε δημοσίου καὶ ἰδιωτικοῦ βίου, ἀπὸ τοῦ ἐλαχίστου μέχρι καὶ τοῦ σημαντικωτέρου. Διὰ τὴν ἐργασίαν ὅμως ταύτην, ἡ ὁποία δὲν δύναται νὰ προκύψῃ ἀπὸ τὴν μίαν ἡμέραν εἰς τὴν ἄλλην, ἀπαιτοῦνται μακροχρόνιοι κόποι καὶ πολυετεῖς ἔρευναι, ὑπομονὴ μεγάλη καὶ ἀγάπη διὰ τὰ ἀντικείμενα ἐκεῖνα, τὰ ὁποῖα πρέπει ν' ἀναζητήσῃ πανταχοῦ ὁ ἐρευνητὴς· ἀκόμη καὶ ἐκεῖ ὅπου δὲν εἶναι βέβαιος ὅτι θ' ἀνεύρῃ κάτι, πρέπει νὰ ἐξετάσῃ καὶ νὰ παρουσιάσῃ ἐκδίδων ταῦτα, νὰ τὰ μελετήσῃ, ἵνα δυνηθῇ οὕτω ὁ κατοπινὸς μελετητὴς στηριζόμενος ἐπ' αὐτῶν νὰ ἐγείρῃ τὸ συνθετικὸν οἰκοδόμημα ἐκ τῶν λιθαρῶν τούτων τῆς συστηματικῆς ἐρεῦνης του.

Ἡ πλήρης γνῶσις τῆς ἱστορίας τῆς Μακεδονίας ὄχι μόνον ἀπὸ τῆς πολιτικο-κοινωνικῆς ἀπόψεως, ἀλλὰ καὶ τῆς καθαρῶς ἱστορικῆς, θὰ καταστῇ δυνατὴ τότε μόνον, ὅταν κατορθωθῇ ἡ περισυλλογὴ ὄλων τῶν ἐγκατεσπαρμένων τῆδε κακέισε ἱστορικῶν μνημείων, κωδικῶν, χειρογράφων καὶ ἐγγράφων πάσης φύσεως, ἡ ταξινομήσις αὐτῶν, ἡ ἔκδοσις των, ἡ μελέτη των καὶ ἡ συναγωγὴ τῶν ἱστορικῶν συνθηκῶν τῆς ἐποχῆς, ἣτις ἀντικαθρεπτιζέται εἰς ταῦτα. Ἡ ἐργασία ὅμως αὕτη ὅσον εὐκόλος καὶ προσιτὴ φαίνεται διὰ τὸν καθένα, ἄλλο τόσο εἶναι δύσκολος καὶ ἐπίπονος, ἀπαιτοῦσα ἐφόδια ἱκανά, ἵνα ἀχθῇ εἰς πέρας.

Ὅπως διὰ τὴν μελέτην τῆς λαϊκῆς ψυχῆς ἔπρεπε νὰ μελετηθῶσι τὰ δημοτικὰ τραγούδια καὶ τὰ λοιπὰ λαογραφικὰ στοιχεῖα, οὕτω καὶ διὰ τὴν σύνθεσιν τῆς ἱστορικῆς ζωῆς τοῦ λαοῦ ἀπαιτεῖται ἡ συγκέντρωσις καὶ μελέτη τῶν πάσης φύσεως πνευματικῶν δημιουργημάτων τοῦ λαοῦ καὶ δὴ τῶν μορφωμένων στρωμάτων κατὰ τὰς διαφόρους περιόδους τῆς ἱστορικῆς ζωῆς του.

Ἐκεῖνος, ὁ ὁποῖος συστηματικῶς ἀνέλαβε τὴν περιγραφὴν καὶ συγκέντρωσιν τῶν πνευματικῶν αὐτῶν στοιχείων εἶναι ὁ καθηγητὴς τῆς Μεσαιωνικῆς Ἑλληνικῆς Φιλολογίας τοῦ Πανεπιστημίου Θεσσαλονίκης κ. Ἄντ. Σιγάλας, ὅστις ἐκτὸς τῶν ἄλλων αὐτοῦ πνευματικῶν ἀσχολιῶν, ἐπέδόθη εἰς τὴν πρόωθισιν τῶν ἐρευνῶν καὶ μελετῶν, τῶν ἀποβλεπουσῶν εἰς τὴν ἀπὸ πάσης ἀπόψεως γνῶσιν τῶν ἱστορικῶν ἐποχῶν τῆς Μακεδονίας κατὰ τὴν διάρκειαν τοῦ μεσαιωνικοῦ τῆς βίου. Ὁ πρῶτος τόμος, ὁ ἀναφερόμενος εἰς τὴν πνευματικὴν ζωὴν τῶν ἐλληνικῶν κοινοτήτων τῆς Μακεδονίας, ἀφιερωμένος εἰς «τὴν μνήμην τῶν ἀπελευθερωτῶν τῆς Μακεδονίας», ἐξετάζει τὰ Ἀρχεῖα καὶ τὰς Βιβλιοθήκας τῆς Δυτ. Μακεδονίας, ἡ ὁποία ἐναργέστερον πάσης ἄλλης διετήρησεν ἄσβεστον τὴν παράδοσιν τῆς κλασσικῆς παιδείας καὶ τὴν δῶδα τῆς

πνευματικής ανάτασσεως του Έλληνισμού κατά τους χρόνους της Τουρκοκρατίας. Πόσον μεγάλη είναι ή σημασία της εργασίας ταύτης αντίλαμβάνεται πᾶς τις, ρίπτων ἔν βλέμμα εἰς τὸ πλῆθος τῶν βιβλιοθηκῶν καὶ ἀρχείων, δημοσίων καὶ δημοτικῶν, ἐκκλησιαστικῶν τε καὶ ἰδιωτικῶν, τὰ ὅποια ὁ συγγραφεὺς ἐμελέτησε καὶ περιέγραψε. Διὰ μέσου τῶν γραμμῶν τῆς συστηματικῆς ταύτης καὶ μεθοδικῆς περιγραφῆς τῶν ὑπερχιλίων χειρογράφων κ.τ.τ. δύναται κανεῖς ν' ἀναγνώσῃ τὴν ἱστορίαν τῆς πνευματικῆς καὶ κοινωνικῆς ζωῆς τῆς Δυτικῆς Μακεδονίας, ἡ ὅποια ἱστορία ἐκτίθεται ὄχι κατὰ τὸν συνήθη τρόπον, ἀλλὰ διὰ τῆς ἀναγραφῆς τῶν πηγῶν, ἐπὶ τῶν ὁποίων καὶ μόνον θὰ ἐδράζεται ἡ πραγματικὴ καὶ ἀληθὴς Μακεδονικὴ ἱστορία.

Ἐν ἀρχῇ τοῦ βιβλίου ὁ συγγραφεὺς ἐκθέτει τὰς σκέψεις του σχετικῶς μὲ τὴν ἐργασίαν διὰ τὴν συγγραφὴν τῆς ἱστορίας τῶν χρόνων τῆς Τουρκοκρατίας. Αἱ σκέψεις του αὐταὶ ἐξηγοῦσι καὶ τὴν σημασίαν τῆς συστηματικῆς περιγραφῆς τῶν ἀρχεῖων μνημείων, τῆς ὁποίας τέλειον ἔργον εἶναι τὸ ἐκδοθὲν ὡς ἄνω βιβλίον. « Ἄς τονισθῇ καὶ ἐνταῦθα — γράφει εἰς τὰ « Εἰσαγωγικὰ » ὁ συγγραφεὺς — ὅτι ἡ ἱστορία ἐνὸς τόπου δὲν ἐκδηλοῦται μόνον εἰς τὰ κατορθώματα τῶν κοτζαμπασήδων καὶ τῶν προυχόντων, ... οὔτε εἰς τὴν ἀνισορροπίαν, πολλὰκις μέχρι καὶ τῆς ἐλαχίστης λεπτομερείας, ἐξιστόρησιν τῶν προσωπικῶν διαμαχῶν διαφόρων ἀτόμων ἢ κομμάτων, ἀλλ' ἀρχίζει ἀπὸ τὴν μικρὰν καλύβην τοῦ λαοῦ. Καὶ τὴν ζωὴν αὐτὴν τοῦ λαοῦ εὐρίσκομεν εἰς τὰ τραγούδια του, εἰς τὰ παραμῦθια του, εἰς τὰς παροιμίας, εἰς τὰς παραδόσεις του κ.τ.τ., ἀλλὰ καὶ εἰς τὰ προικοσύμφωνά του, εἰς τὰ πωλητήρια, εἰς τὰ δωρητήρια, εἰς τὰς διαθήκας του, εἰς τὰς ἀναφοράς του, εἰς τὰς ἐπιστολάς του καὶ ἐν γένει εἰς ὅλας τὰς ἐκδηλώσεις του. Διὰ τῆς μελέτης ἀκριβῶς τῶν ἱστορικῶν πηγῶν εὐρύνεται καὶ σαφηνίζεται ἡ βαθυτέρα μας γνώσις περὶ τῆς πνευματικῆς ζωῆς παρελθόντων χρόνων ... ».

Εἰς τὸ βιβλίον τοῦτο περιγράφονται τὰ ἀρχεῖα καὶ αἱ βιβλιοθήκαι τῶν κάτωθι πόλεων καὶ ἰδιωτῶν :

1. Κοζάνης

1. Δημοτικὴ Βιβλιοθήκη. Α' Χειρόγραφα (11ου — 19ου αἰ.): 152 αὐτοτελῆ χειρόγραφα, 29 σύμμεικτα καὶ 18 χειρόγραφα εἰς ξένην γλῶσσαν. Β' Ἔγγραφα (18 — 19 αἰ.). 1) Ἑλληνικά: α) Δύο λυτὰ ἔγγραφα καὶ ἐντὸς 45 φακέλων πολλὰ ἄλλα. β) Κώδικες ἔγγράφων 175. 2) Τουρκικά: α) 21 φερμάνια καὶ 8 φάκελοι τουρκικῶν ἔγγράφων. β) Κώδικες 3. 2. Ἱερὸν καὶ Σκευοφυλάκιον τοῦ Μητροπολιτικοῦ ναοῦ ἁγ. Νικολάου: α) Ἱερὸν ἁγ. Νικολάου ἔγγραφα λυτὰ 10, φερμάνια καὶ 40 προστάγματα (μπουγιουρουλδία) καὶ ἄλλα ἔγγραφα. β) Σκευοφυλάκιον ἁγ. Νικολάου 1 κῶδιξ. 3. Συμβολαιογραφεῖον Δ. Χ. Πράσσου: 19 κώδικες τῶν ἐτῶν 1750 — 1915. 4. Ὑποθηκοφυλακεῖον Κοζάνης: 106 κώδικες εἰς τὴν τουρκικὴν τῶν ἐτῶν 1643 — 1909, ἀποτελούμενοι ἐκ τοῦ τουρκικοῦ ἀρχείου Λαρίσης, τὸ ὅποιον κατὰ τὴν προσάρτησιν τῆς Θεσσαλίας εἶχε μεταφερθῆ ὑπὸ τῶν τουρκικῶν ἀρχῶν εἰς τὰ Σέρβια, τὸ δὲ 1912 ὑπὸ τῶν ἑλληνικῶν εἰς τὴν Κοζάνην, καὶ ἐκ τῶν ὑπολειφθέντων κατὰ τὴν ἐν Κοζάνη πυρκαϊᾶν τοῦ 1912 κωδίκων τοῦ τουρκικοῦ ἀρχείου τῆς περιφέρειας Σερβίων καὶ Κοζάνης, ὡς σημειοῖ ὁ συγγραφεὺς. 5. Βιβλιοθήκη Μιλτιάδου Τζῶνη: 9 χειρόγραφα τοῦ 18ου καὶ 19ου αἰ. 6. Βιβλιοθήκη οἰκογενείας Ἀθανασίου καὶ Παυσανίου Διάφα: α) Ἐντυπα περίπου 600 τόμοι, κυρίως ἱστορικοφιλολογικοῦ καὶ ἱατρικοῦ περιεχομένου. β) 14 χειρόγραφα τοῦ 19ου αἰ. πλὴν ἑνός.

2. Σερβίων

1. Σκευοφυλάκιον άγ. Παρασκευής: Τετραβάγγελον χειρόγραφον τοῦ 17ου αἰώνος. 2. Α΄ Δημοτικόν Σχολεῖον: Δύο μητρώα καί βαθμολόγια ἐτῶν 1898-1906 καί 1906-1914. 3. Β΄ Δημοτικόν Σχολεῖον: Βιβλίον ἐσόδων καί ἐξόδων τοῦ Σχολείου ἐτῶν 1904-1910.

3. Βελβενδοῦ

1. Γραφεῖα Ἀρχιερατικῆς Ἐπιτροπείας: α) 4 χειρόγραφα 13-19 αἰ. β) 2 ἔγγραφα τοῦ 1818 καί 7 κώδικες τοῦ 19ου αἰ. 2. Α΄ Μικτόν Δημοτικόν Σχολεῖον: 3 μητρώα μαθητῶν καί βιβλία διδασχθείσης ὕλης.

4. Σιατίστης

1. Γραφεῖα Μητροπόλεως: 5 κώδικες 17-16 αἰ. 2. Σκευοφυλάκιον ἐκκλησίας άγ. Δημητρίου: Χειρόγραφον 16 αἰ. 3. Οἰκογενείας Ἀθανασίου Κανατσούλη: 15 ἔγγραφα καί διάφοροι ἄλλαι ἐπιστολαί καί κατάστιχα. 4. Βιβλιοθήκη Γυμνασίου: Χειρόγραφον 19 αἰ. 5. Α΄ Δημοτικόν Σχολεῖον Γερανεῖων: 12 κώδικες 18-19 αἰ.

5. Τσοτυλίου

Οἰκοτροφεῖον: 4 κώδικες τοῦ 19 αἰ.

6. Καστορίας

1. Γραφεῖα Ἐνοριακῆς Ἐπιτροπείας τῆς Κοιμήσεως τῆς Θεοτόκου: α) 3 χειρόγραφα, ἐξ ὧν τὰ δύο τῶν ἐτῶν 1574 καί 1779. β) λυτὰ ἔγγραφα καί γ) 30 κώδικες ἔγγράφων. 2. Συμβολαιογραφεῖον Θεοδώρου Ν Κοντοῦ: 6 κώδικες καί εἷς φάκελλος διαθηκῶν.

7. Κλεισούρας

1. Βιβλιοθήκη Δημοτικοῦ Σχολείου: α) 16 κώδικες τῶν ἐτῶν 1830 καί 1926 καί ἄλλα χειρόγραφα εἰς ἰδιωτικὰς βιβλιοθήκας.

8. Βλάτσης (Βλάτσι)

1) 23 ἔγγραφα παρά τῷ κ. Γιάννη Τσάρα καί ἓν ποίημα. 2) 11 ἔγγραφα παρά τῷ κ. Ν. Ἀθανασιάδη. 3) 6 χειρόγραφα, 12 ἔγγραφα καί 3 κώδικες τῆς βιβλιοθήκης τῆς οἰκογενείας Γεωργίου καί Ἀλεξάνδρου Γραμματικοῦ.

9. Βεροίας

1. Γραφεῖα άγ. Ἀντωνίου: 52 κώδικες καί κατάστιχα 19 αἰ. 2. Συμβολαιογραφεῖον: 6 κώδικες 19 αἰ. 3. Γυμνάσιον: 2 χειρόγραφα 19 αἰ. 4. Δημαρχεῖον: 56 τουρκικοὶ κώδικες τῶν ἐτῶν 1602-1891 τοῦ ἀρχείου Ἱεροδικείου Βεροίας.

10. Πανεπιστημίῳ Θεσσαλονίκης

Βιβλιοθήκη: α) 40 χειρόγραφα 18-19 αἰ. β) 65 ἔγγραφα. γ) 6 φάκελοι, περιέχοντες διαφόρους ἐπιστολάς κ.τ.τ. δ) κατάστιχα τοῦ 18-19 αἰ. ε) τουρκικά ἔγγραφα καί στ) ἓν ρωσσικόν τοῦ ἔτους 1821.

11. Ναούσης

Βιβλιοθήκη Σωματείου Ἀργυροπολιτῶν (Πόντου): α) 70 χειρόγραφα 16-19 αἰ. β) 1 φερμάνιον τοῦ ἔτους 1824. γ) 4 κώδικες.

Ἐκτός τούτων ἀναφέρονται καί διάφορα ἄλλα ἔγγραφα ἐξ ἄλλων μερῶν τῆς Δυτ. Μακεδονίας.

Ἐν τέλει τοῦ βιβλίου παρατίθενται Πίνακες α) κατὰ συγγραφεῖς καὶ ἔργα, β) γραφῶν χειρογράφων, γ) κτητόρων χειρογράφων, δ) χρονολογημένων χειρογράφων, ε) χρονολογηθέντων ὑπὸ τοῦ συγγραφέως, στ) πίναξ λέξεων καὶ πραγμάτων ἀναφερομένων κυρίως εἰς τὰ ἔγγραφα, ζ) πίναξ κυρίων ὀνομάτων καὶ τόπων καὶ η) πίναξ ξένων ὀνομάτων, διὰ τῶν ὁποίων ὁ ἀναγνώστης διευκολύνεται εἰς τὴν χρῆσιν τῶν περιγραφομένων γενικῶς ἐγγράφων.

Ὁ συγγραφεὺς εἶχε ν' ἀντιπαλαίση πρὸς μυρίας ὄσας δυσκολίας, ἀναφερομένας εἰς τὴν φύσιν τῆς ἐργασίας καὶ τὴν ἐπαφὴν τοῦ μετὰ τῶν κατόχων ἐγγράφων καὶ χειρογράφων. Ἄν λοιπὸν ἡ ἐργασία αὕτη παρουσιάζει ἀναποφεύκτους ἑλλείψεις — ὡς σημειοῦται ἐν οἰκείῳ τόπῳ — τοῦτο ὀφείλεται μόνον εἰς τὴν ἐπιδειχθεῖσαν ἐκ μέρους τῶν κατόχων τῶν ἐγγράφων κωλυσιεργίαν ἢ καὶ ἄρνησιν, προελθοῦσαν εἴτε ἐκ προθέσεως, εἴτε καὶ ἐκ τῆς διαφόρου ἀντιλήψεως αὐτῶν σχετικῶς μετὰ τὰ δικαιώματά των ὡς ἰδιοκτητῶν, ἀποβλεπόντων πρὸς ταῦτα, ὡς πρὸς πηγὴν θησαυρισμοῦ καὶ ἐκμεταλλεύσεως· διότι ὁ συγγραφεὺς, ὡς ὁ ἴδιος σημειοῖ « δὲν περιήρχετο τὴν Δυτ. Μακεδονίαν χάριν ἀναψυχῆς, ἀλλ' ὑπέβαλλεν ἐκάστοτε τὸν ἑαυτὸν τοῦ εἰς κόπους καὶ εἰς τὴν ἀνιάραν συλλογικὴν ἐργασίαν, παραμελῶν ἄλλας του καρποφορτέρας ἐρεῦνας, μόνον καὶ μόνον, ἵνα καταστήσῃ τὸ ἔδαφος ὁμαλότερον εἰς τοὺς μαθητάς του καὶ εἰς ἄλλους φιλόστορας διὰ τὴν ὅσον τὸ δυνατόν καλυτέραν ἐξέτασιν τῆς ἱστορίας τῆς Μακεδονίας ».

Χαρακτηριστικὰ ὄσα σημειοῖ ὁ συγγραφεὺς ὅσον ἀφορᾷ εἰς τὸ ἀποσταλὲν μῆνυμα πρὸς αὐτὸν ἐκ μέρους 15 μοναχῶν τῆς μονῆς ἀγίου Νικάνορος (Ζάμπορδας), οἱ ὅποιοι ὑπέδειξαν εἰς αὐτόν, ὅτι δὲν ἔπρεπε νὰ μεταβῇ ἐκεῖ, διότι « δὲν θὰ τοῦ δείξουν τίποτε » (σελ. 197)! Ἐπίσης χαρακτηριστικὰ εἶναι ὄσα γράφει σχετικῶς μετὰ τὸν ὑπὸ τοῦ μητροπολίτου Καστορίας Φιλαρέτου Βαφειδῆ περιγραφέντα κώδικα τῶν ἐτῶν 1616 - 1768, τὸν ὁποῖον ὁμως οὐδαμοῦ ἀνεῦρεν.

Διὰ τὴν ὀλοκλήρωσιν τοῦ ἔργου τούτου δὲν ἀρκεῖ ἡ φιλότιμος προσπάθεια ἑνός, ἀλλὰ πρέπει νὰ βοηθήσουν ὅλοι ὅσοι ἔχουν εἰς χεῖράς των παντὸς εἶδους ἔγγραφα, παραχωροῦντες ταῦτα πρὸς περιγραφὴν καὶ δημοσίευσιν εἰς τοὺς εἰδικούς καὶ νὰ μὴ κρατῶσι ταῦτα μυστικὰ ἐντὸς τῶν χρηματοκιβωτίων των.

Ἡ μελέτη αὕτη τοῦ κ. Σιγάλα, προῖον πολυετοῦς ἐπιπόνου ἐρεύνης, ἀποτελεῖ ὑπόδειγμα ἐργασίας συστηματικῆς καὶ μεθοδικῆς περιγραφῆς καὶ ἀσφαλῆ ὁδηγὸν καὶ ὑπογραμμὸν διὰ πάντα ἐρευνητὴν, ὁ ὁποῖος θὰ ἐφιλοδόξει νὰ συνεχίσῃ τὸ ἔργον, συμπληρώνων εἰς τὸ σημεῖον τοῦτο τὰ ἀναμφιβόλως ὑπάρχοντα κενὰ εἰς τὴν περιγραφὴν καὶ μελέτην τῶν λοιπῶν ἀρχαίων μνημείων τῆς Μακεδονίας.

Πρβλ. καὶ βιβλιοκρισίας : Ε. HORVATH ἐν « Archivum Philologicum » τόμ. 3 (1939) σελ. 390 - 396 καὶ « Νέον Κράτος » ἀριθ. 32 - 33, Ἀπρίλιος - Μάϊος 1940. Δ. ΖΑΚΥΘΗΝΟΥ ἐν Ἐπετ. Ἐταιρ. Βυζ. Σπουδῶν τόμ. 15 (Ἀθῆναι 1939 σελ. 471 — 473). Κ. Θ. ΔΗΜΑΡΑ ἐν Ἐπιφυλλ. Ἐλευθ. Βήματος 30ης Ὀκτωβρίου 1939.

ΕΥΑΓΓΕΛΟΣ ΣΤ. ΤΖΙΑΤΖΙΟΣ

Ἰωακείμ Μαρτινιανού, Μητροπολίτου Ξάνθης, *Συμβολαὶ εἰς τὴν ἱστορίαν τῆς Μοσχοπόλεως*. Α'. *Ἡ ἱερὰ μονὴ τοῦ τιμίου Προδρόμου κατὰ τὸν ἐν αὐτῇ Κώδικα* (1630-1815). Ἐν Ἀθήναις, 1939 (ἔκδ. Δ. Δημητράτου) σσ. ις'+194.

Ἀντωνίου Κεραμοπούλου, *Τί εἶναι οἱ Κουτσόβλαχοι*. Ἐν Ἀθήναις, 1939 (τυπ. «Ἐστία») σσ. 152.

Παρεκλήθην νὰ γράψω ἐν γενικαῖς γραμμαῖς ἀνάλυσιν κριτικὴν τῶν περὶ τὰ τέλη τοῦ παρελθόντος ἔτους δημοσιευθέντων δύο συγγραμμάτων, ὧν προτάσσονται ἐνταῦθα αἱ ἐπιγραφαί. Τὰ ἔργα ταῦτα διακεκριμένων ἀνδρῶν, τοῦ μὲν, Ἡπειρώτου, ἐπιφανῆ κατέχοντος θέσιν ἐν τῇ ἐκκλησιαστικῇ ἱεραρχίᾳ, τοῦ δέ, Μακεδόνας, ἐν τῇ ἀρχαιολογικῇ ἐπιστήμῃ διαπρέποντος, τυγχάνουσιν ἐν ταῖς παρούσαις ἡμέραις τοῦ μεγάλου ἐθνικοῦ ἀγῶνος τῶν Πανελλήνων ἐξαιρετικῶς ἐπίκαιρα δι' εὐνοήτους λόγους. Ἐσκέφθην ὁμως ἐπὶ πολὺ ἂν πρέπει νὰ προβῶ εἰς τὴν ἐκτέλεσιν τῆς ἐκφρασθεῖσης πρὸς με εὐχῆς, τοῦτο μὲν διότι συνδέομαι ἀπὸ δεκαετηρίδων μετ' ἀμφοτέρων τῶν συγγραφέων διὰ στενῆς φιλίας, ἧς ἔνεκα ἢ ἐμὴ κρίσις δὲν θὰ ἐθεωρεῖτο ἴσως τελείως ἀπροσωπώληπτος, τοῦτο δέ — καὶ κυρίως — διότι δὲν κέκτημαι εἰδικὴν ἀρμοδιότητα ὅπως ἀποφανθῶ ἐγκύριως περὶ τῶν ἐν ταῖς εἰρημέναις συγγραφαῖς ἐκτεθειμένων. Ἐπειδὴ ὁμως ὑπῆρξεν ἀδύνατον ν' ἀποφύγω τὴν ἐκπλήρωσιν τῆς ἐπιμόνου εὐχῆς, ἵνα εἶμαι ἐν τάξει πρὸς ἑμαυτὸν τε καὶ πρὸς τοὺς ἄλλους, προέκρινα μέσην τινὰ λύσιν, νὰ γράψω δηλονότι ἀπλῆν συνοπτικὴν ἀνάλυσιν τῶν περὶ ὧν ὁ λόγος συγγραμμάτων, οὐχὶ δὲ κριτικὴν, ἣτις εἶναι ἔργον ἀνδρῶν ἐμοῦ ἀρμοδιωτέρων ἐν τοῖς προκειμένοις. Ἡ ἀνάλυσις γενήσεται κατὰ τρόπον, ἰδιόρρυθμον δι' ἀποσπασμάτων εἰλημένων ἐξ αὐτῶν τούτων τῶν πραγματειῶν τῶν εἰρημένων συγγραφέων.

1. Ὁ μητροπολίτης Ξάνθης Ἰωακείμ Μαρτινιανὸς ἀνήκει εἰς τὴν φιλόμουσον χορείαν τῶν εὐαρίθμων ἱεραρχῶν, οἵτινες δὲν περιορίζουσι τὴν δρᾶσιν αὐτῶν εἰς μόνα τὰ τελετουργικὰ καὶ ποιμαντικὰ καθήκοντα, ἀλλ' αἰσθάνονται τὴν ἀνάγκην νὰ συμμετέχωσιν ὅπωςδῆποτε ἐνεργῶς τῆς πνευματικῆς κινήσεως τῆς χώρας. Οὕτως ὑπεβλήθη εἰς τὸν κόπον τῆς ἐρεῦνης καὶ περισυλλογῆς χρησίμου τοῖς ἱστορικοῖς ὕλικοι ἐκ τῶν «ἐν συντρίμμασιν ὑπολειμμένων ἀρχαίων», ὡς γράφει ἐν τῷ προλόγῳ, μίᾳς τῶν ἐπὶ τουρκοκρατίας διακριθεισῶν «μεγάλων ἐκείνων καὶ διοικητικῶς ἀνέκαθεν προνομιούχων κοινοτήτων, αἵτινες, ἐλαφρότερον ὑφιστάμενα τὸν τῆς δουλείας ζυγόν, ἠὺδοκίμησαν, ἐγένοντο ὀνομασταί, ἐκέκτηντο καλῶς λειτουργοῦντα σχολεῖα, βιβλιοθήκας, τυπογραφεῖον, ἐπικοινωνίαν τακτικωτάτην μετὰ τῆς Δύσεως, καὶ κατέλιπον πλοῦσι αἱ ἐν τέλει γραμματοφυλάκια καὶ κώδικας, ἴχνη σταδιοδρομίας αἰγλήσεως». Ἐν ταῖς ὀλίγαις ταύταις γραμμαῖς εὐστόχως καὶ οἰονεὶ ἐπιγραμματικῶς σκιαγραφεῖται ἡ σημασία τῆς ἄλλοτε ποτε ἀκμασάσης ἠπειρωτικῆς πόλεως, τῆς πατρίδος πολλῶν Ἑλλήνων λογίων καὶ μεγάλων τῆς Ἑλλάδος εὐεργετῶν, ἧς τὴν ἱστορίαν ἐπιχειρεῖ νὰ διαφωτίσῃ ὁ φιλόπονος καὶ πολυμαθὴς ἱερόρχης διὰ συμβολῶν, ὧν ἀπαρχὴν εὐόωνον ἀποτελεῖ ὁ προκειμένος μετ' ἐπιμελείας καὶ φιλοκαλίας ἐπὶ ἀρίστου χάρτου ἐκτυπωθεὶς τόμος, ἀφιερούμενος εἰς τὴν δημοσίευσιν τοῦ κώδικος τῆς ἐγγύτατα τῇ Μοσχοπόλει κειμένης ἱερᾶς μονῆς τοῦ

Τιμίου Προδρόμου και Βαπτιστοῦ Ἰωάννου (σσ. 23 — 120). Τοῦ κειμένου προτάσσονται σελίδες τινές περιέχουσαι τὴν βιβλιογραφίαν (σσ. ια' — ιδ') καὶ τέσσαρα κεφάλαια εἰσαγωγικά (σσ. 1 — 21), ἔπονται δὲ οἶονεϊ ἐν ἐπιμέτρῳ, ὑπολείμματα ἄλλου κώδικος ἀνεπιγράφου, ὃν εἶχε διεξέλθει ὁ συγγραφεὺς κατὰ τὸν μῆνα Αὐγούστου τοῦ ἔτους 1895 καὶ ἐν ᾧ ἐσημειῶντο πλὴν ἄλλων τὰ εἰς τὴν ἱερὰν μονὴν ἀφιερῶματα καὶ ἀνεγράφοντο διάφοροι ὁμολογίαι ἰδιωτῶν καὶ ἄλλαι δικαιοπραξίαι (σσ. 127·149). Κατακλεῖδα τοῦ τόμου ἀποτελεῖ ὁ ἐπίλογος (σσ. 151 — 177), ἀκολουθοῦσι δὲ πίνακες τῶν ὀνομάτων (σσ. 179—188) καὶ τῶν περιεχομένων (σσ. 189 — 191) καὶ τῶν εἰκόνων (σ. 192) καὶ τῶν παραρμμάτων (σ. 193).

Ἐν τοῖς εἰσαγωγικοῖς κεφαλαίοις ἐκτίθενται συντόμως ἐν μὲν τοῖς τρισὶ πρώτοις (σσ. 1 — 16) τὰ κατὰ τὴν Μοσχόπολιν ἀπὸ τε ἱστορικῆς καὶ τοπογραφικῆς καὶ ἐθνολογικῆς ἀπόψεως, ἀναγράφονται τὰ ὀνόματα τῶν μέχρι τοῦδε περὶ τὴν ὀνομαστήν τῆς Ἠπείρου πόλιν ἀσχοληθέντων καὶ ὑποδεικνύονται τὰ στοιχεῖα, ἐπὶ τῇ βάσει τῶν ὁποίων δύναται, ὡς γράφει ὁ συγγραφεὺς, « νὰ ἀναπαρασταθῆ ἡ ἀληθῆς, κατὰ τὸ δυνατόν, ἱστορία καὶ ἡ ἐν ταῖς διαφόροις ἐξελίξεισι φυσιογνωμῆς τῆς πόλεως, πάντοτε ἀπαραίτητος ἐν σχέσει πρὸς τὰς ἐκάστοτε συνθήκας τοῦ βίου, πρὸς τὸ ἐκάστοτε περιβάλλον, τὰς ἐκάστοτε καιρικὰς περιστάσεις, τὴν ἐκάστοτε τέλος ἀτμόσφαιραν, τὴν καὶ ἐνταῦθα οὐχὶ ἀμετάπτωτον, ἀλλὰ παραλλάσσουσαν, ἀναλόγως τῶν ἐν τῇ βασιλευούσῃ καὶ ταῖς πέριξ βεζυρικαῖς περιφερείαις, τοῦ Βερατίου, τῆς Σκόδρας, τοῦ ἐν Μοναστηρίῳ Βηλεέρμπεη τῆς Ρούμελης, τῶν Ἰωαννίνων καὶ ἄλλων μετατροπῶν τῶν πραγμάτων » (σ. 15). Ἐν δὲ τῷ τετάρτῳ κεφαλαίῳ (σσ. 17 — 21) περιγράφεται μετὰ ποιητικῆς τινοῦ πνοῆς ἡ τοποθεσία τῆς ἱερᾶς μονῆς τοῦ τιμίου Προδρόμου καὶ αὐτὴ αὐτὴ ἡ μονή, περὶ τῆς ἰδρύσεως καὶ ἐξελίξεως τῆς ὁποίας ἐλάχιστα καὶ πενιχρὰ στοιχεῖα « ἤθελον περισωθῆ καὶ περιέλθῃ μέχρις ἡμῶν, εἰ μὴ ἡ πρόνοια ἐνὸς φιλοκάλλου ἡγουμένου, καὶ ἐνὸς ἐτέρου τῶν χρόνων ἐκείνων λογίου, Μιχαήλ τοῦ Γκόρρας ἢ Ὑπισχιώτου (1700 — 1790) περιουτέλεγεν, ἐσταχυολόγει, ὅσῳ ἦν δυνατόν, ἔνθεν κάκειθεν, καὶ κατεστρώννυε ταῦτα ἐν ἐπὶ τούτῳ κώδικι, περισφῶζομένῳ εὐτυχῶς ἐν τῷ ἰδρύματι » (σ. 18). « Ἐπειτα ἡ περιγραφή τοῦ περὶ οὗ ὁ λόγος κώδικος.

Τὸ κύριον τμῆμα τοῦ ἔργου, ὡς ἐσημειώθη ἤδη, περιέχει τὸ κείμενον τοῦ κώδικος, ὑφ' ὃ ὑπάρχει πλῆθος σημειώσεων, ὡς ἐπὶ τὸ πολὺ μὲν διασαφητικῶν καὶ ἐρμηνευτικῶν, ἐνίοτε δὲ καὶ συμπληρωματικῶν καὶ κριτικῶν, αἵτινες λαμβάνουσι πολλὰκις μεγάλην ἔκτασιν καὶ ἐμφαίνουσι πολλαχοῦ τὴν πολυμάθειαν καὶ τὴν ἐρευνητικὴν τοῦ συγγραφέως. Ἡ ἔκτασις ἰδίᾳ τῶν σημειώσεων δίδει εἰς τὸ σύνολον μᾶλλον τὸν χαρακτήρα διεξοδικοῦ ὑπομνηματισμοῦ ἢ κριτικῆς ἐκδόσεως κειμένου. Τὸ ὕφος τοῦ συγγραφέως καθόλου ἐπαγωγὸν καὶ σαφές παρουσιάζει ἐνιαχοῦ ρητορικὴν τινα μεγαλοπρέπειαν.

Ὁ κώδιξ εἶναι « μήκους καὶ πλάτους 0.41×0.37, σταχώσεως δερματίνης καὶ κάλλιστα διατετηρημένος, ἔχει ἐν ὄλῳ φύλλα 179, ἐξ ὧν 50 μόνον γεγραμμένα, 124 ἄγραφα, καὶ 5 ἐξηρημένα, κατὰ τὴν διόρθωσιν ἴσως κεκομμένα, εἰ μὴ διὰ λόγους ἄλλους περιστάσεων καιρικῶν τρομοκρατίας, κριθέντα ἐξαιρετέα » (σ. 18). Τὸν κώδικα χαρακτηρίζει ὁ ἐκδότης ἱεράρχης ὡς « πολῦτιμον κειμήλιον, δι' ὅσα τε ἐν πολλοῖς λεπτομερῶς περισφῶζει, ἀφορῶντα τὰ κατὰ τὴν ἐξέλιξιν τοῦ εὐαγοῦς καθιδρύματος, καὶ δι' ὅσα τῆδε κάκεισε παρεμπιπτόντως ἀναφέρει, χύνοντα φῶς εἰς πολλὰ σκοτεινὰ τοῦ βίου τῆς πόλεως σημεῖα, οἷα π.χ. τὰ κατὰ τὴν δῆλωσιν τοῦ 1769, τὰ τῆς καταστάσεως τῆς Ὀπά-

ρως κατά τὸ 1822, καὶ διὰ τὰς λοιπὰς ἔτι σημειώσεις, τὰς ἀναφερομένας εἰς τὴν ἱστορίαν μέχρι τοῦ 1875, περίπου, ὡς καὶ ἕτερα τόσα». (σ. 19).

Ὁ κώδιξ περιέχει βραχὺν καὶ οὐχὶ ὄλως ἄσχετον πρὸς τὸ σύνολον τοῦ περιεχομένου τοῦ κώδικος πρόλογον, ὅστις τυγχάνει κατὰ τὸν ἐκδότην, «μεταγενέστερος κατὰ τι» εἰ καὶ ἰδιόχειρος, ἀντικατασταθέντος, ὡς φαίνεται τοῦ πρώτου καὶ ἀρχικοῦ, ἴσως διὰ λόγους περιστάσεων ἢ καὶ ἐτέρους, ὡς δύναται νὰ ἐπιβεβαιώσῃ καὶ τὸ ὅτι τὸ πρῶτον φύλλον εἶναι κεκομμένον. Ὡς δὲ ἐκ τῆς ἐπιγραφῆς δῆλον γίνεται, ἀφηγεῖται, πῶς μικρὸν καὶ κατ' ὀλίγον, ἔν ἰδιωτικὸν προσευχητήριον ἐξειλίχθη εἰς τοιοῦτον εὐαγὲς ἴδρυμα, τίνες οἱ ἀρχικῶς συντελέσαντες καὶ ἀναδειχθέντες κτίτορες, τίνες οἱ κατὰ καιροὺς διατελέσαντες ἡγούμενοι, καὶ ὁποῖα ἢ εἰς ἀφιερῶματα ἢ ἄλλως ἐπίδειχθεῖσα προαίρεσις τῶν κατοίκων τῆς πλοῦτῳ καὶ εὐσεβεῖα ἐξιδιασμένη κομώσης τότε πόλεως» (σ. 21).

Μετὰ τὸ κείμενον τῶν ὑπολειμμάτων τοῦ ἀνωνόμου κώδικος, οὔτινος ἐγένετο μνεῖα ἀνωτέρω (σσ. 123 — 149), ὑπάρχει ὁ ἐπίλογος (σσ. 151 — 177), ἐν ᾧ ἐκτίθεται ὁ τρόπος, καθ' ὃν δαπάναις κυρίως πλουσιῶν ἀνδρῶν ἱδρύοντο αἱ μοναὶ καὶ συντηροῦντο διὰ συνδρομῶν καὶ ἀφιερωμάτων τῶν εὐσεβῶν χριστιανῶν καὶ ἀπέβαινον ἐστία φιλοξενίας καὶ περιθάλψεως τῶν ὁδοιπορούντων καὶ τῶν διωκομένων· ἐκτίθεται πρὸς τοῦτοις ἡ διοίκησις καὶ ἡ πρόοδος τῆς ἱερᾶς Μονῆς καὶ ἐξαίρεται ἐν ἐnthουσιῳδει κατακλειδί ἡ ἀκμὴ τῆς Μοσχοπόλεως, διὰ τοῦ μεγάλου καὶ πολυσχιδοῦς ἐσωτερικοῦ τε καὶ ἐξωτερικοῦ ἐμπορίου καὶ τῶν μεταναστεύσεων καὶ ἀποδημιῶν, αἵτινες ἐκτεινόμεναι «ἀνὰ ὅλα τὰ τμήματα τῆς Αὐστρίας, Οὐγγαρίας, Τρανσυλβανίας καὶ Μολδοβλαχίας, ἀρχαιότερον δὲ καὶ ἀνὰ τὴν Βενετίαν, συνετέλεσαν ὡς οὐδὲν ἄλλο, ὥστε καθ' ὅλην τὴν περίοδον 1600 — 1769 ἡ πόλις νὰ προεξάρχη μέχρι σημείου ἀφαντάστου ὄλων σχεδὸν τῶν ἐν Μακεδονίᾳ, Ἡπειρῳ καὶ Ἀλβανίᾳ πόλεων» (σ. 176).

Ὁ τόμος, ὅστις κοσμεῖται καὶ διὰ πολλῶν παλαιῶν καὶ νέων εἰκόνων, ἐπὶ στιλπνοῦ χάρτου, προσφέρεται τοῖς ἐρευνηταῖς «ὡς λιτὸν δοκίμιον ὕλην μόνον» κομίζον, κατὰ τὴν μετριόφρονα φράσιν τοῦ συγγραφέως, εὐχομένου ὅπως «παράσχη τοῦτο νύξιν καὶ ἀφορμὴν ἄλλοις, εἰς μείζονας καὶ ὑγιεστεράς ἐρεῦνας, ἐπὶ τῶν μερικωτέρων μάλιστα ἐκφάνσεων τῆς ἐξελιξέως τοῦ βίου τῆς παλαιδόξου, πολυπαθοῦς καὶ ἐν αὐτῇ ἔτι τῇ ἐρειπιῳδει καταστάσει ὑπερηφάνου πόλεως». (σ. θ'). Ἀτυχῶς ὁ συγγραφεὺς δὲν μνημονεύει ἐν τῷ προλόγῳ ὁποῖαν ἔκτασιν καὶ σειρὰν θὰ λάβωσιν αἱ ὑπ' αὐτοῦ παρασκευαζόμεναι συμβολαὶ εἰς τὴν ἱστορίαν τῆς Μοσχοπόλεως, ὧν πρώτη τυγχάνει, ὡς ἐγράφη ἤδη, ἢ ἐν τῷ προκειμένῳ τόμῳ, οὗ τὴν ἀνάγνωσιν συνιστῶ παντὶ τῷ ἐνδιαφερομένῳ διὰ τὴν ἱστορίαν τῶν ἐνδόξων πόλεων τοῦ Ἑλληνισμοῦ, τῶν ἀκμασασῶν κατὰ τοὺς σκοτεινοὺς τῆς δουλείας χρόνους. Εὐχομαι δὲ ταχεῖαν τὴν συνέχισιν τοῦ ἔργου.

2. Ὁ καθηγητὴς Ἀντώνιος Κεραμόπουλος, τακτικὸν μέλος καὶ ἐπ' ἐσχάτων πρόεδρος τῆς Ἀκαδημίας τῶν Ἀθηνῶν, ἐξεφώνησε κατὰ τὴν πανηγυρικὴν αὐτῆς συνεδρίαν τῆς 29ης Δεκεμβρίου τοῦ ἔτους 1938, τμῆμα τῆς μελέτης, ἣτις ἐδημοσιεύθη ἐν ἔτος ὕστερον ὑπὸ τὴν ἀνωτέρω σημειουμένην ἐπιγραφὴν. Ἐξ ἀφορμῆς προχείρων δημοσιεύσεων τῶν κυρίων σημείων τῆς μελέτης, αἵτινες ἐγένοντο ἐν τῷ ἡμερησίῳ τύπῳ τῶν Ἀθηνῶν καὶ τῆς Θεσσαλονίκης, βραχὺ μετὰ τὴν ἐν τῇ Ἀκαδημίᾳ ἀνακοίνωσιν αὐτῆς, ρουμανικαὶ ἐφημερίδες διεξήγαγον μᾶλλον ἢ ἥττον δριμεῖαν ἐπίθεσιν ἀπὸ τῶν στηλῶν αὐτῶν

κατά τοῦ ἔλληνος καθηγητοῦ, ὑπερβαίνουσαν ἐν πολλοῖς, ὡς ἐγὼ αὐτὸς ἐξ ἀναγνώσεως ἄρθρων τινῶν ἐπέισθην, τὰ ἐν ταῖς ἐπιστημονικαῖς συζητήσεσι θεμιτὰ ὄρια τῆς εὐπρεπειᾶς καὶ τῆς καλῆς πίστεως. Ἡ διεξαχθεῖσα τότε δημοσιογραφικὴ πολεμικὴ εἶχεν, ὡς ἐπὶ τὸ πολὺ, τὸν χαρακτήρα μᾶλλον προχείρου καὶ προκατειλημμένης ἐθνολογικῆς καὶ πολιτικῆς συζητήσεως ἢ αὐστηρᾶς ἐπιστημονικῆς κρίσεως. Ὡς ἐξῆς χαρακτηρίζει, ἐν τῷ προλόγῳ (σσ. 5 — 6), τὸν ἀγῶνα ἐκείνων τῶν ρουμανικῶν ἐφημερίδων ὁ συγγραφεὺς. « Ἡ *Neamul Româneșe* ἐκάλεσεν εἰς τὰς στήλας τῆς ἐπιτήδειον συναγερμὸν πάντων τῶν ἐν Ρουμανίᾳ Κουτσοβλάχων. Καὶ προσῆλθον ἐπὶ τέσσαρας μῆνας πλὴν τινῶν ἐπιστημῶν πολλοὶ διδάσκαλοι ἢ δημοσιογραφοῦντες καθηγηταὶ καὶ ζῶηροὶ σπουδασταὶ παντοίων ἐπιστημῶν καὶ ἀρχιτέκτονες καὶ ἔμποροι καὶ λοιποὶ, ὁλόκληρον κῦμα θωπευομένης καὶ ὑποθαλπομένης ἀμαθείας, ἡμιμαθείας καὶ πλάνης, καὶ ἔγραψαν ἄρθρα καὶ ἔκαμαν διαλέξεις καὶ ραδιοφωνικὰς ἐκπομπὰς ἄνευ οὐδενὸς ἐπιχειρήματος καὶ χωρὶς ν' ἀναιρέσωσιν οὐδὲν τῶν ἐμῶν ἐπιχειρημάτων. Ἐλοιδῶρησαν ὁμῶς ἐμέ, ὕβρισαν δὲ γενικώτερον, πρὸς ὠφέλειαν τῶν ἀμοιβαίων φιλικῶν σχέσεων, τὴν ἑλληνικὴν ἐπιστήμην καὶ τὸ Ἑλληνικὸν Ἔθνος, ὅπερ ἐγέννησεν αὐτούς, καὶ οὕτω ἀνενέωσαν πρὸς τὴν φιλιστορα ἐφημερίδα τὴν πίστιν τῶν, ἀποδείξαντες, ὅτι καὶ ἔθυσαν εἰς τὰ εἶδῶλα καὶ ἔσπεισαν καὶ ἐγεύσαντο τῶν θυμάτων » (σ. 6, 5).

Ἡ μελέτη, ἥς τὴν ἐκτύπωσιν ἀνέβαλλεν ὁ συγγραφεὺς, ἐφ' ὅσον ἐξηκολούθει, ὁ κατ' αὐτοῦ ἐπίμονος δημοσιογραφικὸς ἀγῶν, « ἀφορῶσα, ὡς αὐτὸς οὕτως παρατηρεῖ, ζητήματα τῆς ἑλληνικῆς ἱστορίας κυρίως, ἐγράφη καθηκόντως καὶ ἐκ καθαρᾶς ἐπιστημονικῆς πεποιθήσεως, ἔστω καὶ ἂν, καταλήγουσα εἰς ἐθνολογικὰς πραγματικότητας, εἶναι διὰ τοῦτο εὐδιάβλητος εἰς τὴν ψυχὴν τῶν μὴ σκεπτομένων ἐπιστημονικῶς » (σ. 6).

Περὶ τὸ θέμα τῆς καταγωγῆς καὶ τῆς γλώσσης τῶν Κουτσοβλάχων ἡσυχλήθησαν πολλοὶ Ἑσπέριοι (Ἕλληνοὶ καὶ Γάλλοι καὶ Γερμανοὶ καὶ ἄλλοι) καὶ Ἄνατόλιοι σοφοὶ (Σέρβοι καὶ ἰδιαίτατα Ρουμᾶνοι), ἐλάχιστοι ὁμῶς, ὡς μὴ, ὦφειλεν, Ἕλληνες. (Αὐτοτελῶς ὁ Μιχαήλ Χρυσόχοος, ἐν τῷ ὑπὸ τὴν ἐπιγραφήν « Βλάχοι καὶ Κουτσοβλάχοι » καὶ ὑπ' ἀριθ. 58 τεύχει τῆς Βιβλιοθήκης τοῦ Συλλόγου πρὸς διάδοσιν τῶν Ἑλληνικῶν Γραμμάτων.) Τὸ κενὸν τοῦτο τῆς ἑλληνικῆς ἐπιστήμης καὶ γραμματείας, ἀναγόμενον εἰς οὐχὶ ἀσήμαντον σημείον τῆς ἐθνικῆς ἡμῶν ἱστορίας, ἠθέλησε νὰ πληρώσῃ διὰ τῆς προκειμένης μελέτης ὁ εὐρυμαθὴς καθηγητὴς.

Ἡ ἐμβριθὴς καὶ ἐπὶ πολλῇ πρωτοτυπίᾳ διακρινομένη μελέτη, μετὰ πολλῆς δὲ προσοχῆς καὶ ἐπιμελείας ἐκτετυπωμένη, διαιρεῖται εἰς δύο τμήματα.

Ἐν τῷ πρώτῳ τμήματι (σσ. 7 — 75) ἐκτίθενται τὰ περὶ τοῦ ὀνόματος καὶ τῆς γλώσσης καὶ τῆς φυλετικῆς καταγωγῆς τῶν Κουτσοβλάχων καὶ μνημονεύονται αἱ περὶ Βλάχων γνώμαι τῶν βυζαντινῶν συγγραφέων (Κεκαυμένου-Χαλκοκονδύλη, Ζωναρᾶ, Κιννάμου, σσ. 22 — 27), οἵτινες χωρὶς νὰ ἔχωσιν « ἄληθῆ τινὰ ἱστορικὴν παράδοσιν » « ἐκφράζουσιν ἰδίᾳς γνώμας ἐρμηνευτικὰς », ὡς καὶ αἱ περὶ Δακορρουμάνων, Βλάχων καὶ Κουτσοβλάχων καὶ περὶ τῆς καταγωγῆς καὶ τῆς γλώσσης αὐτῶν θεωρίαι τῶν νεωτέρων (Rösler, Jirecek, Thomaschek, Jorga, Capidan, Mutafciou καὶ ἄλλων, σσ. 28 — 65). Ἐν τε τῷ κειμένῳ καὶ κυρίως ἐν ταῖς ὑποσημειώσεις γίνεται ἔλεγχος τῶν ἐλαττωμάτων τῶν ξένων θεωριῶν. Ὁ συγγραφεὺς φρονεῖ ὅτι συμφῶνως πρὸς τὰ ἐν τῷ πρώτῳ τμήματι ὑπ' αὐτοῦ ἐκτιθέμενα « πᾶσα γενομένη ἀπόπειρα ἐθνολογικῆς ἢ ἱστορικῆς ἐρμηνείας τῶν Βλάχων μας ἢ ὑπῆρξεν ἀσυμβίβαστος πρὸς τὴν

ιστορίαν ἢ τὰς ἱστορικές ἀρχάς, ἐνίστε δὲ καὶ τὴν λογικὴν, ἢ, ἀντὶ νὰ μᾶς φωτίσῃ, ἐσώρευσε ἀπορίας καὶ ἐρωτήματα ἀναπάντητα καὶ προβλήματα ἄλυτα καὶ ἐπολλαπλασίασε τὰς δυσχερείας. Προέκυψαν ὅμως ἐκ τοῦ σκότους τούτου τὰ ἐξῆς δύο ἀρνητικά ἀλλὰ καθαρὰ πορίσματα, ἅτινα ἀπεστένωσαν τὸ ἔδαφος τῆς ἐρεύνης... Ταῦτα εἶναι: α) ὅτι οἱ Βλάχοι ἡμῶν δὲν εἶναι Ἴταλοί, β) ὅτι οἱ Βλάχοι ἡμῶν δὲν εἶναι Δακορρουμᾶνοι» (σ. 71). Σημειωτέον ὅτι ἐν ἀρχῇ τοῦ τμήματος τούτου ὁ συγγραφεὺς παραβάλλων τὸ παρ' ἡμῖν ὄνομα «Βλάχοι» πρὸς ὅμοια ὀνόματα ὑπάρχοντα ἐν πολλοῖς τόποις τῆς Εὐρώπης (Walachen, Welschen, Walliser, Wallons, Welshmen) καὶ πρὸς τὸ σημιτικῆς προελεύσεως «Φελλάχοι» (ἀραβικὸν fellāh, ὅπερ σημαίνει γεωργόν), ἐκφράζει τὴν εἰκασίαν ὅτι «ἡ λέξις αὕτη ὡς σημιτικὴ ἦτο δυνατόν νὰ διαδοθῆ εἰς τὴν Αἴγυπτον καὶ τὴν Βόρειον Ἀφρικὴν, ἔνθα ἦσαν ἀπὸ τῶν Μακεδονικῶν χρόνων πολλοὶ Σημίται ἢ Ἑβραῖοι, νὰ ληφθῆ ὑπὸ τῶν Ρωμαίων καὶ διαδοθῆ περαιτέρω εἰς τὸ λοιπὸν κράτος αὐτῶν. Ἡ μορφή, ὑφ' ἣν διεδόθη, εἶναι ὡς συνελήφθη ὑπὸ τῆς ἀκοῆς τῶν ἀλλογλώσσων Ἑλλήνων ἢ Ρωμαίων ἢ ἄλλων ἀξιωματικῶν τοῦ Ρωμαϊκοῦ κράτους, καὶ διεδόθη ὡς λαϊκὴ ὀνομασία τῶν ἐγκατεστημένων ἐπὶ τόπου στρατιωτῶν, οἵτινες ἦσαν συγχρόνως καὶ γεωργοὶ τῶν ὑπὸ τοῦ κράτους παραχωρουμένων εἰς αὐτοὺς γαιῶν. Κατὰ ταῦτα τὸ ὄνομα Βλάχος δὲν δηλοῖ ἄνθρωπον ἀνήκοντα εἰς ἔθνος ἢ φυλὴν ὀρισμένην, ἀλλ' ἄνθρωπον ἔχοντα ὀρισμένην ἀσχολίαν καί, γενικώτερον, ιδιότητα, δυνάμενον δὲ ν' ἀνήκῃ εἰς οἰονδήποτε ἔθνος» (σσ. 11 — 13), ὡς διέγνω ἤδη καὶ ὁ Ancel (Géographie des frontières, 1938, σ. 14).

Ἐν τῷ δευτέρῳ τμήματι τοῦ ἔργου (σσ. 75 — 109) ἐπιθυμῶν ὁ συγγραφεὺς μετὰ τὴν προηγηθεῖσαν ἀντίκρουσιν τῶν ξένων θεωριῶν νὰ εὕρῃ, τί εἶναι οἱ παρ' ἡμῖν Βλάχοι, ἐξετάζει τὰ περὶ τῆς γλώσσης αὐτῶν, ἥτις εἶναι θυγάτηρ τῆς λατινικῆς καὶ ἀνασκοπεῖ «τὸς τύχας τῆς ἡμετέρας χώρας ἀπὸ τῆς ἀρχῆς τῆς ρωμαϊκοκρατίας, ὅτε ἐπεδήμησεν ἡ γλῶσσα αὕτη παρ' ἡμῖν» (σ. 75). Ὁρμώμενος δὲ ἐκ τῆς ἀρχῆς, πρὸς ἀπόδειξιν τῆς ὁποίας προσάγει πολλὰ ἐπιχειρήματα, ὅτι κατὰ τοὺς ρωμαϊκοὺς χρόνους «οἱ φρουροὶ τῶν ὀρέων τῆς Μακεδονίας ἦσαν ἐντόπιοι, ἐχρησιμεποιοῦντο δὲ πρὸς τήρησιν τῆς τάξεως καὶ ἡσυχίας καὶ πρὸς ἀσφάλειαν τῶν ὁδῶν καὶ κλεισωρειῶν ἀπὸ ληστῶν ἐγκλωρίων ἢ ἀπὸ πάσης ἐπιδρομῆς ἀνθρώπων κακοποιῶν ἐκ γειτονικῶν χωρίων πτωχοτέρων ἢ κατωτέρου πολιτισμοῦ καὶ ἐπιρρεπῶν πρὸς ληστρικὰς πράξεις», (σ. 95) καταλήγει εἰς τὸ συμπέρασμα ὅτι οἱ Βλάχοι «εἶναι Ἑλληνες ἀποβαλόντες τὴν γλῶσσαν, τόσον Ἑλληνες ὅσον οἱ ἀποβαλόντες τὴν γλῶσσαν Μικρασιάται πρόσφυγες. Ἡ λατινογλωσσία των δὲ δηλοῖ, ὅτι πιθανώτατα, οἱ πλεῖστοι τοὺλάχιστον, ἐγκαθίσταντο εἰς τὰ ὄρη ὡς veterani ἢ evocati, ἦτοι ἄφ' οὗ εἶχον ἤδη ἐκμάθει τὴν λατινικὴν γλῶσσαν ἐν τῷ στρατῷ» (σ. 95).

Ἄλλαχού δὲ χαρακτηρίζονται «φυλετικῶς οἱ Κουτσόβλαχοι πιθανῶς ὡς οἱ καθαρῶτατοι (!) τῶν Ἑλλήνων, ἐπειδὴ ἦσαν οἱ ὀλιγώτερον προσιτοὶ εἰς ἐπιμειξίαν, ὡς καὶ τινες ἄλλοι Ἑλληνες ἀποκέντρων πτωχῶν μερῶν». Καὶ θερμιατίζεται ἡ πραγματεία, ἢ πολλὰς πρωτοτύπους, ἀλλὰ καὶ τινὰ παραδόξους γνώμας περιέχουσα, ἅς δὲν εἶμαι ἐγὼ ἀρμόδιος νὰ κρίνω, ἔτι δ' ὀλιγώτερον νὰ ἐπικρίνω, διὰ τῶν ἐξῆς. «Οὕτω ὑπὸ τὸ φῶς τῆς ἱστορίας καθωρίσαμεν ἐν τῇ Ἑλληνικῇ οἰκογενεῖᾳ τὴν θέσιν τῶν Ἑλληνοβλάχων, λαοῦ ὑγιοῦς, εὐφυοῦς καὶ ἀνδρείου, συμπαθεστάτου δὲ καὶ ἀγαπητοῦ, ὡς εἶναι ἀγαπητοὶ οἱ τραυματῖαι τοῦ πολέμου. Εἰς τοὺς προαιωνίους τοῦ Ἑθνους ἡμῶν ἀγῶνας οἱ Βλάχοι πλὴν τῶν ἄλλων ταλαιπωριῶν, ἅς ὑπέστησαν, ἐτραυματίσθησαν εἰς

την γλώσσαν, γενόμενοι οὕτω τραυματῖαι τῶν ἐθνικῶν πολέμων καὶ παλαιότατοι 'παλαιοὶ πολεμισταί' » (σ. 109).

Τῇ πραγματείᾳ ἔπονται δύο παραρτήματα (σσ. 111 — 119 καὶ 120 — 144), ἐν οἷς προσκομίζονται ἐπιχειρήματα πρὸς ἐνίσχυσιν ὠρισμένων πορισμάτων τῆς λίαν ἐνδιαφερούσης μελέτης. Τὰ ἐν τοῖς παραρτήμασι τούτοις γραφόμενα ὡς καὶ τὰ ἐν ταῖς πλουσιωτάταις σημειώσεσιν, ὧν ἡ ἔκτασις εἶναι ἐνίστε ἀσυνήθως δυσανάλογος πρὸς τὸ κείμενον τῆς πραγματείας, καθιστῶσι προφανῆ τὴν εὐρυμάθειαν καὶ τὴν πολυπραγμοσύνην τοῦ διακεκριμένου συγγραφέως. Ἀποτελοῦσι βεβαίως ἐν πολλοῖς πλεονέκτημα, ἴσως ὁμως ἔν τισι καὶ μειονέκτημα τοῦ ἔργου, διότι οὕτω περισπᾶται ἐνίστε ἀκαίρως ἢ προσοχῇ τοῦ ἀναγνώστου, ὅστις ὑποβάλλεται εἰς ἐξαιρετικὸν κόπον προσπαθῶν νὰ διακρίνη τὰ χρησιμώτερα καὶ ἀναγκαῖα τῶν ὀλιγώτερον χρησίμων. Διαισθανόμενος τοῦτο ὁ συγγραφεὺς δικαιολογεῖται ἐν τῇ πρώτῃ σημείωσει (σ. 7), διότι εὐρέθη εἰς τὴν ἀνάγκην νὰ περιστείλῃ τὴν ὕλην τῆς μελέτης εἰς τὰ ὅρια διαλέξεως καὶ νὰ παραπέμψῃ εἰς τὰς πολυαρίθμους ὑποσημειώσεις καὶ τὰ δύο παραρτήματα « πολλοὺς συλλογισμοὺς, οὗ ἔνεκα διεσπᾶσθη πῶς τὸ περιεχόμενον, προέκυψαν δ' ἀναγκαίως καὶ τινες παλλιλογίαι. Ὁ ἀναγνώστης παρακαλεῖται νὰ συγχωρήσῃ τοῦτο ».

Τελευτῶν ὀφείλω νὰ ὁμολογήσω ὅτι ἀνέγνων μετὰ πολλῆς προσοχῆς καὶ εὐχαριστήσεως τὸ περισπούδαστον ἔργον, οὗ τὴν ἀνάγνωσιν καὶ συνιστῶ παντὶ τῷ ἔχοντι διαφέρον εἰς ὅ,τι ἀφορᾷ εἰς τὸ πολυθρύλητον ζήτημα περὶ τῆς καταγωγῆς τῶν Κουτσοβλάχων, ὅπερ θ' ἀπασχολήσῃ ἀναμφιβόλως καὶ ἄλλους συγγραφεῖς ἐν τῷ μέλλοντι χρόνῳ.

ΠΕΡΙΚΛΗΣ Κ. ΒΙΖΟΥΚΙΔΗΣ

Ἰωάννου Κ. Βασδραβέλλη, Οἱ Μακεδόνες εἰς τοὺς ὑπὲρ τῆς ἀνεξαρτησίας ἀγῶνας (1796-1832). Μακεδονικὴ Βιβλιοθήκη ἀριθ. 1. Θεσσαλονίκη 1940. Σελ. ιε' + 297.

Τὸ ὑπὸ τῆς Ἀκαδημίας Ἀθηνῶν βραβευθὲν τοῦτο ἔργον τοῦ κ. Ἰωάννου Βασδραβέλλη εἶναι ἡ πρώτη συστηματικὴ μελέτη ἐπὶ τοῦ θέματος τούτου, μὲ τὸ ὅποιον ὁ συγγραφεὺς ἐπὶ σειράν ἐτῶν καταγίνεται. Ὁ κ. Βασδραβέλλης εἰργάσθη μὲ εὐσυνειδησίαν, ἀγάπην καὶ ἐnthουσιασμόν, ἔλαβε δὲ ὑπ' ὄψιν του ὅλας τὰς εἰς αὐτὸν προσιτὰς ἐκδεδομένας καὶ μὴ ἱστορικὰς πηγὰς καὶ τὰ σχετικὰ βοηθήματα.

Εἰς τὴν Εἰσαγωγὴν ἐξετάζει δι' ὀλίγων τὴν ὀργάνωσιν καὶ τὴν δρᾶσιν τῶν ἀρματωλῶν καὶ κλεφτῶν ἐν Μακεδονίᾳ καὶ τὴν ἐπίδρασιν, ἣν εἶχον ἐπὶ τοῦ ἀγῶνος τῆς ἀνεξαρτησίας αἱ παροικίαι τῶν Μακεδόνων εἰς τὴν Αὐστρίαν, Οὐγγαρίαν καὶ τὰς παραδουναβίους ἡγεμονίας. Εἰς τὸ πρῶτον κεφάλαιον πραγματεύεται τὴν δρᾶσιν τῶν Μακεδόνων ἀπὸ τῆς ἐποχῆς τοῦ Ρήγα μέχρι τῶν παραμονῶν τῆς Ἐπαναστάσεως. Εἰς τὰ ἄλλα κεφάλαια (Β' - ΣΤ'), ὑπὸ τύπον βιογραφικῶν τῶν κυριωτέρων Μακεδόνων ἀγωνιστῶν, ἀφηγεῖται ἱστορικὰ γεγονότα ἀφορῶντα εἰς τὴν ἐπανάστασιν τῆς Χαλκιδικῆς, τοῦ Βερμίου, τοῦ Ὀλύμπου καὶ τῆς Δυτικῆς Μακεδονίας καὶ εἰς τὴν δρᾶσιν τῶν Μακεδόνων πολεμιστῶν «εἰς τὴν πέραν τοῦ Ὀλύμπου Ἑλλάδα» μετὰ τὴν καταστολὴν τῆς ἐπαναστάσεως ἐν Μακεδονίᾳ. 42 παρατιθέμενα ἀνέκδοτα μέχρι τοῦδε ἔγγρα-

φα — μεταφράσεις ἐκ κωδικῶν τοῦ τουρκικοῦ ἀρχείου Βεροίας καὶ τῶν ἀρχείων Κοινοτήτων τινῶν τῆς Χαλκιδικῆς — διαφωτίζουν ἰδίως τὴν ἐπανάστασιν τοῦ Βερμίου καὶ τῆς Χαλκιδικῆς καὶ συμπληρῶνουν ἢ ἐπανορθῶνουν τὰ μέχρι σήμερον καὶ ἐξ ἄλλων πηγῶν γνωστά.

Ἐκ τῆς συντόμου ταύτης ἐπισκοπήσεως τοῦ περιεχομένου καταφαίνεται καὶ ἡ σπουδαιότης τῆς συμβολῆς τοῦ κ. Ἰ. Βασδραβέλλη εἰς τὴν ἔρευναν τῆς περιόδου, ἣν πραγματεύεται. Ὁ αὐστηρὸς βεβαίως ἐπιστήμων ἱστορικὸς θὰ ἐπεθύμει μεγαλυτέραν συντομίαν ἰδίως εἰς τὴν ἔκθεσιν γεγονότων γνωστῶν καὶ ἐξ ἄλλων ἔργων. Ἡ μέθοδος ἐξ ἄλλου τῆς διὰ βιογραφιῶν ἐξιστορήσεως ἱστορικῶν γεγονότων, ἐφ' ὅσον δὲν πρόκειται περὶ μονογραφιῶν, εἶναι ἡ συνήθης παρ' ἡμῖν καὶ εἰς αὐτὴν ἀρέσκονται οἱ ἀσχολούμενοι κυρίως μὲ τὴν ἱστορίαν τῆς τουρκοκρατίας, ἀλλὰ δὲν εἶναι καὶ πάντοτε ἡ ὀρθή. Καὶ ἡ παράθεσις ὀλοκλήρου τοῦ κειμένου ἐγγράφων, ἐνῶ περικοπὴ τις θὰ ἤρκει, βλάπτει τὴν συνοχὴν τῆς ἀφηγήσεως. Ἄλλ' αὐτὰ καὶ ἄλλα τινὰ διὰ τὸν αὐστηρὸν ἐπιστήμονα. Ὁ κ. Βασδραβέλλης ὁμῶς «ἀφίνει εἰς τοὺς μᾶλλον εἰδικωτέρους νὰ συνεχίσουν καὶ ὀλοκληρώσουν εἰς τὸ μέλλον τὴν προσπάθειάν του». Σήμερον δυνάμεθα νὰ εἴπωμεν ὅτι ὁ κ. Βασδραβέλλης εἶναι ἀπὸ τοὺς καλυτέρους μελετητὰς τοῦ τμήματος τούτου τῆς μακρᾶς ἱστορίας μας, δὲν θεωρῶ δὲ ἀναγκαῖον νὰ ἐπαναλάβω ἐνταῦθα ὅτι γενικῶς ἡ ἔρευνα τῆς Μακεδονίας εἶχε καθυστερήσει παρ' ἡμῖν, οὔτε δὲ καὶ νὰ τονίσω ἰδιαιτέρως ὅτι ἡ ἀληθῶς μεγάλη συμβολὴ τῶν Μακεδόνων εἰς τὸν ὑπὲρ τῆς ἀνεξαρτησίας ἀγῶνα τοῦ 1821 δὲν εἶχε τύχει τῆς δεούσης προσοχῆς καὶ ἐκτιμῆσεως ὑπὸ τῶν ἱστορικῶν μας. Καὶ εἰς τοῦτο ὀφείλεται ἡ σημασία τοῦ βιβλίου τοῦ κ. Ἰ. Βασδραβέλλη, ὅτι δίδει τὴν καλυτέραν μέχρι τοῦδε εἰκόνα τῶν ἀγῶνων καὶ θυσιῶν τῶν Μακεδόνων εἰς τοὺς ὑπὲρ τοῦ Ἐθνους ἀγῶνας καὶ ἀποτελεῖ σήμερον ἐπίκαιρον ἀνάγνωσμα.

Εἰς τὴν μεταφορὰν τῆς χρονολογίας τῶν ἐν τέλει σελ. 241 - 290 παρατιθεμένων ἐγγράφων παρεισέφρησαν σφάλματά τινα, τὰ ὅποια δὲν θεωρῶ ἄσκοπον νὰ ἐπανορθῶσω ἐνταῦθα, τοσοῦτω μᾶλλον καθ' ὅσον ἡ μεταφορὰ αὕτη ἐγένετο ὑπ' ἑμοῦ τοῦ ἰδίου κατὰ παράκλησιν τοῦ συγγραφέως. **Ἐγγρ. 4**, ἀντὶ 22 Μαΐου γράφε 22 Ἰουνίου. **Ἐγγρ. 9**, ἀντὶ 28 Ὀκτωβρίου γρ. 4 Ὀκτωβρίου. **Ἐγγρ. 10, 16, 17, 18, 19, 20, 23, 28, 29, 34, 35, 36** καὶ **37**, πρέπει νὰ προστεθῆ μία μονὰς εἰς τὴν ἡμερομηνίαν ἐκάστου μηνός, διότι τὸ τουρκικὸν ἔτος 1237 εἶναι δίσεκτον· ἔγγρ. π. χ. 10 ἀντὶ 23 Ὀκτ. πρέπει νὰ γραφῆ 24 Ὀκτ., ἔγγρ. 16 ἀντὶ 11 Μαρτ. πρέπει νὰ γραφῆ 12 Μαρτίου καὶ οὕτω καθ' ἐξῆς. **Ἐγγρ. 13**, ἀντὶ 20 Ἰαν. γρ. 1 Φεβρ. **Ἐγγρ. 14**, ἀντὶ 29 Ἰαν. γρ. 10 Φεβρ. **Ἐγγρ. 15**, ἀντὶ 22 Ἰαν. γρ. 3 Φεβρ. **Ἐγγρ. 22**, ἀντὶ 28 Μαρτ. γρ. 7 Ἀπρ. **Ἐγγρ. 31**, ἀντὶ 14 Αὐγ. γρ. 26 Ἰουλίου.

Α. ΣΙΓΑΛΑΣ

Νικολάου Κ. Κασομούλη, Ἀγωνιστοῦ τοῦ Εἰκοσιένα, Μακεδόνας, *Ἐνθυμήματα Στρατιωτικὰ τῆς Ἐπαναστάσεως τῶν Ἑλλήνων 1821-1833*. Εἰσαγωγή καὶ σημειώσεις ὑπὸ ΓΙΑΝΝΗ ΒΛΑΧΟΓΙΑΝΝΗ. Τόμ. Α' Ἀθῆναι 1939. Σελ. οξ' + 464.

Ἡ σπουδαιότης τῶν Στρατιωτικῶν Ἐνθυμημάτων τοῦ Νικολάου Κασομούλη ἐπιτρέπει εἰς ἡμᾶς νὰ δημοσιεύσωμεν ἐνταῦθα κατὰ σειρὰν τρία σημειώματα ἐπὶ τῆς ἐκδόσεως τοῦ πρώτου τόμου ὑπὸ τοῦ Γιάννη Βλαχογιάννη,

των κ. κ. 'Ιωάννου Κ. Βασδραβέλλη, Γιάννη 'Αργ. Τόζη και Εύαγγέλου Στ. Τζιάτζιου.

1. Τοῦ κ. 'Ι. Κ. Βασδραβέλλη. — 'Ενῶ στήν ὑπόλοιπη 'Ελλάδα βῶμοι καί τρόπαια καί τελετές καί ἀγάλματα καί προτομές στήνονται γιά νά δοξάσουν τοὺς στρατηγούς καί ναυάρχους τοῦ μεγάλου μας ἀγῶνα τοῦ 1821, ἐδῶ ψηλά λησμονιά καί πάχνη σκέπαζε ὡς τώρα θυσίες κι' ἀνδραγαθήματα, καταστροφή καί ἐρήμωσι πού τράβηξαν οἱ Μακεδόνες, οἱ ἀθάνατοι αὐτοὶ νεκροί, οἱ προπομποὶ στό ἀπελευθερωτικό ξεσήκωμα τοῦ ἔθνους μας. 'Ανάμεσα λοιπόν σ' αὐτὴ τὴ λησμονιά ξεπήδησε τελευταία ὁ πρῶτος τόμος τῶν «Στρατιωτικῶν 'Ενθυμημάτων τῆς 'Επανάστασεως τῶν 'Ελλήνων» τοῦ Μακεδόνα ἀγωνιστοῦ τοῦ 21, τοῦ Νικολάου Κ. Κασομούλη. 'Ἡ νεώτερη 'Ελληνική ἱστορία χρεωστεῖ στόν ἱστοριοδίφη κ. Γιάννη Βλαχογιάννη ἀνεκτίμητους ἐθνικοὺς θησαυρούς, πού χάρις στό ζῆλο καί τίς προσπάθειές του σώθηκαν καί εἶδαν τὸ φῶς τῆς δημοσιότητος. Κοντὰ σ' αὐτὴ προστιθεταί τώρα τὸ ἔργο τοῦ Κασομούλη. Εἰς τὴν ἔκδοσιν τῶν «'Ενθυμημάτων τοῦ Κασομούλη συνέβαλε βεβαίως καί ἡ πρωτοβουλία τοῦ σεμνοῦ ἀπογόνου τῶν Δραγοῦμηδων κ. Φιλίππου Δραγοῦμη, πού χάρις σ' αὐτὸν ἀνέλαβεν ἡ «Πάγγελος 'Επιτροπὴ» τὰ ἔξοδα τῆς ἐκτυπώσεως τῶν «'Ενθυμημάτων».

'Ἡ σημασία τῶν «'Ενθυμημάτων» γιά τὴ νεώτερη ἱστορία μας εἶναι σημαντικὴ κι' ἀκόμη σημαντικώτερη γιά τὴν ἰδιαίτερη ἱστορία τῆς Βορείου 'Ελλάδος.

Στὴν εἰσαγωγή του ὁ Βλαχογιάννης ἐξετάζει τὸν συγγραφέα καί τὸ ἔργο του, κατόπιν παραθέτει βιογραφικὸ σημείωμα καί περιγραφή τοῦ χειρογράφου. Στὴν ἀρχὴ χτυπᾷ ἀλύπητα τὸ λογιωτατισμὸ τῆς ἐποχῆς τοῦ 21 καί θεωρεῖ καί τὸν Σιατιστινὸ συγγραφέα τῶν «'Ενθυμημάτων» καί ἀγωνιστὴ τοῦ 21 θῦμα δασκαλιστικοῦ τῆς ἐποχῆς του. Μά καί ἄλλους πολλοὺς ἱστοριογράφους τῆς 'Επανάστασεως κρίνει καί ἐπικρίνει ὁ Βλαχογιάννης. "Ἐχοντας ὑπ' ὄψει τὸν Κασομούλη καί ἄλλες πηγές συμπληρώνει τὴ βιογραφία τοῦ ἀγωνιστοῦ κατόπιν. Δὲν πρόκειται νά ἐπεκταθοῦμε ἐδῶ πολύ. Θὰ προσπαθήσουμε νά δώσουμε μόνο μιὰ μικρὴ εἰκόνα γιά τὸ περιεχόμενο τοῦ πρώτου αὐτοῦ τόμου καί νά ἐξετάσουμε στό τέλος τοῦ σημειώματός μας μερικές λεπτομέρειες, πού ἀφοροῦν τὸν ἀρματωλισμὸ καί τὸν ἀγῶνα στὴ Βόρειο 'Ελλάδα.

'Ο Νικόλαος Κῶστα Κασομούλης ἦταν Σιατιστινός, ἴσως κατήγετο ἀπὸ παλαιότερη οἰκογένεια τῆς Κοζάνης — δὲν ἐπιμένω σ' αὐτό, οὔτε κι' ἔχει σημασία μεγάλη — βέβαιο εἶναι ὅτι γεννήθηκε καί μεγάλωσε στὴν Σιάτιστα. 'Ἡ μητέρα τοῦ Κασομούλη Σουλτάνα ἦταν Βλατσιώτισσα καί συγγένευε μὲ τὴν οἰκογένεια τῶν μεγαλοσελινικάδων Φαρμακαίων. Εἶχε λοιπόν ὁ Κασομούλης μέσα του τὸ ἔξυπνο καί νοικοκυρεμένο πνεῦμα τῶν Σιατιστινῶν, ἀλλὰ καί τὴν τόλμη καί τὸν πατριωτισμὸ τοῦ βουνησίου Βλατσιώτου. 'Απάνω σ' αὐτὰ τὰ δύο χαρακτηριστικὰ γνωρίσματα ξετυλίγεται ὁλόκληρη ἡ ζωὴ τοῦ ἀγωνιστοῦ.

'Ο Κασομούλης ξεκίνησε τὸ Φλεβάρη τοῦ 1820 ἀπὸ τίς Σέρρες, ὅπου ἐμπορεύονταν ὁ πατέρας του, μὲ ἐμπορικὴ ἀποστολὴ γιά τὴν Αἴγυπτο καί περνώντας στὴν ἐπιστροφὴ ἀπὸ τὴν Σμύρνη μυήθηκε στό μυστήριο τῆς Φιλικῆς 'Εταιρίας, μόλις 22 χρονῶν τότε, ἀπὸ τὸν κρητικὸ γιατρὸ καί Φιλικὸ Μιχαήλ Ναύτη.

Με μεγάλο ένθουσιασμό ο Κασομούλης έμαθε τή μελετωμένη εξέγερσι του "Εθνους κι' άφοϋ τακτοποίησε γρήγορα τις υποθέσεις του, γύρισε στις Σέρρες, όπου υπήρχε σπουδαίο κέντρο τής Φ. Ε. με επί κεφαλής τὸ Δεσπότη Χρύσανθο. Ὁ Κασομούλης ἦλθε σὲ στενή ἐπαφή με τοὺς ἐκπροσώπους τής Φ. Ε. "Όταν ὅμως ἔγινεν ἐκεῖ γνωστὸ τὸ κίνημα στις Ἑγμενίες κι' ἡ σφαγή τοῦ Πατριάρχου καὶ τῶν Συνοδικῶν, ὁ Κασομούλης, κατὰ συμβουλήν τοῦ πατέρα του, ἔφυγε γιὰ τὴν Σιάτιστα κ' ἔτσι ἀπέφυγε τὴ σύλληψί του, ἀπ' τὴν ὁποία δὲν γλύτωσαν οἱ Σερραῖοι Φιλικοὶ καὶ προύχοντες.

Ἡ Δυτικὴ Μακεδονία εἶχε κι' αὐτὴ ἀρχίσει νὰ κινεῖται στὴ Σιάτιστα γίνεται μιὰ τοπικὴ σύνοδος κι' ἀποφασίζεται ὅπως ὁ Κασομούλης μαζί με 25 παληκάρια, ἀφοῦ ἔλθη σὲ ἐπαφή με τὸν ἀρματωλὸ τής Καστανιάς Διαμαντῆ, νὰ πάγη στὸ Μωριᾶ ὡς ἐπίσημος ἀπεσταλμένος τῶν περὶ τὸν Ἀλιάκμονα Δυτικομακεδόνων καὶ νὰ ἐπικοινωνήσῃ με τὴν Κεντρικὴ Διοίκησι.

Ὁ Κασομούλης λοιπὸν, ἀφοῦ συνεννοήθηκε με τὸν Διαμαντῆ στὴν Καστανιά καὶ με τὸν Ἑμμ. Παπᾶ στὴν Κασσάνδρα κι' ἐφωδιάσθηκε καὶ με ἄλλα συστατικά, δίνοντας ἔτσι μεγαλυτέραν ἔκτασι καὶ σημασίαν στὴν ἀποστολή του, ἀνεχώρησε γιὰ τὴν Τριπολιτσά. "Ό,τι ἐκθέτει στὰ Ἐνθυμήματά του ὁ Κασομούλης γιὰ τὴν συνάντησί του με τοὺς καπεταναίους τής Πελοποννήσου καὶ πρὸ πάντων με τὸν Κολοκοτρώνη καὶ τὸ Χρυσοσπάθη ἔχει μεγάλο ἐνδιαφέρον. Ἡ ἀντίληψι πού εἶχαν οἱ Πελοποννήσιοι γιὰ τὸν ἀγῶνα στὸ Βορρᾶ ἀφήνουν βαθεῖα ἐντύπωσι στὸν ἀναγνώστη, ἀλλὰ καὶ οἱ λεπτομέρειες τής ἀλώσεως τής Τριπολιτσᾶς καθὼς καὶ οἱ σχέσεις τῶν κοτζαμπάσηδων πρὸς τοὺς καπεταναίους ἔχουν μεγάλη σημασία, ὅπως φάνηκε ἀργότερα στ' ἀποτελέσματα.

Ὁ Κασομούλης ἀπὸ τὴν Τριπολιτσά φθάνει στὸ Ἄργος καὶ παρουσιάζεται στὸν Ὑψηλάντη, δίνοντας τὰ συστατικά γράμματα τής Μακεδονίας. Μᾶς πληροφορεῖ τώρα γιὰ τὸ περιβάλλον τοῦ ἀντιπροσώπου τοῦ Γενικοῦ Ἀρχηγοῦ, πὸ κανένας δὲν τὸν λογάριαζε, τὴν πολιτικὴν κατάστασι, πὸ ἐπικρατοῦσε στὸ Μωριᾶ, καὶ γιὰ τὴ συζήτησι πού ἔγινε ἐπάνω στὴν ἐκστρατεία τοῦ Ὀλύμπου.

Ξεκινῶντας ὁ Μακεδὼν ἀπεσταλμένος ἀπὸ τὸ Ἄργος με τὸν Γρηγόριο Σάλα, ὡς ἀρχηγὸ τής ἐκστρατείας τοῦ Ὀλύμπου, περιέρχεται ἄσκοπα, ἀπὸ τὸ φταίξιμο βέβαια τοῦ Σάλα, τὰ νησιά τοῦ Αἰγαίου. Ἐδῶ μᾶς δίνει μιὰ ὡραία περιγραφή τοῦ κοινωνικοῦ βίου τῶν νησιωτῶν καὶ πρὸ πάντων τῶν Ναξιωτῶν, συγχρόνως δὲ μᾶς πληροφορεῖ γιὰ τὰ ὡραία πατριωτικὰ αἰσθήματα τῶν νησιωτῶν ἀέναντι τῶν ἀγῶνα τοῦ 21.

Τέλος ὕστερα ἀπὸ περιπλανήσεις φθάνει ὁ Κασομούλης στὸν Ὀλυμπο με λιγοστὰ πολεμικὰ ἐφόδια καὶ στὶς 13 Μαρτίου 1822 ἔρχεται καὶ ὁ ἀπεριγραπτος Σάλας με τοὺς ἐπιτελεῖς του. Ἀρχίζουν ἀμέσως οἱ ἐχθροπραξίες πὸ βάσταζαν κανένα μῆνα καὶ τελικὰ οἱ ὑπερασπιστὲς σὲ κακὰ χάλια διεσκορπίσθησαν. Ὁ Κασομούλης με κάτι ὑπολείμματα, σὰν περιπλανώμενος πολεμιστῆς, ἀλλὰ με πίστι στὸν ἀγῶνα φθάνει στὸν Ἀσπροπόταμο καὶ προσκολλᾶται στὸν ἀρματωλὸ Νικόλαο Στουρνάρη, ὁ ὁποῖος ἐκτιμῶντας χαρακτήρα καὶ πατριωτισμὸ τὸν προσλαμβάνει γραμματικὸ του, ὅπως συνήθιζαν τότε οἱ Καπεταναῖοι.

Τώρα ὁ περίεργος αὐτὸς πολεμιστῆς καὶ γραμματικὸς μαζί, περιγράφει τὶς σχέσεις τῶν Αἰτωλοακαρνάνων ἀρχηγῶν, τὶς διχονοίες των, τὴν ἐμφάνισι τοῦ Καραϊσκάκη καὶ τὶς ἀντιζηλιές γύρω ἀπὸ τὴν ἀρχηγία τῶν ἀρματωλι-

κιών, πρὸ πάντων ἐκείνου τοῦ τῶν Ἀγράφων, πού προσπαθοῦσε ὁ Καραϊσκάκης νὰ τὸ καταλάβῃ, ἐκτοπίζοντας τὸν ἄλλο ὑποψήφιο Ράγκο. Ἐν συνεχείᾳ ἀσχολεῖται μὲ τὴν ἐκτρατεία τοῦ Σκόδρου πασᾶ ἐναντίον τοῦ Ἀσπροποτάμου καὶ τῶν Ἀγράφων. τὶς μάχες πού ἔγιναν σ' αὐτὰ τὰ μέρη, τὸ προσκῦνημα τοῦ Ἀσπροποτάμου καὶ τὴν ἀναχώρησι τοῦ Καραϊσκάκη στὴν Κεφαλλονιά, λόγῳ τῆς ἀσθένειας πού τὸν βασάνιζε.

Τὰ ὑπόλοιπα γεγονότα ἀναφέρονται στὴν ἄφιξι τοῦ λόρδου Βύρωνα στὸ Μεσολόγγι, στὴν δράσι τοῦ Μαυροκορδάτου, καθὼς καὶ στὴ δίκη τοῦ Καραϊσκάκη, ἡ ὁποία ἀποτελεῖ ἕνα ἀπ' τὰ σπουδαιότερα κεφάλαια τοῦ συγγράμματος, λόγῳ τῶν περιστάσεων πού διεξήχθη καὶ τῆς σκοπιμότητος πού τὴν ἐπέβαλλε. Ἐνδιαφέρον πολὺ ἔχει καὶ ἡ ὥς συνέχεια τῆς δίκης τοῦ Καραϊσκάκη ἐπακολουθήσασα ἀνωμαλία καὶ οἱ αἵματηρές συγκρούσεις του μὲ τοὺς ἀντιπάλους στὰ βουνὰ τῶν Ἀγράφων.

Στὸ τελευταῖο κεφάλαιο, ὁ Κασομούλης ἀσχολεῖται μὲ τὴν τοπικὴ συνέλευσι τοῦ Αἰτωλικοῦ, τὸ ὀργανωτικὸ σύστημα τοῦ Μαυροκορδάτου, τὴν ἄφιξι τῶν ἐπαναστατῶν τοῦ ἐμφύλιου πολέμου τοῦ Μωριά πού κυνηγοῦσαν οἱ Ρουμελιῶτες τοῦ Γκούρα. Μὲ τὴν ἀναχώρησι τοῦ Κασομούλη γιὰ τὸ Ναύπλιο σὺν ἐπίσημος ἀντιπρόσωπος τοῦ Στουρνάρη στὴν Κεντρικὴ Διοίκησι, τελειώνει ὁ πρῶτος τόμος τῶν Ἐνθυμημάτων.

Τὴν ἱστορία τοῦ ἀρματωλισμοῦ ὁ Κασομούλης τὴν ἔγραψε τελευταία καὶ τὴν ἔβαλε σωστὴ κορώνη στὴν ἐργασία του. Ἐδῶ μᾶς παρουσιάζεται σωστὸς συγγραφέας μὲ μεστωμένη σκέψι καὶ συνθετικὴ δύναμη ἀξιοπρόσεκτη. Εἶναι ὁ μόνος καὶ μοναδικὸς ἱστοριογράφος τοῦ ἑλληνικοῦ ἀρματωλισμοῦ, ἕνα θέμα ἀπὸ τὰ πιὸ δύσκολα. Ἡ κριτικὴ φυσικὰ θὰ καθάριση καὶ θὰ τακτοποιήσῃ πολλὰ, ἀλλὰ τὸ ἔργο αὐτὸ πιστεῦω, ὅτι θ' ἀποτελέσῃ τὴ βᾶσι γιὰ μιὰ κατοπινὴ συστηματικὴ ἐργασία.

Ἄς ἰδοῦμε ὅμως σύντομα τὰ σημεῖα πού ἰδιαιτέρως ἐνδιαφέρουν τὴ Μακεδονία. Ὁ Κασομούλης μᾶς παρουσιάζει τὴ δρᾶσι καὶ τὴ γενεαλογία τῶν ἀρματωλῶν ἀπὸ τὸ 17ο αἰῶνα κι' ὕστερα καὶ πρῶτο ἐπίσημο ἀρματωλὸ ἔχει τὸν περίφημο Μεϊντάνη πού τὸν θέλει Κοζανίτη (σελ. 4), ἐπηρεασμένος βέβαια ἀπ' τὴν καταγωγὴ τοῦ ὁμώνυμου Παπαχαρίση Μεϊντάνη, τοῦ διαβασμένου κληρικοῦ συγγραφέα καὶ Φιλικοῦ. Εἶν' ἀλήθεια πῶς ὁ Μεϊντάνης (ὄχι Μεγδάνης) ἔδρασε στὰ Θεσσαλομακεδονικὰ διαμερίσματα (πρβλ. Ι. Βασδραβέλλη, Οἱ Μακεδόνες εἰς τοὺς ὑπὲρ τῆς ἀνεξαρτησίας Ἀγῶνας, Θεσσαλονίκη 1940 σελ. 244), ἀλλὰ τίποτε δὲν μᾶς πείθει ἐξ ὄσων γνωρίζομεν, πῶς ὁ ἀρματωλὸς αὐτὸς εἶναι Μακεδών. Νομίζω λοιπὸν πῶς ἀξιοπιστότερος ἐδῶ πρέπει νὰ θεωρηθῇ ὁ Κ. Σάθας (Χρυσάλλης τόμ. 3, 1865, σ. 692) πού παραδέχεται τὸν Μεϊντάνη Αἰτωλοακαρνανά. Ἀλλὰ καὶ στὴν Κοζάνη δὲν ὑπάρχει γραπτὴ ἢ προφορικὴ παράδοσι γιὰ Κοζανίτη ἀρματωλὸ μ' αὐτὸ τὸ ὄνομα. Ἀπ' τὴ μικρὴ ἐνθύμησι πού βρῆκε ὁ κ. Μ. Καλινδέρης (Γραπτὰ μνημεῖα Δυτ. Μακεδονίας, Πτολεμαίς, 1940, σελ. 54) στὸ Βελβενδὸ γιὰ τὸν Μεϊντάνη δὲν βγαίνει τίποτε διαφωτιστικόν.

Μᾶς κάμνει ἐντύπωσι πῶς ὁ Κασομούλης δὲν μᾶς λέγει τίποτε γιὰ τοὺς ἀρματωλοὺς τοῦ Βερμίου καὶ τοῦ Ὀλύμπου πού ἔδρασαν τὴν ἐποχὴ τοῦ Μεϊντάνη. Τὸν Περδικάρη, τὸν Πολύζο ἢ Καλόγηρο, τὸν Σερμπέτη, τὸν Καραδημό (βλ. Βασδραβέλλη, ἔνθ' ἀνωτ. σ. 4, 5, 6, 241 — 248), ἀλλ' οὔτε καὶ γιὰ τὴ μεγάλη οἰκογένεια τῶν Ζιακέων, πού 200 ὀλόκληρα χρόνια βαστοῦσε τὸν ἀγῶνα ἀπὸ τὰ Γρεβενὰ ἕως τὰ Ζαγοροχώρια, καθὼς καὶ γιὰ τὸν Γιάννη Πρί-

φτη, πού ἄφησε ἐποχὴ ἀλησμόνητη στὴ Σαμαρίνα καὶ γενικά στὴν Πίνδο. (Πρβλ. Wace - Thomson, *the Nomads of the Baluans* σ. 148 — 149 - Βασδραβέλλην ἔνθ' ἄνωτ. σ. 12 — 13, ὅπου καὶ τὸ τραγοῦδι τοῦ Πρίφτη.)

Ἄγνωστους ἀρματωλοὺς τῆς ἐποχῆς ἐκείνης μᾶς παρουσιάζει ὁ Κασομούλης τοὺς Βλατσιώτας Βράκαν καὶ Ντόκον, τοῦ ὁποίου ἀπόγονοι ἀσχολούμενοι μὲ τὴν κτηνοτροφία σώζονται σήμερα στὸ Βλάτσι.

Τὰ « Στρατιωτικὰ ἐνθυμήματα » παρέχουν πολὺτιμες πληροφορίες γιὰ τὸ ἔργο τῆς Φιλικῆς Ἑταιρίας στὴ Μακεδονία, γιὰ τὰ πατριωτικὰ κινήματα καὶ τὶς ἰδέες τοῦ λαοῦ τῆς. Ἰδιαίτερα γιὰ τὸ κίνημα τοῦ Ὀλύμπου καὶ τὶς ἄγνωστες ἕως τώρα λεπτομέρειες. Ἐκτὸς ἀπὸ τὸ Ἡμερολόγιο τοῦ Θεοφίλου Καῖρη, πού ἔχει λιγοστὰ πράγματα, μόνον ὁ Κασομούλης μᾶς δίνει μιὰ ζωντανὴ εἰκόνα τῆς ἀδόξου αὐτῆς ἐκστρατείας. Ἐδῶ ὁ Κασομούλης παρασύρεται ἀρκετὲς φορὲς ἀπὸ μιὰ εὐαισθία ἢ κρίσι του ἀπάνω σὲ γεγονότα ὑφίσταται κάποτε ἐπιρροὲς καὶ πρέπει νὰ τὸν συμβουλευώμεθα μὲ προσοχή. Σὲ πολλὰ σημεῖα καὶ πρὸ πάντων ἐκεῖ πού ἀνεμίχθη προσωπικά ὁ Κασομούλης, αὐτοβιογραφεῖται.

Οἱ λεπτομέρειες πού δίνει γιὰ τὴν κίνησι τῶν Φιλικῶν στὶς Σέρρες εἶναι ἐνδιαφέρουσες καὶ ἄγνωστες. Τώρα ἀντιλαμβανόμεθα γιὰ τὸν Σερραῖο δὲν μπόρεσαν νὰ κινήθουν, ἀφ' οὗ εἶχαν τόσο σπουδαῖο ἐπαναστατικὸ Κέντρο μὲ ἐπὶ κεφαλῆς τὸν Μακεδόνα Μητροπολίτη Χρῦσανθο ἀπ' τὸ Γραμματικόβο τῆς Νιάουσσας. Εἶχε γνωσθῆ ἡ κίνησι στοὺς Τούρκους καὶ κάθε ἀπόπειρα ἦταν καταδικασμένη, ὁ δὲ δεσπότης Χρῦσανθος σκέφθηκε φρόνιμα στὴν περίστασι αὐτῆ.

Στὴ σελ. 35 ὁ Βλαχογιάννης βάζει μιὰ ὑποσημείωσι γιὰ τὸ Ζαφειράκη Λογοθέτη, πολιτικὸ ἡγέτη τῆς Νιάουσσας στὴν ἐπανάστασι. Δὲν ἦταν ὁ Ζαφειράκης προδότης· πρέπει νὰ ξεριζωθῆ αὐτῆ ἢ ἀνακρίβεια καὶ ἡ γνώμη τῶν περισοτέρων ἱστοριογράφων, (Βλ. σχετικὰ: Βασραβέλλη ἔνθ' ἄνωτ. σ. 156.) Ἐδῶ τοῦ Καντῆ, Γενιτζέ - Βαρδάρ ἦσαν τὰ Γιαννιτσά, ἡ δὲ Νιάουσσα εἶχε δικὴ τῆς Καντῆ τὸν Ἀβδούλ Βεχάπ, πού σκότωσαν οἱ Νιαουσσαῖοι στὰ 1822 (σελ. 135 ὑποσ. 1).

Ὁ Νικ. Λασπᾶς (μᾶλλον Λασπιᾶς) εἶναι Σιατιστινὸς καὶ ὄχι Καστοριανὸς (σελ. 142 ὑποσ. 1) λόγιος καὶ φιλικός, γραμματικὸς τοῦ Σουλεϊμάν Πασᾶ στὰ Τρίκκαλα κ' ὕστερα τοῦ Χουρσήτ. (Φιλήμονος, Δοκίμιον, τόμ. Α' 399 καὶ Βασδραβέλλη, ἔνθ' ἄνωτ. σελ. 146.) Τὸ σπῖτι του σώζεται στὴ Σιάτιστα καὶ κατοικεῖται ἀπ' τὴν οἰκογένεια Γκαρκατσούγια.

Ὁ Νιόπλιος λέγεται Γεώργιος Ρούσης Νιόπλιος, κατὰ παραφθορὰν τοῦ *nobilis* = εὐγενής. Κληρονόμησε τὸν τίτλο ἀπ' τὸν πατέρα του, διδάκτορα τοῦ Πανεπ. στὴ Ραδονα. Ὁ λογιώτατος Κασομούλης τὸν ἔφτιασε Νεόπουλο.

Ὁ Παναγιώτης Ναοῦμ εἶναι ἀπὸ τὴν Ἔδεσσα (Βασδρ. 148, 157, 219, 231) καὶ « αἰ ὠραῖα καὶ σεμναὶ παρθένα τῶν δύο πολιτειῶν ἐκείνων » εἶναι μόνον Σιατιστινές: ἀπ' τὴ Χώρα καὶ τὴ Γεράνεια.

Τὰ γράμματα πού ἔδωκε ὁ Κασομούλης στὸν Καπετὰν Διαμαντῆ (σ. 146) εἶναι προφανῶς ἀπ' τοὺς Σιατιστινοὺς. Δὲν νομίζω νὰ ἔχουν σχέσι μὲ τὴ σύνοδο τῶν ἀρματωλῶν, πού ἔγινε τὸ Φλεβάρη τοῦ 1822 στὸ Βέρμιο κ' ἀπετάθησαν στὸν Δ. Ὑψηλάντη καὶ τὸν Καρατζᾶ. Ὁ Καρατάσιος ἔλειπε τότε στὴ Θεσσαλία, χτυπώντας τουρκικὲς ὀπισθοφυλακές. (Ἐπιστ. Ἡβου Ρήγα παρὰ Βασδρ. σ. 147.) Στὸ Βέρμιο ἔφθασεν ἀρχὰς τοῦ 1823.

Στή σελ. 150 (ύποσ. 1) βγαίνει πάλιν στη μέση ή γνώμη του Σπηλιάδη (Α, 252) ότι ο προύχοντας της Βάλτας Ίωάννης Χατζηχριστοδούλου ή Γιαννιός ήταν προδότης. Συκοφαντία, που όφειλεται στο ότι ο Σπηλιάδης παρασύρθηκε από τη γνώμη μερικῶν Ἀγιορειτῶν. (Βασδρ. 119.)

Καί τώρα μερικά γιά τόν Ὀλυμπο καί τή Νιάουσσα. Τό μεγαλύτερο ἀτύχημα γιά τήν ἐκστρατεία τοῦ Ὀλύμπου ἦταν ὅτι εἶχε ἀρχηγό τὸ Γρηγ. Σάλα, ἀσήμαντο ἀξιωματικό τοῦ Ρωσ. στρατοῦ καί φίλο τοῦ Δημ. Ὑψηλάντη. Ἔτσι πῆγαν ἄδικα οἱ θυσίες τῆς Μακεδονικῆς αὐτῆς περιφέρειας, πού ἂν ἄρχιζε ἐνωρίτερα τὸν ἀγῶνα μ' ἓνα πρόσωπο σημαντικό ἐπὶ κεφαλῆς, θά βαστοῦσε σταθερὰ γιά κάμποσο καιρὸ καί θ' ἀνακούφιζε τοὺς γενναίους ὑπερασπιστὲς τῆς Νιάουσας. Εἶναι ὁμως ἐπίσης ἀλήθεια πὼς ὁ Ὀλυμπος καί τὰ Πιέρια τὴν ἐποχὴ ἐκείνη δὲν εἶχαν ἀρματωλοὺς μὲ δύναμι καί ὄργανωσι ὅπως στὰ παλαιότερα χρόνια.

Ὁ Κασομούλης (σελ. 198 κ.ἐξ.) οὔτε στὴ Νιάουσσα πῆγε οὔτε καί μεγάλη σχέση εἶχε μὲ τοὺς ὑπερασπιστὰς της· ἀλλὰ καί « ὁ πανδαμάτωρ χρόνος » τὸν ἔκαμεν νὰ λησμονήσῃ καί νὰ μπερδέψῃ ὠρισμένα γεγονότα ἱστορικὰ γύρω ἀπ' τὸν ἀγῶνα τῆς μαρτυρικῆς αὐτῆς πόλεως.

Ἔτσι στὴ σελ. 189 γράφει γιά κάποια δυσπιστία μεταξὺ Καρατάσιου - Ζαφειράκη - Γάτσου. Τέτοιο πρᾶγμα δὲν σημειώθηκε τοῦλάχιστο στὸν ἀγῶνα τῆς Νιάουσας, Ὁ Ζαφειράκης πολιτικός ἀρχηγός, ὁ Γέρω Καρατάσιος στρατιωτικός μὲ ὑπαρχηγὸ τὸν Ἀγγελῆ Γάτσο, συμφωνοῦσαν καί συνεργαζόταν ἀπόλυτα (Βασδρ. 154 κ.ἐξ.). Ἐξαίρεσι βέβαια ἀποτελοῦσε ὁ Διαμαντῆς στὴν Καστανιά, ἀλλ' αὐτὸς πολεμοῦσε γιά τὸν ἑαυτοῦ περισσότερο καί ὑπεπετεύετο τοὺς πάντας.

Ὁ πατέρας τοῦ Κασομούλη (σελ 207) γράφει καθαρὰ στὸ συγγραφέα μας ὅτι ἡ Νιάουσσα κήρυξε τὴν ἐπανάστασι στὶς 19 τοῦ Φλεβάρη· αὐτὴ εἶναι ἡ ἀκριβὴς χρονολογία καί ἀποδεικνύεται ἀπὸ πληθῶρα ἐγγράφων πού δημοσιεύομεν (Βασδρ. σ. 162 κ. ἐξ.), ἀλλὰ ὁ Κασ. καί ὁ Βλαχ. ἀφήνουν νὰ ὑποθέσῃ κανεὶς ὅτι ὅταν ἐστάλη ὁ Μιχ. Κανούσης στὴ Νιάουσσα μὲ γράμματα τοῦ Καίρη ἐκ μέρους τοῦ ἀρχηγοῦ τοῦ Ὀλύμπου Σάλα (13 Μαρτίου 1822) δὲν εἶχε ἀκόμα ἀρχίσει ὁ ἀγῶνας. Ὁ Κανούσης πῆγε ἀργά στὴ Νιάουσσα καί δὲν βλέπομε νὰ προσέφερε κάτι τὸ θετικό στὸν ἀγῶνα ἐκεῖ. Ἡ σύγκρουσι στὴν Παναγία τοῦ Ντοβρᾶ ἔγινε τὸ τρίτον δεκαήμερο τοῦ Φλεβάρη. Εἶναι ἡ πρώτη νικηφόρος σύγκρουσι ἐναντίον τοῦ Χατζῆ Μεχμέτ Ἀγᾶ (δηλ. τοῦ Κεχαγιά - μπεη), πού τὴν ἄρχισεν ὁ Καρατάσιος καί τὴν τέλειωσε μὲ τὴ σύμπραξι τοῦ Γάτσου - Ζαφειράκη, πού ἔφθασαν τ' ἀπόγευμα. Τὸ χωριὸ Δοβρᾶ πού ἦταν ψηλότερα, Ν. Δ. τοῦ μοναστηριοῦ, ἐπάνω στὸ βουνὸ πυρπολήθηκε στὰ 1822 ἀπ' τὸ Μεχμέτ Ἐμὶν ἢ Ἐμποῦ Λουμπούτ, ὅπως κι' ἄλλα 120 χωριά στὸ Βέρμιο - Ὀλυμπο - Χαλκιδική. Συνεπῶς οἱ γενναῖοι Νιαουσσαῖοι δὲν περίμεναν τὸν Σάλα γιά νὰ κηρύξουν τὴν ἐπανάστασι. Ἀλλὰ καί ὅταν ἄδοξα τέλειωσε ἡ τελευταία φάσι τοῦ ἀγῶνος στὰ λημέρια τῶν Λαζαίων, ὁ Καπετάν Διαμαντῆς (σ. 201 ὑποσ. 4) δὲν γύρισε στὴ Νιάουσσα γιά νὰ βοηθήσῃ τὸν Καρατάσιο, ἀλλὰ ἔμεινε στὸν Ὀλυμπο κι' ὕστερα, μετὰ τὴ μάχη τοῦ Μπαμπᾶ, πέρασε στὴ Σκιάθο καί στὴ Σκόπελο. (Πρβλ. Ι. Βασδραβέλλη, τόμ 1 σελ. 78-79.)

Ἀσχετα ὁμως μ' αὐτὲς τὶς λεπτομέρειες, τὰ Στρατιωτικὰ Ἐνθυμήματα τοῦ Κασομούλη εἶναι σημαντικώτατα καί προσφέρουν ὕλικὸ σπουδαῖο καί ἄγνωστο μέχρι τοῦδε, θά ἀποβοῦν δὲ πολὺ χρήσιμα γιά μιὰ συνθετικώτερη ἐργασία.

Ι. Κ. ΒΑΣΔΡΑΒΕΛΛΗΣ

2. Τοῦ κ. Γιάννη Ἀργ. Τόζη.—Μοῦ δόθηκε ἄλλοτε ἡ εὐκαιρία νὰ ἐξάρω τὴν ἀξία καὶ τὶς ἄλλες ἀρετὲς τοῦ πρώτου τόμου τῶν Ἐνθυμημάτων. Ἐδῶ θὰ προσπαθῆσω νὰ ἐξετάσω μερικὰ μπερδέματα, πολὺ ὀλίγα εὐτυχῶς, κί' αὐτὰ ὄχι ὅλα ἀπὸ φταίξιμο τοῦ ἐκδότη.

Πρῶτο καὶ σπουδαιότερο ἔρχεται τὸ ζήτημα τῆς καταγωγῆς τοῦ συγγραφέα τῶν «Στρατιωτικῶν Ἐνθυμημάτων». Εἶναι ὀλοφάνερο καὶ λυπηρὸ μαζί, ὅτι στὸ κεφάλαιο αὐτὸ ὁ κ. Βλαχογιάννης ἐπηρεάσθηκε (γιὰ νὰ μὴ πῶ παρασύρθηκε) ἀπὸ τὸν Π. Λιούφη, ἱστοριογράφου τῆς φιλιτῆς μου Κοζάνης. Ἡ ρητὴ μαρτυρία τοῦ ἴδιου τοῦ Κασομούλη (Α' σελ. 138) καὶ τοῦ πατέρα του (Α' σελ. 137) δὲν ἀφίνει τὴν παραμικρὴ ἀμφιβολία, ὅτι «πατρίδα» καὶ τῶν δύο ἦταν ἡ Σιάτιστα. Ὁση ἀξία ἔχει (Α' σελ. νη') τὸ ἐπίσημο Διάταγμα τῆς 18/30 Σεπτ. 1842, ποὺ στὰ καλὰ καθούμενα κάμνει τὴ Σουλτάνα Κ. Κασομούλη «ἀπὸ Νάουσα», ἄλλη τόση ἀξία ἔχουν καὶ τὰ ἀκόλουθα:

α') Ὁ «ἀτυχῆς» χαρακτηρισμὸς (= «τὸν Νικόλαον ἐκ Κοζάνης ἢ Κασομούλην»), ποὺ διευτύωσε στὰ 1866 ὁ ἄγνωστός μου Χ. Καρμίτης. (Χρυσσαλλίς, 4 (1866) 430.)

β') Τὸ «πρωτότυπο» σφάλμα (= «υἱὸς Λαζάρου Κασίμη»), ποὺ ἔκαμε στὰ 1924 ὁ ἱστοριογράφος τῆς Κοζάνης Π. Λιούφης. (Παν. Ν. Λιούφη, Ἱστορία τῆς Κοζάνης (Ἀθήναι 1924) σελ. 314.)

γ') Ὁ «κρυφονόητος» ὑπαινιγμὸς (= «Κώσταινας Τζάμηνας ἀπὸ Κοζάνης»), ποὺ διατύπωσε (Α' σελ. νζ' καὶ νά' σημ. 1) στὰ 1829 ὁ Μεχμέτ Ρεσιτ Πασᾶς στὸ ἀπελπιστικὰ περίεργον «μπουγιουρντί» του γιὰ τὴν ἀπελευθέρωση τῆς σκλαβωμένης μάννας καὶ τῶν «ἀδελφιδῶν» τοῦ Ν. Κ. Κασομούλη.

Ἄφ' οὗ — μὲ βάση βέβαια τὶς παρακινδυνευμένες (ὅπως θ' ἀποδειχθῆ πιὸ κάτω) αὐτὲς μαρτυρίες — ὁ κ. Βλαχογιάννης ἔπεισε τὸν ἑαυτὸ του πρῶτα μὲ τὸ «φαίνεται» κί' ὕστερα μὲ τὸ «καθαρά», ὅτι «μιὰ ἦταν ἡ οἰκογένεια Κασίμη ἢ Κασιμούλη ἢ Κασομούλη, καὶ ἦταν (σ. δῆθεν) ἀπὸ τὴν Κοζάνη», ἦταν ἐπίσης ἐπόμενο νὰ κάμη κί' ἄλλα λάθη. Καὶ νά, στὸ βιογραφικὸ σημείωμά του γιὰ τὴν οἰκογένεια Κασομούλη, ὁ κ. Βλαχογιάννης ἀποφαίνεται (Α' σελ. ξγ') χωρὶς τὸν παραμικρὸ δισταγμὸ, ὅτι ὁ συγγραφέας τῶν «Στρατιωτικῶν Ἐνθυμημάτων» εἶχεν ἀφήσει κάποτε πνευματικὸ του κληρονόμο «τὸ σοφὸ συμπατριώτη του Γ. Λασσάνη». Πρέπει νὰ παρατηρήσω ἀπὸ τώρα, ὅτι ἡ λέξι «συμπatriώτης» δὲν ὑπάρχει πουθενά στὸ οἰκεῖο σημείωμα τοῦ Κασομούλη, πᾶνω στὸ ὅποιο ὁ κ. Βλαχογιάννης στήριξε (Α' σελ. ξβ'-ξγ') τὸ συμπέρασμα του.

Τὸ σημείωμα αὐτὸ μᾶς δίνει μοναχὰ νὰ καταλάβουμε, ὅτι ὁ συγγραφέας τῶν «Στρατιωτικῶν Ἐνθυμημάτων» εἶχε δέσει «στενὴ φιλία» μὲ τὸν ξακουσμένον αὐτὸν Κοζανίτη, Ὑπουργὸ τότε (1836) τῶν Οἰκονομικῶν, καὶ σὺν πιὸ γραμματισμένον ποὺ ἦταν, ἀφιέρωσε τὰ χειρόγραφα του ὁ Κασομούλης ἀπλούστατα «εἰς τὴν ἐπιθεώρησιν τοῦ κ. Λασσάνη, παρακαλῶντας τον νὰ μὴ ἀλλάξῃ τίποτε οὔτε ἀπὸ τὸ λεκτικὸν οὔτε ἀπὸ τὴν ἔννοιαν, ἀλλὰ νὰ διορθῶσθαι τὸ ὀρθογραφικόν». Ἀξίζει νὰ σημειωθῆ ἔδω πέρα, ὅτι κί' ὁ Λασσάνης ἀσχολήθηκε μὲ τὴ συγγραφὴ δικοῦ του ἔργου: «Τὸ Στρατιωτικὸν τῆς Ἑλλάδος», ποὺ παραμένει, δυστυχῶς, ἀκόμα ἀνέκδοτο. Γιὰ τὴ ζωὴ καὶ γιὰ τὴ δράση τοῦ Λασσάνη ἔγραψα ἄλλοτε καὶ ἐγὼ ὀλίγα τινά. Βλ. «Ἡμερολόγιον Δυτ. Μακεδονίας» Κοζάνη 1938, σελ. 97-109, «Μακεδονικὸν Ἡμερολόγιον» Θεσσαλονίκη 1939, σελ. 161-4, Περιοδικὸ «Νέα Ἑστία» Ἀθήνα 1939, τόμ. 25 σελ.

784- 6. Πρβλ. Δ. Πετρακάκου, Κοινοβουλευτική Ιστορία, τόμ. Α', Αθήνα 1935, σελ. 227.

Ἀξίζει επίσης νά παρατηρήσω, ὅτι τὰ σχετικά μέ τοὺς Ἀρματωλοὺς καὶ Κλέφτες χειρόγραφέα του ὁ Κασσομούλης τὰ εἶχε δανείσει (Α' σελ. οδ') κάποτε καὶ σ' ἕναν ἄλλο φίλο του, τὸ γνωστὸ Θεσσαλὸ Δρόσο Μανσόλα, χωρὶς αὐτὸ νά σημαίνει, ὅτι κι' αὐτὸς ἦταν «συμπατριώτης» του.

Ὅσο γιὰ ἕνα ἄλλο σημεῖωμα, ποὺ ἐπικαλεῖται πάλι (Α' σελ. ν') ὁ κ. Βλαχογιάννης γιὰ τὴ συνεργασία τοῦ πατέρα τοῦ Κασσομούλη (ἄν, ἐννοεῖται, εἶναι σωστὴ κι' ὄχι σὰν τὴ δική του τὴ συμμετοχὴ στὴ μάχη Σοβολάκου!) μέ τὸν γνωστὸ κοτζάμπαση τῆς Κοζάνης Γιώργη Αὐλιώτη στὰ 1795 (γρ. 1797), αὐτὸ καθαυτὸ δὲν ἀποδειχνεῖ τίποτα. Μᾶς δίνει μοναχὰ κι' αὐτὸ νά καταλάβουμε, ὅτι ὁ Γερο-Κασσομούλης βρισκότανε (ἢ τὸ πολὺ, ἀφ' οὗ ἡ Σιάτιστα εἶναι τόσο κοντά, εἶχε τρέξει βοήθεια στὴ «φατρία» τοῦ Αὐλιώτη) στὴν Κοζάνη, ὅπως ἀργότερα (1809) εἶχε λάβει μέρος στὴν ἐπανάσταση τοῦ Βλαχάβα στὴν Τσαρίτσανη, στὰ 1821 στὴν ὀργάνωση τῆς ἐξέγερσης τῶν Σερρῶν, καὶ στὰ 1822 στὴν ἐπανάσταση τῆς ἠρωϊκῆς Νάουσας, ὅπου καὶ τραυματίσθηκε θανάσιμα, χωρὶς αὐτὸ νά τὸν κάμνη Τσαριτσανιώτη, Σερραῖο ἢ Ναουσαῖο.

Ἐλεγχος τῶν πηγῶν. Ὁ πιὸ πάνω (ἀρ. α') χαρακτηρισμὸς τοῦ Χ. Καρμίτη, ποὺ τὸν χρησιμοποίησε ὁ κ. Βλαχογιάννης γιὰ σοβαρὴ μαρτυρία, δὲν εἶναι πρῶτ' ἀπ' ὅλα ἐντελῶς δικὸς του. Ἀπλούστατα εἶναι παρμένος ἀπὸ ἕναν ἄλλο σχεδὸν ἀπαράλλαχτο χαρακτηρισμὸ (= «τὸν Νικόλαον Κοζανίτην, κυρίως Κασσομούλην»), ποὺ εἶχε διατυπώσει προτῆτερα ἀπ' αὐτὸν στὰ 1861 ἄλλος γνωστὸς ἱστοριογράφος, ὁ Φιλῆμων. (Δοκίμιον Ἱστορικὸν περὶ τῆς Ἑλληνικῆς Ἐπαναστάσεως, Ἀθήναι 1861, τόμ. Δ' σελ. 281.) Φαίνεται λοιπὸν καθαρά καὶ ξάστερα, ὅτι ὁ Καρμίτης ἀπλούστατα μετᾶφρασε τὴ λέξη «Κοζανίτης» στὸ δικό του «ἐκ Κοζάνης».

Ὅμως καὶ τοῦ Φιλῆμονα ὁ χαρακτηρισμὸς δὲν εἶναι ἐντελῶς δικὸς του. Εἶναι κι' αὐτὸς παρμένος ἀπὸ ἕναν ἄλλο, σχεδὸν ἀπαράλλαχτο πάλι χαρακτηρισμὸ (= «τὸν Νικόλαον ἀδελφόν μας Κοζανίτην»), ποὺ διατύπωσαν προτῆτερα κι' ἀπ' αὐτὸν στὰ 1821 οἱ καπεταναῖοι τοῦ Ὀλύμπου Διαμαντῆς Νικολάου καὶ Γούλας Δράσκου σὲ σχετικὴ ἐπιστολὴ τους. Ἀντιπαραβάλλοντας τὴν «ἀλλόκοτη» τούτη φράση μέ μιὰ ἄλλη ἐπιστολὴ τοῦ Κασσομούλη, ποὺ τὴν ἔγραψεν ὁ ἴδιος ἀργότερα καὶ ποὺ τὴν ὑπόγραψε κι' ὅλας μέ τὸ πραγματικὸ του ὄνομα, ὁ Φιλῆμονας ἀπλούστατα ἔπλασσε τὸ δικό του: «τὸν Νικόλαον Κοζανίτην, κυρίως Κασσομούλην» (π. π. σελ. 486 καὶ 488.) Ἡ λέξη δηλαδὴ «Κοζανίτης» χρησιμοποιεῖται ἐδῶ πέρα γιὰ ἐπώνυμο κι' ὄχι γιὰ δηλωτικὸ καταγωγῆς. Ἄν, κατὰ λάθος, πάρουμε γιὰ μιὰ στιγμή τὴν ἐπικίνδυνη τούτη ἄποψη, τότε κατὰ τὴν ἴδια ἀκολουθία, εἴμαστε ὑποχρεωμένοι νά παραδεχτοῦμε πῶς κι' οἱ λέξεις «τὸν ἀδελφόν μας», ποὺ προηγούνται τῆς λέξης «Κοζανίτης», σημαίνουν κατ' ἀνάγκη, ὅτι ὁ Διαμαντῆς Νικολάου, ὁ Γούλας Δράσκου, ὁ Κώστας Νικολάου, ὁ Ν. Κ. Κασσομούλης, ἀκόμα κι' ὁ Σερραῖος Μανώλης Παπᾶς, πρὸς τὸν ὁποῖο ἀπευθύνεται ἡ ἐπιστολὴ ἐκείνη, ἦταν ὅλο «ἀδέρφια» — ἄρα, ὅλοι ἦταν «Κοζανῖτες».

Ἡ ἀνακρίβεια αὐτὴ εἶναι ὀλωσδιόλου «τυχαία» ἢ καὶ «σκόπιμη». Ἀξίζει νά σημειωθῇ ἐδῶ πέρα, ὅτι τὸ ἐπίθετο τοῦ Κασσομούλη ἔπαθε «τῶν παθῶν του τὸν τάραχο» ἀπὸ τὴν νεοελληνικὴ γραφειοκρατία. Ἄλλοι τὸ γράφουν «Κασσομούλης», ἄλλοι «Χασσομούλης», κι' ὁ ἴδιος καμμιά φορὰ τὸ γράφει καὶ «Κασσομούλης». Δὲν ἔλειψε, κατὰ τὸν κ. Βλαχογιάννη, ἀκόμα καὶ τὸ κακὸμ.

φατο «Καφομούνης». Ὁ Β. Κολοκοτρώνης «Μακεδονία» 1919 (στή γαλλική γλῶσσα) σελ. 351 τὸ γράφει «Cosmouliis». Ἀπὸ κεῖ τὸ πήρε κι' ὁ Πάνος Καραβίας καὶ τὸ κούρδισε στὴν ἑλληνική «Κοζομούλης». (Βλ. περιοδικὸ «Νέαι Χῶραι» Ἀθήνα 1930 σελ. 205 στήλη γ'.) «Σκόπιμη» ἂν ἔγινε ἀπὸ πρόνοια μὴ τυχὸν παραπέση ἢ ἐπιστολὴ ἐκείνη στὰ χέρια τῶν Τούρκων καὶ κακοπάθει ἢ οἰκογένειά του, ποὺ τὴν εἶχε ἀφίσει πίσω στὴν «πατρίδα» του τὴ Σιάτιστα. Τρανὸ σγμάδι τῆς προνοητικότητος τοῦ Κασομούλη εἶναι καὶ ἡ ἀποφυγὴ του νὰ γράψῃ τὰ ὀνόματα τῶν καπεταναίων τοῦ Ὀλύμπου, ποὺ ἀποφασίσανε νὰ τόνε στείλουνε μαζί μὲ τὸν ἀδερφὸ τοῦ Διαμαντῆ Νικολάου στὸν Ὑψηλάντη στὸ Μωριά. Γι' αὐτὸ κι' ὁ κ. Βλαχογιάννης (Α' σελ. 148 σημ. 2) παρατηρεῖ: «Ἀπὸ ποιὸς καὶ πόσους ἀποφασίσθηκε; Κρίμα ποὺ ὁ συγγρ. ἀπὸ πρόνοια ἴσως, δὲ μᾶς δίνει τὰ ὀνόματά τους». Τὰ αὐτόγραφα τοῦ Κασομούλη τὴν ἀποδείχνουν κάτι παραπάνου ἀπὸ ἀνακρίβεια.

Τὴν ὄλωσηδιόλου λοιπὸν «τυχαία» ἦ καὶ «σκόπιμη» τούτῃ ἀνακρίβεια, ἦρθε νὰ τὴν ἀνακατώσῃ πιὸ πολὺ στὰ 1924 ὁ Π. Λιούφης. Στὴν τοπικιστικὴ του τάση νὰ κάμνῃ μνημόσυνα μὲ ξένα κόλλυβα, δὲν δίστασε νὰ διαπράξῃ κι' αὐτὸς μιὰ δική του, ὄλωσηδιόλου πρωτότυπη ἱστορικὴ ταχυδακτυλουργία: «οὐδὸς Λαζάρου Καοίμη!» Καὶ σὰν νὰ μὴ ἔφτανε αὐτό, ἔσπευσε κι' ὄλας νὰ προσθέσῃ κι' ἄλλα δικά του παραστόλια: τάχα πὼς «ἡ γενεὰ (τοῦ Κασομούλη) διεσώζετο (στὴν Κοζάνη βέβαια) ὑπὸ τὸ ἐπώνυμον «Ἀρβανίτης», κι' ἀκόμα πὼς «ἦν συγγενὴς τοῦ οἴκου Γκούμα».

Ὁ Π. Λιούφης εἶχε, φαίνεται, ἰδιαιτέρους λόγους νὰ φοβᾶται καὶ γι' αὐτὸ φρόντισε νὰ ἐνισχύσῃ τὴν ἀυθαίρετη τούτῃ ἐπιπόνησή του μ' ἐπιπρόσθετα μπαλώματα. Σὲ εἰδικὸ ἐπιστημονικὸ βιβλίον, ποὺ τυπώθηκε τὴν τελευταία διαβάζω, ὅτι ὁ παλιότερος Κώδικας Γεννήσεων Κοζάνης καλύπτει τὴν περίοδο 1889 — 1903. Ἔρχεται τώρα ἡ ἀπορία: πὼς εἶναι δυνατόν νὰ διαλαμβάνεται ἐδῶ πέρα ἀγωνιστῆς τῆς Ἐπανάστασης τοῦ 1821; Στὸ ἴδιον βιβλίον διαβάζω ὡστόσο, ὅτι στὴν Κοζάνη ὑπάρχουν δύο ἄλλοι παλιοὶ Κώδικες Βαπτίσεων. Ὁ ἕνας ἀπ' αὐτοὺς καλύπτει τὴν περίοδο 1759 — 1851 καὶ ἀπαρτίζεται ἀπὸ 496 σελίδες. Ὁ ἱστοριογράφος τῆς Κοζάνης θὰ ἐννοοῦσε, φαίνεται, τὸν Κώδικα αὐτὸν καί, κατὰ λάθος ἴσως, παρέπεμψε στὸν ἀνύπαρχτο «Κώδικα γεννήσεων σελ. 351». (Ἄ. Σιγάλα, Ἀπὸ τὴν Πνευματικὴν Ζωὴν τῶν Ἑλληνικῶν Κοινοτήτων τῆς Μακεδονίας. Α'. Ἀρχεῖα καὶ Βιβλιοθήκαι Δυτ. Μακεδονίας. Θεσσαλονίκη 1939, σελ. 69, 75 καὶ 76.)

Τὸ ὄνομα τῆς μητέρας τοῦ Κασομούλη. Στὸ βιογραφικὸ σημεῖωμά του γιὰ τὴν οἰκογένεια Κασομούλη ὁ κ. Βλαχογ. (Α' σελ. νά') διατείνεται, ὅτι «ἡ γυναῖκα του (Κώστα Κασομούλη) λεγότανε Σουλτάνα». Ἀσφαλῶς ὁ κ. Βλαχογιάννης γελάσθηκε ἐδῶ πέρα ἀπὸ τὸ Διάταγμα, ποὺ ἀναφέραμε πιὸ πάνω. Ἡ Σουλτάνα Κωνστ. Κασομούλη, ποὺ μνημονεύεται ἐκεῖ πέρα, εἶναι ἀδερφή κι' ὄχι μητέρα τοῦ Ν. Κ. Κασομούλη. Ὁ ἴδιος κάνει λόγο (Α' σελ. 145) γιὰ τὰ δάκρυα, ποὺ γεμίσανε τὰ μάτια «τῶν δύο μικρῶν καὶ χαριτωμένων ἀδελφῶν μου Αἰκατερίνης καὶ Σουλτάνας καὶ τῆς μητρός μου (μητριαῆς) Ἀλεξάνδρας», ὅταν ἀναχώρησε ἀπὸ τὴν «πατρίδα» του τὴ Σιάτιστα γιὰ τὸ μεγάλο πανηγύρι!

Φαίνεται λοιπὸν καθαρὰ καὶ ξάστερα, ὅτι ἡ πραγματικὴ μητέρα τοῦ συγγραφέα τῶν «Στρατιωτικῶν Ἐνθυμημάτων», ποὺ εἶχε θεῖο τῆς τὸν περίφημο «ἀρχιποιμένα» Γιάννη Φαρμάκη, ἀπὸ τὸ ὄνομαστὸ Μπλάτσι τῆς Δυτικῆς Μακεδονίας, θὰ εἶχε πεθάνει πιὸ μπροστά. Γιὰ νὰ φτάσῃ πάλι ὁ ἀπόστο-

λος τῆς Φιλικῆς Ἑταιρίας Γιάννης Φαρμάκης στὶς Σέρρες κατὰ τὸ 1818, νὰ μυήσει τὸν Μητροπολίτη Σερρών Χρῦσανθο (Π. Πέννα, Ἱστορία τῶν Σερρών, Ἀθήναι 1938, σελ. 70) καὶ τόσοις ἄλλοις, καὶ νὰ μείνῃ ἀμύητος ὁ ἄλλοτε «γαμπρός» τοῦ Κώστα Κασομούλης ὡς τὰ 1821 (Α' σελ. 135), θὰ πῆ πὼς οἱ Κασομούληδες, ποὺ ἐμπορεύονταν τὴν ἐποχὴ ἐκείνη στὶς Σέρρες, δὲν θὰ τὰ εἶχαν καλὰ μὲ τὴν οἰκογένεια Φαρμάκη, ποὺ κατοικοῦσε κ' αὐτὴ τότε ἐκεῖ πέρα.

Ἐδῶ τώρα προβάλλει ἓνα ἐρώτημα: Μήπως ἡ δευτέρη γυναῖκα τοῦ Κώστα Κασομούλη, ἡ Ἀλεξάντρα, ἦταν θυγατέρα κανενὸς Κοζανίτη κ' ἀπὸ κεῖ προέρχεται ἡ παραπάνω σύγχυση; Ἀφοῦ στὴ σχετικὴ (Α' σελ. νζ' καὶ ξδ') ἀλληλογραφία τοῦ Κασομούλη μὲ τὸν Ἑλληνα Πρόξενο τῆς Ρωσίας στὴ Θεσσαλονίκη (26 Αὐγ. 1831 καὶ 23 Νοεμβ. 1834) γίνεται λόγος μοναχὰ γιὰ τὶς ἀδελφές του, εἶναι, νομίζω, πιὸ σωστὸ νὰ ὑποθέσουμε, ὅτι ἡ «μητρειά» (= λέξις δικῆ του) τοῦ Ν. Κ. Κασομούλη εἶχε πεθάνει στὴν αἰχμαλωσία, ἐξὸν ἂν ὑπάρχουν ἴχνη τῆς κατόπι.

Ἡ σχολικὴ μόρφωση τοῦ Κασομούλη. Στὸ βιογραφικὸ σημεῖμά του γιὰ τὴν οἰκογένεια Κασομούλη ἰσχυρίζεται ἐπίσης ὁ κ. Βλαχογ. (Α' σελ. ιγ') ὅτι ὁ συγγραφέας τῶν «Στρατιωτικῶν Ἐνθυμάτων» Ν. Κ. Κασομούλης «τὰ πρῶτα μαθήματα στοὺς σκολεῖο τὰ πῆρε παιδί δώδεκα χρονῶν, ὅταν ὁ πατέρας του βρισκότανε στὴν Τσαρίτσανη». Ὑπεύθυνο ὁδηγὸ γιὰ τὸ συμπέρασμά του αὐτὸ ὁ κ. Βλαχογιάννης εἶχεν ἓνα σχετικὸ σημείωμα τοῦ ἴδιου συγγραφέα (Α' σελ. 72 σημ. 7). Κάμνοντας λόγο γιὰ τὰ γνωστὰ γεγονότα τῆς Τσαρίτσανης ὁ Κασομούλης τονίζει ἐκεῖ πέρα, ὅτι ὅλ' αὐτὰ γινότανε «καθ' ὄν καιρὸν 12 ἐτῶν νέος ἐδιάβαζα τὰ πρῶτα μαθήματά μου εἰς τὸ Ἑλλ. σχολεῖον τοῦτο δηλαδὴ τῆς Τσαριτσάνης».

Μὲ τὸ σημείωμά του αὐτὸ ὁ Κασομούλης, ξεχασμένος κάποτε καὶ συχνὰ δυσκολονόητος στὶς ἐκφράσεις του, δὲν ἐννοοῦσε αὐτὸ ποὺ λέει ὁ κ. Βλαχογιάννης. Ἀπ' ὅσα γράφει ἀλλοῦ (Α' σελ. 138) ὁ ἴδιος συγγραφέας γιὰ τοὺς συμμαθητὲς καὶ γιὰ τοὺς διδασκάλους του στὴν «πατρίδα» του, προκύπτει, ὅτι εἶχε φοιτήσῃ προτιήτερα στοὺς σκολεῖο τῆς Σιάτιστας.

Καὶ ὅταν ἀργότερα ὁ πατέρας του πήγαινε (1808-9) στὴν Τσαρίτσανη παίρνοντάς τον κοντὰ του, ἐμεσολάβησαν τὰ πιὸ πάνω γεγονότα, ὅποτε κ' αὐτός, δώδεκα χρονῶν παιδί «ἐδιάβαζε» τὰ πρῶτα μαθήματα, ἀφότου γράφτηκε «εἰς τὸ Ἑλλ. σχολεῖον τοῦτο τῆς Τσαριτσάνης».

Φαίνεται πὼς ὁ Κασομούλης πῆρε συμπληρωματικὰ μαθήματα ἀργότερα καὶ στὶς Σέρρες. Ἐκεῖ, κατὰ τὰ γραφόμενά του (Α' σελ. 148), ἦταν «γνωρισμένος μακρόθεν» μὲ τοὺς γιουὺς τοῦ γνωστοῦ μεγαλέμπορα Μανώλη Παπᾶ, ποὺ κατὰ τὴν ἐπανάσταση τῆς Χαλκιδικῆς στὰ 1821 ἀνακηρύχθηκε Γενικὸς Ἀρχηγὸς καὶ Προστάτης τῆς Μακεδονίας. Ἐκεῖ, κατὰ τὰ γραφόμενα (Α' σελ. 45) τοῦ ἴδιου πάλι, εἶχε γνωρισθῆ καὶ μὲ τὸν γνωστὸ ἀρματολὸ τοῦ Ὀλύμπου Γούλα Δράσκου, «φίλου τοῦ πατρός μας εἰς Σέρρας ἀπὸ τὰ 1813 ἕως 1816». Θὰ ἦταν ἀσυγχώρητο νὰ μὴ παραδεχτοῦμε πὼς πῆρε κ' ἐκεῖ πέρα συμπληρωματικὰ μαθήματα, ἀφοῦ ὁ ἴδιος (Α' σελ. 169 σημ. 5) ἀνομολογεῖ μὲ χαρὰ καὶ μάλιστα μὲ κάποια αὐταρέσκεια, ὅτι «τοῦτο τὸ ὄργανον (=τζίβουρι) τὸ ἐδιδάχθην συστηματικὰ ἀπὸ διδάσκαλον μουσικὸν Ὀθωμανὸν εἰς...Σέρρας».

Ἄλλα ἀθῶα παρασκάλισματα. α') Τὴν τόσο γοητευτικὴ διήγησή του ὁ συγγραφέας τῶν «Στρατιωτικῶν Ἐνθυμάτων» τὴν ἀρχίζει ἀπὸ τὴ στιγμή ποὺ ὁ πατέρας του τὸν ἔστειλε ἀπὸ τὶς Σέρρες μ' ἐμπορικὴ ἀπο-

στολή στην 'Αλεξάντρεια. Μὲ βάση ὅσα ὁ ἴδιος γράφει (Α' σελ. 137 καὶ 132 σημ. 1) γιὰ τὰ περιστατικά τῆς ἐπιστροφῆς του κατ'ὄρθωσιν νὰ ἐξακριβώσῃ ὁ Βλαχογιάννης, ὅτι ἡ ἀρχικὴ ἀναχώρησή του ἀπὸ τὴν Σέρρες ἔγινε τὸ Δεκέμβριον τοῦ 1820. "Ἄξαφνα ὅμως κάπου ἄλλου (Α' σελ. νά') ὁ ἴδιος ὁ Βλαχογιάννης γράφει, ὅτι «ὁ Ν. Κ. Κασομούλης κίνησε Φλεβάρη τοῦ 1820 μ' ἐμπορικὴν ἀποστολὴν γιὰ τὴν Αἴγυπτον καὶ Σμύρνην». Ὁ μῆνας «Φλεβάρης» πρέπει νὰ διορθωθῇ ἐδῶ πέρα εἰς «Δεκέμβρης».

β') Περιγράφοντας (Α' σελ. 139 — 142) ὁ Κασομούλης τὴν νευρικὴν κατάστασιν, ποῦ ἐπικρατοῦσε στοὺς συμπατριώτες του, ἀφότου γύρισεν αὐτὸς εἰς τὴν Σιάτισταν, λέγει: «"Ἄλλοι πάλιν ἔγραψαν πρὸς τὸν Λασπᾶν Νικόλαον εἰς Ἰωάννινα, νὰ τοὺς περιγράψῃ, τί ὀργανίζεται ἀναμεταξύ Σουλιωτῶν καὶ Ἀληπασίας». Κάτω ἀπὸ τὸ ὄνομα Λασπᾶς ὁ κ. Βλαχογιάννης ὑποσημείωσε: «Ὁ Νικόλαος Λασπᾶς ἀπὸ τὴν Καστοριά, γραμματικὸς τοῦ Χουροῦτ Πασᾶ στὰ Γιάννινα», Ἀσφαλῶς ὁ κ. Βλαχογιάννης κάνει λάθος ἐδῶ πέρα. Ὁ Νικόλαος Λασπᾶς (βλ. πρόχειρα κατάλογο Φιλικῶν τοῦ Φιλήμονα) ἦταν Σιατιστινός. Γι' αὐτὸ κι' οἱ συμπολίτες του ζήτησαν ἀπ' αὐτὸν τὴν παραπάνω πληροφορίαν.

γ') Περιγράφοντας πῶς κατ' ὄνομα (Α' σελ. 143) τὴν μυστικὴν συνεδρίασιν, ποῦ ἔγινε εἰς τὴν Σιάτισταν τὸ Σεπτέμβριον τοῦ 1821 γιὰ νὰ βγάλουν ἀντιπρόσωπον γιὰ τὸ μέγαλον Συνέδριον τῶν Ἀρματωλῶν τοῦ Ὀλύμπου, ὁ Κασομούλης ἀναφέρει καὶ τὸ ὄνομα «Νεόπουλος» ἀνάμεσα στῶν ἄλλων συμπατριωτῶν του, ποῦ λαβὰν μέρος εἰς τὴν μυστικὴν ἐκείνην συνεδρίασιν τῆς Σιάτιστας. Κάτω ἀπὸ τὸ ὄνομα αὐτὸ ὁ κ. Βλαχογιάννης ὑποσημείωσε: «Τὸ γνήσιον ὄνομα τοῦ Κ. Νιόπλιος». Θαρρῶ πὼς γίνεται ἐδῶ πέρα κάποια σύγχυσις. Ὁ Γιώργης Νιόπλιος κι' ὄχι ὁ ἀδελφός του Κώστας λάβαινε μέρος ἐνεργῶς εἰς πατριωτικὰς ταραχάς. Αὐτὸς ἦταν, ποῦ ἔσωσεν ἀργότερον τὴν πατρίδα του ἀπὸ δυὸ ἐπιδρομῶν Τουρκαλβανῶν, καὶ ποῦ τὰ δημοτικὰ τραγούδια τῆς Σιάτιστας τὸν ἐξυμνοῦνε γιὰ τὸν πῶς μέγαλον ἥρωά της. (βλ. σχετικὸν ἄρθρον τοῦ μακαρίτου καθηγητῆ Ἀθ. Κανατσιοῦλη, ἐν τῷ «Ἡμερολόγιῳ Δυτ. Μακεδονίας», Κοζάνη 1934, σελ. 161. Ἐπίσης ἕτερον τοῦ ἐπίσης μακαρίτου Λυκαίρχου Θ. Κώτσιου, ἐν τῷ «Μακεδονικῷ Ἡμερολόγιῳ», Θεσσαλονίκη 1931, σελ. 115.)

δ') Ἀναλαμβάνοντας ὁ Κασομούλης ν' ἀντιπροσωπεύσῃ τὴν «πατρίδα» τοῦ Σιάτιστα ἐν τῷ Συνέδριῳ τῶν Ἀρματωλῶν τοῦ Ὀλύμπου, ἀνάμεσα σι' ἄλλα ἀγαθὰ ποῦ παραμέρισε, μιλεῖ (Α' σελ. 144) καὶ γιὰ «ταῖς προξενεῖαις τῶν εὐγενῶν καὶ ὠραίων καὶ σεμνῶν παρθένων τῶν δύο πολιτειῶν ἐκείνων». Μὴ γνωρίζοντας ὁ κ. Βλαχογιάννης, ὅτι ἡ Σιάτιστα χωρίζεται εἰς δύο συνοικίας σχεδὸν ἰσοπληθεῖς καὶ κάποτε-κάποτε ἀνταγωνιστικὰς εἰς ζητήματα ἰδίως γαμπροθηρίας, ὑποσημείωσε: «Τῆς Σιάτιστας καὶ τῆς Κοζάνης». Αὐτὸ λοιπὸν πρέπει ν' ἀντικατασταθῇ μὲ τὰ ὀνόματα τῶν Συνοικίων τῆς Σιάτιστας, δηλαδὴ «τῆς Χώρας καὶ τῆς Γεράνειας».

Γενικὴ ἀνακεφαλαίωσις. Ἀπ' ὅλα τὰ μερζέματα, μικρὰ ἢ μεγάλα, σκόπιμα ἢ ἀθῶα, ποῦ εἶδαμε πῶς πάνω, προεξέχει βέβαια τὸ ζήτημα τῆς καταγωγῆς τοῦ συγγραφέα τῶν «Στρατιωτικῶν Ἐνθυμημάτων». Ἐνα ἀρχαῖον ἑλληνικὸν ῥητὸν λέγει: «Ἐνὸς κακοῦ τεθέντος, μύρια ἔπονται». Στὴν περίπτωσιν τούτην, ἡ πηγὴ ὄλων τῶν κακῶν εἶναι ἡ πῶς πάνω μαρτυρία τοῦ Καρμίτη καὶ ἡ ἄλλη τοῦ Λιούφη. Στὴν καλοπροαίρετην προσπάθειά του νὰ συμβιβασθῇ ὁ κ. Βλαχογιάννης τὰ ἀσυμβίβαστα, γράφει: «Γιὰ νὰ κάμουν καὶ οἱ δύο συγγραφεῖς τὸ ἴδιον λάθος, ἡ οἰκογένεια τῆς Κοζάνης ἦταν πῶς γνωστὴ σ' αὐτοὺς ἀπὸ τὴν ἄλλην τῆς Σιάτιστας». Ἐτσι λοιπὸν δημιουργεῖται τῶρα

στά καλά καθούμενα και ζήτημα οικογένειας Κασομούλη στην Κοζάνη, με δεύτερο κλάδο στη Σιάτιστα, που νά κρατάη κι' αὐτὸς δῆθεν ἀπὸ τὸν πρῶτο κλάδο τῆς Κοζάνης!

Καὶ τώρα ὁ καταζαλισμένος ἀπ' ὄλον αὐτὸν τὸν κυκεῶνα ἀναγνώστης διερωτᾶται: Ποιά εἶναι ἐπὶ τέλους ἡ ἀλήθεια; Νά τί συμβαίνει: Ὅσοι δώσουνε πίστη στὸ βιογραφικὸ σημεῖωμα τοῦ κ. Βλαχογιάννη, παραδέχονται ὅτι ὁ Κασομούλης ἦταν ἀπὸ τὴν Κοζάνη. Ὅσοι πάλι διαβάσουνε τὴ ρήτῃ μαρτυρία τοῦ Ἰδίου (Α' σελ. 138) καὶ τοῦ πατέρα του (π. π. σελ. 137) παραδέχονται ὅτι «πατρίδα» καὶ τῶν δύο ἦταν ἡ Σιάτιστα. Φέρνω παραδείγματα:

Ὅταν, ἐδῶ καὶ κάμποσους μῆνες, κυκλοφόρησε στὴν Ἀθήνα ὁ Α' τόμος, ὁ ἀνταποκριτῆς τοῦ «Ἐθνικοῦ Κήρυκα» τῆς Νέας Ὑόρκης κ. Μιχ. Ροδάς ἔσπευσε νά τηλεγραφήσῃ: «Ὁ γνωστὸς ἱστοριοδίφης κ. Βλαχογιάννης ἐξέδωκε τὰ αὐτόγραφα τοῦ ἐκ Κοζάνης Κασομούλη, τὰ ὁποῖα ἀποκαλύπτουν νέαν μεγαλειώδη μορφήν τῆς Ἑλλ. Ἐπαναστάσεως τοῦ 1821». Ὅταν ὁμως ὁ καθηγητῆς καὶ ἀκαδημαϊκὸς κ. Κεραμόπουλλος παρουσίασε τὸν Α' τόμο στὴν Ἀκαδημία Ἀθηνῶν, θεώρησε καλὸ νά τονίσῃ, ὅτι ὁ συγγραφέας τοῦ βιβλίου γεννήθηκε «εἰς τὴν πετρήεσσαν Σιάτισταν τῆς Δυτικῆς Μακεδονίας ἐκ πατρὸς Σιατιστέως κλπ.» (Βλ. ἐφημερίδα «Βόρειος Ἑλλάς» Κοζάνη, φύλλο 11 Φλεβάρη 1940, σελ. 1 καὶ Πρακτικὰ τῆς Ἀκαδ. Ἀθηνῶν τόμ. 15, 1940, σ. 9 ἐξ.)

Αὕτῃ λοιπόν, νομίζομεν, ὅτι εἶναι καὶ ἡ πραγματικὴ ἱστορικὴ ἀλήθεια.

Νέα Ὑόρκη, 7 Ἀπριλίου, 1940

ΓΙΑΝΝΗΣ ΑΡΓ. ΤΟΖΗΣ

3. Τοῦ κ. Εὐαγγ. Στ. Τζιάτζιου.— Τὸ Πισοδέρι - Φλωρίνης πατρίς τοῦ Νικολάου Κωνσταντίνου Κασομούλη.— Περί τῆς καταγωγῆς πολλῶν σημαντικῶν προσώπων τῆς ἐποχῆς τῆς Τουρκοκρατίας, ὡς καὶ ἄλλων ἐποχῶν, προεκλήθησαν συζητήσεις καὶ ἔριδες. Τοῦτο ὀφείλεται ἐν μέρει μὲν εἰς τὴν ἔλλειψιν μαρτυριῶν, βιογραφικῶν ἢ καὶ ἄλλων συγχρόνων γραπτῶν μνημείων, πολλάκις ὁμως καὶ εἰς τὸν τοπικιστικὸν ἐγωϊσμὸν τῶν ἀσχολουμένων με' αὐτοὺς, οἱ ὁποῖοι θέλουν νά οικειοποιηθοῦν σημαίνοντας ἄνδρας ξένης καταγωγῆς ὡς προερχομένους ἐκ τῆς ἰδικῆς τῶν ἰδιαιτέρας πατρίδος.

Τοιαύτῃ συζήτησις προεκλήθη καὶ ὅσον ἀφορᾷ εἰς τὴν καταγωγήν τοῦ Μακεδόνα Νικολάου Κωνσταντίνου Κασομούλη, ἡ ὁποία ἐγένετο ἀφορμὴ νά παραπλανηθῇ καὶ ὁ ἐκδότης τῶν «Στρατιωτικῶν Ἐνθυμημάτων» τοῦ Κασομούλη, Γιάννης Βλαχογιάννης.

Ἡ Καταγωγή τοῦ Κασομούλη. Ὁ κ. Βλαχογιάννης γράφει: «φαίνεται πῶς ἡ οἰκογένεια κρατοῦσε τὴ ρίζα της ἀπὸ τὴν Κοζάνη» (σελ. μθ'). Ὡς δικαιολογίαν τῆς πιθανότητος ταύτης παρουσιάζει μίαν μαρτυρίαν τοῦ Π. Λιούφῃ (Ἱστορία τῆς Κοζάνης σ. 314), ὅποθεν δανείζεται μίαν πληροφορίαν εἰλημμένην δῆθεν ἐκ τοῦ Κώδικος γεννήσεων τοῦ σωζομένου ἐν Κοζάνη, καθ' ἣν «Νικόλαος Κασίμης ἢ Κασιμούλης» (οὗ ἡ οἰκογένεια διεσώζετο ὑπὸ τὸ ἐπώνυμον «Ἀρβανίτης»), ἀξιωματικὸς τῆς φάλαγγος, ἦν συγγενὴς τοῦ οἴκου Γκούμα, υἱὸς τοῦ Λαζάρου Κασίμη». Ἡ πληροφορία αὕτη ἐλέγχεται ἀνακριβῆς, καθόσον ὁ πατὴρ τοῦ συγγραφέως τῶν «Στρατ. Ἐνθυμημάτων» ἐλέγετο Κωνσταντίνος καὶ οὐχὶ Λάζαρος. Ὡστε τὸ ἐπιχείρημα τοῦτο καταπίπτει.

Τὸ δεύτερον ἐπιχείρημα τοῦ Βλαχογιάννη, εἰλημμένον ἐκ τῶν γραφομένων αὐτοῦ τούτου τοῦ Κασομούλη (χωριστὴ προσθήκη τῶν Ἀρματωλικῶν)

μᾶς πληροφορεῖ, ὅτι ὁ πατήρ τοῦ Κασομούλη, ὁπαδὸς τοῦ Αὐλιώτου ὦν, ἐκινδύνευσε τὸ 1795 καὶ μετώκησεν ἔκτοτε εἰς Μπλάτσι, ὁπόθεν κατήγετο ἢ μήτηρ τοῦ Κ., θεῖον ἔχουσα τὸν Ἰωάννην Φαρμάκην. Ἐκ τούτων ὁμοίως οὐδαμῶς προκύπτει, ὅτι ὁ πατήρ τοῦ Κασομούλη κατήγετο ἐκ Κοζάνης· τὸ ὅτι διέμενεν ἐν Κοζάνῃ δὲν ἀποτελεῖ καὶ μαρτυρίαν περὶ τῆς ἐκεῖθεν καταγωγῆς του. Εἶναι γνωστὸν ὅτι οἱ κάτοικοι τῆς πόλεως προήρχοντο ἐκ τῶν κατὰ καιροὺς γενομένων ἐν αὐτῇ ἐποικίσεων. (Πρβλ. Π. Λιούφη, Ἱστορία τῆς Κοζάνης σελ. 43, 44 καὶ 57.)

Τὸ ἐπώνυμον « Ἀρβανίτης », τὸ ὁποῖον βλέπομεν ν' ἀποδίδεται εἰς τὴν οἰκογένειαν τοῦ Κασομούλη, μᾶς ἀναγκάζει νὰ δεχθῶμεν, ὅτι ἡ οἰκογένειά του ἦτο ἀλβανόφωνος, πρᾶγμα τὸ ὁποῖον συμβαίνει μὲ τινὰς τῶν σημαντικωτέρων ἐν Κοζάνῃ ἡδὴ ἐγκατεστημένων οἰκογενειῶν. Ὅσον ἀφορᾷ εἰς τὸ χωρίον Πισοδέρι τοῦτο κατωκεῖτο κατὰ τὸ πλεῖστον ὑπὸ ἀλβανοφώνων οἰκογενειῶν προερχομένων ἐκ τοῦ χωρίου Βιθοκοῦκι. (Πρβλ. καὶ Μιχ. Καλλινιδέρη, Γραπτὰ μνημεῖα ἀπὸ τῆ Δυτικῆ Μακεδονία χρόνων Τουρκοκρατίας σελ. 62.)

Τὸ ἐπώνυμον « Τσάμαινα », τὸ ὁποῖον σημειοῦται εἰς τὸ μπουγιουρντί τοῦ Ρεσίτ Πασᾶ ὑπὸ χρονολογίαν Φεβρουαρίου 1829, διὰ τοῦ ὁποῖου ἐλευθεροῦται ἡ σύζυγος τοῦ Κώστα Κασομούλη, δὲν ἀποτελεῖ τὸ πρωτότυπον ὁπόθεν ὁ Λιούφης — καθὼς μᾶς πληροφορεῖ ὁ Βλαχογιάννης — μετέφρασε τὸ ἐπώνυμον εἰς « Ἀρβανίτης ». Τσάμης εἶναι ὑποκοριστικὸν ὄνομα καὶ σημαίνει Δημήτριος εἰς τὴν ἀλβανικὴν. Πλὴν τούτου καὶ οἰκογένεια « Τσάμη » σώζεται καὶ ἀλλαχοῦ π. χ. ἐν Πισοδερίῳ.

Ἐγκατάστασις τῆς οἰκογενείας Κασομούλη. Κατὰ τὰς ἀρχὰς τῆς Ἐπαναστάσεως ἡ οἰκογένεια τοῦ Κασομούλη εὐρίσκειται ἐγκατεστημένη εἰς Σιατίστην, ἐνῶ ὁ πατήρ του Κώστα διαμένει ὡς ἔμπορος εἰς τὰς Σέρρας. Ἡ δευτέρα σύζυγος τοῦ Κώστα Κ. καὶ μητριά τοῦ Νικολάου Κασομούλη ὠνομάζετο Ἀλεξάνδρα καὶ οὐχὶ Σουλτάνα, ὡς ἀναγράφει ὁ Βλαχογιάννης, κατήγετο δὲ ἀπὸ τὸ Μπλάτσι ἐξ ἀγνώστου οἰκογενείας. Ἡ ἐγκατάστασις τῆς οἰκογενείας Κ. ἐν Σιατίστῃ δὲν σημαίνει βεβαίως καὶ τὴν καταγωγὴν τῆς ἐκ Σιατίστης,

Ἡ οἰκογένεια Κασομούλη ἐν Σιατίστῃ ἀπετελεῖτο ἐκ τῆς μητριάς Ἀλεξάνδρας καὶ τῶν ἀδελφῶν τοῦ Νικολάου Γιάννη, Αἰκατερίνης καὶ Σουλτάνας. (Ἐνθυμήματα σ. 145 καὶ 265.) Οἱ δύο ἀμφιθαλεῖς ἀδελφοὶ τοῦ Γεώργιος καὶ Μήτρος εὐρίσκοντο εἰς Σέρρας, βοηθοῦντες τὸν πατέρα Κασομούλη εἰς τὰς ἐμπορικὰς του ὑποθέσεις (Ἐνθυμήματα σ. 136). Οὗτοι φαίνεται ὅτι κατάγονται ὡς καὶ ὁ Νικόλαος ἐκ τῆς πρώτης συζύγου τοῦ Κώστα Κ. καὶ εἶναι μεγαλύτεροι, τοῦτο δὲ συμπεραίνομεν καὶ ἐκ τῆς φράσεως « τῶν δύο μικρῶν καὶ χαριτωμένων ἀδελφιδῶν μου Αἰκατερίνης καὶ Σουλτάνας », διὰ τῆς ὁποίας καθορίζει τὰς δύο ὁμοπατρίους ἀδελφὰς του ὁ Νικόλαος (Ἐνθυμήματα σ. 145).

Ἡ πρώτη σύζυγος τοῦ Κωνσταντίνου Κ. καὶ μήτηρ τοῦ Νικολάου κατήγετο ἐκ τῆς οἰκογενείας Φαρμάκη ἀπὸ τὸ Μπλάτσι· ῥητῶς μαρτυρεῖται ὅτι ὁ Νικόλαος εἶχε θεῖον τὸν Ἰωάννην Φαρμάκην, εἰς τὸν ὁποῖον κατέφυγεν κατὰ τὴν ἐποχὴν τῶν ἐμφυλίων σπαραγμῶν ἐν Κοζάνῃ (1797 κ.ἐξ. Ἐνθυμήματα σ. ν'), ἂν ἐγνωρίζομεν τὴν ἡλικίαν τῶν ἀδελφῶν του Γεωργίου καὶ Μήτρου θὰ ὑπελογίζαμεν καὶ τὴν χρονολογίαν τοῦ θανάτου τῆς μητρὸς τοῦ Κασομούλη. Ὁ μικρότερος τῶν τεσσάρων ἀδελφῶν Γιάννης φαίνεται νὰ εἶναι ὁμοπάτριος.

Ἐνδείξεις περὶ τῆς καταγωγῆς τοῦ Κασομούλη. Κατὰ τὸν Δεκέμβριον τοῦ 1820 ὁ Νικόλαος Κασομούλης ἐπεχείρησε ταξίδιον δι' ἐμπορικὰς ὑποθέσεις εἰς τὴν Ἀλεξάνδρειαν. Ἐκεῖ κατέλυσε εἰς τὴν οἰκίαν τοῦ μεγαλεμπόρου Θεοδώρου Τσοίτζα, κουτσοβλαχικῆς καταγωγῆς καὶ συνήψε σχέσεις πρὸς τὴν αὐλὴν τοῦ Μεχμέτ - Ἀλῆ τοῦ πασᾶ τῆς Αἰγύπτου. Ὁ Κασομούλης εἰσήλθεν εἰς τὴν αὐλὴν τοῦ Μεχμέτ - Ἀλῆ, ὅπου ὠμιλεῖτο ἡ ἀλβανικὴ γλῶσσα, ἀφοῦ ὁ πασᾶς οὗτος ἦτο ἀλβανικῆς καταγωγῆς. Δὲν ὑπάρχει ἐπομένως ἀμφιβολία ὅτι ὁ Κασομούλης ἐγνώριζεν ἄριστα τὴν ἀλβανικὴν γλῶσσαν. Τοῦτο βεβαίως δὲν ἀποκλείει τὴν γνώσιν τῆς τουρκικῆς καὶ τῆς κουτσοβλαχικῆς ὑπὸ τοῦ Κασομούλη.

Τὴν ἰδίαν οἰκογενεῖαν Κασομούλη. Κατὰ τὰς παραμονὰς τῆς ἐπαναστάσεως ὁ πατὴρ Κασομούλης, ὁ Νικόλαος, ὁ Γεώργιος καὶ ὁ Μῆτρος εὐρίσκοντο ἐν Σέρραις. Μετὰ τὴν ἔκρηξιν ὁ Νικόλαος (συγγραφεὺς) ἀνεχώρησεν ἐκ Σερρῶν καὶ ἔφθασεν ὕστερα ἀπὸ πολλὰς περιπετείας εἰς Σιάτισταν, ὅπου εὔρε τὴν μητέρα του (μητρειάν) καὶ τὰς ἀδελφάς του. Περὶ τοῦ μικροῦ ἀδελφοῦ Γιάννη δὲν κάμνει κανένα λόγον (Ἐνθυμήματα σ. 138-139). Εὐρισκόμενος ἐν Σιατίστῃ ὁ συγγραφεὺς Κασομούλης δὲν ἐπέζητησε καμμίαν ἐπαφὴν μετὰ τῆς Κοζάνης, τῆς πατρίδος του (!) οὔτε ἐνδιεφέρθη διὰ «τίς προξενιαῖς τῶν εὐγενῶν καὶ ὠραίων καὶ σεμνῶν παρθένων» τῆς Κοζάνης, ὅπως ἀναγράφει ὁ Βλαχογιάννης, εἰμὴ μόνον διὰ «τίς προξενιαῖς τῶν... κλπ. τῶν δύο πολιτειῶν ἐκείνων» δηλ. τῆς Χώρας καὶ τῆς Γερανεῖας τῆς Σιατίστης. Οὐδεὶς δεσμός συνδέει τὸν Κασομούλην μὲ τὴν Κοζάνην, ἡ ὁποία ἐπ' οὐδενὶ λόγῳ δύναται νὰ εἶναι πατρίς του.

Μετὰ τὴν ἐκλογὴν τοῦ ὡς ἀντιπροσώπου τῆς Σιατίστης διὰ τὴν παρακολούθησιν καὶ προώθησιν τῶν ἐπαναστατικῶν ἐνεργειῶν τοῦ «Ὀλύμπου» ὁ Κασομούλης ἀνεχώρησε πρὸς συνάντησιν τῶν Ὀλυμπίων Καπεταναίων, χωρὶς νὰ ἐνδιαφερθῆ νὰ διέλθῃ ἐκ Κοζάνης, ἐγκαταλιπὼν ὡς προστάτην τῆς οἰκογενείας του ἐν Σιατίστῃ τὸν φίλον του Θεόδωρον Ποντίκην, Μωραϊτὴν.

Εὐθὺς ὡς ἐξεργράγη ἡ ἐπανάστασις, ὁ πατὴρ Κωνσταντῖνος Κασομούλης κατάρθωσε νὰ φθάσῃ εἰς Σιάτισταν καὶ ἐκεῖθεν νὰ μεταφέρῃ τὴν οἰκογενεῖάν του εἰς Νάουσαν, ὅπου ἔμεινε καὶ ὁ ἴδιος, διαβληθεὶς ὅτι ἔχει υἱὸν ἀποστάτην.

Εὐρισκόμενος ὁ Νικόλαος Κ. παρὰ τῷ Νικ. Στουρνάρῃ, ἀρματωλῷ Ἀσπροποτάμου, ἐπληροφορήθη τὰ τῆς οἰκογενείας του παρ' ἐνὸς θεοῦ του (ἐκ μητρός), εἰς τὸν ὅποιον εἶχε γράψῃ (ποῦ;) νὰ ὑπάγῃ ἐκεῖ. Οὗτος τῷ διηγήθη, ὅτι ὁ πατὴρ του πολεμῶν εἰς Νάουσαν ἐτραυματίσθη θανασίμως καὶ μετὰ τινα χρόνον ἀπέθανεν ἐξῶθι τῶν Βοδενῶν. Πρὸ τοῦ θανάτου του ἐξασφάλισε τὴν οἰκογενεῖάν του κατὰ πάσης τουρκικῆς ἐπιβουλῆς χάρις εἰς τὴν φιλίαν τοῦ παλαιοῦ φίλου τοῦ Μεχμέτ - Ἀλῆ Δεβόλη, τὸν ὅποιον εἶχε γνωρίσει καθ' ὃν χρόνον διέμενε εἰς Πισοντέρι - Φλωρίνης, πρὸ τῆς ἀναχωρήσεώς του καὶ τῆς ἐγκαταστάσεως τῆς οἰκογενείας του εἰς Σιάτισταν.

Ἡ πραγματικὴ καταγωγὴ τοῦ Νικολάου Κασομούλη. Μετὰ τὸν θάνατον τοῦ πατρὸς Κασομούλη ὁ Μεχμέτ - μῆτης τῆς Δεβόλης (Δεβολιοῦ), ἐπαρχίας γειτονικῆς πρὸς τὴν τοῦ Πισοδερίου, «φυλάττων τὴν πίστιν πρὸς τὸν φίλον του, ἐπῆρεν ταῖς ἀδελφαῖς σου» — διηγεῖται ὁ ἐκ μητρὸς θεὸς του πρὸς τὸν ἴδιον τὸν συγγραφέα Κασομούλην — «τὸν Γιάννην καὶ τὴν μητέρα σου καὶ τοὺς πῆγεν εἰς τοὺς θεοὺς σου εἰς Πισοντέρι, ἀπὸ τοὺς

«...οποίους έζητησεν 25 χιλιάδας γρόσια ως εξαγοράν, και εκείνοι έγυυθήσαν...»
 'Ο Μεχμέτ -μπέης μεταφέρει πρὸς ασφάλειαν τὴν οἰκογένειαν Κασομούλη εἰς τὴν πατρίδα του Πισοντέρι πλησίον τοῦ θεοῦ των ἐκ πατρὸς και παρ' αὐτῶν ζητεῖ τὴν παροχὴν τῶν λύτρων, πρᾶγμα τὸ ὅποιον και ἐπιτυγχάνει.

'Ο πατὴρ Κασομούλης ἐκ τοῦ Πισοδερίου εἶχε μετοικήσει εἰς Σιάτισταν, ὅπου ὑπῆρχον ἐγκατεστημένοι και ἄλλαι οἰκογένειαι ἐκ Πισοδερίου, ἐνῶ οἱ ἀδελφοὶ του, οἱ κληρονομήσαντες τὴν πατρικὴν περιουσίαν, εἶχον παραμείνει εἰς Πισοδέρι.

'Ο πατὴρ Κασομούλης ἐγκατασταθεὶς εἰς Σιάτισταν δὲν ἐκέκτητο ἐκεῖ εἰμὴ μόνον κινητὴν περιουσίαν και οὐχὶ κτηματικὴν, διότι ἐὰν ὑπῆρχε τοιαύτη δὲν θὰ παρίστατο ἀνάγκη νὰ ζητηθοῦν λύτρα ἀπὸ τοὺς θεοὺς του ἐν Πισοδερίῳ, ἀλλὰ θὰ ἐπωλοῦντο τὰ κτήματα και ἐκ τούτων θὰ ἐξοικονομεῖτο τὸ ἀπαιτούμενον διὰ τὴν εξαγοράν ποσόν. "Ἄλλωστε ὅπως ἀφηγεῖται και ὁ θεὸς εἰς τὸν συγγραφέα « Ἡ κινητὴ σας κατάστασις, ὅπου εἶχεν ἀφήσει εἰς Σιάτισταν, μερικοὶ κηφῆνες προδοταὶ προεστοὶ ἐπρόδωσαν τὰ κιβώτια και τὰ ἔβγαλαν οἱ Τοῦρκοι ἀπὸ τὴν κοινὴν κρυψώνα, και ἐπώλησαν ὅλα τὰ εἰδίσματά σας ἐπὶ δημοπρασίας ὡς ἀποστατῶν. Αὐτὰ ἔκαμαν ὁ . . . ἀπὸ Καστοριάν και οἱ ἐχθροὶ σας προεστοὶ, ὥστε καμμιά ἐλπίς δὲν σᾶς μένει ἀπὸ τὴν περιουσίαν ὅπου ἔχετε. Ἡ ποσότης ὄλων τούτων ἀναβαίνει ἕως 300.000 γρόσια, ἀπὸ τὰ ὅποια ἐδύναντο νὰ ἐλευθερωθοῦν και νὰ ζήσουν και νὰ ὑπανδρευθοῦν οἱ ἰδιοκοί μου ». Ἐδημεύθησαν λοιπὸν και ἐπωλήθησαν ἐν δημοπρασίᾳ ὅλα τὰ κινητὰ πράγματα τοῦ Κασομούλη και οὐχὶ ἡ ἀκίνητος περιουσία, διότι τοιαύτη δὲν ὑπῆρχε. Κατὰ ταῦτα ὁ Νικόλαος Κ. Κασομούλης δὲν κατάγεται ἐκ Κοζάνης οὔτε και ἐκ Σιατίστης, ἀλλ' ἐκ Πισοδερίου Φλωρίνης, ὅπως δὲν κατάγονται ἐκ Κοζάνης και τόσοι ἄλλοι, τοὺς ὁποίους ὁ ἱστοριογράφος Κοζάνης Π. Λιούφης συλλήβδην και ἀθρόως ἐπολιτογράφησεν ὡς Κοζανίτας, διὰ ν' ἀναφέρωμεν τὸν σπουδαιότατον ἐξ αὐτῶν τὸν Χαρίσιον Μεγδάνην, καταγόμενον και αὐτὸν ἐκ Πισοδερίου. (Ἴδὲ μαρτυρίαν Κασομούλη, Ἐνθυμήματα σελ. 10.)

'Ετυμολογία τοῦ ἐπιθέτου Κασομούλης. Τὴν περὶ τῆς ἐκ Πισοδερίου καταγωγὴν τῆς οἰκογενείας Κασομούλη γνώμην δύναται νὰ ἐνισχύσῃ και ἡ κατωτέρω ἐτυμολογία τοῦ ἐπιθέτου Κασομούλης, ἐφ' ὅσον αὕτη ἤθελεν ἀποδειχθῆ ὀρθή. 'Ο κ. Βλαχογιάννης εἰς τὸν πρόλογον τοῦ πρώτου τόμου τῶν « Στρατ. Ἐνθυμημάτων » τοῦ Κασομούλη ὑποθέτει ὡς πιθανὴν τὴν παραγωγὴν τοῦ ὀνόματος « Κασομούλης » ἐκ τοῦ τουρκικοῦ « Κασίμ », τὸ ὅποιον σημαίνει α) διαιρέτης (ὅρος ἀριθμητικός) και β) φθινόπωρον. 'Ο κ. Βλαχογιάννης δὲν ὑποστηρίζει τὴν ἐτυμολογίαν αὐτὴν· ἀπλῶς τὴν παρουσιάζει. Οὕτω παρουσιάζομεν και ἡμεῖς ὡς πιθανωτέραν τὴν ἐτυμολογίαν τοῦ ὀνόματος 1) ἐκ τοῦ *gas - muus* = γασμούλος ἢ βασμούλος (τέκνου καταγομένου ἐξ Ἑλλήνων και Λατίνων ἐπὶ τῆς μεσαιωνικῆς μας αὐτοκρατορίας). Πρβλ. και *O. T a f r a l i*, *Thessalonique au quatorzième siècle* (Paris 1913) σελ. 18 - 19 και 43 - 44). 2) ἐκ τοῦ *katzamil* ἢ *katsmil* = σάλιαγκας μτφ. μικροκαμωμένος, ἀσημαντος ἢ 3) ἐκ τοῦ *gjassim* = ὁ εὐπρεπὴς και ἐνάρθρως κατ' ἐπίτασιν τοῦ ἄρθρου *gjassim - ul* = ὁ εὐπρεπής, σωματώδης. (Πρβλ. και βιβλιοκρισίαν εἰς τὸ περιοδ. « Μῆνες » ἀρ. 4 τοῦ 1940.)

ΕΥΑΓΓ. ΣΤ. ΤΖΙΑΤΖΙΟΣ

Δημητρίου Μισυρλή, *Ἡ συμμετοχὴ τῆς Μακεδονίας εἰς τὸν ὑπὲρ τῆς Ἐλευθερίας τῶν Ἑλλήνων ἱερόν ἄγωνα τοῦ 1821.* Θεσσαλονίκη 1937. Σελ. 58.

Ἡ ἱστορία τῆς Μακεδονίας τῶν χρόνων τῆς Τουρκοκρατίας καὶ τῶν ἐπαναστατικῶν τοιούτων ἤρχισε νὰ προσελκύῃ τοὺς μελετητάς, τοὺς φιλοδοξοῦντας νὰ μελετήσωσι τὴν σημαντικὴν αὐτὴν διὰ τὴν ἐθνικὴν ἀναγέννησιν ἐποχὴν καὶ νὰ συμπληρώσωσι τὸ κεφάλαιον αὐτὸ τῆς νεωτέρας ἱστορίας τοῦ Ἑλληνισμοῦ.

Ἐν ἓκ τῶν ἐπὶ τοῦ ἀντικειμένου τούτου ἀναφερομένων βιβλίων εἶναι καὶ ἡ ὑπὸ τύπον διαλέξεως ἀνωτέρω ἐργασία τοῦ Γεν. Ἐπιθεωρητοῦ τῆς Μέσης Ἐκπαιδεύσεως κ. Δημ. Μισυρλή, ἡ ὁποία, ἀπευθυνομένη εἰς τὴν σπουδάζουσαν νεολαίαν τῆς Ἑλλάδος, ἀσχολεῖται κυρίως μὲ τὴν συμβολὴν τῆς Μακεδονίας εἰς τὸν ὑπὲρ ἐλευθερίας ἱερόν ἀγώνα τοῦ 1821. Πραγματικῶς πρόκειται περὶ μελέτης εἰς τὴν ὁποίαν ὁ συγγραφεὺς ἐκθέτει τὴν ἐξαιρετικὴν δρᾶσιν τοῦ συμπατριώτου του Ἐμμανουὴλ Παπαῦ, τοῦ ἀρχηγοῦ καὶ προστάτου τῆς Μακεδονίας κατὰ τὰς κρίσιμους ἐκείνας διὰ τὸ Ἔθνος περιστάσεις, τὴν τιτάνειον προσπάθειάν του διὰ τὴν ἐπαναστατικὴν ἐπικράτησιν, συγχρόνως δὲ περιγράφει τὰ δραματικὰ ἱστορικὰ γεγονότα, τὰ διαδραματισθέντα ἐν Μακεδονίᾳ κατὰ τὸ πρῶτον ἔτος τῆς ἐπαναστάσεως. Κατόπιν ἐξιστορεῖ τὴν δρᾶσιν τοῦ Ναουσαίου Ζαφειράκη, τοῦ Βεροιώτου Γέρω Καρατάσου, τοῦ Βοδενιώτου Ἀγγελῆ Γάτσου, τὴν ἐπανάστασιν τῆς Ναούσης, τὴν ἡρωϊκὴν ἀντίστασιν καὶ τὴν τραγικὴν ἄλωσιν καὶ καταστροφὴν τῆς.

Τὴν ἔκδοσιν πλουτίζουν διάφοροι εἰκόνες ὡς ἡ τοῦ ἐμβλήματος τῆς ἐπαναστατικῆς σημαίας τῆς Ναούσης, τῆς εἰκόνης τοῦ Ἐμμανουὴλ Παπαῦ, τοῦ χωρίου Ἐμμ. Παπαῦ (πρῶην Δόβιστα) γενετήρας τοῦ Παπαῦ, τοῦ ἡρωϊκοῦ Πολυγύρου Χαλκιδικῆς, τοῦ ἱστορικοῦ καταρράκτου Ἀραπίτσα τῆς Ναούσης καὶ τῆς ἱστορικῆς τοποθεσίας Κιόσκι Ναούσης. Ἐν τέλει ὑπάρχει δισέλιδος χάρτης, εἰς τὸν ὁποῖον σημειοῦνται τὰ στρατηγικὰ σημεῖα τοῦ ἐπαναστατικοῦ σχεδίου Ὑψηλάντου — Κασομούλη καὶ τὰ ἐπαναστατικὰ κέντρα τῆς Μακεδονίας.

Ὁ κ. Μισυρλής μᾶς δίδει μίαν συνοπτικὴν μὲν, ἀλλὰ ἐναργῆ καὶ παραστατικὴν περιγραφὴν τῶν γεγονότων ἐκείνων, ἀπηλλαγμένην τοῦ φόρτου τῶν σημειώσεων καὶ παραπομπῶν, χρήσιμον ἀπὸ πάσης ἀπόψεως διὰ τὴν γνῶσιν τῆς ἀγνώστου εἰς ἡμᾶς ἱστορικῆς ταύτης περιόδου.

ΕΥΑΓΓ. ΣΤ. ΤΖΙΑΤΖΙΟΣ

Ἀναστασίου Κ. Ὁρλάνδου, *Βυζαντινὰ μνημεῖα τῆς Καστορίας.* Ἀθῆναι 1939. Σελ. 215, μεθ' 144 εἰκόνων ἐντὸς τοῦ κειμένου καὶ ἑνὸς παρενθέτου πίνακος.

Ἡ σημερινὴ Καστορία εἶναι μία τῶν ὀλίγων πόλεων τῆς Ἑλλάδος, αἱ ὁποῖαι διατηροῦν ἀκόμη ζωηρὸν τὸν βυζαντινὸν χαρακτήρα των. Ἀνάμεσα ἀπὸ τὰ πυκνοκτισμένα σπιτία προβάλλουν ἀναρίθμητοι, μικροὶ ὡς ἐπὶ τὸ πλεῖστον, ναοὶ βυζαντινοὶ καὶ ὑστερώτεροι, ἢ ἴδρυσις ἢ ἡ διακόσμησις τῶν ὁποίων

ώφειλετο εἰς τὴν εὐλάβειαν ἄλλοτε μὲν ξενιτευμένων Καστοριανῶν ἢ ἐξορίστων ἀρχόντων τῆς πρωτεύουσας Κωνσταντινουπόλεως — χρησιμεύοντες ὡς παρεκκλήσια οἰκογενειακά, ἐντεῦθεν ἐξηγεῖται καὶ τὸ πλῆθος τῶν — ἄλλοτε δὲ τῶν κατοίκων μιᾶς καὶ τῆς αὐτῆς συνοικίας, ἢ τέλος ὀλοκλήρου συντεχνίας. Οἱ πολυάριθμοι οὗτοι ναοὶ ἀποτελοῦν συγχρόνως ἐπίτομον ἱστορίαν τῶν τυχῶν τῆς πόλεως ἰδίως κατὰ τοὺς βυζαντινοὺς χρόνους.

Παρὰ τὸ πλῆθος ὅμως τοῦτο τῶν ἀρχαιολογικῶν βυζαντινῶν καὶ ὑστερωτέρων μνημείων καὶ τῆς μεγάλης τῶν σημασίας ἐλάχιστα σχετικῶς ἐγράφησαν περὶ τῆς τέχνης τῶν μέχρι τοῦδε. Ὁ καθηγητὴς τοῦ Πανεπιστημίου Ἀθηνῶν καὶ ἀκαδημαϊκὸς κ. Ἄ. Ὀρλάνδος, ἐπὶ τριετίαν ἀσχοληθεὶς εἰς τὴν μελέτην τῶν μνημείων τῆς Καστορίας, ἔφερεν εἰς τὴν δημοσιότητα πρὸ ἔτους τὰ πορίσματα τῆς συστηματικῆς αὐτοῦ ἐρεύνης. Ὁ κ. Ὀρλάνδος κατεμέτρησεν, ἐσχεδίασε καὶ ἠρεύνησε πάντα τὰ μνημεῖα τῆς Καστορίας, ἐξήτασε τὰ ἀρχιτεκτονικὰ, διακοσμητικὰ καὶ ἐπιγραφικὰ στοιχεῖα ἐνὸς ἐκάστου μνημείου καὶ τὰ γενικὰ χαρακτηριστικὰ τοῦ συνόλου αὐτῶν. Ἡ ἐξέτασις δὲ αὕτη τῶν μνημείων ἀκολουθεῖ τὴν χρονολογικὴν σειρὰν τῶν μνημείων — κατὰ τὸ ἐφικτόν — ἢ δὲ ἕκτασις τῆς ἐρεύνης ἐκάστου ἐξαρτᾶται, ὡς εἶναι φυσικόν, ἀπὸ τὸ ἀρχιτεκτονικόν του ἐνδιαφέρον καὶ τὸν ἀριθμὸν καὶ τὴν σπουδαιότητα τῶν σωζομένων ἐν αὐτῷ τοιχογραφιῶν, ὡς εἶναι αἱ τῶν Ἀγ. Ἀναργύρων, τῶν Ταξιαρχῶν, τοῦ Ἀγ. Στεφάνου, τῆς Κουμπελίδικης καὶ τινῶν ἄλλων.

Αἱ ἐκκλησίαι τῆς Καστορίας κατὰ τὸν κ. Ὀρλάνδον παρουσιάζονται ὡς εἷς μικτὸς ἢ διάμεσος τύπος μεταξὺ ἀνατολικοῦ καὶ ἐλληνιστικοῦ. Πλὴν μιᾶς ἐξαιρέσεως παρουσιάζουσιν τὴν τρουλλαίαν τρίκογχον διάταξιν (Κουμπελίδικη), πᾶσαι αἱ λοιπαὶ ἐκκλησίαι τῆς Καστορίας ἀπὸ τοῦ 11ου μέχρι τοῦ 18ου αἰῶνος ἐμφανίζουσι τὸν τύπον τῆς βασιλικῆς τρικλίτου μὲν διὰ τὰς παλαιότερας (Ἀγ. Ἀνάργυροι, Ταξιάρχης, Ἀγ. Στέφανος) μονοκλίτου δὲ διὰ τὰς μεταγενεστέρας (σ. 145).

Αἱ σωζόμεναι τοιχογραφίαι τοῦ μὲν 11ου αἰῶνος (λείψανα μόνον) παρουσιάζουσι τὰ γενικὰ χαρακτηριστικὰ τῆς τέχνης τῆς ἐποχῆς ταύτης, τοῦ δὲ 12ου καὶ 13ου αἰῶ. παρουσιάζουσι ἐκτέλεσιν ἐπιμελεστέραν. Νέαν ἀκμὴν καὶ ἀνθισιν τῆς τέχνης μαρτυροῦν τὰ μνημεῖα κατὰ τὸ δευτέρον ἡμισυ τοῦ 13ου αἰῶ. καὶ τὸ πρῶτον τοῦ 14ου. Καὶ κατὰ τὸ διάστημα τῆς ὑπὸ τῶν Σέρβων κατοχῆς ἀπὸ τοῦ 1331 - 1380 ἢ εἰκονογράφησις τοῦ ναοῦ τῶν Ταξιαρχῶν, ὡς καὶ ἄλλων ναῶν γίνεται ὑπὸ Ἑλλήνων τεχνιτῶν καὶ κατὰ καθαρῶς βυζαντινὴν νοοτροπίαν. Τὰ δείγματα τοῦ δευτέρου ἡμίσεος τοῦ 14ου αἰῶ. παρουσιάζουσι εἰς τε τὰ πρόσωπα καὶ τὰ ἐνδύματα τὴν μαλακὴν ἐκείνην διαβάθμισιν τῶν τόνων, ἣτις εἶναι χαρακτηριστικὴ διὰ τὴν τέχνην τῶν Παλαιολόγων. Αἱ τοιχογραφίαι τοῦ τέλους τοῦ 14ου αἰῶ. μαρτυροῦν περὶ τῆς συμμετοχῆς τῶν ζωγράφων τῆς Καστορίας εἰς τὴν καλλιτεχνικὴν κίνησιν, ἣτις ἦνθησεν εἰς τὰ Βαλκάνια κατὰ τὸ τέλος τοῦ 14ου καὶ καθ' ὅλον τὸν 15ον αἰῶνα (σ. 195).

Κατὰ τοὺς ἐπομένους αἰῶνας (16ον καὶ 17ον) διατηρεῖται μὲν ἡ συνέχεια τῆς παραδόσεως, εἰσάγονται ὅμως καὶ στοιχεῖα δάνεια ἐκ τῆς τέχνης τῆς Ἀναγεννήσεως (Ἀγ. Ἀλύπιος, Ἀγ. Ἀπόστολοι). Τώρα συναντῶμεν καὶ εἰκονογραφικοὺς τύπους καὶ τεχνοτροπίαν ἐπηρεαζομένην προφανῶς ἐξ Ἀγίου Ὀρους (σ. 195).

Ἐκτὸς τῶν σπουδαιωτέρων 31 ναῶν τῆς Καστορίας μνημονεῖ οἱ κ. Ὀρλάνδος καὶ ἑτέροις 28 μικροῦς, οἱ ὅποιοι δὲν παρουσιάζουσι μὲν ἐνδιαφέρον τι, διασώζουσι ὅμως τοιχογραφίας, εἴτε φορητὰς εἰκόνας, εἴτε ξυλόγλυπτα ἀντι-

κείμενα, εἴτε ἐπιγραφάς (σ. 180-186). Εἰς τὸ τέλος τοῦ κεφαλαίου τούτου μνημονεύει ἐπίσης καὶ τὰς δύο μακρὰν τῆς πόλεως ἐν τῇ ἀνατολικῇ ἀκτῇ τοῦ ἀκατοικήτου ἐγκαρσίου βουνοῦ τῆς χερσονήσου ἐκκλησίας, τὴν τῆς Παναγίας Μαυριώτισσας καὶ τὴν τοῦ Ἁγ. Ἰωάννου τοῦ Θεολόγου.

Διὰ τὴν συμπληρῶση τῆν εἰκόνα τῆς παλαιᾶς Καστορίας ὁ κ. Ὁρλάνδος ἐξετάζει ἐπίσης «τὰ ἀρχοντικά καὶ τὰ νοικοκυρόσπιτα» τῆς Καστορίας, τὰ ὁποῖα διέφυγον τὴν ὄλοσχερῆ καταστροφὴν ἢ τὴν ριζικὴν μεταρρῦθμισιν καὶ τὰ ὁποῖα, ἂν καὶ ὀλίγα, παρέχουν εἰς ἡμᾶς μίαν ὀπωσδήποτε σαφῆ εἰκόνα τοῦ Καστοριανοῦ σπιτιοῦ τοῦ 17ου καὶ 18ου αἰῶνος καὶ τὰ ὁποῖα συγχρόνως δίδουν ζωντανὴν εἰκόνα τῆς κατὰ τοὺς αἰῶνας τούτους οἰκονομικῆς εὐεξίας τῶν Καστοριανῶν, προελθούσης ἐκ τῆς ἀκμαζούσης τότε βιοτεχνίας τῶν γουναρικῶν (σ. 196-210). Μὲ τὴν ἐξέτασιν κατόπιν τῶν ὀλίγων ἐναπομεινάντων τουρκικῶν κτισμάτων καὶ τὴν προσθήκην πίνακος Ἐπισκόπων Καστορίας καὶ ζωγράφων, μνημονευομένων ἐν ταῖς δημοσιευομέναις ἐπιγραφαῖς, περατώνει ὁ κ. Ὁρλάνδος τὸ τὸσον πολῦτιμον ἔργον του.

Πόσον ἐπιτακτικὴ ἦτο ἡ ἀνάγκη λεπτομεροῦς δημοσιεύσεως τῶν μνημείων τῆς Καστορίας, τὸσον ἀπὸ τῆς ἀρχιτεκτονικῆς ὅσον καὶ ἀπὸ τῆς εἰκονογραφικῆς καὶ τῆς ἐπιγραφικῆς ἀκόμη πλευρᾶς, ἀποδεικνύει καὶ τὸ γεγονός ὅτι ἡ Ἑταιρεία Μακεδονικῶν Σπουδῶν, εἰς τὸν ὑπ' αὐτῆς ἄμα τῇ ἰδρύσει τῆς καταρτισθέντα πίνακα προκηρυχθησομένων θεμάτων, εἶχε περιλάβει μεταξὺ τῶν πρώτων καὶ τὸ θέμα τοῦτο. Διὰ τοῦτο χαίρει ἰδιαιτέρως διὰ τὴν δημοσίευσιν τοῦ τὸσον σπουδαίου τούτου ἔργου καὶ δὲν δύναται παρὰ τὸ συστήσῃ θερμῶς εἰς τὰ μέλη τῆς, ἰδίως δὲ εἰς τοὺς Καστοριεῖς καὶ τοὺς λοιποὺς ἐν γένει Μακεδόνας. Χάρις εἰς τὸ βιβλίον τοῦ κ. Ὁρλάνδου παρατηροῦμεν ὅτι «ἡ Καστορία κατὰ τὸν ὑπερδισχιλιετῆ αὐτῆς βίον, καθ' ὃν ἐπανειλημμένως ἔπασεν εἰς χεῖρας ποικίλων ξένων κατακτητῶν (Βουλγάρων, Σέρβων, Ἀλβανῶν καὶ Τούρκων) οὐδαμῶς ποτε ἀπώλεσε τὴν ἑλληνικότητά της. Ἡ γραπτὴ διακόσμησις τῶν ναῶν τῆς διετήρησε σταθερῶς διὰ μέσου τῶν αἰώνων τὴν βυζαντινὴν παράδοσιν, χάρις εἰς τὰ ἐν Μακεδονίᾳ καλλιτεχνικὰ ἐργαστήρια, δι' ὧν ἡ χώρα αὕτη ἀπέβη κέντρον χριστιανικοῦ πολιτισμοῦ, ἀργότερον δὲ καὶ ἀγνώως ἐθνικοῦ φρονήματος».

Α. Σ.

Excavations at Olynthus. Part VIII: The hellenic house. A study of the houses found at Olynthus, with a detailed account of those excavated in 1931 and 1934, by **David M. Robinson** and **J. Walter Graham.** (= The Johns Hopkins University Studies in Archaeology N° 25). 40v, σελ. XX + 370. Frontispiece, εἰκ. 36, πίν. ἐκτὸς κειμένου 110. Baltimore (Maryland), The Johns Hopkins Press, 1938.

Ὁ ὄγδος οὗτος τόμος τῆς γνωστῆς σειρᾶς *Excavations at Olynthus* ἀφιερώνεται εἰς τὸ ἀρχαῖον ἑλληνικὸν σπίτι ὅπως μᾶς τὸ ἔδωσαν αἱ ἀνασκαφαὶ τῆς Ὀλύνθου. Τὰ κατὰ τρεῖς ἀπὸ τοῦ 1928 ἀνασκαφικὰς περιόδους ἀποκαλυφθέντα μεγάλα συγκροτήματα τῶν σπιτιῶν τῆς περιωνύμου πόλεως, αἱ ὀλόκληροι συνοικίαι τῆς — τὸ ὑλικὸν τῆς μελέτης αὐτῆς — ἐν συναφείᾳ πρὸς

τὸ χρονολογικῶς καθωρισμένον ὄριον τῆς ζωῆς τῆς πόλεως, τὸν *terminus* δηλ. *ante quem*, τὸν ὁποῖον παρέχει ἡ κατὰ τὸ 348 π. Χ. ἄλωσις καὶ καταστροφή τῆς πόλεως ὑπὸ τοῦ Φιλίππου τοῦ Β', μὲς δίδουν σαφεῖς γνώσεις ἐπὶ τῶν ἑλληνικῶν σπιτιῶν τοῦ 5ου καὶ 4ου αἰῶνος. Τὰ παλαιότερα μέχρι τοῦδε ἑλληνικά σπίτια ἦσαν τῆς Πριήνης, Δήλου καὶ Πομπηΐας. Ἡδὴ ἡ Ὀλυνθος ἀποτελεῖ τὸν πρόδρομον ἐκείνων καὶ αἱ γνώσεις μας ἐπὶ τοῦ ἀντικειμένου τούτου ἐκτείνονται μέχρι τοῦ 5ου αἰῶνος. Τὸ γεγονός αὐτὸ ἀφ' ἐνὸς ἐξαιρεται εἰς τὸ πρῶτον μέρος τῆς ἐργασίας, καθορίζεται δὲ ἀφ' ἐτέρου ὡς βέβαιος ὁ *terminus* τοῦ 348 δι' ἄδρων ἐπιχειρημάτων, καταπολεμούντων τὰς σχετικὰς ἀντιρρήσεις μερικῶν κριτικῶν.

Τὰ ἐπόμενα κεφάλαια εἶναι ἀφιερωμένα εἰς τὸ νεώτερον τμήμα τῆς πόλεως. Τοῦτο ἐκτείνομενον ἐπὶ τοῦ βορείου λεγομένου λόφου (πίν. 110) καὶ κτισθὲν κατὰ τὸν συνοικισμὸν τοῦ 432 π. Χ. μὲ τὸ ἵπποδάμειον πολεοδομικὸν σύστημα (ὄδοι ἰσοπλατεῖς, οἰκοδομικὰ τετράγωνα ὀρθογώνια, ἕκαστον τῶν ὁποίων ἀποτελεῖται ἀπὸ δέκα σπίτια ἐπὶ οἰκοπέδων ἴσων διαστάσεων) δίδει τὴν ὄψιν ἐνὸς συγχρόνου συνοικισμοῦ. (Πίν. 94 κέ., 109.)

Ἀπὸ τὴν μελέτην μεγάλου ἀριθμοῦ σπιτιῶν (ἔχουν ἤδη ἀποκαλυφθῆ περι τὰ 100) καθορίζεται ὁ κύριος τύπος τοῦ ὄλυνθιακοῦ σπιτιοῦ μὲ τὴν ὑπαίθρον αὐλὴν καὶ τὴν παστάδα, πέριξ τῶν ὁποίων παρατάσσονται τὰ διάφορα διαμερίσματα. (Εἰκ. 5 καὶ πίν. 100.) Τὸν τύπον τοῦτον ἀντιπροσωπεύουν κατ' ἐξοχὴν αἱ ἐπαυλεῖς τῆς « Ἀγαθῆς Τύχης » καὶ τοῦ « Κωμωδοῦ ».

Μέγα μέρος τῆς μελέτης καταλαμβάνει ὁ καθορισμὸς τῆς χρήσεως τῶν διαφόρων διαμερισμάτων καὶ ὁ ἐπιτυχῆς ταῦτισμός των μετὰ τῶν ὄρων τοῦ ἀρχαίου ὀνομαστικοῦ.

Εἰς ζητήματα τεχνικά, οἰκοδομικά, ὑδραυλικῶν ἐγκαταστάσεων καὶ εἰς τὰ ἔπιπλα καὶ σκευὴ τῶν σπιτιῶν ἀφιερώνονται τὰ δύο τελευταῖα μέρη τοῦ βιβλίου, τὰ ὁποῖα συμπληρώνονται μὲ πολλὰς ἀναπαραστάσεις σχετικὰς μὲ τὸν οἰκιακὸν βίον.

Ἐν γένει πλούσιαι εἰκόνες ἐντὸς καὶ ἐκτὸς κειμένου καὶ λεπτομερεῖς πίνακες πραγμάτων καὶ λέξεων καθιστοῦν τὸ ἔργον πολὺ εὐχρηστον.

Γ. Μπ.

W. A. Heurtley, *Prehistoric Macedonia. An archaeological reconnaissance of Greek Macedonia (West of the Struma) in the Neolithic, Bronze and Early Iron Ages.* 4ον, σελ. XXVI + 275, frontispiece, εἰκ. 112, πίν. 23. Cambridge University Press 1939.

Τὰς ἀπὸ τοῦ 1924 καὶ ἐντεῦθεν συνεχεῖς μελέτας του διὰ τὸ προϊστορικὸν παρελθὸν τῆς ἐντεῦθεν τοῦ Στρυμόνος μακεδονικῆς γῆς συγκεντρώνει ὁ πρωταγωνιστῆς τῆς μακεδονικῆς προϊστορικῆς ἀρχαιολογίας κ. W. Heurtley εἰς ὀγκώδη καὶ πολυτελεῖ τόμον.

Τὸ ἔργον διαιρεῖται εἰς τρία μέρη, ἐκ τῶν ὁποίων τὸ πρῶτον πραγματεύεται περὶ τῶν ἀνασκαφικῶν κλπ. ἐρευνῶν εἰς τὴν Χαλκιδικὴν, κεντρικὴν καὶ δυτικὴν Μακεδονίαν, τὰς ὁποίας κατὰ τὸ πλεῖστον ὁ ἴδιος ἐξετέλεσε εἴτε

μόνος εἶτε ἐν συνεργασίᾳ μετ' ἄλλων μελῶν τῆς ἀγγλικῆς ἀρχαιολογικῆς σχολῆς. Τὸ δευτέρον ἀναφέρεται εἰς τὴν μελέτην τῶν εὐρημάτων, τὰ ὅποια κατατάσσονται ἀφ' ἑνὸς μὲν κατὰ εἶδη καὶ τόπους, ἀφ' ἑτέρου δὲ κατὰ χρονικὰς περιόδους (ἀρχαιότεραν καὶ νεωτέραν νεολιθικὴν, τὰς τρεῖς περιόδους τῆς ἐποχῆς τοῦ χαλκοῦ καὶ τὴν πρῶτον ἐποχὴν τοῦ σιδήρου). Σχέσεις καὶ συγκρίσεις τῶν προϊστορικῶν τούτων περιόδων πρὸς τὰς ὁμοίας ἄλλων πολιτισμῶν καὶ τὰ ἐντεῦθεν ἐξαγόμενα χρονολογικὰ καὶ ἐθνολογικὰ συμπεράσματα ἀναπτύσσονται εἰς δεύτερον κεφάλαιον τοῦ μέρους τούτου. Τὸ τρίτον μέρος τοῦ βιβλίου ἀποτελεῖ κατάλογον πολῦτιμον καὶ χρησιμώτατον — ἰδίως εἰς τὸν ἐρευνητὴν — εἰς τὸν ὅποιον περιλαμβάνονται τὰ κυριώτερα ἐκ τῶν ἀνευρεθέντων ἐν Μακεδονίᾳ προϊστορικῶν ἀγγείων καὶ μικροτεχνημάτων. Ἰδιαιτέρον χαρακτηριστικὸν τοῦ καταλόγου τούτου εἶναι ὅτι ἕκαστον ἀντικείμενον συνοδεύει καὶ ἡ οἰκεία εἰκὼν.

Παρὰ τὰς ἐπὶ μέρους τυχόν ἀντιρρήσεις (βλ. ἀνωτέρω σ. 247 κέ, πρβλ. καὶ *Classical Weekly* 33 σ. 107 κέ.) δύναται τις νὰ εἴπῃ, ὅτι τὸ νέον τοῦτο ἔργον τοῦ κ. Η. ἀποτελεῖ ἀπαραίτητον βοήθημα διὰ τὸν μελετητὴν καὶ ἐρευνητὴν τῆς προϊστορικῆς Μακεδονίας.

Χ. Μ.

G. E. Mylonas, *The olynthian house of the classical period*. *Classical Journal* XXXV (1940) σελ. 389-402.

Ὁ συνεργάτης μας κ. Γ. Μυλωνᾶς, τακτικὸς καθηγητὴς εἰς τὸ Washington University τοῦ Saint Louis, εἰς τὴν μικρὰν του αὐτὴν μελέτην παρέχει μίαν σαφῆ ἀνασκόπῃσιν τῶν διαφόρων προβλημάτων τῶν σχετιζομένων μετὰ τὸ ἑλληνικὸν σπίτι τῶν κλασσικῶν χρόνων καὶ ἀναθεωρεῖ μερικὰ σημεῖα ποῦ ἀφοροῦν τὸ ὄλυνθιακὸν σπίτι, τὸν παλαιότερον δηλ. σωζόμενον τύπον τοῦ ἀρχαίου ἑλληνικοῦ σπιτιοῦ. Ἀναγνωρίζων τὰς δυσχερείας τῆς προσαρμογῆς τῆς παραδεδομένης ὁρολογίας τῶν μερῶν τοῦ σπιτιοῦ πρὸς τὸ πρᾶγμα, δυσχερείας προερχομένης εἴτε ἐξ ἀνεπαρκείας τῆς παραδόσεως εἴτε ἐκ παρερμηνείας, ἀσχολεῖται κυρίως μετὰ τὴν γυναικωνίτιν καὶ προσάγων νέα χωρία συγγραφέων ἀποφαίνεται ὅτι δὲν πρέπει νὰ ὑποστηρίζεται ὅτι ἦτο διώροφον τὸ ὄλυνθιακὸν σπίτι, διὰ νὰ τοποθετηθῇ αὕτη εἰς τὸν 2ον ὄροφον, θεωρεῖ δὲ ὡς γυναικωνίτιν ὀρισμένον συγκρότημα τοῦ ἰσογείου περὶ τὴν παστάδα, σαφῶς ὀριζόμενον ἀπὸ τοῦ ἀνδρῶνος. Ὁ κ. Μ. παραθέτει εἰς τὴν ἐργασίαν του αὐτὴν καὶ κατόψεις δύο χαρακτηριστικῶν σπιτιῶν τῆς Ὀλύνθου, ἀσχολούμενος δὲ καὶ μετὰ ἄλλα σχετικὰ λεπτομερειακὰ ζητήματα παρέχει σημαντικὴν συμβολὴν εἰς τὸ καθ' ὅλου κεφάλαιον τῆς οἰκιακῆς ἀρχιτεκτονικῆς τῆς κλασσικῆς περιόδου.

Γ. Μπ.

David M. Robinson, *Inscriptions from Macedonia, 1938*. *Transactions of the American Philological Association* τόμ. LXXIX (1938) σελ. 43-76, πίν. I-XXVII.

Ὁ καθηγητὴς τοῦ Πανεπιστημίου Johns Hopkins τῆς Baltimore κ. D. M. Robinson ἐκδίδει ἐνταῦθα 35 ἐπιγραφὰς ἐκ τῆς Μακεδονίας. Ἐκ τούτων

αί 10 προέρχονται ἐκ τῆς Ὀλύνθου — αἱ πλεῖσται ἀπεκαλύφθησαν κατὰ τὰς ἀνασκαφὰς τοῦ 1938, τὰς ὁποίας ὁ συγγραφεὺς διηύθυνε μετὰ τοῦ καθηγητοῦ κ. Γ. Μυλωνᾶ — αἱ δὲ λοιπαὶ ἐξ Ἁγίου Μάμα, Ποτιδαίας, Βάλτας, Καλάνδρας, Πολυγύρου, Πλανῶν, Βραστῶν, Γαλάτιστας, Βασιλικῶν καὶ Ἀμφιπόλεως. Ἡ πλέον ἐνδιαφέρουσα ἐκ τούτων εἶναι μία συμμαχία τοῦ βασιλέως τῶν Ἰλλυριῶν Γράβου μετὰ τῶν Χαλκιδέων, ἀναγομένη εἰς τὸ 357 π. Χ., τῆς ὁποίας τὸ κείμενον, ὡς συνεπληρώθη ὑπὸ τοῦ ἐκδότη, ἀξίζει νὰ παρατεθῆ ἔνταυθα:

[Θε]ός. *Τύχη ἀγαθή. [Συμμαχί]τη Χαλκιδεῦσι [καὶ τῶ] Ἰλλυριῶν βασι|λειῇ καὶ α[ἱ] συνθηῆται. Ἐάν] τις ἴη ἐπὶ Γράβον ἢ ἐπὶ [τὴν χώραν τοῦ] Γράβου καὶ Ἰλλυριῶν] βοηθεῖν Χα[λ]κιδέας παντὶ σθέ|ρει κατὰ τὸ δυνατόν. Ἐάν δέ τις] ἴη ἐπὶ Χαλκιδέας ἢ ἐπὶ τὴν χ[ώ]ραν τῶν Χαλκιδέων αὐτίκα] βοηθεῖν Γράβον Χαλκιδεῦσι [παντὶ σθένει κατὰ τὸ δυνα|τόν. Ὅρκους δὲ] ὁμόσαι ἀλλή|λοις. Ἀγαθὰ μὲν εὐορκέουσι, κακὰ δὲ ἐπιορ|κέουσι.*

Ἄλλα ἐπτὰ ἐπιγραφὰι ἐξ Ὀλύνθου, ἀναγόμεναι εἰς τὸν 4ον αἰ. μ. Χ., περιέχουν πωλητήρια οἰκιῶν, αἱ δὲ λοιπαὶ εἶναι ἐπιτύμβιοι, ἀναθηματικά κλπ. διαφόρων ἐποχῶν, ἤτοι ἀπὸ τοῦ 5ου αἰ. μέχρι τῶν ῥωμαϊκῶν χρόνων.

Τὰς ἐπιγραφὰς συνοδεύουν λεπτομερῆ ὑπομνήματα τοῦ ἐκδότη.

X. M.

Ἀνδρέου Ξυγγοπούλου, Βυζαντινὸν κιβωτίδιον μετὰ παραστάσεων ἐκ τοῦ βίου τοῦ Ἁγίου Δημητρίου. Ἀνατύπωσις ἐκ τῆς Ἀρχαιολογικῆς Ἐφημερίδος ἔτ. 1936, σελ. 101-136, μετ' 11 εἰκόνων καὶ δύο παρενθέτων πινάκων.

Ὁ κ. Ξυγγοπούλος ἐξετάζει ἔνταυθα λεπτομερῶς καὶ ἀπὸ πάσης ὀπόμεως πολῦτιμον μετάλλινον κιβωτίδιον ἐν σχήματι σαρκοφάγου μετὰ διαφόρων παραστάσεων ἐκ τοῦ μαρτυρίου καὶ τῶν θαυμάτων τοῦ Ἁγ. Δημητρίου, ἐναποκείμενον εἰς τὴν Μοῆν Βατοπεδίου τοῦ Ἁγ. Ὄρους. Τὸ μετάλλινον τοῦτο κιβωτίδιον εἶναι εἰς τὸ εἶδος τοῦ ἐκ τῶν ἐλαχίστων μέχρι σήμερον σωζομένων βυζαντινῆς ἐποχῆς, σχετιζόμενον στενῶς πρὸς τὸν ἐν Θεσσαλονίκῃ ναὸν τοῦ Ἁγ. Δημητρίου καὶ τὴν διακόσμησιν αὐτοῦ καὶ ἀποδεικνύον τὴν ἀνθησάν τῆς μικροτεχνίας εἰς τὴν Θεσσαλονίκην, τῆς ὁποίας ἐγνωρίζομεν μέχρι τοῦδε μόνον τὴν ἐξαιρετικὴν ἀκμὴν εἰς τὴν μεγάλην τέχνην, τὴν ἀρχιτεκτονικὴν δηλαδὴ, τὴν γλυπτικὴν, τὰ ψηφιδωτὰ καὶ τὰς τοιχογραφίας. Τὸ ὄλον κιβωτίδιον εἶναι μικρογραφία τῆς ἐν τῷ κιβωρίῳ σαρκοφάγου, ἧτις ἐπιστεῦετο ὅτι περικλείει τὸ σῶμα τοῦ Ἁγίου. Ἡ εἰκονογραφικὴ ἀνάλυσις ὑπὸ τοῦ κ. Ξυγγοπούλου τῶν ἐπ' αὐτοῦ ἀναγλύφων παραστάσεων ἀπέδειξεν ὅτι αὐταὶ εἶναι τὰ παλαιότερα ἴσως μέχρις ἡμῶν διασωθέντα ἀντίγραφα μεγάλων, διὰ παντὸς ἀπωλεσθέντων ψηφιδωτῶν ἢ τοιχογραφῶν, συνθέσεων, αἱ ὁποῖαι ἐκόσμουσαν τὸν ἐν Θεσσαλονίκῃ περίφημον ναὸν τοῦ Ἁγ. Δημητρίου καὶ ἦσαν παλαιότεραι καὶ διάφοροι τῶν ἐν τῷ ναῷ τούτῳ, πρὸ τῆς πυρκαϊᾶς, ὑπαρχουσῶν τοιχογραφῶν ἢ ψηφιδωτῶν. Ἀπασαὶ αἱ παραστάσεις συνοδεύονται ὑπὸ ἐμμέτρων ἐπιγραφῶν, ἀντιγραφέντων ὁμοῦ μετὰ τῶν ἐν τῷ ναῷ πιθανώτατα

ευρισκομένων συνθέσεων. Τὸ κιβωτίδιον ὁ κ. Ξυγγόπουλος ἀνάγει εἰς τὰ μῆσα περίπου τοῦ 12ου αἰῶνος.

Ἡ ἐργασία αὐτῆ τοῦ κ. Ξυγγοπούλου παρέχει σπουδαιότατην συμβολὴν εἰς τὴν μελέτην τῆς εἰκονογραφίας τῶν παραστάσεων, τῶν σχετιζομένων πρὸς τὸν βίον, τὸ μαρτύριον καὶ τὰ θαύματα τοῦ Ἁγ. Δημητρίου, διαφωτίζουσα πολλὰ σημεῖα ἀναφερόμενα εἰς τὸν ἐν Θεσ)νίκῃ περιώνυμον ναὸν τοῦ Μυροβλήτου.

Α. Σ.

Θωμᾶ Παπαθανασίου, τέως οἰκονομικοῦ Ἐφόρου, *Τὸ μεσαιωνικὸν φρούριον τῶν Σερβίων, ἀπὸ τῆς ἰδρύσεως αὐτοῦ μέχρι τῆς ὑπὸ τῶν τούρκων ἀλώσεως*. Θεσσαλονίκη 1939. Σελ. 6 + 95, μετὰ 10 εἰκόνων ἐν τῷ κειμένῳ, μιᾶς παρενθέτου καὶ 2 πινάκων ἐν τέλει.

Ἡ εἰς χωριστὰς αὐτοτελεῖς μονογραφίας ἔκθεσις τῆς ἱστορίας καὶ ἡ περιγραφή τῶν μνημείων τῶν ἑλληνικῶν πόλεων ἢ καὶ ὀλοκλήρων μικρῶν περιοχῶν εἶναι, ὡς δύναται κανεὶς εὐκόλως νὰ ἐννοήσῃ, ὑψίστης σπουδαιότητος. Αἱ κατὰ τόπους μονογραφίαι αὐταὶ παρέχουσι τὸ ὑλικὸν καὶ τὴν βᾶσιν δι' εὐρυτέρας συνθετικὰς μελέτας, ὡς ἐπίσης καὶ διὰ συγκριτικὰς ἐρεῦνας, ἀπὸ τὰς ὁποίας θὰ προκύψῃ σὺν τῷ χρόνῳ ἡ γενικὴ ἱστορικὴ, ἀρχαιολογικὴ καὶ λαογραφικὴ εἰκὼν τῆς Ἑλλάδος.

Ἡ ἰδιαιτέρα σημασία τὴν ὁποίαν ἔχει κάθε μονογραφία τοῦ εἵδους τούτου, ἀφιερωμένη εἰς πόλεις ἢ περιοχὰς τῆς Ἡπείρου, τῆς Μακεδονίας ἢ τῆς Θράκης, εἶναι φανερά, διότι ἐλάχισται τοιαῦτα μελέται εἶδον μέχρι τοῦδε τὸ φῶς, τὸ δὲ ὑλικόν, τὸ ὁποῖον περιμένει τὸν ἐρευνητὴν, εἶναι ἀκόμη τεράστιον καὶ μεγίστης σημασίας.

Διὰ τοὺς λόγους τούτους, ἐγὼ τούλάχιστον, εἶδον μὲ ἰδιαιτέραν χαρὰν τὸ βιβλίον τοῦ κ. Παπαθανασίου περὶ τῆς ἱστορίας τῶν Σερβίων, τὰ μεσαιωνικὰ μνημεῖα τῶν ὁποίων ἀπὸ μακροῦ μελετῶ, προσεχῶς δὲ πρόκειται νὰ δημοσιεύσω εἰς ἴδιον τόμον τὰ πορίσματα τῶν μακροχρονίων ἐρευνῶν μου.

Καὶ ἂν ἀκόμη δὲν τὸ ἔλεγεν ὁ συγγραφεὺς εἰς τὸν πρόλογόν του, θὰ ἦτο εὐκόλον νὰ ἐννοήσῃ κανεὶς τὰς δυσχερεῖας ποὺ συνήντησεν οὗτος διὰ τὴν εὑρεσιν εἰδήσεων ἀναγομένων εἰς τὴν ἱστορίαν τῶν Σερβίων καὶ διὰ τὴν συναρμολόγησιν τῶν εἰδήσεων αὐτῶν, ὥστε νὰ παράσῃ πλήρη σχεδὸν εἰκόνα τοῦ σκοτεινοῦ καὶ περιπετειώδους ἱστορικοῦ βίου τῆς μεσαιωνικῆς ταύτης πόλεως.

Βεβαίως διέφυγον τὸν συγγραφέα ὠρισμένα, ξένα ἰδίως, συγγράμματα, τὰ ὁποῖα δὲν ἦτο δυνατόν νὰ εὑρῇ εἰς τὰς ἐπαρχιακὰς βιβλιοθήκας, ὅπου εἰργάσθη.

Ἐπίσης δὲν ἦτο δυνατόν νὰ ἔχῃ ὑπ' ὄψει του νεωτέρας ἐργασίας διασπαρμένας εἰς ξενόγλωσσα περιοδικά. Οὕτω, προκειμένου περὶ τῆς ὀνομασίας τῶν Σερβίων, δέχεται ἀνεπιφυλάκτως τὴν ἐρμηνείαν τοῦ Κωνστ. Πορφυρογεννήτου, ἐνῶ ἔχει ἤδη ἀποδειχθῆ ὑπὸ ἐδικῶν σλαβολόγων ὅτι τὸ ἔθνικὸν Σέρβοι ἐμφανίζεται τὸν 9ον μὲν αἰῶνα.

Συχνά, ἀλλεῖψει συγκεκριμένων πληροφοριῶν, καταφεύγει ὁ συγγραφεὺς εἰς ὑποθέσεις, ἐπὶ τῶν ὁποίων κατόπιν στηρίζεται, ὡς ἐπὶ πραγματικῶν δεδομένων. Οὕτω φρονεῖ ὅτι τὸ φρούριον τῶν Σερβίων ἐκτίσθη ἢ ἀνεκαινίσθη ὑπὸ

του Ίουστινιανού, Τò ðτι δὲ τοῦτο δὲν ἀναφέρεται ὑπὸ τοῦ Προκοπίου εἰς τὸ βιβλίον του περὶ τῶν κτισμάτων του Ίουστινιανού, ἐξηγεῖ μὲ τὴν ὑπόθεσιν ὅτι τότε τὰ Σέρβια θὰ εἶχον ἴσως ἄλλο ὄνομα (σελ. 4 κ. ἐξ.). Κατωτέρω ὅμως (σελ. 71) τὴν ὑπόθεσιν αὐτὴν θεωρεῖ πλέον ὡς βεβαιότητα καὶ ὁμιλεῖ ἀνεπιφυλάκτως περὶ τοῦ Ίουστινιανού ὡς ἰδρυτοῦ τοῦ φρουρίου. Εἶναι ἐν τούτοις ἐντελῶς ἀπίθανον καὶ οὔτε καμμία ἀπολύτως ἔνδειξις ἀρχαιολογικὴ ἢ ἱστορικὴ ὑπάρχει ὅτι ἢ κτίσις τῶν Σερβίων ἀνέρχεται εἰς τόσον παλαιούς χρόνους. Τò ðτι βεβαίως ὁ βράχος τῶν Σερβίων, λόγῳ τῆς ἐξαιρετικῆς στρατηγικῆς του σημασίας, θὰ ἐχρησιμοποιήθη ἀπὸ ἀρχαιοτάτων χρόνων δύναται νὰ θεωρηθῆ ἀναμφισβήτητον. Ὅτι ὅμως ἐκεῖ ὑπῆρχε φρούριον καὶ πόλις, ὅπως κατὰ τοὺς μέσους αἰῶνας, εἶναι ἐντελῶς ἀπίθανον, δεδομένου ὅτι οὐδὲν ἀρχαῖον ἶχνος ὑπάρχει ἐκεῖ, ἐν ᾧ ἀντιθέτως ἢ γύρω περιοχὴ εἶναι πλήρης ἀρχαίων λειψάνων.

Κύριος σκοπὸς τοῦ συγγραφέως εἶναι, ὅπως ἄλλωστε ἀναφέρει καὶ ὁ τίτλος τοῦ βιβλίου του, ἡ ἀφήγησις τῶν ἱστορικῶν περιπετειῶν τῶν Σερβίων κατὰ τοὺς μέσους αἰῶνας. Εἰς συντομώτατον ὅμως κεφάλαιον ἐκ 5 σελίδων (σελ. 70 — 74) περιγράφει οὗτος τὰ σωζόμενα ἐκεῖ μεσαιωνικὰ μνημεῖα «ἀκροθιγῶς ἢ μᾶλλον ἐρασιτεχνικῶς», ὡς ὁ ἴδιος λέγει ἐν ὑποσημειώσει. Νομίζομεν ὅμως ὅτι ὁ συγγραφεὺς θὰ παρεῖχε σπουδαιότητα ἐκδούλευσιν εἰς τοὺς ἀσχολουμένους μὲ τὴν Βυζαντινὴν ἀρχαιολογίαν, ἂν ἔβιδε λεπτομερεστέραν κάπως περιγραφὴν τῶν σπουδαιωτάτων αὐτῶν μνημείων, ἀπλῆν καὶ μόνον περιγραφῶν, ἢ ὅποια θὰ τὸν ἀπῆλλασεν ἀπὸ τὸν καθορισμὸν χρονολογιῶν, ἀρχιτεκτονικῶν συστημάτων καὶ ζωγραφικῶν σχολῶν, ζητημάτων δηλαδὴ πολυπλόκων, τὰ ὅποια ἀπαιτοῦσι πολλὰς εἰδικὰς γνώσεις καὶ μακρὰν μελέτην καὶ ἔρευναν. Ἐν τῇ παρεχομένῃ ἄλλωστε περιγραφῇ ὁ συγγραφεὺς παρέλειψε ν' ἀναφέρῃ σπουδαιότατα μνημεῖα, ὡς τὸν ἠρειπωμένον ναῖσκον τοῦ Προδρομοῦ, λίαν ἐνδιαφέροντα διὰ τὴν ἀρχιτεκτονικὴν του, καὶ τὸν ναῖσκον τῶν Ἁγ. Ἀναργύρων μὲ ἀξιολόγους τοιχογραφίας τοῦ 1600. Προκειμένου δὲ περὶ τοῦ σπουδαιωτάτου ναῖσκου τῶν Ἁγ. Θεοδώρων, τοῦ ὁποίου τὴν ὠραίαν διὰ κεράμων ἐξωτερικὴν διακόσμησιν κατέστρεψε τελευταίως κατὰ τρόπον βανδαλικώτατον δι' ἀσβεστώματος κάποιος φιλοπρόδοτος ἐξωραϊστικὸς (!) Σύλλογος τῶν Σερβίων, οὐδένα λόγον κάμνει ὁ συγγραφεὺς περὶ τῶν πολυτίμων τοιχογραφιῶν, πού κοσμοῦν τὸ ἐσωτερικόν του.

Ὅπως δὲποτε τὸ μικρὸν βιβλίον τοῦ κ. Παπαθανασίου, παρὰ τὰς ἀτελείας του, τὰς ὁποίας ἄλλως καὶ ὁ ἴδιος ἀναγνωρίζει, παρὰ τὴν παρεμβολὴν κεφαλαίων μικρὰν ἐχόντων σχέσιν πρὸς τὸ κύριον θέμα του, ὅπως ἐπὶ παραδείγματι τὸ περὶ Ἑλιμείας (σελ. 18 — 22), τὸ ὅποιον θὰ ἠδύνατο ν' ἀποτελέσῃ ἐνδιαφέρουσαν αὐτοτελῆ μελέτην, παρὰ ταῦτα, εἶναι καλὴ συμβολὴ διὰ τὴν ἱστορίαν τῆς Δ. Μακεδονίας. Θὰ ἐκτιμηθῶσι δὲ ἀρκούντως οἱ κόποι τοῦ συγγραφέως ὅταν ληφθῆ ὑπ' ὄψιν τὸ γεγονός ὅτι οὗτος εἰργάσθη εἰς βιβλιοθήκας ὄχι πλουσίας, ἐστερημένας καὶ στοιχειωδῶν πολλὰκις βιβλίων.

Εὐχῆς ἔργον θὰ ἦτο νὰ ἐμμοῦντο τὸν κ. Παπαθανασίου καὶ ἄλλοι ἐν ταῖς ἐπαρχίαις φιλόστοροι καὶ νὰ ἔδιδαν κατὰ τρόπον ἀπλοῦν μελέτας περὶ τῶν ἱστορικῶν περιπετειῶν τῆς ἰδιαιτέρας τῶν πατρίδος καὶ ἀπλῆν, ἀλλὰ λεπτομερῆ περιγραφῶν τῶν παλαιῶν τῆς μνημείων. Θὰ παρεῖχον πραγματικὴν ἐκδούλευσιν, διὰ τὴν ὁποίαν καὶ οἱ ἱστορικοὶ καὶ οἱ ἔρευνηταὶ τῆς τέχνης θὰ τοὺς ἦσαν εὐγνώμονες.

Α. ΞΥΓΓΟΠΟΥΛΟΣ

Gyula Moravcsik, *Hellénisme antique - Hellénisme vivant*. Budapest 1940. Σελ. 25. Ούγγρισι μετὰ γαλλικῆς περιλήψεως.

Εἰς τὴν ἐπιστημονικὴν συνείδησιν αἱ δύο αὐταὶ ἔννοιαι : « Ἑλληνισμός » καὶ « ἀρχαῖος ἢ κλασσικὸς ἑλληνισμός » εἶναι σχεδὸν ἀρρήκτως συνδεδεμέναι πρὸς ἀλλήλας. Τὴν ταυτότητα ταύτην ἐπιβεβαίωσεν ἡ ἐξέτασις τῶν περιόδων τοῦ Ἑλληνισμοῦ τόσον κατὰ τοὺς Ἑλληνιστικούς, Ρωμαϊκοὺς καὶ Βυζαντινοὺς χρόνους, ὅσον καὶ κατὰ τὴν ἐποχὴν τῆς ἰταλικῆς ἀναγεννήσεως καὶ τῆς ἐμφάνισης τοῦ ρεύματος τοῦ νεοκλασσικισμοῦ ἐν Εὐρώπῃ. Ἡ Ἐπανάστασις τοῦ 1821 ἐμφανίζει τὸν Ἑλληνισμὸν ζῶντα καὶ ὁ φιλελληνισμός, γέννημα τῆς ἀγάπης διὰ τὴν ἐλευθερίαν καὶ τὸν κλασσικισμὸν, ἀτενίζει πρὸς τοὺς Νεοέλληνας, ὡς πρὸς τοὺς νέους « descendants tardifs » τῶν ἀρχαίων Ἑλλήνων. Μετὰ τὴν ἴδρυσιν τοῦ νεοελληνικοῦ κράτους αἱ νέαι ἀναζητήσεις ἔρριψαν νέον φῶς ἐπὶ τοῦ ἑλληνισμοῦ, ἐνισχύσασαι τὴν ἀποψιν τῆς συνεχείας τῆς ἱστορικῆς ζωῆς του καὶ τὴν ἀπόρριψιν τῆς θεωρίας τοῦ Φάλμεράϋερ. Διὰ τῆς Βυζαντινολογίας καὶ τῆς νεοελληνικῆς γλωσσολογίας γνωρίζομεν ἤδη « que l'hellénisme n'avait jamais disparu en Hellade, et que les Slaves immigrés devaient s'assimiler à la population hellénique » καὶ ὅτι : « les études linguistiques ont définitivement prouvé que le grec moderne n'est pas autre chose que le descendant direct de la langue vulgaire de l'époque hellénistique ». Ἐπὶ τῶν ἡμερῶν μας δημιουργεῖται μία σχολὴ ὀνομαζομένη « Ἑλληνολογία », ἡ ὁποία ἀπτεται τῆς σπουδῆς τοῦ συνόλου τοῦ ἑλληνισμοῦ. Διὰ ταύτης καθίσταται καθ' ἐκάστην σαφέστερον, ὅτι πρέπει νὰ γνωρίσωμεν ἐν τῷ συνόλῳ τὸν ἑλληνισμὸν, τόσον τοὺς ἀρχαίους Ἑλληνας ὅσον καὶ τὴν βυζαντινὴν περίοδον καὶ τοὺς Ἑλληνας τῆς ἀναγεννηθείσης Ἑλλάδος. Ὁ τύπος τοῦ « philologue classique » ν' ἀντικατασταθῇ μὲ τὸν « φιλόλογος τοῦ Ἑλληνισμοῦ » μόνον οὕτω ἢ νεωτέρα ἐπιστῆμη θὰ φθάσῃ εἰς τὴν γνῶσιν τῆς πραγματικῆς οὐσίας καὶ μορφῆς τοῦ Ἑλληνισμοῦ, ὁ ὁποῖος παρὰ τὰς ἱστορικὰς περιπετείας παρέμεινεν ὁ αὐτὸς καὶ θὰ δύναται νὰ λεχθῇ ὅτι ὁ ἀρχαῖος Ἑλληνισμὸς μεταμορφοῦται εἰς Ἑλληνισμὸν « ζῶντα ».

Αὐτὸ εἶναι τὸ θέμα, τὸ ὁποῖον μετὰ τόσης ἐμβριθείας, κριτικῆς δυνάμεως καὶ ἐπιστημονικῶν ἐπιχειρημάτων ἀναπτύσσει εἰς τὴν μελέτην ταύτην ὁ ἀκαταπόνητος Οὐγγρος ἑλληνιστὴς κ. Moravcsik.

ΕΥΑΓΓ. ΣΤ. ΤΖΙΑΤΖΙΟΣ

Πέτρου Πέννα, *Ἱστορία τῶν Σερῶν, ἀπὸ τῆς ἀλώσεως αὐτῆς ὑπὸ τῶν Τούρκων μέχρι τῆς ἀπελευθερώσεώς της ὑπὸ τῶν Ἑλλήνων (1383—1913)*. Σελ. 215 μετ' ἑνὸς τοπογραφικοῦ διαγράμματος καὶ πολλῶν εἰκόνων.

Αἱ Σέρραι πόλις σημαντικὴ κυρίως ἀπὸ τῶν Μακεδονικῶν χρόνων ἀκολουθεῖ τὴν τύχην τῶν λοιπῶν πόλεων τῆς Μακεδονίας καὶ ἡ δρᾶσις της, συνυφασμένη μετ' αὐτῶν παρουσιάζει τὰς αὐτὰς περιπετείας κατὰ τοὺς μακροὺς χρόνους τῆς σταδιοδρομίας της.

Ἡ συνέχεια τῆς ἱστορικῆς ζωῆς τῆς πόλεως τῶν Σερρῶν μᾶς δίδεται ἀνάγλυφος εἰς τὴν μελέτην τοῦ δικηγόρου κ. Πέννα, καλλιεργούντος ἐπιτυχῶς ἀπὸ πολλοῦ τὰς ἱστοριοδικτικὰς ἐρεῦνας. Ἱστορίαν τῶν Σερρῶν εἶχε γράψει καὶ ὁ Εὐάγγ. Στράτης, ἡ ἐργασία ὅμως τοῦ κ. Πέννα, στηριζομένη ἐπὶ νεωτέρων πηγῶν, διευκρινίζει πλεῖστα ὅσα σημεῖα ἀμφισβητούμενα καὶ διαφωτίζει ἄλλα μὴ θιγόμενα παρ' ἄλλων συγγραφέων.

Εἰς τὴν «Εἰσαγωγὴν» τῆς μελέτης ὁ συγγραφεὺς ἐξιστορεῖ περιληπτικῶς τὰς μέχρι τῆς ἀλώσεως ὑπὸ τῶν Τούρκων περιπετείας τῆς πόλεως καὶ περιγράφει τοπογραφικῶς τὸ «κᾶστρον» καὶ τὴν «ἀκρόπολιν» ταύτης. Τὸ κύριον μέρος τοῦ ἔργου διαιρεῖται εἰς τρία βιβλία. Εἰς τὸ πρῶτον, ὅπερ ἔχει ὡς γενικὸν τίτλον «αἱ Σέρραι ὑπὸ τοὺς Τούρκους 1383-1912», ἐκτίθεται ἡ κατάληψις τῶν Σερρῶν ὑπὸ τῶν Τούρκων γενομένη τὴν 19 Σεπτεμβρίου 1383, ὡς προκύπτει ἐκ τῶν παρατιθεμένων πέντε ἐνθυμήσεων διαφόρων κωδικῶν. Εἰς τὸ δεύτερον κεφάλαιον ἀναπτύσσεται ἡ ἱστορία τῶν μετὰ τὴν κατάκτησιν χρόνων, ἡ συμμετοχὴ τῶν Σερρῶν εἰς τὴν κατὰ τὸ 1571 ἐπαναστατικὴν προσπάθειαν καὶ ἡ τραγικὴ τύχη τῶν κατοίκων τῆς μετὰ τὴν καταστολὴν τῆς ἐπαναστάσεως. Τὸ τρίτον κεφάλαιον ἀναφέρεται εἰς τὸν πολιτικὸν βίον τῶν Σερραίων κατὰ τοὺς πρώτους χρόνους τῆς Τουρκοκρατίας καὶ τὴν κοινοτικὴν αὐτῶν ὀργάνωσιν, διαφωτιζομένην ἐκ τοῦ «Χρονικοῦ τῶν Σερρῶν» τοῦ Παπασυναδινοῦ — ἐκδοθέντος ὑπὸ τοῦ ἰδίου κ. Πέννα — καὶ τοῦ Κώδικος τῆς Μητροπόλεως, ὁ ὁποῖος περιελάμβανεν ἔγγραφα ἀπὸ τοῦ 1603 καὶ ἐξῆς, καὶ ὁ ὁποῖος κατὰ κακὴν τύχην ἐκάη κατὰ τὴν ὑπὸ τῶν Βουλγάρων πυρπόλησιν τῶν Σερρῶν τὸ 1913. Τὸ τέταρτον κεφάλαιον περὶ τῶν προεπαναστατικῶν χρόνων, ἀρκετὰ πτωχόν, ἀσχολεῖται μὲ τὴν ἐκστρατείαν τοῦ Νικοτσάρα, ἐπιχειρήσαντος τὸ 1807 τὴν διάσχισιν τῆς ἀνατολικῆς Μακεδονίας, ἵνα ἔλθῃ εἰς βοήθειαν τῶν ἐπαναστατησάντων κατὰ τῶν Τούρκων Σέρβων. Τὸ πέμπτον κεφάλαιον εἶναι ἀφιερωμένον εἰς τὸν Ἰσμαήλ μπέην, διοικητὴν τῶν Σερρῶν καὶ τὸν υἱὸν τοῦ Γιουσοῦφ πασᾶ, ἐπὶ τῶν ὁποίων αἱ Σέρραι ἐσημείωσαν μίαν τεραστίαν ἀνάπτυξιν τοῦ ἐμπορίου καὶ ἀπέβησαν πραγματικῶς εὐδαιμονοῦσα πόλις. Τὸ ἕκτον κεφάλαιον ἀσχολεῖται μὲ τὴν συμμετοχὴν τῶν Σερραίων εἰς τὴν ἐπανάστασιν τοῦ 1821, τὴν δρᾶσιν τοῦ Ἑμμανουὴλ Παπαῦ καὶ τῶν τέκνων του. Τὸ ἕβδομον κεφάλαιον ὁμιλεῖ περὶ τῆς δημιουργηθείσης ἐν Σέρραις καταστάσεως μετὰ τὴν ἀποτυχίαν τῆς ἐπαναστάσεως ἐν Χαλκιδικῇ, περὶ τῆς πρὸς ἐκβουλγαρισμὸν τῆς Μακεδονίας ἐνεργείας τῶν Πανοσλαῦστῶν καὶ τῶν Βουλγάρων καὶ τὴν ἀπὸ τοῦ 1872-1885 ἀντίδρασιν τῶν Σερραίων. Τὸ ὄγδοον τέλος κεφάλαιον ἀναφέρεται εἰς τὸν Μακεδονικὸν Ἄγωνα, ὁ ὁποῖος προητόμασε τὴν ἀπελευθέρωσιν τοῦ 1913.

Τὸ δεύτερον βιβλίον, τὸ ὁποῖον πραγματεύεται περὶ τῆς Παιδείας, τῆς Ἐκκλησίας καὶ τῆς κοινωνικῆς προνοίας τῆς Πολιτείας τῶν Σερρῶν κατὰ τοὺς χρόνους τῆς Τουρκοκρατίας, φρονούμεν ὅτι ἔπρεπε νὰ κατανεμηθῇ εἰς τὸ τρίτον, πέμπτον καὶ ἕβδομον κεφάλαιον τοῦ πρώτου βιβλίου, μετὰ τῶν ὁποίων συνέχεται ὀργανικῶς, πλὴν τοῦ κεφαλαίου «Ἐκκλησία».

Τὸ τρίτον βιβλίον, λίαν πενιχρὸν τμήμα τοῦ ὅλου ἔργου, περιλαμβάνει τὰ γεγονότα τὰ διαδραματισθέντα κατὰ τὴν χρονικὴν περίοδον (24 Ὀκτωβρίου — 29 Ἰουνίου 1913), καθ' ἣν αἱ Σέρραι διετέλεσαν ὑπὸ βουλγαρικὴν κατοχὴν, ἀπελευθερωθεῖσαι τὴν 29 Ἰουνίου 1913 κατόπιν τοῦ δευτέρου νικηφόρου πολέμου.

Ἡ διαίρεσις τῆς ὄλης μελέτης εἰς τὰ τρία προαναφερθέντα βιβλία δὲν ἀνταποκρίνεται εἰς τὴν τεθεῖσαν ὑπὸ τοῦ συγγραφέως βάσιν τῆς πολιτικῆς καταστάσεως τῆς ἱστορουμένης πόλεως. Ὁ συγγραφεὺς ὁμως εἰργάσθη μὲ ζήλον, χρησιμοποιοῦντας πολλὰ ἀνεκμετάλλευτα στοιχεῖα διὰ νὰ μᾶς παρουσιάσῃ οὕτω σύντομον ἐκλαϊκευτικὴν μελέτην, χρήσιμον εἰς τοὺς πολλοὺς, ἀπηλλαγμένην περιττῶν διὰ τὴν φύσιν τοῦ βιβλίου σημειώσεων.

ΕΥΑΓΓ. ΣΤ. ΤΖΙΑΤΖΙΟΣ

Δημ. Α. Ζώτου, Ἡ ἐθνικὴ συνείδησις τῆς Ἡπειροῦ διὰ μέσου τῶν αἰώνων. (ἐν) Ἀθήνα(ις), 1940. σσ. η' + (9-) 74.

Ὁ ἔγκριτος ἠπειρώτης δικηγόρος τοῦ Πειραιῶς Δημήτριος Ζώτος ἀπὸ δεκαπενταετίας καὶ πλέον ἀσχολούμενος καὶ περὶ ζητήματα ἔξω τῶν στενῶν ἐπαγγελματικῶν ὁρίων κείμενα, δημοσιεύει ἀπὸ καιροῦ εἰς καιρὸν ἐνδιαφεροῦσας πραγματείας, ἀναφερομένας ἰδίᾳ εἰς τὴν πατρίδα αὐτοῦ Ἡπειρον. Οὕτω πρὸ διετίας ἐδημοσίευσεν τὴν διεξοδικὴν μελέτην «Ἡ δικαιοσύνη εἰς τὸ κράτος τοῦ Ἀλῆ-Πασσᾶ (1938), ἥτις προυκάλεσε εὐρύτατον ἐνδιαφέρον καὶ ἐκρίθη λίαν εὐμενῶς, προγενέστερον δὲ τὰς πραγματείας «Οἱ Ἡπειρώται διὰ τὴν Ἡπειρον» (1926) καὶ «Ἡ ξηνητεία τῶν Ἡπειρωτῶν» (1936) καὶ κατὰ τὸ ἐπ' αἰσίοις οἰωνοῖς ἀρξαίμενον ἔτος τὴν ὑπὸ τὴν ἀνωτέρω ἐπιγραφὴν.

Διὰ τῆς προκειμένης μελέτης ὁ συγγραφεὺς ἐπιθυμεῖ νὰ δώσῃ, ὡς γράφει ἐν τῷ προλόγῳ (σ. ε' - η'), «σε λίγες σελίδες τὴν εἰκόνα τῆς ἐθνικῆς συνειδήσεως μιᾶς Ἑλληνικῆς περιφερείας ποῦ ὑπῆρξεν, εἶνε καὶ θάνατι πάντα Ἑλληνική. Τῆς ἀθάνατης Ἡπειροῦ μὲ τὴ Χειμάρρα τῆς καὶ τὸ Πρεμέτι τῆς, μὲ τ' Ἀργυρόκαστρο καὶ τὴν Κορυτσᾶ τῆς, μὲ τοὺς Ἀγίους Σαράντα καὶ τὸν Αὐλῶνα τῆς, μὲ τὴ Μοσχόπολι καὶ τὰ Γιάννινά τῆς, μὲ τὴν Ἄρτα καὶ τὴν Πρέβεζά τῆς. Τῆς μιᾶς ἐνιαίας κι' ἀδιαίρετης Ἡπειροῦ μας, ποῦ ὅσο κι' ἂν μαρτύρησε, ματώθηκε, πληγώθηκε, κάηκε, λεηλατήθηκε, δὲν ἔχασε ποτὲ τὴν Ἑλληνικὴ τῆς Ἑθνικὴ συνείδησι» (σ. στ').

Τὸ μεγαλύτερον μέρος τοῦ τεύχους περιέχει τὸ κύριον θέμα (σσ. 9-45)· ὅτινι ἔπονται οἰονεὶ ἐν ἐπιμέτρῳ καὶ ὑπὸ τὴν ἐπιγραφὴν «...καὶ πέραν τοῦ Ἀτλαντικοῦ» σελίδες τινές (σσ. 49-74) περὶ τοῦ ἐν Ἀμερικῇ ἠπειρωτικοῦ Ἑλληνισμοῦ, ὃν εἶδεν ἐκ τοῦ σύννεγγυς ὁ συγγραφεὺς πρὸ τινος χρόνου καὶ περὶ οὗ ἔκαμεν λίαν ἐπαγωγὰς διαλέξεις κατὰ τὸ παρελθὸν ἔτος ἐν Ἀθήναις καὶ ἐν Θεσσαλονίκῃ.

Ἐν τῇ ὄλῃ συγγραφῇ, ἐν ἣ διαφαίνεται ἀνά πᾶσαν σελίδα ὁ ζωηρὸς τοῦ Ἡπειρώτου ἐνθουσιασμός, ἐκτίθενται πολλὰ σημεῖα τῶν ἱστορικῶν περιπετειῶν τῆς ἀτυχησάσης πολλάκις, ἀλλὰ καὶ δοξασθείσης οὐχὶ ὀλιγώτερον εὐάνδρου χώρας, πρὸς ἣν ἰδιαιτέραν εὐλόγως αἰσθάνονται στοργὴν οἱ Πανέλληνες. Δι' ἰδίων καὶ ξένων γνωμῶν, ἔτι δὲ διὰ τῶν μνημείων τῆς δημοτικῆς Μούσης, ὑποστηρίζει ὁ συγγραφεὺς εἰς κομψὸν λογοτεχνικὸν ὕψος τὴν θέσιν, ὅτι ἡ Ἡπειρος ἀπὸ τῶν ἀρχαιοτάτων χρόνων μέχρι σήμερον, παρὰ πάσας τὰς περιπετείας, ἃς ὑπέστη, εἶχε καὶ διετήρησε πάντοτε ἀκμαίαν ἑλληνικὴν ἐθνικὴν συνείδησιν, ὅπερ ἄλλως πᾶς Ἕλληνας καὶ μάλιστα πᾶς Ἡπειρώτης θεωρεῖ αὐτονόητον καὶ αὐταπόδεικτον, ἀφ' οὗ μάλιστα τὰ ἀπανταχοῦ τέκνα τῆς Ἡπειροῦ πολλῶ μᾶλλον τὴν μητέρα Ἑλλάδα εὐηργέτησαν πάντοτε ἢ τὴν ἰδίαν αὐτῶν πτωχὴν μὲν, ἀλλ' ἐνδοξον πατρίδα.

Ἐν τῷ ἐπιμέτρῳ ἐκτίθενται λίαν ἐνδιαφέρουσαι εἰδήσεις περὶ προσώπων καὶ πραγμάτων τοῦ ἐν τῇ ἀμερικανικῇ διασπορᾷ Ἑπειρωτικοῦ στοιχείου καὶ διδασκόμεθα ἐντεῦθεν ὅτι ὁ ἀριθμὸς τῶν ὄλων Ἑπειρωτῶν τῆς Ἀμερικῆς ἀνέρχεται πιθανῶς εἰς ἑκατὸν περίπου χιλιάδας (σ. 51), μανθάνομεν δ' εὐχαρίστως ὅτι ὁ Ἑπειρωτῆς ἀρχιεπίσκοπος τῆς Ὀρθοδόξου Ἑλληνικῆς Ἐκκλησίας τῆς Ἀμερικῆς σεβασμιώτατος Ἀθηναγόρας (ἄλλοτε Κερκύρας) κατανοήσας τὴν ἀνάγκην τῆς συγγραφῆς ἱστορίας τοῦ Ἑλληνισμοῦ τῆς Ἀμερικῆς συγκεντρῶνει τὸ ἀναγκαῖον ὕλικόν διὰ τὸ σπουδαῖον τοῦτο ἔργον (σ. 52), οὐτινος εὐχόμεαι ταχεῖαν τὴν ἐκτέλεσιν.

Τὴν ἀνάγνωσιν τοῦ φιλοκάλως καὶ πολυτελῶς ἐκτετυπωμένου συγγράμματος τοῦ Ἑπειρωτοῦ λογιῶν καὶ δικαιοκῶ ἀνδρὸς συνιστῶ παντὶ Ἑπειρωτῇ καὶ παντὶ φιληπειρωτῇ.

ΠΕΡΙΚΛΗΣ Κ. ΒΙΖΟΥΚΙΔΗΣ

Ἀντωνίου Κεραμοπούλλου, Μακεδονία καὶ Μακεδόνες. Διάλεξις. Ἀθῆναι 1930.

Ἰωάννου Παπασταύρου, Μακεδονικὴ πολιτικὴ κατὰ τὸν 5ον π. Χ. αἰῶνα. Ἀλέξανδρος Α'. Τεύχος Α'. Θεσσαλονίκη 1936.

Περὶ τῆς παλαιότερας, τῆς πρὸ τοῦ Φιλίππου Β', ἱστορίας τῆς Μακεδονίας οἱ συγγραφεῖς γενικῶν τῆς ἀρχαίας ἑλληνικῆς ἱστορίας ἔργων παρέχουν συνήθως βραχεῖαν ἔκθεσιν εἰς τὸ κεφάλαιον κυρίως, ποῦ ἀναφέρεται εἰς τὴν ἐμφάνισιν τοῦ Φιλίππου ἐπὶ τῆς ἱστορικῆς σκηνῆς κατὰ τὸν 4ον π. Χ. αἰῶνα καὶ τὴν ἀνάμειξιν αὐτοῦ εἰς τὰ πράγματα τῆς Ἑλλάδος.

Ἔργα εἰδικώτερον περὶ τῆς Μακεδονίας πραγματευθέντα, μετὰ τὰ ὑπὸ τοῦ K. Otf. Müller (Über die Wohnsitze, die Abstammung und die ältere Geschichte des makedonischen Volkes, Berlin 1825) καὶ τοῦ O. Abel (Makedonien vor König Philipp, Leipzig 1847. Τούτου ἔχομεν μετάφρασιν εἰς ἑλληνικὴν γλῶσσαν τοῦ Μ. Δήμιτσα, δημοσιευθεῖσαν ἐν Λειψίᾳ τὸ 1869) δημοσιευθέντα, ἔχομεν δύο ἐπιστημονικὰς ἐργασίας τοῦ Fritz Geyer (Makedonien bis zur Thronbesteigung Philipps II. München und Berlin 1930, πρβλ. ὁμοίως τὸ ἄρθρον του Makedonia ἐν τῇ Real — Enzyklopädie von Pauly Wissowa — Kroll), δι' ὧν παρέχεται συστηματικώτερα περὶ τῆς παλαιότερας μέχρι τοῦ Φιλίππου ἱστορίας τῆς Μακεδονίας, πραγματεία ἐπὶ τῇ βάσει τῶν νεωτέρων τῆς ἱστορικῆς καὶ τῆς ἀρχαιολογικῆς ἐρεύνης πορισμάτων. (Ἀξιόλογος ἐργασία περὶ Μακεδονίας ἀπὸ ἀπόψεως κυρίως ἀρχαιολογικῆς εἶναι ἡ τοῦ Stanley Casson, Macedonia, Thrace and Illyria. Oxford University Press 1926.) Ἐν τῇ πρώτῃ ἐπιστημονικῇ ἐρεύνη ὁ Fr. Geyer, κατόπιν ἀξιολόγου εἰσαγωγῆς, ἀναφερομένης εἰς τὴν τοπογραφίαν τῆς Μακεδονίας, ἐξετάζει τὴν προϊστορικὴν περίοδον τῆς Μακεδονίας καὶ τὴν παλαιωτάτην ἱστορίαν αὐτῆς, μέχρι τῶν χρόνων τῆς βασιλείας τοῦ Ἀμύντου Α' (500 περίπου π. Χ.).

Ἐπιστημονικαὶ ἐργασίαι περὶ τῆς περιόδου αὐτῆς τῆς ἱστορίας τῆς Μακεδονίας εἰς τὴν ἑλληνικὴν γλῶσσαν, ἐκτὸς τῶν ἔργων τοῦ Μ. Δήμιτσα, (Ἀρχαία Γεωγραφία τῆς Μακεδονίας, Ἀθῆναι 1870/74· τοῦ ἰδίου: Ἡ Μακεδονία ἐν λίθοις φθεγγομένοις καὶ μνημείοις σωζομένοις, Ἀθῆναι 1896) τὰ ὅποια τοῦτο μὲν καθορίζουν γεωγραφικῶς τὰ διάφορα τῆς ἀρχαίας Μακεδο-

νίας τμήματα, τούτο δέ αποτελούν συναγωγήν τοῦ ἐν Μακεδονίᾳ εὐρεθέντος καί εἰς τὰς διαφόρους πόλεις αὐτῆς ἐγκατεσπαρμένου ἐπιγραφικοῦ ὕλικου, δὲν ὑπῆρχον. Τὸ κενὸν τούτο πληροῦν αἱ κάτωθι ἀναγγελλόμενα ἐργασίαι, πρὸ ὀλίγων ἐτῶν δημοσιευθεῖσαι.

1. Διάλεξις, γενομένη ἐν Μακεδονίᾳ καὶ δημοσιευθεῖσα ἐν Ἀθήναις, ὑπὸ τοῦ μακεδόνα ἐπιστήμονος κ. Ἀντ. Κεραμοπούλλου, εἰς τὸν ὅποιον πολλὰ ὀφείλει ἡ ἐπιστημονικὴ ἔρευνα, διὰ τῶν ἀξιολόγων ἀρχαιολογικῶν του ἀνασκαφῶν ἐν Μακεδονίᾳ. Κεντρικὴ σκέψις τοῦ συγγραφέως ἐν τῇ ἀνά χειρᾶς μελέτῃ εἶναι ἡ ὑποστήριξις τῆς γνώμης, ὅτι οἱ Μακεδόνες ἦσαν Ἑλληνες καὶ ἰθαγενεῖς ἐν Μακεδονίᾳ, αἰῶνας ὅλους παλαιότερον παρὰ οἱ Ἑλληνες τῆς νοτίου Ἑλλάδος, καὶ ἡ ἀπόκρουσις τοῦ προβληθέντος ἀπὸ εὐρωπαίους ἐπιστήμονας ἰσχυρισμοῦ, ὅτι οἱ Μακεδόνες δὲν ἦσαν Ἑλληνες, ἀλλ' ἐξέλλη-νίσθησαν βραδύτερον ἀπὸ τοὺς Ἑλληνες τῆς νοτίου Ἑλλάδος.

Πρὸς ἀπόδειξιν τούτου, μετὰ τῆς χαρακτηριζούσης αὐτὸν εὐθυκρισίας καὶ ἐπιστημονικῆς ἐμβριθείας, παρέχει σαφῆ καὶ εὐσύνοπτον ἔκθεσιν περὶ τοῦ πῶς ἐσχηματίσθη τὸ κράτος τῶν ἀρχαίων Μακεδόνων, εἰς τὸ ὅποιον ὑπῆχθησαν τὰ ὑπὸ τοῦ Θουκυδίδου ἀναφερόμενα ἄλλα ἔθνη ἐπάνωθεν, ποὺ τὰ ὀνόματά των ἀπηχοῦν ἑλληνικὴν τὴν προέλευσιν.

Ἀκολούθως, συμφώνως πρὸς τὰ πορίσματα τῶν ἀρχαιολογικῶν ἀνασκαφῶν, ποὺ ἔγιναν εἰς τὴν Μακεδονίαν κατὰ τὴν διάρκειαν τοῦ μεγάλου πολέμου καὶ μετ' αὐτόν, καθορίζει μετὰ πολλῆς εὐκρινείας τὰ διάφορα φύλα, τὰ κατοικήσαντα τὴν Μακεδονίαν ἀπὸ τῆς νεολιθικῆς ἐποχῆς μέχρι τῆς ἐλεύσεως εἰς αὐτὴν τῶν ἑλληνικῶν φύλων, τῶν Ἰώνων, τῶν Ἀχαιῶν καὶ τέλος τῶν Δωριέων, γνωστῶν ἐπὶ Ἡροδότου ὡς ἔθνος Μακεδόνων, ὡς τμήμα δηλαδὴ τοῦ μακεδονικοῦ λαοῦ, ποὺ κατήλθεν ἀπὸ τὴν Μακεδονίαν. Τὸ τμήμα τῶν Δωριέων, ποὺ παρέμεινεν εἰς τὴν Μακεδονίαν, οἱ Μακεδόνες γενικῶς, ὅπως τοὺς ἐγνώριζον ἀπὸ τοῦ 7ου π.Χ. αἰῶνος οἱ εἰς τὴν λοιπὴν Ἑλλάδα ὁμόφυλοί των, στοιχεῖον συντηρητικὸν καὶ βραδυκίνητον πρὸς πολιτισμόν, λόγω τῆς μεσογειακῆς του θέσεως, ἡκολούθησαν ἴδιον ἔθνικόν καὶ πολιτικὸν βίον. Ἀπὸ τοῦ 7ου δὲ αἰῶνος, ὅτε ἀρχίζει ἡ μετὰ τῶν νοτίων Ἑλλήνων θαλασσίαι ἐμπορικὴ ἐπικοινωνία, ποὺ ἐξακολουθεῖ καὶ κατὰ τὸν 6ον, εἰσάγεται εἰς τὴν Μακεδονίαν καὶ ἡ ἑλληνικὴ τέχνη, ὅπως μαρτυροῦν τὰ θαυμαστά χαλκᾶ ἀγγεῖα τῶν ἐπτὰ ἡγεμονικῶν τάφων, ἀναγομένων εἰς τὸ τελευταῖον περίπου τέταρτον τοῦ 6ου π. Χ. αἰῶνος, ποὺ εὐρέθησαν εἰς τὴν Τρεμπένιτσαν.

Τὸ τεῦχος κοσμοῦν ὠραῖαι εἰκόνες ἀπὸ τὰ πλούσια εὐρήματα τῶν εἰρημένων τάφων.

2. Ἀπὸ ἀπόψεως πολιτικῆς, κυρίως δὲ καθ' ὅσον ἀφορᾷ εἰς τὰς σχέσεις, ποὺ διεμορφώθησαν μεταξὺ Μακεδόνων βασιλέων καὶ τῶν Ἑλλήνων, ἰδιαιτέρως δὲ τῶν Ἀθηναίων, κατὰ τὸν 5ον π.Χ. αἰῶνα, ἐπὶ τῆς βασιλείας τοῦ Μακεδόνα βασιλέως Ἀλεξάνδρου τοῦ Ἀΐου. Παπασταύρου μᾶς ἔδωσε τὸ πρῶτον μέρος ἐπιστημονικῆς πραγματείας, εἰς τὴν ὁποίαν μᾶς ὑπόσχεται τὴν συμπλήρωσίν της δι' ὁμοίας, ἀναφερομένης εἰς τοὺς δύο ἄλλους βασιλεῖς, Περδίκκαν Β' καὶ Ἀρχέλαον, ὧν ἡ ἀρχὴ καταλαμβάνει ὀλόκληρον σχεδὸν τὸ δεύτερον ἡμισυ τοῦ 5ου π.Χ. αἰῶνος.

Κύριος σκοπὸς τοῦ συγγραφέως ἐν τῇ ἀνά χειρᾶς μελέτῃ εἶναι ἡ ἐπὶ τῇ βάσει τῶν ὑπὸ τῆς παραδόσεως δεδομένων ἐξέτασις τῶν ἐσωτερικῶν καὶ ἐξωτερικῶν συνθηκῶν, ὑπὸ τὰς ὁποίας διετέλεσε τὸ κράτος τῆς Μακεδονίας κατὰ

τάς ἀρχάς τοῦ 5ου π.Χ. αἰῶνος, καθὼς καὶ ἡ παρακολούθησις τῆς πολιτικῆς γραμμῆς, ποῦ ἀκολουθοῦν καθ' ὅλον τὸν 5ον αἰῶνα οἱ βασιλεῖς αὐτοῦ.

Ἡ ἀπὸ τῆς πλευρᾶς αὐτῆς ἀντιμετώπισις τῶν πραγμάτων διαφωτίζει τὴν βαθμιαίαν ἐξέλιξιν τοῦ κράτους τῶν ἀρχαίων Μακεδόνων, καθὼς καὶ τὴν πρωταρχικὴν φάσιν, ποῦ ἔλαβον αἱ σχέσεις αὐτοῦ μετὰ τὴν λοιπὴν Ἑλλάδα.

Οὕτω εἰς τὴν εἰσαγωγὴν τῆς ἐν λόγῳ ἐργασίας διαγράφεται ἡ βαθμιαία ἐξέλιξις τῶν κατακτήσεων, ποῦ ἔκαμαν οἱ Τημενίδαι βασιλεῖς εἰς τὴν ὑπὸ τοῦ Θουκυδίδου μνημονευομένην κατὰ τὴν ἡμέραν τὴν θάλασσαν Μακεδονίαν, καὶ καθορίζονται τὰ ὄρια τοῦ μακεδονικοῦ βασιλείου εἰς τὰς ἀρχάς τοῦ 5ου αἰῶνος π.Χ. Κατόπιν ἐξετάζεται ἡ πολιτικὴ κατάστασις τῆς ἀνω Μακεδονίας ὡς καὶ τῶν πέραν τοῦ Ἀξιόου Ἑθνῶν.

Ἀκολουθῶς ἐκτίθεται ἡ ἐπιρροή, ποῦ ἀσκοῦν οἱ Πέρσαι μετὰ τὰς κατακτήσεις τῶν εἰς τὴν Θράκην καὶ τὴν Μακεδονίαν εἰς τὰς ἀρχάς τοῦ 5ου αἰῶνος ἐπὶ τοῦ βασιλείου τῆς Μακεδονίας, ὡς καὶ ἡ θέσις τοῦ Μακεδόνοιο βασιλέως καθ' ὅλην τὴν περίοδον τῆς περσικῆς κατοχῆς ἐν Μακεδονίᾳ.

Ἡ ἐξέτασις ἐξ ἄλλου τῆς ἐπιρροῆς, ποῦ ἤσκησεν ἤδη ἀπὸ τῶν μέσων τοῦ 6ου π.Χ. αἰῶνος τὸ κράτος τῶν Ἀθηνῶν ἐν Μακεδονίᾳ καὶ Θράκῃ (σελ. 47), διαφωτίζει τὴν πρωταρχικὴν φάσιν τῆς ἐξελίξεως τῆς ἀθηναϊκῆς ἀρχῆς ἐπὶ σπουδαίων ζωτικῶν σημείων εἰς τὴν Μακεδονίαν καὶ τὴν Θράκην μέχρι τοῦ Ἑλλησπόντου.

Εἰς ἰδιαίτερον κεφάλαιον (σ. 56) ἐν τῇ ἐξιστορήσει τῶν κατὰ τὴν βασιλείαν Ἀλεξάνδρου Α', τοῦ φιλέλληνοιο, καταφαίνεται ἡ ἀφετηρία τῆς πολιτικῆς κατευθύνσεως τῶν Μακεδόνων βασιλέων μέχρι τοῦ Φιλίππου Β' ἀπέναντι τοῦ κράτους τῶν Ἀθηνῶν, εὐθύς μετὰ τὴν ἐπίδοσιν, ποῦ ἔλαβε τοῦτο διὰ τῆς μετὰ τὰ Περσικὰ Ἰδρυθείσης δηλιακῆς συμμαχίας. Εἰς τὸ κεφάλαιον τοῦτο δίδεται ἡ ἀναγκαία ἔκτασις καὶ ἐρευνῶνται σπουδαία σημεία τῆς ἐσωτερικῆς καὶ ἐξωτερικῆς πολιτικῆς τοῦ δεξιῦ ἐκείνου φιλέλληνοιο βασιλέως, ὅπως ἡ ἐπέκτασις τοῦ κράτους τοῦ μέχρι τοῦ Στρυμόνοιο ποταμοῦ, ἡ οἰκονομικὴ πολιτικὴ τοῦ καθὼς καὶ ἡ ὀργάνωσις στρατοῦ πεζικοῦ καὶ ἵππικοῦ.

I. Π.

Μιχ. Καλινδέρη, Σημειώματα ἱστορικὰ ἐκ τῆς Δυτ. Μακεδονίας. Πτολεμαίς 1939. Σελ. 70, σχ. 16ον.

Τοῦ αὐτοῦ, Γραπτὰ μνημεῖα ἀπὸ τῆς Δυτ. Μακεδονίας χρόνων τουρκοκρατίας. Πτολεμαίς 1940. Σελ. 90.

1. Εἰς τὸ πρῶτον ἐκ τῶν ἀνωτέρω μικρὸν τοῦ πόνημα ὁ κ. Μ. Καλινδέρης ἐπανεκδίδει ἄρθρα τοῦ διάφορα δημοσιευθέντα διὰ τοῦ ἡμερησίου τύπου τῆς Κοζάνης. Ἔτσι ἐννοεῖται καὶ ἡ ποικιλία τοῦ περιεχομένου, ἡ ὁποία ἐν τούτοις εἶναι ἐξωτερικὴ, διότι πραγματικῶς πρόκειται περὶ δημοσιεύσεως ἱστορικοῦ ὑλικοῦ ἐκ χειρογράφων, κωδίκων καὶ λυτῶν ἐγγράφων. Οὕτω περιγράφει ὁ κ. Κ. τὸν παλαιότερον κώδικα τῆς Μονῆς Ὁσίου Νικάνοιο τῆς Ζάμπορδας, τὸν «κώδικα τοῦ Ζωσιμᾶ», ὡς κακῶς ὀνομάζει οὗτος τὸν παλαιότερον σήμερον σωζόμενον κώδικα τῆς Μητροπόλεως Σιατίστης, μετὰ δημοσιεύσεως τοῦ ἐν αὐτῷ εὑρισκομένου καταλόγου «τῶν ὑποκειμένων τῇ Μητροπόλει ταύτῃ χωρίων», τὸν παλαιότερον κώδικα τῆς Μητροπόλεως Κοζάνης, τὸ «κατάστιχον

του Τζηρέλα», ως κακῶς ὀνομάζει ὁ Καλινδέρης κώδικα — κατάστιχον ἐκ Ζουπανίου Ἀνασελίτσης. Ἐκτός τούτου καταχωρίζει τὸ κείμενον ἐγγράφων τινῶν ἀναφερομένων εἰς τὸ Ζιουπάνι, τὸ Βάντσκον καὶ τὸ Βλάτσι καὶ προσθέτει ὀλίγα τινὰ περὶ τοῦ Ἡγουμένου τῆς παρὰ τὴν Ἐλασσῶνα μονῆς τῆς Ὀλυμπιώτισσης Ἀνθίμου καὶ τῶν χρονικῶν (= ἐνθυμήσεων;) αὐτοῦ, παραθέτων καὶ τὸ κείμενον πέντε ἐνθυμήσεων.

Ὁ κ. Καλινδέρης εἰργάσθη μετὰ ζηλευτῆς φιλοπονίας, ἀλλ' ἄνευ συστήματος καὶ μεθόδου. Ἀκόμη καὶ εἰς τὴν σειρὰν τῶν εἰς τὰ « Σημειώματα » καταχωριζομένων ἄρθρων δὲν ἔδωκε προσοχὴν, χωρίζων τὰ ὁμοῦ ἀνήκοντα, ὡς εἶναι π. χ. ὁ χωρισμὸς τοῦ καταλόγου « τῶν ὑποκειμένων τῆ Μητρ. Σιατίστης χωρίων » ἐκ τῆς περιγραφῆς τοῦ κώδικος, ὁ ὁποῖος τὰ περιέχει τὸ αὐτὸ συμβαίνει καὶ μὲ τὸν κατάλογον τοῦ Νεοφύτου σελ. 41 - 47. Ἐπίσης δὲν ἐδόθη προσοχὴ εἰς τὴν διατύπωσιν καὶ εἰς τὴν γλῶσσαν, ἡ ὁποία δὲν εἶναι ὀμαλή. Ἡ δ' ἐκτύπωσις παρουσιάζει πολλὰς ἀτελείας.

2. Συνεχίζων ὁ κ. Καλινδέρης τὴν δημοσίευσιν ἱστορικοῦ ὕλικου ἐκ Δυτ. Μακεδονίας παρέχει εἰς τὸ δεύτερον ὑπὸ τὴν ἄνω ἐπιγραφὴν πόνημά του πρῶτον τὸ κείμενον « ἀπογραφικῆς (τοπογραφικῆς) ἐκθέσεως τοῦ μεσημβρινοῦ μέρους τῆς Μακεδονίας » ὑπὸ τοῦ Χαρίση Μεγδάνη, γραφεῖσαν μεθ' ἑνὸς προλόγου (σ. 2 - 25), κατόπιν δὲ δημοσιεύει ἐνθυμήσεις καὶ ἐπιγραφὰς ἀπὸ τὴν Δυτ. Μακεδονίαν (σ. 26 - 55), πολλὰ τῶν ὁποίων παρέχουν πολυτίμους πληροφορίας διὰ πρόσωπα καὶ πράγματα.

Σπουδαίαν συμβολὴν εἰς τὰ τοπωνύμια τῆς Δυτ. Μακεδονίας παρέχει κατάλογος τοιούτων σελ. 60 - 65, παραληφθεὶς ἐκ κώδικος τῆς Μονῆς Ζάμπορδας, τὸν ὁποῖον εἶχε περιγράψει ὁ Κ. εἰς τὰ « Σημειώματα ἱστορικὰ » σ. 3 - 9. Σελ. 66 - 85 περιγράφει ὁ Κ. λεπτομερῶς τὸν δεύτερον κατ' ἀρχαιότητα κώδικα τῆς Ἐπισκοπῆς Σερβίων καὶ Κοζάνης τῶν ἐτῶν 1815 - 1831, περιέχοντα τὴν ἀλληλογραφίαν τῆς Μητροπόλεως καὶ ἄλλας διαφόρους πράξεις. « Μερικὰ γράμματα ποῦ ἔχουν ἰδιαιτέρη ἀξία γιὰ τὴν διαφώτιση τῆς τοπικῆς ἱστορίας δημοσιεύονται ὀλόκληρα, ἀπὸ ἄλλα μόνον κομμάτια, τὰ πιὸ ἐνδιαφέροντα ». Ἀκολουθεῖ σελ. 86 - 90 πίναξ κυρίων ὀνομάτων καὶ τοπωνυμίων.

Καὶ τὸ πονημάτιον αὐτὸ παρουσιάζει τὰς ἰδίας ἀτελείας ὡς καὶ τὸ προηγούμενως ἀναφερθὲν, ἡ δὲ ἐλευσινὴ του ἐκτύπωσις κουράζει τὸν ἀναγνώστην.

Ὁ κ. Καλινδέρης καὶ διὰ τῶν δύο του αὐτῶν πονημάτων προσέφερον ἀρκετὸν — ὄχι πάντοτε σπουδαῖον — ἱστορικὸν ὕλικὸν εἰς τοὺς καταγινομένους μὲ τὴν ἱστορίαν τῆς Μακεδονίας ἐπὶ τουρκοκρατίας. Ἡ ἐπιθυμία μας ἐν τούτοις θὰ ἦτο ὅπως οὗτος χρησιμοποίησιν τὴν ζηλευτὴν του φιλεργίαν καὶ δι' ἄλλα πολὺ σπουδαιότερα καὶ συνθετικώτερα θέματα, ἀφορῶντα εἰς τὴν ἱστορίαν τῆς Μακεδονίας.

Α. Σ.

Στίλπ. Π. Κυριακίδου, Τί εἶναι Λαογραφία καὶ εἰς τί δύναται νὰ ὠφελήσῃ ἡ σπουδὴ της. Θεσσαλονίκη 1937. σελ. 31.

Ὁ συγγραφεὺς ἀπαριθμεῖ τὰς παρανοήσεις σχετικῶς μὲ τὴν φύσιν τῶν λαογραφικῶν στοιχείων καὶ τὴν ἐξήγησιν τῆς προελεύσεως αὐτῶν, δίδει νέον ὄρισμὸν τῆς Λαογραφίας, διάφορον ἐκείνου τοῦ Πολίτου καὶ διαγράφει τὴν ὠφέ-

λειαν τὴν προσγινομένην εἰς τὸν μορφωμένον κόσμον γενικῶς καὶ εἰδικώτερον εἰς τοὺς κλασσικοὺς φιλολόγους, τοὺς ἱστορικοὺς καὶ τοὺς φιλοσόφους διὰ τῆς ἀποκαλύψεως τοῦ ἀνθρωπίνου πολιτισμοῦ καὶ τῶν βαθυτάτων ψυχικῶν πηγῶν, ἐξ ὧν εὖτος ἀπέρρευσε. Ἀναλύει τὴν διαφορὰν τῶν περὶ τοῦ ἔργου τῆς λαογραφίας γνωμῶν τοῦ Πολίτου, θέτων ὡς ὑποκείμενον ταύτης τὸν λαϊκὸν πολιτισμὸν ἐν τῇ πλήρει αὐτοῦ ἐνότητι ὡς «ἐμμόρφου ἐκδηλώσεως τῆς ἐνιαίας λαϊκῆς ζωῆς καὶ ψυχῆς», ἀπομακρυνόμενος οὕτω τῶν περὶ ἐπιβιώσεως τῶν ὑπολειμμάτων τοῦ παρελθόντος ἀντιλήψεων τοῦ Πολίτου καὶ ἀντιτιθέμενος πρὸς τὰς ἀντιλήψεις τῆς ψυχολογικῆς λαογραφίας τοῦ Spamer, ἀποβλεπούσης εἰς τὴν γνῶσιν τῶν πνευματικῶν καὶ ψυχικῶν δυνάμεων τοῦ λαοῦ, δηλ. τὴν γνῶσιν τοῦ τυπικοῦ χαρακτήρος τοῦ λαϊκοῦ ἀνθρώπου.

ΕΥΑΓΓ. ΣΤ. ΤΖΙΑΤΖΙΟΣ

Βασ. Κυπαρίσση, Τραγούδια τῆς Χαλκιδικῆς. Παράρτημα «Λαογραφίας» ἀριθ. 2. Θεσσαλονίκη 1940. Σελ. γ' + 107.

Ἡ συλλογὴ αὕτη περιέχει ἐν ὄλῳ 294 τραγούδια: ἐργατικά, συναφῆ πρὸς τὰ ἔθιμα καὶ τὰς ἐορτάς, παιδικά, τῆς ἀγάπης, τοῦ γάμου, τῆς ξενιτειᾶς, μοιρολόγια, κλέφτικα, ἱστορικά, σατυρικά, γνωμικά, περιστατικά, ἀκριτικά, παραλογές καὶ δίστιχα λιανοτράγουδα. Ποικίλαι σημειώσεις καὶ πληροφορίες σχετικαὶ μὲ τὰ τραγούδια, καθὼς καὶ ἐξηγήσεις ἰδιωματικῶν λέξεων παρατίθενται ὑπὸ τοῦ συλλογέως.

Προσὸν σπουδαῖον τῆς συλλογῆς ταύτης εἶναι ὅτι τὸ κείμενον τῶν τραγουδιῶν παρέχεται εἰς ἡμᾶς ἀκριβῶς εἰς τὸ γλωσσικὸν ἰδίωμα τοῦ τόπου προελεύσεως, δημοσιεῖται δηλαδὴ τὰ τραγούδια ὅπως τὰ ἤκουσεν ὁ συλλογέως ὑπὸ τῶν ὑπ' αὐτοῦ ἐν τῇ ἐκδόσει τοῦ κατονομαζομένων προσώπων.

ΕΥΑΓΓ. ΣΤ. ΤΖΙΑΤΖΙΟΣ

Ἄπ. Βακαλοπούλου, Ἱστορικαὶ ἔρευναι ἐν Σαμαρίνῃ τῆς Ἀντικῆς Μακεδονίας. (Ἀνατύπωσις ἐκ τοῦ ΚΑ' τόμου τοῦ «Γρηγορίου τοῦ Παλαμᾶ».) Θεσσαλονίκη 1937, σελ. 31.

Εἰς τὴν μελέτην ταύτην ὁ συγγραφεὺς ἀναδημοσιεῖται πληρέστερον ἐξ ἐνός χειρογράφου «διήγησιν» γραφεῖσαν ἐν Λαρίσῃ τὸ 1856 ὑπὸ τοῦ Σαμαριναίου Διοκλέους Χρυσάνθου πατρὸς Ἰωάννου περὶ τῆς κωμοπόλεως Σαμαρίνας, τῆς ἐτυμολογίας τῆς λέξεως, τῆς ἀποικίσεως τοῦ χωρίου, τῆς ἰδρύσεως τῆς μονῆς τῆς Ἁγ. Παρασκευῆς καὶ κάμνει σχετικὰς παρατηρήσεις ἐπὶ τῆς «διηγήσεως» εἶναι τῶν ὁποίων δὲν φαίνονται πιθαναί. Ἀκολουθῶς παραθέτει «ἐνθὺμησιν» χρονολογίας 20 Ἰουλίου 1785 περὶ ἐνός περιφήμου ληστάρχου (ἀρματωλοῦ;) ὀνόματι «Τζάτζου», ὁ ὁποῖος ἐπὶ κεφαλῆς συμμορίας ὑπερδιακοσίων ἀνδρῶν εἶχε καταστῆ ὁ φόβος καὶ ὁ τρόμος τῶν «πασάδων καὶ μπέηδων». (Τὸ ὄνομα Τζάτζιος διασώζεται ἤδη εὐρύτατα ἐν τῇ περιφερείᾳ Γρεβενῶν.) Ἡ πληρεστέρα ἔρευνα τῶν κατὰ τὴν ἐπαρχίαν ταύτην δὲν ἀποκλείεται νὰ μᾶς δώσῃ σημαντικὰς πληροφορίες περὶ τοῦ ἀρματωλισμοῦ τῶν χρόνων τούτων ἢ ἄποψις περὶ τοῦ Τζάτζου ὡς «ἀρματωλοῦ» πιθανολογεῖται καὶ ἐκ τοῦ τετραστίχου ἔσματος τοῦ χοροῦ, τὸ ὁποῖον ὁ κ. Βακαλόπουλος ἀναφέρει ἐν ὑπόσημ. τῆς σελίδος 23:

«Ὁ Τσιάτσιος ἐκατέβαινε, ὁ Τσιάτσιος κατεβαίνει.
Τσιατσιὸ μ' τό ποῦθεν ἔρχεσαι κι' ἀποῦθε κατεβαίνεις;
Ν' ἀπό τῆ Φοῦρκα ἔρχομαι στὴ Σαμαρίνα πάνω,
σιλιάμι δίνει τὸν Πασιᾶ σιλιὰμ τὸν Μουσελίμη.»

Μετὰ ταῦτα ὁ συγγραφεὺς ὁμιλεῖ περὶ τῆς μεγάλης οἰκονομικῆς ἀκμῆς τῆς Σαμαρίνης καθὼς καὶ τῆς παρακμῆς τῆς κωμοπόλεως ἐπελθούσης λόγω μιᾶς ἀσθενείας, τὴν ὁποίαν ὁ κ. Βακαλόπουλος θεωρεῖ ὡς εἶδος χολέρας, ἐνῶ κατὰ τὴν περιγραφὴν τῶν κατ' αὐτῆς ἀντιδραστικῶν μέσων προκύπτει, ὅτι πρόκειται περὶ τῆς ἐπαράτου φυματίωσης καὶ κατὰ δευτέρον λόγον ἐκ τῆς ἀδυναμίας τῆς ἐπικοινωνίας τῶν κατοίκων πρὸς τὴν Θεσσαλίαν, μετὰ τὴν προσάρτησιν ταύτης εἰς τὴν Ἑλλάδα.

ΕΥΑΓΓ. ΣΤ. ΤΖΙΑΤΖΙΟΣ

Ἰουλίου **Moravcsik**, *Ἑλληνικὸν ποίημα περὶ τῆς μάχης τῆς Βάρνης*.
«Οὐγγροελληνικαὶ Μελέται» ἀριθ. 1. Budapest, 1935. Σελ. 56.

Περὶ τῆς μάχης τῆς Βάρνης, καθ' ἣν ὁ Οὐγγρος βασιλεὺς Ἰ. Ulaszlo (Οὐλάσλο) ὁμοῦ μετὰ τοῦ ἀρχηγοῦ τῶν οὐγγρικῶν στρατευμάτων Ἰωάννου Hunyadi (Οὐνούδη) ἠττήθη ὑπὸ τοῦ Σουλτάνου Μουράτ τὴν 10 Νοεμβρίου 1444, διεσώθη ἑλληνικὸν ποίημα τοῦ 15 αἰ. εἰς Παρισίνον κώδικα (Parisinus — Coislilianus gr. 316 φύλλ. 1α-12β), ὡς συγγραφεὺς τοῦ ὁποίου ἀναφέρεται εἰς τὸ χειρόγραφον κάποιος Παρασπόνδυλος Ζωτικός. Τὸ ποίημα τοῦτο ἐξέδωκε τὸ 1874 ὁ Émile Legrand, ἐπανεξέδωκε δὲ τὸ 1894 ὁ Οὐγγρος καθηγητῆς Γουλιέλμος Pecz, μεταφράσας τοῦτο εἰς τὴν οὐγγρικὴν. Παρόμοιον ὅμως ποίημα ἦτο γνωστὸν, ὅτι εὕρισκετο εἰς τὴν βιβλιοθήκην τοῦ Σεραγίου Κωνσταντινουπόλεως (Constantinopolitanus bibl. Ser. gr. 35 φύλλ. 161β-179α), τὸ ὁποῖον ποίημα μόλις τὸ 1933, κατόπιν ἐπιμόνων ἀναζητήσεων, κατάρθωσε νὰ τὸ ἀνεύρη ὁ κ. Ἰ. Moravcsik, διευθυντῆς τῶν «Οὐγγροελληνικῶν Μελετῶν». Τοῦτο κατ' εἰς τινὰ σημείωσιν ἐγράφη τὸ 1461 «διὰ χειρὸς ἐμοῦ ἀμαθοῦς καὶ ἐλαχίστου παρὰ πάντων Νικολάου υἱοῦ Παπαῖ Μιχαήλ» καὶ φέρει τὸν τίτλον: «Λόγος ποιητικὸς παρ' ἐμοῦ Γεωργίου Ἀργυροπούλου». Κατὰ τὸν ἐκδότην κ. Moravcsik αἱ δύο ἀναφερθεῖσαι παραλλαγαὶ εἶναι διασκευασμένα ἀντίγραφα ἐνὸς πρωτοτύπου ποιήματος ἐκ πολιτικῶν στίχων ἀγνωστοῦ ποιητοῦ, ἀποτελοῦσι ἐγκώμιον τοῦ Ἰάγγου, τοῦ Οὐγγρου ἥρωος Ἰωάννου Οὐνούδη, «πρόκειται δὲ περὶ ποιήματος, τὸ κείμενον τοῦ ὁποίου εἶναι ζωντανόν, πὸ μεταβάλλεται, διασκευάζεται καὶ πλουτίζεται με νεωτέρας προσθήκας, καθὼς καὶ οἱ σύγχρονοὶ του θρηνοὶ σχετικοὶ με τὴν ἄλωσιν τῆς Πόλεως».

Ὁ κ. Moravcsik ἔκαμε νέαν κριτικὴν ἔκδοσιν τοῦ Παρισινοῦ κώδικος στριχθεὶς εἰς τὰς ἐκδόσεις τῶν Legrand καὶ Pecz, καὶ διορθώσας τὸ κείμενον τῶν ἐνιαχοῦ, παραπλεύρως δὲ παρέθεσε καὶ τὸ κείμενον τοῦ κώδικος τοῦ Σεραγίου.

Ἡ παραλλαγή τοῦ Παρισινοῦ κώδικος ἀπαρτίζεται ἐκ 466 στίχων, ἐν ᾧ ἡ τοῦ Σεραγίου ἐκ 460, φαίνεται δὲ ὅτι ὁ ἀντιγραφεὺς ταύτης μετεχειρίσθη τὴν παραλλαγήν τοῦ πρώτου.

Ἐν τέλει τοῦ βιβλίου παρατίθενται πίνακες κυρίων ὀνομάτων, λέξεων καὶ γραμματικῶν τύπων, ὡς ἐπίσης καὶ φωτοτυπία σελίδος ἑκατέρου τῶν κωδίκων.

Διὰ τῆς ἐκδόσεως ταύτης τῆς παραλλαγῆς τοῦ Παρισικοῦ κώδικος ἐν ἀντιπαραβολῇ πρὸς τὴν τοῦ τοῦ Σεραγίου καὶ τῶν ἐπενεχθεισῶν εἰς τοῦτο διορθώσεων ἀποκατεστάθη ἡ γλωσσικὴ μορφή τῶν ποιημάτων καὶ ἐνισχύθη τὸ ζήτημα τῆς ἱστορικῆς ἀξιοπιστίας τοῦ ποιήματος.

ΕΥΑΓΓ. ΣΤ. ΤΖΙΑΤΖΙΟΣ

Ἄνδρ. Graf, *Κατάλογος τῆς ἐν Βουδαπέστη βιβλιοθήκης Γεωργίου Ζαβίρα*. « Οὐγγροελληνικαὶ Μελέται » ἀριθ. 2. Budapest, 1935. Σελ. 32.

Ὁ ἐκ Σιατίστης Γεώργιος Ζαβίρας (1744-1804), ἐγκατεστημένος ἐν Οὐγγαρίᾳ, ἀποτελεῖ τὸν ἀντιπροσωπευτικὸν τύπον τοῦ Μακεδόνοιο λογίου τοῦ ἐργαζομένου εἰς τὸ ἐξωτερικὸν μεταξὺ ξένων καὶ ὁμοεθνῶν διὰ τὰ γράμματα καὶ τὰς ἐπιστήμας. Περὶ τοῦ Ζαβίρα καὶ τῶν ἔργων του ἡσχολήθη ὁ κ. Horvath, ὁ ὁποῖος μὲ μεγάλην ἀγάπην καὶ ἐνδιαφέρον καλλιιεργεῖ τὴν σπουδὴν τῶν ἑλληνικῶν γραμμάτων ἐν Οὐγγαρίᾳ. Πλὴν τούτου ὑπάρχει καὶ πλειὰς ἄλλων εὐγενῶν Οὐγγρων διανοουμένων, πολλοὶ τῶν ὁποίων ὡς κύριον σκοπὸν τῶν ἀσχολιῶν των ἔχουν θέσει τὴν μελέτην τῆς ἱστορίας τοῦ Ἑλληνισμοῦ τῆς διασπορᾶς. Μεταξὺ τούτων εἶναι καὶ ὁ κ. Ἄνδρ. Graf, ὁ ὁποῖος εἰς ἐκδοθὲν τεῦχος εἰς τὴν σειρὰν τῶν « Οὐγγροελληνικῶν Μελετῶν » δημοσιεύει τὸν κατάλογον τῆς εἰς τὴν ἑλληνικὴν ἐκκλησίαν τῆς Πέστης κληροδοτηθείσης βιβλιοθήκης τοῦ Ζαβίρα, ἣτις ἀπὸ τῆς ἐποχῆς τοῦ θανάτου του πλουτισθεῖσα καὶ διὰ νεωτέρων βιβλίων περιλαμβάνει ἤδη ἐν ὄλῳ 57 χειρόγραφα καὶ 1632 τόμους ἐντύπων, ἐξ ὧν 450 ἑλληνικά, 1124 λατινικά, γαλλικά, ἰταλικά, ἰσπανικά καὶ γερμανικά καὶ 58 ἔντυπα διὰ σλαβικῶν γραμμάτων.

Εἰς τὸ βιβλίον ὁ συγγραφεὺς περιγράφει μόνον τὰ χειρόγραφα καὶ τὰ ἑλληνικά ἔντυπα, ἀλλὰ καὶ κατὰ τὴν περιγραφὴν τούτων περιορίζεται εἰς τὰ ἀπολύτως ἀναγκαῖα. Ἐκ τῶν περιγραφομένων ἐντύπων 55 κατετάχθησαν εἰς τὴν βιβλιοθήκην τοῦ Ζαβίρα μετὰ τὸν θάνατόν του, ὡς δείκνυται ἐκ τῶν μεταγενεστέρων χρονολογιῶν ἐκδόσεως τούτων.

Ἡ ἔκδοσις τοῦ καταλόγου τούτου ἀποτελεῖ ἀξιόλογον συμβολὴν εἰς τὴν ἐπιστημονικὴν ἐξερεύνησιν τῆς ἱστορίας τοῦ ἐν Οὐγγαρίᾳ Ἑλληνισμοῦ. Ὁ κ. Graf εἶναι ἀξίος τῶν θερμότερων εὐχαριστιῶν μας διὰ τὸ ἐνδιαφέρον, τὸ ὁποῖον δεικνύει διὰ τὴν μελέτην τῆς Μακεδονικῆς ἱστορίας εἰς τὸν τομέα τοῦτον.

ΕΥΑΓΓ. ΣΤ. ΤΖΙΑΤΖΙΟΣ

Ἄνδρ. Horvath, *Ἡ ζωὴ καὶ τὰ ἔργα τοῦ Γεωργίου Ζαβίρα*. « Οὐγγροελληνικαὶ Μελέται » ἀριθ. 3. (Ἑλληνιστὶ μεθ' οὐγγρικῆς περιλήψεως.) Budapest, 1937.

Ὁ κ. Ἄνδρ. Horvath, ὑφηγητὴς τῆς Νεοελληνικῆς φιλολογίας εἰς τὸ Πανεπιστήμιον Βουδαπέστης, ἀκάματος ἐρευνητὴς τῆς ἱστορίας τοῦ Ἑλληνισμοῦ ἐν Οὐγγαρίᾳ καὶ γνώστης ἐν ταῖς λεπτομερείαις τῶν Οὐγγρο-ἑλληνικῶν πνευματικῶν καὶ οἰκονομικῶν σχέσεων τῶν τριῶν τελευταίων αἰώνων ἐξέδωκεν ὑπὸ τὸν ἀνωτέρω τίτλον βιογραφίαν τοῦ Οὐγγροἑλλήνου Μακεδόνοιο λογίου Γεωρ-

γίου Ζαβίρα. Ὁ κ. Ηορνάθ εἶναι λίαν γνωστός ὡς συγγραφεὺς εἰς τὴν Ἑλλάδα ἀπὸ τὰς ἱστορικές μελέτας, τὰς ὁποίας δημοσιεῖ εἰς τὸν ἐπιστημονικὸν περιοδικὸν τύπον τῶν Ἀθηνῶν καὶ τὰς ἐφημερίδας, ἀλλὰ καὶ ὡς φιλέλληνα ἐργαζόμενος ἀόκνως διὰ τὴν προαγωγὴν τῆς ἑλληνοσυγγρικῆς φιλίας καὶ τὴν σύσφιγξιν τῶν πνευματικῶν μεταξὺ τῶν δύο χωρῶν δεσμῶν, καθὼς καὶ ἀπὸ τὰς τακτικὰς ἐπισκέψεις του εἰς Ἑλλάδα πρὸς ἔρευναν καὶ μελέτην παντὸς ἔχοντος σχέσιν μὲ τὴν νεοελληνικὴν φιλολογοίαν.

Ἡ μελέτη διαρεῖται εἰς πέντε κεφάλαια μετ' εἰσαγωγῆς καὶ οὐγγρικῆς περιλήψεως ἐν τέλει. Εἰς τὴν εἰσαγωγὴν ὁ συγγραφεὺς ὁμιλεῖ περὶ τῆς ζωηρᾶς πνευματικῆς κινήσεως τῶν ἑλληνικῶν κοινοτήτων καὶ παροικιῶν ἐν Οὐγγαρίᾳ καθὼς καὶ τῆς διψῆς πρὸς ἀνωτέραν παιδείαν τῶν Ἑλλήνων τῆς Οὐγγαρίας, ἐπιδιωξάντων — ματαίως ὅμως — τὴν ἴδρυσιν Ἀκαδημίας. Εἰς τὸ πρῶτον κεφάλαιον βιογραφεῖ τὸν Ζαβίρα ἐπὶ τῇ βάσει τῆς αὐτοβιογραφίας του καὶ προσπαθεῖ νὰ συμπληρώσῃ ταύτην, ἀρυόμενος πλείστας ὄσας πληροφορίας ἐκ διαφόρων σημειώσεων ἐγκατεσπαρμένων εἰς τὰ ἔργα του ἢ ἄλλου ἀρχαιακοῦ ὕλικου. Εἰς τὸ β' κεφάλαιον ἐκτίθενται τὰ σχετικὰ μὲ τὴν βιβλιοθήκην τοῦ Ζαβίρα, τὸν πλοῦτον τῶν βιβλίων της, καὶ τὴν ποικιλίαν τῶν γλωσσῶν, εἰς τὰς ὁποίας εἶναι συντεταγμένα τὰ βιβλία — εἰς 9 ἐν ὄλῳ γλώσσας — τὸν τρόπον τῆς καταρτίσεώς της καὶ τὴν μετὰ τὸν θάνατον τοῦ Ζαβίρα τύχην αὐτῆς. Ὡς γνωστὸν ταύτην ἐκληροδότησεν εἰς τὴν Κοινότητα Βουδαπέστης. Τὸ γ' κεφάλαιον πραγματεύεται περὶ τῶν μεταφράσεων τοῦ Ζαβίρα διαφόρων ἔργων ἀστρονομικῶν, πολεμικῶν, γεωγραφικῶν, θρησκευτικῶν, παιδαγωγικῶν, ἱστορικῶν, γλωσσικῶν, ἱατρικῶν καὶ κλασσικῶν Λατίνων συγγραφέων, τῶν ὁποίων μεταφράσεων ὁ κ. Ηορνάθ δίδει περιλήψιν καὶ παραθέτει σχετικὰς διασαφητικὰς σημειώσεις, ὡς καὶ πολλὰς ἐνδιαφερούσας ἐπ' αὐτῶν παρατηρήσεις.

Περὶ τῶν ὀκτῶ διασωθέντων ἔργων τοῦ Ζαβίρα καὶ τῶν ἐπτά ἄλλων ἀπολεσθέντων τοῦ αὐτοῦ ἀσχολεῖται ὁ συγγραφεὺς εἰς τὸ δ' κεφ. Εἰς τὸ ε' κεφ. ὁμιλεῖ περὶ τοῦ σπουδαιότερου ἔργου τοῦ Ζαβίρα «Νέα Ἑλλάς ἢ Ἑλληνικὸν Θέατρον» (ἐκδότης Γ. Π. Κρέμου, Ἀθῆναι 1872), ἐξαίρων τὴν σημασίαν του καὶ τὸν ἀγαθοποιὸν ρόλον του εἰς τὴν ἱστοριογραφίαν τῆς νεοελληνικῆς φιλολογίας καὶ ἀναφέρων τὰς περιπετείας τοῦ χειρογράφου τὰς σχετικὰς μὲ τὴν ἀλλαγὴν κυρίων καὶ τὴν ἔκδοσίν του ὑπὸ τοῦ Κρέμου. Ἐν συνεχείᾳ ἐξετάζονται αἱ πηγαὶ καὶ τὰ ὑποδείγματα τῆς «Νέας Ἑλλάδος», ἢ σχετῆς αὐτῆς πρὸς τὰς βιογραφικὰς συλλογὰς τῶν συγχρόνων Οὐγγρων ἱστοριογράφων καὶ σημειοῦνται αἱ ἐκ τοῦ ἔργου τούτου πηγάζουσαι πληροφορίες διὰ τὸν πνευματικὸν βίον τῶν Ἑλλήνων ἐν Οὐγγαρίᾳ κατὰ τὸν 18ον αἰῶνα.

Ἡ σημαντικωτάτη αὐτῆ πραγματεία τοῦ κ. Ηορνάθ, τελεία ἀπὸ πάσης ἀπόψεως, ἔρχεται νὰ ἐγκαινιάσῃ τὴν ἀπαρχὴν τῶν μελετῶν περὶ τῶν Μακεδόνων λογίων ἐν Οὐγγαρίᾳ, κλασσικὸν παράδειγμα τῶν ὁποίων παρέχει μὲ τὴν ζωὴν καὶ τὰ ἔργα του ὁ Γεώργιος Ζαβίρας, «ὁ πρωταθλητῆς τῆς πνευματικῆς ζωῆς τῶν Ἑλλήνων τῆς Οὐγγαρίας κατὰ τὸν 18 αἰ...» «μία ἀπὸ τὰς ἐπιβλητικωτέρας φυσιογνωμίας τῶν Ἑλλήνων ἐγκυκλοπαιδιστῶν, ποῦ προπαρεσκεύασαν τὴν Νεοελληνικὴν Ἀναγέννησιν, τὸ πρελοῦντιο τῆς κατόπιν πολιτικῆς ἀφουπνίσεως». Ἀπὸ τὸν κ. Ηορνάθ καὶ τοὺς ἄλλους φιλέλληνας διανοουμένους Οὐγγρους ἀναμένομεν τὴν ἐξουχιστικὴν ἐξερεῦνησιν τῶν πηγῶν καὶ τοῦ πάσης φύσεως ἀρχαιακοῦ ὕλικου καὶ τὴν δημοσίευσιν τῶν μελετῶν των. Ἡ ἐξαιρετικὴ τιμὴ ὅτι συμμετέχουν εἰς τὴν συγγραφὴν τῆς ἱστορίας τοῦ νεω-

τέρου Ἑλληνισμοῦ εἶναι κατ' αὐτοὺς ἢ πολυτιμότερα ἀνταμοιβή των. Ἡ Μακεδονία ἰδιαίτερος θά εὐγνωμονῆ αὐτούς.

ΕΥΑΓΓ. ΣΤ. ΤΖΙΑΤΖΙΟΣ

Jean Sycoutris, Philologie et Vie. «Οὐγγροελληνικαὶ Μελέται» ἀρ. 6. Budapest 1936, σελ. 58, μετάφρ. Ἰουλίου Moravcsik.

Αἱ «Οὐγγροελληνικαὶ Μελέται» συνεπεῖς πρὸς τὴν ἀντίληψιν τὴν κρατοῦσαν σχετικῶς μὲ τὴν ἀδιαίρετον ἐνότητα τῆς ἱστορίας τοῦ Ἑλληνισμοῦ διὰ μέσου τῶν αἰώνων καὶ τοὺς σκοποὺς τῆς ἰδρύσεως των ἀσχολοῦνται μὲ θέματα ἀφορῶντα ὄχι μόνον εἰς τὴν μελέτην τῶν προβλημάτων τῶν σχετιζομένων μὲ τὴν πνευματικὴν ζωὴν τοῦ Οὐγγρικοῦ ἔθνους, ἀλλὰ καὶ εἰς τὴν ὁλότητα τοῦ Ἑλληνισμοῦ.

Οὕτω ὁ ἀριθ. 6 τῆς σειρᾶς των ἀφιερῶθη εἰς τὴν ἔκδοσιν εἰς γαλλικὴν γλῶσσαν τῆς γνωστῆς μελέτης τοῦ Ἰ. Συκουτρῆ ὑπὸ τὸν τίτλον «Φιλολογία καὶ Ζωή», ἐκδοθείσης τὸ 1931 εἰς τὸ «Ἀρχεῖον Φιλοσοφίας καὶ Θεωρίας τῶν Ἐπιστημῶν» ἔτος β' τεύχ. 4. Ἡ μετάφρασις ὀφείλεται εἰς τὸν κ. Moravcsik, προτάσσεται δὲ τῆς μεταφράσεως πρόλογος, ἐν ᾧ οὗτος ἀναλύει τοὺς σκοποὺς τῶν ἐπιδιώξεων τῶν ἐκδόσεων καὶ ὁμιλεῖ περὶ τῆς ζωῆς τοῦ Συκουτρῆ. Ἀκολουθεῖ κατάλογος τῶν ἐργασιῶν τοῦ Ἰ. Συκουτρῆ καὶ μετὰ ταῦτα τὸ γαλλικὸν κείμενον τῆς μελέτης.

Ὁ κ. Moravcsik, ὁ ἐμπνευστὴς καὶ πραγματοποιητὴς τῶν ὥραίων αὐτῶν ἐπιδιώξεων, προσφέρει διὰ τῶν καταβαλλομένων προσπαθειῶν πολῦτιμον συνδρομὴν εἰς τὴν προαγωγὴν τῶν καθόλου πνευματικῶν μας προβλημάτων.

ΕΥΑΓΓ. ΣΤ. ΤΖΙΑΤΖΙΟΣ

Ivan Hajnóczy, Ἱστορία τοῦ Ἑλληνισμοῦ τοῦ Kecskemét. «Οὐγγροελληνικαὶ Μελέται» ἀριθ. 8. (Οὐγγρῆστί μὲ ἑλληνικὴν περίληψιν.) Budapest 1939. Σελ. 58.

Ἡ κοινότης τοῦ Kecskemét εἶναι ἐκ τῶν παλαιότερων τῶν ἐν Οὐγγαρίᾳ ἑλληνικῶν συνοικισμῶν καὶ ὡς ἐκ τούτου ἢ μελέτη τῶν κατ' αὐτὴν ἐπιχύνει φῶς εἰς τὰς πρῶτας ἀρχὰς τῆς ἑλληνικῆς ἐποικιστικῆς κινήσεως πρὸς τὴν Οὐγγαρίαν. Ἡ πρώτη ἐγκατάστασις Ἑλλήνων εἰς τὸ Kecskemét ἀρχίζει κατὰ τὰ μέσα τοῦ 17 αἰ. καὶ οἱ πρῶτοι κάτοικοί της προέρχονται ἐκ τῆς περιφερείας Σιατίστης καὶ Κοζάνης· ἡ ὀργάνωσις τούτων σημειοῦται ὅτι ἔγινε τὴν 12 Μαΐου 1708 ὅτε 26 «πραγματευτάδες» τοῦ Kecskemét «ἠσυνφωνήσαμε καὶ ἐκάμαμε κοντανία εἰς τὸ καλὸ μας καὶ εἰς τὸ ἀχαμνὸ μας» διὰ τὴν καλυτέραν διενέργειαν τοῦ ἐμπορίου. Οἱ 26 οὗτοι ἔμποροι ἐστάθησαν ὁ πρῶτος πυρὴν τῆς κοινότητος, ἡ ὁποία κατὰ τὸ 1812 ἠρίθμει 189 ἐν ὄλῳ ἄτομα, ἀποκτήσασα ἐν τῷ μεταξύ ἐκκλησίαν καὶ σχολεῖον.

Ἡ ἱστορία τοῦ παλαιστάτου τούτου ἑλληνικοῦ συνοικισμοῦ ἐν Οὐγγαρίᾳ εἶναι τὸ θέμα τῆς ἐξονυχιστικῆς μελέτης τοῦ κ. Ἰω. Hajnóczy, ἀνωτάτου ἐκπαιδευτικοῦ συμβούλου καὶ μελετητοῦ καὶ τούτου τοῦ πολιτισμοῦ τῶν Ἑλλήνων τῆς διασπορᾶς.

Μετὰ τὴν ἑλληνικὴν περίληψιν — τὴν ὀφειλομένην εἰς τὸν κ. Horváth — τῆς μελέτης καταχωρίζεται ἐν παραρτήματι α) κατάλογος τῆς βιβλιοθήκης τῆς

έλληνικής κοινότητας του Kecske-mét, της οποίας περιγράφονται 1) 28 χειρόγραφα του 18 αϊ. 2) 199 έντυπα και 3) 19 έντυπα, άποκείμενα έν τη βιβλιοθήκη της 'Ανωτέρας Σχολής των Καλβινιστών του Kecske-mét, και β) έλληνικά έπιτύμβια του έλληνικού νεκροταφείου. Έν τέλει παρατίθεται έν φωτοτυπία τό έγγραφον της συστάσεως της πρώτης «κομπανίας» και τό έγγραφον της έπιστολής του Φραγκίσκου Rácoeci B' της 8 'Ιουνίου 1708.

Της όλης έργασίας προτάσσεται πρόλογος του κ. Moravcsik, έξαίροντος την σημασίαν, την όποιαν ένεχουν διά την σπουδήν του Έλληνισμού της διασποράς αί επί μέρους μελέται αί σχετικαί με τάς έλληνικάς κοινότητας της Ούγγαρίας, την πνευματικήν ζώην αυτών και τό καταλειφθέν έν αυταίς άρχαιακόν ύλικόν.

ΕΥΑΓΓ. ΣΤ. ΤΖΙΑΤΖΙΟΣ

Ladislav Gáldi, *Les mots d'origine néo-grecque en Roumain à l'époque des Phanariotes*. «Ούγγροελληνικά Μελέται» άριθ. 9. Budapest 1939. Σελ. 272.

'Η έργασία του κ. Gáldi άποτελεί σπουδαιότατην συμβολήν εις την μελέτην των ξενικών γλωσσικών στοιχείων, τά όποια εισέδυσαν εις την ρουμανικήν γλώσσαν και έπολιτογραφήθησαν ύπ' αυτής. Συνέχεια των έργασιών Α. de Cihaç, του Ο. Densusianu, Μ. Geagea, Α. Philippide, V. Bogrea, Jorga, G. Diculescu ή μελέτη του κ. Gáldi έρχεται νά ξετετάση τάς δανεισμένας λέξεις της έποχής των Φαναριωτών και νά διαφωτίση την όλιγον γνωστήν αυτήν περίοδον της ρουμανικής γλώσσης, προσπαθούσα διά της άντικειμενικής και άμερολήπτου κριτικής των γεγονότων της έποχής ν' άποκαταστήση κατά τινά τρόπον την κατακραυγήν και τό μίσος των χωρικών κατά των 'Οσπαδάρων και των Φαναριωτών. Περισσότεραι των 1100 λέξεων (ούσιαστικά, ρήματα, έπιρρήματα, έπίθετα κλπ.) κατεχωρήθησαν άπό την νεοελληνικήν γλώσσαν εις την ρουμανικήν κατά την έποχήν των Φαναριωτών άπό του 1711 μέχρι της Έλληνικής έπαναστάσεως του 1821.

'Ο συγγραφεύς Ιστάμενος μεταξύ των δύο άντιθέτων γνωμών ύποστηρίζει ότι «l'Époque Phanariote est en effet une période de renouveau intellectuel qui servait de prélude à l'influence française et italienne, mais que la rançon que les classes supérieures devaient payer pour les bienfaits de cette civilisation, c' était la mise la plus noire de la paysannerie...».

Τό όλον έργον διαιρείται εις 4 μεγάλα κεφάλαια: 1) 'Η πνευματική ζωή του 18ου αϊ. και αί νεοελληνικής καταγωγής λέξεις, 2) ή θέσις του έλληνικού στοιχείου της έποχής των Φαναριωτών εις την Ιστορίαν της ρουμανικής γλώσσης. 3) Γραμματικά παρατηρήσεις και 4) Λεξιλόγιον.

Αί εισχωρήσασαι εις την ρουμανικήν γλώσσαν έλληνικάί λέξεις άναφέρονται πρωτίστως εις τάς πνευματικάς έκδηλώσεις της ζωής, αί όποιαί εΐναι κατά τόν συγγραφέα αί κάτωθι:

1. Έκ κ λ η σ ί α. 'Η έλληνική έκκλησία έκτοπίσασα διά της γλώσσης την σλαβικήν τοιαύτην προητοίμασε την πολιτικήν κυριαρχίαν των έλληνικής καταγωγής όσποδάρων εις τάς παραδουναβίους έπαρχίας. 'Αλλά και πρό της φαναριωτικής έποχής εύρίσκει κανείς εις την ρουμανικήν μέγαν άριθμόν έκκλησιαστικών λέξεων έλληνικής καταγωγής, π. χ. *afurisesc* = άφορίζω, *aghiazmă* = άγίασμα, *amvôn* = άμβων, *anátemá* = άνάθεμα, *ártos* = άρτος, *artofórion* =

άρτοφόριον. Πολλάι λέξεις εισήχθησαν εις την ρουμανικήν μέσω της σλαβικής εκκλησιαστικής γλώσσης ὡς *acátist* < ἀκάθιστος, АКАΘИСТО. Αἱ δηλωτικαὶ ἱεραρχικῆς τάξεως εισάγονται κατ' εὐθείαν ἐκ τῆς ἑλληνικῆς: *arhierátic* = ἀρχιερατικός· ἐπίσης εἰδῶν ἐκκλησιαστικῆς φιλολογίας: *anastasimatâr, eucholôghion* κτλ. Ἡ Ἁγία Τριάς ἀποτελεῖται ἐκ τριῶν *ipostase* (< ὑπόστασις), ἡ θεία πρόνοια καλεῖται *prònie* (πρόνοια), ὁ Θεὸς *anárh* (< ἀναρχος).

2. Τὸ Κράτος. α) Πολιτικὴ ὀρολογία. Ἐκ τοῦ 16ου αἰ. οἱ Ἕλληνας ἐπέδρασαν διὰ τῆς γλώσσης των εἰς τὴν πολιτικὴν ζωὴν τῶν ρουμανικῶν βοϊβοδάτων. Ἀπόδειξις ἡ πληθώρα τῶν δανεισθεισῶν λέξεων: *sînglit* = σύγκλητος, *politie, tirán* κ.ἄ. Μέσω τῆς βουλγαρικῆς γλώσσης: *logofât* = μέγας λογοθέτης, *spâtar* = σπαθάριος. Ἄλλαι λέξεις: *afocrát* = αὐτοκράτωρ, *despotismós* = δεσποτισμός, *erapánstasis, apostasie, etetie* = ἑταιρεία, *anarhie* = ἀναρχία, *prodótis* καὶ *prodosie, exorie* καὶ *exorisi, eletterie* καὶ τὰ ρήματα *elefterosi, litrosi*. β) Ἡ γλώσσα τῆς διοικησεως. Π.χ. *chivernisi* = κυβερνῶ, *diatacsie* = διάταξις, *acarastasié, afanismós, anomalie, ataxie, catáhrisis, amélie, sfeterismós* κτλ. *anaforá, asfalie, ρήματα metahirisí, discolfesi* κλ. γ) Γλώσσα δικαστηρίων. Π.χ. *amfithalis, eterothalis, nomofhetis, nomicos, parafernâ, clironóm, tetraminie, navlu filacghirie* κλπ. δ) Στρατιωτικὴ τέχνη: *acronolismós, iroismós, megalopsihie, monomahie, ormi, paradosis, apostát.*

3. Ἡ Κοινωνία. α) Ἡ κοινωνικὴ ἱεραρχία: *evghenis, sghenis, filotimie, ipòlipsis*. β) Ἡ οἰκογένεια: *andròghinion, sinichésion, ipochimenâ, palachidâ*. γ) Συνομιλία: λέξεις: *ostosen* = ὠστόσον, *tâha* = τάχα *eclambròtate, ilicrinòtita, ipsilòtate árhon (árhonta) chera mu* = κερὰ μου κλπ. δ) Ἀλληλογραφία: *alilografie*. ε) Διασκεδάσεις: *cartofôr* = χαρτοφόρος, *decâr* = δεκάρι, *spatie* = σπαθί, *parastisi, teátru, tragédie* κλπ. στ) Ψυχολογικὴ ἀνάλυσις: *sinidisis, sinchisi, aftádie, anévspanhos ahárist, aprosioxie, apsisisie, adiaforie, filafitie* κλπ.

4. Πνευματικὸς πολιτισμός. Ἐναμφισβήτητον εἶναι ὅτι κατὰ τὴν φαναριωτικὴν ἐποχὴν σημαντικὴ πνευματικὴ κίνησις ἐσημειώθη εἰς τὴν Ρουμανίαν· ἐπόμενον εἶναι νὰ εἰσεχώρησαν καὶ ἐνταῦθα πλεῖστοι ἑλληνικαὶ λέξεις: α) Σχολεῖα: ἡ ρουμ. λέξις *scolâ* εἶναι ἡ ἑλληνικὴ *σχολή*. ἄλλαι λέξεις: *dâscáli* καὶ *didâscali, enhirid, alfavitâ, filádâ, dincopi, matimâ, thémata, tematografie, grâpsime* = γράψιμο· *oxie, ipochimen, piima, ritoricese* = ρητορικός, *iamnos, spondios, amathie, agrámat, loghiotate, spudéu* = σπουδαῖος. β) Τύπος: *chimrn* = κείμενον, *diorthosi* = διορθώνω, *epigrafi* = ἐπιγραφή, *halcotyp* = χαλκότυπος, *intiposi, vinvlion* κλπ. γ) Βιβλιοθηκαί: *vinlioticâ, vinvlioticâr*. δ) Ἐπιστήμαι: Πολλοὶ ἱατρικοὶ ὄροι εἶναι ἀρχαιότεροι τῆς φαναριωτικῆς ἐποχῆς. Π.χ. *flégmâ, frânitic, cangrenâ*. Ἐπὶ φαναριωτῶν: *iátru, arhiatros, sfigmós, chinisis, sténosis, peripneumonie, nevrícá, nosocomion*. δ) Κλαί Τέχναι: *psált, defteros* = δεῦτερος ψάλτης, *méios, musí, cós* κλπ.

5. Ὑλικὸς πολιτισμός: α) Ἐμπόριον: Αἱ ἑλληνο-ρουμανικαὶ ἐμπορικαὶ σχέσεις εἶναι παλαιότεραι τῆς ἐποχῆς τῶν φαναριωτῶν· ἀπὸ τοῦ 15ου καὶ 16ου αἰ. συναντῶνται πλούσιοι Ἕλληνας ἔμποροι εἰς ρουμανικὰ βοϊβοδάτα καὶ τὸ ἐμπόριον διατηρεῖται εἰς χεῖράς των μέχρι τῶν ἀρχῶν τοῦ 19ου αἰ. Λέξεις: (*i*) *jeftin* = εὐθηνός, *apòdixis, apandisi, exoflisi, simfonie, prag-*

matie, stifòs = στυφός, caravachir = караβοκύρης. β) Τέχναϊ. λέξεις: ipsos = (γ)ύψος, igrasie = ύγρασία, architècton κλπ.

Τò 2ον κεφάλαιον περί τῆς θέσεως τῶν ἑλληνικῶν στοιχείων τῆς φαναριωτικῆς ἐποχῆς εἰς τὴν ἱστορίαν τῆς ρουμανικῆς γλώσσης ἀσχολεῖται α) μετὴν χρονολογίαν τῶν φαναριωτικῶν στοιχείων, β) μετὰς πιθανότητος τῆς ἀμέσου προελεύσεως (filiation), γ) τὴν γεωγραφικὴν κατανομὴν τῶν φαναριωτικῶν στοιχείων, δ) τὴν διπλὴν μορφήν τῆς ρουμανικῆς γλώσσης κατὰ τὸν 18ον αἰ. καὶ ε) τὰ φαναριωτικά στοιχεῖα εἰς τὴν σημερινὴν ρουμανικὴν γλῶσσαν.

Τò 3ον κεφάλαιον τῶν γραμματικῶν παρατηρήσεων περιλαμβάνει α) τὴν φωνητικὴν, β) τὴν μορφολογίαν καὶ γ) τὴν σημαντικὴν τῶν δανεισθεισῶν λέξεων.

Τò 4ον κεφάλαιον περιλαμβάνει τὸ Λεξιλόγιον κατ' ἀλφαβητικὴν σειρὰν μετὰ μεταφράσεων καὶ καταχωρίσεως χωρίων ἐκ τῶν πηγῶν διαφόρων ρουμάνων συγγραφέων.

Ἡ μελέτη αὐτὴ τοῦ κ. Gàldi ἀποτελεῖ ὑπόδειγμα ἐργασίας μεθοδικῆς σχετικῶς μετὰ τὸν πλουτισμὸν τῶν γλωσσῶν ἐξ ἄλλων, πρᾶγμα τὸ ὁποῖον συμβαίνει μετὰ ὅλας τὰς γλώσσας τῶν ἐθνῶν, τῶν ἐλθόντων εἰς ἐπαφὴν πρὸς ἄλληλα, ἰδίως μάλιστα τῶν Βαλκανικῶν, ἐπὶ τῶν ὁποίων τόσον εὐεργετικῶς ἐπέδρασαν ἢ Ἑλληνικὴ γλῶσσα.

ΕΥΑΓΓ. ΣΤ. ΤΖΙΑΤΖΙΟΣ

***Ἀνδρέα Horvàth**, Οὐγγροελληνικὴ Βιβλιογραφία. Budapest, 1940. Σελ. 96. «Οὐγγροελληνικαὶ μελέται» ἀριθ. 12. (Οὐγγριστὶ καὶ ἑλληνιστί.)

Ὁ ἐκλεκτὸς Οὐγγρος ἐπιστῆμων νεοελληνιστὴς κ. Horvàth διὰ τὴν προαγωγὴν τῶν οὐγγροελληνικῶν σπουδῶν προέβη εἰς τὴν δημοσίευσιν τῆς «Οὐγγροελληνικῆς βιβλιογραφίας» ἀπαραιτήτου βοηθήματος διὰ πάντα μελετητὴν. Εἰς τὴν ἐργασίαν ταύτην ὁ συγγραφεὺς περιέλαβε μόνον τὰ ἔντυπα, τὰ σχετιζόμενα μετὰ τὸν νεώτερον Ἑλληνισμόν, διότι περὶ τῶν ἐκδόσεων τῶν σχετικῶν μετὰ τὴν κλασσικὴν φιλολογίαν τῶν ἐτῶν 1901 - 1925 ὑπάρχει ἡ βιβλιογραφία τοῦ κ. Α. Moravec (Bibliogtafia philologiae classicae Hungaricae 1901 - 1925, Budapest, 1930), περὶ δὲ τῶν σχετικῶν μετὰ τὰς βυζαντινολογικὰς ἐρεῦνας ἀπὸ τοῦ 1914 καὶ ἐντεῦθεν ἡ τοῦ κ. I. Moravesik (Les récentes études byzantines en Hongrie, Revue des Études Hongroises et Finno-Ougriennes 1 (1923) 61 - 70, Bulletins régionaux. Hongrie (1922 - 1931) Byzantion 6 (1931) 657 - 702, Bulletin hongrois (1931 - 1938), Byzantion 14 (1939) 459 - 496.

Ὁ βιβλιογράφος ὡς βάσιν τῆς συλλογῆς τοῦ εἶχε τὴν προγενεστέραν βιβλιογραφικὴν ἐργασίαν, ἀλλὰ κατὰ μέγα μέρος ἡ συλλογὴ τοῦ ὀφείλεται εἰς τὰς ἐπιτοπίους ἐρεῦνας, τὰς ὁποίας ἔκαμεν οὗτος εἰς τὰς διαφόρους βιβλιοθήκας τῆς Ἑλλάδος καὶ Οὐγγαρίας καὶ δὴ τῆς Κοζάνης, τοῦ Pest, τοῦ Kecskemét καὶ τοῦ Ἑθνικοῦ Μουσείου τῆς Βουδαπέστης, ὅπου εὗρε σημαντικὸν ἀριθμὸν νεοελληνικῶν ἐντύπων τῶν ἐγχωρίων οὐγγρικῶν τυπογραφείων.

Εἰς τὴν «Ἐισαγωγὴν» ὁ κ. Horvàth ὁμιλεῖ περὶ τῶν βοηθημάτων τῆς ἐργασίας του, τῆς πνευματικῆς ἀναπτύξεως τῶν ἐν Οὐγγαρίᾳ Ἑλλήνων, τῶν ἐκδόσεων του καὶ τῆς ἀνάγκης νὰ διασωθῶσι ταῦτα ἀπὸ τὸν ἐξαφανισμὸν. Ἀκολουθεῖ 1) κατάλογος 92 συγγραμμάτων Ἑλλήνων συγγραφέων τυπωμένων εἰς τὴν Οὐγγαρίαν, τῶν ὁποίων ὁ συγγραφεὺς κάμνει διεξοδικὴν πῶς περιγραφὴν, 2) 25 ἔντυπα ξενόγλωσσα, 3) 18 ἔντυπα οὐγγρικά, ρουμανικὰ καὶ σερβικὰ μεταφρασμένα ἐκ τῶν ἑλληνικῶν τῶν ἐκδοθέντων ἐν Οὐγγαρίᾳ, 4) 12

συγγραμμάτων Ἑλλήνων συγγραφέων κατοίκων τῆς Οὐγγαρίας ἐκδοθέντα ἐντὸς τῆς Οὐγγαρίας, 5) 6 ἔντυπα ξενόγλωσσα. Παρατίθεται κατόπιν πίναξ ὀνομάτων συγγραφέων καὶ μεταφραστῶν.

Εἰς τὸ Β' μέρος τῆς ἐργασίας περὶ τῶν συγγραμμάτων Οὐγγρων συγγραφέων μετὰ τὴν «Εἰσαγωγὴν» παρατίθεται κατάλογος 346 συγγραμμάτων ἀναφερομένων εἰς τὸν νεώτερον Ἑλληνισμὸν καὶ ἀκολουθεῖ λεπτομερῆς πίναξ ὀνομάτων καὶ πραγματῶν.

Ἡ ἐργασία αὕτη τοῦ κ. Ηορνάth, συντεταγμένη μὲ μεγάλην μεθοδικότητα καὶ εὐσυνειδησίαν, εἶναι ἀνεκτίμητος καὶ ὡς τοιαύτην τὴν χαιρετίζομεν μετὰ χαρᾶς καὶ εὐγνωμοσύνης.

ΕΥΑΓΓ. ΣΤ. ΤΖΙΑΤΖΙΟΣ

† Πρ. Λεοντοπόλεως *Σωφρονίου Εὐστρατιάδου, Ὁ Ἅγιος Δημήτριος ἐν τῇ ὕμνογραφίᾳ. Ἀνατύπωσις ἐκ τοῦ ΙΑ' τόμου τῆς Ἑπετηρίδος τῆς Ἑταιρείας Βυζαντινῶν σπουδῶν (Ἀθῆναι 1935) σελ. 120 - 150.*

Ἡ ἀγιογραφικὴ φιλολογία ἔχει τραβήξει ἀπὸ χρόνια τοὺς σοφοὺς τῆς Εὐρώπης. Κι ἔτσι μονάχα ἐξηγοῦνται τὰ εἰδικὰ ἀγιολογικὰ ἔργα, πού μᾶς ἔχουνε δώσει ὁ Anrich, ὁ Gelzer, ὁ Usener, οἱ Krumbacher, Ehrhard, Aufhauser ὁ Delehaye κι ἄλλοι σοφοὶ εὐρωπαῖοι. Σ' ἐμᾶς ἡ ἔρευνα αὕτη βρίσκεται ἀκόμα στὰ πρῶτα τῆς βήματα, γιὰ νὰ μὴ πεῖ κανεὶς πὼς εἶναι ἀνύπαρκτη. Κι ὅμως ἡ μελέτη τῶν κειμένων αὐτῶν ἔχει τεράστια σημασία γιὰ τὶς ἱστορικο-φιλολογικὰς ἐπιστῆμες. Γιατὸ καὶ κάθε προσφορὰ ἀπ' τὴν ἀγιολογικὴν φιλολογίαν μᾶς εἶναι πάντα καλοπρόσδεκτη.

Ὁ πρ. Λεοντοπόλεως κ. Σωφρόνιος Εὐστρατιάδης εἶχε τὴν ὥραϊα ἔμπνευση νὰ μᾶς δώσει τὸν Ἀϊ-Δημήτρη στὴν ὕμνογραφία. Ἐνα θέμα ἀληθινὰ πλουσιώτατο. Ὁ Ἀϊ-Δημήτρης εἶναι χωρὶς ἄλλο ἢ πιὸ δυνατὴ μορφή τῆς ἑλληνικῆς ἀγιολογίας, πού ἔχει ἐμπνεύσει ποιητὲς καὶ ρήτορες κάθε ἐποχῆς καὶ κάθε δυναμικότητας. Ἔτσι μὲ τὸν καιρὸ δημιουργήθηκε μιὰ ὀλάκερη ποιητικὴ καὶ ρητορικὴ φιλολογία, ὥστε εἶναι ν' ἀπορεῖ κανεὶς πὼς δὲ βρέθηκε κανένας ἴσαμε σήμερα, πού νὰ τὴν καταπιασθεῖ στὰ σοβαρὰ καὶ νὰ κάμει μιὰ συστηματικὴ τῆς ἔκδοσης.

Τοῦ πρ. Λεοντοπόλεως κ. Σωφρονίου Εὐστρατιάδου ἡ ἔμπνευση ὥραϊα, μὰ ἡ προσάθειά του νὰ τὴν πραγματοποιήσῃ ἔμεινε μισή. Ἀπὸ τὰ ἄγνωστα ἔργα τῶν ποιητῶν τῆς ἐκκλησίας πού ἔχουνε θέμα τους τὸν Ἀϊ-Δημήτρη κάμνει μονάχα ἓναν κατάλογο καὶ σημειώνει τὴν ἀρχὴ καὶ τὸ τέλος κάθε ὕμνου, τὸν κώδικα καὶ τὴ Βιβλιοθήκη, ἀπ' ὅπου πῆρε τὰ κομμάτια. Ὁλάκερη δημοσιεύει μονάχα μιὰν Ἀκολουθία στὴν παραμονὴ τῆς γιορτῆς τοῦ Ἀϊ-Δημήτρη κι' ἓνα Ἰδιόμελο γιὰ τὴ γιορτὴ τοῦ ἴδιου Ἁγίου. Ἀφοῦ ἔκαμε τὸν κόπο καὶ μάζεψε ἀπ' ὄλους τοὺς κώδικες ὄλων τῶν Βιβλιοθηκῶν τοὺς ὕμνους γιὰ τὸν Ἀϊ-Δημήτρη, ὁ κόπος νὰ τοὺς δουλέψῃ καὶ νὰ μᾶς τοὺς δώσει σὲ μιὰν ὑποδειγματικὴν κριτικὴν ἔκδοσιν ὅσο κι ἂν θάτανε μεγάλος, δὲ θάτανε οὔτε ἄχαρος οὔτε κι ἀνέλπιδος.

Ἐμεῖς οἱ νέοι ἐπιστήμονες ζητοῦμε, ἂν ὄχι πολλὰ πράγματα, τοῦλάχιστο δουλειὰ συστηματικὴ, πού νὰ μᾶς γίνῃ ὀδηγήτρα, ἀπὸ κείνους πού καταγίνονται χρόνια, ζωὴ ὀλάκερη πὲς, μὲ τὰ κείμενα μιᾶς ἐποχῆς.

ΓΙΑΝΝΗΣ ΤΣΑΡΑΣ

᾽Α. Σιγάλα, *Νικήτα ἀρχιεπισκόπου Θεσσαλονίκης εἰς τὰ θαύματα τοῦ ᾽Αγ. Δημητρίου*. ᾽Ανατύπωση ἐκ τοῦ IB' τόμου τῆς ᾽Επετηρίδος τῆς ᾽Εταιρείας Βυζαντινῶν Σπουδῶν (᾽Αθήναι 1936) σελ. 317-360.

Σωστή θέση ἀπέναντι στήν ἀγιολογική φιλολογία ἔχει πάρει ὁ κ. Α. Σιγάλας. ᾽Ολάκερη ἡ σειρὰ τῶν ἀγιολογικῶν κειμένων, ποῦ ἔχει ἐκδώσει ὡστόσο εἶναι κι ἡ μόνη σοβαρὴ προσπάθεια στὸν τόπο μας ν' ἀξιολογήσουμε καὶ νὰ τοποθετήσουμε ἱστορικὰ τὴν ἀγιολογικὴ φιλολογία. Τὸ ἴδιο κάμνει καὶ μὲ τὴν ἔκδοση τοῦ λόγου «Νικήτα ᾽Αρχιεπισκόπου Θεσσαλονίκης εἰς τὰ θαύματα τοῦ ᾽Αγίου Δημητρίου». Στὸν πρόλογο, ἀφοῦ μᾶς λέει γιὰ τὴ μορφή τοῦ "Αἱ-Δημήτηρ στήν ἑλληνικὴν ἀγιολογία, δείχνει ὕστερα μὲ μιὰν ἐπιχειρηματολογία μοναδικὰ ἐπιστημονικὰ πόσο χρήσιμη εἶναι ἡ ἀγιολογικὴ φιλολογία ἀπὸ φιλολογικὴ, ἱστορικὴ, λαογραφικὴ κι ἱστοριοκοθηρησκευτικὴ ἄποψη γιὰ νὰ φτάσει στὸ συμπέρασμα πὼς μιὰ συστηματικὴ ἔκδοση ὄλων τῶν κειμένων αὐτῶν εἶναι ἀπαραίτητη καὶ μάλιστα βιαστικὴ ἀνάγκη γιὰ τὴν ἐπιστήμη. Προχωρώντας μᾶς λέει ποῖος εἶναι ὁ Νικήτας, ποῖα εἶναι τὰ θέματα, ποῦ θίγει ὁ λόγος του γιὰ τὰ θαύματα τοῦ "Αἱ-Δημήτηρ καὶ ποιὲς οἱ πηγὲς τοῦ κειμένου. Ὑστερα περιγράφει τὰ χειρόγραφα, βρίσκει τὴ σχέση, ποῦ ὑπάρχει ἀνάμεσά τους, τὰ χαρακτηρίζει κι ἔτσι φτάνει στὸ κείμενο, ποῦ μᾶς τὸ δίνει πιά ξεκαθαρισμένο καὶ σχολιασμένο μοναδικὰ.

"Ὅλη ἡ ἐργασία εἶναι γινομένη μὲ σύστημα καὶ μέθοδο, ποῦ τὴ χαίρεται ἀληθινὰ, ὅποιος τὴν παίρνει στὰ χέρια του. Τὰ εἰσαγωγικὰ του μάλιστα εἶναι τόσο ζυγισμένα καὶ πυκνὰ, ποῦ ἀξίζει νὰ τὰ μελετᾷ κανεὶς κάθε φορὰ, σὰν εἶναι νὰ καταγίνει μὲ τὴν ἔκδοση ἀγιολογικοῦ κειμένου. Γι' αὐτὸ κι ἡ ἐργασία αὐτὴ τοῦ κ. Σιγάλα ἀνοίγει πλατὺ τὸ δρόμο γιὰ τὴν ἔκδοση τῶν ἀγιολογικῶν κειμένων γενικὰ καὶ γίνεται ὁδηγὸς πολῦτιμος.

ΓΙΑΝΝΗΣ ΤΣΑΡΑΣ

᾽Απ. Βακαλοπούλου, *᾽Ο ναὸς τοῦ ᾽Αγίου Γεωργίου (Rotonda) ὡς μητροπόλις Θεσσαλονίκης κατὰ τὸν 16ον αἰῶνα*. ᾽Ανατύπωσις ἐκ τοῦ Μακεδονικοῦ ᾽Ημερολογίου τοῦ 1940 σελ. 245-250.

"Ὅταν στήν ἀρχὴ τοῦ περασμένου αἰῶνα ἦρθε στὴ Θεσσαλονικὴ ὁ "Ἄγγλος περιηγητὴς Leake, ἄκουσε νὰ λένε τὴν ἐκκλησίαν τοῦ "Αἱ-Γιώργη οἱ χριστιανοὶ «Παλιὰ Μητρόπολις» κι οἱ Τοῦρκοι Eski Metropoli. Ἡ παράδοση αὐτὴ ἀργότερα ἀπασχόλησε τὸν Χατζηγιωάννου καὶ τὸν Tafrafi, κανένας τους ὅμως δὲ μπόρεσε νὰ τὴ βεβαιώσει.

"Ὁ κ. Βακαλόπουλος μὲ τὴ μελέτη του αὐτὴ ξαναφέρνει τὸ ζήτημα στὴ μέση καὶ προσπαθεῖ νὰ τὸ λύσει. «Τὸ πρόβλημα, λέει, ἦτο νὰ διαπιστωθῇ ἡ παράδοση αὐτὴ, νὰ ἐξακριβωθῇ, ἂν πράγματι ἀνταπεκρίνετο εἰς ἀληθὲς γεγονὸς καὶ νὰ ὀρισθῇ, εἰ δυνατόν, πότε ὑπῆρξεν ἡ ἐκκλησίαν τοῦ ᾽Αγίου Γεωργίου μητρόπολις». Μ' ὄλην ὅμως τὴν καλὴ θέληση τοῦ κ. Βακαλοπούλου τὸ πρόβλημα μένει ἀκόμα ἄλυτο. Δὲ θέλω βέβαια νὰ συζητήσω ποῖαν ἀξία μπορεῖ νάχει ἡ παράδοση. Χωρὶς ὅμως μαρτυρίες συγκεκριμένες δὲ μπορεῖ κανεὶς νὰ ξεκινήσει ἀπὸ μιὰ παράδοση γιὰ νὰ μᾶς δείξει πὼς εἶναι ἱστορικὴ πραγματικότητα μιὰ δευτέρη παράδοση.

Ἄλλὰ τότε πῶς δημιουργήθηκε ἡ παράδοση; Αὐτὸ ἄλλο ζήτημα. Κι' ὁ Tafrafi γνῶριζε τὴν παράδοση αὐτή, μὰ ξέφυγε τὴ δυσκολία νὰ ὀρίσει κάτι ποῦ εἶναι πρόωρο ἀκόμα, ἀφοῦ μᾶς λείπουνε τὰ στοιχεῖα.

ΓΙΑΝΝΗΣ ΤΣΑΡΑΣ

Στίλπωνος Π. Κυριακίδου, Θεσσαλονίκια Μελετήματα. 1) Αἱ περὶ τὸν Στρυμόνα καὶ τὴν Θεσσαλονικὴν Σλαβικαὶ ἐποικήσεις κατὰ τὸν μέσον αἰῶνα. 2) Διοικητικὴ ἱστορία τοῦ θέματος Θεσσαλονικῆς. Θεσσαλονικῆ 1939. Σελ. 46 μὲ δύο χάρτες στὸ τέλος.

Τὰ Θεσσαλονίκια Μελετήματα εἶναι δυὸ ὁμίλιες, ποῦ ἔχει κάμει ὁ κ. Κυριακίδης στὸ κοινὸ τῆς Θεσσαλονικῆς. Γι αὐτὸ καὶ δὲν ἐξαντλεῖ τὰ ζητήματα, ὅπως μᾶς λέει κι ὁ ἴδιος· ἐκθέτει μονάχα σὲ γενικὲς γραμμὲς τὰ πορίσματα, ποῦ ἔχει βγάλει πάνω στὶς γεωγραφικοῖστορικὲς κι' ἔθνολογικὲς συνθήκες τῆς Μακεδονίας καὶ Θράκης τοῦ μέσου αἰῶνα, καθὼς ἐρευνοῦσε τὶς χώρες αὐτὲς ἀπὸ ἀποψη λαογραφικῆ.

1ο. Τὸ πρόβλημα τῶν σλαβικῶν ἐποικήσεων γύρω στὸ Στρυμόνα καὶ στὴ Θεσσαλονικῆ στὸ μέσον αἰῶνα εἶναι ἓνα μέρος μονάχα ἀπ' τὸ γενικὸ πρόβλημα τῶν σλαβικῶν ἐποικήσεων στὴν Ἑλλάδα, ποῦ ἔχει γίνεϊ τόσος ντόρος γύρω του τὸν περασμένον αἰῶνα καθὼς καὶ στὰ δέκα πρῶτα χρόνια τοῦ δικοῦ μας.

Ἄσ κ. Κυριακίδης μπαίνει στὸ θέμα τοῦ ἀρχίζοντος ἀπ' τὰ συμπεράσματα τῶν σλάβων ἐπιστημόνων, ὅπως τὰ διατυπώνει στὰ 1926 ὁ καθηγητὴς τοῦ Πανεπιστημίου τῆς Πράγας F. Dwornik στὸ ἔργο του « Les Slaves Bysance et Rome au IX siècle ». "Ὅλα ὅμως τὰ συμπεράσματα αὐτὰ τὰ ἀναρεῖ ἓνα ἓνα μὲ στοιχεῖα, ποῦ φέρνει ἀπὸ βυζαντινὰ κείμενα καὶ φτάνει στὸ συμπέρασμα πῶς οἱ σλαβικὲς φυλὲς ποτὲ δὲν κυριέψανε ὀλάκερη τὴ χώρα. Ἰσα Ἰσα ποῦ, ἐπειδὴ εἴτανε τσοπάνηδες, ἐγκατασταθῆκανε στὰ βουνὰ κι ἀπ' τὸν καιρὸ, ποῦ γίνονται χριστιανοὶ κι ὑπηρετοῦνε στρατιῶτες, ἀφομοιώνονται καὶ γίνονται Ἑλληνες. Λεῖψανα φυσικὰ δὲ μπορεῖ παρά νὰ μείνανε, ἀλλὰ ἀριά καὶ ποῦ καὶ ποῦ.

Γενικὴ κρίση βέβαια γιὰ τὴν ὁμίλια τούτη δὲ μπορεῖ κανεὶς νὰ κάμει, ἀφοῦ ἐκθέτει πορίσματα μονάχα γενικά. Τὸ μόνον ποῦ ἔχει νὰ παρατηρήσει εἶναι πῶς ἡ ἔρευνα συχνὰ - πυκνὰ δίνει τὴν ἐντύπωση πολεμικῆς κι' ἔτσι φαίνεται σὰν νὰ ἀπομακρύνεται ἀπ' τὴν ἀντικειμενικότητα.

Βέβαια εἶναι νὰ λυπᾶται κανεὶς κατάκαρδα σὰ βλέπει ἀνθρώπους ἀληθινὰ σοφοὺς καὶ μὲ κάποια θέση μέσα στὴν ἐπιστῆμη νὰ παίρνουνε τόσο κοντόθρηκα καμμιά φορά τὸ κύρος τῆς ἐπιστῆμης τους, φτάνει νὰ δουλέψουνε γιὰ ἓναν κάποιον σοβινισμό.

2ο. Τῆς δευτέρης ὁμίλιας τὸ θέμα εἶναι ἡ διοικητικὴ ἱστορία τῆς Θεσσαλονικῆς στὰ χρόνια τὰ βυζαντινὰ. Σ' αὐτὴ δηλαδὴ βλέπει κανεὶς τὴ θέση, ποῦ παίρνει ἡ Θεσσαλονικῆ στὴ διοίκηση τῆς Μακεδονικῆς ἐποχῆς, τῆς Ρωμαϊκῆς καὶ τῆς Βυζαντινῆς ὡς τὰ χρόνια τοῦ Ἰουστινιανοῦ. Τὴν ἐποχὴ αὐτὴ παρουσιάζεται καινούρια διοικητικὴ διαίρεση, τὰ θέματα. Γίνεται ὕστερα μιὰ προσπάθεια γύρω στὴν ἔννοια τοῦ θέματος καὶ στοὺς ἱστορικοὺς λόγους, ποῦ τὸ δημιουργήσανε καὶ τέλος ὀρίζονται ποιά εἴτανε τὰ σύνορα τοῦ θέματος τῆς Θεσσαλονικῆς.

ΓΙΑΝΝΗΣ ΤΣΑΡΑΣ

Δημ. Ζώτου, 'Η δικαιοσύνη εἰς τὸ κράτος τοῦ Ἀλῆ Πασᾶ. Ἀθήναι 1938. Σελ. 152.

Ὁ κ. Ζώτος ἀνήκει εἰς τοὺς συγγραφεῖς ἐκείνους, οἱ ὅποιοι ἀνέλαβον νὰ ἀποκαταστήσωσι τὴν μνήμην τοῦ Ἀλῆ Πασᾶ καὶ νὰ παρουσιάσωσιν αὐτὸν οἷος πράγματι ἦτο, ἀπηλλαγμένον τῶν προκαταλήψεων ὠρισμένων βιογράφων του, τοποθετοῦντες αὐτὸν ἐντὸς τοῦ πλαισίου τῶν συνθηκῶν τῆς ἐποχῆς του καὶ κρίνοντες τοῦτον ἐπὶ τῇ βάσει τῶν κρατουσῶν τότε ἀντιλήψεων. Ὁ συγγραφεὺς, ἐργασθεὶς εὐσυνειδήτως προσεπάθησε εἰς τὴν περισπούδαστον ταύτην μελέτην νὰ ἐξάρη τὴν δικαιοσύνην τοῦ Ἀλῆ Πασᾶ, συγκρίνων αὐτὴν μετὰ τὴν τῶν προγενεστέρων Πασάδων, καθὼς καὶ μετὰ τὴν τῶν διαδόχων του, μετὰ τὴν δικαιοσύνην τῶν εὐρωπαϊκῶν κρατῶν καὶ μετὰ τὴν τῶν αὐστηρῶν Κοινοτικῶν Χριστιανικῶν Δικαστηρίων. Ὁ Ἀλῆ Πασᾶς δὲν ἦτο, οἷος εἶναι γνωστὸς ἐκ τῆς γνωστῆς ἱστορίας, ἢ ὅποια ὠμίλησε δι' αὐτὸν μετὰ προκαταλήψεως. Ὑπῆρξεν ἕνας δεσπότης, ὡς καὶ τόσοι ἄλλοι τῆς ἐποχῆς του. Ἀπὸ τῆς ἀπόψεως τῆς σπουδῆς τῆς Μακεδονικῆς ἱστορίας τὸ πολῦτιμον ἔργον τοῦ κ. Ζώτου, εἶναι ἐνδιαφέρον, διότι μᾶς δίδει πληροφορίας ἐπὶ ζητημάτων, ἀφορώντων εἰς αὐτὴν, ὅπως εἶναι τὸ τῆς κτήσεως τῶν σιφλικίων, τῆς ἀπονομῆς τῆς δικαιοσύνης, τῆς ἱστορίας τῶν Μακεδόνων, ἐν οἷς καὶ τοῦ Γραμματικοῦ, οἱ ὅποιοι ἐχρημάτισαν ὑπουργοὶ του, κ. ἄ. Περί τὸ βιβλίον τοῦτο ἠγέρθη μέγας θόρυβος ἐκ μέρους ἐκείνων — ἀδίκως ὅμως — οἱ ὅποιοι θέλουν νὰ μείνῃ εἰς τὴν ἱστορίαν ὁ μεγαλοφυῆς Ἀλῆ Πασᾶς, ὁ « Κολοσσός » κατὰ τὸν Βικτωρα Οὐγκώ, οἷος τὸν διέσωσεν εἰς ἡμᾶς ἡ ἱστορία τοῦ παρελθόντος.

Ὑπερβολὰς τινὰς βεβαίως τοῦ συγγραφέως διεπιστώσαμεν καὶ ἡμεῖς· ἡ συμβολὴ ἐν τούτοις αὐτοῦ διὰ τὴν νεωτέραν μας ἱστορίαν εἶναι ἀναμφισβήτητος.

ΕΥΑΓΓ. ΣΤ. ΤΖΙΑΤΖΙΟΣ

Ἰωάννου Φωτοπούλου, Ἱστορία τῆς Σελίτσης - Ἐρατύρας. Ἀπὸ τοῦς ρωμαϊκοῦς χρόνους μέχρι τοῦ 1912 καὶ ἐν μέρει μέχρι σήμερον. Ἀθήναι. Σελ. 161.

Ἡ συνήθεια τῆς συγγραφῆς πραγματειῶν περὶ τῆς ἱστορίας πόλεων καὶ κωμοπόλεων « ἀπὸ τῶν ἀρχαιοτάτων μέχρι τῶν καθ' ἡμᾶς χρόνων », ἀρκούντως διαδεδομένη παρ' ἡμῖν, δὲν εἶναι ἐπιδοκιμαστέα, ἰδίως μάλιστα ὅταν τὰ περὶ τῆς ἱστορικῆς συνεχείας καὶ ζωῆς τῶν συνοικισμῶν τούτων εἶναι σκοτεινὰ καὶ ἡ ἐξακριβῶσις τῶν κατ' αὐτοὺς γεγονότων ἀπαιτεῖ προσπάθειαν οὐ τὴν τυχοῦσαν. Βεβαίως ὑπάρχουν καὶ τοιαῦτα βιβλία ἀξιομνημόνευτα· αὐτὸ ὅμως δὲν δύναται νὰ λεχθῆ καὶ διὰ τὸ βιβλίον τοῦ κ. Φωτοπούλου, τὸ ὅποιον παρουσιάζεται ὡς κλασσικὸν παράδειγμα ἀτελοῦς μελέτης « ἀπὸ ἀρχαιοτάτων χρόνων ».

Περί τῆς Σελίτσης καὶ τῶν ἐκ τῶν ἀνασκαφῶν προκουψάντων πορισμάτων ἔχει γράψει ὁ κ. Κεραμόπουλλος (Ἀνασκαφαὶ καὶ ἔρευναι ἐν τῇ Δυτικῇ Μακεδονίᾳ, Ἀρχαιολ. Ἐφημερίς 1932), τοῦ ὁποίου τὸ δημοσίευμα παραθέτει αὐτοῦσιον ὁ συγγραφεὺς (σελ. 22 - 52).

Ἡ λεπτομερὴς ἐξέτασις τῶν ἐλλείψεων τοῦ βιβλίου παρέλκει· σημειοῦμεν μόνον ὅτι τὸ κεφ. περὶ τῆς πρώτης ἀρχῆς τῆς Ἐρατύρας στηρίζεται ἐπὶ ὑποθέ-

σεων και πιθανοτήτων. « Ἡ Σέλιτσα φαίνεται ἵδρυμα ρωμαϊκῆς ἐποχῆς ... » γράφει· παρόμοιαι φράσεις, προχείρως συλλεγόμεναι, εἶναι καὶ αἱ ἀκόλουθοι: « ἐπειδὴ φαίνεται νὰ ἐξηκολούθουν αἱ ἐπιδρομαὶ καὶ ἀργότερον » « εἰς τὸ Βλάτσι θὰ κατάρκουν μόνον τὸ καλοκαῖρι », « Βλάχοι ἐπίσης θὰ ἐγκατεστάθησαν », « πάντως ὅμως θὰ ἐκτίσθῃ », « ἀποδεικνύεται ὅτι καὶ ἡ Σελάτεια ἦτο σπουδαία πόλις » (χωρὶς νὰ ἔξη ἀποδειχθῇ), « ἡ Σέλιτσα ἤμποροῦσε νὰ γείνη μία μεγαλυτέρα πολιτεία, ἐάν εἶχε... » κ.ἄ.

Εἰς πολλὰς σελίδας τοῦ βιβλίου συναντᾷ κανεὶς ἀνακριβείας ἐξωφθάλμους, λαογραφικὰ στοιχεῖα ἐγκατεσπαρμένα καὶ τὸ σπουδαιότερον ὁ ἀναγνώστης γνωρίζει τὸν ὑδρόμυλον τοῦ Ἰω. Φωτοπούλου, ὁ ὁποῖος μῦλος μνημονεύμενος πολλαχοῦ, ἀνυψοῦται εἰς ἱστορικὸν μνημεῖον, περὶ τὸ ὅποιον θὰ ἔλεγε τις, ὅτι περιστρέφεται ἡ ἱστορία τῆς Σελίτσης.

Σημαντικὰ διὰ τὸ περιεχόμενον αὐτῶν εἶναι 7 (ἀνέκδοτα;) τουρκικὰ ἔγγραφα ἐν μεταφράσει, χρονολογίας 1821 - 1835, τὰ ὅποια ὅμως, ὡς ἐκ τοῦ τρόπου καθ' ὃν παρουσιάζονται καὶ τῆς μυστικότητος τῆς ἀποκτῆσεως μεθ' ἧς περιβάλλονται δὲν γνωρίζω ἂν δύνανται νὰ χρησιμοποιηθοῦν ἀνεπιφυλάκτως.

Παρὰ πάντα ταῦτα τὸ βιβλίον μᾶς δίδει πολλὰς πληροφορίας καὶ στοιχεῖα, δυνάμενα νὰ χρησιμοποιηθοῦν διὰ μίαν ἀκριβεστέραν καὶ μᾶλλον μεθοδικὴν ἔκθεσιν τῶν σχετικῶν μὲ τὴν ἱστορίαν τῆς Σελίτσης.

ΕΥΑΓΓ. ΣΤ. ΤΖΙΑΤΖΙΟΣ

Ἀντώνη Γ. Θεοδορίδη, Ἡ δραματικὴ συμβολὴ τῆς Θεσσαλονίκης στὸν Ἀγῶνα τοῦ 1821. Ἱστορικὸ ρεπορτάζ. Θεσ/νίκη 1940. Σελ. 80.

Ἡ ἱστορία τῆς Θεσσαλονίκης κατὰ τὴν ἐπανάστασιν τοῦ 1821 δὲν ἔχει μελετηθῆ πλήρως ἀκόμη· ὅπως δὲν ἐμελετήθη ἐπαρκούντως καὶ ἡ συμβολὴ τῆς Μακεδονίας εἰς τὸν Ἀγῶνα. Ἡ ἀναληφθεῖσα ὅμως τελευταίως προσπάθεια ἤρχισε ν' ἀποδίδῃ τοὺς καρπούς της. Ὁ κ. Θεοδορίδης ἠθέλησε νὰ προσθέσῃ κάτι εἰς τὴν ἱστορίαν τῆς Θεσ/νίκης, ἐκλέγων μίαν ἀπὸ τὰς τραγικώτερας περιόδους αὐτῆς, τὴν περίοδον τῆς ἐπαναστατικῆς δράσεως της κατὰ τὸν Ἀγῶνα. Ἡ ἐκλογὴ αὐτὴ ἐστάθη πολὺ ἐπιτυχής, διότι ἡ περίοδος αὐτὴ εἶναι σκοτεινὴ, καθ' ὅσον εἶναι τόσον ὀλίγα αἱ πηγαὶ καὶ ὀλίγον τὸ φῶς τὸ διαχεόμενον ἐπὶ τῶν δραματικῶν γεγονότων της. Ὁ συγγραφεὺς περιγράφει τὰ τραγικὰ συμβάντα, ἐκθέτει ὅσας ἀρχαικὰς πληροφορίας κατώρθωσεν ὁ ἴδιος νὰ συλλέξῃ καὶ ἀποφεύγει νὰ φορτώσῃ τὸ βιβλίον του μὲ εἰδήσεις καὶ σημειώσεις, αἱ ὁποῖαι θὰ καθίστων τοῦτο ἀπρόσιτον εἰς ἐκείνους, διὰ τοὺς ὁποίους κυρίως ἐγράφη, ζημιῶν οὕτω τὴν προσπάθειαν καὶ τὸν σκοπὸν, τὸν ὁποῖον ἔθεσε: νὰ γνωρίσῃ εἰς τοὺς πολλοὺς μίαν ἐξαιρετικὴν σελίδα τῆς ἱστορίας τῆς Θεσσαλονίκης, διὰ « νὰ μὴ ξεχνιέται ἡ ἀραχνία μὲν — ἡ ἱστορία — στ' ἀραχνιασμένα βᾶθη τῶν ἀρχείων ».

Εἰς τὴν μελέτην τοῦ ὁ κ. Θεοδορίδης χαρακτηρίζει τὸν ἀπελευθερωτικὸν ἀγῶνα, παραθέτων γνῶμας ἀνδρῶν λαβόντων μέρος εἰς αὐτόν, σκιαγραφεῖ συντόμως τὴν δρᾶσιν πολλῶν τέκνων τῆς Θεσσαλονίκης, ὡς τοῦ Γρηγορίου Ζαλύκη ἢ Ζαλύκογλου καὶ τῶν Μακεδόνων μελῶν τῆς Φιλικῆς Ἑταιρείας, ἐκθέτει τὴν κοινωνικὴν καὶ οἰκονομικὴν κατάστασιν τῆς πόλεως, περιγράφει τὰς ἀπαρχὰς τοῦ ἀγῶνος ἐν Χαλκιδικῇ καὶ ἐξιστορεῖ κατόπιν τὰ δραματικὰ

ἐπαναστατικά γεγονότα καὶ τὴν ἀπάνθρωπον σφαγὴν τῶν προυχόντων. Εἰς τὸ τρίτον καὶ τελευταῖον κεφάλαιον ὁ συγγραφεὺς δίδει βιογραφικὰ σημεῖωματα τῶν μαρτυρησάντων προσώπων.

Βεβαίως δὲν πρόκειται ἐνταῦθα περὶ αὐστηρᾶς ἐπιστημονικῆς ἱστορικῆς πραγματείας, ἀλλὰ περὶ ἐκλαϊκείσεως ἑνὸς τόσοῦ παραμεληθέντος ὅσον καὶ σπουδαίου θέματος, γνωστὸν δὲ εἶναι πόσον σπάνιοι εἶναι αἱ σύντομοι καὶ ὠραῖα γραμμέναι ἐκλαϊκευτικαὶ ἱστορικαὶ μελέται παρ' ἡμῖν. Ἡ μελέτη αὕτη τοῦ κ. Θεοδωρίδου, προῖον μᾶλλον λογοτέχνου, εἶναι γραμμένη εἰς ὠραίαν δημοτικὴν γλῶσσαν, προτέρημα καὶ τοῦτο τῆς καλλιτεχνικῆς ἐκδόσεως, ἢ ὅποια στολιζέται μὲ δύο σχέδια τοῦ ζωγράφου κ. Πολ. Ρέγκου, ἐμπνευσμένα ἀπὸ παλαιὰς εἰκόνας τῆς ἐποχῆς τῆς Τουρκοκρατίας.

ΕΥΑΓΓ. ΣΤ. ΤΖΙΑΤΖΙΟΣ

Γεωργίου Ἀποστολοπούλου, Τὸ Γυμνάσιον καὶ Οἰκοτροφεῖον Τσοτυλίου.
Κοζάνη 1938. Σελ. 68.

Τὰ σχολεῖα ἐν τῇ Μακεδονίᾳ συνέβαλον μεγάλως εἰς τὴν διατήρησιν τῆς ἔθνικῆς συνειδήσεως τόσοῦ κατὰ τοὺς χρόνους τῆς Τουρκοκρατίας, ὅσον καὶ μετ' αὐτὴν ἰδιαίτερος μάλιστα μετὰ τὴν Ἐπανάστασιν τοῦ 1821 καὶ τὴν δημιουργίαν τοῦ ἀνεξαρτήτου ἑλληνικοῦ κράτους εἰργάσθησαν ὅσον οὐδὲν ἄλλο εἰς τὴν ἀναζωπύρωσιν καὶ τόνωσιν τοῦ ἔθνικοῦ φρονήματος, προετοιμάσαντα οὕτω τὸν Μακεδονικὸν Ἀγῶνα, τὸν πρόδρομον τῆς ἠρωϊκῆς ἐξορμῆσεως τοῦ 1912-1913.

Ἐν ἀπὸ τὰ σχολεῖα ἐκεῖνα, τὰ ὅποια ἐστάθησαν πραγματικοὶ ἔθνικοι φάροι εἶναι καὶ τὸ Γυμνάσιον-Οἰκοτροφεῖον Τσοτυλίου τὴν πρωτοβουλίαν τῆς ἰδρύσεως τούτου ἀνέλαβον οἱ ἐν Κωνσταντινουπόλει ἐγκατεστημένοι Δυτικομακεδόνες διὰ τῆς συστάσεως τὸ 1871 σωματείου ὑπὸ τὴν ἐπωνυμίαν «Μακεδονικὴ Φιλεκπαιδευτικὴ Ἀδελφότης» πρωτοστατούντων τῶν Κωνστ. Θωμαΐδου ἐκ Βλάτσης, τοῦ Μητροπολίτου Νικαίας Ἰωαννικίου ἐκ Ραδοβιστίου (Ροδοχωρίου) Βοῦου καὶ τοῦ ἱεροδιακόνου Στεφάνου Νούκα ἐκ Δραμίστης (Δάφνης) τῆς Ἀνασελίτης, οἱ ὅποιοι διὰ τῆς συλλογῆς ἐράνων ἐπέτυχον τὴν λειτουργίαν κατὰ τὸ αὐτὸ ἔτος τοῦ πρώτου δημοτικοῦ σχολείου μετὰ δύο τάξεων σχολαρχεῖου ἐν Τσοτυλίῳ. Ἐντεῦθεν ἄρχεται ἡ περίλαμπρος δρᾶσις τοῦ σχολείου τούτου, τὴν ἐξέλιξιν τοῦ ὁποίου μᾶς δίδει εἰς τὸ βιβλίον τοῦ ὁ κ. Ἀποστολόπουλος, τελειόφοιτος τοῦ ἰδίου Γυμνασίου.

Εἰς τὸ πρῶτον μέρος τοῦ βιβλίου ἐκτίθενται τὰ σχετικὰ μὲ τὴν σύστασιν τῆς Ἀδελφότητος, παρατιθεμένου καὶ καταλόγου τῶν ἰδρυτικῶν μελῶν τῆς, τὰ περὶ τοῦ ἀγιάσματος Βεφᾶ Μειδάν, τοῦ προσωρινοῦ κλεισίματος τοῦ σχολείου, τῆς ἀνεγέρσεως τῶν οἰκοδομικῶν συγκροτημάτων καὶ γενικῶς τὰ τῆς δράσεως τοῦ Γυμνασίου ἀπὸ τῶν χρόνων τοῦ Μακεδονικοῦ ἀγῶνος μέχρι τῆς ἀπελευθερώσεως. Εἰς τὸ δεύτερον μέρος ἀναπτύσσεται ἡ δρᾶσις τοῦ σχολείου ἀπὸ τοῦ 1913 μέχρι σήμερον καθὼς καὶ ἡ συνέχισις τοῦ ἔργου τῆς Μακεδονικῆς Φιλεκπαιδευτικῆς Ἀδελφότητος, ἐπανιδρυθείσης τὸ 1924 ἐν Θεσσαλονίκῃ, τῆς ὁποίας Ἀδελφότητος τὸ ἔργον ἐξαίρεται κατωτέρω. Τὸ βιβλίον κοσμεῖται διὰ 35 ὁλοσελίδων ἢ μὴ φωτογραφιῶν, ἀναφερομένων εἰς τὰ δράσαντα πρόσωπα.

Ὁ νεαρὸς συγγραφεὺς προσεπάθησε διὰ τῶν εἰς τὴν διάθεσίν του στοιχείων καὶ τῶν προφορικῶν πληροφοριῶν, τὰς ὁποίας τόσοῦ φιλοπόνως συνέ-

λεξεν ἀπὸ τοῦ στόματος τῶν συνδεδεμένων μὲ τὴν δρᾶσιν τοῦ σχολείου προσώπων, νὰ μᾶς δώσῃ ἱκανοποιητικὴν πῶς τὴν ἱστορίαν τοῦ ἰδρύματος. Εἰργάσθη φιλοτίμως καὶ ἡ ἐργασία του αὐτὴ ὡς λεύκωμα ἐξυπηρετεῖ τὸν σκοπὸν, δι' ὃν ἐξεδόθη καὶ ὡς ἀποτελοῦσα τὴν πρώτην ἐπὶ τοῦ ἀντικειμένου τούτου συμβολὴν δύναται νὰ χρησιμοποιηθῇ διὰ μίαν διεξοδικωτέραν καὶ πληρεστέραν μελέτην. Βεβαίως θὰ ἀνέμενέ τις κάπως συστηματικωτέραν τὴν μελέτην ταύτην καὶ ἀπὸ ἐκδοτικῆς δὲ ἀπόψεως περισσότερο ἐπιμελημένην.

ΕΥΑΓΓ. ΣΤ. ΤΖΙΑΤΖΙΟΣ

Θεοδώρον Μ. Νάτσινα, Οἱ Μακεδόνες πραιματευτάδες εἰς τὰς χώρας Αὐστρίας καὶ Οὐγγαρίας. Θεσσαλονίκη 1939. Σελ. 72.

Ἐο συγγραφεὺς ἐδημοσίευσεν δύο διαλέξεις του μὲ τὸ ἀνωτέρω θέμα γενομένης εἰς τὴν «Εὐξεινον Λέσχην» κατὰ τὸ 1938 καὶ 1939. Εἰς τὴν μελέτην του ταύτην ἠσχολήθη μὲ τὴν ἐγκατάστασιν τῶν Δυτικομακεδόνων ἐν Αὐστρίᾳ καὶ Οὐγγαρίᾳ, τὴν δημιουργίαν τῶν κοινοτήτων καὶ τὴν ἐθνικὴν αὐτῶν προεπαναστατικὴν δρᾶσιν. Κυρίως ἐνδιέτριψεν εἰς τὴν Κοινότητα τῆς Βιέννης, τῆς ὁποίας ἀνέπτυξε τὴν κοινωνικὴν καὶ πνευματικὴν κίνησιν κατὰ τὴν ἐποχὴν ἐκείνην.

Ἐο κ. Νάτσινας δὲν εἶχεν ὑπ' ὄψιν τὴν πλουσίαν σχετικῶς ἐπὶ τοῦ θέματος τούτου βιβλιογραφίαν καὶ περιωρίσθη εἰς ἐλάχιστα βοηθήματα. Σκοπὸς τοῦ συγγραφέως δὲν ἦτο νὰ μᾶς δώσῃ ἐπιστημονικὴν πραγματείαν, ἀλλὰ μίαν ἐναργῆ εἰκόνα τῆς ζωῆς τῶν συμπατριωτῶν μας ἐν τῇ ἀλλοδαπῇ καὶ νὰ ἐκλαϊκεύσῃ μίαν σελίδα τῆς νεωτέρας μας ἱστορίας, ἡ ὁποία εἶναι παντελῶς ἄγνωστος εἰς τοὺς πολλοὺς.

Τὸ βιβλίον στολιζέται διὰ 15 εἰκόνων ἐκ τῆς ζωῆς τῶν Μακεδόνων πραιματευτᾶδων τοῦ ἐξωτερικοῦ.

ΕΥΑΓΓ. ΣΤ. ΤΖΙΑΤΖΙΟΣ

Ἄντ. Σιγάλα, καθηγητοῦ τῆς Μεσαιωνικῆς Ἑλληνικῆς Φιλολογίας, Ὁ Ἄγιος Δημήτριος καὶ ὁ γνήσιος Ἑλληνικὸς πατριωτισμός. Λόγος πανηγυρικὸς ρηθὲς τῇ 26ῃ Ὀκτωβρίου 1940 ἐν τῇ Μεγάλῃ Αἰθούσῃ τῶν Τελετῶν τοῦ Πανεπιστημίου ἐπὶ τῇ 28ῇ ἑπετείῳ τῆς ἀπελευθερώσεως τῆς Θεσσαλονίκης. Θεσσαλονίκη 1940. Σελ. 28.

«Οἱ λόγοι γενικῶς δὲν διαβάζονται, ἀλλ' ἀκούονται», γράφει εἰς τὸν πρόλογόν του ὁ κ. Σιγάλας· ὁ λόγος ὅμως οὗτος ἐκδοθεὶς σήμερον ἔχει μίαν τραγικὴν ἐπικαιρότητα. Προφητικὸς εἰς τὰς ἐξαγγελίας του, εἰσδύει εἰς τὰ κατὰβαθα τῆς ψυχῆς μας καὶ συγκινεῖ τὰς καρδίας διὰ τῶν πλήρως πεποιθήσεων ρήσεων αὐτοῦ ἐπὶ τὴν ἀποστολὴν τοῦ Ἑθνικοῦ. Συναισθήματα ἱεροῦ πατριωτισμοῦ δημιουργοῦνται εἰς τὸν ἀναγνώστην καὶ αἰσθάνεται τὸν ἑαυτόν του, ἰδίως κατὰ τὰς σημερινὰς διὰ τὸ Ἑθνος μας κοσμογονικὰς περιστάσεις, ν' ἀποτελῇ μέρος τῆς ἀνωτέρας ἐκείνης ἠθικῆς δυνάμεως, τῆς διεπούσης τὰς τύχας τοῦ Ἑλληνισμοῦ. Κάθε λόγος καὶ κάθε φράσις εἶναι καὶ ἓνα ἐγερτήριον σάλπισμα, ἓνας ὑπέροχος παιᾶν πολεμικὸς, ἓνα πατριωτικὸν σύνθημα. Ἐξεφωνήθησαν καὶ ἐγράφησαν καὶ ἄλλοτε

λόγοι ἔθνικοί· ὁ λόγος ὅμως τοῦ κ. Σιγάλα, ἐκφωνηθεὶς ἀπὸ τοῦ ἐπισήμου βήματος τῆς Μακεδονικῆς πρωτευούσης τὴν ἐπέτειον τῆς ἀπελευθερώσεως τῆς Θεσσαλονίκης, τὴν ἐπέτειον τῆς ἑορτῆς τοῦ « φιλοπάτριδος », « σωσιπάτριδος » Ἁγίου Δημητρίου, τὴν παραμονὴν τῆς ἀτιμωτέρας εἰσβολῆς τῆς ἐπιχειρηθείσης κατὰ τῆς πατρίου γῆς, ὑπῆρξε τὸ κήρυγμα ἐκεῖνο, τὸ ὁποῖον συνήγειρε περὶ τοὺς ἔθνικοὺς Ταγοὺς σύσσωμον καὶ ὁμονοοῦν ὀλόκληρον τὸ Ἑλληνικὸν Ἔθνος διὰ τὴν ἡρωϊκώτεραν ἐξόρμησιν, τὴν ὁποῖαν ἔχει νὰ ἀναφέρῃ ἡ τρισχιλιετής ἔνδοξος ἱστορία του.

« . . . Εἴμεθα συνηθισμένοι εἰς τὰς διαδοχικὰς θυσίας καὶ ἔχομεν μάθει ὅτι καὶ τὸ πῖθ ἔνδοξον παρελθὸν δὲν ἠμπορεῖ νὰ βοηθήσῃ τὴν παροῦσαν γενεάν, ἂν δὲν ἐξακολουθήσῃ νὰ μεταδίδεται μὲ τὴν ἰδίαν ἔντασιν ἀπὸ γενεᾶς εἰς γενεάν τὸ αἶσθημα αὐτὸ τῆς θυσίας χάριν τοῦ συνόλου . . . ».

Τὸ θέμα τοῦ πανηγυρικοῦ λόγου τοῦ κ. Σιγάλα περὶ τοῦ γνησίου ἑλλητικοῦ πατριωτισμοῦ καὶ τοῦ Ἁγίου Δημητρίου ὡς συμβόλου φιλοπατρίας — « ἀρχετύπου ἀρετῆς καὶ φιλοπατρίας » — εἶναι πρωτότυπον καὶ ἡ ἐκλογή αὐτὴ τοῦ θέματος ὑπῆρξε μίᾳ εὐτυχῆς σύμπτωσις διὰ τὴν μνεῖαν τῆς ἀγάπης τοῦ Ἁγίου πρὸς τὴν γενέτειράν του Θεσσαλονίκην, πρὸς τὴν μητέρα Ἑλλάδα· πρὸς τὴν ἀγάπην τοῦ ὁποῖου ἁγίου στρέφονται καὶ τώρα εὐλαβῆ ἱκετήρια, ὅπως οὗτος συνοδεύῃ τὸν μαχόμενον Ἑλληνικὸν Στρατόν, προστατεύων καὶ συντρέχων τοῦτον ἐπὶ τὴν τελικὴν νίκην.

ΕΥΑΓΓ. ΣΤ. ΤΖΙΑΤΖΙΟΣ

Στίλπωνος Κυριακίδου, Βυζαντιναὶ μελέται. I. Τὸ μολυβδόβουλλον τοῦ στρατηγοῦ Μελίου. Ἐπιστημονικὴ Ἐπετηρὶς Φιλοσοφικῆς Σχολῆς Πανεπιστημίου Θεσσαλονίκης τόμ. 2 (Θεσ)νίκη 1932) σελ. 313 - 337.
Τοῦ αὐτοῦ : *Βυζαντιναὶ μελέται. II. Ἀπὸ τὴν ἱστορίαν τῶν τειχῶν τῆς Θεσσαλονίκης. III. Πότε συνεγράφησαν τὰ λεγόμενα « Ναυμαχικὰ τοῦ Βασιλείου ». IV. Τὸ Βολερόν. V. Σύμμεικτα.* Αὐτόθι, τόμ. 3 (τεῦχ. Γ') σελ. 264 - 596.

Ὑπὸ τὸν ἀνωτέρω γενικὸν τίτλον « Βυζαντιναὶ μελέται » συγκεντρώνει ὁ κ. Κυριακίδης διαφόρους μελέτας τοῦ ἀνεξαρτήτους ὡς ἐπὶ τὸ πλεῖστον ἀλλήλων. Αἱ μελέται αὗται περιέχουν σπουδαίας παρατηρήσεις ἐπὶ τοῦ ἀντικειμένου, τὸ ὁποῖον ἐκάστη πραγματεύεται καὶ ἀφθόνους πληροφορίας, διαφωτίζουσαι ἢ συμπληρώνουσαι σκοτεινὰ μέχρι τοῦδε σημεία τῆς βυζαντινῆς ἱστορίας, ἰδίως εἰς τὴν ἐσωτερικὴν διοίκησιν ἀφορῶντα. Τούτων τινὲς ἔχουν ἄμεσον ἐνδιαφέρον δι' ἡμᾶς, διότι ἀναφέρονται εἰς τὴν ἱστορίαν τῆς Μακεδονίας.

Εἰς τὴν πρώτην του μελέτην ὁ κ. Κ. καθορίζει τὴν χρονολογίαν τοῦ ὑπὸ τοῦ Schlumberger εἰς τὸν στρατηγὸν Μελίαν τὸν Ἀρμένιον κακῶς ἀποδιδόμενου μολυβδοβούλλου, ἀποδεικνύει ὅτι τὸ μολυβδόβουλλον τοῦτο δὲν δύναται νὰ ἀποδοθῇ εἰς τὸν Μελίαν, διότι οὗτος οὐδέποτε ὑπῆρξε στρατηγὸς Μαμίστρας (Μοψουετίας καὶ Ἀναζάρβου), ὡς λέγει τὸ μολυβδόβουλλον. Εἶναι δὲ καὶ νεώτερον τοῦ 10ου αἰῶνος, ὅτε ἔζησεν ὁ Μελίας ὁ Ἀρμένιος· τὸ ἀνάγει εἰς τὸν 11ον αἰῶνα. Ἐκ τοῦ καθορισμοῦ τούτου τῆς χρονολογίας καὶ τῆς γνησιότητος τοῦ μολυβδοβούλλου ὁρμώμενος ὁ κ. Κ. προσθέτει ἀρκετάς βιο-

γραφικές παρατηρήσεις και πληροφορίας περί τοῦ στρατηγοῦ Μελίου καὶ τοῦ θέματος Μελιτηνῆς — Λυκανδοῦ.

Εἰς τὰς δύο ὑπ' ἀριθ. II καὶ III ὀλιγοσελίδους, ἀλλ' ἐνδιαφερούσας δι' ἡμᾶς μελέτας ὁ κ. Κ., βασιζόμενος κυρίως ἐπὶ ἐπιγραμμάτων τινῶν ἀποδεικνύει ὅτι ἀνακαινιστὴς τῶν ἀνατολικῶν τειχῶν τῆς Θεσσαλονίκης εἶναι ὁ Παρακοιμώμενος Βασίλειος, υἱὸς τοῦ αὐτοκράτορος Ρωμανοῦ Λακαπνοῦ. Τοῦτου τὴν δρᾶσιν συγχρόνως πραγματεύεται, ἔχει δὲ τὴν γνώμην ὅτι οὗτος εἶναι καὶ ὁ προκαλέσας τὴν συγγραφὴν τῶν «Ναυμαχικῶν τοῦ πατρικίου Βασιλείου».

Διεξοδικώτερος εἶναι ὁ κ. Κ. εἰς τὴν μελέτην τοῦ περὶ τοῦ θέματος Βολεροῦ (ἀριθ. IV). Ἐπὶ τῇ βάσει πληροφοριῶν, τὰς ὁποίας μᾶς δίδουν βυζαντινοὶ συγγραφεῖς, ἔγγραφα καὶ σφραγιδές, προσπαθεῖ νὰ καθορίσῃ τὴν θέσιν καὶ τὴν ἔκτασιν τοῦ θέματος τούτου. Ἡ μελέτη αὕτη ἐνδιαφέρει ἡμᾶς, ἐπειδὴ ὁ σ. δὲν περιορίζεται μόνον εἰς τὸ θέμα τοῦτο, ἀλλὰ προσθέτει καὶ ἀξιολόγους παρατηρήσεις περὶ τοῦ χρόνου τῆς ἰδρύσεως τῶν Θεμάτων Θεσσαλονίκης, Στρυμόνος καὶ Μακεδονίας. Ἀφορμὴν κατὰ τὸν κ. Κυριακίδην τοποθετήσεως στρατηγοῦ εἰς τὰ θέματα ταῦτα ὑπῆρξεν ὁ ἐπὶ Εἰρήνης ἢ Νικηφόρου τοῦ Α' (περὶ τὸ 800) βουλγαρικὸς κίνδυνος. Λαμβάνων ὑπ' ὄψιν τὰ κυρίως ἐπὶ μολυβδοβούλλων συναντώμενα ὀνόματα στρατηγῶν, δουκῶν κλπ. διαφωτίζει διὰ τῶν παρατηρήσεών του τὴν ἱστορίαν τῶν θεμάτων τούτων.

Εἰς τὰ Σύμμεικτα (ἀριθ. V) δημοσιεύει διαφόρους μικρὰς ἐνδιαφερούσας μελέτας, ἐκ τῶν ὁποίων τινὲς ἀφοροῦν καὶ εἰς τὴν Μακεδονίαν, ὡς εἶναι ἰδίως ἡ μελέτη περὶ τῶν ὑπὸ τοῦ Οὐσπένσκη καὶ Βενέσεβιτς δημοσιευθέντων τακτικῶν καὶ ἡ περὶ τῶν Τούρκων Βαρδαριωτῶν, τοὺς ὁποίους θεωρεῖ ὡς Οὐγγρους. Καὶ αἱ ἄλλαι δὲ δύο ἐπόμεναι μελέται περὶ τοῦ καθορισμοῦ τῆς τοποθεσίας τοῦ Σδραβικίου, τοῦ Μαρμαρίου, τοῦ Βάνδου καὶ τῆς Ποπιλίας ἐνδιαφέρουν ἐμμέσως ἡμᾶς.

Γενικώτερος ἐνδιαφέροντος εἶναι αἱ «Παρατηρήσεις ἐπὶ τῆς ἐξελίξεως καὶ θεματικῆς διαιρέσεως τῶν Βυζαντινῶν καὶ τῶν ὀνομάτων τῶν θεματικῶν ἀρχόντων». Μὲ τὰ σημειώματα περὶ τοῦ τίτλου τοῦ στρατηλάτου καὶ τοῦ Κατεπάνω τῶν Σθλαβησιάνων τοῦ Ὀψικίου, τὰ ὁποῖα συνοδεύει ὁ πίναξ ὀνομάτων καὶ πραγμάτων, τελειώνουν αἱ «Βυζαντιναὶ Μελέται», εἰς τὰς ὁποίας ὁ κ. Κ. συνεκέντρωσε σπουδαῖον ὕλικόν καὶ διεφώτισε διὰ τῶν παρατηρήσεών του πολλὰ σκοτεινὰ σημεῖα τῆς ἱστορίας ἰδίως τῆς διοικήσεως τοῦ Βυζαντίου. Μειονέκτημα ἐν τούτοις τῶν «Βυζαντινῶν Μελετῶν» πρέπει νὰ θεωρήσωμεν τὸ ὅτι ἐγράφησαν αὗται ἄνευ ἐκ τῶν προτέρων διαγεγραμμένου σχεδίου. Τοῦτο ἰδίως παρατηρεῖται εἰς τὴν ἐκτενεστέραν καὶ σπουδαιοτέραν ἴσως μελέτην περὶ τοῦ Βολεροῦ, ἔνθα ὁ συγγραφεὺς ἀναγκάζεται δις νὰ κάμῃ προσθήκας καὶ συμπληρώσεις (σελ. 357 καὶ 468). Οὕτω διασπᾶται μεγάλως ἡ συνοχὴ καὶ, παρὰ τὴν γνωστὴν σαφήνειαν εἰς τὴν ἔκφρασιν τοῦ συγγραφέως, ἡ ἀνάγνωσις καθίσταται πολλᾶκις κουραστικὴ.

A. Σ.

Ἑλένης Δ. Βουραζέλη, Ὁ βίος τοῦ Ἑλληνικοῦ λαοῦ κατὰ τὴν Τουρκοκρατίαν ἐπὶ τῇ βάσει τῶν ξένων περιηγητῶν. Τεῦχος Α΄. Εἰσαγωγή. Ἐν Ἀθήναις 1939. Σελ. 255, μετὰ 43 εἰκόνων, εἰλημμένων ἐκ τῶν περιηγητῶν.

Εἶναι ἀληθές ὅτι μέχρι τοῦδε δὲν ἐγένετο παρ' ἡμῖν ἡ δέουσα ἐπιστημονικὴ καὶ συστηματικὴ ἐκμετάλλευσις τῶν ἀξιολόγων εἰδήσεων, τὰς ὁποῖας περιέχουν οἱ ξένοι περιηγηταὶ περὶ τῆς καθόλου καταστάσεως τῶν Ἑλλήνων κατὰ τοὺς χρόνους τῆς δουλείας. Ἡ μέχρι τοῦδε χρησιμοποίησις τῶν εἰδήσεων τούτων ὑπῆρξε περισσότερο συμπτωματικὴ παρά συστηματικὴ. Εἰς τοῦτο ἀκριβῶς ἔγκειται ἡ μεγάλη σημασία τῆς ὑπὸ τὴν ἀνωτέρω ἐπιγραφὴν μελέτης τῆς Ἑλ. Βουραζέλη, ὅτι ἐπιχειρεῖ νὰ συμπληρῶσῃ τὸ κενὸν τοῦτο, ἔστω καὶ ἂν ἡ συγγραφεὺς, ὡς τονίζει εἰς τὸν πρόλογόν της, θὰ περιορισθῇ εἰς τοὺς Γάλλους περιηγητὰς εἰδικῶς «διότι οἱ Γάλλοι εἶναι οἱ ἀρχαιότεροι καὶ πολυπληθέστεροι τῶν λοιπῶν Εὐρωπαϊῶν περιηγητῶν καὶ οἱ πλουσιώτεροι εἰς τὴν παροχὴν πληροφοριῶν περὶ τοῦ Ἑλληνισμοῦ» ἐπὶ Τουρκοκρατίας. Αὐτὸς ὁ λόγος βεβαίως δὲν ἀρκεῖ, ἐλπίζομεν δὲ ὅτι ἡ συγγραφεὺς θὰ ἀνακαλέσῃ τὴν ἀπόφασίν της ταύτης καὶ θὰ ἀσχοληθῇ ἀργότερον καὶ μὲ τοὺς εἰς ἄλλας γλώσσας γράψαντας περιηγητὰς, ἀκόμη δὲ ὀλιγώτερον θὰ περιορισθῇ μόνον «εἰς τοὺς κυριωτέρους Γάλλους περιηγητὰς».

Τὸ πρῶτον τοῦτο τεῦχος διαιρεῖται εἰς δύο μέρη. Εἰς τὸ πρῶτον μέρος ἡ σ. ἐκθέτει «τὰς διαφόρους φάσεις, ἃς διέγραψεν ὁ περιηγητικὸς κύκλος καὶ τὰ αἷτια, ἅτινα ὤθησαν τοὺς περιηγητὰς πρὸς ἐπίσκεψιν τῆς τότε τουρκοκρατουμένης Ἑλλάδος». Εἰς τὸ δεύτερον μέρος κάμνει σύντομον κριτικὴν ἀνάλυσιν τῶν κυριωτέρων ἐκ τῶν μελετηθέντων περιηγητικῶν κειμένων μετὰ τινῶν βιογραφικῶν στοιχείων τῶν συγγραφέων, ἀναφέρει τὰς πηγὰς ἐξ ὧν ἕκαστος ἤντησε τὰς εἰδήσεις αὐτοῦ, τὴν μόρφωσίν του, τὴν ἀξιοπιστίαν του, τὸ προκαλέσαν τὴν περιήγησιν ἐλατήριον καὶ τὰ συναισθήματα, ὅφ' ὧν ἕκαστος κατεῖχετο ἐπισκεπτόμενος τὴν Ἑλλάδα». Τὴν πραγματείαν της ἡ σ. περιορίζει μέχρι τοῦ 1453 πρὸς τὰ ἄνω.

Πλούσιος εἶναι ὁ βιβλιογραφικὸς κατάλογος εἰς τὴν ἀρχὴν σ. 7-16 καὶ ἀρκούντως βοηθητικὸς ὁ πίναξ ὀνομάτων καὶ πραγμάτων εἰς τὸ τέλος τοῦ βιβλίου.

Ἡ σ. εἰργάσθη μὲ ἐπιμέλειαν ἀπαράμιλλον καὶ μὲ ἀγάπην πρὸς τὸ θέμα τὸ ὁποῖον πραγματεύεται ζηλευτὴν, συμπληρώνουσα δὲ τὸ ἔργον της θὰ προσφέρῃ μεγίστην ὑπηρεσίαν εἰς τὴν ἔρευναν τῆς ἱστορίας μας ἐπὶ τουρκοκρατίας.

Δυστυχῶς ἡ σ. δὲν ἔδωκε μεγάλην σημασίαν εἰς τὴν ὀρθὴν διάταξιν τῆς ὕλης. Οὕτω π.χ. σελ. 24 ὑπὸ τὸν τίτλον «Πηγαί» θὰ ἀνέμενέ τις νὰ ἀναφέρῃ τὰς πηγὰς τῶν περιηγητῶν, ἀφοῦ προηγουμένως ὀμιλεῖ ἀποκλειστικῶς περὶ αὐτῶν. Τούναντίον ἐνταῦθα γίνεται λόγος γενικὰ περὶ τῶν πηγῶν τῆς ἱστορίας μας ἐπὶ τουρκοκρατίας, ἐπομένως τὸ κεφάλαιον τοῦτο ἔπρεπε νὰ προηγῆται τοῦ «περιηγητικοῦ κύκλου», ἴσως μάλιστα θὰ ἔπρεπε νὰ συγχωνευθῇ μετὰ τῶν ἐν σελ. 17-19 λεχθέντων. «Τὰ ἐλατήρια τῶν περιηγήσεων» εἶναι ὁ γενικώτερος τίτλος, ὅφ' ὃν ἔπρεπε νὰ τεθοῦν αἱ ὑποδιαίρεσεις: 1. Τὸ θρησκευτικόν. 2. Ἀναγέννησις. 3. Ἐμπορικαὶ συνθήκαι κλπ. Καὶ αἱ «ἀποστολαί», τὰ «ἐπιστημονικὰ ἐλατήρια» καὶ αἱ «τελευταῖαι ἐπιδράσεις» (ὀπίτιλος ὄχι τόσον ἐπιτυχῆς) εἶναι ἰσοτίμοι καὶ θὰ ἔπρεπε νὰ φέρουσαν τὸν ἀνάλογον τῆς

σειρᾶς των ἀριθμῶν. Τὰ κεφάλαια «Περιηγητική φιλολογία» (ὁ προσδιορισμὸς «φιλολογία» εἶναι ἐσφαλμένος· μετὰ τὴν λέξιν «φιλολογία» ἐννοοῦμεν κάτι ἄλλο σήμερον) ὡς ἱστορικὴ πηγὴ καὶ «Ἡ φιλολογικὴ ἀξία τῶν περιηγητικῶν κειμένων» θὰ ἔπρεπε τὸ ὀλιγώτερον νὰ μὴ χωρισθοῦν τόσο πολὺ μεταξύ των. Ἄνήκουν ὁμοῦ.

Ἐξ ἄλλου ἢ μὴ αὐστηρὰ τήρησις τῆς χρονολογικῆς ἢ ἀλφαβητικῆς (κατ' ὄνομα συγγραφέως) σειρᾶς κατὰ τὴν ἀναγραφὴν τῶν βιογραφικῶν στοιχείων τῶν συγγραφέων κλπ. δυσχεραίνει καὶ ἐδῶ τὴν χρῆσιν τοῦ βιβλίου. Εὐτυχῶς γίνεται εἰς τὸν πίνακα ὀνομάτων καὶ πραγμάτων ἡ σχετικὴ παραπομπὴ καὶ οὕτω παρακάμπτεται ἡ δυσκολία αὕτη. Ἐπίσης ἀρίθμησις κατ' αὐξοῦντα ἀριθμῶν τῶν περιηγητῶν θὰ διηκούλυε πολὺ τὴν παραπομπήν. Εἰς τὸ δεύτερον τοῦτο μέρος καλὸν θὰ ἦτο νὰ εἶχον συμπεριληφθῆ ὅλοι ἀνεξαίρετως οἱ Γάλλοι περιηγηταί, ὄχι μόνον «οἱ κυριώτεροι». Καὶ ἀρνητικὴ πιστοποίησις, ὅτι δηλαδὴ ὁ εἰς ἢ ὁ ἄλλος περιηγητὴς δὲν προσφέρει τίποτε, εἶναι διὰ τὸν ἐπιστήμονα ἀναγκαῖα καὶ χρήσιμος.

Βασικὸν σφάλμα εἰς τὴν ἀναγραφὴν τῆς βιβλιογραφίας εἶναι ὅτι ἡ σ. δὲν κάμνει διάκρισιν μεταξύ πραγματικῶν περιηγητικῶν βιβλίων καὶ βοηθητικῶν. Τοῦτο καὶ ἢ μὴ κατ' ἀλφαβητικὴν σειρὰν τῶν συγγραφέων κατὰ τάξιν τῆς ἐκτενοῦς ταύτης ὅσον καὶ χρησίου βιβλιογραφίας, καθιστοῦν τὴν χρῆσιν τῆς πολὺ δύσκολον. Ἄν ἐγένετο τοῦλάχιστον παραπομπὴ εἰς τοὺς συγγραφεῖς εἰς τὸν Πίνακα ὀνομάτων καὶ πραγμάτων σελ. 237 κέξ, θὰ διηκούλυετο κάπως ὁ χρησιμοποιοῦν τὸν κατάλογον τοῦτον.

Εἰς τὴν οὐσίαν δὲν δύναμαι νὰ εἰσέλθω, διότι δὲν ἔχω εἰς τὴν διάθεσίν μου τὰ κείμενα τῶν ἀναφερομένων ἐνταῦθα περιηγητῶν.

Ἡ σ. μᾶς ὑπόσχεται (σελ. 142) εἰς τὸν δεύτερον τόμον τοῦ ἔργου τῆς «Περὶ τοῦ δημοσίου καὶ ἰδιωτικοῦ βίου τῶν Ἑλλήνων ἐπὶ τουρκοκρατίας» (διὰ τὴν διαφέρει ὁ τίτλος ἐδῶ τῆς ἀνὰ χεῖρας «Εἰσαγωγῆς»);, ὅτι ἡ περιηγητικὴ ὕλη ἐν τῷ συνόλω τῆς καὶ συστηματικῶς καὶ ἐν συγκρίσει πρὸς ὅλας τὰς λοιπὰς ἱστορικὰς πηγὰς θὰ ἀποτελέσουν πηγὴν τούτου». Εὐχόμεθα εὐελπιδῶς, ὅπως φέρῃ εἰς πέρας τὸ μέγα τοῦτο ἔργον ἢ συγγραφεύς, τοῦ ὁποίου τὴν ἔκτασιν ἀμφιβάλλω, ἂν ἔχη ὑπολογίση καλῶς.

Παρὰ τὰ περιορισμένα ὄρια τῆς διαπραγματεύσεως τοῦ θέματος, τὰ ὁποῖα θέτει ἡ συγγραφεύς, τὸ βιβλίον τοῦτο δύναται νὰ προσφέρῃ ὑπηρεσίας καὶ εἰς ἐκεῖνον, ὁ ὁποῖος θὰ εἶχε τὴν ὑπομονὴν καὶ τὴν ἰκανότητά νὰ συλλέξῃ τὸ εἰς διαφόρους περιηγητὰς ὑπάρχον ὑλικόν, τὸ ἀναφερόμενον εἰς τὴν Μακεδονίαν καὶ τὸν Μακεδονικὸν λαόν. Ἡ Ἐταιρεία Μακεδονικῶν Σπουδῶν εἰς τὸν ὑπ' αὐτῆς ἅμα τῇ ἰδρῦσει τῆς καταρτισθέντα πίνακα τῶν πρὸς προκήρυσιν θεμάτων ἀναγράφει καὶ τὸ θέμα τοῦτο.

Α. Σ.

Νικολάου Β. Βλάχου, Τὸ Μακεδονικὸν ὡς φάσις τοῦ Ἀνατολικοῦ ζητήματος. 1878-1908. Ἐν Ἀθήναις 1935. Σελ. 532.

Τὸ Ἀνατολικὸν καὶ τὸ Μακεδονικὸν ζήτημα ἐνεφανίσθη εἰς τὴν σκηνὴν τῶν ἀνταγωνισμῶν κυρίως ἀφ' ἧς ἐποχῆς, λόγῳ τῆς ἐξασθενήσεως τῆς Ὀθωμανικῆς αὐτοκρατορίας, ἐξεδηλώθησαν ἐναργέστερον αἱ ἀντιζηλίαι καὶ αἱ πολιτικοοικονομικαὶ ἀντιθέσεις τῶν μεγάλων Εὐρωπαϊκῶν κρατῶν διὰ τὴν ἐπι-

κράτησιν αὐτῶν ἐν τῇ ἀνατολικῇ λεκάνῃ τῆς Μεσογείου. Λόγοι τῆς δημιουργίας τοῦ μακεδονικοῦ προβλήματος εἶναι καί ἡ ποικιλία τῶν ἐθνοτήτων τῶν κατοικούντων τὴν Βαλκανικὴν χερσόνησον, μερικῶν τῶν ὁποίων ἡ ἐθνικὴ ἀφύπνισις δὲν ὀφείλεται τόσον εἰς τὰς ἰδίας αὐτῶν πνευματικὰς δυνάμεις, ἀλλ' εἰς τὴν ὑποστήριξιν, ἧς ἔτυχον ἕνεκα τῶν συμφερόντων τῶν διαφόρων κρατῶν, τὰ ὁποῖα προσέβλεπον πρὸς αὐτάς, ὡς πρὸς πυρῆνας διὰ τὴν ἐγκατάστασιν τῆς ἡγεμονίας τῶν ἐν τῇ Βαλκανικῇ. Ἡ ἱστορία κυρίως τῶν μετὰ τὸ 1800 χρόνων εἶναι πλουσιωτάτη εἰς γεγονότα, ἀφορῶντα εἰς τὴν προσπάθειαν ταύτην πολλῶν Εὐρωπαϊκῶν κρατῶν. Ἡ ἀσταθὴς καὶ εὐμετάβλητος πολιτικὴ ἔναντι τοῦ Ὄθωμανικοῦ κράτους εἶναι χαρακτηριστικὴ τῆς συγκρούσεως τῶν συμφερόντων αὐτῶν ἐν τῇ Βαλκανικῇ.

Τὸ Μακεδονικὸν ζήτημα, ἀνυπαρκτὸν κατὰ τοὺς πρὸ τοῦ 1821 καὶ μετ' αὐτοῦ χρόνους, εἶναι ἀπότοκον κυρίως τῶν περὶ ἐθνικοτήτων καὶ αὐτοδιαθέσεως τῶν λαῶν ἀρχῶν τῆς Γαλλικῆς Ἐπαναστάσεως καὶ τῆς Ἑλληνικῆς τοῦ 1821, ἡ ὁποία πρώτη ὁμοῦ μετὰ τῶν Σέρβων ἐνεστερνίσθη καὶ ἐπέδωξε — μόνον αὐτῇ — νὰ διαχύσῃ καὶ εἰς τοὺς ἄλλους δουλεύοντας λαοὺς τῆς Βαλκανικῆς, τοὺς Ρουμάνους καὶ τοὺς Βουλγάρους. Ἀπὸ τῆς στιγμῆς ταύτης ἡ ἀνάληψις τῶν Βαλκανικῶν ἐθνοτήτων καὶ ἡ προσπάθεια σχηματισμοῦ ἰδίας ἐθνικῆς αὐτῶν ἐστίας ἐδημιούργησε τὸ Μακεδονικὸν ζήτημα, ὡς φάσιν τοῦ ὅλου ἀνατολικοῦ ζητήματος, περὶ τὸ ὁποῖον τόσοι ἀγῶνες μεταξὺ τῶν ἐνδιαφερομένων Δυνάμεων διεξήγοντο, ἀποτέλεσμα τῶν ὁποίων, παρὰ τὰς ἐκάστοτε μικρὰς ἐπιτυχίας, ἦτο τὸ ὅτι ἐξησφαλίζετο διὰ τούτων ἡ ἰσορροπία τῶν δυνάμεων ἐν τῇ Νοτιοανατολικῇ Εὐρώπῃ καὶ ἡ διατήρησις τῆς ἀκεραιότητος τῆς Ὄθωμανικῆς αὐτοκρατορίας.

Τὴν ἐξέλιξιν τοῦ Μακεδονικοῦ τούτου ζητήματος, ὡς φάσεως τοῦ Ἀνατολικοῦ προβλήματος ἐκθέτει εἰς τὴν ὑπὸ τὴν ὡς ἄνω ἐπιγραφὴν περισπούδαστον μελέτην τοῦ ὁ κ. Βλάχος. Τὸ βιβλίον διαιρεῖται εἰς ἑννέα κεφάλαια. Σελ. 1-4 καθορίζει ὁ συγγραφεὺς τὴν φύσιν τοῦ μακεδονικοῦ ζητήματος καὶ τὴν σύνδεσιν του πρὸς τὸ ἀνατολικόν, τοῦ ὁποίου φάσιν ἀποτελεῖ τούτο. Ἐξετάζεται κατόπιν (σ. 37) τὸ Βερολίνειον συνέδριον ὡς ἀφετηρία νέας ἐξελιξέως τοῦ ἀνατολικοῦ ζητήματος καὶ τῆς γενέσεως τοῦ μακεδονικοῦ ζητήματος· ἡ πολιτικὴ τῶν Μεγ. Δυνάμεων εἰς τὴν ἐγγὺς Ἀνατολὴν καὶ αἱ σχέσεις αὐτῶν πρὸς τὴν ὀθωμανικὴν αὐτοκρατορίαν καὶ τὰ χριστιανικὰ κράτη τῆς Χερσονήσου τοῦ Αἴμου κατὰ τὰ ἔτη 1878-1902 (σ. 38-86)· ἡ ἐξέλιξις τῆς προσηλυτιστικῆς δράσεως τῶν χριστιανικῶν κρατῶν τῆς Βαλκανικῆς καὶ τῶν Ἀλβανῶν ἐν τῇ Μακεδονίᾳ, ἐν τῷ βιλαετίῳ Κοσσυφοπεδίου καὶ τῇ Θράκῃ κατὰ τὰ ἔτη 1878-1902 (σ. 86-243)· ἡ ἐν τῇ Βαλκανικῇ κατάστασις ἀπὸ τοῦ βιενναίου μέχρι τοῦ μυστηρίου προγράμματος, δι' οὗ ἀπεφασίσθη ἡ ἐπέμβασις εἰς τὰ τῆς ἐσωτερικῆς διοικήσεως τῶν εὐρωπαϊκῶν ἐπαρχιῶν τῆς ὀθωμανικῆς αὐτοκρατορίας (σ. 244-293).

Εἰς τὸ ἕκτον μέχρι τοῦ ἐνάτου κεφαλαίου (σ. 294-527) ἀνασκοπεῖται ἡ ἀπὸ τοῦ μυστηρίου προγράμματος περίοδος, ἡ ἔνοπλος ἐπέμβασις τῶν Ἑλλήνων καὶ τῶν Σέρβων ἐν τῇ Μακεδονίᾳ καὶ τῷ βιλαετίῳ Κοσσυφοπεδίου (1904-1907) μέχρι τῆς ἐκρήξεως τοῦ νεοτουρκικοῦ κινήματος.

Τὸ Μακεδονικὸν ζήτημα διαρρυθμισθέν, ὡς ἔχει σήμερον, μετὰ τοὺς Βαλκανικοὺς πολέμους καὶ τὸν παγκόσμιον τοιοῦτον, ἔπαυσε νὰ ἔχη τὴν σημασίαν, ἣν εἶχεν ἄλλοτε. Αἱ ἐθνολογικαὶ μεταβολαὶ αἱ ἐπελθοῦσαι ἐν τῇ Ἑλληνικῇ Μακεδονίᾳ διὰ τῆς ἐγκαταστάσεως ἀμιγῶν ἑλληνικῶν πληθυσμῶν διε-

μόρφωσαν ἐν αὐτῇ μίαν ἰσχυρὰν δυναμικὴν κατάστασιν, διὰ τὴν μεταβολὴν τῆς ὁποίας εἶναι καταδικασμένοι εἰς ἐξουθένωσιν αἱ τυχόν ἀναληφθησόμενοι προσπάθειαι.

Τὸ Ἐνατολικὸν ζήτημα καὶ τὸ συνακόλουθον τοῦτου Μακεδονικὸν παρῴσιάζεται ἤδη κατὰ πολὺ διάφορον παρ' ὅ,τι εἶναι γνωστὸν ἐν τῇ ἱστορίᾳ, κυρίως ἀπὸ τῆς Αἰκατερίνης τῆς Β' καὶ ἐφεξῆς, καθόσον μετεβλήθησαν ἄρδην αἱ ὑπάρχουσαι τότε καὶ κατὰ τὴν ἐξέλιξιν τοῦ ζητήματος προϋποθέσεις. Αἱ δύο Δυνάμεις, ἡ Ἑλλάς καὶ ἡ Τουρκία, κατέχουσαι τὰ παράλια τῆς Ἐνατολικῆς λεκάνης τῆς Μεσογείου, ἐγγυῶνται διὰ τῆς δυναμικότητός των τὴν διατήρησιν τοῦ ὑπάρχοντος καθεστώτος καὶ δὲν εἶναι μακρὰν ἢ ὥρα, καθ' ἣν τὰ ἀνταγωνιζόμενα ταῦτα ἄλλοτε Ἔθνη, συνδεδεμένα ἤδη δι' ἀρρήκτου συμμαχίας καὶ φιλίας, θὰ ἐγκαταστήσωσιν ἐν τῇ πλευρᾷ ταύτῃ τῆς Εὐρώπης μίαν μόνιμον κατάστασιν, πρὸ τῆς ὁποίας θὰ ἐκμηδενίζωνται αἱ ἐπίβουλοι, ὀποθενδιήποτε προερχόμενοι, βλέψεις.

Ὁ κ. Βλάχος ἐξετάζει εἰς τὸ ἔργον τοῦτο διὰ πρώτην φορὰν παρ' ἡμῖν συστηματικῶς τὸ Μακεδονικὸν ζήτημα μὲ ἐξαιρετικὴν ἀκρίβειαν καὶ ἀντικειμενικότητα, βασιζόμενος ἐπὶ τῆς μέχρι τοῦδε βιβλιογραφίας ἰδίως δὲ τοῦ πλουσιωτάτου ἀρχείου τοῦ Ὑπουργείου τῶν Ἐξωτερικῶν. Ὁ συγγραφεὺς διὰ τῆς ἀξιολόγου ταύτης μελέτης διήνοιξε τὴν ὁδὸν τῆς σπουδῆς τῆς νεωτάτης ἡμῶν ἐθνικῆς ἱστορίας, θέσας τὰ θεμέλια τῆς περαιτέρω ἐξετάσεως τοῦ προβλήματος, ἀλλὰ καὶ τῆς ἐρεῦνης τῶν συνθηκῶν, αἱ ὁποῖαι ἐδημιούργησαν τοῦτο.

ΕΥΑΓΓ. ΣΤ. ΤΖΙΑΤΖΙΟΣ

ΒΙΒΛΙΟΓΡΑΦΙΚΑ ΣΗΜΕΙΩΜΑΤΑ

Ἡ ἐπιθυμία μας νὰ δώσωμεν ἐνταῦθα πλήρη βιβλιογραφικὸν κατάλογον τῶν κατὰ τὰ τελευταῖα ἔτη περὶ Μακεδονίας δημοσιευμάτων (αὐτοτελῶν ἢ καὶ εἰς περιοδικὰ) ἰδίως ἔνεκα τοῦ πολέμου ἐματαιώθη. Ἐλπίζομεν ὅτι εἰς τὸν ἐπόμενον τόμον τῶν «Μακεδονικῶν» θὰ καταστῇ τοῦτο δυνατόν. Ἦδη καταρτίζεται ὑπὸ συνεργατῶν μας γενικὸς κατάλογος τῆς περὶ Μακεδονίας βιβλιογραφίας.

Τὰ πλεῖστα τῶν κατωτέρω βιβλιογραφικῶν σημειωμάτων ὀφείλομεν εἰς τὸν συνεργάτην μας καθηγητὴν Γυμνασίου κ. Εὐάγγελον Στ. Τζιάτζιον.

Νικολάου Κ. Κασομούλη, ἀγωνιστοῦ τοῦ Εἰκοσιένα, Μακεδόνας, *Ἐνθυμήματα Στρατιωτικὰ τῆς Ἐπαναστάσεως τῶν Ἑλλήνων 1821-1833*. Εἰσαγωγή καὶ σημειώσεις ὑπὸ ΓΙΑΝΝΗ ΒΛΑΧΟΓΙΑΝΝΗ. Τόμος δεύτερος. Χορηγία Παγκείου Ἐπιτροπῆς. Ἀθῆναι 1941. Σελ. 700, μετὰ τριῶν τοπογραφικῶν σχεδίων καὶ προσωπογραφίας τοῦ Καραϊσκάκη.

Πρὶν κλείσῃ τὸ κεφάλαιον τοῦτο τῶν βιβλιοκρισιῶν ἐλήφθη ὁ δεῦτερος τόμος τῶν «Στρατιωτικῶν Ἐνθυμημάτων» τοῦ Κασομούλη (πρβλ. ἄνωτ. σελ.

550-564), τοῦ ὁποῖου τὴν ἔκδοσιν δὲν ἤδυνήθη νὰ ἐμποδίσῃ ἡ ἀνανδρος ἐπιδρομὴ τοῦ Ἰταλοῦ κατὰ τῆς πατρίδος μας. Τοῦτο ὀφείλεται κατὰ μέγα μέρος καὶ εἰς τὴν στοργὴν καὶ τὴν ἀγάπην μὲ τὴν ὁποίαν περιέβαλε τὸ ἔργον τοῦ Κασσομούλῃ ὁ κ. Φίλιππος Δραγούμης, ἰσόβιον μέλος τῆς Παγκείου Ἐπιτροπῆς. Ἐπιφυλασσόμενοι νὰ κάμωμεν λεπτομερεστέραν ἀνάλυσιν καὶ τούτου εἰς τὸν δεύτερον τόμον τῶν «Μακεδονικῶν» ἀρκούμεθα σήμερον εἰς ἀπλὴν ἀγγελίαν.

Ὁ δεύτερος οὗτος τόμος τῶν «Στρατιωτικῶν Ἐνθυμημάτων τοῦ Κασσομούλῃ ἀναφέρεται εἰς τὰ ἐπαναστατικὰ γεγονότα τὰ λαβόντα χώραν κατὰ τὰ ἔτη 1825-1827 καὶ μέχρι τῆς ἀφίξεως εἰς τὴν Ἑλλάδα τοῦ Κυβερνήτου Καποδιστρίου. Ὡς γνωστὸν ὁ συγγραφεὺς διαιρεῖ τὸ ὅλον ἔργον εἰς τρεῖς ἐποχὰς — κατὰ τὴν ἐπικρατοῦσαν τότε συνήθειαν — καὶ εἰς τὸν Β' τόμον ἀντιστοιχεῖ ἡ «δευτέρα ἐποχὴ» τῆς ἐργασίας του. Τὴν «δευτέραν ἐποχὴν» ταύτην διήρυσεν ὁ ἐκδότης κ. Βλαχογιάννης εἰς 36 κεφάλαια. Νέαι διαφωτιστικαὶ πληροφορίαι περὶ τῶν τριῶν τελευταίων ἐπαναστατικῶν χρόνων παρέχονται διὰ τοῦ τόμου τούτου, ἰδίως δὲ περὶ τῆς ἐποποιίας τοῦ Μεσολογγίου, τῆς ὁποίας ἡ σημασία ἐξαιρεται ἔτι περισσότερον — κεφάλαια 18ον, 19ον, 20ὸν καὶ 21ον — ὑπὸ τοῦ συγγραφέως τοῦ συμπολεμήσαντος καὶ συμπαθόντος κατ' αὐτὴν μετὰ τῶν ἄλλων ἡρωϊκῶν ὑπερασπιστῶν.

Ε. Σ. Τ.

Ἄπ. Βακαλοπούλου, Τὸ ἐν Θεσσαλονίκῃ παρεκκλήσιον Παναγίας τῆς Ἐλεούσης καὶ ὁ περὶ αὐτὴν χώρος. Ἐπετ. Ἐταιρ. Βυζ. Σπουδῶν τόμ. 12 (1936) σ. 239-250.

Ὁ κ. Βακαλόπουλος περιγράφει παρεκκλήσιον ἐν Θεσσαλονίκῃ ὑπὸ τὴν ἐπωνυμίαν «Παναγίας τῆς Ἐλεούσης» ἄγνωστον μέχρι τοῦδε εἰς τὸν ἐπιστημονικὸν κόσμον. Τὸ παρεκκλήσιον τοῦτο θεωρεῖ ὁ κ. Β. ὡς ἀνήκον εἰς μοναστηριακὸν συγκρότημα, τοῦ ὁποῖου Καθολικὸν φαίνεται ὅτι ὑπῆρξεν ἡ σήμερον ἔτι σωζομένη ἐκκλησίαι τοῦ «Σωτήρος Χριστοῦ».

Α. Σ.

Ἄπ. Βακαλοπούλου, Τρεῖς οἴκοι βυζαντινοῦ ρυθμοῦ ἐν Θεσσαλονίκῃ. «Γρηγόριος ὁ Παλαμᾶς» τόμ. 19 (1935) σ. 310-316.

Μὲ ἀρκετὴν σαφήνειαν περιγράφει ὁ κ. Β. ἐνταῦθα τρεῖς παλαιούς οἴκους βυζαντινῆς ἀρχιτεκτονικῆς. Δυστυχῶς δὲν παραθέτει εἰκόνας τῶν οἴκων τούτων. Τὰ συμπεράσματα τοῦ κ. Β. εἶναι ἐν τούτοις ὀλίγον τι τολμηρά.

Α. Σ.

Ἄπ. Βακαλοπούλου, Ἡ παρ' Εὐστάθιου μνεῖα περὶ Μονῆς τινος τῆς Ἀχειροποιήτου. Ἐπετ. Ἐτ. Βυζ. Σπουδῶν τόμ. 14 (1938) σ. 258-261.

Εἰς δύο ἐπιστολάς του ὁ Εὐστάθιος πρὸς τὸν ἀνεψιὸν του Πόθον, μαγιστρον καὶ κριτὴν Θράκης καὶ Μακεδονίας, κάμνει μνεῖαν περὶ μονῆς τινος τῆς «Ἀχειροποιήτου». Εἰς μὲν τὴν πρώτην ἐπιστολὴν ἐν συνδυασμῷ μὲ κάποιαν δυσμενῆ ἀπόφασιν τοῦ Πόθου περὶ δικαιωμάτων τῆς Μονῆς, παρακαλῶν τὸν Πόθον νὰ σεβασθῇ τὴν περὶ τὴν Μονὴν ἐπίδειχθεῖσαν εὐλάβειαν τῶν προκατόχων του, εἰς δὲ τὴν δευτέραν ἐν συνδυασμῷ μὲ τὴν καταπάτησιν τῶν δικαιωμάτων τῆς Μονῆς, ἀναφορικῶς πρὸς τὸ τοὺς τρεῖς μύλους τῆς «κινδὺν ὕδωρ» ὑπὸ τῶν κατοίκων τοῦ χωρίου, οἱ ὅποιοι μετώχευσαν τὸ ρεῦμα τοῦτο εἰς τὴν κοίτην τοῦ ἰδιοῦ των μύλου.

Ὁ κ. Βακαλόπουλος δὲν ταυτίζει τὴν Μονὴν ταύτην πρὸς τὴν γνωστὴν τῆς Ἀχειροποιήτου (Ἀγ. Παρασκευῆς). Τὴν θέλει ὅμως ἐν Θεσσαλονίκη καὶ διὰ πιθανώτατα ἐπὶ τῆς θέσεως ὅπου σήμερον εὐρίσκεται ὁ ναὸς τῆς «Μεγάλῃς Παναγίας». Δὲν ἀποκλείει ὅμως καὶ τὴν πιθανότητα ὅτι δυνατόν νὰ πρόκειται καὶ περὶ ἄλλης τινὸς μονῆς ἀνεξαρτήτου τῶν μέχρι τοῦδε γνωστών.

Ὁ κ. Β. ἀρέσκεται ἐνταῦθα πολὺ εἰς πιθανότητας, ἀφίνων ἐλευθέραν τὴν φαντασίαν του νὰ κάμνη διαφόρους συλλογισμούς. Α. Σ.

Ἀπ. Βακαλοπούλου, Ἡ παρὰ τὴν Θεσσαλονικὴν Βυζαντινὴ Μονὴ τοῦ Χορταΐτου. Ἑπετ. Ἑτ. Βυζ. Σπουδῶν τόμ. 15 (1939) σελ. 281-288.

Ἐνταῦθα προσπαθεῖ ὁ κ. Βακαλόπουλος νὰ καθορίσῃ τὴν τοποθεσίαν τῆς ἀπὸ τοῦ 13ου ἰδίας αἰῶνος μνημονευομένης ὑπὸ τῶν Βυζαντινῶν «Μονῆς τοῦ Χορταΐτου». Δέχεται τὴν ὑπαρξίν δύο μονῶν ὑπὸ τὴν ἐπωνυμίαν ταύτην, μιᾶς ἐντὸς τῆς Θεσσαλονίκης καὶ ἑτέρας ἐπὶ τῆς εἰσόδου τοῦ σημερινοῦ χωρίου Χορταΐτης, τῆς ὁποίας εἶδεν ἐρείπια ὁ Ε. Cousinéry (Voyage dans la Macédoine τόμ. 1 (Paris 1831) σ. 109-110) καὶ σήμερον δὲ σώζονται ἐρείπια πλησίον τοῦ δημοτικοῦ σχολείου τοῦ εἰρημένου χωρίου.

Τὴν ἐν Θεσσαλονίκη μονὴν τοῦ Χορταΐτου, ἢ ὀρθώτερον τὸ Μετόχιον τῆς μονῆς Χορταΐτου, τοποθετεῖ ὁ Β. εἰς τὴν δπισθεν τοῦ Ἑπταπυργίου τοποθεσίαν, τὴν καλουμένην σήμερον «Χίλια δένδρα». Α. Σ.

Ἀπ. Βακαλοπούλου, Συμβολὴ εἰς τὴν ἱστορίαν τῆς Θεσσαλονίκης μικρὸν μετὰ τὴν ἄλωσιν αὐτῆς τοῦ 1430 ὑπὸ τῶν Τούρκων. Ἀνατύπωσις ἐκ τοῦ περιοδικοῦ «Γρηγόριος ὁ Παλαμᾶς». Θεσσαλονίκη 1936, σ. 20.

Θέμα τῆς μελέτης ταύτης εἶναι ἡ ἐξακρίβωσις τοῦ ἐὰν ὁ σημερινὸς ναὸς τῆς Ἀχειροποιήτου εἶναι ὁ αὐτὸς μετὰ τὸν ὀμώνυμον τῆς βυζαντινῆς ἐποχῆς, περὶ τοῦ ὁποίου ὀμιλοῦν βυζαντινοὶ συγγραφεῖς, ἢ πρόκειται περὶ τινος ναοῦ τῆς Ἀγίας Παρασκευῆς — καθόσον καὶ ὑπὸ τὸ ὄνομα αὐτὸ παρουσιάζεται μεταγενεστέρως ὁ ναὸς οὗτος — ὁ δὲ τῆς Ἀχειροποιήτου ὑπῆρξεν ἄλλος κείμενος ἀλλαχοῦ ἐν Θεσνίκη. Ἐκ τῆς ἐξετάσεως δύο ἐγγράφων, ἐναποκειμένων εἰς τὰ ἀρχεῖα τῆς ἱερᾶς Μονῆς τοῦ Βατοπεδίου ἐνισχύεται πασιδῆλως ἡ ἀποψις, ὅτι ὁ σημερινὸς ναὸς τῆς Ἀχειροποιήτου (Τουρκ. Ἑσκῆ Τζουμά) εἶναι ὁ αὐτὸς μετὰ τὸν ὑπὸ τοῦ συγγραφέως Ἀναγνώστου ἀναφερόμενον τοιοῦτον ἐπὶ βυζαντινῆς ἐποχῆς. Ε. Σ. Τ.

Ἀπ. Βακαλοπούλου, Πρόσφυγες καὶ Προσφυγικὸν ζήτημα κατὰ τὴν Ἑπανάστασιν τοῦ 1821. Ἱστορικὴ μελέτη. Θεσσαλονίκη, 1939. Σελ. 188.

Κεφάλαια ἐνδιαφέροντα τὴν Μακεδονικὴν ἱστορίαν εἶναι τὸ δεύτερον τοῦ Α΄ μέρους περὶ τῶν Μακεδόνων προσφύγων, οἱ ὅποιοι μετὰ τὴν κατάπνιν τῆς ἐπαναστάσεως κατέφυγον καὶ ἐγκατεστάθησαν εἰς τὰς νήσους Σκίαθον καὶ Σκόπελον ὡς καὶ εἰς τὴν Στερεάν Ἑλλάδα, τὸ τρίτον τὸ ἀφορῶν εἰς τὴν προσπάθειαν τῶν Μακεδόνων προσφύγων νὰ γίνωσι δεκτοὶ πληρεξούσιοι αὐτῶν εἰς τὴν ἐθνικὴν συνέλευσιν καὶ τὸ παράρτημα, ὅπου ὁ συγγραφεὺς ἀναπτύσσει τὰς ἐνεργείας τῶν Μακεδόνων διὰ τὴν σύστασιν τοῦ συνδικαζομένου «Νέα Πέλλα» παρὰ τὴν Ἀταλάντην καὶ τὴν συμβολὴν τοῦ Μακεδόνα βαρῶνου Κων. Μπέλλου διὰ τὴν ἀποκατάστασιν τῶν Μακεδόνων ἐπὶ Ὀθωνος.

Ε. Σ. Τ.

Ἄπ. Βακαλοπούλου, Ἡ δρᾶσις τῶν ἐξ Ὀλύμπου Μακεδόνων Ἀγωνιστῶν ἐν Εὐβοίᾳ καὶ Θεσσαλίᾳ κατὰ τὸ 1822 καὶ 1823. Μακεδονικὸν Ἡμερολόγιον, 1939, σ. 81-90.

Ἐξιστοροῦνται οἱ ἀγῶνες τῶν Μακεδόνων ἀγωνιστῶν ἐν Ἑλλάδι μετὰ τὴν κατὰ πνιξιν τῆς ἐπαναστάσεως ἐν Μακεδονίᾳ καθὼς καὶ αἱ μεταξὺ αὐτῶν καὶ ἄλλων ὄπλαρχηγῶν στρατιωτικαὶ διαμάχαι. Ε. Σ. Τ.

Εὐαγγ. Στ. Τζιάτζιου, Ἡ Ἱερὰ Μονὴ τῶν Ἀγίων Ἀναργύρων Καστορίας. Ἡ ἱστορία τῆς ἰδρύσεώς της. Περιοδ. «Μῆνες» Θεσ/νίκης, ἀριθ. 1 καὶ 2 τοῦ 1940.

Ἐκτίθεται ἐν συντομίᾳ ἡ ἱστορία τῆς ἰδρύσεως τῆς Μονῆς, ἀναγομένης πρὸ τοῦ 1400 μ. Χ. Ε. Σ. Τ.

Ἄντ. Σιγάλα, Νέα πηγὴ ἀφορῶσα τὴν οἰκογένειαν Καραγιάννη. Ἡμερολόγιον Δυτικῆς Μακεδονίας, Κοζάνη 1932, σ. 167-177.

Ὁ συγγραφεὺς βιογραφεῖ τὸν Γεώργιον Ι. Καραγιάννην (1743-1813) ἰδρυτὴν τῆς ἐν Αὐστρίᾳ οἰκογενείας τῶν Καραγιάννηδων (von Karajan) καὶ τὸν υἱὸν αὐτοῦ Θεόδωρον Καραγιάννην (1810-1873), ὁ ὁποῖος ἐχρημάτισε Διευθυντῆς τοῦ Τμήματος Χειρογράφων τῆς Ἑθνικῆς Βιβλιοθήκης Βιέννης. Καταχωρίζεται μὲ ἐν ἔγγραφον, εὐρισκόμενον εἰς τὴν Βιβλιοθήκην Κοζάνης καὶ ἀφορῶν εἰς τὸ διαζύγιον τοῦ Καραγιάννη μετὰ τῆς δευτέρας νεαρωτάτης συζύγου του Ζωῆς, τὸ γένος Δομνάνδου ἐκ Κωνσταντινουπόλεως. Ε. Σ. Τ.

Ἰωάννου Ἀποστόλου, Ἱστορία τῆς Σιατίστης. Ἀθῆναι 1929. Σελ. 142.

Ὁ συγγραφεὺς ἐκθέτει εἰς τὸ πρῶτον μέρος τὰ τῆς γεωγραφικῆς θέσεως τῆς πόλεως, τῆς πρώτης κτίσεως καὶ ἀκολούθως τὰ τῆς ἐξελίξεως αὐτῆς ἀπὸ τοῦ 1600-1800. Ἐξάγει τὴν δρᾶσιν τῶν ἐθνικῶν ἀνδρῶν ταύτης, ἐξιστορεῖ τὰς ἀλβανικὰς ἐπιδρομὰς, τὰ τῆς Ἐπαναστάσεως τοῦ 1821 μέχρι τοῦ 1880. Εἰς τὸ δευτέρον μέρος ἀναπτύσσει τὰ τῆς ἐκπαιδευτικῆς κινήσεως τῆς Σιατίστης ἀπὸ τοῦ 1700 κ. ἐξ. Τὸ τρίτον μέρος εἶναι ἀφιερωμένον εἰς τὸν Μακεδονικὸν Ἀγῶνα, τὸν ἀπελευθερωτικὸν τοῦ 1912 καὶ εἰς τὴν κατάστασιν τῆς πόλεως μετὰ τὴν ἀπελευθέρωσιν. Ε. Σ. Τ.

Ἰωάννου Βασδραβέλλη, Στὰ χρόνια τῆς Ἀρβανιτοκρατίας. Ἀνάτυπον ἐκ τοῦ ΙΒ' τόμου τῆς Λαογραφίας (Θεσ/νίκη 1940) σελ. 422-428.

Ὁ κ. Βασδραβέλλης δημοσιεύει ὑπὸ τὴν ἀνωτέρω ἐπιγραφὴν στιχοῦρημα ἀνέκδοτον μέχρι τοῦδε αὐτόγραφον τοῦ Χατζηκωνσταντίνου Γραμματικοῦ ἀπὸ τὸ Βλάτσι, γραμματέως τοῦ Ἀλῆ Πασᾶ. Τὸ περιεχόμενον του ἀναφέρεται εἰς τὴν ἐπιδρομὴν τῶν ὑπὸ τὸν Γιουσούφ Μπέη Ἀλβανῶν ἐναντίον τοῦ Βλάτσι κατὰ τὸ 1826 καὶ διηγεῖται ἐν εἴδει ρίμας τὰ παθήματα καὶ τὴν φυγὴν πολλῶν Βλατσιωτῶν.

Ἡ ἔκδοσις εἶναι πολὺ ἐπιμελημένη. Ὁ κ. Β. ἐπεξηγεῖ πολλὰ κύρια ὀνόματα συναντώμενα ἐντὸς τοῦ κειμένου καὶ ἐρμηνεύει πολλὰς ἰδιωματικὰς λέξεις. Ὁ μὴ Μακεδὼν ἐν τούτοις θὰ σκοντάψῃ καὶ εἰς τινὰς ἄλλας ἀκόμη, ὡς εἶναι π.χ. αἱ λ. τζιότρα, κενάν, στουμπέν, τεμεσοῦκι, κροῦν

κλπ. Καί ἡ γραφή δὲ τῆς λ. ἀχάν — χάν σελ. 425 στίχ. 15 καὶ 16, ὅπως καὶ οἱ τύποι κάπινσαν καὶ κ' ἀκροασθῆτε θέλουν κάποιαν ἐρμηνείαν. Ὁ κ. Β. διατηρεῖ τὴν γραφὴν τοῦ κειμένου, ὀλίγον τι ὅμως ὑπερβολικά, διότι τὴν αὐστηρότητά του ἐπεκτείνει καὶ εἰς τὸν μὴ χωρισμὸν πολλῶν λέξεων ὑπὸ τοῦ γραφέως, ἐνῶ παρατήρησις τις εἰς τὴν εἰσαγωγὴν θὰ διηκούλυε τὸν ἀναγνώστην. Οὕτω π.χ. γράφει σ. 425, 9 ψυχῆτζ, 20 στοχέρ, 21 τπές, 23 νακρυφθοῦναι, σ. 426, 15 ἀπτήν, σ. 427, 10 τζχάλεψεν καὶ οὕτω καθεξῆς. Ἀρίθμησις ἐξ ἄλλου τῶν στίχων εἰς τὸ περιθώριον κατὰ τὸν συνήθη τρόπον θὰ διηκούλυε τὴν παραπομπήν.

Ὁ κ. Β. θεωρεῖ τὸν Χατζηκωνσταντῖνον Γραμματικὸν ὡς «συνθέτην» τοῦ ποιήματος «διότι τὸ ὕφος καὶ προπαντὸς ὁ γραφικὸς χαρακτήρας συμφωνεῖ ἀπόλυτα καὶ μὲ ἄλλα χειρόγραφα τοῦ ἴδιου». Ὁ κ. Β. μπορεῖ νὰ ἔχη δίκαιον. Δὲν δικαιολογεῖται ἐν τούτοις ὁ ἰδιαίτερος τονισμὸς τῆς ὁμοιότητος τοῦ γραφικοῦ χαρακτήρος. Τεκμήρια ἀλάνθαστα εἶναι ἡ ὁμοιότης τοῦ ὕφους — ὅπως σημειῶνει καὶ ὁ κ. Β. — καὶ τῆς γλώσσης καὶ εἰς αὐτὰ ἔπρεπε νὰ ἐπιμείνη περισσότερον. Ἡ ὁμοιότης τοῦ γραφικοῦ χαρακτήρος δύναται νὰ ληφθῆ ὑπ' ὄψιν μόνον ἐπικουρικῶς, διότι εἰς ἄλλας περιπτώσεις δυνάμεθα νὰ τὴν πιστοποιήσωμεν καὶ εἰς ἓνα ἀπλοῦν ἀντιγραφέα.

Α. Σ.

Δαζάρου Βαφειάδη, Ἡ Πρέσπα καὶ οἱ ὁμορφιές της. Μετὰ προλόγου τοῦ καθηγητοῦ τοῦ Πανεπιστημίου Ν. Η. Ἀναγνωστοπούλου. Ἀθήνα 1940. Σελ. 93, μετὰ 23 εἰκόνων, σχ. 16^{ον}.

Ἐνα, μὲ ἀγάπη γιὰ τὸν τόπο καὶ τὸ λαό, καλογραμμένο βιβλιαράκι, ποῦ μᾶς δίνει μιὰ σύντομη ἀλλὰ ὠραία καὶ ἀληθινή εἰκόνα τῆς περιοχῆς τῆς Πρέσπας. Τὴν εἰσαγωγή, ὅπου ὁ συγγραφεὺς ξεκινῶντας ἀπὸ τὴν Φλώρινα μᾶς ὀδηγεῖ ὡς τὴ λίμνη καὶ μᾶς δείχνει σὲ γενικὲς γραμμὲς τὶς φυσικὰ καλλονὰς τῆς περιοχῆς, ἀκολουθοῦν λίγα ἱστορικὰ γιὰ τὸ ὄνομα καὶ τὴ λίμνη τῆς Πρέσπας (σ. 15-16), περισσότερα ἀρχαιολογικὰ (σ. 16-33), μερικὰ γεωγραφικὰ καὶ γεωλογικὰ μὲ σύντομες στατιστικὰς (σ. 34-42) καὶ ἔπειτα μᾶς μιλεῖ γιὰ τὴ γένεση τῆς λίμνης ἀπὸ γεωλογικὴ ἀποψη, γιὰ τὰ εἶδη τῶν ψαριῶν, ποῦ συναντοῦμε σ' αὐτὴν καὶ γιὰ τὸν τρόπο τοῦ ψαρέματος κλπ. (σ. 33-61) τέλος ἀναφέρει λίγα γιὰ τὴν κοινωνικὴ ζωὴ τοῦ λαοῦ τῆς περιοχῆς τῆς Πρέσπας καὶ περιγράφει ἡθὴ καὶ ἔθιμά του. Εἶναι πράγματι ἓνα εὐχάριστο ἀνάγνωσμα, ποῦ χωρὶς νὰ ἔχη ἐπιστημονικὰς ἀξιώσεις μπορεῖ νὰ ἐξυπηρετήσῃ καὶ τὸν ἐπιστήμονα. Στούς δασκάλους τῆς περιοχῆς ὅμως εἶναι ἀπαραίτητο.

Α. Σ.

Ἀγγελικῆς Β. Μεταλλينوῦ (Π. Τσιώμου), Παλαιὰ Θεσσαλονίκη εἰκονογραφημένη. Θεσσαλονίκη 1939. Σελ. 208.

Ἡ γνωστὴ καὶ ἐξ ἄλλων δημοσιευμάτων τῆς κ. Α. Μεταλλينوῦ-Τσιώμου ἐπιθυμεῖ διὰ τῆς ὑπὸ τὸν ἀνωτέρω τίτλον συλλογῆς καὶ τῶν συνοδευόντων τὰς εἰκόνας συντόμων βιογραφικῶν καὶ ἄλλων ἱστορικῶν σημειωμάτων νὰ παρουσιάσῃ μιάν ζωντανὴν εἰκόνα τῆς ἱστορίας καὶ τῆς δράσεως διαφόρων οικογενειῶν καὶ προσώπων τῆς Θεσσαλονίκης τῶν πρὸ τῆς ἀπελευθερώσεως χρόνων. Τὸ πόνημά της θέλει ἡ συγγραφεὺς ὡς «εὐλαβὲς μνημόσυνον τῶν ἀοιδίμων καὶ ἐνδόξων προπατόρων μας καὶ παράδειγμα διὰ τὰς νέας γενεάς», καὶ δὲν ὑπάρχει ἀμφιβολία ὅτι δι' ἐκείνους διὰ τοὺς ὁποίους κυρίως

προορίζεται — διά τούς παλαιούς Θεσσαλονικεῖς — τὸ κατῶρθωσε. Ὁρισμένως μὲ τὸ ξεφύλλισμα τοῦ βιβλίου αὐτοῦ κάθε εἰκόνα θὰ φέρῃ εἰς τούς παλαιούς Θεσσαλονικεῖς ἀναμνήσεις χρόνων περασμένων εὐχαρίστους καὶ μὴ. Βεβαίως δὲν πρόκειται πάντοτε περὶ προσώπων ἐξεχόντων, ἀλλὰ τὸ μειονέκτημα τοῦτο τοῦ βιβλίου δὲν βλάπτει καὶ πολὺ.

Ἐκτὸς ὁμῶς τῶν παλαιῶν Θεσσαλονικέων καὶ ὁ κάθε ἀναγνώστης θὰ συναντήσῃ ἐδῶ καὶ ἐκεῖ διεσπαρμένους ἱστορικούς εἰδήσεις καὶ ἀφηγήσεις, αἱ ὁποῖα δύνανται ν' ἀποβοῦν χρήσιμοι διὰ τὴν τοπικὴν ἱστορίαν τῆς Θεσσαλονίκης.

Α. Σ.

Ἀγγελικῆς Β. Μεταλλινού (Π. Τσιώμου), *Οἱ παλαιοὶ Μακεδόνες ποιηταί*. Θεσσαλονίκη 1940. Σελ. 48.

Καὶ τὸ βιβλιαράκι αὐτὸ τῆς κ. Α. Μεταλλινού-Τσιώμου εἶναι δείγμα τῆς ἀγάπης καὶ τῆς ἀφοσιώσεως τοῦ Ἑλληνοῦ πρὸς τὴν ἰδιαιτέραν του πατρίδα — ἐνταῦθα εὐρύτερον κᾶπως : τὴν Μακεδονίαν — . Ἀρκετὰ ὑπερβολικὰ βέβαια « προτίθεται » ἐνταῦθα ἡ συγγραφεὺς « νὰ παρουσιάσῃ ἐκ τῆς λήθης καὶ ἀφανείας τούς παλαιούς Μακεδόνας ποιητὰς καὶ νὰ σκιαγραφῆσῃ ἀφ' ἑνὸς μὲν τὸ παλαιὸν ποιητικὸν τάλαντον αὐτῶν, ἀφ' ἑτέρου δὲ (καὶ τὸ κυριώτερον) νὰ ἐξυμνήσῃ τὸν ἔνθερμον πατριωτισμὸν τῶν πλειστών ἐξ αὐτῶν, οἵτινες... συνετέλεσαν τὰ μέγιστα ὑπὲρ τῆς Μακεδονικῆς ἐλευθερίας, ἐξυμνήσαντες ταύτην διὰ τῶν θερμοτάτων ποιημάτων των ». Παρὰ τὴν ὑπερβολὴν αὐτὴν τῆς συγγραφῆς καὶ παρὰ τὴν διαπίστωσιν, ὅτι πολλὰκις δὲν πρόκειται περὶ ποιητῶν ἀλλὰ περὶ στιχοπλόκων, καὶ τὸ βιβλιαράκι αὐτὸ προσφέρει ὑπηρεσίαν τινὰ εἰς τὴν τοπικὴν ἱστορίαν τῆς πνευματικῆς ζωῆς τοῦ λαοῦ τῆς Μακεδονίας ἐπὶ Τουρκοκρατίας.

Α. Σ.

Ἐυαγγ. Στ. Τζιάτζιου, Ἐκ τῆς « Ἀρχεῖον » Λασσάνη. 1) Ἡ φυλακὴ (ποίημα) καὶ 2) ὁ βαθμὸς τῶν Ἐθνικῶν Διοικητῶν. « Μακεδονικὸν Ἡμερολόγιον » Νικ. Σφενδόνη, 1940, σελ. 72-77.

Τὸ ποίημα « Ἡ φυλακὴ » ἐγράφη ὑπὸ τοῦ Λασσάνη ἐν τῇ φυλακῇ τοῦ Μουγκάτς ὁ δὲ βαθμὸς τῶν Ἐθνικῶν Διοικητῶν εἶναι νέος ἄγνωστος μεταξὺ τῶν βαθμῶν τῆς Φιλικῆς Ἑταιρείας, γινόμενος γνωστὸς διὰ πρῶτην φοράν ἐκ τοῦ « Ἀρχεῖου Λασσάνη ».

Ε. Σ. Τ.

Ἐυαγγ. Στ. Τζιάτζιου, Ἡ πρώτη ἐπαναστατικὴ προκήρυξις τοῦ Ὑψηλάντου καὶ ὁ συγγραφεὺς αὐτῆς Γεώργιος Λασσάνης. Περιοδικὸν « Μῆνες » Θεσ/νίκης, ἀριθ. 3, 4 καὶ 5 τοῦ 1940.

Ἐν τῇ μελέτῃ ταύτῃ ἀποδεικνύεται ὅτι συγγραφεὺς τῆς προκηρύξεως ταύτης εἶναι ὁ Γ. Λασσάνης καὶ οὐχὶ ὁ Γεώργιος Κοζάκης Τυπάλδος, ὡς ἰσχυρίσθησαν τινές.

Ε. Σ. Τ.

Ἐυαγγ. Στ. Τζιάτζιου, Ὁ Γ. Λασσάνης περὶ Ρήγα Βελεστινλή. « Νέα Ἑστία » τόμ. 1937, σελ. 1749-1750.

Δημοσιεύεται ἀπόσπασμα ἐκ τῆς ἀνεκδότου « Ἱστορίας τοῦ Ἑλληνισμοῦ » τοῦ Λασσάνη.

Ε. Σ. Τ.

Εὐαγγ. Στ. Τζιάτζιου, Ἔνα ποίημα τοῦ Ἀλεξάνδρου Ὑψηλάντου. « Νέα Ἐστία » 15 Ὀκτωβρίου 1937 τεύχος 260.

Δημοσιεύεται ἀνέκδοτον ποίημα, ἐναποκείμενον εἰς τὸ « Ἀρχεῖον Λασσάνη » καὶ ἀναφερόμενον εἰς τὸν θάνατον τοῦ Γεωργάκη Ὀλυμπίου. Ὁ ἐκδότης ἀποδεικνύει ὅτι τοῦτο ἐστιχουργήθη ὑπὸ τοῦ Ἀλεξ. Ὑψηλάντου ἐν τῇ φυλακῇ.
Ε. Σ. Τ.

Εὐαγγ. Στ. Τζιάτζιου, Qui me protégera? Μακεδονικὸν Ἡμερολόγιον, τόμ. 1938, σελ. 225-233.

Δημοσιεύεται νεκρολογία τοῦ Ἀλεξ. Ὑψηλάντου ὑπὸ τοῦ Γ. Λασσάνη (ἐν μεταφράσει ἐκ τοῦ « Ἀρχεῖου » Λασσάνη).
Ε. Σ. Τ.

Εὐαγγ. Στ. Τζιάτζιου, Γ. Λασσάνη: Ὁδὴ εἰς τὴν Ἐλευθερίαν. « Μακεδονικὴς Ἡμέρες » Θεσ/νίκης, τόμ. 1939 (ἀριθ. 1) σελ. 10-12.

Δημοσιεύεται ἀνέκδοτον ποίημα ἐκ τοῦ « Ἀρχεῖου » Λασσάνη μετὰ σχετικῆς εἰσαγωγῆς.
Ε. Σ. Τ.

Εὐαγγ. Στ. Τζιάτζιου, Ἡ ἐπανάσταση τοῦ 1821 στὴ Μολδοβλαχία. « Φάρος Βορείου Ἑλλάδος », τόμ. 1 (Θεσ/νίκη 1939) σελ. 239-236.

Ὁ συγγραφεὺς ἐκθέτει ἐν τῇ μελέτῃ ταύτῃ τὰ προηγηθέντα τῆς κηρύξεως τῆς Ἐπαναστάσεως ἐν Μολδοβλαχίᾳ καὶ τὰ τῆς συμβολῆς τοῦ Γ. Λασσάνη εἰς τὴν κήρυξιν ταύτης.
Α. Σ.

Ν. Βέη, Γεωργίου Λασσάνη ἀφιέρωμα εἰς τὸν Ρήγαν Βελεστινίην — Φεραῖον καὶ τοὺς μετ' αὐτοῦ θανόντας. Νέα Ἐστία, τ. 25, σ. 86-96.
Ε. Σ. Τ.

Μανόλη Σμυρλῆ, Διὰτὶ γράφεται ἡ λέξις Βέροια μ' ἓνα ρ. Βέροια 1939. Σελ. 38.

Ἡ σημασία τῆς μελέτης ταύτης ἔγκειται εἰς τὸ ὅτι ὁ σ. ἔκαμε εἰς εὐρύτερον κύκλον γνωστὴν τὴν ὑπὸ ἀρχαίων κειμένων συγγραφέων καὶ ἐπιγραφῶν μαρτυρουμένην καὶ ὑπὸ ἐπιστημόνων δὲ ἤδη βεβαιωθεῖσαν ὀρθὴν γραφὴν τοῦ ὀνόματος Βέροια — Βεροιαῖος. Βεβαίως δὲν πρόκειται περὶ ἐπιστημονικῆς πραγματείας, ἀν καὶ προσάγῃ οὗτος διάφορα κείμενα ἐξ ἐπιγραφῶν καὶ συγγραφέων. Ἐπειδὴ ὁ συγγραφεὺς γράφει εἰς τὴν καθαρεύουσαν, θὰ ἔπρεπε τὸ « ΡΟ » νὰ τὸ γράφῃ διὰ τοῦ Ω = ΡΩ.
Α. Σ.

Μανόλη Σμυρλῆ, Μακεδονικὰ παραμῦθια. Τόμ. πρῶτος, Βέροια 1940. Σελ. 62.

Ὁ κ. Σμυρλῆς δημοσιεύει ἐνταῦθα πέντε παραμῦθια ἧτοι: 1. Τὸ φαί τῆς πέτρας. 2. Ὁ ψυχογιός τ' Δράκου. 3. Κι στοὺν γάμους νάση καὶ στοὺν ντόπους. 4. Νύφες γυιέ μου. 5. Ἡ καλωσύνη. Ὁ συλλογεὺς προσπαθεῖ νὰ ἀποδώσῃ τὸ ἰδίωμα τῆς περιοχῆς Βεροίας, φοβούμενος ὅμως ὅτι δὲν τὸ ἐπιτυγχάνει, διότι τοῦ λείπουν καὶ αἱ στοιχειώδεις φιλολογικαὶ γνώσεις, ἀφοῦ καὶ εἰς τοὺς τίτλους ἀκόμη κάμνει σφάλματα οὐσιαστικά. Τὸ σ π. χ. τῶν γάμουσ καὶ τὸ π ο υ σ (ὄχι ντόπους!) ἀνήκει εἰς τὴν ἀντωνυμίαν σο οὐ καὶ πρέπει νὰ γραφῇ χωριστά. Τὸ γιὸς γράφει καὶ γιὸς (ψυχογιός) καὶ γυιὸς (γυιέ μου). Καὶ πλείστας ὄσας ἀσυνεπείας συναντᾷ κανεὶς ἐντὸς τοῦ κειμένου. Ἄς

τονίσωμεν καὶ ἐνταῦθα ὅτι ἡ συλλογὴ λαογραφικοῦ ἢ γλωσσικοῦ ὕλικου δὲν εἶναι τόσο ἐύκολος καὶ προϋποθέτει φιλολογικὴν μόρφωσιν καὶ πείραν.

Α. Σ.

Εὔαγγ. Στ. Τζιάτζιου, Στίχοι ἐνὸς ἀγνώστου ποιητοῦ. «Μῆνες» Θεσσαλονίκης, τεύχ. 5 Μαΐου 1940.

Δημοσιεύονται δύο ἀνέκδοτα ποιήματα ἀγνώστου ποιητοῦ, ἀναγεγραμμένα ἐπὶ ἐξωφύλλου παλαιοῦ βιβλίου τῆς Βιβλιοθήκης Κοζάνης. Ε. Σ. Τ.

Εὔαγγ. Στ. Τζιάτζιου, Ὁ Μακεδὼν Γρηγόριος Ζαλίκης καὶ τὸ Ἑλληνογλωσσον ξενοδοχεῖον. «Μῆνες» Θεσσαλονίκης τεύχ. 25, 1939, σελ. 68 - 76 καὶ τεύχ. 26 - 27, 1939, σελ. 89 - 101.

Ἀναπτύσσεται ἡ δρᾶσις τοῦ Θεσσαλονικέως Ζαλίκη, ἡ σύστασις ὑπ' αὐτοῦ ἐθνικῆς ἑταιρείας τὸ 1809 ἐν Παρίσιος καὶ αἱ γνῶμαι αὐτοῦ περὶ τῆς Ἑλληνικῆς Ἐπαναστάσεως τοῦ 1821. Α. Σ.

Α. Σερεκάρη, Ἡ ὄνομασία «Βελβενδός». Ἡμερολόγιον Δυτ. Μακεδονίας, τόμ. 7, σελ. 37 - 41. Ε. Σ. Τ.

Α. Σιγάλα, Ἡ σημασία τῆς γραφῆς. Ἀνατύπωσις ἀπὸ τὸ περιοδικὸν «Μῆνες». Θεσσαλονίκη 1940.

Ἡ μελέτη αὐτὴ ἀποτελεῖ τὴν εἰσαγωγὴν εἰς τὴν σειρὰν τῶν μαθημάτων τοῦ συγγραφέως «Ἡ γένεσις καὶ ἡ ἐξέλιξις τῆς γραφῆς» εἰς τὸ Λαϊκὸν Πανεπιστήμιον Θεσσαλονίκης. Ε. Σ. Τ.

Α. Σιγάλα, Λαϊκὸ Πανεπιστήμιον. Ἱστορία, σκοπὸς καὶ σημασία. Ἀνατύπωσις ἀπὸ τὸ περιοδικὸν «Μῆνες». Θεσσαλονίκη 1940.

Ὁμιλία τοῦ συγγραφέως ἀποτελοῦσα «Εἰσήγησιν» εἰς τὰ ἐγκαίνια τοῦ Λαϊκοῦ Πανεπιστημίου Θεσσαλονίκης ἐν τῇ αἰθούσῃ τῆς Εὐξείνου Λέσχης τῆν 18ην Φεβρουαρίου 1940. Ε. Σ. Τ.

Α. Σιγάλα, Ὁ θρῆνος τῆς Σμύρνης — ἐρανίσματα ἀπὸ τὴν Βιβλιοθήκην τῆς Κοζάνης. Ἐφημ. «Φῶς», τ. 24, φ. 18, 19, 20 καὶ 21 Ἰανουαρίου 1938. Ε. Σ. Τ.

Εὔαγγ. Στ. Τζιάτζιου, Ἡ δημοτικὴ ποίησις τῶν Βαλκανικῶν λαῶν. (Λίγα βουλγάρικα τραγοῦδια.) «Νέα Ἑστία», τ. 1932, σελ. 695 - 704.

Ὁ συγγραφεὺς προβαίνει εἰς σύγκρισιν τῆς δημοτικῆς ποιήσεως Βουλγαρικῆς καὶ Ἑλληνικῆς, παραθέτων ἐν μεταφράσει ὀλίγα τινὰ τραγοῦδια ἐκ τῆς συλλογῆς αὐτοῦ. Α. Σ.

Α. Ξυγγοπούλου, Ἡ ἐπίδρασις τοῦ Πανσελήνου εἰς τὸ Ἅγιον Ὄρος. Τέχνη τόμ. 1, ἀριθ. 6, 1938, σ. 1 - 2. Ε. Σ. Τ.

Κ. Ἀμάντου, Πανσέληνος. Ἑλληνικά τόμ. 10, Ἀθῆναι 1936, σ. 68. Ε. Σ. Τ.

Α. Εὐαγγελίδου, Εἰκονομαχικὰ μνημεῖα ἐν Θεσσαλονίκη. Ἀρχαιολ. Ἐφημερίς, 1937, σ. 341. Ε. Σ. Τ.

Ἰωάννου Χρ. Χατζηϊωάννου, *Χρυσόβουλλα καὶ τυπικὰ περὶ τοῦ Ἁγίου Ὁρους τῶν ἀειμνήστων βυζαντινῶν αὐτοκρατόρων*. Τεύχ. Α'. Ἐν Ἀθήναις 1939. Σελ. ις' + 72.

Καταχρηστικῶς φέρεται ἡ συλλογὴ αὕτη ὑπὸ τὸ ὄνομα τοῦ κ. Ἰωάννου Χρ. Χατζηϊωάννου, ἀφοῦ, ὡς ὁ ἴδιος εἰς τὸν πρόλογόν του τονίζει, τὰ ἐν αὐτῇ κείμενα εἶναι ἀπλῆ ἀνατύπωσις ἐκ τοῦ γνωστοῦ εἰς τὸν ἐπιστημονικὸν κόσμον ἔργου τοῦ **Ph. Meyer**, *Haupturkunden für die Geschichte der Athosklöster*, Leipzig 1894. Μόνον τὴν σειρὰν τῶν κειμένων τῆς ἐκδόσεως τοῦ Meyer δὲν ἐτήρησεν, εἰς δὲ τὸν πρόλογόν του συνημολόγησε διαφόρους πληροφορίας καὶ σκέψεις οὐδεμίαν ἐπιστημονικὴν ἀξίαν ἐχούσας. Ἡ συλλογὴ αὕτη ἀσφαλῶς δὲν προορίζεται διὰ τοὺς ἐπιστήμονας, ἀλλ' οὔτε καὶ διὰ τὸν λαόν· ἐὰν δὲ προωριζέτο διὰ τοὺς κάπως μορφωμένους, τότε οἱ πολλοὶ πανεπιστημιακοὶ καὶ μὴ τίτλοι τοῦ Χ. δὲν θὰ ἔπρεπε νὰ τοῦ ἐπιτρέψουν νὰ παρουσιάσῃ τὸν ἑαυτὸν του ὡς ἀντιγραφέα καὶ σφετεριστὴν ξένων κόπων. Δυστυχῶς δὲν μοῦ εἶναι πρόχειρος ἡ ἔκδοσις τοῦ Ph. Meyer, σκοπεύω ὁμῶς νὰ ἐπανέλθω μετὰ τὴν ἔκδοσιν καὶ τοῦ Β' τεύχους. Α. Σ.

Πέτρου Θ. Πέννα, *Σεραϊκὰ Χρονικά*. Τεύχος Α'. Περιεχόμενα: Α' *Τὸ Χρονικὸν τῶν Σεραίων* τοῦ Παπασυναδινοῦ, μετ' εἰσαγωγικῆς μελέτης. Β' *Ὁ θρησκ. ἐπὶ τῇ ἀλώσει τῆς Κωνσταντινουπόλεως* τοῦ Παπασυναδινοῦ, μετ' εἰσαγωγικῆς μελέτης. Ἀθήναι 1938. Σελ. 80.

Περὶ τῆς ἐκδόσεως ταύτης θὰ ὁμιλήσωμεν ἐκτενῶς εἰς τὸν δεῦτερον τόμον τῶν «Μακεδονικῶν». Α. Σ.

Εὐαγγ. Στ. Τζιάτζου, *Ἡ Φλωρίνα στὴν Ἐπανάστασιν τοῦ 1821*. «Μακεδονικὸν Ἡμερολόγιον» 1939, σελ. 135-143.

Ὁ συγγραφεὺς ἐκθέτει τὰ τῆς ἐπαναστατικῆς δράσεως τῆς Φλωρίνης κατὰ τὸ 1821 βάσει ἐνὸς διασωθέντος ἐγγράφου, ἄγνωστον ποῦ ἤδη ἐναποκεῖμένου. Ε. Σ. Τ.

M. Lascaris, *Salonique à la fin du XVIII^e siècle d'après les rapports consulaires français*. Athènes 1939. Σελ. 75. Α. Σ.

Graf András, *Jeorjiosz Zavirasz Budapesti könyvtárának katalogusa*. Κατάλογος τῆς ἐν Βουδαπέστη βιβλιοθήκης Γεωργίου Ζαβίρα. Magyar-Görög Tanulmányok — Οὐγγροελληνικαὶ Μελέται 2. Budapest 1935. Βιβλιοκρισίας βλ. 1) Horváth Endre, *Egyetemes Philologiai Közlöny. Archivium Philologicum*, 60 (1936) 73-74. 2) R. Janin, *Echos d'Orient* 40 (1937) 253. Ε. Σ. Τ.

Horváth Endre, *Ἡ ζωὴ καὶ τὰ ἔργα Γεωργίου Ζαβίρα*. *Zavirász György élete és munkái*. Magyar-Görög Tanulmányok — Οὐγγροελληνικαὶ Μελέται 3. Budapest 1939. Βιβλιοκρισίας βλ. 1) M. Dercsényi, *Egyetemes Philologiai Közlöny. Archivium Philologicum*, 61 (1937) 399-400 (οὐγγριστὶ μεθ' ἐλληνικῆς περιλήψεως). 2) R. Janin,

Échos d'Orient 40 (1937) 253. 3) Κ. Ἀμάντου, Ἑλληνικά 10 (1938) 190-191. 4) Μ. Β. Σακελλαρίου, Byzantinisch — Neugr. Jahrb. 14 (1937) 142-143. 5) Α. Eckhardt, Nouvelle Revue de Hongrie, Avril 1938, 352-354. 6) Κ. Θ. Δημαρᾶ, «Νέα Ἑστία» 11 (1937) 553-555. 7) Μ. Ροδᾶ, «Ἐλευθέρον Βῆμα» 15 Φεβρ. 1937. 8) Γ. Ζ. «Πρωΐα» 22 Φεβρ. 1937. 9) G. L. A. «Messenger d' Athènes» 5, 6, 11 Mars 1937. 10) D. Keresztúry, Magyar Pzemle 30 (1937) VII-VIII. 1 (Könyvszem, le). 11) B. Pukànsky, Ungarische Jahrbücher 18 (1938) 62.

Ε. Σ. Τ.

Hajnoczy Ivàn, A kecskeméti görögség törtérete. Ἱστορία τοῦ Ἑλληνισμοῦ τοῦ Kecskemét (Magyar — Görög Tanulmányok - Οὐγγροελληνικαὶ Μελέται 8.) Budapest 1939. Βιβλιοκρισίαν βλ. Α. Graf, Egyetemes Philologiai Közlöny (Archivum Philologicum), 63 (1939) 209-210.

Ε. Σ. Τ.

Gáldi László, Les mots d' origine néo-grecque en roumain à l'époque des Phanariotes. (Magyar-Görög Tanulmányok — Οὐγγροελληνικαὶ Μελέται 9.) Budapest 1939. Βιβλιοκρισίας βλ. 1) Horvátth Endre, Egyetemes Philologiai Közlöny (Archivum Philologicum) 63 (1939) 210-213· οὐγγριστι μεθ' ἑλληνικῆς περιλήψεως. 2) Lionello Fini, Dante 8 (1939) 373-374. 3) G. L. A., Messenger d' Athènes 4, 9 Aύγ. 1939. 4) A. Granz, Bulletin Linguistique (Bucarest) 7 (1939) 188-192. 5) Horvátth Endre, Archivum Europal Bensro — Orientalis, 5 (1939) 532-336.

Ε. Σ. Τ.

Ἄ. Σιγάλα, Ἀπὸ τὴν πνευματικὴν ζωὴν τῶν Ἑλληνικῶν Κοινοτήτων τῆς Μακεδονίας. Α. Ἀρχεῖα καὶ Βιβλιοθήκαι Ἀντικῆς Μακεδονίας. Θεσσαλονίκη 1939. Βιβλιοκρισίας βλ. Κ. Ἀμάντου, Ἑλληνικά 11 (Ἀθήναι, 1939), σ. 360-361 καὶ ἀνωτέρω σελ. 542.

Ε. Σ. Τ.

Ἐπιστημονικὴ Ἐπετηρὶς, ἐκδομένη ὑπὸ τῆς Φιλοσοφικῆς Σχολῆς τοῦ Πανεπιστημίου Θεσσαλονίκης.

Μέχρι τοῦδε ἐξεδόθησαν τρεῖς τόμοι περιέχοντες ἱστορικοφιλολογικὰς μελέτας καθηγητῶν καὶ ὑφηγητῶν τῆς Φιλοσ. Σχολῆς τοῦ Πανεπιστημίου.

Περιεχόμενα: Α' τόμου. **Γ. Ν. Χατζιδάκι**, Μικραὶ συμβολαὶ εἰς τὴν ἱστορίαν τῆς Μεσαιωνικῆς καὶ νεωτέρας γλώσσης σ. 3-34. **Χ. Χ. Χαριτωνίδου**, Σύμμεικτα Κριτικὰ σ. 35-111. **Γ. Γρατσιάτου**, Vergilianum, Συνακτικὰ ζητήματα σ. 112-115. **Γ. Σωτηριάδου**, Ἡ τετράπολις τοῦ Μαραθῶνος καὶ τὸ Ἡράκλειον τοῦ Ἡροδότου σ. 117-150. **Ι. Παπαδοπούλου**, Γρηγορίου Χιονιάδου τοῦ Ἀστρονόμου ἐπιστολαὶ σ. 151-297. **Γ. Ν. Παππαδάκι**, Τιμαὶ Κορωνέων πρὸς δραματικὸν Ἐφέσιον σ. 207-222. **Μ. Λάσκαρη**, Παντελῆς Κοντογιάννης σ. 225-238. **Χ. Χ. Χαριτωνίδου**, Διορθωτικὰ σ. 239-284.

Β' τόμου. **Γ. Σωτηριάδου**, Ἀνασκαφαὶ ἐν Δίφ. Ὁ καμαρωτὸς τάφος σ. 3-19. **Κ. Α. Ρωμαίου**, Ἀπόλλων Θέρμιος σ. 21-39. **Ι. Θ. Κακριδῆ**, Ὀμηρικὰ καὶ Μυθολογούμενα σ. 41-92. **Ι. Κ. Βογιατζίδου**, Ἱστορικαὶ μελέται σ. 93-312. **Στ. Π. Κυριακίδου**, Βυζαντιναὶ μελέται I. σ. 313-337. **Χ. Χ.**

Χαριτωνίδου, Σύμμεικτα Φιλολογικά σ. 339-377. **Α. Σιγάλα**, 'Εκθέσεις ἐπιστημονικῶν ἐρευνῶν σ. 379-385.

Γ' Τόμου. Τεϋχ. Α'. **G. Sotiriadis**, L' expédition de Marathon, d' après une régence critique, σ. 3-23. **Κ. Α. Ρωμαίου**, Χρίστος Τσοῦντας σ. I - XVII. Τεϋχ. Β' δὲν ἐκυκλοφόρησεν εἰσέτι. Τεϋχ. Γ'. **Γ. Θ. Σακελλαρίου**, 'Η ἐμφάνισις τῆς ἥβης ἐν Ἑλλάδι σελ. 241-263. **Στ. Π. Κυριακίδου**, Βυζαντιναὶ μελέται II - V σ. 264-596. Α. Σ.

Λαογραφία, *Δελτίον τῆς Ἑλληνικῆς Λαογραφικῆς Ἑταιρείας* ἰδρυθὲν ἐν Ἀθήναις ὑπὸ τοῦ Ν. Πολίτου, συνεχίζεται ἀπὸ τοῦ 1929 ἐν Θεσσαλονίκῃ ὑπὸ τοῦ κ. **Στ. Κυριακίδου**. Τοῦτο θὰ ἔξη ἀναμφιβόλως εἰς τὸ μέλλον ἐπίδρασιν εὐεργετικὴν διὰ τὴν προαγωγὴν τῶν λαογραφικῶν μελετῶν τῶν ἀναφερομένων εἰς τὴν Μακεδονίαν. Ἦδη περιέλαβεν ὁ τελευταῖος τόμος μελέτας τινὰς ἀναφερομένας εἰς τὴν λαογραφίαν τῆς Μακεδονίας, ὁ δὲ δεύτερος ἀριθμὸς τοῦ Παραρτήματος τῆς Λαογραφίας περιέχει συλλογὴν δημοτικῶν τραγουδιῶν ἐκ Χαλκιδικῆς. Α. Σ.

Γρηγόριος ὁ Παλαμᾶς, *Μηνιαῖον Ἐκκλησιαστικόν, Ἐθνικόν, Οἰκογενειακόν Περιοδικόν*.

Ἰδρυθὲν ὑπὸ τοῦ Παναγ. Μητροπολίτου Γενναδίου διανύει ἤδη τὸ 24ον ἀπὸ τῆς ἐκδόσεως τοῦ ἔτος. Ἐνίοτε περιέχει καὶ μελέτας ἀναφερομένας εἰς τὴν ἱστορίαν τῆς Μακεδονίας. Α. Σ.

Μῆνες, *Μηνιαία οἰκονομικὴ καὶ ἐγκυκλοπαιδικὴ ἐπιθεώρησις*. Διευθυντῆς Κ. ΣΝΩΚ.

Τὸ γνωστὸν τοῦτο ἀπὸ τετραετίας ἐκδιδόμενον μηνιαῖον περιοδικόν, τὸ τόσον καλῶς διευθυνόμενον ὑπὸ τοῦ ἰδρυτοῦ αὐτοῦ καὶ Διευθυντοῦ κ. Κ. Σνώκ καὶ τὸ ὁποῖον ἀπὸ τινος χρόνου ὄχι μόνον ἐξωτερικῶς ἀπέκτησε τὴν καλλιτεχνικὴν του μορφήν, ἀλλὰ καὶ ἐσωτερικῶς ἔλαβε τὴν πρέπουσαν κατεύθυνσιν καὶ ἔγινε λαϊκώτερον, ἠναγκάσθη δυστυχῶς νὰ διακόψῃ προσωρινῶς ἕνεκα τοῦ πολέμου τὴν ἔκδοσίν του. Τοῦτο εἶναι λυπηρόν, διότι, μετὰ τὴν διακοπὴν τῆς ἐκδόσεως τῶν « Μακεδονικῶν Ἡμερῶν », ἦτο τὸ μόνον πραγματικῶς μηνιαῖον περιοδικόν τῆς Β. Ἑλλάδος.

Ἄς ἐλπίσωμεν ὅτι αἱ περιστάσεις πολὺ γρήγορα θὰ ἐπιτρέψουν τὴν ἐπανεκδόσιν του. Ἡ Ἑταιρεία Μακεδονικῶν Σπουδῶν, ἡ ὁποία ἐφιλοδόγησε ἐκτὸς τοῦ ἐπιστημονικοῦ συγγράμματος τῶν « Μακεδονικῶν » καὶ τῆς « Μακεδονικῆς Βιβλιοθήκης » νὰ ἐπιτύχῃ τὴν ἔκδοσιν ἐνὸς λαϊκοῦ μηνιαίου ἢ δεκαπενθημέρου περιοδικοῦ, δὲν θὰ παραλείψῃ, μὴ μάλιστα δοθῇ εἰς αὐτὴν εὐκαιρία, νὰ βοηθήσῃ τὴν ἐπανεκδόσιν του. Τοῦτο θεωρεῖ μάλιστα καθήκον της. Α. Σ.

Μοναστηριακὰ Χρονικά, *Τριμηνιαῖον περιοδικόν* ἐκδιδόμενον ἐν Θεσσαλονίκῃ. Διευθυντῆς ΧΑΡ. Γ. ΣΩΤΗΡΟΠΟΥΛΟΣ.

Τὸ ἀπὸ τινῶν ἐτῶν ἐκδιδόμενον τοῦτο περιοδικόν ἐν Θεσσαλονίκῃ εἶχε κυρίως σκοπὸν, ὡς καὶ ὁ τίτλος του λέγει, νὰ ἐγείρῃ τὸ ἐνδιαφέρον δι' ἕνα τμήμα τοῦ βυζαντινοῦ μας πολιτισμοῦ: τοῦ Ἁγίου Ὁρους. Ἐξεδόθησαν ἀρκετοὶ ἀριθμοί, οἱ ὅποιοι περιέχουν ἀρκετὰς εἰδήσεις καὶ πληροφορίας περὶ τῆς ζωῆς τῶν ἐν Ἁγίῳ Ὁρει Μοναχῶν, ὡς καὶ τοῦ μοναχισμοῦ γενικῶς. Οἱ συνεργάται ἐν τούτοις φαίνονται ὀλίγοι καὶ τὸ περιεχόμενον τῶν τελευταίων ἀριθμῶν ὑστερεῖ ἐκείνου τῶν πρώτων. Α. Σ.

Μακεδονικά Χρονικά, Μηνιαία επιθεώρησης καλλιτεχνική - φιλολογική και τουριστική κλπ.

Τό περιοδικόν τούτο ἤρχισε, διεκόπη, ἐπανεξεδόθη ὑπὸ διαφόρους μορφάς ὑπὸ τοῦ κ. Μανόλη Σμυρλή. Τὰς καλὰς προθέσεις τοῦ Διευθυντοῦ δὲν ἀμφισβητοῦμεν βεβαίως. Εἶναι ἐν τούτοις λυπηρόν, ὅτι ὁ κάθε διανοούμενος εἰς τὸν τόπον μας, ποῦ θὰ μπορούσε ἄλλως νὰ προσφέρῃ κάτι εἰς τὴν πνευματικὴν ζωὴν τοῦ τόπου, νομίζει τὸν ἑαυτὸν του ἱκανὸν νὰ ἐκδώσῃ καὶ περιοδικόν, τοῦ ὁποίου πολλὰκις τὴν ταχεῖαν διακοπὴν δύναται νὰ προεξοφλήσῃ κατεὶς ἀμέσως ἀπὸ τῆς ἐκδόσεως τοῦ πρώτου φύλλου. Α. Σ.

Μακεδονικὸν Ἡμερολόγιον Ν. Σφενδόνη (1925 - 1940).

Ἐκδίδεται ἀπὸ τοῦ 1925 συνεχῶς ἐπὶ δεκαπενταετίαν. Δὲν ἐξεδόθη ὁ τόμος τοῦ 1941 λόγῳ τοῦ πολέμου. Εἰς τοὺς 16 τόμους περιέχονται πολλὰ μελέται φιλοσοφικοῦ, ἱστορικοῦ καὶ αἰσθητικοῦ περιεχομένου, παρέχεται δὲ καὶ πλούσιον λαογραφικὸν ὕλικόν, διηγήματα, ποιήματα, ἀνέκδοτα κ.ἄ. Ε. Σ. Τ.

Φάρος Βορείου Ἑλλάδος Κοσματοπούλου καὶ Ταχογιάννη (1939-1940).

Ἐξεδόθη τὸ 1939 καὶ τὸ 1940. Κατὰ τὴν ἐμφάνισιν καὶ τὸ περιεχόμενον εἶναι παρόμοιον μὲ τὸ «Μακεδονικὸν Ἡμερολόγιον». Καὶ εἰς τοὺς δύο τούτους τόμους συναντῶμεν λαογραφικὸν καὶ ἱστορικὸν Μακεδονικὸν ὕλικόν, δυνάμενον νὰ χρησιμεύσῃ καὶ εἰς τοὺς εἰδικούς. Ε. Σ. Τ.

Ἡμερολόγιον Δυτικῆς Μακεδονίας, ἐκδιδόμενον ἐπιμελείᾳ Σταύρου Θεοδοσιάδου καὶ Δημητρίου Γκαβανᾶ ἐν Κοζάνῃ ἀπὸ τοῦ 1932 κέξῃς.

Ὅμοίου τύπου καὶ περιεχομένου ὡς καὶ τὰ προηγουμένως ἀναφερθέντα Ἡμερολόγια μὲ πλουσιωτέραν λαογραφικὴν καὶ ἱστορικὴν ὕλην. Ὁ τόμος τοῦ 1940 δὲν ἐξεδόθη. Α. Σ.

ΕΙΔΗΣΕΙΣ

Α'. ΑΡΧΕΙΑ ΜΑΚΕΔΟΝΙΑΣ

Δημοτική Βιβλιοθήκη Κοζάνης

α) Οί παρά τῷ συμβολαιογράφῳ Κοζάνης κ. Δ. Ν. Πράσσω μέχρι τοῦδε ἐναποκείμενοι δέκα ἐννέα κώδικες, οἱ περιέχοντες διαφόρων εἰδῶν ἔγγραφα (διαθήκας, προικοσύμφωνα, πωλητήρια, ἐξοφλητήρια, δωρητήρια, πρακτικά Δημογεροντίας καί ἄλλα) ἀναγόμενα μέχρι τοῦ ἔτους 1796, μετεφέρθησαν δι' ἀποφάσεως τοῦ Ὑπουργείου εἰς τὴν Δημοτικὴν Βιβλιοθήκην Κοζάνης. Οὕτω ἐξεπληρώθη ἡ ἐπανειλημμένως καὶ δημοσίᾳ ἐκφρασθεῖσα ἐπιθυμία μας περὶ τῆς μεταφορᾶς τῶν κωδίκων τούτων ἐκεῖ ποῦ ἀνήκουν. Πρβλ. Ἀρχεῖα καὶ Βιβλιοθήκαι Δυτ. Μακεδονίας σελ. 98-101, ἐνθα καὶ σύντομος ἀναγραφή τοῦ περιεχομένου αὐτῶν.

β) Ὁ Ἔφορος τῆς Δημοτικῆς Βιβλιοθήκης Κοζάνης κ. Ν. Δελιαλῆς ἔχει ἔτοιμον κατάλογον τῶν πρὸ τοῦ ἔτους 1830 ἐκδοθέντων βιβλίων καὶ ἐναποκειμένων εἰς τὴν Βιβλιοθήκην ταύτην, τὸν ὁποῖον θ' ἀρχίσωμεν ἐκδίδοντες ἀπὸ τοῦ προσεχοῦς τόμου.

Ἀρχεῖα Καστορίας

α) Εἰς τὰ « Ἀρχεῖα καὶ Βιβλιοθήκαι τῆς Δ. Μακεδονίας » σελ. 127-130 ἀναγράφονται ὅλα τὰ εἰς τὰ Γραφεῖα τῆς Ἐνοριακῆς Ἐπιτροπείας τῆς Κοιμῆσεως τῆς Θεοτόκου εὑρισκόμενα ἄλλοτε χειρόγραφα, λυτὰ ἔγγραφα καὶ κώδικες ἔγγράφων. Δυστυχῶς τὰ ὀλίγα αὐτὰ ἀπομεινάρια ἐκ τοῦ πλουσίου ἄλλοτε ἀρχείου τῆς Ἑλληνικῆς Κοινότητος Καστορίας ἐκάησαν κατὰ τὴν πυρκαϊάν τῆς Μητροπόλεως ἀρχὰς τοῦ 1940. Οὕτω ἐκ τοῦ κοινοτικοῦ ἀρχείου τῆς Καστορίας διεσώθησαν μόνον οἱ παρά τῷ συμβολαιογράφῳ Θεοδῶρῳ Ν. Κόντῳ ἀκόμη σήμερον ἐναποκείμενοι ἕξ κώδικες ἀναγόμενοι μέχρι τοῦ 1865 καὶ εἷς φάκελος περιέχων διαθήκας εἰς τὸ πρωτότυπον. Τούτων σύντομον περιγραφὴν βλέπε εἰς τὰ « Ἀρχ. καὶ Βιβλ. Δ. Μ. » σελ. 130.

β) Εἰς τὴν Καστορίαν καὶ παρά τῷ ἐκεῖ Πρωτοδικεῖῳ σώζεται τουρκικὸν ἀρχεῖον, τοῦ ὁποίου μόνον μέρος διαφυλάττεται σήμερον κάπως καλά. Ὅ,τι ἔχει διασωθῆ ἐκ τοῦ Ἀρχείου τοῦ Καδῆ εὑρίσκεται εἰς ἕνα ὑπόγειον, ὅπου φυλάσσονται καὶ κάρβουνα διὰ τὰς θερμάστρας καὶ ἄλλα ἀντικείμενα ἄχρηστα! Κατὰ τὴν ἐν Καστορίᾳ πενήτημερον παραμονὴν μου τὸν Σεπτέμβριον τοῦ 1934 οὐδεὶς μὲ εἶχε πληροφορήσει περὶ τῆς ὑπάρξεως τοῦ ἀρχείου τούτου, οὕτω δὲ εἰς τὰ « Ἀρχεῖα καὶ Βιβλιοθήκαι » σελ. 127 δὲν γίνεται λόγος περὶ αὐτοῦ. Ἐλπίζομεν εἰς τὸν δεῦτερον τόμον τῶν « Μακεδονικῶν » νὰ δώσωμεν σύντομον περιγραφὴν τῶν κωδίκων τούτων σήμερον ἀρκούμεθα εἰς τὸ ἀκόλουθον σημείωμα.

1. Βιβλία ἐλέγχου κτηματικῆς περιουσίας (Γιουκλαμάδες) σώζονται περὶ τὰ 40 καὶ φθάνουν μέχρι τοῦ ἔτους 1856 πρὸς τὰ ἄνω.

2. Βιβλία μεταβιβάσεων πωλήσεως, δωρεᾶς κλπ. σώζονται περὶ τὰ 60 καὶ φθάνουν μέχρι τοῦ ἔτους 1880.

3. Βιβλία φορολογικά κατὰ χωρία τῆς περιοχῆς Καστορίας σώζονται περὶ τὰ 50.

4. Ἐπίσης σώζονται διάφοροι πίνακες κτημάτων (τζίλτ).

5. Ἐκ τοῦ ἀρχείου τοῦ Καδῆ σώζονται κώδικές τινες, εἷς τῶν ὁποίων φθάνει μέχρι τοῦ ἔτους 1797 (Σιεμπτάν 1212).

Ἀρχεῖον Μοναστηρίου

Τὸ Ἀρχεῖον τῆς Ἑλληνικῆς Κοινότητος Μοναστηρίου ἐπὶ τουρκοκρατίας ἔχει μεταφερθῆ εἰς τὴν Φλώριναν, φυλάσσεται δὲ σήμερον εἰς τὸ ἐκεῖ Γυμνάσιον Ἀρρένων. Νομίζομεν ὅτι ὁ τόπος οὗτος δὲν εἶναι κατάλληλος. Ἄς ἐλπίσωμεν ὅτι θὰ συμπεριληφθῆ καὶ τοῦτο εἰς τὰ «Κρατικὰ Ἀρχεῖα Μακεδονίας», τῶν ὁποίων μελετᾶται ἡ ἴδρυσις.

Ἀρχεῖον Ἱερᾶς Μονῆς Ἁγ. Ἀναργύρων Καστορίας

Τὸ κατωτέρω σημεῖωμα περὶ τῶν ἀρχείων τῆς Μονῆς Ἁγ. Ἀναργύρων ὀφείλομεν εἰς τὴν εὐγενῆ καλωσύνην τοῦ καθηγητοῦ κ. Εὐάγγ. Στ. Τζιάτζιου.

«Ἐν τῇ Ἱερᾷ Μονῇ τῶν Ἁγίων Ἀναργύρων Καστορίας, παρὰ τὸ χωρίον Μελισσότοπος (πρῶην Χόλιστα), ἐναπόκειται ἀρκετὰ χειρόγραφα, λυτὰ ἔγγραφα καὶ κώδικες, ἅτινα δύνανται προχείρως νὰ κατανεμηθῶσιν ὡς ἑξῆς:

1. Ἄνω τῶν δέκα χειρόγραφα τοῦ 11ου μέχρι τοῦ 19ου αἰ.

2. Κώδιξ τῆς Ἱερᾶς Μονῆς, ἀρχόμενος ἀπὸ τοῦ ἔτους 1754, χρονολογίας ἀνακαινίσεως τῆς Μονῆς.

3. 1 κατάστιχον (τεφτέρι), 0,10×0,30, ἐκ σελ. 121, περιέχον λογαριασμοὺς ἰδιώτου τινὸς ἀπὸ τοῦ 1724 - 1735 καὶ τῆς Μονῆς ἀπὸ τοῦ 1808 μέχρι τοῦ 1850.

4. 135 λυτὰ ἔγγραφα ποικίλης φύσεως πατριαρχικά, μητροπολιτικά καὶ μοναστηριακά γράμματα, ἀφιερωτήρια, δωρητήρια, δανειστικά ὁμολογια, πωλητήρια, μισθωτήρια, ἐξοφλητικά ἀποδείξεις, διαθήκαι, ἔγγραφα συστάσεως ἐνεχύρου παρακαταθήκης, ἀναλήψεως παρακαταθηκῶν, συμβόλαια πάσης φύσεως ἰδιωτικά καὶ μητροπολιτικά, ἐπιστολαὶ κ.τ.τ.

5. 209 τουρκικά ἔγγραφα, ἐν οἷς πολλὰ φερμάνια.

6. Ἐπιστολὴ εἰς ἀρμενικὴν γλῶσσαν τοῦ ἔτους 1835.

7. Ἐπίσης συναντῶμεν ἐνθυμήσεις ἐγκατεσπαρμέναι εἰς διάφορα βιβλία α) 11 ἀχρονολογήτους β) 7 τῶν ἐτῶν 1700 καὶ ἐντεῦθεν καὶ γ) 30 τῶν ἐτῶν 1800 καὶ ἐντεῦθεν.

Τὸ ἀνωτέρω ἀρχεῖακὸν ὕλικὸν μετὰ περιγραφῆς τῶν χειρογράφων καὶ ἱστορίας τῆς Μονῆς θὰ δημοσιευθῆ εἰς τὸν Β' τόμον τῶν «Μακεδονικῶν», τῇ συνδρομῇ καὶ τοῦ φιλότατου Ἡγουμένου τῆς Μονῆς Πανοσιολογιωτάτου Ἀρχιμανδρίτου Κου Κου Παπᾶ - Γρηγορίου Νικολαΐδου, ἐξ Ἀσπρογείων - Φλωρίνης, ὁ ὁποῖος μὲ συνένδραμε ποικιλοτρόπως μέχρι σήμερον εἰς τὴν μελέτην καὶ ἀντιγραφὴν τῶν ἀναφερθέντων χειρογράφων καὶ ἔγγράφων.»

Ἐκ τοῦ ἀνωτέρω συντόμου σημειώματος περὶ τῶν Ἀρχείων καὶ Βιβλιοθηκῶν κυρίως τῆς Δυτικῆς Μακεδονίας ἐμφαίνεται πόσον ἀναγκαῖα εἶναι ἡ ἴδρυσις «Κρατικῶν Ἀρχείων Μακεδονίας» ἐν Θεσσαλονίκῃ, τὰ ὁποῖα πιθανώτατα νὰ περιλάβουν τὰ τῆς Θράκης καὶ Ἡπείρου. Τὸ ζήτημα τοῦτο εἶχε προχωρήσει ἀρκετὰ, εἶχε δὲ τύχει τῆς ἀμερίστου ὑποστηρίξεως τοῦ Διευθυντοῦ τῶν Γενικῶν Ἀρχείων τοῦ Κράτους καὶ Καθηγητοῦ τοῦ Πανεπιστημίου Ἀθηνῶν κ. Διονυσίου Ζακυθνοῦ. Εἰς τὸ νέον μάλιστα Δημαρχιακὸν Μέγαρον, τὸ ὁποῖον ἐπρόκειτο νὰ ἀνεγερθῆ, εἶχε ληφθῆ πρόνοια διὰ τὴν στέγασιν αὐτῶν

ὑπὸ τοῦ Διευθυντοῦ τῶν Τεχνικῶν Ὑπηρεσιῶν τοῦ Δήμου Ἀρχιμηχανικοῦ κ. Γ. Μαλάκη. Ὡς καὶ ἄλλα ἔργα εἰρηνικὰ ἀπώθησε καὶ τοῦτο ὁ πόλεμος εἰς τὸ μέλλον.

Α. Σ.

Σπουδαῖα τουρκικὰ Ἀρχεῖα Μακεδονίας

α) **Μεταφραστικὸν Γραφεῖον Θεσσαλονίκης** παρὰ τῇ Εἰσαγγελίᾳ Ἐφετῶν.

Εἰς τὰ « Ἀρχ. καὶ Βιβλ. Δυτ. Μακεδονίας » δὲν ἐγένετο λόγος περὶ τοῦ τουρκικοῦ τούτου καὶ σπουδαίου ἀρχείου. Καὶ ἐνταῦθα μόνον σύντομον ἀναγραφὴν τοῦ πλουσίου τούτου ὕλικου δυνάμεθα νὰ δώσωμεν, ἐλπίζοντες εἰς τὸ μέλλον νὰ μᾶς δοθῇ εὐκαιρία νὰ τὸ ἐξετάσωμεν καλύτερον καὶ νὰ δώσωμεν λεπτομερεστέραν περιγραφὴν τῶν κωδίκων τούτων. Οἱ ἀριθμοὶ τῶν βιβλίων δίδονται κατὰ προσέγγισιν. Θεωροῦμεν ὑποχρέωσίν μας νὰ ἐκφράσωμεν καὶ δημοσίᾳ τὰς εὐχαριστίας μας πρὸς τὸν Διευθυντὴν τοῦ Μεταφραστικοῦ Γραφείου Θεσ)νίκης κ. Λάζ. Μαμζορίδη, ὁ ὁποῖος προθύμως πάντοτε παρέσχεν εἰς ἡμᾶς πᾶσαν ζητηθεῖσαν πληροφορίαν.

1. Κτηματολογία δημοσίων γαιῶν Θεσσαλονίκης ἀπὸ τοῦ ἔτ. 1857 κ.έξ., βιβλία 7, ἕκαστον ὕψ. 0,58 × πλάτ. 0,41 × πάχ. 0,03.

2. Κτηματολογία δημοσίων γαιῶν νεώτερα μέχρι τοῦ ἔτ. 1912, βιβλία 409, τούτων 48 = ὕψ. 0,43 × πλάτ. 0,30 × πάχ. 0,03. 107 = ὕψ. 0,58 × πλάτ. 0,41 × πάχ. 0,08. 115 = ὕψ. 0,58 × πλάτ. 0,41 × πάχ. 0,03.

3. Κτηματολογία δημοσίων βακουφικῶν κτημάτων, βιβλία 39, ὕψ. 0,40 × πλάτ. 0,28 × πάχ. 0,04 ἕκαστον.

4. Κτηματολογία βακουφικῶν κτημάτων, βιβλία 60, ὕψ. 0,55 × πλάτ. 0,20 × πάχ. 0,025 ἕκαστον.

5. Κτηματολογία δημοσίων γαιῶν ἐπαρχιῶν Μακεδονίας ἀπὸ τοῦ 1872 κ.έξ., βιβλία 195, ὕψ. 0,43 × πλάτ. 0,30 × πάχ. 0,03 ἕκαστον.

6. Κτηματολογία Ἐδέσσης, βιβλία 38, ὕψ. 0,43 × πλάτ. 0,30 × πάχ. 0,03.

7. Κτηματολογία καὶ δικαστικὰ βιβλία (ὄχι Καδῆ) Ἐδέσσης. Καταλαμβάνουν χῶρον 1,50 μ. τετραγ.

8. Κτηματολόγιον Καζῆ — Χαζῆ Ἐβρενοῦ Βέη, βιβλία 94, ὕψ. 0,43 × πλ. 0,30 × πάχ. 0,02 ἕκαστον.

9. Ἀγοραπωλησίαι δημοσίων γαιῶν, βιβλία 48, ὕψ. 0,43 × πλάτ. 0,30 × πάχ. 0,03 ἕκαστον.

10. Ἀγοραπωλησίαι δημοσίων γαιῶν ἐπαρχιῶν, βιβλία 553, ὕψ. 0,35 × πλάτ. 0,20 × πάχ. 0,025 ἕκαστον.

11. Φορολογικὰ Θεσσαλονίκης καὶ ἐπαρχιῶν (Καζᾶ Θεσσαλονίκης) ἀπὸ τοῦ 1888 κ.έξ., βιβλία 103, ὕψ. 0,40 (περίπου) × πλάτ. 0,45 × πάχ. 0,03 - 0,05.

12. Φορολογικὰ Κατερίνης καὶ Κιλκισίου, βιβλία 29, ὕψ. 0,35 × πλάτ. 0,20 × πάχ. 0,025 ἕκαστον.

13. Φορολογικὰ διάφορα καταλαμβάνοντα χῶρον 2 μ. τετραγ.

14. Καταγραφὴ κτημάτων Θεσ)νίκης τοῦ ἔτ. 1911, βιβλία 10, ὕψ. 0,40 × πλάτ. 0,28 × πάχ. 0,18 - 0,25 ἕκαστον.

15. Περιλήψεις βιβλίων ἐπαρχιῶν, βιβλία 65, ὕψ. 0,35 × πλάτ. 0,20 × πάχ. 0,25.

16. Ἱεροδικεῖον Θεσσαλονίκης, βιβλία 330 ἀπὸ τοῦ 1700 - 1912, ὕψ. 0,56 × πλάτ. 0,19 × πάχ. 0,02 ἕκαστον.

17. Δικαστικὰ (Πρωτοδικεῖου, Ἐμποροδικεῖου, Ἐφετεῖου, Συμβολαιογραφείου Θεσσαλονίκης, Ὑποδιοικήσεως Κατερίνης καὶ Κιλκισίου). Καταλαμβάνουν χῶρον 12 μ. τετραγ. περίπου.

18. Δικαστικά ἀποφάσεις διοικητικοῦ συμβουλίου Νομαρχίας Θεσσαλονίκης ἀπὸ τοῦ ἔτ. 1906 μέχρι τοῦ 1912. Καταλαμβάνουν χῶρον 0,90 μ. τετρ.

19. Δικογραφίαι, φάκελοι δικογραφιῶν πολιτῶν διαφόρων δικαστηρίων, 6 ἀρμάρια διαστάσεων ἕκαστον 1 μ. Χ 1,50 καὶ 4 κιβώτια διαστάσεων ἕκαστον ὕψ. 0,45 Χ μήκ. 0,95 Χ πλάτ. 0,45.

β) Ἀρχεῖον Βεροίας

Τοῦ σπουδαιοτάτου τούτου Ἀρχείου τοῦ Ἱεροδικείου Βεροίας, τοῦ ἐναποκειμένου σήμερον εἰς τὸ Δημαρχεῖον τῆς Βεροίας ἐντὸς κιβωτίων καὶ ἀποτελούμενου ἐκ 56 καὶ πλέον κωδίκων, συντομωτάτην καὶ λίαν ἀνεπαρκῆ ἀναγραφὴν ἐδώσαμεν εἰς τὰ « Ἀρχ. καὶ Βιβλ. Δ. Μ. » σελ. 154 - 155. Ὑπὸ τοῦ κ. Ἰ. Βασδραβέλλη ἐξεδόθησαν ἤδη 42 ἔγγραφα τοῦ ἀρχείου τούτου ἐν μεταφράσει εἰς τὸ βιβλίον του « Οἱ Μακεδόνες κατὰ τοὺς ὑπὲρ τῆς ἀνεξαρτησίας ἀγῶνας, 1796 - 1832 ». Εἰς τὸν ἐπόμενον τόμον, εἰς τὸν ὅποιον ὁ κ. Ἰ. Βασδραβέλλης θὰ δημοσιεύσῃ ἕτερα 44 ἔγγραφα τοῦ ἀρχείου τούτου ἐν μεταφράσει τῶν ἐτῶν 1569 - 1821, ἐπιφυλασσόμεθα νὰ δώσωμεν λεπτομερεστέραν περιγραφὴν τῶν ἀρχείων τούτων.

γ) Ἀρχεῖον Λαρίσης - Τρικκάλων - Φαρσάλων - Ἐλασσῶνος - Σερβίων καὶ Κοζάνης.

Τὸ τουρκικὸν Ἀρχεῖον τῆς περιοχῆς Λαρίσης, Τρικκάλων καὶ Σερβίων, ἀποτελούμενον ἐξ 106 κωδίκων ἐναπόκειται σήμερον εἰς τὸ Ὑποθηκοφυλακεῖον Κοζάνης. Σύντομον περιγραφὴν βλ. ἐν « Ἀρχ. - Βιβλ. Δ. Μακ. » σελ. 101 - 108. Τὸ μεγαλύτερον μέρος τῶν κωδίκων τούτων εἶναι κτηματολόγια.

δ) Ἀρχεῖον Κοζάνης

Διὰ τὰ σήμερον ἐν Κοζάνῃ (ἐκτὸς τῶν ἐν τῷ Ὑποθηκοφυλακείῳ) σωζόμενα τουρκικὰ ἔγγραφα καὶ κώδικας ἐν τῇ Δημοτικῇ βιβλιοθήκῃ καὶ ἐν τῷ Σκευοφυλακείῳ τοῦ μητροπολιτικοῦ ναοῦ ἀγ. Νικολάου βλ. Ἀρχεῖα καὶ Βιβλιοθήκαι σελ. 89 - 93 καὶ 94 - 98.

ε) Ἀρχεῖον Καστορίας

Περὶ τούτου ἐγένετο λόγος ἀνωτέρω σελ. 612.

στ) Ἀρχεῖον Φλωρίνης

Τὸ τουρκικὸν ἀρχεῖον Φλωρίνης μετεφέρθη πρὸ τῆς καταλήψεως τῆς περιοχῆς Φλωρίνης ὑπὸ τῶν Ἑλληνικῶν στρατευμάτων εἰς Μοναστήριον, ὅπου καὶ διαφυλάττεται σήμερον ὑπὸ τῶν σερβικῶν ἀρχῶν. Τὸ μεγαλύτερον μέρος τούτου ἀποτελοῦν τὰ κτηματολόγια, ὡς μὲ ἐπληροφόρησεν ὁ ἐν Φλωρίνῃ τουρκομαθῆς κ. Χρῖστος Τζαμαούλης.

Παράβαλε ἐπίσης ὄσα σημειοῦμεν εἰς τὴν σελ. 182 τοῦ βιβλίου « Ἀρχεῖα καὶ Βιβλιοθήκαι Δ. Μακεδονίας » περὶ τουρκ. ἐγγράφων, ἐναποκειμένων σήμερον εἰς τὴν Βιβλιοθήκην τοῦ Πανεπιστημίου Θεσσαλονίκης.

Β'. ΔΗΜΟΤΙΚΑΙ ΚΑΙ ΑΛΛΑΙ ΒΙΒΛΙΟΘΗΚΑΙ ΕΝ ΜΑΚΕΔΟΝΙΑ

Περὶ τῶν ἐν τῇ Δυτικῇ Μακεδονίᾳ Δημοτικῶν καὶ ἄλλων βιβλιοθηκῶν δύναται τις νὰ λάβῃ ἰδέαν τινὰ ἐκ τοῦ βιβλίου τοῦ καθηγητοῦ κ. Α. Σιγάλα, Ἀρχεῖα καὶ Βιβλιοθήκαι Δυτικῆς Μακεδονίας, Ἐκδόσις Πανεπιστημίου Θεσσαλονίκης, Θεσ)νίκη 1939. Ἐνταῦθα διδομεν σύντομον ἐπισκόπησιν περὶ τῶν ἐν Θεσ)νίκη καὶ Δ. Μακεδονίᾳ σήμερον σωζομένων Βιβλιοθηκῶν, ἐπιφυλασσόμενοι εἰς τὸν ἐπόμενον τόμον νὰ ὀμιλήσωμεν ἐκτενέστερον περὶ τοῦ σκοποῦ, τῆς ση-

μασίας και της ὀργανώσεως Δημοτικῶν Βιβλιοθηκῶν ἐν Μακεδονίᾳ, λαμβάνοντες ὑπ' ὄψιν τότε καὶ τὰς Βιβλιοθήκας τῆς Ἀνατολικῆς Μακεδονίας.

Θεσσαλονίκη

Πανεπιστημιακὴ Βιβλιοθήκη. Ἡ Βιβλιοθήκη τοῦ Πανεπιστημίου ἔχει βεβαίως πρωτίστως σκοπὸν νὰ ἐξυπηρετήσῃ τὰς ἐπιστημονικὰς ἀνάγκας τοῦ διδακτικοῦ προσωπικοῦ καὶ τῶν φοιτητῶν. Τὸ Κεντρικὸν Ἀναγνωστήριον τῶν Καθηγητῶν ἐν τούτοις εἶναι προσιτὸν κατόπιν ἐιδικῆς ἀδείας τοῦ Διευθυντοῦ εἰς πάντα ἄλλον ἐπιθυμοῦντα νὰ ἐργασθῇ ἐπιστημονικᾶς.

Ἡ Πανεπιστημιακὴ Βιβλιοθήκη ἔχει ἐν συνόλῳ (ὁμοῦ μὲ τὰς εἰδικὰς βιβλιοθήκας τῶν Σπουδαστηρίων καὶ Ἐργαστηρίων) περὶ τὰς 102 χιλιάδας τόμους. Τὸ δὲ Τμῆμα τῶν Χειρογράφων καὶ ἑγγράφων ἔχει 40 χειρόγραφα, 70 λυτὰ ἔγγραφα, ἐξ ὧν 65 ἑλληνικά, 4 τουρκικά καὶ ἐν ρωσικόν, 6 φακέλους περιέχοντας ἰδίως ἰδιωτικὰς ἐπιστολάς ἢ λογαριασμοὺς καὶ ἱκανὸν ἀριθμὸν φωτογραφιῶν βυζαντινῶν ἑγγράφων ἐκ τῶν ἀρχαίων Μονῶν τοῦ Ἀγίου Ὁρους. (Πρβλ., Ἀρχεῖα καὶ Βιβλιοθήκαι Δυτ. Μακεδονίας σελ. 156-183.) Ἐκτὸς ἐνὸς καὶ μόνου χειρογράφου τὰ λοιπὰ προέρχονται ἐξ ἀγορᾶς.

Τὸ μεγαλύτερον μέρος τῶν ἐντύπων προέρχεται ἐπίσης ἐξ ἀγορᾶς. Ἐν τούτοις ἀπέκτησεν ἡ Παν. Βιβλιοθήκη καὶ μέγαν ἀριθμὸν ἐκ δωρεῶν, ὧν σημαντικώτεροι εἶναι αἱ ἑξῆς:

1. Ἡ πρὸς τὴν κοινότητα Θεσσαλονίκης δωρεὰ τοῦ ἄλλοτε διευθυντοῦ τῆς Ἐθνικῆς Βιβλιοθήκης Ἀθηνῶν καὶ μέλους τοῦ ἐλεγκτικοῦ συνεδρίου Μακεδόνος Γεωργίου Κωνσταντινίδου.
2. Ἡ βιβλιοθήκη τοῦ ἐν Θεσσαλονίκη Β' Γυμνασίου.
3. Ἡ ὑπὸ τῆς Προσωρινῆς κυβερνήσεως διαρκούντος τοῦ Παγκοσμίου πολέμου καταρτισθεῖσα καὶ ἐν τῷ Διδασκαλείῳ ἀρρένων ἀποκειμένη ἄλλοτε βιβλιοθήκη. Αἱ τρεῖς αὐταὶ δωρεαὶ ἀντιπροσωπεύουν ἐν συνόλῳ 7800 περίπου τόμους.
4. Ὑπὸ τῆς Ἐθνικῆς Βιβλιοθήκης παρεχωρήθησαν ἐκ τῶν πολλαπλῶν αὐτῆς 796 ἔργα.
5. Ἡ δωρεὰ τοῦ ἀειμνήστου Μητροπολίτου Ἡρακλείας Φιλαρέτου Βαφειδίου ἀποτελεῖται ἐκ 266 τόμων.
6. Τοῦ καθηγητοῦ τοῦ Πανεπιστημίου Θεσσαλονίκης κ. Π. Κοντογιάννη ἐκ 359 τόμων.
7. Τοῦ ἐν Θεσσαλονίκη ἱατροῦ Γρ. Γράβαρη ἐκ 3000 τόμων καὶ φυλλαδίων.
8. Τοῦ Μακεδόνος καθηγητοῦ τοῦ Πανεπιστημίου Ἀθηνῶν Ἀντωνίου Χρηστομάνου ἐκ τόμων καὶ φυλλαδίων 1000 περίπου.
9. Τοῦ εὐεργέτου τοῦ Πανεπιστημίου Κ. Κωνσταντινίδου, Ποντίου, ἐκ τόμων 1200 περίπου.
10. Τοῦ καθηγητοῦ τοῦ Πανεπιστημίου Ἀθηνῶν Γεωργίου Στρέϊτ ἐκ τόμων καὶ φυλλαδίων 2000 περίπου.
11. Τοῦ Ταμείου Ἀνταλλαξίμων ἐκ τῶν βιβλιοθηκῶν τῶν πάλα ποτὲ ἑλληνικῶν κοινοτήτων ἐν Τουρκίᾳ τόμ. 3177.
12. Τοῦ Συλλόγου πρὸς διάδοσιν τῶν ἑλληνικῶν γραμμάτων τόμ. 109.
13. Τοῦ Ἱερομονάχου Ἀρχιμανδρίτου Κτενᾶ.

Ἐπίσης δωρεαὶ ἐγένοντο ὑπὸ τοῦ Βρεττανικοῦ Συμβουλίου Βιβλιοθηκῶν, τῆς Γερμανικῆς ἀνταλλαγῆς βιβλίου μὲ τὸ ἐξωτερικόν καὶ τῆς Γαλλικῆς Κυβερνήσεως.

Ὡσαύτως ἠγοράσθησαν διάφοροι ἰδιωτικαὶ βιβλιοθήκαι ὡς π. χ. ἡ ἐκ 15 000 περίπου τόμων καὶ φυλλαδίων σπουδαία εἰδικὴ λαογραφικὴ βιβλιοθήκη τοῦ Ὑ. Ν. Γ. Πολίτου, καθηγητοῦ Πανεπιστημίου Ἀθηνῶν, ἡ πλουσία βιβλιοθήκη τοῦ πολιτικοῦ Δεληγιώργη ἐξ 6836 περίπου τόμων καὶ φυλλαδίων, ἡ τοῦ Ἀνδρέα Μάμουκα ἐκ 2102 τόμων, ἡ εἰδικὴ δασικὴ βιβλιοθήκη τοῦ Σαμίου ἐκ τόμων 448 καὶ τινες ἄλλαι.

Ὑπάρχουν βεβαίως καὶ ἄλλαι βιβλιοθήκαι διεσκορπισμέναι ἐν Θεσσα-

λονίκη και ταίς ἐπαρχίαις τῆς Μακεδονίας, τῶν ὁποίων τὰ βιβλία μένουσιν ἀχρησιμοποίητα, ἐνῶ θὰ ἐξεπλήρουσιν πολὺ καλῶτερον τὸν προορισμὸν τῶν καὶ θὰ ἐξυπηρετοῦσιν τὸν ἐπιστημονικὸν κόσμον καὶ τοὺς λογίους καλῶτερον, ἐνσωματούμενοι εἰς τὴν Βιβλιοθήκην τοῦ Πανεπιστημίου ἢ εἰς τὴν τοῦ Δήμου Θεσσαλονίκης.

Δημοτικὴ Βιβλιοθήκη

Ἡ Δημοτικὴ Βιβλιοθήκη Θεσσαλονίκης, λειτουργοῦσα ἀπὸ τῆς 17ης Ἀπριλίου 1939, ἔχει κυρίως μορφωτικὸν σκοπὸν καὶ ὄχι καθαρῶς ἐπιστημονικόν, διὰ τοῦτο δὲ καὶ ἔδωκε ἰδιαιτέραν σημασίαν εἰς τὸ λογοτεχνικὸν τῆς τμήμα, ἀποτελούμενον ἐξ ἔργων νεοελλήνων συγγραφέων, μεταφράσεων ἀρχαίων ἢ νεωτέρων ξένων δοκίμων συγγραφέων. Τὸ λογοτεχνικὸν τμήμα ἀριθμεῖ μετὰ τοῦ δανειστικοῦ τμήματος 3600 τόμους, ἔναντι 500 τόμων τοῦ ἱστορικοῦ τμήματος, 400 τοῦ φιλοσοφικοῦ, 120 τοῦ ἀρχαιολογικοῦ — τέχνης, 100 τοῦ νομικοῦ, 430 τῶν ἐφημεροσμένων ἐπιστημῶν, 100 λεξικῶν, 250 περιοδικῶν, ἧτοι ἐν ὅλῳ τόμους 6.500.

Τὸ μεγαλύτερον μέρος τῶν τόμων τούτων προέρχεται ἐξ ἀγορᾶς. Δωρεὰς ἔλαβεν ἡ Δημοτικὴ Βιβλιοθήκη παρὰ τῶν ἐξῆς :

Δωρεὰ Ἰ. Ξενοφάντος Κωνσταντινίδου, καθηγητοῦ, 524 τόμοι.

Δωρεὰ Χριστοῦ Ἀβραμίδου, συνταγματάρχου, 82 τόμοι.

Ἐπίσης ἐδώρησε κατὰ τὸ παρελθόν ἔτος εἰς τὴν Δημοτικὴν Βιβλιοθήκην 96 ἐκλεκτοὺς τόμους τὸ Βρετανικὸν Συμβούλιον.

Ἡ παρακολούθησις τοῦ Ἀναγνωστηρίου ἦτο περισσότερον τοῦ δέοντος ἱκανοποιητικὴ. Ἐπιφυλασσόμενοι νὰ δώσωμεν ἀλλαχοῦ ἀναλυτικὸν πίνακα τῆς χρησιμοποιήσεως τῶν βιβλίων ἐν τῷ Ἀναγνωστηρίῳ, περιοριζόμεθα ἐνταῦθα εἰς συνοπτικὸν τινα πίνακα, ἐμφαίνοντα ἐν γενικαῖς γραμμαῖς τὴν κίνησιν τοῦ Ἀναγνωστηρίου ἀπὸ τῆς 17ης Ἀπριλίου 1939, ἡμέρας ἐνάρξεως τῆς λειτουργίας αὐτῆς, μέχρι τῆς παραμονῆς τῆς ἐκρήξεως τοῦ πολέμου ἧτοι μέχρι τῆς 27ης Ὀκτωβρίου 1940.

Συνοπτικὸς πίναξ κινήσεως Ἀναγνωστηρίου Δημοτικῆς Βιβλιοθήκης Θεσσαλονίκης ἀπὸ 17ης Ἀπριλίου 1939 μέχρι 27ης Ὀκτωβρίου 1940.	1939	1940	Σύνολον
Νεοελληνικὴ Λογοτεχνία	8.040	7.809	15.849
Ἀρχαῖοι Συγγραφεῖς ἐν μεταφράσει καὶ ἐν πρωτοτύπῳ	1.531	1.789	3.320
Ξένη Λογοτεχνία ἐν μεταφράσει	8.921	6.122	15.043
Ξένη Λογοτεχνία εἰς ξένας γλώσσας	825	987	1.812
Παιδικὴ Βιβλιοθήκη	1.641	487	2.128
Ἱστορία - Γεωγραφία - Λαογραφία	2.500	2.993	5.493
Φιλοσοφία - Ἐπιστήμη - Παιδαγωγικὴ	2.620	3.107	5.727
Τέχνη - Ἀρχαιολογία	501	460	961
Νομικὴ - Πολιτικαὶ καὶ Οἰκ. Ἐπιστήμαι	227	835	1.062
Μαθηματικά - Φυσικαὶ Ἐπιστήμαι	407	610	1.017
Βιομηχανία - Ἐμπόριον - Πρακτικαὶ γνῶσεις	3.115	2.965	6.080
Περιοδικὰ - Ἐπετηρίδες - Ἡμερολόγια	177	1.021	1.198
	30.505	29.185	59.690

Ἐκ τῆς ἐνάρξεως τοῦ πολέμου ὁ Δῆμος ἐχρησιμοποίησε τὴν αἴθουσαν τοῦ Ἀναγνωστηρίου διὰ τὴν ἐγκατάστασιν τῶν τεχνικῶν ὑπηρεσιῶν αὐτοῦ, οὕτω δὲ ἔπαυσε προσωρινῶς νὰ λειτουργῇ τὸ Ἀναγνωστήριον.

Ἡ Βιβλιοθήκη εἶχε καταρτίσει ἰδιαίτερον δανειστικὸν τμήμα ἐκ 1250 καὶ πλέον τόμων, ὡς ἐπὶ τὸ πλεῖστον ἐκ νεοελληνικῶν ἔργων καὶ ἐκ μεταφράσεων ἀρχαίων καὶ νεωτέρων ξένων δοκίμων συγγραφέων ἀποτελούμενον, τὸ ὅποιον ὁμοίως ἀπὸ τῆς ἐνάρξεως τοῦ πολέμου διετέθη διὰ τὴν ἐξυπηρέτησιν τῶν τραυματιῶν μας εἰς τὰ διάφορα νοσοκομεία. Τὸ τμήμα τοῦτο, διοργανωθὲν καταλλήλως ὑπὸ τοῦ Προέδρου τῆς Ἐφορείας τῆς Δημοτικῆς Βιβλιοθήκης καθηγητοῦ κ. Ἀντωνίου Σιγάλα καὶ τοῦ Διευθυντοῦ αὐτῆς κ. Γεωργίου Βαφοπούλου λειτουργεῖ διὰ τῶν ἐν τοῖς νοσοκομείοις συνεργειῶν τῆς Εὐνοίας Θελέων θαυμασία. Ἡ ΠΥΑΜ (Περιφερειακὴ Ὑπηρεσία Ἀλληλεγγύης Μετώπου) παραχωρεῖ τὰ εἰς αὐτὴν ἐκάστοτε διὰ τὴν ψυχαγωγίαν τοῦ στρατιώτου δωρούμενα βιβλία, τὸ δὲ ἡμέτερον Πανεπιστήμιον, τῇ εὐγενεῖ φροντίδι τοῦ κ. Πρυτάνεως, ἔθεσεν εἰς τὴν διάθεσιν τῶν συνεργειῶν τούτων ὑπερεκατὸν τόμους, ἐπὶ τῷ σκοπῷ τούτῳ ἀγορασθέντων. Ἐπίσης ὁ ἐν Θεσσαλονίκῃ γνωστὸς διὰ τὴν κοινωφελῆ δράσιν του «Σύνδεσμος Ἑλληνίδων Δεσποινίδων Μέριμνα» ἔθεσε εἰς τὴν διάθεσίν μας ἐκ τῆς ἐκ 560 τόμων ἀποτελουμένης βιβλιοθήκης του ὑπερεκατὸν ἐκλεκτὰ βιβλία. Διὰ τοῦ συγκεντρωτικοῦ τούτου τρόπου παρέχεται εἰς τοὺς τραυματίας μας ὄχι μόνον ἡ εὐκαιρία τῆς ἐκλογῆς καὶ τῆς ἀναγνώσεως περισσοτέρων βιβλίων, ἀλλὰ καὶ τὸ καλὸν βιβλίον, ἀποφεύγεται δὲ ἡ παρατηρηθεῖσα κατ' ἀρχὰς τυχαία διανομὴ βιβλίων εἰς αὐτούς.

Βιβλιοθήκη Μονῆς Βλατάδων

Περὶ τῶν ἐντύπων τῆς Βιβλιοθήκης τῆς Μονῆς Βλατάδων ἐπρόκειτο νὰ δοθῇ εἰς ἡμᾶς σημεῖωμα παρὰ τοῦ πρό τινος ἀποθανόντος ἀειμνήστου Ἡγουμένου Ἰωακείμ. Κατάλογον τῶν ἐν αὐτῇ τὸ 1918 ἀποκειμένων χειρογράφων ἐξέδωκεν ὁ πρ. Λεοντοπόλεως Σωφρόνιος Εὐστρατιάδης (Σωφρόνιος Εὐστρατιάδου, πρ. Λεοντοπόλεως, Κατάλογος τῶν ἐν τῇ Μονῇ Βλατέων ἀποκειμένων κωδίκων. Ἐν Θεσσαλονίκῃ 1918), ἐν ᾧ περιγράφονται 93 χειρόγραφα.

Βιβλιοθήκη Εὐξείνου Λέσχης

Ἡ τόσον ἐποφελῶς λειτουργοῦσα «Εὐξείνου Λέσχη» καὶ φροντίζουσα ὄχι μόνον διὰ τὴν συστηματικὴν μόρφωσιν τῶν μελῶν αὐτῆς, ἀλλὰ καὶ γενικώτερον τοῦ λαοῦ τῆς Θεσσαλονίκης, (πρβλ. κατωτέρω σελ. 625 «Λαϊκὸν Πανεπιστήμιον») κατὰ παλαιὰν ἑλληνικὴν παράδοσιν εἶναι κάτοχος καὶ Βιβλιοθήκης, συγκεκριμένης σήμερον ἐκ 3000 περίπου (εἰς τὸ βιβλίον Εἰσαγωγῆς ἀναγράφονται 2791 ἀριθμοὶ) τόμων καὶ φυλλαδίων. Ὡς συνήθως τὰ φιλολογικὰ καὶ ἱστορικὰ ἀποτελοῦν τὸ μεγαλύτερον τμήμα τῆς βιβλιοθήκης ταύτης. Ἀλλὰ καὶ νομικὰ ὑπάρχουν πολλὰ, ἀρκετὰ δὲ οἰκονομολογικὰ καὶ κοινωνιολογικὰ. Τὰ εἰς ξένην γλῶσσαν βιβλία εἶναι διὰ μίαν μικρὰν σχετικῶς βιβλιοθήκην, ἐπίσης ἀρκετὰ ἀριθμοῦν πλέον τῶν 800 τόμων.

Τὰ βιβλία ταῦτα προέρχονται ὡς ἐπὶ τὸ πλεῖστον ἐκ δωρεῶν διαφόρων Ὄργανισμῶν καὶ Ὑπουργείων κυρίως δὲ τοῦ Ταμείου Ἀνταλλαγίμων καὶ τῆς Ἐθνικῆς Τραπεζῆς. Σχεδὸν ὅλα τὰ εἰς ξένην γλῶσσαν εἶναι δωρεὰ τοῦ ἄλλοτε Ὑπουργοῦ κ. Λ. Ἰασιωνίδου. Μικρὸν μόνον μέρος (250 - 300 βιβλία) προέρχεται ἐξ ἀγορᾶς.

Εἶναι φανερόν ὅτι βιβλιοθήκη βασιζομένη σχεδόν καθ' ὀλοκληρίαν εἰς τὰς ἐκάστοτε δωρεὰς δύναται νὰ περιλαμβάνη καὶ βιβλία ἄχρηστα διὰ τὸν σκοπὸν τῆς Λέσχης, ὅπως ἐξ ἄλλου νὰ στερῆται βιβλίων ἀπαραιτήτων.

Βιβλιοθήκη Φιλεκαπιδευτικοῦ Συλλόγου τῶν Ἀδριανουπολιτῶν

Ὁ ἀπὸ τοῦ 1924 ἐν Θεσσαλονίκῃ λειτουργῶν Σύλλογος τῶν Ἀδριανουπολιτῶν, τῷ 1872 ἐν Ἀδριανουπόλει ἰδρυθεὶς, τοῦ ὁποίου ἡ ἐθνικὴ δρᾶσις εἶναι ἤδη γνωστὴ, ἔχει ἀρκετὰ πλουσίαν βιβλιοθήκην, ἀποτελουμένην σήμερον ἐκ 5000 περίπου τόμων· καταγεγραμμένοι φέρονται εἰς τὸ βιβλίον εἰσαγωγῆς 4435 ἀριθμοί, μένου ὅμως ἀκόμη ἀταξινόμητα τὰ ἐκ τῆς δωρεᾶς Ἀλεξάνδρου Δεῖρμεντζόγλου προερχόμενα καὶ ἀριθμοῦντα περὶ τοὺς 500 τόμους.

Μέγα μέρος τῆς βιβλιοθήκης ταύτης προέρχεται ἐκ τῆς ἐν Ἀδριανουπόλει βιβλιοθήκης τοῦ Συλλόγου, ἡ ὁποία μετὰ διαφόρων ἄλλων κειμηλίων εἶχε μετακομισθῆ κατ' ἀρχὰς εἰς τὰς Ἀθήνας. Καὶ τὰ μὲν χειρόγραφα (περὶ τὰ 50;) προσηρτήθησαν εἰς τὸ Τμήμα Χειρογράφων τῆς Ἐθνικῆς Βιβλιοθήκης, τὰ διάφορα ὁμοῦ μετακομισθέντα κειμήλια κατετέθησαν εἰς τὰ Μουσεία, τὸ δὲ μεγαλύτερον μέρος τῶν βιβλίων ἐστάλη εἰς Θεσσαλονίκην πρὸς τὸν Σύλλογον τῶν Ἀδριανουπολιτῶν. Μεταξὺ τῶν βιβλίων τούτων συγκαταλέγεται ὀλόκληρος ἡ βιβλιοθήκη (ἰδίως φιλοσοφικῆ-θεολογικῆ) τοῦ Μητροπολίτου Δωροθέου Πρωτοῦ, Συνοδικοῦ, μαρτυρήσαντος ὁμοῦ μετὰ τοῦ Πατριάρχου Γρηγορίου κατὰ τὸ 1821. Ἐπίσης καὶ ἡ βιβλιοθήκη τοῦ Θωμᾶ Καλλιβούλου, ἱατροῦ, διατελέσαντος ἐπὶ σειρὰν ἐτῶν Προέδρου τοῦ Συλλόγου ἐν Ἀδριανουπόλει. Χίλιοι τόμοι περίπου εἶναι δωρεὰ τοῦ Συλλόγου τῶν ἐν Ἑλλάδι Βαρναίων. Τελευταίως ὁ Σύλλογος ἀπέκτησε διὰ δωρεᾶς τὴν βιβλιοθήκην τοῦ καπνεμπόρου Ἀλεξάνδρου Δεῖρμεντζόγλου ἐκ Μ. Ἀσίας, ἥτις ἀποτελεῖται ἐκ 500 περίπου τόμων. Μικρὸν ἀριθμὸν βιβλίων ἀπέστειλαν εἰς τὴν βιβλιοθήκην τοῦ Συλλόγου ἡ Ἐθνικὴ Βιβλιοθήκη ἐκ τῶν πολλαπλῶν τῆς, τὸ Ὑπουργεῖον Παιδείας, τὸ Ὑφυπουργεῖον Τύπου καὶ Τουρισμοῦ καὶ τὸ Ταμεῖον Ἀνταλλαξίμων.

Ὅπως βλέπομεν καὶ ἡ βιβλιοθήκη αὕτη ἀπαρτίζεται ἐκ δωρεῶν, ἰσχύει ἐπομένως δι' αὐτὴν ὅ,τι καὶ διὰ τὴν τῆς Εὐξείνου Λέσχης εἴπομεν, ἂν καὶ ἡ τοῦ Συλλόγου Ἀδριανουπολιτῶν εἶναι πολὺ πλουσιωτέρα ἐκείνης, ἰδίως εἰς ποιόν. Τὸ μεγαλύτερον μέρος καὶ ταύτης ἀποτελοῦν τὰ φιλολογικὰ καὶ ἱστορικά, ἔχει δὲ καὶ ἀρκετὸν ἀριθμὸν σπανίων βιβλίων καὶ πολὺ παλαιῶν. Πρὸ τοῦ πολέμου ἐλειτούργει ἀπὸ τῆς 4ης—8ης μ. μ. καὶ Ἀναγνωστήριον, τὸ ὁποῖον ἐπεσκέπτοντο ἰδίως μαθηταὶ τῶν Σχολείων Μέσης Ἐκπαιδεύσεως.

Ἄλλαι Βιβλιοθήκαι ἐν Θεσσαλονίκῃ

Περὶ τῶν λοιπῶν ἐν Θεσσαλονίκῃ βιβλιοθηκῶν Συλλόγων καὶ διαφόρων ἄλλων σωματείων θὰ ὀμιλήσωμεν εἰς τὸν ἐπόμενον τόμον τοῦ περιοδικοῦ. Ἐκεῖνο ποῦ πρέπει νὰ τονίσωμεν σήμερον εἶναι ὅτι πρέπει νὰ ταξινομηθοῦν τὰ βιβλία ὄλων τῶν ἐν Θεσσαλονίκῃ καὶ Μακεδονίᾳ βιβλιοθηκῶν συμφῶνως πρὸς ὠρισμένους κανόνας βιβλιοθηκονομίας καὶ κατόπιν οἱ κατάλογοι ὄλων ἀνεξαιρέτως νὰ γίνουν προσιτοὶ εἰς τοὺς θέλοντας νὰ χρησιμοποιοῦσιν βιβλιοθήκην τινά.

Κοζάνη

Μετὰ τὴν Βιβλιοθήκην τοῦ Πανεπιστημίου Θεσσαλονίκης ἡ Δημοτικὴ Βιβλιοθήκη τῆς Κοζάνης εἶναι ἡ πλουσιωτέρα καὶ σπουδαιότερα τῶν ἐν Μακεδονίᾳ βιβλιοθηκῶν, ἀποτελουμένη σήμερον ἐκ 15 000 ἐντύπων τόμων. Ἡ βιβλιο-

θήκη αὐτή ἐπλουτίζετο κατὰ καιροὺς πρωτίστως διὰ δωρεῶν τῶν ἐκάστοτε Μητροπολιτῶν καὶ ἄλλων ἐν Αὐστρουγγαρία ἰδίως ἐγκατεστημένων Κοζανητῶν, οὕτω δὲ ὁ χαρακτήρ αὐτῆς σήμερον εἶναι ποικίλος ἀναλόγως τῆς ἰδιαιτέρας κλίσεως τοῦ δωρητοῦ· τὰ περισσότερα ἐν τούτοις εἶναι θρησκευτικοῦ ἢ φιλοσοφικοῦ ἐν μέρει δὲ καὶ φιλολογικοῦ περιεχομένου.

Τὰ ὑπὸ τῆς βιβλιοθήκης προμηθευόμενα βιβλία εἶναι ἐλάχιστα, ἰδίως πενιχρὸν εἶναι τὸ τμήμα τῆς νεωτέρας μας λογοτεχνίας. Οὕτω καθ' ἡμᾶς ὡς ἔχει σήμερον ἡ βιβλιοθήκη αὐτὴ δὲν ἐκπληροῖ τὸν σκοπὸν μιᾶς πραγματικῆς δημοτικῆς - λαϊκῆς βιβλιοθήκης οὔτε δὲ ἐξ ἄλλου ἐπαρκεῖ δι' ἐπιστημονικὰς μελέτας.

Σπουδαιότερα εἶναι τὰ ἀρχεῖα, ἐν μέρει δὲ καὶ τὰ χειρόγραφα αὐτῆς. Περὶ τούτων βλέπε ἀνωτέρω σελ. 615 καὶ « Ἀρχεῖα καὶ Βιβλιοθήκαι Δυτ. Μακεδονίας » σελ. 5 - 114.

Σιάτιστα

Ἡ ἄνευ προορισμοῦ τινος Βιβλιοθήκη τοῦ Γυμνασίου ἐν Σιατίστῃ, προερχομένη κυρίως ἐκ τῶν δωρεῶν τοῦ Σιατιστέως καθηγητοῦ τοῦ Πανεπιστημίου Θεοδώρου Μανούση καὶ τοῦ ἐκ Βογατσικοῦ Ρουσοπούλου καὶ ἄλλων τινῶν, ἀποτελεῖται σήμερον ἐξ 6000 περίπου τόμων. Εἶναι λυπηρὸν, ὅτι ἐπὶ τόσα ἔτη ἡ βιβλιοθήκη αὐτὴ παραμένει ἀταξινομητος, ἂν καὶ στεγάζεται εἰς τὸ Γυμνάσιον. Ποία διαφορά μεταξὺ αὐτῆς καὶ τῆς τάξεως, τὴν ὁποίαν συναντᾷ κανεὶς εἰς τὴν Δημοτικὴν Βιβλιοθήκην τῆς Κοζάνης, τὴν διευθυνομένην ὑπὸ ἐνὸς ἀποφοίτου μόλις τοῦ Δημοτικοῦ Σχολείου, ἄλλ' αὐτοδιδάκτου βιβλιοφύλακος! Εἶναι φανερὸν ὅτι ἡ βιβλιοθήκη αὐτὴ ὡς ἔχει σήμερον οὐδένα σχεδὸν προορισμὸν ἐκπληροῖ ἐν Σιατίστῃ καὶ ὅτι μὲ τὴν ἀπόδοσιν τοῦ χρόνου ὁ ἀριθμὸς τῶν βιβλίων τῆς δι' εὐνοήτους λόγους θὰ ἐλαττοῦται.

Καὶ ὅμως θὰ ἦτο δυνατόν νὰ ἀνταλλάξῃ αὐτὴ τὰ αὐστηρῶς ἐπιστημονικὰ τῆς βιβλία μὲ ἄλλα τῆς νεωτέρας μας λογοτεχνίας καὶ βιβλιογραφίας καὶ νὰ ἀποβῇ ἀληθῆς Λαϊκὴ (Δημοτικὴ) Βιβλιοθήκη, ἐξυπηρετοῦσα περισσότερο τὰς ἀνάγκας τοῦ λαοῦ, ἀλλὰ καὶ τῶν καθηγητῶν καὶ διδασκάλων.

Ἄς σημειωθῇ ἐξ ἄλλου ἐνταῦθα ὅτι τὸ τμήμα, τὸ προερχόμενον ἐκ τῆς δωρεᾶς τοῦ Ρουσοπούλου ἐδώρησεν πρὸ ἐτῶν ἡ Κοινότης Βογατσικοῦ, καλῶς ποιούσα, εἰς τὴν Βιβλιοθήκην τοῦ Πανεπιστημίου Θεσσαλονίκης, λόγῳ ὅμως νομικοῦ κωλύματος δὲν παρεδόθη ἀκόμη.

Καστοριά

Ἀπὸ τινος λειτουργεῖ ἐν Καστορίᾳ Δημοτικὴ Βιβλιοθήκη μὲ διευθυντὴν πτυχιούχον τῆς Φιλολογίας. Ἡ βιβλιοθήκη αὐτὴ ἀποτελεῖται ἐκ 3 1)2 χιλιάδων περίπου τόμων, ὡς ἐπὶ τὸ πλεῖστον ὅμως παλαιῶν καὶ ἀκαταλλήλων διὰ μίαν δημοτικὴν - λαϊκὴν βιβλιοθήκην. Ἡ διεύθυνσις ἐν τούτοις καταβάλλει προσπάθειαν μὲ τὰ ὀλίγα χρηματικὰ μέσα ποῦ διαθέτει νὰ καταρτίσῃ ἰδίως τμήμα νεοελληνικῆς φιλολογίας.

Δυστυχῶς οἱ ἰθύνοντες τὴν Ἐθνικὴν Βιβλιοθήκην Ἀθηνῶν φαίνεται ὅτι δὲν κατενόησαν ἀκόμη οὔτε τὴν σημασίαν οὔτε καὶ τὸν σκοπὸν τοῦ βιβλίου διὰ μίαν λαϊκὴν βιβλιοθήκην. Εἰς αἴτησιν τοῦ Δήμου Καστοριαίων διὰ τὴν ἀποστολὴν βιβλίων δωρεάν, ἀπέστειλαν 1500 τόμους περίπου, ὡς ἐπὶ τὸ πλεῖστον ἀκαταλλήλους διὰ μίαν Δημοτικὴν Βιβλιοθήκην. Εἶναι λυπηρὸν νὰ παρατηρῇ κανεὶς μεταξὺ τῶν ἀποσταλέντων τούτων ἐγχειρίδια ἱατρικῆς τοῦ 19ου αἰῶνος,

μάλιστα δὲ εἰς ξένην γλῶσσαν, ἐπίσης πολλὰ βιβλία ἑλλιπῆ καὶ ἐφθαρμένα (ὑπάρχει π. χ. τὸ δεύτερον μόνον τεῦχος ἑνὸς τόμου ἢ σειρᾶς περιοδικῶ), ἐκδόσεις ἀρχαίων συγγραφέων μὲ σχόλια εἰς ξένην γλῶσσαν καὶ πολλῶν ἄλλων ἀχρήστων σχεδὸν ἀκόμη καὶ διὰ μίαν ἐπιστημονικὴν βιβλιοθήκην, μόνον δὲ διὰ τὴν ἱστορίαν τοῦ βιβλίου ἐχόντων ἐνδιαφέρον.

Νάουσα

Βιβλιοθήκη Ἀργυροπολιτῶν Πόντου. Ἡ βιβλιοθήκη αὕτη, μεταφερθεῖσα ἐκ τῆς Ἀργυροπόλεως τοῦ Πόντου εἰς τὴν Νάουσαν, ἀποτελεῖται ἐκ 1000 περίπου ἐντύπων τόμων, 70 χειρογράφων, ἑνὸς φερμανίου καὶ 5 κωδίκων. Πολλὰ τῶν ἐντύπων θὰ ἦσαν χρήσιμα δι' ἐπιστημονικὴν τινα βιβλιοθήκην. Ἡ βιβλιοθήκη αὕτη θὰ συνεχωνεύετο εἰς τὴν Δημοτικὴν Βιβλιοθήκην Ναούσης, ἢ ὅποια ἐπρόκειτο νὰ στεγασθῆ εἰς τὸ ὑπὸ τῆς οἰκογενείας Τουρπάλη ἐπὶ τῷ σκοπῷ τούτῳ παραχωρηθὲν οἶκημα. Ἡ Δημοτικὴ Βιβλιοθήκη δὲν ἰδρύθη, οὕτω δὲ ἐξακολουθοῦν νὰ παραμένουν τὰ βιβλία ταῦτα ἀχρησιμοποίητα εἰς ὑπόγεια, ἐκτεθειμένα εἰς τὴν ὑγρασίαν καὶ εἰς πᾶν ἄλλο φθοροποιὸν στοιχεῖον.

Περὶ μικροτέρων βιβλιοθηκῶν καὶ ἀρχαίων ἐν τῇ Δυτικῇ Μακεδονίᾳ βλ. « Ἀρχεῖα καὶ Βιβλιοθήκαι Δ. Μακεδονίας » σελ. ε' - ζ'.

Γ'. ΑΡΧΑΙΟΛΟΓΙΚΑ ΜΟΥΣΕΙΑ ΚΑΙ ΣΥΛΛΟΓΑΙ ΕΝ ΜΑΚΕΔΟΝΙΑ

Ἐπιφυλασσόμενοι εἰς τὸν ἐπόμενον τόμον νὰ δώσωμεν λεπτομερεστέραν περιγραφὴν ἐκάστου τῶν ἐν Μακεδονίᾳ ἀρχαιολογικῶν Μουσείων καὶ τῶν ἀρχαιολογικῶν Συλλογῶν, ἀρκοῦμεθα σήμερον εἰς ἀπλῆν ἐπισκόπησιν τούτων, τὴν ὁποίαν ὀφείλομεν εἰς τὸν Ἐπιμελητὴν Ἀρχαιοτήτων κ. Χ. Μακαρόναν.

Μία ἀπὸ τὰς πρώτας μερίμνας τῆς ἑλληνικῆς διοικήσεως εὐθὺς μετὰ τὴν ἀπελευθέρωσιν τῆς Μακεδονίας ἦτο ἡ ὀργάνωσις ἀρχαιολογικῆς ὑπηρεσίας, ἢ περισυλλογὴ τοῦ ἀρχαίου ὑλικοῦ καὶ ἡ ἐξασφάλισις αὐτοῦ. Φυσικὰ τὸ ἐνδιαφέρον ἐξαρχῆς ἐστράφη κατὰ πρῶτον λόγον εἰς τὴν Θεσσαλονίκην, ὅπου ἰδρύθη καὶ τὸ πρῶτον ἀρχαιολογικὸν Μουσεῖον.

Πρόδρομος τῆς ἰδρύσεως τοῦ **Μουσείου Θεσσαλονίκης** δύναται νὰ θεωρηθῆ ὁ πρῶτος Ἐφορος Ἀρχαιοτήτων Μακεδονίας καθηγητῆς κ. Γ. Οἰκονόμος, ὅστις κατήρτισε μικρὰν συλλογὴν εἰς τὸ Διοικητήριον ἐκ τῶν ἀρχαίων, τὰ ὅποια εἶχε περισυλλέξει ἐκ τῆς Θεσσαλονίκης καὶ τῶν περιχώρων. Ἀργότερα ὁ καθηγητῆς κ. Στρ. Πελεκίδης, ὁ διαδεχθεὶς τὸν κ. Οἰκονόμον, ἐπλούτισε τὴν συλλογὴν ταύτην διὰ νέων εὐρημάτων, τὰ ὅποια ἤλθον εἰς φῶς εἴτε τυχαίως — ἰδίᾳ κατὰ τὰς ἀνασκαφὰς οἰκοπέδων μετὰ τὴν πυρκαϊάν τοῦ 1917, τὴν ὁποίαν ἠκολούθησεν ὁ γνωστός ζωηρὸς οἰκοδομικὸς ὄργανισμός — εἴτε ἐκ συστημιατικῶν ἀνασκαφῶν. Οὕτω σὺν τῷ χρόνῳ ἐδημιουργεῖτο ἐπιτακτικὴ ἢ ἀνάγκη τῆς ἰδρύσεως συστηματικοῦ καὶ ἐπαρκοῦς Μουσείου, ἀνάγκη ἢ ὅποια ἐθεραπεύθη κατὰ τὸ 1925 ὑπὸ τοῦ κ. Πελεκίδη, μεριμνήσαντος νὰ παραχωρηθῆ εἰς τὴν ἀρχαιολογικὴν ὑπηρεσίαν τὸ ἀνταλλάξιμον τουρκικὸν τέμενος « Γενῆ Τζαμί », ὅπου κατετάχθησαν καὶ ἐτοποθετήθησαν αἱ συλλογαί.

Ἐκτοτε ὅμως τὸ διαρκῶς συσσωρευόμενον ὑλικὸν ἐκ τῶν τυχαίων εὐρημάτων καὶ πρὸ πάντων ἐκ τῶν ἀνασκαφῶν — μάλιστα δὲ τῶν τῆς Ὀλύμβου —, τὸ Μουσεῖον, παρὰ τὰς γενομένας πρὸ πενταετίας ἐπεκτάσεις, ἔλαβε κατ

ανάγκη την ὄψιν μᾶλλον ἀποθήκης. Ἐντεῦθεν τὸ Ὑπουργεῖον Ἐθνικῆς Παιδείας, ἐκτιμῆσαν τὰς νέας μουσειακὰς ἀνάγκας τῆς μακεδονικῆς πρωτευούσης, ἀπεφάσισε κατ' ἀρχὴν τὴν οἰκοδομὴν νέου κτηρίου, εἰδικοῦ καὶ εὐρυχώρου, διὰ τὴν ὀριστικὴν, μόνιμον καὶ ἄνετον στέγασιν τῶν ἀρχαίων. Ἡ δυσχερὴς ὁμως κατάστασις, ἣ προκύψασα ἐκ τοῦ πολέμου, ἀνέστειλε τὴν πραγματοποίησιν τῆς ἀποφάσεως ταύτης.

Προσωρινῶς καὶ μέχρι τῆς οἰκοδομῆς τοῦ νέου Μουσείου, ὅπου μέλλει νὰ μεταφερθῆ, ἐξακολουθεῖ ὑφισταμένη καὶ ἡ μικρὰ ἀρχαιολογικὴ συλλογὴ τοῦ Ἁγίου Γεωργίου. Ἡ συλλογὴ αὕτη, στεγαζομένη ἐν μέρει μὲν εἰς ἓν δωμάτιον τοῦ Ἐφορείου, ἐν μέρει δὲ ἐντὸς τοῦ κτηρίου τοῦ Ἁγίου Γεωργίου, περιλαμβάνει ἀγγεῖα προϊστορικά, γλυπτὰ καὶ ἐπιγραφὰς ῥωμαϊκῶν, παλαιοχριστιανικῶν καὶ βυζαντινῶν χρόνων, μίαν συλλογὴν ἀξιόλογον βυζαντινῶν ἀγγείων, ἐν μέρος τοῦ μωσαϊκοῦ τῆς κόγχης τῆς Μητροπόλεως Σερρών, τὸν παλαιὸν ἄμβωνα τῆς Ἀχειροποιήτου, διάφορα μνημεῖα τουρκικὰ, κατὰ τὸ πλεῖστον ἐπιτύμβια κ. ἄ.

Παραλλήλως κατὰ τὴν τελευταίαν δεκαετίαν ἡ Ἐφορεία τῶν ἀρχαιοτήτων Μακεδονίας, περιλαμβάνουσα εἰς τὴν δικαιοδοσίαν τῆς καὶ τὴν Θράκην, ἔστρεψε τὴν προσοχὴν τῆς εἰς τὴν ὀργάνωσιν ἀρχαιολογικῶν συλλογῶν καὶ εἰς τὰ κυριώτερα ἐπαρχιακὰ κέντρα. Οὕτω μὲ ἐπικουρίαν τοπικῶν πόρων ἡ **Κοζάνη**, ἡ **Καστοριά** καὶ ἡ **Ἔδεσσα** ἀπέκτησαν εὐπροσώπους συλλογὰς. Εἰς τὴν **Βέροιαν** — σημαντικώτατον ἀρχαιολογικὸν κέντρον — ἀτυχῶς αἱ φροντίδες τῆς ἀρχαιολογικῆς ὑπηρεσίας δὲν εὔρον τὴν δέουσαν ἐνίσχυσιν τῶν τοπικῶν ἀρχῶν. Ἐλπίζεται ὁμως ὅτι σύντομα καὶ ἐκεῖ αἱ ἀρχαιότητες θὰ εὔρουν τὴν κατάλληλον στέγην.

Εἰς τὰς **Σέρρας** αἱ ἀρχαιότητες στεγαζόνται προσωρινῶς εἰς τὸ κτήριον τοῦ γυμνασίου ἀρρένων. Ἐκεῖ ἐσχάτως μετεκομίσθησαν καὶ τινὰ εὐρήματα ἐξ Ἀμφιπόλεως.

Μικραὶ συλλογαὶ ἰδρύθησαν ἐπίσης εἰς **Κομοτινὴν** καὶ **Μαρώνειαν**. Ἡ **Καβάλα** ἐξάλλου ἀπέκτησε διὰ φροντίδων τοῦ ἐπιμελητοῦ ἀρχαιοτήτων κ. Μπακαλάκη¹⁾ ἀξιόλογον Μουσεῖον, στεγασθὲν εἰς εὐρύχωρον κτήριο, τὸ ὅποιον παρεχώρησεν ὁ Δήμος Καβάλας, ὅστις μάλιστα κατέβαλε καὶ τὰς δαπάνας τῆς καταλλήλου διασκευῆς. Εἰς τὸ νέον τοῦτο Μουσεῖον, ὅπου σημειωτέον συστεγάζεται καὶ ἡ δημοτικὴ βιβλιοθήκη, κατετέθησαν καὶ τὰ εὐρήματα τῶν ἀνασκαφῶν τῶν Φιλίππων τῆς Γαλλικῆς ἀρχαιολογικῆς σχολῆς τῶν Ἀθηνῶν. Ἡ **Θάσος** τέλος κατὰ τὸ 1933 ἀπέκτησε νέον εὐπρόσωπον, ἄνετον καὶ ἀπὸ πάσης ἀπόψεως κατάλληλον μουσειακὸν κτήριο, κτισθὲν ἐπὶ τῇ βάσει σχεδίων τοῦ Γάλλου ἀρχιτέκτονος κ. H. Ducoux.

Ἐθνολογικὸν Μουσεῖον Κοζάνης

Ἡ ἴδρυσις « Ἐθνολογικοῦ Μουσείου » ἐν Κοζάνῃ ὀφείλεται ἀποκλειστικῶς εἰς τὸν ἔνθερον πατριώτην κ. Νικόλαον Μ. Μαλούταν, συνταξιούχον καθηγητὴν τῶν θρησκευτικῶν, ὅστις ἐπὶ τοῦ Μακεδονικοῦ ἀγῶνος εἶχε προσφέρει πολυτίμους ὑπηρεσίας εἰς τὴν Πατρίδα.

1. Ἀπὸ τοῦ 1935 ἡ Καβάλα ὤρισθη ἔξωρα τακτικοῦ ἐπιμελητοῦ ἀρχαιοτήτων, διορισθέντος πρώτου τοιοῦτου τοῦ κ. Γ. Μπακαλάκη. Διὰ τοῦ Ἀναγκ. ὁμοῦ 1947/1939 ἡ Καβάλα ἀπετέλεσεν ἰδίαν ἀρχαιολογικὴν περιφέρειαν, μὴ ἐξαρτωμένη πλέον ἐκ τῆς Ἐφορείας Ἀρχαιοτήτων Θεσσαλονίκης.

Ὁ κ. Ν. Μαλούτας διὰ τῆς ἀπὸ 9ης Δεκεμβρίου τοῦ 1934 « δωρεᾶς ἐν ζωῇ » ἐδῶρσεν τὴν παρὰ τὴν ὁδὸν Ἰωνος Δραγούμη ἰδιόκτητον ἐν Κοζάνῃ οἰκίαν του μετὰ κήπου καὶ αὐλῆς, ἀξίας 200 000 δραχμῶν εἰς τὸν Δῆμον Κοζάνης ὑπὸ τὸν ὄρον ὅπως μετὰ τὸν θάνατον αὐτοῦ καὶ τῆς συζύγου του, τὴν χρησιμοποίησιν ὁ Δῆμος δι' ἐθνικοῦ σκοποῦς καὶ δὴ « πρὸς ἐγκατάστασιν ἐν αὐτῇ τοῦ Δημοτικοῦ Ἐθνικοῦ Μουσείου καὶ τῆς Δημοτικῆς Βιβλιοθήκης εἰς μνήμην τοῦ ἀειμνήστου ἐθνικοῦ ἡρώος Παύλου Μελά, ὁ ὁποῖος κατὰ Ἰούλιον τοῦ 1904 διέμεινεν κρυπτόμενος ἐν τῇ οἰκίᾳ ταύτῃ ἐπὶ ἐξαήμερον ».

Ὁ κ. Ν. Μαλούτας κατήρτισεν ἤδη συλλογὴν ἐξ ἐξήκοντα πέντε εἰκόνων — φωτογραφιῶν τῶν κυριωτέρων ἀνδρῶν, οἵτινες ἔδρασαν κατὰ τὸν Μακεδονικὸν ἀγῶνα ἀπὸ τοῦ 1904 μέχρι τοῦ 1908.

Δ'. ΔΙΑΦΟΡΑ ΑΛΛΑ ΙΔΡΥΜΑΤΑ

Πανεπιστήμιον Θεσσαλονίκης

Δὲν πρόκειται ἐνταῦθα, 14 ἔτη μετὰ τὴν λειτουργίαν του, νὰ χαιρετίσωμεν τὴν ἴδρυσιν τοῦ ἐθνικοῦ τούτου ἰδρύματος, οὐδὲ νὰ ἐξάρωμεν τὴν ἐθνικὴν αὐτοῦ ἀποστολὴν. Ἀπλῶς ἐπιθυμοῦμεν νὰ κάμωμεν προσεκτικούς τοὺς ἀναγνώστας μας εἰς τὸ ὑπὸ τοῦ Πανεπιστημίου τὸ 1937 ἐκδοθὲν τεύχος: Τὸ Πανεπιστήμιον Θεσσαλονίκης 1926-1936 (Κεντρικὸν Ἴδρυμα καὶ Παραρτήματα), ἐξ οὗ ἐμφαίνεται τὸ κατὰ τὴν πρώτην δεκαετίαν ἐπιτελεσθὲν ἔργον αὐτοῦ. Ὁ προσεκτικὸς ἀναγνώστης θὰ παρατηρήσῃ ὅτι εἰς τὸ μικρὸν αὐτὸ διάστημα, μὲ τὰ σχετικῶς ὀλίγα οἰκονομικὰ μέσα, τὰ ὁποῖα διέθετε τὸ Πανεπιστήμιον, ἐπέτελεσε ἄρκετὰ μεγάλων ἔργων: Συνεπλήρωθη τοῦτο σὺν τῷ χρόνῳ διὰ τῆς ἰδρύσεως καὶ ἄλλων Σχολῶν ἐκτὸς τῆς ἀρχικῶς λειτουργούσης Φιλοσοφικῆς Σχολῆς, τούτέστιν τῆς τῶν Φυσικῶν καὶ Μαθηματικῶν, τῆς τῶν Νομικῶν καὶ Οἰκονομικῶν ἐπιστημῶν καὶ τῆς Γεωπονικῆς καὶ Δασολογικῆς. Ἰδρύθησαν καὶ ὀργανώθησαν ἐργαστήρια, σπουδαστήρια, πανεπιστημιακὴ βιβλιοθήκη, Γυμναστήριον, Λέσχη Φοιτητῶν, Πειραματικὸν Σχολεῖον, Ἀγρόκτημα, Πανεπιστημιακὰ δάση Πετρουλίου καὶ Χολομώντος κλπ., ὅλα ἔργα μιᾶς δεκαετίας. Τὸ τεύχος κοσμοῦν 48 εἰκόνες ἐντὸς τοῦ κειμένου, τρεῖς παρένθετοι καὶ δύο πίνακες.

Ἡ ἑξακοσιοστὴ ἐπέτειος τῆς Ἐξαβίβλου τοῦ Ἀρμενοπούλου

Περὶ τὰ μέσα τοῦ ἸΔ' αἰῶνος ἠκμασεν, ὡς γνωστὸν, ἐν Βυζαντίῳ καὶ εἶτα ἐν Θεσσαλονίκῃ ὁ Κωνσταντῖνος Ἀρμενόπουλος (1320-1380), γόνος εὐγενοῦς οἰκογενείας (ὁ πατὴρ αὐτοῦ κατεῖχε τὸ μέγα αὐλικὸν ἀξίωμα τοῦ κουροπαλάτου) συγγενεῶν μητρόθεν πρὸς τὸν αὐτοκράτορα Ἰωάννην τὸν Καντακουζηνόν. Ἔτυχεν ἐξαιρετικῆς διὰ τοὺς χρόνους ἐκείνους μορφώσεως, θεολογικῆς καὶ νομικῆς, ἔχων δὲ φυσικὰ χαρίσματα καὶ ἐπικτήτους ἱκανότητας κατέλαβε νέος ἔτι ἀνώτατα πολιτικὰ καὶ δικαστικὰ ἀξιώματα. Ἀφ' οὗ ἐχρημάτισεν ἐπὶ τινὰ ἔτη ἀντικίησωρ, δηλονότι καθηγητῆς τοῦ δικαίου, διεδέξατο ὡς κουροπαλάτης τὸν πατέρα αὐτοῦ, εἶτα δ' ἐγένετο ἀνώτατος ἄρχων καὶ μέγας νομοφύλαξ ἐν Θεσσαλονίκῃ, ἔνθα καὶ διεκρίθη ὄχι μόνον ὡς διοικητικὸς καὶ δικαστικὸς λειτουργός, ἀλλὰ καὶ ὡς πολυγράφος συγγραφεύς. Ἐκ τῶν συγγραμμάτων αὐτοῦ σπουδαιότατον ὑπῆρξεν — οὐχὶ κυρίως διὰ τὴν ἐσωτερικὴν του ἀξίαν, ἥτις ἠμφεσβητήθη ὑπὸ ἡμετέρων τε καὶ ξένων, ἀλλὰ διότι ἐχρησίμευσεν ὡς γραπτὸς νόμος τῶν Ἑλλήνων κατὰ τοὺς σκληροὺς τῆς δουλείας

χρόνους καὶ μέχρι σήμερον — ἡ λεγομένη 'Εξάβιβλος (ἢ Πρόχειρον νόμων), περιέχουσα περίληψιν τῶν Βασιλικῶν, τοῦ μεγάλου τούτου νομοθετήματος τῆς μακεδονικῆς δυναστείας, καὶ ἄλλων βυζαντινῶν νομοθετικῶν διατάξεων. Πότε ἀκριβῶς ἐγράφη καὶ ἐδημοσιεύθη ἡ 'Εξάβιβλος τοῦ 'Αρμενοπούλου δὲν εἶναι γνωστόν. Ὡς χρόνος δημοσιεύσεως αὐτῆς φέρεται συνήθως τὸ ἔτος 1345, ὥστε ἐν βραχεὶ χρόνῳ συμπληροῦνται ἕξ ὅλοι αἰῶνες ἀφ' ὅτου κατηρτίσθη ὑπὸ τοῦ ἄρχοντος καὶ δικαστοῦ τῆς Θεσσαλονίκης ἡ νομικὴ συλλογὴ, ἣτις ἐρρύθμισε τὰς κατὰ τὸ δίκαιον σχέσεις καὶ τὰς διαφορὰς τῶν Ἑλλήνων μετὰ τὴν Ἄλωσιν.

Ταῦτα ἔχων ὑπ' ὄψει ὁ τακτικὸς καθηγητὴς τοῦ δικαίου ἐν τῷ Πανεπιστημίῳ τῆς Θεσσαλονίκης κ. Περικλῆς Βιζουκίδης εἰσηγήθη κατὰ τὸ λήξαν ἔτος, ὅπως ἡ Σχολὴ τῶν Νομικῶν καὶ Οἰκονομικῶν Ἐπιστημῶν μελετήσῃ ἀπὸ τοῦδε τὸ ζήτημα τοῦ ἑορτασμοῦ τῆς Ἑξακοσιετηρίδος τῆς Ἑξάβιβλου, ἵνα ὑπάρχῃ ὁ ἀπαιτούμενος καιρὸς πρὸς προπαρασκευὴν μεγαλοπρεποῦς κατὰ τὸ δυνατόν πανηγυρισμοῦ τοῦ σπουδαίου γεγονότος, δι' ἐκδόσεως εἰδικῶν ἀναμνηστικῶν ἐπιστημονικῶν ἔργων ἢ καὶ διὰ συγκροτήσεως διεθνοῦς δικαιοϊστορικοῦ συνεδρίου, καθότι ἡ 'Εξάβιβλος ἐγένετο — καὶ ἐν τῇ Ἑσπερίᾳ, ἀντικείμενον ἐπιστημονικῶν ἐρευνῶν, μετεφράσθη δὲ ἐκεῖ κατὰ τοὺς τελευταίους αἰῶνας, ὄχι μόνον εἰς τὴν λατινικὴν, ἀλλὰ καὶ εἰς πλείστας ἄλλας γλώσσας. Ἐνθυμούμεθα ὅτι ὁ καθηγητὴς Βιζουκίδης πρὸ δεκαετίας εἶχεν εἰσηγηθῆ ἐπίσης τὸν πανελλήνιον ἢ καὶ διεθνῆ ἐν Θεσσαλονικῇ πανηγυρισμὸν ἄλλου σπουδαίου γεγονότος, δηλαδὴ τῆς συμπληρώσεως δέκα τεσσάρων αἰῶνων ἀπὸ τῆς δημοσιεύσεως τῆς Ἰουστινιανείου νομοθεσίας, ἀλλ' ἀτυχῶς ἢ πρότασις ἐκείνη δὲν ἔτυχε τῆς δεούσης προσοχῆς ἐκ μέρους τῶν τότε ἀποτελοῦντων τὴν Νομικὴν Σχολὴν τοῦ Πανεπιστημίου Θεσσαλονίκης καθηγητῶν. Ἡ ἐπέτειος τοῦ μεγάλου ἐκείνου γεγονότος ἐωρτάσθη οὐχ ἦττον διὰ συγκεντρώσεως παντοδαπῶν σοφῶν ἐν Ρώμῃ, δι' ἐπιστημονικῶν ἀνακοινώσεων καὶ διαλέξεων ἐν διαφόροις γλώσσαις καὶ δι' ἐκδόσεως πανηγυρικῶν τόμων ὑπὸ τοῦ ἐν Ρώμῃ Καθολικοῦ Πανεπιστημίου «*Del Sacro Cuore*» καὶ ὑπὸ τῆς Νομικῆς Σχολῆς τοῦ Πανεπιστημίου τῆς Παβίας.

Εὐτυχῶς οἱ σήμερον ἀποτελοῦντες τὴν Σχολὴν τῶν Νομικῶν καὶ Οἰκονομικῶν τοῦ Πανεπιστημίου τῆς Θεσσαλονίκης διακεκριμένοι ἐπιστήμονες, κατανόησαντες ἀμέσως τὴν σημασίαν τῆς γενομένης εἰσηγήσεως, ἀπεδέχθησαν ἀσμένως καὶ παμψηφεί τὴν ὑποβληθεῖσαν πρότασιν περὶ ἑορτασμοῦ τῆς ἑξακοσιετηρίδος τῆς Ἑξάβιβλου τοῦ Ἄρμενοπούλου, καὶ ὥρισεν ἡ Σχολὴ τετραμελῆ ἐπιτροπὴν ἀποτελουμένην ἐκ τῶν καθηγητῶν τοῦ ἀστικοῦ δικαίου Γρηγορίου Κασσιμάτη, Παναγιώτου Ζέπου καὶ Κίμωνος Σούρα, ὑπὸ τὴν Προεδρίαν τοῦ καθηγητοῦ Περικλέους Βιζουκίδου, ἵνα προβῇ εἰς τὰς ἀναγκαίας προκαταρκτικὰς ἐνεργείας καὶ ὑποβάλλῃ ἐν καιρῷ εἰς τὴν Σχολὴν καὶ εἶτα εἰς τὴν Σύγκλητον καὶ εἰς τὴν Ἐθνικὴν Κυβέρνησιν σχέδιον περὶ τοῦ καταλληλοτέρου τρόπου τοῦ πανηγυρισμοῦ τῆς Ἑξακοσιετηρίδος. Ὁμοίαι εἰσηγήσεις ἐγένετο κατόπιν ὑπὸ τοῦ καθηγητοῦ Βιζουκίδου καὶ εἰς τὴν Σύγκλητον τοῦ Πανεπιστημίου, ἢ ὅποια ἐν τῇ τελευταίᾳ συνεδρίᾳ τοῦ λήξαντος πανεπιστημιακοῦ ἔτους ἀπεδέξατο ὡσαύτως παμψηφεί τὴν γενομένην πρότασιν, ἐγκρίνασα τὰς ὑπὸ τῆς εἰρημένης Σχολῆς ληφθείσας ἀποφάσεις.

Εὐχαρίστως ἀγγέλλομεν ὅτι ἡ μνημονευθεῖσα ἐπιτροπεία συνήλθεν ἤδη πρὸ τινος χρόνου καὶ ἔλαβεν ὠρισμένας ἀποφάσεις. Ὁ πανηγυρισμὸς τῆς Ἑξακοσιετηρίδος τῆς Ἑξάβιβλου τοῦ Ἄρμενοπούλου θὰ εἶναι ἴσως τὸ πρῶτον ἐν

Ἑλλάδι, μετὰ τὴν λήξιν τοῦ πολέμου, σημαντικὸν ἐπιστημονικὸν γεγονός καὶ θ' ἀποτελέσῃ οἶονεϊ τὴν πρώτην ἐπίσημον ἐμφάνισιν τοῦ Πανεπιστημίου τῆς Θεσσαλονίκης ἐνώπιον τοῦ διεθνοῦς ἐπιστημονικοῦ κόσμου. Εὐχόμεθα εἰλικρινῶς πλήρη τοῦ ὠραίου ἔργου ἐπιτυχίαν καὶ ἐλπίζομεν ὅτι θὰ ἐπιτευχθῇ ἐπὶ τῇ προκειμένῃ εὐκαιρίᾳ καὶ ἡ ἀπό ἐτῶν ὑπὸ τοῦ καθηγητοῦ Βιζουκίδου σχεδιαζομένη ἐλληνικὴ κριτικὴ ἔκδοσις τῆς Ἑξαβίβλου, λαμβανομένων ὑπ' ὄψιν καὶ τῶν μὴ χρησιμοποιηθέντων μέχρι τοῦδε χειρογράφων τοῦ Ἁγίου Ὁρους.

Λαϊκὸν Πανεπιστήμιον

Κατὰ τὸ ἔτος 1940 ἐλειτούργησεν ἐν Θεσσαλονίκῃ διὰ πρώτην φοράν « Λαϊκὸν Πανεπιστήμιον » πρωτοβουλίᾳ τοῦ Προέδρου τῆς Εὐξείνου Λέσχης κ. Θεοφυλ. Θεοφυλάκτου, ἰατροῦ, καὶ τῶν καθηγητῶν τοῦ Πανεπιστημίου κ. κ. Δ. Καββάδα, Στ. Κυριακίδου, Μ. Μαραβελάκη, Α. Σιγάλα καὶ Χ. Γαρδίκας. Τὸν σκοπὸν καὶ τὴν σημασίαν τοῦ Λαϊκοῦ Πανεπιστημίου ἐξέθεσεν ἐν τῇ Εἰσηγήσει του κατὰ τὰ ἐγκαίνια τῆς 18ης Φεβρουαρίου ὁ καθηγητὴς κ. Α. Σιγάλας. Ὡς κύριον σκοπὸν τοῦ Λ. Π. ἔθεσεν οὗτος τὸν μορφωτικόν. Τὸ Λ. Π. δηλαδὴ δὲν θὰ περιορισθῇ μόνον εἰς τὴν μετάδοσιν γνώσεων, ἀλλὰ θὰ ἐπιδιώξῃ κυρίως νὰ καταστήσῃ τοὺς παρακολουθοῦντας τὴν ἐργασίαν του ἱκανοὺς νὰ ἔλθουν εἰς προσωπικὴν οὕτως εἰπεῖν σχέσιν μὲ τὸν περιβάλλοντα αὐτοὺς πολιτισμόν, νὰ τοὺς θέσῃ εἰς ἓνα ὄργανικὸν σύνδεσμον μὲ τὴν πνευματικὴν ζωὴν τοῦ ἔθνους καὶ μὲ τὴν διὰ μέσου τῶν αἰῶνων ἐξέλιξιν αὐτοῦ, νὰ τῶν δείξῃ ὅτι εἶναι μέλη μιᾶς οἰκογενείας ἐξελισσομένης ἐντὸς ἐνός πολιτισμοῦ χιλιᾶδων ἐτῶν, εἰς τὴν ἀνάπτυσιν τοῦ ὁποίου ἔχει ὑποχρέωσιν νὰ συντελέσῃ ἕκαστος κατὰ τὸν ἰδικόν του τρόπον καὶ χαρακτῆρα. Γενικώτερον ἐπιδιώκει τὸ Λ. Π. νὰ γνωρίσουν οἱ παρακολουθοῦντες αὐτὸ ἀπὸ πάσης ἀπόψεως καλύτερον τὴν χώραν μας.

Κατὰ τὸ παρελθὸν ἔτος ἐγένοντο ὑπὸ καθηγητῶν τοῦ Πανεπιστημίου σειραὶ τινες μαθημάτων ἐκλαϊκευμένης ἐπιστήμης, τὰ θέματα τῶν ὁποίων ἐλήφθησαν ἀπὸ διαφόρους θεωρητικὰς καὶ ἐφηρμοσμένας ἐπιστήμας, τὰ ἐξῆς: Ἡ χρησιμότης τοῦ δάσους, Μαθήματα δύο, 18 καὶ 20 Φεβρουαρίου, ὑπὸ τοῦ Πρυτάνεως κ. Α. Οἰκονομοπούλου. Ἐκλεκτὰ κεφάλαια ἐκ τῆς ἐπιστήμης τῆς Γεωλογίας, Μαθήματα τρία, 22, 29 Φεβρ. καὶ 7 Μαρτίου, ὑπὸ τοῦ κ. Μ. Μαραβελάκη. Δημοτικὰ Τραγούδια, Μαθήματα τρία, 24 Φεβρ., 2 καὶ 16 Μαρτίου, ὑπὸ τοῦ κ. Στ. Κυριακίδου. Περὶ τῆς Ἑλληνικῆς Ἐπαναστάσεως τοῦ 1821, Μαθήματα δύο, 27 Φεβρ. καὶ 5 Μαρτίου, ὑπὸ τοῦ κ. Ι. Βογιατζίδου. Κληρονομικότης (Βοτανικῆ), Μαθήματα τρία, 12, 16, 23 Μαρτίου, ὑπὸ τοῦ κ. Δ. Καββάδα, Ἀντιπρυτάνεως. Ἐκλεκτὰ κεφάλαια ἐκ τῆς Ὀρυκτολογίας, Μαθήματα τρία, 14, 21, 28 Μαρτίου, ὑπὸ τοῦ κ. Χ. Γαρδίκας. Γένεσις τῆς γραφῆς, προέλευσις καὶ ἐξέλιξις τῆς Ἑλληνικῆς γραφῆς, Μαθήματα τρία, 23, 30 Μαρτίου καὶ 6 Ἀπριλίου, ὑπὸ τοῦ κ. Α. Σιγάλα. Ἐκλεκτὰ κεφάλαια ἐκ τοῦ Οἰκογενειακοῦ Δικαίου, Μαθήματα δύο, 2 καὶ 4 Ἀπριλίου, ὑπὸ τοῦ κ. Χ. Φραγκίστα.

Ἡ εἴσοδος ἦτο ἐλευθέρη. Ἡ παρακολούθησις τῶν μαθημάτων τούτων ὑπερέβη πᾶσαν προσδοκίαν. Ἡ μεγάλη αἴθουσα τῆς Εὐξείνου Λέσχης μὲ τὰ ὑπερδιακόσια καθίσματα ἦτο πάντοτε πλήρης. Κατὰ τὸ τρέχον ἔτος 1940/41 ἐπρόκειτο νὰ διοργανωθῇ τὸ Λ. Π. ἀκόμη καλύτερον τῇ συμμετοχῇ καὶ πολλῶν ἄλλων καθηγητῶν τοῦ Πανεπιστημίου, οἱ ὅποιοι προθύμως ἐδέχθησαν νὰ διδά-

ξουν δωρεάν, ἐπρόκειτο δὲ νὰ προσαρμοσθῇ ἀκόμη περισσότερο πρὸς τὸν μορφωτικὸν τοῦ σκοπὸν. Ὅπως καὶ πολλὰ ἄλλα ἔργα εἰρήνης καὶ πολιτισμοῦ, οὕτω καὶ ἡ λειτουργία τοῦ Λ. Π. ἔνεκα τοῦ πολέμου διεκόπη πρὸς τὸ παρόν.

Ἡ εἰσήγησις τοῦ κ. Α. Σιγάλα περὶ τῆς ἱστορίας τοῦ σκοποῦ καὶ τῆς σημασίας τοῦ Λ. Π. ἐδημοσιεύθη εἰς τὸ περιοδικὸν «Μῆνες», τεύχ. Σεπτεμβρίου 1940, σελ. 3-7.

Μακεδονικὴ Φιλεκπαιδευτικὴ Ἀδελφότης

Ὁ σκοπὸς καὶ τὸ ἔργον αὐτῆς.— Ἡ Μ. Φ. Α. ἰδρύθη τὸν Ἰούλιον τοῦ 1871 ἐν Κων)πόλει ἀπὸ τοὺς Μακεδόνας Στέφανον Νούκαν ἐκ Δάφνης, Κωνστ. Θωμαΐδην ἐκ Βλάτσης καὶ Μητροπολίτην Νικαίας Ἰωαννίκιον ἐκ Ῥοδοχωρίου, μὲ σκοπὸν νὰ ἐνισχύσῃ καὶ προαγάγῃ τὴν ἑλλην. παιδείαν ἐν Μακεδονίᾳ, ἰδίᾳ δὲ εἰς τὴν Δυτικὴν Μακεδονίαν, ἐξ ἧς καὶ κατήγοντο.

Πρὸς τὸν σκοπὸν τοῦτον ἡ Ἀδελφότης συνέλεξε σεβαστὸν χρηματικὸν ποσὸν ἐξ εἰσφορῶν καὶ δωρεῶν καὶ ἀνήγειρε τὸ μεγαλοπρεπὲς τριώροφον Γυμνάσιον καὶ Οἰκοτροφεῖον ἐν Τσοτυλίῳ, ὅπερ ἤρξατο λειτουργοῦν τὸν Ὀκτώβριον τοῦ 1873. Χάρις δὲ εἰς τὴν ἐνδεδεχθῆ παρακολούθησιν καὶ ἄμεσον φροντίδα τῆς Ἀδελφότητος διὰ τὴν καλὴν λειτουργίαν τοῦ Γυμνασίου καὶ τὴν οὕτω κτιθεῖσαν ἀρίστην φήμην διὰ τὴν ἀρτίαν μόρφωσιν τῶν φοιτῶντων ἐξ ὄλων τῶν μερῶν τῆς ἄλλοτε δούλης καὶ ἐλευθέρως Ἑλλάδος, μαθητῶν, ταχέως τὸ Γυμνάσιον τοῦτο κατέστη ὀνομαστότατον.

Ἡ Ἀδελφότης διὰ τῶν Ἐκπαιδευτηρίων αὐτῆς ἐν Τσοτυλίῳ προσέφερε μεγίστας ὑπηρεσίας οὐ μόνον ἀπὸ ἐκπαιδευτικῆς, ἀλλὰ καὶ ἀπὸ ἐθνικῆς ἀπόψεως, διότι ἐν τῷ Γυμνασίῳ ἐγαλουχοῦντο συνεχῶς οἱ μαθηταὶ εἰς τὰ νάματα τῆς ἐλευθερίας καὶ ἐν αὐτῷ ἐσφυρηλατίσθησαν τὰ εὐγενέστερα ἰδανικὰ καὶ ἡ ἰδέα τῆς ἀπελευθερώσεως τῆς Μακεδονίας, καθ' ὅτι ἡ Ἀδελφότης, ὡς ἄλλη Φιλικὴ Ἐταιρεία, εἰργάζετο καὶ ἔδρα καὶ ἀπὸ τῆς πλευρᾶς ταύτης ἀφανῶς.

Μετὰ τὸ 1913 ἡ διοίκησις καὶ ἡ λειτουργία τοῦ Γυμνασίου καὶ Οἰκοτροφείου περιήλθεν εἰς τὴν Ἑλληνικὴν Κυβέρνησιν.

Τὸ 1924 ἡ Ἀδελφότης μετέφερε τὴν ἔδραν αὐτῆς εἰς Θεσσαλονίκην, συνεχίζουσα ἐκ τοῦ σύγγυς τὸ ἐκπαιδευτικὸν αὐτῆς ἔργον ὑπὲρ τοῦ Γυμνασίου Τσοτυλίου καὶ τῶν ἄλλων σχολείων τῆς Μακεδονίας. Οὕτω τὸ 1928 προσέφερε δραχμὰς ἑκατὸν ὀγδοήκοντα χιλιάδας (180.000) διὰ τὴν ἀνέγερσιν τοῦ νέου διδακτηρίου ἐν Τσοτυλίῳ. Ἀπὸ τοῦ 1931, πλὴν τοῦ Γυμνασίου Τσοτυλίου, ἐνισχύει διὰ σχολικῶν ὀργάνων ἐποπτικῆς διδασκαλίας καὶ πάντα τὰ σχολεῖα τῆς Μακεδονίας, εἰσάγει δὲ δαπάναις αὐτῆς ὡς ὑποτρόφους εἰς τὸ Γυμνάσιον καὶ Οἰκοτροφεῖον Τσοτυλίου ἀριστεύοντας πτωχοὺς μαθητὰς πρὸς ἀποπεράτωσιν τῶν σπουδῶν αὐτῶν.

Ἡ Μακεδον. Φιλεκπαιδ. Ἀδελφότης, ἐκτὸς τοῦ ἐκπαιδευτικοῦ αὐτῆς σκοποῦ, ἴδρυσεν τὸ 1932 ἐν Θεσσαλονίκῃ καὶ Λαογραφικὸν Μουσεῖον, ἐπὶ τῷ σκοπῷ τῆς συγκεντρώσεως καὶ διαφυλάξεως ὄλου τοῦ λαογραφικοῦ πλοῦτου τῆς Μακεδονίας, Θράκης καὶ Ἠπείρου ἧτοι ἐνδυμασίας, διάφορα ἀντικείμενα λαϊκῆς τέχνης, κεντήματα, ἔθιμα, τραγούδια, παροιμίας, λαϊκὰς παραδόσεις κ. τ. τ. καὶ πρὸς τοῦτο ἤρξατο δραστηρίως περισυλλέγουσα τὰ πολυτίμα ταῦτα κειμήλια, ἅτινα σὺν τῷ χρόνῳ ἐξαφανίζονται καὶ ἐκτοπίζονται.

Ἦδη συνεκέντρωσε πολυτίμους καὶ μεγάλης ἀξίας ἐνδυμασίας Μακεδονίας καὶ Ἠπείρου τῶν κάτωθι περιφερειῶν αὐτῶν: 1) Αὐγερινοῦ, τύπος

ένδυμασ ας νύφης, ὑπάνδρου καὶ γραίας καὶ μιᾶς ἀνδρικήσ 2) Βελβενδοῦ, 3) Βλάτσης, 4) Ἄγ. Παρασκευῆσ, 5) Βεντζίων, 6) Γρεβενῶν, 7) Γιδᾶ, 8) Ζελόβου, 9) Ἰωαννίνων, 10) Κονίτσης, 11) Καστορίας, 12) Ἐπισκοπῆσ, 13) Κρόκκου, 14) Χασίων, 15) 16) Πυλαίας καὶ πολλῶν ἄλλων περιφερειῶν. Ὡσαύτως πλεῖστα ἀντικείμενα λαϊκῆσ τέχνης, κεντήματα, πρωτογόνους λυχνίας, μελανοδοχεῖα, παλάσκεσ, ποτήρια ἐξ ἀργύρου κεντημένα, μικρά δισκάρια ἀργυρᾶ, κοχλιάρια ξύλινα κεντημένα, φλογέρας ποιμενικᾶσ κεντημένασ καὶ πολλὰ ἄλλα ἀντικείμενα, ἅτινα συνδέονται μὲ τὴν ζωὴν τοῦ χωρικοῦ, τὴν λαϊκὴν παράδοσιν καὶ τὴν ἱστορίαν τοῦ τόπου.

I. ΤΑΡΗΣ

Σημ. Διὰ τὴν ἱστορίαν καὶ τὴν δρᾶσιν τῆσ «Μακεδονικῆσ Ἐκπαιδευτικῆσ Ἑταιρείασ» θὰ γράψωμεν εἰς τὸν προσεχῆ τόμον, διότι μέχρι τοῦδε δὲν μᾶσ ἀπεστάλη ὑπὸ ἀρμοδιῶν σχετικῶν σημείωμα.

Λυκείον Ἑλληνίδων Θεσσαλονίκης

Σχεδὸν ταυτόχρονοσ τῆσ ἰδρύσεωσ τῆσ «Ἑταιρείασ Μακεδονικῶν Σπουδῶν» ἦτο καὶ ἡ τῆσ τοῦ «Λυκείου Ἑλληνίδων Θεσσαλονίκης», τοῦ ὁποίου ὁ σκοπὸσ εἶναι παρεμφερῆσ τοῦ τῆσ Ε.Μ.Σ. ἦτοι: Ἡ ἀναγέννησισ καὶ διατήρησισ τῶν Ἑλληνικῶν ἐθίμων καὶ παραδόσεωσ καὶ τῆσ ἐν γένει ἐθνικῆσ μασ ζωῆσ. Ἡ κοινωνικὴ μόρφωσισ διὰ τῆσ ὀργανώσεωσ φιλολογικῶν συγκεντρώσεωσ, διαλέξεωσ, ἐθνικῶν ἐορτῶν, χορῶν καὶ δεξιώσεωσ. Ἡ ἀνάπτυξισ τοῦ καλλιτεχνικοῦ αἰσθήματοσ διὰ τῆσ ἐνθαρρύνσεωσ πάσης πρωτοτύπου Ἑλληνικῆσ καλλιτεχνικῆσ ἐργασίας. Ἡ μέριμνα διὰ τὴν πνευματικὴν ἐν γένει πρόδοσ τῆσ Ἑλληνίδοσ.

Τὸ Διοικητικὸν Συμβούλιον ἐπέδειξε κατὰ τὸ πρῶτον ἔτοσ τῆσ ἰδρύσεωσ τοῦ ἐξαιρετικὴν δρᾶσιν. Διωργάνωσε σειρὰν διαλέξεωσ καὶ ὁμιλιῶν μορφωτικοῦ, ἱατρικοῦ καὶ γενικοῦ περιεχομένου, σειρὰν μαθημάτων διὰ τὴν μετάδοσιν ἱατρικῶν γνώσεωσ, συγκεντρώσεισ καὶ διαλέξεισ κλπ. Ἰδίωσ ὠφέλιμοσ ἀπέβη ἡ ἐξάσκησισ μελῶν τοῦ σωματείου τούτου εἰς τὸ ἐπάγγελμα τῆσ νοσοκόμου, οὕτω δὲ εὐρέθη παρεσκευασμένον τὸ τμήμα τοῦτο διὰ τὴν περίθαλψιν τῶν γενναίων μασ τραυματιῶν. Σήμερον ἡ ὁμάσ τῶν ἐθελοντῶν κυανοσταύρων ἀδελφῶν ἀριθμεῖ εἰκοσιπέντε, αἵτινεσ προσφέρουν ὑπηρεσίασ εἰς τὴν πατρίδα μασ. Διὰ τοῦ ψυχαγωγικοῦ τμήματοσ — μουσικῆ, ἀπαγγελία τραγουδιῶν καὶ εὐθύμων διηγημάτων — καταβάλλει τὸ σωματεῖον τοῦτο προσπαθείασ, ἵνα καὶ διὰ τοῦ τρόπου τούτου ἀνακουφίση τοὺσ τραυματίας μασ εἰς τὰ διάφορα νοσοκομεῖα τῆσ Θεσσαλονίκης.

ΤΑ ΑΠΟ ΤΗΣ ΙΔΡΥΣΕΩΣ ΤΗΣ ΕΤΑΙΡΕΙΑΣ ΠΕΠΡΑΓΜΕΝΑ ΜΕΧΡΙ ΤΕΛΟΥΣ ΤΟΥ 1940

Τὴν 29ην Ἀπριλίου 1939 συνήλθον ἐν τῇ αἰθούσῃ τῆς Δημοτικῆς Βιβλιοθήκῃς Θεσσαλονίκῃς ἐπίλεκτα μέλη τῆς κοινωρίας, καθηγηταὶ τοῦ Πανεπιστημίου καὶ τῶν Γυμνασίων, ἐπιστήμονες, ἔμποροι καὶ βιομηχανοὶ, οἵτινες, κατόπιν καταλλήλου εἰσηγήσεως τοῦ καθηγητοῦ κ. Ἀντωνίου Σιγάλα, λαβόντες ὑπ' ὄψιν ὅτι ἐπιβάλλεται ἡ ἴδρυσις ἐν Θεσσαλονίκῃ εἰδικοῦ Σωματείου, σκοπὸν ἔχοντος τὴν ὑποβοήθησιν τῆς ἐρεῦνης τῆς ἱστορίας τῆς Μακεδονίας ὡς καὶ τὴν ἀνάπτυξιν τῆς ἐν γένει πνευματικῆς ζωῆς τοῦ τμήματος τούτου τῆς Ἑλλάδος, ἀπεφάσισαν τὴν ἴδρυσιν τῆς «ΕΤΑΙΡΕΙΑΣ ΜΑΚΕΔΟΝΙΚΩΝ ΣΠΟΥΔΩΝ». Συγχρόνως ἀνεγνώσθη καὶ ἐνεκρίθη τὸ Καταστατικὸν τῆς Ἐταιρείας, ἐξελέγη δὲ ἐπιτροπὴ ἐκ τῶν κ. κ. Ἀντ. Σιγάλα, καθηγητοῦ τοῦ Πανεπιστημίου Θεσσαλονίκῃς, Ἀλ. Λέτσα, γεωπόνου, Δ. Μισυρλῆ, γεν. ἐπιθεωρητοῦ Μέσης Ἐκπαιδεύσεως, Δ. Χατζοπούλου, βιομηχάνου, Ἰ. Βασδραβέλλη, τμηματάρχου Ἐλευθέρας Ζώνης, Γ. Τσιστοπούλου, μέλους Διοικούσης Ἐπιτροπῆς τοῦ Δήμου καὶ Ἀπ. Βακαλοπούλου, καθηγητοῦ Γυμνασίου, εἰς ἣν ἀνειτέθη ἡ προσωρινὴ διοίκησις τοῦ Σωματείου, ἡ φροντὶς πρὸς ἔγκρισιν τοῦ Καταστατικοῦ ὑπὸ τῶν δικαστικῶν ἀρχῶν καὶ ἡ πρόσκλησις Γενικῆς Συνελεύσεως πρὸς διενέργειαν ἀρχαιρεσιῶν.

Τὴν 7ην Ἰουνίου 1939 συνήλθον οἱ ἴδρυται τῆς Ἐταιρείας, μετὰ δὲ τὴν ἀνακοίνωσιν ὑπὸ τοῦ προεδρεύοντος κ. Ἀντωνίου Σιγάλα τῆς νομίμου ἐγκρίσεως τοῦ Καταστατικοῦ, ἐγένετο ἡ ἐκλογή τῶν μελῶν τοῦ Α' Διοικητικοῦ Συμβουλίου, ἀποτελεσθέντος ἐκ τῶν κ. κ. Κων)τίνου Μερκουρίου, Δημάρχου Θεσσαλονίκῃς, Ἀντ. Σιγάλα, καθηγητοῦ Πανεπιστημίου, Ἀλ. Λέτσα, γεωπόνου, Γ. Τσιστοπούλου, μέλους Διοικούσης Ἐπιτροπῆς τοῦ Δήμου, Στ. Κυριακίδου, καθηγητοῦ Πανεπιστημίου, Ἰ. Βασδραβέλλη, τμηματάρχου Ἐλευθέρας Ζώνης, Δ. Μισυρλῆ, γεν. ἐπιθεωρητοῦ Μέσης Ἐκπαιδεύσεως, Κωνστ. Μικροῦ, γυμνασιάρχου καὶ Χαρ. Λέκα, δικηγόρου καὶ διευθυντοῦ τοῦ Ἐπαγγελματικοῦ καὶ Βιοτεχνικοῦ Ἐπιμελητηρίου Θεσσαλονίκῃς. Μέλη τῆς Ἐξελεγκτικῆς Ἐπιτροπῆς ἐξελέγησαν οἱ κ. κ. Ι. Τάρης, ὑποδιευθυντῆς τῆς Ἐμπορικῆς Τραπεζῆς, Δ. Τσολέκας, ἔμπορος καὶ Κ. Γκαρίπης, ἔμπορος.

Τὴν 14ην Ἰουνίου 1939 συνήλθον τὰ μέλη τοῦ Διοικητικοῦ Συμβουλίου καὶ προέβησαν εἰς τὸν καταρτισμὸν τοῦ Προεδρείου, ἀποτελεσθέντος ἐκ τῶν κ. κ. Κ. Μερκουρίου, ὡς προέδρου, Ἀντ. Σιγάλα, ὡς ἀντιπροέδρου, Ἀλ. Λέτσα, ὡς γεν. γραμματέως, Ἰ. Βασδραβέλλη, ὡς ταμίου, Γ. Τσιστο-

πούλου, ὡς ἐφόρου, καὶ Στ. Κυριακίδου, Δ. Μισυρλῆ, Κ. Μικροῦ καὶ Χαρ. Λέκα, ὡς μελῶν. Κατὰ τὴν αὐτὴν συνεδρείαν ἐξελέγησαν ἐπιτιμα μέλη τῆς Ἑταιρείας ὁ παναγιώτατος Μητροπολίτης Θεσσαλονίκης κ. Γεννάδιος καὶ ὁ Ὑπουργὸς Γενικὸς Διοικητῆς Μακεδονίας κ. Γεώργιος Κυρίμης.

Μετὰ τὸν καταρτισμὸν τοῦ Προεδρείου ἀπεφασίσθη νὰ ὑποβληθῇ ἡ παράκλησις, ὅπως ἀποσταλῇ πρὸς τοὺς ἐκπαιδευτικούς λειτουργοὺς τῆς Μακεδονίας ἐκ μέρους τῶν κ. κ. Γεν. Ἐπιθεωρητῶν τῆς Μέσης καὶ Στοιχειώδους Ἐκπαιδεύσεως ἐγκύκλιος ἐπεξηγηματικὴ τῶν ἐπιδιώξεων τῆς Ἑταιρείας καὶ παραινετικὴ πρὸς ὕλικὴν καὶ ἠθικὴν ἐνίσχυσιν αὐτῆς. Ἐπίσης ἀπεφασίσθη νὰ σταλοῦν ἀναλόγου περιεχομένου ἐπιστολαὶ εἰς τοὺς Σεβ. Μητροπολίτας, τοὺς κ.κ. Δημάρχους καὶ Κοινοτάρχας τῆς Μακεδονίας, εἰς τὰς Ἱερὰς Μονὰς τοῦ Ἁγίου Ὁρους καὶ πρὸς πολλοὺς ἐν Ἀθήναις ἐγκατεστημένους Μακεδόνας, ὡς καὶ εἰς καθηγητὰς τῶν Πανεπιστημίων Θεσσαλονίκης καὶ Ἀθηνῶν, Ἀκαδημαϊκοὺς καὶ λοιποὺς διακεκριμένους λογίους τῆς Ἑλλάδος καὶ τοῦ ἔξωτερικοῦ.

Κατὰ τὴν συνεδρείαν τῆς 29ης Σεπτεμβρίου 1939 ὁ ἀντιπρόεδρος κ. Ἄντ. Σιγάλας ὠμίλησε περὶ τῆς ἐπικειμένης ἐνάρξεως τῆς ἐκτυπώσεως τοῦ περιοδικοῦ τῆς Ἑταιρείας καὶ περὶ τῆς ἀνάγκης τῆς ἐξευρέσεως τῶν ἀναγκαίων χρημάτων. Ὁ γεν. γραμματεὺς κ. Ἀλ. Λέτσας ὑπόσχεται νὰ ἐνεργήσῃ τὰ δέοντα, ὥστε νὰ περιέλθουν εἰς τὴν Ἑταιρείαν αἱ ὑπερτεσσαράκοντα χιλιάδες δραχμῶν, αἵτινες συνέλεγαν πρὸ ἐτῶν πρὸς συγγραφὴν τῆς ἱστορίας τῆς Μακεδονίας καὶ τεθῆ οὕτως ἡ οἰκονομικὴ βάσις τῆς ἐκδόσεως τοῦ περιοδικοῦ τῆς Ἑταιρείας, ὡς εἶχεν ἤδη ἀναγγεῖλει εἰς τὴν Γενικὴν Συνέλευσιν. Καὶ πράγματι μετ' ὀλίγον περιῆλθεν εἰς τὴν Ἑταιρείαν τὸ ποσὸν τῶν δραχμῶν 41.870. Πρὸς τὸν αὐτὸν σκοπὸν, προτάσει τοῦ ἰδίου, ἀπεφασίσθη νὰ σταλοῦν ἐπιστολαὶ εἰς τὰς Τραπεζὰς καὶ εἰς διαφόρους οἰκονομικοὺς ὀργανισμοὺς τῆς Θεσσαλονίκης, δι' ὧν νὰ ζητηθῇ ἡ ὕλικὴ ἐνίσχυσις τῆς Ἑταιρείας.

Κατὰ τὴν συνεδρείαν τῆς 20ῆς Ἰανουαρίου 1940 ὁ ταμίης τῆς Ἑταιρείας κ. Ἰ. Βασδραβέλλης ἐπρότεινε τὴν διοργάνωσιν διαλέξεων ἐκ μέρους τῆς Ἑταιρείας εἰς τὴν Θεσσαλονίκην, ὃ δὲ κ. Α. Σιγάλας εἰς τὰς ἐπαρχίας τῆς Μακεδονίας, ἀφ' ἑνὸς μὲν διὰ νὰ γνωσθοῦν εἰς τοὺς Μακεδόνας οἱ σκοποὶ καὶ αἱ ἐπιδιώξεις αὐτῆς, καὶ ἀφ' ἑτέρου διὰ νὰ ἔλθῃ ἡ Ἑταιρεία εἰς πνευματικὴν ἐπαφὴν μὲ τὸν μακεδονικὸν λαόν. Ἡ πρότασις ἐγένετο ὁμοθυμῶς δεκτὴ καὶ ἀνετέθη εἰς τὸν γεν. γραμματέα τῆς Ἑταιρείας κ. Ἀλ. Λέτσαν νὰ δώσῃ τὴν πρώτην διάλεξιν μὲ θέμα: «*Οἱ σκοποὶ καὶ αἱ ἐπιδιώξεις τῆς Ἑταιρείας τῶν Μακεδονικῶν Σπουδῶν*». Συγχρόνως ἀπεφασίσθη νὰ παρακληθῇ ἡ Σύγκλητος τοῦ Πανεπιστημίου ὅπως παραχωρήσῃ τὴν αἴθουσαν τοῦ Ἀμφιθεάτρου διὰ τὰς διαλέξεις τῆς Ἑταιρείας.

Κατὰ τὴν ἰδίαν συνεδρείαν ἀπεφασίσθη ἡ ἐν καιρῷ μετάφρασις τῶν καλυτέρων ξένων συγγραμμάτων τῶν περὶ τῶν Μακεδόνων βασιλέων Φιλίππου καὶ Ἀλεξάνδρου τοῦ Μεγάλου καὶ περὶ τῆς Μακεδονίας ἐν γένει.

Κατὰ τὴν συνεδρείαν τῆς 6ης Μαρτίου 1940 ὁ ἀντιπρόεδρος τῆς Ἑταιρείας κ. Ἄντ. Σιγάλας ἀνέγνωσε κατάλογον θεμάτων μακεδονικοῦ ἐνδιαφέροντος, ἐφ' ὧν ἡ Ἑταιρεία νὰ προκηρύξῃ διαγωνισμοὺς πρὸς συγγραφὴν σχετικῶν πραγματειῶν, τῶν ἐπάθλων διδομένων ὑπὸ Δήμων καὶ ἄλλων νομικῶν προσώπων δημοσίου ἢ ἰδιωτικοῦ δικαίου, ὡς καὶ εὐπόρων ἰδιωτῶν. Ἡ πρότασις ἐγένετο ἀποδεκτὴ καὶ ἀνετέθη εἰς τοὺς κ. κ. Ἄντ. Σιγάλα, Ἀλ. Λέτσαν καὶ Ἰ. Βασδραβέλλην, ἐφεξῆς ἀποτελοῦντας τὴν Ἐκτελεστικὴν Ἐπιτροπὴν, νὰ ἔλθουν εἰς συνεννόησιν μὲ τοὺς χορηγητὰς τῶν ἐπάθλων, πρὸς ἐξασφάλισιν τῶν ἀναγκαίων χρηματικῶν ποσῶν, μετὰ τὴν ὁποίαν νὰ γίνῃ ἡ σχετικὴ προκήρυξις. Ταῦτοχρόνως ὁ κ. Ἀλ. Λέτσαν ἀνεκοίνωσεν ὅτι ὁ Μακεδὼν κ. Γ. Βασιλειάδης, ἐργολάβος δημοσίων ἔργων καὶ τέως ἀξιωματικὸς τοῦ Ἑλλ. Στρατοῦ, εἶναι διατεθειμένος νὰ προσφέρῃ δοχ. 20.000 διὰ τὴν βράβευσιν μελέτης ἀφορώσης εἰς τοὺς ἀγῶνας τῶν Μακεδόνων ὑπὲρ τῆς ἀνεξαρτησίας των. Ὁ κ. Βασιλειάδης ἐπραγματοποίησε κατόπιν τὴν ὑπόσχασίν του ταύτην, καταθέσας παρὰ τῆ Ἐθνικῆ Τραπεζῇ τὸ ποσὸν τῶν 20.000 δραχμῶν. Ἡ προκήρυξις τοῦ ὑπὸ τοῦ ἀθλοθέτου ἐκλεγέντος θέματος ἐγένετο ἤδη. Εἰς τὴν ἰδίαν συνεδρείαν ἐνεκρίθη ἡ εἰς τὸ ἐξωτερικὸν παραγγελία φωτογραφιῶν κειμένων ἀναφερομένων εἰς τὴν ἱστορίαν τῆς Μακεδονίας ἐν γένει καὶ ἰδιαιτέρως εἰς τὴν τῆς Θεσσαλονίκης.

Ἐπίσης ἀπεφασίσθη ὀριστικῶς ἡ ἔναρξις τῆς ἐκδόσεως τοῦ περιοδικοῦ τῆς Ἑταιρείας καὶ ἄλλων δημοσιευμάτων καὶ ἀνετέθη ἡ ὅλη σχετικὴ φροντίς εἰς τὴν Ἐκτελεστικὴν Ἐπιτροπὴν.

Τὴν 1ην Μαρτίου 1940, εἰς τὴν αἴθουσαν τοῦ Ἀμφιθεάτρου τοῦ Πανεπιστημίου, εὐγενῶς χορηγηθεῖσαν ὑπὸ τῆς Συγκλήτου, πρὸς ἣν ἐκφράζονται αἱ εὐχαριστίαι τῆς Ἑταιρείας καὶ ἀπὸ τῆς θέσεως ταύτης, ἐδόθη ἡ πρώτη διάλεξις τῆς Ἑταιρείας μὲ εἰσηγητὰς τοὺς κ.κ. Κ. Μερκουρίου, πρόεδρον καὶ Ἄντ. Σιγάλα, ἀντιπρόεδρον, καὶ μὲ ὁμιλητὴν τὸν κ. Ἀλ. Λέτσαν, γεν. γραμματέα. Ἐνώπιον τῶν ἐκκλησιαστικῶν, διοικητικῶν καὶ στρατιωτικῶν ἀρχῶν τῆς Θεσσαλονίκης καὶ πολυπληθοῦς ἀκροατηρίου ὁ ὁμιλητὴς ἀνέπτυξε τὸ θέμα του « Οἱ σκοποὶ καὶ αἱ ἐπιδιώξεις τῆς Ἑταιρείας τῶν Μακεδονικῶν Σπουδῶν » καὶ κατέληξε ζητήσας τὴν ἠθικὴν καὶ ὑλικὴν ἐνίσχυσιν ὅλων τῶν Μακεδόνων διὰ νὰ δυνηθῇ ἡ Ἑταιρεία νὰ φέρῃ εἰς πέρας τὸ ἐθνικόν, πνευματικόν καὶ ἐκπολιτιστικόν αὐτῆς ἔργον.

Τὴν 18ην Μαρτίου 1940 ἐδόθη ἡ δευτέρα διάλεξις τῆς Ἑταιρείας, ἐπίσης ἐν τῷ ἀμφιθεάτρῳ τοῦ Πανεπιστημίου, μὲ ὁμιλητὴν τὸν κ. Μάξ. Μαραβελάκιν, καθηγητὴν τοῦ Πανεπιστημίου Θεσσαλονίκης, καὶ μὲ θέμα « Ἡ μορφολογία τῆς Μακεδονίας ».

Τὴν 14ην Ἀπριλίου 1940 μετέβησαν εἰς Φλώριναν ὁ ἀντιπρόεδρος τῆς Ἑταιρείας κ. Ἀντ. Σιγάλας καὶ ὁ γεν. γραμματεὺς αὐτῆς κ. Ἀλ. Λέτσας καὶ ἔδωσαν, εἰς τὴν αἴθουσαν τοῦ ἐκεῖ κινηματογράφου, ἐνώπιον τῶν ἀρχῶν καὶ πλείστων κατοίκων, τὴν πρώτην ἀνὰ τὰς ἐπαρχίας διάλεξιν τῆς Ἑταιρείας. Εἰσηγήθη ὁ κ. Σιγάλας, ἀναπτύξας τὴν ἐξάπλωσιν καὶ συμβολὴν τοῦ βιβλίου ἀνὰ τὸν ἑλληνικὸν κόσμον κατὰ τοὺς χρόνους τῆς δουλείας, καὶ ἀκολούθως ὁμιλήσεν ὁ κ. Λέτσας περὶ τῶν σκοπῶν καὶ ἐπιδιώξεων τῆς Ἑταιρείας. Μετὰ τὴν διάλεξιν συνεκεντρώθησαν ἐν τῷ Δημαρχεῖῳ Φλωρίνης ὁ κ. Νομαρχῶν, ὁ κ. Δήμαρχος καὶ ἀρκετοὶ πολῖται καὶ μετὰ τὴν ὑπὸ τῶν ἀντιπροσώπων τῆς Ἑταιρείας ἀνάπτυξιν τοῦ σκοποῦ τῆς συγκεντρώσεως, ἀπεφασίσθη ἡ ἴδρυσις τοῦ πρώτου ἐπαρχιακοῦ Παραρτήματος τῆς Ἑταιρείας, ἐκλεγείσης πενταμελοῦς ἐπιτροπῆς, ἣτις ἀντικατεστάθη βραδύτερον δι' ὀριστικῆς ἐπιτροπῆς ἐκ τῶν κ. κ. Σεβασμιωτάτου Μητροπολίτου, Νομάρχου, Δημάρχου, Γ. Μόδη καὶ Α. Καπουλίτσα.

Κατὰ τὴν συνεδρείαν τῆς 24ης Ἀπριλίου 1940 ἀπεφασίσθη ὑπὸ τῆς Ἑταιρείας ἡ ἔκδοσις τῆς ὑπὸ τῆς Ἀκαδημίας Ἀθηνῶν βραβευθείσης ἐργασίας τοῦ κ. Ἰ. Βασδραβέλλη, ὑπὸ τὸν τίτλον: «*Οἱ Μακεδόνες εἰς τοὺς ὑπὲρ τῆς ἀνεξαρτησίας ἀγῶνας (1796 - 1832)*». Ἡ ἐργασία αὕτη, ἀποτελοῦσα τὸν 1ον ἀριθμὸν τῆς «*Μακεδονικῆς Βιβλιοθήκης*» τῆς Ἑταιρείας, ἐξεδόθη ἡδη καὶ ἐτέθη εἰς κυκλοφορίαν.

Τὴν 5ην Μαΐου 1940 μετέβησαν εἰς Κοζάνην οἱ κ. κ. Ἀντ. Σιγάλας καὶ Ἀλ. Λέτσας, τοῦ τρίτου μέλους τῆς ἀποστολῆς κ. Κ. Μικροῦ λόγῳ ἀσθενείας παρεμποδισθέντος, διὰ νὰ ἐπικοινωνήσουν ἐκ μέρους τῆς Ἑταιρείας μετὰ τὸν λαὸν τῆς πόλεως ταύτης. Ὁμιλήσεν κατὰ πρῶτον ὁ κ. Ἀντ. Σιγάλας, περὶ τῆς πνευματικῆς ζωῆς τῶν Κοινοτήτων ἐν Μακεδονίᾳ ἐπὶ τουρκοκρατίας, ἐξάρας τὴν σημασίαν τῆς Βιβλιοθήκης τῆς Κοζάνης, ἣτις ἀπετέλεσεν ἀπὸ ἑκατοντάδων ἐτῶν τηλαυγῆ φάρον τῆς Λ. Μακεδονίας, κατόπιν δὲ ὁ κ. Λέτσας, ὁμιλήσας περὶ τοῦ Ἑλληνισμοῦ τῆς Μακεδονίας καὶ ζητήσας ἀμέριστον τὴν συνδρομὴν τοῦ λαοῦ τῆς Κοζάνης διὰ τὴν ἐπιτυχίαν τοῦ ἐθνικοῦ καὶ ἐκπολιτιστικοῦ ἔργου τῆς Ἑταιρείας. Ἀκολούθως ἐγένετο σύσκεψις ἐν τῷ Δημοτικῷ μεγάρῳ μεταξὺ τῶν ἀντιπροσώπων τῆς Ἑταιρείας καὶ τοῦ κ. Δημάρχου καὶ ἄλλων μελῶν τῆς κοινωνίας τῆς Κοζάνης καὶ ἀπεφασίσθη ἡ ἴδρυσις Παραρτήματος τῆς Ἑταιρείας, ἐκλεγείσης πενταμελοῦς προσωρινῆς Ἐπιτροπῆς τὴν 7ην Ὀκτωβρίου ἐξελέγη ἡ ὀριστικὴ Ἐπιτροπὴ, ἀποτελεσθεῖσα ἐκ τῶν κ. κ. Χαρισίου Γκοβεδάρου, δημάρχου, Ἰω. Νάτσινα, προέδρου τοῦ δικηγορικοῦ συλλόγου Κοζάνης, Λαζάρου Δημοξένου, Κ. Βέλλιου καὶ Α. Κλειδῆ. Ὁ κ. Δήμαρχος Κοζάνης ἀνήγγειλεν εἰς τοὺς ἐκπροσώπους τῆς Ἑταιρείας τὴν ἔγκρισιν ὑπὸ τοῦ ὑπουργείου τῶν Ἐσωτερικῶν δρχ. 10.000, τὰς ὁποίας ἐψήφισε τὸ Δημοτικὸν Συμβούλιον διὰ τὴν ἐνίσχυσιν τῆς Ἑταιρείας.

Τὴν 19ην Μαΐου 1940 μετέβησαν εἰς Καστορίαν οἱ κ. κ. Ἄντ. Σιγάλας, Ἄλ. Λέτσας καὶ Ἰ. Βασδραβέλλης. Μετὰ τὴν εἰσήγησιν τοῦ κ. Α. Σιγάλα ὠμίλησεν ὁ κ. Ἰ. Βασδραβέλλης « Περὶ τῆς προεπαναστατικῆς δράσεως τῶν Μακεδόνων καὶ περὶ τῶν ἀδελφῶν Ἑμμανουήλ », κατόπιν δὲ ὁ κ. Λέτσας περὶ τῶν σκοπῶν καὶ ἐπιδιώξεων τῆς Ἑταιρείας. Ἐπηκολούθησεν ὀλιγόλεπτος ὁμιλία τοῦ Σεβ. Μητροπολίτου Καστορίας κ. Νικηφόρου, εὐλόγησαντος τὴν ἰδρυσιν τῆς Ἑταιρείας τῶν Μακεδονικῶν Σπουδῶν καὶ ἐξάραντος τὴν σημασίαν τῆς πνευματικῆς αὐτῆς ἐκστρατείας ἀνὰ τὰς ἐπαρχίας τῆς Μακεδονίας. Ἀκολουθῶς συνῆλθον εἰς τὸ Δημοικὸν μέγαρον ὁ σεβασμιώτατος Μητροπολίτης, ὁ κ. Ἐπαρχος, ὁ κ. Δήμαρχος καὶ πολλοὶ Καστοριεῖς καὶ μετὰ ἀνάπτυξιν τοῦ σκοποῦ τῆς συγκεντρώσεως ὑπὸ τῶν ἀντιπροσώπων τῆς Ἑταιρείας, ἀπεφασίσθη ἡ ἰδρυσις Παραρτήματος αὐτῆς ἐν Καστορίᾳ, ἐξελέγη δὲ καὶ προσωρινὴ ἐκτελεστικὴ ἐπιτροπὴ. Μετὰ τὴν σχετικὴν προεργασίαν ἐξελέγη ἡ ὀριστικὴ ἐπιτροπὴ ἐκ τῶν κ. κ. καθηγητῶν Κ. Πηχιῶν, Π. Τσαμίση, Ἰω. Κοτσίδη, Χρ. Καραγκούνη καὶ Κ. Κοφινᾶ.

Τὴν ἐπομένην, 20ὴν Μαΐου 1940, μετέβησαν εἰς Ὁρεστικὸν Ἄργος οἱ κ. κ. Ἄ. Σιγάλας καὶ Ἄλ. Λέτσας καὶ μετὰ ὁμιλίας τῶν εἰς συγκέντρωσιν τῶν πολιτῶν ἀπεφασίσθη ἡ ἰδρυσις Παραρτήματος τῆς Ἑταιρείας καὶ ἐκεῖ, τελικῶς ὅμως συνεχωνεύθη τὸ Παράρτημα τοῦτο εἰς τὸ τῆς Καστορίας.

Τὴν ἐπομένην, 21 Μαΐου 1940, μετέβησαν εἰς Βογατσικὸν οἱ κ. κ. Ἄντ. Σιγάλας καὶ Ἄλ. Λέτσας καὶ εἰς συγκεντρώσεις πολιτῶν ἀνέπτυξαν τοὺς σκοποὺς καὶ τὰς ἐπιδιώξεις τῆς Ἑταιρείας, ζητήσαντες τὴν ἐνίσχυσιν τῶν Βογατσιωτῶν.

Κατὰ τὴν συνεδρείαν τῆς 29ης Μαΐου 1940 ἐνεκρίθη ὁ κανονισμὸς τῶν ἐπαρχιακῶν Παραρτημάτων τῆς Ἑταιρείας καὶ ἀπεφασίσθη ἡ ἀποστολὴ ἀντιτύπων αὐτοῦ εἰς τὰ ἰδρυθέντα Παραρτήματα. Ταυτοχρόνως ἐξελέγησαν ἐπίτιμα μέλη τῆς Ἑταιρείας οἱ Μακεδόνες καθηγηταὶ καὶ ἀκαδημαῖκοι κ.κ. Γ. Σωτηριάδης καὶ Ἄντ. Κεραμόπουλλος, διὰ τὴν ἐν γένει συμβολὴν τῶν εἰς τὴν ἐπιστήμην καὶ τὸ ἐπιδειχθὲν διὰ τὴν Μακεδονίαν ἐνδιαφέρον.

Τὴν 16ην Ἰουνίου 1940 οἱ κ. κ. Ἄντ. Σιγάλας, Ἄλ. Λέτσας καὶ Ἰ. Βασδραβέλλης ἀποφάσει τοῦ Δ. Συμβουλίου μετέβησαν εἰς Βέροϊαν καὶ εἰς συγκέντρωσιν ἐν τῷ Δημαρχεῖῳ ὠμίλησαν περὶ τῶν σκοπῶν καὶ ἐπιδιώξεων τῆς Ἑταιρείας, μεθ' ἧς ἰδρύθη Παράρτημα καὶ ἐξελέγη πενταμελὴς προσωρινὴ ἐπιτροπὴ ἐκ τῶν κ. κ. Δημάρχου Βεροίας Γεωργίου Γουδῆ, Ἀθ. Αὐξεντίου, Ἰ. Παπαδάκη, Κων. Ἀλεξιάδου, Α. Πολυμένη, Γ. Πολυζωΐδου, Ματθ. Νιτσιώτα καὶ Κων. Τσαρπαλῆ.

Μετὰ μεσημβρίαν τῆς ἰδίας ἡμέρας οἱ αὐτοὶ ἀντιπρόσωποι ἔφθασαν εἰς Νάουσαν καὶ εἰς συγκέντρωσιν ἐν τῷ Δημαρχεῖῳ ἀνέπτυξαν τοὺς σκοποὺς καὶ τὰς ἐπιδιώξεις τῆς Ἑταιρείας. Ἐπηκολούθησεν ἡ ἰδρυσις Παραρτήματος καὶ ἡ ἐκλογή προσωρινῆς ἐπιτροπῆς ἐκ τῶν κ. κ. Δημάρχου

Κ. Κούλη, Κ. Χατζηγηγοριάδη, Κ. Χατζημαλούση, Κ. Λιναρά, Θ. Λαναρά, Θ. Γκιουλέκα καὶ Ἄριστ. Πλάτσουκα. Κατὰ τὴν συνεδρείαν ταύτην οἱ ἀντιπρόσωποι τῆς Ἑταιρείας ἀνεκοίνωσαν ἀπόφασιν τοῦ Συμβουλίου περὶ καθιερώσεως ἑθνικῆς ἑορτῆς ἐν Ναούσῃ, εἰς ἀνάμνησιν τῆς καταστροφῆς τῆς πόλεως ταύτης κατὰ τὴν ἐπανάστασιν τοῦ Βερμίου καὶ τῆς Ναούσης.

Τὴν ἐπομένην, 17ην Ἰουνίου 1940, οἱ ἴδιοι ἐπεσκέφθησαν τὴν Ἐδεσσαν καὶ μετὰ σύντομον εἰσήγησιν τοῦ κ. Ἄ. Σιγάλα ὠμίλησεν ὁ κ. Ἰ. Βασδραβέλλης ἐν τῇ αἰθούσῃ τοῦ κινηματογράφου περὶ τῆς συμβολῆς τῶν Μακεδόνων εἰς τὸν ἀγῶνα τῆς ἀνεξαρτησίας. Κατόπιν ἐγένετο σύσκεψις, καθ' ἣν ἐξήγησαν τοὺς σκοποὺς αὐτῆς οἱ ἀντιπρόσωποι τῆς Ἑταιρείας καὶ ἐζήτησαν τὴν ἐνίσχυσιν τοῦ λαοῦ τῆς Ἐδέσσης. Ἰδρύθη ἀμέσως Παραρτήματα καὶ ἐξελέγη προσωρινὴ ἐπιτροπὴ ἐκ τοῦ κ. Δημάρχου Κ. Σιβένα, τοῦ κ. Γυμνασιάρχου, τοῦ κ. Γ. Κομπρόζου καὶ ἄλλων.

Εἰς ὅλας τὰς ἐπαρχιακὰς πόλεις τῆς Μακεδονίας, εἰς ἃς μετέβησαν καὶ ὠμίλησαν οἱ ἀπεσταλμένοι τῆς Ἑταιρείας, ἐνδιεφέρθησαν οὗτοι καὶ διὰ τὴν ἴδρυσιν ἐν αὐταῖς Δημοτικῶν Βιβλιοθηκῶν, ὅπου αὐταὶ δὲν λειτουργοῦν, ὡς καὶ διὰ τὴν συμπλήρωσιν τῶν ἤδη λειτουργουσῶν τοιούτων, ἵνα ἀνταποκριθοῦν αὐταὶ ἐπωφελέστερον πρὸς τὴν ἀποστολήν των. Ὁ ἀντιπρόεδρος τῆς Ἑταιρείας κ. Α. Σιγάλας, ὅστις διωργάνωσε τὴν Δημοτικὴν Βιβλιοθήκην τῆς Θεσσαλονίκης, ἀνέπτυξε τὸν ὅλον ὄργανισμὸν τῶν Δημοτικῶν Βιβλιοθηκῶν καὶ ἐβεβαίωσε τὰ Παραρτήματα ὅτι θὰ παράσχῃ ὅλην τὴν συνδρομὴν του διὰ τὴν καλυτέραν διοργάνωσιν τῶν ἐπαρχιακῶν Δημοτικῶν Βιβλιοθηκῶν. Ἰδιαιτέρως δὲ διὰ τὴν πόλιν τῆς Φλωρίνης ἐτέθησαν αἱ βάσεις τῆς ἰδρύσεως τῆς Δημοτικῆς Βιβλιοθήκης, ὃ δὲ νῦν Νομάρχης κ. Χριστόπουλος ἀπεφάσισε νὰ στεγάσῃ αὐτὴν εἰς κατάλληλον αἶθουσαν τῆς Νομαρχίας.

Τὸ Δ. Συμβούλιον εἶχεν ἀποφασίσει, νὰ ἰδρῦσῃ συγχρόνως Παραρτήματα τῆς Ἑταιρείας καὶ ἀνὰ τὴν Ἀνατολικὴν Μακεδονίαν, κατόπιν μάλιστα προτάσεως τοῦ ἐκ Σερρών κ. Δ. Μισυρλῆ, ἐπρόκειτο νὰ ἀρχίσῃ ἡ ἴδρυσις αὐτῆ τῶν Παραρτημάτων ἀπὸ τὰς Σέρρας, διὰ λόγους ὅμως ἀνεξαρτήτους τῆς θελήσεως τῶν μελῶν τοῦ Δ. Συμβουλίου ἐματαιώθη ἡ ἐκεῖ μετάβασις τῶν προταθέντων μελῶν τοῦ Δ. Συμβουλίου.

Κατὰ τὴν συνεδρείαν τῆς 18ης Σεπτεμβρίου 1940 ἐξελέγη ἐπίτιμον μέλος τῆς Ἑταιρείας ὁ καθηγητὴς καὶ ἀκαδημαϊκὸς κ. Γ. Χατζιδάκις διὰ τὴν συμβολὴν του εἰς τὴν ἐπιστήμην καὶ διὰ τὸ ἐπιδειχθὲν διὰ τὴν Μακεδονίαν ἐπιστημονικὸν ἐνδιαφέρον. Ἔχον ὑπ' ὄψιν τὸ Δ. Συμβούλιον ὅτι διὰ τῆς εἰσπράξεως τῶν 41.870 δρ. ἐτέθη ἡ οικονομικὴ βᾶσις διὰ τὴν ἔκδοσιν τοῦ περιοδικοῦ τῆς Ἑταιρείας, ἀνεκήρυξεν ἐν τῇ ἰδίᾳ συνεδρείᾳ τὴν «Ἐπιτροπὴν συλλογῆς ἐράνων πρὸς συγγραφὴν ἱστορίας τῆς Μακεδονίας» εἰς Μέγαν Εὐεργέτην τῆς Ἑτ. Μακ. Σπουδῶν.

Τὴν 23ην Σεπτεμβρίου 1940 προσεφέρθη ὑπὸ μελῶν τῆς Ἑταιρείας γεῦμα πρὸς τιμὴν τοῦ ἐπιτίμου μέλους αὐτῆς κ. Ἄντ. Κεραμοπούλλου, εἰς τὸ ὁποῖον προσεκλήθησαν καὶ ἔλαβον μέρος ὁ Παν. Μητροπολίτης Θεσ/νίκης κ. Γεννάδιος, ὁ πρύτανης τοῦ Πανεπιστημίου κ. Οἰκονομόπουλος καὶ ὁ καθηγητῆς κ. Ν. Παπαδάκις. Κατὰ τὰ ἐπιδόρπια ὠμίλησεν ὁ γεν. γραμματεὺς τῆς Ἑταιρείας κ. Ἄλ. Λέτσας, ἐξηγήσας ὅτι τὸ τιμητικὸν ἐκεῖνο γεῦμα, δίδεται εἰς ἄνδρα πολλαχῶς διὰ τῶν ἐπιστημονικῶν καὶ ἐθνικῶν ἀγώνων του ἐξυψηρετήσαντα τὴν Μακεδονίαν καὶ διὰ τοῦτο δὲν ἀπέχει τῶν σκοπῶν τῆς Ἑταιρείας. Ἀπήντησεν ὁ κ. Κεραμόπουλλος, ἐξάρας τὴν σπουδαιότητα τῆς ἰδρύσεως τῆς Ἑταιρείας καὶ ἀπαριθμήσας τοὺς λόγους, διὰ τοὺς ὁποίους ὀφείλουν ὅλοι οἱ Μακεδόνες νὰ ἐργασθοῦν διὰ τὴν ἐπιτυχίαν τῶν σκοπῶν αὐτῆς.

Τὴν 26ην Σεπτεμβρίου 1940 ὁ κ. Κεραμόπουλλος ὠμίλησεν εἰς τὸ ἀμφιθέατρον τοῦ Πανεπιστημίου χάριν τῆς Ἑταιρείας. Μετὰ εἰσήγησιν τοῦ κ. Πρυτάνεως καὶ τοῦ γεν. γραμματέως κ. Ἄλ. Λέτσα, εὐχαριστήσαντος τὸν ὁμιλητὴν διὰ τὴν τιμὴν, τὴν ὁποίαν κάμνει πρὸς τὴν Ἑταιρείαν μετὰ τὴν ὁμιλίαν του, ὠμίλησεν ὁ κ. Κεραμόπουλλος ἀποδείξας δι' ἱστορικῶν δεδομένων ὅτι ἡ Μακεδονία ἀπὸ τῶν μυθικῶν ἀκόμη χρόνων ὑπῆρξε χώρα ἀκραιφνῶς ἑλληνική.

Κατὰ τὸ δεῦτερον δεκαήμερον τοῦ Ὀκτωβρίου, ἀποφάσει τοῦ Δ. Συμβουλίου, μετέβη ὁ κ. Ἰ. Βασδραβέλλης εἰς τὴν Κοζάνην, Καστορίαν καὶ Φλώριναν, ἵνα ἐπικοινωνήσῃ μετὰ τὰ Παραρτήματα τῆς Ἑταιρείας. Εἰς τὴν Κοζάνην ἐγένετο σύσκεψις τῶν ἰδρυτῶν τοῦ Παραρτήματος καὶ ἄλλων ἐπιλέκτων μελῶν τῆς κοινωνίας, μετὰ τὴν ὁποίαν ἐξελέγη ἡ ὀριστικὴ Ἐπιτροπὴ. Εἰς τὴν Καστορίαν ἐγένετο ἐπίσης σύσκεψις μετὰ τῆς ἐπιτοπίου Ἐπιτροπῆς τοῦ Παραρτήματος, εἰς τὴν ὁποίαν ἐξητάσθησαν διάφορα ζητήματα. Εἰς τὴν Φλώριναν ὁ κ. Βασδραβέλλης, εἰσηγουμένου τοῦ Σεβ. Μητροπολίτου Φλωρίνης κ. Βασιλείου, ὠμίλησε εἰς τὴν αἴθουσαν τῆς Οἰκοκυρικῆς Σχολῆς περὶ τῶν Μακεδόνων πρωτομαρτύρων τῆς Ἐπαναστάσεως καὶ περὶ τῶν Φιλικῶν.

Κατ' Ὀκτώβριον τοῦ 1940 ἐτέθη εἰς κυκλοφορίαν ὁ πρῶτος ἀριθμὸς τῆς Μακεδονικῆς Βιβλιοθήκης περιλαμβάνων τὸ ἔργον τοῦ κ. Ἰ. Βασδραβέλλη: «Οἱ Μακεδόνες εἰς τοὺς ὑπὲρ τῆς ἀνεξαρτησίας ἀγῶνας, 1796 - 1832». Ἐνῶ δὲ ἐχώρει πρὸς τὸ τέρας τῆς ἡ ἐκτύπωσης τοῦ παρόντος Α' τόμου τῶν «Μακεδονικῶν», ἀπεφασίσθη καὶ ἐτέθη εἰς ἐνέργειαν ἡ ἔκδοσις μελέτης τοῦ καθηγητοῦ τοῦ Πανεπιστημίου κ. Μ. Μαραβελάκη, ἣτις ἐκυκλοφόρησεν ἤδη ὡς 2ος ἀριθμὸς τῆς Μακεδονικῆς Βιβλιοθήκης καὶ ὑπὸ τὸν τίτλον «Μακροσεισμικὴ σπουδὴ τῶν σεισμῶν Κατερίνης».

Κατὰ τὸν ἴδιον μῆνα τὸ Δ. Συμβούλιον προέβη εἰς ἐκμίσθωσιν, εἰς τὸ κέντρον τῆς πόλεως Θεσσαλονίκης, τριῶν μεγάλων αἰθουσῶν πρὸς ἐγκατά-

στασιν τῶν γραφείων τῆς, ἴδρυσιν Μακεδονικῆς Βιβλιοθήκης καὶ ἐγκαίνιασιν ἐπιστημονικῶν ἀνακοινώσεων ἐπὶ θεμάτων μακεδονικοῦ ἐνδιαφέροντος. Ταῦτοχρόνως ἐμελετᾶτο ἡ ἐξακολούθησις τῶν διαλέξεων τῆς Ἑταιρείας εἰς τὴν Θεσσαλονίκην καὶ τὰς ἐπαρχίας καὶ ἡ ἴδρυσις Παραρτημάτων τῆς Ἑταιρείας καὶ ἐν τῇ Ἀνατολικῇ Μακεδονίᾳ. Δυστυχῶς ὅμως ἡ ἀπρόσκλητος δολοφονικὴ ἐπιδρομὴ τῆς Ἰταλίας κατὰ τῆς Ἑλλάδος ἀνέκοψε προσωρινῶς τὴν συνέχισιν τοῦ ἔργου τῆς Ἑταιρείας καὶ ἐματαίωσε τὴν λειτουργίαν τῶν γραφείων αὐτῆς, τὰ ὅποια ἐφιλοδόξει τὸ Διοικητικὸν Συμβούλιον νὰ ἀνυψώσῃ εἰς πραγματικὴν ἐθνικὴν καὶ πνευματικὴν ἐστίαν τοῦ μακεδονικοῦ λαοῦ. Τὴν εὐγενῆ αὐτὴν φιλοδοξίαν ἐπιφυλάσσει νὰ πραγματοποιήσῃ τὸ Διοικητικὸν Συμβούλιον τῆς Ἑταιρείας μετὰ τὴν ἀσφαλῆ καὶ περιλάμπρον νίκην τῶν ἑλληνικῶν ὀπλων.

Ἐν τούτοις ὁ πολεμικὸς σάλος δὲν ἀνέκοψε τελείως τὸ ἔργον τῆς Ἑταιρείας. Κατὰ τὸν παρελθόντα Νοέμβριον ἡ Ἑταιρεία ἔλαβεν ἔγγραφον τοῦ Γραφείου πνευματικῆς ἐπιστρατεύσεως τοῦ Ὑφυπουργείου Τύπου καὶ Τουρισμοῦ δι' οὗ ἐκαλεῖτο αὐτὴ νὰ διανείμῃ εἰς τὰ μέλη τῆς ἀντίγραφον ἐγκυκλίου τοῦ ἰδίου Ὑπουργείου περὶ τῆς πνευματικῆς ἐπιστρατεύσεως, ἵνα οὕτω διὰ τῶν μελῶν τῆς Ἑταιρείας συμβάλῃ εἰς τὴν σχετικὴν προσπάθειαν. Εἰς ἀπάντησιν ἡ Ἑταιρεία ἔστειλε τὸ ἀπὸ 3ης Ἰανουαρίου 1941 ἔγγραφον πρὸς τὸ Ὑπουργεῖον τοῦτο, ἐν τῷ ὁποίῳ ἐξιστορεῖται ἡ ἴδρυσις, οἱ σκοποὶ καὶ αἱ ἐπιδιώξεις, ὡς καὶ τὸ μέχρι τοῦδε ἐπιτελεσθὲν ἔργον αὐτῆς, συγχρόνως δὲ ζητεῖται ἡ ἄδεια τοῦ Ὑπουργείου νὰ θέσῃ καὶ ἡ Ἑταιρεία τὰς πνευματικὰς δυνάμεις τῆς εἰς τὴν ἐξυπηρέτησιν τῶν ἐπιδιώξεων, εἰς ἃς ἀποβλέπει ἡ πνευματικὴ ἐπιστρατεύσις τῆς χώρας. Θὰ εἶναι εὐτυχὴς ἡ Ἑταιρεία, ἐὰν τῆς δοθῇ ἡ αἰτηθεῖσα ἄδεια, ἵνα δυνηθῇ νὰ ἐξακολουθήσῃ τὸ ἔργον τῆς καὶ συμβάλῃ εἰς τὸν ὑπὲρ ὅλων ἀγῶνα τοῦ Ἔθνους μας, δεδομένου ἄλλως τε ὅτι οἱ σκοποὶ καὶ αἱ ἐπιδιώξεις αὐτῆς συμπίπτουν μὲ τὴν ἀποστολὴν τῆς πνευματικῆς ἐπιστρατεύσεως.

Ἡ Ἑταιρεία Μακεδονικῶν Σπουδῶν θεωρεῖ καθήκον αὐτῆς νὰ ἐκφράσῃ εὐκρινεῖς εὐχαριστίας :

Πρὸς τὸν Ὑπουργὸν Γενικὸν Διοικητὴν Μακεδονίας κ. Γεώργιον Κυρίμην διὰ τὴν θερμὴν αὐτοῦ ὑποστήριξιν καὶ τὴν ἐνίσχυσιν τοῦ ἔργου τῆς Ἑταιρείας.

Πρὸς τὸν Γενικὸν Γραμματέα τῆς Γενικῆς Διοικήσεως Μακεδονίας κ. Ἀλέξανδρον Καραθόδωρον διὰ τὸ ἀμέριστον αὐτοῦ ἐνδιαφέρον πρὸς προαγωγὴν τοῦ ἔργου τῆς Ἑταιρείας.

Πρὸς τὸν κ. Δήμαρχον καὶ τὴν Διοικοῦσαν Ἐπιτροπὴν τοῦ Δήμου Θεσσαλονίκης διὰ τὰς πρὸς τὴν Ἑταιρείαν ἐπιχορηγήσεις καὶ τὴν διάθεσιν τῶν Γραφείων τῆς Δημοτικῆς Βιβλιοθήκης διὰ τὴν στέγασιν τῆς Ἑταιρείας.

Πρὸς τὸν κ. Πρύτανιν, τὴν Σύγκλητον καὶ τὸ Πρυτανικὸν Συμβούλιον τοῦ Πανεπιστημίου διὰ τὰς χρηματικὰς εἰσφορὰς καὶ διὰ τὴν παραχώρησιν τοῦ ἀμφιθεάτρου τοῦ Πανεπιστημίου διὰ διαλέξεις τῆς Ἑταιρείας.

Πρὸς ὄλους τοὺς κ. κ. Εὐεργέτας καὶ Δωρητάς, οἱ ὅποιοι διὰ τῶν χρηματικῶν αὐτῶν εἰσφορῶν παρέσχον εἰς τὴν Ἑταιρείαν τὰ ὑλικά μέσα διὰ τὴν πραγματοποίησιν τοῦ μέχρι τοῦδε ὑπ' αὐτῆς συντελεσθέντος ἔργου.

Ἰδιαιτέρως ἐκφράζομεν τὴν εὐγνωμοσύνην μας πρὸς ὄλους ἐκείνους, οἱ ὅποιοι τόσον ἀφιλοκερδῶς προσέφερον τὴν πνευματικὴν αὐτῶν συνεργασίαν καὶ διὰ τῶν μελετῶν αὐτῶν συνέβαλον εἰς τὴν ἔκδοσιν τοῦ πρώτου τούτου τόμου. Δὲν ἀμφιβάλλομεν ὅτι καὶ εἰς τὸ μέλλον θὰ ἔχωμεν ἀμέριστον τὴν ὑποστήριξίν των, βέβαιοι ὄντες ὅτι καὶ διὰ τοῦ τρόπου τούτου προσφέρουν ἐθνικὰς ὑπηρεσίας εἰς τὴν Μακεδονίαν καὶ τὴν Πατρίδα μας γενικῶς.

Ἐπιγραπῆτω ὡσαύτως εἰς ἡμᾶς νὰ ἐκφράσωμεν τὰς εὐχαριστίας μας πρὸς τὴν Ἐφημερίδα Θεσσαλονίκης « Νέαν Ἀλήθειαν », ἡ ὁποία μετὰ πολλοῦ ἐνδιαφέροντος παρηκολούθησε τὸ ἔργον τῆς Ἑταιρείας καὶ διὰ διαφόρων τῆς δημοσιευμάτων ὑπεστήριξε καὶ ἐβοήθησε τοῦτο.

Ἐν Θεσσαλονίῃ, Δεκέμβριος 1940.

Ὁ Πρόεδρος

ΚΩΝΣΤΑΝΤΙΝΟΣ ΜΕΡΚΟΥΡΙΟΥ

Ὁ Γεν. Γραμματεὺς

ΑΛΕΞΑΝΔΡΟΣ ΛΕΤΣΑΣ

ΠΑΡΑΡΤΗΜΑ ΕΠΑΡΧΙΑΣ ΚΑΣΤΟΡΙΑΣ

ΤΑ ΑΠΟ ΤΗΣ ΙΔΡΥΣΕΩΣ ΑΥΤΟΥ ΜΕΧΡΙ ΤΗΣ 20ῆς ΑΥΓΟΥΣΤΟΥ ΠΕΠΡΑΓΜΕΝΑ

ΕΤΑΙΡΕΙΑ ΜΑΚΕΔΟΝΙΚΩΝ ΣΠΟΥΔΩΝ
ΠΑΡΑΡΤΗΜΑ ΕΠΑΡΧΙΑΣ ΚΑΣΤΟΡΙΑΣ

Ἀριθ. Πρωτ. 4.

Ἐν Καστορίᾳ τῇ 20ῇ Αὐγούστου 1940.

Πρὸς

τὴν Ἑταιρείαν Μακεδονικῶν Σπουδῶν

Θεσσαλονίκη.

Λαμβάνομεν τὴν τιμὴν νὰ ἀναφέρωμεν Ὑμῖν ὅτι τὸ καθ' ἡμᾶς Παράρτημα συνέρχεται κανονικῶς εἰς τακτικὰς καὶ ἐκτάκτους Συνεδριάσεις.

Ἐπειδὴ δὲ ἀπεφασίσθη νὰ ἀποστέλλωνται εἰς τὸ ἐξῆς ἀντίγραφα τῶν μηνιαίων πράξεων τῆς Δ. Ἐπιτροπῆς, ἀναφέρομεν Ὑμῖν ἐν περιλήψει τὰς μέχρι τοῦδε ἀποφάσεις ἡμῶν πρὸς γνῶσιν καὶ ἔγκρισιν:

1) Τὸ Παράρτημα Καστορίας ἔλαβεν τὴν ἀπόφασιν νὰ ἔχη τὴν ἐπωνυμίαν « Παράρτημα Ἐπαρχίας Καστορίας », ἐφ' ὅσον κέντρα τῆς Περιφε-

ρείας, ὡς τὸ Ἄργος Ὀρεστικόν, Βογατσικόν κ.λ.π., ἐπρότειναν νὰ ἐγγραφοῦν προσωρινῶς εἰς τὸ καθ' ἡμᾶς Παράρτημα καὶ ἀργότερον νὰ ἀποφασίσουν περὶ ἰδιαιτέρου Παραρτήματος.

2) Μέχρι τοῦδε ἔχουν ἐγγραφῆ 70 μέλη ἐν τῇ πόλει Καστορίας· τὰ κέντρα Ἄργους Ὀρεστικοῦ, Βογατσικοῦ, Κορησοῦ καὶ Νεστορίου δὲν ἀπέστειλαν εἰσέτι τοὺς πίνακας ἐγγραφῆς μελῶν.

3) Ἐπροτάθη ὅπως ἡ 100δραχος ἐτησία εἰσφορὰ καταβάλληται καὶ εἰς δύο 50δράχμους δόσεις, καθότι πολλὰ τῶν ἐγγεγραμμένων μελῶν δὲν ἔτακτοποιοῦντο ταμειακῶς ἐγκαίρως.

4) Ἐπροτάθη ὅπως ἡ ἐγγραφὴ εἰς τὸ καθ' ἡμᾶς Παράρτημα φοιτητῶν τοῦ ἐν Θεσ/νίκῃ Πανεπιστημίου ἰσχύη ταμειακῶς καὶ διὰ τὸ Κεντρικόν· τοῦτο ἔχει καὶ σκοπιμότητά τινα.

5) Ὑπεβλήθη διὰ τοῦ κ. Ἐπάρχου ἀναφορὰ τοῦ Παραρτήματος πρὸς τὸ Ὑπουργεῖον Ἐσωτερικῶν ὅπως ἐπιτρέψῃ εἰς τὸν Δῆμον καὶ Κοινότητα τῆς Ἐπαρχίας νὰ ἐνισχύσωσιν καὶ ἐπιχορηγήσωσι τὴν Ἑταιρείαν Μακεδονικῶν Σπουδῶν (ἀριθ. πρωτ. 1 καὶ ἐπαρχίας 4051)20-6-40).

6) Εἰσηγήσει τοῦ Παραρτήματος ἀνέλαβεν ὁ Διευθυντὴς τῆς Δημοτικῆς Βιβλιοθήκης Καστορίας ἀδιόριστος καθηγητὴς κ. Καλαφατίδης τὴν κατάρτισιν Μακεδονικῆς βιβλιογραφίας (Καστορίας μέχρι Ἐπαρχίας) ὡς καὶ τὴν κατάρτισιν βιβλιογραφίας λαϊκῶν Βιβλιοθηκῶν Μακεδονίας (γενικοῦ περιεχομένου καὶ εἰδικοῦ).

7) Ἐπροτάθη ὅπως γίνηται εὐρεῖα ἀνατύπωσης ἐκ τοῦ Περιοδικοῦ τῆς Ἑταιρείας τῶν μικρῶν καὶ καταλλήλων μελετῶν πρὸς μεγαλυτέραν κυκλοφορίαν καὶ διάδοσιν διὰ τῶν μελῶν τοῦ Παραρτήματος.

8) Ἐπροτάθη ὅπως παραγγελθῇ ἡ σχετικὴ σφραγὶς τοῦ Παραρτήματος μέσῳ τοῦ Κεντρικοῦ (Δ. Συμβουλίου).

Μετὰ τιμῆς

Ὁ Πρόεδρος
Κ. ΠΗΧΙΩΝ

Ὁ Γραμματεὺς
Κ. ΚΟΦΙΝΑΣ

ΚΑΤΑΣΤΑΤΙΚΟΝ
ΤΗΣ ΕΝ ΘΕΣΣΑΛΟΝΙΚΗ
ΕΤΑΙΡΕΙΑΣ ΜΑΚΕΔΟΝΙΚΩΝ ΣΠΟΥΔΩΝ

ΣΥΣΤΑΣΙΣ ΚΑΙ ΣΚΟΠΟΣ ΤΗΣ ΕΤΑΙΡΕΙΑΣ

Ἄρθρον 1. — Συνιστᾶται Σωματεῖον ὑπὸ τὴν ἐπωνυμίαν « ΕΤΑΙΡΕΙΑ ΜΑΚΕΔΟΝΙΚΩΝ ΣΠΟΥΔΩΝ » μὲ ἔδραν τὴν Θεσσαλονίκην.

Ἄρθρον 2. — **Σκοπὸς** τῆς Ἑταιρείας εἶναι ἡ ἔρευνα παντὸς θέματος ἀφορῶντος εἰς τὸν Μακεδονικὸν Λαὸν καὶ εἰς τὴν Μακεδονικὴν Χώραν, εἰδικώτερον δὲ ἡ περισυλλογή, καταγραφή, διατήρησις, μελέτη καὶ δημοσίευσις γλωσσικοῦ, λαογραφικοῦ, ἱστορικοῦ, ἀρχαιολογικοῦ ὕλικου καὶ λαϊκῆς τέχνης.

Ἄρθρον 3. — Τὴν πραγματοποίησιν τοῦ σκοποῦ αὐτῆς ἐπιδιώκει ἡ Ἑταιρεία α) διὰ τῆς ἐκδόσεως περιοδικοῦ συγγράμματος καὶ τῆς δημοσιεύσεως ὡς παραρτήματος αὐτοῦ πρωτοτύπων πραγματειῶν ἀναφερομένων εἰς τὸν σκοπὸν τῆς Ἑταιρείας. β) διὰ τῆς προκηρύξεως γλωσσικῶν, λαογραφικῶν καὶ ἱστορικῶν ἀγωνισμάτων καὶ τῆς ἐνισχύσεως σχετικῶν ἐρευνῶν (καὶ δημοσιευμάτων). γ) διὰ τῆς ἰδρύσεως καὶ ὀργανώσεως κοινοτικῶν λαϊκῶν βιβλιοθηκῶν καὶ τῆς συγκεντρώσεως συγγραμμάτων καὶ μελετῶν ἀναφερομένων εἰς τὴν ἱστορίαν τῆς Μακεδονίας. δ) δι' ἀνακοινώσεων καὶ διαλέξεων πρὸς διαφώτισιν τῶν μελῶν αὐτῆς καὶ τοῦ λαοῦ ἐν γένει τῆς Μακεδονίας περὶ θεμάτων ἀφορῶντων εἰς τὴν Μακεδονίαν. ε) διὰ τῆς ἰδρύσεως καὶ ὀργανώσεως παραρτημάτων τῆς Ἑταιρείας εἰς διαφόρους πόλεις ἢ κωμοπόλεις τῆς Μακεδονίας. ς) διὰ παντὸς νομίμου μέσου, τὸ ὁποῖον ἤθελε κρίνει συντελεστικὸν πρὸς τὸν σκοπὸν τῆς Ἑταιρείας τὸ Διοικητικὸν Συμβούλιον.

Μ Ε Λ Η

Ἄρθρον 4. — Τὰ μέλη τῆς Ἑταιρείας εἶναι **τακτικά, ἀντεπιστέλλοντα, πρόεδρα** καὶ **ἐπίτιμα**.

Μέλη **τακτικά** ἐγγράφονται οἱ ἐν Θεσσαλονίκῃ κατοικοῦντες Ἕλληγες τὸ γένος, δυνάμενοι νὰ συντελέσουν εἰς τὴν ἐπιτυχίαν τοῦ σκοποῦ τῆς Ἑταιρείας. **Ἀντεπιστέλλοντα** ἐγγράφονται πάντες οἱ ἐκτὸς τῆς Θεσσαλονίκης διαβιοῦντες. **Πρόεδρα** μέλη ὀνομάζονται πρόσωπα ἐξέχοντα, δυνάμενα νὰ συμβάλουν ὄλως ἰδιαιτέρως εἰς τὸν σκοπὸν τῆς Ἑταιρείας. **Ἐπίτιμα** μέλη, τῶν ὁποίων ὁ ἀριθμὸς δὲν δύναται νὰ ὑπερβαίῃ τὸ $\frac{1}{10}$ τῶν τακτικῶν μελῶν, ἐκλέγονται πάντες οἱ ἠθικῶς ἢ ὕλικῶς δυνάμενοι νὰ συντελέσουν εἰς τὴν προαγωγὴν τοῦ σκοποῦ τῆς Ἑταιρείας. Ἡ ἐγγραφή τῶν μελῶν γίνεται πάντοτε

κατόπιν ἀποφάσεως τοῦ Δ. Συμβουλίου μετὰ ἔγγραφον πρότασιν ὑπογραφομένην ὑπὸ δύο τοῦλάχιστον τακτικῶν μελῶν τοῦ Σωματείου. Δικαίωμα ψήφου ἔχουν μόνον τὰ τακτικὰ μέλη. Ἀπαγορεύεται εἰς τὰ ἐπίτιμα μέλη νὰ μετέχουν τῶν γενικῶν Συνελεύσεων. Ἡ ἔτησία εἰσφορὰ τῶν τακτικῶν καὶ ἀντεπιστελλόντων μελῶν ὀρίζεται εἰς ἑκατὸν δραχμάς.

Ἄρθρον 5. — Ἐκαστον μέλος δικαιούται νὰ ἀποσύρῃται ὁποτεδήποτε κατόπιν ἔγγραφου δηλώσεως εἰς τὸν Γραμματέα τῆς Ἑταιρείας, καταβάλλον ὁμως τὴν εἰσφορὰν τοῦ τρέχοντος ἔτους.

Ἄρθρον 6. — Μέλος μὴ ἐκπληροῦν τὰς ὑποχρεώσεις αὐτοῦ πρὸς τὴν Ἑταιρείαν ἢ μὴ συμμορφούμενον πρὸς διάταξιν τινὰ τοῦ Καταστατικοῦ ἢ ἀποφασιν τῆς Ἑταιρείας ἢ ἐπιδεικνύον συμπεριφορὰν ἀσυμβίβαστον πρὸς τὸν σκοπὸν αὐτῆς διαγράφεται δι' ἠτιολογημένης ἀποφάσεως τοῦ Δ. Συμβουλίου, ὑποκειμένης εἰς προσφυγὴν ἐνώπιον τῆς Γ. Συνελεύσεως ἐντὸς δέκα ἡμερῶν ἀπὸ τῆς κοινοποιήσεως ταύτης. Ὁ μόνον λόγῳ καθυστερήσεως τῆς εἰσφορᾶς διαγραφεῖς δύνανται νὰ ἔγγραφή ἕκ νέου ἀποφάσει τοῦ Δ. Συμβουλίου, ἐὰν καταβάλῃ ταύτην.

ΛΟΙΚΗΣΙΣ ΤΗΣ ΕΤΑΙΡΕΙΑΣ

Ἄρθρον 7. — Ἡ Ἑταιρεία διοικεῖται ὑπὸ θμελοῦς Διοικητικοῦ Συμβουλίου, τὰ μέλη τοῦ ὁποίου ἐκλέγονται κατὰ τριετίαν ἐκ τῶν ἐν Θεσσαλονίκη μονίμως διαμενόντων τακτικῶν μελῶν, τῶν πρὸ ἔτους ἐγγεγραμμένων καὶ ἐχόντων ἐκπληρώσει τὰς ὑποχρεώσεις των, ὑπὸ τῆς Γενικῆς Συνελεύσεως διὰ μυστικῆς ψηφοφορίας καὶ σχετικῆς πλειοψηφίας. Ἡ ἐκλογή ἐνεργεῖται κατὰ τὴν ἔτησίαν τακτικὴν συνέλευσιν διὰ ψηφοδελτίου, ὃ δὲ ἀριθμὸς τῶν ψήφων κανονίζει τὴν σειρὰν ἐπιτυχίας. Ἐπὶ ἰσοψηφίας γίνεται κλήρωσις.

Ἄρθρον 8. — Τὸ Δ. Συμβούλιον καλούμενον ὑπὸ τοῦ πρεσβυτέρου μέλους αὐτοῦ συνέρχεται ἐντὸς δεκαήμερου ἀπὸ τῆς ἐκλογῆς αὐτοῦ καὶ ἐκλέγει ἐκ τῶν μελῶν του διὰ μυστικῆς ψηφοφορίας καὶ δι' ἀπολύτου πλειοψηφίας τὸν Πρόεδρον, τὸν Ἀντιπρόεδρον, τὸν Ἐφορον, τὸν Γενικὸν Γραμματέα καὶ τὸν Ταμίαν.

Ἄρθρον 9. — Ἐν περιπτώσει παραιτήσεως ἢ ἀποχωρήσεως ὁπωσδήποτε ἢ καὶ ἀποχῆς ἐκ τριῶν κατὰ συνέχειαν συνεδριῶν ἄνευ εὐλόγου κατὰ τὴν κρίσιν τοῦ Δ. Συμβουλίου αἰτίας μέλους τινὸς τοῦ Δ. Συμβουλίου καλεῖται ὑπὸ τοῦ Προέδρου εἰς ἀντικατάστασιν αὐτοῦ διὰ τὸν ὑπολειπόμενον χρόνον τῆς θητείας αὐτοῦ ὁ πρῶτος κατὰ σειρὰν ἐπιλαχών. Τὰ ἔξερχόμενα μέλη τοῦ Δ. Συμβουλίου εἶναι ἐπανεκλέξιμα.

Ἄρθρον 10. — Τὸ Δ. Συμβούλιον συνεδριάζει τακτικῶς μὲν ἅπαξ τοῦ μηνός, ἐκτάκτως δὲ ὡσάκις παρίσταται ἀνάγκη ἢ ζητηθῇ τοῦτο παρὰ τοῦ Προέδρου ὑπὸ τριῶν τοῦλάχιστον ἐκ τῶν μελῶν αὐτοῦ, θεωρεῖται δὲ ἐν ἀπαρτίᾳ, ὅταν παρίστανται πέντε τοῦλάχιστον τῶν μελῶν αὐτοῦ. Αἱ ἀποφάσεις λαμβάνονται κατὰ πλειοψηφίαν, ἐν ἰσοψηφίᾳ δὲ νικᾷ ἡ ψήφος τοῦ Προέδρου.

Ἄρθρον 11. — Τὸ Δ. Συμβούλιον φροντίζει ἐν γένει διὰ τὴν ἐπιτυχίαν τοῦ σκοποῦ τῆς Ἑταιρείας, συντάσσει καὶ ὑποβάλλει εἰς τὴν τακτικὴν ἐτησίαν Γενικὴν Συνέλευσιν τὸν προϋπολογισμὸν τοῦ νέου ἔτους καὶ τὸν ἀπολογισμὸν τοῦ λήξαντος, ἀποφασίζει περὶ παντὸς ζητήματος συνεπαγομένου δαπάνην ἢ νομικὴν ὑποχρέωσιν τῆς Ἑταιρείας καὶ περὶ παντὸς ἄλλου μὴ ὑπαγομένου εἰς τὴν ἀρμοδιότητα τῆς Γενικῆς Συνελεύσεως.

Ἄρθρον 12. — Διὰ τὴν ἐπιμέλειαν τοῦ περιοδικοῦ καὶ τῶν λοιπῶν δημοσιευμάτων τῆς Ἑταιρείας ἐκλέγει τὸ Δ. Συμβούλιον τριμελῆ Ἐπιτροπὴν, τῆς ὁποίας τὸ μὲν ἐν μέλος λαμβάνεται ἐκ τῶν μελῶν τοῦ Δ. Σ., τὰ δὲ δύο ἄλλα ἐκ τῶν τακτικῶν μελῶν. Ἡ Ἐπιτροπὴ αὕτη συμπληρουμένη δι' ἀποφάσεως τοῦ Δ. Συμβουλίου, ὡσάκις παραστῆ ἀνάγκη, ὑπὸ δύο εἰδικῶν μελῶν τῆς Ἑταιρείας κρίνει τὰς εἰς τοὺς διαγωνισμοὺς ὑποβαλλομένας μελέτας.

Ἄρθρον 13. — Ὁ **Πρόεδρος** ἐκπροσωπεῖ τὴν Ἑταιρείαν εἰς ὅλας αὐτῆς τὰς σχέσεις, ἐνώπιον τῶν δικαστηρίων καὶ πάσης ἄλλης ἀρχῆς, συγκαλεῖ καὶ διευθίνει τὰς συνεδρίας τοῦ Δ. Συμβουλίου τακτικὰς καὶ ἐκτάκτους καὶ τὴν τακτικὴν ἢ ἐκτακτὸν Γενικὴν Συνέλευσιν τῶν μελῶν, ὑπογράφει πάντα τὰ ἔγγραφα, τὰ πρὸς πληρωμὴν ὑπὸ τοῦ Ταμίου ἐκδιδόμενα ἐντάλματα καὶ τὰς ἐντολὰς πρὸς ἀνάληψιν καταθέσεως ἐν Τραπεζίαις καὶ ἐν γένει φροντίζει διὰ τὴν ἐκτέλεσιν τῶν ἀποφάσεων τοῦ Δ. Συμβουλίου καὶ τῆς Γενικῆς Συνελεύσεως. Τὸν Πρόεδρον ἀπόντα ἢ κωλυόμενον ἀναπληροῖ ὁ Ἀντιπρόεδρος, τούτου δὲ ἀπόντος τὸ πρεσβύτερον τῶν παρόντων συμβούλων.

Ἄρθρον 14. — Ὁ **Γενικὸς Γραμματεὺς** ἐπιμελεῖται τῆς συντάξεως τῶν πρακτικῶν τοῦ Δ. Συμβουλίου, συνυπογράφει μετὰ τοῦ Προέδρου πάντα τὰ ἔγγραφα, κρατεῖ τὴν σφραγίδα καὶ τὸ πρωτόκολλον εἰσερχομένων καὶ ἐξερχομένων ἐγγράφων, συντάσσει καὶ ὑποβάλλει κατὰ τὴν λήξιν ἐκάστου ἔτους εἰς τὴν ἔγκρισιν τοῦ Δ. Συμβουλίου τὴν ἐκθεσιν τῶν κατ' αὐτὸ πεπραγμένων, τὴν ὁποίαν καὶ ἀναγινώσκει κατὰ τὴν ἐτησίαν τακτικὴν Γενικὴν Συνέλευσιν, μερμινᾶ διὰ τὴν καταγραφὴν, ταξινόμησιν καὶ διαφύλαξιν τῶν εἰς τὴν Ἑταιρείαν ἀνηκόντων βιβλίων ἢ χειρογράφων. Τὸν Γενικὸν Γραμματέα κωλυόμενον ἀναπληροῖ εἷς τῶν Συμβούλων ὑπὸ τοῦ Δ. Συμβουλίου ὀριζόμενος.

Ἄρθρον 15. — Ὁ **Ταμίας** ἐνεργεῖ τὰς εἰσπράξεις ἐκδίδων τὰς ἀναγκαίας διπλοτύπους ἀποδείξεις, ἐκτελεῖ πᾶσαν πληρωμὴν ἐπὶ τῇ βάσει τῶν προσηκόντων ἐνταλμάτων, τηρεῖ τὰ ἀπαιτούμενα βιβλία περὶ τῆς διαχειρίσεως τῆς περιουσίας τῆς Ἑταιρείας. Ὁ Ταμίας δὲν δικαιούται νὰ κρατῇ διὰ τὰς τρεχούσας ἀνάγκας τῆς Ἑταιρείας ποσὸν ὑπερβαῖνον τὰς χιλίας δραχμὰς. Τὸ περιπλέον ὑποχρεοῦται νὰ καταθέσῃ ἐπ' ὀνόματι τῆς Ἑταιρείας εἰς τὴν Ἐθνικὴν Τράπεζαν τῆς Ἑλλάδος. Αἱ ἀναλήψεις χρηματικῶν ποσῶν, χρεωγράφων καὶ ἀξιῶν ἐνεργοῦνται ὑπὸ τοῦ Ταμίου μετ' ἀποφασιν τοῦ Δ. Συμβου-

λίου. Ὁ Ταμίας εἰς τὸ τέλος ἐκάστου ἔτους καταθέτει εἰς τὸ Δ. Συμβούλιον τὸν ἀπολογισμόν, ὡς καὶ τὸν προϋπολογισμόν τοῦ προσεχοῦς ἔτους. Τὸν Ταμίαν ἀπόντα ἢ κωλυόμενον ἀναπληροῖ τις τῶν Συμβούλων ὑπὸ τοῦ Δ. Συμβουλίου ὀριζόμενος. Δύναται νὰ ὀρισθῇ ὑπὸ τοῦ Δ. Συμβουλίου καὶ βοηθὸς αὐτοῦ (λογιστὴς ἢ εἰσπράκτωρ) ἔμμισθος.

ΓΕΝΙΚΑΙ ΣΥΝΕΛΕΥΣΕΙΣ

Ἄρθρον 16. — Πρὸ τοῦ τέλους Φεβρουαρίου ἐκάστου ἔτους καλοῦνται τὰ τακτικὰ μέλη διὰ προσκλήσεων ἀτομικῶν εἰς τακτικὴν ἑτησίαν συνέλευσιν ὀκτῶ ἡμέρας πρὸ τῆς ὀρισθείσης ἡμέρας τῆς συνελεύσεως. Κατ' αὐτὴν ἐκλέγεται παρὰ τῆς Συνελεύσεως Πρόεδρος, ὅστις καὶ κατευθύνει τὰς ἐργασίας. Τὸ Δ. Συμβούλιον διὰ τοῦ Προέδρου ἢ τοῦ Γενικοῦ Γραμματέως δίδει λόγον τῶν πεπραγμένων κατὰ τὸ λήξαν ἔτος, ὁ Ταμίας ἐκθέτει τὴν οἰκονομικὴν κατάστασιν τῆς Ἑταιρείας, ἀκολουθεῖ δὲ ἡ ἀνάγνωσις τῆς ἐκθέσεως ὑπὸ τῆς Ἐξελεγκτικῆς Ἐπιτροπῆς ἐπὶ τῆς οἰκονομικῆς ἐν γένει διαχειρίσεως τοῦ αὐτοῦ ἔτους.

Ἄρθρον 17. — Ἡ Γενικὴ Συνέλευσις λογίζεται ἐν ἀπαρτία παρισταμένων κατ' αὐτὴν τοῦ ἐνὸς τετάρτου τοῦλάχιστον τῶν ἐν Θεσσαλονίκη τακτικῶν μελῶν. Τὰ μὴ ἔχοντα ἐκπληρώσει τὰς ὑποχρεώσεις των μέλη ἀποκλείονται. Ἐν περιπτώσει μὴ ἀπαρτίας συγκαλεῖται ἡ Συνέλευσις ἐντὸς ὀκτῶ ἡμερῶν, μὲ τὰ αὐτὰ θέματα, ὁπότε θεωρεῖται ἐν ἀπαρτία ὅσαδήποτε τακτικὰ μέλη καὶ ἂν εἶναι παρόντα. Αἱ ἀποφάσεις τῆς Γενικῆς Συνελεύσεως λαμβάνονται κατὰ πλειοψηφίαν τῶν παρισταμένων καὶ ἐχόντων ἐκπληρώσει τὰς ὑποχρεώσεις των τακτικῶν μελῶν. Κατ' αὐτὴν ἐκλέγεται τριμελὴς ἔξελεγκτικὴ Ἐπιτροπὴ πρὸς ἐξέλεξιν τῆς διαχειρίσεως τοῦ ἐπομένου ἔτους. Ἐπίσης γίνεται κατ' αὐτὴν καὶ ἡ ἐπίσημος ἀνακήρυξις τῶν ὑπὸ τοῦ Δ. Συμβουλίου ἐκλεγέντων ἐπιτίμων μελῶν τῆς Ἑταιρείας καὶ ἡ ἀπονομὴ τῶν ἐπάθλων ἢ βραβείων εἰς τοὺς ἐπιτυχόντας κατὰ τοὺς σχετικοὺς διαγωνισμοὺς.

Ἄρθρον 18. — Ἡ Γενικὴ Συνέλευσις δύναται νὰ συγκληθῇ καὶ ἐκτάκτως ἀποφάσει τοῦ Δ. Συμβουλίου ἢ ὁσάκις ἤθελον ζητήσῃ τοῦτο τὸ ἐν εἰκοστὸν τῶν ἐχόντων ἐκπληρώσει τὰς ὑποχρεώσεις των τακτικῶν μελῶν.

ΠΟΡΟΙ ΤΗΣ ΕΤΑΙΡΕΙΑΣ

Ἄρθρον 19. — Πόροι τῆς Ἑταιρείας εἶναι αἱ ἐτήσιοι εἰσφοραὶ τῶν μελῶν, αἱ πρὸς αὐτὴν δωρεαί, κληρονομίαι καὶ τὰ κληροδοτήματα, περὶ τῆς ἀποδοχῆς ἢ μὴ τῶν ὁποίων ἀποφαίνεται τὸ Δ. Συμβούλιον, τὸ τυχὸν ἐκ τῆς πωλήσεως τοῦ Δελτίου προκύπτον περίσσευμα, αἱ ἐκ τῶν διαφόρων περιουσιακῶν στοιχείων αὐτῆς πρόσοδοι καὶ πᾶσα ἄλλη ἔκτακτος πρόσοδος προερχομένη διὰ παντὸς ἄλλου μέσου, ὅπερ ἤθελεν ἐγκρίνει τὸ Δ. Συμβούλιον.

Ἄρθρον 20. — Ὁ προσφέρων εἰς τὴν Ἑταιρείαν δραχμὰς ἄνω τῶν πέντε χιλιάδων ἀνακηρύσσεται **Δωρητής**, ὁ δὲ προσφέρων εἰκοσιπέντε χιλιά-

δας καὶ ἄνω **Εὐεργέτης**, καὶ ὁ προσφέρων πενήκοντα χιλιάδας καὶ ἄνω **Μέγας Εὐεργέτης**. Οἱ Εὐεργεταὶ καὶ οἱ Μεγάλοι Εὐεργεταὶ ὄντες μέλη τῆς Ἑταιρείας ἀπαλλάσσονται τῆς ὑποχρέωσος τῆς ἐτησίας εἰσφορᾶς. Ἐπίσης ὁ προσφέρων δύο χιλιάδας δραχμᾶς ἔφ' ἅπαξ ἐκ τῶν τακτικῶν καὶ ἀντεπιστελλόντων μελῶν.

Ἄρθρον 21. — Συμφώνως τῷ ἄρθρῳ 3 δύναται ἡ Ἑταιρεία διὰ τοῦ Δ. Συμβουλίου νὰ ἰδρῦσῃ καὶ ὀργανώσῃ Παραρτήματα εἰς τὰς ἐκτὸς τῆς Θεσσαλονίκης πόλεις ἢ κωμοπόλεις τῆς Μακεδονίας. Ἐκάστου τῶν Παραρτημάτων τούτων προΐσταται Ἐπιτροπὴ πενταμελὴς ἐκλεγομένη ὑπὸ τῶν μελῶν ἐπιτοπίως. Τὰ τῆς λειτουργίας τῶν Παραρτημάτων τούτων κανονισθήσονται ὑπὸ τοῦ Δ. Συμβουλίου δι' ἐσωτερικοῦ ἐκάστοτε κανονισμοῦ, ἐν συννενοήσει πάντοτε μετὰ τῆς κατὰ τόπους Ἐπιτροπῆς.

ΤΕΛΙΚΑΙ ΔΙΑΤΑΞΕΙΣ

Ἄρθρον 22. — Τροποποιήσις τοῦ Καταστατικοῦ ἢ διάλυσις τῆς Ἑταιρείας ἀποφασίζεται διὰ πλειοψηφίας τῶν τριῶν τετάρτων τῶν παρόντων τακτικῶν μελῶν ἐν Γενικῇ Συνελεύσει, ἣτις συγκαλεῖται εἰδικῶς πρὸς τὸν σκοπὸν τοῦτον ὑπὸ τοῦ Δ. Συμβουλίου ἢ τῆ ἐγγράφῳ αἰτήσῃ εἴκοσι τοῦλάχιστον τακτικῶν μελῶν καὶ ἀπαρτίζεται ἀπὸ τὸ ἡμισυ τοῦλάχιστον τῶν ἐχόντων δικαίωμα ψήφου καὶ ἐν Θεσσαλονικῇ ἐγκατεστημένων μελῶν.

Ἄρθρον 23. — Διαλυομένης τῆς Ἑταιρείας ἢ τε χορηματικῆ περιορισία αὐτῆς καὶ τῶν παραρτημάτων αὐτῆς καὶ τὸ ἀρχεῖον, ἢ βιβλιοθήκη καὶ τὰ λοιπὰ ἔγγραφα περιέρχονται εἰς τὴν « Δημοτικὴν Β.βιβλιοθήκην Θεσσαλονίκης ».

Ἄρθρον 24. — Ἡ Ἑταιρεία ἔχει σφραγίδα φέρουσαν εἰς τὸ μέσον μὲν εἰκόνα τοῦ Ἀριστοτέλους, πέριξ δὲ τὴν ἐπιγραφὴν « Ἑταιρεία Μακεδονικῶν Σπουδῶν », τὴν ἔδραν καὶ τὸ ἔτος τῆς ἰδρύσεως.

Τὸ παρὸν Καταστατικὸν ἀνεγνώσθη καὶ ἐψηφίσθη παρὰ τῶν ἰδρυτῶν τῆς Ἑταιρείας κατὰ τὴν πρώτην συγκέντρωσιν τῆς 29ης Ἀπριλίου 1939.

Τὸ παρὸν Καταστατικὸν ἐνεκρίθη διὰ τῆς ὑπ' ἀριθ. 1290)1939 ἀποφάσεως τῶν ἐν Θεσσαλονικῇ Πρωτοδικῶν καὶ κατεχωρήθη εἰς τὸ Βιβλίον τῶν ἀνεγνωρισμένων Σωματείων.

ΚΑΝΟΝΙΣΜΟΣ ΤΩΝ ΠΑΡΑΡΤΗΜΑΤΩΝ ΤΗΣ ΕΤΑΙΡΕΙΑΣ ΜΑΚΕΔΟΝΙΚΩΝ ΣΠΟΥΔΩΝ

Ἄρθρον 1. — Ἐχοντες ὑπ' ὄψιν τὸ ἄρθρον 3 ἐδάφ. ε' καὶ τὸ ἄρθρον 21 τοῦ καταστατικοῦ τῆς ἐν Θεσσαλονικῇ Ἑταιρείας Μακεδονικῶν Σπουδῶν, Σωματείου ἀνεγνωρισμένου διὰ τῆς ὑπ' ἀριθ. 1290)1939 ἀποφάσεως τῶν ἐν Θεσσαλονικῇ Πρωτοδικῶν, ἰδρῦομεν ἐν Παράρτημα, τοῦ ὁποίου σκοπὸς εἶναι α) ἢ ἐνίσχυσις πάσης ἐν καὶ τῆ περιφερείᾳ αὐτῆς πνευματικῆς κινήσεως διὰ τῆς ὀργανώσεως ὁμιλιῶν ἢ δια-

λέξεων πρὸς διαφώτισιν τοῦ λαοῦ περὶ θεμάτων ποικίλου περιεχομένου, ἰδίως ὅμως ἀφορώντων εἰς τὴν ἱστορίαν τῆς Μακεδονίας. β) ἡ ἴδρυσις δημοτικῶν ἢ κοινοτικῶν λαϊκῶν βιβλιοθηκῶν καὶ ἡ συγκέντρωσις συγγραμμάτων καὶ μελετῶν ἀναφερομένων εἰς τὴν ἱστορίαν τῆς Μακεδονίας. γ) ἡ ἐξεύρεσις προσώπων καταλλήλων πρὸς συλλογὴν, καταγραφὴν καὶ μελέτην τοῦ γλωσσικοῦ, λαογραφικοῦ, ἱστορικοῦ, ἀρχαιολογικοῦ ὕλικου καὶ λαϊκῆς τέχνης ἐκ τῆς περιφερείας καὶ ἡ προκήρυξις ἀγωνισμάτων καὶ ἡ ἐνίσχυσις σχετικῶν ἐρευνῶν ἀφορωσῶν εἰς τὴν ἐρευναν τῆς περιφερείας ἀπὸ ἀπόψεως γλωσσικῆς, λαογραφικῆς, ἱστορικῆς, ἀρχαιολογικῆς καὶ λαϊκῆς τέχνης.

Ἄρθρον 2. — Μέλη τακτικὰ ἐγγράφονται πάντες οἱ ἐν τῇ περιφερείᾳ κατοικοῦντες Ἕλληνες τὸ γένος, δυνάμενοι νὰ συντελέσουν εἰς τὴν ἐπιτυχίαν τοῦ σκοποῦ τῆς Ἑταιρείας. Ἡ ἐγγραφὴ τῶν μελῶν γίνεται κατόπιν ἀποφάσεως τῆς Διοικούσης Ἐπιτροπῆς τῇ προτάσει ἐνὸς ἢ δύο μελῶν τοῦ Παραρτήματος. Ἡ ἐτησία εἰσφορὰ τῶν τακτικῶν μελῶν ὀρίζεται, ὡς καὶ τῶν λοιπῶν μελῶν τῆς Ἑταιρείας, εἰς ἑκατὸν δραχμάς.

Ἄρθρον 3. — Ἐκαστον μέλος δικαιούται νὰ ἀποσύρῃται ὁποτεδήποτε κατόπιν ἐγγράφου δηλώσεως εἰς τὸν Γραμματέα τῆς Ἑταιρείας, καταβάλλον ὅμως τὴν εἰσφορὰν τοῦ κατὰ τὴν ἔξοδον ἐκ τῆς Ἑταιρείας τρέχοντος ἔτους.

Ἄρθρον 4. — Μέλος μὴ ἐκπληροῦν τὰς ὑποχρεώσεις αὐτοῦ πρὸς τὴν Ἑταιρείαν ἢ μὴ συμμορφούμενον πρὸς διάταξιν τοῦ κανονισμοῦ ἢ τῶν ἀποφάσεων τῆς Ἑταιρείας ἢ ἐπιδεικνύον συμπεριφορὰν ἀσυμβίβαστον πρὸς τὸν σκοπὸν αὐτῆς διαγράφεται δι' ἠτιολογημένης ἀποφάσεως τοῦ Δ. Συμβουλίου, ὑποκειμένης εἰς προσφυγὴν ἐνώπιον τῆς Γ. Συνελεύσεως ἐντὸς δέκα ἡμερῶν ἀπὸ τῆς κοινοποιήσεως ταύτης. Ὁ μόνον λόγῳ καθυστερήσεως τῆς εἰσφορᾶς διαγραφεῖς δύναται νὰ ἐγγραφῇ ἐκ νέου ἀποφάσει τοῦ Δ. Συμβουλίου, ἐὰν καταβάλλῃ ἀπάσας τὰς μέχρι τῆς νέας ἐγγραφῆς του καθυστερουμένας καὶ ἀναλογούσας εἰσφοράς.

Ἄρθρον 5. — Τὸ Παράρτημα διοικεῖται ὑπὸ πενταμελοῦς Ἐπιτροπῆς ἐκλεγομένης κατὰ τριετίαν ὑπὸ τῶν μελῶν αὐτοῦ ἐπιτοπίως καὶ ἀποτελουμένης ἕξ ἐνὸς Προέδρου, ἐνὸς Ἀντιπροέδρου, ἐνὸς Ἐφόρου, ἐνὸς Γραμματέως καὶ ἐνὸς Ταμίου. Τὰ μέλη τῆς Ἐπιτροπῆς λαμβάνονται ἐκ τῶν ἐν μονίμως διαμενόντων τακτικῶν μελῶν τῶν πρὸ ἔτους ἐγγεγραμμένων καὶ ἐχόντων ἐκπληρώσει τὰς ὑποχρεώσεις των διὰ μυστικῆς ψηφοφορίας καὶ σχετικῆς πλειοψηφίας. Ἡ ἐκλογὴ ἐνεργεῖται κατὰ τὴν ἐτησίαν τακτικὴν συνέλευσιν διὰ ψηφοδελτίων, ὃ δὲ ἀριθμὸς τῶν ψήφων κανονίζει τὴν σειρὰν ἐπιτυχίας. Ἐπὶ ἰσοψηφίας γίνεται κλήρωσις. Ἡ θητεία τῶν μελῶν τῆς Ἐπιτροπῆς εἶναι τριετής.

Ἄρθρον 6. — ἀντιστοιχεῖ πρὸς τὸ ἄρθρον 8 τοῦ Καταστατικοῦ.

» 7	»	»	»	» 9	»	»
» 8	»	»	»	» 10	»	»
» 9	»	»	»	» 11	»	»
» 10	»	»	»	» 13	»	»
» 11	»	»	»	» 14	»	»
» 12	»	»	»	» 15	»	» (ἄνευ τῆς τελευταίας παραγράφου)
» 13	»	»	»	» 16	»	»
» 14	»	»	»	» 17	»	» (ἄνευ τῆς φράσεως « καὶ ἡ ἐπίσημος — τῆς Ἑται- ρείας καὶ » τῆς τελευταίας παραγράφου)

» 15 ἀντιστοιχεῖ πρὸς τὸ ἄρθρον 18 τοῦ Καταστατικοῦ.

ΣΗΜΕΙΩΣΙΣ: Εἰς τὰ ἀντίστοιχα αὐτὰ ἄρθρα τοῦ Καταστατικοῦ ὀφείλουν ἐν τούτοις αἱ λέξεις « Ἑταιρείας » « Δ. Συμβούλιον » « Γεν. Γραμματεὺς » νὰ ἀντικαθίστανται ἐκάστοτε διὰ τῶν : « Παραρτήματος » « Δ. Ἐπιτροπῆ » « Γραμματεὺς ».

Ἄρθρον 16. — Πόροι τοῦ Παραρτήματος εἶναι αἱ ἐτήσιοι εἰσφοραὶ τῶν μελῶν, αἱ πρὸς αὐτὸ δωρεαί, κληρονομίαι καὶ κληροδοτήματα, περὶ τῆς ἀποδοχῆς ἢ μὴ τῶν ὁποίων ἀποφασίζει τὸ Δ. Συμβούλιον τῆς Ἑταιρείας ἐν συνεννοήσει μετὰ τῆς ἐπιτοπίου Ἐπιτροπῆς, αἱ ἐκ τῶν διαφορῶν περιουσιακῶν στοιχείων πρόσδοδι καὶ πᾶσα ἄλλη ἔκτακτος πρόσδοδος προερχομένη διὰ παντὸς ἄλλου νομίμου μέσου, ὅπερ ἤθελεν ἐγκρίνει ἡ Δ. Ἐπιτροπῆ. Ἐκ τῶν τακτικῶν καὶ ἐκτάκτων ἐσόδων τοῦ ἔτους ἀποστέλλονται 25 % εἰς τὴν Κεντρικὴν Διοίκησιν τῆς Ἑταιρείας ὡς εἰσφορὰ τοῦ Παραρτήματος διὰ τὰ δημοσιεύματα αὐτῆς ἢ ἄλλους γενικωτέρους σκοπούς. Τὸ ποσοστὸν τοῦτο δύναται, κατόπιν ἀποφάσεως τοῦ κεντρικοῦ Δ. Συμβουλίου, νὰ μειώνεται ἢ καὶ νὰ ἀφίεται, ἀναλόγως τῶν ἀναγκῶν τοῦ Παραρτήματος, κατόπιν αἰτήσεως τῆς Ἐπιτροπῆς τοῦ Παραρτήματος.

Ἄρθρον 17. — Ὁ προσφέρων εἰς τὴν Ἑταιρείαν ἄνω τῶν πέντε χιλιάδων ἀνακηρύσσεται *Δωρητής*, ὁ δὲ προσφέρων εἴκοσι πέντε χιλιάδας καὶ ἄνω *Ἐυεργέτης*, καὶ ὁ προσφέρων πενήντα χιλιάδας καὶ ἄνω *Μέγας Ἐυεργέτης*. Πάντες οὗτοι, ὡς καὶ ὁ ἐκ τῶν τακτικῶν μελῶν προσφέρων ἐφάπαξ δύο χιλιάδας δραχμάς, ἀπαλλάσσονται τῆς ὑποχρέσεως τῆς καταβολῆς ἐτήσιας εἰσφορᾶς.

Ἄρθρον 18. — Διάλυσις τοῦ Παραρτήματος ἀποφασίζεται διὰ πλειοψηφίας τῶν τριῶν τετάρτων τῶν παρόντων τακτικῶν μελῶν ἐν Γενικῇ Συνελεύσει, ἣτις συγκαλεῖται εἰδικῶς πρὸς τὸν σκοπὸν τοῦτον ὑπὸ τῆς Δ. Ἐπιτροπῆς ἢ τῆ ἑγγράφῳ αἰτήσῃ εἴκοσι τοῦλάχιστον τακτικῶν μελῶν καὶ ἀπαρτίζεται ἀπὸ τὸ ἡμισυ τοῦλάχιστον τῶν ἐχόντων δικαίωμα ψήφου καὶ ἐν . . . ἐγκατεστημένων μελῶν.

Ἄρθρον 19. — Διαλυομένου τοῦ Παραρτήματος ἢ τε χρηματικὴ περιουσία αὐτοῦ καὶ τὸ ἀρχεῖον, ἢ βιβλιοθήκη καὶ τὰ λοιπὰ ἔγγραφα περιέρονται εἰς τὴν κεντρικὴν Διοίκησιν τῆς Ἑταιρείας.

Ἄρθρον 20. — Ἡ σφραγὶς τοῦ Παραρτήματος φέρει εἰς τὸ μέσον μὲν εἰκόνα τοῦ Ἀριστοτέλους, πέριξ δὲ τὴν ἐπιγραφὴν « Ἑταιρεία Μακεδονικῶν Σπουδῶν — Παράρτημα » ὡς καὶ τὸ ἔτος τῆς ἰδρύσεως τοῦ Παραρτήματος.

Ἄρθρον 21. — Ἐν περιπτώσει ἰδρύσεως καὶ ἑτέρων Παραρτημάτων ἐν τῇ περιφερείᾳ τοῦ Νομοῦ συμφώνως τῷ ἄρθρῳ 21 τοῦ Καταστατικοῦ τῆς Ἑταιρείας, διὰ τῆς περὶ τῆς ἰδρύσεως ταύτης ἀποφάσεως τοῦ Διοικ. Συμβουλίου τῆς Ἑταιρείας, θὰ καθορισθῶσι καὶ ἡ περιφέρεια καὶ ἡ δικαιοδοσία τοῦ Παραρτήματος τῶν νεοἰδρυθησομένων τοιούτων.

Ἄρθρον 22. — Πᾶν μὴ προβλεπόμενον ὑπὸ τοῦ παρόντος ρυθμίζεται ὑπὸ τοῦ Δ. Συμβουλίου τῆς Ἑταιρείας συμφώνως τῷ Καταστατικῷ αὐτῆς καὶ τῷ Νόμῳ. Διὰ τὴν τροποποίησιν τοῦ Κανονισμοῦ τοῦ Παραρτήματος ἀπαιτεῖται ἀπόφασις τοῦ Δ. Συμβουλίου τῆς Ἑταιρείας.

Ἄρθρον 23. — Ὁ παρὼν Ἑσωτερικὸς Κανονισμὸς τῶν Παραρτημάτων ἐψηφίσθη ὑπὸ τοῦ Δ. Συμβουλίου τῆς Ἑταιρείας ἐν τῇ συνεδρείᾳ αὐτοῦ τῆς 29ης Μαΐου 1940 ἀναγνωσθεὶς καὶ βεβαιωθεὶς ὑπογράφεται ὡς ἔπεται.

Ὁ Πρόεδρος

Τὰ μέλη

Σημείωσις. Παραρτήματα ἰδρύθησαν καὶ ἐλειτούργησαν μέχρι τοῦδε ἐν Κοζάνῃ, Καστορίᾳ καὶ Φλωρίνῃ. Ἰδρύθησαν ἐπίσης, ἀλλὰ λόγῳ τοῦ πολέμου δὲν ἠδυνήθησαν νὰ λειτουργήσουν, ἐν Βεροίᾳ, Ναούσῃ καὶ Ἐδέσῃ.

ΤΗΣ ΕΤΑΙΡΕΙΑΣ ΜΑΚΕΔΟΝΙΚΩΝ ΣΠΟΥΔΩΝ

Ι Δ Ρ Υ Τ Α Ι

ΜΕΡΚΟΥΡΙΟΥ Κ. Δήμαρχος Θεσσαλονίκης
ΣΙΓΑΛΑΣ ΑΝΤ. Καθηγητής Πανεπιστημίου Θεσ/νίκης
ΜΙΣΥΡΑΗΣ ΔΗΜ. Γεν. 'Επιθεωρ. Μέσης 'Εκπαιδεύσεως
ΛΕΤΣΑΣ ΑΛ. Γεωπόνος
ΒΑΣΔΡΑΒΕΛΛΗΣ ΙΩΑΝ. Τμηματάρχης 'Ελευθέρας Ζώνης
ΜΑΛΑΚΗΣ ΓΕΩΡΓ. Διευθ)τής τεχν. υπηρεσιών Δήμου Θεσ/νίκης
ΤΑΡΗΣ ΙΩΑΝ. 'Υποδιευθυντής 'Εμπορικής Τραπέζης
ΧΑΤΖΟΠΟΥΛΟΣ ΔΗΜ. 'Αντ/δρος Συνδ. Βιομηχάνων Μακεδονίας
ΟΙΚΟΝΟΜΟΥ ΘΕΟΔ. Δικηγόρος
ΒΙΖΟΥΚΙΑΔΗΣ ΠΕΡ. Καθηγητής Πανεπιστημίου Θεσ/νίκης
ΚΥΡΙΑΚΙΑΔΗΣ ΣΤ. Καθηγητής » »
ΔΕΛΗΓΙΑΝΝΗΣ Γ. Συμβολαιογράφος
ΜΙΚΡΟΥ Κ. Γυμνασιάρχης
ΘΕΟΦΥΛΑΚΤΟΣ Θ. 'Οφθαλμίατρος
ΜΑΡΑΒΕΛΑΚΙΣ ΜΑΞ. Καθηγητής Πανεπιστημίου Θεσ/νίκης
ΤΣΙΜΑΡΑΣ Μ. 'Υφηγητής » »
ΣΑΝΤΗΣ Κ. Δ. Καθηγητής » »
ΝΩΤΗΣ ΒΑΣ. Συνταξιούχος Γυμνασιάρχης
ΝΑΤΣΙΝΑΣ ΘΕΟΔ. Τέως Λυκείαρχης
ΓΡΗΓΟΡΙΑΔΗΣ ΣΤ. Πρόεδρος 'Εμπορικού Συλλόγου Θεσ/νίκης
ΜΠΡΟΒΑΣ Γ. 'Υποδιευθυντής Λαϊκής Τραπέζης
ΠΑΠΑΚΩΝΣΤΑΝΤΙΝΟΥ Κ. 'Εμπορος
ΓΚΑΡΙΠΗΣ Κ. Καπνέμπορος
ΝΙΚΟΛΑΪΔΗΣ ΜΕΡΚ. Τμηματάρχης Λαϊκής Τραπέζης
ΒΑΚΑΛΟΠΟΥΛΟΣ ΑΠ. Καθηγητής Γυμνασίου
ΠΑΠΑΕΥΓΕΝΙΟΥ ΑΘ. Γεν. 'Επιθεωρητής Ξένων Σχολείων
ΛΕΚΑΣ ΧΑΡ. Δικηγόρος
ΓΥΙΟΚΑΣ Π. Δικηγόρος
ΦΟΡΜΟΖΗΣ Π. Διευθυντής Βιβλιοθήκης Πανεπιστημίου
ΣΠΑΝΔΩΝΙΔΗΣ Π. Γυμνασιάρχης
ΤΣΙΣΤΟΠΟΥΜΟΣ Γ. Μέλος Διοικούσης 'Επιτροπής του Δήμου
ΤΣΟΛΕΚΑΣ Δ. 'Εμπορος
ΧΑΤΖΗΓΕΩΡΓΙΟΥ Γ. Καπνέμπορος
ΣΑΓΙΑΞΗΣ Γ. Διευθυντής Δημοτικής Βιβλιοθήκης

ΜΕΓΑΛΟΙ ΕΥΕΡΓΕΤΑΙ

ΔΗΜΟΣ ΘΕΣΣΑΛΟΝΙΚΗΣ
ΕΠΙΤΡΟΠΗ ΕΡΑΝΩΝ ΣΥΓΓΡΑΦΗΣ
ΙΣΤΟΡΙΑΣ ΜΑΚΕΔΟΝΙΑΣ

ΔΩΡΗΤΑΙ

† ΜΗΤΡΟΠΟΛΙΤΗΣ ΕΛΕΥΘΕΡΟΥΠΟΛΕΩΣ ΣΩΦΡΟΝΙΟΣ
 † ΜΗΤΡΟΠΟΛΙΤΗΣ ΙΕΡΙΣΣΟΥ ΣΩΚΡΑΤΗΣ
 ΠΑΝΕΠΙΣΤΗΜΙΟΝ ΘΕΣΣΑΛΟΝΙΚΗΣ
 ΔΗΜΟΣ ΚΟΖΑΝΗΣ
 ΔΗΜΟΣ ΦΛΩΡΙΝΗΣ
 ΤΡΑΠΕΖΑ ΤΗΣ ΕΛΛΑΔΟΣ
 ΕΘΝΙΚΗ ΤΡΑΠΕΖΑ
 ΕΜΠΟΡ. ΚΑΙ ΒΙΟΜΗΧΑΝ. ΕΠΙΜΕΛΗΤΗΡΙΟΝ ΘΕΣ)ΝΙΚΗΣ
 ΕΤΑΙΡΕΙΑ Γ. ΦΙΛΙΠΠΟΥ καὶ ΥΙΩΝ
 ΚΩΝΣΤΑΝΤΙΝΟΣ ΝΤΑΛΙΠΗΣ Πολιτ. Μηχανικός
 ΑΝΑΡΓΥΡΟΣ ΣΙΓΑΛΑΣ Καπνοβιομήχανος

Δωρεὰς μικροτέρας πρὸς τὴν Ἑταιρείαν προσέφερον ἐπίσης οἱ ἑξῆς :

ΣΥΝΔΕΣΜΟΣ ΒΙΟΜΗΧΑΝΩΝ δρ. 3000, ΣΥΝΔΕΣΜΟΣ ΚΑΙΝΕΜΠΟΡΩΝ δρ. 3000, ΕΠΑΓ-
 ΓΕΛΜΑΤΙΚΟΝ ΕΠΙΜΕΛΗΤΗΡΙΟΝ δρ. 2000, ΕΛΕΥΘΕΡΑ ΖΩΝΗ δρ. 2000, ΧΡΙΣΤΟΣ ΤΣΟΥΛΗΣ
 δρ. 2000, ΔΙΜΕΝΙΚΟΝ ΤΑΜΕΙΟΝ δρ. 1500, ΓΕΩΡΓΙΟΣ ΤΖΕΛΙΟΣ δρ. 1000, ΙΑΤΡΙΚΟΣ ΣΥΛ-
 ΛΟΓΟΣ δρ. 500, Α.Β.Ε.Ζ. δρ. 500, ΑΡΑΙΤΗΣ - ΠΕΡΑΧΙΑΣ δρ. 500, ΣΠΥΡΟΣ ΤΣΙΓΑΡΙΑΔΗΣ δρ.
 300, Ι. ΜΟΝΗ ΚΑΡΑΚΑΛΟΥ Ἁγ. Ὁρους δρ. 250. Ἐπίσης ὁ ἐν Κοζάνῃ συνταξιούχος καθηγητὴς
 κ. ΝΙΚΟΛΑΟΣ ΜΑΛΟΥΤΑΣ παρεζώρησεν εἰς τὴν Ἑταιρείαν τὸ ὑπ' αὐτῆς ἀπονεμηθὲν εἰς αὐτὸν
 βραβεῖον ἐκ 2000 δραχμῶν διὰ τὴν ἀποσταλείσαν χειρόγραφον συλλογὴν του δημοτικῶν τραγουδιῶν
 καὶ παροιμιῶν ἐκ τῆς περιοχῆς Κοζάνης.

ΤΟ ΠΡΩΤΟΝ ΔΙΟΙΚΗΤΙΚΟΝ ΣΥΜΒΟΥΛΙΟΝ

Κ. ΜΕΡΚΟΥΡΙΟΥ	Πρόεδρος
Α. ΣΙΓΑΛΑΣ	Ἀντιπρόεδρος
Α. ΛΕΤΣΑΣ	Γεν. Γραμματεὺς
Ι. ΒΑΣΔΡΑΒΕΛΛΗΣ	Ταμίας
Γ. ΤΣΙΣΤΟΠΟΥΛΟΣ	Ἐφορος

ΜΕΛΗ ΤΟΥ ΣΥΜΒΟΥΛΙΟΥ

ΣΤ. ΚΥΡΙΑΚΙΔΗΣ
 Δ. ΜΙΣΥΡΛΗΣ
 Κ. ΜΙΚΡΟΥ
 Χ. ΛΕΚΑΣ

ΕΠΙΤΙΜΑ ΜΕΛΗ

† Ο ΘΕΣΣΑΛΟΝΙΚΗΣ ΓΕΝΝΑΔΙΟΣ
 Ο ΥΠΟΥΡΓΟΣ ΓΕΝΙΚΟΣ ΔΙΟΙΚΗΤΗΣ ΜΑΚΕΔΟΝΙΑΣ
 ΓΕΩΡΓΙΟΣ ΚΥΡΙΜΗΣ
 ΓΕΩΡΓΙΟΣ ΧΑΤΖΙΔΑΚΙΣ Ἀκαδημαϊκός, Ὁμότιμος Καθηγητὴς
 Πανεπιστημίου Ἀθηνῶν
 ΓΕΩΡΓΙΟΣ ΣΩΤΗΡΙΑΔΗΣ Ἀκαδημαϊκός, Ὁμότιμος Καθηγητὴς
 Πανεπιστημίου Ἀθηνῶν
 ΑΝΤΩΝΙΟΣ ΚΕΡΑΜΟΠΟΥΛΟΣ Ἀκαδημαϊκός, Ὁμότιμος
 Καθηγητὴς Πανεπιστημίου Ἀθηνῶν

ΤΑΚΤΙΚΑ ΜΕΛΗ

Ἄβραμίδης Χρῖστος	Δελιγιάννης Γεώργ.
Ἄγγελάκης Ἄθαν.	Δίγκας Δημ.
Ἄναγνωστόπουλος Σωκρ.	Λιδασκάλου Τζών
Ἄντωνιάδης Δέξ.	Ἐκιντζόγλου Νικ.
Ἄποστολόπουλος Τηλ.	Ζαχαριάδης Ἄλέξ.
Ἄτσαβῆς Ἄντ.	Ζέπος Παν.
Βαζάκας Θεόδ.	Ζησόπουλος Ἄθαν.
Βακαλόπουλος Ἄπόστ.	Ζωγράφος Γ. ἱατρὸς
Βαλαγιάννης Ἰωάν.	Ζωγράφος Γ.
Βαραβάκης Κωνστ.	Ζωτιάδης Μεν.
Βασδραβέλλης Ἰωάν.	Ἡλιάδης Σταύρ.
Βασίλας Ἄθαν.	Θειέγκας Στέφ.
Βιζουκίδης Περικλ.	Θεοδορίδης Μάρ.
Βλιούρας Δημ.	Θεοδορίδης Χαράλ.
Βογιατζίδης Ἰωάν.	Θεοφύλακτος Θ.
Βουδούρης Πᾶνος	Καράβαλος Δημ.
Βουλγαράκης Γεώργ.	Καββάδας Δημ.
Βουλγαράκης Δημ.	Καδινόπουλος Θωμ.
Βουρβέρης Κωνστ.	Καλλιδόπουλος Περ.
Βύζας Βασ.	Καρεθόδωρος Ἄλέξ.
Γαρδίκας Γεώργ.	Καρακάλλου Ἱερὰ Μονή
Γιοχάλας Σπυρ.	Καραπαναγιώτης Ἄλ.
Γκαρίπης Κωνστ.	Καρνασσιώτης Δημ.
Γκατζογιάννης Τηλ.	Καρσιωτάκης Κ.
Γκέγκας Στέφ.	Κίτσης Χρ.
Γκοτζαμάνης Σωτ.	Κογιάννης Τάσος
Γραμματικός Ἄλ.	Κόκκου Γεώργ.
Γρηγοριάδης Μιχ.	Κόκκου Ἰωάν.
Γρηγοριάδης Σταύρος	Κομνηνὸς Π.
Γυόκας Παν.	Κούγιας Κωνστ.
Δανιηλίδης Δ.	

Κουκουλίδης Μιχ.
 Κουμπούλης Φώτ.
 Κούσκουρας Κωνστ.
 Κράλλης Ἀλέξ.
 Κυριακίδης Στίλ.
 Κωνσταντίνου Χρ.

Λαδάς Ἰωάν.
 Λέκας Χαράλ.
 Λέτσας Ἀλέξ.
 Λίγδας Δημ.

Μακαρόνας Χαράλ.
 Μαλάκης Γεώργ.
 Μανδρινός Νικ.
 Μαραβελάκης Μάξ.
 Μαυρογορδάτος Μιχ.
 Μειμαρίδης Ἀθαν.
 Μερκουρίου Κωνστ.
 Μήκας Γεώργ.
 Μικροῦ Κωνστ.
 Μισυρλῆς Δημ.
 Μισυρλόγλου Ἀναστ.
 Μιχαήλ Ἰωάν.
 Μιχαηλίδης Ἡλίας
 Μιχαηλίδης Ἰωάν.
 Μπακόλας Νικ.
 Μπατσούτας Παναγ.
 Μπήκας Κωνστ.
 Μπουτώνας Δημ.
 Μπρόβας Γεώργ.

Νάλτσας Χρ.

Παπακωνσταντίνου Κωνστ.
 Παπαναστασίου Λουκάς
 Παπανικολάου Ἀντ.

Νασίκας Θεόδ.
 Νάτσινας Θεόδ.
 Νικολαΐδου Μερκ.
 Νώτης Βασιλ.

Ξυγγόπουλος Ἀνδρέας

Οικονομόπουλος Ἀναστ.
 Οικονόμου Θεόδ.

Παντούλης Βασ.
 Παπαδάκης Νικόλ.
 Παπαδόπουλος Π.
 Παπαευγενίου Ἀθαν.
 Παπαθανασίου Θωμᾶς
 Παπαηλιάκης Γεώργ.
 Παπανικολάου Ἡλ.
 Παρασκευόπουλος Ἀλέξ.
 Παπασταύρου Ἰωάν.
 Πουλιάδης Πούλιος

Ρόζης Ἀθαν.

Σαγιαξῆς Γεώργ.
 Σακελλαρίου Γεώργ.
 Σάντης Δημ.
 Σερεμέτης Γεώργ.
 Σιγάλας Ἀντ.
 Σπανδωνίδης Πέτρο.
 Σπανός Ἀχιλ.
 Σταθάκης Ἰωάν.
 Σταμάτης Σοφ.
 Στεφανίδης Δημ.
 Σωτηρόπουλος Χρ.

Τάρης Ἰωάν.
 Ταχογιάννης Κωνστ.
 Τζηρίδης Ἀχιλ.

Τζηρίδης Γεώργ.	Τσολέκας Δημ.
Τζιάτζιος Εύαγγ.	Τσιούλης Χρῖστος
Τσάρας Γιάννης	Φλιώνης Κ.
Τσιγαρίδας Σπυρ.	Φορμόζης Παντ.
Τσιμάρας Μάριος	Φραγκίστας Χαράλ.
Τσιστόπουλος Γεώργ.	Φωκᾶς Κωνστ.
Τσιτσεκλῆς Ἰωάν.	Χατζηγεωργίου Γεώργ.
Τσίτσης Ἄν.	Χατζόπουλος Δημ.
Τσίτσης Δημ.	Χερτούρας Νικόλαος
Τσίτσης Χρ.	Χουλιβάτος Γεώργ.
Τσίτσουρας Μεν.	Χριστόπουλος Παναγ.

ΑΝΤΕΠΙΣΤΕΛΛΟΝΤΑ ΜΕΛΗ

† Βασίλειος Μητρ. Φλωρίνης	Δραγούμης Φίλιπ. ἐν Ἀθήναις
† Χρυσόστομος Μητροπολίτης Φιλίππων καὶ Νεαπόλεως	Δραγούμης Ἀλέξ. ἐν Ἀθήναις Διάφας Ἀθαν. ἐν Ἀθήναις

Ο ΠΡΩΤΟΣ ΔΩΡΗΤΗΣ

Δημοσιεύομεν ἐνταῦθα τὴν ἔνθερμον ἐπιστολὴν τοῦ πρώτου δωρητοῦ τῆς Ἑταιρείας, γνωστοῦ καὶ ἐκ τῶν συγγραμμάτων αὐτοῦ, Σεβασμιωτάτου Μητροπολίτου Ἐλευθερουπόλεως κ. Σωφρονίου Σταμούλη.

Ἐν Ἀθήναις (Σόλωνος 23) τῇ 26)8 Νοεμβρίου 1939.

Τῇ ἐν Θεσσαλονίκῃ

Ἑταιρεία Μακεδονικῶν Σπουδῶν

Κύριε Πρόεδρε,

Ἀσμένως πληροφορηθεὶς ἐκ τοῦ ὑπ' ἀριθμ. 4, ἀπὸ 15 Ὀκτ. γράμμα-
τος Ὑμῶν τὴν ἴδρυσιν τῆς Ὑμετέρας Ἑταιρείας κατέβαλα εἰς τὸ παρὰ τὴν
πλατεῖαν Φιλικῆς Ἑταιρείας (Κολωνάκιον) ὑποκατάστημα τῆς Τραπεζῆς Ἀθη-
νῶν, τῇ 31ῃ τοῦ αὐτοῦ, πεντακισχιλίας (5000) δραχμάς, ὅπως μετρηθοῦν
αὐταὶ Ὑμῖν, κατὰ τὴν ὑπ' ἀριθμοὺς Π. 587535)112, συνημμένην ἐπιταγὴν
αὐτοῦ, εὐχομαι δὲ ἐγκαρδίως ὑπὲρ ἐπιτυχίας τοῦ ὑψηλοῦ σκοποῦ τοῦ ὑμετέ-
ρου σωματείου, καί, ὡς Μακεδῶν ἐκ προγόνων καὶ ὡς ποιμὴν, δευτέρας ἤδη,
Μακεδονικῆς ἐπαρχίας, πρόθυμος ὅπως συντελέσω καὶ προσωπικῶς, ὅση μοι
δύναμις, ἔσομαι πάντοτε ἐν παντί.

Ἐρρωσθε ἐν Κυρίῳ

† Ὁ Ἐλευθερουπόλεως Σωφρόνιος

ΕΠΙΤΡΟΠΗ ΣΥΛΛΟΓΗΣ ΕΡΑΝΩΝ ΔΙΑ ΤΗΝ ΣΥΓΓΡΑΦΗΝ
ΙΣΤΟΡΙΑΣ ΤΗΣ ΜΑΚΕΔΟΝΙΑΣ

Εἰς τὸ ὑπ' ἀριθ. 289 (8200) τῆς 23ης Μαρτίου 1929 φύλλον τῆς ἡμερίδος « Νέας Ἀληθείας » Θεσσαλονίκης ἐδημοσιεύθη ἔκκλησις τοῦ κ. Ἀλεξάνδρου Λέτσα, διὰ τῆς ὁποίας οὗτος ἐπρότεινε τὴν προκήρυξιν « παμμακεδονικῶν ἐράνων διὰ τὴν συλλογὴν τοῦ ἀναγκαίου ποσοῦ διὰ τὴν ἀμοιβὴν τοῦ συγγραφέως ἐκείνου, ὅστις ἤθελε συγγράψῃ τὴν καλυτέραν ἱστορίαν τῆς Μακεδονίας ».

Ἡ « Νέα Ἀλήθεια », πρωτοπόρος πάντοτε εἰς τοιοῦτου εἴδους ἐθνικὰς προσπάθειάς, υἰοθέτησεν εὐχαρίστως τὴν ἰδέαν ταύτην τοῦ κ. Α. Λέτσα καὶ καθιέρωσεν ἀπὸ τῆς ἐπομένης στήλην εἰδικοῦ ἐράνου ὑπὲρ τῆς συγγραφῆς τῆς Ἱστορίας τῆς Μακεδονίας.

Μετ' ὀλίγας ἡμέρας ἐγένετο ἐν τῇ Γενικῇ Διοικήσει, ὑπὸ τὴν προεδρίαν τοῦ τότε Γενικοῦ Διοικητοῦ κ. Περ. Καλλιδοπούλου, σύσκεψις, ἐν ἣ παρέστησαν καθηγηταὶ τοῦ Πανεπιστημίου καὶ διανοούμενοι Μακεδόνες καὶ συνεσκέφθησαν ἐπὶ τῆς προτάσεως τοῦ κ. Λέτσα. Κατὰ τὴν σύσκεψιν ταύτην ἀνετέθη εἰς καθηγητὴν τοῦ Πανεπιστημίου μας νὰ συντάξῃ τὸν κανονισμὸν τοῦ διαγωνισμοῦ πρὸς συγγραφὴν τῆς Ἱστορίας τῆς Μακεδονίας. Εἰς ἐπακολουθήσασαν δευτέραν ἐν τῇ Γενικῇ Διοικήσει σύσκεψιν μεταξὺ πολλῶν Μακεδόνων ἐγένετο ἡ ἐκλογὴ τῆς Οἰκονομικῆς Ἐπιτροπῆς, εἰς ἣν ἀνετέθη ἡ συλλογὴ τῶν σχετικῶν ἐράνων. Ἡ Ἐπιτροπὴ αὕτη ἀπαρτισθεῖσα ἀπὸ τοὺς κ. κ. Περ. Καλλιδόπουλον, Γενικὸν τότε Διοικητὴν τῆς Μακεδονίας, ὡς Πρόεδρον, τὸν Διομ. Βαρλαμίδην, Διευθυντὴν τότε τοῦ ἐν Θεσσαλονικῇ ὑποκαταστήματος τῆς Ἐθνικῆς Τραπεζῆς, ὡς ταμίαν, τὸν μακαρίτην Ἰωάννην Κούσκουραν, ἰδιοκτῆτην τῆς « Νέας Ἀληθείας » ὡς μέλος, ἀντικατασταθέντα μετὰ τὸν θάνατόν του ὑπὸ τοῦ κ. Ἰωάννου Μπήτου, ἀρχισυντάκτου τῆς « Νέας Ἀληθείας », καὶ τὸν κ. Ἀλέξανδρον Λέτσαν, ὡς γεν. Γραμματέα.

Οἱ ἔρανοι ἐξηκολούθησαν γινόμενοι ὑπὸ τῆς « Νέας Ἀληθείας » δι' εἰδικῶν ἀποδείξεων, καὶ κατετίθεντο εἰς τὴν Ἐθνικὴν Τράπεζαν ἐπ' ὀνόματι τοῦ κ. Δ. Βαρλαμίδου, ὡς ταμίου τῆς Ἐπιτροπῆς. Δυστυχῶς ἡ ἐπελθοῦσα μετ' ὀλίγον εἰς τὴν χώραν μας οἰκονομικὴ κρίσις ἀνέκοψε τὴν περαιτέρω συλλογὴν ἐράνων διὰ τὸν πράγματι Ἐθνικοῦ ἐνδιαφέροντος τοῦτον σκοπόν. Οὕτω συνελέγησαν καὶ κατετέθησαν παρὰ τῇ Ἐθνικῇ Τραπεζῇ ἐν ὄλῳ δρχ. 32.394, αἵτινες μὲ τοὺς ἐν τῷ μεταξὺ τόκους ἀνήλθον μέχρι τῆς 1ης Ἀπριλίου 1940 εἰς τὸ ποσοῦν τῶν δραχμῶν 41.870.

Ὅταν ἰδρῦθη ἡ Ἐταιρεία Μακεδονικῶν Σπουδῶν, μετὰ τὴν ψήφισιν τοῦ καταστατικοῦ ὑπὸ τῶν ἰδρυτῶν καὶ πρὸ τῆς ἐκλογῆς τοῦ Διοικητικοῦ Συμβουλίου, ὃ ἐκ τῶν ἰδρυτῶν τῆς Ἐταιρείας καὶ νῦν Γεν. Γραμματεὺς αὐ-

τῆς κ. Ἀλέξ. Λέτσας, ἀνέφερεν εἰς τὴν συνέλευσιν τὸ ἱστορικὸν τῆς συλλογῆς ἐράνων διὰ τὴν συγγραφὴν ἱστορίας τῆς Μακεδονίας καὶ ἐδήλωσεν ὅτι, ἐπειδὴ τὸ συλλεγὲν ποσὸν δὲν εἶναι ἀρκετὸν διὰ τὴν ἐπιτέλεσιν τοῦ δι' ὃν συνελέγη σκοποῦ, θεωρεῖ σκόπιμον νὰ δωρηθῇ τοῦτο μετὰ τῶν σχετικῶν τόκων εἰς τὴν Ἑταιρείαν Μακεδονικῶν Σπουδῶν, τῆς ὁποίας τὸ Καταστατικὸν περιλαμβάνει παρεμφερεῖς ἐπιδιώξεις, προσθέσας τὴν πεποίθησίν του ὅτι τὴν πρότασίν του ταύτην θὰ υἱοθετήσουν καὶ θὰ ἐγκρίνουν καὶ τὰ λοιπὰ μέλη τῆς Ἐπιτροπῆς πρὸς συλλογὴν ἐράνων διὰ τὴν συγγραφὴν ἱστορίας τῆς Μακεδονίας.

Πράγματι ἡ πρότασις τοῦ κ. Ἀλέξ. Λέτσα εὔρε εὐμενῆ ἀπήχησιν μεταξὺ τῶν μελῶν τῆς Ἐπιτροπῆς, ἅτινα συνελθόντα εἰς εἰδικὴν σύσκεψιν συνέταξαν καὶ ὑπέγραψαν τὸ ἑξῆς Πρακτικόν.

«Οἱ κάτωθι ὑπογεγραμμένοι Διομήδης Βαζλαμίδης, τέως Διευθυντῆς τῆς Ἐθνικῆς Τραπεζῆς, Περικλῆς Καλλιδόπουλος, Στρατηγός, Ἰωάννης Μπῆτος, Διευθυντῆς τῆς «Νέας Ἀληθείας» καὶ Ἀλέξανδρος Λέτσας, γεωπόμος, ἀποτελοῦντες τὴν πρὸ ἐτῶν συσταθεῖσαν Ἐπιτροπὴν συλλογῆς ἐράνων διὰ τὴν συγγραφὴν ἱστορίας τῆς Μακεδονίας, φρονούντες ὅτι τὸ συλλεγὲν ἐκ δραχ. 40.000 ποσὸν εἶναι τελείως ἀνεπερκές διὰ τὸν δι' ὃν συνελέγησαν προορισμὸν, ἀποφασίζουσι ὅπως τὸ ποσὸν τοῦτο δωρηθῇ εἰς τὴν νεωστὶ ἰδρυθεῖσαν Ἑταιρείαν Μακεδονικῶν Σπουδῶν, τῆς ὁποίας οἱ διὰ τοῦ καταστατικοῦ της καθορισθέντες σκοποὶ καὶ ἐπιδιώξεις εἶναι παρεμφερεῖς μὲ τὸν τεθέντα ὡς σκοπὸν τῆς συλλογῆς τῶν ἐν λόγῳ ἐράνων. Ἀναίτητον λοιπὸν εἰς τὸν ταμίαν τῆς Ἐπιτροπῆς κ. Α. Βαζλαμίδην ν' ἀποσύρῃ ἀπὸ τὸ ἐνταῦθα ὑποκατάστημα τῆς Ἐθνικῆς Τραπεζῆς τὸ ἐπ' ὀνόματί του ὡς ταμίου τῆς Ἐπιτροπῆς συλλογῆς ἐράνων πρὸς συγγραφὴν ἱστορίας τῆς Μακεδονίας κατατεθὲν ποσόν, ὡς καὶ τοὺς μέχρι σήμερον τόκους καὶ νὰ τὸ καταθέσῃ εἰς τὴν ἰδίαν Τράπεζαν ἐπ' ὀνόματι τῆς Ἑταιρείας Μακεδονικῶν Σπουδῶν, παραδῶσῃ δὲ τὸ σχετικὸν βιβλιόριον εἰς τὸν Πρόεδρον τῆς ἐν λόγῳ Ἑταιρείας κ. Κων. Μερκουρίου, Δήμαρχον Θεσσαλονίκης.

Ἐν Θεσσαλονίκῃ τῇ 23 Μαρτίου 1940.»

Τὸ πρακτικὸν τοῦτο, μετὰ σχετικῆς αἰτήσεως, ὑπεβλήθη εἰς τὴν Γενικὴν Διοίκησιν, ἣτις διὰ τοῦ ὑπ' ἀριθ. 66968 τῆς 23)3)40 ἐγγράφου της ἐνέκρινε τὴν ὑπὸ τοῦ Ταμίου τῆς Ἐπιτροπῆς ἀνάληψιν κατὰ τὴν 1ην Ἀπριλίου 1940 τοῦ ἐκ δρα. 41.870 ποσοῦ, εἰς ὃ ἀνήρχοντο αἱ καταθέσεις καὶ οἱ μέχρι τῆς ἡμέρας ταύτης τόκοι καὶ τὴν κατάθεσιν τοῦ συνολικοῦ τούτου ποσοῦ παρὰ τῇ ἰδίᾳ Τραπεζῇ ἐπ' ὀνόματι τῆς Ἑταιρείας Μακεδονικῶν Σπουδῶν.

Τὸ Διοικητικὸν Συμβούλιον τῆς Ἑταιρείας Μακεδονικῶν Σπουδῶν, ἐκτιμῆσαν δεόντως τὴν γενναίαν αὐτὴν εἰσφορὰν, ἐλθοῦσαν κατὰ τὴν ἔναρξιν τῆς σταδιοδρομίας της καὶ χρησιμεύσασαν ὡς ἐνθαρρυντικὴ βάση διὰ τὴν

ἀπόφασιν περὶ τῆς ἐνάρξεως τῆς ἐκδόσεως τῶν «Μακεδονικῶν», ἐκήρυξε κατὰ τὴν συνεδρείαν τῆς 19ης Σεπτεμβρίου 1940 τὴν «*Ἐπιτροπὴν συλλογῆς ἐράνων πρὸς συγγραφὴν ἱστορίας τῆς Μακεδονίας*», ἀποτελουμένην ἐκ τῶν κ. κ. *Περ. Καλλιδοπούλου, Διομ. Βαρλαμίδου, Ἄλεξ. Δέτσα* καὶ *Ἰωάν. Μπήτου*, «ΜΕΓΑΝ ΕΥΕΡΓΕΤΗΝ» τῆς Ἑταιρείας Μακεδονικῶν Σπουδῶν.

ΣΥΛΛΟΓΗ ΛΑΟΓΡΑΦΙΚΟΥ ΚΑΙ ΓΛΩΣΣΙΚΟΥ ΥΛΙΚΟΥ

Ἡ Ἑταιρεία Μακεδονικῶν Σπουδῶν ἀμείβει πᾶσαν συλλογὴν λαογραφικοῦ καὶ γλωσσικοῦ ὕλικου ἀποστελλομένην εἰς αὐτήν. Ἐπίσης ἀποστέλλει εἰς τὸν βουλούμενον ἔντυπον ὁδηγὸν πρὸς συλλογὴν λαογραφικοῦ καὶ γλωσσικοῦ ὕλικου. Εἶναι φανερόν ὅτι ἡ συλλογὴ τοῦ ὕλικου ἐπεκτείνεται καὶ εἰς τὰ γλωσσικὰ ἰδιώματα καὶ τὴν ζωὴν ἐν γένει τῶν ἐν Μακεδονίᾳ ἐγκατεστημένων προσφύγων.

Παρακαλοῦνται οἱ ἔχοντες ἀνέκδοτα οἰκογενειακὰ ἔγγραφα, σχετιζόμενα μὲ τὴν ἱστορίαν καὶ τὴν κοινωνικὴν ζωὴν τοῦ λαοῦ τῆς Μακεδονίας ἐπὶ τουρκοκρατίας ἢ ἄλλα οἰαδήποτε χειρόγραφα, ὅπως παραχωρήσουν ταῦτα εἰς τὴν Ἑταιρείαν Μακεδονικῶν Σπουδῶν πρὸς μελέτην ἐπὶ ἐπιστροφῇ.

Ἐπίσης οἱ ἔχοντες ἤδη συλλέξει ἀνέκδοτον ἱστορικόν, λαογραφικόν ἢ γλωσσικόν ὕλικόν καὶ ἐπιθυμοῦντες νὰ τὸ δημοσιεύσουν, παρακαλοῦνται ν' ἀποταθοῦν πρὸς τὸν καθηγητὴν τοῦ Πανεπιστημίου Θεσσαλονίκης κ. Ἀντώνιον Σιγάλαν.

Συλλογὰς γλωσσικοῦ καὶ λαογραφικοῦ ὕλικου ἀπέστειλαν μέχρι τοῦδε οἱ ἐξῆς: 1) Νικόλαος Μαλούτας, συνταξιούχος καθηγητὴς ἐν Κοζάνῃ, συλλογὴν δημοτικῶν τραγουδιῶν καὶ παροιμιῶν ἐκ τῆς περιοχῆς Κοζάνης. 2) Θ. Παπαθανασίου, πρῶην ἐφοριακὸς ὑπάλληλος, συλλογὴν παροιμιῶν καὶ γλωσσάριον ἐκ Ρουμλουκίου περιοχῆς Κατερίνης. 3) Α. Γιαννακογιῶργος, Δημοδιδάσκαλος, μικρὰν συλλογὴν γλωσσικοῦ καὶ λαογραφικοῦ ὕλικου ἐκ τῆς περιοχῆς Κατερίνης.

ΠΡΟΚΗΡΥΞΙΣ ΔΙΑΓΩΝΙΣΜΩΝ

Ἡ Ἑταιρεία Μακεδονικῶν Σπουδῶν ἐπιθυμοῦσα νὰ προωθήσῃ τὴν ἔρευναν τῆς Μακεδονίας ἀναγράφει ἐνταῦθα ἀριθμὸν τινα θεμάτων, διὰ τὰ ὅποια ὑπάρχει μεγάλη πιθανότης ὅτι θὰ παρουσιασθῇ ἐπιστήμων διὰ τὴν διαπραγμάτευσιν τοῦ ἐνὸς ἢ τοῦ ἄλλου, παρακαλεῖ δὲ τοὺς εὐπόρους Μακεδόνας ἵνα, ἀναλόγως τῶν δυνάμεων των, λαμβάνοντες ὑπ' ὄφιν καὶ τὴν εὐρύτητα ἢ μὴ τοῦ θέματος, προσφέρωσιν εἰς τὴν Ἑταιρείαν Μακεδονικῶν Σπουδῶν ἱκανόν τι ποσὸν διὰ τὴν προκήρυξιν τοῦ ὑπ' αὐτῶν ἐκλεγηθησομένου θέματος καὶ ἀμοιβὴν τοῦ συγγραφέως, μιμούμενοι οὕτω τὸν ἐνθουσιώδη Μακεδόνα κ. Γεώργιον Χ. Βασιλειάδην.

Π Ι Ν Α Ξ

ΠΡΟΚΗΡΥΧΘΗΣΟΜΕΝΩΝ ΕΠΑΘΛΩΝ ΠΡΟΣ ΣΥΓΓΡΑΦΗΝ
ΠΡΑΓΜΑΤΕΙΩΝ ΑΝΑΦΕΡΟΜΕΝΩΝ ΕΙΣ ΤΗΝ ΜΑΚΕΔΟΝΙΑΝ

Κατεβλήθη προσπάθεια ὅπως εἰς τὸν κατωτέρω πίνακα ἀποφευχθῆ ἡ ἀναγραφὴ θεμάτων μὲ γενικώτερον χαρακτῆρα, διὰ τὴν ἐπιστημονικὴν ἐπεξεργασίαν τῶν ὁποίων νομίζομεν ὅτι δὲν ἐπέστη ἀκόμη ὁ καιρὸς.

1. Μελέτη περὶ τῶν Δημοτικῶν Μακεδονικῶν ᾠσμάτων (μουσικὴ καὶ ποίησις) ὡς καὶ τῶν Μακεδονικῶν χορῶν.
2. Συλλογὴ Δημοτικῶν τραγουδιῶν καὶ ἄλλου λαογραφικοῦ ἢ γλωσσικοῦ ὕλικου τῆς Μακεδονίας.
3. Ὁ ἀρματαλισμὸς τοῦ Ὀλύμπου.
4. Ἡ ἐπανάστασις τοῦ Βερμίου καὶ Ὀλύμπου.
5. Ὁ Ἐμμανουὴλ Παπᾶς καὶ ἡ ἐπανάστασις τῆς Χαλκιδικῆς.
6. Οἱ Μακεδόνες ἔμποροι εἰς τὰς παραδουναβίους χώρας καὶ ἡ ἐπίδρασις αὐτῶν ἐπὶ τῆς τύχης τοῦ Ἑλληνισμοῦ.
7. Ἱστορία τοῦ Μακεδονικοῦ Ἀγῶνος.
8. Ἡ Μακεδονία καὶ αἱ ἐπαναστάσεις ἐναντίον τῶν κατακτητῶν μέχρι τοῦ 1912.
9. Τὰ σχολεῖα τῆς Κοζάνης ἐπὶ Τουρκοκρατίας ἐπὶ τῇ βάσει ἰδίως τῶν ἀρχείων τῆς Δημοτικῆς Βιβλιοθήκης Κοζάνης.
10. Τὰ σχολεῖα τῆς Κλεισούρας ἐπὶ τουρκοκρατίας καὶ οἱ ἐκ Κλεισούρας Λόγιοι καὶ τὸ ἔργον των.
11. Γενικώτερον: Ἑλληνικὰ σχολεῖα τῆς Μακεδονίας ἐπὶ Τουρκοκρατίας.
12. Ἡ ἀρχιεπισκοπὴ Καστορίας καὶ τὰ Χριστιανικὰ αὐτῆς μνημεῖα.
13. Ὁ Μητροπολίτης Σιατίστης Ζωσιμᾶς.
14. Ὁ ἐκ Σιατίστης Ἰωάννης Στεργίου Ζωγράφος καὶ οἱ ἐκ Μακεδονίας ἁγιογράφοι.
15. Χριστιανικὰ μνημεῖα τῆς πόλεως Σερρῶν καὶ τῆς περιοχῆς αὐτῆς.
16. Χριστιανικὰ μνημεῖα Βεροίας.
17. Μητροπολίται Θεσσαλονίκης. Μονογραφίαι.
18. Ὁ ἀρχιεπίσκοπος Θεσσαλονίκης Εὐστάθιος. Μονογραφία.
19. Ὁ Ὑμνογράφος Ἰωσήφ ἐκ Θεσσαλονίκης καὶ τὰ ἔργα του.
20. Ἀρμενόπουλος. Μονογραφία.
21. Ἀνέκδοτα κείμενα περὶ τοῦ Ἀγ. Δημητρίου.
22. Ἱστορία ἱερῶν Μονῶν Μακεδονίας. (Ἱστορία καὶ ἀρχαιολογικὰ κειμήλια.) Μονογραφία.
23. Ἐκδόσεις κειμένων μεσαιωνικῶν κυρίως καὶ τῶν χρόνων τῆς Τουρκοκρατίας, ἀφορῶντων εἰς τὴν Θεσσαλονικὴν καὶ εἰς τὴν Μακεδονίαν ἐν γένει.

24. Οἱ ξένοι περιηγηταὶ περὶ Μακεδονίας. Συλλογὴ μεταφράσεων ὄλων τῶν ἀφορώντων εἰς τὴν Μακεδονίαν κειμένων.

25. Ἱστορία τῆς πόλεως Θεσσαλονίκης.

26. Ὁ Φίλιππος καὶ ἡ πάλη τῶν Μακεδόνων διὰ τὴν ἐν Ἑλλάδι ἐπιβολήν.

27. Ἡ ἀντίδρασις τοῦ Δημοσθένους κατὰ τοῦ ἀγῶνος τοῦ Φιλίππου ἐν Ἑλλάδι.

28. Ἑλίμεια καὶ Ὁρεστίας μέχρι τέλους τῆς Ρωμαϊκῆς περιόδου.

29. Περὶ τοῦ ἐμπορίου τῆς Θεσσαλονίκης ἐπὶ τουρκοκρατίας.

30. Μορφολογία τῆς Μακεδονίας.

31. Βιβλιογραφία περὶ Μακεδονίας ἐν γένει ἀπὸ τῆς ἀλώσεως τῆς Θεσσαλονίκης (1430) μέχρι σήμερον.

Βεβαίως δὲν ἀποκλείεται καὶ ἡ ἐπιστημονικὴ ἐπεξεργασία ἄλλων θεμάτων, ἀναφερομένων εἰς τὴν Μακεδονίαν καὶ μὴ περιλαμβανομένων εἰς τὸν ἀνωτέρω πίνακα. Καὶ αἱ πραγματεῖαι αὐταὶ θὰ εἶναι εὐπρόσδεκτοι.

ΕΠΑΘΛΟΝ ΓΕΩΡΓΙΟΥ Χ. ΒΑΣΙΛΕΙΑΔΟΥ ΕΞ 20.000 ΔΡΑΧΜΩΝ

Ἡ Ἑταιρεία Μακεδονικῶν Σπουδῶν προκηρῦσσει διαγωνισμόν διὰ τὴν συγγραφὴν ἔργου μὲ θέμα: «Ἡ ἀγωνία τοῦ λαοῦ τῆς Μακεδονίας κατὰ τὸν 19ον καὶ 20ὸν αἰῶνα». Τόμος πρῶτος. Περίοδος 1828 - 1904. «Πῶς ἡ Μακεδονία διεσώθη διὰ τὸν Ἑλληνισμόν ἀπὸ τῆς ξενικῆς διεισδύσεως καὶ ἀφομοιώσεως διὰ τῆς ἀντιδράσεως, ἀμύνης καὶ θυσίας τῶν γηγενῶν κατοίκων αὐτῆς (ἐπὶ τῇ βάσει τῶν πηγῶν)».

Ἡ προθεσμία ὑποβολῆς λήγει τὴν 31 Δεκεμβρίου 1943.

ΒΡΑΒΕΙΑ ΣΥΛΛΟΓΩΝ

Ἐπίσης ἡ Ἑταιρεία Μακεδονικῶν Σπουδῶν καθώρισε τὰ βραβεῖα διὰ τὴν ἀμοιβὴν συλλογῶν μακεδονικοῦ γλωσσικοῦ, λαογραφικοῦ ἢ ἱστορικοῦ ὅλου ὡς ἑξῆς:

Βραβεῖον Α΄ 5000 δρ. Βραβεῖον Β΄ 3000 δρ. Βραβεῖον Γ΄ 2000 δρ.

ΑΜΟΙΒΗ ΣΥΝΕΡΓΑΤΩΝ ΤΩΝ «ΜΑΚΕΔΟΝΙΚΩΝ»

Τὸ Διοικητικὸν Συμβούλιον τῆς Ἑταιρείας Μακεδονικῶν Σπουδῶν ἀπεφάσισεν ὅπως εἰς τὸ ἑξῆς ἀμείβῃ τοὺς συνεργάτας τοῦ περιοδικοῦ αὐτῆς «Μακεδονικά» ἀναλόγως τῶν οἰκονομικῶν μέσων, ἅτινα θὰ διαθέτῃ εἰς τὸ μέλλον.

ΔΙΟΡΘΩΣΕΙΣ ΚΑΙ ΠΡΟΣΘΗΚΑΙ

Σελίς	στίχος	
1	1	Θέρμη γρ. <i>Θέρμης</i>
244	3	ήχρωμένοι γρ. <i>ήχρειωμένοι</i>
>	5	[καί τῆς ἐκείνου] γρ. [<i>ὅπ' ἀγαθῆς</i>]
>	13	φεῦ γρ. φεῦ,
>	29	μονάζοντες γρ. <i>μονάζοντας</i>
>	31	ὑφίστανται γρ. <i>ὑφίσταται</i>
245	12	ἀντισχόμην γρ. <i>ἀντεσχόμην</i>
>	14	ἀλγιδόσι γρ. <i>ἀλγηδόσι</i>
>	28	δρυμείαις γρ. <i>δρυμείαις</i>
246	1	συμπαθείας γρ. <i>συμπαθεία</i>
>	4	ἦλον γρ. <i>ἦλων</i>
>	6	ἄλγος γρ. <i>ἄλγος</i> ,
285	9	10ην Λύγούστου γρ. <i>23 'Ιουλίου</i>
301	5	Κηρηνάσιου - Ντραβοντάνισταν γρ. <i>Καρανάσιον - Ντραγοντάνισταν</i>
317	6	ἐκ τῶν κάτω: σπουδαῖον πρόσθετος: <i>ζήτημα</i>
332		ἀναφέρονται 22 θαύματα, πραγματικῶς πρόκειται περὶ 23, πρβλ. σελ. 366.
333		διὰ τὴν στιχομυθίαν πρβλ. σελ. 528 - 599
371, 375		ὡς κεφάλαιον εἰς τὸ ἄνω περιθώριον ἐτέθη ἐκ παραδρομῆς τὸ τῆς προηγουμένης ἐργασίας
478 κ.έ.		Αἱ εἰκ. 12 - 18 καὶ 28 - 32 ὀφείλονται εἰς φωτογραφίας, ληφθείσας ὑπὸ τοῦ ἐφόρου ἀργαιοτήτων κ. Ν. Κοτζιά καὶ εὐγενῶς παραχωρηθείσας διὰ τὸ περιοδικόν.
530	2	ἐκ τῶν κάτω: Κάτοχος ὄλων ἐκείνων τῶν προσόντων γρ. <i>Κατέχων ὅλα ἐκεῖνα τὰ προσόντα</i>
543		τελευταῖος στίχος, πρόσθετος: Κ. Ἀμάντου, Ἑλληνικά 11 (Ἀθῆναι 1939) σελ. 360 - 361.
608	2καὶ7	ἐκ τῶν κάτω: Archivium γρ. <i>Archivum</i> .
613		ἡ τελευταία παράγραφος ἐκ παραδρομῆς μετεφέρθη ἐνταῦθα· ἀνήκει εἰς τὸ τέλος τῶν περὶ ἀρχείων λεχθέντων σελ. 615.

ΠΡΟΚΗΡΥΞΙΣ ΔΙΑΓΩΝΙΣΜΟΥ

ΕΠΑΘΛΟΝ ΓΕΩΡΓΙΟΥ Χ. ΒΑΣΙΛΕΙΑΔΟΥ ΕΞ 20.000 ΔΡΑΧΜΩΝ

Ἡ Ἑταιρεία Μακεδονικῶν Σπουδῶν προκηρύσσει διαγωνισμόν διὰ τὴν συγγραφὴν ἔργου μὲ θέμα: «Οἱ ὑπὲρ τῆς ἀνεξαρτησίας ἀγῶνες τοῦ Ἑλληνισμοῦ τῆς Μακεδονίας κατὰ τὸν 19ον καὶ 20ὸν αἰῶνα».

Τόμος Πρῶτος. Περίοδος 1828—1904. «Πῶς ἡ Μακεδονία διεσώθη διὰ τὸν Ἑλληνισμόν ἀπὸ τῆς ξενικῆς διεισδύσεως καὶ ἀφομοιώσεως διὰ τῆς ἀντιδράσεως, ἀμύνης καὶ θυσίας τῶν γηγενῶν κατοίκων αὐτῆς, ἐπὶ τῇ βάσει τῶν πηγῶν».

Ἡ προθεσμία ὑποβολῆς λήγει τὴν 31 Δεκεμβρίου 1943.

Ἡ Ἑταιρεία Μακεδονικῶν Σπουδῶν ἀμείβει πᾶσαν συλλογὴν Μακεδονικοῦ γλωσσικοῦ ἢ λαογραφικοῦ ὕλικου ἀποστελλομένην εἰς αὐτήν.

Βραβεῖον Α'. δρ. 5 000. Βραβεῖον Β'. δρ. 3 000. Βραβεῖον Γ'. δρ. 2 000.

Ὅδηγοὶ συλλογῆς γλωσσικοῦ καὶ λαογραφικοῦ ὕλικου ἀποστέλλονται δωρεάν.

Τὰ χειρόγραφα ἀποστέλλονται πρὸς τὸν καθηγητὴν τοῦ Πανεπιστημίου Θεσσαλονίκης κ. Α. ΣΙΓΑΛΑΝ.

Διὰ πᾶσαν ἄλλην πληροφορίαν ἀποτείνεσθε πρὸς τὸν Γενικὸν Γραμματέα τῆς Ἑταιρείας κ. Α. ΛΕΤΣΑΝ, Ὁδὸς Πολωνίας 14.

Διὰ χρηματικὰ ἐμβάσματα καὶ γενικῶς δι' οἰκονομικῆς φύσεως ζητήματα ἀποτείνεσθε πρὸς τὸν Ταμίαν τῆς Ἑταιρείας κ. ΙΩΑΝΝΗΝ ΒΑΣΔΡΑΒΕΛΛΗΝ, Φραγκοπούλου 15.

Ὁ τόμος οὗτος τιμᾶται:

Ἐν τῷ Ἑσωτερικῷ	δρχ.	250
Ἐν τῷ Ἐξωτερικῷ	»	400
Διὰ τὰ Μέλη τῆς Ε.Μ.Σ.	»	200

ΜΑΚΕΔΟΝΙΚΗ ΒΙΒΛΙΟΘΗΚΗ

ΔΗΜΟΣΙΕΥΜΑΤΑ ΤΗΣ ΕΤΑΙΡΕΙΑΣ ΜΑΚΕΔΟΝΙΚΩΝ ΣΠΟΥΔΩΝ

Ἡ ΜΑΚΕΔΟΝΙΚΗ ΒΙΒΛΙΟΘΗΚΗ, ἐκδιδόμενη ὑπὸ τῆς ἐν Θεσσαλονίκῃ Ἑταιρείας Μακεδονικῶν Σπουδῶν, θὰ περιλαμβάνῃ εἴτε αὐτοτελεῖς πραγματείας, εἴτε μεταφράσεις συγγραμμάτων περὶ Μακεδονίας ξένων δοκίμων συγγραφέων.

Μέχρι τοῦδε ἐξεδόθησαν :

Ἄριθ. 1. Ι. Κ. ΒΑΣΔΡΑΒΕΛΛΗ: « Οἱ Μακεδόνες εἰς τοὺς ὑπὲρ τῆς ἀνεξαρτησίας ἀγῶνας ». Σελ. 297 + ιε'. Τιμᾶται δρχ. 120.

Ἄριθ. 2. Μ. ΜΑΡΑΒΕΛΑΚΙ: « Μακροσεισμικὴ σπουδὴ τῶν σεισμῶν Κατερίνης ». Σελ. 32 + η'. Τιμᾶται δρχ. 50.

Ἔπο ἐκδοσιν :

Ἄριθ. 3 θὰ περιλάβῃ ἔργον τοῦ καθηγητοῦ τοῦ Πανεπιστημίου Θεσσαλονίκης κ. Α. ΞΥΓΓΟΠΟΥΛΟΥ: « Χριστιανικὰ Μνημεῖα τῶν Σερρών ».

Ἄριθ. 4 θὰ περιλάβῃ ἔργον τοῦ καθηγητοῦ τοῦ Πανεπιστημίου Θεσσαλονίκης κ. Μ. ΜΑΡΑΒΕΛΑΚΙ: « Ἡ Μορφολογία τῆς Μακεδονίας ».

Ἄριθ. 5 ἔργον τοῦ καθηγητοῦ τοῦ Πανεπιστημίου Θεσσαλονίκης κ. Α. ΣΙΓΑΛΑ: « Βυζαντινὰ ἔγγραφα τῆς Μονῆς Ἰβήρων τοῦ Ἁγ. Ὁρους ».

Ἄριθ. 6 ἐκδοσιν τοῦ « Ἀρχείου τοῦ Φιλικοῦ Γεωργίου Λασσάνη, » μετὰ Εἰσαγωγῆς ὑπὸ τοῦ Καθηγητοῦ Γυμνασίου κ. ΕΥΑΓΓΕΛΟΥ ΣΤ. ΤΖΙΑΤΖΙΟΥ.

Θὰ ἀκολουθήσουν καὶ ἄλλαι αὐτοτελεῖς πραγματεῖαι ἢ μεταφράσεις ξένων συγγραμμάτων περὶ Μακεδονίας.