

ΑΡΧΑΙΟΛΟΓΙΚΟΝ ΔΕΛΤΙΟΝ

ΤΟΥ ΥΠΟΥΡΓΕΙΟΥ

ΤΩΝ ΕΚΚΛΗΣΙΑΣΤΙΚΩΝ ΚΑΙ ΤΗΣ ΔΗΜΟΣΙΑΣ ΕΚΠΑΙΔΕΥΣΕΩΣ

ΤΟΜΟΣ 8.

1923

ΕΝ ΑΘΗΝΑΙΣ

1925

ΑΡΧΑΙΟΛΟΓΙΚΟΝ ΔΕΛΤΙΟΝ

ΤΟΥ ΥΠΟΥΡΓΕΙΟΥ

ΤΩΝ ΕΚΚΛΗΣΙΑΣΤΙΚΩΝ ΚΑΙ ΤΗΣ ΔΗΜΟΣΙΑΣ ΕΚΠΑΙΔΕΥΣΕΩΣ

ΤΟΜΟΣ 8.

1923

ΕΝ ΑΘΗΝΑΙΣ

1925

*Πασα ἀποστολή πρὸς τὸ Ἀρχαιολογικὸν Δελτίον γίνεται πρὸς τὸν τμημα-
τάρχην τοῦ ἀρχαιολογικοῦ τμήματος τοῦ Ὑπουργείου τῆς Παιδείας.*

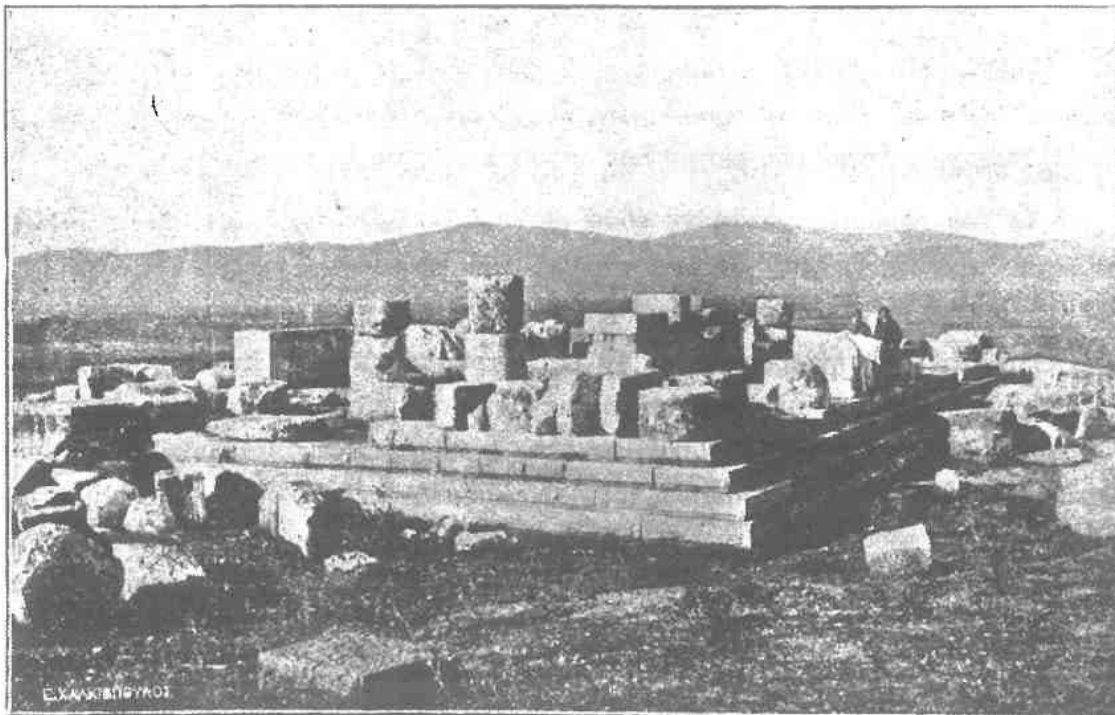

Ο ΕΝ ΣΤΡΑΤΩ ΤΗΣ ΑΚΑΡΝΑΝΙΑΣ ΝΑΟΣ ΤΟΥ ΔΙΟΣ

ΠΡΟΛΟΓΟΣ

Ὅτε πρὸ ὀκταετίας ἐδημοσίευσον τὴν πρώτην περὶ τοῦ ναοῦ τῆς Στρατοῦ μελέτην μου, ἡ πενιχρότης τῶν πόρων τοῦ περιοδικοῦ, «Πολυτεχνικὴ Ἐπιθεώρησις»¹, ὅπερ τὴν ἐφιλοξένησε καὶ ἐξ οὗ ελάχιστα μόνον ἀντίτυπα ἐτυπώθησαν καὶ ἰδιαιτέρως², μοὶ ἐπέβαλλε ἀφ' ἐνὸς μὲν συντομίαν τοῦ κειμένου, ἀφ' ἑτέρου δὲ περιορισμὸν τῶν εἰκόνων καὶ σχεδίων. Τούτου ἕνεκα τὴν πρώτην μου ἐκείνην δημοσίευσιν ἐθεώρουν πάντοτε ὡς προσωρινήν, εἶχον δ' ἐν νῶ τὴν ἐν εὐθέτῳ χρόνῳ ἔκδοσιν μελέτης τοῦ ναοῦ πληρεστέρας, τοσούτῳ μᾶλλον καθ' ὅσον καὶ ἐπανειλημμένοι ἐπισκέψεις τοῦ μνημείου κατὰ τὰ ἔτη 1918, 1919 καὶ 1921 μοὶ κατέδειξαν, ὅτι τροποποιήσεις τινὲς εἰς τε τὸ κείμενον καὶ τὰ σχέδια ἦσαν ἀναγκαῖαι, ἰδίᾳ ὅσον ἀφορᾷ τὴν διάταξιν τῶν κιόνων ἐν τῷ ἐσωτερικῷ τοῦ σηκοῦ καὶ τὴν χρονολογίαν τοῦ ναοῦ.

¹ Ἔτος Ζ' 1916 τεύχη 4 καὶ 5.

² Ὁ ἐν Στρατῷ τῆς Ἀκαρνανίας ναὸς τοῦ Διός, Ἀθήναι 1916, σελίδες 18, εἰκόνες 23, πίνακες 2.

Ἡ ἀνά χειρας δευτέρα ἔκδοσις διὰ τῶν νέων σχεδίων, ἅτινα παρουσιάζει καὶ διὰ τῶν ἐν τῷ κειμένῳ προσθηκῶν, ἃς παρέχει, ἐλπίζω, ὅτι θέλει θεραπεύσει τὰς ἑλλείψεις, ἃς ἔνεκα τῶν εἰρημένων λόγων παρουσίαζεν ἡ πρώτη.

ΘΕΣΙΣ, ΜΝΕΙΑΙ ΚΑΙ ΟΝΟΜΑΣΙΑ ΤΟΥ ΜΝΗΜΕΙΟΥ

Ὁ διατρέχων τὴν ἀπὸ Ἀγρινίου εἰς Καρβασσαρᾶν ἀμαξιτὴν ὁδὸν διασχίζει, πέντε περίπου χιλιόμετρα μετὰ τὴν μεγάλην σιδηρᾶν γέφυραν τοῦ Ἀχελώου — θύραν εἰσόδου εἰς τὴν Ἀκαρνανίαν — τὰ ἐπιβλητικὰ ἑρείπια μεγάλου ἰσοδομικοῦ τείχους βαίνοντος καθέτως πρὸς τὴν διεύθυνσιν τῆς ὁδοῦ ἀπὸ τοῦ πρὸς βορρᾶν λόφου πρὸς τὴν κοίτην τοῦ Ἀχελώου, ἣν ἡ ὁδὸς παρακολουθεῖ ἐφ' ἱκανὸν διάστημα. Εἶνε τὸ τεῖχος τῆς ἀρχαίας Στράτου, πάλαι πρωτεύουσος τῆς Ἀκαρνανίας. Σφζόμενον ἑνιαχοῦ μέχρις ὕψους τεσσάρων καὶ πλέον μέτρων ἀκολουθεῖ τὸ φαιὸν τοῦτο φρούριον τὴν ὄφρυν χθαμαλῶν λόφων, περιβαλλόντων στενὴν κάπως λεκάνην, ἐν τῇ ὁποίᾳ διακρίνονται τὰ λείψανα τῆς ἀρχαίας πόλεως, καλυπτόμενα ἐν μέρει σήμερον ὑπὸ τῶν οἰκίσκων τοῦ βλαχοφώνου χωρίου Σουροβίγλι. Εἰς τὸ δυσμικώτατον ἄκρον τῆς περιοχῆς τῆς ἀρχαίας πόλεως, 6' δυτικῶς τοῦ χωρίου, ἐπὶ δεσπόζοντος λόφου, ὃν περιβάλλει τὸ τεῖχος καμπυλούμενον εἰς προέχουσαν γλῶσσαν, εὐρίσκονται τὰ θεμέλια τοῦ ναοῦ, ὃν θὰ ἐξετάσωμεν, (εἰκ. 1), ἑνὸς τῶν σπουδαιοτάτων καὶ τῶν καλύτερον διατηρουμένων μνημείων τῆς Ἀκαρνανίας.

Ἡ θέσις, ἣν ἐξέλεξαν πρὸς ἀνέγερσιν τοῦ ναοῦ, ἐπὶ τῆς κορυφῆς τοῦ τελευταίου ἐκ τῆς σειρᾶς τῶν λόφων, οὓς στεφανᾶνει τὸ τεῖχος, οὕτως ὥστε νὰ χρησιμεύῃ ὁ ναὸς ὡς πρόσωπον τηλαυγῆς τῆς πόλεως διὰ τοὺς ἀπὸ Βορρᾶ καὶ Δυσμῶν ἐρχομένους εἶνε ἐπιτυχεστάτη. Ὡραία δ' ἐπίσης εἶνε καὶ ἡ ἀπ' αὐτοῦ θέα, μάλιστα κατὰ θερινὴν δύσιν, ὅτε ἰσχυροτάτη εἶνε ἡ χρωματικὴ ἀντίθεσις τῆς κιτρινῆς Στρατικῆς πεδιάδος πρὸς τὰ βαθυκύανα βουνά, ἅτινα τὴν περιβάλλουν πανταχόθεν.

Λόγῳ τῆς ἐπὶ τῆς κορυφῆς λόφου θέσεως αὐτοῦ ὁ ναὸς οὐδέποτε εἶχε καταχωσθῆ τελείως. Τὰ ἑρείπιά του, προβάλλοντα ὑπὲρ τὸ ἔδαφος, εἴλκυον τὴν προσοχὴν τῶν φιλαρχαίων, ὧν πρῶτος ὁ Λέον Heuzey παρέσχε τὸ 1856 ἐν τῷ ἀξιολόγῳ συγγράμματι αὐτοῦ *Le mont Olympe et l'Acarnanie* (σελ. 331) ἰσχνὰς τινὰς περὶ τοῦ ναοῦ πληροφορίας μετ' ἀνακριθῶν κατὰ τὸ πλεῖστον μέτρων. Βραδύτερον (1892) τὸ μνημεῖον ἀπεκαλύφθη ὀλοσχερῶς ὑπὸ τοῦ ἐταίρου τῆς ἐν Ἀθήναις Γαλλικῆς ἀρχαιολογικῆς Σχολῆς André Joubin, ὅσις, περιέργως, ἤρκεσθη μέχρι σήμερον μόνον εἰς τὴν δημοσίευσιν τῶν κατὰ τὰς ἀνασκαφὰς αὐτοῦ

ἀνευρεθεισῶν ἐπιγραφῶν¹, χωρὶς οὐδὲν ἀπολύτως νὰ ἀναφέρῃ καὶ περὶ τῆς ἀρχιτεκτονικῆς τοῦ μνημείου.

Τὴν Στράτον μνημονεύουσιν οἱ ἀρχαῖοι συγγραφεῖς² ὡς μεγίστην καὶ ὄχυρωτάτην. Οὐδεὶς ὅμως αὐτῶν ἀναφέρει οὐδὲ ἐν αὐτῆς μνημειῶν καὶ τὸ ὄνομα τοῦ ναοῦ, ὃν θὰ ἐξετάσωμεν, θὰ παρέμενεν ἀγνώστον ἂν μὴ εὐρίσκετο κατὰ τὰς ἀνασκαφὰς ἐπιγραφή ἀπελευθερωτικῆ διδάσκουσα, ὅτι ὁ ναὸς ἦτο ἀφιερωμένος εἰς τὸν Δία³.

ΔΙΑΜΟΡΦΩΣΙΣ ΤΟΥ ΛΟΦΟΥ ΚΑΙ ΥΛΙΚΑ ΚΑΤΑΣΚΕΥΗΣ ΤΟΥ ΝΑΟΥ

Ἡ κορυφή τοῦ λόφου, ἐφ' οὗ ἐκτίσθη ὁ ναὸς, δὲν παρεῖχε φαίνεται φυσικῶς μεγάλην ὀριζόντιον ἐπιφάνειαν ἥναγκάσθησαν τούτου ἕνεκα νὰ τὴν ἰσοπεδώσουν καὶ μάλιστα νὰ τὴν ἐπεκτείνουν κατὰ τι πρὸς δυσμὰς διὰ δανείων χωμάτων, ὅπως δυνηθῆ νὰ περιλάβῃ οὐ μόνον τὴν πρὸ τοῦ ναοῦ ἀναγκαίαν πλατεῖαν ἀλλὰ καὶ ἄλλο τι μέγα οἰκοδόμημα ἐκτεινόμενον ἀπὸ Β. πρὸς Ν. 15 περίπου μέτρα ἀνατολικῶς τοῦ ναοῦ. Ἐπὶ τῆς ἐν μέρει τεχνητῆς ταύτης ἐπιχώσεως τεθέντα τὰ θεμέλια τοῦ ναοῦ εἶχον βεβαίως ἀνάγκην ἐνισχύσεως. Πρὸς τὸν σκοπὸν δὲ τοῦτον ἀλλὰ καὶ πρὸς συγκράτησιν τῶν καταρρέοντων χωμάτων τῆς κλιτύος, κατεσκευάσθη κατὰ τρεῖς τῶν πλευρῶν τοῦ ναοῦ (Ν. Δ. καὶ Β.) ἀνάλημμα ὀρθογώνιον ἐκ μαλακοῦ λίθου, πάχους 1,20 ~ 1,40, ἰσοδόμως ἐκτισμένον, ὅπερ συνεδέθη δι' ἐγκαρσίων τοίχων μετὰ τοῦ στερεοβάτου τοῦ ναοῦ, ἰδίᾳ κατὰ τὴν δυτικὴν πλευράν, ἔνθα παρίστατο ἡ μεγίστη ἀνάγκη. Ἀπετελέσθη δ' οὕτω ἐνισχυτικὴ τις ἐσχάρα, καθ' ἣ ἐμφαίνει ὁ πίναξ 1, δεικνύων τὸ σχέδιον τοῦ ναοῦ, ὡς οὗτος ἔχει τὴν σήμερον.

Τὸ ὑλικόν, ἐξ οὗ κατεσκευάσθη ὁ ναὸς συνίσταται διὰ μὲν τὰ κρυπτὰ μέρη (στερεοβάτην) ἐξ εὐτελοῦς τινος πρασινωποῦ πάγου, διὰ δὲ τὰ ὄρατὰ ἐκ φαιοῦ, σκληροῦ καὶ συμπαγοῦς ἀσβεστολίθου. Τὰ λατομεῖα, ἐξ ὧν ἐλήφθη ὁ λίθος οὗτος, διακρίνονται 45' Β. Δ. τοῦ ναοῦ ἐπὶ λοφίσκου παρὰ τοὺς πρόποδας τοῦ ὄρους Πεταλᾶ. Ἄξιον σημειώσεως εἶνε τὸ μέγεθος τῶν ἐξορυχθέντων ὀλοσώμων τεμαχίων, ἅτινα φθάνουσι μετὰ τὴν κατεργασίαν μέχρι διαστάσεων $4.82 \times 1.73 \times 0.46$. Μαρμάρου οὐδὲν τεμάχιον ἀνευρέθη.

¹ BCH 1893 σελ. 445 - 52.

² *Θουκυδ.* II 80, 82, 102. III 106. *Ξενοφ.* Ἑλλην. IV, 6. *Πολύβ.* I 522, 567, 578, 696 (ἐκδ. Λιπ. 1764). *Διοδ. Σικελ.* XII, 47 XIX, 67. *Ἀθην.* Δειπνοσ. III 95 d. *Στράβων* σελ. 450. *Λιν.* XXXVI, 11. XL, 22.

³ BCH 1893, 452.

ΠΕΡΙΓΡΑΦΗ ΤΩΝ ΜΕΡΩΝ ΤΟΥ ΝΑΟΥ

1. ΤΟ ΠΤΕΡΟΝ

Κρηπίς. Ἡ κρηπίς (εἰκ. 1, 2 καὶ 3), διατηρηθεῖσα κατὰ μέγα αὐτῆς μέρος ἄθικτος, ἀποτελεῖται καὶ ἐνταῦθα ἐκ τριῶν ἀναβαθμῶν βαινόντων ἐφ' ὑψηλῆς εὐθυνηρίας, ἧτις ἐν ἀντιθέσει πρὸς τὴν εὐθυνηριαν πλείστων κλασσικῶν ναῶν, ἐν οἷς εἶνε ἀόρατος¹ ἢ ἐλάχιστον μόνον ἐξέχει τῆς ἐπιφανείας τοῦ ἐδάφους, ἦτο ἐνταῦθα ὄρατὴ καθ' ὄλον αὐτῆς τὸ ὕψος (0.34), ὡς ἀποδεικνύει ἡ ἐντεχνωτάτη αὐτῆς ἐκτέλεσις. Πράγματι οἱ ἀποτελοῦντες αὐτὴν λίθοι, ἐξέχοντες τῶν ἀναβαθμῶν κατὰ 0.13, φέρουσιν ἕκαστος ἄνω καὶ πλαγίως λείαν παρυφὴν πλάτους 0.10 ~ 0.16, τὸν δὲ πυρῆνα ἔχουσιν ἀδρῶς εἰργασμένον καὶ κυρωτὸν (εἰκ. 2 καὶ 3). Ὡς δ' εἶνε εὐνόητον, τοιοῦτου σχηματισμοῦ λίθοι δὲν προωρίζοντο νὰ εἶνε κεκρυμμένοι. Τὸ πρόσωπον τῆς εὐθυνηρίας ἔπαιζεν ἐνταῦθα ἡ παυρὶνη ὑπευθυνηρία, ἧτις ἐξέχει τοῦ ἐδάφους κατὰ 0.16.

Αἱ διαστάσεις τοῦ ναοῦ κατὰ τὴν εὐθυνηριαν εἶνε μῆκος μὲν 34.193², πλάτος δὲ 18.395, μεγαλύτεραι δηλαδὴ τῶν τοῦ ναοῦ τῆς Ἀφαιίας (30.50 × 15.53) καὶ τῶν τοῦ «Θησείου» (33.47 × 15.41).

Οἱ ὑπὲρ τὴν εὐθυνηριαν τρεῖς ἀναβαθμοὶ εἶνε μᾶλλον χαμηλοὶ (31.5, 31.5, 33.7). Ἐκ τούτων ὁ ἀνώτατος, συμφώνως πρὸς τὸν κρατοῦντα εἰς κλασσικὰ κτίρια, ἔνεκα ὀπτικῶν βεβαίως λόγων, κανόνα, κατεσκευάσθη κατὰ τι (0.022) ὑψηλότερος τῶν λοιπῶν.

Θαυμαστὴ εἶνε ἡ συναρμογὴ τῶν ἀπαρτιζόντων τὴν κρηπίδα λίθων, οἵτινες συναντῶνται πρὸς ἄρμους τριχοειδεῖς τῇ βοηθείᾳ πλατείας (0.15) ἀναθυρώσεως. Πλὴν τῶν τοῦ στυλοβάτου οἱ λοιποὶ λίθοι τῆς κρηπίδος συνδέονται πρὸς ἀλλήλους διὰ συνδέσμων σχήματος διπλοῦ ταῦ. μῆκους 0.32, οἱ δὲ γωνιαῖοι, πρὸς ἀποφυγὴν ὀλισθήσεως γομφοῦνται καὶ ἐπὶ τῶν ὑποκάτω λίθων. Εὐτυχῶς ἐνταῦθα δὲν παρατηρεῖται ἡ τόσον συνήθης εἰς ἄλλους ναοὺς καταστροφὴ τῶν λίθων παρὰ τοὺς ἄρμους, ἡ γενομένη κατὰ διαφόρους ἐποχὰς πρὸς λῆψιν τοῦ μολύβδου καὶ σιδήρου τῶν συνδέσμων, οὕτω πως δὲ εἰς τὸν ναὸν τῆς Στράτου ἢ ἐκ τῆς ἐρειπώσεως ἐντύπωσις δὲν εἶνε τόσον ὀδυνηρά, ὡς ἀλλαχοῦ.

Ἡ κατανομὴ τῶν ἄρμῶν τοῦ κρηπιδώματος ἐγένετο κανονικωτάτη διὰ λίθων ἰσομήκων (1.57) κατὰ τὸ διλιθικὸν λεγόμενον σύστημα, καθ' ὃ ἕκαστος μὲν κίων

¹ Κ. Lehmann-Hartleben Athen. Mitt. 1922 XXXXVII, 125.

² Τὸ μῆκος τοῦτο μετρούμενον σήμερον κατὰ τὴν βόρειον πλευρὰν εἶνε 34. 228. Ἀπὸ τούτου ὁμοῦς πρέπει ν' ἀφαιρεθῶσι, λόγφ τῆς μετακινήσεως τῶν δύο παρὰ τὴν Β. Δ. γωνίαν λίθων, τὰ χάσματα ἰῶν ἄρμῶν 0.02 καὶ 0.015, ὅτε ὑπολείπεται 34. 193.

βαίνει ὅλος ἐφ' ἐνὸς μόνον λίθου, οὐχὶ δ' ἐπὶ ἄρμου, ὡς ἀλλαχοῦ, εἰς δὲ πάλιν λίθος κλείει τὸ μετακίονιον. Μόνον κατὰ τὰς γωνίας ὁ δεύτερος ἀπὸ τοῦ ἄκρου λίθος, λόγῳ τῆς γνωστῆς συμπλησιάσεως τῶν ἄκρων κίωνων, κατεσκευάσθη μικρότερος τῶν λοιπῶν (1.32). Οἱ ἄρμοι τῶν λοιπῶν ἀναβαθμῶν τῆς κρηπίδος ἀνταπο-

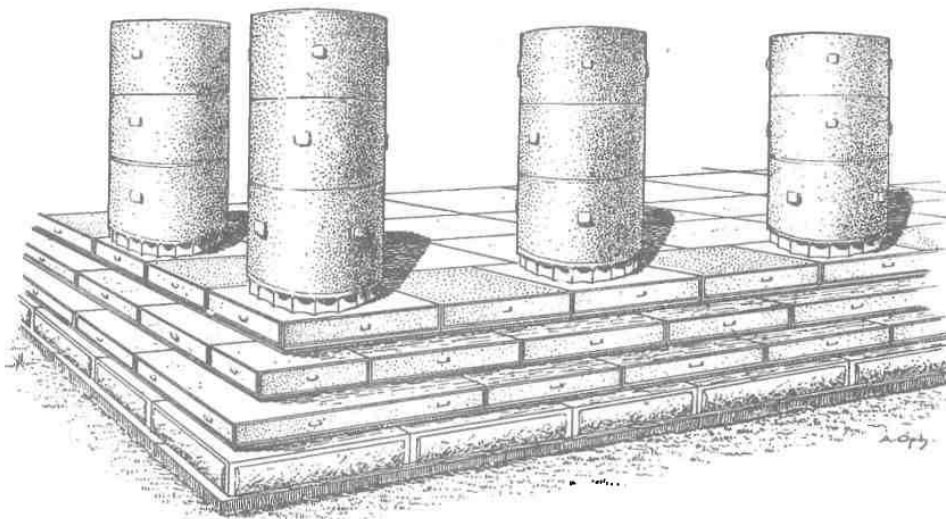

Εἰκ. 2. Ἡ ΒΑ γωνία τῆς κρηπίδος.

κρίνονται πρὸς τοὺς τοῦ στυλοβάτου, οὕτως ὥστε ἕκαστος νὰ διαιρῆ εἰς δύο τὸ μῆκος τοῦ ὑπεράνω καὶ τοῦ ὑποκάτω αὐτοῦ λίθου.

Ἐνδιαφέρουσα εἶνε ἡ διακόσμησις τῆς ἐξωτερικῆς κατακορύφου ἐπιφανείας τῶν ἀναβαθμῶν τοῦ κρηπιδώματος, ἥτις φέρει κάτω μὲν δύο ἐπαλλήλους ταινίας (ὑψος 0.04 καὶ 0.05) — ὑποτομάς, ὡς ὀνομάζει αὐτὰς ἐπιγραφή ἐκ Λεβαδείας — πλὴν τοῦ κατωτάτου ἀναβαθμοῦ φέροντος μόνον μίαν, ἄνω δὲ ὀρθογώνιον πλαίσιον λαξευθὲν διὰ πυκνοῦ κτενίου καὶ περιβαλλόμενον ἐν ἐκάστῳ λίθῳ ὑπὸ ταινίας λείας, πλάτους 0.022, ἐνεγλυμμένης εἰς βάθος 0.003 (εἰκ. 3). Τὴν ὅλην τῶν ἀναβαθμῶν διακόσμησιν συμπληροῦσιν οἱ κατὰ τὸ μέσον ἐκάστου λίθου εὐρισκόμενοι καὶ διακοσμητικοὶ πλέον ἀποθάντες τεκτονικοὶ ἀγκῶνες (0.12 × 0.08).

Ὅμοια δι' ὑποτομῶν διακόσμησις ἀπαντᾷ εἰς μὲν τὰ ἰωνικὰ μνημεῖα ἤδη ἀπὸ τοῦ 6^{ου} π. Χ. αἰῶνος¹, εἰς δὲ τὰ δωρικὰ ἀπὸ τῶν ἀρχῶν² τοῦ 5^{ου} Χρῆσις ὁμοῦς αὐτῆς συγχῆ γίνεται κατὰ τὸ τέλος τοῦ 5^{ου}³ καὶ ἰδίᾳ ἀπὸ τοῦ 4^{ου} καὶ ἕξῃς αἰῶνος⁴.

¹ Ὀλυμπίειον. *G. Welter* Athen. Mitt. 1922, 64 πίν. IX.

² Ἀρχαιότερος Παρθενών. *B. H. Hill* A. J. A. 1912, 539 εἰκ. 3, 540 εἰκ. 6.

³ Ναὸς Φιγαλείας *Blouet* Expédition Scientifique de Morée Τόμ. II πίν. 9, Antiquities of Athens 1830 Supplement πίν. 3, 4.

⁴ Ναὸς Διὸς Νεμέας Expédition Sc. de Morée Τόμ. III πίν. 75, Antiquities of Jonia London 1797,

Ἐκ τῶν λίθων τοῦ στυλοβάτου οἱ μὲν ὑποβατῆρες, ἐκεῖνοι δηλ. ἐφ' ὧν ἐβαινον οἱ κίονες, ἐλάξεύθησαν τελείως, ἐν ᾧ οἱ μεταξύ των λίθοι διατηροῦσιν ἔτι τὸ ἄπεργον τραχὺ κατὰ τὴν ἄνω ἐπιφάνειαν, ὡς συμβαίνει καὶ ἐν τῷ ἐν Ραμνοῦντι ναῷ τῆς Νεμέσεως¹.

Κίονες. Ὁ ναὸς ἦτο περίπτερος ἀπλοῦς. Οἱ κίονες τῆς περιστάσεως τοῦ ἀπετελοῦντο ἐκ πλείονων σφονδύλων, ὧν τὰ ὕψη ποικίλλουσιν ἀπὸ 0.76 μέχρις

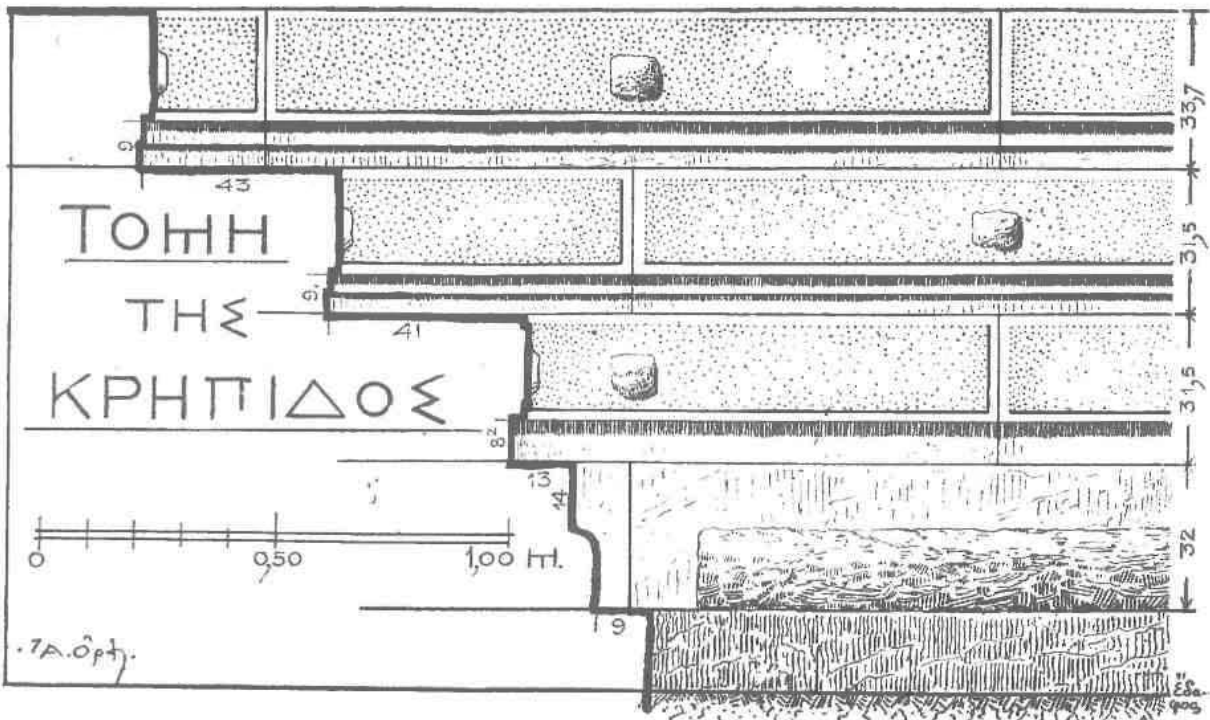

Εἰκ. 3. Λεπτομέρεια καὶ τομὴ τῆς κρηπίδος.

1.16. Ἐκ τῶν κίωνων τοῦ περοῦ διατηρήθησαν κατὰ χώραν πέντε μόνον σφόνδυλοι τῆς βορείου πλευρᾶς καὶ τμῆμα ἐνὸς τῆς ἀνατολικῆς (πίν. 1). Πλῆθος δὲ ἄλλων σφονδύλων εὔρηται κατερριμμένοι ἐν τῷ ἱερῷ ἢ κατεκυλίσθησαν εἰς τοὺς κάτωθεν τοῦ λόφου ἀγρούς. Οἱ κίονες εἶχον τὸν κορμὸν ἀρράβδωτον, πλην δύο μικρῶν τμημάτων κατὰ τὸν πόδα (ὕψος 0.13) καὶ τὸ ὑποτραχήλιον (ὕψος 0.108), ἅτινα φέρουσιν εἴκοσι ραβδώσεις. Αἱ ραβδώσεις δ' αὐταὶ ἔχουσι κάτω μὲν χορδὴν 0.205 (εἰκ. 4) καὶ βέλος 0.037, ἄνω δὲ ἀντιστοίχως 0.163 καὶ 0.010. Ἐκ τῶν χορδῶν δὲ τούτων ἀλλὰ καὶ ἐκ σφζομένων κατωτάτων καὶ ἀνωτάτων σφονδύλων

Π πίν. XVII καὶ XVIII, Ναὸς Ἀπόλλωνος Δελφῶν Courby Fouilles de Delphes Tome II Fasc. 1 σελ. 13, Ναὸς Δεσποίνης ἐν Λυκοσοῦρα Δεονάρδος Πρακτικά 1896 πίν. 3, Φιλίππειον Ὀλυμπίας Curtius und Adler Olympia Die Ergebnisse κλπ. Tafelband II πίν. LXXX.

¹ The unedited antiquities of Attica Ch. VI πίν. 1.

συνάγομεν, ὅτι ἡ μὲν κάτω διάμετρος τῶν κίωνων τοῦ περσοῦ ἦτο 1.310 ἢ δ' ἄνω 1.00. Ἦτο ἄρα ἡ μείωσις τῶν κίωνων περίπου ἴση πρὸς $\frac{\Delta}{4}$.

*Ἄξιος ἰδίας μνείας εἶνε ὁ τρόπος συνενώσεως τοῦ ραβδωτοῦ πρὸς τὸ ἀρράβδωτον τμήμα τῶν κατωτάτων σφονδύλων δεικνύων σαφῶς τὰ διαδοχικὰ στάδια λαξεύσεως τῶν ραβδώσεων (εἰκ. 4 καὶ 5).

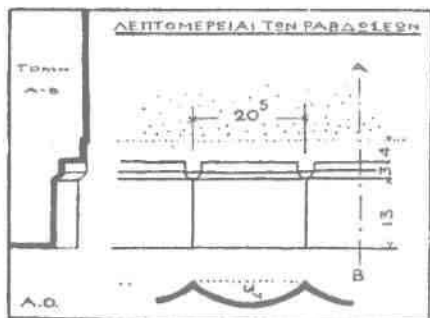

Εἰκ. 4. Δεπτομέρεια ραβδώσεως τῶν κατωτάτων σφονδύλων.

Τὸ σύστημα τῶν ἐν μέρει ραβδωτῶν κίωνων, ὅπερ εὐρίσκομεν συνήθως εἰς ναοὺς τοῦ 5ου αἰῶνος μὴ προλαβόντας ν' ἀποπερατωθῶσιν ἔνεκα ἀνωτέρας βίας (ἀρχαιότερος Παρθενών· ναὸς Νεμέσεως²) φαίνεται, ὅτι ἐφηρμόσθη ἀργότερον καὶ χάριν οικονομίας, πιθανῶς δὲ καὶ λόγῳ αἰσθητικῆς μεταβολῆς. Οὕτω συναντῶμεν τοιοῦτους κίονας «μετὰ μανδύου» εἰς τελείως περατωμένα κτίρια τῶν ἐλληνιστικῶν χρόνων ὡς π. χ. ἐν τῇ Φιλωνείῳ στοᾷ τῆς Ἐλευ-

σίνος³, ἐν τῷ ἐν Δήλῳ ναῷ τοῦ Ἀπόλλωνος⁴ καὶ ἐν στοᾷ τινι τοῦ Θεορικοῦ⁵.

Κατὰ τὸ ἀρράβδωτον τμήμα ἡ κυλινδρική ἐπιφάνεια τῶν σφονδύλων ἐλαξεύθη διὰ χονδροῦ κτενίου, πλὴν μικρᾶς τινοῦ παρὰ τοὺς ἀρμούς ταινίας, πλάτους 0.04, ἣτις ἐλαξεύθη λειότερα (εἰκ. 6). Διατηροῦσι δὲ εἰσέτι οἱ σφόνδυλοι καὶ ἀνὰ τέσσαρας ἢ δύο τεκτονικοὺς ἀγκῶνας (0.14×0.14) χρησίμους εἰς τὴν ἀνύψωσιν καὶ τὴν χάριν τελείας προσαρμογῆς τῶν ἀρμῶν ἀναγκαίαν περιστροφὴν τῶν. Κατὰ δὲ τὰς ἑδρας καὶ τὰς βάσεις τῶν φέρουσιν οἱ σφόνδυλοι πλὴν τῶν πόλων, καὶ δύο εἰσέτι ὀρθογωνίους γόμφους (εἰκ. 6) (0.06×0.02) πρὸς κατακόρυφον αὐτῶν σύνδεσιν.

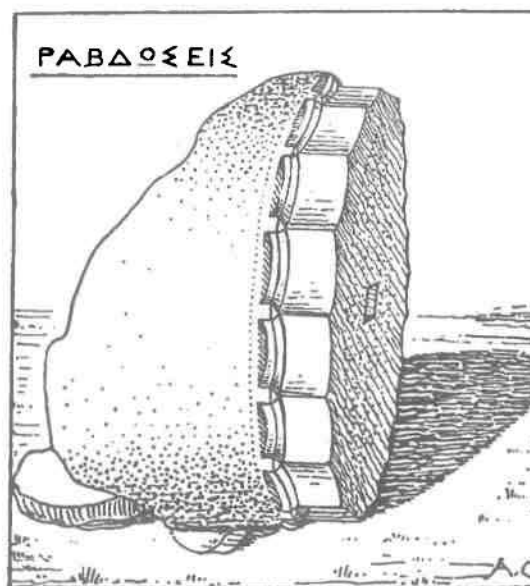

Εἰκ. 5. Κατώτατος σφόνδυλος.

¹ Penrose Principles of Athenian Architecture² πίν. 46. *Durm* Baukunst der Griechen³ 1910 εἰκ. 128.

² The unedited antiquities of Attica Ch. VI πίν. 2.

³ Antiquities of Jonia II πίν. XX, Antiquities of Attica Ch. IV πίν. 3, *Durm* Baukunst der Griechen⁴ 1910 εἰκ. 129.

⁴ *Stuart and Revett* Antiquities of Athens 1794 Vol. III Ch. X πίν. I καὶ II, *Blouet* Expédition Scientifique de Moree III πίν. 3 καὶ 4.

⁵ The unedited antiquities of Attica Ch. IX πίν. 2.

Ἡ ἔδρασις τῶν σφονδύλων ἐγίνετο ἐπὶ ἐξωτερικοῦ δακτυλίου πλάτους 0.185, ὅστις καὶ κατεργάσθη λείως, ἐν ᾧ ἡ λοιπὴ ἐπιφάνεια εἶνε ἀδρότερον εἰργασμένη (εἰκ. 6). Σημειωτέον δ' ὅτι τετράγωνος ὀπὴ πόλου εὐρεθαι καὶ ἐν τῇ βάσει τοῦ κατωτάτου σφονδύλου καὶ τοῦ ὑποβατήρος λίθου. Τοιοῦτοι δὲ πόλοι, μὴ συνειθιζόμενοι εἰς τὸν δωρικὸν τρόπον κατὰ τὸν 5^{ον} αἰῶνα, εὐρέθησαν καὶ ἀλλαχοῦ ὡς π. χ. ἐν τῇ Φιλωνείᾳ στοᾷ τῆς Ἐλευσίνος¹, ἐν τῇ ἐν Ὀλυμπία στοᾷ τῆς Ἥχους², ὑπῆρχον δ' ὡς ἐσχάτως ἐξηκριβώσα καὶ ἐν τῷ ἐν Νεμέᾳ ναῷ τοῦ Διός.

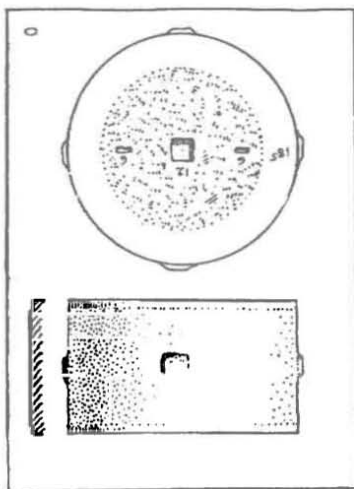

Εἰκ. 6. Σφόνδυλος.

Τὸ ὄλικόν ὕψος τῶν κίωνων τῆς περιστάσεως ἐξάγεται ἐμμέσως τῇ βοηθείᾳ τοῦ ὕψους τῶν παραστάδων.

Οἱ κίονες τοῦ πτεροῦ ἐκλίνουν πρὸς τὸν τοichον τοῦ σηκοῦ, ὡς καταφαίνεται ἐκ τῆς διαφορᾶς ὕψους τῆς ἐσωτάτης ἀπὸ τῆς ἐξωτάτης ἀκμῆς τοῦ 5^{ου} ἀπ' ἀνατολῶν σφονδύλου τῆς βορείου πλευρᾶς, ἧτις εἶνε 0.849 — 0.842 = 0.007, ἀντιστοιχοῦσα πρὸς ὄλικὴν κλίσιν 0.058. Ὅσον δ' ἀφορᾷ τὴν θέσιν τῶν κίωνων ἐν σχέσει πρὸς τὸν στυλοβάτην, τὸ πλησιέστατον πρὸς τὴν ἀκμὴν τοῦ στυλοβάτου σημεῖον τῆς περιφερείας τῆς βάσεως τοῦ κίονος ἀπέχει τῆς ἀκμῆς 0.09.

Τὰ **κιονόκρανα** τῆς περιστάσεως, ὧν σώζονται πλείονα τῶν πέντε, εἶνε ἐπιμελῶς εἰργασμένα κοσμοῦνται δὲ διὰ τεσσάρων ἰμάντων

περιβαλλόντων εὐγραμμων, ἐντεταμένον ἔχινον ὕψους 0.149. Ὁ ὑπεράνω ἄβαξ ἔχει ὕψος 0.20, ἴσον πρὸς τὸ ἄθροισμα τῶν ὑψῶν ἐχίνου καὶ ἰμάντων (εἰκ. 7). Ἡ ἐμπροσθία δ' αὐτοῦ ἐπιφάνεια κλίνει κατὰ 0.005 πρὸς τὰ ἔξω (εἰκ. 7), ὡς καὶ ἐν τῷ Παρθενῶνι, τῷ ἐν Δελφοῖς ναῷ τοῦ Ἀπόλλωνος κλπ.

Ἐπιστύλιον. Τὸ ἐπιστύλιον τῆς περιστάσεως συνέκειτο ἐκ διπλῆς σειρᾶς κατακορύφως κειμένων πλινθίδων ἧτοι ἐκ τοῦ κυρίως ἐπιστυλίου (ἐξωτερικοῦ) καὶ τοῦ ἀντιθήματος αὐτοῦ, ὧν διεσώθησαν ἱκανὰ τεμάχια, ἰδίᾳ κατὰ τὰς μακρὰς πλευρὰς τοῦ ναοῦ. Τῶν ἐπιστυλίων τὸ ὄλικόν ὕψος εἶνε 0.825. Ἡ στέφουσα ταινία ἔχει ὕψος 0.092, οἱ δὲ κανόνες πλάτος μὲν 0.63, ὕψος δὲ 0.061. Αἱ σταγόνες εἶνε 6 τὸν ἀριθμόν, λίαν δὲ μικραὶ τὸ μέγεθος (διάμ. 0.042, ὕψος 0.016) (εἰκ. 8).

¹ Δ. Φίλιος ΠΑΕ 1882, 87 πδλ. καὶ IG II³ 1054.

² Curtius und Adler Olympia, die Ergebnisse Tafelband I πίν. LI.

Τὰ ἀντιθήματα ἦσαν ἰσοῦψῃ πρὸς τὰ ἐπιστύλια (εἰκ. 9) ἐστέφοντο δ' ἄνω ὑπὸ ἀπλῆς ταινίας πλάτους 0.12 ἐξεχούσης 0.01.— Ἐπὶ ἑνὸς τῶν ἐξωτερικῶν ἐπιστυλίων, ἀποκειμένου σήμερον παρὰ τὴν νοτίαν πλευρὰν τοῦ ναοῦ, διετηρήθη σημαντικὸν τμῆμα σκληροτάτου ὑποκιτρίνου μαρμαροκονιάματος πάχους 0.002 καλύπτοντος τὴν ἐξωτερικὴν τοῦ ἐπιστυλίου κατακόρυφον παρειάν. Τοῦτο μαρτυρεῖ, ὅτι ὁ θριγκὸς ἦτο κεκονιαμένος, ὡς συμβαίνει συνήθως εἰς τοὺς παρίνους ναοὺς, χάριν προφυλάξεως τοῦ ὕλικου ἀπὸ τῶν ἀτμοσφαιρικῶν μεταβολῶν καὶ ἐπιτεύξεως λειότητος μὴ δυναμένης λόγῳ τῆς ὑφῆς τοῦ ὕλικου νὰ ἐπιτευχθῇ διὰ λαξεύσεως.

Τὰ ἐπιστύλια γομφούμενα ἐπὶ τῶν ἀβάκων διὰ γόμφων (0.10 × 0.025) συνεδέοντο πρὸς ἀλλήλα διὰ συνδέσμων σχήματος πεῖ.

Ζωφόρος. Τῆς ζωφόρου διετηρήθησαν πολλοὶ λίθοι φέροντες μίαν ἢ δύο τριγλύφους μετὰ μίας μετόπης ἐξ ἑνὸς ὀγκώδους (πάχους 0.84) τεμαχίου εἰργασμένας. Αἱ **μετόπαι** οὐδένα ἔφερον πλαστικὸν διάκοσμον. Στέφονται μόνον ἄνω ὑπὸ ταινίας πλάτους 0.11. Τὸ πλάτος τῶν μετοπῶν μετρούμενον ἐλευθέρως εἶνε 0.965, ἐκ τούτου ὁμως 0.01 ἐκρύπτετο ἐν τῇ ὀρθογωνίῳ ἐγκοπῇ, ἣν φέρουσι πλαγίως αἱ τριγλύφοι.

Αἱ **τριγλύφοι**, πλάτους 0.63 καὶ ὕψους 0.951 φέρουσιν, ὡς συνήθως, κεφαλὴν κατὰ τι μεγαλυτέραν τῆς τῆς μετόπης (0.116). Αἱ ἄκμαι τῶν μηρῶν των συνενοῦνται ἄνω τῇ μεσολαβῆσει ὀριζοντίας ἀποληγούσης ἐκατέρωθεν εἰς μικρὰ τόξα κύκλου (εἰκ. 10). Ὀλίγον κάτωθεν τῆς ὀριζοντίας ταύτης παρατηρεῖται θλάσις τις πρὸς τὰ ἔσω τῆς κατακόρυφου ἐπιφανείας τῆς τριγλύφου (εἰκ. 10). Ἡ θλάσις αὕτη ἀπαντῶσα συνήθως εἰς ἐλληνιστικὰ μνημεῖα, εὑρεταὶ ἐν τούτοις καὶ κατὰ τὸν 5^{ον} π. Χ. αἰῶνα ἐν τῷ ἐν Βάσαις ναῷ τοῦ Ἀπόλλωνος¹. Αἱ μεταξὺ τῶν μηρῶν ἐγγλυφαὶ καταλήγουσιν ἄνω εἰς κοιλότητα χαρακτηριστικὴν, ὡς ἀπεδείξαμεν ἀλλαχοῦ², τῶν κτιρίων τοῦ 5^{ου} π. Χ. αἰῶνος. Οἱ λίθοι τῆς ζωφόρου

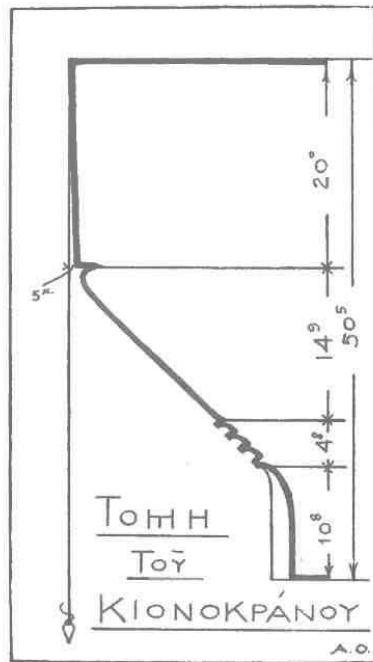

Εἰκ. 7.

Τομή τοῦ κιονοκράνου τῆς περιστάσεως.

¹ Blouet Expédition Scientifique de Morée II πίν. 11.² Ἀρχ. Δελτ. 1915 σελ. 108.

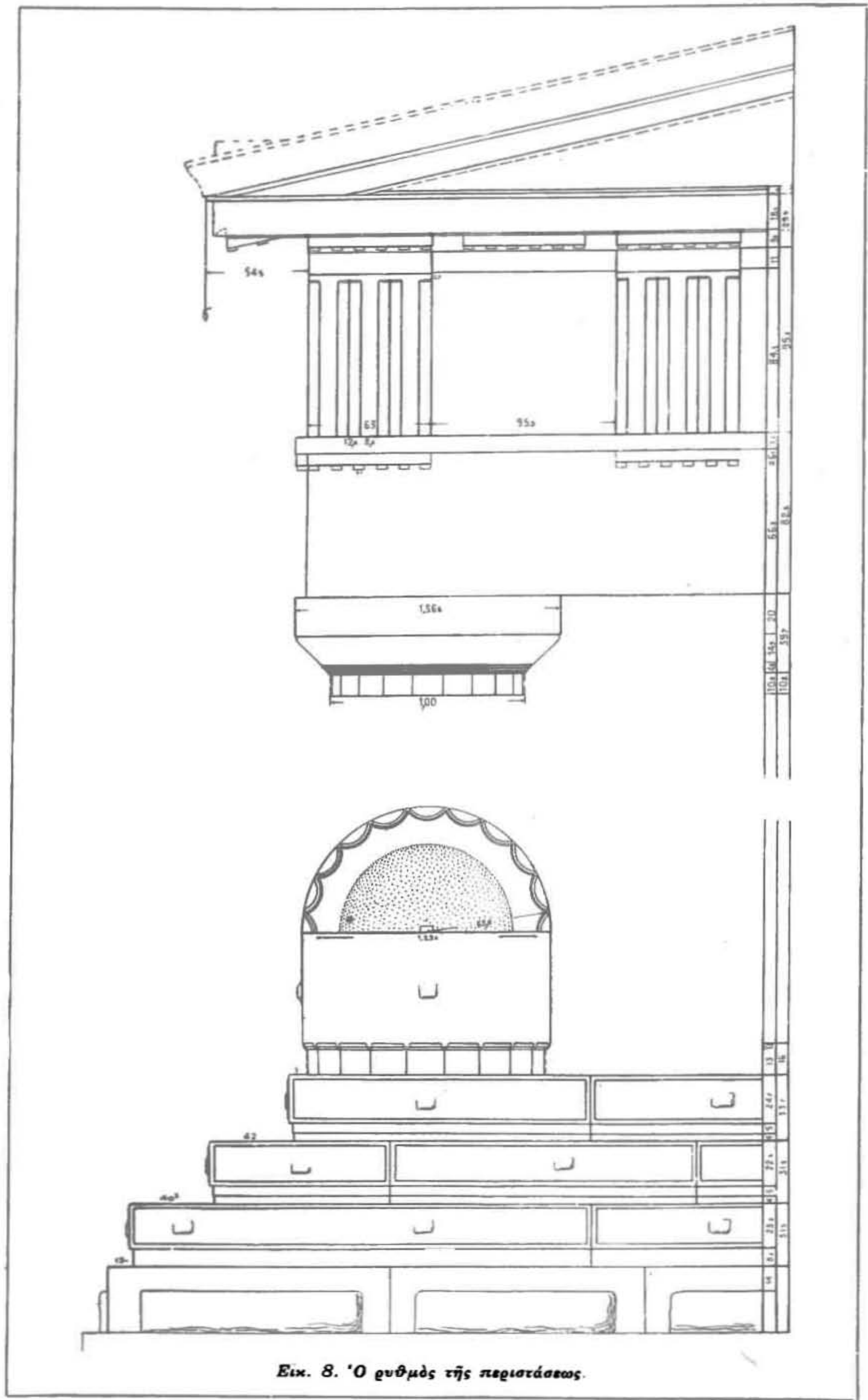

Εικ. 8. 'Ο ρυθμός της περιστάσεως.

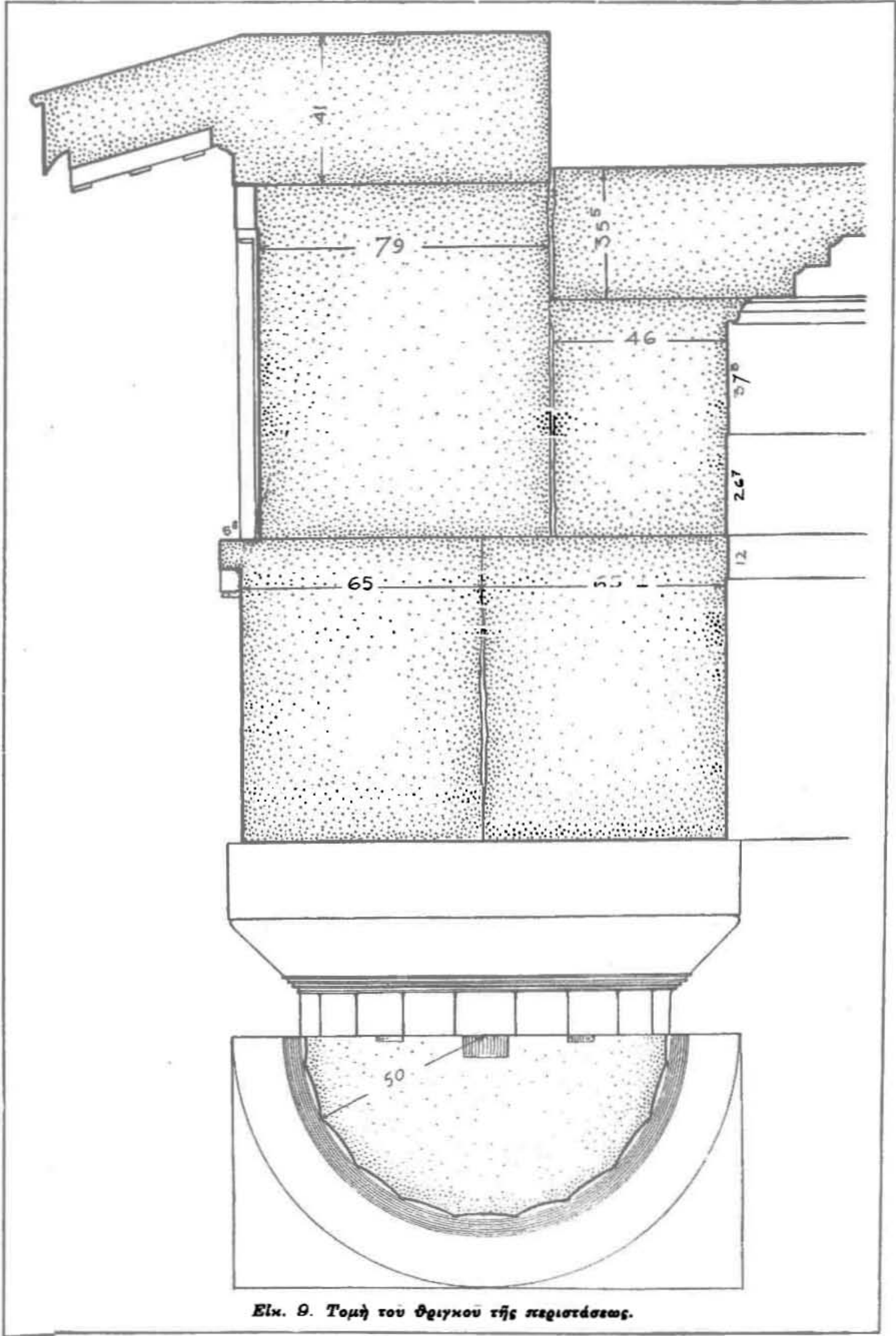

Εικ. 9. Τομή του θριγκου της περιστάσεως.

γομφούμενοι επί τῶν ἐπιστυλίων συνεδέοντο πρὸς ἀλλήλους διὰ συνδέσμων σχήματος πει μήκους 0.26.

Ἀντιθήματα ἢ ἐξωτερικὴ ζωφόρος δὲν εἶχε. Τὴν θέσιν αὐτῶν κατελάμβανον ἐνταῦθα θρᾶνοι ὕψους 0.645 (εἰκ. 9), περὶ ὧν θέλομεν ὁμιλήσει κατωτέρω.

Ὅριζόντια γείσα. Ἐκ τῶν ὀριζοντίων γείσων περιεσώθησαν ὀλίγα μόνον τεμάχια τῶν μακρῶν πλευρῶν, ἐν δὲ μεγαλύτερον στενῆς πλευρᾶς, διατηροῦν ἄρι-

στα τὰ κυμάτια αὐτοῦ, ἀπόκειται νῦν ἀνατολικῶς τοῦ ναοῦ. Ἡ ὄλικὴ ἐξοχὴ τοῦ γείσου ὑπὲρ τὸ τρίγλυφον εἶνε 0.545, τὸ δὲ ὕψος αὐτοῦ 0.295 (εἰκ. 11). Καὶ τῶν μὲν ὑπαετίων γείσων ἡ ἄνω ἐπιφάνεια εἶνε ὀριζόντιος, φέρουσα μόνον παρὰ τὸ στέφον δωρικῶν κυμάτιον κεκλιμένῃν ἐγκοπὴν πλάτους 0.085, τῶν δὲ γείσων τῶν μακρῶν πλευρῶν ἡ ἄνω ἐπιφάνεια εἶνε κεκλιμένη κατὰ τὴν κλίσιν τῆς στέγης (εἰκ. 11) μέχρις ἀποστάσεως 0.60 ἀπὸ τοῦ ἄκρου κυματίου, ἔνθα θλωμένη γίνεται ὀριζόντιος, οὕτω δὲ τὸ ὄλικόν πάχος τοῦ γείσου ἀποβαίνει 0.41. Ἄξιον σημειώσεως εἶνε, ὅτι ἡ ἄνω ἐπιφάνεια τῶν γείσων τούτων εἶνε λίαν τραχέως εἰργασμένη ἐν ἀντιθέσει πρὸς τὴν τελείως λείαν λάξευσιν τῶν ὀρατῶν ἐπι-

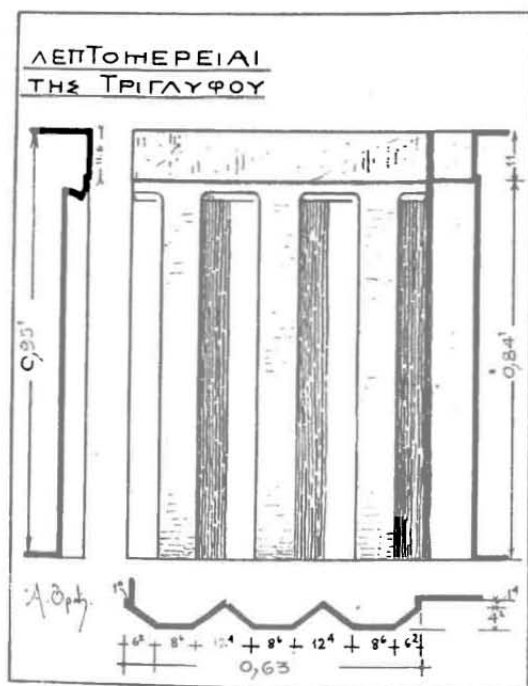

Εἰκ. 10. Τρίγλυφος τοῦ πτερου.

φανειῶν τῶν. Τοῦτο σημαίνει, ὅτι ὑπεράνω τῶν γείσων τῶν μακρῶν πλευρῶν οὐδέποτε ἐτοποθετήθησαν κεραμίδες ἢ παραετίδες.

Οἱ πρόμοχοι, πάχους 0.057, φέρουσιν, ὡς συνήθως, δέκα καὶ ὀκτὼ κυλινδρῶν σταγόνων εἰς τρεῖς παραλλήλους σειρὰς τεταγμένας. Ἄξιοπαρτήρητον εἶνε τὸ μικρὸν πάχος τῶν σταγόνων (0.012) ἐν σχέσει πρὸς τὴν διάμετρον αὐτῶν (0.053).

Κατὰ τὴν βᾶσιν τῶν οἱ πρόμοχοι φέρουσι λέσβιον κυμάτιον, κάτωθεν δὲ αὐτοῦ ἐπίπεδον ταινίαν ὕψους 0.083, δι' ἧς συνενοῦνται πρὸς τὴν τρίγλυφον. Τὸ λέσβιον κῦμα ὑπὸ τοὺς προμόχθους συνηθίζεται κατὰ τὴν ἑλληνιστικὴν κυρίως

ἐποχήν. Δὲν εἶνε ὁμῶς ἀγνωστον καὶ κατὰ τὸν 5^{ον} π. Χ. αἰῶνα (Προπύλαια, Ἑραῖον Ἀργούς).

Ἐπὶ τῆς ἄνω ἐπιφανείας τοῦ σφισσομένου ὑπαιτίου γείσου διακρίνεται γραμμὴ παράλληλος τῇ ἐξῶ ἀκμῇ τοῦ γείσου κειμένη εἰς ἀπόστασιν 0.525 ἀπὸ ταύτης προερχομένη δ' ἀναμφιβόλως ἐκ τῶν ὀρθοστατῶν τοῦ τυμπάνου. Ἐπειδὴ, δὲ ὡς εἶδομεν, τόση περίπου (0.545) εἶνε καὶ ἡ ὀλικὴ ὑπὲρ τὸ τρίγυφον ἐξοχὴ τοῦ γεί-

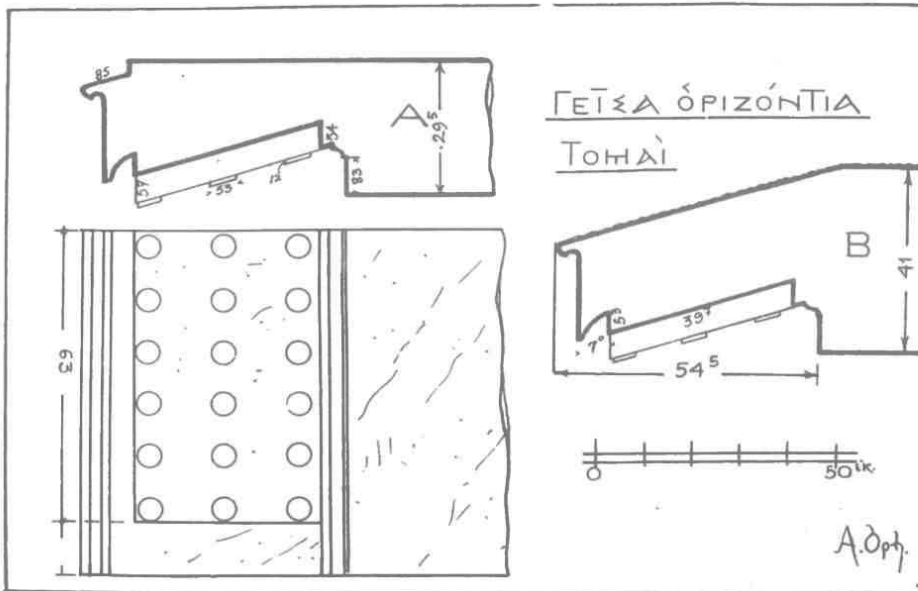

Εἰκ. 11.

σου, ἔπεται, ὅτι ἡ ἐξωτερικὴ ἐπιφάνεια τοῦ τυμπάνου δὲν ἦτο ὀπισθοχωρημένη, ὡς συμβαίνει εἰς τὴν περίπτωσιν παρουσίας ἑναετίου κόσμου. Ὅτι δὲ πράγματι τοιοῦτος κόσμος δὲν ὑπῆρχε συνάγεται καὶ ἐκ τοῦ γεγονότος, ὅτι ἡ ἄνω ὀριζοντία ἐπιφάνεια τῶν γείσων οὔτε γόμφων οὔτε ἄλλα προσηλώσεως ἔχνη οἰαδῆποτε διασφύζει.

Τὰ γείσα γομφούμενα ἐπὶ τῶν λίθων τῆς ζυφόρου συνεδέοντο πρὸς ἀλλήλα διὰ συνδέσμων σχήματος πεῖ.

Τύμπανον. Ἐκ τῶν ὀρθοστατῶν, οἵτινες ἐσχημάτιζον τὸ τύμπανον τοῦ αετώματος περιεσώθησαν τρεῖς ἀκέραιοι ἦτοι ὁ κορυφαῖος τῆς ἀνατολικῆς πλευρᾶς (εἰκ. 12) καὶ δύο κερκιδιαῖοι τοῦ δυτικοῦ αετώματος. Καὶ ὁ μὲν πρῶτος εὐρη-

ται σήμεραν ἐρριμμένους ἐπὶ τοῦ πρὸς ἀνατολὰς βωμοῦ, οἱ δὲ ἄλλοι κείνται ἐν τῷ ὀπισθονάφ. Διὰ τῶν ὀρθοστατῶν τούτων εὐρίσκεται, ὅτι ἡ κλίσις τοῦ αἰετώματος ἦτο 1:4.89, λίαν ταπεινὴ ἐν σχέσει πρὸς τὰς κλίσεις αἰετωμάτων τῶν κλασσικῶν κτιρίων¹. Ὁ κορυφαῖος ὀρθοστάτης ἔχει σχῆμα πεντάγωνον, οὐτινος ἡ βᾶσις ἔχει

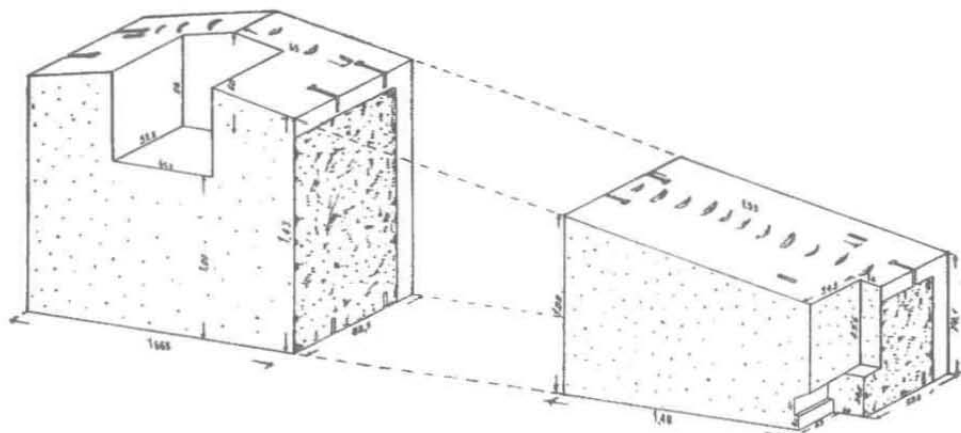

Εἰκ. 12.

μῆκος 1.665. Τὸ ἐν τῷ μέσῳ ὕψος αὐτοῦ εἶνε 1.60 τὸ δὲ πάχος 0.825. Ὅπισθεν ἄνω φέρει ὀρθογώνιον ἐγκοπήν — δοκοθήκην — πλάτους 0.615 καὶ ὕψους ἐν τῷ μέσῳ 0.60, προωρισμένην νὰ δεχθῇ τὸ κορυφαῖον ξύλον τῆς στέγης. Ἄλλη δὲ πάλιν δοκοθήκη εὔρηται ἐπὶ τοῦ κερκιδιαίου ὀρθοστάτου, ὀρίζουσα τὴν θέσιν τοῦ παραλλήλου τῷ κορυφαίῳ ξύλου τῆς στέγης τῆς κερκίδος.

Οἱ ὀρθοστάται φέροντες πλατεῖαν (0.09) ἀναθύρωσιν συνεδέοντο πρὸς ἀλλήλους διὰ συνδέσμων σχήματος περὶ φέρουσι δ' ἐπὶ τῆς ἄνω αὐτῶν ἐπιφανείας τὸρμους γόμφων ὀρίζοντας ἡμῖν τὴν θέσιν τῶν καταετιῶν γείσων. Ἐπειδὴ δὲ τὸ πάχος τῶν ὀρθοστατῶν εἶνε μέγα, συμπεραίνομεν, ὅτι τὸ τύμπανον δὲν εἶχεν ἀντιθήματα.

Γεῖσα καταετία. Ἐπὶ τῶν ὀρθοστατῶν τοῦ τυμπάνου ἐτίθεντο τὰ ἰωνικὰ ἢ καταετία γεῖσα. Ἐκ τούτων ἀνεῦρον ἐν καὶ μόνον τεμάχιον ΝΑ. τοῦ ναοῦ καὶ τοῦτο τεθραυσμένον (εἰκ. 13). Ἡ ἄνω

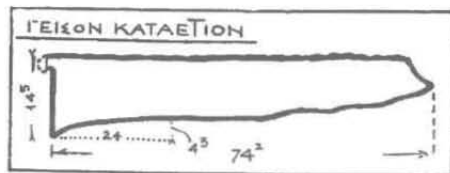

Εἰκ. 13.

¹ Ὅρα πίνακα τῶν κλίσεων ἐν τῷ περὶ τοῦ αἰετώματος τοῦ ναοῦ τοῦ Σουνίου ἀρθρῷ μου Ἄρχ. Δελτ. 1915 σελ. 3.

αὐτοῦ ἐπιφάνεια ἀφείθη ὑπὸ τοῦ λιθοργοῦ τραχεῖα ὡς καὶ ἡ τῶν ὀριζοντίων γείσων τῶν μακρῶν πλευρῶν τοῦ ναοῦ. Τὸ κατὰ τὸ μέτωπον ὕψος αὐτοῦ εἶνε μόλις 0.145.

Τὸ κορυφαῖον γείσον εἶχεν, ὡς συνάγεται ἐκ τοῦ κεντρικοῦ ὀρθοστάτου, σχῆμα ἐξάγωνον καὶ μῆκος ἐκατέρωθεν τοῦ ἄξονος 0.65. Τὰ λοιπὰ γείσα, ὡς διδάσκει ἡ ἀπόστασις τῶν ἐπὶ τῆς ἄνω ἐπιφανείας τῶν ὀρθοστατῶν τοῦ τυμπάνου γόμφων, εἶχον μῆκος 1.61.

Ἐκ τῶν υπολοίπων μερῶν τοῦ ἀετώματος καὶ τῆς στέγης ἦτοι ἐπαετίδων (σιμῶν), ἀκρωτηρίων καὶ κεράμων οὐδὲ τὸ ἐλάχιστον τεμάχιον ἠδυνήθηεν νὰ ἀνεύρω.

Ἀριθμὸς καὶ διάταξις τῶν κίωνων τοῦ πτεροῦ. Ἴνα περᾶνωμεν τὴν περιγραφὴν τῆς περιστάσεως ὑπολείπεται νὰ ὀρίσωμεν τὸν ἀριθμὸν τῶν κίωνων τοῦ πτεροῦ κατὰ τε τὰς στενάς καὶ τὰς μακρὰς τοῦ ναοῦ πλευρὰς. Τοῦτο δὲ θὰ ἐπιτύχωμεν τῇ βοηθείᾳ τῶν διαστάσεων τῆς κρηπίδος καὶ τῶν τεμαχίων τῆς ζωφόρου ὡς ἐξῆς: Ἐπειδὴ τὸ κατὰ τὴν εὐθυνητρίαν πλάτος τοῦ ναοῦ εἶνε, ὡς ἐλέχθη, 18.395, τὸ κατὰ τὸν στυλοβάτην πλάτος ἔσται $18.395 - 2 \times 0.888 = 16.62$. Ἐὰν λοιπὸν δεχθῶμεν ἕξ κίονας κατὰ τὰ πρόσωπα, τὸ πλάτος τοῦ ναοῦ κατὰ τὴν ζωφόρον ἔσται $11 \times 0.63 + 10 \times 0.955 = 16.48$. Τὸ ἡμισυ τῆς διαφορᾶς (16.62—16.48) ἦτοι 0.07, εἶνε ἡ ὀριζοντία ἀπόστασις τῆς κατακορύφου ἀκμῆς τοῦ στυλοβάτου ἀπὸ τῆς ἀκμῆς τοῦ ἐπιστυλίου. Ἐπειδὴ δὲ ἡ ἐλάχιστη ἀπόστασις τοῦ κατωτάτου σφοδύλου τῶν κίωνων ἀπὸ τῆς ἀκμῆς τοῦ στυλοβάτου εἶνε 0.09, ἔπεται, ὅτι ὁ ἄξων τοῦ γωνιαίου κίονος εὐρίσκετο κατὰ $(0.09 + \frac{1.81}{9} - 0.07 - 0.63) = 0.045$ ἔσω-τερον τῆς ἔσω ἀκμῆς τῆς ἀκρᾶίας τριγλύφου. Ἀφ' ἐτέρου τοῦ μήκους τῶν μακρῶν πλευρῶν ὄντος κατὰ τὸν στυλοβάτην $34.193 - 2 \times 0.888 = 32.417$, ἐὰν δεχθῶμεν 11 κίονας, θὰ ἔχωμεν ὡς μῆκος κατὰ τὴν ζωφόρον $21 \times 0.63 + 20 \times 0.955 = 32.31$. Κατὰ ταῦτα ὁ ναὸς εἶχε ἕξ μὲν κίονας κατὰ τὰς στενάς, ἕνδεκα δὲ κατὰ τὰς μακρὰς αὐτοῦ πλευρὰς ἦτοι ἀναλογίαν συνηθιζομένην κατὰ τὸν 4^{ον} ἰδίᾳ αἰῶνα, ὡς π. χ. ἐν τῷ Μητρόφῳ τῆς Ὀλυμπίας¹, τῷ ἐν Ἐπιδαύρῳ ναῷ τοῦ Ἀσκληπιοῦ² κλπ.

2. Ο ΣΗΚΟΣ

Ἡ κιονοστοιχία περιέβαλλε τὸν κυρίως ναόν, ὅστις ἔβαινε ἐπὶ εὐθυνητρίας κατὰ 0.05 ὑψηλοτέρας τοῦ στρώματος τῆς περιστάσεως. Τοῦ στρώματος τούτου οὐδεὶς λίθος περιεσώθη, φαίνεται δὲ μᾶλλον, ὅτι οὐδέποτε ἐτέθη. Ἡ εὐθυνητρία τοῦ κυρίως ναοῦ ἀπέχει τῆς ἀκμῆς τοῦ στυλοβάτου ἐκατέρας τῶν στενῶν πλευρῶν

¹ Curtius und Adler Olympia, Die Ergebnisse κλπ. Tafelband I πίν. XXIV.

² Lechat - Défrasse Epidaure Paris 1895 σελ. 58.

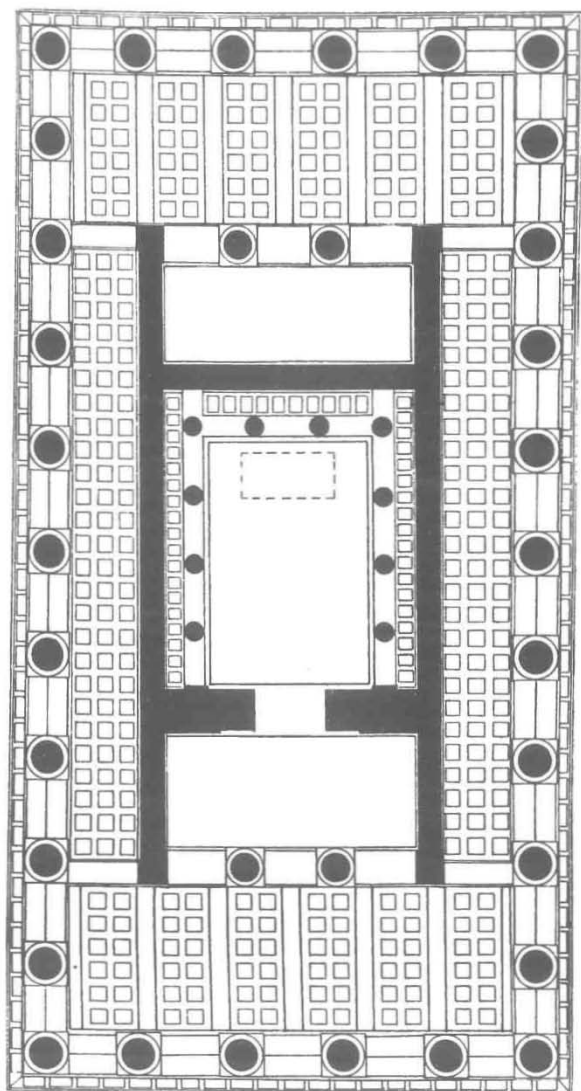

0 1 2 3 4 5 10 M λ 0,1

Ειν. 14. 'Αναστάσις ἐν τομῇ δαφνίου.

ΝΑΟΣ ΤΟΥ ΔΙΟΣ

ΑΝΑΠΑΡΑΣΤΑΣΙΣ

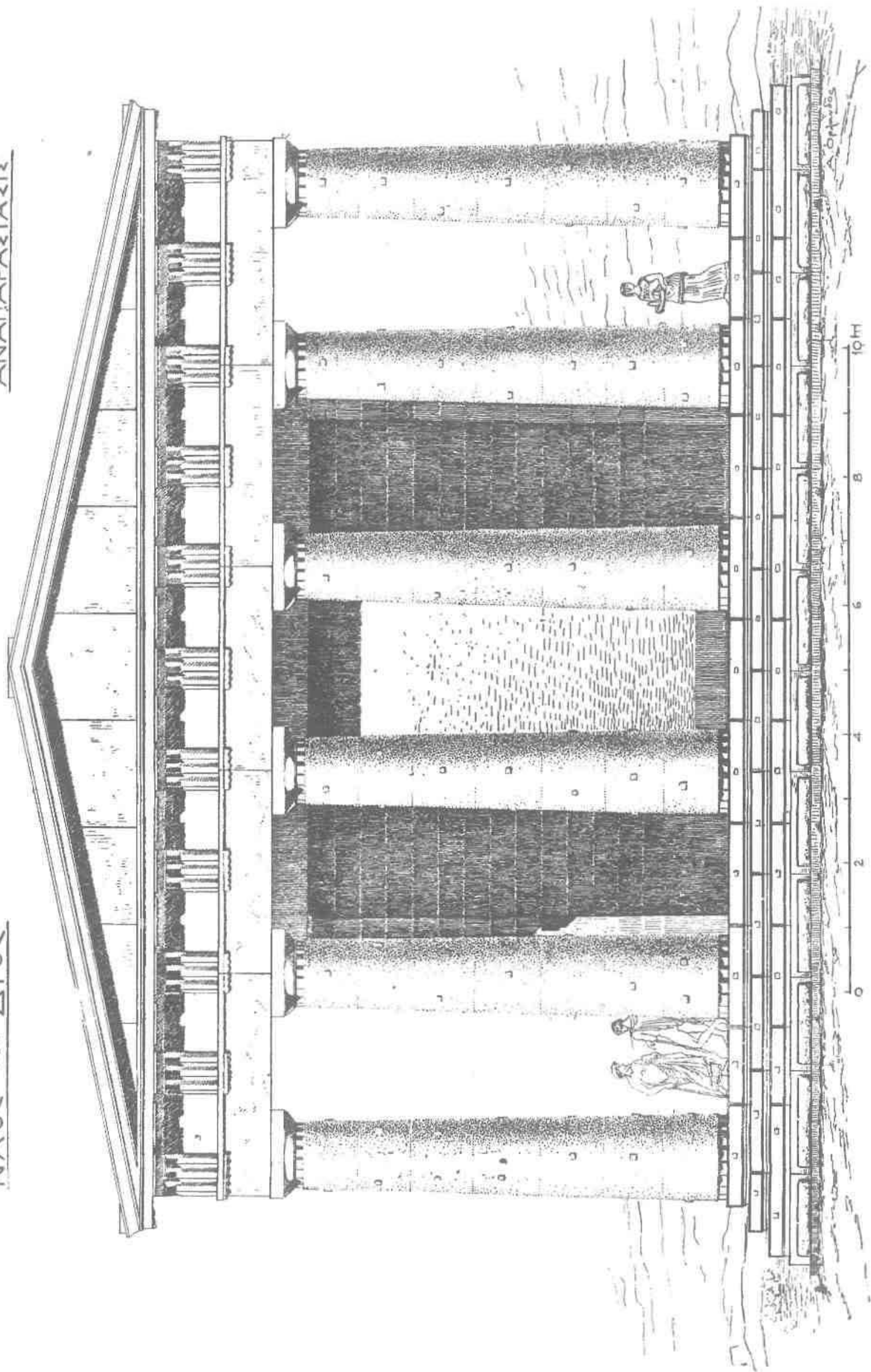

Εἰκ. 15. Ἀναπαράστασις τῆς προσόψεως.

4.95. Ὁ ἐσωτερικὸς λοιπὸν ναὸς ἐτοποθετήθη συμμετρικῶς πρὸς τὸ πτερόν καὶ

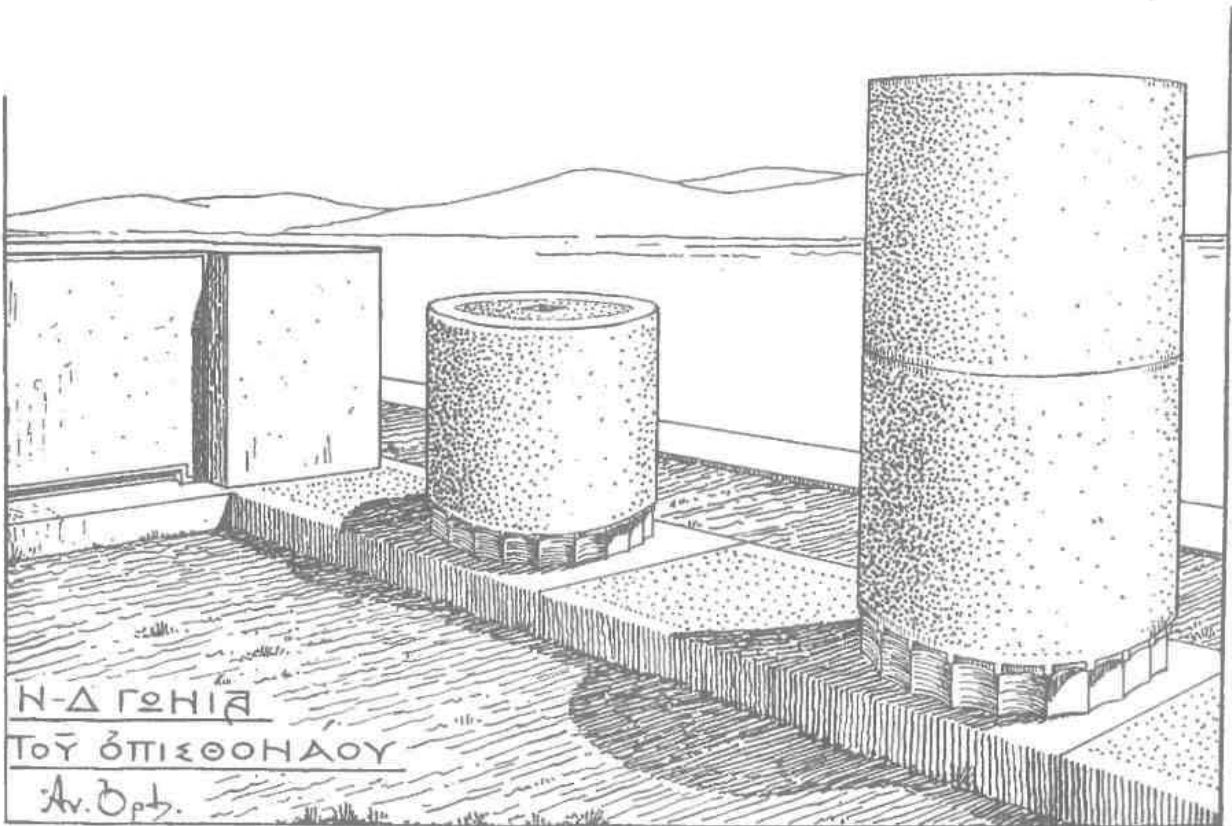

Εἰκ. 16. Κίονες τοῦ ὀπισθοναοῦ.

οὐχί, ὡς ἀλλαχοῦ, ἀσυμμέτρως, χάριν μεγεθύνσεως τοῦ πρὸ τῆς εἰσόδου τοῦ σηκοῦ χώρου τῆς περιστάσεως.

Πρόδομος καὶ ὀπισθόδομος. Ὁ κυρίως ναὸς διαιρεῖται εἰς πρόδομον, σηκὸν καὶ ὀπισθόδομον. Ὁ πρόδομος καὶ ὁ ὀπισθόδομος φέρουσιν ἀνὰ δύο ἐν μέρει ραβδωτοὺς κίονας ἐν παραστάσει. Ἄλλ' ὁ πρόδομος ἔχει βάθος 3.53, ἐν ᾧ ὁ ὀπισθόδομος, λόγῳ τῆς διακοσμητικῆς του μόνον σημασίας, ἔχει μικρότερον βάθος, 3,14.

Τῶν **κίωνων** τοῦ προδόμου καὶ ὀπισθοδόμου διεσώθησαν κατὰ χώραν οἱ κατώτατοι μόνον σφόνδυλοι (εἰκ. 16) ἔχοντες διάμετρον 1,186. Ἡ χορδὴ ἐκάστης τῶν 20 ραβδώσεών των εἶνε 0.186, τὸ δὲ βέλος 0.025. Κατὰ τὰ λοιπὰ οἱ σφόνδυλοι εἶνε ὅμοιοι πρὸς τοὺς τοῦ πτεροῦ. Τὸ κιονόκρανον τῶν κίωνων τούτων δὲν ἠδυνήθη νὰ ἀνεύρω. Συνεπλήρωσα δ' αὐτό, τούτου ἕνεκα, φανταστικῶς ἐν τε τῇ τομῇ καὶ τῇ ἀναπαραστάσει (εἰκ. 17 καὶ 18).

Αἱ ἐκατέρωθεν τῶν κίωνων **παραστάδες** στερούμεναι, ὡς συνήθως, βάσεως, ἀπετελοῦντο ἐξ ἐνὸς ὀρθοστάτου ἐντελῶς λείου, ὕψους 1.285, καὶ ἰσοῦψῶν περίπου

δόμων παρακολουθούτων τὰς στρώσεις τῶν τοίχων τοῦ σηκοῦ, ὧν ἡ παραστάς

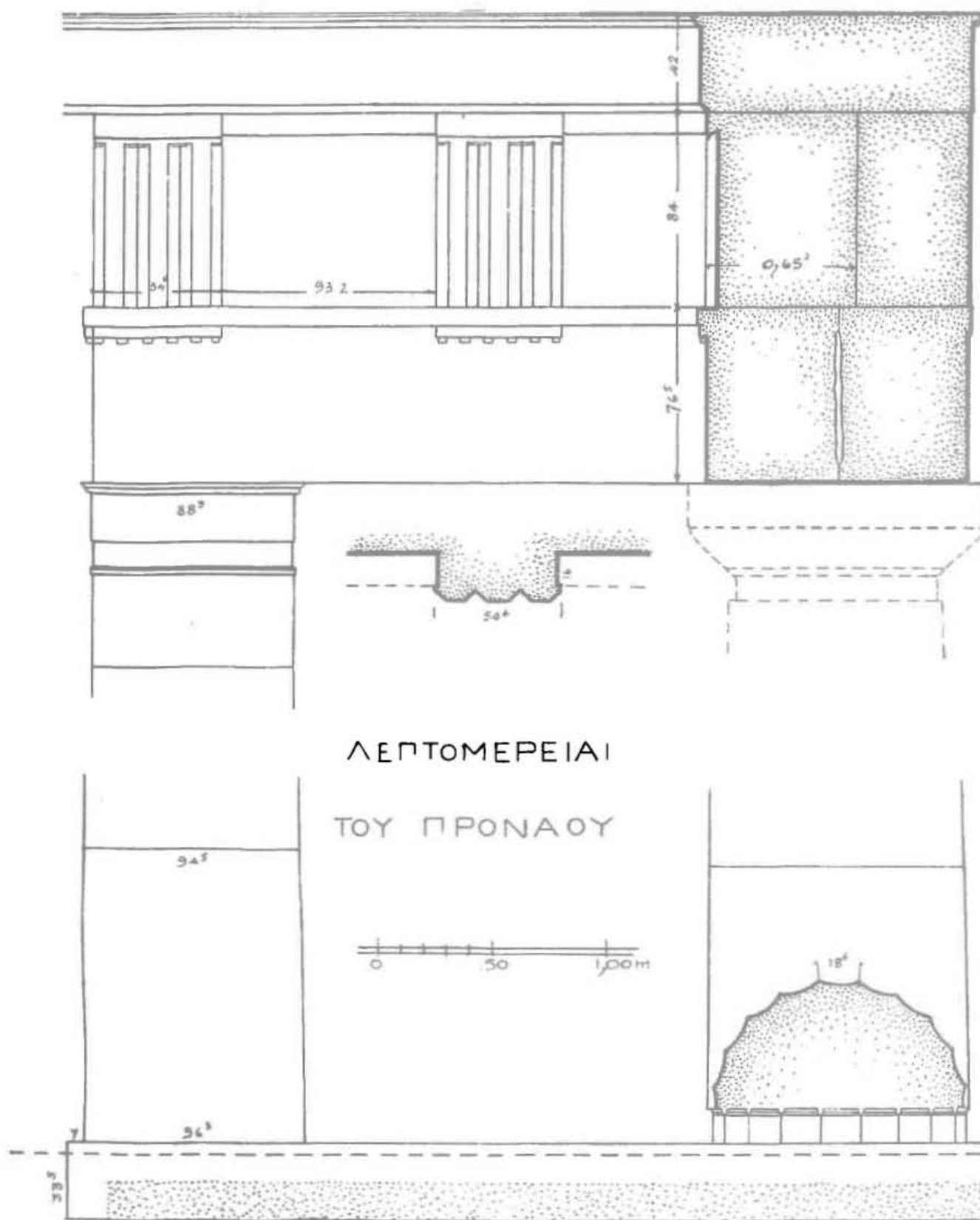

Εἰκ. 17. Στοιχεῖα τῆς προσόψεως τοῦ προναοῦ.

ἀποτελεῖ τὴν ἀπόληξιν. Τὸ ἐπικράνον, ὀλικοῦ ὕψους 0.40 (εἰκ. 19) στέφεται ὑπὸ δύο ἐπαλλήλων κυματίων, τοῦ αἰγυπτιάζοντος καὶ τοῦ δωρικοῦ, οὗτινος ἡ μορφή διαφέρει τῆς γνωστῆς κλασσικῆς κατατομῆς. Ὑπερθεν τῶν κυματίων τούτων κατε-

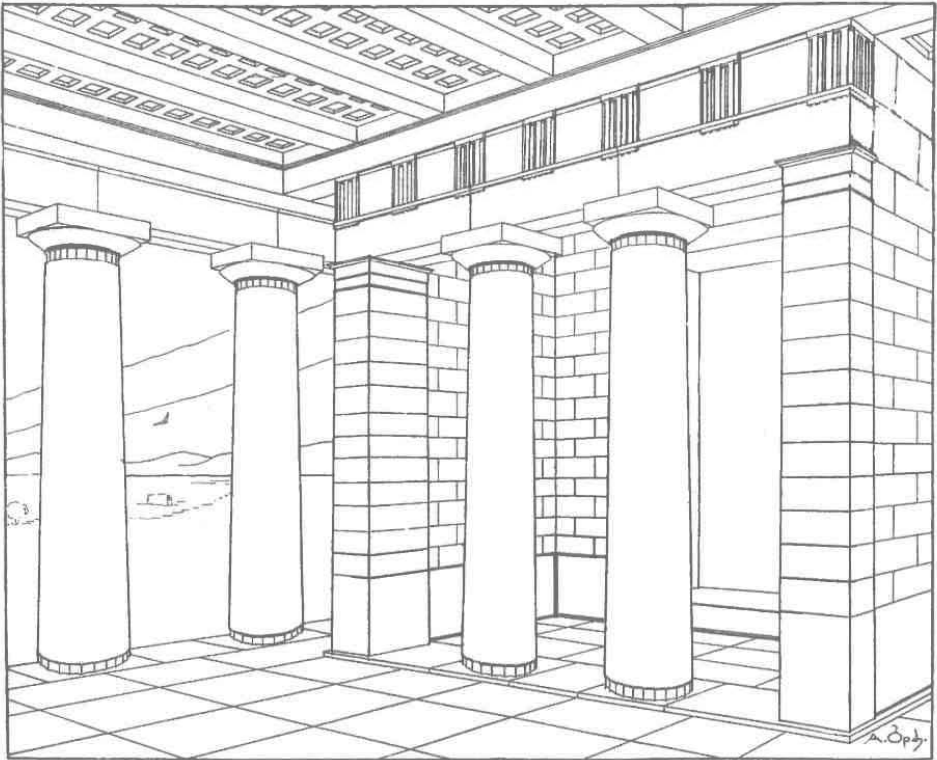

Εἰκ. 18. Ἀναπαράστασις τοῦ προναοῦ.

σκευάσθη προφυλακτῆριος ταινία πλάτους 0.088. Ὑπὸ τὰ κυμάτια εὑρηται ταινία ὕψους 0.192, εἰς δὲ τὸ κάτω χεῖλος ὀρθογώνιος ἐξέχουσα λωρὶς πλάτους 0.052.

Αἱ πλίνθοι τῆς παραστάδος ἐγομφοῦντο πρὸς ἀλλήλας διὰ τεσσάρων ἰσχυρῶν τετραγώνων γόμφων πλευρᾶς 0.075 καὶ βάθους 0.05, συνεδέοντο δὲ πρὸς τὰς τοῦ τοίχου διὰ συνδέσμων σχήματος διπλοῦ ταῦ καὶ πεῖ.

Αἱ παραστάδες ἐμειοῦντο πρὸς τὰ ἄνω, καθόσον τὸ πλάτος αὐτῶν κατὰ μὲν τὸ πόδα τοῦ ὀρθοστάτου εἶνε 0.963 (εἰκ. 17), ὑπὸ δὲ τὴν ταινίαν τοῦ ἐπικράνου 0.876. Ἡ διαφορὰ αὕτη τοῦ πλάτους εἶνε ἡμῖν χρησιμωτάτη εἰς τὸν ὄρισμὸν τοῦ ὀλικοῦ ὕψους τῶν παραστάδων. Πράγματι, ἀφ' οὗ ὁ ὀρθοστάτης τῆς παρα-

στάδος ἐπὶ ὕψους 1.285 ὑφίσταται μείωσιν 0.018, δι' ὅλην μείωσιν 0.087 (=0.963—0.876) θὰ ἀπητεῖτο ὕψος 6.14. Ἐὰν δ' εἰς τοῦτο προσεσθῆ και τὸ ὑπὲρ τὴν ταινίαν ὕψος τοῦ ἐπικράνου (0.34) λαμβάνομεν ὡς ὅλικὸν ὕψος τῆς παραστάδος 6.48. Τὸ ὕψος δὲ τοῦτο ὀφείλει νὰ πληροῖ τὸν περιορισμὸν, καθ' ὃν τὸ μετὰ τὴν ἀπ' αὐτοῦ ἀφαίρεσιν τοῦ ὕψους τοῦ ὀρθοστάτου ὑπόλοιπον πρέπει νὰ εἶνε

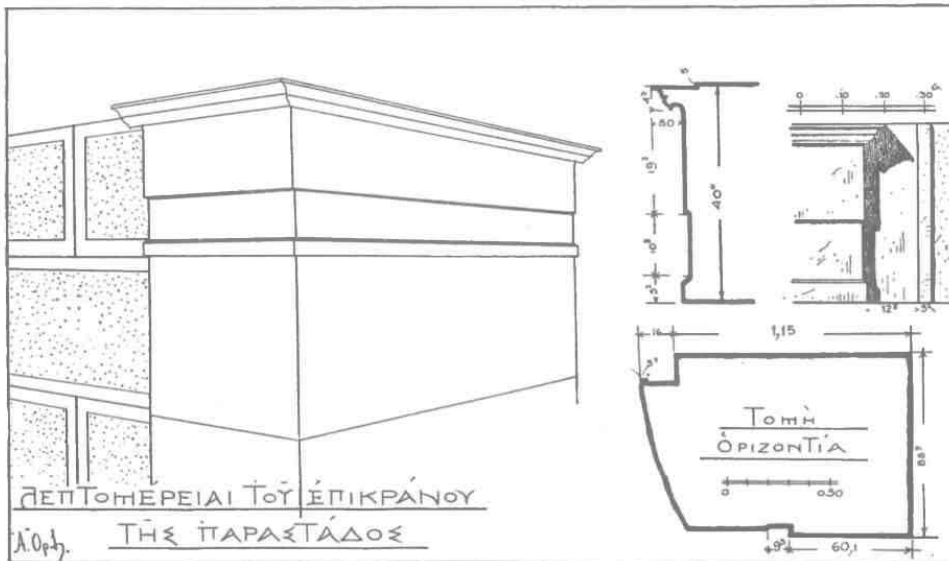

Εἰκ. 19.

ἀκριβὲς πολλαπλάσιον τοῦ μέσου ὄρου ὕψους τῶν δόμων τῆς παραστάδος 0.40. Τοῦτο δὲ και πράγματι συμβαίνει, καθόσον $6.48 - 1.285 = 5.195 + 13 \times 0.40$. Κατὰ ταῦτα τὸ ὕψος τῆς παραστάδος ἦτο ἀσφαλῶς 6.48.

Πλὴν δὲ τοῦ προσώπου και αἱ στεναὶ (ἐξωτερικαὶ) πλευραὶ τῆς παραστάδος εἶχον μείωσιν. Διότι ἐν ᾧ κάτω ἔχουσι πλάτος 0.674 ἄνω, ἦτοι ὑπὸ τὴν ταινίαν τοῦ ἐπικράνου, ἔχουσι πλάτος 0.589. Εἶνε δ' ἡ ἀναλογία αὕτη τῆς μείωσης ἡ αὕτη και κατὰ τὸ πρόσωπον.

Ἐπὶ τῶν παραστάδων και τῶν μεταξὺ αὐτῶν κίωνων ἔβαινον ἐπιστύλια δωρικά, ὕψους 0.765 και πάχους 0.60, ὧν ἀνεῦρον ἱκανὰ τεμάχια, και δὴ και ἐν γωνιαίον. Ὅπισθεν τῶν ἐπιστυλίων ἐτίθεντο ἀντιθήματα ἰσοῦψη, πάχους 0.565, φέροντα εἰς τὸ ἄνω αὐτῶν μέρος ταινίαν ὕψους 0.125 και ἔξοχης 0.01 (πίν. 2).

Ἐπὲρ τὰ ἐπιστύλια ἐποθετοῦντο τρίγλυφοι, ὕψους 0.84 και πλάτους ἴσου πρὸς τὸ πλάτος τῶν ἐπὶ τοῦ ἐπιστυλίου κανόνων ἦτοι 0.545. Αἱ τρίγλυφοὶ ἦσαν

ἠνωμένοι μετὰ τῶν *μετοπῶν*, ὧν τὸ πλάτος ἦτο 0.932. Αἱ ἐσωτερικαὶ δ' αὐτὰ μετόπαι, ἐν ἀντιθέσει πρὸς τὰς ἐξωτερικὰς, προωρίζοντο νὰ φέρωσι πρόσθετον πλαστικὸν διάκοσμον, πιθανώτατα μαρμαρίνον. Τοῦ διακόσμου δὲ τούτου δὲν ἐσώθη μὲν τεμάχιόν τι, ἀλλ' ἡ ἐνταῦθα ὑπαρξίς του εἶνε ἀναμφισβήτητος, ἀφ' ἐνὸς μὲν λόγῳ τοῦ μεγάλου βάθους 0.17, εἰς ὃ εὐρηται ἡ ἐπιφάνεια τῆς μετόπης, ἀφ' ἑτέρου δὲ λόγῳ τῆς ἐγκοπῆς (εἰκ. 17), ἣν φέρει παραπλεύρως ἡ σφζομένη

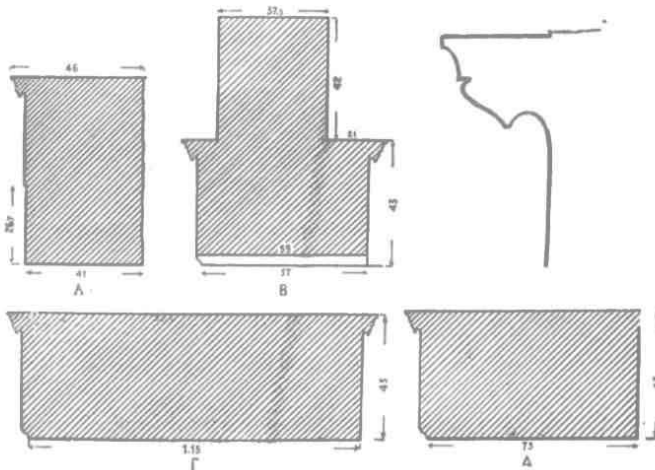

Εἰκ. 20. Τομαὶ τῶν θράνων.

τριγύφου. Τοιοῦτος δ' ἐσωτερικὸς μόνον διάκοσμος τῶν μετοπῶν ἀπαντᾷ καὶ ἐν τῷ ἐν Ὀλυμπίᾳ ναφ τοῦ Διὸς¹ καὶ τῷ ἐν Βάσσαις ναφ τοῦ Ἀπόλλωνος².

Ὁ θριγκὸς τοῦ προνάου καὶ τοῦ ὀπισθονάου δὲν ἐσυνεχίζετο καὶ ἐπὶ τῶν μακρῶν τοίχων τοῦ σηκοῦ ἀλλ' ἐτερματίζετο κατὰ τὰς γωνίας κάμπτων κατὰ τὰς μακρὰς πλευρὰς κατὰ τὸ πλάτος μίας μόνου τριγύφου. Τὸ ὕψος τοῦ θριγκοῦ κατελάμβανον περαιτέρω αἱ στρώσεις τοῦ τοίχου πρὸς τέσσαρας τῶν ὁποίων ἀντεστοίχει τὸ ἄθροισμα τῶν ὑψῶν ἐπιστυλίου καὶ τριγύφου ($0.765 + 0.84 = 1.605 = 4 \times 0.40$). (Πρβ. εἰκ. 18 ἔνθα κατὰ παραδρομὴν ἀντὶ τεσσάρων δόμων ἐσχεδιάσθησαν δύο).

Ὑπὲρ τὴν ζωφόρον τοῦ προνάου καὶ τοῦ ὀπισθονάου ἐτίθεντο τὰ ὑποδόκια ἢ οἱ *θράνοι*. Θράνους ἀνεῦρον πλειόνων εἰδῶν (εἰκ. 20), ἀναλόγως τῆς θέσεως,

¹ Curtius und Adler Olympia, Die Ergebnisse κλπ. Tafelband I πίν. X.

² A. Blouet Expédition Scientifique de Moree II πίν. 10, *Darm* Baukunst der Griechen³ 1910 εἰκ. 240α.

δι' ἣν ἕκαστος προώριστο. Ἐκ τούτων οἱ μὲν ὑπὸ στοιχείῳ Γ θράνοι, πλάτους 1.15, ἐποθετοῦντο ἐπὶ τοῦ θριγκοῦ τοῦ προνάου καὶ τοῦ ὀπισθονάου, διότι ἔχουσι πάχος ἀντιστοιχοῦν πρὸς τὸ ἐσωτερικὸν πλάτος τῆς παραστάδος (εἰκ. 19). Οἱ δὲ ὑπὸ στοιχείῳ Α θράνοι, πάχους 0.41 καὶ ὕψους 0.645, ἐτίθεντο ἐπὶ τοῦ

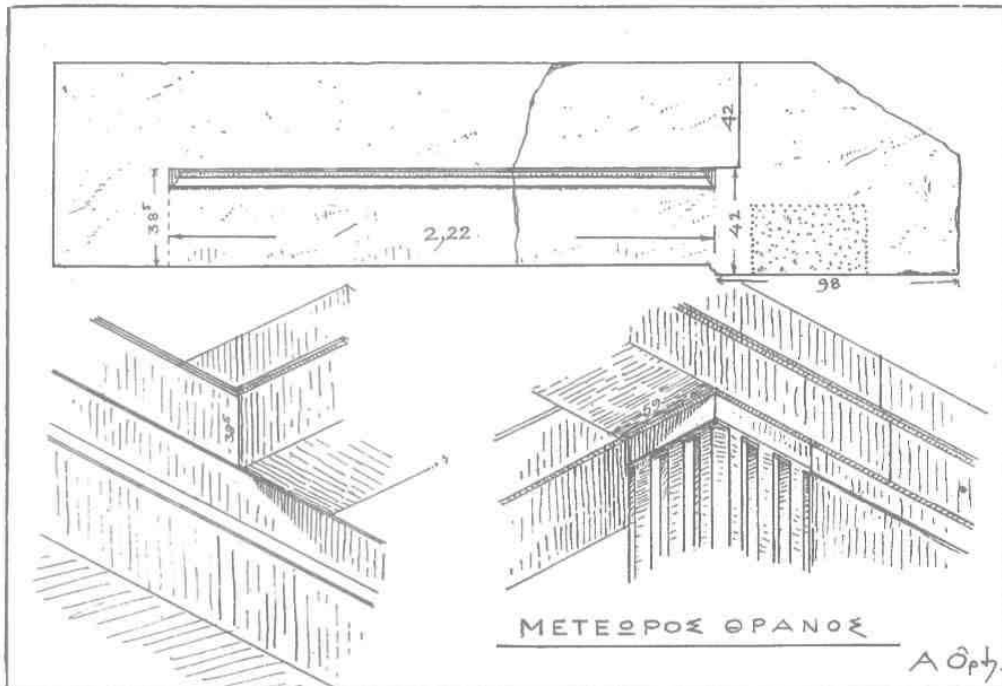

Εἰκ. 21. Μετέωρος θράνος.

ἀντιθήματος τοῦ ἐπιστυλίου τοῦ περοῦ, ὀπισθεν τῶν τριγλύφων, ἅτινα ὡς καὶ ἀλλαχοῦ δὲν εἶχον ἀντιθήματα. Ἐπειδὴ δ' ἡ ἄνω ἐπιφάνεια τῶν θράνων περοῦ καὶ σηκοῦ ὄφειλον νὰ εὐρίσκωνται ἐπὶ τοῦ αὐτοῦ ὀριζοντίου ἐπιπέδου, ἀφ' οὗ ἐχρησίμευον ὡς ἑδρανα τῆς ὀροφῆς καὶ ἐπειδὴ ἐξ ἄλλου τὸ ὕψος τοῦ ἐσωτερικοῦ θριγκοῦ εἶνε μείζον τοῦ ἀθροίσματος τῶν ὑψῶν τοῦ ἀντιθήματος τοῦ ἐπιστυλίου καὶ τοῦ θράνου τοῦ περοῦ, συναγομέν, ὅτι τὰ ἐπίκρανα τῶν παραστάδων τοῦ προνάου καὶ ὀπισθονάου εὐρίσκοντο εἰς ὕψος κατὰ 0.565 ταπεινότερον¹ τοῦ τῶν ἐξωτερικῶν ($0.765 + 0.84 + 0.43 - [0.825 + 0.645] = 0.565$). Τούτου τεθέντος ὀρί-

¹ Παρομοία διάταξις εὑρεταὶ καὶ εἰς ἄλλους ναοὺς ἀρχαίους, κλασσικοὺς καὶ ἐλληνιστικοὺς. Π. χ. ἐν τοῖς ναοῖς R καὶ D τοῦ Σελινουτος *Perrot et Chipiez* Histoire de l'art VI πίν. XXXI καὶ XXXVI, ἐν Βάσσαις *Expedition II* πίν. 27 καὶ ἐν Νεμέῳ *Expedition III* πίν. 74.

ζεται ἤδη ἀσφαλέστατα καὶ τὸ ὕψος τῶν κίωνων τῆς περιστάσεως (7.095), ἐὰν εἰς τὸ ὕψος τῶν παραστάδων προστεθῇ ἀφ' ἑνὸς μὲν ἢ εὐρεθεῖσα διαφορὰ 0.565,

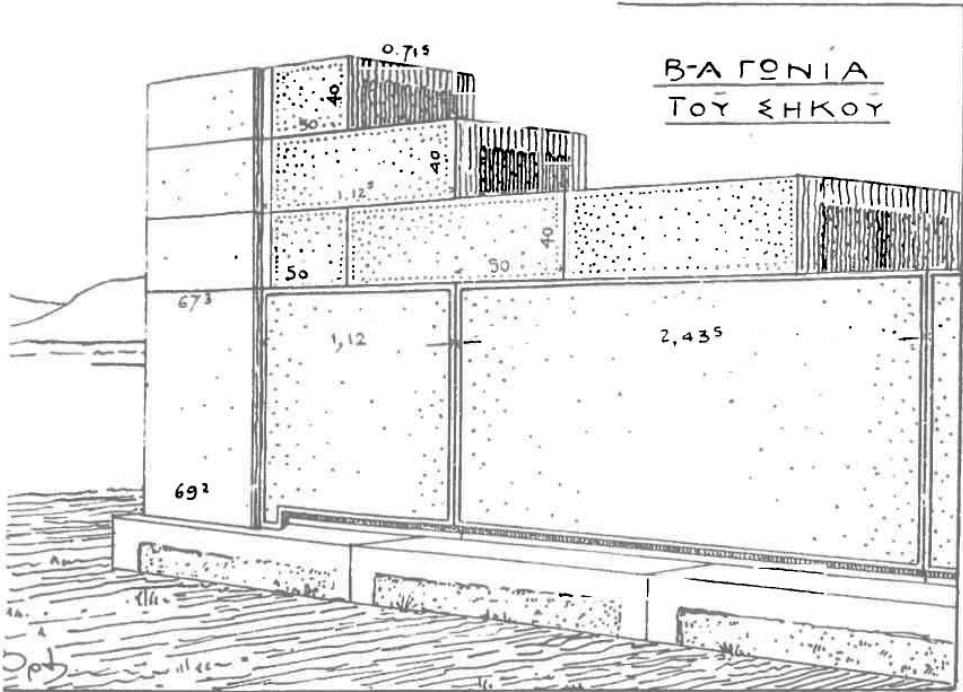

Εἰκ. 22. Παραστάς, ὀρθοστάται καὶ πλίνθοι τοῦ σηκοῦ (ΒΑ γωνία).

ἀφ' ἑτέρου δὲ 0.05 δηλ. τὸ ὕψος, καθ' ὃ εὔρηται ἡ εὐθυντηρία τοῦ σηκοῦ ὑψηλότερον τοῦ στυλοβάτου.

Τὸ ὕψος τῶν 7.095 ἀντιστοιχεῖ πρὸς 5.42 κάτω διαμέτρους. Εἶχον δηλ. οἱ κίονες τοῦ περοῦ κλασσικὰς ἀναλογίας ὕψους.

Οἱ θρᾶνοι τοῦ προνάου καὶ τοῦ ὀπισθονάου ἐκτεινόμενοι πλαγίως ἠνοῦντο μετὰ τῶν τοῦ περοῦ, ἀποτελοῦντες οὕτω συνδετήριόν τινα γέφυραν μεταξὺ σηκοῦ καὶ περιστάσεως. Τοῦτο μανθάνομεν ἐκ τῶν περιωθέντων οἰκείων τεμαχίων, ἅτινα, ἐπειδὴ ἐβάσταζον καὶ τὸ βάρος τῶν φατωματικῶν πλακῶν τῆς ὀροφῆς, κατεσκευάσθησαν μετὰ διατομῆς ἐνισχυμένης, ὡς τὸ σχῆμα Β τῆς εἰκ. 20 καὶ ἡ εἰκ. 21 δεικνύουσι. Ὅτι δὲ οἱ θρᾶνοι Β ὄντως ἐκ τῆς εἰρημένης θέσεως προέρχονται ἐπικυροῖ τό τε κατὰ τὴν βάσιν πλάτος των, ἰσοῦμενον ἀκριβῶς πρὸς τὸ πλάτος τῆς κεφαλῆς τῆς ἐσωτερικῆς τριγλύφου, καὶ αὐτὸ τοῦτο τὸ ἐλεύθερον ἀνοιγμάτων, ὅπερ εἶνε 2.22 δηλ. ἴσον πρὸς τὸ μεταξὺ περιστάσεως καὶ σηκοῦ κενόν.

Μετέωροι θράνοι ἰσχυρότεροι τῶν λοιπῶν ἀπαντῶσι καὶ ἐν Φιγαλείᾳ¹, ἐν Σουνίῳ² καὶ ἐν τῷ «Θησείῳ»³. Ἡ εἰκὼν 21 δεικνύει τὸν τρόπον τῆς τοποθετήσεως τοῦ μετεώρου θράνου ἐν σχέσει πρὸς τὸν τοῦ πτεροῦ καὶ πρὸς τὸν ὑπὲρ τὸν ἐσωτερικὸν θριγκὸν τοποθετούμενον θρανόν.

Τέλος ὁ ὑπὸ στοιχεῖον Δ τῆς εἰκ. 20 θράνος ἐτοποθετεῖτο ὑπὲρ τοὺς μακροὺς τοίχους τοῦ σηκοῦ, ὡς ἐξάγεται ἐκ τοῦ πάχους του.

Οἱ τοῖχοι τοῦ σηκοῦ. Πρὶν ἢ εἰσέλθωμεν εἰς τὸν πρόδομον θὰ περιγράψωμεν τοὺς ἐξωτερικοὺς τοίχους τοῦ σηκοῦ. Οὗτοι βαίνουνσιν ἐπὶ εὐθυντηρίας (τοιχοβάτου) ὕψους 0.34 (εἰκ. 22), ἧς ἡ ἄνω ἐπιφάνεια εὐρίσκεται 0.05 ὑψηλότερον τοῦ στυλοβάτου τῆς περιστάσεως. Ὁ τοιχοβάτης ἦτο πάσαι ὄρατος μόνον κατὰ 0.05 τοῦ ὕψους του, τοῦ ὑπολοίπου κρυπτομένου ὑπὸ τῶν πλακῶν τοῦ στρώματος τῆς περιστάσεως, ὡς ἀποδεικνύει καὶ ἡ ἐπὶ τῶν λίθων ἀναθύρωσις (εἰκ. 22). Ἐκ τῶν πλακῶν τῆς στρώσεως οὐδεμία περιεσώθη ἢ μᾶλλον οὐδεμία προέλαβε νὰ τοποθετηθῇ, διότι, φόβῳ τῆς θραύσεως, αἱ πλάκες τῆς στρώσεως εἶνε ἐκ τῶν τελευταίων τοποθετουμένων τεμαχίων.



Εἰκ. 23. Ὑποτομαὶ καὶ περιγλυφὴ ὀρθοστατῶν τοῦ σηκοῦ (ΝΑ γωνία).

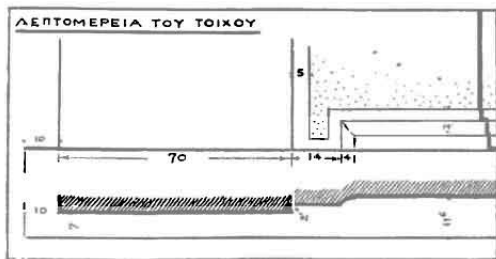

Εἰκ. 24. Γλυφαὶ τῶν ὀρθοστατῶν τοῦ σηκοῦ. Πρόσοψις καὶ τομὴ ὀριζοντία.

ὀρθοστατῶν δύναται τις νὰ πορισθῇ βοηθούμενος ἐκ τῶν ἐπὶ τῆς εὐθυντηρίας τοῦ σηκοῦ περισωθέντων τῶν γόμφων των. Ἀξιοπαρατήρητον εἶνε τὸ μέγα μῆκος τινῶν ἐκ τῶν ὀρθοστατῶν, φθάνον εἰς τὰς πρὸς τὸν πρόδομον βλεπούσας παρειὰς τὰ 3.50.

¹ Expédition Scientifique de Morée II πίν. 17 εἰκ. III καὶ IV. *Darm Baukunst*³ 1910 εἰκ. 240 α, 6.

² Ἀρχαιολ. Ἐφημ. 1917 σελ. 228 εἰκ. 18.

³ *Darm Baukunst*³ 1910 εἰκ. 241.

Οἱ ὀρθοστάται, πλὴν τῶν γωνιαίων, ἀποτελοῦντων τὴν βᾶσιν τῶν παραστάδων, κοσμοῦνται διὰ περιγλυφῆς πλάτους 0.03, φέρουσι δὲ πρὸς ταύτην ἐξωτερικῶς κατὰ τὸν πόδα αὐτῶν δύο ἀλλεπαλλήλους ἐσοχάς, ἀναλόγους πρὸς τὰς ὑπο-

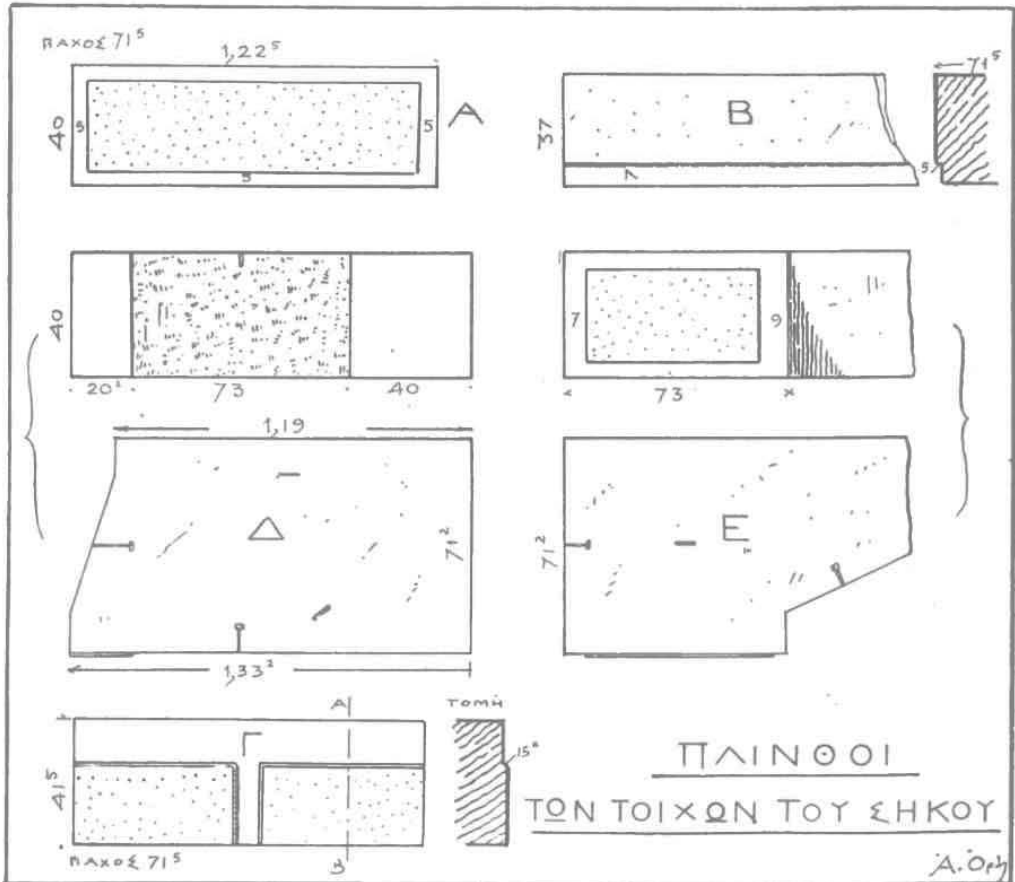

Εἰκ. 25. Πλίνθοι τῶν τοίχων τοῦ σηκοῦ.

τομάς τῶν ἀναβαθμῶν τῆς κρηπίδος (εἰκ. 23). Ἰδιαίτερος δὲ οἱ ὀρθοστάται τοῦ προδόμου καὶ τοῦ ὀπισθοδόμου φέρουσι καὶ ἐσωτερικῶς τὰς εἰρημένας κατὰ τὸν πόδα ὑποτομάς (εἰκ. 23), αἰτίνες, ὡς καὶ αἱ ἐξωτερικαί, περατοῦνται παρὰ τὴν παραστάδα, τὰς γωνίας καὶ τὸν οὐδὸν διὰ κοίλης τινὸς γλυφῆς, ὡς ἡ εἰκὼν 24 δεικνύει. Ἡ πλαίσίωσις τῶν ὀρθοστατῶν, ἐν χρήσει ἀπὸ τοῦ 5ου αἰῶνος (Ραμνοῦς), προσλαμβάνει καὶ ὑποτομάς ἰδίᾳ κατὰ τοὺς ἐλληνιστικὸς χρόνους (Λυκόσουρα). Οἱ ὀρθοστάται τοποθετοῦμενοι εἰς διπλοῦς στοίχους συνδεομένους διὰ πειομόρο-

φων συνδέσμων ἐσχημάτιζον τοῖχον πάχους 0.735. Ἐπὶ τοῦ τοίχου δὲ τούτου ἐτίθεντο «φορητὸν καὶ παρὰ μῆκος» οἱ ὀριζόντιοι δόμοι, ἀπαρτιζόμενοι ἐκ λίθων πάχους 0.715. Ἐξεῖχον ἄρα οἱ ὀρθοστάται, ὡς συνήθως, τῶν ὑπερθεν αὐτῶν δόμων, σχηματίζοντες εἰδὸς τι ἐλαφροῦ ποδίου.

Πλίνθων περιεσώθησαν πλεῖστα τεμάχια (εἰκ. 25), ὕψους ποικίλλοντος ἀπὸ 0.37 μέχρι 0.415. Καὶ κάτω μὲν φαίνεται, διὰ ἐτοποθετοῦντο τὰ χαμηλότερα τεμά-

χια, ἄνω δὲ τὰ ὑψηλότερα, ὥστε διὰ τῆς ἀποστάσεως νὰ φαίνωνται πάντες οἱ δόμοι ἰσοῦψεις. Καὶ ἡ μὲν πρὸς τὸ πτερόν βλέπουσα παρειαὶ τῶν λίθων ἐκοσμεῖτο διὰ λείας περιγλυφῆς πλάτ. 0.05 περιβαλλούσης ὀρθογώνιον δι' ἄραιας κτενὸς εἰργασμένον (εἰκ. 25 Α), ἡ δὲ πρὸς τὰ ἔσω πλευρὰ ἔφερε εἰργασμένα ἔξεργα πλαίσια (ἄπεργα), αὐτὰ θὰ ἀπελαξεύοντο ἐάν ποτε ὁ ναὸς ἐπερατοῦτο (εἰκ. 25 Β, Γ). Αἱ ἐπὶ τῆς εἰκόνας 25 παριστάμεναι πλίνθοι Δ καὶ Ε προέρχονται ἐκ τῆς συνεχώ-

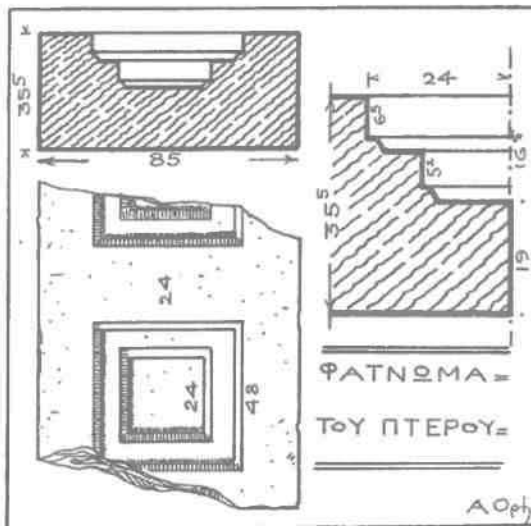

Εἰκ. 26. Φάτνωμα τοῦ πτεροῦ

σῆς τῶν μακρῶν τοίχων πρὸς τὸν σηκοπροδόμιον καὶ τὸν σηκοπισθοδόμιον, ἐπιτυγχανομένης διὰ λοξῶν τομῶν. Αἱ πλίνθοι φέρουσαι, ὡς καὶ οἱ ὀρθοστάται, πλατεῖαν (0.09) ἀναθύρωσιν συνδέοντο διὰ πειομόρφων συνδέσμων.

Ἡ ὀροφή τῆς περιστάσεως. Οἱ τοῖχοι τοῦ σηκοῦ κατέληγον ἄνω εἰς τοὺς θοράκους, ἐφ' ὧν ἔβαινε ἡ ὀροφή τῆς περιστάσεως. Ταύτης περιεσώθησαν μόνον τεμάχια τινὰ φατνωμάτων, ὧν τὰ πλεῖστα ἀπόκεινται κατὰ τὴν ΒΔ. κλιτὴν τοῦ ἐφ' οὗ ὁ ναὸς λόφου. Εἶνε δὲ τὰ φατνώματα ταῦτα ἀδρότερον κάπως εἰργασμένα εἰς κοιλότητας τετραγώνους, ὧν ἡ μὲν ἔξω ἔχει πλευρὰν μήκους 0.48, ἡ δ' ἐσωτερική, ὁ οὐρανίσκος, 0.30. Τὰ ἐντὸς τῶν κοιλοτήτων κυμάτια εἶνε ἰωνικὰ ἐσχηματοποιημένα (εἰκ. 26). Τὰ φατνώματα ἀπέχουσιν ἀλλήλων κατὰ 0.24, ἕκαστος δὲ λίθος, φέρων ἀνά μίαν μόνον σειρὰν φατνωμάτων, ἔχει πλάτος 0.80-0.85 καὶ πάχος 0.355.

Τὸ σχετικῶς μέγα πάχος τῶν φερόντων τὰ φατνώματα λίθων ἀφ' ἐνὸς ἡ καὶ

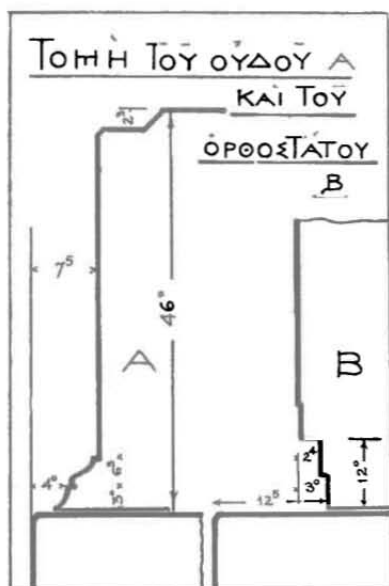

Εἰκ. 27. Τομή τοῦ οὐδοῦ καὶ τῶν ὀρθοστατῶν τοῦ προδῶμου.

ναοῦ τούτου ὁ Πανσανίας ἀναφέρει (II, XV, 2), ὅτι ἐπὶ τῆς ἐποχῆς του «ὁ ὄροφος κατερρῆκει», πιθανώτατα διότι ἦτο ξύλινος.

Ὅτι δὲ τὰ σφζόμενα φανώματα προσαρμόζονται πρὸς τὴν ὄροφὴν τοῦ πτεροῦ ἀποδεικνύουσιν αἱ διαστάσεις των. Πράγματι ἂν τοποθετήσωμεν τρία φανώματα κατὰ τὸ πλάτος, τότε ἐπειδὴ ἡ ἀπὸ τοῦ θράνου τοῦ πτεροῦ μέχρι τοῦ θράνου τοῦ σηκοῦ ἀπόστασις εἶνε $2.22 - 0.08 = 2.14$ (πβλ. εἰκόνα 21) θὰ ἔχωμεν ὡς πλάτος τῶν ἄκρων περιθωρίων $\frac{1}{2} (2.14 - 3 \times 0.48 - 2 \times 0.24) = 0.11$ ἤτοι περίπου τὸ ἡμισυ

παντελῆς ἐκ τῶν ἐρειπίων ἔλλειψις δοκῶν ὄροφῆς ἀφ' ἑτέρου, ὑποδηλοῦσιν, ὅτι ἡ ὄροφὴ ἀπρητιζέτο μόνον ἐκ παρατεθειμένων φατνωματικῶν πλακῶν, ὡς συμβαίνει καὶ εἰς τὸ πτερόν τοῦ ναοῦ τῆς Φιγαλείας καὶ τοῦ Παρθενῶνος¹. Ἡ τοιαύτη ὁμῶς διάταξις θὰ ἐφηρμόσθη καὶ ἐνταῦθα μόνον εἰς τὸ πτερόν, ἐπειδὴ ἡ ἀπόστασις τοῦ θριγικοῦ τῶν στενῶν πλευρῶν τοῦ ναοῦ ἀπὸ τοῦ θριγικοῦ τοῦ προνάου καὶ τοῦ ὀπισθονάου εἶνε μεγάλη (4.60) καὶ τὰ ἐκτελοῦντα χρῆσι δοκοῦ φατνώματα θὰ ἦσαν ἀνεπαρκοῦς διατομῆς ἐν συγκρίσει πρὸς τὸ ἀνοιγμα, ὅπερ θὰ ἐγεφύρουν. Διὰ ταῦτα φρονῶ, ὅτι ἡ ὄροφὴ τοῦ προνάου καὶ τοῦ ὀπισθονάου θὰ ἦσαν ξύλινα, ὡς ξυλίνη θὰ ἦτο διὰ τὸν αὐτὸν λόγον καὶ ἡ ὄροφὴ τοῦ ἐν Νεμέα ναοῦ τοῦ Διός, τοῦ ὁποίου ἐπίσης δὲν ἀνευρέθησαν λείψανα τῆς ὄροφῆς. Περὶ τοῦ

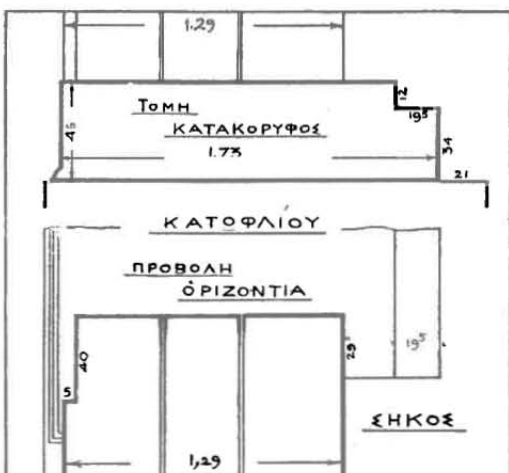

Εἰκ. 28. Λεπτομέρεια τοῦ οὐδοῦ καὶ τοῦ σηκοπροδ. τοίχου.

¹ *Durm*: *Baukunst der Griechen* 1910 εἰκ. 156 καὶ 152.

τοῦ μεταξὺ τῶν φατνωμάτων κενοῦ, ὡς συμβαίνει καὶ εἰς ἄλλους δωρικοὺς ναοὺς. Τὴν ἐν κατόψει διάταξιν τῶν φατνωμάτων τοῦ περοῦ ὡς καὶ τὴν ὑποτιθεμένην διάταξιν τῆς ξυλίνης ὀροφῆς τοῦ προνάου καὶ τοῦ ὀπισθονάου παρέχει ἡ εἰκὼν 14.

Ὁ προδόμος ἐσωτερικῶς. Ἡ ἐκ τοῦ προδόμου εἰς τὸν σηκὸν εἴσοδος ἔχει οὐδὸν μέγαν λίθον ($4.82 \times 1.73 \times 0.46$) τεθραυμένον φέροντα δ' ἔμπροσθεν κόσμον

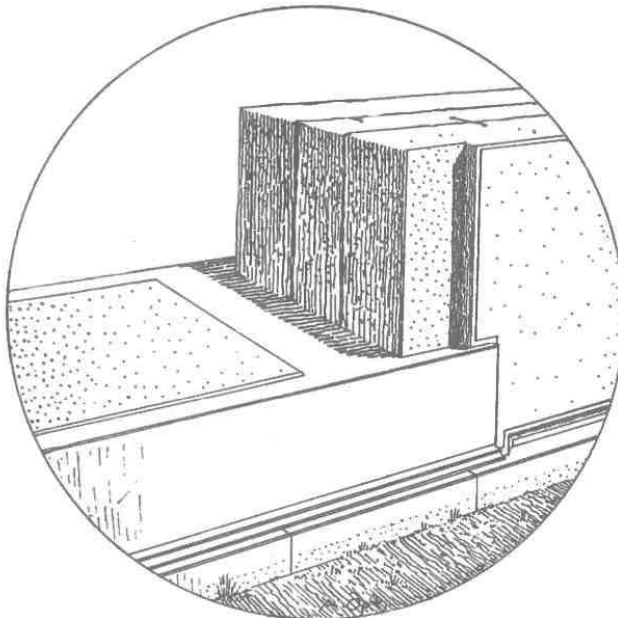

Εἰκ. 29. Τμήμα τοῦ οὐδοῦ μετὰ τῶν σηκοπροδομίων ὀρθοστατῶν.

ἐκ κυματίων (εἰκ. 27, 28 καὶ 29). Ὁ οὐδὸς οὗτος εἶνε τόσοσ ὑψηλός, ὥστε θὰ παρεδέχετό τις, ὅτι μεταξὺ τῆς ἄνω αὐτοῦ ἐπιφανείας καὶ τοῦ δαπέδου τοῦ προνάου ἐμεσολάθει βαθμῆς τις, ἂν μὴ ἔπεπρόσθει ἢ κατὰ τὴν βᾶσιν αὐτοῦ κυματιοφόρος ταινία ἀποτελουμένη ἐξ ἐνὸς ἀντεστραμμένου αἰγυπτιαζόντος καὶ ἐνὸς ἀντεστραμμένου λεσβίου κυματίου (εἰκ. 27) καὶ ἐκτεινομένη καθ' ὅλον τὸ μήκος τοῦ οὐδοῦ. Ὁ οὐδὸς ἔχει τὴν ἄνω αὐτοῦ ἐπιφάνειαν ἀνωμάλως εἰργασμένην, διατηροῦσαν δηλονότι τὸ ἄπεργον (εἰκ. 27).

Ἐν ἀντιθέσει πρὸς τὸν κλειστὸν σηκοπροδομίον τοῖχον ἔχοντα τὸ σύνθηδες πάχος 0.735 (εἰκ. 14 καὶ πίν. 1 καὶ 2) ὁ σηκοπροδομίος τοῖχος ἔχει πάχος 1,29 ἀποτελούμενος ἐκ τριῶν κατὰ τὸ πάχος λίθων, σφριζομένων εἰσέτι κατὰ χώραν

(εἰκ. 28, 29). Ἡ κατασκευὴ τοῦ σηκοπροδομίου τοῖχου μετὰ πάχους πολλῶν μεγαλύτερου τῶν λοιπῶν τοίχων τοῦ ναοῦ δικαιολογεῖται ἐκ τῆς ἐπ' αὐτοῦ ὑπάρξεως τοῦ μεγάλου ἀνοιγματος τῆς θύρας, ὅπερ ἐξησθένει τὴν ἀντοχὴν του. Ἡ ἀναλογία τῆς ἐνισχύσεως τοῦ πάχους του εἶνε ἐνταῦθα σημαντικὴ ὡς καὶ ἐν τῷ Παρθενῶνι, ἐνθα ἐν ᾧ οἱ τοῖχοι τῶν μακρῶν πλευρῶν ἔχουσι πάχος 1,15¹, ὁ τε «θύρας» σηκοπροδόμιος καὶ ὁ σηκοπισθοδόμος τοῖχος ἔχει πάχος 2.05.

Τὸ σημερινὸν ἀνοιγμα τῆς θύρας εἶνε 3.55, τὸ πραγματικὸν ὅμως θὰ ἦτο μικρότερον, καθόσον πρὸ τῶν τριῶν στοίχων τῶν ὀρθοστατῶν ἐτοποθετοῦντο κατὰ κάθετον διεύθυνσιν οἱ ξυλεπένδυτοι σταθμοὶ τῆς θύρας. Ἡ ἐπένδυσις δ' αὕτη ἐξετείνεται πρὸς τὸ μέρος τοῦ προδόμου καὶ ἐκατέρωθεν τῶν σταθμῶν ἐπὶ μήκους 0.40 τῶν ὀρθοστατῶν, ὡς δεικνύει διατηρηθεῖσα ἐγκοπὴ βάθους 0.05 (εἰκ. 29).

Τόρμοι διὰ θαιρούς στροφίγγων δὲν ἐλαξέυθησαν. Ποῖον ἦτο τὸ ὕψος τοῦ ἀνοιγματος τῆς θύρας ἀγνοοῦμεν.

Τὸ ἐσωτερικὸν τοῦ σηκοῦ. Ὁ ἀναβαίνων τὸν οὐδὸν τοῦ σηκοῦ κατήρχετο, ὅπως εἰσέλθῃ εἰς αὐτόν, οὐχὶ τόσον, ὅσον σήμερον (0.46) ἀλλὰ μόνον 0.112· διότι σήμερον ἐλλείπει ἢ ἄνω στρωσὶς τοῦ δαπέδου τοῦ σηκοῦ, διατηρεῖται δὲ μόνον ἢ ὑπόστρωσις, ἐξ ἧς δύναται τις νὰ ἀπατηθῇ. Ὅτι δὲ τὸ δάπεδον τοῦ σηκοῦ ἔκειτο μόνον 0.112 ταπεινότερον τοῦ οὐδοῦ συνάγομεν ἐκ τῆς ἀναθυρώσεως, ἣν αὐτὸς οὗτος ὁ οὐδὸς φέρει κατὰ τὴν ἐσωτερικὴν αὐτοῦ παρεῖάν.

Ὁ σηκὸς εἶχεν, ὡς συνήθως, σχῆμα ὀρθογώνιον. Ἐκ τῶν περιβαλλόντων αὐτὸν τοίχων σφίζεται μόνον τὸ κάτω μέρος (ὀρθοστάται) τοῦ φέροντος τὴν θύραν ἀνατολικοῦ τοῖχου καὶ μικρὸν τμήμα τῆς βορείου πλευρᾶς παρὰ τὴν ΒΑ. γωνίαν. Οἱ λοιποὶ τοῖχοι ἔχουσι καταπέσει μέχρι τῆς στρώσεως τοῦ τοιχοβάτου. Ἐπὶ τῆς στρώσεως ὅμως ταύτης, διατηρούσης ἀθίκτους τοὺς συνδέσμους καὶ τοὺς γόμφους, διακρίνονται σαφῶς τὰ ἴχνη, ἅτινα ἀφῆκαν ἐπὶ τοῦ δαπέδου αἱ παρειαὶ τοῦ βορείου, νοτίου καὶ δυτικοῦ τοῖχου, ὀρίζεται δ' ἐντεῦθεν τὸ πάχος καὶ ἡ θέσις τοῦ δυτικοῦ (σηκοπισθοδομίου) τοῖχου, ὅστις ἦτο συνεχῆς, ἄνευ δηλονότι θύρας. Καὶ τὸ μὲν πάχος αὐτοῦ ἦτο ὅμοιον πρὸς τὸ τῶν μακρῶν πλευρῶν, ἦτοι 0.735, ἡ δὲ ἀπόστασις αὐτοῦ ἀπὸ τοῦ ἀνατολικοῦ, ἦτοι τὸ μήκος τοῦ σηκοῦ, 9.23. Κατὰ ταῦτα ἡ ἀναλογία τοῦ ἐσωτερικοῦ ὀρθογωνίου τοῦ σηκοῦ ἦτο 7.97 : 9,23· ἦτοι ἐπλησίαζε πολὺ πρὸς τὸ τετράγωνον.

Ὡς ἐλέχθη ἀνωτέρω τὸ δάπεδον τοῦ σηκοῦ εὐρίσκετο παρὰ τὸν οὐδὸν, εἰς ἐπίπεδον κατὰ 0.348 ὑψηλότερον τοῦ τοιχοβάτου. Ἀπετελεῖτο δὲ τὸ δάπεδον ἐκ

¹ Ἐν τῷ σχεδίῳ τοῦ *Dörpfeld* Athen. Mitteil. 1892 πίν. VIII ὁ νότιος τοῖχος τοῦ σηκοῦ τοῦ Παρθενῶνος σημειοῦται ὡς ἔχων πάχος 1.86, ἐν ᾧ πράγματι ἔχει μόνον 1.15.

κανονικῶν, ὀρθογωνίων, ὑποφαίων λίθων, τοποθετημένων ἄνευ συνδέσμων κατ' ἐπαλλήλους στρώσεις, ὧν σφῶνται σήμερον αἱ δύο κατώταται, εἰς ἃς πρέπει νὰ προστεθῇ ἡ ἐλλείπουσα ἄνω στρώσις. Τὸ δάπεδον ἐξετείνεται μέχρι τῶν ὀρθοστατῶν, οὐχὶ ὅμως καὶ ὑπ' αὐτούς, ὡς ἐν Νεμέᾳ καὶ Φιγαλείᾳ. Σημειωτέον, ὅτι οἱ λίθοι τῆς κατωτάτης στρώσεως δὲν εἶνε πάντες φαιοί, ὡς οἱ τῶν δύο ἀνωτέρων

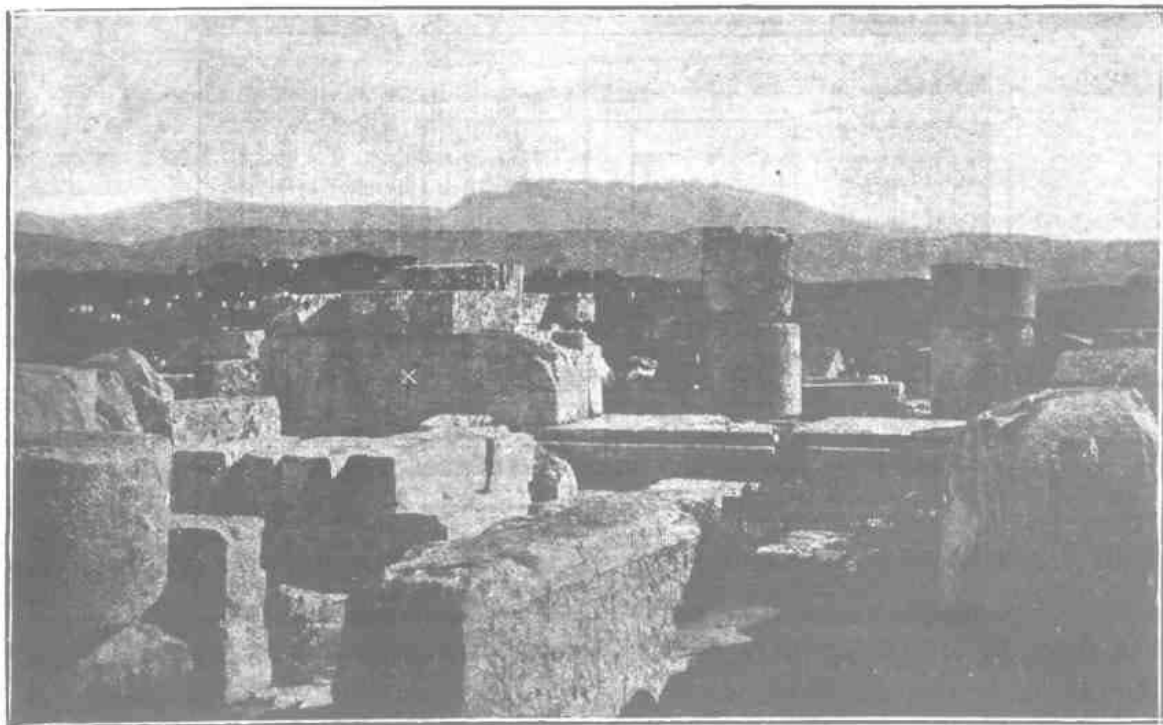

Εἰκ. 30. Τὸ ἐσωτερικὸν τοῦ σηκοῦ. X ἡ φέρουσα τὰς παραγλυφὰς γωνία.

στρώσεων τμήματα αὐτῶν παρὰ τοὺς τρεῖς τοίχους (B. Δ. καὶ N.) εὐρισκόμενα κατεσκευάσθησαν ἐξ ὑποπρασίνου πώρου, ὡς βλέπει τις ἐν τῷ πίνακι 1. Ἡ τοιαύτη πειόμορφος διάταξις τῆς ὑποστρώσεως μοι ἐγέννησε εὐθὺς τὴν ὑπόνοιαν, ὅτι ὁ σηκὸς θὰ ἔφερεν ἐσωτερικῶς κιονοστοιχίαν. Τὴν ὑπόνοιαν δὲ ταύτην κατέστησαν βεβαιότητα παραγλυφαὶ τινες διασωθεῖσαι ἐπὶ τῶν ὀρθοστατῶν τῶν ἐκατέρωθεν τῆς θύρας τμημάτων τοῦ σηκοπροδομίου τοίχου (εἰκ. 30). Αἱ παραγλυφαὶ λοιπὸν αὗται, ἀκολουθοῦσαι, ὡς καὶ εἰς τοὺς ἐξωτερικοὺς ὀρθοστάτας, τὸ περίγραμμα τῶν λίθων ἐκάστων, δεικνύουσιν, ὅτι τὸ δάπεδον τοῦ σηκοῦ εὐρίσκετο κατὰ 0.48 ὑψηλότερον τοῦ τοιχοβάτου τοῦ σηκοῦ. Πράγματι ἐπὶ τῆς ἐσωτερικῆς ὄψεως τοῦ παρὰ τὴν ΒΑ. γωνίαν τοῦ σηκοῦ διατηρηθέντος ἀντιθήματος τοῦ ὀρθοστάτου τοῦ βορείου τοίχου διασφῶνται εἰς ὕψος 0.48 (εἰκ. 31) σαφῆ τὰ ἴχνη τῶν πλακῶν, δι' ὧν ἦτο ἐστρωμένον τὸ ἐσωτερικὸν δάπεδον. Τὰ ἴχνη δὲ ταῦτα,

σημειούμενα ἐπὶ τοῦ σχεδίου (εἰκ. 30) διὰ γραμμῆς ἐστιγμένης, συνεχίζονται καὶ ἐπὶ τοῦ ἐγκαρσίου δηλ. τοῦ σηκοπροδομίου τοίχου. Τὸ εὖρεθὲν ὁμῶς ὕψος τοῦτο τοῦ ἐσωτερικοῦ δαπέδου εἶνε κατὰ 0.138 ὑψηλότερον τῆς ὀριζοντίας ἐπιφανείας τῆς ἐγκοπῆς τοῦ κατωφλίου, μέχρι τῆς ὁποίας, ὡς εἶπομεν, ἐφθανε τὸ δάπεδον παρὰ τὸν οὐδόν. Ἔπεται ἐκ τούτου, ὅτι τὸ δάπεδον τοῦ κεντρικοῦ τμήματος τοῦ σηκοῦ εὕρισκετο χαμηλότερον τῶν δύο ἐκατέρωθεν αὐτοῦ τμημάτων χωριζόμε-

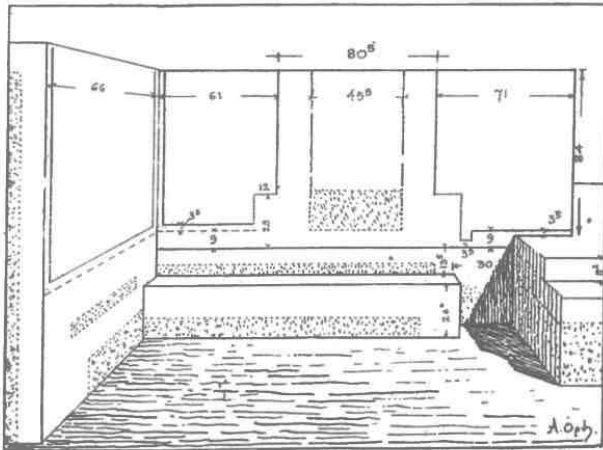

Εἰκ. 31. Ἡ ΒΑ γωνία τοῦ σηκοπροδομίου τοίχου.

νον ἀπ' αὐτῶν διὰ βαθμίδος ὕψους 0.132. Ἡ τοιαύτη ὁμῶς διάταξις ἐφαρμόζεται εἰς ναοὺς φέροντας ἐν τῷ σηκῷ κιονοστοιχίαν. Τοιαύτην δὲ πράγματι κιονοστοιχίαν εἶχεν καὶ ὁ ἐν Στρατῷ ναός, ὡς συνάγεται καὶ ἐξ ἄλλων τεκμηρίων. Πράγματι ἐπὶ τῶν ἐκατέρωθεν τῆς θύρας τμημάτων τοῦ σηκοπροδομίου τοίχου σφίζονται εὐκρινῶς τὰ ἴχνη παραστάδων (εἰκ. 31), αἵτινες ἐρειδόμεναι ἐπὶ ἀνατολικοῦ τοίχου ἀντίκρυζον τὰς παραλλήλως πρὸς τὴν βόρειον καὶ τὴν νότιον πλευρὰν τοῦ σηκοῦ βαινούσας κιονοστοιχίας. Τὸ σχῆμα καὶ τὰς διαστάσεις τῶν ἐν λόγῳ παραστάδων παρέχουσι αἱ παρακολουθοῦσαι τὰ κράσπεδα τῶν ὀρθοστατῶν παραγλυφαί, πλάτους 0.035, αἵτινες παρηκολούθουν καὶ τὸ περιγράμμα τῆς παραστάδος. Ἡ ὀριζοντία ἀπόστασις τῶν κατακορύφων σκελῶν τῆς παραστάδος δηλαδὴ τὸ πλάτος αὐτῶν ἦτο $0.805 - 2 \times 0.035 = 0.745$. Τόση ἄρα ἦτο καὶ ἡ κάτω διάμετρος τῶν ἀντιστοιχῶν κίωνων, ὧν ὁ ἄξων ἀπέειχε τοῦ παρακειμένου τοίχου κατὰ 1.015. Κάτω τὰ δύο κατακόρυφα σκέλη τῶν παραγλυφῶν θλῶνται κατ' ὀρθὰς γωνίας σχηματίζοντα εἶδος τι βάσεως ὕψους 0.17 (εἰκ. 31). Ἐκ τούτου συνάγεται, ὅτι αἱ παραστάδες καὶ ἄρα ὁ ἐσωτερικὸς ρυθμὸς θὰ ἦτο ἰωνι-

κὸς ἢ κορινθιακός. Ποιον ἦτο τὸ πάχος τῶν παραστάδων δὲν ἐξάγεται ἀπ' εὐθείας. Τοῦτο μόνον εἶνε βέβαιον, ὅτι οἱ ἀποτελούντες τὴν παραστάδα λίθοι προσηρέδοντο ἐπὶ τοῦ τοίχου τῇ βοηθεῖα πλατείας 0.14 ἀναθρώσεως. Εἰς τὸ συμπέρασμα δ' αὐτὸ ἄγει τὸ γεγονός, ὅτι ὁ πυρὴν τοῦ ἐπὶ τοῦ ὀρθοστάτου διατηρηθέντος ἴχνους τῆς παραστάδος ἐξέχει κατὰ 0.005 τῆς ἐπιφανείας τοῦ ὀρθοστάτου καὶ ἐπὶ

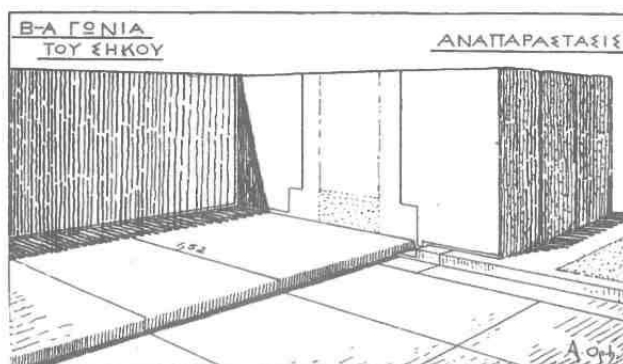

Εἰκ. 32. Ἀναπαράστασις τῆς ΒΑ. γωνίας τοῦ σηκοῦ (ἄνευ κιόνων καὶ παραστάδων).

πλάτους μόνον 0.455, ἡ δὲ ἐξοχὴ αὕτη εἰσήρχετο εἰς τὴν ἔσοχὴν τῆς ἀναθρώσεως τῶν ἐπὶ τοῦ τοίχου προσερειδομένων λίθων τῆς παραστάδος.

Ἐκ τῶν παραγλυφῶν τῆς βάσεως τῆς παραστάδος, αἵτινες πρὸς τὸ μέρος τῆς θύρας καταβαίνουναι χαμηλότερον ἢ πρὸς τὸ μέρος τοῦ τοίχου (εἰκ. 31) ἐπιθεβαιούται ἡ ὑπαρξίς διαφορᾶς ἐπιπέδου μεταξὺ τοῦ στυλοβάτου τῶν ἐσωτερικῶν κιονοστοιχιῶν καὶ τοῦ δαπέδου τοῦ κεντρικοῦ τμήματος τοῦ σηκοῦ. Περιέργως ὁμῶς τὸ βάθος, εἰς ὃ κατέρχεται τὸ πρὸς τὴν θύραν σκέλος τῆς παραγλυφῆς, ἀντὶ τῆς διαφέρει τοῦ ἐσωτερικοῦ κατὰ $(0.48 - 0.248 =)$ 0.132, διαφέρει αὐτοῦ μόνον κατὰ 0.09. Ἐπειδὴ δὲ μετὰ τὴν βάσιν ἡ παραγλυφὴ σχηματίζει πρὸς τὸ μέρος τῆς θύρας εἶδος τι ἀλλαγῆς συνάγεται, ὅτι μεταξὺ στυλοβάτου καὶ κατωφλίου παρενεβάλλετο μικρὰ τις βαθμὶς ὕψους 0.042, ὡς δεικνύει τὸ παρατιθέμενον σχέδιον τῆς ἀναπαράστασεως (εἰκ. 32). Ἡ βαθμὶς δ' αὕτη θὰ εἶχε πλάτος ἴσον πρὸς τὴν ἐξοχὴν τοῦ κατωφλίου πέραν τῶν ὀρθοστατῶν τοῦ σηκοπροδομίου τοίχου.

Τὸ εὐρεθὲν ὕψος τοῦ ἐσωτερικοῦ στυλοβάτου 0.132 εἶνε ἀρκούντως μεγαλύτερον τῶν μέχρι τοῦδε γνωστῶν (Ἀφαιῆς 0.04, Παρθενῶνος 0.04, Νεμέας 0.08). Ἐν τούτοις εἰς τὰ περιστύλια τῶν ἐλληνιστικῶν οἰκιῶν τῆς Δήλου τὸ ὕψος τοῦ στυλοβάτου ὑπὲρ τὸ δάπεδον τοῦ αἰθρίου εἶνε πολὺ μεγαλύτερον¹. Ἡ αὔξησις

¹ Οἰκία Δελφῶν 0.20, οἰκία ὁδοῦ Θεάτρου 0.20, οἰκία Λιονύσου 0.16.

τοῦ ὕψους τοῦ ἡμετέρου στυλοβάτου δικαιολογεῖται ἐκ λόγων, περὶ ὧν θὰ εἴπω-
 μεν κατωτέρω. Ἐκ τῆς θέσεως τοῦ πρὸς τὴν θύραν σκέλους τῆς βάσεως τῆς παρα-
 στάδος ἐξάγεται, ὅτι τὸ πλάτος τῶν πλαγίων κλι-
 τῶν τοῦ σηκοῦ ἦτο 1.52 (εἰκ. 32).

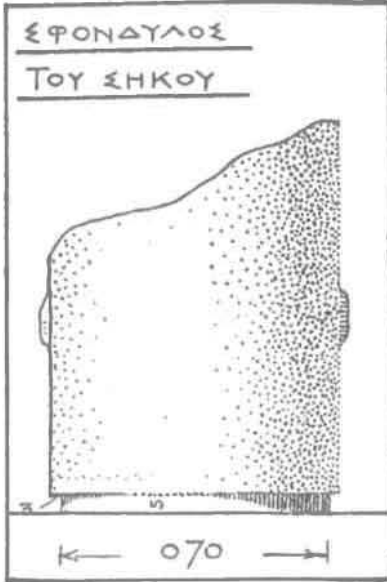

Εἰκ. 33. Σφόνδυλος τοῦ σηκοῦ.

Αἱ κιονοστοιχίαι τοῦ σηκοῦ. Ἄς ἴδωμεν
 τῶρα ποῖα εἶνε τὰ διατηρηθέντα λείψανα τῶν ἐσω-
 τερικῶν κιονοστοιχιῶν. Ὡς εἴπομεν, ἡ κάτω διά-
 μετρος τῶν κίωνων λαμβανομένη ἐκ τοῦ ἀντιστοι-
 χου πλάτους τοῦ ἐπὶ τοῦ σηκοπροδομίου τοῖχου
 ἴχνους τῆς παραστάδος θὰ ἦτο 0.745. Πρὸς τοι-
 αύτην περίπου διάμετρον ἀνταποκρίνεται τεθραυ-
 σμένος τις σφόνδυλος ἀποκείμενος σήμερον παρὰ
 τὴν ΒΔ. τοῦ ναοῦ γωνίαν (εἰκ. 33). Ὁ σφόνδυλος
 οὗτος, διαμέτρου 0.70, εἶνε ἀρράβδωτος, κατειρ-
 γασμένος δὲ ὡς οἱ τοῦ πτεροῦ, στεροῦμενος ὁμως
 πόλου κατὰ τὸν σωζόμενον αὐτοῦ ἀρμόν. Ἐκ τῶν
 κίωνων τοῦ προναοῦ ἢ τοῦ ὀπισθοναοῦ ὁ σφόν-
 δυλος οὗτος δὲν δύναται νὰ προέρχῃται· διότι

οὗτοι ἔχουσιν, ὡς ἐλέχθη, κάτω διάμετρον 1.185, ἐπομένως μὴδ' αὐτὸς ὁ ἀνώτα-
 τος αὐτῶν σφόνδυλος ἠδύνατο νὰ ἔχη διάμετρον μικροτέραν τῶν 0.88. Ἀνήκει
 ἄρα ὁ περὶ οὗ ὁ λόγος σφόνδυλος ἀσφαλῶς εἰς τὴν ἐσωτερικὴν κιονοστοιχίαν.
 Πλὴν ὁμως αὐτοῦ οὐδὲν ἄλλο μέλος τῶν ἐσωτερικῶν κίωνων ἠδυνήθηεν νὰ
 ἀνεύρω¹, τούτου δ' ἔνεκα τὴν βάσιν καὶ τὸ κιονόκρανον συνεπλήρωσα φαντα-
 στικῶς ἔν τε τῇ κατὰ πλάτος τομῇ (εἰκ. 38) καὶ τῇ ἀναπαραστάσει (εἰκ. 39).

Πλείονα στοιχεῖα ἔχομεν εὐτυχῶς περὶ τοῦ θριγκοῦ τῆς ἐσωτερικῆς κιονο-
 στοιχίας. Πράγματι τούτου ἀνεγνώρισα δύο μὲν τεμάχια ἐπιστυλίων, ἀποκείμενα
 νῦν κατὰ τὸν ὀπισθόναον καὶ πλείονα τῶν πέντε τεμαχίων γείσων, εὕρισκομένων
 νῦν ἄλλων μὲν ἐντὸς τοῦ σηκοῦ, ἄλλων δ' ἐν τῷ βορείῳ πτεροῦ καὶ ἀλλαχοῦ.

Τὰ **ἐπιστυλία τοῦ σηκοῦ** εἶνε ἰωνικὰ κατειργασμένα μετὰ ταινιῶν κατ'
 ἀμφοτέρας αὐτῶν τὰς κατακορύφους ὀψεις. Ὁ ἀριθμὸς ὁμως τῶν ἐφ' ἐκάστης
 παρειᾶς ταινιῶν εἶνε διάφορος, διότι ἡ μὲν πρὸς τὸ ἐσωτερικὸν βλέπουσα πλευρὰ
 φέρει τρεῖς ταινίας στεφομένας ὑπὸ λεσβίου κυματίου, ἐν ᾧ ἡ πρὸς τὸν τοῖχον

¹ Τεμάχιόν τι εὕρισκόμενον κατὰ τὸν ὀπισθόναον φέρον δὲ καὶ κυκλικὰς λαξεύσεις καὶ ἐκκεντρικὸν
 πόλον ἀπεικόνισα ἐν εἰκόνι 21 τῆς πρώτης ἐκδόσεως θεωρήσας ὡς ἀνήκον εἰς τὸν ἐσωτερικὸν στυλοβάτην.
 Λόγῳ τῶν διαστάσεών του τὸ ἐν λόγῳ τεμάχιον φαίνεται πιθανώτερον, ὅτι ἦτο βᾶσις τοῦ παρὰ τὴν βορείου
 πλευρὰν τοῦ ναοῦ σωζομένου βωμοῦ, οὔτινος εἰκόνα βλέπει ὁ ἀναγνώστης ἐν τέλει τῆς παρουσίας μελέτης.

ἐστραμμένη φέρει μόνον δύο, ὡς καὶ ἐν τῷ σηκῷ τοῦ ναοῦ τῆς Φιγαλείας¹. Ἐκ τῶν δύο δὲ παρεῖων τοῦ ἐπιστυλίου πρὸς μὲν τὸ μέσον τοῦ σηκοῦ ἔβλεπεν ἡ φέρουσα τὰς τρεῖς ταινίας, ὡς ἀποδεικνύεται ἐκ τοῦ ἐτέρου τῶν τεμαχίων τοῦ ἐπιστυλίου (εἰκ. 34), ὅπερ εἶνε γωνιαῖον, διότι φέρει τὴν κατὰ τὰς γωνιαίας συνενώσεις ἐν χρήσει λοξὴν τομὴν (εἰκ. 34). Ἡ ὑπαρξίς τοῦ γωνιαίου τούτου ἐπιστυλίου εἶνε καὶ κατὰ τοῦτο σπουδαία, διότι πληροφορεῖ ἡμᾶς, ὅτι

ἡ κιονοστοιχία τοῦ σηκοῦ δὲν περιορίζετο μόνον εἰς δύο παραλλήλους πρὸς τὴν βόρειον καὶ τὴν νοτιαν πλευρὰν τοῦ σηκοῦ τοίχους, ὡς συμβαίνει εἰς τὸν ναὸν τῆς Ἀφαιίας² καὶ τὸν τοῦ Διὸς ἐν Ὀλυμπίᾳ³, ἀλλὰ κάμπτουσα κατ' ὀρθὴν γωνίαν ἐσυνεχίζετο καὶ πρὸ τῆς δυτικῆς πλευρᾶς τοῦ σηκοῦ, σχηματίζουσα ἐν κατόψει σχῆμα πεῖ, ὡς ἐν τῷ Παρθενῶνι⁴, τῷ ναῷ τοῦ Διὸς ἐν Νεμέᾳ, τῆς Ἀρτέμιδος ἐν Ἐπιδαύρῳ⁵ κλπ. Τὴν τοιαύτην δὲ πειομορφὸν διάταξιν τῆς κιονοστοιχίας θὰ ἠδύνατό τις νὰ εἰκάσῃ καὶ ἐκ τῆς ἐν σχήματι πεῖ διατάξεως τῆς ὑποστρώσεως τοῦ δαπέδου, περὶ ἧς εἵπομεν⁶.

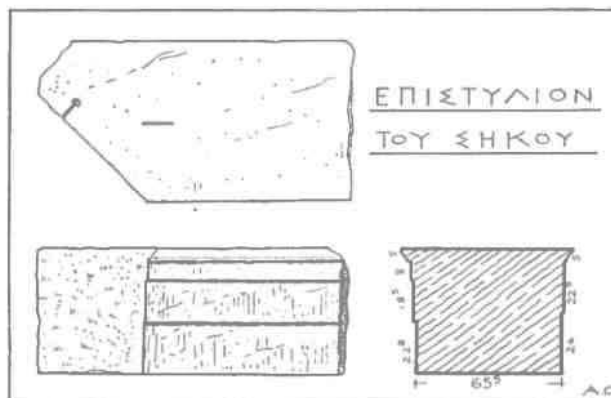

Εἰκ. 34. Ἐπιστύλιον τοῦ σηκοῦ.

Τὰ εὐρεθέντα ἐπιστύλια ἔχουσιν ὕψος μὲν 0.543, πάχος δὲ 0.655. Τόση ἄρα θὰ ἦτο ἡ μέση διάμετρος τῶν ὑπ' αὐτὰ κιόνων. Συμβιβάζεται δὲ ὁ ἀριθμὸς οὗτος πρὸς τὴν κάτω διάμετρον τῶν 0.745, ἣν ἐλάβομεν ἐκ τῆς παραστάδος.

Βοηθούμενοι νῦν ἐκ τῶν ἐπιστυλίων θὰ ἐπιχειρήσωμεν νὰ εὕρωμεν τὴν διάταξιν τῶν ἐσωτερικῶν κιόνων. Τὸ πρᾶγμα θὰ ἦτο βεβαίως εὐχερές, ἂν ἐγνωρίζομεν τὸ ὀλικὸν μῆκος τῶν ἐπιστυλίων. Δυστυχῶς ὅμως ἀμφότερα τὰ σφζόμενα τεμάχια δὲν διετηρήθησαν ἀκέραια. Τοῦτο μόνον πορίζομεθα ἐκ τῶν ἐπιστυλίων χρήσιμον στοιχεῖον, ὅτι τὸ μῆκος αὐτῶν καὶ ἄρα ἡ ἀπ' ἄξονος εἰς ἄξονα ἀπό-

¹ *Blouet*: Expédition Scientifique de Morée II πίν. 17.

² *E. Flechter*: Der Tempel der Aphaia auf Aegina πίν. 2 καὶ 4.

³ *Curtius - Adler*: Olympia, Die Ergebnisse κλπ. Tafelband I πίν. IX.

⁴ *M. Collignon*: Le Parthenon Paris 1914 εἰκ. 21.

⁵ *Defrasse - Lechat*: Epidaure Paris 1895 σελ. 163.

⁶ Ἐν τῇ Πολυτεχνικῇ Ἐπιθεωρήσει 1916 τεύχος 4 εἰκ. 12, κατὰ τὴν ἀναπαράστασιν τῆς ἐσωτερικῆς κιονοστοιχίας ἐγένετο δεκτὴ ἡ πειομορφὸς διάταξις τῆς κιονοστοιχίας. Τουναντίον ἐν τοῖς ἀποσπάσμασι, λόγῳ τῆς στενοχωρίας, ἦν ἐπιφέρει τὸ πλῆθος τῶν κιόνων ἐν σηκῷ περιορισμένου χώρου παρεδέχθη τὴν μετὰ δύο μόνον παραλλήλων κιονοστοιχιῶν διάταξιν.

στασις τῶν κίωνων ἦτο μεγαλύτερα τοῦ 1.58, σωζομένου μήκους τοῦ ἐτέρου τῶν τεμαχίων.

Ἄς ὀρίσωμεν κατ' ἀρχὰς τὴν ἀπ' ἄξονος εἰς ἄξονα ἀπόστασιν τῶν κίωνων τῆς δυτικῆς πλευρᾶς. Ἐπειδὴ τὸ πλάτος τοῦ σηκοῦ εἶνε 7.97 οἱ δὲ ἄξονες τῶν γωνιαίων κίωνων τοποθετοῦνται, ὡς εὔρομεν, εἰς ἀπόστασιν 1.015 ἀπὸ τῆς ἐπιφανείας τοῦ τοίχου, ἀπομένει ὡς ἀπόστασις μεταξὺ τῶν ἄξόνων τῶν κατὰ τὰς γωνίας τοῦ πει κίωνων $7.97 - 2 \times 1.015 = 5.94$. Ἐὰν λοιπὸν δεχθῶμεν τέσσαρας



Εἰκ. 35. Γείσα τοῦ σηκοῦ.

(μετὰ τῶν γωνιαίων) κίονας κατὰ τὴν δυτικὴν πλευρᾶν, ἦτοι ἄρτιον, ὡς συνήθως, ἀριθμὸν κίωνων, ἢ ἀπ' ἄξονος εἰς ἄξονα ἀπόστασις των θὰ εἶνε $\frac{5.94}{8} = 1.98$. Ἐπεκτείνοντες ἤδη τὸ οὕτω εὔρεθὲν μεταξόνιον καὶ εἰς τὰς μακρὰς πλευρὰς καὶ δεχόμενοι κατ' ἀνάγκην (λόγῳ τῆς ὑποστρώσεως), ὅτι οἱ κίονες τῆς δυτικῆς πλευρᾶς ἀπέιχον τοῦ ἀντιστοίχου τοίχου ὅσον καὶ οἱ τῆς βορείου καὶ τῆς νοτίας, ἦτοι 1.015, εὔρισκομεν, ὅτι κατὰ τὰς μακρὰς πλευρὰς πρέπει νὰ τοποθετηθῇ ἴσος ἀριθμὸς κίωνων ἦτοι τέσσαρες μετὰ τῶν γωνιαίων ἀλλὰ κατ' ἀποστάσεις μεγαλύτερας τοῦ 1.98· διότι διὰ τοῦ

μεταξονίου τούτου προκύπτει παραστὰς δυσαναλόγου ἔξοχῆς (0.665). Διαφορὰ μεταξονίων ὑφίσταται καὶ εἰς τὸν ἐν Νεμέᾳ ναὸν τοῦ Διός, ἐνθα, σωζομένων πάντων τῶν πόλων τῶν κίωνων ἐπὶ τοῦ στυλοβάτου τοῦ σηκοῦ, βλέπει τις, ὅτι τὰ μὲν μεταξόνια τῶν κίωνων τῆς δυτικῆς πλευρᾶς εἶνε πάντα 2.25, ἐν ᾧ τὰ τῶν μακρῶν πλευρῶν εἶνε πάντα 2.80. Ἐὰν λοιπὸν παραδεχθῶμεν καὶ ἐνταῦθα τὴν δι' ὀπτικοῦς βεβαίως λόγους ἐφαρμοζομένην διαφορὰν μήκους τῶν μεταξονίων καὶ λάβωμεν ὡς μεταξόνιον τῶν μακρῶν πλευρῶν 2.12 προκύπτει ἔξοχὴ παραστάδος 0.105.

Τῆς *ζωφόρου* δὲν ἠδυνήθην νὰ ταυτίσω τεμάχιόν τι. Ἴσως προωρίζετο νὰ κατασκευασθῇ μαρμαρίνη, μετὰ πλαστικοῦ διακόσμου, ὡς ἢ τῆς Φιγαλείας, καὶ ὅπως αἱ μετόπαι τοῦ προνάου καὶ ὀπισθονάου δὲν προέλαβε καὶ αὕτη νὰ ἐκτελεσθῇ.

Γείσων, ὡς εἴπομεν ὑπάρχουσιν ἱκανὰ τεμάχια. Εἶνε δὲ ταῦτα ὀδοντωτὰ ¹

¹ Λόγῳ τῶν ὀδόντων παρεδέχθη ἐν τῇ ἀναπαραστάσει τῆς πρώτης ἐκδόσεως (πίν. 2) κορινθιακοὺς τοὺς κατωθεν κίονας.

(εἰκ. 35), ὀλικοῦ ὕψους 0.261, ἐξοχῆς δ' ὑπὲρ τὴν ζωφόρον 0.20. Οἱ ὀδόντες των, πλάτους 0.046, τοποθετημένοι κατ' ἀραιὰς ἀποστάσεις 0.05, ἔχουσιν ἐξοχὴν 0.046 συννεοῦνται δὲ πρὸς τε τὴν ζωφόρον καὶ τὴν πλάκα τοῦ γείσου διὰ λεσβίων κυματίων (εἰκ. 36). Ἡ ἄνω ἐπιφάνεια τῶν γείσων ἔχει ἀφεθῆ ἀνώμαλος, θλάται δὲ παρὰ τὸ στέφον κυμάτιον, ἀναμφιβόλως χάριν τῆς ἐπιτεύξεως τῆς διὰ τὴν ὑδρορρόην ἀναγκαίας κλίσεως. Ἡ *ὑδρορρόη* ὁμοῦς αὕτη, ὡς καὶ αἱ ἐξωτερικαί, δὲν προ-

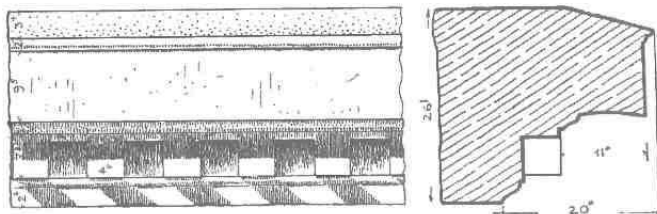

Εἰκ. 36. Γεῖσον τοῦ σηκοῦ. Πρόσοψις καὶ τομῆ.

έλαβε νὰ τοποθετηθῆ, ὡς ἀποδεικνύει καὶ ἐδῶ ἡ ἀνώμαλος ἄνω ἐπιφάνεια τῶν γείσων. Τὰ γείσα μετροῦμενα μετὰ τῆς οὐρᾶς εἶχον ἐν ὄλῳ πλάτος 0.98 ~ 1.00 οὕτως, ὥστε νὰ ἰσοσταθμῶσι τοποθετούμενα ἐπὶ τῆς ζωφόρου. Ἐπ' αὐτῶν θὰ ἐστηρίζοντο ἀργότερον τὰ ξύλα μικρᾶς στέγης, ἥτις θὰ ἔφερε τὰς καταληγούσας εἰς τὴν ὑδρορρόην κεράμους, ὡς δεικνύει ἡ κατὰ πλάτος τομῆ τῆς ἀναπαραστάσεως (εἰκ. 38). Ἐννοεῖται, ὅτι ὡς τῆς ὑδρορρόης οὕτω καὶ τῶν κεράμων οὐδὲν τεμάχιον ἀνευρέθη, οὔτε πῆλινον, οὔτε μαρμάρινον.

Ἄν ὁμοῦς στερούμεθα τεμαχίων τῆς στέγης ἔχομεν εὐτυχῶς τεμάχιον τῆς ὀροφῆς, ἥτις ἐκάλυπτε τοὺς μεταξὺ τῶν κιονοστοιχιῶν καὶ τῶν ἀντιστοιχίων τοίχων στενοὺς διαδρόμους. Πράγματι ἐντὸς τοῦ σηκοῦ διασφύζεται καλῆς ἐργασίας καὶ τελείως λειῶν τεμάχιον ὀροφῆς φέρον τμήματα δύο ἀβαθῶν (0.081) φατνωμάτων (εἰκ. 37) κοσμουμένων διὰ λεσβίου κυματίου. Τὸ φάτνωμα ἔχει πάχος 0.281, θὰ ἐτοποθετεῖτο δὲ πιθανώτατα ἐπὶ τοῦ ἐπιστυλίου. Ἐκ τῶν διαστάσεων τοῦ φατνώματος γνωρίζομεν μόνον τὸ πλάτος τῆς μεταξὺ τῶν κοιλοτήτων ταινίας (0.15) καὶ τὴν μίαν πλευρὰν τῆς κοιλότητος (0.35). Δυνάμεθα ὁμοῦς νὰ προσδιορίσωμεν καὶ τὴν ἑτέραν διάστασιν τοῦ φατνώματος τῇ βοήθειᾳ τῶν ἐπὶ τοῦ λίθου διατηρηθέντων ἰχνῶν. Πράγματι, ὡς βλέπει τις ἐπὶ τῆς εἰκόνης 37, εἰς ἀπόστασιν 0.185 ἀπὸ τοῦ χεῖλους τοῦ λίθου διατηρεῖται σαφῶς ἡ γραμμὴ ἐδράσεως τοῦ φατνώματος, παράλληλος πρὸς τὴν γνωστὴν πλευρὰν τῆς κοιλότητος. Ἔπεται ἐκ τούτου, ὅτι τὸ ἄκρον πλαισίον τῶν φατνωμάτων ἦτο 0.08 ἥτοι ἴσον περίπου πρὸς τὸ ἥμισυ τοῦ μεταξὺ τῶν δύο κοιλοτήτων πλαισίου ($\frac{0.15}{2}$). Τὸ διὰ τῶν φατνωμάτων καλυπτόμενον κενὸν εὐρίσκεται ἂν ἀπὸ τῆς μεταξὺ τοίχου καὶ τοῦ ἄξονος τῶν

κίωνων ἀποστάσεως (1.015) ἀφαιρεθῆ ἀφ' ἐνὸς μὲν τὸ ἥμισυ τοῦ ἄνω πάχους τοῦ ἐπιστυλίου $\frac{0.73}{2}$, ἀφ' ἑτέρου δὲ ἡ ἐξοχή τοῦ κυματίου 0.04 τοῦ ἐπιστυλίου ἢ τοῦ μέλους, ὅπερ θὰ ἐτίθετο ἐπὶ τοῦ τοίχου ἀντικρύζον τὸ ἐπιστύλιον $1,015 - \frac{0.73}{2} - 0.04 = 0.61$. Ἄν νῦν ἀπὸ τούτου ἀφαιρέσωμεν τὰ εὐρεθέντα πλάτη τοῦ ἄκρου περιθωρίου ἦτοι 2×0.08 , εὐρίσκομεν ὡς ἑτέραν διάστασιν τῆς κοιλότητος $0.61 - 2 \times 0.08 = 0.45$.

Αἱ διαστάσεις τοῦ σφζομένου φατνώματος προσαρμόζονται ἀκριβέστατα πρὸς τὸ μῆκος τοῦ σηκοῦ. Πράγματι τοῦ καλυπτέου κενοῦ ὄντος $(9.23 - 2 \times 0.04 =) 9.15$ ἂν δεχθῶμεν δέκα ὀκτὼ φατνώματα καὶ δέκα ἑννέα πλαίσια λαμβάνομεν $18 \times 0.35 + 19 \times 0.15 = 9.15$. Ἄφ' ἑτέρου τοῦ μεταξὺ τῶν προεκτάσεων τῶν ἐπιστυλίων τῶν μακρῶν πλευρῶν κενοῦ ὄντος 5.20 ἂν δεχθῶμεν δέκα φατνώματα καὶ ἑνδεκα πλαίσια θὰ ἔχωμεν $10 \times 0.35 + 11 \times 0.15 = 5.15$ μὲ προσέγγισιν 0.05. Τὴν διάταξιν τῶν φατνωμάτων ἐν κατόψει δεικνύει ἡ εἰκὼν 14.

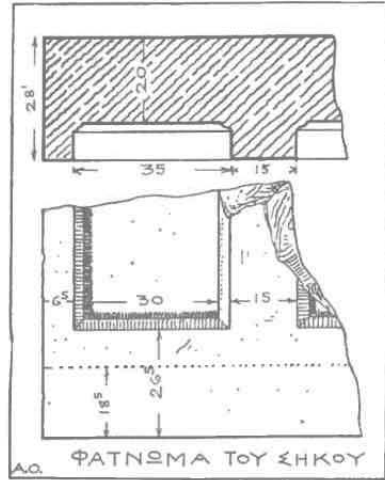

Εἰκ. 37. Φάτνωμα ἐκ τῆς ὀροφῆς τοῦ σηκοῦ.

Τέλος ὡς πρὸς τὸ ὕψος τῶν ἐσωτερικῶν κίωνων παρατηροῦμεν, ὅτι ἐπειδὴ οἱ θράνοι τῶν τοίχων τοῦ σηκοῦ (εἰκ. 20, Β) εἶνε ἐσωτερικῶς ἀνώμαλοι, θὰ ἦσαν ἐκεῖθεν ἀόρατοι θὰ ἦσαν δηλαδὴ τοποθετημένοι ὑπεράνω τῶν φατνωμάτων τῶν ἐσωτερικῶν κιονοστοιχιῶν. Ἐπομένως ἀφ' οὗ ἡ κάτω ἐπιφάνεια τῶν θράνων εὐρίσκεται εἰς ὕψος 8.71 ἀπὸ τοῦ δαπέδου τῆς περιστάσεως, τὸ μέγιστον ὕψος τῶν ἐσωτερικῶν κίωνων θὰ ἰσοῦτο πρὸς τὸ ὕψος τοῦτο 8.71 ἢ λαττωμένον α') κατὰ τὴν διαφορὰν τοῦ ὕψους τοῦ δαπέδου τῆς περιστάσεως ἀπὸ τοῦ ὕψους τοῦ στυλοβάτου τῆς ἐσωτερικῆς κιονοστοιχίας ἦτοι 0.48, β') κατὰ τὸ πάχος τοῦ φατνώματος 0.281 καὶ γ') κατὰ τὸ ὕψος τοῦ ἐπιστυλίου 0.535, ἦτοι θὰ ἦτο οὐχὶ μεγαλύτερον τῶν 7.42.

Ἄφ' οὗ δὲ ἡ κάτω διάμετρος τῶν κίωνων ἦτο 0.745, τὸ μέγιστον ὕψος των ἰσοῦτο πρὸς δέκα κάτω διαμέτρους, ἦτοι θὰ εἶχον οἱ κίονες τῆς ἐσωτερικῆς κιονοστοιχίας ἀναλογίαν σύμφωνον πρὸς τὸν ρυθμὸν αὐτῶν. Ἐν τῇ ἀναπαραστάσει (εἰκ. 38, πίν. 2), τοποθετηθείσης μεταξὺ γείσου καὶ ἐπιστυλίου ζυφοῦρου, ἰσοῦτος πρὸς τὸ ἐπιστύλιον, τὸ ὕψος τῶν κίωνων περιορίσθη εἰς 6.90, ἀντιστοιχοῦν πρὸς $9 \frac{1}{4}$ κάτω διαμέτρους.

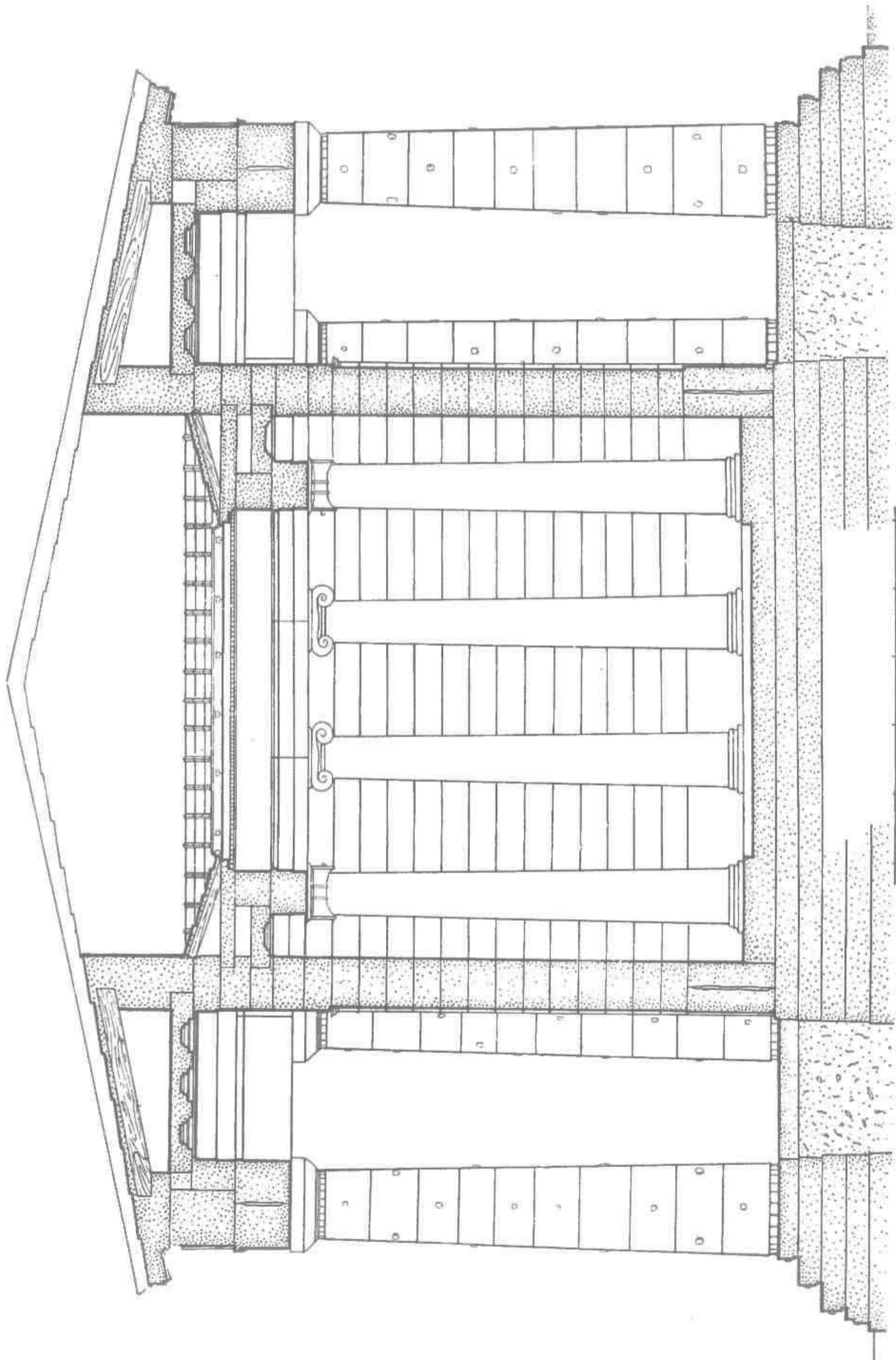

Εικ. 38. Τομή του ναού κατά πλάτος (ἀναπαράστασις).

ΤΟ ΖΗΤΗΜΑ ΤΟΥ ΥΠΑΙΘΡΟΥ

Ἡ ὑπαρξίς θριγκοῦ μετ' ἐξέχοντος γείσου ἐν τῇ ἐσωτερικῇ κιονοστοιχίᾳ τοῦ ἐν Στράτῳ ναοῦ παρέχει λαβὴν εἰς νέαν συζήτησιν τοῦ περὶ τοῦ ὑπαίθρου τῶν ἐλληνικῶν ναῶν ζητήματος. Δὲν πρόκειται βεβαίως ν' ἀνακινήσωμεν ἐνταῦθα τὸ λελυμένον ἤδη ζήτημα τοῦ κατὰ Βιτρούβιον (III, 1, 8) ὑπαίθρου, ὅπερ ἀφορᾷ εἰς τοὺς κολοσαίους διπτέρους, δεκαστύλους ναοὺς¹. Ἡμεῖς θὰ ἐξετάσωμεν ἂν καὶ κατὰ πόσον ναοὶ τινες μικροτέρων διαστάσεων ὀκτάστυλοι ἢ ἐξάστυλοι μονόπτεροι, ἠδύναντο νὰ ἔχωσι τμήμα τοῦ σηκοῦ αὐτῶν ὑπαίθρου ἄρα οὐχὶ τελείως σκοτεινόν, ὡς ἐπικρατεῖ νῦν γενικῶς ἡ γνώμη προκειμένου περὶ πάντων τῶν μικροτέρων ναῶν². Πρὸς τοῦτο εἶνε ἀνάγκη νὰ διαστείλωμεν εὐθὺς ἐξ ἀρχῆς τὰ συστήματα διατάξεως τῶν ἐντὸς τοῦ σηκοῦ τοποθετουμένων κιονοστοιχιῶν, αἵτινες ὑπεβάσταζον τὴν ὄροφὴν ἢ τὴν στέγην τοῦ σηκοῦ· διότι ἐκ τούτων θὰ ὀδηγηθῶμεν οὐ μόνον ὡς πρὸς τὸν τρόπον τῆς στεγάσεως τῶν σηκῶν, ἀλλὰ καὶ ὡς πρὸς τὸν φωτισμὸν των.

Κατὰ δύο συστήματα διατάσσονται ἐν τοῖς δωρικοῖς³ ναοῖς αἱ ἐσωτερικαὶ κιονοστοιχίαι. Κατὰ τὸ πρῶτον οἱ κίονες, δωρικοῦ ρυθμοῦ, τοποθετοῦνται εἰς δύο καὶ ἐνίοτε τρεῖς (Σελινοῦς) ἐπαλλήλους σειρὰς καὶ δῆ, οὕτως ὥστε ὁ μανδύας τῶν κίωνων τῆς ἄνω σειρᾶς νὰ εἶνε προέκτασις τοῦ μανδύου τῶν κίωνων τῆς κάτω (Παρθενῶν, ναὸς Ἀφαιίας). Αἱ δύο αὗται ἐπάλληλοι κιονοστοιχίαι συνήθως μὲν περιορίζονται κατὰ τὰς μακρὰς πλευρὰς τοῦ σηκοῦ (Ναοὶ Ἀφαιίας, Ποσειδῶνος ἐν Ποσειδωνίᾳ, Διὸς ἐν Ὀλυμπίᾳ) ἄλλοτε δὲ πάλιν ἐκτείνονται καὶ πρὸ τῆς δυτικῆς πλευρᾶς τοῦ σηκοῦ ἐν εἶδει περιστυλίου σχήματος πεῖ (Παρθενῶν). Εἰς τὰ μνημονευθέντα παραδείγματα, ὅσων ἐσώθησαν μέλη τῶν ἐσωτερικῶν κιονοστοιχιῶν, παρεμβάλλεται μετὰ τῶν ἐπαλλήλων κιονοστοιχιῶν ἀπλοῦν ἐπιστύλιον, ἐπὶ τοῦ ὁποίου βαινουσιν ἀπ' εὐθείας, κατὰ τρόπον κάπως ἀνόργανον, οἱ κίονες τῆς ἄνω κιονοστοιχίας. Οὕτε ζωφόρος οὔτε γείσόν τι μεσολαβεῖ μετὰ τῶν ὡς συμβαίνει π. χ. εἰς τὰς ἐλληνιστικὰς στοὰς ἐν Ἀθήναις (Ἀττάλου καὶ Εὐμένους), Περγάμῳ καὶ ἄλλαχοῦ. Καθ' ὅμοιον δὲ πάλιν τρόπον ἦτοι ἄνευ τῆς μεσολαβῆσεως γείσου φαίνεται, ὅτι ἠδράζοντο ἐπὶ τοῦ ἐπιστυλίου τῆς ἄνω κιονοστοιχίας καὶ τὰ ξύλα τῆς στέγης.

Κατὰ τὸ δεύτερον σύστημα αἱ κιονοστοιχίαι τοῦ σηκοῦ εἶνε ρυθμοῦ ἰωνικοῦ

¹ Ὅσα περὶ τούτου *De Launay* Revue Archéolog. 1912, I, 365, *Homolle* Bull. de la Societe des Antiquaires de France 1911, 4 σελ. 297-299. *Dörpfeld* Zeitschrift für Gesch. der Architektur VI, 1913, 11.

² *H. Lechat* Revue des etudes anciennes 1913, 123.

³ Ἐκ τῶν διασωθέντων μονοπτέρων ἰωνικῶν καὶ κορινθιακῶν ναῶν οὐδεὶς φέρει ἐσωτερικὴν κιονοστοιχίαν, λόγῳ τῶν περιορισμένων διαστάσεων τοῦ ἐσωτερικοῦ των.

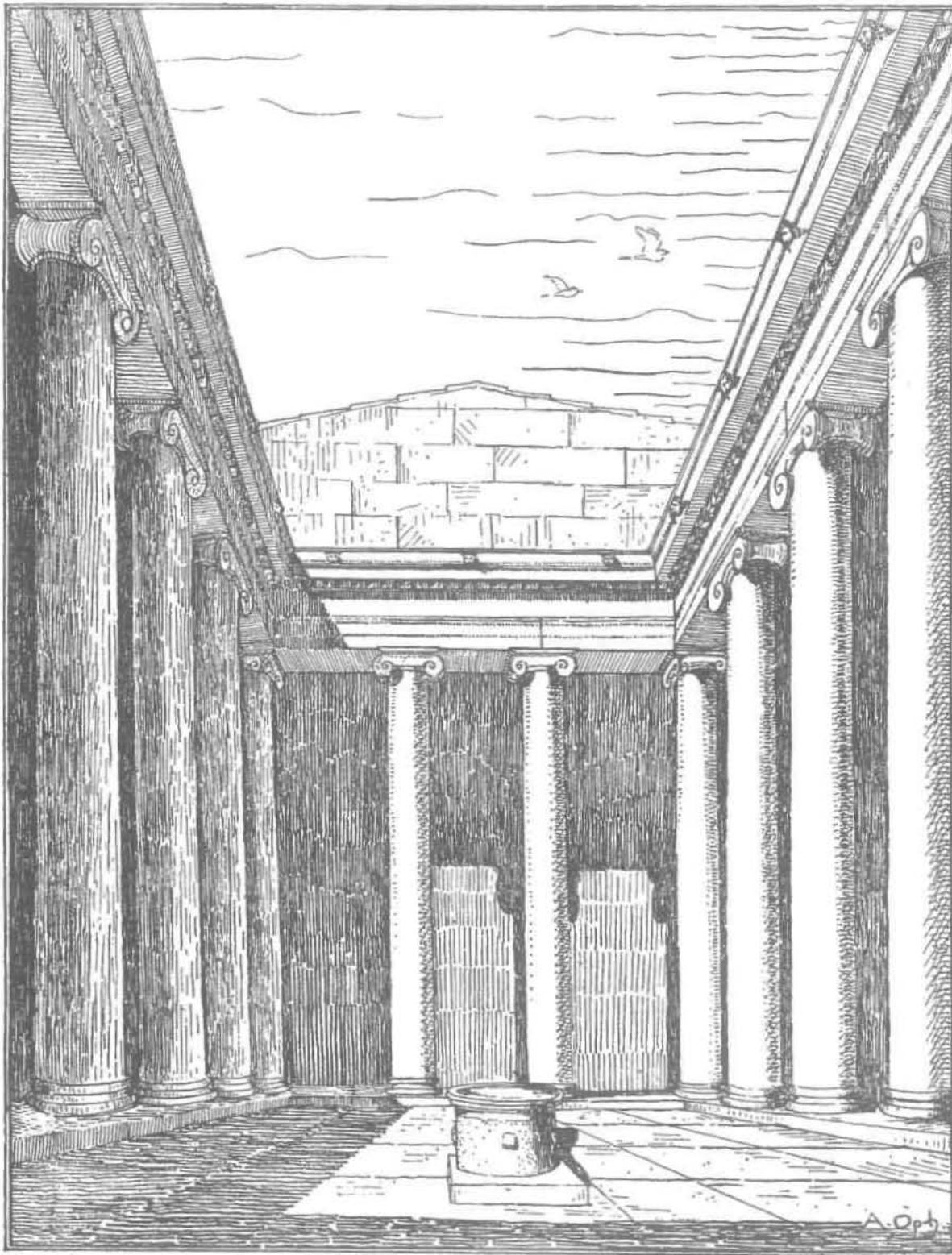

Εἰκ. 39. Ἀναπαράστασις τοῦ ἐσωτερικοῦ τοῦ ἁγίου.

καὶ δὴ πάντοτε μονώροφοι. Παραδείγματα τοῦ εἶδους τούτου ἔχομεν ἐν Φιγαλείᾳ, Νεμέᾳ¹ καὶ ἐν Στράτῳ. Τῶν ναῶν δὲ τούτων, ὧσων ἔχομεν ἐπαρκῆ στοιχειά, αἱ κιονοστοιχίαι τοῦ σηκοῦ εἶνε διατεταγμέναι ἐν σχήματι πεῖ καὶ φέρουσι θριγκὸν ἀπολήγοντα ἄνω εἰς ἐξέχον γείσον (Φιγάλεια², Στράτος).

Ἐκ τῶν δύο περιγραφέντων συστημάτων τὸ πρῶτον εἶνε ἀρχαιότερον, ἐφαρμοσθὲν ἤδη ἀπὸ τῆς ἀρχαϊκῆς ἐποχῆς (Σελινοῦς, Ἀφαία). Τοῦναντίον τὸ δεύτερον ἐμφανίζεται μετὰ τὸ 440 καὶ ἀποτελεῖ τρόπον τινὰ νεωτερισμόν. Ὁ νεωτερισμὸς δ' ὅμως οὗτος δὲν εἶνε ἀπλῆ ἰδιοτροπία τῶν ἀρχιτεκτόνων, ἀλλὰ προήλθεν ἀφ' ἐνὸς μὲν ἐκ τῆς ἐπιθυμίας ἀρχιτεκτονικωτέρας ἢτοι ὀργανικωτέρας διαμορφώσεως τοῦ ἐσωτερικοῦ τοῦ σηκοῦ, ἀφ' ἑτέρου δέ, πιθανώτατα, ἐκ τῆς ἀνάγκης φωτισμοῦ τοῦ ἐσωτερικοῦ χώρου, ὅστις διὰ τῆς παλαιότερας μεθόδου στεγασεως παρέμενε σκοτεινὸς δεχόμενος τὸ φῶς διὰ μέσου τῶν κιγκλίδων θύρας τοποθετουμένης εἰς μέγα βάθος ἀπὸ τῆς περιβαλλούσης τὸν σηκὸν ἐξωτερικῆς κιονοστοιχίας. Θὰ παρατηρήθῃ δηλονότι, ὅτι διὰ τῶν ἐπαλλήλων ἐσωτερικῶν κιονοστοιχιῶν ὁ καὶ ἄλλως στενὸς καὶ μακρὸς χῶρος τῶν ἀρχαϊκῶν καὶ κλασσικῶν σηκῶν ἀπέβαινεν ἔτι μᾶλλον στενόχωρος καὶ σκοτεινός. Πρὸς θεραπείαν λοιπὸν ἀμφοτέρων τῶν εἰρημένων κακῶν, ἀφ' ἐνὸς μὲν ἠλαττώθη τὸ μῆκος τοῦ σηκοῦ, ἀποβάντος περισσότερον τετραγώνου, ἀφ' ἑτέρου δὲ ἀντὶ ἐπαλλήλων ἐσωτερικῶν δωρικῶν κιονοστοιχιῶν ἐτοποθετήθη μία καὶ μόνη μετ' ἀναλογιῶν ραδιωτέρων ἢτοι ἰωνικοῦ ρυθμοῦ. Ἡ ἰωνικὴ δ' αὕτη κιονοστοιχία προσήγγισε τῶρα πρὸς τὸν τοῖχον τοῦ σηκοῦ, συνηνώθη δὲ μάλιστα μετ' αὐτοῦ διὰ μεσοδῶν ἐν Φιγαλείᾳ, ὥστε νὰ ἀφήσῃ εἰς τὸ ἐσωτερικὸν τρίτον μείζονα χῶρον. Πράγματι ἂν συγκρίνωμεν τὸ ἀπ' ἄξονος εἰς ἄξονα κίωνων πλάτος τοῦ μέσου κλίτους πρὸς τὸ πλάτος τῶν ἄκρων κλιτῶν εἰς ἕξαστύλους ναοὺς τοῦ πρῶτου καὶ δευτέρου συστήματος θὰ ἴδωμεν, ὅτι ἡ ἀναλογία αὕτη εἶνε αἰσθητῶς μείζων εἰς τὸ β' σύστημα ὡς ὁ κάτωθι πίναξ διδάσκει.

Ναοὶ α' συστήματος		Ναοὶ β' συστήματος	
Ἀφαίας	2.73	Φιγάλεια	6.14
Διὸς Ὀλυμπίας	3.51	Στράτος	5.85
Παρθενῶν	2.35	Νεμέα	5.45
Ποσειδῶνος Ποσειδωνίας	2.43		

Ἡ νέα διάταξις αὐξήσασα τὸ πλάτος τοῦ μέσου κλίτους θὰ προουκάλεσε, πιθανώτατα καὶ ἀλλαγὴν τοῦ συστήματος καλύψεως. Τοῦτο ἐνδεικνύει ἀρκετὰ

¹ Κατὰ τὰς προσφάτους ἐργασίας τῶν Ἀμερικανῶν ἐν Νεμέᾳ εὐρέθησαν ἐν τῇ ὑπ' αὐτῶν ἀποκαλυφθεῖσα χριστιανικῆ βασιλικῇ τεμάχια ἰωνικῶν κίωνων προερχόμενα πιθανώτατα ἐκ τῶν ἐσωτερικῶν κιονοστοιχιῶν τοῦ ναοῦ τοῦ Διὸς.

² Ὅσα λεπτομερῆ ἀπεικόνισιν τοῦ γείσου τούτου παρὰ Cockerell The temples of Jupiter Panhellenius at Aegina and of Apollo Epicurius at Bassae London 1860 πίν. XIV εἰκ. 7.

σαφῶς ἡ ὑπαρξίς τοῦ ἐξέχοντος γείσου, τοῦ ὁποίου ἡ παρουσία δὲν συμβιβάζεται μετὰ τὴν ἐπ' αὐτοῦ τοποθέτησιν δοκῶν ὀροφῆς, ὡς παραδέχεται ὁ Durm¹, οὐ μόνον διότι ἡ ὀροφή τοποθετεῖται οὕτω λίαν χαμηλά, ἀλλὰ καὶ διότι ἀντιβαίνει πρὸς τὰς θεμελιώδεις ἀρχὰς τῶν ἀρχαίων ἀρχιτεκτόνων. Προκειμένης τῆς τοποθετήσεως ὀροφῆς γείσον εἰς τοὺς ἑλληνικοὺς ναοὺς δὲν παρεμβάλλεται, ὡς βλέπομεν σαφῶς εἰς τοὺς προναοὺς. Τὸ γείσον κύριον σκοπὸν ἔχει παρ' Ἑλλησι τὴν ἀποτροπὴν τῶν ὑδάτων καὶ ἐν γένει τὴν προστασίαν τοῦ κάτωθεν αὐτοῦ θριγκοῦ ἀπὸ τῶν ἀτμοσφαιρικῶν ἐπηρειῶν. Ἡ ἐνταῦθα λοιπὸν καὶ ἐν Φιγαλείᾳ ὑπαρξίς του εἶνε ἐνδειξίς ὅτι τὸ μέσον κλίτος τοῦ ναοῦ θὰ ἦτο ἀκάλυπτον ἦτοι ὅτι ὁ σηκὸς θὰ ἦτο ἐν μέρει ὑπαίθρος, ὡς ἡ εἰκὼν 39 δεικνύει. Πράγματι δὲ ὡς ὑπαίθρον ἐθεώρησαν τὸν ἐν Φιγαλείᾳ ναὸν οἱ πρῶτοι λεπτομερῶς μελετήσαντες αὐτὸν ἀρχιτέκτονες O. von Stackelberg², Blouet³ Cockerell⁴ καὶ ὕστερον ὁ Dörpfeld⁵, ὅστις ὁμῶς ἀργότερον ἐξέφρασε δισταγμοὺς⁶ λόγῳ τοῦ ὅτι δὲν ὑπάρχει ἐν τῷ ναῷ τῆς Φιγαλείας διέξοδος τῶν ὑδάτων ἄτινα, ὡς εἶχεν ἤδη παρατηρήσει καὶ ὁ Blouet⁷, θὰ ἐσχημάτιζον λίμνην ἐν τῷ ἐσωτερικῷ τοῦ σηκοῦ.

Ἀλλὰ τὸ κατὰ τοῦ ὑπαίθρου τοῦ ἐν Φιγαλείᾳ ναοῦ ἐπιχείρημα τοῦτο δὲν στηρίζεται, ὡς ἐσχάτως ἠδυνήθηεν νὰ ἐξακριβώσω. Εἶναι μὲν ἀληθές, ὅτι δὲν ὑπάρχει διὰ τὰ ὕδατα τῶν βροχῶν διέξοδος δι' ὄχτου τινος ἀποχευετικοῦ αὐτῶν, δὲν ἀληθεύει ὁμῶς, ὅτι διὰ τῆς ἐξοχῆς τοῦ ἐσωτερικοῦ στυλοβάτου ἐσχηματίζεται πανταχόθεν κλειστὴ λεκάνη, ἐν ἣ ἑλίμναζον τὰ ὕδατα τῶν βροχῶν.

Πράγματι ἐξετάσας ἐπισταμένως τὰς ἀναθυρώσεις ἀφ' ἐνὸς μὲν τῶν λίθων τοῦ ἐσωτερικοῦ στυλοβάτου, ἀφ' ἑτέρου δὲ τῶν τοῦ στρώματος τοῦ μέσου κλίτους τοῦ σηκοῦ, εἶρον, ὅτι αἱ μὲν πρῶται ἔχουσι πλάτος 0.10, αἱ δὲ δευτέραι 0.06 ἐπομένως τὸ στρώμα τοῦ μέσου κλίτους δὲν εὐρίσκετο κατὰ 0.10 κάτωθεν τοῦ στυλοβάτου, ὡς σχεδιάζεται ἐν Expedition Scientifique de Morée II πίν. 4, ἀλλὰ τὸ πολὺ κατὰ 0.04⁸. Ἀφ' ἑτέρου τὸ ὕψος εἰς τὸ ὁποῖον ἔφθανε τὸ ἐλλεῖπον σήμερον κατώφλιον τῆς θύρας δύναται νὰ εὐρεθῇ ἐκ τῆς θέσεως τῆς κάτω ἀκμῆς τῆς

¹ Baukunst der Griechen¹ 1910 εἰκ. 390α.

² Der Apollotempel zu Bassae, Rom 1826 πίν. V εἰκ. 4, 5.

³ Expedition Scientifique de Morée II, πίν.

⁴ The temples of Jupiter Panhellenius κλπ. πίν. V - VII.

⁵ Athenische Mitteilungen XVI, 1891, 343.

⁶ Zeitschrift für Geschichte der Architektur VI, 1913, 5.

⁷ Expedition II σελ. 11.

⁸ Τὸ στρώμα τοῦ μέσου κλίτους ἠδύνατο καὶ νὰ εἶνε εἰς τὸ αὐτὸ μὲ τὸν ἐσωτερικὸν στυλοβάτην ὕψος, ὡς συμβαίνει εἰς τὸ διαμέρισμα τοῦ βάθους τοῦ σηκοῦ, ἐνθα καίτοι αἱ πλάκες τοῦ τοιχοβάτου ἔχουσιν ἀναθυρώσιν πλάτους 0.10, αἱ δὲ τοῦ στρώματος 0.06, ὁμῶς αἱ πλάκες τοῦ στρώματος εὐρίσκοντο εἰς τὸ αὐτὸ ἐπίπεδον, ὡς ἀποδεικνύεται ἐκ τοῦ τεμαχίου τῆς ΝΔ γωνίας καὶ ἐκ τοῦ γεγονότος, ὅτι αἱ κατὰ τὴν διαγώνιον τοποθετημέναι μεσοῦμαι στηρίζονται ἐν μέρει καὶ ἐπὶ τοῦ στρώματος.

ἐγκοπῆς τῶν σταθμῶν τῆς θύρας (εἰκ. 40) ἥτις εὗρηται 0.06 ταπεινότερον τοῦ ἐσωτερικοῦ στυλοβάτου ἀντιστοιχοῦσα πρὸς τὴν ἐπὶ τοῦ κατωφλίου λαξευομένην μετὰ βάρους συνήθως 0.02 ἐγκοπὴν τῆς ξυλεπενδύσεως. Ὅτι δὲ εἰς τοῦτο πράγματι τὸ ὕψος εὕρισκετο τὸ κατωφλίον τῆς θύρας ἀποδεικνύει ἡ πλαισιοῦσα τὸ θύρωμα πρὸς τὸν πρόδομον ἐγκοπῆ, ἧς τὸ πόδιον εὕρισκεται εἰς ὕψος 0.325 ἀπὸ τοῦ τοιχοβάτου (εἰκ. 40), ἥτοι κατὰ 0.02 ὑψηλότερον τῆς κάτω ἀκμῆς τῆς

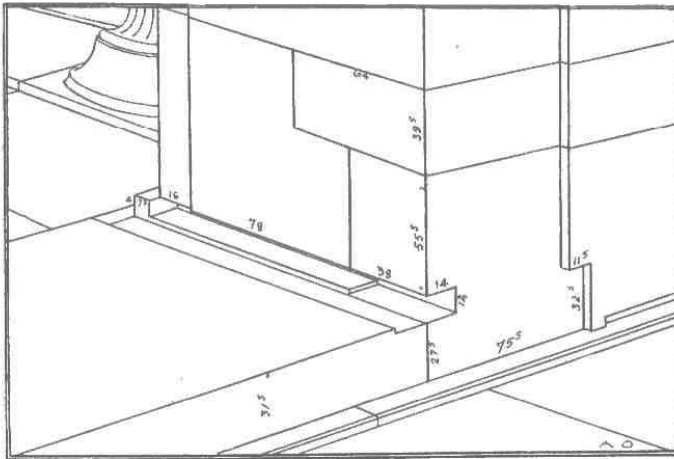

Εἰκ. 40. Λεπτομέρεια τοῦ σταθμοῦ τῆς θύρας τοῦ ἐν Φιγαλεΐᾳ ναοῦ.

εἰρημένις ἐγκοπῆς τῶν σταθμῶν, ὡς ἐμφαίνει ἡ παρατιθεμένη ἀναπαράστασις. Ἀποδειχθέντος λοιπὸν ὅτι ἡ ἄνω ἐπιφάνεια τοῦ κατωφλίου εὕρισκετο εἰς τὸ αὐτὸ ὕψος πρὸς τὴν ἄνω ἐπιφάνειαν τοῦ στρώματος τοῦ μέσου κλίτους ἀκολουθεῖ ὡς συμπέρασμα, ὅτι ἡ «λεκάνη» τοῦ σηκοῦ ἔμενε κατὰ μέγα μέρος μιᾶς τῶν στενῶν αὐτῆς πλευρῶν τελείως ἀνοικτὴ καὶ συνεπῶς διὰ μικρᾶς πρὸς τὴν θύραν κλίσεως τοῦ στρώματος τοῦ σηκοῦ ἠδύναντο νὰ εὕρισκωσι τὰ ἐκ τῶν βροχῶν ὕδατα διέξοδον ἐκρέοντα ἀκαλύτως διὰ τῆς θύρας τοῦ σηκοῦ πρὸς τὸν πρόναον καὶ τὴν περίστασιν καὶ ἐκεῖθεν ἔξω τοῦ ναοῦ. Σημειωτέον δ' ὅτι καὶ αἱ πλάκες τοῦ ἐσωτερικοῦ στυλοβάτου, διατηρηθεῖσαι ἀπολύτως ἐν τῇ ἀρχικῇ αὐτῶν θέσει — ἐν ἀντιθέσει πρὸς τὰς πλάκας τοῦ στρώματος τοῦ τε σηκοῦ καὶ τῶν λοιπῶν μερῶν τοῦ ναοῦ, αἵτινες, ἐλλείψει ὑποστηρίγματος, ὑπεχώρησαν καὶ ἐξέκλιναν εἰς μέγαν βαθμὸν — ἔχουσι πᾶσαι ἐλαφρὰν κλίσιν πρὸς τὸ ἐσωτερικὸν τοῦ σηκοῦ, βεβαίως ἵνα διευθύνωσι τὰ τυχὸν μεταξὺ αὐτῶν πίπτοντα ὕδατα πρὸς τὸ μέσον τοῦ σηκοῦ.

Διὰ τῶν ἀνωτέρω νομίζω ὅτι αἴρεται καὶ τὸ μόνον ἐπιχείρημα κατὰ τοῦ ὑπαίθρου τοῦ μέσου κλίτους τοῦ σηκοῦ τοῦ ἐν Φιγαλείᾳ ναοῦ καὶ ἐξηγεῖται ὁ λόγος τῆς ὑπάρξεως τοῦ ὀπισθεν τῆς κιονοστοιχίας χώρου, δημιουργηθέντος ἵνα τοποθετηθῇ ἐν αὐτῷ τὸ παλαιὸν ἄγαλμα τοῦ θεοῦ ὡς ὀρθῶς εἶχεν ἄλλοτε ὑποστηρίξει ὁ κ. Κουρουნიώτης (ΑΕ 1910, 286) διὰ τὰ μὴ προσβάλλεται ὑπὸ τῶν βροχῶν. Διὰ τῆς λύσεως μάλιστα ταύτης ἐθεραπεύθη καὶ τὸ ἄτοπον τοῦ πρὸς βορρᾶν προσανατολισμοῦ τοῦ λατρευτικοῦ ἀγάλματος, ὅπερ, διὰ τῆς κατὰ τὸν ἀνατολικὸν

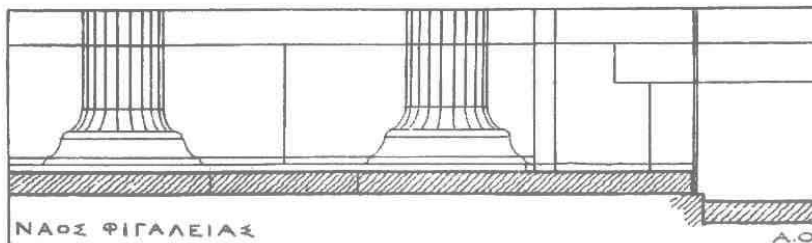

Εἰκ. 41. Τομή κατὰ τὸν ἄξονα τοῦ σηκοῦ.

τοιχὸν διανοξέως θύρας ἔβλεπε νῦν, ὡς ὄφειλε, πρὸς ἀνατολὰς καὶ οὐχὶ πρὸς βορρᾶν, ὡς θὰ συνέβαινε ἂν ἦτο τοποθετημένον εἰς τὸ βάθος τῆς ἐσωτερικῆς κιονοστοιχίας.

Καὶ ἐν μὲν τῇ Φιγαλείᾳ ἡ ἄνω ἐπιφάνεια τοῦ ἐσωτερικοῦ γείσου εἶνε ὀριζοντία καὶ ἀνώμαλος, ἐν Στράτῳ ὁμοῦς, ὡς εἶδομεν θλάται κατὰ κεκλιμένην προαγγέλουσα βεβαίως ὑδρορρόην καὶ οὐχὶ δοκοὺς ὀροφῆς. Ὅπως ποτ' ἂν ἦ αἱ ἐκ τοῦ ναοῦ τῆς Φιγαλείας καὶ τῆς Στράτου παρεχόμενα ἐνδείξεις εἶνε σοβαραὶ ἀλλὰ πάντως οὐχὶ ἐπαρκεῖς, ὥστε ν' ἀποφανθῇ τις κατηγορηματικῶς περὶ τοῦ ζητήματος τοῦ ὑπαίθρου τῶν σηκῶν τοῦ β' συστήματος. Τὸ ζήτημα θὰ ἔλυε τελειωτικῶς ἡ εὕρεσις τῆς ὑπὲρ τὸ ἐσωτερικὸν γεῖσον ἀπαιτουμένης ὑδρορρόης ἣτις ἐν μὲν τῇ Φιγαλείᾳ δὲν εὐρέθη¹, ἐν Στράτῳ δὲ δὲν προέλαβε νὰ κατασκευασθῇ, ὅπως καὶ αἱ ἐξωτερικαὶ ὑδρορροαὶ τοῦ ναοῦ. Τοῦτο ἀσφαλῶς ἀποδεικνύεται ἐκ τῆς τραχείας ἄνω ἐπιφανείας, ἣν παρουσιάζουσι καὶ τὰ ἐσωτερικὰ γεῖσα. Ἀλλὰ καὶ ἂν παραδεχθῶμεν, ὅτι, ὡς εἰς τὸ πρῶτον σύστημα, παρέμενεν ὁ σηκὸς σκοτεινὸς καὶ εἰς τὸ δεύτερον, φωτιζόμενος μόνον διὰ τῶν θυροκιγκλίδων, πρέπει καὶ πάλιν κατ' ἀνάγκην νὰ δεχθῶμεν δύο τινά, ἣ ὅτι ἡ ὀροφή ἔκειτο ὑψηλότερον τοῦ ἐσωτερικοῦ γείσου ἢ ὅτι ἀντὶ ὀροφῆς ἐφαίνοντο ἐσωτερικῶς τὰ σχηματί-

¹ Ἐσφαλμένως βεβαίως ὁ *Choisy* (*Histoire de l'architecture* I, 449), ὅτι εὐρέθη ὑπὸ τῆς *Expédition* ἡ ἐσωτερικὴ ὑδρορρόη τοῦ ναοῦ τῆς Φιγαλείας. Ὁ *Blouet* ἔ. ἀ. τόμ. II σελ. 11 λέγει ρητῶς, ὅτι μόνον τὸ γεῖσον ἀλλ' οὐχὶ καὶ τὴν ὑδρορρόην ἀνευρε.

ζοντα τὴν στέγην ξύλα. Ἑλληνικωτέρα ἐν τούτοις κατ' αἴσθημα μοι φαίνεται ἡ ὑπαιθρος τοῦ μέσου κλίτους διάταξις (εἰκ. 39), ἥτις ἄλλως δὲν εἶνε τι ἀγνωστον εἰς τὴν ἑλληνικὴν ἀρχιτεκτονικὴν, ἀφ' οὗ τὴν συναντῶμεν καὶ εἰς τοὺς κολοσσαίους διπτέρους ναοὺς τοῦ Διδυμαίου τῆς Μιλήτου¹, τοῦ Διδῶς ἐν Ἀκράγαντι² κλπ. καὶ εἰς τὰς ἰδιωτικὰς οἰκίας (περιστύλια). Ἄν δὲ ὁ Βιτρούβιος δὲν μνημονεύει καὶ ἐξαστύλους ὑπαιθρους, τοῦτο πιθανῶς ὀφείλεται εἰς τὸ ὅτι ἐπὶ τῶν χρόνων τοῦ ἐντύπωσιν ἔκαμον κυρίως οἱ κολοσσαῖοι καὶ εἰς τὸ ὅτι πιθανῶς δὲν ἐγνώρισε ἑλληνικὸν ναὸν τοῦ δευτέρου συστήματος, ἀφ' οὗ ἄλλως τε οὐδένα οὔτε ἑλληνικὸν³ οὔτε σικελικὸν⁴ ναὸν γνωρίζει ὁ Βιτρούβιος ἐξ αὐτοψίας.

ΓΡΑΦΙΚΗ ΧΑΡΑΞΙΣ ΤΗΣ ΚΑΤΟΨΕΩΣ

Μετὰ τὴν ἐξέτασιν τῶν καθ' ἕκαστον μερῶν τοῦ ναοῦ ἐπισκοποῦντες τὸ σύνολον αὐτοῦ ἐν κατόψει παρατηροῦμεν, ὅτι ἡ θέσις τοῦ σηκοῦ ἐν σχέσει πρὸς τὴν περιβάλλουσαν αὐτὸν περίστασιν δύναται νὰ εὐρεθῇ διὰ τῆς ἐξῆς ἀπλῆς κατασκευῆς, ἣν δυνατὸν νὰ ἐφήρμοσε ὁ ἀρχαῖος ἀρχιτέκτων. Ἐὰν δηλονότι μὲ κέντρον τὸ κέντρον ἑνὸς τῶν γωνιαίων κίονων τῆς περιστάσεως καὶ ἀκτῖνα ἴσην πρὸς τὴν ἀπόστασιν τοῦ κέντρου τῶν ἄκρων κίονων ἀπὸ τοῦ δευτέρου ἀπὸ τῆς γωνίας κίονος γράψωμεν τόξον κύκλου, τότε τὸ σημεῖον καθ' ὃ τὸ τόξον τοῦτο τέμνει τὴν διαγώνιον τοῦ βασικοῦ ὀρθογωνίου (τοῦ κατασκευαζομένου δηλονότι διὰ τῶν ἀξόνων τῶν κίονων τοῦ πτεροῦ) ἀκριβῶς κατὰ τὴν ἐξωτερικὴν γωνίαν τῶν παραστάδων τοῦ προνάου καὶ τοῦ ὀπισθονάου καὶ ὀρίζει ἐπομένως διὰ δύο παραλλήλων πρὸς τὰς πλευρὰς τοῦ βασικοῦ ὀρθογωνίου τὴν θέσιν τοῦ ὀρθογωνίου σηκοῦ, ὡς δεικνύει ἡ παρατιθεμένη εἰκὼν 42, ἐξ ἧς βλέπει τις ἐπίσης, ὅτι ὁ κατὰ πλάτος ἄξων τοῦ ναοῦ συμπύπτει πρὸς τὸν ἄξονα τοῦ ἔκτου ἀφ' ἐκάστης γωνίας κίονος.

ΧΡΟΝΟΛΟΓΙΑ ΚΑΤΑΣΚΕΥΗΣ

Τεχνικαὶ μορφαὶ καὶ ἀναλογίαι. Ἐλλείψει πάσης ἀρχαίας περὶ τοῦ ἐν Στράτῳ ναοῦ μαρτυρίας θὰ προσπαθήσωμεν νὰ συναγάγωμεν τὸν χρόνον κατασκευῆς αὐτοῦ ἐκ τῶν τεχνικῶν μορφῶν καὶ τῶν ἀναλογιῶν, ἃς παρουσιάζει.

Καὶ δὴ πρῶτον αἱ μετὰ πολλῶν ὑποτομῶν βαθμίδες τῆς κρηπίδος, ἡ τεταμένη μορφὴ τοῦ ἐχίνου τῶν κιονοκράνων, ὁ συνδυασμὸς αἰγυπτιαζόντος μετὰ

¹ *Wiegand*, Milet p. 15.

² Ὅρα τὴν ἐσχάτως γενομένην ἀναπαράστασιν τοῦ ναοῦ ὑπὸ *Rowland Pierce* ἐν *Architettura e arti decorative Fasc. IX*, 385-391.

³ *Quatremère de Quincy*, Biographie Michaud XLIII, 876.

⁴ *Ferguson*, The Parthenon σελ. 53.

δωρικοῦ κυματίου εἰς τε τὸ ἐπίκρανον τῆς παραστάδος καὶ τοὺς θράνους, ὑποδηλοῦσι σαφῶς, ὅτι ὁ ἐν Στράτῳ ναὸς δὲν δύναται νὰ εἴνε ἀρχαιότερος τοῦ 450 π. Χ. Ἀλλὰ καὶ ἀπὸ τοῦ χρόνου τούτου ἀναγκάζουσιν ἡμᾶς νὰ κατέλθωμεν οἱ χρησιμοποιηθέντες σιδηροὶ σύνδεσμοι τῶν λίθων. Πράγματι πολλὰ τῶν ἀρχιτεκτονικῶν μελῶν τοῦ ναοῦ συνδέονται πρὸς ἄλληλα οὐ μόνον διὰ συνδέσμων σχήματος διπλοῦ ταῦ ἀλλὰ καὶ διὰ πειομόρφων. Καὶ οἱ μὲν σχήματος διπλοῦ ταῦ

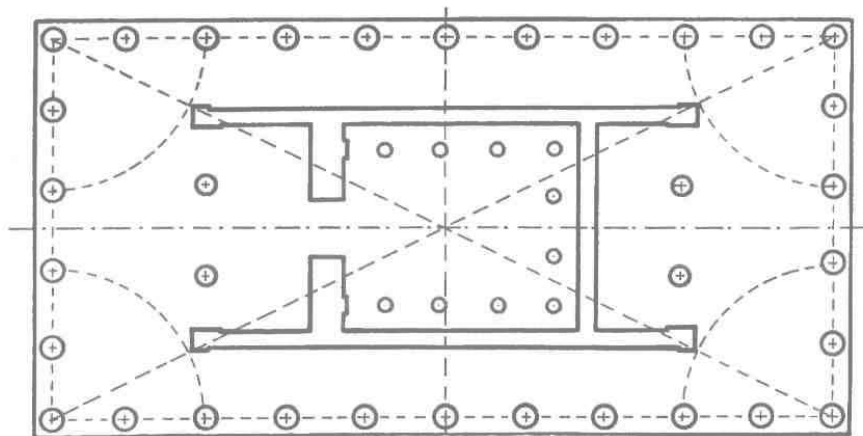

Εἰκ. 42. Γραφικὴ κατασκευὴ τῆς κατόψεως τοῦ ἐν Στράτῳ ναοῦ.

σύνδεσμοι ἐχρησιμοποιήθησαν ἐν ἑλληνικοῖς μνημείοις κατὰ τὸν 5^{ον} κυρίως καὶ τὸν 4^{ον} π. Χ. αἰῶνα. Τὰ δὲ σχήματος περὶ δέματα ἐμφανίζονται ἐν τῇ ἑλληνικῇ ἀρχιτεκτονικῇ μετὰ τὸ 350 π. Χ.¹, διατηροῦνται δὲ καὶ μέχρι τῶν ἐσχάτων ρωμαϊκῶν χρόνων. Ἡ ταυτόχρονος λοιπὸν παρουσία ἀμφοτέρων τῶν εἰρημένων σχημάτων ἐν Στράτῳ ἄγει ἡμᾶς νὰ παραδεχθῶμεν, ὅτι ὁ ναὸς δὲν δύναται νὰ ἀνήκῃ εἰς τὸν 5^{ον} ἀλλ' εἰς τὸν 4^{ον} π. Χ. αἰῶνα, ὅτε ἀμφοτέρα τὰ εἰρημένα σχήματα συνδέσμων εἴνε ἐν χρήσει.

Ἐτι ἀκριβέστερον χρονολογικὸν προσδιορισμὸν τῆς κατασκευῆς τοῦ ναοῦ θὰ ἐπιτύχωμεν ἐκ τῆς παραβολῆς τῶν ἀναλογιῶν τοῦ ἐν Στράτῳ ναοῦ πρὸς τὰς ἀναλογίας ἄλλων χρονολογημένων ὁπωσδήποτε μνημείων.

Σπουδαία ἐν πρώτοις εἴνε πρὸς τοῦτο ἡ σχέσηις τοῦ μήκους πρὸς τὸ πλάτος τοῦ βασικοῦ ὀρθογωνίου, 1 : 2.03. Ὡς βλέπει τις ἐκ τοῦ παρατιθεμένου πίνακος Α ἡ ἀναλογία αὕτη εἴνε σχεδὸν ἀκριβῶς ἢ αὕτη πρὸς τὴν τοῦ ἐν Ἐπιδαύρῳ ναοῦ

¹ Ἐν Ὀλυμπίᾳ οἱ σύνδεσμοι περὶ ἐμφανίζονται τὸ πρῶτον εἰς τὸ Φιλίππειον *Dörpfeld* Athen. Mitt. 1893, XVIII, 221, ἐν Λυκοσοῦρᾳ ἐν τῷ ναφῇ τῆς Δεσποίνης *Dickins* Annual of the British School XII, 117.

τοῦ Ἀσκληπιοῦ καὶ τὴν τοῦ ἐν Ὀλυμπίᾳ Μητροῦ, ναῶν, οἵτινες ἔχουσι καὶ αὐτοὶ ἕξ μὲν κίονας κατὰ τὰς στενὰς πλευράς, ἔνδεκα δὲ κατὰ τὰς μακράς, τῶν γωνιαίων ἀριθμουμένων δίς, χρονολογουμένων δὲ τοῦ μὲν κατὰ τὰ πρῶτα ἔτη τοῦ 4^{ου} αἰῶνος¹, τοῦ δὲ περὶ τὸ 385².

Π Ι Ν Α Ξ Α'

Ἀναλογία τοῦ μήκους πρὸς τὸ πλάτος τοῦ βασικοῦ ὀρθογωνίου			
1	Ναὸς Ἀπόλλωνος Κορίνθου 2.64	6	Ναὸς Νεμέσεως Ραμνοῦντος 2.232
2	» Ἀφαιίας Αἰγίνης . . . 2.183	7	Ναὸς Ποσειδῶνος Σουνίου . 2.426
3	» Διὸς Ὀλυμπίας . . . 2.443	8	Μητροῦ Ὀλυμπίας . . . 2.039
4	«Θησεῖον» 2.446	9	Ναὸς Ἀσκληπιοῦ Ἐπιδαύρου 2.027
5	Παρθενῶν 2.339	10	» Διὸς Στρατοῦ 2.030

Ἐτέρα χαρακτηριστικὴ ἀναλογία εἶνε ἡ τοῦ ὕψους τοῦ κίονος ἐν σχέσει πρὸς τὸ ὕψος τοῦ κιονοκράνου. Ὡς προκύπτει ἐκ τοῦ κάτωθι πίνακος Β, ἡ ἐν λόγῳ ἀναλογία αὐξάνει ἀλματωδῶς σὺν τῇ παρόδῳ τοῦ χρόνου. Καὶ ἐν τῇ περιπτώσει δὲ πάλιν ταύτῃ ὁ ἐν Στρατῶ ναὸς τάσσεται μεταξὺ τοῦ ἐν Ἐπιδαύρῳ καὶ τοῦ ἐν Νεμέᾳ ναοῦ.

Π Ι Ν Α Ξ Β'

Ἀναλογία ὕψους κίονος πρὸς ὕψος κιονοκράνου			
1	Ἀφαιίας 10.95	6	Νεμέσεως Ραμνοῦντος . . 16.33
2	Διὸς Ὀλυμπίας 10.91	7	Ποσειδῶνος Σουνίου . . . 16.24
3	«Θησεῖου» 14.84	8	Ἀσκληπιοῦ Ἐπιδαύρου . . 16.98
4	Παρθενῶνος 15.69	9	Διὸς Στρατοῦ 17.87
5	Φιγαλείας 13.27	10	» Νεμέας 24.60

Τὸ αὐτὸ ἀποτέλεσμα προκύπτει καὶ ἐκ τῆς παραβολῆς τῆς ἀναλογίας τοῦ ὕψους τοῦ κίονος πρὸς τὸ ὕψος τοῦ θριγκοῦ (πίναξ Γ') καὶ τοῦ ὕψους τῆς ζωφόρου πρὸς τὸ ὕψος τοῦ γείσου (πίναξ Δ').

Π Ι Ν Α Ξ Γ'

Ἀναλογία ὕψους κίονος πρὸς ὕψος θριγκοῦ			
1	Ἀφαιίας 2.62	6	Νεμέσεως Ραμνοῦντος . . . 2.95
2	Διὸς Ὀλυμπίας 2.50	7	Ποσειδῶνος Σουνίου . . . 3.03
3	«Θησεῖου» 2.79	8	Ἀσκληπιοῦ Ἐπιδαύρου . . . 3.42
4	Παρθενῶνος 3.15	9	Διὸς Στρατοῦ 3.44
5	Φιγαλείας 2.87	10	» Νεμέας 4.12

¹ Καββαδίας, Τὸ ἱερὸν τοῦ Ἀσκληπιοῦ, 42.

² Olympia, Textband 27

ΠΙΝΑΞ Α'

ΝΑΟΣ ΤΟΥ ΔΙΟΣ

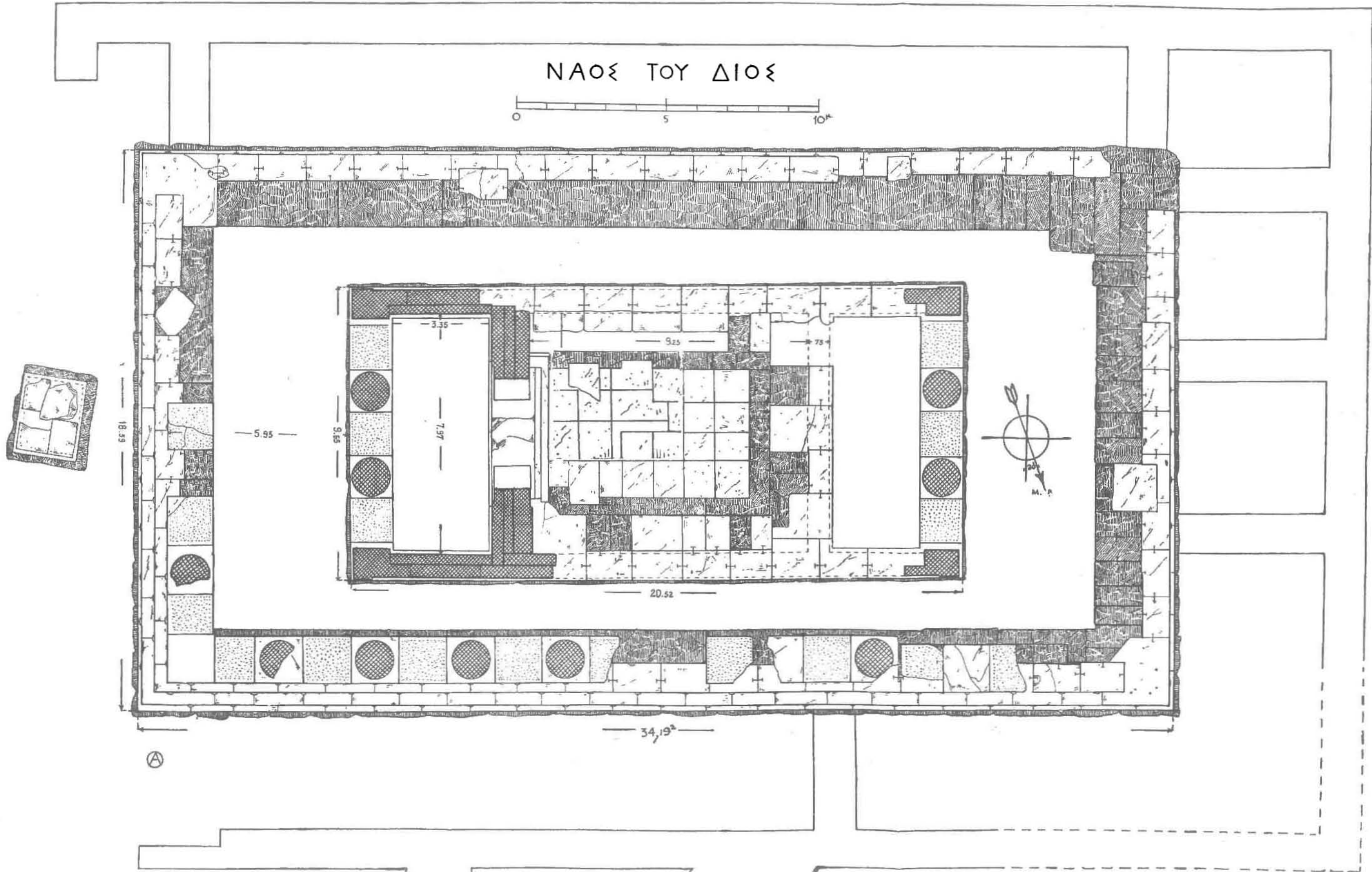
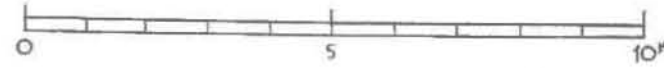

ΠΙΝΑΞ Β'

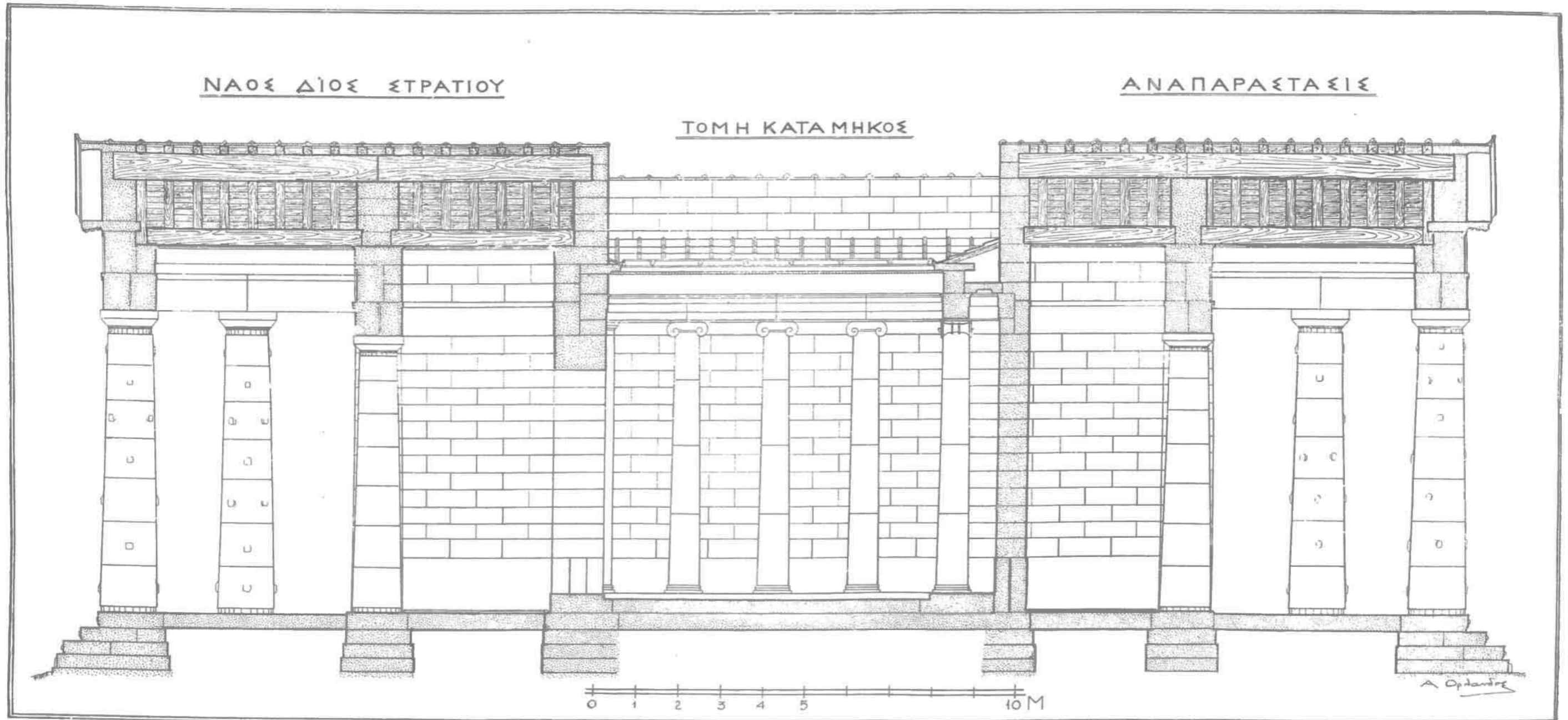

ΠΙΝΑΞ Δ'

Ἀναλογία ὕψους ζυφόρου πρὸς ὕψος ὀριζοντίου γείσου			
1 Διὸς Ὀλυμπίας	2.69	6 Νεμέσεως Ραμνοῦντος	2.35
2 Ἀφαιάς	2.35	7 Ποσειδῶνος Σουνίου	2.21
3 «Θησείου»	2.17	8 Ἀσκληπιοῦ Ἐπιδαύρου	3.04
4 Παρθενῶνος	2.17	9 Μητρῶον Ὀλυμπίας	3.30
5 Φιγαλείας	3.00	10 Διὸς Στρατοῦ	3.22

Τέλος καὶ ἐκ τῆς κλίσεως τοῦ ἀετώματος καταλήγομεν καὶ πάλιν εἰς τὸ αὐτὸ συμπέρασμα, ὡς ἐμφαίνει ὁ ἀκόλουθος πίναξ Ε'.

ΠΙΝΑΞ Ε'

Κλίσεις αετωμάτων. Ἀναλογία τοῦ ἡμίσεος μήκους τῆς βάσεως πρὸς τὸ ὕψος			
1 Ναοῦ Ἀφαιάς	3.755	6 Ποσειδῶνος Σουνίου	4.21
2 » Διὸς Ὀλυμπίας	4.033	7 Ἀσκληπιοῦ Ἐπιδαύρου	—
3 «Θησείου»	4.080	8 Διὸς Στρατοῦ	4.89
4 Παρθενῶνος	4.115	9 Στοᾶς Φίλωνος Ἐλευσίνος	5.09
5 Νεμέσεως Ραμνοῦντος	4.368	10 Ναοῦ Δεσποίνης Λυκοσοῦρας	5.15

Ἐὰς ἴδωμεν νῦν ἂν καὶ ἱστορικοὶ λόγοι συντρέχουσιν εἰς τὴν παραδοχὴν τῆς εὐρεθείσης χρονολογίας.

Ἡ ἱστορία τῆς Στρατοῦ, τῆς κατὰ Θουκυδίδην (II 80) πρωτευούσης τῆς Ἀκαρνανίας, ἀρχεῖται κυρίως ἀπὸ τοῦ Πελοποννησιακοῦ πολέμου καὶ ἐξῆς, ὅτε οἱ Ἀκαρνανεὶς συμμαχῆσαντες πρὸς τοὺς Ἀθηναίους ἤρχισαν ἀναμειγνύμενοι ἐνεργῶς εἰς τὰ πράγματα τῆς Ἑλλάδος. Πρὸ τῆς ἐποχῆς ταύτης οἱ Ἀκαρνανεὶς ἐθεωροῦντο ἀπλῶς ὡς ὁ βάρβαρος μεσόγειος πληθυσμὸς χώρας, ἧς τὰς ἀκτὰς κατῴκουσαν ἄποικοι Κορινθίων¹. Οὐδεὶς λόγος ἄρα δύναται νὰ γίνῃ περὶ τῆς κατὰ τὰ τρία πρῶτα τέταρτα τοῦ 5^{ου} π. Χ. αἰῶνος ἐκτελέσεως σοβαρῶν ἔργων τέχνης ἐν Ἀκαρνανίᾳ. Βαθμηδὸν καὶ κατ' ὀλίγον διὰ τῆς συχνῆς ὀπωσθήποτε ἐπικοινωνίας πρὸς τοὺς Ἀθηναίους, στοιχεῖα τινὰ καλλιτεχνικοῦ πολιτισμοῦ θὰ εἰσῆχθησαν βεβαίως ἐξ Ἀττικῆς εἰς τὴν ἐκεῖθεν τοῦ Ἀχελῷου χώραν. Τὰ στοιχεῖα ταῦτα ἐν τούτοις, λόγῳ τῶν ἀλλεπαλλήλων στρατειῶν καὶ μάλιστα τῶν πρὸς τοὺς ὁμόρους Αἰτωλοὺς πολέμων, πρὸς οὓς ἔκπαλαι ἤριζον οἱ Ἀκαρνανεὶς², δὲν ἦτο δυνα-

¹ Oberhammer, Akarnanien 117.

² Διοδ. Σικελ. XIX, 67, 3.

τὸν νὰ ἐμπεδοθῶσιν ἐν Ἀκαρνανίᾳ ἢ νὰ γένωνται πρότυπα εἰς μίμησιν ὑπὸ ἐγγωρίων τεχνιτῶν.

Ἡ συνεχὴς ἐμπόλεμος κατάστασις αὕτη παρετάθη μέχρι περιόπου τῶν μέσων τοῦ 4^{ου} π. Χ. αἰῶνος, ὅτε δύναταί τις εἰπεῖν ἄρχεται ἡ χρυσοῦς περίοδος τῆς Ἀκαρνανίας, διὰ τῆς μεγίστης γοητείας, ἣν ἤσκησεν ἐν τῇ χώρᾳ ταύτῃ ἡ Μακεδονικὴ πολιτικὴ, μάλιστα ἀπὸ τῆς ἐν Χαιρωνεῖα μάχης (338), ἣς παντελῶς ἀπέσχον οἱ τῷ Φιλίπῳ νῦν φίλα φρονοῦντες Ἀκαρνανῆες. Στενοὶ δὲ κατ' ἀκολουθίαν τῆς πρὸς τοὺς Μακεδόνας πίστεως δεσμοὶ ἀνεπτύχθησαν μεταξύ τῶν δύο λαῶν, ὧν δείγματα τρανὰ αἰ πρὸς τὴν Μακεδονικὴν δυναστείαν προσωπικαὶ σχέσεις πλειόνων Ἀκαρνανῶν¹.

Ἡ πρὸς τοὺς Ἀκαρνανῆας εὐνοία τοῦ Φιλίππου ἐκκληροδοτήθη ὑπ' αὐτοῦ εἰς τὸν Ἀλέξανδρον καὶ ἀπὸ τούτου εἰς τοὺς Διαδόχους, ὑπὸ τὴν αἰγίδα τῶν ὁποίων τὰ ὄρια τῆς Ἀκαρνανίας ἐπεξετάθησαν καὶ ἐπὶ τῆς ἀνατολικῆς ὄχθης τοῦ Ἀχελώου διὰ τῆς κατὰ τὸ 321 γενομένης καταλήψεως τοῦ Ἀγρινίου.

Κατὰ τὴν περίοδον ἀκριβῶς ταύτην, καθ' ἣν ἡ ἀκμὴ τῆς Ἀκαρνανίας τῇ ἀρωγῇ τοῦ Φιλίππου φθάνει τὸν κολοφῶνα αὐτῆς, νομίζω ὅτι ἐτέθησαν ἐν τῇ ἀπὸ πολλοῦ ἤδη τετειχισμένη Στράτῳ², αἱ βάσεις τοῦ μεγάλου ναοῦ τοῦ Διός, ὅστις ὑψούμενος ἐπὶ τοῦ παρὰ τὴν δυτικὴν ἐσχατιὰν τῆς περιοχῆς λοφίσκου, καὶ ἐπὶ τῆς θέσεως βεβαίως ἀρχαιότερου ἱεροῦ ἐδέσποζε τῆς εὐρείας Στρατικῆς πεδιάδος. Ὅτι δὲ κατὰ τὴν ἐποχὴν ταύτην καὶ καλλιτεχνικῶς εἶχον προαχθῆ οἱ Ἀκαρνανῆες μαρτυρεῖ ἡ περὶ τοὺς χρόνους τούτους μετὰ κλησις εἰς Ἀλυζίαν τοῦ διασημοῦ Λυσίππου³ καὶ ἡ κατασκευὴ ἄλλων ἔργων εἰς τοὺς χρόνους τούτους ἀναγομένων.

Ἐν τούτοις, ὡς καὶ ἀλλαχοῦ ὑπεδειξαμεν, ὁ ναὸς τοῦ Διὸς δὲν προέλαβε νὰ ἀχθῇ ἐντελῶς εἰς πέρας. Τεκμήρια τούτου ἔστωσαν ἀφ' ἑνὸς μὲν ἡ παντελής ἔλλειψις στρώματος τῆς περιστάσεως τοῦ προνάου καὶ τοῦ ὀπισθονάου, τὸ ἄπεργον τῶν κιόνων καὶ τῶν μετακιονίων πλακῶν, ἡ ἀπουσία τῶν ἀνωτάτων τεμαχίων (ἐπαετίδων, κεράμων, ἀκρωτηρίων), ἡ τραχεῖα ἄνω ἐπιφάνεια τῶν γείσων τῶν μακρῶν πλευρῶν, τῶν καταετίων καὶ τῶν ἐν τῷ ἐσωτερικῷ τοῦ θριγκοῦ τοποθετουμένων, ἀφ' ἑτέρου δ' ἡ ἀπουσία τοῦ πλαστικοῦ διακόσμου τῶν ἐσωτερικῶν μετοπῶν, ὡς καὶ τοῦ λατρευτικοῦ ἀγάλματος.

Εἰς τὴν ἡμιτέλειαν τοῦ ἔργου θὰ συνετέλεσαν βεβαίως οἱ νέοι πάλιν πόλεμοι. Ἡ κατὰ τὸ 313 ἀνακατάληψις τοῦ Ἀγρινίου ὑπὸ τῶν Αἰτωλῶν καὶ οἱ συνε-

¹ Πλουτάρχου Ἀλέξανδρος 5, 24.

² Θουκυδίδης II, 80.

³ Στράβων X, 2, 21 Σκύλλαξ Περίπλους 34.

ζεῖς πρὸς ποικίλους λαοὺς ἀγῶνες, οὓς μετὰ τοῦ προστάτου καὶ συμμάχου των Κασσάνδρου αὐνηγωνίζοντο οἱ Ἀκαρνανεὶς ἐξησθένησαν τὸ κράτος των. Καὶ εἶνε μὲν ἀληθές ὅτι μετὰ τὸν θάνατον τοῦ Κασσάνδρου ἐπέρχεται τις τοπικὴ ἡρεμία διὰ τῆς κοινῆς συμμετοχῆς Αἰτωλῶν καὶ Ἀκαρνανῶν εἰς τοὺς κατὰ τῆς Ἰταλίας πολέμους τοῦ Πύρρου, ἀλλ' εὐθὺς μετὰ τὸν θάνατον καὶ τούτου τραγικὴ τύχη εὐρίσκει πλέον τὴν Ἀκαρνανίαν, ἀφ' ἧς Ἀλέξανδρος ὁ Β' συνεφώνησε μετὰ τῶν Αἰτωλῶν τὸν διαμελισμὸν τῆς (Πολύβιος II, 45, 1. IX, 34, 7. Ἰουστίνος XXVIII, 1, 1). Στράτος καὶ Οἰνιάδαι περιέρονται ἀπὸ τοῦ 270 ὑπὸ τὴν Αἰτωλικὴν κυριαρχίαν, ὑφ' ἣν καὶ ἀνευρίσκομεν αὐτὰς κατὰ τὸ 218 π. X. (Πολύβιος V, 6).

Ἐν τούτοις καὶ μετὰ τοὺς χρόνους τούτους, ὁ ναὸς τοῦ Διὸς παρέμενε ἀλώβητος, ἀφ' οὗ δύο ἀπελευθερωτικαὶ ἐπιγραφαί, ἀνατεθεῖσαι ἐν τῷ ἱερῷ, χρονολογοῦνται ἀπὸ τοῦ 2^{ου} π. X. αἰῶνος (BCH 1893, 451). Ἡ καταστροφὴ τοῦ ναοῦ θὰ ἐπῆλθε πιθανώτατα πολὺ βραδύτερον, ἀφ' οὗ πλέον κατόπιν τῶν ἐπιδρομῶν ληστρικῶν φύλων (Cicero ad Pisones 37, 91· 40 96 Herzberg I, 428 έ.) (57/56 π. X.) καὶ τῆς κτίσεως τῆς Νικοπόλεως (30 π. X.) αἱ ὅλονεν φθίνουσαι πόλεις τῆς ρωμαϊκῆς πλέον ἐπαρχίας ἀποβάσης Ἀκαρνανίας τέλεον ἡρημώθησαν.

ΑΝΑΣΤΑΣΙΟΣ Κ. ΟΡΛΑΝΔΟΣ

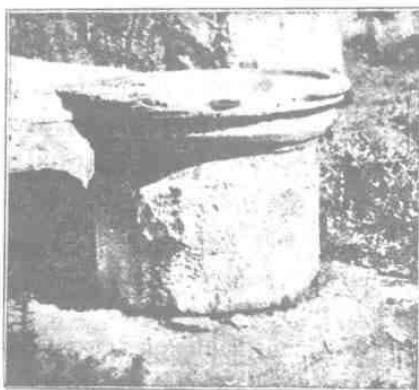

ΠΕΡΙ ΤΗΣ ΛΑΤΡΕΙΑΣ ΤΟΥ ΑΜΦΙΑΡΑΟΥ ΕΝ ΑΘΗΝΑΙΣ

Περὶ τῆς ὑπάρξεως λατρείας τοῦ Ἀμφιαράου ἐν Ἀθήναις ἐλαχίστας μαρτυρίας ἔχομεν καὶ οὐχὶ σαφεῖς, αἵτινες θέτουν μᾶλλον ἢ διαφωτίζουν διάφορα ἔρωτήματα. Καὶ ἡ μοναδικὴ μὲν φιλολογικὴ μαρτυρία εἶνε ἡ τοῦ *Πανσανίου* (*I. 8. 2*) μνημονεύοντος ἐν τῇ ἀγορᾷ τῶν Ἀθηνῶν ἄγαλμα τοῦ Ἀμφιαράου μετὰ τοὺς ἐπωνύμους καὶ πρὸ τῆς Εἰρήνης φερούσης τὸν Πλοῦτον. Ἐπὶ τῆς μαρτυρίας ταύτης στηριζόμενος ὁ *Köhler* ἤδη (*Hermes 1872 σελ. 99*) προσπαθεῖ νὰ χρονολογήσῃ τὴν εἰσαγωγὴν τῆς λατρείας ἐν Ἀθήναις, τὴν χθονίαν δὲ φύσιν τοῦ θεοῦ ἔχων ὑπ' ὄψει τοῦ τοποθετεῖ καὶ τὸ ἱερόν του ἐκεῖ που παρὰ τὰς Σεμνάς, ὅπερ δέχεται καὶ ὁ *Judeich* (*Topographie von Athen σελ. 311 23, πρβ. καὶ τοπογραφικὸν σχέδιον σελ. 306*).

Μνημειακὰς δὲ μαρτυρίας ἔχομεν τὴν ἀποσπασματικὴν ἐπιγραφὴν τῶν Λυκουργείων Νόμων (*IG. II 162 c 21*), ἀναφέρουσαν καὶ ἱερόν Ἀμφιαράου, δικαίως ὅμως ἀμφισβητούμενου τοῦ κατὰ πόσον πρόκειται περὶ τοῦ ἐν Ἀθήναις ἢ ἄλλου ἱεροῦ, καὶ τέλος τὰς πλέον ἐνδιαφερούσας, τὰ δύο δηλ. ἀνάγλυφα τὰ εὑρεθέντα κατὰ τὸ 1891 ἐκεῖ που παρὰ τὸ λεγόμενον Θησεῖον, κατὰ τὴν ἔσκαφὴν διὰ τὴν προέκτασιν τῆς γραμμῆς τοῦ σιδηροδρόμου Ἀθηνῶν-Πειραιῶς (*βλ. Σβορώνου Ἐθν. Μουσ. πίν. L 4, σελ. 346, IG. II. v. 23 c καὶ πίν. XXXVIII 4, σελ. 328, πρβ. Stais M.-B. I. σελ. 234 ἀριθ. 1396*). Τὸ πρῶτον τῶν ἀναγλύφων τούτων, τὸ καὶ σημαντικόν, ἐπέστεφε στήλην τιμητικοῦ ψηφίσματος, τοῦ ὁποίου ἐλάχιστα ἐκ τῆς ἀρχῆς ἔχνη σφίζονται, παριστάνει δὲ βωμὸν εἰς τὸ κέντρον καὶ ἄνδρα θύοντα, Ἀρτικλειδὴν τινά, ἀριστερὰ τὸν Ἀμφιαράον καὶ δεξιὰ τὴν Ὑγιείαν στέφουσιν (;) τὸν Ἀρτικλειδὴν. Ὁ *Körte* πρῶτος (*AM. 1893 σελ. 252*) ἐταύτισε τὸν τόπον τῆς εὑρέσεως τοῦ ἀναγλύφου μὲ τὴν θέσιν τοῦ ἐν Ἀθήναις ἱεροῦ τοῦ Ἀμφιαράου.

Εἰς τοιαύτην σπάνιν εἰδήσεων, λίαν εὐπρόσδεκτος εἶναι μία ἀκόμη μαρτυρία, ἐπιγραφικὴ αὕτη.

Πρόκειται περὶ ἀναθηματικῶ βωμίσκου λευκοῦ μαρμάρου, ἀπλοῦ ὀρθογωνίου παραλληλεπίπεδου ὕψους 0,24 μ., πλάτους 0,13 μ. καὶ πάχους 0,12 μ. Ὡς μόνον κόσμημα φέρει κάτω ἀπλὴν κυματοειδῆ ἀπόθεσιν, ἀποκεκρουμένην καὶ ταύτην κατὰ τὴν δεξιὰν πλευρὰν ὅτε ἐγένετο δευτέρα χρῆσις τοῦ βωμίσκου. Τότε ἀπεκρούσθη καὶ τὸ ἐπιστέφον κυμάτιον, καταστραφέντος καὶ μέρους τοῦ πρώτου

στίχου τῆς ἀναθηματικῆς ἐπιγραφῆς τῆς προσθίας ὄψεως. Τῆς ὄψεως ταύτης εἶνε ἐφθαρμένη ὀλίγον καὶ ἡ ἀριστερὰ ἄκρη. Κατὰ δὲ τὴν δευτέραν χρῆσιν ἐπεγράφη ἀναθηματικὴ ὡσαύτως ἐπιγραφή κατὰ τὴν ἀντίθετον ὄψιν, ἄθικτος σχεδὸν διατηρουμένη. Εἰς τὴν ἄνω ἐπιφάνειαν τοῦ βωμίσκου ὑπάρχουν ἐκ τῆς δευτέρας χρήσεως δύο τόρμοι κατὰ τὰς στενὰς πλευρὰς καὶ πεταλοειδῆς κοίλωμα εἰς τὸ μέσον, πρὸς γόμφωσιν ἀναθήματός τινος.

Ὁ ἐν λόγῳ βωμίσκος (*Εὐ. Ἐπ. Μ. ἀριθ. 143*) εὑρέθη κατὰ τὸ 1900 παρὰ τὸ ὥρολόγιον τοῦ Κυρρήστου, εἰς τὰ λούτρα Διαμαντοπούλου καὶ ἀπεστάλη εἰς τὸ Ἐπιγραφικὸν Μουσεῖον ὑπὸ τοῦ Ἐφόρου κ. Καστριώτου, ὅπου καὶ ἀπέκειτο ἀνέκδοτος μέχρι σήμερον. Ἄγνωστον ὅμως, δυστυχῶς, ἀπομένει ἂν εὑρέθη κατὰ χώραν τῆς ἀναθέσεώς του δι' ἀνασκαφῆς ἢ περιουνελέγῃ ἐκεῖθεν, ἄλλοθεν μεταφερθεῖς, ὅπερ καὶ πιθανώτερον.

Ἡ ἐπιγραφή τῆς προσθίας ὄψεως (Εἰκ. 1) ὀλίγον μόνον ἐφθαρμένη, ἀρκετὰ ἐπιμελής καὶ τὰ γράμματα σχεδὸν στιχιδόν. Ὑψος γραμμάτων 0,005 μ.

[Ἀμφιαράωι καὶ [Υγι]εῖαι
Τιμοκλῆς
[Σ]ωκράτου Ἀλαιῆς
[ε]ρεῦς γενόμε[ς]
ἐπὶ Εὐάνδρου
ἄρχοντος
ἂ νέ θη κεν.



Εἰκ. 1.

Εἰς τὸ κέντρον τοῦ 1^{ου} στίχου διακρίνονται εὐκρινῶς ἐπὶ τοῦ λίθου, ἐξ ἀριστερῶν πρὸς τὰ δεξιὰ, τὰ ἐξῆς γράμματα: τὸ δεξιὸν σκέλος ἑνὸς Α, κατόπιν πλήρη ΡΑΩΙΚΑΙ: ἀκολουθεῖ τὸ κάτω μέρος ἑνὸς Υ, ἵχνος τοῦ Γ, κενὸν ἐκ φθορᾶς ἑνὸς γράμματος καὶ κατόπιν εὐκρινῶς πλήρη τὰ ΕΙΑ. Ἡ συμπλήρωσις εἶνε προφανῆς. Ἀλλὰ καὶ πρὸς τ' ἀριστερὰ τοῦ ἀναφερθέντος σκέλους τοῦ Α ὁ ἀπομένων ἐκ φθορᾶς κενὸς χώρος 0,025 μ. εἶνε ἀρκετὸς διὰ τὰ γράμματα τῆς μόνης πιθανῆς συμπληρώσεως ΑΜΦΙ ἢ τοῦλάχιστον ΑΦΙ, ἐὰν δεχθῶμεν ἀρχαιοτροπώτερον τὸ ὄνομα. Ὡστε ἀνεκδοιάστως δυνάμεθα ν' ἀναγνώσωμεν τὸν πρῶτον στίχον, ὡς ἤδη ἀνεγνώσαμεν αὐτόν. Ἐν ἀρχῇ τοῦ 3^{ου} στίχου διακρίνεται ἐπὶ τοῦ λίθου ἵχνος τοῦ

ἄνω μέρους ἑνὸς Σ, πάντως δὲ ὁ κενὸς χῶρος δὲν ἐπιτρέπει πλείονα τοῦ ἑνὸς γράμματος πρὸ τοῦ Ω. Ἐν ἀρχῇ τοῦ 4^{ου} στίχου ὑπάρχει χῶρος, κενὸς ἐκ φθορᾶς, διὰ δύο γράμματα, ἅτινα εὐκόλως καὶ εὐλόγως συμπληροῦνται.

Ἐκ πρώτης μὲν ὄψεως ἡ ἐπιγραφή αὕτη φαίνεται ἀνήκουσα περὶ τὸ τέλος μᾶλλον τοῦ 4^{ου} αἰῶνος, ἰδίως ἐὰν ἀποβλέψωμεν εἰς τὸν εἰς -ου σχηματισμὸν τῆς γενικῆς τοῦ τριτοκλίτου Σωκράτης, δεδομένου ὅτι δὲν εἶνε εὐκόλον ν' ἀποδεχθῶμεν εἰς ἐπιμελῆ ἐπιγραφὴν ἐκ λάθους παράλειψιν τοῦ τελικοῦ Σ. Ὁ σχηματισμὸς αὐτὸς τῶν τριτοκλίτων ἅπαντ' εἰς τὰς Ἀττικὰς ἐπιγραφὰς ἀπὸ τοῦ 350 π. Χ. (*πρβ. Meisterhans - Schwyzer Grammatik der Attischen Inschriften 1900³ σελ. 134*) καθ' ὅλον ὅμως τὸ δεύτερον ἡμισυ τοῦ 4^{ου} αἰῶνος ἐπικρατεῖ ὁ κανονικὸς τύπος, τριάκοντα ἑννέα μόλις παραδειγμάτων παρουσιαζομένων κατὰ τὰ πρωτόκλιτα (*πρβ. καὶ ἔκδοσιν 1888² σελ. 105*).

Ἐκ τῶν ἀναφερομένων ἐν τῇ ἐπιγραφῇ προσώπων ὁ μὲν ἱερεὺς Τιμοκλῆς Σωκράτου Ἀλαιεὺς εἶνε ἄγνωστος ἄλλοθεν. Πρὸς τρεῖς δὲ ἄλλους Ἀλαιεῖς, φέροντας τὸ ὄνομα Σωκράτης καὶ γνωστοὺς ἐκ τοῦ τέλους τοῦ 5^{ου} καὶ τῶν μέσων τοῦ 4^{ου} αἰῶνος (*Kirchner Pros. At. 13098, 13099, 13100*) δὲν δυνάμεθα ἀσφαλῶς ν' ἀποδόσωμεν συγγένειαν. Ὁ ἄρχων ὅμως Εὐάνδρος εἶνε γνωστὸς (*Kirchner Pros. At. 5267*) συνέπεσε δὲ ἡ ἀρχὴ του κατὰ τὸ 3^{ον} ἔτος τῆς 99 Ὀλ.=382/1 π. Χ., ἂν καὶ κατὰ τὴν προτελευταίαν ἡμέραν τοῦ προηγουμένου ἔτους ἀπηγγέλθη ἐναντίον του ὁ «περὶ Εὐάνδρου δοκιμασίας», ὅπου ὁ ρήτωρ καταγγέλλει αὐτὸν ὡς «τῶν ἐν ὀλιγαρχίᾳ ἀρξάντων . . . ὃν οὐδὲ καθαρὸν εἶναι τὰς χεῖρας οἱ εἰδότες μεμαρτυρήκασιν» (*Δυσίου XXVI 8 καὶ 9*). Γενομένης ἄρα τῆς ἀναθέσεως τοῦ βωμίσκου ἐπὶ τῆς ἀρχῆς τούτου, ἔχομεν ἐπιγραφὴν ἀσφαλῶς χρονολογουμένην ἀπὸ τοῦ 382/1 π. Χ. καὶ δυνάμεθα τὸ προκείμενον παράδειγμα σχηματισμοῦ γενικῆς τριτοκλίτου εἰς -ου νὰ σημειώσωμεν ὡς τὸ ἀρχαιότατον τῶν μέχρι τοῦδε γνωστῶν καὶ μοναδικὸν ἐκ τῶν χρόνων ἐκείνων. Διότι ὁ μὲν κατάλογος τῶν ἀρχόντων τῶν Ἀθηῶν εἶνε πλήρης δι' ὀλόκληρον τὸν 4^{ον} καὶ τὸ πρῶτον τέταρτον τοῦ 3^{ου} αἰῶνος, οὐδενὸς ἄλλου Εὐάνδρου ὑπάρχοντος, τὴν δ' ἐπιγραφὴν κατ' οὐδένα λόγον δυνάμεθα νὰ καταβιβάσωμεν κάτω τοῦ 270 π. Χ. Ἄλλ' οὐδὲ τὸν χρόνον καθ' ὃν ἤρξεν ὁ Εὐάνδρος, γνωστὸν ἐκ πλείονων φιλολογικῶν πηγῶν (*πρβ. Δημοσθ. XXIV 138, Διοδ. XV 20*) δυνάμεθα ν' ἀμφισβητήσωμεν ἄνευ σπουδαίων ἐπιχειρημάτων.

Τὸ μέρος ἔνθα ἀνευρέθη ὁ ἡμέτερος βωμίσκος γειτονεῦει πρὸς τὸ ἱερὸν τοῦ Ἡρώος Ἰατροῦ, τοποθετουμένου κατὰ τὴν σύμπτωσιν τῶν ὁδῶν Βορέου καὶ Ἀθηῶν (*Körte ἐνθ. ἀνωτ. σελ. 255 AE. 1910. 267*) ὅσον καὶ πρὸς τὸ ὑπὸ τοῦ Körte ἐπίσης τοπογραφούμενον Ἀμφιάρειον τῶν Ἀθηῶν, καὶ πιθανὸν νὰ μετεφέρθη ἐκεῖθεν. Τίποτε ὅμως τὸ ἀσφαλὲς τοπογραφικὸν δὲν διδασκόμεθα,

ἀρκοῦμενοι ὡς πρὸς τοῦτο — ἂν καὶ ὄχι τελείως ἱκανοποιημένοι — εἰς τὰ ἐκ τοῦ ἀναγλύφου τοῦ Ἀρτικλείδου πορίσματα. Ἄλλως ὅμως ἔχει τὸ πρᾶγμα ὅσον ἀφορᾷ τὸν χρόνον τῆς εἰσαγωγῆς τῆς λατρείας τοῦ Ἀμφιαράου εἰς Ἀθήνας.

Πάντως οἱ μέχρι τοῦδε πραγματευθέντες περὶ τοῦ θέματος τούτου, δέχονται ὅτι ἡ λατρεία εἰσήχθη ἐκ τοῦ Ὀρωποῦ καὶ ὅτι, επομένως, τοῦτο θὰ συνέβη κατὰ περιόδον τινα καθ' ἣν ἡ ἄστατος τύχη του θὰ τὸν εἶχεν ἐπαναφέρειν ὑπὸ τὴν Ἀθηναϊκὴν κατοχὴν. Καὶ αἱ δύο εἰκασίαι εἶνε εὐλογοί.

Ὁ Ὀρωπὸς ὑπῆρξεν Ἀθηναϊκὸς κατὰ τὰς ἐξῆς περιόδους: α') 510-411 π. X., β') 377-366 π. X. καὶ γ') μετὰ τὸ 338 π. X., τὸ ἔτος τῆς ἐν Χαιρωνείᾳ μάχης (*πρβ. Wilamowitz von Moellendorff, Hermes XXI 1886, σελ. 97*) καὶ κατὰ πρῶτον μὲν ἡ εἰσαγωγή τῆς λατρείας ἀπεδόθη εἰς τὴν τελευταίαν περίοδον (*Kohler, ἐνθ. ἀνωτ.*) ἀλλὰ μετὰ τὴν ἀνακάλυψιν τοῦ ἀναγλύφου τοῦ Ἀρτικλείδου, ἀνήκοντος βεβαίως εἰς τὸ πρῶτον ἡμισυ τοῦ 4^{ου} αἰῶνος, ἡ ὑπόθεσις αὕτη πίπτει ἀφ' ἑαυτῆς. Ἄλλοι δέ, ὅπως ὁ Körte, καὶ ὁ τελευταῖος πραγματευθεὶς *Ferdinand Kutsch (Attische Heilgötter und Heilheroen 1913 σελ. 39)* δέχονται τὴν μέσην περίοδον. Ὁ Kutsch μάλιστα, ἀποβλέπων εἰς τὴν κατὰ Πausanίαν θέσιν τοῦ ἀγάλματος τοῦ Ἀμφιαράου ἐν τῇ Ἀγορᾷ πρὸ τῆς Εἰρήνης φερούσης τὸν Πλοῦτον, καὶ στηριζόμενος εἰς γνώμην τοῦ Brunn, ὅτι τὸ ἔργον τοῦ Κηφισοδότου ἐποιήθη μετὰ τὴν μάχην τῆς Λευκάδος τοῦ 375 π. X., περιορίζει τὸν χρόνον τῆς εἰσαγωγῆς τῆς λατρείας τοῦ Ἀμφιαράου, καὶ συνεπῶς καὶ τῆς ιδρύσεως τοῦ ἀγάλματός του μετὰ τὸ 377-375. Θεωρεῖ δὲ τὸ ἀνάγλυφον τοῦ Ἀρτικλείδου ὡς ἐπιστέφον τιμητικὸν ψήφισμα δι' αὐτὸν τοῦτον τὸν εἰσαγαγόντα τὴν λατρείαν.

Νῦν ὅμως εὐρισκόμεθα πρὸ ἐνὸς ἀσφαλῶς χρονολογουμένου μνημείου, τὸ ὁποῖον ἀναβιβάζει τὸν χρόνον ὑπάρξεως λατρείας τοῦ Ἀμφιαράου ἐν Ἀθήναις τοῦλάχιστον μέχρι τοῦ 382/1 π. X. Ἐὰν δὲ τὸ ἀνάγλυφον τοῦ Ἀρτικλείδου προὔποθῃ λατρείαν οὐχὶ θιάσου τινὸς ἀλλ' ἐπίσημον ὑπὸ τὴν πατρωνίαν τῆς Πόλεως, ὁμοίως καὶ ὁ ἡμέτερος βωμίσκος τὸ αὐτὸ ἐπικυρώνει, ἀφιερωθεὶς ὑπὸ ἐπίσημου ἱερέως ἀναγράφαντος μάλιστα καὶ τὸ ὄνομα τοῦ ἀρχοντος ἐπὶ τοῦ ὁποίου καὶ αὐτὸς ἱερεὺς ἐγένετο καὶ τὸν βωμίσκον ἀφιέρωσε.

Ἄλλὰ κατὰ τὸ 382/1 π. X. ὁ Ὀρωπὸς δὲν εὐρίσκετο ὑπὸ Ἀθηναϊκὴν κατοχὴν. Ὅθεν πρέπει νὰ δεχθῶμεν ὅτι ἡ λατρεία τοῦ Ἀμφιαράου εἰσήχθη πάντως οὐχὶ μετὰ τὸ 411 π. X. ὁπότε ἔπεσεν ὁ Ὀρωπὸς εἰς χεῖρας τῶν Θηβαίων, καὶ οὕτω ἀνερχόμεθα εἰς τὸν 5^{ον} αἰῶνα. Οὐδὲν ἄλλωστε τὸ ἐξαιρετικὸν παρέχει ὁ ἡμέτερος βωμίσκος, ὥστε νὰ θεωρήσωμεν τὸν Τιμοκλῆ ὡς τὸν πρῶτον «ἱερέα γενόμενον», ἀλλ' οὐδὲ διὰ τὸν Ἀρτικλείδην δυνάμεθα ἀποχρώντως νὰ ἰσχυρισθῶμεν τοῦτο. Διότι ναὶ μὲν ἡ ὑπὸ τὸ ἀνάγλυφον ἐπιγραφὴ ἦτο τιμητικὸν ψήφι-

σμα, αὐτὸς δὲ στέφεται ὑπὸ τῆς Ὑγείας, ἀλλ' αἱ τιμαὶ αὐταὶ δύνανται ν' ἀναφέρονται εἰς ἄλλας ἐξόχους ὑπηρεσίας τὰς ὁποίας ὁ Ἀρτικλείδης δυνατὸν νὰ προσέφερε εἰς τὸ ἱερόν.

Ἡ θέσις τοῦ Ἀρτικλείδου μεταξὺ Ἀμφιαράου καὶ Ὑγείας, στεφομένου ὑπὸ ταύτης, θὰ ἔφερε τινα νὰ πιστεύσῃ ὅτι ἴσως τὴν λατρείαν τῆς Ὑγείας παρέλαβεν οὗτος ἐν τῷ ἱερῷ καὶ δὴ ἐκ τοῦ Ἀσκληπιείου τῶν Ἀθηνῶν. Ἀλλὰ καὶ τοῦτο δὲν στηρίζεται διότι καὶ ἐν τῇ ἡμετέρᾳ ἐπιγραφῇ βεβαιοῦται κοινὴ λατρεία Ἀμφιαράου καὶ Ὑγείας, καὶ ἐν τῷ Ὠρωπῷ συνελατρεύοντο καὶ συναπεικονίζοντο. Ἀρκεῖ ν' ἀποβλέψωμεν εἰς τὰ δύο μικρὰ μολύβδινα εἰσιτήρια τὰ εὑρεθέντα ἐκεῖ (βλ. *Λεονάρδον ΑΕ 1916 σελ. 119*). Γενικὰ ἄλλωστε φαίνεται ὅτι ἡ Ὑγεία παρακολουθεῖ πιστῶς πάντα θεὸν ἢ ἥρωα ἰαματικῆς δυνάμεως¹.

Τίς δὲ λόγος θὰ ἠμπόδιζεν ἡμᾶς νὰ δεχθῶμεν τὴν εἰσαγωγὴν τῆς λατρείας τοῦ Ἀμφιαράου ἐν Ἀθήναις κατὰ τὸν 5^{ον} αἰῶνα; Ἡ μόνη ἄλλοτε, ὑπὸ τοῦ *Körte* (ἐνθ. ἀνωτ.) προβαλλομένη ἀντίρρησης, ὅτι δηλ. ὁ Ἀριστοφάνης ἐν τῇ κατὰ τὸ 415 παιχθεῖση κωμῳδίᾳ του «Ἀμφιάραος» παρέπεμψε τοὺς ἀσθενεῖς εἰς τὸ Ἀμφιάρειον τοῦ Ὠρωποῦ, δὲν ἐστηρίζετο, νομίζω, οὔτε τότε ἐπαρκῶς. Ἐκ τῆς κωμῳδίας ταύτης δὲν ἀπομένει σήμερον εἰμὴ πτωχὸν λείψανον (*Meineke Fr. C. G. I σελ. 244*) ἐν τῷ ὁποίῳ ἀναφέρεται τὸ «ἀκραιφνὲς ὕδωρ». Καὶ ἐὰν δεχθῶμεν, ἔστω, ὅτι τοῦτο ἀφορᾷ τὸ ὕδωρ τοῦ Ὠρωποῦ², δὲν δυνάμεθα νὰ συμπεράνωμεν ὅτι δὲν ὑπῆρχε τότε Ἀμφιάρειον ἐν Ἀθήναις, ἀλλὰ ὅτι ὁ Ἀριστοφάνης προτιμᾷ νὰ συστήσῃ ἐκεῖνο τὸ μᾶλλον ἐπίσημον. Μήπως τάχα καὶ ἡ νεωτέρα κωμῳδία τοῦ Ἀριστοφάνους, ὁ «Πλοῦτος» δὲν ἀναφέρεται εἰς τὸ Ἀσκληπιεῖον τοῦ Πειραιῶς, ἐνῷ ὁ Ἀσκληπιὸς εἶχεν ἤδη ἀποκτήσει στέγην ἐν τῷ ἄστει;

Ἄλλωστε τὴν λατρείαν τοῦ Ἀμφιαράου κατὰ τὸν 5^{ον} αἰῶνα βλέπομεν ἐξαπλουμένην. πλὴν τοῦ Ὠρωποῦ καὶ εἰς ἄλλα σημεῖα τῆς Ἀττικῆς π. χ. τὸν Ραμνοῦντα (*ΠΑΕ. 1891 σελ. 17*) ὅπου ὑποκατέστησε ἄλλον παραπλησίας δυνάμεως ἥρωα, τὸν ἐν Μαραθῶνι ἐπιχωριάζοντα Ἀριστόμαχον, ὅστις πάλιν ἐταυτίζετο, μεταγενεστέρως τοῦλάχιστον, πρὸς αὐτὸν τὸν πρωταρχικὸν Ἡρωα Ἰατρὸν, ἐὰν πιστευσῶμεν μίαν ἀσθενῆ, πραγματικῶς μαρτυρίαν (*Σχολ. Δημ. XIX 249*). Δεδομένου δὲ ὅτι καὶ ἡ Ὑγεία ἐλατρεύετο ἐν Ἀττικῇ καὶ πρὸ τῆς εἰσοδοῆς τῆς λατρείας τῆς ἐν Ἐπιδαύρῳ (*Καββαδίας Ἱερ. Ἀσκλ. Ἐπιδ. 191*) δυνάμεθα ἴσως, σὺν τῇ βεβαιότητι ὅτι ἡ λατρεία τοῦ Ἀμφιαράου ἐγένετο δεκτὴ κατὰ τὸν 5^{ον} αἰῶνα, νὰ ἐκφράσωμεν καὶ τὴν οὐχὶ ἀπίθανον εἰκασίαν ὅτι τοῦτο ἐγένετο πρὸ

¹ Κατὰ τινα μαρτυρίαν ἄλλωστε ὁ Ἀμφιάραος σχετίζεται καὶ πρὸς τὴν Ἰασώ. Ὁ Ἡούχιος ἐν λ. λέγει: «Ἰασώ παρὰ τὸ Ἰασθαί· φρεῖ δὲ Ἀριστοφάνης καὶ Ἀμφιαράου θυγατέρα εἶναι Ἰασώ».

² Πρὸθ. Σεν. Ἀπομν. III 13, 3: «Πόττερον δὲ λούσασθαι ψυχρότερον τὸ παρὰ σοὶ ἢ τὸ Ἀμφιαράου; τὸ ἐν Ἀμφιαράου, ἔφη».

τοῦ νὰ γίνῃ δεκτὸς ὁ Ἀσκληπιὸς (420 π. Χ.) ἐξ Ἐπιδαύρου, ὅστις ἴσως καὶ νὰ παρέλαβεν αὐτὸς τὴν Ὑγίαν ἐκ τοῦ ἐν Ἀθήναις Ἀμφιαρείου.

Τότε δὲ θὰ ἐστήθῃ καὶ τὸ ἄγαλμα τοῦ θεοῦ ἐν τῇ Ἀγορᾷ. Διότι δὲν βλέπω τὸν λόγον διατί, καὶ ἂν δεχθῶμεν πιστὴν τὴν ἀναγραφὴν τοῦ Πausανίου, τὸ ἄγαλμα τοῦτο νὰ σχετίζωμεν πρὸς τὴν Εἰρήνην φέρουσαν τὸν Πλοῦτον καὶ οὐχὶ μᾶλλον πρὸς τοὺς Ἐπωνύμους, οἵτινες ἀνάγονται εἰς τὰς ἀρχὰς τοῦ 5^{ου} αἰῶνος¹. Ἐν τῷ μεταξὺ ἔχομεν κενὸν ἐνὸς περιπτου αἰῶνος. Ὅσον δ' ἀφορᾷ τὸν τύπον τοῦ θεοῦ πιθανὸν τὸ ἀνάγλυφον τοῦ Ἀρτικλείδου ἢ ἄλλα ἐκ Ραμνοῦντος ν' ἀπηχοῦν πρότυπα διάμορφωθέντα διὰ τὴν λατρείαν τοῦ Ἀσκληπιοῦ, ἀλλὰ δύο μικραὶ κεφαλαὶ εὐρεθεῖσαι ἐν Ραμνοῦντι κατὰ τὸ ἱερὸν τοῦ Ἀριστομάχου - Ἀμφιαράου, πείθουν ὅτι ἡ μορφή τοῦ θεοῦ ἀπασχόλησε τοὺς Ἀθηναίους τεχνίτας ἤδη κατὰ τὸν 5^{ον} καὶ 6^{ον} αἰῶνα (*EEAM ἀριθ. 2337, 2338. ΑΔ. 1891 σελ. 117 ἀριθ. 19, 20. Korte ἐνθ. ἀνωτ. — Sieveking παρὰ Arndt-Amelung 1267, 1268*).

Τὴν ἐξέλιξιν τῆς λατρείας τοῦ Ἀμφιαράου ἐν Ἀθήναις δὲν δυνάμεθα, φυσικά, νὰ παρακολουθήσωμεν. Ὁ ἡμέτερος βωμίσκος ἀπέμενε ἀφιερωμένος ἐν τῷ Ἀμφιαρείῳ Ἀθηνῶν μέχρι τῶν αὐτοκρατορικῶν Ρωμαϊκῶν χρόνων, ὅτε ἐκ δευτέρου χρησιμοποιοῦντο ἀφιερῶθη καὶ πάλιν εἰς τὸ αὐτό, πιθανώτατα, ἱερὸν. Ἡ ἐπιγραφή τῆς ἀντιθέτου ὄψεως, τοῦ 1^{ου} μ. Χ. αἰῶνος (εἰκ. 2) ἔχει ὡς ἐξῆς: (ὑψος γραμμ. 0,011 μ.).

Φίρμος) [Γ]
Γαργήτιο[ς]
Ἀσκληπιῶ
Ἀμφιαράῳ
ἀνέθηκεν

Κατὰ τὸ δεξιὸν ἄκρον τοῦ πρώτου στίχου σώζεται τὸ κάτω ἄκρον μιᾶς κεραίας. Ἐπειδὴ οὐδὲν γράμμα δύναται νὰ νοηθῇ ἐν τῇ θέσει ἐκείνῃ, συνεπλήρωσα, ἀσφαλῶς νομίζω, διὰ τοῦ σημείου Γ, τὸ ὁποῖον, ὡς γνωστὸν σημαίνει τὴν ἐκ τρίτου ἐπανάληψιν τοῦ αὐτοῦ ὀνόματος (*πρβ. Larfeld*).



Εἰκ. 2.

¹ Ἀληθῶς ὁμως, νομίζω, οὐδὲν ἀσφαλῶς δυνάμεθα νὰ πορισθῶμεν ἐκ τοῦ Πausανίου. Ἀρκεῖ νὰ ἐνθυμηθῇ τις ὅτι καὶ τὰ ἀγάλματα τῶν δύο τελευταίων ἐπωνύμων συγκαταριθμεῖ ὁμοῦ μετὰ τῶν παλαιῶν δέκα, διὰ νὰ δικαιολογήσῃ πᾶσαν ἀμφιβολίαν διὰ τὴν ἀκριβῆ χρονολογικὴν ἀλληλουχίαν τῶν ἔργων ἐκείνων.

*Handbuch*³ I 427, II 535 και *Gr. Epigraphik*³ 281, 301). "Ὡστε ὁ Φίρμος οὗτος ἦτο υἱὸς καὶ ἑγγονὸς Φίρμων.

Ὁ Ἀσκληπιὸς ὅτε ἐγένετο ἐπισήμως δεκτὸς ἐν Ἀθήναις ἐπεκράτησε, βεβαίως, τῶν ἄλλων ἰατρῶν θεῶν καὶ ἡρώων καὶ ἀπέθη - οὕτως εἰπεῖν καθολικὸς ἰατρὸς θεός. Ἄγνωστον πότε, θὰ ἐλάτρευθη καὶ ἐν αὐτῷ τῷ Ἀμφιαρείῳ τῶν Ἀθηναίων. Ἄλλ' ἐπειδὴ εἶνε βεβιασμένον πολὺ νὰ δεχθῶμεν ὅτι ἡ ἐπιγραφή ἀναφέρεται εἰς δύο χωριστὰς θεότητες, τὸν Ἀσκληπιὸν καὶ τὸν Ἀμφιάραιον, δεχόμεθα ὅτι τὸ δεύτερον ἀποδίδεται ὡς ἐπίθετον εἰς τὸ πρῶτον, καὶ τοῦτο, ὅσον ἐγὼ τοῦλάχιστον γνωρίζω, εἶνε τὸ πρῶτον παράδειγμα. Βλέπομεν, δηλαδή, ἐπαναλαμβάνόμενον ὅτι πρὸ πολλῶν αἰώνων εἶχε γίνεῖ ἐν Ραμνοῦντι, ὅπου ὁ Ἀμφιάραιος ἀντικατέστησε εἰς τὸ ἱερόν του τὸν Ἀριστόμαχον καὶ τοῦ ἀπεδόθη ὡς ἐπίθετον (ἀνωτ. Ἀριστομάχῳ - Ἀμφιαράῳ).

Οὔτω ἐπῆλθε καιρὸς καθ' ὃν ἔμελλε ὁ Ἀμφιάραιος πάλιν νὰ ὑψωθῆ εἰς τὴν παλαιάν του τιμὴν ἔναντι αὐτοῦ τοῦ κυριαρχήσαντος Ἀσκληπιοῦ. Ἀλλὰ τοῦτο, νομίζω, θὰ ἠδύνατο νὰ γίνῃ κυρίως ἐντὸς τοῦ παλαιοῦ ἱεροῦ του, ὁπότε πρέπει νὰ δεχθῶμεν τὸ Ἀμφιάρειον ὡς ὑφιστάμενον ἔτι κατὰ τοὺς αὐτοκρατορικοὺς χρόνους. Εὐρισκόμεθα, ἄλλωστε, ἤδη εἰς τὴν ἐποχὴν τῆς ἀνησύχου καὶ μυστικοπαθοῦς παλινδρομίας πρὸς τὰ παλαιά.

ΓΙΑΝΝΗΣ ΜΗΛΙΑΔΗΣ

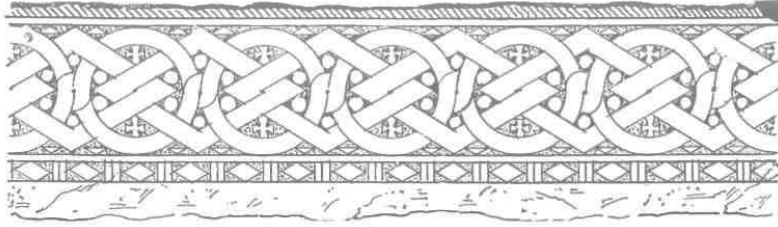

Γλυπτὸν Ἁγίου Νικολάου Καρυταίνης (σελ. 72).

ΜΕΣΑΙΩΝΙΚΑ ΜΝΗΜΕΙΑ ΓΟΡΤΥΝΙΑΣ

Περὶ τῶν μεσαιωνικῶν μνημείων τῆς Γορτυνίας, ἀξιολογωτάτων βυζαντινῶν καὶ μεταβυζαντινῶν λειψάνων, δὲν ἐγράφη μέχρι τοῦδε εἰδικὴ μελέτη, καθόσον τοῦλάχιστον γνωρίζω, καίτοι ὑπάρχουσι περὶ τῆς μεσαιωνικῆς ἱστορίας τῆς Γορτυνίας ἱκανὰ σχετικὰ ἔργα. Τὴν ἔλλειψιν ταύτην ἔχων ὑπ' ὄψιν, ἐθεώρησα καλὸν νὰ δημοσιεύσω ἐνταῦθα τὰ κυριώτατα μεσαιωνικὰ αὐτῆς μνημεῖα, ὡς ἐσχεδίασα καὶ ἐμελέτησα ταῦτα κατὰ τὴν πρό τινος γενομένην περιοδεΐαν μου εἰς Γορτυνίαν.

1. Δ Η Μ Η Τ Σ Α Ν Α

Α' ΜΟΝΗ ΦΙΛΟΣΟΦΟΥ

Ἐπὶ χαράδρας ἀποκρήμνου ὄρους, δύο περίπου ὥρας ἀπέχοντος τῆς Δημητσάνης, προβάλλει προσηλωμένη ἐν μέσῳ ἀγρίων βράχων ἡ παλαιὰ Βυζαντινὴ Μονὴ τοῦ Φιλοσόφου (εἰκ. 1), ἣς προτάσσομεν καὶ ἡμεῖς συντόμως τὴν ἱστορίαν ἐνταῦθα ¹.

Ὁ ἐκ Δημητσάνης Ἰωάννης Λαμπαρδόπουλος, **Πρωτασηκρήτης**, ἦτοι ἀρχιγραμματεὺς τοῦ ἐνδόξου Αὐτοκράτορος Νικηφόρου Φωκᾶ (963 - 969), τιμηθεὶς ἐν Κωνσταντινουπόλει καὶ διὰ τοῦ ὀνόματος Φιλόσοφος, ἀκολουθῶν συνήθειαν τῆς ἐποχῆς ἀλλὰ καὶ θέλων νὰ ἀναζωπυρήσῃ τὴν ἑλληνικὴν παιδείαν εἰς τὴν ἰδίαν πατρίδα «φιλοτίμῳ χρησάμενος χειρὶ, κατὰ τὸ σιγίλλιον τοῦ Πατριάρχου Κων-

¹ Τὴν ἱστορίαν Δημητσάνης καὶ τῆς Μονῆς τοῦ Φιλοσόφου βλέπε ἐν: Καστόρχη, Σχολὴ Δημητσάνης, σελ. 49 κ.έ., Σ. Λάμπρω, Ἱστορία τῆς Ἑλλάδος, τόμ. Δ' σελ. 373 κ.έ. πρὸς τοῦ αὐτοῦ καὶ ἴδιον ἄρθρον ἐν «Ἀρχαδικῇ Ἐπετηρίδι» τοῦ ἔτους 1907 σελ. 40 κ.έ., βλέπε καὶ τὴν ὑπὸ Γ. Κανδηλιώρου Ἱστορίαν τῆς Γορτυνίας, σελ. 42 κ.έ.

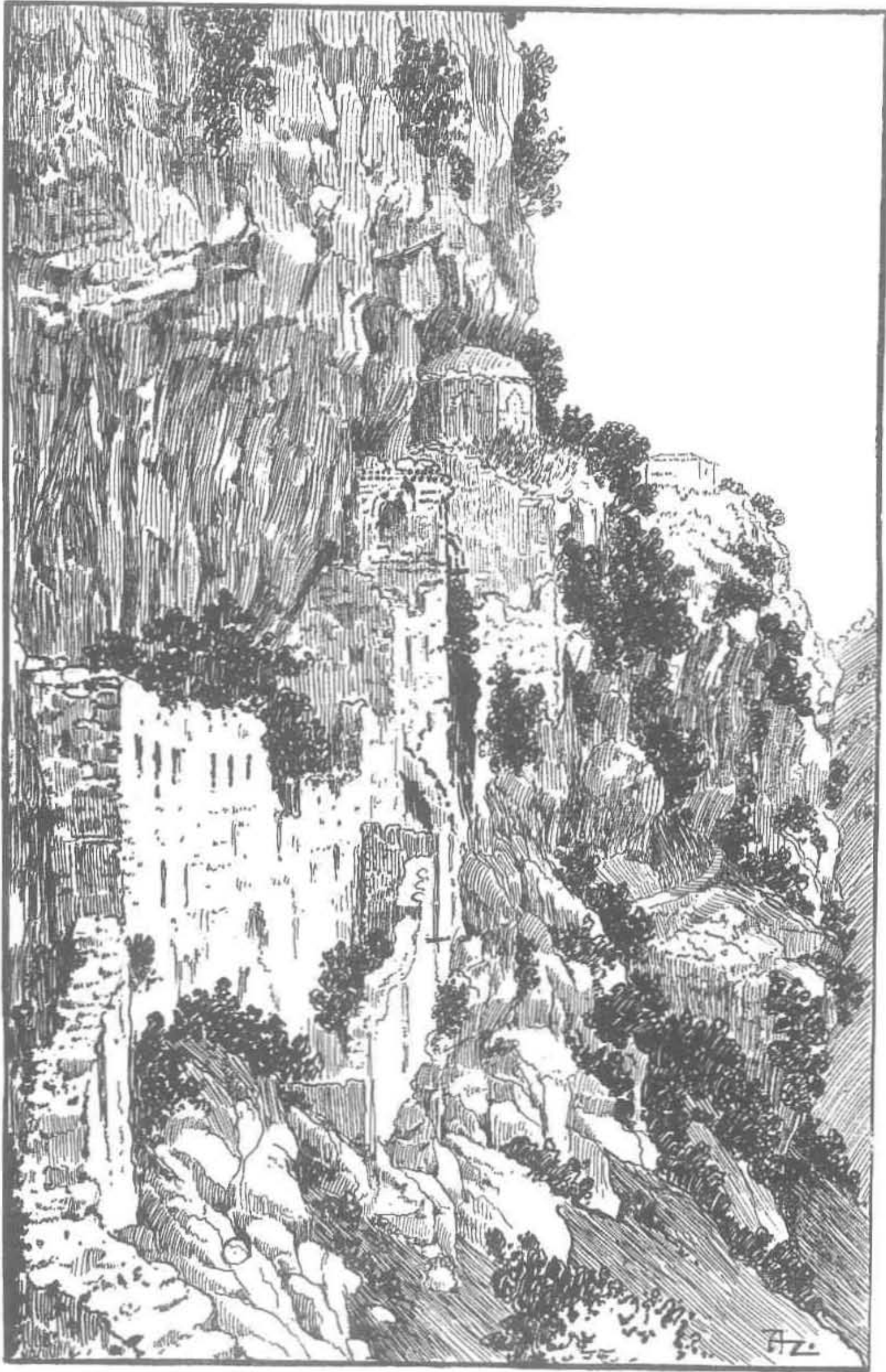

Εικ. 1. Παλαιά Μονή Φιλοσόφου.

σταντινουπόλεως Πολυεύκτου¹, ἀνήγειρεν ἐκ βάθρων Μονὴν ἱερὰν πλησίον χώρας Δημητσάνης, ἐν τῇ τοποθεσίᾳ τοῦ **Μονοπόρου**, ἐν ὀνόματιτι μωμένην τῆς Θεοτόκου, ἦν — διὰ τὴν τοῦ Φιλοσόφου ἐπωνυμίαν — **Μονὴν τοῦ Φιλοσόφου** ἐκάλεσαν μετὰ ταῦτα, πρὸς καταμονὴν μοναζόντων ἀνδρῶν, Ναόν τε παρακείμενον καὶ φιλότιμον κατεσκεύασεν ἐν αὐτῷ καὶ κελλίων οἰκοδομὰς καὶ ἄλλα τινα ἐργασάμενος πρὸς θεραπείαν καὶ ἀνάπαυσιν τῶν ψυχῶν».

Ἡ Μονὴ τοῦ Φιλοσόφου ἰδρυθεῖσα τῷ 963 μ. Χ. καὶ πλουτισθεῖσα διὰ τῶν χορηγιῶν τοῦ ἐκ Δημητσάνης Πρωτασηκρήτη διετέλει κατὰ τοὺς βυζαντινοὺς καὶ τουρκικοὺς χρόνους **σταυροπηγιακὴ** Μονή, ἥτοι Μοναστήριον ἐξαρτώμενον ἐκ τοῦ Πατριαρχείου Κωνσταντινουπόλεως, ἀναδειχθεῖσα κέντρον παιδείας, ἦν παρείχε πάντοτε δωρεάν· μετὰ τὴν ἄλωσιν δὲ «ἐν τῶν κυριωτάτων κέντρων τῆς ἑλληνικῆς παιδείας, πολὺ πρὶν φωτιζομένου κατὰ μικρὸν τοῦ Ἑθνους συσταθῶσιν αἱ περιφανεῖς σχολαί, αἱ δίκην φαινῶν πυρσῶν μεταλαμπαδεύσασαι τὸ φῶς τῆς παιδείας εἰς τὸν δουλεύοντα Ἑλληνισμόν» (Σ. Λάμπρος)².

Τὴν ἔχουσαν τοσοῦτον ἔνδοξον ἱστορικὸν παρελθὸν Μονὴν τοῦ Φιλοσόφου περιγράφομεν κατωτέρω.

Ἐκ τῆς Μονῆς σήμερον διασώζονται καθ' ὀλοκληρίαν εἰρωπιωμένα τὰ πολλὰ κελλία καὶ προσαρτήματα, ἅτινα ἐπὶ σειρὰν αἰῶνων ἐστέγασαν τὸ «κρυφὸ σχολεῖδ» τοῦ δούλου Γένους, διαστιζόμενα ἀπὸ ἀγρία βλάβησιν καὶ συγχυζόμενα μὲ τοὺς γύρωθεν βράχους (εἰκ. 1) καὶ ὁ Βυζαντινὸς Ναῖσκος, ὅστις ἐγκαταλειμμένος σήμερον εἰς ἐρειπιώδη σχεδὸν κατάστασιν διατηρεῖ ἐν τούτοις κατὰ μέγα μέρος τὴν ἀρχικὴν του μορφήν.

Ἀρχιτεκτονικὴ τοῦ Ναοῦ. Ὁ Ναὸς παρουσιάζει μικρὸν τετράγωνον οἰκοδόμημα (5.20 × 5.20), ἔχων μίαν μόνην κόγχην ἰσχυρῶς ἐξωτερικῶς προεξέχουσαν ἐν εἴδει ἀντηρίδος (εἰκ. 2) καὶ ἔχει τὸν συνήθη τύπον τῶν λεγομένων **σταυροειδῶν** Ναῶν, ἀντι κίωνων δὲ τέσσαρες κτιστοὶ πεσοοὶ ἀνέχουσι τὸν τροῦλλον.

Χαρακτηριστικὴ εἶνε ἡ ἀπλουστάτη διαμόρφωσις τοῦ Ἱεροῦ Βήματος, ἥτις περιορίσθη τοσοῦτον ἔνεκα τῆς στενότητος τοῦ χώρου, καθόσον εὐθὺς ὀπισθεν τῆς κόγχης τοῦ Ἱεροῦ χαίνει κρημνώδης κατωφέρεια, πρὸς δυσμὰς δὲ ὑψοῦνται

¹ Τὸ πατριαρχικὸν σιγίλλιον ἐξεδόθη τῷ 963· ἔχομεν ἐπομένως τὸ ἀσφαλὲς ἔτος τῆς ἰδρύσεως τῆς Μονῆς καὶ τοῦ Καθολικοῦ αὐτῆς (πρβλ. ἐν Σάθφ, Μεσαιωνικὴ Βιβλιοθήκη, τόμ. Γ' σελ. 564 : εἰς πατριαρχικὰ ἔγγραφα. Κύριλλος Α' τὸ θ' «Κατὰ Μάϊον ἐπικύρωσις» τοῦ ἐν ἔτει 6475 (=963) κατ' Αὔγουστον τῆς θ' Ἰνδικτιῶνος, ἐκδεδομένου ἐπὶ τοῦ Πατριάρχου Πολυεύκτου σιγίλλιου περὶ τῆς ἐν Δημητσάνῃ Μονῆς τῆς κτισθείσης ὑπὸ Ἰωάννου Λαμπαρδοπούλου, Φιλοσόφου τοῦ Πρωτασηκρήτη).

² Βλ. Λάμπρος, Ἀρχ. Ἑπετ. ἔ. ἀ. σελ. 41. Εἶνε γνωστὸν, ὅτι ἡ σχολὴ τῆς Δημητσάνης ἀπὸ τοῦ ἔτους 1764 μετετέθη εἰς τὸ κέντρον τῆς πόλεως, ἐνθα πρὸ τοῦ ἀγῶνος ἐσπούδαζον 300 νέοι ἐξ ἀπασῶν τῶν χωρῶν τῆς Ἑλλάδος, ἐξ ὧν πολλοὶ ἐγένοντο Πατριάρχαι καὶ μεταξὺ τούτων ὁ Ἑθνομάρτυς Γρηγόριος ὁ Ε'.

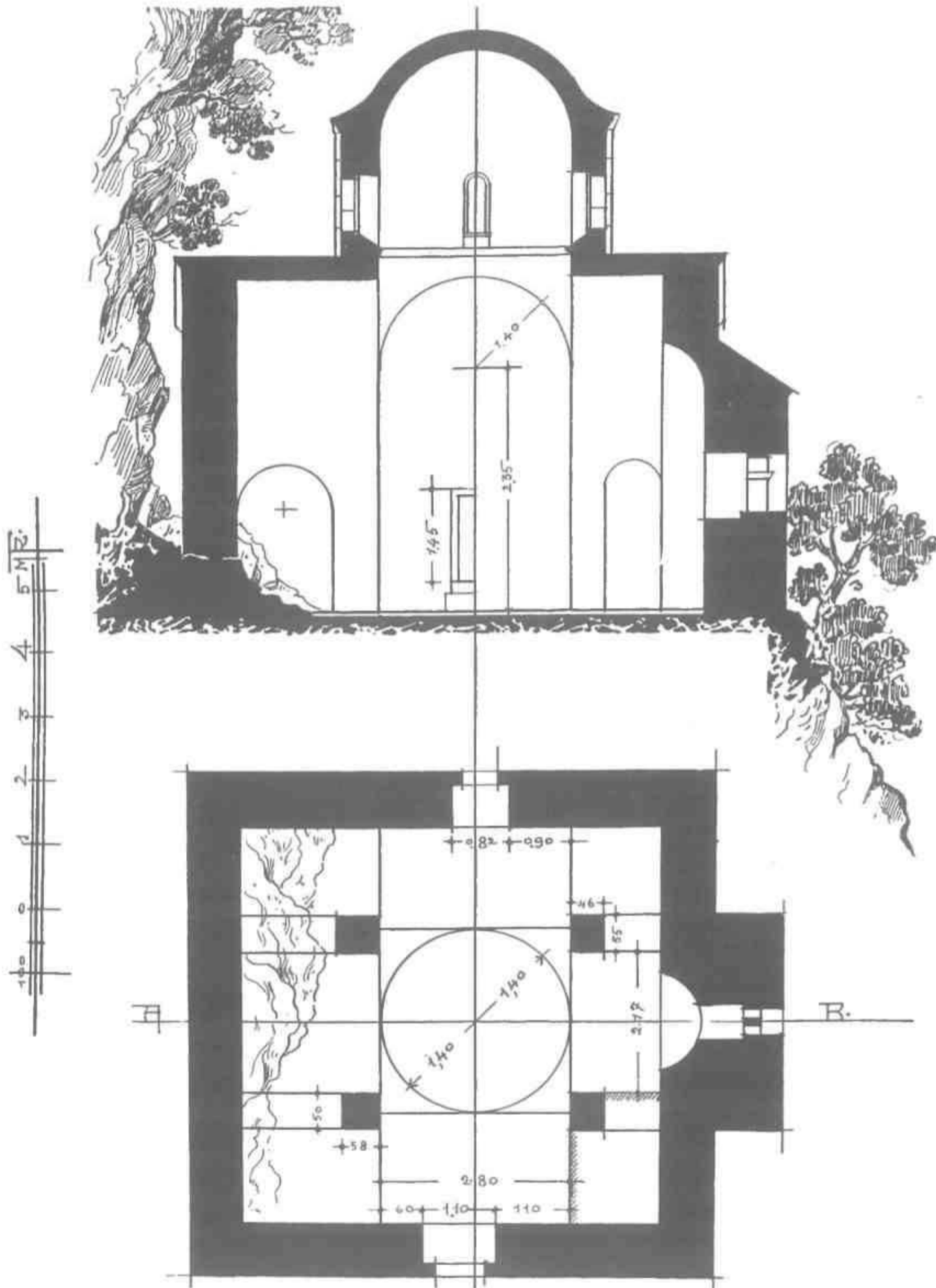

Εικ. 2. Κάτοψις και τομή παλαιᾶς Μονῆς Φιλοσόφου.

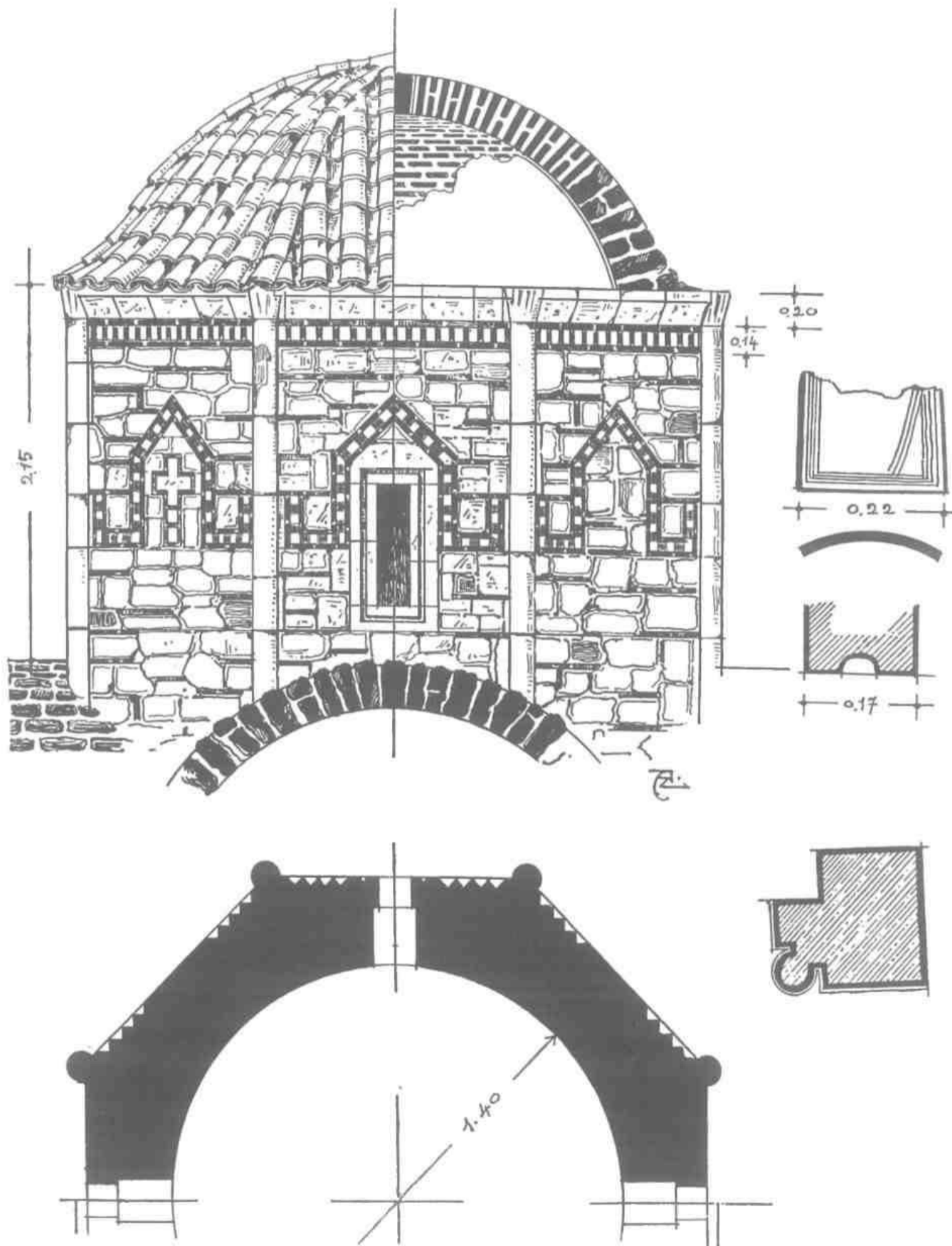

Είκ. 3. Τοιχοδομία ναού παλαιᾶς Μονῆς Φιλοσόφου.

οί απότομοι βράχοι. Διὰ τοῦτο καὶ ἡ συνήθης πρὸς δυσμὰς θύρα δὲν ὑπάρχει, ἡ κυρία δὲ εἰσοδος τοῦ Ναοῦ εἶνε πρὸς νότον. Ἡ ἑτέρα πρὸς βορρᾶν θύρα συγκοινωνεῖ πρὸς μικρὸν χώρον, ἀπρόσιτον ἄλλοθεν, ἔνθα ἔκειτο τὸ παλαιὸν Νεκροταφεῖον τῆς Μονῆς.

Εἰς τὰς ἐδαφικὰς συνθήκας ἀποδίδομεν καὶ τὴν χρῆσιν κτιστῶν πεσσῶν πρὸς στήριξιν τοῦ τρούλλου ἀντὶ τῶν συνήθων κιόνων, οἵτινες ἦσαν προφανῶς ἀδύνατον νὰ μεταφερθῶσιν εἰς τὸ ἀπόκρημνον τοῦτο μέρος. Οἱ τοῖχοι τοῦ Ναοῦ πλὴν τοῦ τρούλλου εἶνε δι' ἀργολιθοδομῆς ἐκτισμένοι, γίνεται ὅμως καὶ μικρὰ χρῆσις πλίνθων ἰδίως εἰς τὴν κατασκευὴν τῶν θόλων.

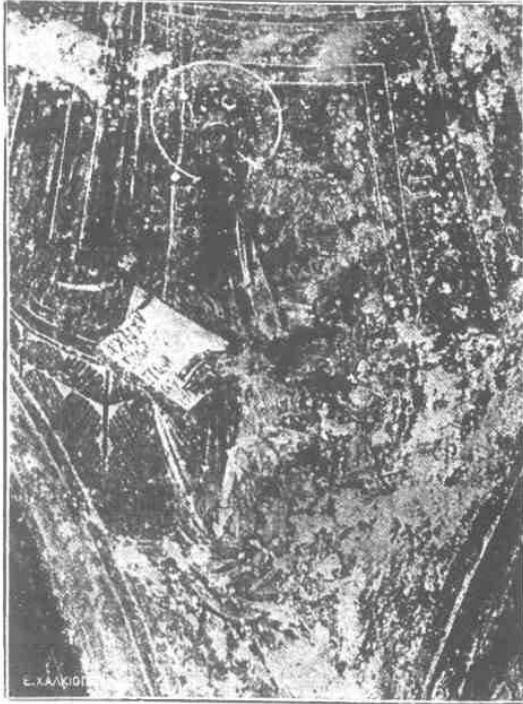

Εἰκ. 4.

Παλιότερα ἀγιογραφία ἐκ τῆς παλαιᾶς Μονῆς Φιλοσόφου.

Ἐπιμελεστέραν τοιχοδομίαν παρουσιάζει ὁ τρούλλος, ἐκτισμένος διὰ λαξευτῶν λίθων κανονικῶς προσηρμοσμένων καὶ ἐχόντων ἐνίοτε πλίνθους κατὰ τοὺς ἀρμούς, ὡς ἀκριβῶς ἐν τῷ σχεδίῳ τῆς εἰκόνας 3. Δεδομένου ὅτι ὁ Ναὸς εἶνε κτίσμα τῶν μέσων τοῦ 10^{ου} αἰῶνος, ἔχομεν εἰς τὴν τοιχοδομίᾳ τοῦ τρούλλου ἀπαρχὴν τῆς διὰ πλίνθων περιβολῆς τῶν λαξευτῶν λίθων, ἣτις βραδύτερον ἐξελίσσεται εἰς τὸ χαρακτηριστικὸν σύστημα τοιχοδομίας τῶν Βυζαντινῶν Ναῶν.

Ὁ τρούλλος παρουσιάζει χαρακτηριστικὴν ἀπλότητα σχήματος καὶ διακόσμου. Καὶ τὸ μὲν σχῆμα ὀκτάπλευρον, φέρον εἰς τὰς γωνίας πωρίνους ἡμικυλινδρικοὺς κιονίσκους¹ εἶνε τὸ σῆμα εἰς τοὺς ἀρχαιότερους μεσαιωνικοὺς Ναοὺς τῆς Ἑλλάδος (Δαφνί, Καισαριανή) μὲ τὴν διαφορὰν ὅτι τὰ τέσσαρα παράθυρα αὐτοῦ (ἅτινα πλὴν τοῦ ἐν τῇ κόγχῃ τοῦ Ἱεροῦ Βήματος εἶνε καὶ τὰ μόνα τοῦ Ναοῦ) εἶνε τετράγωνα ἀντὶ

¹ Παρατηρητέον ὅτι καὶ οἱ κιονίσκοι μεταφερθέντες ἄλλοθεν δὲν εἶνε μονόλιθοι, ὡς συνήθως, ἀλλὰ σύγκεινται ἐκ τεμαχίων διὰ τὴν δυσκολίαν τῆς μεταφορᾶς.

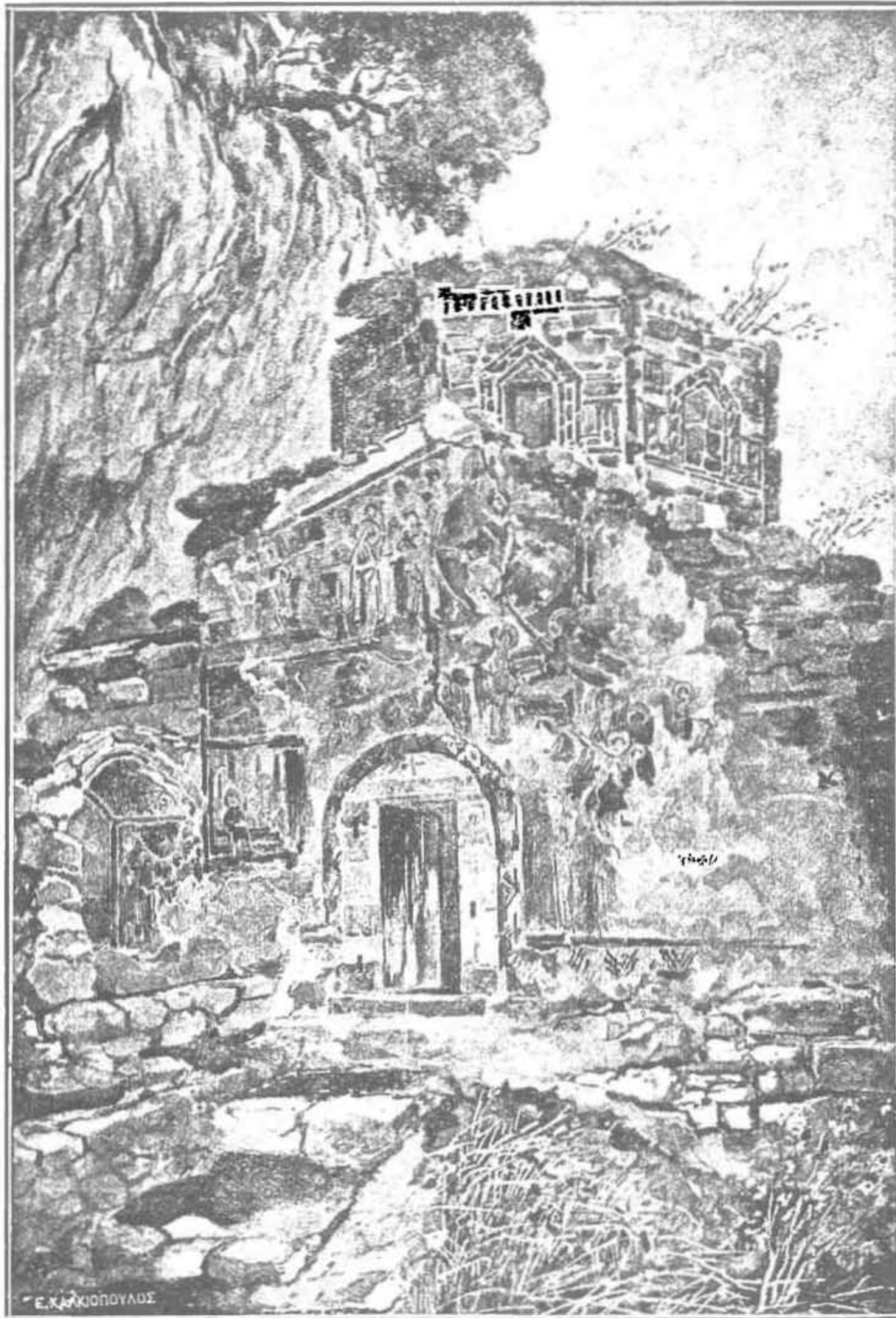

Εἰκ. 4α. Πρόσοψις ναοῦ παλαιᾶς Μονῆς Φιλοσόφου.

τῶν συνήθων τοξοειδῶν, φέροντα πώρινον πλαίσιον μετὰ γλυφῆς, ὅπερ καταλήγει ἄνω εἰς ἀέτωμα.

ΑΡΧΑΙΟΛΟΓΙΚΟΝ ΔΕΛΤΙΟΝ 1923

9

Ἄλλ' ὅ,τι κυρίως χαρακτηρίζει τὸν τροῦλλον εἶνε ἡ ἰδιάζουσα διάταξις τοῦ ἄνωθεν τοῦ παραθύρου ὀδοντωτοῦ διακόσμου, ὅστις ἔχει πρωτότυπον γωνιώδες σχῆμα πρώτην φορὰν ἀπαντώμενον ἀντὶ τοῦ συνήθους ἡμικυκλικοῦ τῶν Βυζαντινῶν Ναῶν.

Εἰς τὸ ἀνώτατον αὐτοῦ μέρος ὁ τροῦλλος ἐπιστέφεται ἐπίσης διὰ πρωτοτύπου καὶ ἀπλοῦ ἐκ πλίνθων κοσμήματος καὶ ἀπλουστάτου λοξοτήτου κορνιζώματος.

Ἐσωτερικῶς ὁ Ναὸς ἦτο ἄλλοτε ὀλόκληρος τοιχογραφημένος, διατηρῶν σήμερον μόνον ἴχνη παλαιῶν ἀγιογραφῶν· διακρίνονται δὲ δύο ἐπάλληλα κονιά-



Εἰκ. 5. Νέα Μονὴ Φιλοσόφου.

ματα, ὧν τὸ ἐσώτερον διατηρεῖ δείγματα καλῆς τέχνης (εἰκ. 4). Ἐπίσης καὶ εἰς τὴν ἐξωτερικὴν νοτιὰν πρόσοψιν ἄνωθεν τῆς εἰσόδου — ἐπισκευασθεῖσαν εἰς μεταγενεστέρους χρόνους — διασώζονται ἴχνη τῆς Δευτέρας Παρουσίας μεταγενεστέρης τέχνης, αἵτινα προϋποθέτουσιν ὅτι ὑπῆρχεν ἀρχικῶς πρὸ τῆς εἰσόδου στοὰ (εἰκ. 4^α).

Ἐν τῷ ἐσωτερικῷ τοῦ Ναοῦ καὶ κατὰ μῆκος τῆς δυτικῆς πλευρᾶς αὐτοῦ ἐπὶ τοῦ δαπέδου ἔχει ἀφεθῆ μέρος τοῦ φυσικοῦ βράχου, ὡς διαγράφεται ἐν τοῖς σχεδίοις (εἰκ. 2). Τοῦτο θὰ ἠδύνατο νὰ θεωρηθῆ ὡς προελθὸν ἐκ λόγων οικονομίας ἢ δυσκολίας εἰς τὴν ἰσοπέδωσιν ἂν τὸ τοιοῦτον δὲν παρατηρεῖτο καὶ εἰς Ναὸν τῆς Ζωοδόχου Πηγῆς Καρυταίνης εἰς τὴν αὐτὴν ἀκριβῶς θέσιν, ὅπως καὶ εἰς τὸν Ναὸν τῶν Τριῶν Ἱεραρχῶν τῆς Στεμνίτης.

Β' ΝΕΑ ΜΟΝΗ ΦΙΛΟΣΟΦΟΥ

Εἰς ἀπόστασιν 15' τῆς ὥρας ἀπὸ τῆς Βυζαντινῆς ταύτης Μονῆς τοῦ Φιλοσόφου εὐρίσκεται ἡ Νέα Μονὴ τοῦ Φιλοσόφου, ἐν ἐνεργείᾳ διατελοῦσα σήμερον,

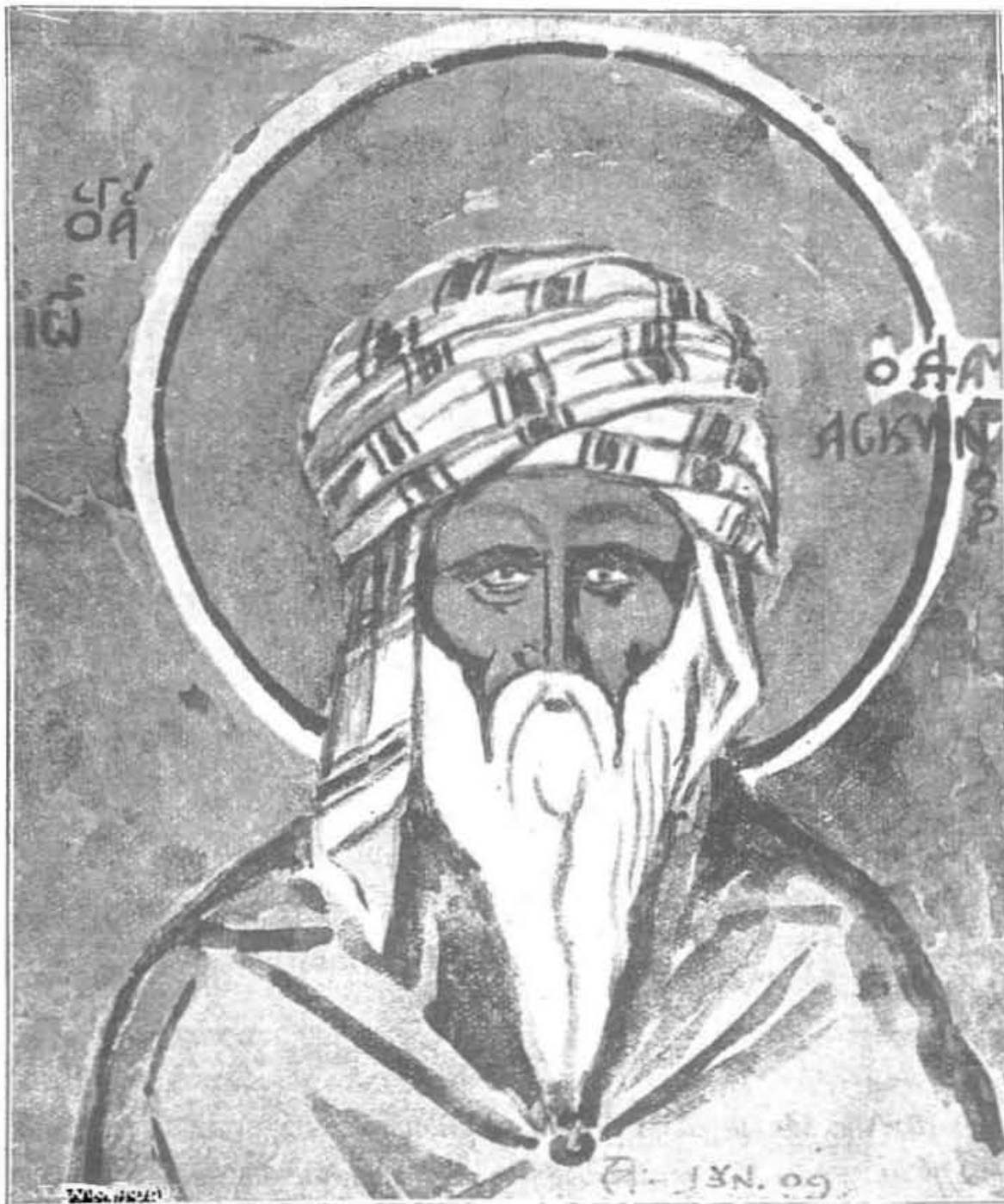

Εἰκ. 6. Ὁ ἅγιος Ἰωάννης ὁ Δαμασκηνός. Ἐκ τῆς νέας Μονῆς Φιλοσόφου.

ἣς παρέχομεν τὴν εἰκόνα (εἰκ. 5) καὶ δείγματα τῶν ἐν ἔτει 1693 γενομένων τοιχογραφιῶν τοῦ Καθολικοῦ αὐτῆς, μεταξὺ τῶν ὁποίων ἡ εἰκὼν τοῦ φέροντος σαρακηνὸν σαρίκιον Ἰωάννου Δαμασκηνοῦ εἶνε ἐνδιαφέρουσα διὰ τὸν ρεαλισμὸν

αὐτῆς (εἰκ. 6). Ὁ χορηγὸς τοῦ χρέματος διὰ τὴν εἰκονογράφησιν (ιστόρησιν) τοῦ Ναοῦ Πασᾶς Μαυροσηδῆς εἶνε ὁμοίως ζωγραφημένος ἐπὶ τῶν τοίχων τοῦ Ναοῦ (εἰκ. 6^α). Τὸ ξυλόγλυπτον τέμπλον τοῦ Ναοῦ (εἰκ. 6^β) παρουσιάζει εἰς τὴν γενικὴν αὐτοῦ διάταξιν πλήρη ὁμοιότητα μὲ τὰ ἐκ μαρμάρου Βυζαντινὰ τέμπλα, ὁ δὲ γραπτὸς διάκοσμος τῶν στηθαίων ὑπενθυμίζει βυζαντινὴν παράδοσιν.



Εἰκ. 6α. Πασᾶς Μαυροσηδῆς (1691).

Γ' ΕΤΕΡΟΙ ΝΑΟΙ ΔΗΜΗΤΣΑΝΗΣ

1. Ἐντὸς τῆς πόλεως Δημητσάνης εὐρίσκεται τύπος Ναοῦ μόλις κατὰ τοὺς πρώτους χρόνους τοῦ Ἑλληνικοῦ Βασιλείου, ἐφαρμοσθεῖς ὑπὸ ἀπλοῦκου οἰκοδόμου, ἱκανοῦ ὅμως ν' ἀποδείξῃ εἰς ἡμᾶς τοὺς μεταγενεστέρους ὅτι δὲν ἀρκεῖ ἡ ξηρὰ γραμματικὴ γνῶσις τῆς ἀρχιτεκτονικῆς διὰ ν' ἀναδειχθῇ τις ἀληθῆς τεχνίτης.

Ὁ τύπος οὗτος εἶνε οἷος παρουσιάζεται ἐν τῇ παρατιθεμένῃ ἐνταῦθα κατόψει τοῦ ἐν Δημητσάνῃ Ναοῦ τῆς Ἁγίας Κυριακῆς (εἰκ. 7). Εἶνε δηλ. μονόκλιτος, στεγαζόμενος ὑπὸ τρούλλου καταλαμβάνοντος ὀλόκληρον τὸ πλάτος τοῦ Ναοῦ, ὅστις στηρίζεται ἀφ' ἐνὸς μὲν ἐπὶ τῶν τοίχων τῶν μακρῶν πλευρῶν τοῦ Ναοῦ,

πρὸς ἀνατολὰς δὲ καὶ δυσμὰς ἐπὶ ζεύγους πεσσῶν. Ὁ τύπος τοῦ Ναοῦ τούτου παρουσιάζει συγγένειαν πρὸς τοὺς παλαιούς Ναοὺς τῆς Χίου (Νέα Μονή, Κρήνα, Ἅγιος Γεώργης Συκούσης)¹, μὲ τὴν διαφορὰν ὅτι ἀντὶ νὰ στηρίζεται ὁ τροῦλλος ἐπὶ παραστάδων ἐπακουμβὰ ἐπ' αὐτῶν τούτων τῶν ἐξωτερικῶν τοίχων τοῦ Ναοῦ, ἐχόντων ἰκανὸν πάχος κατὰ τρόπον δηλαδὴ ἀπλούστερον.

Οὐχὶ μακρὰν τῶν λειψάνων τοῦ ἀρχαίου τείχους τῆς Ἀρκαδίας Γόρτυνος καὶ παρὰ τὸν Λούσιον ποταμὸν εὐρίσκεται τὸ ἐκκλησίδιον τοῦ Ἁγίου Ἄν-

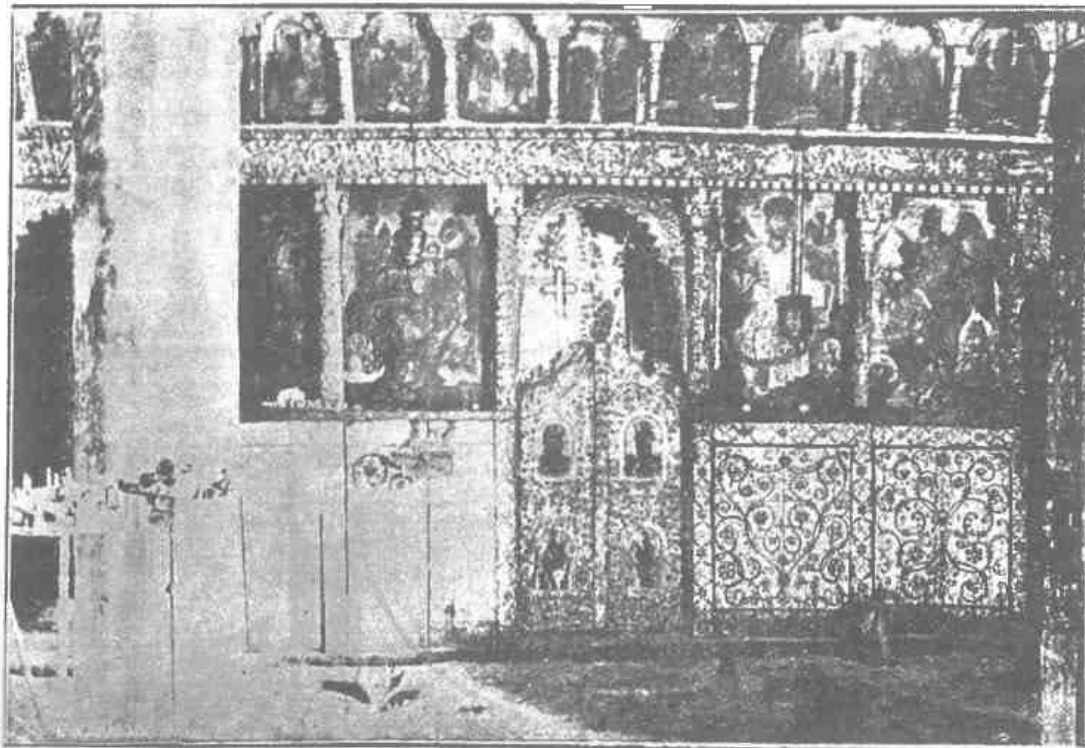

Εἰκ. 6β. Τέμπλον νέας Μονῆς Φιλοσόφου.

δρέου ἐπὶ βάσεων ἀρχαίου κτίσματος τεθεμελιωμένον ὡς διακρίνεται ἐν ταῖς λεπτομερείαις τῆς παρατιθεμένης εἰκόνας (εἰκ. 8). Τὸ Ναῖδριον τοῦτο ἔχει ἰδιόζουσαν στέγασιν ὁ κυλινδρικός δηλονότι τροῦλλος του βαίνει κατὰ μὲν τὴν Α. καὶ Δ. πλευρὰν ἐπὶ καμαρῶν, κατὰ δὲ τὰς μικρὰς πλευρὰς ἐπὶ τυφλῶν τόξων σχηματιζομένων ἀπὸ τῆς γενέσεως αὐτῶν καὶ τὰ ὅποια ἐξέχουσι κατὰ τὸ κέντρον τοῦ τοίχου 0,20.

Ὡς πρὸς τὴν ἡλικίαν τοῦ Ναῖδριου τούτου, δύναται νὰ θεωρηθῇ καὶ ἔνεκα τῆς κατασκευῆς τοῦ τροῦλλου καὶ ἔνεκα τῆς τοιχοδομίας καὶ τῶν ἀνοιγμάτων του ὡς ἀναγόμενον εἰς μεταβυζαντινοὺς χρόνους.

¹ Πρὸβλ. Σωτηρίου Βυζαντινά Μνημεία Χίου, Ἀρχ. Δελτίον τόμ. Β' (1916) Παράρτημα σελ. 30 κ.έ.

2. ΜΝΗΜΕΙΑ ΚΑΡΥΤΑΙΝΗΣ

Ἐν Καρυταίνῃ, τῇ ἔδρᾳ τῶν Βαρόνων δε-Βρογέρ, οἵτινες ἔκτισαν ἐπὶ βραχίονος λόφου τὸ μέχρι σήμερον σωζόμενον ἐν ἐρειπώδει καταστάσει Φράγκικον

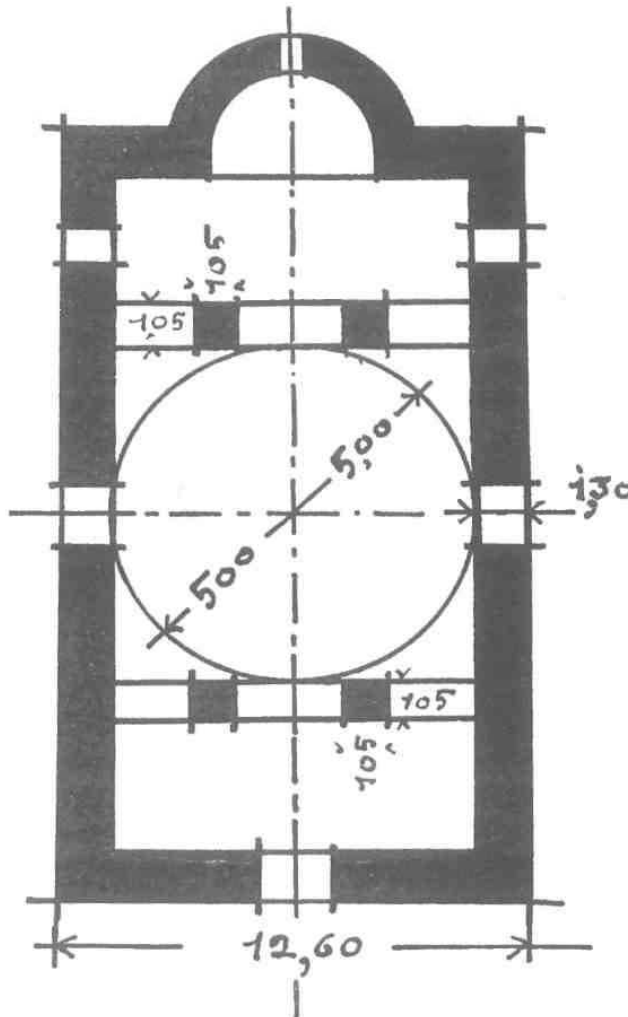

Εἰκ. 7. Κάτοπις ναοῦ Ἁγίας Κυριακῆς Δημητσάνης.

Κάστρον¹ καὶ ἦτις ἀπέχει τέσσαρας ὥρας ἀπὸ τῆς Δημητσάνης, εὐρίσκεται παρὰ

¹ Ἐκ τῆς ἀποφάντου Κάστρου Καρυταίνης βλ. ἐν Miller - Λάμπρου, Ἱστορία τῆς Φραγκοκρατίας ἐν Ἑλλάδι, Ἀθήναι 1909 Α' σελ. 290.

τὸν Ναὸν τῆς Ζωοδόχου Πηγῆς σπουδαιότατον κωδωνοστάσιον τοῦ τέλους ἕως τοῦ ΙΔ΄ αἰῶνος καὶ μεταγενέστεροι ἱστορικοὶ Ναῖσκι (Ναὸς τοῦ φρουρίου Καρυταίνης, ὁ λεγόμενος Ναὸς τοῦ Κολοκοτρώνη καὶ ὁ Ναὸς τοῦ Ἁγίου Νικολάου).

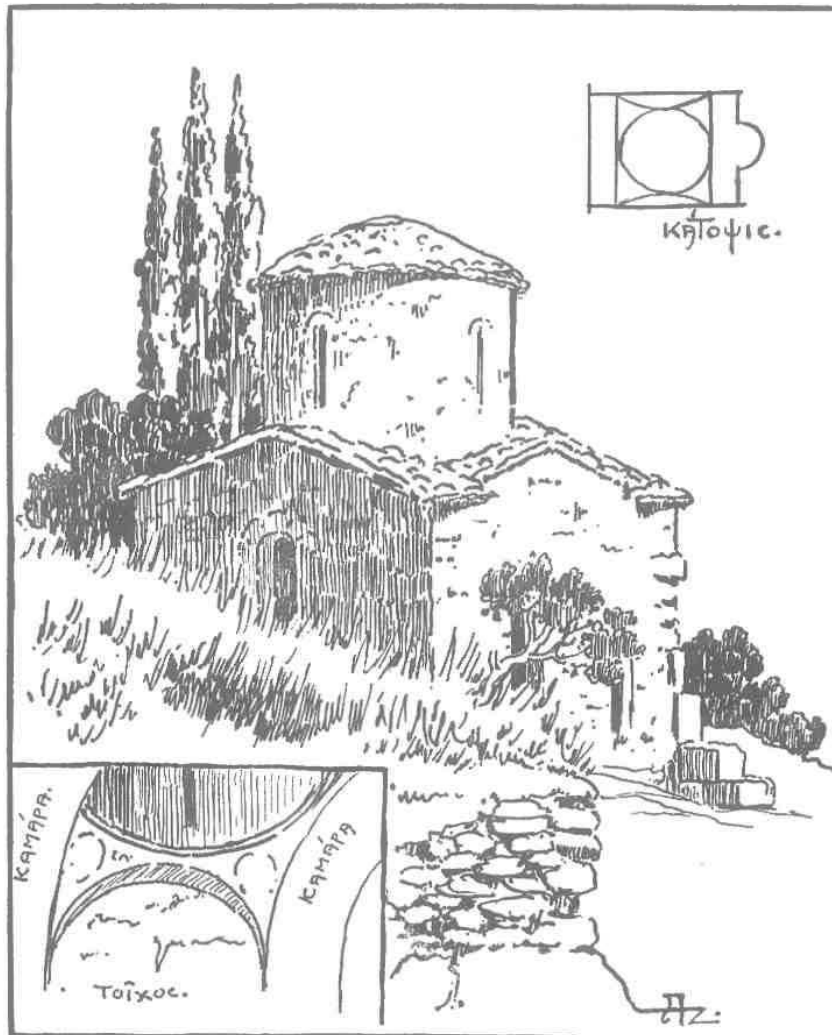

Εἰκ. 8 Ἐκκλησιῶν Ἁγίου Ἀνδρέου.

Ἐκ τούτων ὁ Ναὸς τοῦ φρουρίου ἔχει δύο ιδιόρρυθμα κιονόκρανα, ἐν τῶν ὁποίων παριστᾷ ἢ εἰκὼν θ' φέρουσι ταῦτα ἐπὶ ἐκάστης πλευρᾷς των πέντε προεξέχοντας μαστούς, συνδεομένους πρὸς ἀλλήλους καὶ περικλειομένους διὰ κοσμηματικῆς ἀλύσου, ἐν τῷ μέσῳ τῆς ὁποίας καὶ κατὰ τὴν βάσιν ὑπάρχει τρίφυλλον

κόσμημα· οί μαστοὶ μὲ τοὺς σταυροὺς καὶ τοὺς πυροστροβίλους εἶνε σύνηθες βυζαντινὸν διακοσμητικὸν θέμα· ξέναι ὅμως πρὸς τὴν βυζαντινὴν παράδοσιν εἶνε αἱ διάφοροι διακοσμήσεις τῶν λοιπῶν μαστῶν καθὼς καὶ ἡ διάταξις τούτων καὶ ἡ περιβάλλουσα τούτους ἄλλυτος, προδίδοντα πάντα ταῦτα μεταγενεστέραν ἐποχὴν, ἣτις θὰ ἠδύνατο νὰ εἶνε καὶ τὰ τέλη τοῦ ΙΗ΄ ἀκόμη αἰῶνος.

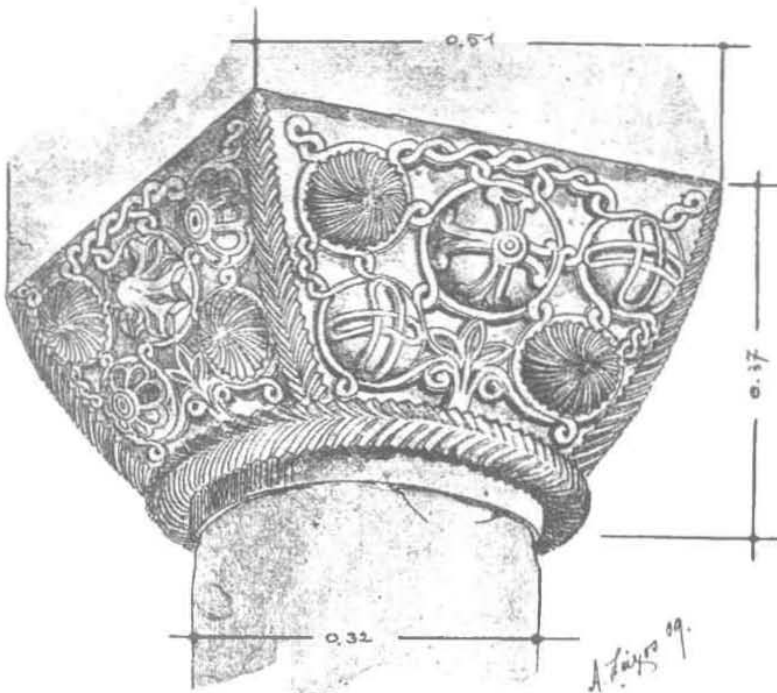

Εἰκ. 9. Κιονόκρανον ἐκκλησίας φρουρίου Κυριταίνης.

Ἐπὶ τῆς προσόψεως τοῦ Ναοῦ τοῦ Ἁγίου Νικολάου εἶνε ἐντειχισμένα τὰ ἀκόλουθα:

1^{ον}) Θωράκιον (εἰκ. 10) μὲ ἀναγλύφους παραστάσεις δικεφάλων αἰετῶν καὶ σταυρῶν ἐντὸς ρόμβου ἢ ἄνευ αὐτοῦ, ἔχον ὁμοιότητα πρὸς ἀνάγλυφα τοῦ Μιστρᾶ¹.

2^{ον}) Τμῆμα διαζώματος μετ' ἐπιτεδογλύφου κοσμήματος (ἴδε εἰκόνα ἐπικεφολίδος), συνισταμένου ἐκ συμπλεκόμενων συριακῶν τροχῶν καὶ ρόμβων πληρουμένων διὰ σταυρῶν ἢ στιγμῶν καὶ πλαισιουμένων διὰ παρασχηματισμοῦ τινος ἀστραγάλου ὁμοιοτάτου πρὸς ἀνάγλυφον τοῦ Μιστρᾶ.

¹ Πρβλ. Millet, Mistra, Pl. 52 (10, 19).

Κωδωνοστάσιον Καρυταίνης. Τὸ μᾶλλον ἐνδιαφέρον ὅμως μνημεῖον τῆς Γορτυνίας εἶνε τὸ κωδωνοστάσιον τοῦ Ναοῦ τῆς Ζωοδόχου Πηγῆς Καρυταίνης, ὑψούμενον πρὸς βορρᾶν καὶ εἰς μικρὰν ἀπόστασιν ἀπὸ τοῦ Ναοῦ ὡς κτίριον αὐτοτελές.

Καὶ ὁ μὲν Ναός (εἰκ. 11) ὑπέστη ριζικὰς ἀλλοιώσεις παρουσιάζων μορφήν μεταγενεστέραν, τὸ κωδωνοστάσιον ὅμως διατηρεῖ τὴν ἀρχικὴν του μορφήν (εἰκ. 12). Ἐπὶ πυραμιδοειδοῦς βάσεως (ἐχούσης κάτω μὲν 2,80 ἄνω δὲ 2,50 μ. διαστάσεις) τεθεμελιωμένης ἐπὶ βράχου, ὑψοῦται τοῦτο διηρημένον εἰς τρεῖς ζώνας, ὑποδηλούσας τρεῖς ὀρόφους· ἐξ αὐτῶν ὁ μὲν ἀνώτατος ἔνθα καὶ οἱ κώδωνες φέρει τέσσαρα δίλοβα παράθυρα, ὁ κάτωθεν δὲ τούτου ἰσάριθμα τοξοειδῆ ἀνοίγματα Ἡ στέγη κατεστραμμένη σήμερον, φαίνεται ὅτι ἦτο ἀρχικῶς



Ἐικ. 10. Θωράκιον ἐκ τῆς ἐκκλησίας Ἁγ. Νικολάου Καρυταίνης.



Ἐικ. 11. Ναός Ζωοδόχου Πηγῆς Καρυταίνης.

τετρακλινῆς μᾶλλον ἢ κωνοειδῆς. Ἡ τοιχοδομία τοῦ κωδωνοστασίου ἔχει τὴν χαρακτηριστικὴν ἐναλλαγὴν πλίνθων καὶ ἡμίλαξευτῶν πορύνων λίθων οὐχὶ ὁμοῦς

εἰς ἐπιμελημένην καὶ αὐστηρὰν κατασκευήν. Οἱ πλίνθοι συχνὰ ἐξαφανίζονται εἰς παχὺ κονίαμα.

Ὁ ἐκ πλίνθων διάκοσμος αὐτοῦ περιορίζεται εἰς τὸ σύνηθες *ὀδοντωτὸν* ἄνωθεν τῶν τόξων τῶν ἀνοιγμάτων καὶ εἰς διπλὴν σειρὰν εἰς τὸν κάτω ὄροφον,

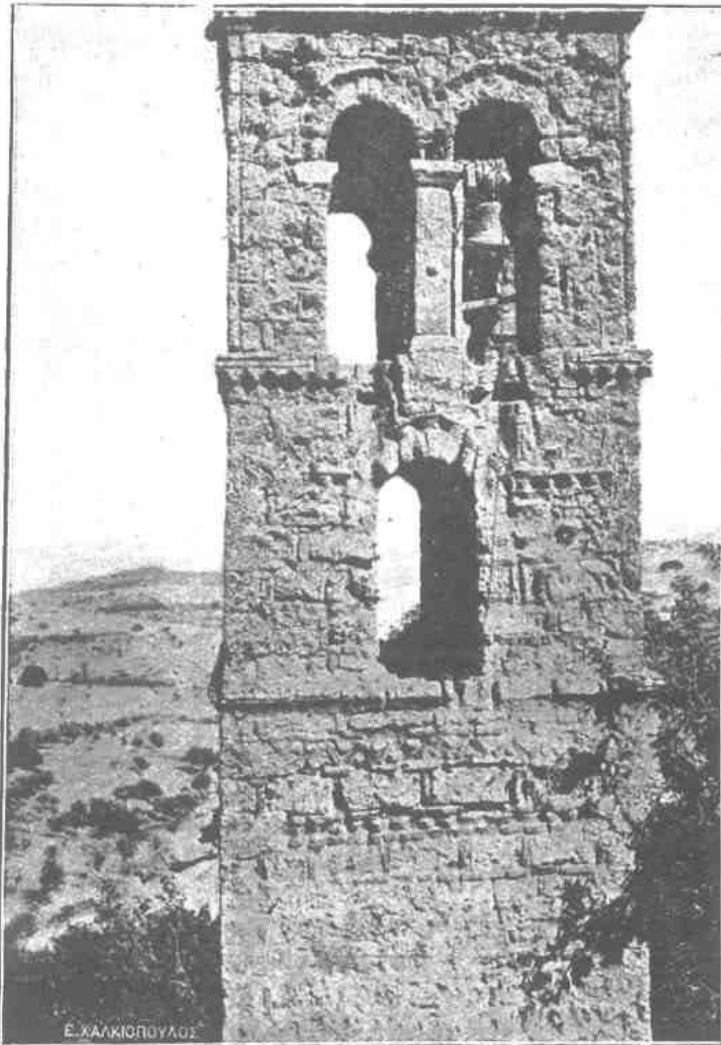

Εἰκ. 12. Κωδωνοστάσιον Ζωοδόχου Πηγῆς Καρυταίνης.

ἐξ ὧν ἡ ἄνω σειρὰ ἔχει τὰς πλίνθους διατεταγμένας εἰς σχέδιον ἐν εἰδει τεθλασμένης ταινίας. Πλὴν ὅμως τούτου ὑπάρχει καὶ διάκοσμος ἐκ πωρίνων λίθων.

Τρία τοιαῦτα διαζώματα ἐπιστέφουσι τοὺς ὀρόφους, ἐξ ὧν τὰ μὲν δύο φέρουσι ἀπλὴν γλυφὴν εἰς δὲ τὸ μεσαῖον προστίθεται ἔντονον προιονωτὸν κόσμημα προδίδοντα πάντως ἐπίδρασιν φραγκικὴν. Τὴν αὐτὴν ἐπίδρασιν ὑποδηλοῦσι καὶ οἱ γωνιόλιθοι τῶν τεσσάρων γωνιῶν τοῦ ἄνω ὀρόφου οἱ λαξευμένοι οὕτως, ὥστε νὰ σχηματίζονται τέσσαρες λεπτοὶ ἡμικυλινδρικοὶ κιονίσκοι. Τὸ κωδωνοστάσιον

ὡς σύνολον εἶνε ἀπλοῦν καὶ ἀδρὸν καὶ ὡς ἐκ τῆς φύσεως τοῦ ὑλικοῦ του καὶ τῆς κατεργασίας καὶ ὡς ἐκ τῆς ὅλης αὐτοῦ μορφῆς.

Ἡ ἐποχὴ τῆς κατασκευῆς δὲν εἶνε ἀκριβῶς γνωστὴ ἐκ συγκρίσεως μόνον καὶ ἐκ τῆς τέχνης του δυνάμεθα νὰ τὸ χρονολογήσωμεν.

Οἱ κώδωνες ὡς γνωστὸν¹ εἰσήχθησαν ἐν Ἑλλάδι ὑπὸ τῶν Λατίνων πρὸ αὐτῶν ἐγένετο χρῆσις μόνον φορητῶν σημάτων ἀναρτωμένων ἐκάστοτε προχείρως ἀναλόγως τῶν ἀναγκῶν. Ἄμα τῇ εἰσαγωγῇ αὐτῶν πᾶσαι αἱ παλαιότεραι Ἑκκλησιαὶ ἀνήγειραν κωδωνοστάσια καὶ εἰς μὲν τὰς περισσοτέρας προσετέθη τοῦτο ἄνωθεν τοῦ Νάρθηκος, σπανιώτερον μὲν εἰς μορφὴν τετραπλεύρου πύργου μὲ μεγάλα ἀνοίγματα καὶ τετρακλινῆ στέγην, συνηθέστερον δὲ ἐν εἴδει ἀπλοῦ διλόβου ἀνοίγματος, ἀπολήγοντος ἄνω εἰς μικρὸν ἀέτωμα τοῦτο συχνὰ ἀνεγείρεται καὶ ἄνωθεν τῆς νοτίας εἰσόδου (πρβλ. κωδωνοστάσιον Ἁγίων Θεοδώρων Ἀθηνῶν).

Τὰ μεμονωμένα ἐν εἴδει ὑψηλῶν πύργων κωδωνοστάσια εἶνε σπανιώτερα. Τὰ παλαιότερα ἐξ αὐτῶν εἶνε τὰ τρία κωδωνοστάσια τοῦ Μιστρᾶ (Βροντοχείου, Παντανάσσης, Ἁγ. Σοφίας) συνεχόμενα ὀλίγον πρὸς τὸν Ναὸν ὅπως καὶ τὰ τῆς Ἁγ. Σοφίας Κωνσταντινουπόλεως² καὶ Μονῆς Ξηροποτάμου Ἁγίου Ὁρους τοῦ 13^{ου} αἰῶνος³ πρὸς τὰ ὁποῖα παρουσιάζει περισσοτέραν ὁμοιότητα τῆς Καρυταίνης παρὰ πρὸς τὰ κωδωνοστάσια τῆς Βοστίτης, Βατοπεδίου καὶ Τραπεζοῦντος⁴, ἅτινα εἶνε μὲν ἐντελῶς ἀνεξάρτητα τοῦ Ναοῦ, ὅπως τὸ ἡμέτερον, ἔχουσιν ὁμως συμπαγῆ καὶ βαρεῖαν μορφὴν, στεροῦμενα σχεδὸν ἐντελῶς ἀνοιγμάτων. Τὸ κωδωνοστάσιον τῆς Καρυταίνης παρουσιάζει ὡς πρὸς τὴν μορφὴν μέσην ὁδόν, συγκρινόμενον ὁμως πρὸς τὰ κωδωνοστάσια τοῦ Μιστρᾶ ὑστερεῖ εἰς λεπτότητα καὶ ἐπιμέλειαν κατασκευῆς ὡς καὶ εἰς πλοῦτον διακόσμου. Θεωροῦμεν ὅθεν αὐτὸ ὡς ἀνήκον εἰς τὸν 14^{ου} - 15^{ου} αἰῶνα.

3. ΜΝΗΜΕΙΑ ΣΤΕΜΝΙΤΣΗΣ

Εἰς τὴν κωμόπολιν ταύτην τῆς Γορτυνίας, τῆς ὁποίας οἱ κάτοικοι εἶχον ἀνεκαθεν ἐπίδοσιν εἰς τὸ ἐμπόριον καὶ τὴν βιοτεχνίαν εὐρίσκονται βυζαντινοὶ καὶ μεταβυζαντινοὶ Ναοί, ὧν ἡ διάσωσις ὀφείλεται εἰς τὴν *ἄσκηον φροντίδα* τοῦ

¹ Βλέπε τὰ τῆς εἰσαγωγῆς τῶν κωδῶνων ἐκτενῶς ἐκτιθεμένα εἰς τὸ νεώτατον βιβλίον Κωνστ. Καλλινίκου, ὁ Χριστιανικὸς Ναὸς καὶ τὰ τελούμενα ἐν αὐτῷ. Ἀλεξάνδρεια 1922 σελ. 77 κ.έ.

² Πρβλ. Millet, Mistra ἔ. ἀ. Pl. 24, 30, 33 καὶ 37.

³ Millet Ecole Greque, Paris σελ. 136.

⁴ Millet, Ecole Greque ἔ. ἀ. σελ. 137 κ. ἔ.

ἤρωος τοῦ Μπιζανίου ἀειμνήστου δημάρχου τῆς Στεμνίτισης Ἐργυρίου Φατούρου, τὴν μνεῖαν τοῦ ὁποῖου θεωροῦμεν ἐνταῦθα ἐπιβεβλημένον καθήκον.

Α ΝΑΟΣ ΖΩΟΔΟΧΟΥ ΠΗΓΗΣ

Ὁ Ναὸς οὗτος (εἰκ. 13) εἶνε κτίσμα τοῦ ἔτους 1433 κατ' ἐπιγραφὴν εὐρισκομένην ἐσωτερικῶς καὶ ἄνωθεν τῆς εἰσόδου· ἡ τοιχοποιία του εἶνε λίαν ἐπιμελής, ἀποτελουμένη ἐκ πλίνθων ἢ λίθων κατὰ τὴν ἐξῆς διάταξιν: οἱ μὲν ὀριζόντιοι

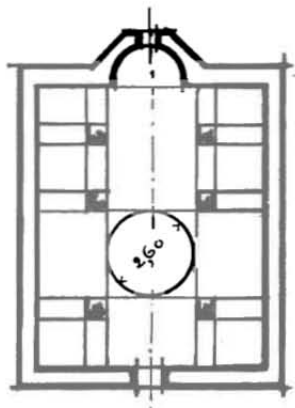

Εἰκ. 13.

Κάτοπις ναοῦ Ζωοδόχου Πηγῆς.



Εἰκ. 14.

Τοιχοποιία ναοῦ Ζωοδόχου Πηγῆς Στεμνίτισης.

πλίνθοι ἀποτελοῦσι διπλὴν σειρὰν, οἱ κάθετοι εἶνε μεμονωμένοι εἰς κανονικὰς διαστάσεις, μετὰ δὲ τούτων δύο ἢ τρεῖς ἀκανόνιστοι λίθοι (ἀντὶ τοῦ ἐνὸς τῆς καθαρῶς βυζαντινῆς τοιχοποιίας) βυθιζόμενοι ἐντὸς ἀφθόνου κονιάματος (βλέπε σχέδιον εἰκ. 14). Ἡ τοιχοποιία αὕτη εἶνε δηλωτικὴ τῶν τελευταίων βυζαντινῶν χρόνων καὶ ἀπαντᾷ εἰς πολλοὺς Ναοὺς τῶν χρόνων αὐτῶν. Ὁ ἀρχιτεκτονικὸς τύπος τῆς Ζωοδόχου Πηγῆς εἶνε ὁ συνήθης σταυροειδῆς μετὰ μίας μόνον κόγχης ἡμιεξαγωνικῆς ἔξωθεν. Πλὴν δύο κτιστῶν στύλων παρὰ τὸ εἰκονοστάσιον ὑπάρχουσι τέσσαρες ἄλλοι στύλοι πρὸς στήριξιν τοῦ τρούλλου, τοῦ ἔχοντος διάμετρον 2,60 μ. Ἡ παλαιὰ τοῦ ἐσωτερικοῦ τοιχογράφησις ἀντικατεστάθη κατὰ τὸ πλεῖστον (δυστυχῶς οὐχὶ πρὸ μακροῦ χρόνου) ὑπὸ ἀκαλαισθητῶν δι' ἐλαιοχρώματος εἰκόνων· τῶν παλαιῶν σφύζονται ἐλάχιστα λείψανα.

Β' ΝΑΟΣ ΠΑΝΑΓΙΑΣ ΜΠΑΦΕΡΩ

Ἀρχιτεκτονικῶς ὁ Ναὸς οὗτος δὲν παρουσιάζει τι τὸ ἐνδιαφέρον. Εἶνε μικρῶν διαστάσεων μονόκλιτος διὰ μιᾶς καμάρας στεγαζομένη Βασιλική, κτίσμα

τοῦ ἔτους 1640. Ὅτι καθιστᾷ αὐτὸν ἄξιον προσοχῆς εἶνε ὁ ἐσωτερικὸς διὰ τοιχογραφιῶν διάκοσμος, σύγχρονος μὲ τὴν κτίσιν τοῦ Ναοῦ, ὡς γνωρίζομεν ἐξ ἐπιγραφῆς μὴ σωζομένης σήμερον (τοῦτο ἠδυνήθημεν ἐπὶ τόπου νὰ πληροφορηθῶμεν). Τὰς τοιχογραφίας ταύτας θεωροῦμεν ἀπὸ ἀπόψεως τέχνης ὡς ἐν ἐκ τῶν ἀξιολόγων δειγμάτων ἅτινα παρήχθησαν κατὰ τὸν 17^{ον} αἰῶνα ἐν τῇ ἐλληνικῇ ἀγιογραφίᾳ, διὸ καὶ ποιούμεθα ἑκτενέστερον λόγον ἐνταῦθα.



Εἰκ. 15. Κόσμημα ἐκ τοιχογραφίας ναοῦ Παναγίας Μπαφέρω τῆς Στεμνίτσας.

Ἡ διάταξις αὐτῶν ἔχει ἐν γενικαῖς γραμμαῖς ὡς ἐξῆς:

Εἰς τὸ μέσον τῆς καμαρωτῆς ὀροφῆς ἐντὸς τετραγώνου δεσπόζει ὁ Παντοκράτωρ, ὃν περιβάλλουσι πέριξ χοροὶ Ἁγγέλων καὶ εἰς τὰς τέσσαρας γωνίας τὰ σύμβολα τῶν τεσσάρων Εὐαγγελιστῶν (εἰκ. 16). Ἡ περιβάλλουσα τὸν Παντοκράτορα κυκλικὴ ταινία ἀντὶ τῆς ἰριδος φέρει τὴν ἐξῆς ἐπιγραφὴν: « Ἐξ οὐρανοῦ » ἐπέβλεψεν ὁ Κύριος εἶδε πάντας τοὺς υἱοὺς τῶν ἀνθρώπων ἐξ ἐτοίμου κατοικητηρίου αὐτοῦ ἐπέβλεψεν ἐπὶ πάντας τοὺς κατοικοῦντας τὴν γῆν ὁ πλάσας » κατὰ μόνας τὰς καρδίας αὐτῶν ».

Κατὰ μῆκος εἶτα τῆς καμάρας ἐπὶ τοῦ ὑψηλοτάτου αὐτῆς σημείου εὐρίσκειται ζώνη μὲ γραπτὸν κόσμημα (εἰκ. 15) ἐξ ἀνθέων ροδῆς ἀγρίας, διήκουσα καθ' ὅλον τὸ μῆκος καὶ χωρίζει εἰς δύο τὴν καμάραν, ἐκατέρωθεν τῆς ὁποίας ὑπάρχουσι σειραὶ προφητῶν ἄριστα διατηρουμένων καὶ αἱ συνήθεις ἀγιογραφικαὶ τοῦ Δωδεκαόρτου σκηναί, χωριζόμεναι εἰς μικρὰ τετράγωνα. Τὴν γένεσιν τῆς καμά-

ρας περιθέει πάλιν ὁμοία ζώνη γραπτή, κάτω τῆς ὁποίας εὐρίσκεται σειρά Ἁγίων καὶ Ὁσίων (εἰκ. 17 καὶ 18).

Ἡ τέχνη τῶν τοιχογραφιῶν τούτων ἐνθυμίζει κατὰ πολὺ τὰς τοιχογραφίας τῆς Καισαριανῆς, τῶν ὁποίων ἐν πολλοῖς εἶνε καὶ ἀνώτεροι. Ὁ αὐτὸς ἁρμονικὸς τόνος ὑπάρχει εἰς τὸν χρωματισμόν. Ἡ αὐτὴ αὐστηρὰ τήρησις τῶν παλαιότερων



Εἰκ. 16. Παντοκράτωρ Παναγίας Μπαφέρω.

βυζαντινῶν προτύπων, ὁ αὐτὸς συνδυασμὸς τοῦ ἱεροπρεποῦς πρὸς τὴν φυσικότητα καὶ τὴν χάριν. Τὸ σχέδιον ἔχει συχνὰ σταθερότητα καὶ εὐχέρειαν, μορφαίτινες εἶνε ἀξιοθαύμαστοι διὰ τὴν ἐκφραστικὴν πλήρη ἀτομικότητα φυσιογνωμίας των ὡς ὁ Πρόδρομος δεξιὰ ἐν τῇ σκηνῇ τῆς Δεήσεως (εἰκ. 19). Καὶ οἱ δύο Ἅγιοι ἐν εἰκόνι 20. Ἡ Παναγία εἰς τὴν αὐτὴν σκηνὴν μὲ τὴν γρυπὴν ρίνα καὶ τοὺς μεγάλους ὀφθαλμοὺς ἔχει τι τὸ λίαν ἀρχαιότροπον, ὡς καὶ τὸ πρόσωπον τοῦ Χριστοῦ. Ὠραία καὶ πλουσία εἶνε ἡ πτύχωσις τῶν ἐνδυμάτων, εὐγενεῖς καὶ φυσικαὶ αἰ κινήσεις, μεγαλοπρεπὲς τὸ παράστημα τῶν προσώπων (βλέπε ἰδίως τὸν

προφήτην Ἰερεμίαν ἐν εἰκόνι 18). Τὸ ἀρχιτεκτονικὸν βάθος εἰς τὰς διαφόρους σκηναὶς μένει γνήσιον βυζαντινὸν ἄνευ ξένων ἐπιδράσεων. Εἰς τὰ διάφορα δευτερεύοντα ἀντικείμενα παρατηρεῖ τις τὰς συνηθείας τῆς ἐποχῆς: τὸ τραπεζομάνδη-



Εἰκ. 17. Τοιχογραφία Παναγίας Μπαφέρω.

λον π. χ. ἐν τῷ Μυστικῷ Δείπνῳ εἶνε ἐστρωμμένον μόνον εἰς τὸ ἄκρον τῆς τραπέζης καὶ κατὰ μῆκος αὐτῆς, τὰ ποτήρια ἔχουν τὰς βάσεις ὑψηλάς, τὸ δοχεῖον τοῦ οἴνου ἔχει τὸ χαρακτηριστικὸν σχῆμα τῶν μέχρι σήμερον διασωζομένων καὶ ἐν Στεμνίτση ἄλλοτε κατασκευαζομένων μεταλλίνων δοχείων κ. ἄ. (εἰκ. 21).



Εικ. 18. Τοιχογραφία Παναγίας Μπαφέρω.



Εικ. 19. Τοιχογραφία Παναγίας Μπαφέρω.

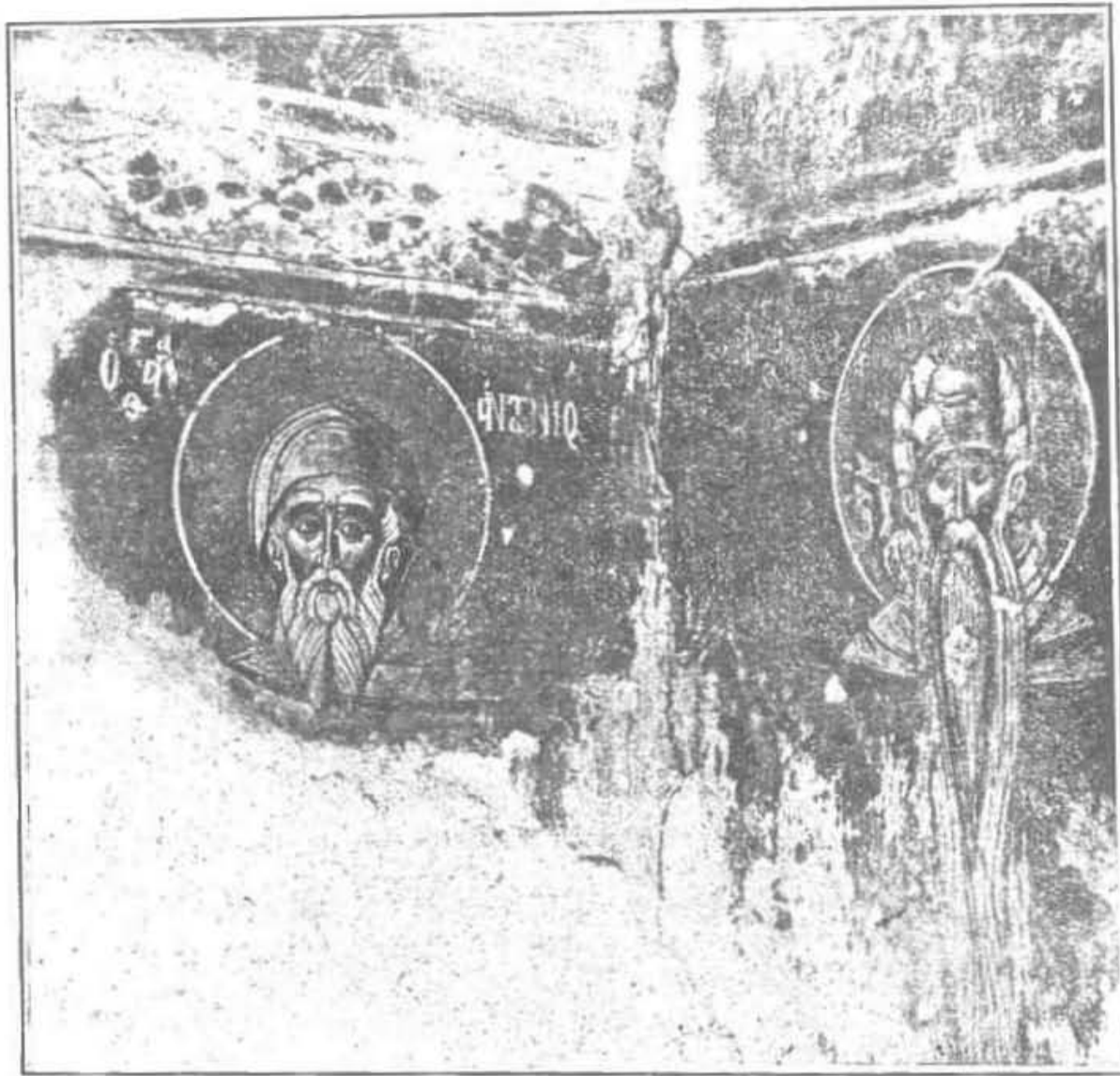

Εἰκ. 20. Δύο Ἅγιοι ἐκ τοιχογραφίας Παναγίας Μπαφέρω.



Εἰκ. 21. Τοιχογραφία Παναγίας Μπαφέρω.

Γ' ΔΕΙΓΜΑΤΑ ΒΙΟΤΕΧΝΙΑΣ

Πλήν τῶν ἀξιολόγων τούτων ἀρχιτεκτονικῶν καὶ γραπτῶν βυζαντινῶν μνημείων ὑπάρχουσιν ἐν Στεμνίτῃ καὶ λείψανα ἐκ τῆς ἀνέκαθεν ἀσκουμένης ὡς εἴπομεν ἐν Στεμνίτῃ βιοτεχνίας, δείγματα τῶν ὁποίων παραθέτομεν ἐνταῦθα.

1. Εἰς τὸν Ναὸν τῆς Ἁγ. Παρασκευῆς (νεώτερον κτίσμα ἐπὶ κατεδαφισθέντος Βυζαντινοῦ Ναοῦ ἰδρυθὲν) διασώζεται ἀξιόλογος ἐπιτάφιος τοῦ 1690 φέρων τὴν ἐπιγραφὴν κάτω: « + Ἀφιερώθη τὸ παρὸν ἐν τῷ Ναῷ τῆς Ἁγίας Παρα-



Εἰκ. 22. Ἐπιτάφιος Ἁγίας Παρασκευῆς Στεμνίτῃς.

σκευῆς ὑπὸ κυρίου Μαυροῖδῃ διὰ μνημόσυνον τῶν (γον)έων αὐτοῦ Ἀναστασίου καὶ Παγῶνας ἔτι(ει) ἀπὸ Χ(ριστοῦ ΑΧ_γ (=1690) (εἰκ. 22).

Εἶνε κεντημένος διὰ χρυσῶν καὶ ἀργυρῶν νημάτων ἐπὶ ἐρυθροῦ ὄλοσηρικοῦ ποικιλλομένου μὲ ἀστέρας. Ἡ σύνθεσις τοῦ Ἐπιταφίου Θρήνου διατηρεῖ εἰς τὰ πρόσωπα καὶ τὰς στάσεις τῶν τοὺς ἀρχαιοτέρους τύπους, ὅπως οὗτοι διεμορφώθησαν μετὰ τὸν 14^{ον} αἰῶνα, τὸ σχέδιον τῶν παραστάσεων εἶνε ἀπλοῦν καὶ αὐστηρόν, παρ' ὄλην ὁμως τὴν ἀπλοϊκότητα αὐτοῦ ἔχει ρυθμὸν καὶ ἔκφρασιν. Μετὰ βαθέως σεβασμοῦ τὰ πρόσωπα κλίνουναι πρὸ τοῦ νεκροῦ Ἰησοῦ, ἡ στάσις ἰδίᾳ τῆς Παναγίας ἐκφράζει στοργὴν ἅμα καὶ μεγάλην θλίψιν.

Πλήν τοῦ Ἐπιταφίου τούτου (ὅστις δυνατὸν νὰ μεταφέρῃ ἐξωθεν εἰς Στεμνίτσαν) ἄλλα παλαιὰ ἀντικείμενα, δείγματα δὲ τῆς ἐκλειπούσης σήμερον βιοτεχνίας τῆς μεταλλουργίας, ἣτις εὐδοκίμως ἄλλοτε ἠσκήτετο ἐν Στεμνίτση, ἔχομεν πλὴν τῶν ζωγραφημένων ἐπὶ τῆς εἰκόνας 21 δοχείων δύο ὅμοια μανουάλια τὸ ἐν ἐν τῷ Ναῷ τοῦ Προφήτου Ἡλιοῦ Στεμνίτσης, τὸ δὲ ἄλλο ἐν Ζωοδόχῳ Πηγῇ Καρυταίνης, ἐκ σφυρηλάτου σιδήρου ἀξιολόγου δὲ τέχνης. Παραθέτομεν ἐνταῦθα σχέδιον τῶν μανουαλίων τούτων (εἰκ. 23) ὅπως ἐλκύσωμεν τὴν προσοχὴν τῶν εἰδι-

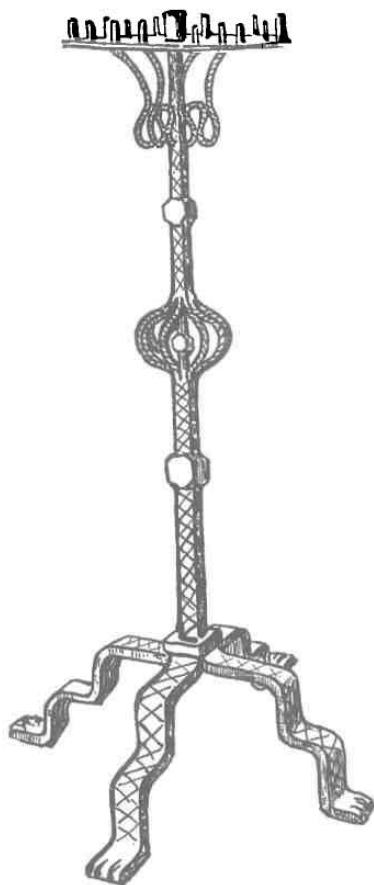

Εἰκ. 23. Μανουάλια Στεμνίτσης.

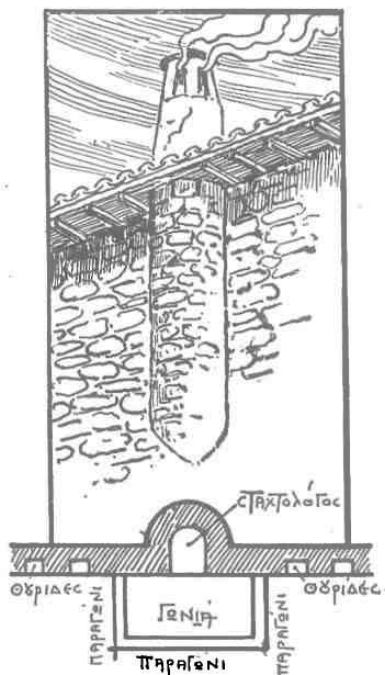

Εἰκ. 24.

κῶν καὶ εἰς τοιοῦτου εἴδους ἀντικείμενα λαϊκῆς τέχνης. Μετὰ τὴν ἀνεξαρτησίαν τοῦ Ἑλληνικοῦ Κράτους οἱ κάτοικοι οἱ ἀσκούντες τὴν χαλκούργιαν¹ καὶ χρυσοχοῖαν² διεσπάρησαν εἰς διάφορα μέρη τοῦ ἐλευθέρου κράτους καὶ ἡ βιοτε-

¹ Ὡς γνωστὸν ἐν Στεμνίτση κατεσκευάζοντο μέχρι τῶν μέσων τοῦ παρελθόντος αἰῶνος κώδονες τῶν Ἐκκλησιῶν καὶ διάφορα ἐκ λευκοσιδήρου ἀγγεῖα ὧν τύποι διασώζονται ἐτι σήμερον ἐν Στεμνίτση.

² Τὴν ἀκμὴν τῆς χρυσοχοίας διασώζουν εἰς ἡμᾶς καὶ ἐπιγραφαὶ εἰς ἐκκλησιαστικὰ σκευῆ, ἐπικαλύμματα Εὐαγγελίων καὶ ἄλλα (πρὸβλ. Ι. Βογιατζίδου ἐν περιοδικῷ Μαλεβός ἀριθ. 34 Φεβρ. 1924. «Γεωργίου τέχνη χρυσοχοῦ Στεμνίτσα τὸ χωρίον» = ἐπιγραφὴ ἐπικαλύμματος Εὐαγγελίου τοῦ ἔτους 1672.

χνία αυτή εσθέσθη ἐν Στεμνίτση· οὐδὲν χυτήριον ὑπάρχει πλέον ἐν ἐνεργείᾳ σήμερον καὶ οὐδὲν ἐργαστήριον. Καὶ τῆς κοσμικῆς ἀρχιτεκτονικῆς δὲν σώζονται πλέον δείγματα χαρακτηριστικὰ παλαιότερα. Ἰδιόρρυθμος εἶνε μόνον ἡ μορφή τῆς ἐστίας (γωνιάς), ὅπως εἶδομεν εἰς τινὰ παλαιότερα κτίρια. Τοποθετεῖται ὡς συνήθως εἰς τὸ μέσον τῆς μίας πλευρᾶς τοῦ δωματίου εἶνε δὲ τόσον εὐρεῖα ὥστε δὲν ἐπαρκεῖ τὸ πάχος τοῦ τοίχου διὸ καὶ ἐξέχει ἐξωτερικῶς ὡς κόγχη (εἰκ. 24). Ὁ λόγος τῆς εὐρύτητος ταύτης ἐξηγεῖται πρῶτον μὲν διότι ἐγίνετο χρῆσις πρὸς καῦσιν κορμῶν δένδρων καταλαμβανόντων ὀλόκληρον τὸ βάθος καὶ δεύτερον διότι εἶχε δύο ἀλλεπαλλήλους τρόπον τινὰ ἐστίας ἐξ ὧν ἡ ἄνω κειμένη ἐπὶ «πεξουλίῳ» ὅπως καλεῖται ἐν Στεμνίτση ἦτο διασκευασμένη ὡς κλίβανος διὰ τὰς οἰκιακὰς χρήσεις καὶ κυρίως διὰ τὸ «ψήσιμον τοῦ ψωμοῦ», ἡ δὲ κάτω διὰ τὴν θέρμανσιν. Εἰς τὰ πολὺ παλαιότερα οἰκήματα ἔλειπεν ἡ καπνοδόχος ὃ δὲ καπνὸς ἐξήρχετο διὰ τῶν ὀπῶν τῆς στέγης ὅπως εἰς τὰ πρωτογενῆ οἰκήματα.

Τὰ ὀνόματα ἐκάστου μέρους τῆς ἐστίας διακρίνονται ἐν τῇ κατόψει. Ἐνθεν καὶ ἔνθεν τῆς ἐστίας εἰς τὸ κάτω μέρος ἀνοίγονται εἰς τὸ πάχος τοῦ τοίχου ἀνά μία ἢ καὶ περισσότεραι θυρίδες χρησιμεύουσαι διὰ τὴν τοποθέτησιν προχείρου χρήσεως ἀντικειμένων (ἰδιαίτατα τῆς «τσότρας») καλούμενα μέχρι σήμερον «θυρίδες».

Ταῦτα εἶνε τὰ παλαιότερα μνημεῖα καὶ ἔργα παλαιᾶς βιοτεχνίας τῆς Γορτυνίας ὅσα ἠδυνήθημεν νὰ ἐπισκεφθῶμεν καὶ μελετήσωμεν. Ἐλπίζομεν εἰς προσεχῆ δευτέραν περιοδείαν νὰ συμπληρώσωμεν τὴν μελέτην ταύτην τῶν μεσαιωνικῶν μνημείων καὶ ἔργων παλαιᾶς τέχνης τῆς Γορτυνίας, ἅτινα ἱκανὸν ἐνδιαφέρον παρουσιάζουσιν.

Α. ΖΑΧΟΣ

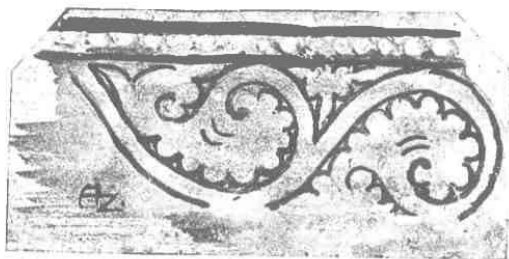

Ἐκ τῆς Παναγίας Μπαφέρω.

ΑΠΟ ΤΟ ΗΡΑΚΛΕΙΟΝ ΤΟΥ ΚΥΝΟΣΑΡΓΟΥΣ

Τὸν παρελθόντα Ἀπρίλιον κατὰ τὴν θεμελίωσιν τῆς οἰκίας τοῦ πρόσφυγος Σεβαστοπούλου ἐν τῇ συνοικίᾳ Δουργούτη, νοτίως τοῦ ἐργοστασίου Φιξ καὶ ἀρι-

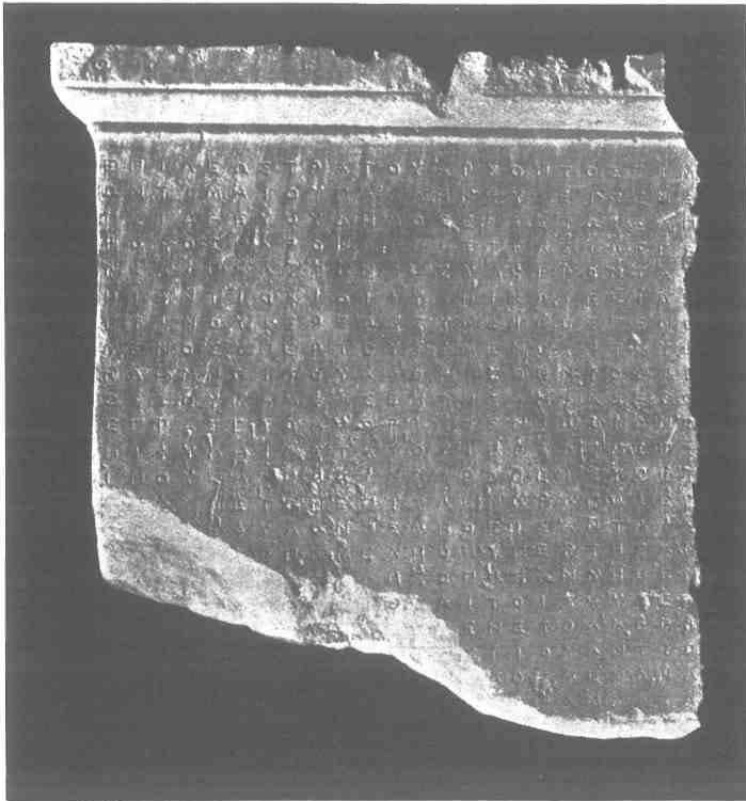

Εἰκ. 1. Ψήφισμα τῆς Ἀντιοχίδος φυλῆς.

στερόθεν τοῦ Ἰλισσοῦ, εὐρέθησαν τυχαίως τὰ κατωτέρω ὑπ' ἀριθ. 2 δημοσιευόμενα ἀρχαῖα. Τοῦτο ἔδωκεν ἀφορμὴν εἰς μικρὰν ἀνασκαφὴν ἐκεῖ, ἣ ὁποία οὐδὲν σπουδαῖον ἔφερεν εἰς φῶς. Ἀλλὰ ἀργότερον, κατὰ τὸν παρελθόντα Αὐγούστον, εὐρέθησαν ἐντὸς τοῦ φρεάτος τῆς παρακειμένης αὐλῆς ἐρριμμένα καὶ τὰ ἄλλα ὑπ' ἀριθ. 1 καὶ 4 ἀρχαῖα. Καὶ τὰ πρῶτα καὶ τὰ δεύτερα δὲν εὐρέθησαν κατὰ

χώραν, ὥστε ἄμεσον τοπογραφικὸν τεκμήριον δὲν ἀποτελοῦν· ἀλλὰ τουλάχιστον προσθέτουν ἐν ἀκόμα «δεδομένον» εἰς τὰ μέχρι τοῦδε γνωστὰ περὶ τῆς θέσεως τοῦ Κυνοσάργους¹ καὶ στενεύουν, νὰ εἴπωμεν ἔτσι, τὸν κύκλον ἐντὸς τοῦ ὁποίου πρέπει νὰ ζητηθῆ τυχούσης εὐκαιρίας τὸ ἀρχαῖον γυμνάσιον μετὰ τῶν ἐν αὐτῷ ἢ παρ' αὐτὸ ἱερῶν (βλ. καὶ κατωτέρω). Περὶ τῆς ἄλλης σημασίας τῶν εὐρεθέντων, ἀρχαίων γίνεται λόγος εὐθὺς ἄμέσως².

1. Πλάξ μαρμαρίνη ἑλλιπτής κατὰ τὸ κάτω μέρος· σωζόμενον ὕψος 0.45 πλάτος 0.40, πάχος 0.90 στοιχηδὸν (εἰκ. 1).

Ἐπὶ Λεωστράτου ἄρχοντος, Τίμων Τιμαίου Παλληνεὺς εἶπεν· ἔπειδὴ Εὐθύδημος ἐν τε τῷ ἔμπεροσθεν χρόνῳ διετέλει λέγων
 5 καὶ πράττων τὰ συμφέροντα τῆι Ἄντιοχίδι φυλῆι καὶ ἐπὶ Λεπτίνου ἱερέως συνδικος γενόμενος ὑπὲρ τοῦ τεμένου τοῦ ἐν Λήμνῳ τοῦ ἀφορισθέντος πρόδος τοὺς ἀμφισθητήσαντας εἰσέπραξε τὸ ἀφορισθὲν χωρίον τῆι φυλῆι μετὰ τοῦ ἱερέως Λεπτίνου· καὶ πάλιν αἵρεθεις ὑπὸ τῶν φυλετῶν ἐπὶ τὰ ἐν Ὠρωπῶι ἐΓ(·)
 10 . . .]εφυλον νεμηθεῖσαν ταῖς φυλαῖς ἐπεμελήθη ὑπὲρ τῆς Ἄντιοχίδος] φυλῆς ὅπως ἂν μηθὲν βλαβερόν γένηται τοῖς φυ[λ]έ[τ]αις καὶ αἴτιος ἐγ]ένητο λαβεῖν]υριου Ἄντιο-
 15 ἀν]αθεμένων ἀ-
 γ]ράμματα

Γλωσσικῶς ἡ ἐπιγραφή δὲν παρουσιάζει τίποτε ἀξιοσημείωτον· σύμφωνον μὲ τοὺς χρόνους τῆς εἶναι τὸ ἐν στίχ. 17 *μηθὲν*, ἐμφανιζόμενον πρῶτην φορὰν κατὰ τὸ 378 π. X. καὶ ἐπικρατοῦν ἀποκλειστικῶς σχεδὸν ἀπὸ τοῦ 300 π. X. καὶ ἔπειτα (Meisterhans Gramm.³ 258· ἐξήγησιν τοῦ φαινομένου δίδει ὁ Meillet, Aperçu d'une hist. de la langue Gr.¹ 289 κέφ.).

¹ Βλ. Judeich, Topogr., v. Athen 372 κερ.

² Χρῆστω θερμῶς νὰ ευχαριστήσω τὸν ἐφορον τῶν ἀρχαιοτήτων Ἀττικῆς κ. Κεραμόπουλον, ὁ ὁποῖος προθύμως μοῦ ἐπέτρεψε τὴν δημοσίευσιν τῶν προκειμένων εὐρημάτων.

Ἐκ τῶν μνημονευομένων προσώπων ὁ Λεώστρατος εἶναι ἄρχων τὸ 303/2 π. Χ. (Kirchner P. A. 9150). Ὁ Τίμων Τιμαίου Παλληνεὺς, ἄγνωστος ἄλλοθεν, εἶναι ἴσως ἐκ τῆς αὐτῆς οἰκογενείας μὲ τὸν Τίμαρχον Παλληνέα, ἑλληνοταμίαν τὸ 417/6 π. Χ. (P. A. 13633) ἢ ἀκόμη καὶ μὲ τὸν Τιμόθεον Σμικρίου Παλληνέα, πρύτανιν τῆς Ἀντιοχίδος κατὰ τινα κατάλογον αὐτῆς τῶν μέσων τοῦ 4^{ου} αἰῶνος (P. A. 13712). Ἐπίσης δὲν εἶναι δυνατὸν νὰ βεβαιωθῇ ἂν ὁ ἱερεὺς Λεπτίνης ἔχη καμμίαν σχέσιν μὲ τὸν [Λε]πτίνην Ὀλ[μ--Ἄλω]πεκῆθε[ν] τοῦ ἐν I. G. II 2 add. 776 b καταλόγου ἀναθηματικῶν φιαλῶν. Τῆς δράσεως ὁμοῦ τοῦ Εὐθυδήμου ἔχομεν καὶ ἄλλα τεκμήρια: αὐτὸς εἶναι πιθανώτατα ὁ εἰσηγητὴς τοῦ ψηφίσματος διὰ τοῦ ὁποίου περὶ τὰ μέσα τοῦ 4^{ου} αἰῶνος οἱ ἐν Μυρίνῃ τῆς Λήμνου Ἀθηναῖοι κληροῦχοι τιμοῦν τὸν ἐν Ἡφαιστία ἐπιμελητὴν Σαυρίαν (I. G. XII 8 tit. Lemni 5). Ὡς διαμείνας λοιπὸν ἐν Λήμνῳ¹ καὶ γνώστης τῶν ἐκεῖ πραγμάτων ὀρίζεται κατόπιν ὑπὸ τῆς φυλῆς του σύνδικος² ἤτοι ἀντιπρόσωπός της διὰ τὴν δίκην τὴν ἐγερωθεῖσαν ἐξ ἀφορμῆς ἀμφισθητήσεων περὶ ἱεροῦ τινοῦ χωρίου. Πρέπει νὰ σημειωθῇ ὅτι καὶ ἡ δίκη καὶ ἡ ἀποστολὴ τοῦ Εὐθυδήμου πρέπει νὰ ἔλαβον χώραν τουλάχιστον 15 ἔτη πρὸ τοῦ παρόντος ψηφίσματος, διότι τὸ 318 π. Χ. ἡ Λήμνος καταλαμβάνεται ὑπὸ τοῦ Ἀντιγόνου καὶ μόλις τὸ 307 ἀποδίδεται εἰς τοὺς Ἀθηναίους: κατωτέρω θὰ ἴδωμεν καὶ ἄλλον λόγον ποῦ μᾶς ὑποχρεώνει νὰ τοποθετήσωμεν νὰ γεγονότα αὐτὰ ἀκόμη ἐνωρίτερον, εἶναι δὲ αὐτὸς ἐκεῖνος ὁ ὁποῖος ἀποκλείει καὶ τὸ χρονικὸν διάστημα 307 - 303 π. Χ.

Ποῖον ἀκριβῶς γεγονὸς ἔδωκεν ἀφορμὴν εἰς τὰς ἀμφισθητήσεις αὐτὰς δὲν εἶναι δυνατὸν νὰ ὀρισθῇ. Ἐχομεν ἐκ παλαιότερων χρόνων (387/6 π. Χ.) ψήφισμα Ἀττικὸν δι' οὗ λαμβάνεται ἀπόφασις περὶ πωλήσεως ἢ ἐνοικιάσεως (;) δημοσίων τινῶν κτημάτων κειμένων ἐν Λήμνῳ (I. G. II 1, 14), ἐκ χρόνων δὲ πολὺ νεωτέρων (30 π. Χ. - 14 μ. Χ.) ἕτερον διὰ τοῦ ὁποίου κρίνονται διαφοραὶ ἐγερωθεῖσαι μεταξὺ τῶν Λημνίων κληρῶν περὶ τινῶν κτημάτων (I. G. II 488): ἀμφοτέρων ὁμοῦ ἢ διατήρησις εἶναι πολὺ κακὴ καὶ λεπτομερείας δὲν μανθάνομεν. Ἄλλ' ἴσως μὲ αὐτὴν ταύτην τὴν ἰδικὴν μας περιστασίαν σχετίζονται ἄλλα documenta: παρὰ τὴν ἀρχαίαν Ἡφαιστίαν τῆς Λήμνου εὐρέθησαν τρεῖς «ῥοι» ὑποθηκῶν σχετικοὶ μεταξὺ τῶν (I. G. XII 8 tit. Lem. 18, 19 καὶ 21), τοῦ διδακτικωτέρου δὲ ἐξ αὐτῶν τὸ περιεχόμενον ἔχει ὡς ἐξῆς: «ἐπὶ Νικοδώρου ἀρχοντος, ῥοι χωρίου καὶ οἰκίας πεπραμένων ἐπὶ λύσει X: δραχμῶν ὀργειῶσι τοῦ Ἡρακλείου τοῦ ἐν Κόμει κατὰ τὸ γραμματεῖον τὸ ὀργειωνικόν. Ἐπὶ Ἀρχίου ἀρχοντος, ῥοι χωρίου πεπραμένου ἐπὶ λύσει [PHHH]H δραχμῶν ὀργειῶσι τοῦ Ἡρακλείου τοῦ ἐν

¹ Δυνατὸν ὁμοῦ μόνῃ ἀφορμῇ τῆς ἐν Λήμνῳ παρουσίας του νὰ ὑπῆρξεν ἡ ἀποστολὴ περὶ τῆς ὁποίας κάμνει λόγον τὸ παρὸν ψήφισμα.

² Περὶ συνδίκων βλ. Wilamowitz, Aristot. u. Athen II 380 σημ. 3. Lipsius, Att. Recht κλπ. I, 116 κέφ.

Κόμει κατὰ τὸ γραμματεῖον τὸ [ὄργει]ωνικὸν» (τὸ εἰ ἀντὶ τοῦ ε: Meisterhans, Gramm.³ 45). Τὰ κατὰ τοὺς ἄρχοντας τούτους εἶναι ἀσαφῆ (τῶν Ἀθηνῶν ἢ τῆς Λήμνου;), εἶναι ὅμως βέβαιον ὅτι αἱ ἐπιγραφαὶ προέρχονται ἐκ τῶν ἐτῶν 318 - 307 π. X. (βλ. τὴν σημείωσιν τοῦ Friedrich εἰς I. G. XII 8 t. L. 19). Εἶναι δυνατὸν νὰ ὑποτεθῆ ὅτι τὸ «τέμενος» περὶ τοῦ ὁποῖου ἐνδιαφέρεται ἡ Ἀντιοχίς εἶναι τὰ χωρία αὐτὰ ἢ ἄλλα ἀνήκοντα κατὰ ἕνα οἰονδήποτε τρόπον εἰς τοὺς ἐν Λήμνῳ ὄργεῶνας τοῦ Ἡρακλέους οἱ ὁποῖοι διατηροῦν λοιπὸν ἐκεῖ «μετόχι» ἢ «filiale» (ἀφίδρυμα) τοῦ ἐν Ἀθήναις Ἡρακλείου τοῦ Κυνοσάργους¹, τοῦ ὁποῖου γνωστὴ ἢ σημασία διὰ τὴν Ἀντιοχίδα φυλὴν (βλ. καὶ κατωτέρω). Περὶ τῶν χωρίων τούτων λοιπὸν ἠγέρθησαν ἀμφισβητήσεις ὑπὸ τῶν παλαιῶν αὐτῶν ιδιοκτητῶν ἴσως ἢ καὶ ἄλλων συνδανειστῶν, ἡ ἔκτασις δὲ καὶ σπουδαιότης τοῦ πράγματος προεκάλεσε πιθανῶς τὴν παρέμβασιν καὶ τῆς φυλῆς ὀλοκλήρου παρὰ τοὺς ἀμεσώτερον ἐνδιαφερομένους ὄργεῶνας· οὕτω ἐξηγεῖται ἡ παρουσία καὶ τοῦ Λεπτινίου, ἱερέως πιθανώτατα τοῦ Ἡρακλείου τοῦ Κυνοσάργους, ἡ ὁποία ἄλλως, ἂν δηλαδὴ ἢ ὑπόθεσις ἀφέωρα ἀποκλειστικῶς τὴν φυλὴν, δὲν εἶναι εὐλογος. Ὅπωςδήποτε τὰ πράγματα ἀπέβησαν κατ' εὐχὴν καὶ ὁ Εὐθύδημος μετὰ τοῦ Λεπτινίου ἔλαβεν ἐν ὀνόματι τῆς φυλῆς του κατοχὴν τοῦ χωρίου (στίχ. 11 - 12).

Ἀργότερον ὁ πεπειραμένος πλέον εἰς τὰ ζητήματα αὐτὰ Εὐθύδημος ἐκλήθη νὰ ἐξυπηρετήσῃ τὴν φυλὴν του καὶ εἰς ἄλλην παρομοίαν ὑπόθεσιν. Εἰς τὸ σημεῖον τοῦτο τὸ ψήφισμα εἶναι ἐλλιπὲς καὶ ἐγὼ τουλάχιστον ἐν μέρει μόνον δύναμαι νὰ τὸ συμπληρώσω· βέβαιον εἶναι ὅτι εἰς τὸ ἐν ἀρχῇ τοῦ στίχ. 15 κενόν, ἐν μέρει, καὶ τὰ ἀδιάγνωστα τώρα ΕΦΥΛΟΝ πρέπει νὰ ζητηθῆ κατ' αἰτιατικὴν ὄνομά τι, κύριον ἢ προσηγορικὸν ἀλλὰ πάντως τοπογραφικόν, εἰς τὸ ὁποῖον ἀναφέρεται τὸ ἀμέσως ἀκολουθοῦν «νεμηθεῖσαν»². Πάντως τὰ σφζόμενα καὶ τὰ ἀσφαλῶς συμπληρωνόμενα εἶναι ἀρκετὰ διὰ νὰ δείξουν ὅτι περὶ ὁμοίας φύσεως ζητήματος πρόκειται, ἂν καὶ ἴσως σοβαρωτέρου. Πιθανώτατα δὲ ὑπάρχει καὶ ἐν τῇ βιβλιογραφικῇ παραδόσει μνεῖα τοῦ γεγονότος εἰς τὸ ὁποῖον ἀναφέρεται τὸ σημεῖον τοῦτο τοῦ ψηφίσματος: ἐκ τοῦ ὑπὲρ Εὐξενίππου λόγου τοῦ Ὑπερείδου δηλαδὴ (Ὑπερείδης, ἔκδ. Blass, III, XXVII 22 κεφ.) μανθάνομεν ὅτι μετὰ τὴν ἐν Χαιρωνείᾳ μάχην (338 π. X.), παραχωρηθέντος τοῦ Ὁρωποῦ εἰς τοὺς Ἀθηναίους ὑπὸ τοῦ Φιλίππου, διεμοιράσθη μετὰ τινα ἔτη ἢ γῆ αὐτοῦ (ὁ Ὑπερείδης λέγει

¹ Κατὰ τὸν Friedrich ε. ἀ. ἐσχάτως κατεστράφησαν ἐν Κόμῃ λείψανα τῶν θεμελίων τοῦ ἐκεῖ ἱεροῦ τοῦ Ἡρακλέους. Πρὸς δὲ καὶ τὰς ἐκ Σάμου ἐπιγραφὰς «ὄρος τεμένους Ἴωνος Ἀθήνηθεν» καὶ «ὄρος τεμένους ἐπωνύμων Ἀθήνηθεν» (Bull. Corr. Hell. 1884, 160) καὶ «ὄρος τεμένους Ἀθηναίας Ἀθηνῶν μεδεούσης» (Ath. Mitt. 1919, 2).

² Ὁ κ. Κεραμόπουλος πιστεύει ὅτι τὸ ζητούμενον μας δίδει αὐτὸ τοῦτο τὸ ΕΦΥΛΟΝ = ἐφυλον, λέξις μὴ παραδοθεῖσα μὲν, ἐκ τύχης ὅπως καὶ τόσαι ἄλλαι, ἀλλὰ κανονικώτατα ἐσχηματισμένη (ἐπί + ὕλη) καὶ σημαίνουσα τὸν δασώδη τόπον· συμπληρώνει λοιπὸν «ἐπι τὴν| ἐφυλον».

«τὰ ὄρη τὰ ἐν Ὠρωπῷ») μεταξὺ τῶν φυλῶν «σύνδυο» γενομένων, ἦτοι εἰς πέντε μερίδια, ἕκαστον ἐκ τῶν ὁποίων ἐμελλε νὰ μοιρασθῆ μεταξὺ δύο φυλῶν (πρβλ. στίχ. 15 - 16 «νεμηθεῖσαν ταῖς [φυλαῖς]»): ἀλλ' ὁ κλῆρος ὁ ἀνήκων ἀπὸ κοινοῦ εἰς τὴν Ἀκαμαντίδα καὶ Ἰπποθωοντίδα εὐρέθη κατόπιν ὅτι ἦτο κτῆμα τοῦ ἱεροῦ τοῦ Ἀμφιαράου καὶ κατὰ μαντεῖαν αὐτοῦ τοῦ θεοῦ αἱ φυλαὶ αὗται ὑπεχρεώθησαν νὰ ἐπιστρέψουν τὸν ἀνήκοντα εἰς αὐτὰς κλῆρον. Ἀλλ' ἐπειδὴ ὑπεβλήθη ὑπὸ τινος πρότασις ν' ἀποζημιωθοῦν αἱ φυλαὶ αὗται ὑπὸ τῶν ἄλλων ἐπηκολούθησε δίκη, ἡ ὁποία ὁμως δὲν ἀπέληξεν εἰς μεταβολὴν τῶν καθεστώτων¹. Εἰς τὴν περιστάσειν λοιπὸν αὐτῆν, φαίνεται, ὁ Εὐθύδημος ἀντιπροσωπεύων καὶ πάλιν τὴν φυλὴν του κατώρθωσεν ὥστε νὰ μὴ ζημιωθῆ κατὰ τὴν διανομὴν καὶ τὰς διαφορὰς αἱ ὁποῖαι ἐπηκολούθησαν (στίχ. 16 κέφ. παρατηρητέον ὅτι τὸ ἐν στίχ. 14 «ἐπὶ τὰ ἐν Ὠρωπῷ», περιληπτικόν, ἀναφέρεται εἰς σύνολον γνωστῶν γεγονότων, ὁποῖα τὰ ὑπὸ τοῦ Ὑπερείδου παραδιδόμενα, ἐπεξηγεῖται δὲ κατόπιν μὲ τὰ ἐν στίχ. 15 εἰδικώτερα, δυστυχῶς ὄχι ἐντελῶς φανερὰ πλέον).

Ὑπάρχουν ὁμως μερικαὶ χρονολογικαὶ δυσκολίαι, περὶ τῶν ὁποίων καὶ ἀνωτέρω ἐγένετο ὑπαινιγμὸς καὶ τὰς ὁποίας ἡ κατάστασις εἰς τὴν ὁποίαν μᾶς περιῆλθε τὸ ψήφισμα δημιουργεῖ ἐν μέρει, χωρὶς νὰ βοηθῆ εἰς τὴν λύσιν των: τὰ ἐν Ὠρωπῷ γεγονότα συνέβησαν κατὰ τὰ ἔτη 338 - 324 π. Χ. (ἡ διανομὴ ἐγένετο ὀλίγον πρὸ τοῦ 330, ἡ δὲ δίκη μεταξὺ τῶν ἐτῶν 330 καὶ 324, πρβλ. Dürrbach ἔ. ἀ. σημειωτέον ἀκόμη ὅτι ὁ Ὠρωπὸς ἀπὸ τοῦ 312 μέχρι τοῦ 171 π. Χ. δὲν ἀνήκει πλέον εἰς τοὺς Ἀθηναίους). Κατὰ τὴν ἐν τῷ ψηφίσματι τηρουμένην σειρὰν τὰ γεγονότα τῆς Δήμου πρέπει νὰ προηγήθησαν, ἔστω καὶ κατ' ὀλίγον, τῶν ἐν Ὠρωπῷ. Ἀλλὰ τὸ ψήφισμα γίνεται μόλις τῷ 303/2 π. Χ. ὥστε ἡ νέον γεγονότος, πρόσφατον τότε καὶ ἀναφερόμενον ἴσως ἐν τῷ ἐλλείποντι μέρει, ἔδωσεν ἀφορμὴν εἰς τοὺς φυλῆτας τῆς Ἀντιοχίδος, ἐνθυμουμένους καὶ τὰς παλαιὰς ὑπηρεσίας τοῦ γηραιοῦ πλέον Εὐθύδημου πρὸς τὴν φυλὴν του, νὰ τὸν τιμήσουν ἢ καὶ ἀπλοῦν αἴσθημα εὐγνωμοσύνης πρὸς αὐτὸν χωρὶς νέαν ὀρισμένην ἀφορμὴν — ἄλλως, ἂν αἱ ἀνωτέρω εἰκασίαι σχετικῶς μὲ τοὺς χρόνους καὶ τὰ γεγονότα διὰ τὰ ὁποῖα ὁμιλεῖ τὸ παρὸν ψήφισμα στηρίζονται, θὰ κατέληγε κανεὶς εἰς τὴν σκέψιν ὅτι ὁ ἄρχων Λεώστρατος δὲν ἔχει χρονολογηθῆ καλῶς ἕως τῶρα.

2. Πλάξ μαρμαρίνη, ἑλλειπτικὴ κατὰ τὸ κάτω μέρος, φέρουσα ὑπεράνω τῆς ἐπιγραφῆς ἀνάγλυφον σωζόμενον μέσον ὕψος 0,54, πλάτος 0,56, πάχος 0,10, ἡ ἐπιγραφή στοιχηδὸν (εἰκ. 2).

¹ Διὰ τὴν δίκην καὶ τὰ κατ' αὐτὴν βλ. Blass, Att. Bereds.³ III 2, 54 κέφ. Dürrbach, L'orat. Lycurgue 138 κέφ.

"Ἐ]δοξεν Ἀντιοχιδῶν τοῖς ἐ-
 πιλέκτοις τοῖς πρεσβυτέ-
 ροις, Κηφισοκλῆς Κηφισο[δ-
 ώ]ρου Ἀλωπεκῆθεν εἶπεν· ἐ[π-
 5 εἰδῆ] Προκλείδης ὁ ταξία[ρ-
 χος αἰ]ντῶν ἐπιμε[μέ]ληται [κ-
 αλῶς κα]ὶ φιλοτιμῶς τῆ[ς] τε
 φυλα]κῆς καὶ τῶν [ἀ]λλω[ν] ὄ[σ]α
 προσε]ταξεν ὁ στρατηγός α-
 10 ὑτῶν; ἐπαι]νέσαι Π[ρ]οκλ[εῖδ]-
 ην] Ο. ΑΙ καὶ στ-
 εφανῶσαι αὐτ]ὸν [χε]ρ[σ]ῶι στ-
 εφάνωι] ΑΙΔΡ
 K

Ὅλα τὰ μνημονεύμενα πρόσωπα εἶναι ἄγνωστα ἄλλοθεν. Ἐν I. G. I 184 ἀναφέρεται Κηφισόδοτος Ἀλωπεκεὺς (σμπλήρ. Wilamowitz, Kydathen 30 σημ. 55)· ἴσως ἐκ τῆς αὐτῆς οἰκογενείας εἶναι ὁ Κηφισοκλῆς Κηφισοδώρου Ἀλωπεκῆθεν τοῦ παρόντος ψηφίσματος.

Ἐξαφνίζουσαν κάπως οἱ ἐν τῷ 1^ῳ στίχῳ «Ἀντιοχίδαι»: εἶναι οἱ φυλέται τῆς Ἀντιοχίδος ἢ εἶναι γένος τι ἄγνωστον εἰς ἡμᾶς ἄλλοθεν, ὅπως θὰ ἠδύνατο κανεῖς νὰ πιστεύσῃ ἐκ πρώτης ὄψεως ἐνθυμούμενος ἄλλα ὅμοια παραδείγματα; Ἡ κατάληξις -ίδης κατὰ τοὺς κλασικοὺς τουλάχιστον χρόνους εἶναι βέβαια κατ' ἐξοχὴν καὶ σχεδὸν ἀποκλειστικῶς γενεαλογικὴ καὶ δηλώνει γένος ὅπου εὐρίσκεται ἐπέκτασις δὲ συνεπῆς τῆς φυσικῆς αὐτῆς σημασίας της εἶναι τὸ ὅτι ὁ Κλεισθένης ὠνομάτισε δῆμους τῆς Ἀττικῆς μὲ ὀνόματα γενῶν τῶν ὁποίων μέλη διέμενον ἢ εἶχον διαμεῖναι ἄλλοτε εἰς τὰ μέρη αὐτὰ (Κοθωκίδαι, Αἰθαλίδαι, Ἴωνίδαι κλπ.)¹. Ἦδη ὁμως ἀπὸ τὸν 4^{ον} αἰῶνα π. Χ. — τουλάχιστον δὲν εὐρῆκα παλαιότερον παράδειγμα — ἀρχίζει νὰ χαλαρώνεται ἡ σημασία της αὐτῆς. Ἐν τῷ ἐπιγράμματι I. G. II (376/5 π. Χ.) ἀναφέρεται «φυλὴ Κεκροπιδῶν», βεβαιώνεται δὲ ἐκ τοῦ ἀμέσως ἐπακολουθοῦντος τιμητικοῦ ψηφίσματος ὅτι πρόκειται περὶ τῆς Κεκροπίδος φυλῆς· ἀλλ' ὁ ἐπιγραμματοποιὸς ἐδῶ ἐπίτηδες ἀπέφυγε τὴν τελευταίαν αὐτῆν χρῆσιν ὡς ἐντελῶς πεξολογικῆν. Ἐχομεν ὁμως ἐκ τῶν χρόνων περίπου τῆς προκειμένης ἐπιγραφῆς ἄλλο ἀναμφίβολον τεκμήριον: ἐν τῷ πεξῶ τιμητικῷ ψηφίσματι I. G. II 564 μνημονεῦνται «Ἐρεχθεῖδαι», φαίνεται δὲ καθαρὰ ἐκ τῆς συνεχείας ὅτι πρόκειται περὶ τῆς Ἐρεχθίδος φυλῆς («δεδοχθαι τῇ Ἐρεχθίδι φυλῇ ἐπαινεῖσαι . . .»). Εἰς τοῦτο προσιθεται καὶ ἄλλο ὀλίγον ὑστερότερον

¹ Βλ. Wilamowitz, Aristot. u. Athen II 150 καὶ 169-185 (γενικῶς περὶ τοῦ Ἀθηναϊκοῦ ὀνόματος).

(284/3 π. X.) ἀλλ' ἐπίσης ἀναμφίβολον παράδειγμα, τὸ I. G. II add. 5676, ὅπου ἀναφέρονται Ἰπποθωντίδαι καὶ ἡ συνέχεια βεβαιώνει ὅτι πρόκειται περὶ τῆς Ἰπποθωντίδος φυλῆς («φιλολιμίας ἔνεκα τῆς εἰς τοὺς φυλέτας...»)¹. Κατὰ ταῦτα καὶ οἱ Ἄντιοχίδαι τῆς ἐπιγραφῆς μας εἶναι ἐν ἀπὸ τὰ προϋμότερα καὶ σχετικῶς ὄχι συχνὰ παραδείγματα τῆς παραχρῆσεως αὐτῆς καὶ δὲν εἶναι ἄλλοι ἀπὸ τοὺς φυλέτας τῆς Ἄντιοχίδος· περὶ γένους ἰδιαιτέρου δὲν εἶναι δυνατόν νὰ πρόκειται ἐδῶ (ἂν καὶ δὲν θ' ἀπεκλείετο κατ' ἀρχὴν) ἔνεκα *πραγματικῶν* κυρίως δυσκολιῶν: π. χ. πόσους ἐπιλέκτους ἠδύνατο νὰ δώσῃ ἐν μόνον γένος, ἐκ τούτων δὲ νὰ συνέλθουν οἱ πρεσβύτεροι διὰ νὰ τιμήσουν κάποιον;

Οἱ «ἐπιλέκτοι» δὲν εὐρίσκονται συχνὰ εἰς τὰς Ἄττικὰς ἐπιγραφὰς (παραδείγματα: I. G. II 1, 323, II 5, 583 c, Fouilles d. Delphes III 2, 136 κλπ.) καὶ πάντως δὲν εἶναι ὅτι καὶ οἱ «ἐπιλέκτοι» τῆς Ἀχαϊκῆς συμπολιτείας. Ὑπὸ τοῦ Bauer (Kriegsaltertümer 468 σημ. 1) ἐρμηνεύονται ἀπλῶς ὡς «ἐπεστρατευμένοι» (Aufgebot) ὅπως δὲ δείχνει ἡ ἐπιγραφή I. G. II 1, 323 ἀντιτίθενται πρὸς τοὺς ἱππεῖς («ὁ δῆμος ἐξέπεμπε τοὺς τε ἐπιλέκτους καὶ τοὺς ἱππεῖς συναγωνιούμενους...») καὶ περιορίζεται ἐπομένως ἡ ὀνομασία εἰς τοὺς πεζοὺς μόνον. Ταξίαρχοι δέ, ὡς γνωστόν, εἶναι οἱ ἀμέσως μετὰ τοὺς στρατηγούς ἀνώτεροι ἀξιωματικοὶ τῶν πεζῶν, εἰς δι' ἑκάστην φυλὴν, ἀκριβῶς ὅπως εἶναι οἱ φύλαρχοι μετὰ τοὺς ἱπάρχους διὰ τοὺς ἱππεῖς. Οἱ πρεσβύτεροι λοιπὸν ἐκ τῶν ἐπιλέκτων² τῆς Ἄντιοχίδος συνελθόντες τιμοῦν τὸν ταξίαρχον τῆς φυλῆς τῶν Προκλείδην.

Ποῖον ὄρισμόν γεγονὸς δίδει ἀφορμὴν εἰς τὸ ψήφισμα τοῦτο δὲν εἶναι εὐκόλον νὰ εὐρεθῇ. Ἐξ ὀλίγων ὑστερωτέρων χρόνων (302/1 π. X.) ἔχομεν ψήφισμα δι' οὗ τιμῶνται ὅλοι οἱ ἐπ' Εὐξενίπτου ἄρχοντος (305/4 π. X.) ταξίαρχοι ὡς ἐπιμεληθέντες καὶ αὐτοὶ τῆς φυλακῆς τῶν τειχῶν κλπ. (Ἄρχ. Ἐφημ. 1915, 401). Εἶναι τόσον γεμάτοι ἀπὸ γεγονότα οἱ χρόνοι αὐτοὶ τοῦ δευτέρου ἡμίσεως τοῦ 4ου αἰῶνος π. X. ὥστε χρειάζονται πολὺ ἀκριβέστεροι προσδιορισμοὶ διὰ νὰ καθορισθῶν τὰ γεγονότα πὸ ἐδῶσαν ἀφορμὴν εἰς ταύτην ἢ ἐκείνην τὴν τιμητικὴν διάκρισιν.

¹ Τὰ ἄλλα ἐξ ἐπιγραφῶν τεκμήρια τῆς τοιαύτης ἐξασθενήσεως τῆς γενεαλογικῆς σημασίας τῆς καταλήξεως -ἰδαι (I. G. II 1113, 1386, 2722, 4174 καὶ εἰ τι ἄλλο) εἶναι ὅλα σχεδὸν ἔμμετρα, ἀλλ' οὔτε ἀσφαλῶς χρονολογημένα οὔτε ὅλα ἀναντίρρητα (βλ. π. χ. περὶ τοῦ I. G. II 1113 καὶ Dittenb. Syll.² 819). Ὁ δὲ ὑπὸ τὸ ὄνομα τοῦ Δημοσθένους φερόμενος ἐπιτάφιος, ὅπου ὄλων τῶν φυλῶν οἱ φυλέται δηλώνονται μὲ τοιαῦτα ὀνόματα εἰς -ἰδαι, εἶναι ἀσφαλῶς ψευδεπίγραφος, μολοντί ὁ Blass δὲν τὸν θεωρεῖ πολὺ ὑστερώτερον τοῦ Δημοσθένους (Att. Bereds.² III 1, 404 κέφ.). Κατὰ τοὺς κλασσικοὺς ὁμοῦ χρόνους τὸ Ἐρεχθεῖδαι π. χ. μὲ ἀκμαίαν ἀκόμη τὴν γενεαλογικὴν δύναμιν τῆς καταλήξεως -ἰδαι δὲν δύναται νὰ σημαίη τίποτε ἄλλο καὶ δὲν σημαίνει πράγματι παρὰ τοὺς Ἀθηναίους ὄλους ὡς ἀπογόνους τοῦ Ἐρεχθέως (Εὐριπ. Μήδ. 824).

² Τὸ «ἐπιλέκτοις» ἐτέθη οὕτω, ἐπειδὴ λόγφ τοῦ προηγουμένου «Ἄντιοχιδῶν» δὲν ἠδύνατο νὰ τεθῇ ἐπίσης κατὰ γενικὴν διαιρητικὴν. Τὸ δὲ «πρεσβύτεροι» δὲν εἶναι πιθανόν ὅτι χρησιμοποιεῖται ἐδῶ ὡς τεχνικὸς ὄρος, ὅπως εἶναι πράγματι τὸ «πρεσβύτατοι» παρὰ Θουκυδ. Α' 106.

Εἰς τὸ ὑπεράνω τῆς ἐπιγραφῆς ἀνάγλυφον (εἰκ. 2) παριστάνεται ὁ Ἡρακλῆς καὶ μία ἄλλη μορφή. Ὁ Ἡρακλῆς εἶναι φυσικὰ παρὼν ὡς πατὴρ τοῦ Ἀντιό-



Εἰκ. 2. Ψηφισματικὸν ἀνάγλυφον Ἀντιοχιδῶν.

χου, τοῦ ἐπωνύμου τῆς Ἀντιοχίδος φυλῆς, ἐκ τῆς Μήδας θυγατρὸς τοῦ βασιλέως τῶν ἐν Ἀργολίδι Δρυόπων Φύλαντος. Ἡ ἄλλη μορφή εἶναι δυσκολώτερον νὰ

καθορισθῆ: ἐπειδὴ παριστάνεται ἰσομεγέθης μὲ τὸν Ἡρακλῆ δὲν πρόκειται περὶ θνητοῦ καὶ διὰ τοῦτο δὲν εἶναι ἀπίθανον νὰ ἔχωμεν τὸν ἐπώνυμον ἥρωα τῆς φυλῆς, αὐτὸν τοῦτον τὸν Ἀντίοχον, κρατοῦντα ὅπως δείχνει ἡ ἀνύψωσις τῆς ἀριστερᾶς χειρὸς σκῆπτρόν τι χρωματιστὸν ἄλλοτε· ἡ δυσκολία εἶναι ὅτι ἐν τοιαύτῃ περιπτώσει ὁ υἱὸς παριστάνεται περισσότερον ἠλικιωμένος ἀπὸ τὸν πατέρα, ὁ κ. Walter ὁμως νομίζει ὅτι καὶ αὕτη παρακάμπτεται, ἂν δεχθῶμεν ὅτι ὁ Ἡρακλῆς παρευρίσκειτο ἐδῶ ὄχι τόσον ὡς ὁ πατὴρ τοῦ Ἀντιόχου ὅσον διότι τὸ ἱερόν του εἶναι τὸ ἐπισημότερον τῆς Ἀντιοχίδος (προφορικῆ ἀνακοίνωσις).

Ἄν διὰ τὸ ἀνάγλυφον τοῦτο μετ' ἐπιφυλάξεων προτείνεται ἡ ὡς ἄνω ἐρμηνεία, νομίζω ὅτι ἔχει περισσοτέρας πιθανότητας προκειμένου περὶ τοῦ ἄλλου μαζὶ μὲ τὸ προηγούμενον εὐρεθέντος ἀναγλύφου (εἰκ. 3). Συνώδευε καὶ αὐτὸ ἀσφαλῶς τιμητικὸν ψήφισμα ἱερεῦς, γνωριζόμενος ἐκ τῆς ἱεροθυτικῆς μαχαίρας ποὺ κρατεῖ εἰς τὴν δεξιάν, στεφανώνεται ἀπὸ μίαν μορφὴν τὴν ὁποίαν τὸ ὕψος, μεγαλύτερον τοῦ κοινοῦ θνητοῦ, χαρακτηρίζει ὡς θεόν· δεδομένου ὅτι καὶ τὸ ἀνάγλυφον τοῦτο εὐρέθη μαζὶ μὲ τὰ ἄλλα ἐδῶ δημοσιευόμενα ἀρχαῖα, ὅλα σχετικὰ μὲ τὴν Ἀντιοχίδα φυλὴν, καὶ ὅτι ἐπομένως μετεφέρθη μαζὶ μὲ αὐτὰ ἀπὸ τὸ ἴδιον πιθανώτατα μέρος, δικαιολογεῖται ἡ ὑπόθεσις ὅτι ἡ μορφὴ αὕτη δὲν εἶναι ἄλλη ἀπὸ τὸν ἐπώνυμον Ἀντίοχον, τούτου δὲ τὸν ἱερέα τιμᾶ ἡ φυλὴ.

Διὰ τὴν ἱστορίαν τῆς τέχνης ἢ σημασίαν τῶν ἀναγλύφων τούτων εἶναι ὄχι σπουδαία καὶ σχεδὸν μηδαμινή. Εἶναι ἀλήθεια ὅτι συνηθίζεται, ἕως πρὸ ὀλίγου μάλιστα κατὰ κανόνα σχεδόν, ἐξ εὐκαιρίας καὶ τοῦ πλέον κοινοῦ ἀναγλύφου ἢ ἀγαλματίου ἢ ἀγγείου ἢ ἀναδρομῆ κατ' εὐθείαν εἰς ὀνόματα μικρῶν ἢ μεγάλων καλλιτεχνῶν, οἱ ὅποιοι μάλιστα ὡς ἀτομικαὶ μορφαὶ εἶναι συχνότατα ἀσύλληπτοι δι' ἡμᾶς¹. Ἄλλ' ἀντίδρασις κατὰ τῆς μεθόδου ταύτης ἐξεδηλώθη ζωηρὰ καὶ ὁ Α

¹ Ὅχι ὡς τὸ μόνον, τουναντίον ὡς τυπικὸν καὶ πολὺ χαρακτηριστικὸν παράδειγμα τῆς τάσεως αὐτῆς μνημονεύεται ἐδῶ ἡ πρόσφατος δημοσίευσίς χαλκίνου ἀγαλματίου ἐξ Ἀμπρακιᾶς (Ἀρχ. Δελτ. 1920 - 21, 169 κέφ. καὶ Ἡμερ. Μεγ. Ἑλλ. 1924, 452 κέφ.), ὅπου ἀναφέρεται ἐπ' εὐκαιρίᾳ ὁ Ἰθωμάτας Ζεὺς τοῦ Ἀγελάδα καὶ λέγεται μετὰ πεποιθήσεως ὅτι ὁ τεχνίτης τοῦ ἀγαλματίου εἶχε συγκρατήσει ἐκ τοῦ προτύπου του τούτου καὶ μίαν ἰδιάζουσαν λεπτομέρειαν, τὸ ἄτοπον λύγισμα τῶν γονάτων. Μὲ τὸ ἔργον τοῦ Ἀγελάδα, ἀγένειον μάλιστα καθὼς φαίνεται (καὶ παραμεριζομένων ὄλων τῶν σχετικῶν μὲ αὐτὸ καὶ τὸν τεχνίτην του ἀμφιβολιῶν), συνδέει τὸ ἀγαλμάτιον μόνον ὁ τύπος τοῦ κεραυνοβολοῦντος Διός, τύπος πάγκοινος κατὰ τὴν ἐποχὴν αὐτὴν, τὸν ὅποιον καὶ ὁ Ἀγελάδας (μορφὴ ἐντελῶς νεφελώδης δι' ἡμᾶς, ἀπὸ τοὺς καλύτερους βέβαια τεχνίτας τῆς ἐποχῆς του, ἀλλ' ἀσφαλῶς ὄχι «καλλιτεχνικὴ κορυφή») αὐτούσιον παρέλαβεν. Τὸ δὲ λύγισμα τῶν γονάτων ἀμφοτέρων καὶ γενικῶς ἡ περιορισμένη κίνησις τῶν ἄκρων εὐρίσκειται εἰς πλείστα παρόμοια ἀγαλμάτια ὅπως τὰ παρὰ Neugebauer, Ant. Bronzestat. εἰκ. 23, 27, 30 (καὶ σελ. 47 κέφ.), τὸ ἀγαλμάτιον τῆς συλλογῆς Heilbuth ἐν Κοπεγχάγῃ (Picard, Scul. Ant. εἰκ. 91), τὸ ἐν Ἀρχ. Δελτ. 1919 παραρτ. σελ. 30 κέφ. ὅπου καὶ ὁ τύπος καθόλου τοῦ ἐφορμῶντος Ἡρακλέους εἶναι φυσικὰ ὁμοίωτος πρὸς τὸν τοῦ κεραυνοβολοῦντος Διός. Τῆς προλήψεως αὐτῆς συνέπεια ἦτο τὸ νὰ ὑποστηρικθῆ ὅτι κατεσκευάσθη κατὰ τοὺς μετὰ τὸ 455 π. Χ. χρόνους ἔστω καὶ ἐν Ἀκαρνανίᾳ ἀγαλμάτιον ἀρχαϊκώτατον, ἂν παραβληθῆ μὲ τὰ ἐκ τῶν χρόνων τούτων καὶ ἐξ ἐπίσης «ἀποκέντρων» μερῶν προερχόμενα παρὰ Neugebauer ἔ. ἀ. εἰκ. 38, 39. Κατὰ τί δὲ τὸ

ν. Salis πολὺ σωστὰ παρετήρησεν ἄλλοτε διτι «τὸ νὰ γνωρίζωμεν τὸν καλλιτέχνην ἐνὸς ἔργου ἔχει τότε μόνον πραγματικὴν ἀξίαν διαν πρόκειται περὶ ἐκδήλου ἀτο-



Εικ. 3. Ἀνάγλυφον ἐκ τοῦ Ἡρακλείου τοῦ Κυνοσάργου.

μικότητος, ἢ ὁποία προϋποθέτει ἐντελῶς ἰδιότυπον ἀντίληψιν καὶ προσωπικὴν νέαν σχέσιν μετὰ τὰ πράγματα». Καὶ εἰς τὴν περίπτωσίν μας, ὅπου τίποτε δὲν προ-

ἀγαμάτιον τῆς Ἀμπρακιάς, μὴ παρουσιάζον τίποτε ἐξαιρετικὸν ἀπέναντι τῶν χαλκίνων ἀγαματίων τοῦ εἶδους τοῦ καὶ τῆς ἐποχῆς τοῦ, μας βοηθεῖ καλύτερον ἀπὸ τὰ νομίσματα νὰ πλησιάσωμεν εἰς τὸ ἔργον (;) τοῦ Ἀγελάδα (;), δὲν εἶναι φανερόν.

δίδει τὸν ἐξαιρετικὸν καλλιτέχνην (ἔστω καὶ δι' ἀναγωγῆς), ἀρκεῖ νὰ τοποθετηθῇ τὸ ἀνάγλυφον ὡς μορφή καὶ ὡς στυλ εἰς τὴν κατάλληλον θέσιν ἐν τῇ ἱστορίᾳ τῆς τέχνης χωρὶς νὰ ζητηθῇ ὁ πρῶτος ἐκτελέσας τὰς μορφὰς αὐτὰς τεχνίτης.

Ἡ μορφή τοῦ ἐπωνύμου ἥρωος δὲν εἶναι διαφορετικὴ εἰς τὴν ἐμφάνισιν ἀπὸ τὴν συχρὴν εἰς τὰ ἀνάγλυφα τοῦ εἴδους τούτου (Urkundenreliefs) παρὰστασιν τοῦ Δήμου, τοῦ ὁποίου μάλιστα καὶ τὸ ἔργον ἐκτελεῖ ὁ ἥρωος τῶν παρόντων ἀναγλύφων εἰς τὴν περίστασιν αὐτὴν (βλ. π. χ. Walter Rel. im Kl. Akropolismus. 13, Σβορώνου Ἐθν. Μουσ. CIII, Schöne Gr. Rel. ἀριθ. 75 κλπ.). Τοῦ δὲ τύπου τοῦ Ἡρακλέους εὐρίσκονται παρόμοια καὶ παλαιότερα καὶ νεώτερα παραδείγματα (βλ. π. χ. τὰ ἐν Ath. Mitt. 1911 πίν. II - III ἀνάγλυφα καὶ τὸ ἐν Österr. Jahreshfte 1915 Beibl. εἰκ. 36). Καὶ αὐτὸ δὲ τὸ κυματιστὸν περιγράμμα τῶν πλαγίων τοῦ σώματος, τὸ σταθεροποιούμενον καὶ σχηματοποιούμενον σχεδὸν εἰς τοὺς χρόνους ποὺ εὐρισκόμεθα, δὲν εἶναι δίκαιον νὰ ἀναχθῇ ἀποκλειστικῶς εἰς ὀρισμένον καλλιτέχνην τοῦ αἰῶνος τούτου, διότι καὶ αὐτοῦ ἔχομεν ἀρχὰς μὲν προχωρημένας ἤδη εἰς παλαιότερα ἀγάλματα, ἐντελῶς δὲ διαμορφωμένον τὸ εὐρίσκομεν εἰς ἀνάγλυφα καὶ ἀγγεῖα. Τὸ ἐν τῷ μέσῳ ῥόπαλον, ἐπὶ τοῦ ὁποίου ὁ Ἡρακλῆς στηρίζει τὴν δεξιάν του, δὲν φαντάζομαι ὅτι προέρχεται ἐξ ἰδιαιτέρου τύπου του¹, ἀλλ' ἐκ τῆς ἀντιλήψεως ποὺ εἶχεν ὁ τεχνίτης — καὶ ἀσφαλῶς ὄχι πρῶτος ὁ τοῦ ἀναγλύφου τούτου — διὰ τὴν συμμετρίαν τοῦ ἀναγλύφου.



Εἰκ. 4.
Ἡρακλῆς ἐκ τοῦ Μουσείου Ἀκροπόλεως

Ἐκ τοῦ μέρους ὅθεν προέρχονται τὰ ἀνάγλυφα καὶ αἱ ἐπιγραφαὶ περὶ τῶν ὁποίων ὁμιλοῦμεν, ἐκ τοῦ Κυνοσάργου δηλαδή, προέρχεται πιθανώτατα καὶ ἐν ἄγαλμα Ἡρακλέους, εὐρεθὲν ἀπέναντι τοῦ Α΄ Στρατιωτικοῦ Νοσοκομείου ἐν τῇ οἰκίᾳ τοῦ στρατηγοῦ Μακρυγιάννη. (Μικρὸν Μουσεῖον Ἀκροπόλεως ἀριθ. 5906, εἰκ. 4). Λεῖπουν ἡ κεφαλή, ἡ δεξιὰ χεὶρ (ἢ ὅποια δὲν ἔπιπτε κατὰ μῆκος τοῦ σώ-

¹ Ὑπάρχει καὶ τοιοῦτος, ὅπως τὸν βλέπομεν εἰς τετρακοτταν τοῦ Μουσείου τοῦ Βερολίνου (ἀρ. 5877) καὶ εἰς τὸ χάλκινον ἀγαλμα ἐκ τοῦ θεάτρου τοῦ Πομπηίου.

ματος ἀλλὰ καμπτομένη ὀλίγον ἐστηρίζετο ἴσως εἰς τὴν ὄσφυν) καὶ τὰ κάτω τῶν μηρῶν ἄκρα· σωζόμενον ὕψος 0.36. Ἐφαρμόζονται καὶ εἰς αὐτὸν γενικῶς ὅσα ἀμέσως προηγουμένως ἐλέχθησαν περὶ τοῦ Ἡρακλέους τοῦ ἀναγλύφου, ἂν καὶ ἡ περὶ τὸν λαίμῳ δεμένη λεοντὴ ἀνήκει, νομίζω, εἰς παλαιότερον τύπον. Ἄφ' ἐτέρου ὁμοῦ μᾶς ἐνθυμίζει ἄλλον γνωστότατον τύπον τοῦ Ἡρακλέους, τὸν τοῦ λεγομένου Φαρνέξε· στηρίζεται ἐπὶ τοῦ ὑπὸ τὴν ἀριστερὰν μασχάλῃν ροπάλου του, ἡ δὲ διάταξις τῶν μηρῶν, ἐφ' ὅσον σώζονται, δείχνει ὅτι οἱ πόδες του διασταυρῶνται πιθανώτατα. Ὁ σχηματισμὸς τῆς κοιλίας του — πολὺ ἐξωγκωμένη καὶ προβεβλημένη ὡσάν προγάστρος — εἶναι πρᾶγμα ἀσυνήθιστον εἰς τοὺς κλασικοὺς αἰῶνας. Ἐν τῷ συνόλῳ τῆς ἡ ἐργασία τοῦ ἀγαλματίου τούτου εἶναι κοινὴ βέβαια, ὄχι ὁμοῦ ρωμαϊκὴ χοντροκοπία.

Εἰς τὸ Ἡράκλειον τοῦ Κυνοσάργους μᾶς φέρει καὶ ἡ ἐπομένη ὑπ' ἀριθ. 3 ἐπιγραφή, εὑρεθεῖσα κατὰ τὴν γωνίαν τῶν ὁδῶν Βάκχου καὶ Βύρωνος, ὀλίγα μέτρα νοτιότερον τοῦ Λυσικρατείου, πλησίον ἐπομένως τοῦ Ἰλισσοῦ, καὶ ἐκεῖθεν μεταφερθεῖσα εἰς τὸν τόπον τῆς εὑρέσεώς της.

3. Τεμάχιον πλακὸς μαρμαρίνης ἑλλιπὲς ἄνω καὶ κάτω σωζόμενον ὕψος 0.30, πλάτος 0.44, πάχος 0.15 στοιχηδὸν (εἰκ. 5).



Εἰκ. 5. Ἐπιγραφή ἐκ τοῦ Ἰλισσοῦ.

... ἐπιμέλ]σθαι δὲ
τὸμ βασιλέα γράφσαι δ-
ἐ ε̄ στέλει λιθίνει καὶ
στῆσαι ἑκατέρωθι με-
5 δὲ δέρματα σέπεν ἐν τῶ-
ι ἠΙλισοῖ καθύπερθεν
τῶ τεμένος τῶ ἠΕρακλέ-
ος μ]εδὲ βυρσοδεφσῆν μ
εδε]ις τον π-

10

Εἶναι τμήμα ἱεροῦ νόμου πιθανῶς, ὅπως φαίνεται κυρίως ἐκ τοῦ ὅτι

εἰς τὸν βασιλέα ἀνατίθεται ἡ φροντίς τῆς τηρήσεως τῶν ἀποφασιζομένων μέτρων (στ. 1) ἀλλὰ καὶ ἐκ τοῦ ὅτι τὰ μέτρα ταῦτα, ὅσον τουλάχιστον βλέπομεν ἡμεῖς σήμερον, ἀφοροῦν ἱερὰ Ἀθηναϊκὰ (πρβλ. π. χ. Ziehen L. S. ἀριθ. 8 καὶ 13) ἡ ἀποσπασματικὴ ὁμοῦ κατάστασις εἰς τὴν ὁποίαν μᾶς περιῆλθεν ἡ ἐπιγραφή περιορίζει τὸ ἐνδιαφέρον της εἰς τὸ καθαρῶς τοπογραφικόν. Ἐχομεν ἡμεῖς σήμερον τὰ λείψανα δύο διατάξεων, τὸ τέλος δηλαδὴ τῆς μιᾶς καὶ τὴν ἀρχὴν τῆς ἄλλης (δὲν εἶναι δυνατόν πλέον νὰ βεβαιωθῇ ἂν καὶ αἱ δύο ἀποβλέπουν εἰς τὸ αὐτὸ πρᾶγμα,

ὥστε ἡ δευτέρα νὰ ἀποτελῇ ἀπλῶς προσθήκην εἰδικωτέραν εἰς τὴν πρώτην) ἡ πρώτη τελειώνει μὲ τὸ τυπικὸν ἐκεῖνο, ὅτι ὁ βασιλεὺς θὰ ἔχη τὴν φροντίδα τῆς τηρήσεως τῶν ἀποφασισθέντων, τὰ ὁποῖα γραφόμενα ἐπὶ δύο λιθίνων στηλῶν νὰ στηθοῦν ἑκατέρωθεν, τοῦ Ἰλισσοῦ βέβαια ἀσφαλῶς μία ἐκ τῶν στηλῶν τούτων εἶναι ἡ περιελθοῦσα εἰς ἡμᾶς προκειμένη ἐπιγραφή. Ἐπακολουθοῦν κατόπιν ἄλλα (ἐντελῶς νέα ἢ ἀπλῶς εἰδικώτερα;) μέτρα: ἀπαγορεύεται τὸ «σῆπιν δέρματα» (στίχ. 5), δηλαδή, πιστεύω, τὸ ἀναγκαῖον διὰ τὴν βυρσοδεψικὴν ὑπερβολικὸν μούσκευμά των, καθὼς καὶ ἡ περαιτέρω κατεργασία των ἐν τῷ Ἰλισσῷ¹ «καθύπερθεν τοῦ τεμένου τοῦ Ἡρακλέ[ου]» (στίχ. 6 κέφ.): ἂν φέρωμεν εἰς τὸν νοῦν μας τοὺς τόπους μὲ τὴν ὄψιν τὴν ὁποῖαν τότε παρουσίαζον (ἡ ἐπιγραφή δὲν χρονολογεῖται ἀκριβῶς, ἀλλὰ τὸ σχῆμα τῶν γραμμάτων μας φέρει εἰς τὸ β' ἡμισυ τοῦ 5^{ου} αἰῶνος), ἡ φράσις αὐτὴ πρέπει, νομίζω, νὰ σημαίνῃ ἐκεῖνο ποῦ ἡμεῖς θὰ ἐλέγαμεν «ἀπὸ τὸ τέμενος τοῦ Ἡρακλέους κ' ἐπάνω». Πράγματι ἡ κατὰ τὸ μέρος τοῦτο ἀριστερὰ ὄχθη τοῦ Ἰλισσοῦ εἶναι γεμάτη ἀπὸ ἱερὰ συνδεδεμένα μὲ περιέργους, χαριτωμένους συχνὰ μύθους, ἂν ἀρχίσωμεν ἀπὸ τοῦ σκοτεινοῦ Μητροφῶου καὶ διὰ τοῦ ἱεροῦ τοῦ Πανὸς καὶ τῶν σὺν αὐτῷ (βλ. τὴν εὐτυχῆ ἀνακάλυψιν τοῦ Rodenwaldt, Ath. Mitt. 1912, 141 κέφ.) φθάσωμεν μέχρι τοῦ Ἡρακλείου τοῦ Κυνοσάργου, τοῦ καὶ ἐν Διομείους λεγομένου· φθάνει ἀκόμη νὰ ἐνθυμηθοῦμεν τὴν σκηνοθεσίαν τοῦ Πλατωνικοῦ «Φαίδρου», ἂν καὶ κάπως ὑστερωτέραν βέβαια αὐτὴν (κατὰ τὸν Wilamowitz, Platon I 450 κέφ., ὁ Φαῖδρος ἐγράφη μετὰ τὴν Πολιτείαν ἤτοι μετὰ τὸ 374 π. Χ.). Αἱ ἀκαθαρσίαι καὶ ἡ δυσσομία ποῦ προκαλοῦν αἱ βυρσοδεψικαὶ ἐργασίαι ἔπρεπε βέβαια νὰ κρατηθοῦν ὅσον ἦτο δυνατόν μακρύτερα ἀπὸ τὸ μέρος τοῦτο. Ἀπόπειραι φαίνεται ἐγκαταστάσεως τοιούτων ἐργασιῶν καὶ εἰς τὸν Ἰλισσὸν εἶχον γίνεαι καὶ ἐπεμβαίνουσαν διὰ τοῦτο αἱ ἀρχαί (;), μεταξὺ τῶν ὁποίων καὶ ὁ βασιλεὺς φυσικὰ ἀφοῦ πρόκειται περὶ ἱερῶν τόπων (δὲν εἶναι εὐκόλον νὰ ὀρισθῇ ποῖοι εἶναι ἀκριβῶς οἱ ψηφίσαντες τὸ παρόν), διὰ νὰ τοὺς περιορίσουν εἰς τὸ κατωτέρω τοῦ Ἡρακλείου πρὸς τὸ Φάληρον τμήμα τοῦ Ἰλισσοῦ². Τὸ Ἡράκλειον λοιπὸν ἔκειτο πολὺ πλησίον τοῦ ποταμοῦ, ἴσως παρ' αὐτὴν ταύτην τὴν ὄχθην του ὅπως ὀλίγον ἀνωτέρω τὸ Πάνειον, ἄλλως δὲν εἶχε λόγον ὡς πρὸς τὸ αὐτὸ εἰδικῶς ἢ ἀπαγόρευσις τῆς βυρσοδεψείας ὥστε καὶ τὸ

¹ Καθὼς γινώσκω πρώτην φοράν παρουσιάζεται ἡ μετὰ τοῦ δασέος πνεύματος ἐκφορὰ τοῦ προελληνικοῦ τούτου ὀνόματος: ὁ δι' ἐνὸς σ τύπος εὐρίσκεται καὶ ἄλλοῦ. — Τὸ «σῆπιν δέρματα» δὲν εὐρίσκεται ὡς εἰδικὸς ὄρος εἰς τὰς μαρτυρίας ποῦ παραθέτει ὁ Blümmner, Techn. u. Term. I^o 263 κέφ., τὸ δὲ «βυρσοδεψεῖν» δὲν δύναται νὰ ἐρμηνευθῇ εἰδικώτερον.

² Γενικῶς τὰ βυρσοδεψεῖα ἔπρεπε νὰ εὐρίσκωνται ἐξω τῆς πόλεως· πρβλ. τὰ ὄχι πολὺ διδακτικὰ τὸ Σχολ. εἰς Ἀριστοφ. Ἄχαρν. 724 «τόπος ἐξω τοῦ ἄστεως Λεπρὸς καλούμενος ἔνθα τὰ βυρσεῖα ἦν» κατ' ἄλλας ἀσαφεῖς μαρτυρίας τὸ βυρσοδεψεῖον τοῦ Κλέωνος ἔκειτο κατὰ τὸ Κυδαθηναῖον (Pauly - Wiss. R. E. λ. Kleon).

Κυνόσαργες, ἐντὸς τοῦ ὁποίου περιελαμβάνετο τὸ ἱερόν καὶ τὸ γυμνάσιον, δὲν πρέπει νὰ ἦτο πολὺ μακρὰν τοῦ ποταμοῦ· καὶ τοῦτο εἶναι τὸ εἰδικώτερον τοπογραφικὸν ἐνδιαφέρον τῆς προκειμένης ἐπιγραφῆς.

4. Πλάξ μαρμαρινή λεπτυνομένη καὶ στενεύουσα πρὸς τὰ ἄνω· εἰς δύο τεμάχια. Συνολ. ὕψος 1,03, πλάτος ἄνω ὑπὸ τὸ κυμάτιον 0,32 καὶ πάχος 0,07, κάτω πλάτος 0,35, πάχος 0.09. Ἡ ἐπιφάνεια ἀποκεκρουσμένη ἐνιαχοῦ καὶ δὴ περὶ τὰ χεῖλη τῆς τομῆς, ὀπισθεν τραχεῖα. Στοιχηδὸν (εἰκ. 6).

Θ ε ο ι

<p>Ἔδοξεν τεῖ Ἄντιοχίδι φυλ- εἰ τῶν ἱπέων Μόσχος Ἄντι- φάνους Ἄναφλύστιος εἰπε- ν· ἐπειδὴ Δημήτριος ὁ φύλα- 5 ρχος καλῶς καὶ φιλοτίμως ἐπ]εμελήθη τῆς Ἄντιοχίδο- ς φυλῆς τῶν ἱπέων ἐψηφί[σ- θαι [τεῖ] φυλεῖ ἐπαινεῖσαι Δ- η[μῆτ]ρ[ι]ων [. . .]φάνους Ἄλω- 10 πεκῆθεν ἀ[ρ]ε[τ]ῆς ἕνεκα καὶ φιλοτιμίας τῆς] εἰς τὴν Ἄν-</p>	<p>τιοχίδα] φυλὴν καὶ στεφανῶ- σαι αὐ]τὸν χρυσῶι στεφάνω- ι ἀπὸ Χ:] δραχμῶν· ἐλέσθαι δὲ 15 τρεις] ἄνδρας οἵτινες προ- σίσασιν πρὸς τὴν Ἄντιοχί[δ- α] φυλὴν ὅταν ἀγοράζει κα[ι ἀ]ξ[ι]ώσουσιν αὐτοὺς ψηφί- σθαι ὅπως ἀναγραφῆι τ- 20 ὄδε τὸ ψήφισμα ἐν στήλει λ- ιθίνει καὶ σταθεῖ ἐν τῶι ἱ- ερωῖ τοῦ Ἄντιόχου.</p>
---	---

Ἐν στίχ. 12 κατὰ τὴν γενομένην συμπλήρωσιν ὁ ἀριθμὸς τῶν γραμμάτων εἶναι κατὰ ἓν μεγαλύτερος τοῦ τῶν λοιπῶν· ἀλλὰ τὸ δεξιὸν σκέλος τοῦ Α διακρίνεται καθαρὰ ἐπὶ τοῦ λίθου καὶ ἐπομένως ἡ μόνη δυνατὴ συμπλήρωσις εἶναι, νομίζω, ἡ ὡς ἄνω.

Κατὰ τὸ σχῆμα τῶν γραμμάτων τὸ ψήφισμα τοῦτο εἶναι σύγχρονον περίπου μὲ τὸ ὑπ' ἀριθ. 2, ἦτοι τοῦ δευτέρου ἡμίσεως τοῦ 4^{ου} αἰῶνος π. Χ. Τὸ εἰ ἀντὶ τῆς διφθόγγου ηἰ ἐμφανίζεται εἰς τοὺς περὶ τὸ 380 π. Χ. χρόνους καὶ γίνεται κανὼν εἰς τοὺς μετέπειτα (Meisterhans, Gramm.³ 165).

Ὁ Μόσχος Ἄντιφάνους Ἄναφλύστιος, ἄγνωστος ἄλλοθεν, εἶναι ἴσως υἱὸς τοῦ κατὰ τὸ ἔτος 356/5 π. Χ. τριηράρχου Ἄντιφάνους Ἄναφλυστίου (P. A. 1227). Ἐπίσης ἄγνωστος εἶναι ὁ τιμώμενος φύλαρχος Δημήτριος [. . .]φάνους Ἄλωπεκῆθεν, ὡς καὶ τὸ γεγονός πού δίδει ἀφορμὴν εἰς τὸ νὰ τιμηθῆ.

Τὸ τέλος τοῦ ψηφίσματος εἶναι διδακτικὸν κατὰ τοῦτο, ὅτι πρώτην φορὰν, ὅσον γνωρίζω, μανθάνομεν τὴν ὑπαρξίν ἱεροῦ τοῦ Ἄντιόχου. Τὸ φαντάζομαι, λαμβάνων πρὸ πάντων ὑπ' ὄψει τὴν πιθανὴν κοινὴν προέλευσιν ὄλων τούτων τῶν μνημείων, ὡς ἀποτελοῦν μέρος τοῦ ὄλου Ἡρακλείου τοῦ Κυνοσάργου, ὅχι δὲ ὡς αὐστηρῶς χωρισμένον καὶ ἐντελῶς αὐθύπαρκτον ἱερόν. Εἶναι γνωστὸν ὅτι εἰς τὸ Ἡράκλειον τοῦ Κυνοσάργου παρὰ τὸν κύριον θεόν, τὸν Ἡρακλῆ, ἐτιμῶντο



Εἰκ. 6. Ψήφισμα τῆς Ἀντιοχίδος φυλῆς.

διὰ βωμῶν καὶ ἡ Ἥθῃ, ἡ Ἀλκμήνη καὶ ὁ Ἰόλαος, ἡ ὅλη δὲ περιοχὴ ἦτο κατάφυτος (βλ. Judeich ε. ἀ. 374 καὶ τὰς αὐτόθι μαρτυρίας). Εἰς τὸ περιβάλλον αὐτὸ προσαρμόζεται πολὺ καλὰ καὶ τὸ ἱερὸν τοῦ Ἀντιόχου.

Ἡ μικρὰ σκαφή ποῦ ἔγινε μετὰ τὴν τυχαίαν εὗρεσιν τῶν ἀνωτέρω ὑπ' ἀριθ. 3 δημοσιευομένων ἀρχαίων δὲν ἔδωσε σχεδὸν τίποτε. Εὐρέθησαν μόνον εἰς τὰ φερτὰ χώματα τοῦ ὑπογείου τῆς οἰκίας αὐτῆς μία κνήμη μαρμαρίνου ἀγάλματος καὶ ἓν ὄστρακον σκύφου (εἰκ. 7) ἐκ τῶν γνωστῶν ἐλληνιστικῶν μετ' ἀναγλύφων διακοσμήσεων, τὰ ὁποῖα ἐσχάτως ἐμελέτησεν ἐν τῷ συνόλῳ των ὁ Courby, *Les vases Grecs à reliefs* (1922). Τὸ βερνίκι του εἶναι μαῦρον, μᾶλλον δὲ ὄχι στιλπνόν. Ἡ περὶ τὸ χεῖλος ζώνη κοσμεῖται κατὰ τὴν βᾶσιν της ἀπὸ σειρὰν ἑλίκων, αἱ



Εἰκ. 7. Τεμάχιον Ἑλληνιστικοῦ σκύφου.

ὁποῖαι συνενώνονται ἀνὰ δύο διὰ τὰ δώσουν γένεσιν εἰς ἓν μικρὸν ἀνθέμιον ἀκολουθεῖ λεπτὴ σειρὰ ἀστραγαλωτοῦ κοσμήματος καὶ ἔπειτα ταινία ἐξ ὠῶν, τὰ ὁποῖα ὁμως ἐπειδὴ εἶναι ὀξυκόρυφα θὰ ἠδύναντο νὰ εἶναι καὶ μικρὰ φύλλα (ἂν καὶ εἰς τὴν θέσιν αὐτὴν συνήθως δὲν παρουσιάζονται). Εἰς τὴν ζώνην τῆς κοιλίας τοῦ σκύφου, τὸ κέντρον τοῦ σφζομένου θραύσματος καταλαμβάνει κένταυρος ὀρχούμενος, πρὸς ἀριστερά, κρατῶν διὰ τῶν χειρῶν του λύραν πιθανώτατα τὸ μεταξὺ τῶν ποδῶν του κενὸν γεμίζει σατυρικὸν προσωπεῖον, τὰ δὲ ὑπεράνω του πτηνόν, ρόδαξ καὶ πτηνόν. Ἀριστερὰ του σώζονται τὰ πρόσθια δύο ἵππων (ἄπὸ

ἄρμα;), δεξιὰ του δὲ τὰ ὀπίσθια τοῦ ἵππειου σώματος καὶ τῆς κεφαλῆς ἄλλου κενταύρου, πρὸς δεξιὰ, ἐπὶ τῶν νώτων τοῦ ὁποίου στέκεται ὄρθιος ἐρωτιδεύς. Ὅλα τὰ διακοσμητικὰ αὐτὰ μοτίβα, ἔκτυπα ἄλλ' ἀσαφῆ εἰς τὴν περιπτώσιν μας λόγῳ τριβῆς τῆς μήτρας, εὐρίσκονται καὶ εἰς τὰ μὲ στιλπνὸν βερνίκι ἀγγεῖα (βλ. π. χ. Courby ἔ. ἀ. εἰκ. 68.3.9, 69.9.12, 70.22, 72.40 κλπ.), ἀλλὰ καὶ εἰς τὰ μὲ ἀμαυρὸν (π. χ. αὐτ. εἰκ. 87.8, Pl. XIc κλπ.). Τὸ προκείμενον, ἂν καὶ μὲ θαμβὸν βερνίκι, ὁμοιάζει ἄρκετὰ μὲ τὰ πρῶτα, θεωρούμενα ὑπὸ τοῦ Courby ἀρχαιότερα καὶ τὰ δύο εἶδη ὁμως εἶναι ἀπὸ τὰ παλαιότερα ἐκ τῶν ἐλληνιστικῶν (3^{ος} αἰὼν π. Χ.).

Ἄς συνοψίσωμεν τελικῶς τὰ πράγματα, ὅσα τὰ νέα εὐρήματα μας ἔδωσαν ἀφορμὴν νὰ προσέξωμεν: τὸ ἐν Διομείοις Ἡράκλειον εἶναι τὸ θρησκευτικὸν κέντρον τῆς Ἀντιοχίδος, μὲ τὴν ὁποίαν τὸ συνδέει τὸ γένος τοῦ ἐπωνύμου Ἡρώδης

της ἔχει μάλιστα καὶ ἴδιον ἱερὸν ἀνήκον εἰς τὴν περιοχὴν τοῦ ὄλου Ἡρακλείου. Κεῖται πολὺ πλησίον τοῦ Ἰλισσοῦ, ἀποτελεῖ δὲ μέρος τῆς περιοχῆς τοῦ Κυνοσάργου, ὅπου καὶ τὸ γνωστὸν γυμνάσιον τῶν νόθων. Ἡ εἰς αὐτὸ ἀσφαλῶς ἀναφερομένη ἀνωτέρω ὑπ' ἀριθ. 3 ἐπιγραφή τὸ χαρακτηρίζει ὡς «τέμενος», σύμφωνος εἰς τοῦτο μὲ ὄλας τὰς ἀρχαίας μαρτυρίας ποὺ μνημονεύουν Ἀττικὰ ἱερὰ τοῦ Ἡρακλέους (δὲν ὀμιλεῖ καμμία περὶ ναοῦ) ὥστε καὶ τὸ Ἡράκλειον τοῦ Κυνοσάργου θὰ παρῆεν ἐξωτερικὴν ὄψιν ἀνάλογον μὲ τὸ τῆς Μελίτης, τοῦ ὁποίου μάλιστα καὶ ἦτο ἀφίδρυμα (filiale) κατὰ τὰς παραδόσεις, καὶ μὲ ἄλλα Ἡράκλεια, ἦτοι, ἐκτὸς ἀριθμοῦ τινος βωμῶν, κυρίως τὸ τετρακιδόνιον τὸ ὁποῖον βλέπομεν ἐπὶ ἀναγλύφων καὶ ἀγγείων (βλ. Frickenhaus, das Herakleion von Melite ἐν Ath. Mitt. 1911, 121 κέ. Εἰς τὰ αὐτόθι μνημεῖα προσθετέον καὶ τὸ ἀγγεῖον τοῦ Ἐθν. Μουσ. ἀριθ. 14902· κατεσχέθη ἐν Μασσαλίᾳ καὶ ἡ προέλευσίς του ἐπομένως εἶναι ἀκαθόριστος). Τὸ εἶδος τοῦτο τοῦ ἡρώου ὁ Frickenhaus θεωρεῖ ὅτι κατάγεται ἐκ τῆς Ἀργολίδος. Ἀσχέτως ὅμως πρὸς τὴν θεωρίαν αὐτήν, ὅσον ἀφορᾷ τοὺς εἰς τὴν Ἀντιοχίδα ἀναφερομένους Ἀττικοὺς μύθους τοῦ Ἡρακλέους ἢ σχέσις μὲ τὴν Ἀργολίδα εἶναι προφανῆ καὶ δι' ὅποιον (ὅπως ἐσχάτως ὁ κ. Picard, Bull. Corr. Hell. 1923, 269 σημ. 1) ἀρνεῖται γενικῶς τὴν περὶ τῆς Δωρικῆς καταγωγῆς τοῦ Ἡρακλέους, καὶ δὴ ἐκ τῆς Ἀργολίδος, ἐπικρατοῦσαν μέχρι τοῦδε ἀποκλειστικὴν θεωρίαν.

Τελευταίως περὶ τοῦ Ἡρακλέους τοῦ Κυνοσάργου ἔκαμε λόγον καὶ ὁ κ. Walter, λαβὼν ἀφορμὴν ἐκ τινος ἀναγλύφου τῶν Θεσπιῶν, ἐπὶ τοῦ ὁποίου παριστάνεται ἡ Δημήτηρ, ὁ Ἡρακλῆς καὶ *κύνων* παρ' αὐτόν· ἐπιμαρτυρούμενος δὲ καὶ τὸ *Κυνόσ*-αργες συνδέει τὸν Ἡρακλῆ τοῦ ἀναγλύφου τούτου καὶ τὸν τοῦ Ἀθηναϊκοῦ ἱεροῦ μὲ τὸν Μελκάρθ (Österr. Jahrestefte 1915 Beibl. 96 κέ.). Τοιουτοτρόπως ἐπανερχόμεθα εἰς τὴν παλαιὰν θεωρίαν τοῦ Wachsmuth, τὴν ὁποίαν μὲ τόσην θέρμην ἐπολέμησε τότε ὁ Wilamowitz καὶ ἄλλοι. Δὲν πρόκειται νὰ συζητηθῇ ἐδῶ τὸ πρᾶγμα καὶ δι' ἄλλους λόγους καὶ διότι πιστεύω ὅτι τὸ μνημεῖον ἐπὶ τοῦ ὁποίου ἐστηρίχθη ὁ κ. Walter — ἀπὸ πολλῶν ἐτῶν γνωστὸν — δὲν εἶναι οὔτε ἡ μόνη οὔτε πρὸ πάντων ἡ κυρία αἰτία τῆς ἐπιστροφῆς αὐτῆς εἰς τὴν παλαιότεραν θεωρίαν. Πρέπει πράγματι νὰ σημειωθῇ ὅτι ἡ παραδοχὴ αὐτῆ τῆς ξενικῆς ἐπιδράσεως δὲν εἶναι μεμονωμένον φαινόμενον: τὴν βλέπομεν νὰ κατακτᾷ ἔδαφος καὶ εἰς τὴν ἱστορίαν τῆς τέχνης, ὡς μαρτυρεῖ ἐκτὸς ἄλλων (Poulsen κλπ.) καὶ τὸ τελευταῖον βιβλίον τοῦ κ. Picard, La Sculpture antique. Ὅτι τοῦτο ἀποτελεῖ σύμπτωμα τ ἀσ ε ως (tendenz) ἐν τῇ ἀρχαιολογικῇ ἐπιστήμῃ, ἔστω καὶ ὑποσυνειδήτου, ἀπωτέρας ἐχούσης ρίζας καὶ ἀσχέτου μὲ τὰς ἀτομικὰς κλίσεις τῶν ἐρευνητῶν, εἶναι ἀναμφίβολον. Ὁ κ. Picard παρατηρεῖ ὅτι πολὺ ταχέως οἱ ἀρχαιολόγοι ἔσπευσαν ν' ἀπαρνηθοῦν τὰς περὶ ἀνατολικῶν ἐπιδράσεων εἰς τὴν ἑλληνικὴν

τέχνην παλαιότερας θεωρίας θεωρεῖ δηλαδή τὰ ἄτομα ὑπεύθυνα δι' αὐτό. Ἄλλὰ καὶ ἡ ἱστορικὴ ἐπιστήμη, ὅπως καὶ κάθε ἄλλη, παρὰ τὴν ἀσχέτως χρόνου καὶ τόπου ἀντικειμενικότητα τὴν ὁποίαν ἐπιδιώκει, ὑφίσταται δυνατὴν τὴν ἐπίδρασιν τῆς ἐποχῆς εἰς τὴν ὁποίαν ζῆ. Καὶ ἂν δὲν ἔφερε χρονολογίαν τὸ βιβλίον τοῦ κ. Ricard, θὰ ἤμποροῦσε κανεὶς νὰ μαντεύσῃ ὅτι εἶναι ἀπότοκον, ὑποσυνείδητον ἔστω, ἐποχῆς κατὰ τὴν ὁποίαν ἡ ἐπὶ κοινωνικῆς βάσεως ἔρευνα, πού τόσοσον ἠῦρυνεν ἐπὶ τῶν ἡμερῶν μας καὶ τὸ ἱστορικὸν βλέμμα, εἶναι ἡ δίδουσα τὸν γενικὸν τόνον εἰς ὅλας τὰς ἱστορικὰς μελέτας. Αὐτὸς εἶναι, νομίζω, ὁ λόγος πού κάμνει ἀκόμη καὶ συντηρητικὸς κατὰ τ' ἄλλα ἐρευνητὰς νὰ παραδέχωνται κατ' ἀρχὴν τὴν ξενικὴν ἐπίδρασιν. «Αὐτὸ πού ὀνομάζετε σεῖς πνεῦμα τῶν ἐποχῶν εἶναι, κύριοι, στὸ βάθος τὸ δικό σας πνεῦμα πού μέσα καθρεφτίζονται οἱ ἐποχῆς» λέγει ὁ Φάουστ εἰς τὸν σχολαστικὸν Βάγνερ· καὶ τὰ λόγια αὐτὰ εἶναι μία αἰωνία ἀλήθεια.

X. I. ΚΑΡΟΥΖΟΣ

ΜΟΡΦΑΙ ΙΕΡΕΩΝ ΕΠΙ ΑΡΧΑΙΩΝ ΜΝΗΜΕΙΩΝ

Ὅσάκις εἰς τὰ Ἐγχειρίδια τῆς Ἀρχαιολογίας καὶ εἰς ἄλλας ἀρχαιολογικὰς μελέτας παρουσιάζεται ἀνάγκη νὰ ὑποδειχθῇ ἀπεικόνισις μορφῆς ἱερέως ἐπὶ ἀρχαίου μνημείου, παραπέμπουν συνήθως, χωρὶς καμμίαν ἄλλην παρατήρησιν, εἰς τὴν ὀρθίαν ἀνδρικήν μορφήν μὲ τὸν ποδῆρη ἄζωστον χιτῶνα, τὴν εὕρισκομένην εἰς τὸ μέσον τῆς ἀνατολικῆς πλευρᾶς τῆς ζωφόρου τοῦ Παρθενῶνος καὶ ἀπεικονιζομένην παρὰ Michaelis, Parthenon Taf. XVI fig. 34.

Εἶναι ὁμως ἀληθὲς ὅτι καὶ ἂν θελήσωμεν νὰ ἀγνοήσωμεν ὅλην τὴν συζήτησιν, ἢ ὅποια ἔχει γίνεαι διὰ τὴν μορφήν αὐτὴν καὶ νὰ παραδεχθῶμεν χωρὶς κανένα δισταγμὸν ὅτι ἀπεικονίζει πράγματι ἱερέα, πάλιν δὲν δυνάμεθα νὰ παραπέμψωμεν εἰς αὐτὴν ἀπολύτως ὡς εἰς τυπικὴν μορφήν παρουσιάζουσαν τὴν ἐξωτερικὴν ἐμφάνισιν τοῦ ἱερέως καθ' ὅλην τὴν διάρκειαν τῆς ἀρχαιότητος.

Τοιαύτην μορφήν, ἢ ὅποια νὰ παρουσιάζεται ἀμετάβλητος καθ' ὅλην τὴν ἀρχαιότητα, χαρακτηρίζουσα τὸ ἱερατικὸν ἀξίωμα ἀπὸ τῆς ἐμφανίσεώς του εἰς τὴν ἀρχαίαν ἑλληνικὴν θρησκείαν μέχρι τέλους, εἰς τὴν ὅποιαν νὰ δυνάμεθα νὰ παραπέμψωμεν, ὅταν θέλωμεν νὰ ὑποδείξωμεν γενικῶς τὴν μορφήν ἱερέως, δὲν εἶναι δυνατὸν νὰ ἔχωμεν ἐκ τῆς ἀρχαιότητος. Διότι διὰ τὸ ἀρχαῖον ἱερατικὸν ἀξίωμα δὲν ὑπῆρχε, ὅπως ὑπάρχει διὰ τὸν σημερινὸν κληρὸν, ὠρισμένον ἱερατικὸν σχῆμα, καθοριζόμενον ὑπὸ ἐιδικῶν διατάξεων τῆς θρησκείας, τὸ ὅποιον νὰ ὑπεχρεῶντο νὰ περιβληθῇ ὁ ἀναλαμβάνων τὸ ἀξίωμα, κατόπιν μάλιστα ἐιδικῶν καθιερωτικῶν τελετῶν, αἱ ὅποια συνδέουσι τὸ σχῆμα μὲ τὸ ἀξίωμα, καὶ νὰ τὸ φέρῃ ἐφ' ὅσον ἔφερε καὶ τὸ ἀξίωμα μὴ δυνάμενος νὰ ἀποχωρισθῇ τοῦ ἐνὸς ἄνευ τοῦ ἄλλου, ὅπως συμβαίνει σήμερον. Οὔτε εἰς τοὺς Ἱεροὺς Νόμους, ὅσους ἔχει συλλέξει ὁ Ziehen ἢ εὕρισκονται ἀκόμη ἀλλαχοῦ διεσπαρμένοι, συναντῶμεν πουθενὰ — ὅσον γνωρίζω — τοιαύτην διάταξιν, οὔτε κανεὶς ἀρχαῖος συγγραφεὺς μᾶς διεφύλαξε μαρτυρίαν τινα περὶ ὑπάρξεως τοιοῦτου σχήματος¹.

Ἡ ἐξωτερικὴ ἐμφάνισις τοῦ ἀρχαίου ἱερέως δὲν διέφερεν οὐσιωδῶς ἀπὸ τὴν ἐμφάνισιν τῶν ἄλλων συγχρόνων του ἀνθρώπων. Τὰ ἐνδύματά του θὰ ἦσαν

¹ Αἱ μαρτυρίαι, τὰς ὁποίας ἐπικαλεῖται ὁ Schömann, Griechische Altertümer II⁴ σελ. 444-5 πρὸς ὑποστήριξιν τῆς γνώμης του — ἣν δὲν ἀμφισβητοῦμεν — ὅτι πάντως κατὰ τὴν ἀνάληψιν τοῦ ἱερατικοῦ ἀξιώματος ἐλάμβανον χώραν καθιερωτικαὶ τελεταί, δὲν ἀφίνουν νὰ ἐννοηθῇ πουθενὰ καθιέρωσις καὶ ἱερατικοῦ σχήματος ὁμοῦ μὲ τὴν ἀνάληψιν τοῦ ἀξιώματος. Οὔτε καὶ ὅσα λέγει ὁ Hock εἰς τὴν διατριβὴν του Griechische Weihegebirghe περὶ τῆς καθιερωτικῆς σημασίας τοῦ στεφάνου καὶ τῆς ζώνης ἀποδεικνύουν καθιέρωσιν ἱερατικοῦ σχήματος.

βεβαίως λαμπρότερα, τουλάχιστον κατά την ώραν τῆς ἐκτελέσεως τῶν ἱερατικῶν του καθηκόντων, διὰ μερικὰς μάλιστα λατρείας ὠρίζετο διὰ ρητῶν διατάξεων καὶ τὸ χρῶμα, τὸ ὁποῖον ἔπρεπε νὰ ἔχη τὸ ἔνδυμα. Εἰς ἄλλας λατρείας ὁ ἱερεὺς ἐμίμειτο διὰ τοῦ ἐνδύματός του καὶ ἐν γένει τῆς ἐξωτερικῆς του ἐμφανίσεως τὴν μορφήν τοῦ θεοῦ εἰς τοῦ ὁποίου τὴν ὑπηρεσίαν ἀνήκε, ἰδιαίτερος δὲ διὰ τὸν Ἱεροφάντην τῆς Ἐλευσίνας ἔχομεν μαρτυρίας ὅτι ἐνεδύετο μεγαλοπρεπῆ στολήν.¹

Ὅλα ὁμοῦ αὐτὰ εἶναι τόσον διαφορετικὰ εἰς τοὺς διαφοροὺς τόπους, ἀκόμη καὶ εἰς τὴν λατρείαν τῶν αὐτῶν θεῶν καὶ ἐπιβάλλονται ἀπὸ διαφοροὺς λόγους² καὶ ἔθιμα ἐντελῶς ἄσχετα πρὸς ἀλλήλα ὥστε δὲν εἶναι δυνατὸν νὰ ἐξαχθῇ τὸ συμπέρασμα ὅτι ἔστω καὶ κατὰ τὴν ὥραν τῆς τελετῆς οἱ ἀρχαῖοι ἱερεῖς περιεβάλλοντο ὠρισμένον ὁμοίμορφον σχῆμα.

Μερικαὶ δὲ ἄλλαι λεπτομέρειαι τὰς ὁποίας γνωρίζομεν ἀπὸ ἀρχαίους συγγραφεῖς, ὅπως ἡ μακρὰ κόμη τὴν ὁποίαν κατὰ τὴν μαρτυρίαν τοῦ Ἡροδότου (II, 36. Πρβλ. καὶ Ἀρτεμιδώρου, Ὀνειροκριτικὰ I, 18) συνείθιζαν νὰ τρέφουν, ὁ στέφανος τὸν ὁποῖον ἐφόρουσαν κατὰ τὴν ὥραν τῆς τελετῆς καὶ τὸν ὁποῖον θὰ ἔφερον ἴσως καὶ εἰς τὴν καθημερινὴν ζωὴν ἀφοῦ συνεδέθη τόσον στενῶς μὲ τὸ ἱερατικὸν ἀξίωμα, ὥστε νὰ εὐρίσκωμεν πολλάκις τὴν λέξιν στέφανος ἀντὶ ἱερωσύνης³, ἡ ζώνη, ἰδιόρρυθμα τινὰ ὑποδήματα, τὰ ὁποία ἔφερον μερικοὶ ἀπὸ αὐτούς, τὸ σκῆπτρον, τὸ ὁποῖον κρατεῖ ὁ Χρῦσης εἰς τὸν Ὅμηρον⁴, δὲν εἶναι ἀποκλειστικὰ χαρακτηριστικὰ αὐτῶν ἀφοῦ τὰ πλεῖστα ἐκ τούτων, μακρὰν κόμην, στέφανον, σκῆπτρον ἠδύνατο, ὡς γνωστὸν νὰ φέρωσι καὶ ἄλλοι.

Διὰ τοῦτο καὶ μεταξὺ τῶν μορφῶν, ὅσας γνωρίζομεν ἀπὸ παραστάσεις ἀρχαίων μνημείων δὲν δυνάμεθα νὰ ἀνεύρωμεν μίαν μορφήν ἱερέως, ἡ ὁποία νὰ παραμένῃ ἀμετάβλητος καθ' ὅλην τὴν διάρκειαν τῆς ἀρχαιότητος χαρακτηρίζουσα τὸ ἱερατικὸν ἀξίωμα καὶ διακρίνουσα τοὺς φέροντας τοῦτο ἀπὸ τοὺς ἄλλους ἀνθρώπους. Καὶ εἰς παραστάσεις ἀκόμη, ἀπεικονιζούσας πράξεις, αἱ ὁποῖαι γνωρίζομεν ἄλλοθεν ὅτι ἦσαν ἔργον τοῦ ἱερέως, εὐρίσκομεν νὰ ἐκτελῶσι ταύτας μορφαί, αἱ ὁποῖαι δὲν διαφέρουν ἀπὸ τὰς μορφὰς κοινῶν θνητῶν εἰς τὰς παραστά-

¹ Τὰς περιπτώσεις ταύτας ἴδε παρὰ Stengel, Griechische Kultusalteetümer³ § 28 καὶ Schömann ἔ. ἀ. σελ. 445 κέ. Ἐκτὸς τούτων καὶ παρὰ Wächter, Reinheitsvorschr. im Griech. Kult. 18 κέ. καὶ Back, De Graecorum ceremoniis in quibus homines deorum vice fungebantur, Berol, 1883. Διὰ δὲ τὸ ἔνδυμα τοῦ Ἱεροφάντου ἴδε, ἐκτὸς τούτων καὶ ὅσων ἔχουν γραφεῖ εἰς διαφοροὺς μονογραφίας καὶ ἄρθρα σχετικὰ μὲ τὴν ἔλευσιν λατρείαν, καὶ εἰδικὸν κεφάλαιον γραφὲν ὑπὸ τοῦ Rizzo εἰς τὰ Röm. Mitteilungen 1910 σελ. 156 κέ.

² Διὰ τὴν προέλευσιν τῆς στολῆς τοῦ Ἱεροφάντου ἴδε ὅσα λέγει ὁ Rizzo ἔ. ἀ. σελ. 159 καὶ αἱ ὑπ' αὐτοῦ μνημονεύμενα μελέται.

³ Πρβλ. Schömann, ἔ. ἀ. σελ. 445 καὶ τὰς ἐκεῖ παραπομπάς.

⁴ Δι' ὅλα ταῦτα ἴδε παραπομπὰς παρὰ Schömann ἔ. ἀ. σελ. 445 - 6 καὶ Stengel ἔ. ἀ. § 28.

σεις άλλων συγχρόνων ή και τῶν αὐτῶν ἀκόμη μνημείων¹. Μόνον δὲ ὅταν κατὰ τὸν 5^{ον} αἰῶνα εἰσήχθησαν εἰς τὴν Ἑλλάδα οἱ νεωτερισμοὶ τοὺς ὁποίους μᾶς λέγει ὁ Θουκιδίδης (I, 6) συνέπεια τῶν ὁποίων θὰ ἦτο καὶ ἡ κατάργησις τοῦ μακροῦ, ἀρχαιοπρεποῦς χιτῶνος ἀπὸ τὸ βεστιάριον τῆς καθημερινῆς ζωῆς², οἱ ἱερεῖς δὲ ὅπως καὶ ἄλλοι ἀξιωματοῦχοι οἱ ὅποιοι ἔνεκα τῆς θέσεώς των ἔπρεπε νὰ εἶναι συντηρητικοὶ καὶ σεμνοὶ δὲν παρηκολούθησαν τοὺς νεωτερισμοὺς αὐτούς, ἀλλὰ διετήρησαν τὸν σεμνοπρεπῆ ἰωνικὸν χιτῶνα³ μόνον τότε καὶ εἰς τὰ μνημεῖα διεκρίθησαν μορφαι ἱερέων ἀπὸ τὰς μορφὰς κοινῶν θνητῶν, εἰς ταύτας δὲ δυνάμεθα νὰ παραπέμπωμεν, μὲ τὴν παρατήρησιν πάντοτε ὅτι ἀπεικονίζουσι ἱερέα ὅπως ἐνεφανίζετο τὴν ἐποχὴν αὐτήν.

Ἀπὸ αὐτὴν τὴν ἐποχὴν προέρχεται καὶ ἡ ἐπὶ τῆς ζωφόρου τοῦ Παρθενῶνος μορφή καὶ τίποτε ἀπὸ τὴν ἐξωτερικὴν ἐμφάνισίν της δὲν ἐμποδίζει νὰ παριστάνη ἱερέα. Καὶ εἰς τὴν περίπτωσιν ὅμως αὐτὴν δὲν εἶναι ἡ καταλληλοτέρα διὰ νὰ παραπέμπωμεν εἰς αὐτήν.

Διότι εἶναι εἰς ὅλους γνωστὸν ὅτι ἡ ὀνομασία τῆς μορφῆς ταύτης συνδέεται πάντοτε μὲ τὴν ἐρμηνείαν τῆς ἐπὶ τῆς ζωφόρου παραστάσεως, ἡ ἔλλειψις δὲ κάθε ἄλλου χαρακτηριστικοῦ πλὴν τοῦ ἀρχαιοπρεποῦς χιτῶνος ἐπέτρεψεν, ὥστε ἡ μορφή αὕτη νὰ λάβῃ τὰ ὀνόματα ὄλων σχεδὸν ἐκείνων, διὰ τοὺς ὁποίους εἶδομεν ὅτι διετήρησαν εἰς τὴν ἐποχὴν αὐτὴν τὸν ἰωνικὸν χιτῶνα⁴, κατήνησε δὲ ἔνεκα τού-

¹ Οὕτω π. χ. εἰς παραστάσεις θυσιῶν εὐρίσκομεν νὰ ἐκτελῇ σπονδὴν ὑπεράνω τοῦ βωμοῦ ἢ νὰ ἀποτείνῃ τὴν εὐχὴν πρὸς τὸν θεὸν (Reinach, Répertoire des vases peints II, 80) μία μορφή τὴν ὁποίαν δυνάμεθα νὰ ἐπανεύρωμεν ὅπου καὶ ἂν στρέψωμεν τὸ βλέμμα εἰς παραστάσεις συγχρόνων μνημείων ἀπεικονιζούσας κοινούς ἀνθρώπους, ἐπὶ ἑνὸς δὲ κρατῆρος τῆς Συλλογῆς Haeblerlin τοῦ ὁποίου εἰκὼν δημοσιεύεται εἰς Arch. Anz. 1910 σελ. 461 εἰκ. 4, ἐκτὸς τοῦ ὅτι ὅλαι αἱ παριστάμεναι μορφαι εἶναι στεφανωμέναι ὡς καὶ ὁ ἱερεὺς, ὑπάρχει καὶ μία ἄλλη μορφή ἀπεικονίζουσα κατὰ πᾶσαν πιθανότητα τὸν προσφέροντα τὴν θυσίαν ἢ ὁποία δὲν διαφέρει καθόλου ἀπὸ τὴν μορφήν τοῦ ἱερέως τοῦ ἐκτελοῦντος τὴν θυσίαν. Ὅμοια ἀκριβῶς εἶναι καὶ ἡ ἐπὶ τῆς ὑπ' ἀριθ. 595 μελανομόρφου λικύθου τοῦ Ἐθν. Ἀρχ. Μουσείου Coll. - Couve, Catal. ἀριθ. 968 μορφή ἢ κάμνουσα τὴν σπονδὴν ὑπεράνω τοῦ βωμοῦ, τὴν ὁποίαν ὁ Sauer ὀνομάζει Οἰνόμαον ἐν Arch. Jahrbuch VI, 1891 σελ. 33. Καὶ αὐτὸς δὲ ὁ Κάλχας, ὁ ὁποῖος ὡς μάντις εἰς τὴν ἐποχὴν τοῦ ἦτο καὶ ἱερεὺς, ἀπεικονίζεται εἰς τὴν παράστασιν τοῦ βωμοῦ τῆς Φλωρεντίας (Rochette, Mon. Inéd. pl. 26, 1), ἡ ὁποία μιμεῖται κατὰ τὸν Wolters (Springer-Wolters, Kunstgeschichte¹² σελ. 313) παλαιότερον γνησίως ἑλληνικὸν πρότυπον, ὡς οἱ ἄλλοι ἀνθρώποι περιβεβλημένοι μόνον μὲ τὸ ἱμάτιον τὸ ὁποῖον ἔχει περιτυλίξει περὶ τὴν ὀσφύν του. Εἰς μίαν τοιχογραφίαν ὅμως τῆς Πομπηίας (Hermann-Bruckmann, Denkm. d. Malerei d. Altertums Taf. 15) ἡ ὁποία μιμεῖται φαίνεται τὸν γνωστὸν πίνακα τοῦ Τιμάνθους εἰκονίζεται διαφορετικὸς ἀπὸ τοὺς ἄλλους παρισταμένους, φέρων τὸν μακρὸν ἰωνικὸν χιτῶνα.

² Πρὸβλ. Amelung ἐν Pauly-Wissowa RE λ. Chiton σελ. 2333 στίχ. 7 κέ.

³ Ἴδε Studniczka, Beitr. zur Gesch. d. Altgriech. Tracht σελ. 66. Pauly-Wissowa RE λ. Chiton σελ. 2333. Heuzey, Histoire du costume antique, Paris 1922, σελ. 78.

⁴ Τὰς πρὸ τῆς ἐκδόσεως τοῦ Παρθενῶνος ὑπὸ τοῦ Michaelis ὀνομασίας τῆς μορφῆς ταύτης περιέλαβεν οὗτος εἰς τὸν πίνακα τῶν διαφορῶν ἐρμηνειῶν τῆς ζωφόρου, τὸν ὁποῖον ἔχει εἰς τὴν σελ. 262-3 τοῦ ὁμωνύμου βιβλίου του, αὐτὸς δὲ ὁ ἴδιος προτιμᾷ νὰ ὀνομάσῃ ταύτην ἓνα τῶν ἱεροταμιῶν (σελ. 257, 263), αἱ

του να αποβλέπωμεν με δυσπιστίαν εἰς τὴν μορφὴν ταύτην ὡς κάκις καλούμεθα νὰ ἴδωμεν εἰς αὐτὴν μορφὴν ἱερέως.

Εἶναι δὲ περιεργον πῶς, ἐνῶ τόση ἀμφισβήτησις ἔχει γίνεαι διὰ τὴν μορφὴν αὐτὴν, ὑπάρχουν δὲ ἄλλα μνημεῖα ἐκ τῆς ἀρχαιότητος — ἐπιτάφιαι στήλαι — πρὸ πολλοῦ ἐκδεδομένα καὶ γνωστά, συγκεντρωμένα δὲ πρὸ ἀρκετῶν ἐτῶν εἰς τὰ Attische Grabreliefs ἀριθ. 920 - 4, ὅπου συνοδεύονται καὶ ἀπὸ λαμπρὰς ἀπεικονίσεις, εἰς τὰ ὅποια, με περισσοτέραν βεβαιότητα δύναται νὰ ἀναγνωρίσῃ κανεὶς μορφὰς ἱερέων ¹ ὅπως ἐνεφανίζοντο τὴν ἐποχὴν αὐτὴν τῆς ζωφόρου, ἐλάχιστοι εἶναι οἱ παραπέμποντες εἰς αὐτά. Καὶ εἰς τὰ εἰδικώτατα ἀκόμη διὰ τὰς θρησκευτικὰς ἀρχαιότητας ἐγχειρίδια καὶ ἄρθρα λεξικῶν ἢ δὲν ἀναφέρεται καθόλου ἀπεικόνισις μορφῆς ἱερέως ἢ εἰς ὅσα ἀναφέρεται προτιμοῦν νὰ παραπέμπουν εἰς τὴν μορφὴν τῆς ζωφόρου ².

μετενομασίαι δὲ αὗται ἐξηκολούθησαν καὶ μετὰ ταῦτα μέχρι τοῦ τελευταίου ὅστις συνολικῶς ἐπραγματεύθη τὴν ζωφόρον, τοῦ A. v. Premerstein εἰς τὸ Oest. Jahreshefte XV, 1912 σελ. 1 - 35, ὅστις ὀνομάζει ταύτην (σελ. 23) «ἄρχοντα βασιλέα» καὶ τοῦ Collignon ὁ ὁποῖος ἐν τῇ νεωτάτῃ ἐκδόσει τοῦ Παρθενῶνος ὀνομάζει τοῦτον πάλιν ἱερέα.

¹ Τοῦλάχιστον οὐδεὶς — ὅσον γνωρίζω — ἠμφισβήτησε τοῦτο. Ἡ ἐπὶ τῆς πρώτης εὐρεθείσης πλακὸς μορφὴ ἱερέως, ἢ τοῦ Σίμου τοῦ Μυρρινουσίου, εὐρισκομένη σήμερον εἰς τὸ Ἑθν. Ἀρχαιολ. Μουσεῖον ἀριθ. 772 περιεγράφη κατ' ἀρχὰς ὑπὸ τοῦ εὐρόντος αὐτὴν Πιττάκη ἐν Ἀρχ. Ἐφημ. 1858 σελ. 1737 ἀριθ. 3287, ἀπλῶς ὡς ἀνὴρ ἰστάμενος βασιλεύων φύλλον ἐλαίας! Ὁ Περθάνογλου, Grabsteine σελ. 25 ἀριθ. 28 διορθώνει ὅτι κρατεῖ μάχαιραν καὶ ὄχι φύλλον ἐλαίας, χωρὶς ὅμως καὶ νὰ χαρακτηρίσῃ τὴν μορφὴν, ὅπως οὔτε καὶ ὁ Heydemann, Marmorbildwerke ἀριθ. 475. Ὁ δὲ Sybel, Katalog κλπ. (1881) ἀριθ. 153 περιγράφει λεπτομερέστερον τὴν μορφὴν καὶ παρὰπέμπει διὰ τὴν ὁμοιότητα τῆς στολῆς zu beiden den sogen. Priestern in der Centralgruppe des Ostfr. des Parthenon, χωρὶς νὰ ὀνομάζει τὴν μορφὴν ἱερέα, μολονότι ὁ Conze ἀρκετὰ ἔτη πρὶν ἐν Zeitschr. für Oest. Gymnasien 1873 σελ. 443 εἶχε χαρακτηρίσει ὡς ἱερεὶς τὰς μορφὰς ταύτας ἔνεκα τοῦ ἀρχαιοπρεποῦς χιτῶνος διὰ τὴν ἐποχὴν αὐτὴν καὶ τῆς μαχαίρας, θέλων ἀκριβῶς νὰ χρησιμοποιοῦν τοῦτο πρὸς ὑποστήριξιν τῆς γνώμης του ὅτι θύτην ἱερέα παριστάνει ἢ ἐπὶ τῆς ζωφόρου μορφῆ. Μόλις δὲ ὁ Milchhöfer, τὸ 1881 ἐπίσης, τὴν ὀνομάζει ἀνεπιφυλάκτως ἱερέα στηριζόμενος εἰς τὰ δύο αὐτὰ χαρακτηριστικά, παραπέμπει δὲ μόνον διὰ τὴν ὁμοιότητα τῆς στολῆς εἰς τὴν μορφὴν τῆς ζωφόρου. Ὑστερότερον προσετέθησαν καὶ αἱ ἄλλαι ἐπιτάφιαι στήλαι ἐπὶ τῶν ὁποίων ἀνεγνωρίσθησαν μορφαὶ ἱερέων ἐκ τῆς ὁμοιότητός των πρὸς τὴν τοῦ Σίμου, ἀναφέρονται δὲ ἔκτοτε ἐπανειλημμένως ὡς μορφαὶ ἱερέων αἱ μορφαὶ αὗται εἰς διαφόρους ἀρχαιολογικὰς ἐργασίας, ὡς εἰς τοὺς Καταλόγους τῶν Καθβαδία, Καστριώτη, Στή, εἰς τὴν διατριβὴν τοῦ Flasch, Zum Parthenonfries σελ. 100 κέ. εἰς τὸ ἄρθρον τοῦ Michaelis, Peplos und Priestermantel τὸ δημοσιευόμενον εἰς τὴν Festschrift für Joh. Overbeck σελ. 178 κέ. σήμερον δὲ ἔχουσι συγκεντρωθῆ πᾶσαι εἰς τὰ Attische Grabreliefs ἀριθ. 920 - 4 χαρακτηριζόμεναι ὡς στήλαι ἱερέων. Εἰς τὰς ἐπὶ τῶν στηλῶν τούτων μορφὰς δέον νὰ προστεθῇ καὶ ἡ ἐπὶ τοῦ ἀναγλύφου τοῦ δημοσιευομένου ὑπὸ τοῦ συναδέλφου Καρούζου (ἀνωτέρω σελ. 94), ὁμοιάζουσα καθ' ὅλα πρὸς ταύτας.

² Διὰ τὰ παλαιότερα ἐγχειρίδια ὡς τοῦ Hermann, Gottesdienstliche Altertümer δὲν γίνεται λόγος διότι δὲν ἦσαν ἀκόμη γνωσταὶ αἱ ἐπὶ τῶν ἐπιταφίων στηλῶν μορφαὶ. Ἀλλὰ ὁ Stengel καὶ εἰς τὴν τρίτην νεωτάτην ἐκδοσὴν τοῦ εἰδικωτάτου διὰ τὰς θρησκευτικὰς ἀρχαιότητας ἐγχειριδίου του, Griechische Kultusaltertümer, ἐκδοθεῖσαν τὸ 1290 ἐνῶ εἶχον ἤδη συγκεντρωθῆ εἰς τὰ Att. Grabr. πᾶσαι αἱ στήλαι αὗται συνοδευόμεναι, ὡς εἶπομεν, καὶ ἀπὸ λαμπρὰς ἀπεικονίσεις, ἀρκεῖται νὰ παραπέμπῃ ἀκόμη εἰς δύο μόνον ἐξ αὐτῶν, περιλαμβανομένας εἰς τὸν Κατάλογον τοῦ Sybel ἀριθ. 153, 2135, ὅπου δημοσιεύεται περιγραφὴ των χωρὶς ἀπεικόνισιν, καὶ τοῦτο εἰς δευτέραν μοῖραν, ἀφοῦ παραπέμπει πρῶτον εἰς τὴν ἐπὶ τοῦ Παρθενῶνος

Ἡ παράλειψις αὐτὴ εἰς τὰ ἐγχειρίδια καὶ ἡ εἰς αὐτὴν ὀφειλομένη ἀγνοία τῶν μνημείων τούτων γίνεται αἰτία ὥστε καὶ εἰς ἄλλας μελέτας συγγενοῦς περιεχομένου, εἰς τὰς ὁποίας φυσικὸν εἶναι νὰ ἀντλή κανεὶς τὰς πληροφορίας του ἐκ τῶν ειδικῶν ἐγχειριδίων, νὰ ἐπικρατῇ κάποια ἀσάφεια καὶ νὰ παραλείπονται οὐσιώδη πράγματα¹.

Διὰ τοὺς λόγους τούτους ἐνομίσαμεν ὄχι ἄσκοπον νὰ ἐπωφεληθῶμεν τὴν εὐκαιρίαν, τὴν ὁποίαν παρῆκε ἡ ἀνεύρεσις μεταξὺ τῶν μαρμαρίνων ληκύθων τοῦ Ἑθν. Ἀρχ. Μουσείου δύο ἀνεκδότων, ἐπὶ τῶν ὁποίων εἰκονίζονται τρεῖς μορφαι ἱερέων ὅμοιαι πρὸς τὰς ἐπὶ τῶν ἐπιταφίων στηλῶν, διὰ νὰ ἀποδώσωμεν εἰς τὰς μορφὰς ταύτας τὴν θέσιν τὴν ὁποίαν δικαιούνται νὰ κατέχουν εἰς τὰς ἀρχαιολογικὰς μελέτας. Συγχρόνως θὰ προσπαθῶμεν νὰ ἀνεύρωμεν καὶ μαρτυρίας τινὰς διὰ τῶν ὁποίων θὰ ἐνισχυθῇ ἡ γνώμη ὅτι ἱερεῖς πράγματι παριστάνουν αἱ ἐν λόγῳ μορφαι, συμπληρώνοντες οὕτως εἰπεῖν τὴν ἐργασίαν τοῦ Conze, διὰ τῆς προσθήκης τῶν στοιχείων ἐκ τῶν ὁποίων θὰ ἀποδειχθῇ ὅτι εἶναι ἀρκετὰ τὰ ὑπὸ τούτου χρησιμοποιοθέντα χαρακτηριστικὰ τῶν μορφῶν τούτων — ὁ χιτῶν εἰς τὴν ἐποχὴν αὐτὴν καὶ ἡ μάχαιρα — διὰ νὰ ὀνομάσωμεν τὰς μορφὰς ταύτας μορφὰς ἱερέων.

Αἱ περὶ ὧν ὁ λόγος λήκνυθαι τοῦ Ἑθν. Ἀρχαιολ. Μουσείου εἶναι αἱ ἐξῆς:
1) Ἡ ὑπ' ἀριθ. 2560, ἀπεικονιζομένη εἰς τὴν εἰκόνα 1. Εὐρέθη πρὸ ἐτῶν παρὰ

μορφῆν. Ὁ Schömann, ἐνῶ ὁμιλεῖ διὰ μακρῶν περὶ τῶν γνωστῶν εἰς ἡμᾶς χαρακτηριστικῶν τῆς ἐξωτερικῆς ἐμφανίσεως τῶν ἀρχαίων ἱερέων εἰς τὸ ἐγχειρίδιόν του Griechische Altertümer (4^e Aufl. — Lipsius) II σελ. δὲν ἀναφέρει κἀν ὅτι ἀπὸ ὀρισμένης ἐποχᾶς ἔχομεν ἀπεικονίσεις μορφῆς ἱερέως, ὅπως οὔτε καὶ ὁ Martha, ὁ ὁποῖος εἰς τὴν μονογραφίαν του, Les Sacerdotes Athéniens εἶχε τὴν εὐκαιρίαν νὰ πράξῃ τοῦτο ἀφοῦ ἐρωτᾷ εἰς τὴν σελ. 182 «Les prêtres portaient-ils outre la couronne, certains attributs qui les distinguaient de la foule en dehors des ceremonies? Οὕτε ὁ Ziehen εἰς τὸ ἄρθρον Hiereis, Pauly-Wissowa, RE, δὲν παραπέμπει εἰς καμμίαν ἀπεικόνισιν οὔτε ἀναφέρει καθόλου ὅτι ἔχομεν τοιαύτας, ὁ δὲ Legrand εἰς τὸ ἄρθρον Sarcedos (1909) τοῦ λεξικοῦ Daremberg-Saglio ἐνῶ θέλει νὰ ἀναφέρῃ ἀπεικόνισιν μορφῆς ἱερέως, δὲν συμφωνεῖ δὲ μὲ τὴν γνώμην ὅτι ἱερέα παριστάνει ἡ ἐπὶ τῆς ζωφόρου μορφή, δὲν παραπέμπει εἰς τὰς ἐπιταφίας πλάκας.

¹ Οὕτω π. χ., διὰ νὰ ἀναφέρωμεν ὅσα ἔτυχε νὰ ὑποπέσουν εἰς τὴν ἀντίληψίν μας, εἰς τὸ βιβλίον τοῦ Dussand, Introduction à l'histoire des religions, Paris 1914 σελ. 110 ὅπου ἀπαριθμοῦνται τὰ χαρακτηριστικὰ γνωρίσματα τῆς μορφῆς ἀρχαίου ἱερέως, ἐνῶ ὁ συγγραφεὺς δὲν περιορίζεται εἰς τὰ ἐκ φιλολογικῶν πηγῶν γνωστά, ὡς τὸ σκῆπτρον, ὁ στέφανος, κλπ. ἀλλὰ ἀναζητεῖ καὶ ἀναφέρει καὶ γνωρίσματα γνωστά ἀπὸ παραστάσεις ἀρχαίων μνημείων, ὅπως ὁ χιτῶν, τὸ κλεῖθρον, τὸ ὁποῖον κρατοῦν εἰς πολλὰς παραστάσεις ἱερέων, δὲν ἀναφέρει τὴν μάχαιραν τὴν ὁποίαν κρατοῦν αἱ ἐπὶ τῶν ἐπιταφίων στηλῶν μορφαι. Εἰς τὸ ἄρθρον Sacerdos τοῦ λεξικοῦ Daremberg-Saglio ἐνῶ ἀναφέρονται ἐπίσης χαρακτηριστικὰ γνωρίσματα γνωστά ἐκ παραστάσεων ὡς τὸ σκῆπτρον, τὸ κλεῖθρον καὶ γίνονται παραπομπαι (σελ. 939 σημ. 37-40, εἰς τὰ μνημεῖα ἐπὶ τῶν ὁποίων ταῦτα ἀπεικονίζονται ὁμοῦ μετὰ τῆς μορφῆς τοῦ ἱερέως δὲν ἀναφέρεται καθόλου ἡ μάχαιρα. Νεώτατον δὲ σύγγραμμα ὡς τοῦ L. Heuzey, Histoire du costume antique, Paris 1922 δὲν ἔχει καθόλου ὑπ' ὄψιν του τὴν ὑπαρξίν τῶν μνημείων τούτων, προκειμένου δὲ νὰ ὑποδείξῃ μορφῆν ἱερέως ἐπὶ ἀρχαίου μνημείου τοῦ 5 αἰῶνος ἢ ὑστερώτερον διὰ νὰ στηρίξῃ τὴν γνώμην ὅτι οἱ ἱερεῖς διετήρησαν τὸν ἰωνικὸν χιτῶνα καὶ μετὰ τὴν κατάργησίν του ἀπὸ τὴν καθημερινὴν ζωὴν ἀρκεῖται νὰ παραπέμψῃ εἰς τὴν μορφῆν τοῦ Παρθενῶνος.

τὸ Α΄ Νεκροταφεῖον εἰς τὸ κτῆμα Ι. Ξαστέρου. Ἐλλείπουν ὁ λαιμὸς ἀπὸ τὴν ρίζαν του σχεδὸν καὶ ἡ βᾶσις, συμπληρωμένα τώρα μὲ γύψον. Σωζόμενον ὕψος χωρὶς τὰς συμπληρώσεις περίπου 0,70.

Ἐπὶ τῆς ἐμπροσθίας ὄψεως φέρει ἐλαφρῶς ἀναγλύφους δύο ἄνδρας, οἱ ὁποῖοι ἴστανται ἐπὶ ἐξεχούσης ταινίας, δηλούσης τὸ ἔδαφος, ἀντιμέτωποι σχεδὸν



Εἰκ. 1. Μορφαὶ ἱερέων.

πρὸς ἀλλήλους. Ἐκάτερος τούτων φορεῖ ὀρθοστάδιον¹ ἰωνικὸν χιτῶνα μὲ βραχειάς χειρίδας, ἀμφοτέρωθεν ἔχουν μακρὰν κόμην καὶ γενειάδα καὶ κρατοῦν διὰ τῆς πρὸς τὰ ἔσω χειρός, τὴν ὁποῖαν τείνουν ὀλίγον πρὸς τὰς ἐμπρός, μάχαιραν, πλα-

¹ Ἐπὶ τοῦ στήθους τοῦ πρὸς τὰ δεξιὰ, πολὺ ὑψηλὰ ὅμως, ὑπάρχει ἐγχάρακτος γραμμὴ μὲ τὴν ὁποῖαν ἴσως καὶ νὰ θέλη νὰ δηλωθῇ ζώνη.

στικῶς δηλουμένην εἰς τὸν πρὸς τὰ δεξιὰ, συμπληρουμένην δὲ διὰ χρώματος εἰς τὸν ἄλλον¹. Ἡ ἄλλη χεὶρ των κρέματα ἀπρακτος. Ἄνωθεν τῆς κεφαλῆς τῆς πρὸς τὰ δεξιὰ μορφῆς ἐπιγραφὴ ΘΟΥΔΙΤΙΔΗΣ ἄνωθεν δὲ τῆς ἄλλης ΔΕΞΙΚΛΕΥΣ². Ἡ τέχνη των δὲν εἶναι πολὺ καλή. Αἱ μορφαι εἶναι ἀμελῶς εἰργασμένα ὅπως καὶ τὰ γράμματα τῶν ἐπιγραφῶν.

2) Ἡ ὑπ' ἀριθ. 3338, ἀπεικονιζομένη εἰς τὴν εἰκόνα 2. Κατεσχέθη τὸ 1915 εἰς Πειραιᾶ ἐπὶ τοῦ ἀτμοπλοίου Vulcan. Εἶναι καὶ αὕτη ἐλλιπὴς κατὰ τὸν λαιμὸν καὶ τὴν βάσιν, συμπληρωμένα διὰ γύψου. Τὸ σωζόμενον ὕψος εἶναι περίπου 0,80 χωρὶς τὰς συμπληρώσεις.

Εἰς τὴν ἔμπροσθεν ὄψιν εἰκονίζεται σκηνὴ δεξιώσεως ἐλαφρῶς ἀνάγλυπτος. Γυνή, μὲ χιτῶνα καὶ ἱμάτιον πῖπτον ὀπισθεν ἀπὸ τῶν ὤμων ἐπὶ ἀμφοτέρων τῶν βραχιόνων, καθημένη ἐπὶ ἔδρας χωρὶς ἐρεισίνωτον, δεξιούται ἄνδρα ἰστάμενον ἔμπρὸς τῆς καὶ τείνοντα πρὸς αὐτὴν τὴν δεξιὰν χεῖρα. Ὁ ἄνθρωπος οὗτος φορεῖ τὸν ποδήρη ἰωνικὸν χιτῶνα μὲ βραχείας χειρίδας καὶ ἐπάνω ἀπὸ αὐτὸν ἱμάτιον, τὸ ὁποῖον πίπτει ἀπὸ τὸν ἀριστερὸν ὤμον πρὸς τὰ ὀπίσω καὶ ἐπανέρχεται πρὸς τὰ ἔμπρὸς ἐπὶ τῆς κοιλίας ὥστε ἀφίνη ἀκάλυπτον τὸν δεξιὸν ὤμον, τὸν βραχίονα καὶ τὸ στῆθος. Φαίνεται ὡς νὰ τὸ ἔχη ἀναζώσει ἢ νὰ τὸ κρατῇ ὑψηλὰ πιέζων αὐτὸ μὲ τὸν ἀριστερὸν βραχίονα. Ἐχει μακρὰν κόμην καὶ γενειάδα κρατεῖ δὲ εἰς τὴν ἀριστερὰν χεῖρα κρεμαμένην πρὸς τὰ κάτω μεγάλην μάχαιραν. Ἄνωθεν τῆς κεφαλῆς τοῦ ἢ ἐπιγραφὴ ΩΦΕΛΙΝΟΣ³ ΑΧΑΡΝΕΥΣ, ἄνωθεν δὲ τῆς κεφαλῆς τῆς γυναικὸς ἐπιγραφὴ μὴ ἀναγινωσκομένη ἀποτελουμένη μόνον ἀπὸ ἑνα ὄνομα⁴. Ἡ τέχνη ἀρκετὰ καλή. Ἐχων ὑπ' ὄψιν μου καὶ τὰ γράμματα τῶν ἐπιγραφῶν δὲν θὰ ἐδίσταζα νὰ κατατάξω τὴν λήκυθον εἰς τὸ α' ἡμισυ τοῦ 4 αἰῶνος.

Ἄς ἐξετάσωμεν τώρα, ὅτι προσετέθησαν καὶ αἱ τρεῖς αὗται νέαι μορφαι εἰς

¹ Δυνατὸν ἢ δευτέρα μορφὴ νὰ μὴ ἐκράτει μάχαιραν ἂν καὶ ἡ στάσις τῶν δακτύλων τῆς χειρὸς εἶναι ἢ αὕτη ὅπως καὶ εἰς τὸν ἄλλον ὁ ὁποῖος κρατεῖ τὴν μάχαιραν. Ἐν τοιαύτῃ περιπτώσει εἶναι πολὺ πιθανὸν νὰ πρόκειται νὰ παραλάβῃ τὴν μάχαιραν τὴν ὁποῖαν τείνει πρὸς αὐτὸν ἢ ἄλλη μορφὴ ἀπεικονιζομένης τῆς κληρονομικῆς μεταβίβασις τοῦ διὰ τῆς μαχαίρας δηλουμένου ἀξιώματος ἀπὸ τοῦ πατρὸς εἰς τὸν υἱόν. Ἴδε περὶ τούτου Schömann ἔ. ἀ. σελ. 434 καὶ Shengel ἔ. ἀ. § 23, Martha ἔ. ἀ. σελ. 14 κέ. καὶ 35 κέ. Δυστυχῶς αἱ ἐπιγραφαι δὲν βοηθοῦν νὰ βεβαιωθῶμεν περὶ τούτου.

² Δὲν εἶναι εὐκόλον νὰ βεβαιωθῇ κανεὶς ἂν εἶναι ΕΥ τὰ μεταξὺ τοῦ Λ καὶ τοῦ Σ γράμματα. Πάντως δι' ἑν γράμμα, τὸ Η, εἶναι πολὺς ὁ χρόνος, φαίνονται δὲ ὡς νὰ διακρίνονται ἴχνη τοῦ Ε μετὰ τὸ Λ.

³ Κάτωθεν τῶν δύο πρώτων σκελῶν τοῦ Ν ὑπάρχει γραμμὴ τις σχηματίζουσα μετὰ τούτων Δ. Ἐν τοιαύτῃ περιπτώσει ἢ δύνατο τὸ ὄνομα νὰ εἶναι ΩΦΕΛΙΔΙΟΣ. Νομίζω ὅμως ὅτι εἶναι πολὺν πλησίον εἰς τὸ Δ ἢ γραμμὴ αὕτη τοῦ Ι ἀσυμμέτρως πρὸς τὰ ἄλλα γράμματα. Καὶ ὁ ἔφορος κ. Καστριώτης ἔχει ἀναγνώσει εἰς τὸ εὐρετήριο τοῦ Μουσείου ΩΦΕΛΙΝΟΣ.

⁴ Δυστυχῶς καὶ αὕτη δὲν μᾶς βοηθεῖ νὰ ἴδωμεν ἂν εἶναι ἢ σύζυγός του. Διότι γνωρίζομεν (ἴδε Schömann ἔ. ἀ. σελ. 440 κέ. καὶ Stengel ἔ. ἀ. § 20) ὅτι ἐκτὸς ἀπὸ μερικὰς ἐξαιρέσεις οἱ ἀρχαῖοι ἱερεῖς ἦσαν ἔγγαμοι.

τὰς μέχρι τοῦδε γνωστὰς (ἴδε ἀνωτέρω σελ. 106), συνολικῶς τὰς μορφὰς ταύτας διὰ νὰ ἴδωμεν ἂν εἶναι τὰ χαρακτηριστικά των ἀρκετὰ διὰ νὰ τὰς ὀνομάσωμεν μορφὰς ἱερέων.

Ἡ ἐπὶ τῶν μνημείων τούτων παριστανομένη μορφή εἶναι ἀνήρ, πωγωνοφόρος πάντοτε, ὁ ὁποῖος φορεῖ ἢ μόνον τὸν ὀρθοστάδιον ἰωνικὸν χιτῶνα μὲ βρα-



Εἰκ. 2. Ἐπιτυμβία λήκυθος μὲ μορφήν ἱερέως.

χείας χειρίδας ἄνευ ἱματίου, ὡς ἡ τοῦ Ἐθν. Ἀρχαιολ. Μουσείου ἀριθ. 772 (Att. Grabr. Taf. CLXXXI), ἢ τοῦ Βερολίνου (Att. Grabr. N° 921 Taf. CLXXXII) καὶ αἱ δύο νῦν δημοσιευόμεναι εἰς τὴν εἰκόνα 1, ἢ τὸν αὐτὸν χιτῶνα καὶ ἐπάνω ἀπὸ αὐτὸν ἱμάτιον φερόμενον ἢ κατὰ τὸν συνήθη τρόπον ὥστε νὰ ἀφίνη ἐλεύθερον τὸν δεξιὸν ὄμων καὶ τὸ στῆθος, ὡς ἡ ἀνωτέρω, σελ. 94 ὑπὸ τοῦ Καρού-

ζου δημοσιευομένη καὶ ἡ ἐνταῦθα εἰκ. 2¹ ἢ πῦπτον ἀπὸ τῶν ὤμων πρὸς τὰ ὀπίσω καὶ ἐπανερχόμενον ἐπὶ ἀμφοτέρων τῶν βραχιόνων ὥστε νὰ ἀφίγη ἀνοικτὸν ὄλον τὸ στήθος ὡς ἡ ὑπ' ἀριθ. 996 τοῦ Ἐθν. Ἀρχ. Μουσείου (Att. Grabt. Taf. CLXXXII). Εἰς ὅσας ἐκ τούτων σώζεται τὸ κάτω μέρος κρατεῖ εἰς τὴν χεῖρα μάχαιραν πλαστικῶς δεδηλωμένην, ἐκτὸς τῆς ὑπ' ἀριθ. 996 τοῦ Ἐθν. Ἀρχαιολ. Μουσείου, ὅπου πρέπει νὰ συμπληρωθῇ διὰ χρώματος καὶ τῆς ἐτέρας τῶν ἐν τῇ εἰκ. 1 διὰ τὴν ὁποῖαν ἴδε ἀνωτέρω σελ. 109 σημ. 1.

Εἶναι ἀρκετὰ τὰ χαρακτηριστικὰ ταῦτα διὰ νὰ ὀνομάσωμεν τὰς μορφὰς ταύτας ἱερεῖς;

Πρῶτον ὁ μακρὸς ἰωνικὸς χιτῶν. Εἰς τὴν ἐποχὴν εἰς τὴν ὁποῖαν ἀνήκουν τὰ μνημεῖα ταῦτα — κανὲν ἀπὸ αὐτὰ δὲν εἶναι παλαιότερον τοῦ 6^{ου} ἡμίσεως τοῦ 5 αἰῶνος — εἶδομεν ἀνωτέρω ὅτι ὁ ἰωνικὸς χιτῶν εἶχε καταργηθῆ πλεον ἀπὸ τὴν καθημερινὴν ζωὴν, τὸν διετήρησαν ὁμως μαζὶ μὲ ἄλλα σεβαστὰ πρόσωπα καὶ οἱ ἱερεῖς, ὥστε νὰ εἶναι δυνατὸν νὰ χαρακτηρίσωμεν ὡς ἱερέα μίαν μορφὴν φέρουσαν τὴν ἀρχαιοπρεπῆ ταύτην στολὴν εἰς τὴν ἐποχὴν αὐτήν.

Δὲν εἶναι ὁμως ἀρκετὸν αὐτό. Διότι εἶναι δυνατὸν νὰ παριστᾷ καὶ ἓνα ἀπὸ τὰ ἄλλα πρόσωπα, τὰ ὁποῖα διετήρησαν τὸ ἔνδυμα τοῦτο, εἶδομεν δὲ πόσας ὀνομασίας ἔλαβεν ἡ ἐπὶ τοῦ Παρθενῶνος μορφή, ἀκριβῶς διὰ τὴν ἔλλειψιν ἄλλου χαρακτηριστικοῦ.

Εὐτυχῶς τὸ δευτέρον χαρακτηριστικὸν τῶν συμπληρώνει τὸ πρῶτον. Αἱ μορφαι αὗται κρατοῦν εἰς τὴν χεῖρα μάχαιραν ὡς χαρακτηριστικὸν τοῦ ἐπαγγέλματός των κατὰ τὴν ἐπίγειον ζωὴν², ἡ ὁποῖα ἀσφαλῶς ἔχει σχέσιν μὲ τὴν σφαγὴν

¹ Ὁ τύπος οὗτος τῆς μορφῆς ἱερέως μετὰ ἱματίου ὑπεράνω τοῦ χαρακτηριστικοῦ χιτῶνος δὲν ἦτο γνωστὸς ἀπὸ τὰς μορφὰς τὰς ὁποίας ἐγνωρίζαμεν ἕως τώρα. Αἱ πλείους τούτων φέρουσιν, ὡς εἶδομεν, μόνον τὸν χιτῶνα, ἡ δὲ ἐπὶ τῆς ὑπ' ἀριθ. 996 ἐπιταφίας στήλης τοῦ Ἐθν. Ἀρχ. Μουσείου, ἡ ὁποία φέρει καὶ ἱμάτιον φέρει τοῦτο κατὰ τὸν ἰδιόρρυθμον τρόπον, τὸν ὁποῖον εἶδομεν. Καὶ ὁ Κάλχας, ὁ ὁποῖος εἰς τὴν τοιχογραφίαν τῆς Πομπηίας φορεῖ καὶ ἱμάτιον ὑπεράνω τοῦ χιτῶνος, τὸ ἔχει ἐξωσμένον εἰς τὴν ὀσφὺν ὥστε ἀφίγει ἀκάλυπτον ὄλον τὸ ἄνω σῶμα. Τὰς μορφὰς τοῦ ἱεροφάντου, ἀπὸ τὰς ὁποίας γνωρίζομεν ἀρκετὰς ἀπὸ παραστάσεως ἑλευσινιακῆς λατρείας (ἴδε Rizzo, Röm. Mitt. 1910 σελ. 174, πίν. II) καὶ αἱ ὁποῖαι φέρουσιν ἐπίσης ἱμάτιον δὲν δυνάμεθα νὰ λάβωμεν ὑπ' ὄψιν διότι εἶδομεν ἀνωτέρω σελ. 104 σημ. 1 καὶ 2 ὅτι ἀποτελοῦσι τι ἰδιαίτερον.

² Ὁ νέος οὗτος τύπος δικαίῳ τὴν γνώμην τοῦ Flasch, Zum Parthenonfries σελ. 99 κέ. ὅτι τὸ ἱμάτιον εἶναι ἀπαραίτητον συμπλήρωμα τῆς στολῆς τοῦ ἱερέως, χρησιμεύει δὲ εἰς ἀπάντησιν εἰς τὸν Michaelis, ὁ ὁποῖος εἰς τὸ μνημονευθὲν ἄρθρον του Pepsos u. Priestermantel ἀμφισβητεῖ τὸ παράδειγμα τῆς μορφῆς τοῦ ἱερέως τοῦ κρατοῦντος τὴν κλεῖδα, τὸ ὁποῖον ἐπικαλεῖται ὁ Flasch σελ. 101, σημ. 2 λέγων (σελ. 181 ὅτι αὐτὸς δὲν γνωρίζει μορφὴν ἱερέως ἐπὶ ἀττικῶν μνημείων ἐπὶ τῆς ὁποίας νὰ συνδυάζεται μετὰ τοῦ τυπικοῦ ἰωνικοῦ χιτῶνος καὶ ἱματίου ἐκτὸς ἐν ἀνάγκῃ τοῦ Κάλχαντος τῆς τοιχογραφίας, ὁ ὁποῖος δύναται νὰ ἀναχθῇ τὸ πολὺ μέχρι τῆς ἐποχῆς τοῦ Τιμάνθους, τοῦ ὁποῖου τὸν γνωστὸν πίνακα ἴσως ἀντιγράφει ἡ τοιχογραφία.

³ Εἶναι γνωστὸν ὅτι ἐπὶ τῶν ἐπιταφίων στηλῶν εἰκονίζετο συνήθως ὁ νεκρὸς εἰς μίαν χαρακτηριστικὴν στιγμήν τῆς ἐπὶ τῆς γῆς ζωῆς του. (Παραρχόμεθα νεωτέρας θεωρίας ἀναπτυσσομένης εἰς μελέτην τοῦ

ζώων, διότι ἀπὸ τὴν ὄλην παράστασιν, τὴν ἐνδυμασίαν τῆς μορφῆς κλπ. δὲν εἶναι δυνατὸν νὰ χαρακτηρισθῇ ὡς πολεμικὴ μάχαιρα οὔτε νὰ ἐξηγηθῇ διὰ ποῖον λόγον θὰ ἐδίδετο αὕτη μόνη εἰς χεῖρας ἐνὸς πολεμιστοῦ ὄχι εἰς ἐν μόνον ἀλλ' εἰς πλείστα μνημεῖα. Κρεωπώλην βεβαίως δὲν παριστάνουν διότι δὲν θὰ ἔφερον τὸν χιτῶνα τοῦτον, γνωρίζομεν δὲ ὅτι εἰς τὴν ἀρχαιότητα, εἰς παλαιότερας μάλιστα περιόδους, σφαγὴ ζώων ἐγένετο συχνότερα εἰς τὰ ἱερά, ὅπου μέρος τοῦ θύματος προσεφέρετο εἰς θυσίαν, παρὰ εἰς κρεωπωλεῖα, ὅπου γίνεται σήμερον. Πολὺ περισσότερον ὅμως ἐπειδὴ εὐρίσκομεν τὴν μάχαιραν ταύτην εἰς παραστάσεις σφαγῆς ζώων πρὸς θυσίαν¹ δυνάμεθα νὰ συμπεράνωμεν ὅτι αἱ κρατοῦσαι αὐτὴν μορφαὶ ἔχουν σχέσιν μὲ τὰς θυσίας.

Καὶ δὲν ἠδύνατο ἄραγε κανεὶς ἄλλος ἀπὸ τὰ σεβαστὰ πρόσωπα, τὰ ὅποια διετήρησαν ὡς καὶ οἱ ἱερεῖς τὸν ἀρχαιοπρεπῆ χιτῶνα νὰ μετέχη τῶν θυσιῶν; Ἡδύνατο βεβαίως καὶ γνωρίζομεν μάλιστα ὅτι ἡ μέριμνα διὰ τὰς δημοσίας πρὸ πάντων θυσιῶν ἀνετίθετο ἐκάστοτε εἰς ποικιλονόμους ἄρχοντας (ἴδε Schömann ἔ. ἀ. σελ. 423 κέ.) διὰ τοὺς ὁποίους χρησιμοποιεῖται, ἀπαράλλακτα ὅπως καὶ διὰ τοὺς ἱερεῖς, ἡ λέξις θύω διὰ τὸν χαρακτηρισμὸν τῆς λειτουργίας ταύτης, ἥτις ἀνε-

Couchoud δημοσιευομένην εἰς τὴν Rev. Arch. ἀναμένοντες καὶ τὸ β' μέρος τῆς μελέτης ταύτης). Ἄλλὰ καὶ εἰδικώτερον ἀκόμη παρίστατο οὗτος ἐνίοτε μὲ σύμβολόν τι χαρακτηριστικὸν τοῦ ἐπαγγέλματός του. Τοιαύτη π. χ. εἶναι ἡ στήλη τοῦ ὑποδηματοποιοῦ Ξανθίππου (Att. Grabr. 696 Taf. CXIX) ὅπου εἰκονίζεται οὗτος κρατῶν καλάποδα, ἢ τοῦ χαλκόπτου Σωσίου τοῦ Γορτυνίου (ἔ. ἀ. 618 Taf. CXIX) ὅστις εἰκονίζεται μετὰ τῶν ἐργαλείων του, ἢ ὑπ' ἀριθ. 1243 τοῦ Ἑθν. Ἀρχαιολ. Μουσείου ὅπου εἰκονίζεται ὁ νεκρὸς ὡς γεωργὸς καὶ κτηνοτρόφος μὲ τὸ ἄροτρον, τοὺς βοῦς καὶ τὸ λαγώβολον. Ἀπὸ τὴν ρωμαϊκὴν ἐποχὴν ἔχομεν πλείστας τοιαύτας. Εἰς ἐν εἶδος μάλιστα ἐπιχωριάζον εἰς τὴν Φρυγίαν (ἴδε Noack, Dorylaion II: Grabreliefs ἐν Athen. Mitt. XIX, 1894, σελ. 315 κέ.) εἰκονίζονται ἐπὶ τῆς ἐπιταφίας στήλης πολυποικίλα ἐργαλεῖα καὶ σκευὴ χαρακτηριστικὰ τῆς ἐπὶ γῆς ἀσχολίας τοῦ νεκροῦ. Δυστυχῶς αἱ ιδιόρρυθμοι αὗται στήλαι δὲν εἶναι ἀκόμη καλῶς γνωσταί, κανεὶς δὲ δὲν γνωρίζει τὴν τύχην μεγάλης συλλογῆς τοιούτων, τὴν ὁποίαν εἶχε συγκεντρώσει εἰς Σμύρνην ἡ ἀρχαιολογικὴ ὑπηρεσία τῆς Ἑλλήν. Ἀρμοστείας Σμύρνης πρὸς πλουτισμὸν τοῦ νεοῖδρουμένου τότε ἐκεῖ Μουσείου. Ἄλλὰ καὶ ἀξιωματὸς τινος, τὸ ὁποῖον εἶχε ὁ νεκρὸς κατὰ τὴν ἐπίγειον ζωὴν του, σύμβολα ἀπεικονίζονται πολλάκις ἐπὶ τῶν ἐπιταφίων κλακῶν. Οὔτω π. χ. εἰς τὰς ὑπ' ἀριθ. 1249, 1270 ἐπιταφίας στήλας τοῦ Ἑθν. Ἀρχαιολ. Μουσείου εἰκονίζεται ἰέρεια τῆς Ἰσιδος κρατοῦσα τὸ σκῆπτρον ἐπὶ δὲ τοῦ ὑπ' ἀριθ. 1727 ἐπιταφίου κιονίσκου τῆς Ἀβρυλλίδος ἐν τῷ Ἑθν. Ἀρχ. Μουσείῳ ἔχει ἀπεικονισθῆ ἡ κλεις τοῦ ἱεροῦ ὡς σύμβολον τοῦ ἀξιωματος τῆς ἱερείας τὸ ὁποῖον ἔφερε αὕτη. Ὁμοίος κιονίσκος, τῆς ἑλληνικῆς μάλιστα ἐποχῆς, δημοσιεύεται εἰς τὴν Ἀρχ. Ἐφημ. 1902 σελ. 143 κέ. ὅπου καὶ γίνονται πολλὰ παραπομπὰ εἰς ὅμοια μνημεῖα.

¹ Ἰδὲ τὸ ἄρθρον Culter ἐν Daremberg - Saglio, Diction. des antiquités κλπ., Archäol. Jahrbuch XVIII, 1903 σελ. 58 εἰκ. 10, 11, 13 καὶ σελ. 116 εἰκ. 1 καὶ ἰδίως ἔρευθρόμορφον πελίκην τοῦ Ἑθν. Ἀρχαιολ. Μουσείου ἀριθ. 9683 (Coll - Couve, Catalogue 1175, εἰκόνα παρὰ Dumont, Céram. de la Grèce propre I σελ. 379 π. 18), ἐπὶ τῆς ὁποίας εἰκονίζεται τὸ ἀναποδογύρισμα τῶν θεραπόντων τοῦ Αἰγυπτίου Βουσίριδος ὑπὸ τοῦ Ἡρακλέους ἐνῶ ἔθυσίαζον, φαίνεται δὲ ἡ μάχαιρα τῆς θυσίας ἢ ὁποία ἔχει πέσει ἀπὸ τὸ κανοῦν, ἐκφυγὼν ἀπὸ τὰς χεῖρας τοῦ Αἰγυπτίου καὶ κυλισθὲν κατὰ γῆς. (Εἰς τὸν Κατάλογον τοῦ Collignon - Couve δὲν ἔχει γίνεαι ἀντιληπτὸν ὅτι τὸ κατὰ γῆς κυλισθὲν σκεῦος εἶναι τὸ κανοῦν ἐντὸς τοῦ ὁποίου προσήγετο ἡ μάχαιρα διὰ τὰς θυσίας ὅπως ἀποδεικνύει ὁ Ziehen ἐν Hermes XXXVII, 1902, σελ. 397 κέ.).

τίθετο εἰς αὐτούς, χωρὶς νὰ μᾶς εἶναι δυνατὸν νὰ ἐξακριβώσωμεν μέχρι ποίου σημείου ἔφθανε ἡ συμμετοχὴ των εἰς τὴν θυσίαν ¹.

Ἡδύναντο ἄραγε καὶ ἄνευ τῆς μεσολαβήσεως τοῦ ἱερέως νὰ ἐκτελέσωσι τὴν θυσίαν; Δὲν φαίνεται πιθανόν. Φαίνεται μᾶλλον ὅτι τὸ θύω ἐχρησιμοποιεῖτο ὄχι μόνον κυριολεκτικῶς ἐπὶ τοῦ ἱερέως ὅστις πραγματικῶς ἐξετέλει τὴν θυσίαν, ἀλλὰ καὶ κατ' ἐπέκτασιν ἐπὶ παντὸς προσφέροντος θυσίαν (πρβλ. καὶ Martha ἔ. ἀ.) ἀκριβῶς ὅπως καὶ τὸ ἰδικόν μας λειτουργῶ, ἦτο ὅμως γνωστὸν ὅτι τὸ λειτουργικὸν μέρος τῆς θυσίας θὰ ἐξετελεῖτο ὑπὸ τοῦ ἱερέως, ὅστις ἐγνώριζε καὶ τὰς ἀναγκαίας διατυπώσεις. Διότι καὶ ἡμεῖς λέγομεν σήμερον ὅτι ἐλειουργήσαμεν εἰς τὸν Ἄγ. Γεώργιον χωρὶς νὰ ἔχωμεν ἀνάγκην νὰ προσθέσωμεν ὅτι μὲ τὴν μεσολάβησιν τοῦ ἱερέως ἐπροσφέραμεν τὴν λειτουργίαν, διότι εἶναι γνωστὸν ὅτι δὲν δύναται νὰ γίνῃ διαφορετικά.

Τὸ αὐτὸ συνέβαινε καὶ μὲ τὸ θύω, ἦτο δὲ περιττὸν νὰ προστεθῇ ὅτι διὰ τοῦ ἱερέως θὰ ἐξετελεῖτο ἡ θυσία, διότι ἦτο τοῦτο γνωστὸν, θὰ ἴδωμεν δὲ καὶ κατωτέρω ὅτι δυνάμεθα νὰ εἴμεθα βέβαιοι διὰ τὴν συμμετοχὴν του εἰς τὴν θυσίαν ².

Ἄλλὰ καὶ ἂν ἀκόμη ἡδύναντο οἱ ποικιλώνυμοι οὗτοι ἄρχοντες νὰ ἐκτελέσουν καὶ μόνοι των ὅλας τὰς διατυπώσεις τῆς θυσίας, καὶ τὴν σφαγὴν τοῦ θύματος, ἡ πρᾶξις των αὕτη ἦτο μία ἕκτακτος πρᾶξις, δὲν ἦτο ἡ χαρακτηριστικὴ λειτουργία τοῦ ἐπαγγέλματος ἢ τοῦ ἀξιώματός των ὥστε νὰ ἀπεικονισθῶσιν ἐπὶ τῆς ἐπιταφίας των πλακὸς μὲ τὸ σύμβολον τῆς πράξεως ταύτης.

Τοῦτο ὅμως ἀκριβῶς συνέβαινε διὰ τὸν ἱερέα. Ὁ ἱερεὺς ἦτο ἐκεῖνος εἰς τὸν ὁποῖον εἶχον ἐμπιστευθῆ τὴν λατρείαν τοῦ ἐν τῷ ἱερῷ λατρευομένου θεοῦ καὶ αὐτὸς μόνος ἐγνώριζε τὰς διατυπώσεις, αἱ ὁποῖαι χρειάζονται διὰ νὰ προσφερθῇ θυσία εἰς τὸν θεὸν τοῦτον. Εἰς τὸ Μ. Ἐτυμολογικὸν ὁ ἱερεὺς ὀρίζεται ὡς «ὁ τὰς

¹ Πρβλ. Martha ἔ. ἀ. σελ. 73 ὅπου καὶ ἀντιπαρατίθενται φράσεις τοιαῦται ἐξ ἀρχαίων ἐπιγραφῶν, χρησιμοποιούμεναι ἀπαραλλάκτως πότε διὰ τοὺς ἱερεῖς καὶ πότε διὰ τοὺς ἄλλους τούτους ἄρχοντας.

² Ἀναγνωρίζομεν ὅτι ὁ παραλληλισμὸς αὐτὸς δὲν εἶναι καθ' ὀλοκληρίαν ὀρθός, διότι εἶναι γνωστὸν ὅτι αὐτὸς οὗτος ὁ χαρακτήρ τῆς ἀρχαίας ἑλληνικῆς θρησκείας ἦτο τοιοῦτος ὥστε νὰ δύναται ὁ κάθε ἄνθρωπος ὁ θέλων νὰ εὐχηθῇ εἰς τὸν θεὸν του εἰς τὴν οἰκίαν του ἢ ὅπουδῆποτε ἄλλου ἐκτὸς τοῦ ἐπισήμου ἱεροῦ, νὰ προσφέρῃ καὶ θυσίαν. Εἰς παλαιότερας μάλιστα περιόδους ὁ ἀρχηγὸς τῆς οἰκογενείας ἢ τοῦ ἔθνους ἢ τοῦ στρατοῦ προσέφερε θυσίας ὑπὲρ τῶν ἀνθρώπων του χωρὶς νὰ φαίνεται πουθενὰ χρησιμοποιήσιν ἱερέως. Εἰς τὴν Τροίαν δὲν φαίνεται νὰ ἔχη παρακολουθήσῃ τὸν στρατὸν τῶν Ἀχαιῶν κανεὶς ἱερεὺς ἐκτὸς τῶν μάντεων, πολλάκις δὲ προσεφέροντο θυσίαι ἀπὸ τοὺς ἀρχηγούς. Ἄλλὰ τότε δὲν εἶχε καθιερωθῆ ἀκόμη ἐντελῶς ὁ θεσμὸς τοῦ ἱερέως διότι δὲν ὑπῆρχον ἀκόμη καὶ παντοῦ ἱερά, ἡ αὐτὴ δὲ τῆς οἰκίας τοῦ γενάρχου, ὁ ὁποῖος ἐξετέλει καὶ τὰ ἱερατικά καθήκοντα διὰ τὴν οἰκογενεὶάν του, ἐχρησίμευεν ὡς ἱερόν. Ὅταν ὅμως συνεστήθησαν ἄφθονα ἱερά καὶ ἡ πρόοδος τοῦ ἀτόμου παρεμέρισε τὴν θέσιν τοῦ γενάρχου ἢ τοῦ βασιλέως καὶ ἐστέρησε τὸ γένος τῆς αὐτῆς καὶ τοῦ βωμοῦ τοῦ γενάρχου καὶ τῆς σημασίας τὴν ὁποίαν εἶχον ταῦτα, φαίνεται ὅτι κατέφευγον συχνότερον εἰς τὰ ἱερά ὁπότε δὲν ἦτο δυνατὸν νὰ ἀποφύγῃ τὴν μεσολάβησιν τοῦ ἱερέως ἀφοῦ ὑπῆρχον καὶ Νόμοι ὡς ὁ τοῦ Ὀρωποῦ (Ziehen, Leg. Sacr. 41 μὲ τὴν σημείωσιν σελ. 119) οἱ ὁποῖοι ἀπηγόρευον νὰ θύσῃ εἰς τὸ ἱερόν παραβάμα, διὰ νὰ μὴ δύναται νὰ ἀποφεύγῃ τὴν μεσολάβησιν τοῦ ἱερέως.

θυσίας ἀναπέμπων τῷ θεῷ». Εἰς αὐτὸν ἔπρεπε νὰ ἀποταθῆ κανεὶς ὅταν μετέβαινε εἰς τὸ ἱερὸν διὰ νὰ εὐχθῆ καὶ νὰ προσφέρῃ θυσίαν. Ὁ Πλάτων εἰς τοὺς Νόμους (X σελ. 909 Δ) ὀρίζων τὸν τρόπον μὲ τὸν ὁποῖον πρέπει κανονικῶς νὰ ἐκτελοῦνται αἱ θυσίαι λέγει «πρὸς τὰ δημόσια ἴτω θύσων καὶ τοῖς ἱερεῦσι τε καὶ ἱερείαις ἐγχειριζέτω τὰ θύματα, οἷς ἀγνεῖα τούτων ἐπιμελής».

Ἄλλὰ καὶ ἄλλοθεν πειθόμεθα ὅτι ὁ ἱερεὺς μετεῖχεν ἀπαραιτήτως εἰς τὰς προσφερομένας εἰς τὸ ἱερὸν θυσίας. Εἰς πάντας σχεδὸν τοὺς κανονισμοὺς τῶν διαφόρων ἱερῶν (ἴδε πλείστους παρὰ Ziehen, *Leges sacrae*) ἀπαντῶμεν ἐπανειλημμένως τὴν φράσιν «θύει δὲ ὁ ἱερεὺς» καὶ πλείστας ἄλλας ἐκ τῶν ὁποῖων ἀποδεικνύεται ἡ συμμετοχὴ του εἰς τὰς θυσίας. Ἐπειτα τὰ γέρη ἢ ἱερεῶσυνα ἢ ἱερὰ (ἴδε περὶ τῶν λέξεων τούτων ὅσα ὁ Stengel, ἔ. ἀ. σελ. 40 σημ. 11) τὰ μέρη δηλαδὴ τοῦ σώματος τοῦ θύματος, τὰ ὁποῖα ὑπεχρεοῦντο οἱ θύοντες νὰ ἀφίνουν ὑπὲρ τοῦ ἱερέως εἶναι τρανὴ ἀπόδειξις τῆς συμμετοχῆς του εἰς τὴν θυσίαν ὅπως καὶ ἡ χρηματικὴ ἀμοιβὴ τὴν ὁποῖαν ἐπλήρωναν εἰς πολλὰ ἱερὰ διὰ τὴν προσφορὰν τῆς θυσίας¹.

Ἄλλὰ μετέχων τῆς θυσίας ὁ ἱερεὺς ἔσφαζεν ἄραγε ὁ ἴδιος τὸ θῦμα, ὥστε νὰ τοῦ δοθῆ ἢ μάχαιρα ὡς σύμβολον τοῦ ἐπαγγέλματός του, καὶ ἦτο ἢ σφαγὴ τοῦ θύματος ἢ κυριωτέρα στιγμὴ τῆς θυσίας ὥστε νὰ τοῦ δοθῆ ὡς χαρακτηριστικὸν τὸ σύμβολον τῆς πράξεως αὐτῆς ἐξ ὅλης τῆς ἄλλης τελετῆς τῆς θυσίας; Καὶ τὸ δεύτερον τοῦτο φαίνεται πιθανόν. Διότι κατὰ τὴν ἀνωτάτην βέβαια ἰδεολογίαν ἢ κυριωτέρα στιγμὴ τῆς θυσίας ἔπρεπε νὰ εἶναι ἢ στιγμὴ καθ' ἣν ἀνεπέμπετο ἢ δέησις, ἐνῶ ἢ σφαγὴ καὶ ἢ προσφορὰ τοῦ θύματος εἶναι κἄτι τι δευτερεῦον, προπαρασκευαστικὸν τῆς εὐχῆς. Ἄν ὅμως θελήσῃ κανεὶς νὰ φιλοσοφήσῃ ὀλίγον καὶ νὰ σκεφθῆ πως ἢ πραγματοποιήσις τῆς εὐχῆς συνεδέετο μὲ τὴν προσφορὰν τοῦ θύματος ἄνευ τοῦ ὁποῖου, διὰ τὴν ἀντίληψιν τῶν ἀνθρώπων, ὁ θεὸς δὲν θὰ ἦτο διατεθειμένος νὰ ἐκτελέσῃ τὴν εὐχὴν τοῦ ἱκέτου, καὶ τὴν ὑλικὴν ἀπόλαυσιν, τὴν ὁποῖαν παρείχεν εἰς τοὺς θύοντας ἢ σφαγὴ τοῦ θύματος, τὸ ὁποῖον μᾶλλον αὐτοὶ ἀπελάμβανον παρὰ ὁ θεός, δύναται νὰ ὑποστηρίξῃ ὅτι ἢ σφαγὴ τοῦ θύματος ἦτο ἢ κυριωτέρα στιγμὴ τῆς θυσίας καὶ διὰ τοῦτο καὶ ἢ χαρακτηριστικωτέρα στιγμὴ τοῦ ἀξιώματος τοῦ ἱερέως.

Ὅσον ἀφορᾷ δὲ τὸ πρῶτον, ὅτι ὁ ἴδιος ἔσφαζε τὸ θῦμα δυνάμεθα νὰ εἶμεθα βέβαιοι.

Ἡ συγγένεια τοῦ ὀνόματος τοῦ ἱερέως μὲ τὴν σημασίαν τοῦ σφάζω εἶναι ἀπόδειξις ὅτι ἀρχικῶς τοῦλάχιστον ἢ σφαγὴ τοῦ θύματος ἦτο τὸ κύριον ἔργον

¹ Ἰδε πλείστας μαρτυρίας περὶ τούτου παρὰ Stengel, ἔ. ἀ. § 22 καὶ λεπτομερέστερον ἀκόμη παρὰ Puttkammer, *Quomodo Graeci victim. carnes distribuerint*, Königsberg. Diss. 1912.

του. Ἰερεύω εἰς τὰ ὀμηρικὰ ποιήματα σημαίνει ἀπλῶς σφάζω ἐνῶ διὰ τὸ θύω χρησιμοποιεῖται τὸ ἔρδειν ἢ ρέζειν καὶ ἱερεῖον εἶναι μᾶλλον τὸ κοινὸν σφάγιον τὸ σφαζόμενον πρὸς βρώσιν παρὰ τὸ θῦμα τὸ σφαζόμενον πρὸς θυσίαν, ὅπως ἀποδεικνύει διὰ πολλῶν παραδειγμάτων ὁ Stengel (Opferbränche der Griechen σελ. 1). Εἰς τὸν Ἡρακλῆ μαινόμενον τοῦ Εὐριπίδου στίχ. 451 - 2 λέγεται τὸ σφαγεὺς ὡς παραπλήρωμα τοῦ ἱερέως «τίς ἱερεύς, τίς σφαγεὺς τῶν δυσπότμων ἢ τῆς ταλαίνης τῆσδ' ἐμῆς ψυχῆς». Εἰς δὲ τὴν Ἰφιγένειαν ἐν Ταύροις στίχ. 360 ὅπου διατηρεῖται φαίνεται κατὰ τὸν Jahh μία παλαιὰ παράδοσις καθ' ἣν ὁ Ἄγαμέμνων ὁ ἴδιος ἔσφαξε τὴν Ἰφιγένειαν λέγεται «ἱερεύς δ' ὦν ὁ γεννήσας πατήρ» ὅπου τὸ ἱερεύς δὲν δύναται νὰ ἐξηγηθῇ ἄλλως παρὰ ὡς σφαγεὺς.

Ὑστερώτερον δὲ ὁ Σχολιαστὴς εἰς τὴν Ἑκάβην τοῦ Εὐριπίδου στίχ. 224 ἐρμηνεύει τὸ ἱερεύς = σφαγεὺς λέγων «ἱερεύω = σφάζω καὶ ἱερευσις ἢ σφαγή» βοηθούμενος καὶ ἀπὸ τὸν στίχ. 221 «σφάζων πρὸς ὄρθον χῶμ' Ἀχιλλεῖου τάφου». Ἄλλος δὲ σχολιαστὴς εἰς Ἄρατον 132 χρησιμοποιεῖ τὸ καθιερεύειν ἀντὶ τοῦ σφάζειν λέγων «οἱ ἀρχαῖοι ἐφυλάττοντο τοὺς ἐργάτας βοῦς καθιερεύειν ἀσεβῆς γὰρ ἦν τὸν ἀρότην βοῦν φαγεῖν».

Ἄλλὰ ἐκτὸς τῆς συγγενείας ταύτης τοῦ ὀνόματος ἔχομεν καὶ ἄλλας ἀμεσώτερας μαρτυρίας ἀπὸ τὴν ἀρχαιότητα. Εἰς τὸν Ὀμηρικὸν Ὑμνον εἰς Ἀπόλλωνα στίχ. 535 κέ. ὁ Ἀπόλλων ὑπαγορευόμενος εἰς τοὺς ἱερεῖς, τοὺς ὁποίους ἔφερον ἀπὸ τὴν Κρήτην διὰ τὸ νεοσύστατον ἱερόν του εἰς τοὺς Δελφούς, τὰ ἔργα των, λέγει εἰς αὐτοὺς ὡς πρώτην παραγγελίαν: «δεξιτερῇ μάλ' ἕκαστος ἔχων ἐν χειρὶ μάχαιραν

σφάζειν αἰεὶ μῆλα· τὰ δ' ἀφθονα πάντα παρέσται
ὅσσα ἐμοὶ κ' ἀγάγωσι περικυτὰ φύλ' ἀνθρώπων»

ἔπειτα δὲ συνεχίζει:

«ναὸν δὲ προφύλαχθε» κλπ.

Ἄλλὰ καὶ ὑστερώτερον ἀπὸ περιγραφῆς θυσιῶν φαίνεται ὅτι ὁ ἱερεύς ὁ ἴδιος σφάζει. Ὁ Λουκιανὸς εἰς τὸ περὶ θυσίας § 13 λέγει «ἔστηκε δὲ ὁ ἱερεύς καθημαγμένους» κλπ. ὅπου βεβαίως ἐξάγομεν τὸ συμπέρασμα ὅτι σφάζων τὸ θῦμα καθημάσσετο. Ὁ Πλούταρχος δὲ σελ. 1102c λέγει δι' ἕνα ἐπικούρειον «καὶ θύων μὲν ὥσπερ μαγεῖω παρέστηκε τῷ ἱερεῖ σφάττοντι»¹, θὰ ὑπάρχουν δὲ ἀσφαλῶς καὶ ἄλλαι μαρτυρίαι εἰς ἀρχαίους συγγραφεῖς — διότι ἡμεῖς δὲν δυνάμεθα δυστυχῶς νὰ παρουσιάσωμεν τελείαν καὶ ἀκριβῆ ἔρευναν — διὰ τῶν ὁποίων θὰ ἀποδεικνύεται τοῦτο.

¹ Ἐνταῦθα εἶναι σαφές ἢ κατ' ἐπέκτασιν χρῆσις τοῦ θύω, διὰ τὴν ὁποίαν ὁ λόγος ἀνωτέρω, τὸ ὁποῖον χρησιμοποιεῖται διὰ τὸν προσφέροντα τὴν θυσίαν ἐνῶ ταύτην ἐκτελεῖ πραγματικῶς ὁ ἱερεύς.

Και είναι ἀληθές ὅτι ὅσον ἐξειλίσσεται ἡ ἀρχαία ἐλληνικὴ θρησκεία καὶ αἱ διατυπώσεις καὶ τὸ τυπικὸν τῶν θυσιῶν ἠϋξάνον, νέοι δὲ θεοὶ προσετίθεντο καὶ αἱ θυσίαι ἐπληθύνοντο, προσετίθεντο εἰς τὴν ὑπηρεσίαν τῶν ἱερέων καὶ ἄλλα πρόσωπα τὰ ὅποια ἐμοιράζοντο μαζί των τὰ βάρη τῆς ὑπηρετήσεως τοῦ θεοῦ¹. Εἰδικῶς δὲ διὰ τὴν σφαγὴν τῶν ζώων προσετέθησαν οἱ μάγειροι, οἱ θύται, οἱ βουτύποι κ. ἄ. Ἀλλὰ οὗτοι ἦσαν πάντοτε δευτερεύοντα πρόσωπα ἔχοντα τὴν χειρωνακτικὴν μᾶλλον ἐργασίαν τῆς σφαγῆς, ὥστε νὰ μὴ εἶναι δυνατὸν νὰ ἀναγνωρίσωμεν ἓνα ἐξ αὐτῶν εἰς τὰ σεβαστὰ πρόσωπα, τὰ ὅποια, ὡς εἶδομεν ἀπεικονίζουσιν αἱ μορφαὶ μὲ τὸν σεμνοπρεπῆ χιτῶνα.

Εἰς μεγάλας δὲ ἐορτὰς ὅπου ἐθυσιάζοντο πολλὰ καὶ μεγάλα ζῶα, ἐβοήθουν τοὺς ἱερεῖς καὶ πρόσωπα ἄλλα ξένα πρὸς τὴν ὑπηρεσίαν τοῦ ἱεροῦ, διὰ τὰ ὅποια ἰσχύουν βεβαίως ὅσα εἶπομεν ἀνωτέρω διὰ τοὺς ἀρχοντας εἰς τοὺς ὁποίους ἀνετίθετο ἐνίοτε δημοτελής τις θυσία.

Οὕτω ὁ ἱερεὺς ἀπομένει ὁ μόνος εἰς τὸν ὅποιον ἡ μάχαιρα ἠδύνατο νὰ δοθῆ, ὁμοῦ μὲ τὸν σεμνοπρεπῆ χιτῶνα εἰς τὴν ἐποχὴν τῶν μνημείων μας, ὡς χαρακτηριστικὴ τοῦ ἐπὶ τῆς γῆς ἀξιωματός του καὶ διὰ τοῦτο δυνάμεθα ἄνευ δισταγμοῦ, νομίζω, νὰ ὀνομάσωμεν μορφὰς ἱερέων τὰς ἐπὶ τῶν ἐπιταφίων στηλῶν μορφὰς. Εἰς ταύτας δὲ πρέπει νὰ παραπέμπωμεν ὁσάκις πρόκειται νὰ ὑποδείξωμεν ἀπεικόνισιν μορφῆς ἱερέως ἐκ τῆς ἀρχαιότητος, ἐὰν θέλωμεν νὰ χρησιμοποιῶμεν εἰς τὰς ἐπιστημονικὰς μας ἐργασίας τὰς θετικωτέρας καὶ μᾶλλον ἐξακριβωμένας γνώσεις διὰ τὴν ἀρχαιότητα καὶ νὰ μὴ ἐπιτείνωμεν τὴν ἀσάφειαν καὶ σύγχυσιν, ἡ ὅποια εἶναι φυσικὸν νὰ ὑπάρχη γύρω ἀπὸ τὰ ἐλάχιστα λείψανα ὅσα μᾶς ἔμειναν ἀπὸ τὴν μακρινὴν ἐκείνην ἐποχὴν.

Ν. ΛΑΣΚΑΡΗΣ

¹ Ἰδε περὶ τούτων Schömann, ἔ. ἄ. σελ. 423 κέ. καὶ εἰδικώτερον διὰ τὴν περίπτωσιν ταύτην Hermann, Gottesdienstliche Altertümer § 36.

Ο “ΤΕΧΝΙΤΗΣ ΤΩΝ ΚΑΛΑΜΩΝ, ΤΩΝ ΛΕΥΚΩΝ ΛΗΚΥΘΩΝ

Ἡ μελέτη τοῦ τεχνίτου τούτου φαίνεται νὰ ἔχη κάποιαν ἰδιαιτέραν σημασίαν διότι δὲν μᾶς πλησιάζει μόνον πρὸς τὴν γνῶσιν μιᾶς καλλιτεχνικῆς ἰδιοσυγκρασίας, πρὸς τὴν χρονολόγησιν τῶν ἔργων του καὶ συνεπῶς καὶ ἄλλων συγχρόνων προϊόντων τῆς ἀγγειογραφίας (πράγματα τὰ ὅποια ἐπιδιώκονται συνήθως μὲ παρομοίας μελέτας), ἀλλὰ κυρίως διότι μᾶς δίδει περίπου τὸ *terminus ante quem* τῆς χρήσεως τῶν λευκῶν ληκύθων. Δηλαδή, διὰ νὰ ἐξηγηθῶμεν καλύτερον, μερικὰ τοῦλάχιστον ἔργα τῆς χειρὸς ταύτης θεωροῦνται ἀναμφισβητήτως ὡς ἀντιπροσωπεύοντα τὴν τελευταίαν, — ἡμεῖς θὰ εἴπωμεν τὴν προτελευταίαν — ἀνθῆσιν τῶν λευκῶν ληκύθων ἂν δυνηθῶμεν, λοιπόν, νὰ τὰ χρονολογήσωμεν, θὰ γνωρίζωμεν πλέον ἀρκετὰ ἀσφαλῶς πότε περίπου ἔπαυσεν ἡ ἀκμὴ τοῦ εἶδους τούτου τῶν ἀγγείων.

Τὸν ὀνομάσαμεν «τεχνίτην τῶν καλάμων» διὰ τὴν ὑπ’ αὐτοῦ συχνὴν χρῆσιν τῶν καλάμων εἰς τὰς Χαρωνεῖους σκηνάς. Εἶναι γονιμώτατος καὶ εἰς πολλὰ Μουσεῖα εὐρίσκονται ἔργα του· ἡ ἀνάγκη ὅμως τῆς παραγωγῆς τὸν καθιστᾷ συχνότατα νευρικὸν καὶ βιαστικὸν καὶ διὰ τοῦτο ὀλίγα μόνον ἔργα του ἔχουν ἀξίαν. Ἡ καλλιτεχνικὴ φύσις του φαίνεται μᾶλλον εἰς τὰς λεπτὰς γραμμάς, τὰς μὲ ἀσφαλῆ χεῖρα ἀχθείσας, παρὰ εἰς τὴν ὄλην παράστασιν, τρεῖς δὲ ἢ τέσσαρες μόνον λήκυθοι — τὰ ἀριστουργήματά του — μᾶς προδίδουν καὶ τὰ ἐσωτερικώτερα χαρίσματά του. Γενικῶς ἡ ἰδιοσυγκρασία του μᾶς ἐνθυμίζει τὸν Νικοσθένη ὅμως μᾶς τὸν ἐγνώρισεν ὁ Pottier (Catalogue III, σελ. 752): «τὸ σχεδιάσμα τῶν ἐκ τῆς χειρὸς του προερχομένων ἀγγείων εἶναι ἄλλοτε μὲν περιληπτικόν, σὰν νὰ προέρχεται ἀπὸ ἄνθρωπον μὴ δίδοντα προσοχὴν εἰς τὴν ἐργασίαν του, ἄλλοτε δὲ λεπτομερειακόν, σὰν νὰ πρόκειται διὰ τὸν εὐσυνειδητότερον τεχνίτην. Εὐρισκόμεθα, δηλαδή, πρὸ μιᾶς προσωπικότητος συνθέτου, ἣτις ἀξίζει νὰ μελετηθῇ ἐπιμελέστερον». Μὲ τὴν διαφορὰν ὅτι εἰς τὸν τεχνίτην μας θὰ ἴδωμεν νὰ συμβαίη πολὺ συχνότερον τὸ πρῶτον, μόνον δὲ 3 ἢ 4 λήκυθοι τῆς χειρὸς του εἶναι δυνατόν χωρὶς δισταγμὸν νὰ ὀνομασθοῦν ἔργα τέχνης.

Ἐὰν ῥίψη τις ἐν βλέμμα εἰς τὰ σχέδια τῶν εἰκόνων 1 - 8 δὲν εἶναι δυνατόν παρὰ ν’ ἀναγνωρίσῃ κάτι τὸ ὅμοιον, τὸ συγγενικὸν εἰς αὐτά, εἰς δὲ ἐξηγησῆμένος

ὄφθαλμὸς δὲν θὰ διστάσῃ καὶ νὰ τ' ἀποδώσῃ εἰς τὴν αὐτὴν χεῖρα. Ἐν θελήσῃ κατόπιν νὰ τὰ προσέξῃ καλύτερον, δὲν θὰ ἀργήσῃ νὰ εὗρῃ τὰ δικαιολογητικά τῆς ἐντυπώσεώς του.

Πρῶτον αἱ μορφαὶ ἔχουν τὴν λεπτότητα καὶ χάριν, τὰς χαρακτηρίζουσας τὰς ἐποχὰς ποὺ ἔχουν λύσει τὰ τεχνικὰ προβλήματα. Διὰ τοῦτο ὁ ὅλος χαρακτήρ αὐτῶν εἶναι μᾶλλον διακοσμητικὸς, δὲν ζητοῦν νὰ ἐκφράσουν ψυχικὰ αἰσθήματα, δὲν συγκινοῦν (θὰ ἐξαιρέσομεν, ὅπως θὰ ἴδομεν, ἐλαχίστας ληκύθους). Τοῦτο δὲν πρέπει νὰ τὸ ἀποδώσωμεν μόνον εἰς τὴν ἀνάγκην τῆς ταχείας παραγωγῆς, ἀλλὰ πρὸ πάντων εἰς τὸ πνεῦμα τῆς ἐποχῆς, ἥτις τείνει εἰς τὴν ἐπιτήδευσιν, τὴν πλήρη ἐλευθερίαν καὶ τὴν ἐπίδειξιν.

Ἐκφρασις, ὅπως εἶναι φυσικόν, λείπει σχεδὸν ἐντελῶς ἀπὸ τὰ πρόσωπα καί, ἂν δὲν εἴχομεν τὴν νεκρικὴν στήλην, ἥτις προϋποθέτει ὅτι πλησίον τῆς πρέπει νὰ εὐρίσκωνται πρόσωπα τεθλιμμένα, θὰ ἠμπορούσαμεν πολὺ καλά, βλέποντες τὰ ζεύγη τῶν νεαρῶν γυναικῶν καὶ ἐφήβων, νὰ ὑποθέσωμεν ὅτι πρόκειται περὶ ἐρωτικῶν σκηναῶν. Τὸ σχῆμα ἀφ' ἑτέρου τῶν στηλῶν, τὸ ὁποῖον εἶναι τριῶν μόνον εἰδῶν — ἐξαιρετικῶς ἀπαντοῦν καὶ ἄλλα εἶδη —, ὁ ἀκατάστατος μαϊάνδρος ὁ διακοπτόμενος ἀπὸ πλαγίους σταυρούς, τυπικὸς εἰς ὅλας τὰς ληκύθους ταύτας, μᾶς πείθουν ὅτι εἰς τὰ ἀγγεῖα αὐτὰ ἔκυψεν ἢ αὐτὴ κεφαλὴ καὶ αἱ ἴδιαι χεῖρες ἐκοπίασαν διὰ τὸν στολισμὸν των. Δι' ἐκείνους ὅμως, ὅσοι δύνανται νὰ τὰ ἴδουν καὶ εἰς τὰ ἐρμάρια τῶν μουσείων, ἢ ὁμοίότης ἵκτυπᾶ πλέον ἰσχυρῶς τοὺς ὀφθαλμοὺς διότι θὰ ἴδουν καὶ τὴν ὁμοιομορφίαν τῶν χρωμάτων, ἐρυθρὸν ἀμαυρὸν πάντοτε διὰ τὸ περίγραμμα καὶ τὰς κόμας, γλαυκὸν διὰ τὰ ἀετώματα τῶν στηλῶν, κίτρινον ἢ μελανόφαιον διὰ τὰ χιτῶνια, τὰς παρυφὰς καὶ πολλάκις τὰ ἱμάτια κ.λπ.

Ὁ *Fairbanks* (Ath. White Lekythoi II, σελ. 136-392) περιλαμβάνει εἰς τὴν 13^{ην} καὶ 14^{ην} τῆς διαιρέσεώς του, μαζὺ μὲ ἄλλας, τὰς πλείστας τῶν ληκύθων τοῦ τεχνίτου μας, εἰς μὲν τὴν 13^{ην} τάξιν τὰς μικράς, εἰς τὴν ἄλλην δὲ τὰς μεγαλυτέρας. Καὶ ὑποθέτει μὲν ὅτι μερικαὶ ἀποτελοῦν «ζεύγη», ἀλλὰ δὲν φθάνει μέχρι τοῦ νὰ παραδεχθῇ ὅτι προέρχονται ἐκ τῆς αὐτῆς χειρός. Τοῦτο ὀφείλεται βεβαίως εἰς τὸ εἶδος τῆς διαιρέσεώς του, ἥτις στηρίζεται κυρίως εἰς τὸ ἐρυθρὸν χρῶμα τοῦ περιγράμματος καὶ ὄχι εἰς τὰ σπουδαιότερα χαρακτηριστικά.

Ὁ *Riezler* ἀφ' ἑτέρου (Weisgrundige Lekythen σελ. 67) ἀναγνωρίζει ὅτι αἱ τρεῖς λήκυθοι τῶν πινάκων του 89, 90 καὶ 91 εἶναι τοῦ αὐτοῦ τεχνίτου, ἀλλὰ προσθέτει εἰς ταύτας καὶ τὴν ἐντελῶς διαφορετικῆς τεχνοτροπίας λήκυθον τοῦ πίνακος του 92.

Μόνον ὁ *Pfuhl* (Malerei und Zeichnung der Griechen II σελ. 557) προχωρεῖ περισσότερον καὶ παρατηρεῖ πόσον ἀναγκαῖα εἶναι ἡ μελέτη τῶν τεχνιτῶν τῶν ληκύθων διὰ τὴν καλυτέραν γνῶσιν αὐτῶν.

Συστηματικὴ μελέτη ὅμως τῶν τεχνιτῶν τῶν λευκῶν λυκίθων δὲν ἔχει γίνεи καμμία ἕως τώρα. Πολλὰ πρέπει νὰ ἐλπίζωμεν ἀπὸ τὴν τελευταίαν ἐργασίαν τοῦ κ. Buschor ἐπὶ τῶν ληκυθογράφων τοῦ Ἐθν. Μουσείου — ἐκτὸς τοῦ «τεχνίτου τῶν καλάμων» — ἣτις πρόκειται νὰ δημοσιευθῇ εἰς ἓνα ἀπὸ τοὺς προσεχεῖς τόμους τοῦ «Münchener Jahrbuch».

Συμφώνως πρὸς ὅσα ἀνωτέρω ἐλέχθησαν διὰ τὴν τέχνην τοῦ «τεχνίτου τῶν καλάμων» δύναται νὰ συνταχθῇ ὡς ἐξῆς ὁ πίναξ τῶν ἔργων του, τῶν διεσκορπισμένων ἀνὰ τὰ διάφορα μουσεῖα. Ἀναλόγως τοῦ θέματος τῶν παραστάσεων τὰ διαιορῶμεν εἰς τρεῖς σειράς:

α') Χαρώνεια σκηναί.

Ἀθηνῶν, Ἐθνικοῦ Μουσείου.

1) ἀριθ. 1759 (Fairbanks ἔ. ἀ. II, σελ. 137, ἀριθ. 6, πίν. XIV, 1). Ἀριστερά, ἐντὸς τῆς λέμβου του, εἶναι ὁ Χάρων (Εἰκ. 1α), δεξιὰ γυνὴ ὀρθία (Εἰκ. 4γ). Πρὸ καὶ ὀπισθεν τῆς λέμβου κάλαμοι *γλαυκὸν χρῶμα* πρὸς δῆλωσιν τοῦ ὕδατος τοῦ ποταμοῦ.

2) ἀριθ. 2000 (Fairbanks ἔ. ἀ. II, σελ. 136, ἀριθ. 2). Δεξιὰ, ἐντὸς τῆς λέμβου του, κάτωθεν τῆς ὁποίας εἶναι ἐρυθρὰ γραμμὴ πρὸς δῆλωσιν τῆς ὄχθης, εἶναι ὁ Χάρων (Εἰκ. 1β). Ἐπὶ ταύτης τῆς γραμμῆς καθὼς καὶ ὀπισθεν τῆς λέμβου κάλαμοι. Ἀριστερὰ γυνὴ ὀρθία. Κακῶς διατηρουμένη.

3) ἀριθ. 1999 (Fairbanks II, σελ. 136, ἀριθ. 1. — Bull. Corr. Hell. I (1877) σελ. 40, πίν. II. — Dumont-Chaplain I, πίν. XXXIV, 2. Riezler πίν. 81). Χάρων καὶ κάλαμοι, ὅπως πρίν. Ἀριστερὰ γυνὴ ὀρθία (Εἰκ. 1γ).

4) ἀριθ. 2028 (Fairbanks II, σελ. 137, ἀριθ. 4. — Bull. Corr. Hell. I (1877), σελ. 40, πίν. 1. — Dumont-Chaplain I, πίν. XXXIV, 1). Χάρων, κάλαμοι καὶ γυνὴ περίπου ὅπως 1759.

Δούβρου.

5) CA 537 (Riezler πίν. 89. Fairbanks II, σελ. 162, 1 XXIV, 3). Ἀριστερὰ Χάρων, στήλη εἰς τὸ μέσον, δεξιὰ δὲ γυνὴ (πρόσωπον εἰς εἰκόνα 12), κρατοῦσα ἀλάβαστρον καὶ κἀνιστρον.

6) MNB 622 (Pottier, lec. blancs σελ. 150, ἀριθ. 75, σελ. 35, ἀριθ. 5. Fairbanks VII, σελ. 136, ἀριθ. 3). Δεξιὰ Χάρων, ἀριστερὰ γυνή, κάλαμοι.

Δονδίνου.

7) Δ 61 (Murray, White Athen. Vases. — Fairbanks II, σελ. 137, ἀριθ. 4). Δεξιὰ Χάρων (Εἰκ. 1δ), ἀριστερὰ γυνή, εἰς τὸ μέσον κάλαμοι.

β') Σκηναὶ ἐπισκέψεως εἰς τὸν τάφον.

Ἄθηνῶν, Ἐθνικοῦ Μουσείου.

8) ἀριθ. 2015 (Fairbanks II, σελ. 153, ἀριθ. 55). Εἰς τὸ μέσον στήλη, σχήματος εἰκόνος 2 α'. Ἀριστερὰ νεανίας, δεξιὰ γυνή.

9) ἀριθ. 14515. Στήλη σχήματος εἰκόνος 2 β. Γυνή (Εἰκ. 3 α), νεανίας.

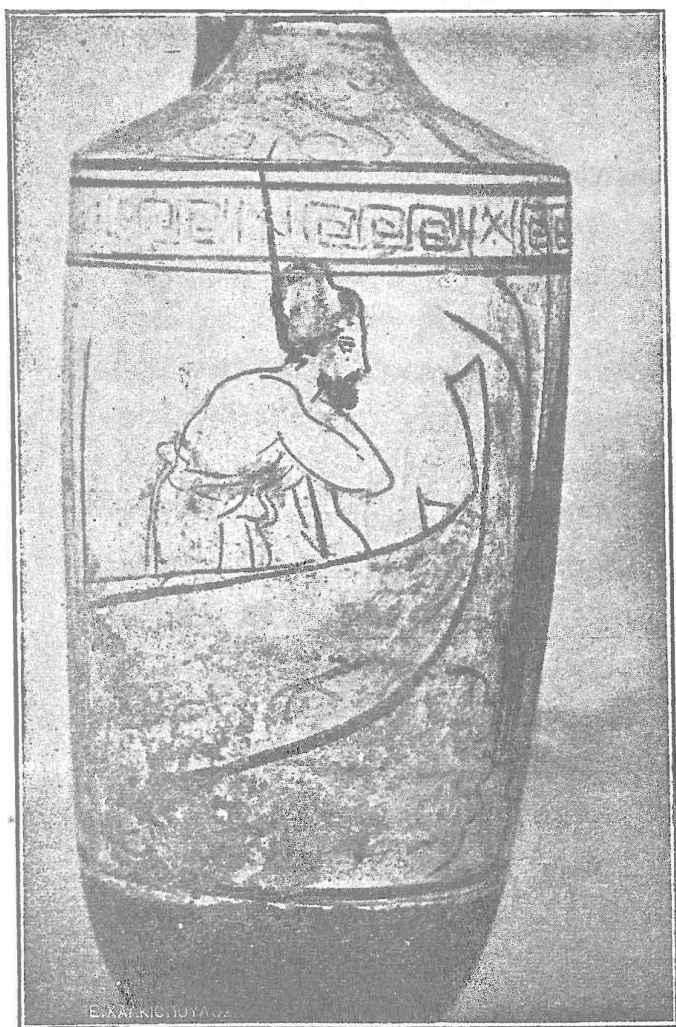

α

Ἐθν. Μουσείου 1759



β

Ἐθν. Μουσείου 2000

Εἰκ. 1.

10) ἀριθ. 1767 (Fairbanks II, σελ. 156, ἀριθ. 67). Εἰς τὸ μέσον, ἐπὶ τριῶν (;) βαθμίδων τύμβος μὲ ταινίας (Εἰκ. 2 ε). Γυνή, νεανίας καθήμενος ἐπὶ ὑψώματος (Εἰκ. 5 α).

11) ἀριθ. 1766 (Fairbanks II, σελ. 146, ἀριθ. 28). Στήλη σχήματος εἰκόνος 2 ε. Ἀριστερὰ πωγωνοφόρος ἀνήρ, καθήμενος ἐπὶ ὑψώματος, δεξιὰ γυνή.

12) ἀριθ. 14522. Στήλη εἰκ. 2 γ περίπου. Ἄνηρ (Εἰκ. 11 α) καὶ γυνή.

13) ἀριθ. 1910 (Fairbanks II, σελ. 141, ἀριθ. 17). Στήλη σχήματος εικόνας 2 ε, μὲ τὴν διαφορὰν ὅτι ἡ δευτέρα εἶναι ἀριστερά. Ἄνῆρ, γυνή.

14) ἀριθ. 1772 (Fairbanks II, σελ. 140, ἀριθ. 13). Στήλη σχήματος εικόνας 2 α, ἀλλὰ μὲ δύο ὀπισθεν καὶ ἐκατέρωθεν τῆς πρώτης· ἀριστερὰ ἐπὶ ὑψώματος κάθεται γυνή, δεξιὰ νεανίας.

15) ἀριθ. 2016 (Fairbanks II, σελ. 154, ἀριθ. 56). Στήλη σχήματος 6'.



γ
Ἐθν. Μουσείου 1999



Εἰκ. 1.

δ
Βρετ. Μουσείου Δ 61

16) ἀριθ. 1801 (Fairbanks II, σελ. 154, ἀριθ. 58). Στήλη σχήματος γ', χωρὶς δευτέραν ὀπισθεν. Ἄνῆρ, γυνή.

17) ἀριθ. 2008 (Fairbanks II, σελ. 150, ἀριθ. 43). Στήλη σχήματος γ' δεξιὰ, ἐπὶ πλακῶς κάθεται ἀνῆρ, ἀριστερὰ εἶναι ὀρθία γυνή.

18) ἀριθ. 2005 (Fairbanks II, σελ. 149, ἀριθ. 38). Στήλη σχήματος ζ' Ἄνῆρ, γυνή.

19) ἀριθ. 2002 (Fairbanks II, σελ. 149, ἀριθ. 37). Ὅπως ἀνωτέρω.

20) ἀριθ. 14523. Στήλη σχήματος ζ'. Ἄνήρ, γυνή.

21) ἀριθ. 2007 (Fairbanks II, σελ. 149, ἀριθ. 40, πίν. XXIV, 2). Στήλη σχήματος ζ', μὲ δεξιὰ τὴν ὀπισθεν στήλην. Ἀριστερά, ἐπὶ λίθου, κάθεται γυνή δεξιὰ εἶναι ὄρθιος νεανίας (Εἰκ. 6 α).

22) ἀριθ. 1773 (Fairbanks II, σελ. 151, ἀριθ. 46). Στήλη σχήματος γ'. γυνή, νεανίας.

23) ἀριθ. 2009 (Fairbanks II, σελ. 151, ἀριθ. 44). Στήλη σχήματος ζ',

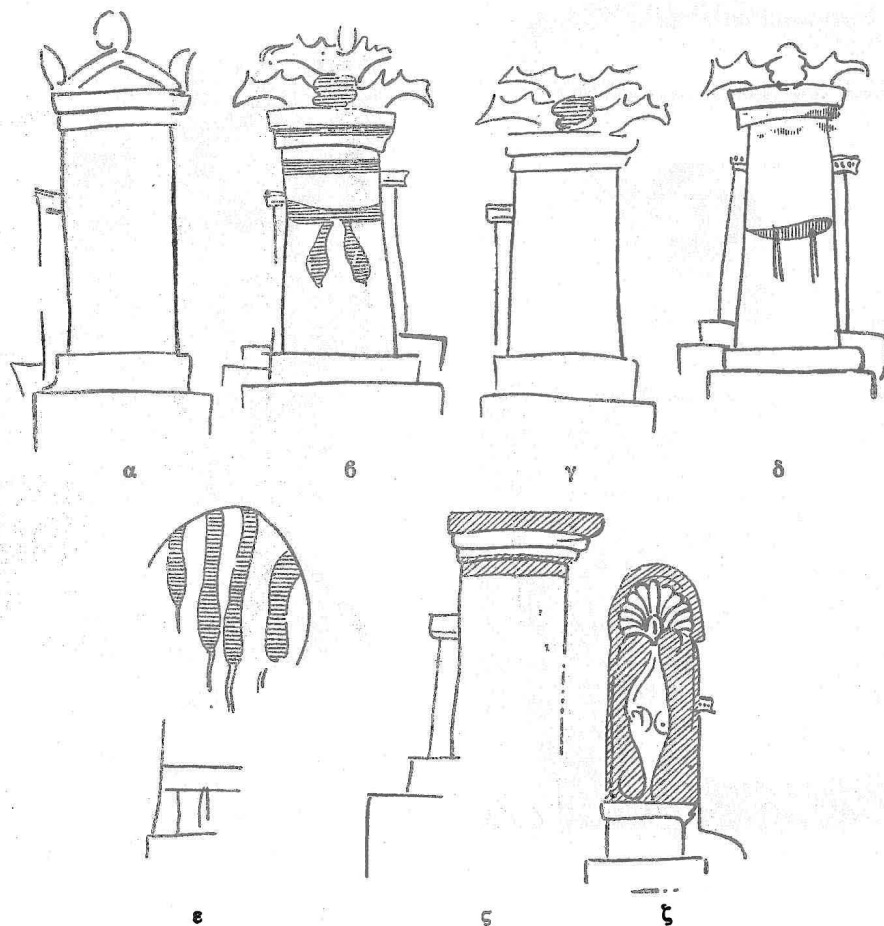

Εἰκ. 2. Μορφαὶ νεκρικῶν στῆλων ἐπὶ ληκόθων τοῦ «τεχνίτου τῶν καλάμων».

χωρὶς δευτέραν ἀριστερὰ κάθεται γυνή ἐπὶ πλακῶς (Εἰκ. 10 α), δεξιὰ εἶναι ὄρθιος νεανίας (Εἰκ. 6 γ).

24) ἀριθ. 2008 (Fairbanks II, σελ. 149, ἀριθ. 39). Στήλη σχήματος ζ'. δεξιὰ ἐπὶ πλακῶς κάθεται γυνή, ἀριστερὰ εἶναι ὄρθιος νεανίας.

25) ἀριθ. 2014 (Fairbanks II, σελ. 154, ἀριθ. 57). Στήλη σχήματος α'. Ἄνήρ, γυνή.

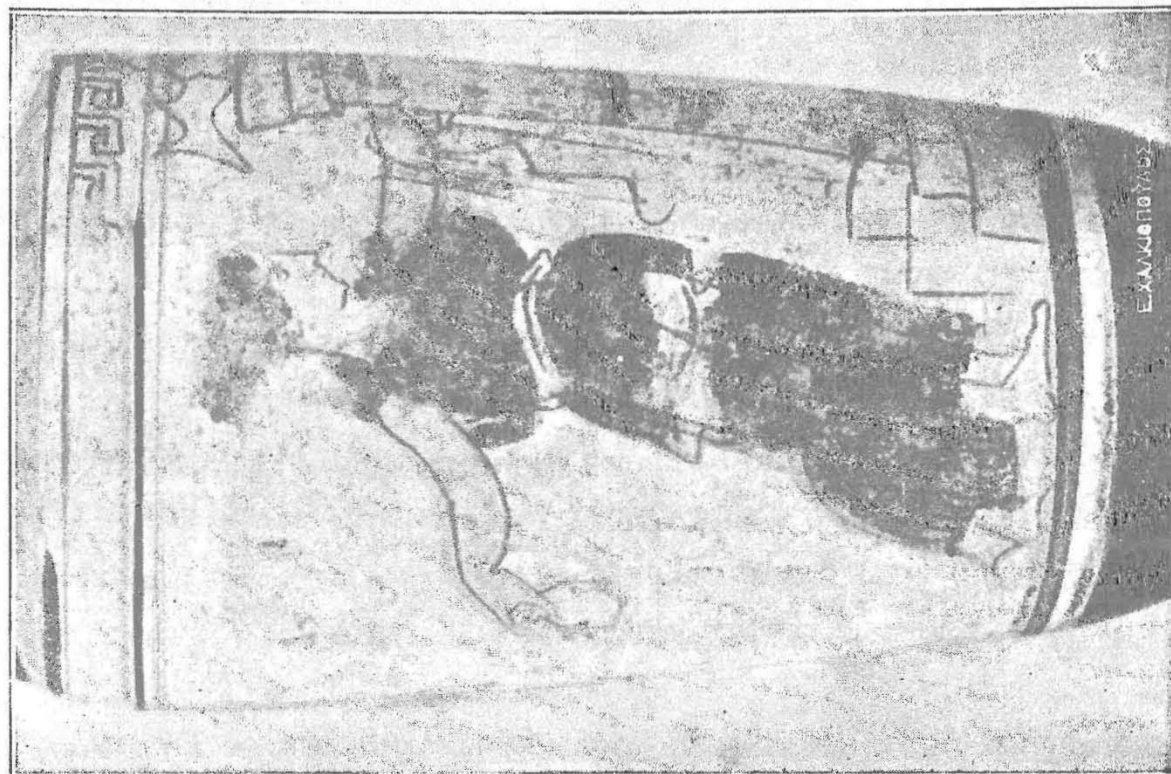

α
'Εθν. Μουσείου 14515

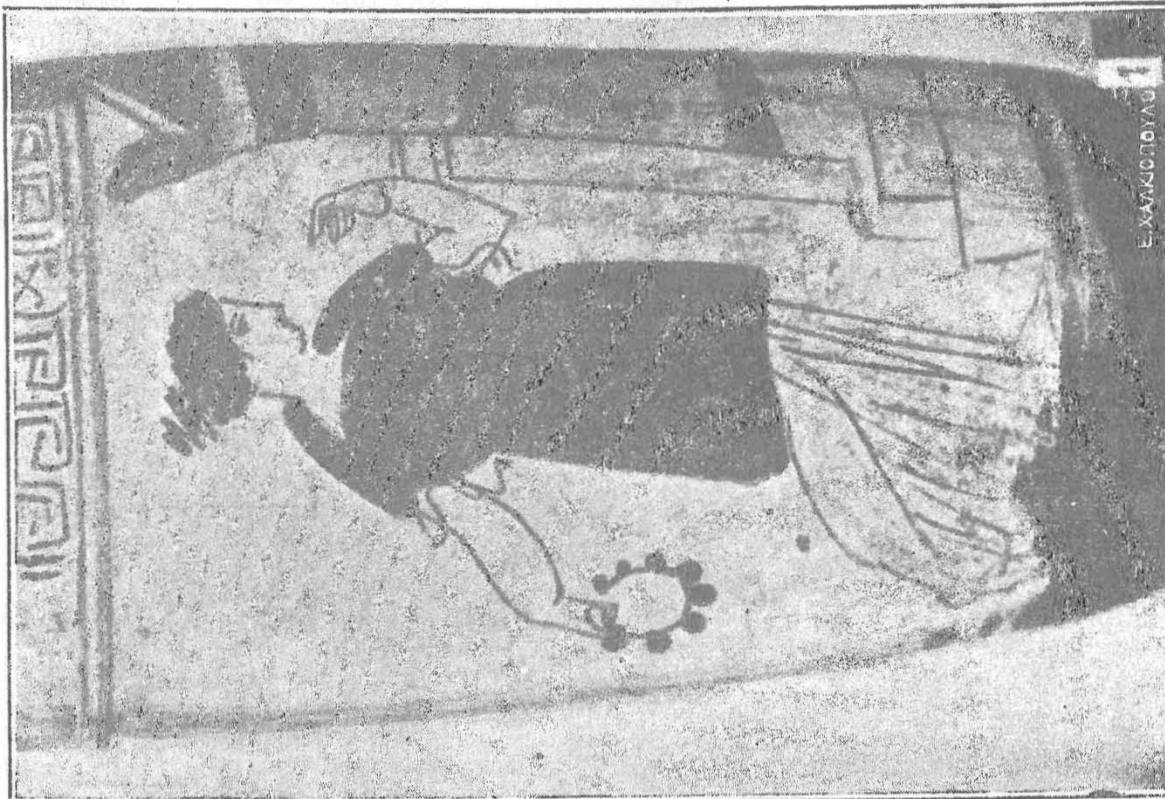

β
'Εθν. Μουσείου 1848



γ
'Εθν. Μουσείου 1999

26) ἀριθ. 1911 (Fairbanks II, σελ. 142, ἀριθ. 18). Στήλη σχήματος α', άνήρ καθήμενος ἐπὶ ὑψώματος, γυνή.

27) ἀριθ. 2013 (Fairbanks II, σελ. 139, ἀριθ. 10). Στήλη σχήματος α', άνήρ, γυνή.

28) ἀριθ. 1998 (Fairbanks II, σελ. 146, ἀριθ. 30). Σχήμα στήλης α', άνήρ (Εἰκ. 6 β), γυνή.



α
Ἐθν. Μουσείου 2011



β
Ἐθν. Μουσείου 2013

Εἰκόν 4.

29) ἀριθ. 1962 (Fairbanks II, σελ. 139, ἀριθ. 11). Στήλη σχήματος α'. Δεξιὰ γυνή (Εἰκ. 4 δ), ἀριστερὰ νεανίας.

30) ἀριθ. 1971 (Fairbanks II, σελ. 146, ἀριθ. 29). Στήλη ὅπως πρὶν, ἐπὶ δύο ὑψηλῶν βαθμίδων. Δεξιὰ, ἐπὶ τῆς ἀνωτέρας βαθμίδος κάθεται γυνή, ἀριστερὰ ἄλλη ὀρθία.

31) ἀριθ. 2011 (Fairbanks II, σελ. 184, ἀριθ. 46. — Dumont - Chaplain,



γ

Ἐθν. Μουσείου 1759



δ

Εἰκὼν 4.

Ἐθν. Μουσείου 1962



ε

Ἐθν. Μουσείου 1817

Les ceram. de la Grèce propre I, πίν. XXXVI). Στήλη σχήματος β', άνευ δευτέρας ὀπισθεν. Ἐπὶ βαθμίδος κάθηται πολεμιστής, δεξιὰ εἶναι γυνή (Εἰκ. 4 α).

32) ἀριθ. 15070. Στήλη σχήματος ζ', δεξιὰ γυνή κρατοῦσα πινακίδιον (;) (πρὸβ. Rizzo, Röm. Mitth. 1910 σελ. 152, εἰκ. 17), ἀριστερὰ νεανίας.

33) ἀριθ. 1816 (Riezler πίν. 90. — Fairbanks II, σελ. 167, ἀριθ. 9). Στήλη

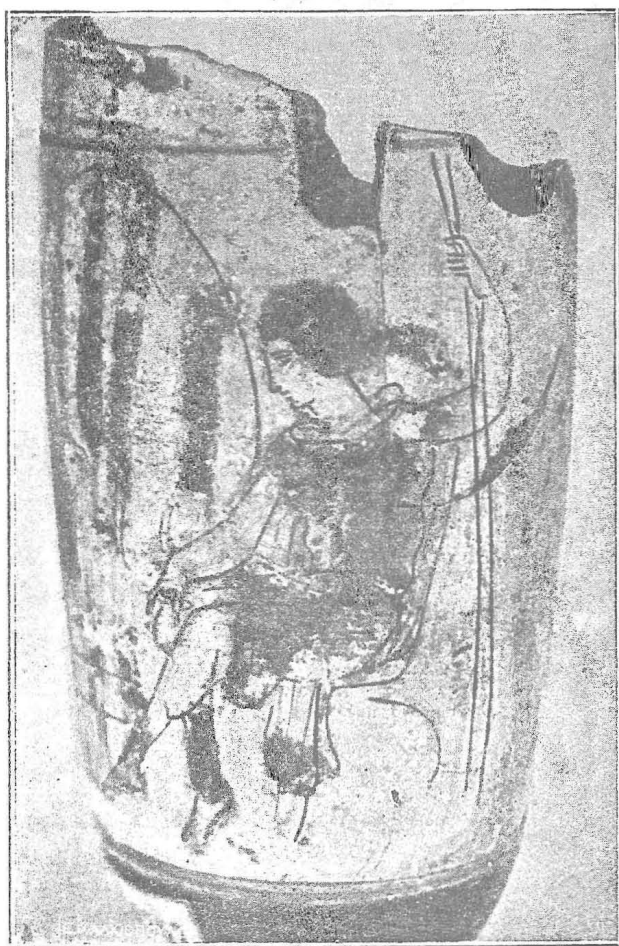

α
Ἐθν. Μουσείου 1767

Εἰκὼν 5.



β
Ἐθν. Μουσείου 12483

σχήματος α', πρὸ τῆς ὁποίας ὁ νεκρὸς (τὸ πρόσωπον εἰς εἰκόνα 7 α). Ἀριστερὰ νεανίας, δεξιὰ γυνή.

34) ἀριθ. 1817 (Riezler πίν. 91. — Fairbanks II, σελ. 167, ἀριθ. 10). Παράστασις παρομοία μετὴν ἀνωτέρω (Εἰκ. 7 β κεφαλή τοῦ νεκροῦ).

35) ἀριθ. 1833 (Riezler πίν. 93. — Fairbanks II, σελ. 169, ἀριθ. 14. — Buschor. Griech. Vasenm. εἰκ. 149). Στήλη σχήματος α', πρὸ τῆς ὁποίας κάθηται νεκρά, ἀριστερὰ εἶναι γυνή, δεξιὰ ἄλλη μορφή.

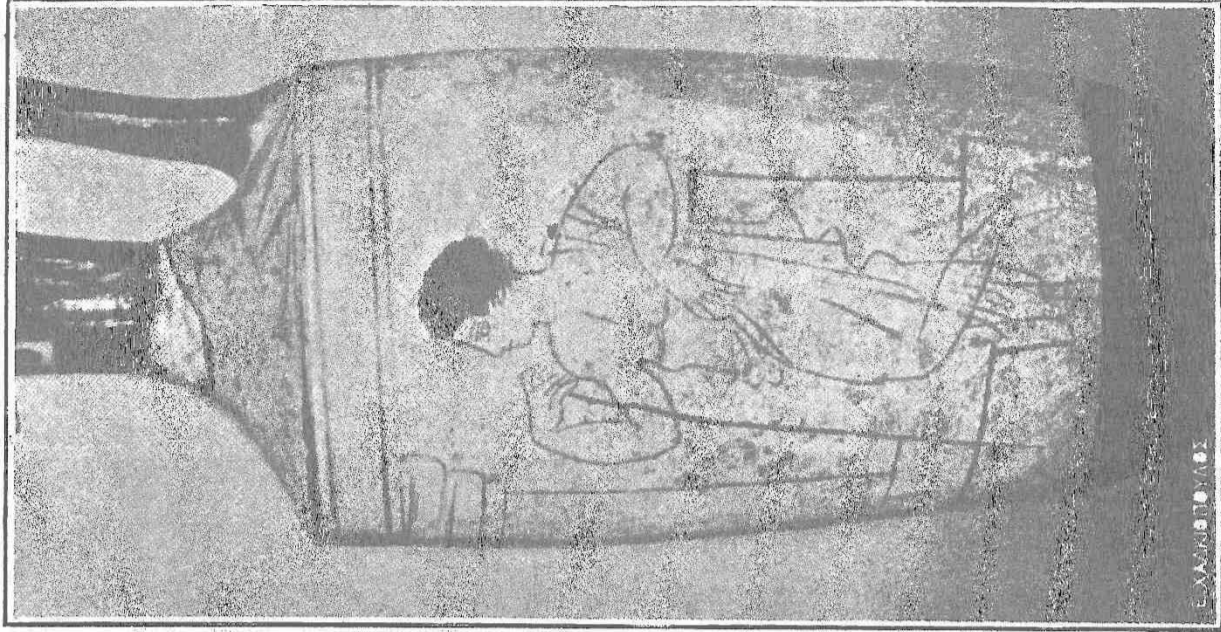

γ
Εθν. Μουσείου 2001



Εικόνα 6. 6
Εθν. Μουσείου 1998

α
Εθν. Μουσείου 2007

36) ἀριθ. 1848 (Fairbanks II, σελ. 140, ἀριθ. 12). Στήλη σχήματος α', ἐκατέρωθεν τῆς ὁποίας ἀνὰ μία ἄλλη. Ἀριστερὰ γυνή (Εἰκ. 3 β), δεξιὰ νεανίας.

37) ἀριθ. 12483. Στήλη σχήματος α'. Ἐπὶ ὑψώματος κάθεται ἔφηβος (εἰς εἰκόνα 5 β), δεξιὰ εἶναι γυνή.

38) ἀριθ. 1850 (Fairbanks II, σελ. 156, ἀριθ. 66). Ἀντὶ στήλης τύμβος



α
Ἐθν. Μουσείου 1817



β
Ἐθν. Μουσείου 1816

Εἰκὼν 7.

(Εἰκ. 2 ε), μὲ ἀφθονα ἴχνη ταινιῶν, ἐπὶ τούτου δὲ κάλαμοι. Δεξιὰ κάθεται γυνή, ἀριστερὰ εἶναι ὄρθιος νεανίας.

39) ἀριθ. 1852 (Fairbanks II, σελ. 156, ἀριθ. 65). Ἐπὶ ὑψηλῆς βαθμίδος τύμβος· ἀριστερὰ γυνή, δεξιὰ νεανίας.

40) ἀριθ. 1811 (Fairbanks II, σελ. 146, ἀριθ. 31). Στήλη σχήματος α', ἐκατέρωθεν ἀνὰ εἰς ἔφηβος.

Βρετανικοῦ Μουσείου.

41) **Δ. 74** (Fairbanks II, πίν. XXIII, 2, σελ. 142, ἀριθ. 19). Στήλη σχήματος α', μετὰ τὴν δευτέραν στήλην δεξιὰ ἀριστερὰ γυνή, δεξιὰ ἔφηβος.

42) **Δ. 78** (Fairbanks II, σελ. 140, ἀριθ. 14). Στήλη σχήματος α', μετὰ δεξιὰ τὴν δευτέραν ἀριστερὰ γυνή, δεξιὰ νεανίας.

43) Ἄνευ ἀριθμοῦ (Fairbanks II, σελ. 141, ἀριθ. 16). Στήλη σχήματος α'. Νεανίας, γυνή ἐκατέρωθεν.

44) **Δ. 89** (Fairbanks II, σελ. 150, ἀριθ. 42). Στήλη σχήματος ζ', μετὰ δευτέραν στήλην δεξιὰ. Ἀριστερά, ἐπὶ ὑψώματος, κάθεται γυνή, δεξιὰ εἶναι νεανίας.

45) **Δ. 83** (Fairbanks II, σελ. 155, ἀριθ. 63). Στήλη σχήματος β' περίπου. Ἀριστερὰ γυνή, δεξιὰ νεανίας.

Βιέννης, Hofmuseum.

46) ἀριθ. **622** (Fairbanks II, σελ. 175, ἀριθ. 27. — Riezler εἰκ. 17 καὶ 18. — Benndorf. Griech. Sic. Vas. πίν. 34). Στήλη β', χωρὶς δευτέραν ὀπισθεν ἐπὶ τῆς βαθμίδος κάθεται ὁ νεκρός, ἐκατέρωθεν εἶναι γυνή καὶ νεανίας. — Διὰ τὸ ὄρθον τῆς ἀποδόσεως τῆς ληκύθου ταύτης εἰς τὸν «τεχνίτην τῶν καλάμων» δὲν εἶμαι βεβαία.

Βερολίνου.

47) **Furtw. 2463** (Fairbanks II, σελ. 143, ἀριθ. 21, πίν. XXII, 3. — Riezler, πίν. 88). Στήλη σχήματος α' περίπου, ἀριστερὰ νεανίας, κρατῶν λύραν, δεξιὰ γυνή μετὰ κένιστρον.

Δούβρου.

48) **MNB 616** (Fairbanks II, σελ. 144, ἀριθ. 24, πίν. XXII, 2). Στήλη σχήματος α', ἀριστερὰ γυνή καθημένη, δεξιὰ νεανίας.

49) **MNB 613** (Fairbanks II, σελ. 140, ἀριθ. 15, πίν. XXIII, 1). Στήλη σχήματος α', μετὰ τὴν δευτέραν στήλην δεξιὰ ἀριστερὰ γυνή δεξιὰ ἔφηβος.

50) ἀριθ. **97** (Riezler εἰκ. 5). Στήλη σχήματος β', πρὸ τῆς ὁποίας κάθεται ἡ νεκρά, δεξιὰ εἶναι νεανίας.

Bologna, Museo Civ.

51) ἀριθ. **367** (Heydemann, Drittes Hall. Winckelmannspr. σελ. 57, ἀριθ. 139. — Fairbanks II, σελ. 182, ἀριθ. 43). Στήλη σχήματος δ'.

γ'. Σκηναὶ ἰππέων.

Ἀθηνῶν, Ἐθνικοῦ Μουσείου.

52) ἀριθ. **14521** (Εἰκ. 8). Ἴππος πρὸς ἀριστερά, πρὸ τοῦ ὁποίου εἶναι ὄρθιος νεανίας, φέρων γλαμύδα, ἱμάτιον καὶ πέτασον ἐπὶ τοῦ τραχήλου καὶ κρατῶν δύο δόρατα. Ἐκατέρωθεν τοῦ ἵππου εἶναι κάλαμοι.

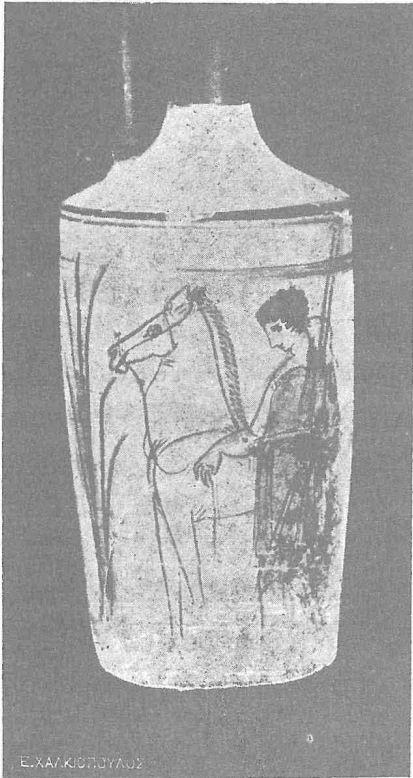

Εἰκ. 8.
Ἐθν. Μουσείου 14521

54) ἀριθ. **12275**. Νεανίας ἔφιππος, πρὸς ἀριστερά, φέρων γλαμύδα (ἀνεμιζομένην ὀπισθεν), ἱμάτιον καὶ πέτασον ἐπὶ τοῦ τραχήλου καὶ κρατῶν δύο δόρατα. Ἀριστερά, πρὸ τοῦ ἵππου εἶναι κάλαμοι.

Ἡ γνησιότης τῆς τελευταίας ληκύθου εἶναι ὀλίγον ὑποπτος.

Εἰς τὰς ἀνωτέρω ἤμποροῦν, φυσικά, νὰ προστεθοῦν καὶ ἄλλαι, τὰς ὁποίας δὲν ἔτυχε νὰ γνωρίζω, ἀκόμη δὲ καὶ μερικαί, τὰς ὁποίας ἐδίστασα ν' ἀποδώσω. Πρέπει ὅμως νὰ γίνεταί τοῦτο μὲ πολλὴν φειδῶ, διότι μὲ τὸν «τεχνίτην τῶν καλάμων» ὁμοιάζουν πολλοὶ ἄλλοι σύγχρονοί του, οἵτινες μεταχειρίζονται ἐπίσης ἐρυθρὸν χρῶμα διὰ τὸ περίγραμμα. Μία σειρὰ μάλιστα ληκύθων τοῦ Ἐθν. Μουσείου (ἀριθ. 1907, 1908, 1755, 1756. — Dumon - Chaplain, *Ceram. de la Grèce propre I*, πίν. XXXII, σελ. 388, πίν. XXIV, Harisson - Maccol, *Greek Vases paint.* εἰκ. 7) ἐνθυμίζουσι τόσον τὸν τεχνίτην μας, ὥστε δὲν εἶμαι βεβαία μήπως πρέπει νὰ προστεθοῦν εἰς τὸν κατάλογόν μας, ἂν καὶ ὁ κ. Buschor ἐπιμένει

νὰ τὰς ἀποδίδῃ εἰς ἄλλον, μαθητὴν τοῦ ἰδικοῦ μας. Ὅτι ὅμως εἶναι νεώτεροι φαίνεται ἐκ τοῦ πρὸς τὰ ἔξω ἀνεστραμμένου χεῖλους, τὸ ὁποῖον εἰς οὐδεμίαν ἀπὸ τὰς ληκύθους τοῦ ἀνωτέρω καταλόγου ἀπαντᾷ. Ἐπίσης ἐκ τῆς σχολῆς τοῦ τεχνίτου μας προέρχονται αἱ ἐξῆς λήκυθοι, αἱ ὁποῖαι ὅμως ἀσφαλῶς δὲν εἶναι ἔργα τῆς χειρὸς του:

Βερολίνου, Furtwängler 2454 (Fairbanks II, πίν. VI, 1).

Λούβρου, MNB 617 (Fairbanks II, πίν. XX, 1).

N. Υόρκης, 07,286,45 (Fairbanks II, πίν. XXVI).

» 06,1169 (Fairbanks II, πίν. XXX, 3).

Μεγάλη προσοχή πρέπει νὰ δίδηται καὶ εἰς τὰς ληκυθούς τὰς προσερχομένας ἐκ τῆς χειρὸς τῶν συγχρόνων μας μιμητῶν τοῦ «τεχνίτου τῶν καλῶν», οἵτινες ἔνεκα τῆς προχειρότητος τοῦ ἐρυθροῦ χρώματος κυρίως τοῦτον ἔχουν ὡς πρότυπον.

Διὰ τὴν ὠραίαν λήκυθον τοῦ Ἐθν. Μουσείου, ἀριθ. 1833 (Buschor, Griech. Vasenm. εἰκ. 149) δὲν εἶμαι ἐντελῶς βεβαία ἂν προσέρχεται ἐκ τῆς χειρὸς τοῦ τεχνίτου μας· ὁ κύριος δὲ λόγος ποῦ μὲ ἀναγκάζει νὰ διστάζω εἶναι ὅτι τὸ περιγραμμάκι δὲν εἶναι ἐξ ἐρυθροῦ, ἀλλ' ὀχροῦ ἰσθμοῦ, πράγμα τὸ ὁποῖον εἰς οὐδεμίαν ἄλλην — ἐκ τῶν γνωστῶν μου τουλάχιστον — τοῦ τεχνίτου μας ἀπαντᾷ. Ἄν θεωρηθῆ ὁμοίως ὅτι τὸ σημερινὸν ἰσθμὸς δὲν εἶναι ἄλλο παρὰ ἐκφυλισμὸς τοῦ ἀρχικῶς ἐρυθροῦ, τότε καὶ αὐτὴ ἡ ἀμφιβολία ἐλλείπει. Ἄφ' ἑτέρου αἱ εὐγενεῖς κινήσεις τῆς νεκρᾶς, αἱ λεπταὶ γραμμαὶ, τὰ ὠραία προφίλ τῶν γυναικῶν καὶ αὐτὸ ἀνόμη τὸ χρῶμα τοῦ φορέματος μᾶς φέρουν ἀσφαλῶς εἰς ληκυθούς τοῦ τεχνίτου μας.

Ἡ ΤΕΧΝΙΚΗ ΤΟΥ «ΤΕΧΝΙΤΟΥ ΤΩΝ ΚΑΛΩΝ».

Εἰς τὰς εἰκόνας 1 α καὶ 4 β διακρίνεται τὸ σύνθετον σχῆμα τῶν ἀνθεμίων καὶ τοῦ μαιάνδρου, ποῦ κοσμοῦν τὰς ληκυθούς τοῦ τεχνίτου μας. Εἶναι τυπικὸν καὶ ἐπαναλαμβάνεται χωρὶς καμμίαν παραλλαγὴν εἰς ὅλας τὰς ληκυθούς αὐτοῦ. Ἄν ὑπάρχῃ καμμία ἐξαιρέσις, θὰ εἶναι πολὺ σπανία. Συχνότατα τὰ μελανὰ φύλλα τῶν ἀνθεμίων ἐναλλάσσονται μὲ ἄλλα ἐρυθρὰ, ἐκ τῶν ὁποίων πολλὰ ἔχουν χάσει τὸ ἀρχικόν των χρῶμα.

Ἡ γραμμὴ του εἶναι λεπτὴ, ὅσον εἰς ὀλίγους ληκυθογράφους καὶ σταθερὰ, ἀλλὰ κυρίως βιαστικὴ, διὰ τοῦτο δὲ παρεκκλίνει συχνὰ τῆς ὁδοῦ της. Αἱ γραμμαὶ π. χ. τῶν στηλῶν καὶ τοῦ μαιάνδρου σπανίως εἶναι ἐντελῶς εὐθεῖαι καὶ συχνότατα προχωροῦν πέραν ἀπὸ τὸ πρότερον τέμα των ἢ σταματοῦν ἐνωρίτερον ἀφ' ὅσον θὰ ἐπεριμέναμεν.

Εἰς τὰ πρόσωπα δὲν φαίνεται νὰ δίδῃ προσοχὴν ὅλα ὁμοιάζον μεταξὺ των καταπληκτικῶς, εἶναι τρόπον τινὰ περιληπτικαὶ μορφαί, χωρὶς ἰδιαίτερα χαρακτηριστικά. Ἐννοεῖ κανεὶς ἀμέσως ὅτι δὲν εἴμεθα πλησίον εἰς τὴν ἐποχὴν, οἱ τεχνῖται τῆς ὁμοίας ἠρέσκοντο ν' ἀπεικονίζον ἔσχατιστικὰ καὶ ἐνδιαφερούσας μορφάς, ὡς ἐκεῖνας π. χ. τῶν πινάκων 31, 32, 34, 47 τοῦ Riezler.

Καὶ διὰ τὴν ἀπεικόνισιν τοῦ ὀφθαλμοῦ δὲν κοπιᾷ καθόλου ὁ τεχνίτης μας. Ἐν τρίγωνον ἀνοικτὸν πρὸς τὰ ἔσω, μὲ μίαν στιγμὴν εἰς τὸ ὄκρον, ἄνω δὲ 1-2 γραμμαὶ — διὰ τὰς βλεφαρίδας καὶ τὰς ὀφθαλμοὺς — εἶναι ἀρκετὰ διὰ τὴν δήλωσίν του. Διαφορετικὸς τρόπος ἀποδόσεως ἀπαντᾷ μόνον 3-4 φορές, ὅπου ἢ κατὰ $\frac{3}{4}$ παράστασις τοῦ προσώπου, ἀλλὰ καὶ ἡ ὅλη ἐργασία τῶν ὀφθαλμῶν τούτων, ἀπαιτοῦν ἰδιαίτερον προσοχὴν.

Ἡ **κόμη** ἀποδίδεται διὰ χρησιμοποίησεως ὄγκου **ἐρυθροῦ** χρώματος, καταλήγοντος εἰς λεπτοὺς βοστρύχους. Ἐν τούτοις, ἐξαιρετικῶς εἰς μίαν λήκυθον ἡ κόμη ἔχει τὸ αὐτὸ χρῶμα μὲ τὸν χιτῶνα, μελανόφαιον, ἐνῶ νὸ περίγραμμα μένει, ὅπως πάντοτε ἐρυθρόν.

Αἱ **χεῖρες**, ἔχουσαι λεπτοὺς καὶ μέχρῃς ὑπερβολῆς ἐνίοτε μακροὺς δακτύλους, ἐνθυμίζουσι Παναγίας τοῦ Giovanni Bellini, συχνότατα δὲ ὁ καρπὸς τῶν στρέφεται πρὸς τὰ ἔσω, εἰς μίαν χαριεστάτην κίνησιν.

Τὰ **χρώματα**, ἅτινα μεταχειρίζεται ὁ «τεχνίτης τῶν καλάμων» εἶναι σχετικῶς ὀλίγα, πέντε περίπου τὸν ἀριθμόν:

1) **Ἐρυθρόν** διὰ τὸ περίγραμμα, τὰς κόμας, τοὺς καλάμους καὶ ἐνίοτε δι' ἄλλας λεπτομερείας.

2) **Μελανόν** διὰ τὰ κοσμήματα τοῦ ὄμου, ἀνθέμια καὶ μαϊάνδρον· συχνότατα τὸ χρῶμα τοῦτο μεταχειρίζεται διὰ τὸν πέπλον καὶ τὰ χιτῶνια τῶν γυναικῶν, ὅποτε ὁμοῦς ἀφίνεται λευκὴ παρυφή εἴτε εἰς τὸ τέλος τοῦ ἀποπτύγματος ἢ εἰς τὸ ἄκρον τοῦ χιτωνίου. Τὸ μελανὸν χρῶμα σήμερον ἔχει μεταβληθῆ εἰς φαιόν, κατ' ἀρχὰς ὁμοῦς πρέπει νὰ ἦτο παρόμοιον, ὄχι ὁμοῦς στιλπνόν, μὲ τὸ μελανὸν τῶν περὶ τὸ 460 ληκύθων τῆς σειρᾶς «Δρόμιππος - Δίφιλος καλός».

3) **Κίτρινον** διὰ τοὺς χιτῶνας καὶ τὰ χιτῶνια τῶν γυναικῶν, τὰ ὅποια ὁμοῦς κοσμοῦνται εἰς τὸ ἄκρον ὑπὸ λευκῆς παρυφῆς, «ἐξηρημένης».

4) **Γλαυκόν** χρῶμα διὰ τὸ ὕδωρ τοῦ Ἀχέροντος εἰς τὰς Χαρωνεῖους σκηνάς, καθὼς καὶ διὰ τὰς πλίνθους, τὰ ἐπιστύλια καὶ ἀκρωτήρια τῶν στηλῶν. Εἰς τὸν Ἀχέροντα πρέπει νὰ ἦτο πάντοτε, ὅπου δὲ δὲν ὑπάρχει σημαίνει ἀπλούστατα ὅτι ἐξηλείφθη.

5) Ἴχνη ἐπίσης ὀλίγου **πρασίνου** σώζονται εἰς 1-2 στήλας καὶ εἰς μερικὰ ἐνδύματα. Ὁ νεκρὸς τῶν πινάκων 90 καὶ 91 τοῦ Riezler (εἰκ. 7 α καὶ β) πρέπει νὰ εἶχε πρασίνην γλαμύδα, ὅπως φαίνεται ἀπὸ τὰ σωζόμενα ὑπολείμματα τοῦ χρώματος τούτου· ἴχνη πρασίνου κάταφανῆ ὑπάρχουν καὶ εἰς τὸ ἱμάτιον τῆς γυναικὸς τοῦ πίν. 91 τοῦ Riezler. Ἰδέαν τινὰ τῶν χρωμάτων τῶν ληκύθων τοῦ τεχνίτου μας δύνανται νὰ δώσουν οἱ κατὰ ἄλλα μᾶλλον ἀνεπιτυχεῖς πίνακες τοῦ Bull. Cor. Hell. 1877, I-II. (βλ. καὶ Dumont-Chaplain, Ceram. de la Gr. propre. I pl. XXXVI).

Ὅτι ὅλα τὰ χρώματα εἶναι **ἀμαυρὰ** περιττὸν νὰ προστεθῆ. Περὶ τὸ 450 ἤδη ἀρχίζουν τὰ ἀμαυρὰ χρώματα ν' ἀντικαθιστοῦν τὰ ἐπικρατοῦντα ἕως τότε στιλπνά. Οὕτω συγχρόνως μὲ τὸν «τεχνίτην τοῦ Ἀχιλλέως» (Beazley, J. H. St. 1814. σελ. 179-226 καὶ Vases in America σελ. 163 κξ.), ὅστις πάντοτε σχεδὸν ἔχει χρυσεῖον στιλπνὸν χρῶμα διὰ τὰ περιγράμματα, ἐμφανίζονται τεχνῖται (ὅπως π. χ. ὁ «τεχνίτης τοῦ Χάρωνος» τοῦ κ. Buschor), οἵτινες, εἴτε δι' εὐκολίαν τῶν, εἴτε πρὸς ποικι-

λίαν, φαίνονται ν' ἀποφεύγουν τὰ στιλπνά. Ἡ ἀντικατάσταση γίνεται βαθμηδόν· κατ' ἀρχὰς περιορίζεται εἰς τὰ κοσμήματα τοῦ ὤμου, ἐνῶ εἰς τὴν κυρίαν παράστασιν διατηροῦνται τὰ εορτάσιμα στιλπνά χρώματα, ὀλίγον κατ' ὀλίγον ὁμως ἐξαφανίζονται τελείως τὰ στιλπνά καὶ τοῦτο εἶναι ἐν ἀπὸ τὰ χρονολογικὰ τεκμήρια τῶν ληκύθων.

ΣΧΗΜΑΤΑ ΤΗΣ ΣΤΗΛΗΣ ΚΑΙ ΛΕΙΠΤΟΜΕΡΕΙΑΙ ΤΗΣ ΕΡΓΑΣΙΑΣ ΤΟΥ

Εἰς τὴν εἰκόνα 2 ἔχομεν τὰ κυριώτερα σχήματα τῶν στηλῶν τοῦ «τεχνίτου τῶν καλάμων», εἰς τὸ ὁποῖον μόνον δύο - τρεῖς ἀσήμαντοι παραλλαγὰὶ πρέπει νὰ προστεθοῦν.

Κυρίως δύο εἶδη στήλης μεταχειρίζεται, τὴν λήγουσαν εἰς ἀέτωμα καὶ εἰς διπλὴν ἢ τριπλὴν πλίνθον. Εὐκόλως ὁμως σχηματίζονται παραλλαγὰὶ τούτων, καθόσον προστίθενται ὀπισθεν μία ἢ δύο στήλαι ἀκόμη ἢ ἄνω, ἐπὶ τῆς πλίνθου τίθεται ἄκανθα. Ὁ τύμβος εἶναι ἐξαίρεσις, ἀπαντῶσα σπανίως. Ἡ στήλη τῆς εἰκόνας 2 ζ' παρουσιάζει περιέργον σχῆμα· ἔχει εἰς τὸ μέσον ἀνθεμοειδὲς κόσμημα μὲ ἐρυθρὸν περίγραμμα καὶ καλυπτόμενον ὑπὸ λευκοῦ χρώματος, ἐνῶ τὸ ὑπόλοιπον μέρος τῆς κυρίας στήλης εἶναι πλήρες ἰώδους. Φαίνεται ὅτι τὸ μεσαῖον κόσμημα ἦτο τὸ ἀρχικὸν σχέδιον τοῦ τεχνίτου, τὸ ὁποῖον ἔπειτα, ἴσως διότι ἀπέτυχεν, ἐγκατελείφθη, καλυφθὲν ὑπὸ λευκοῦ.

Τὴν μίαν ἢ δύο στήλας, αἰτινες συνηθέστατα εἶναι ὀπισθεν τῆς πρώτης ὀνομάζει ὁ Fairbanks εἰς τὰς περιγραφὰς του πάντοτε «τράπεζαν», πρᾶγμα τὸ ὁποῖον φαίνεται ἐντελῶς ἀπίθανον· διότι ὄχι μόνον τὸ σχῆμα τῆς τραπέζης δὲν εἶναι ἀκριβῶς τοιοῦτον, ἀλλὰ συμβαίνει συχνὰ νὰ εἰκονίζονται ὄχι μία, ἀλλὰ δύο στήλαι ὀπισθεν τῆς πρώτης, ἢ μία δὲ τούτων μάλιστα ὄχι σπανίως εἶναι ὑψηλοτέρα τῆς ἄλλης. Πᾶσα ὁμως ἀμφιβολία παύει, ἂν προσέξωμεν τὴν εἰκόνα 6 γ. Ἐδῶ πλέον εἶναι φανερὸν ὅτι ἀπλῶς καὶ μόνον εἰς τὴν ἀνάγκην τῆς περιγραφῆς τοῦ νεκροταφείου ὀφείλεται ἡ στήλη, εἰς τὴν ὁποῖαν στηρίζεται ὁ νεανίας, συνεπῶς δὲ καὶ ὁποιαδήποτε ἄλλη ἐκτὸς τῆς κυρίας στήλης ἀπαντᾷ.

Τὸ ὅτι αἱ ὀπισθεν εἰκονιζόμεναι στήλαι εἶναι μικρότεροι τῆς πρώτης δὲν δύναται νὰ ἐξηγηθῇ ἄλλως παρὰ ὡς προσπάθεια προοπτικῆς παραστάσεως, ἥτις δὲν εἶναι ἀσυνήθης εἰς τὴν ἐποχὴν ταύτην.

Ἀξίζει νὰ σημειωθῇ ὅτι ὁ τεχνίτης μας εἶναι ὁ πρῶτος καὶ μόνος, καθ' ὅσον γνωρίζω, ὅστις εἰσήγαγε τὸν νεωτερισμὸν τοῦτον. Εἰς τὰς ἀρχαιοτέρας ληκύθους, ἐκεῖ ὅπου εἰκονίζεται δευτέρα στήλη ὑπάρχει καὶ δεύτερος νεκρὸς (π. χ. Riezler πίν. 77, 78), ὥστε δὲν εἶναι ἡ ἀνάγκη τῆς περιγραφῆς τοῦ τοπέου, ἥτις συνετέ-

λεσεν εις τοῦτο¹. Οὕτω καὶ ἂν δὲν ἐγνωρίζαμεν τίποτε περὶ τοῦ Ἀπολλοδώρου, θὰ ἔπρεπε, ἀπὸ τὰς ληκύθους αὐτὰς καὶ μόνον νὰ ὑποπτευθῶμεν ὅτι κατὰ τὸ τελευταῖον τέταρτον τοῦ Ε΄ αἰῶνος εἰσήχθη μία ὀπτική τουλάχιστον, ἂν ὄχι μαθηματική, προοπτική εἰς τὴν μεγάλην τέχνην.

Ὅταν ἡ στήλη τελειώνει εἰς τριπλὴν πλίνθον, κατορθώνει ὁ τεχνίτης, ὥστε ἡ ἄνω πλίνθος νὰ συμπίπτῃ πάντοτε μετὰ τὰς κάτωθεν τοῦ μαιάνδρου ἐρυθροκιτρίνας γραμμὰς· τοῦτο ἀποδεικνύει ὅτι, πρὶν νὰ σχεδιάσῃ τὴν στήλην, εἶχε τελειώσει τὰς ἄνωθεν αὐτῆς πλίνθους, εἰργάζετο δηλαδὴ ἐκ τῶν ἄνω πρὸς τὰ κάτω. Συνήθως ἢ μᾶλλον πάντοτε σχεδιάζει πρῶτον τὰ κοσμήματα τοῦ ὄμου καὶ τὸν μαιάνδρον, ἔπειτα τὴν παράστασιν καὶ τέλος τὰς ἄνω καὶ κάτω τοῦ μαιάνδρου ἐρυθροκιτρίνας γραμμὰς· τοῦτο φαίνεται ἐκ τοῦ ὅτι ἡ στήλη ἢ εἰσχωροῦσα εἰς τὸν μαιάνδρον εἶναι μὲν ἄνωθεν αὐτοῦ, ἀλλὰ ὑποκάτω τῶν κιτρίνων γραμμῶν ὁμοίως δὲ τὰ δόρατα εἶναι πάντοτε κάτωθεν τῶν γραμμῶν τούτων. Ἐξαιρετικῶς μόνον εἰς μίαν, ἴσως καὶ δύο ληκύθους τὰ δόρατα τὰ εἰσχωροῦντα εἰς τὸν μαιάνδρον εἶναι κάτωθεν καὶ αὐτοῦ καὶ τῶν γραμμῶν, πρᾶγμα τὸ ὁποῖον σημαίνει ὅτι καὶ αὗται καὶ ὁ μαιάνδρος ἔγιναν μετὰ τὴν παράστασιν.

Προσχεδίασμα δὲν μεταχειρίζεται συνήθως ὁ τεχνίτης μας, δὲν ἐπιτρέπει τοῦτο ἡ νευρική καὶ βιαστική ἐργασία του. Ἐν τούτοις εἰς ἓν ἀπὸ τὰ ἀριστουργήματά του, τὴν λήκυθον τοῦ Ἐθν. Μουσείου 1833 (ἀριθ. ἀνωτέρω καταλόγου 35) διακρίνονται ἄφθονα τὰ ἔχνη προσχεδίασματος καὶ τοῦτο δεικνύει ὅτι δὲν τοῦ λείπει ἡ ὑπομονή, ὅταν ἔχει διάθεσιν νὰ παρουσιάσῃ ἓν ἀριστοτέχνημα. Ἐπίσης εἰς τὴν λήκυθον τοῦ Ἐθν. Μουσείου 2028 (ἀριθ. ἀνωτέρω καταλόγου 4) ἀπαντᾷ ἀρκετὸν προσχεδίασμα, ἂν καὶ τοῦτο δὲν τὸ ἐπερίμενέ τις, διότι ἡ ὄλη ἐργασία ἐκεῖ εἶναι ἀρκετὰ πρόχειρος.

Ὅχι χωρὶς ἐνδιαφέρον εἶναι ἓν μικρὸν πάθημα τοῦ βοηθοῦ τεχνίτου, ὅστις ἐπλήρωσε διὰ μελανοῦ χρώματος τὴν λήκυθον τοῦ Ἐθν. Μουσείου 1816 (ἀριθ. ἀνωτέρω καταλόγου 33): Μέρος δηλαδὴ τοῦ μελανοῦ χρώματος, ἐκπηδήσαν ἐξέφυγεν ἀπὸ τὰ ὄρια του καὶ εἰσέδυσεν εἰς τὴν κυρίαν παράστασιν, ὅπου ἀποτελεῖ καταφανῆ παραφωνίαν ἐπὶ τοῦ λευκοῦ βάθους, καλύπτον μάλιστα καὶ μέρος τοῦ ποδὸς τοῦ νεκροῦ.

ΑΙ ΧΑΡΩΝΕΙΑΙ ΣΚΗΝΑΙ ΚΑΙ Η "ΝΕΚΥΙΑ,, ΤΟΥ ΠΟΛΥΓΝΩΤΟΥ

Ὁ Χάρων δὲν ἔχει πλέον τὴν ἀγρίαν καὶ ἀποκρουστικὴν ὄψιν, ποῦ τοῦ δίδουν οἱ πρῶτοι ληκυθογράφοι, ὅσοι μεταχειρίζονται Χαρωνεῖους παραστάσεις,

¹ Αἱ τρεῖς στήλαι τῆς ληκύθου τοῦ Σικάγου (Am. Jour. 1908, σελ. 429), ὡς βαίνουσαι ἐπὶ τῆς αὐτῆς βάσεως, δηλώνουν προφανῶς οἰκογενειακὸν τάφον καὶ δὲν δύνανται ἐπομένως νὰ σχετισθοῦν μετὰ τὰς στήλας τοῦ τεχνίτου μας. Ἐπίσης ἐξαίρεσις εἶναι ἡ λήκυθος Fairbanks Β πίν. XXXI.

δηλαδή οἱ περὶ τὸ 455-50 τεχνῖται. Οἱ ἀμέσως μετὰ τούτους μισοῦντες ὡς Ἕλληνες τῶν κλασσικῶν χρόνων «κάθε κίνησιν ἣτις παραμερίζει τὰς γραμμὰς» ἀρχίζουν σιγὰ-σιγὰ νὰ ἐξιδανικεύουν τὴν μορφήν του, φθάνοντες μέχρι τοῦ νὰ τὸν παριστάνουν καὶ ἀγένειον (λήκυθος Ἐθν. Μουσείου 1916). Ὁ ἰδικὸς μας τεχνίτης δὲν καινοτομεῖ μέχρι τοῦ σημείου τούτου· δὲν δίδει μὲν εἰς αὐτὸν τὴν δαιμονικὴν ὄψιν τῶν πρώτων Χαρωνείων σκηνῶν, ἀλλὰ καὶ δὲν τὸν ἐξωραΐζει (Εἰκ. 1 α-δ). Ἀπλῶς διατηρεῖ διὰ τὸν Χάρωνα μίαν ξενίζουσαν, ψυχρὰν καὶ ἀντιπαθητικὴν μορφήν, ἐνθυμιζουσαν ἀρκετὰ πολλοὺς καλογήρους τῆς νέας Ἑλλάδος, τοὺς ὁποίους μόνον τὰ παιδιὰ δύνανται νὰ φοβηθοῦν καὶ οἱ κύνες νὰ ὑλακῆσουν. Εἰς τὴν λήκυθον τοῦ Λούβρου μάλιστα (ἀριθ. ἀνωτέρω καταλόγου 48) ἂν καὶ ἔχη ἀκόμη στρυφνὴν καὶ ζοφερὰν μορφήν, ἐν τούτοις ἐκφράζει οἶκτον διὰ τὴν πρὸς αὐτοῦ νεκράν, ἣτις τόσον νέα πηγαίνει εἰς τὸν κάτω κόσμον. Οὕτω καὶ εἰς τὰς λευκὰς ληκύθους βλέπομεν νὰ ἀρχίζουν νὰ ἐκδηλώνονται ἀνθρωπιστικώτερα αἰσθήματα, ἀκριβῶς ὅπως, διὰ νὰ φέρωμεν ἐν πρόχειρον παράδειγμα ἀπὸ τὴν σύγχρονον πλαστικὴν, εἰς τὴν ζωφόρον τοῦ ναοῦ τῆς Φιγαλείας.

Ἄξιον παρατηρήσεως εἶναι ὅτι ὁ τεχνίτης μας, ὅπως καὶ οἱ πλεῖστοι τῶν συγχρόνων του, ἐναλλάσσει τὴν θέσιν τοῦ Χάρωνος καὶ τῆς λέμβου του, τοποθετῶν αὐτοὺς πότε δεξιὰ καὶ πότε ἀριστερά. Εἰς τὰς ἀρχαιοτάτας Χαρωνεῖους παραστάσεις τῶν ληκύθων, τὰς πλησιέστερον κειμένας πρὸς τὸ Πολυγνώτειον πρότυπον, ἡ λέμβος μετὰ τοῦ Χάρωνος τοποθετοῦνται ἀριστερά. Τὴν θέσιν αὐτὴν πρέπει νὰ εἶχε καὶ εἰς τὸν πίνακα τῆς Λέσχης τῶν Κνιδίων καί, ἂν ὁ Robert συνεβουλεύετο τὰς ληκύθους, θὰ ἦτο περισσότερον βέβαιος περὶ τῆς ὀρθότητος τῆς ἀναπαραστάσεώς του ὡς πρὸς τὸ σημεῖον τοῦτο, ἣτις μόνον εἰς συμπεράσματα ἐπὶ τῆς περιγραφῆς τοῦ Πausανίου στηρίζεται (Nekyia, σελ. 45· ἀντιθέτως δεξιὰ τοποθετεῖ τὴν λέμβον τοῦ Χάρωνος ὁ Weiszäcker εἰς «Polygnots Gemälde»). Ἄλλ' ὁ Robert, ὅπως καὶ ὁ Weiszäcker, ἂν συνεβουλεύοντο τὰς ληκύθους, θὰ ἀπέφευγαν νὰ διαπράξουν ἐν σημαντικὸν λάθος εἰς τὴν ἀναπαράστασιν των, τὴν ἀπεικόνισιν, δηλαδή ὀλοκλήρου τῆς λέμβου, πρᾶγμα τὸ ὁποῖον ὄχι μόνον ἀντιπολυγνώτειον εἶναι, ἀλλὰ καὶ ἀντίθετον πρὸς πᾶσαν ἀπὸ τοῦ 5^{ου} αἰῶνος παράστασιν πλοίου εἰς παντὸς εἶδους ἑλληνικὰ μνημεῖα, ἀκόμη δὲ καὶ εἰς τὰς τοιχογραφίας τῆς Πομπηίας, τὰ νομίσματα καὶ τὴν Φικορώνειον κίστην, τῆς ὁποίας ἀδίκως, νομίζω, ἠμφισβητήθη ἡ πολυγνώτειος σύστασις ὑπὸ τοῦ Arnold v. Salis (Kunst der Griechen σελ. 225).

Εἰς τὰς Χαρωνεῖους μάλιστα σκηνὰς τῶν ληκύθων δὲν ἔχομεν οὐδὲ ἐν παράδειγμα λέμβου ὀλοκλήρου καὶ βεβαίως τοῦτο δὲν εἶναι τυχαῖον, ἀλλὰ δευτερεύει πόσον πιστὰ ἀκολουθοῦν ὡς πρὸς αὐτὸ τὴν «Νέκυϊαν» τοῦ Πολυγνώτου. Ὁρθότερον τοῦ Robert, ὅστις ἀφ' ἑτέρου εἰς τὴν ἀναπαράστασιν τῆς «Ἰλίου Πέρσιος»

καὶ τῆς «Μάχης τοῦ Μαραθῶνος» εὐρίσκει τὸ ὄρθον, ἐσκέφθη ὁ Bennndorf (Giölb-
baschi, σελ. 247· τὸ αὐτὸ A. von Salis εἰς Jahrbuch 1910, σελ. 139, σημ. 13).
Οὗτος, στηριζόμενος ἐπὶ τοῦ Ἡρώου τῆς Τρύσσης καὶ ἄλλων μνημείων, παρα-
δέχεται τὴν κατὰ τὸ ἡμισυ μόνον παράστασιν τῆς λέμβου τοῦ Χάρωνος εἰς τὴν
«Νέκυϊαν» τοῦ Πολυγνώτου¹.

Ὁ λόγος διὰ τὸν ὁποῖον ὁ Robert ἠναγκάσθη νὰ μὴν ἀκολουθήσῃ ὡς πρὸς
τοῦτο τὰς ληκύθους εἶναι, ὅπως ὁ ἴδιος ὁμολογεῖ (Nekyia, σελ. 46), ὁ ἐξῆς: Ὁ
Παυσανίας λέγει ῥητῶς ὅτι ὁ Χάρων ἦτο «ἐπὶ ταῖς κόπαις», καὶ ὅτι ἐντὸς τῆς
λέμβου ἦσαν, ἐκτὸς αὐτοῦ, ὁ Τέλλις καὶ ἡ Κλεοίβοια. Ἐὰν ἀκολουθήσῃ τις τὸν
Παυσανίαν, λάβῃ ὅμως ὑπ' ὄψει του καὶ τὰ ἀναμφισβήτητα μνημεῖα, τὰ ἔχοντα
μόνον τὸ ἡμισυ ἢ τὰ $\frac{3}{4}$ τῆς λέμβου, εἶναι ἀδύνατον νὰ περιληφθοῦν ἐντὸς αὐτῆς
ὁ Χάρων «ἐπὶ ταῖς κόπαις» καὶ ἄλλοι δύο ἐπιβάται.

Ὅτι ἡ λέμβος δὲν ἦτο ὀλόκληρος μᾶς ἐπιτάσσουν νὰ τὸ παραδεχθῶμεν ὄχι
μόνον αἱ λήκυθοι ἀλλὰ καὶ τὰ ἄλλα μνημεῖα· αὐτὸ εἶναι δεδομένον. Ὅτι ἀφ' ἐτέ-
ρου ἐντὸς ἦσαν τρία πρόσωπα, δὲν πρέπει νὰ τεθῆ ἐκτὸς συζητήσεως, ἀφοῦ ῥητῶς
τὸ λέγει ὁ Παυσανίας. Πῶς εἶναι δυνατόν λοιπὸν νὰ χωρήσουν τρία πρόσωπα
καθ' ἑμνα, ἐντὸς τῆς μὴ ὀλοκλήρου λέμβου;

Τὴν λύσιν θὰ τὴν εὕρωμεν μόνον ἐὰν ὀταματήσωμεν πρὸ τῆς ἐκφράσεως
«ἐπὶ ταῖς κόπαις». — Παράστασιν τοῦ Χάρωνος τοιαύτην ἔχομεν εἰς τὸ γνωστὸν
μελανόμορφον ἀγγεῖον, τὸ δημοσιευθὲν ὑπὸ τοῦ Furtwängler (Arch. f. Religions-
wiss. 1905). Ἐδῶ ὅμως ὄχι μόνον εὐρισκόμεθα εἰς προπολυγνώτειον ἐποχὴν,
ἀλλ' ὁ Χάρων εὐρίσκεται ἐντὸς τῆς θαλάσσης — ὄχι πλησίον τῆς ἀκτῆς —, ὁπότε
κατ' ἀνάγκην πρέπει νὰ κρατῆ τὰς κόπας. Εἰς τὰς Πολυγνώτειους σκηνάς, ὅταν
παρίσταται πλοῖον, τοῦτο εἶναι πάντοτε παρὰ τὴν ἀκτὴν καὶ ἐν μέρει ἐπ' αὐτῆς,
ἀποτελεῖ δὲ πάντοτε τὸ τέρμα μιᾶς παραστάσεως.

Ἐπειδὴ τοιαύτην θέσιν θὰ εἶχε καὶ τὸ πλοιάριον τοῦ Χάρωνος εἰς τὴν
«Νέκυϊαν», εἶναι πιθανώτερον ὅτι οὗτος δὲν θὰ ἦτο «ἐπὶ ταῖς κόπαις», ἀλλ'
ὄρθιος, κρατῶν τὸν κοντὸν καὶ στηρίζων αὐτὸν εἰς τὴν ἀκτὴν, ὥστε νὰ συγ-
κρατῆ τὸ πλοῖον. Τοιοῦτοτρόπως θὰ ὑπῆρχε καὶ εἰς σύνδεσμος μεταξὺ ξηρᾶς καὶ
θαλάσσης, τοῦτο δὲ συμφωνεῖ περισσότερον μὲ τὰ πολυγνώτεια μνημεῖα εἰς τὰ
ὁποῖα πάντοτε τὸ πλοῖον παρίσταται πλησίον τῆς ἀκτῆς, ἐνίοτε δὲ καὶ μὲ κλί-
μακα συνδέουσιν αὐτὸ μετὰ τῆς ξηρᾶς. Ἐκτὸς τούτου ὅμως, μόνον κατ' αὐτὸν
τὸν τρόπον θὰ ἦτο δυνατόν νὰ περιληφθοῦν ἐντὸς τῆς λέμβου ὁ Τέλλις καὶ ἡ
Κλεοίβοια.

¹ Ἡ μοναδικὴ λήκυθος, ὅπου φαίνεται ὀλόκληρος ἡ λέμβος (Fairbanks A, πίν. XIV, 4), ὡς πολὺ
χειρωνακτικὴ δὲν δύναται νὰ ληφθῆ ὑπ' ὄψει.

Εἰς τὴν εἰκόνα 9 φαίνεται μία προσπάθεια νέας ἀναπαραστάσεως τῆς λέμβου τοῦ Χάρωνος, ἣτις στηρίζεται κυρίως εἰς τὰς λευκὰς ληκύθους, παρεκκλίνει δὲ ὀλίγον ἐκ τοῦ κειμένου τοῦ Πausανίου, τὸ ὁποῖον θὰ ἔπρεπεν ὀρθότερον νὰ λέγη: «καὶ ναῦς ἐστὶν ἐν τῷ ποταμῷ καὶ ὁ πορθμεὺς ἐπὶ τῷ κοντῷ».

Καὶ ὁ Βιργίλιος ἄλλωστε μόνον κοντὸν ἀναφέρει καὶ ὄχι κώπην: «Ipse ratem conto subigit velisque ministrat» (Aen. VI, 298 - 304).

Εἶναι πιθανὸν ὅτι Πausανίας ὅπως ὑποθέτει ὁ Waser («Charon», σελ. 42) δὲν εἶχε περιλάβει τὴν λεπτομέρειαν ταύτην εἰς τὸ σημειωματάριόν του, ὅταν



Εἰκὼν 9.

εὐρίσκετο εἰς τοὺς Δελφούς, ἀργότερον δὲ καθαρογράφων τὸ σύγγραμμά του, θὰ ἠθέλησε νὰ τὴν προσθέσῃ, ἀλλὰ τοῦ εἶχε διαφύγει ἡ πραγματικὴ θέσις τοῦ Χάρωνος, ἢ ἀντικατέστησε χωρὶς νὰ τὸ ἐννοήσῃ τὴν λέξιν «κοντὸς» διὰ τῆς «κώπη». Οἱ τεχνῖται τῶν ληκύθων παραλαμβάνοντες τὴν σκηὴν ταύτην ἀπὸ τὸν Πολύγνωτον δὲν ἠλλαξαν τὴν στάσιν τοῦ Χάρωνος, ἀλλ' ἠναγκάσθησαν μόνον νὰ μεταθέσῃ τὰς ἐντὸς τῆς λέμβου μορφὰς εἰς τὴν ἀκτὴν. Τοῦτο ἀπηρτεῖτο ὑπὸ τῆς συμμετρίας καὶ τῆς ἀρχιτεκτονικῆς τοῦ ἀγγείου. Αἱ ἕως τότε παραστάσεις τῶν ληκύθων, τὰς ὁποίας μοιραίως ἔπρεπε ν' ἀκολουθήσῃν ὡς πρὸς τὴν διάταξιν, ἦσαν ἡ γνωστὴ σκηὴ τῆς προσφορᾶς εἰς τὸν τάφον, ἣτις περιελάμβανε τρία μέρη. Τὴν στήλην εἰς τὸ μέσον — καὶ ἀκριβῶς ἀπέναντι τῆς χειρὸς τῆς ληκύθου — καὶ ἐκατέρωθεν αὐτῆς δύο πρόσωπα. Ἐναντὶ τῆς στήλης οἱ ληκυθογράφοι εὔρον ἐκ τῆς μυθολογίας πρόχειρον ἀντικαταστάτην τὸν ψυχοπομπὸν Ἑρμῆν· οὗτος ἀπεικονίζεται σχεδὸν ἀποκλειστικῶς μόνον εἰς τὰς ἀρχαιοτάτας Χαρωνεῖους παραστάσεις καὶ προφανῶς δὲν ἔχει ἄλλον προορισμὸν παρὰ ν' ἀντικαταστήσῃ τὴν στή-

λην, ὅπως φαίνεται καὶ ἐκ τῆς τετραγώνου στάσεώς του (βλ. Riezler, πίν. 26, 44 καὶ 45). Ἄριστερά τοῦ Ἑρμοῦ ἐτοποθετήθη μία γυνὴ ἢ ἀνὴρ — ἢ νεκρὰ ἢ νεκρὸς διὰ τὸν ὁποῖον προορίζεται ἢ λήκυθος —, οἵτινες ὁμως δὲν εἶναι ἄλλοι παρὰ οἱ χάριν συμμετρίας μετατεθέντες ἐκ τῆς λέμβου Κλειόβοια ἢ Τέλλις, διαμορφωθέντες ὡς πρὸς τὸν τύπον ἢ συμφώνως πρὸς τὰς παρὰ τὴν στήλην γυναῖκας, τὰς φερούσας τὰ δῶρα, ἢ μὲ τοὺς νεανίας τῆς στήλης.

Ἄργότερον, ὅταν εἶδον οἱ ληκυθογράφοι ὅτι τὸ πείραμα ἐπέτυχε, δὲν διατάζουν ν' ἀφαιρέσουν ἐκ τοῦ μέσου τὸν μὴ συνδεδεμένον μετὰ τῆς ἱστορίας τῆς παραστάσεως Ἑρμῆν, ὅστις σπανιώτατα ἀπαντᾷ εἰς τὰς μετὰ τὸ 440 ληκῆθους. Πολλὸ ὀρθῶς, λοιπόν, εἶπεν ὁ v. Duhn (Arch. Zeit. 1885, σελ. 6) ὅτι αἱ μετὰ τοῦ Ἑρμοῦ Χάρωνεiai παραστάσεις προϋποθέτουν τὰς ἄνευ αὐτοῦ.

Εἰς τὴν ἀνάγκην τῆς συμμετρίας καὶ μόνην καὶ ὄχι τόσο εἰς τὴν διάθεσιν περιγραφῆς τοῦ τοπίου ὀφείλεται καὶ ἡ ἀφθονία τῶν ὑπερτροφικῶν ἐνίοτε καλάμων εἰς τὰς Χαρωνεῖους σκηνάς τοῦ τεχνίτου μας. Συνειθισμένος, δηλαδή, νὰ παριστάνῃ κατὰ τὸ πλεῖστον σκηνάς προσφορᾶς εἰς τὸν τάφον, αἵτινες ἔχουν εἰς τὸ μέσον τὴν στήλην, δὲν δύναται ν' ἀφήσῃ κενὸν τὸν μεταξὺ τοῦ Χάρωνος καὶ τῆς νεκρᾶς χώρον, ἀλλὰ θέτει εἰς τὸ μέσον, ἐπὶ μικροῦ ὑψώματος καλάμους, οἵτινες, ὅπως ἡ στήλη εἶναι τὸ κεντρικὸν σημεῖον, ἐκατέρωθεν τοῦ ὁποῖου ἐκτυλίσσειται ἡ σκηνή. Ὅτι δὲ αἱ παραστάσεις τῶν ληκῆθων τοῦ τεχνίτου μας, ὅπως ἄλλωστε καὶ πολλῶν ἄλλων ἔχουν ἐνίοτε διακοσμητικὸν ἀποκλειστικῶς χαρακτήρα καὶ δὲν σκοπεύουν νὰ ἀποδώσουν μυθολογικὰς δοξασίας, δεικνύει, μεταξὺ ἄρκειτῶν ἄλλων καὶ ἡ λήκυθος τοῦ Λούβρου (ἀριθ ἀνωτέρω καταλόγου 48), ὅπου, οὔτε πολὺ, οὔτε ὀλίγον, εἰς μίαν σκηνὴν προσφορᾶς εἰς τὸν τάφον, προσέθεσεν ὡς ἀντίστοιχον τὸν Χάρωνα, δίδων οὕτω εἰς τοὺς μὴ γνωρίζοντας τὸν συνήθη συμφυρμὸν τῶν παραστάσεων τὴν ἐντύπωσιν ὅτι εἶναι δυνατὸν νὰ μεταβῇ ὁ Χάρων εἰς τὸ νεκροταφεῖον, ἵνα παραλάβῃ τὴν ἐπιθάτιά του (ὅπως, παραδόξως, φαίνεται νὰ παραδέχεται ὁ Pfuhl, Malerei u. Zeichnung II, σελ. 551).

Ὅλιγον δυσεξήγητος ἐκ πρώτης ὄψεως φαίνεται καὶ μία ἄλλη ἀσυμφωνία τῶν ληκυθογράφων πρὸς τὸν Πausανίαν, ἢ μὴ ὑπαρξίς «γηραιοῦ πορθμέως», ὅπως τὸν θέλει αὐτός. — Εἶναι ἀληθές ὅτι ἡ λευκὴ κόμη ἐνὸς γηραιοῦ Χάρωνος δὲν ἦτο δυνατὸν ν' ἀποδοθῇ εἰς τὰς ληκῆθους, διότι θὰ συνέπιπτε μὲ τὸ λευκὸν χρῶμα τῆς ἐπιφανείας. Αὐτὸς ὁμως δὲν εἶναι τόσο ἰσχυρὸς λόγος, διότι καὶ εἰς ἄλλας ληκῆθους ἔχομεν γέροντας μὲ κυρτὸν σῶμα, θὰ ἦτο δὲ δυνατὸν νὰ τονισθῇ οὕτω ἡ ἡλικία τοῦ Χάρωνος, ἀφοῦ ὁ πῖλος ἐμποδίζει ὥστε νὰ γίνῃ χρῆσις τοῦ ἐπικρατοῦντος εἰς τὰ ἐρυθρόμορφα τρόπου, τῆς ἐπιθέσεως δηλαδή ἐπὶ τῆς κεφαλῆς μελανῶν στιγμῶν, ποὺ δίδουν τὴν ἰδέαν τῆς φαλακρότητος. Διὰ τοῦτο δὲν πρέπει ἴσως οὔτε ταύτην τὴν ἀσυμφωνίαν νὰ καταλογίσωμεν εἰς τοὺς τεχνίτας

τῶν ληκύθων, ἀλλὰ μᾶλλον νὰ ὑποθέσωμεν ὅτι καὶ ἐδῶ ὁ Πausanίας ἐπροτίμησε νὰ κάμῃ φιλολογίαν, παρὰ νὰ εἶναι πιστὸς εἰς τὴν περιγραφὴν του.

Ἄς προσέξῃ τις, ἄλλωστε, καλὰ τὸ κείμενον, θὰ ἴδῃ ὅτι δὲν ἀναφέρεται ῥητῶς ὁ Πολυγνώτειος Χάρων ὡς γέρον, ἀλλ' ἀπλῶς ὡς «πορθμεὺς», μόνον δὲ κατόπιν εἰς τοὺς στίχους τῆς Μινυάδος:

«Ἐνθ' ἦτοι νέα μὲν νεκυάμβατον, ἦν ὁ γηραιὸς πορθμεὺς ἦγε Χάρων»

τοῦ δίδεται αὐτὸς ὁ χαρακτηρισμὸς.

Ἡ ἀναπαράστασις τῆς εἰκ. 9 διαφέρει καὶ ὡς πρὸς τοῦτο τῆς τοῦ Robert, ὅστις, ἂν καὶ ἐγνώριζε καλύτερον παντὸς ἄλλου τὰς στρεψοδικίας τοῦ Πausανίου, δὲν ἠθέλησεν ἐδῶ νὰ τὸν θίξῃ, μόνον καὶ μόνον διότι δὲν συνεβουλεύθη τὰς ληκύθους. Ὁ Χάρων ἔχει ληφθῆ ἀπὸ μίαν λήκυθον τοῦ Μουσείου τοῦ Μονάχου, (Riezler πίν. 26) ἐκ τῶν ἀρχαιοτέρων πού ἔχουν τοιαύτην παράστασιν ἢ στάσις του, μὲ τὰ κεκαμμένα γόνατα, εἶναι στάσις προσπαθοῦντος νὰ συγκρατήσῃ τὸ πλοῖον εἰς τὴν ξηράν, φαίνεται δὲ νὰ εἶναι πλησιεστέρα πρὸς τὴν Πολυγνώτειον «Νέκυιαν», ὅπου ὁ Χάρων, ὡς φθάνων ἐκείνην τὴν στιγμήν εἰς τὸν κάτω κόσμον πρέπει κατ' ἀνάγκην νὰ καταβάλλῃ τοιαύτην προσπάθειαν αὐτὸς δὲ εἶναι εἰς ἀκόμη λόγος διὰ τὸν ὅποιον εἶναι ἀπολύτως ἀδύνατον νὰ εὐρίσκειται «ἐπὶ ταῖς κόπαις».

Χ Ρ Ο Ν Ο Λ Ο Γ Ι Α

Δὲν φαίνεται δύσκολος ἡ τοποθέτησις τοῦ «τεχνίτου τῶν καλάμων» εἰς ὠριμένην ἐποχὴν τῆς ἑλληνικῆς τέχνης. Διότι, εὐθὺς μετὰ τὸ πρῶτον βλέμμα, δύναται τις, ὀδηγούμενος καὶ μόνον ἀπὸ τὸ αἶσθημα, ν' ἀποφανθῆ ὅτι εὐρισκόμεθα περὶ τὸ τέλος τοῦ Ε' καὶ ἀρχὰς τοῦ Δ' αἰῶνος. Ἄλλὰ καὶ ἡ προσεκτικωτέρα ἐξέτασις ἐπιβεβαιώνει τοῦτο. Ἰδίως ὀφθαλμοφανῆς εἶναι ἡ ὁμοιότης τῶν ληκύθων μας πρὸς τὰ ἔργα τοῦ κύκλου τοῦ Μειδίου. Οὕτως ἡ γυνὴ τῆς εἰκ. 10 α — ὁμοίας πρὸς τὴν ὁποίαν δύναται τις νὰ εὔρη ἀρκετὰς εἰς τὰς ληκύθους τοῦ τεχνίτου μας — ἐνθυμίζει τόσον τὴν Χρυσήϊδα τῆς ὑδρίας τοῦ Μειδίου τοῦ Βρεττανικοῦ Μουσείου (Εἰκ. 10 β), ὥστε δύναται τις νὰ θεωρήσῃ τὴν μίαν ἀντίγραφον τῆς ἄλλης. Ἄλλὰ καὶ ἀπὸ τοὺς νεανίας τῶν ἰδικῶν μας ληκύθων πολλοὶ μᾶς φέρουν εἰς Μειδιακὰ θέματα (Εἰκ. 11 α καὶ β, ἐν μόνον παράδειγμα). Ἀκόμη δὲ καὶ ἡ κατὰ τὰ $\frac{3}{4}$, μὲ ἐλαφρὰν κλίσιν τῆς κεφαλῆς παράστασις τοῦ προσώπου, ἀπαντῶσα εἰς τὰ καλύτερα ἔργα τοῦ τεχνίτου μας, δύναται νὰ θεωρηθῆ ἀσφαλὲς σημεῖον χρονολογίας. Διότι ἀπαντᾷ μὲν εἰς τὰς περὶ τὸ 460 ληκύθους τῆς σειρᾶς «Δρόμιππος - Δίφιλος καλός», ἀλλὰ κατόπιν ἐξαφανίζεται τελείως, μόλις δὲ κατὰ τοὺς χρόνους τούτους ἐπανέρχεται, κατὰ τοὺς ὁποίους εἰς τὴν ἐρυθρόμορφον ἀγγειογραφίαν

εύρίσκομεν ἀντιστοιχούς μορφὰς εἰς τὰ ἀγγεῖα τοῦ κύκλου τοῦ Μειδίου (πρὸς μεταξὺ ἄλλων τὸν Κάστορα εἰς τὴν ὑδρίαν τοῦ Βρετανικοῦ Μουσείου καὶ τὴν Μήδειαν εἰς τὸ σύγχρονον, ὃχι ὅμως Μειδιακοῦ ἐργαστηρίου, ἀγγεῖον μὲ τὸν γίγαντα Τάλον).

Ἡ πρὸς τὰ ὀπίσω ἡγεμονικὴ ἀνάτασις τοῦ κορμοῦ τῆς γυναικὸς τῆς ληκύθου τοῦ Ἑθν. Μουσείου 1817 (εἰκ. 4ε) μᾶς φέρει ἐπίσης εἰς ἔργα τοῦ Μειδιακοῦ

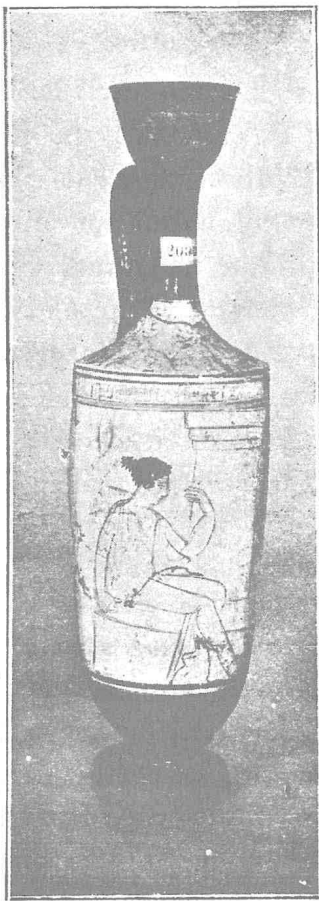

α
Τοῦ «τεχνίτου τῶν καλάμων»



Εἰκὼν 10. β
Ἐκ τῆς Ὑδρίας τοῦ Μειδίου

κύκλου, τὴν Ἀφροδίτην τοῦ Κρατῆρος τῆς Βιέννης (Nicole, Meidias, εἰκ. 17), εἰς τὴν Ἥραν καὶ Ἀθηᾶν τοῦ Μειδιακοῦ ἀγγείου τῆς Καλσρούης (Pfuhl. III, εἰκ. 241. Welter, Bausteine zur Archäologie πίν. 18 καὶ 19), ἀπὸ δε τὴν πλαστικὴν εἰς τὸ γνωστότατον ἀγαλμα τοῦ Βερολίνου (Kekule, eine Weibliche Gewandstatue), τοῦ ὁποίου πάλιν ὄχι διαφορετικὴν ὡς πρὸς τὴν στάσιν εἶναι ἓν ἀκέφαλον ἀγαλμα τοῦ Μουσείου τῆς Ἐλευσίνος (Κουρουνιώτη, κατάλογος εἰκ. 10).

Σημαντικὴ διαφορὰ εἶναι ὅτι εἰς τὰς ληκύθους μας δὲν βλέπομεν ἐκεῖνο τὸ

παραφορτωμένον, τὸ κατατηξίτεχνον, ποὺ χαρακτηρίζουν τὰ Μειδιακὰ ἔργα, ἰδίως εἰς τὰ ἐνδύματα τῶν διαφόρων μορφῶν. Τοῦτο δὲν δύναται βεβαίως νὰ ὀφείλεται εἰς ἄλλο τι, παρὰ ἀφ' ἑνὸς μὲν εἰς τὴν ἀνάγκην τῆς ταχείας παραγωγῆς, ἣτις δὲν ἐπιτρέπει λεπτολογίας, κυρίως ὅμως καὶ εἰς τὸ ὅτι τὸ πλεῖστον τοῦ σώματος τῶν μορφῶν εἰς τὰς λευκὰς ληκύθους ἐκαλύπτετο ὑπὸ χρώματος, ὁπότε αἱ

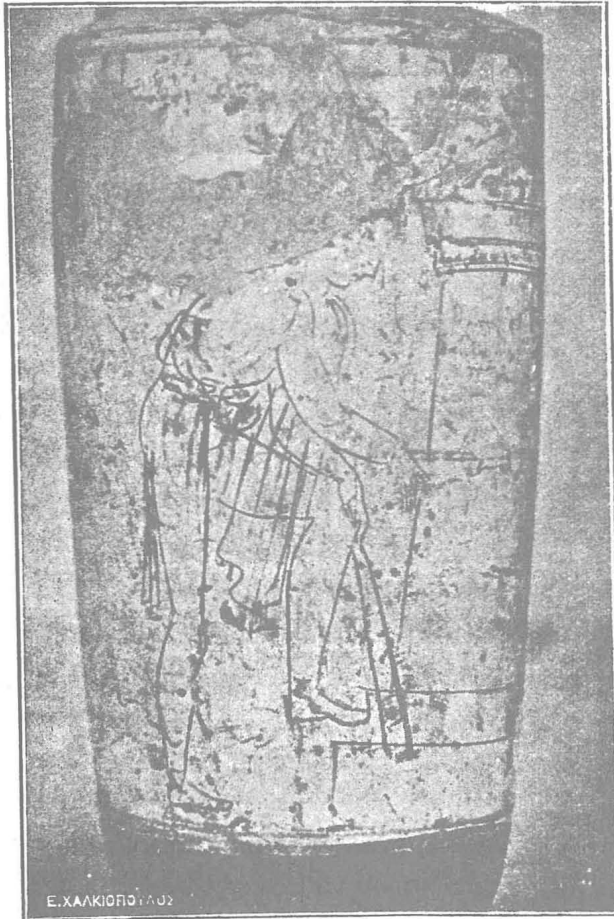

α *Εἰκὼν 11.*
Τοῦ «τεχνίτου τῶν καλάμων»

β
Ἐκ τῆς Ὑδρίας τοῦ Μειδίου

πολλὰι πτυχαὶ καὶ τὰ κοσμήματα θὰ ἦσαν περιττὰ (ἄλλην ἐξήγησιν τούτου δίδουν ὁ Pfulh. ὁ. ἀ. II, σελ. 581 καὶ ὁ Riezler, ὁ. ἀ. σελ. 41, σημ. 98, ἡ ἐρμηνεία τοῦ ὁποίου εἶναι βεβιασμένη).

Ἄν καὶ ἔχη ὅμως ὁ τεχνίτης μας τόσας ὁμοιότητας μὲ τοὺς συναδέλφους τοῦ Μειδιακοῦ κύκλου, ἐν τούτοις γενικῶς, ὡς ἰδιοσυγκρασία, μᾶς φέρει πολὺ περισσότερον πρὸς τὸν Ἀριστοφάνη, τοῦ ὁποίου τὰ ἔργα δεικνύουν τὴν αὐτὴν ἀκαδημαϊκότητα, τὴν αὐτὴν ἐλλειψιν ζωῆς, τὸν αὐτὸν διακοσμητικὸν χαρακτήρα ὅπως καὶ τὰ τοῦ ἰδιοῦ μας.

Ὅσον διὰ τὴν χρονολογίαν τοῦ Μειδίου εἶναι γνωστὸν ὅτι, κατόπιν τῶν παρατηρήσεων τοῦ κ. Buschor (εἰς Furtwängler - Reichold III, σελ. 146 κέξ.), ἐπὶ τοῦ ἀγγείου τῆς Φλωρεντίας μὲ τὴν παράστασιν τοῦ αὐλητοῦ Προνόμου, δὲν δύναται νὰ ἐπεκταθῆ ἡ δρᾶσις του πέραν τοῦ 400, ὅποτε γίνεται ἡ μετάβασις εἰς τὴν νέαν τεχνοτροπίαν, ἃς τὴν εἴπωμεν τῶν κρατήρων τοῦ Δ' αἰῶνος· ἂν δὲ ἰσχύει ἀπολύτως τὸ παρατηρηθὲν ὑπὸ τοῦ Furtwängler (εἰς Furtwängler - Reichold II, σελ. 153, σημ. 3), ὅτι εἰς τὰ ἀγγεῖα τῆς Ρηνείας δὲν εὐρίσκεται ἕχνος Μειδιακῆς τεχνοτροπίας, τότε ἡ δρᾶσις τῶν ἐργαστηρίων τῶν ἀκολουθούντων αὐτὴν πρέπει νὰ τεθῆ μεταξὺ 420 - 400, ἐκεῖ δὲ καὶ ἡ ἀκμὴ τοῦ τεχνίτου μας.



Εἰκὼν 12.
Λούβρου CA 537

Ποῦ ὅμως τὸ τέλος της;

Τοῦτο πρέπει ἀσφαλῶς νὰ τοποθετηθῆ εἰς τὰς δύο ληκύθους τοῦ Ἑθν. Μουσείου μὲ ἀριθ. 1816 καὶ 1817 (Εἰκ. 7 α καὶ 6), αἵτινες ἐθεωρήθησαν ὡς τὰ ἀριστουργήματα τοῦ «τεχνίτου τῶν καλάμων» καὶ δείχνουν πόσον καλὰ εἶναι ἐνίοτε προικισμένοι οἱ «handwerkliche Routiniers» (Pfuhl) τοῦ τέλους τοῦ Ε' αἰῶνος.

Ἡ τοιαύτη παράστασις τοῦ πάθους, συγκεντρωμένου εἰς τὸ στόμα καὶ τοὺς ὀφθαλμοὺς—ἀκριβῶς δηλαδὴ ὅπως εἰς τὰ «σκοπάδεια» ἔργα—ἀπαντᾷ τῶρα διὰ πρώτην φοράν· εἰς τὰς προγενεστέρας ληκύθους τὸ πάθος ἐκδηλώνεται συνήθως μὲ ἐλαφρὰν κλίσιν τῆς κεφαλῆς, μὲ κάπως δὲ ἰσχυρότερον τρόπον εἰς τὰς τιλλούσας τὴν κόμην των γυναῖκας¹.

Πότε ἀκριβῶς εἰσήχθη εἰς τὴν τέχνην καὶ εἰς ποίου εἴδους τέχνην πρῶτον ὁ «σκοπάδειος» αὐτὸς τρόπος δὲν εἶναι βεβαίως εὐκόλον νὰ ἐξακριβωθῆ². Ἀσφαλὲς εἶναι μόνον ὅτι τινὰ τοῦλάχιστον ἔργα τοῦ Παρρασίου, ὅπως ὁ Φιλοκτῆτης, ὁ ὑποκρινόμενος τὸν παράφρονα Ὀδυσσεύς, ὁ Τήλεφος, ἀπαιτοῦσαν κάποιον πάθος· ὅτι δὲ εἰς τὸ πρῶτον ἔργον τὸ πάθος θὰ ἦτο «σκοπάδειον» φαίνεται ἀπὸ τὸ ἐπίγραμμα τῆς Παλατινῆς ἀνθολογίας (XVI, VIII):

«ἔν τε γὰρ ὀφθαλμοῖς ἐσκληκόσι κωφὸν ὑποικεῖ δάκρυ καὶ ὁ τρύχων ἐντὸς ἔνεστι πόνος»

(πρβ. καὶ Furtwängler Gemmen, πίν. 42, 16).

¹ Ἡ γυνὴ τῆς ληκύθου τοῦ Λούβρου (Εἰκ. 12) δὲν πρέπει νὰ θεωρηθῆ ὡς ἐκφράζουσα πάθος· ἢ κατὰ ³/₄, μὲ ἐλαφρὰν πρὸς τὰ ἐμπρὸς κλίσιν ἀπόδοσις τῆς κεφαλῆς εἶναι συνειθισμένον θέμα τοῦ τέλους τοῦ Ε' αἰῶνος, ἀντικαθιστᾷ τὴν ἐκ τοῦ πλαγίου τόσον ἐπικρατήσαν εἰς τότε παράστασιν.

² Εἰς τὸ σημεῖον τοῦτο τῆς σχέσεως πρὸς τὴν μνημειακὴν ζωγραφικὴν ἐπέστησε τὴν προσοχὴν μου ὁ Σὺς μου καθηγητῆς κ. Χρ. Τσουντας.

Ὁ Παρράσιος, ὁ «ἀβροδίατος ἀνὴρ», ὁ ὁποῖος ἐφόρει πορφυροῦν ἔνδυμα καὶ περὶ τὴν κεφαλὴν του στέφανον, ἦτο ἴσως καλύτερον παντὸς ἄλλου εἰς θέσιν νὰ αἰσθανθῆ ταραχώδεις ψυχικὰς καταστάσεις καὶ νὰ τὰς ἐντοπίζη εἰς τὸ πρόσωπον. Διὰ τοῦτο δὲν εἶναι ἀνάγκη νὰ κατέλθωμεν μέχρι τῆς ἐποχῆς τοῦ Σκόπα διὰ νὰ τοποθετήσωμεν τὰ ἔργα τοῦ τεχνίτου μας, ἀλλὰ μᾶλλον πρέπει νὰ μείνωμεν εἰς τὸ τέλος τοῦ Ε΄ αἰῶνος, τὴν ἐποχὴν δηλαδὴ τῆς ἀκμῆς τοῦ Παρρασίου· (διὰ τὴν ἀσπίδα τῆς Προμάχου Ἀθηνᾶς ὁ Brunn (I σελ. 182) πιστεύει ὅτι δύναται νὰ κατεσκευάσθῃ πολλὰ ἔτη μετὰ τὸ 440).

Μία ἀπόκλισις ὡς πρὸς τὴν τεχνοτροπίαν μεταξὺ τῶν ληκύθων 1816 καὶ 1817 (μέρος εἰς εἰκ. 7 α καὶ β) — τὸ κάπως παρημελημένον σχεδιάσμα, τὸ χαλαρότερον Spielbein τῆς γυναικός, τὸ εὐρωστότερον σῶμα τοῦ νεανίου — δὲν εἶναι ἀνάγκη νὰ προέρχηται ἀπὸ χρονολογικὴν διαφορὰν. Βέβαιον εἶναι μόνον ὅτι ἡ γυνὴ τῆς ληκύθου 1816 ἔχει ὅλα τὰ χαρακτηριστικὰ τῆς γυναικὸς μιᾶς ἄλλης ληκύθου (Riezler, πίν. 92), τῆς ὁποίας τὰ ἀφθονα κοσμήματα τῶν ἐνδυμάτων καὶ τὸ ὅλον χαλαρὸν σχεδιάσμα μᾶς ἐνθυμίζουσι τὴν νέαν τεχνοτροπίαν, ἣτις ἀντιπροσωπεύεται μὲ τὸν κρατῆρα τοῦ αὐλητοῦ Προνόμου (F. R, III, πίν. 143 - 5).

Τὸ 400 λοιπόν, ὅποτε πρέπει νὰ κατεσκευάσθῃ τὸ ἀγγεῖον τοῦτο, εἶναι τὸ τελευταῖον ὄριον, πέραν τοῦ ὁποίου δὲν δύναται νὰ προχωρήσῃ ἡ δρᾶσις τοῦ τεχνίτου μας.

Ἀλλὰ, τώρα τίθεται καὶ ἐν ἄλλο ἐρώτημα, τὸ ὁποῖον δὲν ἠμπορεῖ νὰ προσπεράσῃ κανεὶς, τὸ ἂν δηλαδὴ ἔχωμεν καὶ ἐρυθρόμορφα ἀγγεῖα ἀπὸ τὴν χεῖρα τοῦ «τεχνίτου τῶν καλῶν».

Ἄν ἐξετάσωμεν ὡς πρὸς τὸ ζήτημα τοῦτο τὰς λευκὰς ληκύθους, εἶναι εὐκόλον νὰ πεισθῶμεν ὅτι ἡ σχέσις των πρὸς τὰ ἐρυθρόμορφα δὲν εἶναι ἡ ἰδίᾳ εἰς ὅλας τὰς ἐποχάς. Καὶ μέχρι μὲν τοῦ 465 ἢ 60, ἂν καὶ δὲν ἔχομεν λευκὰς ληκύθους προερχομένας ἀπὸ γνωστὰ ἐργαστήρια ἐρυθρομόρφων, ἐν τούτοις ἡ τεχνοτροπία των δὲν διακρίνεται οὐσιωδῶς ἀπὸ τὴν τῶν ἐρυθρομόρφων. Τὸ κύριον τεχνικὸν μέσον ἄλλωστε — τὸ μαῦρον βερνίκι τοῦ περιγράμματος — εἶναι κοινὸν καὶ εἰς τὰ δύο εἶδη, ὥστε ἐπόμενον εἶναι νὰ συμπίπτῃ καὶ ἡ ὅλη ἐμφάνισις.

Ἀπὸ τοῦ 460 ὅμως ἡ σχέσις μὲ τὰ ἐρυθρόμορφα ἀρχίζει πλέον ν' ἀτονίζει. Ἄν παραβάλλῃ κανεὶς τὰς Ἀμαζόνας λευκῶν καὶ ἐρυθρομόρφων ληκύθων, τὰς ὁποίας πολὺ δικαίως παρέταξεν ὁ κ. Κουρουνιώτης· (Ἀρχ. Ἐφ. 1907, σελ. 139 κξ.), θὰ πεισθῆ πολὺ γρήγορα ὅτι ἡ εἰδικότης τοῦ τεχνίτου εἶναι αἱ λευκαὶ καὶ ὄχι αἱ ἐρυθρόμορφοι, τὸ παρημελημένον σχεδιάσμα τῶν ὁποίων προδίδει χεῖρα ἐρασιτέχνου.

Τὴν ἀδυναμίαν των αὐτὴν αἰσθανόμενοι καὶ οἱ ἴδιοι οἱ τεχνῖται δὲν ἐπιχειροῦν νὰ ἐργασθοῦν εἰς ἄλλα εἶδη, ἐκτὸς εἰς ἐρυθρομόρφους ληκύθους, ὅπου καὶ

τὸ σχῆμα καὶ αἱ παραστάσεις εἶναι γνωστὰ εἰς αὐτούς. Μόνον ὁ περὶ τὸ 450 «τεχνίτης τοῦ Ἀχιλλέως» ἐργάζεται καὶ εἰς ἄλλα εἶδη ἀγγείων.

Εἰδικῶς διὰ τὸν «τεχνίτην τῶν καλάμων», θέλοντες νὰ μάθωμεν ἂν εἰργάσθη καὶ εἰς τὰ ἐρυθρόμορφα, φυσικὸν εἶναι νὰ τὸν ζητήσωμεν εἰς τὰς μικρὰς πυξίδας, ἰδίως ὅμως εἰς τὰς ἀρυθαλοειδεῖς ληκύθους, τῶν ὁποίων ἡ μόδα εἶναι τόσον διαδεδομένη εἰς τὴν ἐποχὴν του. Ὅτι ὅμως ἡ τεχνικὴ του δὲν συμβιδάζεται μὲ αὐτὰς εἶναι φανερόν, διότι καὶ πυξίδες καὶ αἱ ἀρυθαλοειδεῖς λήκυθοι ἀπαιτοῦσι μικροτεχνικὰ προσόντα τὰ ὁποῖα τεχνίτης τῆς ἰδιοσυγκρασίας τοῦ ἰδικοῦ μας δὲν εἶναι φυσικὸν νὰ ἔχη.

Διὰ τοῦτο δὲν μὲ ἐξέπληξε καθόλου ὅταν, εἰς καμμίαν ἀπὸ τὰς γνωστὰς συλλογὰς ἀγγείων δὲν κατώρθωσα νὰ εὑρῶ οὔτε ἓν ἀγγεῖον, τὸ ὁποῖον νὰ δύναται μὲ καλὴν πίστιν ν' ἀποδοθῆ εἰς τὸν «τεχνίτην τῶν καλάμων».

Ἡ θλίψις τοῦ νεκροῦ τῶν δύο ληκύθων (Εἰκ. 7 α καὶ β), ὅστις εἰς μὲν τὴν μίαν (Εἰκ. 7 β) εἶναι εἰς ἀπὸ τοὺς «ἀντρειωμένους» τοῦ δημοτικοῦ ἄσματος ποὺ «βούλονται νὰ βγοῦν ἀπὸ τὸν Ἄδη», εἰς δὲ τὴν ἄλλην (7 α) φαίνεται σὰν νὰ ὑπετάχθη εἰς τὴν Μοῖραν του, μᾶς φέρει εἰς τὴν μνήμην τὸν ἐπίσης ὠραῖον νεκρὸν τῆς ἐκ τοῦ Ἰλισσοῦ στήλης τοῦ Ἐθνικοῦ Μουσείου (Conze, Grabr. CCXI)—πολὺ νεωτέρας τῶν ληκύθων μας—ἣτις ἐθεωρήθη, ὡς γνωστόν, Σκοπάδειον ἔργον. Ὅπως δὲ τούτου τὸ πρότυπον εἶναι, πιθανώτατα, ἐπιτύμβιον ἄγαλμα (Weisshäupl, Eranos Vindobonensis), οὕτω καὶ τὸν νεκρὸν τῆς ληκύθου δυνάμεθα, χωρὶς δισταγμὸν, νὰ θεωρήσωμεν ὡς μιμούμενον μαρμαρίνον ἐπιτύμβιον ἄγαλμα. Δὲν εἶναι, ἄλλωστε, ἡ πρώτη φορά, κατὰ τὴν ὁποῖαν εἰς τὰς ληκύθους βλέπομεν μεταφερομένας μορφὰς ἐκ τῶν ἐπιτυμβίων στηλῶν, ἀγαλμάτων ἢ μαρμαρίνων ληκύθων (πρβ. Collignon. Stat. funer. σελ. 106-7 καὶ Mon. Piot, 1905 σελ. 31). Εἰς ἀρχαιότερας μάλιστα ληκύθους ἢ πλαστικὴ εἰκόνισις τοῦ νεκροῦ εἶναι ἀναμφισβήτητος (Riezler, πίν. 24). Ἀλλὰ καὶ τὸ ἀντίθετον συμβαίνει. Μορφαὶ δηλαδὴ ἐκ τῶν ληκύθων δύνανται νὰ μεταφερθοῦν εἰς ἐπιτύμβια μνημεῖα. Εἰς μίαν τοῦλάχιστον μαρμαρίνην λήκυθον τοῦ Ἐθν. Μουσείου (Conze XCIII, 378) συμβαίνει τὸ παράδοξον, ἐκατέρωθεν τοῦ κεντρικοῦ συμπλέγματος ἀνδρὸς δεξιουμένου ἕτερον, νὰ εἶναι ἀφ' ἑνὸς μὲν γυνή, κρατοῦσα κάνιστρον, ἀφ' ἑτέρου δὲ ἄλλη κεκαλυμμένη δι' ἱματίου, μορφαὶ ἐνθυμίζουσαι ἀμέσως τὰς λευκὰς ληκύθους· ὁ συμφυρμὸς οὗτος, ἡ ἀνάμιξις πλαστικῶν καὶ ζωντανῶν μορφῶν, δεικνύει ὅχι μόνον πόσον ὀλίγον κεχωρισμένα εἶναι ἐνίοτε τὰ θέματα ἐκάστου εἶδους, ἀλλ' ἔρχεται νὰ βεβαιώσῃ διὰ μίαν ἀκόμη φορὰν ὅτι τὸ ἐπάγγελμα τοῦ λιθοξόου πολλάκις συνεντατίζετο μὲ τὸ τοῦ ἀγγειογράφου.

Πάλιν δὲ εἰς τὰς στήλας πρέπει νὰ ἔλθωμεν, ἂν θελήσωμεν νὰ παραβάλωμεν τὸν τεχνίτην μας μὲ ἔργα τῆς συγχρόνου πλαστικῆς. Διότι μᾶς πλησιάζουν μὲν

«χειρῶν τὰ ἄκρα καὶ καρπῶν τὸ εὐρυθμον καὶ δακτύλων τὸ εὐάγωγον, ἐς λεπτὸν ἀπολῆγον» πρὸς τὸν Ἄλκαμένη, ἀλλὰ τόσον ἀορίστως, ὥστε αἰσθανόμεθα τὴν ἀνάγκην νὰ μεταφερθῶμεν εἰς μίαν Ἑγησώ, διὰ νὰ κατατοπισθῶμεν καλύτερα εἰς τὴν ἐποχὴν. Αὐτὸ εἶναι, ἄλλωστε, πολὺ φυσικόν, ἀφοῦ ἡ καθημένη πρὸ τῆς στήλης νεκρὰ τῶν ληκύθων δὲν εἶναι ἄλλη παρὰ ἡ καθημένη νεκρὰ ἢ ἀπεικονιζομένη εἰς τὰς ἐπιτυμβίας στήλας· διότι θέλοντες οἱ ἀγγειογράφοι νὰ δώσουν σχῆμα εἰς τὰς δοξασίας των, δὲν εἶχον ἀπλούστερον νὰ πράξουν παρὰ νὰ στραφοῦν εἰς τὴν γύρω των πραγματικότητα, τὴν ἔχουσαν σχέσιν μὲ τοὺς νεκροὺς— τοιαῦται δὲ ἦσαν κατὰ πρωτεύοντα λόγον αἱ ἐπιτύμβιαι στήλαι¹. Οὕτω ἡ γυνὴ τῆς εἰκόνος 10 α' μᾶς φέρει κατὰ πρῶτον λόγον εἰς τὴν Ἑγησώ, ἔπειτα ὁμως εἰς πλείστας ἄλλας γυναικείας μορφάς, ἐχούσας τὴν κομψότητα καὶ χάριν μιᾶς ἐκλεπτυσμένης ἐποχῆς. Τὸ στήριγμα τῆς χειρὸς ἐπὶ τῆς ἔδρας κατὰ τὸν τρόπον τῆς εἰκ. 10 α, ἐπικρατεῖ ὡς θέμα εἰς τὰς περὶ τὸ τέλος τοῦ Ε' καὶ ἀρχὴν τοῦ Δ' αἰῶνος στήλας, ἃν καὶ ἐμφανίζεται εἰς τὴν ἀρχαϊκὴν ἤδη ἐποχὴν (Μετόπαι Ὀλυμπίας καὶ Σελινοῦντος)· καὶ πάλιν ὁμως δὲν εἶναι ὁ προτιμότερος τρόπος ἐξοικονομήσεως τῶν χειρῶν· συνηθέστερον αἱ γυναῖκες τῶν στηλῶν φέρουν διὰ τῆς μιᾶς χειρὸς τὴν ὄψαν τοῦ ἱματίου πρὸ τοῦ προσώπου των ἢ κρατοῦν διὰ τῆς μιᾶς χειρὸς τὸν ἀγκῶνα τῆς ἄλλης, εἰς τὴν ὁποίαν στηρίζεται τὸ πρόσωπον— θέμα τοῦ ὁποίου ἡ διάδοσις ὀφείλεται ἴσως εἰς τὴν πιθανὴν Πολυγνώτειον προέλευσίν του.

Ἀλλά, διὰ νὰ συμπληρώσωμεν τὴν χρονολογικὴν μας ἔρευναν, πρέπει νὰ ἐξετάσωμεν καὶ τὰ σχήματα τῶν στηλῶν τὰ ἀπαντῶντα εἰς τὰς ληκύθους τοῦ «τεχνίτου τῶν καλάμων», διότι εἶναι ἴσως δυνατὸν νὰ πορισθῶμεν τι καὶ ἐξ αὐτῶν, ἃν καί, ὅπως ἔχει παρατηρηθῆ (Riezler, ὁ. ἀ. σελ. 38 κξ.), εἶναι συχνότατα ἀπατηλὴ ἢ συμβουλή των.

Τὰς στήλας τῶν ληκύθων πρέπει νὰ τὰς μελετῶμεν πάντοτε καὶ ἐν σχέσει μὲ τὰς μαρμαρίνας τοιαύτας, ἀλλὰ καὶ ἐν σχέσει μὲ τὰς ζωγραφισμένας εἰς τὰς ἄλλας ληκύθους. Οὕτω, σχετικῶς μὲν μὲ τὰς στήλας τῶν ληκύθων εἶναι εὐκόλον, ἐκ παραβολῆς, νὰ ἐξακριβωθῆ ὅτι τὰ συνηθέστερα σχήματα τῶν στηλῶν τοῦ τεχνίτου μας εἶναι ἀπὸ τὰ νεώτατα. Ἀλλὰ καὶ ἐν συγκρίσει μὲ τὰς μαρμαρίνας στήλας τὸ ἴδιον βεβαιώνεται· διότι ἀρχίζει μὲν ἡ στήλη π. χ. ἡ λήγουσα εἰς ἀέτωμα ἀπὸ τὴν ἀρχαϊκὴν ἤδη ἐποχὴν εἰς μὴ Ἀττικὰς στήλας (Furtwängler, Ath. Mitth. 1883, πίν. II), ἀπαντᾷ εἰς τὴν Ἀττικὴν εἰς τὰς ἀρχὰς τῆς Περικλείου ἐποχῆς, ἀλλὰ γενικεύεται μόλις περὶ τὰ ἔτη τοῦ Πελοποννησιακοῦ πολέμου, φυσικὸν δὲ εἶναι ὅτι ὁ τεχνίτης μας ἀπεμιμήθη ἓνα τύπον πολὺ συνήθη.

¹ Μία ἐργασία ἐπὶ τῆς σχέσεως καὶ τῆς ἀμοιβαίας ἐπιδράσεως μεταξὺ λευκῶν ληκύθων καὶ μαρμαρίνων ἐπιτυμβίων μνημείων εἶναι ἀπαραίτητος καὶ θὰ διαφωτίσῃ πολλὰ ζητήματα.

Περισσότερα δὲν δυνάμεθα νὰ πορισθῶμεν ἀπὸ τὰς στήλας τοῦ «τεχνίτου τῶν καλάμων», ἴσως ὁμως δὲν ὑπάρχει καὶ ἀνάγκη.

Διότι ἐπιστοποιήθη, πιστεύομεν, ἄρκετὰ ὅτι ἡ ἀκμὴ του πίπτει περὶ τὰ τελευταῖα ἔτη τοῦ Πελοποννησιακοῦ πολέμου — ἐκεῖ δηλαδὴ ὅπου τοποθετοῦνται ὁ Μειδίας καὶ ὁ Ἀριστοφάνης —, ἡ πλήρης του δὲ ὠρίμανσις εἰς τὴν ἐποχὴν, κατὰ τὴν ὁποῖαν ἡ νέα τεχνοτροπία ἡ ἀντιπροσωπευομένη μὲ τὸν κρατῆρα τοῦ Προνόμου εἶχεν ἀρχίσει νὰ κατακτᾷ ἔδαφος.

Αἱ πολύχρωμοι λήκυθοι, τοῦ εἶδους τῶν ὠραίων ληκύθων τῶν μουσείων Βερολίνου, Λούβρου καὶ Μαδρίτης (*Winter*, 55 Winckelm. Progr. καὶ *Collignon*, Mon. Piot 1905, πίν. III-V) — αἱ ὁποῖαι ἀντιπροσωπεύουν ἀσφαλῶς τὴν τελευταίαν φάσιν τῶν λευκῶν ληκύθων — ὡς ἔχουσαι ἀνεστραμμένον πρὸς τὰ ἔξω τὸ χεῖλος, τὸ λευκὸν ἐπίχρῖσμα ἐπεκτεινόμενον καὶ ἐκεῖ ὅπου ἦτο τὸ μελανὸν γάνωμα εἰς τὰς ἄλλας, πρὸς δὲ τούτοις ὡς ἀπηχοῦσαι μὲ τὴν χρῆσιν τῆς σκιάσεως («Schlagschatten») περισσότερο πάσης ἄλλης τὰς προόδους τῆς μεγάλης ζωγραφικῆς, πρέπει ἀσφαλῶς νὰ καταταχθῶν ὀλίγα ἔτη μετὰ τὸν τεχνίτην μας, ὄχι ὁμως περισσότερο τῶν δέκα (συνάγεται ἐκ τούτου πόσον ἐσφαλμένη εἶναι ἡ γνώμη τοῦ Collignon, ὅστις τὰς τοποθετεῖ περὶ τὰς ἀρχὰς τοῦ Πελοποννησιακοῦ πολέμου, πρᾶγμα τὸ ὁποῖον θὰ ἔπρεπε ν' ἀποκλεισθῆ καὶ μόνον διότι τὸ λευκὸν χρῶμα ποὺ γεμίζει τὰ γυμνά τῶν γυναικῶν — καὶ ὄχι μόνον μιᾶς κεντρικῆς μορφῆς — δείχνει ὅτι εὗρισκόμεθα πολὺ πλησίον τοῦ 400 π. X.).

Ἄν λοιπὸν ἀπὸ τὰς «Ἐκκλησιαζούσας» τοῦ Ἀριστοφάνους (στίχ. 996 καὶ 1032) μανθάνομεν ὅτι ἕως τὸ 392 τοῦλάχιστον πρέπει νὰ ἦσαν αἱ λευκαὶ λήκυθοι εἰς χρῆσιν, ἡ μελέτη τοῦ τεχνίτου μας μᾶς διδάσκει ὅτι αἱ λήκυθοι τὰς ὁποίας εἶδεν ὁ Ἀθηναῖος κωμικὸς πρέπει νὰ ἦσαν καὶ αἱ τελευταῖαι.

ΣΕΜΝΗ ΠΑΠΑΣΠΥΡΙΔΗ

ΕΙΣ ΤΗΝ ΛΑΡΝΑΚΑ ΤΟΥ ΚΥΨΕΛΟΥ

Περὶ τοῦ περιφήμου τούτου ἔργου τῆς ἀρχαϊκῆς καλλιτεχνικῆς βιοτεχνίας, τὸ ὁποῖον περιέγραψεν ὁ Πausanias εἰς τὰ κεφάλαια 17-19 τοῦ πέμπτου βιβλίου τῆς περιηγήσεώς του, γενικῶς σχεδὸν παραδέχονται σήμερον¹, ὅτι ἦτο τετράπλευρον κιβώτιον μὲ πῶμα καὶ τέσσαρας πόδας καὶ ὅτι αἱ εἰκόνες, μὲ τὰς ὁποίας ἐκοσμεῖτο, ἦσαν διαταγμέναι εἰς πέντε ἐπαλλήλους ζώνας — *χώρας* κατὰ τὸν Pausanias — καλυπτούσας μόνον τὰς καθέτους πλευράς. Ἐὰν ὅμως αἱ ζῶναι περιέβαλλον πάσας τὰς πλευράς ἢ ὄχι, δὲν λέγεται ὑπὸ τοῦ περιηγητοῦ καὶ ἐκ τούτου προέκυψαν διάφοροι γνῶμαι· διότι ἄλλοι ἰσχυρίσθησαν, ὅτι μόνον ἡ προσθία πλευρὰ ἔφερε παραστάσεις, ἄλλοι ὅτι ἐκτὸς αὐτῆς ἐκοσμοῦντο καὶ αἱ δύο πλάγια καὶ ἄλλοι, ὅτι αἱ ζῶναι περιέθεον ὅλον τὸ σκεῦος. Ἄλλ' ἐξ ὧν θὰ ἐκτεθοῦν κατωτέρω ἀποδεικνύεται, νομίζω, ὅτι ἡ τελευταία ὑπόθεσις ἀποκλείεται, καὶ διὰ τοῦτο ἡ ἐξέτασις θὰ περιορισθῇ εἰς τὰς δύο ἄλλας.

Τὴν πρώτην γνώμην ὑπεστήριξαν ἰδίως ὁ Jahn, ὁ Bruun καὶ ὁ Furtwängler, τὴν δὲ τῶν τριῶν πλευρῶν ὁ Robert, ὁ Stuart Jones, ὁ ὁποῖος ἐδημοσίευσεν καὶ τὴν πιθανωτάτην ἀναπαράστασιν τῶν εἰκόνων², ὁ Frazer, οἱ Hitzig καὶ Blümner καὶ ἄλλοι. Ὑπὲρ ἐκείνης φέρεται πρὸ πάντων τὸ ἐπιχείρημα, ὅτι εἰς τὴν τρίτην ζώνην εἰκονίζετο ἓν μόνον θέμα, ἡ συνάντησις δύο στρατῶν, εἰς δὲ τὴν ἀνωτάτην παριστάνοντο, ὅπως παραδέχονται οἱ πλείστοι μετὰ τὸν Löschke καὶ τὸν Klein — ἐναντίον τῆς ἐρμηγείας τοῦ Pausanias — οἱ γάμοι τοῦ Πηλέως καὶ τῆς Θέτιδος καὶ ἡ μάχη τοῦ Ἡρακλέους πρὸς τοὺς Κενταύρους. Ἐὰν λοιπὸν ἡ κόσμησις δὲν περιορίζετο εἰς τὴν προσθίαν πλευράν, ἔπρεπεν αἱ παραστάσεις αὐταὶ τῆς τρίτης καὶ τῆς πέμπτης ζώνης νὰ διακόπτονται εἰς τὰς γωνίας τῆς λάρνακος καὶ νὰ ἐπαναλαμβάνωνται πάλιν εἰς τὰς πλαγίας πλευράς, τοῦτο δὲ θεωρεῖ ὁ Furtwängler³ ἀπαράδεκτον. Εἰς τὴν ἔνστασιν αὐτὴν ἀντιτάσσει ὁ St. Jones⁴ τὸ παράδειγμα τῆς ζωφόρου τοῦ Παρθενῶνος· ἀλλ' εἰς τὰς γωνίας τῆς λάρνακος

¹ Ἡ μέχρι τοῦ 1901 βιβλιογραφία, ἡ ὁποία εἶναι καὶ ἡ κατὰ πολὺ σπουδαιότερα, ἀναγράφεται εἰς τὴν ἐκδοσιν τοῦ Pausanias ὑπὸ Hitzig καὶ Blümner, II, 1 σελ. 395 ἐξξ. Οἱ κατόπιν γράψαντες περιορίζονται, ὅσον γνωρίζω, μᾶλλον εἰς μικροτέρας λεπτομερείας. Ἐκτενέστερον πραγματεύονται περὶ τοῦ ὄλου πάλιν ὁ Klein, *Gesch. d. gr. Kunst I* (1904) σ. 111 ἐξξ. καὶ ὁ Lippold, *Pauly-Wissowa, R. E.*, XII, 1 (1924) σ. 122 ἐξ.

² *JHS*, 1894 πίν. I καὶ σελ. 80 ἐξξ. Τὴν εὐσυνειδητὸν καὶ ἐπὶ σωζομένων μνημείων κατὰ τὸ πλεῖστον βασιζομένην ἀναπαράστασιν τοῦ Jones ἐπανάλαβον εἰς τὰς ἐκδόσεις των τοῦ Pausanias ὁ Frazer, *Paus.* III σελ. 606-7, καὶ οἱ Hitzig καὶ Blümner II, 1 πίν. 1.

³ *Meisterwerke* σελ. 724.

⁴ Ἐνθ' ἀνωτ. σελ. 38.

ὑπῆρχον πιθανῶς καὶ παραστάδες, αἱ ὁποῖαι διέκρινον ἐντονώτερον τὴν προσθίαν πλευρὰν ἀπὸ τὰς πλαγίας, ὅπως δυνάμεθα νὰ συναγάγωμεν ἀπὸ τὰς ἀπεικονίσεις ξυλίνων κιβωτιῶν ἐπὶ τῶν μνημείων¹. Ἐκτὸς τούτου αὐτὴ ἡ ἀναπαράστασις τοῦ Jones ἀναγκάζεται νὰ θέσῃ τὸ σπουδαιότερον τμῆμα τῆς παραστάσεως τῶν γάμων τοῦ Πηλέως καὶ τῆς Θέτιδος — τὴν κλίνην, εἰς τὴν ὁποίαν κατάκεινται οἱ νεόνυμφοι — εἰς τὴν πλαγίαν πλευρὰν καὶ ν' ἀφήσῃ εἰς τὴν προσθίαν δευτερευούσας λεπτομερείας, ὅπως εἶναι αἱ προετοιμασίαι τοῦ δεῖπνου. Ἀκόμη ἴσως χειρότερον εἶναι, ὅτι εἰς τὴν κατωτάτην ζώνην ὑποχρεώνεται ὁ Jones νὰ διχοτομήσῃ τὴν παράστασιν τοῦ φόνου τῆς Ὑδρας καὶ νὰ θέσῃ τὸ ἄρμα τοῦ Ἡρακλέους μὲ τὸν Ἴόλαον εἰς τὴν προσθίαν πλευρὰν, αὐτὸν δὲ τὸν ἥρωα καὶ τὸ τέρας εἰς τὴν πλαγίαν. Οἱ λόγοι οὗτοι ἀποτελοῦν βεβαίως ἰσχυρότατον στήριγμα τῆς γνώμης τοῦ Brunn, τοῦ Furtwängler καὶ ὅσων συντάσσονται μὲ αὐτούς, δὲν εἶναι δ' εὐκόλον νὰ παροραθοῦν.

Ἐξ ἄλλου ὅμως ὑπάρχουν εἰς τὴν περιγραφὴν τοῦ Πausanίου ἐνδείξεις, ἀπὸ τὰς ὁποίας συνάγεται ἀντίθετον συμπέρασμα. Ὁ περιηγητὴς μετὰ τὴν περιγραφὴν τῆς πρώτης ζώνης μέλλων νὰ μεταβῇ εἰς τὴν δευτέραν γράφει (5, 18, 1): «τῆς χώρας δὲ ἐπὶ τῇ λάρνακι τῆς δευτέρας ἐξ ἀριστερῶν μὲν γίνοιτο ἂν ἡ ἀρχὴ τῆς περιόδου». Ὁμοίως πρὶν ἀρχίσῃ τὴν περιγραφὴν τῆς τετάρτης ζώνης λέγει (5, 19, 1): «τέταρτα δὲ ἐπὶ τῇ λάρνακι ἐξ ἀριστερᾶς περιούντι». Αἱ φράσεις αὗται φανερόνουν σαφῶς, ὅτι ἔχει ὑπ' ὄψιν τοῦ περισσοτέρας πλευρᾶς· διότι μόνον εἰς τοιαύτην περίπτωσιν αἱ λέξεις *ἀρχὴ τῆς περιόδου* καὶ *περιούντι* δίδουν ἀβίαστον ἔννοιαν. Ὁ O. Jahn² ἐπίστευεν ὅτι *περίοδος* σημαίνει ἐδῶ ὅτι καὶ τὸ ρῆμα *περιηγεῖσθαι*, ἧτοι ἀκριβῆ περιγραφὴν· ὁ δὲ Furtwängler³, ὅτι ὁ Πausanίας μὲ τὰς λέξεις *περίοδος* καὶ *περιούντι* ἐννοεῖ ἀπλῶς τὴν μεταβολὴν τῆς κατευθύνσεώς του κατὰ τὴν περιγραφὴν τῶν παραστάσεων τῆς προσθίας πλευρᾶς. Διότι ἤδη ὁ O. Müller⁴ καὶ ὁ Jahn⁵ συνήγαγον, ὅτι ὁ Πausanίας τὴν περιγραφὴν τῆς πρώτης, τρίτης καὶ πέμπτης ζώνης ἤρχισεν ἀπὸ τὰ δεξιὰ, ἀφοῦ ὁ ἴδιος, ὡς εἶδομεν, βεβαιώνει ὅτι τὰς ἄλλας δύο περιέγραψεν ἀρχίζων ἀπὸ τ' ἀριστερά, τὸ συμπέρασμα δὲ τοῦτο παρεδέχθησαν πάντες οἱ μετ' αὐτούς⁶. Αὐτὴν λοιπὸν τὴν βου-

¹ Πρβ. εἰκ. 3. Ἦδη δὲ εἰς τὰς κιβωτοσχίμους νεκρικὰς λάρνακας τῆς μινωικῆς Κρήτης δηλώνονται τοιαῦται παραστάδες διὰ γραφῆς.

² Arch. Aufs. σελ. 6, σημ. 6.

³ Ἐνθ' ἄνωτ. σελ. 723 ἐξ.

⁴ Arch. d. Kunst³ σελ. 37.

⁵ Ἐνθ' ἄνωτ. σελ. 5.

⁶ Μόνον ὁ Πανταζίδης, ὁ ὁποῖος ἐδημοσίευσεν ἰδίαν — ἀπαράδεκτον — διάταξιν καὶ ἀναπαράστασιν τῶν εἰκόνων τῆς λάρνακος, δὲν συνεφώνησε μὲ τὸ συμπέρασμα τοῦτο (Ἀθήναιον 1880 σελ. 121), τὸ ὁποῖον θὰ ἴδωμεν ὅτι εἶναι ἐσφαλμένον.

στροφηδὸν πορείαν τῆς περιγραφῆς ἐναλλάξ ἀπὸ τὰ δεξιὰ πρὸς τ' ἀριστερὰ καὶ ἀντιστρόφως φρονεῖ ὁ Furtwängler ὅτι σημαίνουν αἱ λέξεις *περίοδος* καὶ *περιμόντι* καὶ ὄχι ὅτι αἱ κοσμούμεναι πλευραὶ ἦσαν πλειότεραι. Ἡ ἔρμηνεῖα ὁμῶς αὐτή, καθὼς καὶ ἡ τοῦ Jahm, δὲν ἠμποροῦν βέβαια νὰ σταθοῦν, δικαίως δ' ἀποκρούονται καὶ ὑπὸ ὁμοφρόνων τῶν ¹.

Ἐκ τῶν εἰρημένων συνάγεται, ὅτι αἱ δύο θεωρίαι — ἡ τῆς μιᾶς πλευρᾶς καὶ ἡ τῶν τριῶν — ἔχουν σπουδαίους λόγους καὶ ὑπὲρ ἑαυτῶν καὶ καθ' ἑαυτῶν, εὐνόητον δ' εἶναι ἐκ τούτου, ὅτι πολλοὶ σήμερον δυσκολεύονται νὰ ἐκφραστοῦν μετὰ πεποιθήσεως ὑπὲρ τῆς μιᾶς ἢ τῆς ἄλλης. Ἐπίσης εὐνόητον εἶναι, ὅτι ὁ Jahm, τὸν ὁποῖον ἐγνωρίσαμεν ἀνωτέρω ὑπέρμαχον τῆς μιᾶς πλευρᾶς, βραδύτερον ἐκηρύχθη ὑπὲρ τῶν τριῶν, καὶ ὅτι ὁ Overbeck, ὁ ὁποῖος ἐπανειλημμένως ἔγραψε περὶ τοῦ διακόσμου τῆς λάρνακος, ὡμολόγησε τελευταῖον ², ὅτι τὸ σπουδαῖον τοῦτο ζήτημα μένει μέχρι σήμερον ἄλυτον.

Παραδόξως ὁμῶς δὲν παρατηρήθη ἀπὸ κανένα, ὅσον γνωρίζω, ὅτι οἱ μὲν συνηγοροῦντες ὑπὲρ τῶν τριῶν πλευρῶν λόγοι ἀναφέρονται εἰς τὴν δευτέραν καὶ τὴν τετάρτην ζώνην, οἱ δ' ὑπὲρ τῆς μιᾶς πλευρᾶς εἰς τὴν πρώτην, τὴν τρίτην καὶ τὴν πέμπτην. Ἐπομένως ὅτι αἴρονται αἱ δυσκολίαι, ἐὰν δεχθῶμεν, ὅτι τῆς δευτέρας καὶ τῆς τετάρτης ζώνης αἱ παραστάσεις κατελάμβανον τρεῖς πλευρᾶς, αἱ δὲ τῶν λοιπῶν ζωνῶν περιωρίζοντο μόνον εἰς τὴν προσθίαν.

Πραγματικῶς, ὅπως ἐτόνισαν ἤδη πολλοί, ἡ δευτέρα καὶ ἡ τετάρτη ζώνη ἐξήχροντο ὡς αἱ κυριώτεραι καὶ σπουδαιότεραι ὅλης τῆς κοσμήσεως· αὐταὶ περιεῖχον τὰς πλείστας εἰκόνας καὶ εἰς αὐτὰς ὑπῆρχον ἐπεξηγηματικὰ ἔμμετρα ἐπιγράμματα, ἐνῶ ἡ πρώτη ζώνη μόνον ἐπιγραφὰς τῶν ὀνομάτων τῶν μορφῶν — καὶ ὄχι ὄλων — ἔφερεν, ἡ δὲ τρίτη καὶ ἡ πέμπτη ἦσαν ἐντελῶς ἀνεπίγραφοι. Προσέτι αἱ σκηναὶ τῆς δευτέρας καὶ τῆς τετάρτης ζώνης ἐχωρίζοντο ἀπ' ἀλλήλων κατὰ πᾶσαν πιθανότητα διὰ καθέτων κοσμηματικῶν ταινιῶν, ἐνῶ εἰς τὰς ἄλλας ζώνας τοιαῦται ταινίαι ἔλειπον, ὅπως συνάγεται ἀπὸ τὴν περιγραφὴν τοῦ Πausanίου, ὁ ὁποῖος μίαν παράστασιν ἐχώρισεν εἰς περισσοτέρας ἢ μορφὰς ἀνηκούσας εἰς μίαν σκηνὴν ἀπέδωκεν εἰς τὴν παρακειμένην. Ἀφοῦ δὲ οὕτω διεκρίνοντο ἀπὸ τὰς λοιπὰς καὶ προεῖχον ἡ δευτέρα καὶ ἡ τετάρτη ζώνη, δὲν εἶναι παράδοξον, ἐὰν αὐταὶ μόναι ἐξετείνοντο καὶ εἰς τὰς πλαγίας πλευρᾶς.

Διὰ τῆς ὑποθέσεως ταύτης ἀποφεύγεται ἡ δυσάρεστος διχοτόμησις τῶν εἰκόνων καὶ διατηροῦν αἱ λέξεις *περίοδος* καὶ *περιμόντι* τὴν συνηθισμένην καὶ μόνην

¹ Οὕτω ὁ Lippold (ἔ. ἀ. σελ. 122), ἂν καὶ θεωρεῖ πιθανωτέραν τὴν ὑπόθεσιν τῆς μιᾶς πλευρᾶς, ὁμῶς ἀναγνωρίζει, ὅτι αἱ λέξεις *περίοδος* καὶ *περιμόντι* ἀντίκεινται εἰς αὐτήν.

² Gesch. d. gr. Plastik⁴ I σελ. 101.

ἀληθῆ σημασίαν των συγχρόνως δ' ἐξηγεῖται, διατι ὁ Πausανίας μεταχειρίζεται αὐτάς μόνον ὅταν πρόκειται νὰ περιγράψῃ τὰς δύο κυρίας ζώνας καὶ διατι μόνον τότε δηλώνει, ὅτι τὴν περιγραφὴν θ' ἀρχίσῃ ἀπὸ τ' ἀριστερά. Εἰς τὰς ἄλλας ζώνας τοιαύτη δήλωσις ἦτο περιττή, διότι αἱ παραστάσεις ἐκείνων εὐρίσκοντο πᾶσαι εἰς τὴν προσθίαν πλευρὰν καὶ εὐκόλον ἦτο νὰ ἐπισκοπήσῃ αὐτάς ὁ θεατὴς χωρὶς σχεδὸν νὰ μετακινήθῃ· διὰ νὰ περιγράψῃ ὁμοῦς τὴν δευτέραν καὶ τὴν τετάρτην ζώνην, ἦτο ὑποχρεωμένος νὰ περιέλθῃ τρεῖς πλευρὰς— νὰ ἐκτελέσῃ δηλαδὴ *περίοδον*— ἀρχίζων ἀπὸ μίαν ἐκ τῶν στενῶν πλευρῶν, ἐπομένως ἐδῶ ἦτο χρήσιμον νὰ δηλωθῇ ἡ ἀφετηρία.

Ὅτι ἀληθῶς αὐτὴ εἶναι ἡ ἔννοια τῶν λόγων τοῦ Πausανίου καὶ ὄχι ὅτι τὴν πρώτην, τρίτην καὶ πέμπτην ζώνην περιέφρασεν ἀπὸ τὰ δεξιὰ πρὸς τ' ἀριστερά,



Εἰκὼν 1.

μοὶ φαίνεται βέβαιον. Ἐὰν ἤθελε νὰ σημάνη ἀλλαγὴν κατευθύνσεως, θὰ τὸ ἔλεγεν, ὑποθέτω, ἀπλούστερα, παρ' ὅλον τὸ ἐπιτηδευτὸν πολλάκις ὕφος του· ἀλλὰ, καθὼς φαίνεται, καὶ δὲν μετέβαλε κατεύθυνσιν ὁ περιηγητὴς, τοῦλάχιστον εἰς τὰς δύο κατωτάτας ζώνας. Τοῦτο δύναται νομίζω ἀσφαλῶς ν' ἀποδειχθῇ ὡς πρὸς τὴν πρώτην ζώνην ἀπὸ τὴν ἐξελασίαν τοῦ Ἀμφιαράου, ἡ ὁποία εἰκονίζετο εἰς αὐτήν. Ὁ Πausανίας τὴν περιγράφει (5, 17, 7 ἐξ.) οὕτω· «ἐξῆς δὲ Ἀμφιαράου τε ἡ οἰκία πεποιήται, καὶ Ἀμφίλοχον φέρει νήπιον πρεσβῦτις ἥτις δὴ πρὸ δὲ τῆς οἰκίας Ἐριφύλη τὸν ὄρμον ἔχουσα ἔστηκε, παρὰ δὲ αὐτὴν αἱ θυγατέρες Εὐρυδίκη καὶ Δημόνασσα, καὶ Ἀλκμαίων παῖς γυμνός. . . . Βάτων δέ, ὅς ἠνιοχεῖ τῷ Ἀμφιαράῳ, τὰς τε ἠνίας τῶν ἵππων καὶ τῇ χειρὶ ἔχει τῇ ἑτέρᾳ λόγχην. Ἀμφιαράῳ δὲ ὁ μὲν τῶν ποδῶν ἐπιβέβηκεν ἤδη τοῦ ἄρματος, τὸ ξίφος δὲ ἔχει γυμνόν, καὶ ἐς τὴν Ἐριφύλην ἐστὶν ἐπεστραμμένος ἐξαγόμενός τε ὑπὸ τοῦ θυμοῦ. . . .». Μὲ τὴν περιγραφὴν αὐτὴν συμφωνεῖ, ὡς γνωστόν, ἡ παράστασις τοῦ ἰδίου θέματος εἰς ἓνα κορινθιακὸν κρατῆρα τοῦ μουσείου τοῦ Βερολίνου (εἰκ. 1) τόσον πολύ, ὥστε

εἶναι φανερόν, ὅτι ὁ ἀγγειογράφος ἀντέγραψε τὸν τεχνίτην τῆς λάρνακος ἢ, ἴσως, ὅτι καὶ οἱ δύο ἀντέγραψαν τὴν σιγητὴν ἀπὸ ἄλλο παλαιότερον πρότυπον¹. Εἰς τὸ ἀγγεῖον ἢ κατεύθυνσις τῆς παραστάσεως εἶναι ἀπὸ τ' ἀριστερὰ πρὸς τὰ δεξιὰ· ἡ οἰκία τοῦ Ἀμφιαράου, τὴν ὁποίαν πρώτην ἀναφέρει ὁ Πausanias, εὐρίσκειται εἰς τὸ ἀριστερὸν μέρος καὶ πρὸ αὐτῆς στέκονται ἡ Ἐριφύλη καὶ τὰ τέκνα της, κατόπιν δ' ἔρχονται ὁ Ἀμφιάραος, ὁ Βάτων καὶ τὸ ἄρμα. Ἐὰν καὶ εἰς τὴν λάρνακα ὁμοίαν κατεύθυνσιν εἶχεν ἡ εἰκὼν, τότε ὁ Πausanias ἀναμφιβόλως καὶ τὴν πρώτην ζώνην περιέγραψε προβαίνων ἀπὸ τ' ἀριστερὰ πρὸς τὰ δεξιὰ, ἀφοῦ πρώτας τὴν οἰκίαν καὶ τὴν Ἐριφύλην μνημονεύει. Ἐὰν ὁμως ἀκολουθοῦντες τὴν κοινὴν ἐκδοχὴν περὶ τῆς πορείας τοῦ Πausanίου κατὰ τὴν περιγραφὴν τῆς πρώτης ζώνης ἀντιστρέψωμεν τὴν ἀγγειογραφίαν, ὅπως δευκνύει ἢ ἄλλως τόσον μελετη-

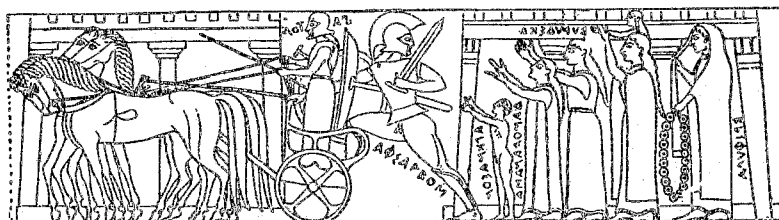

Εἰκὼν 2.

μένη ἀναπαράστασις τοῦ Jones (εἰκ. 2), τότε προκύπτουν τὰ ἑξῆς ἄτοπα. Εἰς τὸν κρατῆρα ἡ Ἐριφύλη κρατεῖ τὸν ὄρμον εἰς τὴν δεξιὰν χεῖρα, ὁ Ἀμφιάραος εἰς τὴν δεξιὰν τὸ ξίφος καὶ εἰς τὸν ἀριστερὸν βραχίονα τὴν ἀσπίδα, ὁ δὲ Βάτων εἰς τὴν δεξιὰν τὸ κέντρον, τὸ ὁποῖον ὁ Πausanias ἐξέλαβεν ὡς λόγχην ἀντιθέτως εἰς τὴν ἀναπαράστασιν ὅχι μόνον ἡ Ἐριφύλη φέρει τὸν ὄρμον εἰς τὴν ἀριστερὰν χεῖρα καὶ ὁ Βάτων ὁμοίως τὸ κέντρον, ἀλλὰ καὶ ὁ Ἀμφιάραος κρατεῖ τὸ γυμνὸν ξίφος εἰς τὴν ἀριστεράν, τὸν δεξιὸν δὲ βραχίονα ἔχει περασμένον εἰς τὸ ὄχανόν τῆς ἀσπίδος ἐναντίον τῆς σταθερᾶς συνηθείας τῶν Ἑλλήνων ὀπλιτῶν². Ἐπίσης ἐναντίον τῆς παλαιότερας συνηθείας τῶν Ἑλλήνων ἤδη ἀπὸ τὴν ὀμηρικὴν ἐποχὴν ἔχουν καὶ ὁ Ἀμφιάραος καὶ ὁ Βάτων κρεμασμένας τὰς θήκας τῶν ξιφῶν παρὰ τὴν δεξιὰν πλευρὰν ἀντὶ τῆς ἀριστερᾶς.

Τὰ παράδοξα ταῦτα μαρτυροῦν σαφῶς, ὅτι ὁ πρῶτος συνθέσας τὴν ἐξελασίαν τοῦ Ἀμφιαράου, ὅπως τὴν βλέπομεν εἰς τὴν ἀγγειογραφίαν καὶ ὅπως τὴν περιέγραψεν ὁ Πausanias, ἔδωκεν εἰς αὐτὴν καὶ τὴν πρὸς τὰ δεξιὰ κατεύθυνσιν, τὴν ὁποίαν διέσωσεν ὁ κρατῆρ. Ἐὰν δὲ καὶ ὁ ἀγγειογράφος καὶ ὁ τὴν λάρνακα

¹ Πρβ. Hauser εἰς Furtwängler - Reichhold, Gr. Vasenm. III σελ. 2 ἔξ. Pfuhl, Malerei I σελ. 211. Buschor, Gr. Vasenm. σελ. 87, 90 ἔξ.

² Πρβ. Heibig, Oester. Jahresh. 1909 σελ. 15.

κοσμήσας είχαν ὑπ' ὄψιν ἀρχαιότερον πρότυπον, δὲν εἶναι βεβαίως πιθανόν, ὅτι ὁ τεχνίτης τῆς λάρνακος ἠκολούθησε μὲν κατὰ τὰ λοιπὰ πιστῶς τὸ πρότυπον ἐκεῖνο, ἔστρεψεν ὁμως τὴν εἰκόνα οὕτω, ὥστε νὰ προκύψουν τὰ μνημονευθέντα ἄτοπα. Ἐὰν δι' οἰονδήποτε λόγον ἤθελε νὰ μεταβάλλῃ τὴν διεύθυνσιν αὐτῆς, θὰ μετέβαλλε βεβαίως καὶ τὴν σύνθεσιν καταλλήλως καὶ δὲν θὰ παρουσίαζε τὸν ἥρωα φέροντα τὰ ὄπλα κατὰ τρόπον τόσον ἀνάρμοστον. Καὶ ἐπὶ ἐνὸς ἀττικοῦ ἀμφορέως εἰκονίζεται ἡ ἐξελασία τοῦ Ἀμφιαράου μὲ κατεύθυνσιν πρὸς τὰ δεξιὰ, τὴν σχέσιν δὲ καὶ ταύτης τῆς ἀγγειογραφίας πρὸς τὴν λάρνακα τοῦ Κυψέλου φανερώσει τὸ γεγονός, ὅτι εἰς αὐτὴν ἡ φέρουσα τὸν νήπιον Ἀμφίλοχον γυνὴ στέκεται **ὀπίσω** ἀπὸ τὴν Ἐριφύλην, ὅπου κατὰ τὸν Πausanίαν πρέπει νὰ εὐρίσκετο καὶ εἰς τὴν λάρνακα, ἐνῶ ὁ κρατὴρ τοῦ Βερολίνου τὴν ἔθεσε **πρὸ** τῆς Ἐριφύλης¹.

Καὶ τὴν πρώτην ἄρα ζώνην περιέγραψεν ὁ Pausanίης ὅπως τὴν δευτέραν καὶ τὴν τετάρτην προβαίνων ἀπὸ τ' ἀριστερὰ πρὸς τὰ δεξιὰ. Εἰς τὴν τρίτην δὲ ζώνην ἐν γένει καμμίαν τάξιν δὲν ἠκολούθησεν καὶ οὔτε ἀπὸ τ' ἀριστερὸν οὔτε ἀπὸ τὸ δεξιὸν ἄκρον ἤρχισε τὴν περιγραφὴν του, διότι ἀπλῶς ἀναφέρει, ὅτι οἱ πλεῖστοι ἐκ τῶν εἰκονιζομένων πολεμιστῶν ἦσαν πεζοί, ὑπῆρχον ὁμως καὶ ἰππεῖς ἐπὶ συνωρίδων. Αἱ δηλώσεις του λοιπὸν περὶ τῆς δευτέρας καὶ τῆς τετάρτης ζώνης δὲν δύνανται νὰ ἔχουν τὴν εἰς αὐτὰς ἀποδιδομένην ἔννοιαν καὶ μόνος σκοπὸς του ἦτο προφανῶς νὰ κάμῃ διάκρισιν μεταξὺ τῶν τριῶν μονοπλεύρων ζωνῶν, τῶν ὁποίων αἱ παραστάσεις ἦσαν εὐσύνοπτοι ἀπὸ ἓν σημεῖον, καὶ τῶν δύο τριπλεύρων τὰς ὁποίας ὄφειλε νὰ **περιοδεύσῃ** ἀρχίζων ἀπὸ τὴν μίαν ἐκ τῶν δύο πλαγίων πλευρῶν.

Ὁ Furtwängler² παρατήρησεν ἤδη, ὅτι αἱ στεναὶ πλευραὶ τῆς λάρνακος ἦτο δυνατόν νὰ μὴ ἔχουν καὶ καμμίαν κόσμησιν, χωρὶς τοῦτο νὰ προσκρούῃ εἰς τὰς συνηθείας τῆς ἀρχαϊκῆς τέχνης. Ἀλλὰ καὶ μερικῶς μόνον ἠδύναντο νὰ κοσμοῦνται, νομίζω δὲ ὅτι τὸ πῆλινον ἀνάγλυφον (εἰκ. 3) ἀπὸ τοὺς Ἐπιζεφυρίους Λοκρούς³, ἐπὶ τοῦ ὁποίου εἰκονίζεται ἐν κιβώτιον, βοηθεῖ καὶ εἰς τὴν ἀναπαράστασιν τῶν στενῶν πλευρῶν τῆς λάρνακος τοῦ Κυψέλου. Ἡ ὄρατὴ πλαγία ὄψις τοῦ κιβωτίου φέρει δύο ζώνας μεταξὺ μαιάνδρων, μόνον ὁμως ἡ μία ζώνη, ἡ ὁποία εἶναι καὶ πλατυτέρα, κοσμεῖται μὲ δύο ἀναγλύπτους μετόπας, τὰς ὁποίας χωρίζει τρίγλυφον ἢ ἄλλῃ ζώνη μένει κενή. Καθ' ὅμοιον τρόπον καὶ εἰς τὴν λάρνακα μόνον τῶν δύο κυρίων ζωνῶν αἱ παραστάσεις ἐξηκολούθησαν καὶ εἰς τὰς στεναὶς πλευράς, ὅχι δὲ καὶ αἱ τῶν λοιπῶν τριῶν.

¹ Hauser ἔ. ἀ. σελ. 4. Τὸν ἀμφορέα εἰκονίζουσι καὶ ὁ Thiersch, Tyrrh, Amphoren πίν. III, ὁ Perrot, Hist. de l'art X εἰκ. 78 καὶ ὁ Robert, Oidipus II σελ. 83.

² Meisterw. σελ. 724.

³ Ausonia III σελ. 215, εἰκ. 63.

Πόσαι ἀπὸ τὰς εἰκόνας τῆς δευτέρας καὶ τῆς τετάρτης ζώνης εὐρίσκοντο εἰς τὰς στενὰς πλευρὰς καὶ πόσαι ἔμενον εἰς τὴν προσθίαν, δὲν γνωρίζομεν. Ἄφοῦ ὁμως αἱ ἄλλαι ζῶναι περιορίζοντο εἰς τὴν προσθίαν πλευρὰν, τὸ ὕψος αὐτῶν καὶ



Εἰκὼν 3.

μάλιστα τὸ ὕψος τῆς πρώτης, ἣ ὁποῖα περιεῖχε τὰς περισσοτέρας παραστάσεις, πρέπει νὰ ἦτο σημαντικὰ μικρότερον ἀπὸ τὸ ὕψος τῆς δευτέρας καὶ τῆς τετάρτης ζώνης. Ἐὰν ὑπολογίσωμεν τὸν χῶρον, τὸν ὁποῖον καταλαμβάνουν αἱ ζῶναι αὐταὶ εἰς τὴν ἀναπαράστασιν τοῦ Jones, πρέπει νὰ δεχθῶμεν, ὅτι αἱ μορφαὶ τῆς πρώτης ζώνης ἦσαν κατὰ τὸ ἥμισυ — ἢ καὶ κατὰ τι περισσότερο — μικρότεραι ἀπὸ τὰς

μορφάς τῆς δευτέρας καὶ τῆς τετάρτης ζώνης. Τῆς τρίτης καὶ τῆς πέμπτης ζώνης τὸ ὕψος πιθανῶς δὲν διέφερε πολὺ ἀπὸ τὸ ὕψος τῆς πρώτης, τοιοῦτοτρόπως δὲ ἡ δευτέρα καὶ ἡ τετάρτη ζώνη κείμεναι μεταξὺ τῶν πολὺ στενωτέρων ἀνεδεικνύοντο ἀκόμη περισσότερο ὡς αἱ κύριαι ζῶναι¹. Ἐπειδὴ ἡ λάρναξ εἶχεν ἀρκετὸν ὕψος — ὁ Jones παραδέχεται ὅλικόν ὕψος τῶν πέντε ζωνῶν 0,535 μ. —, αἱ μορφαὶ καὶ τῆς ταπεινοτάτης ζώνης θὰ ἦσαν ἀκόμη ἀρκετὰ μεγάλα, ὥστε νὰ διακρίνονται εὐκόλως καὶ ἀπὸ τινος ἀποστάσεως.

X. ΤΣΟΥΝΤΑΣ

¹ Πρβ. ἀνωτέρω σελ. 149 καὶ προσέτι Robert, *Hermes* 23 σελ. 441, κατὰ τὴν γνώμην τοῦ ὁποίου ἡ πρώτη, ἡ τρίτη καὶ ἡ πέμπτη ζώνη wirkten nur als Ornamentbänder, welche den 2, und 4. Streifen, die bedeutend höher und überhaupt künstlerisch die Hauptsache waren, trennten und einfassten.

ΕΛΕΥΣΙΝΙΑΚΑ

1. ΙΕΡΑ ΚΟΜΗ. ΜΥΣΤΑΙ



Εικόν 1α και β.

1) *Οἱ μὲν νεηνίαὶ τῶν γενεῶν ἀπάρχονται, τοῖσι δὲ νέοισι¹ πλοκάμους ἱρούς ἐκ γενετῆς ἀπιάσι, τοὺς ἐπεὰν ἐν τῷ ἱρῷ γένωνται τάμνουσί τε, καὶ ἐς ἄγγεα καταθέντες, οἱ μὲν ἀργύρεα πολλοὶ δὲ χρύσεια, ἐν τῷ νηῷ προσηλώσαντες ἀπιάσι, ἐπιγράψαντες ἕκαστοι τὰ οὐνόματα. Λουκ. Περὶ τῆς Συρίας θεοῦ 60.*

2) *Ἐτρεφον δὲ τινες ἐκ πλαγίου κόμην ἢ κατόπιν ἢ ὑπὲρ τὸ μέτωπον ποταμοῖς ἢ θεοῖς, καὶ ὠνομάζετο πλοχμὸς ἢ σκόλλυς ἢ σειρὰ τριχῶν. Πολυδεύκ. Β, 30.*

3) *Ἐνταῦθα γοῦν τίς ἐστιν ὑπερηγοντικῶς|κόμην τρέφων μὲν πρῶτον ἱερὰν τοῦ θεοῦ,|ὡς φησιν· οὐ διὰ τοῦτο γ' ἀλλ' ἐστιγμένος|πρὸ τοῦ μετώπου παραπέτασμι' αὐτὴν ἔχει. Διφίλ. ἀπόσπ. 66. (Πολυπράγ. 5 Κοσκ σελ. 563).*

¹ Τὴν διόρθωσιν τῆσι δὲ παρθένοισι ἀντὶ τοῖσι δὲ νέοισι ἀποκρούει πολὺ εὐλόγως ὁ Somner, Das Haar in Religion und Aberglauben der Griechen σελ. 19.

Ἔτι οἱ ἀρχαῖοι Ἕλληνες συνήθιζον νὰ ἀφιερῶσι τὴν ἰδίαν κόμην ἢ τὴν τῶν τέκνων αὐτῶν εἰς θεοὺς καὶ μάλιστα εἰς ποταμοὺς πρὸς ἐπιτυχίαν εὐχῆς τινος, ἢ πρὸς ἀπόδοσιν χάριτος διὰ χορηγηθεῖσαν ἐν καιρῷ παρὰ τοῦ θεοῦ βοήθειαν εἶνε γνωστόν¹. Διετήρουν πρὸς τοῦτο ἐπὶ χρόνον, τοῦ ὁποίου τὸ μῆκος ἐξηρᾶτο ἀπὸ τῆς εὐχῆς καὶ τοῦ τέρατος αὐτῆς, τὴν κόμην καὶ ἔπειτα κείροντες ἀνέθετον ταύτην εἰς τόπον ἱερὸν τοῦ θεοῦ. Ὁ Ὅμηρος παρέχει τὰ ἀρχαιότατα παραδείγματα τῆς συνηθείας ταύτης· καὶ εἰς τοὺς κλασσικοὺς δὲ καὶ τοὺς μεταγενεστέρους συγγραφεῖς ἀφθονοὶ ὑπάρχουσι μαρτυρίαι, ὅτι τὸ ἔθιμον ἴσχυσε καθ' ὅλην τὴν ἀρχαιότητα· ἐπιγράμματα καὶ ἐπιγραφαὶ εὑρεθεῖσαι εἰς τὰ ἐρείπια διαφόρων ἱερῶν παρέχουσιν ἐπίσης πολυτίμους περὶ τούτου πληροφορίας. Ἔτι ἡ ἀποτομὴ καὶ ἀνάθεσις τῆς κόμης ἐγένετο καὶ κατὰ τὴν παιδικὴν ἡλικίαν μαρτυροῦσιν ἐπιγράμματα, ὡς τὸ ἐν Ἀνθολ. Παλ. VI, 155² καὶ ἄλλα. Οἱ Ἀθηναῖοι μεταβαίνοντες ἐκ παίδων εἰς τοὺς ἐφήβους περὶ τὸ δέκατον πέμπτον ἔτος τῆς ἡλικίας τῶν ἔχειρον τὴν κόμην ἐπισήμως ὡς ἀνάθημα εἰς θεὸν τὴν τρίτην ἡμέραν τῶν Ἀπατουρίων. Τὸ αὐτὸ δὲ μαρτυρεῖται, ὅτι ἐγένετο καὶ εἰς πολλὰ ἄλλα μέρη τῆς Ἑλλάδος. Ἄλλ' ὅτι ὁμοῦ οὐδόλως ἐκείροντο μέχρι τῆς εἰσόδου αὐτῶν εἰς τὴν ἐφηβικὴν ἡλικίαν οἱ παῖδες δὲν εἶνε πιθανὸν καὶ εἶνε πολὺ λογικὰ ὅσα περὶ τοῦ ἐναντίου γράφει ὁ van Hoorn³.

Ὁ Πλούταρχος (Θησ. V) λέγει, ὅτι ἐπειδὴ ἦτο συνήθεια οἱ ἐκ παίδων εἰς τοὺς ἐφήβους μεταβαίνοντες «ἀπάρχεσθαι τῷ θεῷ τῆς κόμης», μετέβη χάριν τούτου ὁ Θησεὺς εἰς Δελφούς, ὅπως ἐκτελέσῃ τὴν ἱερὰν ταύτην προᾶξιν ἀφιερῶν εἰς τὸν Δελφικὸν θεὸν τὴν κόμην του, ἀλλ' ὅπως εἰς πᾶσαν ἀπαρχὴν δὲν προσεφέρετο ὀλόκληρον τὸ εἶδος ἐξ οὗ ἐγένετο ἡ ἀπαρχή, οὕτω καὶ ὁ Θησεὺς ἐκείρατο μόνον τὸ πρόσθιον μέρος τῆς κεφαλῆς. Ἔτι δὲ καὶ γενικῶς μέρος μόνον τῆς κόμης ἀφιερῶντο ἐπὶ τῇ εὐκαιρίᾳ ταύτῃ, δύναται νὰ βεβαιωθῇ καὶ διὰ τοῦ Ἀθηναίου, ὅστις ὁμιλῶν περὶ τοῦ ποτηρίου οἰνιστηρίας καὶ ἀναφέρων τὸ εἰδικὸν τοῦτο ἔθιμον (XI, 88 σελ. 494) λέγει «οἱ μέλλοντες ἀποκείρουν τὸν σκόλλυν ἔφηβοι».

Σκόλλυς ἐλέγετο μέρος κόμης ἐπὶ τῆς κορυφῆς τοῦ κρανίου καθ' ὄρισμένον τρόπον διεσκευασμένον⁴· εἰς ἀρχαίας κεφαλὰς παίδων συνηθέστατα εἰκονίζεται

¹ Πρὸς. BCH, XII, 1889 σελ. 481 ἐξ. καὶ πρὸ πάντων Sommer, Das Haar in Religion und Aberglauben der Griechen σελ. 18-52. Ἐν τῇ πραγματείᾳ ταύτῃ εὐρίσκει τις πᾶσαν τὴν σχετικὴν φιλολογίαν καὶ πλουσίαν συλλογὴν τῶν σχετικῶν χωρίων ἀρχαίων συγγραφέων καὶ ἐπιγραφῶν.

² Θεοδορίδου V. *Ἄλικες αἶ τε κόμαι καὶ ὁ Κρωβύλος ἄς ἀπὸ Φοίβω | πέξατο μολπαστᾶ κῶρος ὁ τετραέτης* . . Πβλ. Sommer ἔ. ἀ. σελ. 19.

³ Van Hoorn, de vita atque cultu puerorum monumentis antiquis explanato σελ. 39 ἐξ.

⁴ Ἡσυχίος: *σκόλλυς, κορυφή ἢ καταλειμμένη τῶν τριχῶν*. Ἡ λέξις διετηρήθη μέχρι σήμερον ὡς *σκουλλί* χρησιμοποιουμένη εἰς ὀνομασίαν ἀτάκτως διατεθειμένης δέσμης τριχῶν. Ἡ ἀπλουστάτη αὕτη μορφή τῆς παιδικῆς κομμώσεως ὀνομάζεται σήμερον *πετεινὸς ἢ κουκουρίκος*.

ἄνωθεν τοῦ μετώπου μικρὰ καλλωπιστικῶς κορυφωμένη ὀρθία δέσμη τριχῶν χωριστὴ ἀπὸ τῆς λοιπῆς κόμης¹ εἰς τινὰς κεφαλὰς ἢ τοιαύτη κορυφὴ τριχῶν εὐρίσκειται ἐπὶ τοῦ κέντρου σχεδὸν τοῦ κρανίου σχηματιζομένη διὰ τῆς συνδέσεως τοῦ πλείστου μέρους τῆς κόμης, κυρίως ἵνα ἀποφευχθῆ νὰ καταπίπτῃ ἢ προσθία μακρὰ κόμη ἀτάκτως ἐπὶ τοῦ μετώπου καὶ πρὸ τῶν ὀμμάτων τοῦ παιδὸς (εἰκ. 2). Ἡ κόμη αὕτη εἶνε ὁ σκόλλυς, ὅστις ἀπετέμετο κατὰ τὴν ὡς ἄνω μαρτυρίαν τοῦ Ἀθηναίου ὡς ἀνάθημα εἰς τὸν θεὸν κατὰ τὴν εἴσοδον εἰς τὴν ἐφηβικὴν ἡλικίαν².

Συχνότατα ἐπίσης βλέπομεν εἰς ἀρχαίας κεφαλὰς παιδῶν πλόκαμον χωριζόμενον ἀπὸ τῆς λοιπῆς διαθέσεως τῆς κόμης κατὰ μῆκος τοῦ μέσου τοῦ κρανίου ἀρχόμενον ἄνωθεν τοῦ μετώπου³. Ὁ Hauser⁴ ἀποδίδει εἰς τὸν πλόκαμον τοῦτον τὴν ἀρχαίαν ὀνομασίαν *σκορπίος*, διὰ τῆς ὁποίας χαρακτηρίζουσι τὸν *κρωβύλον* τῶν παιδῶν ὁ Σουΐδας (ἐν λ. κρωβύλος *πλέγμα τριχῶν εἰς ὁξὺ λήγον· ἐκαλεῖτο . . . σκορπίος δὲ ἐπὶ παιδῶν*), καὶ ὁ σχολιαστὴς τοῦ Θουκυδίδου (I, 6) καὶ ὁ πλόκαμος οὗτος ἀπεκόπτετο πιθανώτατα ἀντὶ τοῦ σκόλλυος ὡς ἀνάθημα εἰς τὸν θεὸν κατὰ τὴν μετάβασιν ἐκ τοῦ παιδὸς εἰς τοὺς ἐφήβους.



Εἰκὼν 2. Σκόλλυς.

Τὰ ἐπὶ κεφαλῆς τῆς παρουσίας πραγματείας μου χωρὶα ἐξέλεξα ἐκ τῶν μαρτυριῶν τῶν ἀρχαίων περὶ τοῦ ἐθίμου τῆς ἀναθέσεως τῆς κόμης, διότι νομίζω, ὅτι ἐξάγεται ἐκ τούτων σαφέστερον ἢ ἐκ τῶν λοιπῶν, ὅτι οἱ ἀφιερῶντες ἐν γένει τὴν κόμην δὲν ἔτρεφον ἢ τοῦλάχιστον δὲν ἔτρεφον πάντοτε κατὰ τὴν διάρκειαν τῆς ἀφιερώσεως ὀλόκληρον τὴν κόμην, οὐδ' ἀνέθετον φυσικὰ ὅλην τὴν κόμην, ἀλλὰ μέρος μόνον ταύτης, πλόκαμον (1)⁵, ἢ τμήμα ἐλευθέρων τριχῶν μὴ συμπεπλεγμένων (2, 3), ὅπως θὰ ἦσαν μόνον κατάλληλοι νὰ χρησιμεύσωσιν ὡς παραπέτασμα (3) πρὸς κάλυψιν τοῦ ἐπὶ τοῦ μετώπου στίγματος.

Ὅτι ὑπῆρχον καὶ μνημεῖα σχετιζόμενα πρὸς τὴν ἱερὰν ταύτην προᾶξιν μαρτυρεῖ ῥητῶς ὁ Πανσανίας⁶, ἀλλ' ὅμως μέχρι τοῦδε δὲν ἔγινε γνωστὴ παράστασις

¹ *Daremberg-Saglio* Dict. ἐν λ. Coma σελ. 1358 εἰκ. 1809 *Van Hoorn* ἔ. ἀ. σελ. 47 εἰκ. 20.

² *Van Hoorn* ἔ. ἀ. σελ. 47, πβλ. καὶ Πολυδ. Β 30.

³ *Daremberg-Saglio* Dict. Coma σελ. 1358 εἰκ. 1910.

⁴ *Jahresh.* IX σελ. 126.

⁵ Πβλ. καὶ Εὐρ. Βάκχ. 494. Ἰερὸς δ' ἐλόκαμος· τῷ θεῷ δ' αὐτὸν τρέφω.

⁶ (I, 37, 3) Ἀγάλματα δ' ἐπὶ τῷ ποταμῷ Μνησιμάχης, τὸ δ' ἔτερον ἀνάθημα κειρομένου οἱ τὴν κόμην τοῦ παιδὸς ἐστὶ τῷ Κηφισῷ.

ἀναφερομένη σαφῶς εἰς τὸ ἔθιμον, μοναδικὸν δ' ἔμενε τὸ ἐκ Θεσσαλίας ἀνάγλυφον¹ μὲ τοὺς δύο πλοκάμους ἀναμνηστικούς τῆς ἀναθέσεως πραγματικῶν πλοκάμων εἰς τὸν θεόν. Εἶνε διὰ τοῦτο λίαν πολύτιμος ἢ ἐν ἀρχῇ τοῦ ἄρθρου ἡμῶν ἐν εἰκ. 1α, β δημοσιευομένη μικρὰ ἐξ Ἐλευσίνος κεφαλῆ, ἣτις εἰκονίζει παιδα τρέφοντα ἀναμφιβόλως κόμην ἱερὰν πρὸς ἀνάθεσιν εἰς θεόν τινα ὠρισμένην.

Ἡ κεφαλὴ² ἔχει ἀποσπασθῆ πιθανώτατα ἐξ ἀγάλματος παιδὸς ἄγοντος ἡλικίαν ὄχι πολὺ μεγαλειτέραν τοῦ ἐβδόμου ἢ ὀγδοῦ ἐτους· ἢ ἀπαλότης τῶν χαρακτηριστικῶν, ἢ ἐλαφρὰ ἐξοίδησις τῶν παρεῖων, τὸ σχεδὸν ἐντελῶς στρογγύλον πρόσωπον, καὶ ἡ ὄλη λίαν δεξιῶς ἀποδοθεῖσα ἀφελῆς ἔκφρασις μαρτυροῦσιν, ὅτι ὁ εἰκονιζόμενος δὲν ἔχει μεταβῆ ἀκόμη εἰς τὴν ὠριμωτέραν παιδικὴν ἡλικίαν. Εἶνε προφανῶς ἔργον Ρωμαϊκῶν χρόνων τῆς πρώτης μ. Χ. ἑκατονταετηρίδος. Ἡ πλήρης ζωῆς παράστασις τοῦ προσώπου καὶ κάποια ἀναμφισβήτητος προσπάθεια ἐξιδανικεύσεως τῆς ἀσφαλῶς ὠρισμένον πρόσωπον εἰκονιζούσης μορφῆς δεικνύουσιν, ὅτι ἡ Ἑλληνιστικὴ παράδοσις δὲν ἔχει παρέλθῃ ἀκόμη ἐξ ὀλοκλήρου, ἐνῶ ἀφ' ἐτέρου ἢ βαθεῖα περιχάραξις τῆς Ἰριδος ἐν τῷ ὀφθαλμῷ καὶ ἡ γενικὴ ἐντύπωσις ἐκ τῆς τεχνικῆς ἐκτελέσεως μαρτυροῦσι περὶ τῆς κατασκευῆς ταύτης εἰς Ρωμαϊκοὺς χρόνους. Τὸ πρόσωπον εἶνε μετὰ πολλῆς ἐπιμελείας εἰργασμένον ἀλλὰ τὴν καλὴν ἐκ τούτου ἐντύπωσιν ἱζημιώνει μεγάλως ἢ ἀπώλεια ὄλου τοῦ κάτω ἄκρου τοῦ προσώπου μετὰ καὶ ὄλου σχεδὸν τοῦ στόματος καὶ τῆς ῥινός. Οἱ ὀφθαλμοὶ καὶ οἱ περὶ αὐτοὺς χώρα, αἱ ὀφρῦες, ὁ κρόταφος μετὰ τῆς κορυφῆς τῶν παρεῖων ἔχουσιν ἐκτελεσθῆ μὲ πολλὴν προσοχὴν καὶ ἰκανότητα· καὶ τοῦ μετώπου, μᾶλλον στενοῦ, ἢ φυσικὴ μορφή ἀποδίδεται πολὺ δεξιῶς. Ἐξαιρέσειν ἀποτελεῖ τὸ οὖς τοῦ ὁποίου ὁ φυσικὸς σχηματισμὸς δὲν παρίσταται μετὰ τῆς αὐτῆς ἀκριβείας ὅπως καὶ τὸ λοιπὸν πρόσωπον.

Εἰς τὴν μικρὰν κεφαλὴν προσδίδει ὅλως ἐξαιρετικὸν ἐνδιαφέρον ἢ κόμη. Ἐνῶ κατὰ τὸ πλεῖστον τοῦ κρανίου εἶνε πολὺ βραχεῖα, σχεδὸν ἐν χρῶ κεκαρμένη, καὶ παρίσταται διὰ πικνῶν, μικρῶν, τοξοειδῶν ὡς ἐπὶ τὸ πολὺ, ἐντόνων χαραγμάτων, ἐν μέρος ταύτης ἀπομένον ἄτιμητον ἄνωθεν τοῦ δεξιοῦ ὠτὸς καταλίπτει μακρὸν μέχρι τοῦ τραχήλου. Παρίσταται τὸ μέρος τοῦτο τῆς κόμης διὰ πολλῶν ἀτάκτως κυματιζομένων οἰονεὶ συμπεπηγμένων δεσμίδων τριχῶν· βαθέα αὐλάκια

¹ Brit. Mus. 798 δωρηθ. ὑπὸ Leake. Millingen Unedit. Mon. II, pl. XVI, 2· Daremberg - Saglio Dict. ἐν λ. Coma σελ. 1862, εἰκ. 1833. Bnll. corr. hell. 1889 σελ. 482. Reinach Rep. des rel. II, 517, 3.

² Ὑψ. 0.19, μάρμαρον. Ὅτι εἶνε εὐρημα τῶν ἀνασκαφῶν τοῦ ἱεροῦ δὲν δύναται νὰ ὑπάρξῃ ἀμφιβολία. Τὰ ὀλίγα ὑπάρχοντα ἤδη ἐν Ἐλευσίνι πρὸ τῆς ἀνασκαφῆς τοῦ ἱεροῦ ἀρχαία τοῦ μουσείου Ἐλευσίνος εἶνε γνωστά, ὅπως καὶ τὰ ὀλίγα ἐπίσης ἐξ ἄλλων θέσεων ἐσχάτως κομισθέντα εἰς τὸ Μουσεῖον. Ἐν *Πρακτικοῖς* 1895 σελ. 161 ἀναφέρεται ἡ εὕρεσις κεφαλῆς παιδὸς Ρωμαϊκῶν χρόνων ἐν ἀνασκαφῇ παρὰ τὸν πύργον Α'· ἀλλ' εἶνε ἀμφίβολον ἂν πρόκειται περὶ τῆς κεφαλῆς ταύτης.

μεταξὺ τῶν τριχῶν ἐπιτείνουνσι τὴν ἐπιδιωκομένην γραφικότητα ἐν τῷ σχηματισμῷ τῆς κόμης ταύτης. Λείψανον καὶ τοῦτο τῆς τέχνης τῶν Ἑλληνιστικῶν χρόνων.

Ἄν ληφθῶσιν ὑπ' ὄψει ὅσα ἀνωτέρω ἐγράψαμεν περὶ ἀναθέσεως τῆς κόμης εἰς θεοὺς καὶ ἡ ιερότης τοῦ τόπου τῆς προελεύσεως τῆς κεφαλῆς, νομίζω ὅτι δὲν πρέπει νὰ μείνῃ ἀμφιβολία, ὅτι ἔχομεν πρὸ ἡμῶν παράστασιν *ιεραῆς κόμης*, παράστασιν κόμης προοριζομένης νὰ ἀνατεθῆ εἰς θεόν· τὸ ἀνωτέρω ἀναφερόμενον χωρίον τοῦ Πολυδεύκουσ *ἔτρεφον δέ τινες ἐκ πλαγίου κόμην . . . ποταμοῖς ἢ θεοῖς* ἐξεικονίζεται καταδήλως καὶ ἀκριβοῦται διὰ τῆς κόμης τῆς κεφαλῆς ταύτης.

Ὁ παῖς ἡ ἀφιέρωσε τὴν κόμην εἰς τὸ ἱερὸν καὶ εἰκονίσθη φέρων εἰσέτι τὴν ἱερὰν κόμην εἰς ἀνάμνησιν καὶ τῆς πράξεως ταύτης, ἢ καὶ δι' ἄλλον ἴσως λόγον ὑποχρεωμένος νὰ καρῆ κατέλιπε τὴν ἱερὰν κόμην εἰς βραδύτερον ἀνάθημα καὶ ἀπεικονίσθη ἔχων ταύτην.

Καὶ ἡ δευτέρα ἐνταῦθα (εἰκ. 3) δημοσιευομένη παιδικὴ κεφαλὴ¹ τοῦ μουσείου Ἐλευσίνος σχετίζεται ἴσως πρὸς τὸ ἔθιμον τῆς ἀναθέσεως τῆς κόμης. Περὶ τῆς προελεύσεως αὐτῆς ἰσχύουσιν ὅσα ἐλέχθησαν καὶ περὶ τῆς προηγουμένης. Βέβαιον δύναται καὶ περὶ ταύτης νὰ θεωρηθῆ μόνον, ὅτι εὐρέθη ἐν τῇ ἀνασκαφῇ τοῦ Ἱεροῦ.

Εἰκονίζει παῖδα τῆς αὐτῆς κατὰ τὸ φαινόμενον ἡλικίας πρὸς τὸν παριστάμενον διὰ τῆς προηγουμένης κεφαλῆς, εἶνε δ' ἐν ταύτῃ ὁ εἰκονιστικὸς χαρακτῆρ σαφέστερος καὶ ἐντονώτερος. Τὸ εὐρὺ, σχεδὸν τετράγωνον, μέτωπον, ἡ ὑποχώρησις τῶν ζυγωματικῶν ὀστέων, ὥστε νὰ φαίνωνται ἐξέχοντες οἱ ὀφθαλμοί, καὶ τὰ ἐντονα κοιλώματα ἐκατέρωθεν τοῦ κάτω ἄκρου τῆς ῥινὸς ὀφείλονται προφανῶς εἰς τὸν εἰκονιστικὸν χαρακτῆρα τῆς κεφαλῆς.

Ἡ ἔκφρασις εἶνε καὶ ἐνταῦθα πολὺ ζωηρὰ ἐκδηλουμένη ἰδίως εἰς τὸ στόμα μὲ τοὺς μικροὺς λακκίσκους ἐκατέρωθεν παρὰ τὰ ἄκρα τῶν χειλέων καὶ εἰς τοὺς ὀφθαλμούς, τῶν ὁποίων ἡ δύναμις ἐπιτείνεται διὰ τῆς ὀλίγων ὑπερβολικῆς κοιλότητος ἐν τῇ ἰριδι. Ἀντιθέτως πρὸς τὴν ἀφέλειαν τῆς προηγουμένης κεφαλῆς



Εἰκὼν 3.

¹ Μάρμαρον ὕψ. 0.19.

κάποια εκδήλωση παιδικής πονηρίας φαίνεται να επικρατῆ εἰς τὴν ἔκφρασιν τοῦ δευτέρου παιδός.

Καὶ ἡ δευτέρα κεφαλὴ εἶνε ἔργον Ρωμαϊκῶν χρόνων τοῦ τέλους τῆς δευτέρας ἢ τῶν ἀρχῶν τῆς τρίτης μ. Χ. ἑκατονταετηρίδος, ὡς ἐμφαίνεται ἐκ τῆς προχειροτέρας μαρτυρίας, τῆς δηλώσεως δηλαδὴ διὰ κοιλώματος σχεδὸν ἑλλειψοειδοῦς τοῦ σημείου τῆς φωτεινῆς λάμπσεως ἐπὶ τοῦ κέντρου τοῦ βολβοῦ τοῦ ὀφθαλμοῦ καὶ ὁ τρόπος τῆς ἀπεικονίσεως τῆς πολὺ βραχείας κόμης, δι' ἐπιπολαίων παραλλήλων αὐλακίων, καὶ ὁ ἀπότομος τερματισμὸς ταύτης ἐπὶ τοῦ μετώπου εἶνε



Εἰκὼν 4.

δείγματα ὑστερωτέρας κατασκευῆς¹. ἀλλ' ἀφ' ἑτέρου διὰ τὴν ζωηρότητα τῆς ἐκφράσεως καὶ τὴν λοιπὴν ὄχι ἄτεχνον ἐκτέλεσιν δὲν δικαιούμεθα νὰ καταβιβάσωμεν τοὺς χρόνους τῆς κατασκευῆς τῆς πολὺ εἰς τὴν τρίτην ἑκατονταετηρίδα². Ἐν συγκρίσει πρὸς τὴν πρώτην κεφαλὴν εἶνε τεχνικῶς πάντως κατωτέρα· αἱ δεξιότητες, τὰς ὁποίας ἐτονίσαμεν εἰς ἐκείνην εἰς τὴν παράστασιν διαφόρων μερῶν τοῦ προσώπου δὲν ὑπάρχουσιν εἰς τὴν δευτέραν κεφαλὴν.

Ἐνῶ ἡ κόμη ἐν συνόλῳ εἶνε, ὡς εἴπομεν, δι' ἀβαθῶν παραλλήλων αὐλακίων ἐσχηματισμένη, ἐπὶ τοῦ δεξιοῦ μέρους ταύτης, ἀκριβῶς ἄνωθεν τοῦ

δεξιοῦ ὀφθαλμοῦ σχηματίζεται «χωρίστρα» ἑλαφρῶς μόνον ἐξέχουσα ὑπὲρ τὴν λοιπὴν κόμην διὰ τριχῶν βραχειῶν προφανῶς ἀλλὰ μετ' ἐπιμελείας καμπυλωθεισῶν (εἰκ. 4). Τὴν κόμην τῶν παιδῶν χωρίζει συνήθως ἐν τῷ μέσῳ τοῦ κρανίου ὀγκώδης σχετικῶς πλόκαμος, ὁ σκορπίος, ἐπικείμενος κατὰ μῆκος τούτου καὶ διαιρῶν τὴν κόμην εἰς δύο ἴσα μέρη ἐκατέρωθεν. Ἡ μετατόπισις ἐπὶ τῆς κεφαλῆς ἡμῶν τοῦ χωρίσματος τῆς κόμης ἀπὸ τοῦ μέσου τοῦ κρανίου εἰς τὸ πλάγιον καὶ ἡ σχετικὴ βραχύτης τῶν τριχῶν τούτου δύνανται βεβαίως νὰ ἀποδοθῆ εἰς καλλιπιστικὴν ἰδιοτροπίαν τῶν χρόνων τῆς κατασκευῆς τῆς κεφαλῆς, ἢ τῶν γονέων τοῦ

¹ Riegl, Die spätrömische Kunstindustrie I σελ. 69.

² Διδακτικὴ εἶνε παραβολὴ τῆς κεφαλῆς πρὸς τὰς ἐξ Ὀλυμπίας παιδικῆς κεφαλῆς τῆς οἰκογενείας τοῦ Ἀντωνίου Olympia Tafelb. III πίν. LXIX 6-7.

παρισταμένου παιδός· ἀλλ' ὅμως διὰ τὴν ἀπότομον διάκρισιν τῆς ἀποτελούσης τὴν «χωρίστραν» ταύτην κόμης ἀπὸ τῆς λουπῆς κόμης τῆς κεφαλῆς καὶ διὰ τὴν κατὰ τὸ φαινόμενον ἐν χρῶ κουράν τῆς ἄλλης ταύτης κόμης δικαιούμεθα, νομίζω, νὰ πιστεύσωμεν, ὅτι εἰς ἄλλον λόγον, ὀφείλεται ἡ πρωτοφανῆς αὕτη διάθεσις τῆς κόμης, καὶ εἰς τὴν εὐρεσιν τοῦ λόγου τούτου μᾶς ὀδηγεῖ ἡ προηγουμένη κεφαλή. Ὅπως ὁ δι' ἐκείνης εἰκονιζόμενος παῖς ἔφερε κόμην ἱερὰν τῷ θεῷ καὶ παρεστάθη μετ' αὐτῆς, οὕτω φαίνεται ὅτι καὶ ὁ παῖς τῆς δευτέρας κεφαλῆς ἢ ἔφευρεν ἱερὰν κόμην, πλόκαμον (*σκορπίον*), κατὰ μῆκος τοῦ πλαγίου τῆς κεφαλῆς, τὸν ὅποιον ἀρτίως ἀπέκοψε ὅπως ἀναθέσει εἰς ἱερόν, τὴν θέσιν δὲ τούτου δεικνύει ἡ «χωρίστρα», παρασταθεῖσα οὕτω εἰς ἀνάμνησιν τῆς ἀναθέσεως τῆς κόμης, ἢ ὑποχρεωμένος καὶ οὗτος δι' ἄλλον λόγον νὰ καρῆ¹, ἀφῆκε μέρος τῆς κόμης, τὴν «χωρίστραν», μακρότερον, ὡς ἱερὰν κόμην, προοριζομένην εἰς ἀνάθημα θεοῦ τινος.

Εἰκόνες παιδῶν δὲν ἦσαν ἀσυνήθη ἀφιερῶματα εἰς ἱερά· εἰς τὰ Ἀσκληπιεῖα π. χ. ὑπῆρχον πολλὰ ἀγάλματα παιδῶν², εὐρέθησαν δὲ καὶ ἐν ἱερῷ παρὰ τὸν Ἴλισσὸν παιδικὰ ἀγάλματα· ἀλλ' ἐν Ἐλευσίνι ὑπῆρχε καὶ ἰδιαίτερα τάξις παιδῶν, τῶν ὁποίων αἱ εἰκόνες ἀνετίθεντο συχνὰ ἐν τῷ ἱερῷ· ἦσαν οἱ *παῖδες ἀφ' ἑστίας μνηθέντες*³. Ὅτι πολυπληθῆ ἦσαν τὰ τοιαῦτα ἀγάλματα μαρτυρεῖ τὸ πλῆθος τῶν εὐρεθέντων ἐνεπιγράφων βάθρων.

Ὅτι καὶ αἱ κεφαλαὶ ἡμῶν ἀνήκον εἰς ἀγάλματα παιδῶν ἀφ' ἑστίας μνηθέντων μαρτυρεῖται ὑπ' αὐτῶν τῶν ἰδίων ἐπαρκῶς. Ἀμφοτέρων ἡ κόμη εἶνε ἑστεμ-

¹ Μολονότι δὲν μαρτυρεῖται, εἶνε πολὺ δυνατόν, τουλάχιστον εἰς τοὺς Ρωμαϊκοὺς χρόνους, νὰ ἀπετέλει καὶ ἐν Ἐλευσίνι ἡ ἀφιέρωσις τῆς κόμης ὑπὸ τῶν μυστῶν πράξιν ὑπὸ τοῦ προγράμματος τῶν μυστηρίων ἐπιβαλλομένη. Οἱ μύσται ἐθεωροῦντο συνήθως ὡς ἀνήκοντες εἰς τὸν θεόν, εἰς τοῦ ὁποίου τὰ μυστήρια ἐμυοῦντο· τοῦτο ἐσυμβολίζετο διὰ τῆς ἀναθέσεως τῆς κόμης. Εἰς τὰ μυστήρια τοῦ Παναμαρίου Διὸς εἶνε μαρτυρημένη ἡ πράξις αὕτη (BCH. 1888 σελ. 479 ἐξ. *Oppermann* Panamarios σελ. 68) δι' ἐπιγραφῶν. Δὲν εἶνε ἄσκοπον νὰ ὑπομνήσω καὶ τὴν κουράν τῶν χριστιανῶν μοναχῶν, καὶ τὴν κουράν τῶν ἱερέων, καὶ ἀκόμη καὶ τὴν μερικὴν κουράν τῶν βαπτιζομένων ἐν τῇ ὀρθοδόξῳ χριστιανικῇ ἐκκλησίᾳ. Ὡς σχετιζομένην ἴσως πρὸς παραδόσεις λατρείας τοῦ Διὸς Παναμάρου ἃς μοι ἐπιτραπῆ νὰ ἀναφέρω ἐνταῦθα προχείρως τὴν ἀκόλουθον ἀνέκδοτον Ἐλευσινιακὴν ἐπιγραφήν

Φίλοι | Θή;νος | Ἀρίστων | Α ας.

Εὐρέθη πρό τινων ἐτῶν ἐν τῇ Ρωμαϊκῇ αὐλῇ τοῦ ἱεροῦ καὶ εἶνε χαραγμένη ἐπὶ χαμηλοῦ κυλινδρικοῦ βάρθρου χρησιμοποιοθέντος βραδύτερον ὡς στομίου φρέατος. Εἶνε πλαγίως ἐπὶ τοῦ βάρθρου χαραγμένη καὶ προφανῶς ἐχρησιμοποίηθη προχείρως ἢ ἐπιφάνεια τοῦ δι' ἄλλον σκοπὸν προωρισμένου βάρθρου πρὸς χάραξιν ταύτης. Τὰ γράμματα εἶνε τῶν Ρωμαϊκῶν χρόνων. Ἐν ἐπιγραφῇ Παναμάρας (*Oppermann* ἔ. ἀ. σελ. 2) ἀναφέρεται *φιλοτροφεῖον*, ὅθεν συμπεραίνεται, ὅτι διὰ τῆς λέξεως *φίλοι* ἐκαλοῦντο οἱ λατρεύοντες τὸν ἐκεῖ Δία· (πβλ. B. Ph. W. 1925 σελ. 384)· ἐν Ἐλευσίνι ὠνομάσθησαν ποτε ἴσως κατ' ἐπίδρασιν ἐκεῖθεν φίλοι οἱ μύσται, ἢ ἴσως οἱ ὁμοῦ μνηθέντες.

² Ath Mitt. III, 1878 σελ. 197. Jahresh. 1901 σελ. 211. Καὶ τὸ περιφημον ἄγαλμα τοῦ παιδός μετὰ χηναλώπεκος τοῦ Βοήθου ὑπῆρχεν ἐν τῷ Ἀσκληπιεῖῳ τῆς Κῶ· καὶ ἐν τῷ Ἀσκληπιεῖῳ τῆς Ἐπιδαύρου ἦσαν πολλὰ ἀγάλματα παιδῶν.

³ Foucart *Mystères d'Eleusis* σελ. 277 ἐξ. Pringsheim, *Beiträge zur Gesch. d. Eleus. Kults* σελ. 118.

μένη δια στέμματος κρικοειδοῦς μετρίου πάχους, πεπλεγμένου ὡς σχοινίου ἐκ συνεστραμμένων κλαδίσκων μύρτου. Ἐπὶ τῆς πρώτης κεφαλῆς εἶνε σαφεστάτη ἡ σύστασις τοῦ στέμματος ἐκ συμπελεγμένων μύρτων, διότι ὁ σχηματισμὸς τῶν φύλλων φανερὸς ἐπὶ τοῦ καλῶς σφριζομένου μέρους τοῦ στέμματος ἄνωθεν τοῦ μετώπου, εἶνε ὁμοιος πρὸς τὴν φυσικὴν μορφήν τούτων, ἀλλὰ καὶ ἐπὶ τῆς δευτέρας κεφαλῆς παρ' ὅλην τὴν ὄχι πιστὴν κατὰ φύσιν παράστασιν τῶν φύλλων δύναται τις νὰ ἀντιληφθῇ τὴν κατασκευὴν τοῦ στέμματος ἐκ κλαδίσκων μυρσίνης ἐπὶ τοῦ σφριζομένου μέρους τούτου ἐπὶ τοῦ δεξιοῦ πλαγίου ὀπισθεν τοῦ κρα-



Εἰκὼν 5.

νίου (Εἰκ. 5). Ὁ μύρτινος στέφανος ἦτο ἐκ τῶν κυρίων γνωρισμάτων τῶν μυστῶν¹, ἐπομένως καὶ οἱ παῖδες ἀφ' ἑστίας μνηθέντες ἔφερον ἀσφαλῶς τὸ στέμμα τοῦτο. Δὲν ἦτο βεβαίως πάντοτε πεπλεγμένος ὁ στέφανος τῶν μυστῶν, ὅπως εἶνε ἐπὶ τῶν ἀγαλμάτων ἡμῶν ἐπὶ τοῦ πίνακος τῆς Νιννίου² π. χ. ὁ στέφανος ἀποτελεῖται ἐξ ἀπλῶν κλάδων, καὶ οὕτω εἰκονίζεται συνήθως ἐπὶ τῶν ἀρχαιοτέρων παραστάσεων μυστῶν³, ἀλλ' ἐπὶ τῆς βάσεως τοῦ ἐκ Ρώμης ἀγαλματίου παιδὸς μνηθέντος ἀφ' ἑστίας, τὸ ὁποῖον δημοσιεύεται ὑπὸ Katharine Esdaile⁴ ἐν J. Hell. St. 1909 πίν. 1 (α) ὁ στέφανος εἶνε καθ' ὅμοιον περίπου τρόπον πρὸς τοὺς

στεφάνους τῶν Ἐλευσινιακῶν κεφαλῶν πεπλεγμένος, ἀποδίδεται δ' ὀρθῶς τοῦτο ἐν τῇ δημοσιεύσει τοῦ ἀγαλτίου εἰς τὴν συνήθειαν τῆς κατὰ τοιοῦτον τρόπον κατασκευῆς τῶν στεφάνων εἰς τοὺς ρωμαϊκοὺς χρόνους, ὅποτε ἐποιήθησαν καὶ αἱ κεφαλαί.

Εἰς τὰ ἐπιχειρήματα, ὅσα ὁ ἐκδότης τοῦ ἐκ Ρώμης ἀγαλματίου παιδὸς μνηθέντος ἀφ' ἑστίας φέρει, ἵνα ἀποδείξῃ, ὅτι πράγματι τὸ ἀγαλμάτιον τοιοῦτον

¹ Pringsheim ἔ. ἀ. σελ. 14, JH. St. ἔ. ἀ. σελ. 3.

² Ἐφημ. Ἀρχ. 1901 πίν. 1.

³ Pringsheim ἔ. ἀ. σελ. 15 σημ. 1.

⁴ Πβλ. καὶ Foucart ἔ. ἀ. σελ. 280. Περὶ τοῦ ἀγαλματίου εἶχε προηγουμένως πραγματευθῆ ὁ Amelung ἐν Atti dell'Accadem. Pontif. - Romana II Ser. Tom. IX, 1907 σελ. 117 (ιδὲ Helbig Führer N° 908 καὶ 1024). Τὸ ὑφ' ἡμῶν ἐνταῦθα δημοσιευόμενον Ἐλευσινιακὸν ἀγαλμάτιον μύστου ἔχοντος χοιρίδιον ἐν ἀγκάλῃ δύναται ἐν τινι μέτρῳ νὰ δικαιώσῃ τὴν συμπλήρωσιν τοῦ ἀγαλματίου τῆς Ρώμης.

παῖδα παριστᾷ, πρέπει νὰ προστεθῆ καὶ ἡ ὑπαρξίς ἐν τῷ Μουσεῖῳ Ἐλευσίνος τοῦ ἐνταῦθα ἐν εἰκ. 6 δημοσιευομένου μικροῦ ἀγαλματίου¹, τὸ ὁποῖον προφανῶς εἰκονίζει μύστην φέροντα τὸν χαρακτηριστικὸν βάνχον καὶ τὸ μυστικὸν χοιρίδιον ἐν τῇ ἀγκάλῃ πρὸ τοῦ στήθους ὁμοίως πρὸς τὸ ἀγαλμάτιον τῆς Ρώμης. Ἐπειδὴ ἔλλείπει ἡ κεφαλὴ τοῦ Ἐλευσινιακοῦ ἀγαλματίου δὲν εἴμεθα εἰς θέσιν νὰ ὀρίσωμεν ὀπωσδήποτε ἀκριβῶς τὴν ἡλικίαν τοῦ παριστωμένου· ὅτι πρόκειται περὶ ἱκανῶς νεαροῦ προσώπου δυνάμεθα νὰ εἰκάσωμεν ἐκ τοῦ ἀπαλῶ σχηματισμοῦ τῶν μορφῶν τοῦ γυμνοῦ σώματος. Ἀλλὰ καὶ ἂν δὲν εἶνε παῖς ὁ εἰκονιζόμενος, εἶνε ἀσφαλῶς μύστης, καὶ τοῦτο ἀρκεῖ ἵνα βεβαιωθῆ, ὅτι μύστης τῶν Ἐλευσινίων εἶνε καὶ ὁ κατὰ τὸν αὐτὸν τρόπον φέρων τὸ χοιρίδιον καὶ ἐφωδιασμένος μὲ τὰ λοιπὰ σημεῖα τῶν μυστηρίων ἐν Ἐλευσίνι, τὸν βάνχον καὶ τὸν στέφανον· παῖς τῆς Ρώμης. Ἡ διαφορὰ τοῦ ἐνδύματος — ὁ παῖς τῆς Ρώμης φέρει ἰδιόρρυθμον χιτῶνα μὲ πολὺ βραχείας χειρίδας φθάνοντα μέχρι τῶν γονάτων, ἐνῶ ὁ Ἐλευσινιακὸς μύστης φέρει ἱμάτιον ἀφίνον γυμνὸν τὸ δεξιὸν ἄνω σῶμα — δὲν πιστεύω νὰ εἶνε σημαντικὸν κώλυμα, ἵνα μὴ παραλληλισθῶσιν αἱ δύο ὁμοίαι κατὰ τὰ κυριώτερα χαρακτηριστικὰ σύμβολα τῶν Ἐλευσινιακῶν μυστῶν παραστάσεις.



Εἰκ. 6. Μύστης.

Ἐπὶ ὕψηλοῦ λαιμοῦ μελανομόρφου λουτροφόρου² τοῦ Μουσεῖου Ἐλευσίνος εἰκονίζεται πομπὴ ἑπτὰ πολυτελῶς ἐνδεδυμένων ἀνδρῶν, γυναικῶν καὶ παι-

¹ Μάρμαρον ὑψ. 0.55.

² Μνημόνευται ὑπὸ Furtwängler ἐν Mitt. 1895 σελ. 358. Πβλ. καὶ Pringsheim ἔ. ἄ. σελ. 16, 1 καὶ 2. (Ἐν Ἐλευσίνι πλὴν τοῦ ἐνταῦθα περιγραφομένου λαιμοῦ λουτροφόρου δὲν ὑπάρχει ἄλλο τεμάχιον μὲ βραχοφόρους μύστας, καὶ διὰ αὐτὸ ὑποπτεύω, ὅτι ὁ λαιμὸς περιέλαβε καὶ τὰ δύο ὑπὸ Pringsheim μνημονευόμενα τεμάχια). Ὁ λαιμὸς ἔχει ὕψος 0.18. Αἱ μορφαὶ εἶνε 0.13 ὕψηλαί. Αἱ γυναῖκες φέρουσι δωρικὸν χιτῶνα μὲ διπλοῖδιον ὅλος ὁ χιτῶν κοσμεῖται ὑπὸ χαραγμένων διασταυρουμένων σειρῶν ῥόμβων, ἐντὸς ἐκάστου τῶν ὁποίων ὑπάρχει χαραγμένος σταυρὸς· κάτω ὁ χιτῶν ἔχει πλατεῖαν περιρφήν. Ἐχουσι πρὸς τοῦτους αἱ γυναῖκες ἐλαφρὸν ἱμάτιον ἐκ πλατεῶν παραλλήλων τεμαχίων μελάνων καὶ ἰσχυρῶν ἐναλλάξ ἀποτελούμενον· ὁ τρόπος τῆς φορῆσεως τοῦ ἱματίου δὲν εἶνε ὁ αὐτὸς εἰς ὅλας τὰς γυναῖκας. Οἱ ἄνδρες φέρουσι ὄρθο-

δίωκων ἐχόντων τὸν μυστικὸν βάκχον (εἰκ. 7) εἶνε προφανῶς πομπὴ μυστῶν παραπλησία πρὸς τὴν ἐπὶ τῆς βάσεως τοῦ Νιγρείνου¹ πομπήν. Αἱ μορφαὶ εἶνε ἠκρωτηριασμέναι ἕνεκα τῶν πολλῶν λειπόντων τεμαχίων τοῦ ἀγγείου· σχεδὸν ὁλόκληρος σφύζεται μόνον μία μορφή γυναικός· κρατεῖ ἐν τῇ ἀριστερᾷ βάκχον καὶ φέρει στέφανον, ὅστις δὲν εἶνε τόσο φανερόν, ὅτι εἶνε ἐκ κλάδου μύρτου· τὰ φύλλα ἠδύναντο νὰ εἶνε καὶ κισσοῦ καὶ δάφνης, τινὰ καὶ μυρσίνης, π. χ. τὰ ἄνωθεν τοῦ μετώπου. Ἐνὸς ἀνδρὸς σφύζεται μόνον τὸ ὀπίσθιον τοῦ κρανίου, ἐπὶ τοῦ ὁποίου



Εἰκ. 7. Πομπὴ μυστῶν ἐπὶ Ἐλευσινιακῆς λουτροφόρου.

δὲν φαίνεται νὰ ὑπῆρχε στέφανος· ὁ ἀνὴρ οὗτος ἔχει βάκχον καὶ εἰς τὰς δύο χεῖρας. Τῆς πομπῆς μετέχουσι καὶ δύο παιδία ἔχοντα ὅμοιον σχῆμα καὶ βαίνοντα μὲ τὸ ἴδιον βῆμα τῶν μεγαλειτέρων προσώπων. Ὅτι εἶχον καὶ ταῦτα βάκχους φαίνεται ἐκ τοῦ σωθέντος ἄκρου ἐνὸς τοιοῦτου εἰς τὴν κατάλληλον θέσιν ὑπὸ τὸν (μὴ σωζόμενον) ἀριστερὸν βραχίονα τοῦ παρὰ τὴν καλλίτερον διατηρουμένην γυναῖκα παιδίου. Δοθέντος τοῦ τύπου τῆς εὐρέσεως τοῦ ἀγγείου καὶ τῆς βακχοφορίας τῶν μορφῶν δὲν δικαιούμεθα νομίζω νὰ ἀμφιβάλλωμεν, ὅτι πομπὴν Ἐλευσινίων μυστῶν παριστᾷ ἢ εἰκὼν τῆς λουτροφόρου. Οἱ μετέχοντες τῆς πομπῆς παῖδες εἶνε καὶ αὐτοὶ μύσται, ἴσως παῖδες ἀφ' ἑστίας μυηθέντες.

στάδιον ἐξωσμένον χιτῶνα ἰόχρουν ἔχοντα κάτω πλατεῖαν μέλαιναν παρυφήν μὲ λευκὰ (ἐγγάρακα) κοσμήματα. Ἀντικείμενόν τι εἶχον ἐπὶ τοῦ δεξιοῦ ὄμου τοῦ καλλίτερον σωζομένου ἀνδρός, ὡς κορυφὴ φαρέτρας, δὲν ἐννοῶ ἐπὶ τοῦ παρόντος. Αἱ παιδικαὶ μορφαὶ φέρουσι μόνον ἱμάτιον μέλαν καὶ ἰόχρουν. Ἐκ τῆς παραστάσεως τῆς κοιλίας τῆς λουτροφόρου σφύζεται μόνον πολὺ μικρὸν δυσνόητον λείψανον.

¹ Pringsheim ἔ. ἀ. πίν. 1, 1.

Παῖς ἀφ' ἑστίας μνηθεῖς εἶνε καὶ ὁ παριστάμενος διὰ τοῦ ἐν εἰκ. 8 ἀγαλματίου. [Τοῦτο ἀπεδείχθη φρονῶ δι' ὅσων λέγει ὁ Pringsheim (σελ. 84-85) ἀντικρούων τὴν γνώμην τοῦ Furwängler, ὅστις πρῶτος τὸ ἐδημοσίευσεν¹ ὡς Εὐβουλέα.

Εἶνε γνωστὸν τοῦτο μόνον διὰ τοῦ σκαριφήματος, τὸ ὁποῖον ἐδημοσιεύθη ἐν *Mitteilungen* 1895 σελ. 357, καὶ διὰ τοῦτο ἐθεώρησα, ὅτι δὲν ἦτο περιττὴ ἢ ἐκ νέου ἀπεικόνισις τοῦ ἐνταῦθα. Τοῦ ἀγαλματίου (ὑψ. ἔχει 0.24) λείπουσιν οἱ ἄκροι πόδες καὶ ἡ δεξιὰ χεὶρ ἀπὸ τῆς ὁποίας ἐκρέματο τὸ χοιρίδιον τούτου σώζεται ἐπὶ τοῦ σώματος τοῦ παιδὸς τὸ ἄκρον μόνον τοῦ ὀξέος ῥύγχους. Ἐπὶ τοῦ ἐν τῇ ἀριστερᾷ χειρὶ βάκχου εἶνε δι' ἐρυθροῦ χρώματος ἐξωγραφημένον τὸ ἀπαντῶν συχνὰ καὶ ἐπὶ τῶν Ἐλευσινιακῶν κέρων ἀκτινωτὸν κόσμημα, περὶ τοῦ ὁποίου ὁμιλεῖ ὁ Rubensohn ἐν *Mitt.* 1895² σελ. 298. Ἰχνη χρώματος ἐρυθροῦ διακρίνονται καὶ ἐπὶ τῆς κόμης. Ἡ ὀπισθία ὄψις τοῦ ἀγαλματίου εἶνε ἐφθαρμένη, ἀλλ' ἐκ σφζομένου μικροῦ μέρους ταύτης φαίνεται ὅτι ἐκεῖ ἡ ἐργασία ἦτο ἀμελεστέρα ἢ ἐπὶ τῆς προσθίας ὄψεως. Ἐν γένει ἡ ἐργασία τοῦ ἀγαλματίου εἶνε κάπως ἐπιπολαία, ἀλλ' ἐν τῷ συνόλῳ ἐμφαίνει τοῦτο ἱκανῶς δεξιὸν τεχνίτην καὶ ὁ τύπος τοῦ παιδὸς μὲ τὸ εὐτραφὲς στήθος, τὸ στρογγύλον γλυκὺ πρόσωπον μὲ τὴν περιστέφουσαν αὐτὸ ἄφθονον μακρὰν κόμην, καὶ τὴν εὐπρεπῆ περιβολὴν τοῦ ἱματίου εὐρίσκεται πολὺ συχνὰ εἰς τὰ παιδιά τῶν ἐπιτυμβίων ἀναγλύφων τῆς 4^{ης} πρὸ πάντων π. Χ. ἑκατονταετηρίδος, ὡς δύναται νὰ πείσῃ ἡμᾶς ἐν βλέμμα ἐπὶ τῶν πινάκων CLXXXVIII-CXCII τῶν Grabreliefs.



Εἰκ. 8. Παῖς μύστης.

¹ Τὸ αὐτὸ ἐπαναλαμβάνεται ἐν Reinach Rép. Stat. II 456, 5.

² Πρβ. καὶ *Mitt.* 1899 σελ. 57 σημ. 1.

Ἐν Ἐλευσίνι ὑπάρχει καὶ ἄλλο ὀλίγον μόνον διαφέρον ἀπὸ τοῦ ἄρτι περιγραφέντος ἀγαλμάτιον μύστου, παιδὸς πιθανώτατα καὶ τοῦτο (εἰκ. 9). Ἔχει ὕψος 0.48, ἀλλ' εἶνε πολὺ ἐλλιπές, διότι πλὴν τῆς κεφαλῆς λείπει καὶ ὁ ἀριστερὸς πούς

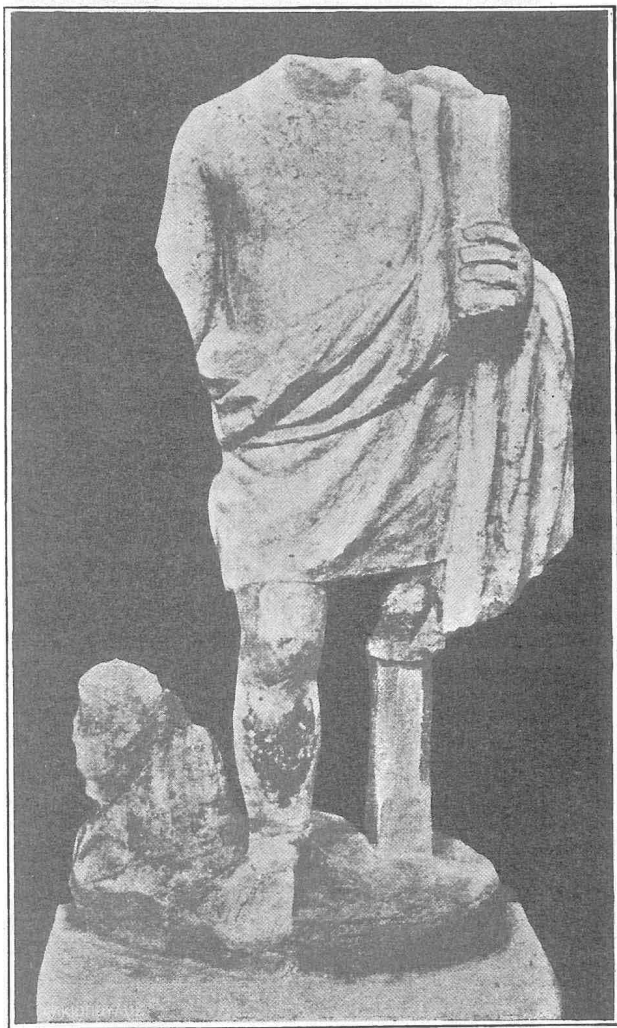

Εἰκ. 9. Μύστης.

καὶ ἡ κορυφή τοῦ βράχου, καὶ ἡ δεξιὰ χεὶρ μετὰ τοῦ χοιριδίου, τὸ ὁποῖον ἐκρέματο ἀπὸ ταύτης· ὁ δεξιὸς πούς πατεῖ ἐπὶ μικρᾶς στρογγύλης πλινθίδος, ἐπὶ τῆς ὁποίας ὀλίγον προεκτεινομένης σώζεται τὸ πρόσθιον μόνον ἄκρον τοῦ χοιριδίου, τοῦ ὑπολοίπου τούτου, ὡς εἶπομεν ἀπολεσθέντος μετὰ τοῦ δεξιοῦ βραχίονος. Τὸ ἱμάτιον εἶνε βραχύτερον παρὰ τὸ τοῦ πρώτου ἀγαλματίου, ἀλλ' ἐν γένει ἀποδίδει καὶ τοῦτο τὸ ἀγαλμάτιον τὸν αὐτὸν τύπον παιδὸς ἐφωδιασμένου μὲ τὸ σύμβολον τῶν μυστῶν, τὸν βράχον, καὶ φέροντος τὸ χάριν τῆς μύσεως προωρισμένον νὰ θυσιασθῇ χοιριδίον. Ἡ τέχνη τοῦ δευτέρου τούτου ἀγαλματίου εἶνε πολὺ κατωτέρα, ἀλλὰ δὲν γνωρίζω ἂν πρέπει τοῦτο νὰ ἀποδοθῇ εἰς διαφορὰν χρόνων κατασκευῆς, θεωρουμένου τοῦ δευτέρου ὡς ἔργου τῶν Ρωμαϊκῶν χρόνων, ἢ εἰς τὴν ἐπιπολαιότητα τῆς ἐργασίας τῶν μικρῶν τούτων ἀγαλματίων, τὰ

ὁποῖα κατασκευαζόμενα πολλὰ συγχρόνως ἐπωλοῦντο ἴσως εἰς εὐτελεῖ τιμῆν ὡς πρόχειρα ἀφιερῶματα τῶν μυστῶν.

Καὶ ὁ βράχος τοῦ ἀγαλματίου τούτου ἔχει λείψανα ἐρυθροῦ χρώματος· ζωγραφημένα ἦσαν αἱ ταινίαι, αἱ ὁποῖαι συνέσφιγγον τοῦτον κατὰ διαστήματα. Καὶ ἄλλα ἴχνη χρωματισμοῦ σώζει τὸ ἀγαλμάτιον ἐπὶ διαφόρων σημείων, ἀμυδρὰ δ' ἴχνη χρωμάτων ἐπὶ τοῦ δεξιοῦ ποδὸς παρέχουσι τὸ ἐνδόσιμον νὰ πιστεύσωμεν, ὅτι ἦτο χρωματιστὸν καὶ τὸ ὑπόδημα. Κάτωθεν τῆς κεφαλῆς τοῦ χοιρι-

δίου, ἐπὶ τῆς προεκτάσεως τῆς πλινθίδος, παρίσταται πλαγίως κείμενον κυλινδρικόν τι πρᾶγμα, κοσμούμενον δι' ἐρυθρῶν ἀκτίνων ἀμυδρῶς εἰσέτι σφζομένων (εἰκ. 10)· εἶνε τοῦτο πιθανῶς ἱερὸς Ἐλευσινιακὸς κάλαθος, τοῦ ὁποίου ἐγένετο πολλαχῶς χρῆσις ὡς συμβόλου ἱεροῦ ἐπὶ Ἐλευσινιακῶν παραστάσεων¹.

Τὰ μνημονευθέντα δύο ἀγαλμάτια μορφῶν φερουσῶν χοιρίδιον κρεμάμενον ἀπὸ τῆς δεξιᾶς χειρὸς δὲν εἶνε αἱ μόναι παραστάσεις τοῦ τύπου τούτου ἐξ Ἐλευσίνος. Πιστεύω, ὅτι καὶ ἡ μορφή ἐπὶ τοῦ τεμαχίου Ἐλευσινιακοῦ ἀγγείου μετ' ἀναγλύφου, τὸ ὁποῖον ἐδημοσίευσεν ὁ Rubensohn (Mitt. 1895 πίν. VIII, 2) κρατεῖ χοιρίδιον κρεμάμενον ἀπὸ τῆς χειρὸς. Ὁ Rubensohn φρονεῖ, ὅτι εἶνε ἀμνὸς τὸ ζῶον, ὅπερ κρατεῖ ἡ μορφή, ἀλλὰ νομίζω, ὅτι δὲν ἔχει δίκαιον. Ἡ διατήρησις τοῦ ἀναγλύφου εἶνε ἰκανῶς κακή, καὶ ἀρχῆθεν δὲ φαίνεται, ὅτι τὰ περιγράμματα τῶν μορφῶν δὲν εἶχον ἀποτυπωθῆ πάντα μετ' ἀκριβείας, ὥστε ἐκ τῆς διακρινομένης σήμερον μορφῆς τοῦ ζώου δὲν δυνάμεθα νὰ κρίνωμεν ἀσφαλῶς περὶ τοῦ εἴδους αὐτοῦ, καὶ ἀφοῦ ἔχομεν καὶ ἄλλας ὁμοίας παραστάσεις Ἐλευσινιακῆς ὑποθέσεως², ὅπου τὸ φερόμενον ζῶον εἶνε χοῖρος, δὲν βλέπω διατὶ δὲν πρέπει νὰ πιστεύσωμεν, ὅτι χοιρίδιον εἶνε καὶ τὸ ὑπὸ τῆς μορφῆς τοῦ μικροῦ ἀναγλύφου φερόμενον.

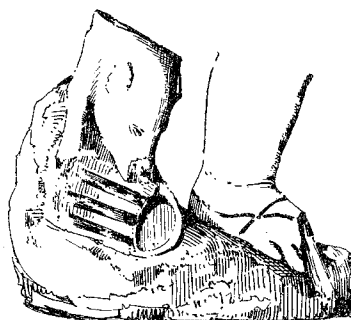

Εἰκὼν 10.

Ἐν Ἐλευσίνι ἡ αὐτὴ παράστασις εὐρίσκεται ἀκόμη καὶ ἐπὶ τοῦ ἐν εἰκ. 11 ἐνταῦθα δημοσιευομένου ἀναθηματικοῦ ἀναγλύφου. Μολονότι εἶνε πολὺ ἔλλιπες τοῦτο, φαίνεται ἐκ πρώτης ὄψεως, ὅτι ἀνήκει εἰς τὴν τάξιν τῶν ἀναθηματικῶν ἀναγλύφων τῆς 4^{ης} ἑκατονταετηρίδος. Ἡ κατὰ τὸν ἀρχαῖοτικὸν λεγόμενον τρόπον διάταξις τῶν πτυχῶν τῶν ἄκρων τῶν ἱματίων διαφόρων μορφῶν οὐδόλως εἶνε ἐμπόδιον εἰς τὴν τοιαύτην χρονολόγησιν.

Δεξιὰ σφζεται εἰς ὑψωμένος γυμνὸς δεξιὸς βραχίον, μόνον ὑπόλοιπον τῆς παραστάσεως τῶν θεῶν οἱ ὁποῖοι ὑπῆρχον ἐκεῖ, δυστυχῶς ὄχι ἰκανὸν νὰ μᾶς ὀδηγήσῃ ἀσφαλῶς εἰς τὸν ὄρισμὸν τῶν θεῶν τούτων. Ἐχὼν ὑπ' ὄψει τὸ ἐν Mitt. 1895 πίν. VI δημοσιευθὲν ὠραῖον Ἐλευσινιακὸν ἀνάγλυφον τῆς ἀποστολῆς τοῦ Τριπτολέμου, ὅπου ἡ θέσις τοῦ φέροντος τὸ σκῆπτρον βραχίονος τοῦ Τριπτολέμου εἶνε ἀκριβῶς ὁμοία πρὸς τὴν θέσιν τοῦ σφζομένου ἐπὶ τοῦ ἀναγλύφου ἡμῶν

¹ Σβορώνου. Ἐρμηνεῖα Ἐλευσινιακῶν μνημείων σελ. 75 ἔ. (= Διεθνῆς Ἐφημ. Νομισμ. ἀρχαιολ. 1901 σελ. 283 ἔ.).

² Πβλ. τὴν ὄψιν τῆς Κύμης Σβορώνου ἔ. ἀ. πίν. ΙΕ'.

βραχίονος, νομίζω, ὅτι εἶνε δυνατόν νὰ πιστευθῇ, ὅτι καὶ ἐπὶ τοῦ ἀναγλύφου ἡμῶν ἢ αὐτῆ σκηνῆ παρίστατο καὶ ὅτι ὁ βραχίων εἶνε λείψανον τῆς μορφῆς τοῦ Τριπτολέμου καθήμενου ἐπὶ τοῦ ἄρματος θρόνου του. Δυσκολίαν εἰς τοῦτο παρέχει πρῶτον, ὅτι ἐνῶ ἐκεῖ, ὅπως καὶ εἰς ἄλλας σφζομένας παραστάσεις τῆς ἀποστολῆς ὁ Τριπτόλεμος ἔχει τὸν ἀριστερὸν βραχίονα ὑψωμένον μὲ τὸ σκῆπτρον, ἐδῶ ἔχομεν ὑψωμένον τὸν δεξιὸν βραχίονα, ἔπειτα ὅτι ὁ Τριπτόλεμος εὐρίσκεται πρῶ-

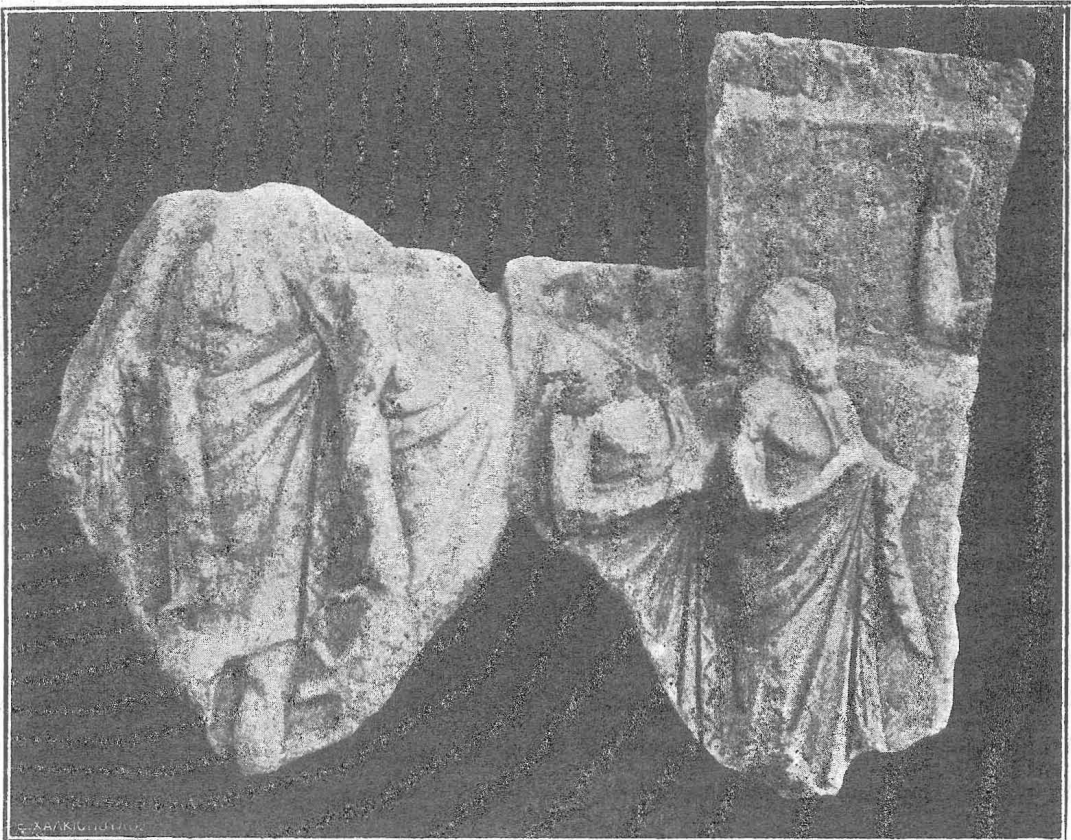

Εἰκ. 11. Ἀναθηματικὸν ἀνάγλυφον μὲ μύστας φέροντας χοιρίδιον.

τος ἀπέναντι τῶν λατρευτῶν, ἐνῶ συνήθως εἰς τὰ ἀνάγλυφα τοῦ 4^{ου} αἰῶνος ἢ θέσις αὕτη δίδεται εἰς τὴν Δήμητρα ἢ καὶ εἰς τὰς δύο θεάς, καὶ ἀκόμη ὅτι λαμβανομένης ὑπ' ὄψει τῆς θέσεως τοῦ βραχίονος ἐν σχέσει πρὸς τὰς λοιπὰς μορφὰς τοῦ ἀναγλύφου ἔπρεπε νὰ εἶνε πολὺ ὑψηλὴ ἢ ἔδρα τῆς καθήμενης μορφῆς. Ὡς πρὸς τὸ τελευταῖον τοῦτο ἔχομεν ἴσως ἀνάλογον παράστασιν ἐπὶ τοῦ ἐν εἰκ. 12 ἀναθηματικοῦ ἀναγλύφου ἐκ τοῦ μουσείου Ἐλευσίνος. Ὁ Φίλιος ἐν Mitt. 1895 σελ. 258 σημ. 2 μνημονεύων τοῦτο ἐκφράζει δισταγμοὺς ἂν παριστᾷ τὴν ἀποστολὴν τοῦ Τριπτολέμου διὰ τὸν λόγον ἀκριβῶς, ὅτι τὸ κάθισμα εἶνε πολὺ ὑψηλὸν ἀνομοίως πρὸς ἄλλας παραστάσεις ἀποστολῆς· ἀλλ' ὅμως ἢ θέσις τῆς Κόρης ὅπισθεν

τοῦ θρόνου συγκρινομένη πρὸς τὴν θέσιν τῆς αὐτῆς θεᾶς ἐπὶ τοῦ προηγουμένως μνημονευθέντος ἀναγλύφου ἀποστολῆς Τριπτολέμου (Mitt. 1895 πίν. VI), καὶ τὸ ὅτι ἡ Δημήτηρ, ἡ ὁποία θὰ ἔπρεπε τότε νὰ παρίστατο καθήμενη ἐπὶ τοῦ θρόνου, συνήθως εἶνε ὀρθία ἐπὶ τῶν ἐν Ἐλευσίनि εὐρεθέντων ἀναγλύφων, οὐδέποτε δὲ παρίσταται καθήμενη ἐπὶ πολυτελῶς διεσκευασμένου θρόνου, μαρτυροῦσι νομίζω



Εἰκ. 12. Ἀναθηματικὸν ἀνάγλυφον. Ἀποστολὴ Τριπτολέμου.

ὀριστικῶς ὑπὲρ τῆς ἐρμηνείας τοῦ ἀναγλύφου ὡς παραστάσεως ἀποστολῆς τοῦ Τριπτολέμου. Ὁ πολὺ ὑψηλὸς θρόνος θὰ ἠδύνατο ἀκριβῶς νὰ δικαιολογηθῇ ἐκ τοῦ ἰδιάζοντος χαρακτῆρος τοῦ θρόνου ἄρματος τοῦ Τριπτολέμου. Οἱ λατρευταὶ τοῦ ἀναγλύφου τῆς εἰκ. 11 εἶνε δύο ἄνδρες μικρότεροι, ὡς πάντοτε, τῶν λατρευομένων θεῶν λαμβανομένου ὡς μέτρου τούτων τοῦ σωζομένου βραχίονος, ἐσηματισμένοι κατὰ τὸν συνήθη εἰς τὰ ἀναθηματικὰ ἀνάγλυφα τοῦ 4^{ου} αἰῶνος τύπον. Μετ' αὐτοὺς ἀκολουθοῦσι τρεῖς μεγαλείτεροι μορφαὶ ἔχουσαι τὸ μέγεθος τῶν δεξιὰ εὐρισκομένων θεϊκῶν μορφῶν καὶ ἐπομένως μὴ ἀνήκουσαι εἰς τὴν κατωτέ-

ραν τάξιν τῶν θνητῶν προσκνητῶν, ἀλλὰ μετέχουσαι τοῦ προσκνηήματος μετ' αὐτῶν ἢ συνοδεύοντες αὐτοὺς ὀπωσδήποτε. Αἱ μορφαὶ εἶνε πολὺ κατεστραμμέναι, ἀλλὰ τῶν δύο πρώτων δυνάμεθα νὰ γνωρίσωμεν ἀσφαλῶς τὸ γενικὸν σχῆμα. Δύο νεαροί, ὡς φαίνεται ἐκ τῆς διαπλάσεως τοῦ σώματός των, ἄνδρες μὲ ἕξωμον ἰμάτιον χωροῦσιν ἐπὶ τοῦ αὐτοῦ στίχου καὶ μὲ τὸ αὐτὸ βάδισμα τῶν θνητῶν λατρευτῶν πρὸς δεξιά· ἀπὸ τοῦ δεξιοῦ βραχίονος ἐντελῶς καθειμένου κρέματα χοιρίδιον κρατούμενον ἀπὸ τοῦ ἑνὸς τῶν ὀπισθίων ποδῶν· ἐπὶ τοῦ δευτέρου νεανίου δὲν σφύζεται τὸ χοιρίδιον, ἀλλ' ἐκ τοῦ ὑπάρχοντος θραύσματος ἐπὶ τῆς ἀναλογούσης εἰς τὸ χοιρίδιον θέσεως τοῦ ἀναγλύφου βεβαιοῦται, ὅτι ὑπῆρχε τοῦτο. Οἱ ἀριστεροὶ βραχίονες τῶν ἀνδρῶν τούτων ὡς καὶ τὰ ἀνώτερα μέρη τοῦ σώματος δὲν ὑπάρχουσι πλέον, ἀλλὰ γνωρίζοντες ἤδη τὰς λοιπὰς ἀνωτέρω μνημονευθείσας ὁμοίας εἰκόνας δυνάμεθα μετὰ σχετικῆς βεβαιότητος νὰ ἰσχυρισθῶμεν, ὅτι ἔφερον τὸν βάκχον τῶν μυστῶν.

Ἡ τρίτη μορφή ἦτο προφανῶς γυνή, τῆς ὁποίας ὅμως μόνον ὀλίγον μέρος τοῦ ἀριστεροῦ πλαγίου τοῦ σώματος σώζεται ὀπισθεν τοῦ δευτέρου νεανίου. Τὸ μέτρον τοῦ ἀναστήματος τῶν τριῶν τούτων μορφῶν ἐν συγκρίσει πρὸς τὸ μέγεθος τῶν δύο πρώτων λατρευτῶν καὶ πρὸς τὸν σωζόμενον βραχίονα τῆς θεϊκῆς μορφῆς μαρτυρεῖ σαφῶς, ὅτι δὲν εἶνε κοινοὶ θνητοὶ οἱ διὰ τῶν μορφῶν τούτων εἰκονιζόμενοι. Τὴν μεγαλειτέραν ἀναλογίαν πρὸς τὰς δύο χοιριδιοφόρους ἀνδρικούς μορφὰς τοῦ ἀναγλύφου ἡμῶν παρουσιάζει ἡ ἐπὶ τῆς παραστάσεως τῆς περιφήμου ὑδρίας τῆς Κύμης ὀπισθεν τῆς Περσεφόνης εἰκονιζομένη ὁμοία σχεδὸν καθ' ὅλα μορφή (Σβορώνου Ἑρμην. Ἐλευσιν. μνημ. πίν. ΙΕ' ἀριθ. 7). Ὁ Σβορώνος (ἔ. ἀ. σελ. 205 = Διεθν. Ἑφημ. νομισμ. ἀρχαιολ. 1901 σελ. 413 ἔξ.) ἐκθέτει τὰς διαφόρους γνώμας περὶ τῆς ὀνομασίας τῆς μορφῆς ταύτης. Ἐνταῦθα δὲν θὰ ἀσχοληθῶμεν περὶ τοῦ ἰκανῶς δυσκόλου τούτου ζητήματος. Ὡς μυθθέντας εἰς τὰ μυστήρια τῶν θεῶν τῆς Ἐλευσίνος ἀναφέρει ἡ ἀρχαία παράδοσις πολλοὺς θεοὺς καὶ ἥρωας. Ὁ Διόνυσος, Ἡρακλῆς, Θησεύς, Εὐβουλεύς, Ἴακχος καὶ ἄλλοι ἀκόμη ἥρωες ἦσαν μύσται τῶν Ἐλευσινίων μυστηρίων. Ὅτι οἱ ἀρχαῖοι Ἕλληνες ἐπίστευον, ὅτι ἦτο δυνατὸν νὰ μετέχουσιν οὗτοι ὁμοίως πρὸς αὐτοὺς τῶν πρὸς λατρείαν τῶν δύο Ἐλευσινιακῶν θεῶν τελουμένων, δύναται νὰ χρησιμεύσῃ ὡς προχειρότερον παράδειγμα τὸ γνωστὸν χωρίον τοῦ Ἀριστοφάνους, δι' οὗ καλεῖται ὁ Ἴακχος νὰ μετάσχῃ τοῦ μυστικοῦ χοροῦ ὁμοῦ μετὰ τῶν λοιπῶν θνητῶν ὁσίων μυστῶν (Ἀριστοφ. Βάτρ. 324-336). Οὐδόλως εἶνε λοιπὸν παράδοξον ὅτι ἐν τῇ παραστάσει τοῦ ὑπ' ὄψει ἡμῶν ἀναγλύφου ἐθεωρήθησαν ὡς πράγματι μετὰ τῶν ἀφιερωσάντων τὸ ἀνάγλυφον συμμετέχοντες εἰς τὴν εἰκονιζομένην λατρευτικὴν πράξιν οἱ οἰοιδήποτε δαίμονες μύσται, τοὺς ὁποίους ἠύχοντο νὰ ἔχωσι συναγωγοὺς πρὸς εὐμενεστέραν ὑποδοχὴν τοῦ ἀναθήματος αὐτῶν ὑπὸ τῶν Ἐλευσινιακῶν θεῶν.

2. ΔΙΟΝΥΣΟΣ ΠΑΡΑΠΑΙΖΩΝ

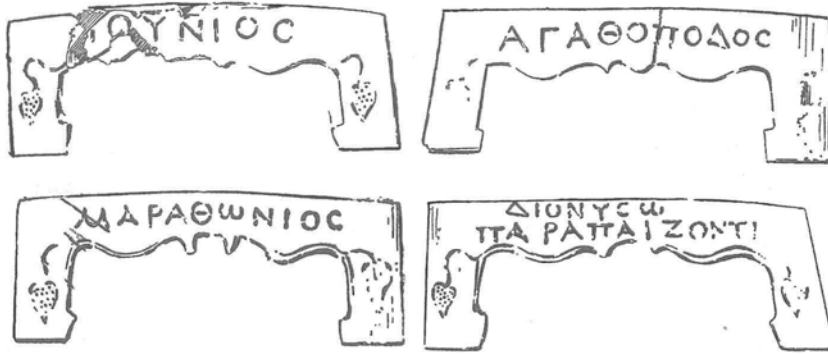

Εικὼν 13α - δ.

Ἴούνιος Ἀγαθόποδος Μαραθώνιος Διονύσω Παραπαίζοντι.

Ἡ ἐπιγραφή αὕτη εἶνε χαραγμένη διὰ δεξιᾶς χειρὸς μὲ ἰκανὴν προσοχὴν ἐπὶ τῆς κορυφῆς τῶν τεσσάρων πλευρῶν τῆς βάσεως μικροῦ χαλκοῦ θυμιατηρίου εὐρεθέντος πρὸ τοῦ 1895 ἐν τῇ ἀνασκαφῇ τοῦ Ἱεροῦ τῆς Ἐλευσίνος (εἰκ. 13α - δ). Ἐδημοσιεύθη ἤδη κολοβὴ ὑπὸ Σκιᾶ ἐν Ἀρχ. Ἐφημ. 1895 σελ. 102, 16 (πβλ. καὶ Ath. Mitt. 1897 σελ. 386, 7 καὶ Herwerden Lex. ἐν λ. παραπαίζειν).

Ὁ Σκιᾶς δὲν ἀντελήφθη, ὅτι καὶ ἐπὶ τῆς τετάρτης πλευρᾶς τῆς βάσεως εἶχε χαραχθῆ τὸ ὄνομα τοῦ πατρὸς (**Ἀγαθόποδος**) τοῦ ἀναθέτου φαίνεται τοῦτο ὀλόκληρον μετὰ τὸν προσεκτικὸν καθαρισμὸν τοῦ θυμιατηρίου ἀπὸ τῆς καλυπτούσης τὴν ἐπιφάνειαν αὐτοῦ κατιώσεως. Καὶ τοῦ ὀνόματος τοῦ ἀναθέτου (**Ἴούνιος**) φαίνονται τώρα ὅλα τὰ γράμματα. Ἐπὶ τῆς ἐπιφανείας ἀμφοτέρων τῶν πλευρῶν ἐκάστου τῶν μικρῶν ποδῶν τῆς βάσεως εἶνε πρὸς τούτοις χαραγμένη ἄτεχνος σταφυλὴ ποικίλλουσα τὴν κόσμησιν τῆς βάσεως, εἰς ἣν συντελοῦσι καὶ τῆς ἐπιγραφῆς τὰ γράμματα.

Ἐν τῷ μουσεῖῳ Ἐλευσίνος ὑπάρχει ἀκέφαλος Ἑρμῆς, ὅστις ἐκορυφοῦτο διὰ τῆς προτομῆς τοῦ Ἴουνίου, ὡς φαίνεται ἐκ τῆς σωζομένης ἐπιγραφῆς τῆς στήλης: **Ἡ ἐξ Ἀρείου Πάγου βουλὴ Ἴούνιον Ἀγαθόποδος Μαραθώνιον ἀρετῆς ἔνεκεν.** Δὲν εἶνε οὗτος ἄλλοθεν γνωστός, ἀλλ' ἂν κρίνωμεν ἐκ τῆς μορφῆς τῶν γραμμάτων τῆς ἐπιγραφῆς (πρὸ πάντων τὸ ω τὸ C καὶ τὸ M) ἔκαμεν τὴν ἀνάθεσιν τοῦ θυμιατηρίου εἰς τοὺς ὑστέρους μ. Χ. Ρωμαϊκοὺς χρόνους, κατὰ τὴν 3^{ην} ἴσως ἑκατονταετηρίδα πρὸς τὴν χρονολόγησιν ταύτην συμφωνεῖ καὶ ἡ μικρᾶς ἀξίας τεχνικὴ κατασκευὴ τοῦ χαλκοῦ σκεύους.

Ἡ ἐπιγραφή ἔχει σπουδαιότητα διὰ τὸ ἐπίθετον τοῦ Διονύσου *Παραπαί-ζων*, τὸ ὁποῖον μόνον εἰς ταύτην μέχρι τοῦδε ἀπαντᾷ. Μολονότι εἶνε ἀπὸ τοῦ 1895 γνωστὴ ἡ ἐπιγραφή οὔτε εἰς τὸ ἄρθρον Dionysos τοῦ Kern (P.W. RE) οὔτε ἀλλοῦ που ἔτυχε προσοχῆς τὸ ἐπίθετον τοῦτο, οὐδὲ καὶ ἐμνημονεύθη εἰς σχετικὰς πρὸς τὸν Διόνυσον πραγματείας.

Ὁ Δραγούμης (Mitt. ἔ. ἀ.) ἐρμηνεύει *παραπαίζοντι* = *παραπαίοντι*, ὃ ἐστὶ *μαινομένῳ*, *μαινόλῃ*, τὸ ἴδιον δὲ πιστεύει περὶ τοῦ ἐπιθέτου καὶ ὁ Herwerden, δεχόμενος μόνον, ὅτι πρέπει τοῦτο νὰ ἐρμηνευθῆ ἐνεργητικῶς (*παραπαίζειν* pro *παραπαίειν* sed transitive, *delirum reddere*).

Ἡ ἐρμηνεία αὕτη δὲν εἶναι ὀρθή. *Παίζω* ἀντὶ *παίω* δὲν ἦτο δυνατόν νὰ γράψῃ ὁ Ἕλλην συντάκτης τῆς ἐπιγραφῆς· σύγχυσις τῶν δύο ρημάτων, ἐρμηνευτική, εἶνε δυνατόν νὰ γίνῃ τὸ πολὺ μόνον εἰς τοὺς σχηματισμοὺς τοῦ ἀορίστου, οἱ ὁποῖοι ἐνίοτε εἶνε ὅμοιοι, ὡς ἀορίστου τοῦ *παίζω* λαμβανομένου τοῦ *ἔπαισα* ἀντὶ *ἔπαιξα*. Οὐδὲ σφάλμα τοῦ κατὰ τὰ ἄλλα προσεκτικοῦ χαρακτοῦ δικαιούμεθα νὰ δεχθῶμεν, ὅτι εἶνε ἡ γραφή *παραπαίζοντι* ἀντὶ *παραπαίοντι*. Ἀλλὰ καὶ δὲν εἶνε ἀνάγκη νὰ καταφύγωμεν εἰς τοιαύτας ὑποθέσεις. Τὸ ἐπίθετον ἐγράφη καλῶς *Παραπαίζοντι* καὶ ἀρμόζει κάλλιστα εἰς τὸν Διόνυσον τῆς Ἐλευσίως.

Τὸ ρῆμα *παραπαίζω* δὲν ἔτυχε νὰ εὑρίσκειται εἰς τὰ σφζόμενα κείμενα ἀρχαίων συγγραφέων. Εἰς τὸ *Μέγα Ἔτυμ.* ἐν λ. *ιαμβοφάγος* λέγεται ... *μέμνηται Δημοσθένους ἐν τῷ περὶ τοῦ στεφάνου, τάχα καὶ παραπαίζων εἰς τὸν Αἰσχίνην, ὅτι τὰ ιαμβεῖα τῆς τραγωδίας ἔλεγεν ὑποκριτῆς ὦν*, καὶ εἰς τὰ *Σχόλ.* εἰς τὸν *Πλοῦτον* τοῦ Ἀριστοφάνους (στίχ. 810), *τὸ φρέαρ δ' ἐλαίου μεστόν: παραπαίζει πρὸς τὴν ἐναντίαν τῆς τύχης μεταβολήν*. Βασιζόμενοι ἐπὶ τῶν χωρίων τούτων ἐρμηνεύουσι τὸ ρῆμα ὁ *Ἑρρ. Στέφ. παραπαίζω* = *deludo* καὶ τὰ νεώτερα λεξικά (π. χ. Passow) *παραπαίζω* . . . *nebenbei, beiläufig scherzen od. spotten, anspielen εἰς τι, πρὸς τι*, καὶ ἐν τῇ Ἑλληνικῇ ἐκδόσει τοῦ Liddel Scott (Κωνσταντινίδου) *παραπαίζω* = *προσπαίζω, ἀστειεύομαι*.

Ἡ ἐρμηνεία αὕτη δὲν παρέχει βέβαια τὸν λόγον, διὰ τὸν ὁποῖον ἀποδίδεται εἰς τὸν Διόνυσον τὸ ἐπίθετον *παραπαίζων*. Ἀλλὰ δὲν εἶνε ἀνάγκη νὰ περιορισθῇ ἡ σημασία τοῦ *παραπαίζω* εἰς τὴν ἐξαγομένην ἐκ τῶν μνημονευθέντων κειμένων ἐννοίαν. Ἄν λάβωμεν ὑπ' ὄψιν πολλὰ σύνθετα μετὰ τῆς *παρὰ* ρήματα, ὡς π. χ. *παρακάθημαι, παρασιτῶ, παραδειπνῶ, παραβασιλεύω, παραδυναστεύω, παρακοιμῶμαι*, ὅπου ἡ *παρὰ* διὰ τῆς σημασίας τοῦ *πλησίον* φθάνει εἰς τὴν σημασίαν τοῦ *ὁμοῦ*, καὶ τὰ ἐκ τούτων παραγόμενα ὀνόματα *παράσιτος, παραβασιλεύς, παραδυναστεύων, παρακοιμώμενος*, θὰ εὔρωμεν εὐκόλως καὶ τοῦ *παραπαίζων* τὴν ἐξήγησιν· εἶνε ὁ *παίζων πλησίον* ὁ *συμπαίζων*.

Τὸ *παίζειν* κυριολεκτεῖται ἐπὶ τῶν γινομένων πρὸς τέρψιν εἰς τὰ συμπόσια

κυρίως εἰς τὸν χορὸν καὶ τὴν μουσικὴν¹, ὁμοίως δὲ καὶ εἰς τὰ γινόμενα κατὰ τὰς ἑορτάς². Ὁ Διόνυσος εἶνε ὁ κατ' ἐξοχὴν *φιλοπαίγμων* θεὸς (Ἀνακρεόντ. 40 πβλ. Bruchmann Epith. De.)· παρ' αὐτοῦ ζητεῖται νὰ παρέχῃ τὸ παίξιν³. Εἰς αὐτὸν πρὸ πάντων ἰδιάζει ἡ παιδιὰ⁴. Ἀλλὰ τὸ *παίξιν* χρησιμοποιεῖται ὁμοίως καὶ προκειμένου περὶ τῶν ἑορτῶν τῶν Ἐλευσινιακῶν μυστηρίων⁵.

Ὁ Διόνυσος ὡς ἀγροτικὸς καὶ ὄργιαστικὸς θεὸς συνεδέετο στενωῶς πρὸς τὰς Ἐλευσινιακὰς θεάς, καὶ εἶνε γνωστὸν ὅτι ἐλατρεύετο καὶ οὗτος ἐν Ἐλευσίνι. Ὁ Πίνδαρος (*Ἰσθμ.* 7, 3) ὀνομάζει τοῦτον *πάρεδρον Δαμάτερος*, ὁμοίως δὲ καὶ ὁ Ἀριστοτέλης (Π 417) *Κήρυκες δὲ καὶ Εὐμολπίδαι πάρεδρον Ἐλευσινίας αὐτὸν* (Διόνυσον) *ἐστήσαντο*⁶.

Ὑποθέτω, ὅτι μετὰ τὰ ἀνωτέρω ἐκτεθέντα δύναται νὰ θεωρηθῇ ὡς ἀρκούντως δικαιολογούμενον τὸ ἐπίθετον *παραπαίξων* τοῦ Ἐλευσινιακοῦ Διονύσου. Εἶνε δυνατὸν δὲ νὰ ἐξηγήσωμεν τοῦτο ἢ ἐν σχέσει πρὸς τὰς θεάς, ὅποτε θὰ ἔνοεῖτο ὁ Διόνυσος ὡς συμπαίξων ἐν τῇ ἑορτῇ μετὰ τῶν θεῶν, συνεορταζόμενος τρόπον τινα μετὰ τούτων, ἢ ἐν σχέσει πρὸς τοὺς μύστας μεθ' ὧν ἔνοεῖτο συμπαίξων ὁ Διόνυσος, καὶ συνεορτάζων πρὸς τιμὴν τῶν θεαινῶν τῆς Ἐλευσίνος. Πιθανώτερον εἶνε τὸ δεύτερον. Παρὰ τοῖς ἀρχαίοις Ἀθηναίοις φαίνεται, ὅτι ἦτο κοινὴ ἡ πίστις, ὅτι εἰς τὴν λατρείαν τῶν Ἐλευσινιακῶν θεῶν, ἰδίως δὲ εἰς τὰς τελετὰς τῶν μυστηρίων μετείχον καὶ θεοὶ καὶ ἥρωες⁷. Εἰς τὴν πίστιν ταύτην συνετέλει καὶ ἡ παράδοσις περὶ μύσεως πλείστων ἡρώων καὶ θεῶν. Καὶ αὐτὸς ὁ Διόνυσος εἶχε μνηθῆ, καὶ ἔφερε τὸ ἐπίθετον μύστης.

Ὁ ἀναθέτης τοῦ θυμιατηρίου ἀφιερῶν τοῦτο εἰς τὸν Διόνυσον ὡς *παρα-*

¹ Πλάτ. Νόμ. VII, 796^b *Κορητῶν ἐνόπλια παίγνια . . . τῇ τῆς χορείας παιδιᾷ. Πινδ. Ὀλυμ. 22. Ἀγλαΐζεται δὲ καὶ μουσικᾶς ἐν ἀώτῳ, οἱ παίζοντες φίλον ἄνδρες ἀμφὶ θαμὰ τράπεζαν.*

² Τὸ Σχολ. εἰς Ἀριστοφ. Δυσ. 700 ἐξηγεῖ παιγνίαν = ἑορτήν. Πβλ. Δουκ. Ἀλ. 14 Ἐφίημι δὲ παίξιν τὰ εἰκότα καὶ τὰ συνήθη τῇ ἑορτῇ.

³ Ἰων. ἀπόσι. 1 στίχ. 15 *Δίδου ὁ αἰῶνα, καλῶν ἐπιήρατε ἔργων, πίνειν καὶ παίζειν καὶ τὰ δίκαια φρονεῖν.*

⁴ Δουκ. Θεῶν Διάλ. 18, 1 *Εἰ δὲ παιδιὰ καὶ τρυφή πρόσεστον αὐτοῖς* (δηλ. τῷ Διονύσῳ κλ.) πβλ. καὶ Προμηθεὺς εἰ ἐν λόγοις 6, ἢ δὲ κομφοδία παραδοῦσα τῷ Διονύσῳ *ἐαυτὴν θεάτρω ὁμίλει καὶ συνέπαιζε.*

⁵ Ἀριστοφ. Βάτρ. 318 *Τοῦτ' ἔστ' ἐκεῖν' ὃ δέσποθ, οἱ μεμυημένοι | ἐνταῦθα που παίζουσιν, οὓς ἔφραζε νῶν.* | Ἄδουσι γοῦν τὸν Ἰακχον. Πβλ. καὶ στίχ. 332, 388, 442.

⁶ Foucart, *Le culte de Dionysos en Attique* σελ. 45. Kern ἐν P.W. RE ἄρθρ. Διόνυσος σελ. 1048. Πβλ. καὶ Καλλιμ. εἰς Δήμ. 70 καὶ γὰρ τῆ Δάματρι συνωργισθῆ Διόνυσος. *Τόσσα Διόνυσον γὰρ, ἢ καὶ Δάματρα χαλέπτει.*

⁷ Ἀριστ. Βάτρ. 394 *Ἄγ' εἶα | νῦν καὶ τὸν ὠραῖον θεὸν παρακαλεῖτε δεῦρο | φῦδασι τὸν ξυνέμπορον τῆσδε τῆς χορείας. | Ἰακχε πολυτίμητε τέλος ἑορτῆς ἡδιστον εὐρῶν, | δεῦρο συνακολούθει πρὸς τὴν θεὸν | καὶ δεῖξον ὡς ἄνευ πόνου | πολλὴν ὁδὸν περαινεις. | Ἰακχε, φιλοχορευτά, συμπρόπεμπέ με* (πβλ. καὶ στίχ. 324-334). Πβλ. καὶ ἀνωτέρω σελ. 168 εἰκ. 11. Διὰ τὴν ἀναλογίαν ἄς μνημονευθῇ ἐνταῦθα καὶ Ἀριστ. *Εἰρ.* 816 *Μοῦσα θεά, μετ' ἐμοῦ ξύμπαιζε τὴν ἑορτήν.*

παίζοντα, ὡς συνεορτάζοντα δηλαδή μετ' αὐτοῦ τὴν Ἐλευσινιακὴν τελετὴν, ἐπεκαλεῖτο τρόπον τινὰ τὴν μεσολάβησιν αὐτοῦ, ὅπως ἐπιτύχη τι παρὰ τῶν Ἐλευσινιακῶν θεῶν, εἰς τὸ ἱερὸν τῶν ὁποίων ἀφιερῶθη τὸ θυμιατήριον. Ἡ αὐτὴ σκέψις ἔκαμε τὸν ἀναθέτην τοῦ δημοσιευομένου ἀνωτέρω ἐν σελ. 168 ἀναγλύφου νὰ παραστήσῃ ἡρωϊκοὺς μύστας μετέχοντας τῆς ὑπὲρ αὐτοῦ τελουμένης πρὸς τὰς Ἐλευσινιακὰς θεότητας ἱερουργίας, ἐπεκαλεῖτο δι' αὐτοῦ τοῦ τρόπου καὶ τούτους, ὅπως μεσιτεύσωσι πρὸς τὰς Ἐλευσινιακὰς θεὰς ὑπὲρ τῆς εὐχῆς του.

Ἡ μορφή τοῦ φέροντος τὴν ἐπιγραφὴν θυμιατηρίου (εἰκ. 14), ἀπλῆ ἡμισφαιρικὴ λεκανὴς φερομένη ὑπὸ βραχέος στελέχους ὀρθίου ἐπὶ εὐρυτέρας βάσεως,

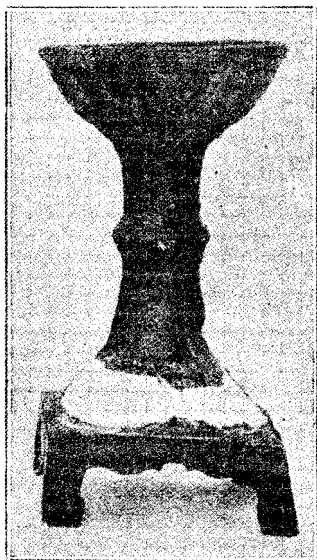

Εἰκ. 14. Χαλκοῦν θυμιατήριον Ἐλευσίνος.

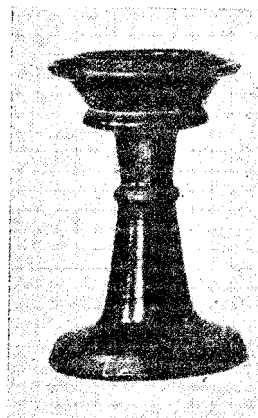

Εἰκ. 15. Πήλινον θυμιατήριον Ἐρετρίας.

δὲν εἶνε ἄγνωστος εἰς Ἑλληνικοὺς καὶ Ρωμαϊκοὺς χρόνους. Ἡ εἰκ. 15 παριστᾷ ὁμοίᾳ μορφῆς πήλινον θυμιατήριον τῆς 5^{ης} πιθανῶς π. Χ. ἑκατονταετηρίδος εὐρεθὲν ἐν Ἐρετρικῷ τάφῳ¹. Ἡ χρῆσις τοῦ Ἐλευσινιακοῦ σκεύους ὡς θυμιατηρίου εἶνε φανερὰ ἐκ τῶν ὑπολειμμάτων, τὰ ὁποῖα ἔμειναν ἐπὶ τῶν τοίχων τῆς λεκανίδος, καὶ διακρίνονται ἀκόμη καὶ μετὰ τὸν ἐντεταμένον καθαρισμόν, καὶ εἶνε ὅμοια πρὸς τὰ ὑπολείμματα τοῦ ρητινώδους πυρὸς τοῦ λιβανωτοῦ εἰς τὰ νεώτερα μετάλλια θυμιατήρια.

Κ. ΚΟΥΡΟΥΝΙΩΤΗΣ

¹ Ἐθν. Μουσ. ἀριθ. 3254. Πβλ. καὶ *Daremberg* Dict. ἐν λ. turibolum εἰκ. 7179, ὅπου παρίσταται τὸ αὐτὸ θυμιατήριον μετὰ πάματος. Πρὸς τοῦτο δύνανται ὅποσδήποτε νὰ παραβληθῶσι *Wigand, Thymlateria* Taf. III 101 καὶ 103.

ΕΝ ΣΥΜΠΛΕΓΜΑ ΑΦΡΟΔΙΤΗΣ, ΠΑΝΟΣ ΚΑΙ ΕΡΩΤΟΣ ΠΡΟΓΕΝΕΣΤΕΡΟΝ ΤΟΥ ΕΚ ΔΗΛΟΥ

Ἐν τῇ χαλκοθήκῃ τοῦ Ἐθνικοῦ Ἀρχαιολογικοῦ Μουσείου ὑπ' ἀριθ. εὐρετηρίου 7406 ὑπάρχει χαλκοῦν ἀγαλμάτιον Ἀφροδίτης χυτόν, κοῖλον ὕψους 0,233. Εἰκονίζει τὴν θεάν (Εἰκ. 1) γυμνὴν καὶ κρατοῦσαν διὰ τῆς ὕψουμένης δεξιᾶς τὸ σανδάλιον, ὅπερ ἐτοιμάζεται νὰ καταφέρει ἐναντίον ἀοράτου τινὸς ἐνοχλητικοῦ συντρόφου. Ἡ ἀριστερά, ἀποκολληθεῖσα καὶ ἐλλείπουσα νῦν (διότι αἱ χεῖρες εἶχον χυθῆ χωριστὰ καὶ εἶτα συνεκολληθήσαν) ἐφέρετο ἀναμφιβόλως ἔμπροσθεν ὅπως καλύψῃ τὴν αἰδῶ. Ὅπῃ μάλιστα κατὰ τὸν ἀρμόν τοῦ δεξιοῦ μηροῦ ἐξηγήθη ὡς ἐπαφή τῆς ἐλλειπούσης χειρὸς μετὰ τοῦ σώματος. Εἰς τὸ μέρος ὅπου προσηρμόσθησαν αἱ χεῖρες, ἐπὶ τοῦ ἄνω τριτημορίου τοῦ βραχίονος, ἡ συγκόλλησις ἔλαβε καταλλήλως τὸ σχῆμα ψελίου. Τὸ βάρος τοῦ σώματος ῥίπτεται ἐπὶ τοῦ ἀριστεροῦ ποδός, ἐν ᾧ ὁ δεξιὸς κάμπτεται ὅσον εἶναι δυνατὸν κατὰ τὸ γόνυ καὶ ποιεῖ κινήσιν οἰονεὶ ὅπως συγκαλύψῃ κατὰ τὸ δυνατὸν τὰ μέρη τῆς αἰδοῦς, ἐγγίζει δὲ τὸ ἔδαφος διὰ μόνων τῶν δακτύλων.

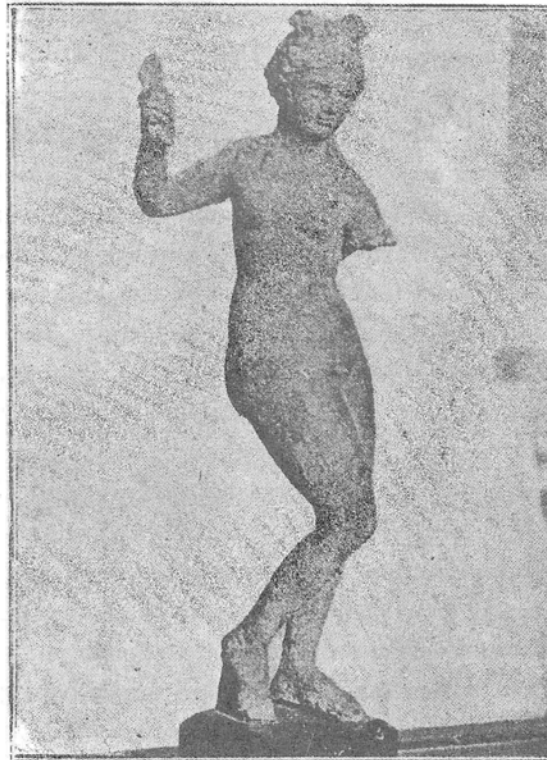

Εἰκ. 1. Χαλκοῦν ἀγαλμάτιον Ἀφροδίτης.

Τὸ ἀγαλμάτιον εὐρέθη ὑπὸ ἐργάτου σκάπτοντος θεμέλια οἰκίας παρὰ τὴν Α. κλιτὴν τῆς Ἀκροπόλεως. Μνεία αὐτοῦ γίνεται ἐν Ἀρχ. Δελτίῳ 1880 σελ. 140 ἀριθ. 19 καὶ ἐδημοσιεύθη ἐν Β.С.Н. 1900 σελ. 17 ἐξ. ὑπὸ de Ridder, θέτοντος τοῦτο εἰς τὴν Ἑλληνιστικὴν περίοδον¹.

¹ Πρβλ. καὶ Reinach Rep. St. 3, σελ. 107, 1. Μνεία ἐπ' ἴσης τοῦ ἀγαλματίου μετὰ μικρᾶς ἀπεικονίσεως γίνεται καὶ ἐν ἄρθρῳ γραφέντι διὰ τοὺς πολλοὺς ὑπὸ τοῦ καθηγητοῦ κ. Κεραμοπούλλου ἐν Ἡμερολόγιῳ τῆς Μεγάλης Ἑλλάδος 1924 σελ. 71-80 (Σανδαλοκρατία).

Ἐνταῦθα πρόκειται νὰ ἀποδειχθῆ ἐπὶ τῇ βάσει λειψάνων ἐπὶ τοῦ ἀγαλματίου, ὅτι τοῦτο ἀναμφιβόλως ἀνῆκεν εἰς σύμπλεγμα, τὸ ὁποῖον κατὰ μεγίστην πιθανότητα συνέκειτο ἐκ τῆς Ἀφροδίτης, τοῦ Πανὸς καὶ τοῦ Ἔρωτος, ὅπως τούτους βλέπομεν εἰς τὸ μαρμάρινον σύμπλεγμα τῆς Δήλου.

Τὸ πλῆθος τῶν ἀγαλματίων ἅτινα παριστάνουν γυμνὴν τὴν Ἀφροδίτην διαιρεῖται εἰς τρεῖς χωριστὰς κατηγορίας, ἀναλόγως τῶν ἐμβλημάτων, ἅτινα κρατεῖ ἢ θεά: 1) Ἀφροδίτη περιβαλλομένη τὸν κεστὸν ἢ μᾶλλον τὸ στρόφιον. 2) Ἀφροδίτη ἣς ὁ μὲν ἀριστερὸς βραχίον κρέματα, ὁ δὲ δεξιὸς κρατεῖ ἀντικείμενον ὄμοιον πρὸς ταινίαν, στέμμα. 3) Ἀφροδίτη παρ' ἣ ἀντὶ ταινίας ἢ ὑψουμένη δεξιὰ κρατεῖ σανδάλιον (De Ridder ἔ. ἀ. σελ. 18 - 20). Ἡμᾶς ἐνδιαφέρει ὁ τρίτος τύπος πρὸ παντός.

Συμφώνως πρὸς χωρίον τι τοῦ Λουκιανοῦ (Θεῶν διάλ. XI, 1) «ἤδη δὲ καὶ πληγὰς αὐτῷ ἐνέτεινα ἐς τὰς πυγὰς τῷ σανδάλῳ», εἶχεν ἐξαχθῆ τὸ συμπέρασμα ὅτι εἰς τὸν τύπον τοῦτον τῶν ἀγαλματίων ἡ Ἀφροδίτη ἀπειλεῖ τὸν ἄτακτον καὶ πολλάκις αὐτὴν ταύτην τὴν μητέρα τιτρώσκοντα Ἔρωτα. Τοῦτο δ' ἐφάνη ἐπιβεβαιούμενον διὰ τῆς εὐρέσεως τοῦ πηλίνου συμπλέγματος τῆς συλλογῆς Μισθοῦ τοῦ Ἐθνικοῦ Μουσείου¹, ὅπερ προέρχεται ἐκ Μυρίνης, εἰκονίζει δ' Ἀφροδίτην ἣτις μὲ τὸ σανδάλιον ἐτοιμάζεται νὰ κτυπήσῃ τὸν μικκύλον πτερωτὸν υἱὸν τῆς ὁποῖος μὲ ὕφος περιδεῆς μὴ ἀπηλλαγμένον καὶ ποιᾶς τινος πονηρίας ἴσταιται παρὰ τοὺς πόδας τῆς γονυκλινῆς προσπαθῶν νὰ φύγῃ τὴν τιμωρίαν. Ἄλλ' ἡ διαφορὰ τοῦ συμπλέγματος τούτου ἀπὸ τῶν ἀγαλματίων τῆς σανδαλοκρατούσης Ἀφροδίτης εἶναι καταφανής, διότι ἐκεῖ ἡ Ἀφροδίτη κύπτει τὸ σῶμα ὅπως φθάσῃ τὸν μικρότατον πτερωτὸν θεὸν ὅστις ὡς πτηνὸν ἔρπει παρὰ τοὺς πόδας τῆς, ἐν ᾧ ἐν τῷ ἡμετέρῳ χαλκίνῳ ἀγαλματίῳ καὶ τοῖς ὁμοίοις ἡ Ἀφροδίτη ἴσταιται εὐθυτενής.

Ἢδη λοιπὸν ὁ Stephani δὲν παρεδέχετο ὅτι ὁ τύπος τῆς Ἀφροδίτης μετὰ τοῦ σανδαλίου ἔπρεπε νὰ συμπληρωθῆ διὰ τοῦ Ἔρωτος, ἀλλὰ διέβλεπε μᾶλλον παραστάσεις τῆς Ὀμφάλης, ἣτις κατὰ τρία ἀρχαῖα χωρία (Δύο τοῦ Λουκιανοῦ καὶ ἐν τοῦ Τερεντίου, ἴδε de Ridder σελ. 21 σημ. 3) ἔτυπτε διὰ χρυσοῦ σανδαλίου τὸν Ἡρακλέα. Ἡ ἐξήγησις αὕτη, μᾶλλον εὐλογος ὡς ἐξηγοῦσα καλύτερον τὴν ὀρθίαν στάσιν τῆς θεᾶς, δὲν εἶναι ἀνάγκη νὰ γίνῃ δεκτὴ καὶ ὡς πρὸς τὴν ὀνομασίαν τῆς γυμνῆς σανδαλοκρατούσης, ἣτις εἶναι πασιφανὴς ἡ Ἀφροδίτη. Ἡ κίνησις τῆς ἀριστερᾶς χειρός, φερομένης αὐτομάτως ὅπως καλύψῃ τὸ γένος, κατατάσσει τὸ ἀγαλμάτιον καὶ τὰ ὁμοιά του εἰς τὸν γνωστὸν τύπον τῆς *Venus*

¹ Ἀριθ. εὐρετ. 4907. Δημοσίευσις ὑπὸ Reinach ἐν Rev. Arch. 1903, I, σελ. 205 ἐξ. πίν. 3. Πρὸς τὸν αὐτὸν ἐν C.R. de l'Acad. des inscriptions 1891 σελ. 121.

pudica οὐτινος τὰ γνωστότερα παραδείγματα εἶναι ἡ Ἀφροδίτη τῶν Μεδίκων και ἡ Ἀφροδίτη τοῦ Καπιτωλίου¹. Μόνον ἀντι ἡ δεξιὰ χεὶρ νὰ φέρηται πρὸς τὸ στήθος, ὡς κυρίως εἶναι ὁ τύπος, ὑψοὶ ἀποτόμως εἰς τὸν ἀέρα τὸ σανδάλιον, ἐν ᾧ διὰ τῆς ἀριστερᾶς προσπαθεῖ ἡ θεὰ νὰ καλυφθῇ, οἶονεὶ καταπλαγεῖσα ἐπειδὴ κατελήφθη ἀποτόμως ὑπὸ ἀδιακρίτου ἐπισκέπτου.

Ἡ ἐρμηνεῖα αὕτη, ἦν παρεδέχθη ὁ de Ridder ἔμελλε μετὰ τινα ἔτη νὰ κυρωθῇ διὰ τῆς ἀνακαλύψεως ἐν Δήλῳ τοῦ γνωστοῦ μαρμαρίνου συμπλέγματος, ὁποῦθεν ἐδείχθη και ποῖος ὁ ἀδιάκριτος ἐπισκέπτης τῆς θεᾶς. Ἦτο ὁ δυσειδῆς και τραγόπους Πάν, τὸ φόβητρον τῶν ἀγροδιαίτων θειαινῶν και πάσης λουομένης νύμφης κατὰ τὰς ἀντιλήψεις τοῦ Δ' π. Χ. αἰῶνος και κατόπιν.

Τὸ ἐκ Δήλου σύμπλεγμα Ἀφροδίτης, Πανός και Ἔρωτος ἀνεκαλύφθη τῷ 1904 κατὰ τὰς ἀνασκαφὰς τῶν Γάλλων ἐν τῇ νήσῳ και ἐδημοσιεύθη ἐν B. C. H. 1906 (σελ. 610-631, πίν. 13-16) ὑπὸ Μ. Bulard. Τὸ σύμπλεγμα ἐν συνδυασμῷ μετὰ τῆς ἐπιγραφῆς τοῦ ἀναθέντος Διονυσίου Βηρυτίου τίθεται χρονολογικῶς εἰς τὸ 6' ἡμισυ τῆς 6' π. Χ. ἑκατονταετηρίδος (ἔ. ἀ. σελ. 614).

Τὸ ἀντικείμενον τῆς παραστάσεως κατὰ τὸν Bulard (σελ. 614) ἐν τοιοῦτῳ συμπλέγματι εἶναι νέον, οὐδενὸς ἀκριβῶς ἀντιστοίχου ὑπάρχοντος οὔτε ἐν τῇ μνημειῳδῇ γλυπτικῇ οὔτε ἐν τῇ βιομηχανικῇ μικροτεχνίᾳ. *Πρόδρομοι* ὁμως τοῦ παρόντος συμπλέγματος ὑπάρχουν ἀναριθμητοὶ και ὡς ἀρχικὸν πρότυπον δύναται νὰ θεωρηθῇ τὸ τῆς νύμφης (ἢ μαινάδος, Ἐρμαφροδίτου, ἢ κόρης γενικῶς) ἐκπληττομένης ὑπὸ τοῦ Πανός (ἀλλὰ και Σατύρου ἢ Σειληνοῦ). Τοῦτο ἦτο σύνθετος ἤδη εἰς τὴν Ἀττικὴν ἀγγειογραφίαν τοῦ καλοῦ ῥυθμοῦ, ὁ δὲ ζωγράφος τοῦ Δ' αἰῶνος Νικόμαχος εἶχε γράψῃ τοιαύτην σύνθεσιν «*riuxit nobiles bacchas obreptantibus satyris*». Ἦτο λοιπὸν ἐπόμενον εἰς τὴν Ἀλεξανδρινὴν και Ρωμαϊκὴν ἐποχὴν νὰ πολλαπλασιασθῇ ὡς ἐκ τῶν τάσεων και τοῦ χαρακτῆρος τῆς τέχνης τῶν ἐποχῶν τούτων ἡ παραγωγὴ τοιοῦτων τύπων. Οὕτω δ' ἐξηγεῖται και ἡ πληθώρα τῶν σφωζομένων ἀγαλματίων. Ἐνταῦθα συναντῶμεν και τὴν Ἀφροδίτην ὑποκαθισταμένην ἀντι τῆς νύμφης εἰς τὰ συμπλέγματα, πρᾶγμα τὸ ὁποῖον εἰς τὸν Ε' αἰῶνα θὰ ἐθεωρεῖτο τουλάχιστον τολμηρόν. Μεταξὺ τῶν μικρῶν ἔργων ταύτης τῆς κατηγορίας ἔχομεν και ὠρισμένην σειρὰν Ἀφροδίτης και Πανός (Bulard ἔ. ἀ. σελ. 615 και 616). Ἡ προσθήκη τοῦ Ἔρωτος παρουσιάζεται κατὰ Bulard πρῶτην φορὰν εἰς τὸ σύμπλεγμα τῆς Δήλου.

Ἄλλ' ἴσως ὁ τύπος οὗτος ὡς βλέπομεν αὐτὸν μετὰ τῶν τριῶν προσώπων ἐν τῷ συμπλέγματι τῆς Δήλου εἶναι παλαιότερος. Παραδόξως ἐν τῷ ἡμετέρῳ χαλκῷ ἀγαλματίῳ οὐδεμίαν τῶν δημοσιεύσεων ὁμιλεῖ περὶ τοῦ ὀξειδωμένου ὄγκου κατὰ

¹ Daremberg - Saglio Dict des Ant. ἀρθρ. Venus σελ. 733.

τὸ ἄνω μέρος τῆς ῥάχεως τῆς Ἀφροδίτης (Εἰκ. 2), ὅστις προέρχεται ἐξ ἀποκολληθέντος τινος ἀντικειμένου ὅπερ ἄλλοτε εἶχεν ἐκεῖ προσηλωθῆ, οὔτε περὶ πολλῶν ἰχνῶν ξένου ἐπίσης σώματος ὑπὸ τὴν ἀριστερὰν ἐλλείπουσαν χεῖρα (Εἰκ. 3) ἐπὶ τῆς ὀσφύος τῆς Ἀφροδίτης. Καὶ ὁ Bulard (σελ. 627, σημ. 1, 5)¹ ἀναφέρων τὸ ἀγαλμάτιον κατατάσσει τοῦτο ἀπλῶς εἰς τὴν σειρὰν τῶν Ἑλληνιστικῶν καὶ Ρωμαϊκῶν ἀγαλματίων Ἀφροδίτης ποιούσης διὰ τοῦ σανδαλίου ἀπειλητικὴν χειρονομίαν.



Εἰκ. 2. Νῶτον χαλκοῦ ἀγαλματίου Ἀφροδίτης.

Προφανῶς ὁμοῦς δὲν πρόκειται περὶ μονήρους ἀγαλματίου, ἀλλὰ περὶ λειψάνου ἐκ συμπλέγματος, ὅπερ μετὰ μεγίστης πιθανότητος ἀπετελεῖτο ἀκριβῶς ἐκ τῆς Ἀφροδίτης, τοῦ Πανός καὶ τοῦ Ἔρωτος διὰ τοὺς κατωτέρω λόγους:

Ἡ Ἀφροδίτη, κατὰ τὴν χειρονομίαν ἣν ποιεῖ καὶ τὴν κλίσιν τῆς κεφαλῆς της, ἀπειλεῖ ὄχι μικρόν τινα (ὡς τὸν μικρόν Ἔρωτα) οὔτε ἰσοῦσῃ ἑαυτῇ ἀντίπαλον, ἀλλὰ κατὰ τι μόνον χαμηλότερον ταύτης, ὅπως ἀκριβῶς εἰκονίζεται ὁ Πάν τῆς Ἑλληνιστικῆς ἐποχῆς, ὅστις καὶ εἰς τὸ ἐκ Δήλου σύμπλεγμα εἶναι χαμηλότερος τῆς Ἀφροδίτης (Bulard σελ. 616 καὶ 622, 91 σημ. 1 καὶ περαιτέρω ὅπου παραπέμπει διὰ τὸ μέγεθος τοῦ Πανός).

Δυνάμεθα μάλιστα νὰ εἰκάσωμεν κατὰ τὰ σωθέντα ἶχνη ὅτι ὁ Πάν εἶχεν ὡς πρὸς τὴν θεὰν τὴν ἰδίαν θέσιν ἣν ἔχει καὶ ἐν τῷ μαρμαρίνῳ συμπλέγματι, περιβάλλον διὰ τοῦ δεξιοῦ βραχίονος τὸ σῶμα ταύτης μέσον (Εἰκ. 4). Τὰ ἶχνη ταῦτα τοῦ ὀξειδωμένου χαλκοῦ κατὰ τὴν ὀσφὺν τῆς θεᾶς ἦσαν πολλά, οὕτως ὥστε ἀποδεικνύουν ὅτι προήρχοντο ἐξ ἑτέρου σώματος, ὅπερ ἐφήπτετο κατὰ τὸ μέρος ἐκεῖνο².

¹ Ἡ γνώμη τοῦ μακαρίτου διευθυντοῦ τοῦ Μουσείου Β. Στάη, ἣν χρονολογικῶς ἀναφέρει ὁ Bulard, ὅτι δηλ. τὸ ἀγαλμάτιον εἶναι πιθανῶς κίβδηλον ἐπειδὴ παρατηρήθη ἀλλοίωσις τῆς ὀξειδώσεως, δὲν εἶναι ὀρθή. Αὐτὸς ἀκριβῶς ὁ ὄγκος τῆς ῥάχεως καὶ ἡ ὅλη ἐργασία μαρτυροῦσι τουναντίον. Καὶ τὸ τεχνικὸν τοῦ Μουσείου προσωπικὸν ἀπέκρουσε πᾶσαν ἰδέαν περὶ κίβδηλίας. Ἡ ἀλλοίωσις ἐν τῷ χρώματι τῆς ὀξειδώσεως προῆλθεν ἐξ ἀνομοιομεροῦς καὶ ἀτελοῦς καύσεως τοῦ ἔργου κατὰ τὴν ἐργασίαν πρὸς συντήρησιν αὐτοῦ.

² Εἰς τὸ πρωτότυπον φαίνεται ἀκόμη τὸ ἶχνος τοῦτο τῆς ὀξειδώσεως καθὼς καὶ ἐπὶ τῆς φωτογραφίας ὀλίγον τι. Ἐφαίνετο δὲ ἄριστα ὅτε παρέδωκα εἰς τὸν ἀρχιτεχνίτην τοῦ Μουσείου καὶ ἐκαθάρισε τὰ χῶματα καὶ λοιπὰ ξένα σώματα. Δυστυχῶς μετὰ τούτων παρεσύρθησαν κατόπιν καὶ μέγα μέρος τῶν χαλκῶν ὀξειδωμένων λειψάνων.

Συμφώνως δὲ πρὸς τὴν θέσιν τῶν ἰχνῶν τούτων ἔπρεπε καὶ ὁ Πάν νὰ ἴσεται περισσότερο ἐνώπιον τῆς Ἀφροδίτης καὶ ὄχι τόσο πλαγίως ἀριστερά, ὡς ἐν τῷ συμπλέγματι τῆς Δήλου (ὅπου ἡ χεὶρ τοῦ Πανὸς ἢ δεξιὰ ἐφάπτεται τοῦ ὀπισθεν μέρους τῆς ὀσφύος τῆς θεᾶς). Οὕτω δ' ἐξηγεῖται καὶ ἡ μικρὰ διαφορὰ περὶ τὴν κλίσιν τῆς κεφαλῆς εἰς τὰ δύο ἔργα¹. Ἀλλὰ καὶ τῶν ἰχνῶν ἴσως σπουδαιότερον εἶναι ὅτι ἐκ τῆς ἀλύσεως τῶν συλλογισμῶν του ὁρμώμενος ὁ Bulard (σελ. 630) συνεπέρανεν ὅτι διὰ Πανὸς πρέπει νὰ συμπληρῶνται αἱ σανδαλοκρατοῦσαι Ἀφροδίται.

Ἐπολείπεται λοιπὸν νὰ ἀποδείξωμεν καὶ τοῦ Ἔρωτος τὴν παρουσίαν, ἣν ἀσφαλῶς μᾶς δεικνύει τὸ μέγα λείψανον ἐπὶ τῆς ῥάχεως τῆς Ἀφροδίτης. Ὁ μικρὸς θεὸς εἶχε προφανῶς προσκολληθῆ ἐπὶ τῆς θεᾶς, τόσον διὰ τὴν θέσιν ἐν ἣ εὗρίσκετο, ὅσον καὶ διὰ τὴν μικρότητα, ἐν ᾧ τὸ τοῦ Πανὸς ἀγαλμάτιον ἠδύνατο κάλλιστα νὰ ποιηθῆ ἐντελῶς χωριστὸν καὶ νὰ συγκολληθῆ κατόπιν ἐπὶ τῆς βάσεως εἰς τὴν ἀρμόζουσαν θέσιν.

Αἱ διαφοραὶ τοῦ σφζομένου ἀγαλματίου ἀπὸ τῆς Ἀφροδίτης τοῦ συμπλέγματος εἶναι αἱ ἀκόλουθοι:

Εἰς τὸ ἀγαλμάτιον στηρίζεται τὸ βῆρος τοῦ σώματος ἐπὶ τοῦ ἀριστεροῦ ποδός, τουναντίον δ' ἐν τῇ Ἀφροδίτῃ τῆς Δήλου. Διὰ τὸν νεωτερισμὸν τοῦτον τῆς Ἀφροδίτης τοῦ συμπλέγματος ἀπὸ τοῦ τύπου τῆς Venus pudica πρὸβλ. τὴν ἐξήγησιν τοῦ Bulard (σελ. 624). Τὸ χαλκοῦν ἀγαλμάτιον συμφωνεῖ, ὡς ἀρχαιότερον τοῦ μαρμαρίνου, πρὸς τὸν τύπον τῆς Venus pudica, διότι εἶναι ἄξιον παρατηρήσεως καὶ τοῦτο, ὅτι ἐν ᾧ ὑπὲρ τὰ 60 ἀντίτυπα σώζονται ἐπὶ μαρμάρου τοῦ τύπου τούτου, κανὲν δὲν εἶναι ἀκριβὲς ἀντίγραφον τῆς Ἀφροδίτης τοῦ Καπιτωλίου ἢ τῶν Μεδίκων, συμφωνοῦσιν ὅμως ὅλα κατὰ τὴν στάσιν τῶν ποδῶν, τοῦ σώματος ῥιπτομένου πάντοτε ἐπὶ τοῦ ἀριστεροῦ σκέλους². Ἐξακριβοῦται μάλιστα ὅτι εἶναι πραγματικὸς νόμος ἢ χειρονομία τῆς καλύψεως τῆς αἰδοῦς νὰ γίνεται διὰ τῆς αὐτῆς χειρός, ἣς ὁ ἀντίστοιχος πούς φέρει τὸ βῆρος τοῦ σώματος³. Ἄν ὁ ἀριστερὸς πούς στηρίζῃ τὸ σῶμα ὅπως συνήθως, ἢ ἀριστερά

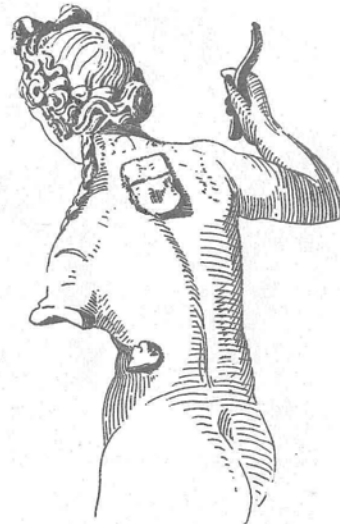

Εἰκ. 3. Νῶτον χαλκοῦ ἀγαλματίου Ἀφροδίτης.

¹ Πρὸβλ. Winter, die Typen der figürlichen Terrakotten II, σελ. 406 ἀριθ. 5, ὅπου ἐπ' ἴσης ὁ Πάν εἶναι μᾶλλον ἔμπροσθεν τῆς Ἀφροδίτης.

² Bernoulli Aphrodite σελ. 240.

³ Bernoulli σελ. 40 καὶ Bulard 625.

χειρὸν θὰ καλύπτῃ τὴν αἰδῶ. Καὶ τὰνάπαλιν συμβαίνει, ὅπερ ἄλλως εἶναι σπανιώτερον¹. Παραβιάζεται δ' ὁ κανὼν οὗτος ἐν τῷ μαρμαρίνῳ συμπλέγματι, ἐκ κακῆς βεβαίως ἀντιλήψεως τοῦ τεχνίτου ἢ μᾶλλον ἴσως τοῦ ἀντιγραφέως καὶ οὕτω βλέπει τις ἐν τῷ συμπλέγματι τῆς Δήλου

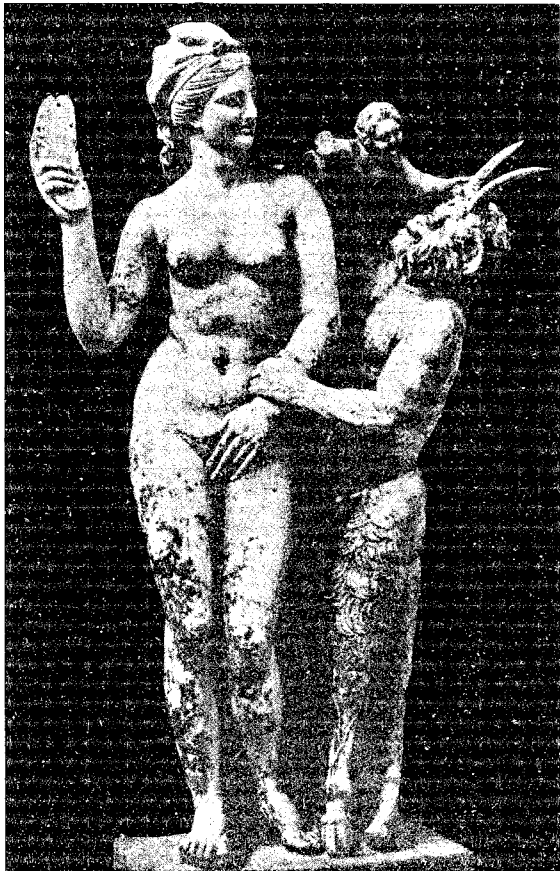

Εἰκ. 4. Σύμπλεγμα Ἀφροδίτης, Πανὸς Ἐρωτος ἐκ Δήλου.

κάτι τὸ ἀδέξιον καὶ διεστραμμένον (Bulard σελ. 625).

Εἰς τὸ σύμπλεγμα τῆς Δήλου ὁ βραχίον τῆς ὑψουμένης δεξιᾶς τῆς Ἀφροδίτης πρόσκειται πρὸς τὰς πλευράς, ἐν ᾧ εἰς τὸ χάλκινον ἀγαλμάτιον ἀνυψοῦται περισσότερο πρὸς τὸ ὀριζόντιον, πιθανῶς ἐπειδὴ πρόκειται περὶ χαλκοῦ καὶ ἐπέτρεπε τοῦτο ἢ στερεότης τοῦ ὑλικοῦ.

Ἐτέρα διαφορὰ εἶναι ἡ τῆς κόμης. Ἐνῶ ἡ Ἀφροδίτη τῆς Δήλου ἔχει τὴν κόμην ἀναδεδεμένην διὰ τετραγώνου ὑφάσματος διαγωνίως διπλωθέντος, τὸ χάλκοῦν ἀγαλμάτιον ἔχει κατὰ τὸν τρόπον τοῦ Δ' αἰῶνος εἰς τὴν κορυφὴν τῆς κεφαλῆς συνηγμένον μέρος τῆς κόμης καὶ δεδεμένον εἰς ἀμφιλαφεῖ κόμβον, ἐν ᾧ ἕτερον μέρος τῆς κόμης πίπτει εἰς βοστρύχους ἐπὶ τῶν ὤμων καὶ τρίτον τμήμα σχηματίζει ὀπισθεν κρωβύλον². Παρὰ τὴν βασικὴν ὅμως διαφορὰν τῆς κομμώσεως εἰς τὰ δύο ἔργα βλέπομεν ἐν τούτοις εἰς τὸ σύνολον ταύτης πασιφανῆ ὁμοιότητα διὰ τοῦ πρώτου βλέμματος ἀντιληπτὴν. Οὕτως ἡ κόμη χωρίζεται ὁμοίως καὶ εἰς τὰ δύο ἔργα ἄνωθεν τοῦ μετώπου. Ὁ κόμβος τοῦ ὑφάσματος τῆς κεφαλῆς τῆς Δηλίας Ἀφροδίτης³ γίνεται εἰς τὸ αὐτὸ ἀκριβῶς μέρος καὶ παρόμοιος πρὸς

σεως εἰς τὰ δύο ἔργα βλέπομεν ἐν τούτοις εἰς τὸ σύνολον ταύτης πασιφανῆ ὁμοιότητα διὰ τοῦ πρώτου βλέμματος ἀντιληπτὴν. Οὕτως ἡ κόμη χωρίζεται ὁμοίως καὶ εἰς τὰ δύο ἔργα ἄνωθεν τοῦ μετώπου. Ὁ κόμβος τοῦ ὑφάσματος τῆς κεφαλῆς τῆς Δηλίας Ἀφροδίτης³ γίνεται εἰς τὸ αὐτὸ ἀκριβῶς μέρος καὶ παρόμοιος πρὸς

¹ Τοῦτο ἀποδεικνύει ἀσφαλέςτερον ὅτι ἡ ἐλλείπουσα χεὶρ τοῦ ἡμετέρου ἀγαλματίου ἀναμφιβόλως ἐκάλυπτε τὴν αἰδῶ, ἀφ' οὗ εἶναι ὁμοία καὶ ἡ ἀνάλογος τῶν ποδῶν θέσις.

² Πρὸβλ. διὰ τὸν ἐπὶ τῆς κορυφῆς κόμβον τὸν Ἀπόλλωνα Belvedere, πῆλινον εἰδώλιον κόρης ἐν Darember-Saglio dict. d. Ant. ἐν ἄρθρῳ Coma σελ. 1359 εἰκ. 1815 καὶ πλείστα ἄλλα ἔργα ὅπου γίνεται παραπομπὴ ἔ. ἄ. καὶ παρὰ De Ridder, B.C.H. 1900 σελ. 18 σημ. 5.

³ Ἴδε περὶ τοῦ σκοποῦ τοῦ ὑφάσματος (κεκρυφάλου); Bulard σελ. 623.

τὸν τῆς κόμης τοῦ χαλκοῦ ἀγαλματίου. Ἐὰν δὲν ἦτο ἀναλογικῶς μικρότερος ἢ ὁμοίότης θὰ ἦτο τελεία. Μόνον ἓν εἶδος ταινίας ὀρθίας ἣτις προβάλλει πρὸ τοῦ κόμβου ἐν τῷ ἀγαλματίῳ δὲν ἀνευρίσκειται εἰς τὴν Ἀφροδίτην τῆς Δήλου, ἀλλ' ἐρμηνεύεται τοῦτο ἐκ τῆς ἀλλαγῆς τῆς κομμώσεως ἣν ἐξηγεῖ ἡ χρονικὴ διαφορὰ τῶν δύο ἔργων. Δὲν ἔχομεν πλέον εἰς τὴν Δηλίαν Ἀφροδίτην τὸν δίδυμον κόμβον τὸν ἄνω τοῦ μετώπου, ἀντικαθίσταται ὅμως οὗτος ὑπὸ τοῦ κόμβου τοῦ ὑφάσματος, ὅπερ ἐνταῦθα ἀντικαθιστᾷ καὶ τὴν ταινίαν τοῦ χαλκοῦ ἀγαλματίου.

Μία ἄλλη τέλος διαφορὰ ὁμοῦ καὶ ὁμοιότης εἶναι ὅτι εἰς ἀμφοτέρω τὰ ἀγάλματα ἡ Ἀφροδίτη εἰκονίζεται παραλαβοῦσα τὸ σανδάλιον ἐκ τοῦ ἀναπαυμένου ποδός, ἀλλ' οὕτω προκύπτει ὅτι ἡ μὲν τῆς Δήλου κρατεῖ διὰ τῆς δεξιᾶς τὸ τοῦ ἀριστεροῦ ποδός, εἰς δὲ τὸ χαλκοῦν ἀγαλμάτιον ἡ δεξιὰ κρατεῖ τὸ σανδάλιον τοῦ ὁμολόγου σκέλους.

Συμπερασματικῶς καταλήγομεν εἰς τὸ γεγονός ὅτι ἡ παροῦσα μικρὰ μελέτη ἐπιβεβαιῶν τὰ συμπεράσματα τὰ ὁποῖα ἐξέθηκεν ὁ Bulard ἐν τῇ δημοσιεύσει τοῦ συμπλέγματος, ὅπου λέγει καὶ τάδε:

Αἱ Ἀφροδίται αἱ ὀπλισμέναι διὰ σανδαλίου ἀπετέλουν κατ' ἀρχὴν μέρος συμπλέγματος. Ἡ ἀνακάλυψις τῆς Δήλου δικαιώνει μέχρι τινὸς τὸν Reinach¹ μεθ' οὗ διίστάμεθα κατὰ τοῦτο, ὅτι τὰ δύο πρόσωπα τοῦ συμπλέγματος δὲν φαίνονται πλέον νὰ εἶναι ἡ Ἀφροδίτη καὶ ὁ Ἔρως, ἀλλ' ἡ Ἀφροδίτη καὶ ὁ Πάν, εἰς οὓς προσετίθετο ἴσως ὁ Ἔρως. Μόνον βραδύτερον ἢ μορφὴ τῆς θεᾶς ἀποσπασθεῖσα τοῦ συμπλέγματος ἀπετέλεσεν αὐτὴ καθ' ἑαυτὴν ἀντικείμενον ῥωπογραφίας . . . κλπ.

Ὅμοιως ὀρθῶς ὑποστηρίζει ὁ Bulard ὅτι αἱ ὑποθέσεις καθ' ἃς ἡ ὕψωσις τοῦ σανδαλίου ἢ τοῦ κεστοῦ εἶχον μυστικὴν καὶ συμβολικὴν ἔννοιαν καταπίπτουσιν ἀφ' ἑαυτῶν διὰ τῆς ἀνακαλύψεως τοῦ συμπλέγματος τῆς Δήλου.

Διὰ τῆς κατὰ μεγίστην πιθανότητα ὑπάρξεως τοῦ μικροῦ χαλκοῦ συμπλέγματος, ὅπερ εἶναι προγενέστερον καὶ δέον νὰ θεωρηθῇ ἐκπηγάσαν ἐξ ἄλλου τινὸς ἔργου, προτύπου καὶ τοῦ μαρμαρίνου συμπλέγματος τῆς Δήλου, ἐπιρρωνύονται ἔτι μᾶλλον ταῦτα καὶ καθίσταται βέβαιον σχεδὸν ὅτι κατ' εἰκασίαν ἐξέφρασεν ὁ Bulard, ὅτι δηλ. εἰς τὰ συμπλέγματα Ἀφροδίτης καὶ Πανός προσετίθετο ἤδη εἰς προγενεστέραν ἐποχὴν ἐνίοτε καὶ Ἔρως.

ΣΠ. Ν. ΜΑΡΙΝΑΤΟΣ

¹ Ὑποστηρίξαντα ἐν Rev. Arch. ἔ. ἀ. ἐν τῇ δημοσιεύσει τοῦ πηλίνου συμπλέγματος ὅτι δι' Ἔρωτος πρέπει νὰ συμπληρωθοῦν αἱ σανδαλοκρατοῦσαι.

ΕΚ ΒΟΙΩΤΙΑΣ

1. ΤΡΙΑ ΔΑΝΕΙΑ ΒΟΙΩΤΙΚΩΝ ΠΟΛΕΩΝ

Ἐκ τῶν συγκομισθέντων εἰς τὸ Μουσεῖον Θηβῶν κατὰ τὰ τελευταῖα ἔτη ἀρχαίων λίθων δημοσιεύομεν ἰδιαιτέρως ἐνταῦθα διὰ τὸ ἐνιαῖαν χαρακτηριστικὸν περιεχόμενον τὰς ἑξῆς τρεῖς δανειστικὰς ἐπιγραφάς.

Α΄) Ἡ πρώτη εἶναι ἐκ *Θίσβης*, ἑκοκαφεῖσα μετ' ἄλλων ἐν τῷ ὑπογείῳ τῆς οἰκίας Δ. Δούνη, ὀλίγον δυτικώτερον τῆς Ἐκκλησίας τῆς Παναγίας τοῦ Κακοσίου, μεταξὺ δύο μεταγενεστέρων ψηφωμάτων¹ εἶναι γεγραμμένη ἐπὶ τῆς δεξιᾶς στενῆς πλευρᾶς ὀρθοστάτου ἐξ ἐγχωρίου φαιολεύκου μαρμαροειδοῦς τιτανολίθου, ἀποκεκρουμένου ἀνωμάλως τὴν ἀριστερὰν πλευρὰν, κατάγραφον δὲ καὶ τὴν πλατεῖαν προσθίαν (μὲ προξενικὰ ψηφίσματα ταύτην)· ἄνω σφύζονται δύο μὲν ὅπαι συνδέσμων πρὸς τὴν ὀπισθίαν πλευρὰν, ἄλλη δὲ βαθυτέρα λοξὴ μὲ αὐλάκιον μολυβδοχοϊκὸν ὑπὲρ αὐτὴν τὴν ἐπιγραφὴν, χάριν προδήλως δευτέρας τινὸς χρησιμοποιήσεως· ὕψος. 75 × .37 (τῆς δὲ προσθίας. 71)· ὕψος γραμμ. 0,006 - 10 (τὰ σ καὶ ϑ μικρότατα).

¹ Κατὰ τὴν ἑκοκαφὴν τῶν θεμελίων τῆς ἀνακτιζομένης οἰκίας Δήμου Δούνη τὸ θέρος τοῦ 1920 εἶχον ἤδη εὑρεθῆ ἔκτος πολλῶν συμπεπικωκότων λίθων καὶ κατὰ χώραν ἐν ἀρχαίῳ θεμελίῳ ἱκανοί, ἐν οἷς καὶ δύο ἐνεπίγραφοι· προσδραμόντες ταῦτα μὲν εὔρομεν ἤδη διαλελυμένα καὶ ἐφροντίσαμεν νὰ μετακομισθῶσιν αἱ ἐπιγραφαὶ εἰς Θήβας· προβάντες δὲ εἰς μικρὰν ἀνασκαφὴν ἐγκρίσει καὶ δαπάνῃ τοῦ σ. Ὑπουργείου ἀπεκαλύψαμεν καὶ τὰ ἐν τῷ ὑπογείῳ (5 × 3 μ.) εἰς βάθος 2,50 μ. τμήματα δύο ψηφωμάτων (διότι προδήλως ἐκτείνονται καὶ ἔξω ἐκατέρωθεν). Ταῦτα, χωριζόμενά ποτε ὑπὸ μεσοτοίχου (ὃν ῥητῶς συναπετέλει καὶ ὁ φέρων τὴν πρώτην ἐπιγραφὴν λίθος), ἐπὶ ἐλαφρῶς ἀνισοβαθῶν (κατὰ 0,25 μ.) ἐπιπέδων, πλαισιοῦνται, ὡς καὶ τὰ μικρότερα πεδία, εἰς ἃ ὑποδικαιοῦνται, ὑπὸ σπειρομαϊάνδρων ἢ ῥοδάκων ἑξακτίνων (διπλῶν εἰς τὸ ἐν), ἀλλὰ καὶ ὡς θέματα κοσμηματικὰ ἔχουσι *γραμμικὰ μόνα*, ῥόδακας, ῥόμβους, φολίδας, δελτία («νταμωτά»), ἐκ ψηφίδων τριχρῶμων (λευκοῦ, μέλανος καὶ υπερύθρου) μεγέθους μετρίου ἀποτελούμενα· ἀνήκουσι καὶ καθ' ἑαυτὰ καὶ κατὰ τὰ συνευρεθέντα ὄστρακα εἰς χρόνους ῥωμαϊκοὺς ὑστέρους μᾶλλον. Ἄλλ' ἀκούσαντες μαρτυρίας αὐτοπτῶν καὶ περὶ συνεχείας τῶν ψηφωμάτων ἢ παρουσίας ὁμοίων, ἐμφανισθέντων (ἀλλὰ φθαρέντων) ὑπὸ τὸν νάρθηκα τῆς ἐκκλησίας κατὰ τὴν ἀνακαινίσιν αὐτῆς τῷ 1906, προσέβημεν καὶ εἰς ἀνασκαφὴν δοκιμαστικὴν ἐντὸς τοῦ δυτικοῦ περιβόλου ταύτης καὶ ὄντως ἀπεκαλύψαμεν ὑπὸ τὴν δυτικὴν προέκτασιν τοῦ βορείου αὐτῆς τοίχου ψήφωμα ὅμοιον, σφζόμενον εἰς 1 μ. βάθος καὶ ἀπόστασιν 2 μ. ἀπὸ τῆς δυτικῆς θύρας τοῦ ναοῦ, πάλιν ἐξ ἀκτινωτῶν καὶ ῥητιδοειδῶν κοσμημάτων ἀποτελούμενον, ἀλλ' ἐκ χονδροτέρων ψήφων (ἴσως ἤδη πρωτοχριστιανικῶν χρόνων· διότι καὶ κόγχης ἱεροῦ ἀρχαιότερου θεμέλια εὔρομεν ἐκεῖ ἔξω καὶ τοίχου ἄλλου παραρτήματός του περαιτέρω, πατοῦντος τὸ ψήφωμα, ὡς καὶ δύο *σιροὺς* ἢ *λάκκουσ* συνήθους στρογγύλου, εὐρυνομένου κάτω, σχήματος). Διὰ τὸ βάθος τῶν ἐπιχώσεων καὶ τὴν ἀνάγκην ἀπομακρύνσεως τοῦ περιβόλου κλπ. ἀνεβάλομεν εἰς βραδυτέραν ἴσως ἐρευνᾶν τὴν ἀποκάλυψιν τοῦ ὅλου συστήματος τῶν ψηφωμάτων, οἰκοδομημάτων ἄλλως ὑστέρων (ἀφοῦ καὶ ἐξ ἠρπασμένων ἄλλοθεν λίθων ἀποτελοῦνται) καὶ ἐξασφάλισαντες τὴν συντήρησιν τοῦ ὑπογείου ὑπὸ τοῦ ἰδιοκτῆτου δι' ἐπιθέτων σανίδων κλπ. ἐπεχώσαμεν ἐκ νέου τὸ ἐντὸς τοῦ περιβόλου τοῦ ναοῦ ψήφωμα.

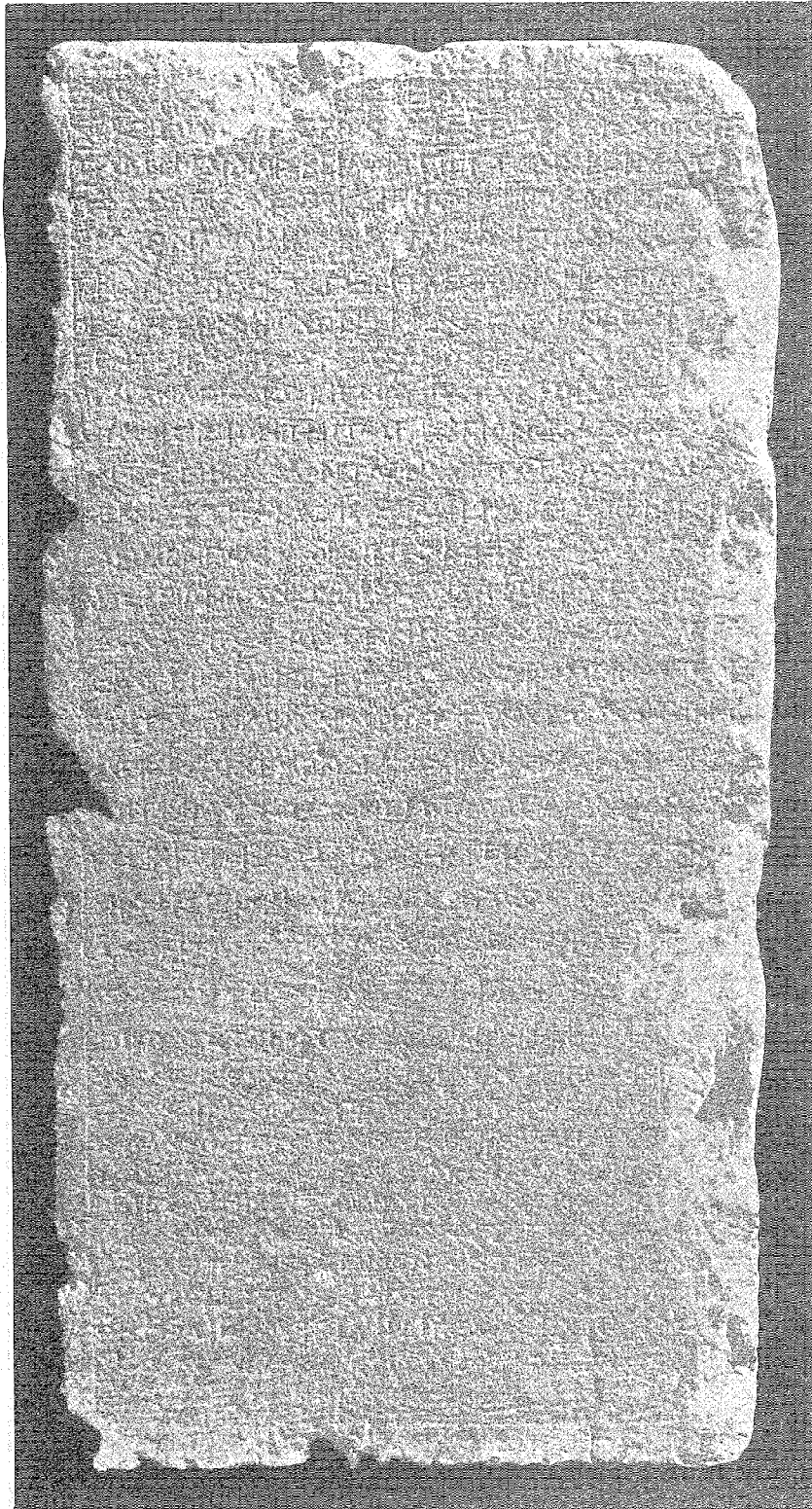

Εἰκ. 1. Χρεωστικὴ ἐπιγραφή ἐκ Θισβῆς.

[Χ ο ρ σ ι ε ῖ] ο ι ς.
Ὁμολ[ογᾷ τῇ πό]λι Θισβείων πὸτ τὰν πόλιν
Χορσιείων ο]ὕπερ ὧν ἀξίωσε ἡ πόλις Χορσιείων
τὰμ πόλιν Θισβείων περὶ τῶν χρεϊμάτ[ων, τὰ
5 ὄφλε ἡ πόλις Χορσιείων τῇ πόλι Θισβε[ίων, δρα-
χμάων μουριάων χειλιάων πεντακατ[ριάων
τριάκοντα ὀκτὼ πέντε ὀβολῶν, κῆ δ ἐπίθωσ[ε ποτ-

θέσθη τῶν χρόνων, τριςχειλιάων εξακ[α]τιάων
 πεντείκοντα δὺ ὀβολῶν, [ῶ]στε ὀμ[ολ]όγοι λελαμ-
 10 μέναν ἀποδιδόμεν ὄτα τὰ χρεῖματα [τὰμ πό-
 λιν Χορσιείων τῇ πόλι Θιοβείων διὰ ἔνδεκα ἐ[τέ]-
 ων, τὸ ἐπιβάλλον τῷ ἐνιαυτῷ ἐκάστω δραχμ[ᾶς]
 χειλιάς τριακατίας ὀδοεῖκοντα πέντι ὀβ[ολ]ῶς· κῆ
 τὰμ μὲν πόλιν Χορσιείων καταβαλλέμεν [τῇ πό-
 15 λι Θιοβείων τὰν ἐπαβολὰν καὶ ἐνιαυτὸν ἐκ[α]στον,
 καθ' ἃ αὐτὰ ἀξίωσε, ἐπὶ χ' ὁ ταμίας τὰς ἀπ[ολο]γι-
 ας ἄγει ὁ ἐν Θιοβῆς τῷ Δαματρίῳ μεινὸς πα[ρ]εόν-
 των τῶν πολεμάρχων καὶ τῶν κατοπτῶν π[ῶ]τ ἐπι-
 20 με]λει(τ)ιάς· ἀρχέμεν δὲ τῷ χρόνῳ τὰς καταβολ[ᾶς]
 τ[ὸν] ἐνιαυτὸν τὸν ἐπὶ Ἐμπεδιώνδαο ἄρχον-
 τος Βοιωτοῖς. Ἄ δὲ πόλις Θιοβείων λαέτω τὰν [πό-
 λιν Χορσιείων καρπίδδεσθη τὰν χώραν, [ᾶς κα κατα-
 βάλλει τὰς καταβολὰς τὰς ἐν τοῖ δμολόγοι γεγραμ-
 μένας ἐν τοῖς χρόνοις τοῖς γεγραμμ[έ]νοις, κῆ μὲι
 25 ἐπικωλύετω κατ τὰν οὐπεραμερίαν. Ἐπ[ὶ] δὲ κα οἰ-
 κονομείσει ἃ πόλις Χορσιείων τῇ πόλι Θιοβείων
 τὰ χρεῖματα ὄτα, τὰ ἐν τοῖ δμολόγοι ἐ[γ]ραμμένα,
 ἐσλιανάτω ἃ πόλις Θιοβείων τὰν οὐπεραμε-
 30 ρίαν τὰν κατ τὰς πόλιος Χορσιείων· [ῆ] δὲ κα
 μὲι ἐσλιήγει τὰν οὐπεραμερίαν κ[α]ταβε-
 βλειώσας τ[ᾶς] πόλιος Χορσιείων τὰ [χρεῖμα-
 τα κατ τὰ γεγραμμένα, ἄτε οὐπεραμ[ε]ρία
 ἄκουρος ἔστω κῆ ἀποπισάτω ἃ πόλις [Θιοβείων
 τῇ πόλι Χορσιείων διπλάσια τὰ χρε[ί]ματα.

Τὸ κείμενον παρὰ τὰς φθορὰς τῆς ἐπιφανείας καὶ ἰδία τῆς δεξιᾶς ἀκμῆς ἀποκαθίσταται εὐκόλως· τὴν ἐν ἐπικεφαλίδι (κατὰ τὰ «προξενία τῷ δεῖνι» καὶ ἐν ἀφιερῶσεσιν εἰς πόλεις κλπ. συνήθη) δοτικὴν [Χορσιεί]οις, αἰτωλικὴν¹ λοιπὸν ἀντὶ τῆς βοιωτικῆς ... εἰέσσι, βλέπομεν μόνην δυνατὴν συμπλήρωσιν, ἀφοῦ ἀποκλείονται ὅλως ὑπὸ τοῦ χώρου καὶ τῆς ἀραιότητος τῶν .. ο ι ς τὰ «δεῖνος ἄρχοντος Βοιωτοῖς». — Τὸ ἐν 7-8 ἀπαρέμφ. *ποτιθέσθη* νομίζομεν εὐαρμοστότερον εἰς τὸν χώρον ἢ τὸ ἐξ ἴσου δυνατὸν *σουνθέσθη*· ὅπως ἴσως ἐρμηνεύονται ἤδη ὡς ἐλλειπτικὰ αὐτοῦ τὰ VII 3172, 59 καὶ 116 ἐ. «ὁ ἐπίθωσαν αὐτὰν» (τὴν δανείσασαν, νὰ συμφωνήσῃ καὶ δεχθῆ). — Στίχ. 9-10 ἀντὶ τοῦ συμπληρωθέντος «ὀμολόγω λελαμμένα» (ἢ *σουνθεμένα*) ἐξ ἴσου πιθανὸν θὰ ἦτο *ἐχομένα* ἐπὶ

¹ Καὶ τὴν ἐν IG VII 3067-8 δοτ. *Λεβαδειήοις* θὰ ἐπιστεῦμεν ὁμοίαν, ἐὰν δὲν ἀπὴντα καὶ γεν. *Λεπαδειήω* 3724, 7 καὶ *Λεπαδαίου* BCH 1902, 269, 7 ὥστε διπλότης τύπου ἐθνικοῦ, οἷα καὶ εἰς τὰ *Ἐλατεῦς* καὶ *Ἐλατιῆος* 3171, 28.

τῆς σημασίας «ὥστε νὰ πληρώνη τὰ χρήματα κλ. ἡ πόλις τῶν Χορσιέων *δεδεμένη* δι' ὁμολογίας»¹. — Στίχ. 15 βεβαιοῦμεν καὶ ῥητῶς τὸν ἐν τῷ λίθῳ τύπον *ἐπαβολάν*, ὅστις λοιπὸν δὲν εἶναι μόνον κρητικὸς (ἐν τῇ ἐπιγρ. Γόρτυνος SGDJ 4991 V 50 «τὰν τιμὰν διαλαχόντων τὰν *ἐπαβολάν* ἕκαστος») ἀλλὰ καὶ *βοιωτικός*² ἢ σημασία προφανῶς = τὸ *ἐπιβάλλον μέρος*, τὸ ἀναλογοῦν ἐτησίως ποσὸν (ὡς ἤδη παρ' Ἡσυχ. *ἐπιβολή*: *μέρος* ἢ ἐπιβολή)³. — Τὰς συμπληρώσεις τῶν στίχ. 16-17 «τὰς ἀπολογίᾱς ἄγει» καὶ «παριόντων» τῶν πολεμάρχων» κλπ. δικαιολογοῦσι πλήρως τὰ περὶ ταμιῶν γνωστὰ «ἀπολογίσασθαι πρὸς τοὺς κατόπτας» 4131 τέλ. «ἀπολογίτασθη ποτὶ κατόπτας» 3172, 140 καὶ REGr. XII 53, 24 κ. ἄ.⁴ καὶ τὸ 3173, 4 ἔ. «*παρεῖαν* πολέμαρχοι οἱ δεῖνες» (εἰς ἀπόδοσιν χρέους). — Τὸ δ' ἐν στίχ. 18 ἔ. συμπληρωθὲν «*ποτ' ἐπιμελειτὰς*» (χρημάτων ἱερῶν βέβαια, οἱοί πιστοῦνται ὡς πολλαχοῦ, π. χ. Ὁρωπῶ VII 453 καὶ Καλαυρεία IV 841, 14, οὕτω καὶ ἐν *Θίσβῃ* ὑπὸ τῆς ἐπιγραφῆς VII 4139, 30 ἔ. «τὸ ἀνάλωμα ἀπολογισάσθω πρὸς τὸν ἐπιμελητὴν») ὁμολογοῦμεν ὅτι μόλις καὶ μετὰ βίας χωρεῖ εἰς τὰς φθορὰς τοῦ λίθου· τὰ ἐν ἀρχῇ τοῦ 19 σφζόμενα εἶναι ..ΛΕΙΘΑΣ, ἀλλ' οὐδεμίαν λέξιν γνωρίζομεν λήγουσαν εἰς *-λειθας* ἢ *-μειθας*, ἀπίστευτον δὲ τὸ ῥωμαϊκῶν χρόνων (2710, 2 ἐκ τοῦ Β'-Α' π. Χ. αἰῶνος, ἔπειτα 2711, 54 ἐπὶ Κλαυδίου καὶ 2227, 20 ὕστατα) *πολεῖας* (ἂν καὶ εἰς τὸν χῶρον κάλλιστα θὰ ἤρμοξε *ποτ/πο]λείτας*. — Στίχ. 23 ἔ. φαίνεται ἐκ τοῦ λίθου ἐπίσης δυνατὴ καὶ ἀνάγνωσις «τὼς καταβόλως τὼς γεγραμμένως»· ἀλλ', ἂν καὶ ἡδύνατο νὰ στηριχθῆ ὑπὸ τῶν γνωστῶν ὁ *παράλογος*, ὁ *μετάμελος*, ὁ *βόλος* = ῥίψιμον, ἰδίᾳ δικτύων (πρβλ. Ἡρώνδ. μιμ. VII 75:

ὡς ἦν τι μὴ νῦν ἡμῖν ἐς βόλον κύρη,
οὐκ οἶδ' ὅπως ἄμεινον ἢ κύρη προήξει),

δὲν τολμῶμεν νὰ τὸ πιστεύσωμεν, πρὸ πάντων βλέποντες στίχ. 19 *τῶς καταβολ[ᾱς]*. Ἡ μήπως καὶ ἐκεῖ *τῶς καταβόλω* κατὰ τὸ γνωστότατον «*ἄ σύγγραφος*»; Ἄσφαλὲς καὶ τὸ στίχ. 30 ἔ. *κ]αταβε]βλειώσας* = καταβεβληκυίας ἐξ ὄνομ.

¹ Πβλ. «ὄρκους κατελημμένους» *Θουκ.* Α 9, 1. Δ 86.

² Ὡς καὶ τὸ τέως μόνον ἡλεῖον καὶ λέσβιον θεωρούμενον ὑπὸ τὸ βλέπομεν ἐν ἀνεκδότῳ θεσπικῇ ἐπιγραφῇ τοῦ Μουσείου Θηβῶν (μισθώσει γαιῶν Μουσῶν) «ἐσγραφείσεται ὑπὸ τῶν ἀρχῶν αὐτῶς κῆ ὁ ἔγγυος». δὲν φαίνεται ἀναγκαῖα ἢ κατὰ Buck Greek Dialects § 167^a ἀναλογία τοῦ ἐπάκοος κλ. οὐδὲ τῶν *κατὰ* καὶ *ἀνά* (G. Meyer: *Gramm.*³ 65) τὸ φαινόμενον ἴσως ἐκ παναρχαίας κλιτικῆς ποικιλίας...

³ Τὴν δ' σημασίαν, *ἐπιβολὴν προσίμου*, ἦν καὶ ἀλλαχοῦ ἔχομεν καὶ σαφεστάτην ἐν τῷ διδακτικῷ χωρίῳ Ἄριστ. Ἀθ. πολ. 61, 2 (κύριοί εἰσιν οἱ στρατηγοὶ καὶ δεῖσαι καὶ ἐπιβολὰς ἐπιβάλλειν) καὶ ἦν ἀποδοτέον καὶ εἰς τὰς δηλιακὰς ἐπιγραφὰς XI³ 144A 22. 147B 5 κ. ἄ., ἀποκρούει ἐνταῦθα τὸ ἐκ παραλλήλου ἐν στίχ. 12 «τὸ *ἐπιβάλλον τῷ ἐνιαυτῷ ἐκίστω*».

⁴ Πιθανὸν ὁμως καὶ τὸ *ἀποφορ[ᾱς]*: πρβλ. VII 1737, 11 *ἀπήνιξε*... πολέμαρχων ποτταξάντων (περὶ εἰσπράξεων ταμιῶν).

ἀρσ. *καταβεβλειών*· πρβλ. ἐκ περισσοῦ περὶ γνωστοῦ βοιωτικοῦ τύπου τὸ ἐν τῇ ταναγραϊκῇ ἐπιγρ. REGr. 1899, 70 στίχ. 27 *δεδώωση* (οὔτω τονιστέον) = δεδωκυῖαι, τὸ *καταβεβάων* VII 3055, 5 κ. ἄ.

Ὡσαύτως ἀσφαλές καὶ τὸ στίχ. 21 *Ἰαέτω* (= ἐάτω) παρὰ τὰ συμφώνως πρὸς τὸ ἐξακριβωθὲν ὑπὸ Buttenwieser Ind. Forsch. 28, 5 κ. ἐ. περὶ τῶν ἀτρέπτων *εα* καὶ *εο* ἐν (Πλαταιαῖς, Θεσπιαῖς) Θίσβῃ καὶ Χορσιαῖς συμπληρωμένα *ἐτΕων* στίχ. 11 καὶ *παρΕόντων* 17· ἔχει ἤδη εἰκασθῆ ὅτι τὸ *ε* τοῦ *ἐῶ* προσφέρετο ἰδιορhythμως, κλειστότερον, ἀρχῆθεν (διὸ π. Ὁμ. καὶ *εἰῶ*)· πρβλ. ἄλλως τὰ ἐξ ἴσου ἀνώμαλα *εἶμα - ἰμάτιον*, *ἔστία - ἰστή* (ἰων. καὶ *βοιωτ.* Ἰστιαΐδας VII 585 III 14 κ. ἄ.), ἂν μὴ καὶ τὰ *χέλλιοι (-χεῖλιοι βοιωτ.) - χίλιοι*.

Οὐδὲ ἄλλας λεκτικὰς δυσκολίας ἢ καινὰ παρὰ τὰ γνωστὰ ἤδη βοιωτικὰ ἰδιώματα ἐμφανίζει ἡ ἐπιγραφή· περὶ τοῦ *ἐσλαινῶ* (= ἐξαλείφω, π. χ. χρέος πληρωθὲν) καὶ τῶν συνωνύμων *διαλιάνασθη* VII 3172, 158 καὶ *ἀπελειανόμεθα* 1737, 12 καὶ 18 (ἀνθ' ὧν *διαγράψασθη* 3172, 124 καὶ *διαγράψει* 3173, 2) πρβλ. *Sadée*: de Boect. tit. dialecto 250 καὶ Buttenwieser ἔ. ἄ. 65· περὶ δὲ τοῦ στίχ. 33 *ἀποπισιάτω*, γνωριμωτάτου ἐν Βοιωτίᾳ (καὶ *ποτ-*) ὡς ἐν Θεσσαλίᾳ τὸ *ἀππεισάτου* IX² 1229, 28 καὶ *ἀππεισαι* 1226, 10, πρβλ. προχείρως Buck § 68, 2¹· περὶ δὲ τοῦ ἐν ἀρχῇ συμπληρωθέντος (κατὰ τὸ VII 3172, 50 «*ὁμολογὰ* Νικαρέτη Θεσπικῆ») *ὁμολογὰ* (ἢ *-ία*) παρὰ τὸ στίχ. 23 καὶ 27 *δμόλογον* πρβλ. Buttenwieser ἔ. ἄ. 69 (ἢ δὲ δοτικῇ «*ὁμολογὰ τῇ πόλει*» εἶναι καὶ ἔξω τῆς Βοιωτίας ἐν συνθήκαις κοινοτάτη· πρβλ. IX¹ 32 «*ὁμολογία τᾶ πόλει Στειρίων καὶ τᾶ πόλει Μεδεωνίων*». AE 1905, 55 «*συνθήκα Αἰτωλοῖς καὶ Ἀκαρνάνοις*». Troja u. Pison 454. XV «*σύμφωνον καὶ δμόλογον ταῖς πόλεσιν*»· περὶ τῆς στίχ. 3 *οὐπὲρ = περὶ* στίχ. 4 *Bechtel*: die griech. Dial. § 146. — Οὐδὲ χρήζει ἄλλου λόγου τὸ συμπληρωθὲν στίχ. 22 *ᾶς κα* = ἕως ἂν ἢ τὸ στίχ. 16 *ἐπὶ κα* = ἐπειδὰν (ἐπὶ τῆς σημ. *ῶταν* ὡς Θουκ. Β' 34).

Καὶ τὸ περιεχόμενον διὰ τῆς βοήθειας μάλιστα τῶν ὁμοίων τοῦ Ὀρχομενοῦ ἐπιγραφῶν VII 3171 καὶ 3172 εἶναι σαφές: *δμόλογον χρεωστικὸν* τῆς πόλεως τῶν Χορσιείων πρὸς τὴν εὐπορωτέραν καὶ σπουδαιότεραν γείτονα, τὴν Θίσβην, ὑπὸ τύπον συγχρόνως φιλικῆς συγκαταθέσεως τῆς δευτέρας κατ' αἰτησιν ἐκείνης («*καθ' ἃ αὐτὴ αὕτη ἠξίωσε*» στίχ. 2 καὶ 16 καὶ *ἐπίθωσε* 7) — διὸ καὶ ἐν ἀρχῇ ὁμολογία² τῇ πόλει Θισβ. ποτ τὰν Χορσιείων», ὄχι ἀντιστρόφως —, κανονίζον τὸ

¹ Καὶ Bechtel: Griech. Dial. I § 21· τὸ βιβλίον λαμβάνομεν ἐσχάτως μόλις λήγοντος Ἀπριλίου.

² Δηλ. ἐξ αὐτῆς τῆς φύσεως τῶν πραγμάτων ὅ,τι εἶναι συμφωνία δένουσα τὸν ὀφειλέτην (*δμόλογον* στίχ. 9. 23. 27) εἶναι ἅμα συμφωνία τοῦ δανειστοῦ ἀβρῶς δεχομένη τὴν πρωτόθουλον ἐκείνου πρότασιν (*ὁμολογία* 1), ὄχι ἐπιβάλλουσα δῆθεν τοκογλυφικούς ὄρους, κατὰ τὴν ἀνανέωσιν τοῦ χρέους.

όλικόν ποσόν τοῦ συνθέτου χρέους (στίχ. 5-9), τὸν χρόνον καὶ τὸν τρόπον τῆς ἐξοφλήσεώς του (10-20) καὶ τὰς ἀντασφαλείας τῆς ὀφειλέτιδος πόλεως, ἐφ' ὅσον τὸ ἐξοφλεῖ (21-τέλ.), — ἐνῶ ἡ ἀντίστροφος τῆς δανειστρίας ἀσφάλεια, τὸ πάντοτε πρόχειρον ἐνέχυρον «*τῆς χάρας*» τῆς πρώτης, εὐγενῶς περιφράζεται.

Πρόκειται σαφῶς περὶ χρέους ἤδη παλαιότερου, συμποσυνμένου ἤδη εἰς δρ. 11538 $\frac{5}{6}$ κατὰ προηγηθέντα διακανονισμόν (στίχ. 11-12), ὅτε ἀδυνατοῦντες οἱ Χορσιεῖς νὰ ἐξοφλήσωσι τὸ ἀρχαῖον δάνειον ἐμπροθέσμως εἶχον χρεωθῆ (*ὄφλει*¹ στίχ. 5) ἐν συγγραφῇ βέβαια πρὸς τοὺς Θισβεῖς καὶ μετὰ τὴν ὑπερημερίαν (στίχ. 25. 28 κ. ἐ.), τόκους προδήλως ἤδη ἐκ τοῦ κλάσματος τῶν 5 ὀβολῶν. ἀλλὰ εἰς τὸ ποσὸν ἐκεῖνο διὰ τοῦ παρόντος ὁμολόγου «πειθουσι» τοὺς Θισβεῖς νὰ προσθέσουν καὶ ποσὸν 3650 $\frac{2}{6}$ δρ., «διὰ τοὺς χρόνους» κατὰ τὴν ἐπίτηδες ἀσαφῆ ἔκφρασιν τοῦ στίχ. 8, δηλ. προφανῶς *τόκους*² (ἀμα καὶ διὰ τὴν χρονικὴν περιόδον τῆς νέας ἑνδεκαετοῦς προθεσμίας) ἀλλὰ καὶ *δάνειον νέον ἐν μέρει*, διὰ *πειθούσ* ὄντως χορηγούμενον εἰς τὴν πενεστέραν φιλὴν καὶ ὁμορον πόλιν· τὸ δὲ συναποτελούμενον οὕτως ὄλικόν χρέος τῶν δραχ. 15189 $\frac{1}{6}$ ἀναλαμβάνουν ἤδη

¹ Τὸ *ὄφλισκάνειν* (ὑπερημερίαν) δὲν προϋποθέτει πάντοτε καὶ πραγματικὴν δίκην «ἐν ἐκκλήτῳ πόλει», ἀλλ' ἴσως ἀπλὴν τυπικὴν, αὐτονόητον ὑποχρέωσιν ἐκ τῶν συγγραφῶν πρὸς Δημ. 35, 12 «ἔστω ἡ πρῶξις τοῖς δανείωσιν ἐξ ἀπάντων, ἐγγείων κλπ., *καθάπερ δίκην ὄφληκόντων καὶ ὑπερημέρων ὄντων*» καὶ Hillel v. Gärtz. εἰς Ditt. Syll.³ 955 σμ. 22· ἂν ὁμοῦ οἱ Θισβεῖς κατόπιν *καταδίκης* τῶν Χορσιέων εἶχον «ἐμβατεύσει» τὴν γῆν τούτων, θὰ ἦτο εὐνοητοτέρα ἔτι ἢ νῦν πρόβλεψις ὄντως, νάφινουν εἰς τούτους τὴν ἐπικαρπὴν τῆς, ἐφ' ὅσον πληρώνουν.

² Οὐδεὶς μὲν θὰ πιστεύσῃ ἐκ τῆς σιγῆς ῥητοῦ τόκου, ὅτι θὰ πληρωθῆ ἄτοκον τὸ χρέος, ἀφοῦ καὶ τὸ ῥητῶς οὕτως ὀρίζομενον ἐκεῖνο τῶν Ὀρχομενίων πρὸς τὴν Νικαρέταν (VII 3172, 20) ἐμπεριέχει ἀσφαλῶς ἀπλούστατα συνημφισπόμενος καὶ τοὺς τόκους τῶν ὑπερημεριῶν· ἀλλὰ τὴν σχέσιν τοῦ πρώτου (τῶν 11538 $\frac{5}{6}$ δρ.) πρὸς τὸ δεύτερον, τὸ νῦν προστιθέμενον τῶν 3650 $\frac{2}{6}$ δρ., οὐδεὶς ὑπολογισμὸς φαίνεται δυνάμενος νὰ ἐξεύρῃ· τὸ ἐν ταῖς ὁμολογίαις τῶν παπύρων κανονικὸν «ἐπίτιμον» τοῦ *διπλασίου* κατὰ τῶν παραβαινόντων αὐτὰς (πρὸς Δημ. κ. Νικοστρ. 10 = σελ. 1249 τριάκονθ' ἡμερῶν ἀποδοῦναι ἢ *διπλάσια ὀφείλειν*) δὲν δύναται νὰ εἶναι, ἀλλ' οὐδὲ τὸ πολὺ συνηθέστερον ἐν γένει *ἡμιόλιον* (Billetter Gesch. d. Zinsfusses 264 κ. ἀ. π.)· οὐδὲ ὡς *τόκος* ὁμοῦ καθαρὸς ἐξάγεται μετὰ *ὀλονδήποτε* (*ἀκέραιον*, εἰς ὀβολοὺς κατὰ μῆνα καὶ κατὰ μῶν, ὡς πάντοτε εἰθίζετο) *ἐπιτόκιον* (οὗτ' *ἐπὶ δραχμῇ* τόκος εἶναι δηλ. 12%, οὗτ' *ἐπιδέκατος* ὡς Ὀρωπῶ VII 4263, 15 ἢ *πεντάβολος* ὁ αὐτός, ὁ *συνήθης τὸν Γ' αἰῶνα*, ὡς ἐν Δήλῳ XI² 146B 17 κλπ., οὗτε *τετράβολος* ἢ *κἂν ἐπὶ 3 ὀβολοῖς* = πρὸς 6%, ὡς ἦτο π. χ. ὁ εὐμενέστατος τῆς ἐπιγραφῆς Μιλήτου: Kawerau - Rehm: Delphinion σελ. 294 ἀριθ. 138. 82, — ὅτε θάνήρχετο εἰς 3307 $\frac{1}{6}$ περίου — οὐδὲ πάλιν φαίνεται ἐπιτρέπουσα *τόκους τόκων*, ἀλλ' ἀπλὴν *εὐθντοκίαν*, ἢ ἄβρᾶ ἐν γένει διατύπωσις τοῦ συμβολαίου καὶ αὐτὸ τὸ ποσὸν τῶν ἑνδεκαετῶν τόκων· ἦν δὲ πρὸς στιγμὴν ἐπιστεῦσαμεν σχέσιν τοῦ ποσοῦ πρὸς τὸ *σύνολον τῶν 3650 ἡμερῶν τῆς δεκαετίας* (δεχόμενοι τὸ *διὰ ἑνδεκα ἐτῶν* τοῦ στίχ. 11 ὡς σημαῖνον *δέκα* πλήρη ἀπὸ τῆς λήξεως τοῦ τρέχοντος, καὶ ὅτι ἔχει ἐπιβληθῆ εἰς τὸ διὰ πᾶσαν ἡμέραν τῆς δεκαετίας δραγμαῖον ποσὸν τόκου κατ' ἀποκοπὴν καὶ ὀβολός ἐτι δι' ἑκατέραν τῶν δύο τοῦ ὅλου κύκλου ἐμβολίμων ἡμερῶν), ταύτην ἀπαγορεύει ἐκτὸς τοῦ περιέργου καὶ βεβιασμένου καὶ ὀρητὸς ὀρισμὸς τῆς ἀρχῆς τῶν δόσεων κατ' αὐτὸ τὸ ἔτος τοῦ συμβολαίου (στίχ. 19 ἐ. ἰδὲ κατωτέρω). Πολὺ ἀπλούστερον καὶ πιθανώτερον νὰ δεχθῶμεν, ὅτι εἰς τὸ ποσὸν ἐκεῖνο τῶν 3650 $\frac{2}{6}$ συνυπολογίζονται καὶ τὰ *δάνειον νέον*, εὐκολύνον τὴν φιλὴν πόλιν, ἀλλὰ καὶ τόκοι παλαιῶν καὶ νέων ὑπερημεριῶν, ὧν διὰ τοῦτο ἀνεύκαστον τὸ ἐπιτόκιον, ὡς καὶ τὸ ποσὸν τοῦ δανείου· πάντως ὁμοῦ μέτριος καὶ φιλικὸς θὰ ἦτο ὁ τόκος, ἀφοῦ εἰς 11 ὄλα ἔτη μόλις ὑπερβαίνει τὸ τρίτον τοῦ κεφαλαίου.

νάποπληρώσουν εἰς 11 ἴσας ἐτησίαις δόσεις, ἀκριβῶς ἐκ δραχ. 1380 $\frac{5}{6}$ ἐκάστην πράγματι (στίχ. 10 - 13). Θὰ καταβάλλεται δὲ ἐκάστη μὲν δόσις τὸν προτελευταῖον μῆνα τοῦ βιωτικῆς ἡμερολογίου, τὸν Δαμάτριον¹, καθ' ὃν χρόνον προσήγοντο καὶ οἱ ἀπολογισμοὶ τοῦ ταμίου τῆς Θισθῆς, ὡς μανθάνομεν ἐν παρόδῳ, εἰς εἰδικὴν οἰκονομικὴν ἀρχήν, τοὺς *ἐπιμελητὰς* (ιδὲ ἀνωτέρω σελ.) ἐπὶ παρουσίᾳ καὶ τῶν *κατοπτῶν* (ὡς ἐλεγκτῶν πάσης διαχειρίσεως)² καὶ τῶν *πολεμάρχων*, ὡς ἀνωτάτης ἀρχῆς ἐποπτικῆς ἐν γένει (καὶ ἰδίᾳ τῶν κατὰ τὰ δάνεια)³.

Ἐκ τῆς στίχ. 21 περιεμένουσιν προβλέψεις κατὰ παραβάσεων τῆς ὁμολογίας *ἐκατέρωθεν*· ἀλλ' ἀντὶ τούτου φαίνονται μονομερῶς προβλεπόμεναι περιπτώσεις κατακρατήσεως ὑπὸ μόνων τῶν Θισθέων ἅμα μὲν τῆς *χώρας* τῶν Χορσιέων ἐξ ἀφορμῆς τῆς (παλαιᾶς βέβαια) *ὑπερημερίας*, ἅμα δὲ καὶ αὐτοῦ τοῦ περιέχοντος ταύτην ἐγγράφου, τῆς περὶ τῶν 11538 $\frac{5}{6}$ δρ. συγγραφῆς, ἂν καὶ θὰ κατέβαλλον οἱ Χορσιεῖς τακτικῶς καὶ ἐκάστην δόσιν καὶ ὅλας τὰς δόσεις ἐμπροθέσμως· ἀλλ' ἐνῶ διὰ τὴν 6' περίπτωσιν, τὴν αἰσχροκερδῆ δηλ. διατήρησιν ἀναποσβέστου τῆς ἀρχαίας (ἢ καὶ τῆς ὄλης) ὀφειλῆς («ἢ δὲ κα μὲ ἐσλίην τὰν οὐπεραμερίαν» στίχ. 30), μὲ τὸν σκοπὸν νὰ τὴν ἀπαιτήσωσιν ἐκ νέου (ἢ τόκους τῆς) ἢ παρατείνωσι τὴν κατοχὴν τῆς γῆς τῶν Χορσιέων, ὀρίζεται ὡς ποινὴ ἀντέκτισις ποσοῦ διπλασίου (στίχ. 22 - 3), ἀλλὰ καὶ ῥητῶς ἐπιβάλλεται ἤδη εἰς τοὺς Θισθεῖς νὰ ἐπιτρέπουσιν εἰς αὐτοὺς τὴν κάρπωσιν τῆς γῆς των, ἐφ' ὅσον πληρώνουν (21 - 25), — ἀτονούσης τῆς προηγουμένης πάντως διατάξεως, καθ' ἣν εἶχον λάβει οἱ δανεισταὶ «*ἐγγύην ἐγγαίον ἀξιόχρεων*» (ὡς παρὰ τῶν Γυθεατῶν ὁ ξένος ἐκεῖνος IG. V 1208, 13 ἐ.) καὶ εἶχον ἤδη πιθανῶς ἐμβατεύσει εἰς τὴν γῆν ἐκείνην, «οὔσης ἐνεχυρασίας καὶ ἐκ τῶν ὀραίων καὶ ἐκ τοῦ χωρίου» ὡς ἐν IG II² 1055, 7 ἐ. — ἀντιστρόφως παρασιωπᾶται κατὰ τὸ φαινόμενον ὅπως ἢ περιπτώσεις νέων καθυστερήσεων ἢ ἀδυναμίας ὅπως τῶν Χορσιέων εἰς ἀπόδοσιν. Ἄλλ' ὄχι! ἀκριβῶς διότι κατὰ τὴν συγγραφὴν ἢ καὶ ἔργῳ ἔτι κατέχουσιν ἢ καταλαβόντες ἤδη τὴν γῆν ἐκείνην οἱ Θισθεῖς «πείθονται» ἀπὸ τοῦδε νὰ ἐπιτρέπουσιν τὴν κάρπωσιν τῆς εἰς τοὺς Χορσιεῖς, *ἐφ' ὅσον πληρώνουν*⁴ κλπ., θεωροῦσι περιττὸν νὰ ὀρίσωσιν ἐνέχυρον ἢ ὑποθήκην ἢ

¹ Κατὰ τὸν αὐτὸν μῆνα πληρώνονται καὶ τὰ μισθώματα τῆς ἱερᾶς γῆς τοῦ Θεσπικοῦ Ἡρακλείου VII 1739, 6 (= R. Phil. 22, 361, 2) καὶ τὸ πρὸς τὴν Νικαρέταν χρέος 3172, 156 τελικῶς, ὡς καὶ ἐν Ἀρχαίῳ τὰ μισθώματα τὸν προτελευταῖον μῆνα XII¹ 62· εὐλόγως εἰς τοὺς τρεῖς τελευταίους μῆνας θὰ ἐτάσσοντο αἱ καταβολαὶ ὀφειλῶν ἐν γένει πολιτικῶν (τοῦλάχιστον, τὸ *βραδύτερον*), ἵνα γίνωνται ἐγκαίρως πρὸ τῶν εὐθυνῶν τῶν ἀπερχομένων ἀρχῶν (οἱ ἀγωνοθέται τῶν Παμβοιωτῶν ὑποβάλλουν τὸν ἀπολογισμὸν των κατὰ τὸν ὁμώνυμον μῆνα, μετ' αὐτὴν ἀμέσως ἴσως τὴν ἑορτὴν· BCH 1901, 367C, 20).

² Ἰδὲ νῦν ἀντὶ πολλῶν Hermann - Swobola: Griech. Staatsalt.⁶ III 287 σημ. 11.

³ Hermann - Swoboda⁶ III 286 καὶ σημ. 1.

⁴ Πρὸς τὸ ἐκ τῶν ἡρακλεωτικῶν πινάκων IG. XIV 645, 100 «τοὶ μισθωσάμενοι καρπεύσονται τὸν αἰεὶ χρόνον, ἀς κα . . . τὸ μίσθωμα ἀποδιδῶντι».

καὶ ἰδιώτας ἐγγυητὰς ἐν ἐνδεχομένῃ καθυστερήσει κλπ., ὅτε καὶ ἰσχυρότεροι φίλοι. Ἡ δὲ χώρα, περὶ ἧς πρόκειται, δὲν φαίνεται βεβαίως ἀργή τις κατὰ τὰ μεθόρια, ἀμφισβητήσιμος, ἢ νομή, ἀλλ' αὐτὴ «Ἡ χώρα» τῶν Χορσιῶν ὅλη κατὰ τοὺς στίχ. 21 - 22 πρβλ. Inscr. ad res Rom. pertin. 1021, 80 «ἵνα ἔχωσι . . . καρπιζονται τε, τοῦ καρπιζέσθαι γραφομένου κατὰ χώρας γεγεωργημένης τε καὶ γεωργηθησομένης» (κατ' ἀντίθεσιν ἐκεῖ πρὸς Ἱεράν).

Εἰς χρονολόγησιν τῆς ἐπιγραφῆς οὐδὲν μὲν ὠφελεῖ ὁ ἄλλοθεν ἀγνωστος ἄρχων τοῦ κοινοῦ τῶν Βοιωτῶν Ἐμπεδιώνδης στίχ. 20· τὸν Γ' ὅμως αἰῶνα ἐνδεικνύουν ἀσφαλῶς πλὴν τῆς γραφῆς καὶ ἡ ἀμιγῆς ἔτι μετὰ στοιχείων τῆς Κοινῆς ἐν γένει¹ διάλεκτος καὶ τι τὸ μεταξὺ τῶν βοιωτικῶν ιδιόρρυθμον τῆς ἄλλως ἐπιμελοῦς διατυπώσεως τοῦ ὁμολόγου: ἐλλείπει π. χ. ἔτι ἢ ἐν ἀρχῇ τυπικὴ χρονολογία (Ἐμπεδιώνδου ἄρχοντος Βοιωτοῖς, ἐπὶ δὲ πόλιος κλπ.), ἐλλείπει καὶ πρόβλεψις περὶ στηλογραφῆσεως ἐν τέλει, ὡς νὰ μὴ ἔχη πρὸ πολλοῦ ἀρχίσει ἢ σύνταξις ἐπισήμων ἐγγράφων τῶν Χορσιῶν καὶ τῆς Θίσβης ὡς αὐτοτελῶν μελῶν τοῦ κοινοῦ τῶν Βοιωτῶν· ταῦτα μάλιστα θὰ συνηγόρουν ὑπὲρ τοῦ πρώτου μᾶλλον ἡμίσεος τοῦ Γ' αἰῶνος, ἐὰν ἐξ ἀντιθέτου δὲν ἔπειθον περὶ τοῦ δευτέρου πρῶτον μὲν ἢ ἤδη ἔλλειψις παντὸς F (ἰδίᾳ εἰς τὸ ἔτος· διότι τὰ ἕκαστος στίχ. 11, 12 καὶ 15 καὶ τὰ ἕξακάτιοι στίχ. 8 κλπ. παλαιότερον δὲν τὸ ἔχουν παρὰ Βοιωτοῖς), ἔπειτα, τὸ καὶ σπουδαιότερον, ἢ ἀναγνωσθεῖσα ὡς μόνη δυνατὴ «αἰτωλική» δοτικὴ τῆς ἐπικεφαλίδος· διότι μόνον μετὰ τὴν ἐν Χαιρωνείᾳ ἦτιαν τῶν Βοιωτῶν ὑπὸ τὸν Ἀβαιόκριτον (245 π. Χ.) εἶναι νοητὴ ἄμεσος αἰτωλικὴ ἐπίδρασις (ἂν καὶ σχέσεις φιλικαὶ καὶ συμμαχία μάλιστα ἤδη πολὺ πρότερον: ἰδὲ συνθήκην Klio XV 5, ἀριθ. 54).

Β' - Γ') Ἐπὶ τῶν δύο ἀντιθέτων (σιενῶν) πλευρῶν ὀρθοστάτου ὀρθογωνίου (ἢ παραστάδος ἐλευθέρας) τιτανολίθου, ἐξ Ἀκραϊφίου, ὀπόθεν μετεκομίσθη πρὸ διετίας εἰς Θήβας, ἐξηγμένος μετ' ἄλλων (ἰδὲ κατωτέρω) ὑπὸ χωρικοῦ, τοῦ Στυλ. Τζουμενέκα, ἐκσκάπτοντος εἰς κατάρτισιν κηπαρίου πρὸ τῆς αὐλῆς του, κατὰ τὴν βορειὰν κλιτὴν καὶ ὀλίγον ὑπὸ τὸν ναὸν τοῦ Ἀγ. Γεωργίου, ἐξ ἐρειπίων ὑποκειμένων ἐκεῖ παντοῦ χριστιανικῶν χρόνων· ὁ λίθος, ἀποκεκρουμένος ἄνω λοξῶς τμήμα μικρὸν καὶ ἄλλως ἱκανῶς ἐφθαρμένος, φέρει καὶ ἐπὶ τῆς προσθίας πλευρᾶς (ἀλειάντου τὸ κάτω ἡμισυ, ὡσεὶ προκαλυπτόμενον ἀρχικῶς, ἴσως ἐκ τοίχου κιγ-

¹ Χαρακτηριστικὸν π. χ. εἶνε ὅτι λείπει ἔτι ἢ (ἐπέισακτος εἰς τὴν Βοιωτίαν) λ. δάνειον, ἀντὶ δὲ αὐτῆς παντοῦ «τὰ χρεῖματα» ἢ «τὰ χρεῖματα ἃ ὄφλε κλπ.». Καὶ τὸ οἰκονομεῖν τοῦ στίχ. 25 - 6 ἐφ' ἧς περίπου σήμωρον παρ' ἡμῖν σημασίας (= ἐξευρίσκειν, ἐξοικονομεῖν) δὲν εἶναι βεβαίως ἐκ τῆς Κοινῆς· πρβλ. *FsFυκονομειόντων* οὗτα τὰ χρεῖματα τῶν πολεμάρχων VII 3172, 125 καὶ τὸ φοικικόν IG IX¹ 226 ἀρχῇ «εἰ δὲ κα μὴ διοικῆ ἃ πόλις τῶν Δρυμίων τὰς καταβολὰς ταύτας» καὶ στίχ. 6 - 7 «εἰ δὲ κα διοικῆση τὰς ἐνήκοντα μνάς».

κλιδώματος) ἐπιγραφὴν, κατάλογον στρατευσίμων (ιδὲ κατωτέρω) ὕψος ὀλικὸν $1,07 \times 38 \times 57$.

Ἡ Β' ὑπόκειται ὑπὸ κατάλογον πάλιν στρατευσίμων (ὕψ. γραμ. μέσον 0,010).

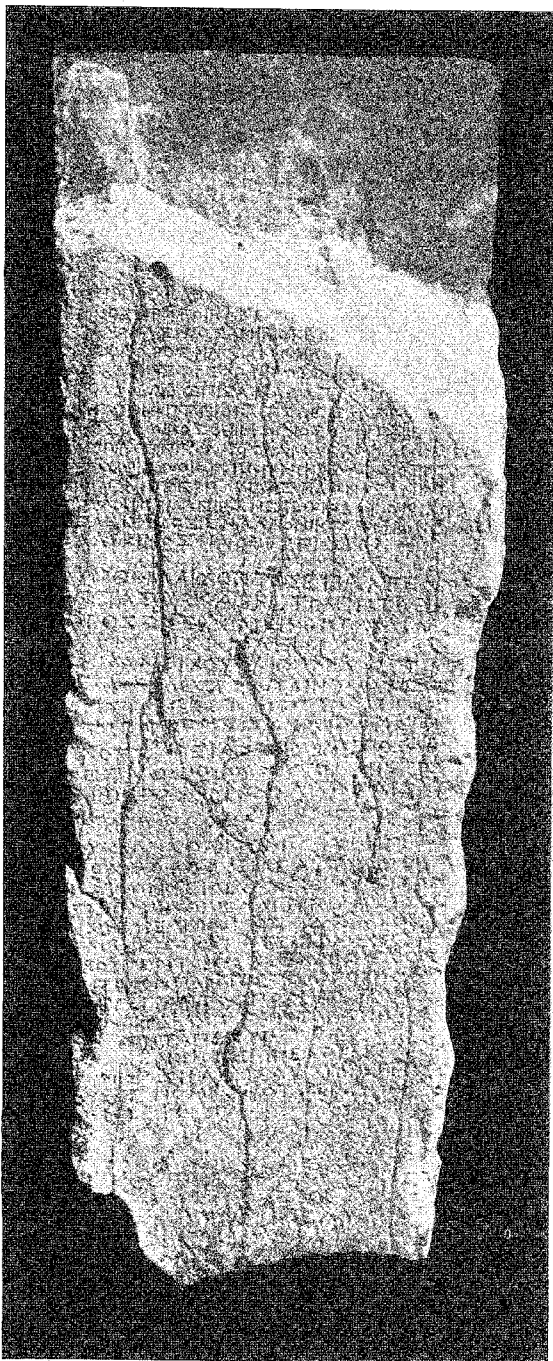

Εἰκ. 2. Ἀφείσις χρέους Ἀκρηφίων κλπ.

Κ]άλλον Σωσιφάνιος ἀφείκε τὰν
π]όλιν ἀφ' ᾧ ᾠφείλε αὐτῷ, ἀπὸ δρα-
χ]μάων χειλιάων ἑξακατιάων
ἑβδομείκοντα διὸν πέντι ὀβολ[ῶ]ν
5 ἔ]μνιωβελίω, ἀφ' οὗτω ἀφείκε δρα-
χ]μὰς ἑξακατίας ἑβδομείκοντα
διὸν πέντι ὀβολῶς ἔμνιωβέλιον
κ]ῆ τόκον παντὸς τῷ ἀργουρίω (ῶ)
ἀν]εγέγραπτο ἃ πόλις Γετίων
10 πέντε, δραχμὰς ὀκτακατίας
τρι]άκοντα πέντε.

Ἄ] πόλις Ἀκρηφίων ἔδωκε Κάλ-
λ]ωνι Σωσιφάνιος αὐτῷ κ]ῆ ἐγγό-
ν]υς ἐπινομίαν βοτῶς Γιδίως
15 πεντείκοντα.

Βεβαιουῦμεν πρῶτον καὶ ἰδιαίτερος τὸ ἀσφαλὲς τῆς ἀναγνώσεως διὸν στίχ. 4 καὶ 7 καὶ ἔμνιωβέλιον 5 καὶ 7· καὶ τὸ μὲν διὸν, γνωστὸν ἤδη ἐκ τῶν ἐπιγραφῶν VII 3172, 164 καὶ 3193, 4. 5. 8, διαψεύδει ἤδη (ὡς πρὸ συμφώνου) ὀριστικῶς τὴν ὑπὸ Bechtel ἀμφισβήτησιν τῆς υπάρξεως τοῦ Grieg. Dial. I 273 ἔ. (καὶ δικαιώνει τὴν ὑπὸ Meister Grieg. Dial. 275) ἐρμηνείαν τῆς εἰς μονοσύλλαβον πηρώσεως — κατὰ τὰ εἶς καὶ τρεῖς).

Τὸ δὲ ἀληθῶς περιεργὸν ἔμνιωβέλιον — βεβαιούμενον καὶ ὑπὸ τῆς ἐπιγραφῆς Γ' — ἔχει διπλὴν ἀνωμαλίαν τηρεῖ ἀνωμάλως τὸν ἀνοικτὸν (βραχυσμένον βέβαια) φθόγγον ε (ἀντὶ εἰμιωβ., ὡς προσεδοκῶμεν κατὰ τὸ τῆς Κορίννης π. χ. εἰμί-

θεος Berl. Kl. Texte, 33. = Supplem. lyricum 21, 62) — ὡς καὶ τὸ ἐξ ἴσου ἰδιορρυθμὸν λέσθιον ἀντίστοιχον αἰμί-θεος, αἰμίονος κλπ., περὶ ὧν ἰδὲ Buck: Grieg. Dial. § 17 — ἀλλ' ἐμφανίζει καὶ τὸ ἐκ πρώτης ὄψεως ἀλλόκοτον ν μεταξὺ τοῦ

μ και ι· ἀποκλείοντες οἰονδήποτε παραλληλισμὸν πρὸς τὰ γνωστὰ (ἐκ *δμ-νμ*) *μεσόμενη* και *Μνία* (= Δμία, νῦν και ἐξ Αἰγίνης IG IV 1588), ἀλλὰ και παράλογον ἐπένθεσιν τοῦ ν ἐκ τοῦ ἄλλως και *βοιωτικοῦ ἡμίνα*¹, νομίζομεν ὅμοιον μὲν και ἐξ ἴσου μονοσυλλάβως προφερόμενον τὸ *μνιω* ὡς τὰ νεοελληνικά *μιά, ξημιά* κλπ.², συναπτέον ὁμως και πρὸς τὰ ὅμοια και πασίγνωστα βοιωτικά *νζου, λζου, τζου, θζου* και *διου* (ιδίᾳ τὸ *διωδεκάτη* VII 520 ἀρχῆ, ὃ προφανῶς σύμφυρτον ἐκ βοιωτ. *διου-δεκ. × δωδ.* τῆς Κοινῆς)· οὐδόλως ἀπίθανον και νὰ προηγήθη τύπος *ἡμυ- (-ἡμιου-)*, προεληθὼν ἐκ τῶν ἀφωμοιωμένων *ἡμυσος* κλπ., ἃ γνωστὰ και ἐκ Θεσσαλίας π. γ. IX² 415, 60. 1298, 5 και ἐκ Κύμης τῆς Αἰολίδος, BCH 37 (1913) 156, 5: ἰδὲ κυρίως Plassart-Picard αὐτόθι σελ. 157, 5 (ἀλλὰ και ἐξ Ἀττικῆς δά: Meisterhans³ § 15 σελ. 147).

Πιστοῦμεν ἔπειτα τὴν ἐν τοῖς *ῶφειλε* στίχ. 2 και *ἀφείκε* 5 συντήρησιν ἀκόμη τοῦ (ὁμαλοῦ, ὡς γνωστόν, βοιωτικῶς) ἐξ ἀντεκτάσεως και συναιρέσεως *ει*, ἀμεταγράπτου δηλ. ἔτι εἰς *ἔ*· περὶ δὲ τῆς συντάξεως «ἀφείκε τὰν πόλιν δραχμάς..» δὲν πιστεύομεν μετὰ τοῦ Bittenwieser (Ind. F. 28, 80) ὅτι εἰδικῶς βοιωτικῆ, ὡς ἀπαντῶσα ὄντως ἐν ἐπιγρ. Χορσιῶν 2283, 13 ἐ· μᾶλλον τυχαῖον ὅτι δὲν ἀπαντᾷ ἐπὶ τοῦ παρόντος και πολλαχοῦ ἢ τόσον ἀπλῆ συνεκδρομὴ αὕτη πρὸς τὰ *αἰτοῦμαι, πράττομαι τινά τι* κλπ. (καθ' ἃ και *ἀξιῶ τινά τι*· ἀνωτέρω Α' 3)· πρβλ. ὁμως και ἐκ Καλύμνου SGDI 3591 (= Ditt. Syll.³ 953, 60) «τᾶς ἀφέσιος τοῦ ταλάντου, ὃ φαντι Καλύμνιοι ἀφείσθαι ὑπὸ κλπ.». Ὅντως παντοῦ τὸ σύνηθες εἶναι ἢ *ἀφίημί τινα τοῦ χρέους* (ἢ *παρήμι*· διὸ Troja u. Pion II 454 XV 15 *παρεῖσθαι* τὰς πόλεις πάσας *τῶν τόκων*· πρβλ. Inscr. jurid. I σελ. 24 στίχ. 33, ὡς *ἀπολύω* τὸν χρεωφειλέτην *τοῦ ὀφειλήματος* Inscr. jurid. αὐτ. στίχ. 33 (διὸ και *ἀπολελυμένα* ἔστω *τοῦ δανείου* παντὸς ἃ πόλις IG IX¹ 226, 9) ἢ *ἀφίημί τινι τὸ χρέος* = χαρίζομαι· οὕτως ὃ θαυμάσιος ἐκεῖνος Ὀλβιοπολίτης ἐν Syll.³ 495, 185 ἐ. «*ἀφῆμε πᾶσι πάντα* και οὐδὲν ἐπράξατο». Αἱ ἔλξεις ὁμως και βραχυλογίαι «*ἀφ' ᾧ ὀφειλε*» και τόκον τῷ ἀργουρίῳ «*ᾧ ἀνεγέγραπτο*» εἶναι μᾶλλον τῆς Κοινῆς (συχνά ἐν ἐπιγραφεῖ Νικαρέτας 3172). Βοιωτικὸν θὰ ἦτο «ἀπὸ ἀργουρίῳ τῷ ὀφειλε».

Τὸ ἐν στίχ. 9 συμπληρούμενον *ἌΝεγέγραπτο* βλέπομεν περὶ *χρέους* ἐπίσης ἐν θεσπικῇ ἐπιγραφεῖ VII 1737, 6 και 10 (ἐπὶ μερικῶν ποσῶν και πάλιν τοῦ

¹ IG VII 2712, 66 *ἡμίαναν εἴνον*· ὄχι μόνον λουπὸν κρητικὸν (π. γ. SGDI 501, 33 κ. ἄ.) και σικελικὸν (ὡς μέτρον, ὡς ἐν Βοιωτίᾳ) — και γενικῶς «*ἀχαϊκόν*» ἀφοῦ και κύριον ἤητο· ἰδὲ τελευταῖον Kretschmer ἐν Glotta V 261.

² Δὲν φαίνεται μονήρης τελείως τὸ φαινόμενον· ὅμοιον ὅλως τὸ *δέμ-ιον* (ὡς σφάγ-ιον, ἐρεῖπ-ιον κλπ.) — *δέμνιον*, σοθὲν ὡς νεόπλαστον σχετικῶς και αὐτό, — ἐνῶ τὰ πανάρχαια *com-γός, χλάμ-ζα*, κλπ. ἐχώρησαν εἰς *κοινός, χλαῖνα* κλπ. (ἀπιστούμενα π. Brugmann⁴· Thumb. Gramm. § 59, 6).

δλου χρέους, «*κεφαλὰ ὧν ἀνεγράφατο ἅ πόλις*» — καὶ ἔπονται αἱ ἐξοφλητικαὶ δόσεις) ἀλλὰ καὶ ἐπὶ γενικωτέρας σημασίας· πρβλ. «*εἶμεν ἐν ἀγγραφῇ τὸ ψάφισμα*» (Ταναγρ.) REGr. 1899, 72, 40 καὶ VII 3711 εἶναι δὲ *καὶ ἐν ἀναγραφῇ τὸ ψήφισμα τῶν Ἑλλήνων*. Περὶ *δανειστοῦ* ἐν VII 3054, 12 τὸ «*ἐπιγράφειν*» τὸ «*συννεγέγραπτο*» δὲν χωρεῖ εἰς τὸ κενόν.

Ἐνταῦθα ἡ πόλις Ἀκραϊφία ὄφειλεν εἰς ἰδιώτην τινά, Κάλλωνα τὸν Σωσιφάνους, προφανῶς πολίτην αὐτῆς, διὰ συγγραφῆς πιθανῶς στηλογραφημένης («*ἀναγραφῆς*» στίχ. 9), συμψηφίζουσας καὶ τόκους, ἐν ὄλφ δρ. 1672 καὶ 5 1/2 ὄβολους μὲ προθεσμίαν ἐξοφλήσεως πενταετῆ· ἐνταῦθα δημοσιεύεται, ἐν ἀδυναμίᾳ βέβαια τῆς ἀποτίσεως, *πρᾶξις διπλῆ*: παρὰ μὲν τοῦ πιστωτοῦ χαρισμὸς ὄχι μόνον τῶν 672 δρ. καὶ 5 1/2 ὄβολων — ἀρκουμένου εἰς τὰς στρογγύλας 1000 — ἀλλὰ καὶ τῶν τόκων τοῦ ὄλου ποσοῦ, τοῦ συμφωνημένου διὰ τὰ πέντε ἔτη, ἦτοι κατὰ τὰ στίχ. 10 ἔ. δραχμῶν 835 ., ἔξ οὗ σαφὲς καὶ τοῦ ἐπιτοκίου τὸ ἀρχῆθεν μέτριον (10⁰/₀, ἀφοῦ κατ' ἔτος αἱ 1675 δρ. φέρουν τόκον 167 κλπ.)· παρὰ δὲ τῆς πόλεως ἀπὸ στίχ. 12 κ. ἔ. ἀντιχορηγία «*εἰς τὸν ἅπαντα χρόνον*» (αὐτῷ κῆ ἐγγόνους) δικαϊώματος ἐπινομίας, δωρεὰν δηλ. βροσκῆς εἰς τὰς κοινοτικὰς νομάς, πεντήκοντα (ἰδιοκτητῶν) αἰγοπροβάτων¹. Πρόκειται λοιπὸν καὶ ἐνταῦθα περίπου (καὶ ὁμοίως σιωπηρὰ συμφωνία πιθανῶς ἐπ' ἀνταλλάγμασιν) ὅτι περίπου καὶ ἐν τῇ ἐπιγραφῇ VII 3171, καθ' ἣν ἀποπληρώσαντες οἱ Ὀρχομένιοι τὸ πρὸς τὸν Φωκέα ἐκείνον (πολὺ μεγαλύτερον — ὑπὲρ τὰς 18 χιλ. δρ.) χρέος τῶν ψηφίζουσιν στίχ. 36 ἔ «*εἶμεν ποτιδεδομένον Εὐθώλῳ ἐπινομίας **Ἔνια πέτταρα βούεσσι** σὸν ἵππυς διακατίης **Ἔνικατι**, προβάτοις σὸν ἦγυς **χειλίυς***».

Γ'. Ἐπὶ τῆς δεξιᾶς στενῆς πλευρᾶς τοῦ αὐτοῦ λίθου· γράμματα μεγαλύτερα (0,013 - 15) πλὴν τῶν πολὺ μικρῶν *ο*, *θ* καὶ *ω*.

Ρ Ο Υ Ν Ι Χ // Ρ Χ Ο Ν Τ Ο Σ Ε //
 Ι Δ Α Σ Θ Ε Ο Π Ο Μ Π Ω Θ Ε Ι Β
 Α Φ Ε Ι Κ Ε Τ Α Ν Π Ο Λ Ι Ν Α Π Ο
 Δ Α Ν Ε // Τ Ω Ω Φ Ε Ι Λ Ε Α Υ Τ
 Π Ο Λ Ι Σ Ε Ρ Ι // Ι Α Ρ Η Γ Η Τ Ζ
 Α Π Ο Λ Λ Ω Ν Ο Σ Κ Α Τ Τ Ο Ψ Α Φ Ι Σ
 Μ Α Τ Ω Δ Α Μ Ω Α Π Ο Δ Ρ Α Χ Μ Α
 Ω Ν Π Ε Ν Τ Α Κ Ι Σ Χ Ε Ι Λ Ι Α Ω Ν

¹ Δὲν φαίνεται ἡ λ. *βοτὰ* δυναμένη νὰ ἐννοῇ καὶ μεγάλα κτήνη (πάντως *ὄχι καὶ ἵππους*, ὡς ἐν VII 3171, 37 ἔ. — ἄλλως ἀπιστον καὶ ἐν πενιχρῇ τῇ γῆ τοῦ Ἀκραϊφίου)· πρβλ. σαφῶς ποιμνία ἐννοούμενα καὶ π. Θεοκρ. Εἰθ. ΙΑ' 34 *βοτὰ* χίλια βόσκα κῆκ τούτων τὸ κράτιστον ἀμελγόμενος *γάλα πίνω*· ὄχι ἄλλα καὶ ἐν Ὀδυσσο. 504 ὁ *βοτῆρ* τοῦ Τηλεμάχου βόσκει, ἐνῶ τὰ Ἰλ. Σ. 521 *βοτὰ* περιέχουν στίχ. 524 *καὶ ἔλικας βοῦς*.

ΔΙΑΚΑΤΙΑΩΝΕΞΕΙΚΟΝΤΑ
 ΙΑΣΔΥΟΒΟΛΩΝΕΜΝΙΩΒΕΛΙ
 ΑΦΟΥΤΩΑΦΕΙΚΕΑΡΓΟΥΡΙΩΔΡΑ
 ΧΜΑΣΤΡΙΣ // ΕΙΛΙΑΣΕ
 ΚΑΤΟΝΕΞ // ΤΑΤΡΙΣ
 ΟΒΟΛΟΝ

- Φ]ρουνίχ[ω] ἄρχοντος Ε[ύκ-
 λ]ίδας Θεοπόμπω Θειβ[ῆ]ος
 ἀφεῖκε τὴν πόλιν ἀπὸ [τῶ
 δανεί[ω], τῶ ὄφειλε αὐτ[ῷ] ἄ
 5 πόλις ἐπὶ [τῆ] ἰαρή γῆ τ[ῶ
 Ἀπόλλωνος κατὰ τὸ ψάφισ-
 μα τῶ δάμω, ἀπὸ δραχμά-
 ων πεντάκις χειλιάων
 διακαυιάων ἐξείκοντα
 10 ἰᾶς δὺ' ὀβολῶν ἐμνιωβελί[ω],
 ἀφ' οὗτω ἀφεῖκε ἀργουρίω δρα-
 χμὰς τρις[χ]ειλιάς ἐ-
 κατὸν ἐξ[ήκον]τα τρις
 ὀβολόν.

Ἐπὶ τοῦ κειμένου μόνον ἄξιον λόγου ἰδιαίτερου νομίζομεν (ἐκτὸς πάλιν τοῦ στίχ. 10 ἐμνιωβελίου) τὸ ἄφθορον τοῦ τέλους τοῦ στίχ. 9 καὶ τῆς ἀρχῆς τοῦ 10, τὸ ἀσφαλὲς λοιπὸν τοῦ ἤδη καὶ ἐπιγραφικῶς κυρουμένου αἰολικοῦ τύπου ἰᾶς (=μῖας) ἢ φράσις «ἐπὶ [τῆ] ἰαρή γῆ» εὐνοήτως δὲν δύναται νὰ σημαίη ὅ τι π. γ. «τὸ ἐπὶ τῆ οἰκία δάνειον» VII 3376, 14 (=ἐπὶ ὑποθήκη τῆ οἰ.), δανεί-
 ζειν -εσθαι ἐπὶ τῆ νηὶ (Δημ. κ. Διονυσόδ. συχνὰ) κλπ., ἀλλὰ δάνειον ἐξ αἰτίας τῆς γῆς πως· ἐν δὲ τῶν δύο νομίζομεν πιθανόν: ἢ ἦτο ἱερεὺς τοῦ Πτώου Ἀπόλλωνος ὁ ἐνταῦθα δανειστής καὶ ὡς διαχειριστῆς¹ λοιπὸν τῆς ἱερᾶς γῆς, ἢν μισθούμενοι ἴσως οἱ Ἀκραιφιεῖς ἠδυνάτουσαν νὰ πληρώσουν πολυετῆ μισθώματα, χαρίζει εἰς τούτους μέρος τῶν (κεφαλαιοποιημένων διὰ ψηφίσματος τῆς πόλεως εἰς τὸν κλασματικὸν πάλιν, ὥστε καὶ τόκους περιέχοντα, ἀριθμὸν δρ. 5261 καὶ 2 1/2 ὀβολ.) ὑποχρεώσεων των, ἢ ὡς ἐγγυητῆς τῶν μισθώσεων τούτων καὶ πληρωτῆς (μετὰ καθυστερήσεις κλπ.) ἢ μετὰ ἀμφικτυονικὴν καταδίκη των, ὡς ἐπι-

¹ Οὗτω πως εἰς τὸν ἱερέα τοῦ Ἀσκληπιοῦ ἐν Χαλκηδόνι (Ἀθηναίου Z' 207, 2 = νῦν) Syll.³ 1009, 8 παρέχεται ὑπὸ τῆς πόλεως τὸ δικαίωμα «χρηεῖσθω δὲ καὶ τῷ περὶ τὸ ἱερὸν χώρῳ τῷ δαμοσίῳ ὅ τι κα θέλη». πρβλ. τὰ Ξενφ. Ἀναβ. Ε' 3, 13· ἀλλὰ καὶ τὸ ἀμφικτυον. δόγμα BCH 1890, 19 ἀριθ. 10 = IG. VII 4185, τὸ ἀνακαινίζον τὰ Πτώα, ὀρίζει στίχ. 13 ε. «κυρίους δὲ εἶναι οἰκονομοῦντας τὰ κατὰ τὸ ἱερὸν τὸν τε προφήτην καὶ τὸν ἱερέα τοῦ Ἀπόλλωνος καὶ τὴν πόλιν τῶν Ἀκραιφίων καὶ τὸ κοινὸν τῶν Βοιωτῶν, καθὼς καὶ ἔμπροσθεν».

γεωργησάντων τὴν γῆν τὴν ἱερὰν, ἦτο ἤδη αὐτὸς ὁ πιστωτὴς τῆς ἐν οἰκονομικαῖς στενοχωρίαῖς πόλεως· τὸ δεύτερον νομίζομεν καὶ τὸ πιθανώτερον· διότι τὸ πρῶτον θὰ ἀπῆται καὶ ἄλλας ῥητὰς συνατατάσεις, ἀλλὰ καὶ ῥητὴν προσθήκην τοῦ ἱερατικοῦ τίτλου τοῦ δανειστοῦ (μᾶλλον δὲ καὶ αὐτὸς ὁ θεὸς θὰ ἐλέγγοτο δανειστής).

Ὅπως δὴποτε καὶ ὁ ἐνταῦθα δανειστής χαρίζει εἰς τὴν ὀφειλέτιδα πόλιν ἐκ τοῦ ὄλου χρέους τῆς δραχμᾶς 3163 καὶ ὀβολόν, — προφανῶς τόκους καὶ χρεωλύσια δυσεξακριβώτα χρόνων ἀγνώστων — καὶ ταῦτα ὄχι Ἀκραιφιεύς αὐτὸς ἀλλὰ **Θηβαῖος** ὢν (στίχ. 2) ἢ δὲ πόλις δημοσιεύει τὸ χάρισμα, χωρὶς νὰ ὑποτάσῃ ἀμέσως καὶ τι ψήφισμα εὐχαριστήριον, ἴσως διότι εἶχεν *ιδιαιτέραν στήλην* ψηφίσει προκειμένου περὶ ἄλλοδαποῦ. Τοῦτου δυνάμεθα μόνον τὸ γένος νὰ πιθανολογήσωμεν ἐκ τοῦ ὀνόματος τοῦ πατρὸς καὶ τῆς εὐπορίας, ἂν ταῦτα εἶναι ἀρκετὰ ἴσως εἶναι διςέγγονος δηλ. τοῦ πολλοῦ κατὰ τὸν Δ' αἰῶνα ἐν Θήβαις **Θεοπόμπου**, περὶ οὗ περὶ πλὴν Πλουτ. π. Σωκρ. δαιμ. 26, 31 καὶ 6. Πελοπ. § 8 ἔτι τὸ τόσον εὐάρμοστον εἰς ἄνδρας «ὑπὲρ δόξης καὶ ἀνδρείας φιλονίκως ἔχοντας» ἐπίγραμμα IG. VII 2462, 2. Ἄλλ' ἂν ὁ *Ἐὐκλίδης* οὗτος εἶναι ὁ αὐτὸς πρὸς τὸν ἄρχοντα Βοιωτῶν VII 2827 (πρὸ τοῦ τέλους τοῦ Γ' αἰῶνος) τίς θὰ ἰσχυρισθῆ;

Μόνον περὶ τῶν χρόνων ἀμφοτέρων τῶν ἐπιγραφῶν Β' - Γ' ὑπολείπεται νὰ εἴπωμεν, ὅτι μικρὸν ἀπέχοντες (διότι σαφῶς ἀρχαιοπρεπεστέρα ἢ γραφὴ τῆς Γ', ἢ δὲ Β' καὶ ὑπόκειται εἰς κατάλογον στρατευσίμων τὸ πολὺ ὁμοταγῆ, ἀλλὰ μᾶλλον νεώτερον ἐκείνης) κυμαίνονται περὶ τὰ μέσα τὸ πολὺ τοῦ Γ' π. X. αἰῶνος (καὶ μᾶλλον πρὸς τὸ τελευταῖον τέταρτον ἢ Β'): τὸν ἐν Ἀκραιφίᾳ ἄρχοντα τῆς Γ' *Φροσνίχον* γνωρίζομεν καὶ ἐκ τῆς VII 4156· ἀλλ' ἀξιοσημειώτον πάλιν ὅτι ἐξ ἀμφοτέρων λείπει ἢ (ἐν δανείοις προσδοκωμένη! περὶ τὴν Νικαρέτας) μνεία τοῦ ἐν Κοινῷ Βοιωτοῖς ἄρχοντος· πρὸς τοῦτο συμφωνεῖ καὶ ἐδῶ τὸ σκελετῶδες καὶ ἀκατάσκευόν πως ἔτι ἢ *πρωτόπειρον* τῶν δημοσίων τούτων βοιωτικῶν ἐγγράφων.

Αὐτόδηλον πόσον διαφωτίζουν τὴν *οἰκονομικὴν ἀλλά πῶς καὶ τὴν πολιτικὴν κατάστασιν τῶν χρόνων* ἐκείνων τὰ ἄλλως λιτὰ κείμενα. Ἀντιπροσωπεύοντα καὶ τὰ τρία εἶδη τῶν ἀρχαίων δημοσίων δανείων, καὶ τὸ *ἔσωτερινὸν* (παρὰ συμπολίτου δηλ.) Β' καὶ τὸ *ἐξωτερικὸν παρὰ ἰδιώτου* (Γ') καὶ τὸ *ἐξωτερικὸν παρ' ἄλλης πόλεως* (Α'), ἀποτελοῦσιν εἰκόνα ζωηρὰν τῶν οἰκονομικῶν στενοχωριῶν τῶν βοιωτικῶν πόλεων, συμπληροῦσαν τὰ ἤδη ἐκ τῶν ὀρχομενίων VII 3171-2 γνωστὰ περὶ τοῦ λήγοντος περίπου Γ' π. X. αἰῶνος — καὶ δὴ ὄχι τόσον διὰ τοῦ μεγέθους τῶν τόκων (ἄτοκον, εἶπομεν, οὐδὲν εἶναι καὶ ἂν δὲν λέγεται ῥητῶς)· διότι ὁ μόνος ἀσφαλῶς διοράμενος ἐκ τούτων, ὁ τῆς ἐπιγραφῆς Β',

εἶναι ὁ μέτριος¹ πρὸς 10%, εἶδομεν, καὶ εἰθισμένος μάλιστα κατ' ἐκεῖνον τὸν αἰῶνα, ἂν καὶ δὲν πιστεύομεν ὅτι σημαίνει καὶ «ἀφθονίαν χρήματος ῥευστοῦ» ἐν Βοιωτία τοῦλάχιστον, ἀλλὰ πολὺ μᾶλλον φιλικὴν συγκατάβασιν δανειστῶν. Τὰς οικονομικὰς δυσχερείας τῶν δανειζομένων πόλεων χαρακτηρίζει ἀκριβῶς τὸ σύνολον τῶν ὄρων, ὑφ' οὓς χορηγεῖται καὶ τοῦ Α' δανείου ἢ εἰς νέαν, μακράν, προθεσμίαν παράτασις, ἀνανεουμένου καὶ διὰ νέου φιλικοῦ δανείου ἐπαυξανομένου, ἐπὶ περιορισμένη ὁμῶς, προσωρινῇ, ἐπικαρπία τῆς κοινοτικῆς γῆς, καὶ τῶν Β'-Γ' ἢ μερικὴ *ἄφεις*, τοῦ μὲν πρώτου ἐπὶ ἀνταλλάγματι² αἰωνίας ἐπινομίας, τοῦ δὲ δευτέρου δι' ἀδυναμίαν ἐξοφλήσεως *ἱεροῦ χρέους*³.

Πόλεις συνομολογοῦσαι τοιαῦτα ἐν δημοσίοις ἐγγράφοις βέβαια δὲν ἀνθοῦν οικονομικῶς· τοῦναντίον ἴσως ὀλίγον ἀπέχουσι τῆς χρεωκοπίας, καταστάσεως περὶπου γενικῆς ὄλων τῶν ἑλληνικῶν μικροπόλεων, ἀλλὰ ἰδίᾳ τῶν βοιωτικῶν ἤδη λήγοντος τοῦ Γ' π. Χ. αἰῶνος⁴ τίς δὲν ἐνθυμεῖται τὸ εἰκοσιπενταετὲς περιβόητον δικαιοστάσιον ἀλλὰ κατ' ἐξοχὴν φυσικὰ *χρεωστάσιον* τῶν χρόνων τούτων ἐν Βοιωτία, τὸ ἱστορούμενον ὑπὸ τοῦ Πολυβίου (ΚΑ' 6 ἀρχ.); «τὰ κοινὰ τῶν Βοιωτῶν εἰς τοιαύτην παρεγεγόνει καχεξίαν, ὥστε *σχεδὸν εἴκοσι καὶ πέντε ἐτῶν τὸ δίκαιον μὴ διεξῆχθαι παρ' αὐτοῖς μήτε περὶ τῶν ἰδιωτικῶν σὺμβολαίων μήτε περὶ τῶν κοινῶν ἐγκλημάτων*»· πρβλ. καὶ ΚΓ' 2.— Εἶναι οἱ χρόνοι ἀκριβῶς, καθ' οὓς κορυφοῦνται παντοῦ τὰ τρομερὰ ἐπακόλουθα τῶν παλαιῶν καὶ μετ' Ἀλέξανδρον ἀδιαλείπτων πολέμων καὶ στάσεων, ὠριμάζουσι αἱ κοινωνικαὶ ἀνατροπαὶ ὑπὸ τὸ σύνθημα τῶν ἐκασταχοῦ μαζῶν «*χρεῶν ἀποκοπή, γῆς ἀναδασμός*», ὃ καὶ βασιλεῖς ἐνστερνίζονται (τοῦλάχιστον ἐν Σπάρτῃ οἱ γνωστοὶ σύγχρονοι Ἁγίς καὶ Κλεομένης), εἰς δὲ τὴν Βοιωτίαν μετὰ τὴν ὑπὸ τῶν Αἰτωλῶν συντριβὴν καὶ διὰ τὴν γνωστὴν ἐν τῇ παρακμῇ τρυφὴν καὶ ἀσωτίαν (Πολυβ. Κ' 4 ἀρχῇ κ. ἄ.) ἰσχύει πάντως ὅτι περὶ τῶν Αἰτωλῶν παραδίδει ὁ αὐτὸς ἱστορικὸς ἐν ἀρχῇ τοῦ ΙΓ' βιβλίου «διὰ τὴν συνέχειαν τῶν πολέμων καὶ τὴν πολυτέλειαν

¹ Ἀλλὰ μέτριοι θὰ ἦσαν καὶ οἱ ἄλλοι, ἀφοῦ οὔτε ἡμιόλιον οὔτε διπλάσιον ποιοῦσι τὸ ἀρχαῖον δάνειον, εἶδομεν, ὡς ἐγένετο ἐν ὑπερημερίαις. Ἐν γένει οὐδὲν προσδιδοσκόμεθα περὶ τῶν ἀρχαίων τόκων, πρὸς τοῖς ἠκριβωμένοις ἤδη δηλ. παρὰ Billeter (Zinsfuss κλπ. σελ. 65 - 70 ἰδίᾳ περὶ τοῦ Γ' αἰῶνος), μικρὰ δὲ καὶ περὶ τῶν *δημοσίων δανείων* ἐν γένει, περὶ ὧν ἰδὲ κυρίως Böckh καὶ Szanto (Wien. Stud. VII 282 ἐ. = Ausgew. Abh. 11 - 73).

² Διότι ἀσφαλῆ νομιζομεν λανθάνουσαν *προσυμφωνίαν* τῆς πόλεως μετὰ τοῦ Κάλλωνος ἀμοιβαιότητος, «ὥστε δοῦναι καὶ λαβεῖν».

³ Ἄν τοὺς ἰδιωτικὰ χρέη μὴ ἀποτίνοντας οἱ ἀρχαῖοι Βοιωτοὶ δεινότερον ἄλλων ἠτιμάζον (διὰ τῆς γνωστῆς ἐκ Στοβαί. 44, 41 = σελ. 227 *κοφινώσεως*), εὐνόητον πόσον μείζον ὄνειδος θὰ ἔφερον *λεγαὶ ὀφειλαὶ* ἀνεξόφλητοι.

⁴ Περὶ τῆς οικονομικῆς ἐν γένει τῶν ἑλληνικῶν πόλεων καχεξίας κατὰ τοὺς χρόνους ἐκείνους καὶ ἔξης πρβλ. προχειρῶς Hertzberg - Καρολίδου Ἱστορ. ῥωμ. κυριαρχίας I 152 ἐ.

τῶν βίων ἔλαθον οὐ μόνον ἄλλους ἀλλὰ καὶ σφᾶς αὐτοὺς *κατάχραιοι γεννηθέντες*· οὐδὲ ἀπέχει πολὺ ὁ χρόνος καθ' ὃν κόπτουσι καὶ νόμισμα χαλκοῦν ἀντὶ τῶν ἀργυρῶν (Head: coinage of Boeotia 91 πρὸβλ. ἀφιέρωσιν 4000 *δρ. χαλκοῦ* ἐν VII 4137, 4 ῥητῶς) καὶ κατὰ Δικαίσαρχον (Βίβλ. Ἑλλ. 69) «τὰ ἐκ πάσης τῆς Ἑλλάδος ἀκληρήματα εἰς τὰς βοιωτικὰς πόλεις κατεργύη», ὅχι τὰ ἠθικὰ τόσον, ἀ καταλέγει ἐκ τῆς ἐπιχωρίου κακογλωσσιᾶς λαμβάνων προχείρως, ὅσον τὰ οἰκονομικὰ ἐξόχως.

Καὶ τὴν ὑπὸ τοῦ Θηβαίου λοιπὸν δανειστοῦ ἄφεισιν μέρους τοῦ χρέους τῶν Ἀκραιφιέων μᾶλλον ὡς ἐξ ἀνάγκης ὑπερτέρας ὑπαγορευθεῖσαν νομίζοντες («οὐκ ἂν λάβοις παρὰ τοῦ μὴ ἔχοντος — καὶ μὴ θέλοντος!») δὲν τολμῶμεν ὅμως καὶ νὰ συμπεράνωμέν τι πλέον περὶ σχετικῆς ἴσως ἐπεμβάσεως τῆς πόλεως τῶν Θηβῶν, περὶ εὐμενοῦς δηλ. παρὰ τῷ Εὐκλείδῃ συνεργίας ταύτης ὡς *παλαιᾶς τοῦ Πτώφου ἱεροῦ προστάτιδος*· διότι καὶ τοῦτο δὲν φαίνεται ἰσχυρὸν πλέον κατὰ τοὺς χρόνους τούτους ὡς ἐπὶ Ἡροδότου (H' 135 «ἱερὸν Πτώφον... ἔστι δὲ *Θηβαίων*», ἀ ἐπεκτείνει πολὺ ὁ Ed. Meyer)· τούναντίον τὰ τοῦ ἱεροῦ διοικεῖ καὶ τὰς ἐορτὰς ἐπιτελεῖ τώρα τὸ *Ἀκραιφίον* αὐτὸ καὶ τὸ *Κοινὸν τῶν Βοιωτῶν* τὸ πολὺ, ὡς φαίνεται ἀπὸ τῆς μετὰ Κάσσανδρον ἀνασυστάσεως τούτου, πάντως ἤδη πρὸ τῆς ἀρχομένου τοῦ Β' αἰῶνος ἀνακαινίσεως ἐκείνης τῶν Πτώφων, ἧς ἔχομεν τὸ καταστατικὸν ἀμφικτυονικὸν δόγμα ἐν τῇ ἐπιγραφῇ VII 4135 (ιδίᾳ στίχ. 13 ἐ· «κυρίουσ δὲ εἶνοι οἰκονομοῦντας τὰ κατὰ τὸ ἱερὸν τὸν τε προφήτην καὶ τὸν ἱερέα τοῦ Ἀπόλλωνος τοῦ Πτωίου καὶ τὴν πόλιν τῶν Ἀκραιφιέων καὶ τὸ Κοινὸν τῶν Βοιωτῶν, καθὼς καὶ ἔμπροσθεν»· πρὸβλ. καὶ τὸ ψήφισμα τοῦ Ὀρωποῦ AE 1892, 42 ἀριθ. 70, 6 ἐ. «συναύξειν τὴν θυσίαν τῷ Ἀπ. τῷ Πτωίῳ, καθάπερ καὶ τὸ Κοινὸν τῶν Βοιωτῶν καὶ ἡ πόλις τῶν Ἀκραιφιέων καὶ στίχ. 13 «καθάπερ καὶ ἐν ταῖς λοιπαῖς θυσίαις, αἷς ἢ πόλις θύει ἐν τῷ Κοινῷ Βοιωτῶν»)· ὥστε καὶ σχέσις ἐξαρτήσεώς τινος τοῦ Ἀκραιφίου ἐκ τῶν Θηβῶν δὲν συνάγεται, ἀλλὰ τὸ πολὺ πολὺ φιλία, στενωτέρα εὐλόγως περὶ τοὺς χρόνους τοῦ κατὰ Αἰτωλῶν βοιωτικοῦ ἀγῶνος.

Ὅτι τούναντίον σχέσις τις *φιλικῆς ἐξαρτήσεως ἢ προστασίας* παρεκίνησεν εἰς τὸ δάνειον Α, ἀρχαῖον καὶ νέον, τῆς Θίσβης πρὸς τὴν μικροτέραν γείτονα καὶ ἀρτίως συναπελεύθερον ἀπὸ τῆς θεσπικῆς (καὶ τῆς ἔτι μᾶλλον πιεζούσης ποτὲ θηβαϊκῆς) ὑπεροχῆς, τὰς Χορσιᾶς, πιθανολογοῦμεν καὶ ἐκ τοῦ ἐν γένει ἀβροῦ τῆς διατυπώσεως καὶ ἰδίᾳ ἐκ τῆς ἐλλείψεως τοῦ ἐν δανείοις π. χ. τῆς Δήλου συχνοῦ ἀλλὰ καὶ εἰς τὸ τοῦ Πραξικλέους ἐκεῖνο πρὸς τὴν Ἀρκεσίην καὶ ἄλλοθεν γνωστοῦ ὄρου «ἐπὶ ὑποθήκῃ ταῖς προσόδοις ταῖς δημοσίαις κλπ.», ἀλλ' ἴσως καὶ ἐκ τῆς ἐλλείψεως καὶ ἰδιωτῶν ἐγγυητῶν.

Δ') «*Ἐπαγγελμένοι ΤΑΣ ΛΑΧΑΣ*».

Ὑποτάσσομεν μικρὰν ἐπιγραφὴν ἐκ τοῦ αὐτοῦ καὶ ἡ Α (ἀνωτ. σελ. 182)

λίθου, ἀμέσως ὑπερκειμένην τῆς Α (εἰκ. 2 μέσ.) οἰκονομικοῦ πως καὶ ταύτην περιεχομένου ἀλλὰ διαφόρου ὄλως (Εἰκ. 2, σελ. 190, ἐν μέσῳ).

Δ]ωροθίω ἀρχοντος ἐπανγγελμέ-
νοι ΤΑΣ ΛΑΧΑΣ Φέτια ἑπτὰ ἑκα[σ-
τος (εὐ)ἑβδομείοντα δραχ
μάς Ἄριστο[κ]λεῖς Πασσιτίω,
5 Ξενάντιχος Χιοννίδαο, Πτωί[ο]-
κλεῖ[ς] Δεξιλάω, Δινόμαχος
Ἄριστ[ί]ωνος
. Χήρων Ἄριστίω-
νος, Σαθείας [Π]ημοκλεῖος, Ἄρ-
10 κούλαος Πουθίαο, [Π]τωϊό[φ]ηστος
Ἄμ[ι]νί[χ]ω, Χάρμων Καλοιλίδαο.

Γράμματα ὀλίγον, ἀλλ' ἀσφαλῶς διαφέροντα (ὑψ. 0,010 - 13). Ἐν στίχ. 7 - 8 σκόπιμος ἀπόξεσις ἐνὸς ὀνόματος: ἐν στίχ. 3 ἀτελής ἀπάλειψις τοῦ *εὐ*, δι' οὗ εἶχε γράψει ἀρχικῶς τὸ *ἑβδομείοντα* ὁ χαρακτήρ πρὸς τὸ ἤδη πιστωμένον ἐκ Βοιωτίας *εὐδομος*, Bechtel Gri. Dial. I 230 § 10 καὶ εὐρύτερον τὰ ἀκριβολόγια καὶ ἀφθονα τοῦ σ. καθηγητοῦ Γ. Χατζιδάκι: Ἀκαδημ. Ἀναγν. εἰς τὴν ἑλλ. καὶ λατιν. γραμμ. Α' 123 - 4 περὶ τῆς διαφόρου πάντως καὶ ἐντεῦθεν βεβαιουμένης προσφορᾶς τοῦ ἀρχ. ἑλλην. β ἀπὸ τὸ θ.

Ἄλλὰ τί εἶναι οἱ «ΤΑΣ ΛΑΧΑΣ ἐπηγγελμένοι» δι' ἑπτὰ ἔτη 70 δρ., λοιπὸν κατ' ἔτος 10, ἕκαστος; τὸ μὲν ῥῆμα, ὡς γνωστόν, κυριολεκτεῖται περὶ ἐλευθέρως προσφορᾶς πρὸς ἐξ ἐπιγραφῶν «ἐπαγγέλλομαι ἔρανον, ἐπίδοσιν»: REGr. 1899, 71, 19 ἐσσεῖμεν τῇ βηλομένη τῶν γουνηκῶν ἐπαγγείλασθαι μὴ πλῖον πέντε δραχμάς . . (εἰς κτίσιν ἱεροῦ) τῇ δὲ ἐπαγγελμένη κῆ δεδώσῃ»: IG II 334, 10 ἐ. τοὺς βουλομένους ἐπιδιδόναι εἰς τὴν σωτηρίαν τῆς πόλεως ἐπαγγείλασθαι πρὸς τοὺς στρατηγούς κλπ. πρὸς καὶ II² 791, 18 ἐ. ὡσαύτως *εἰσφορᾶν, μισθοφορᾶν* SGI 3624 καὶ 3624^a, 65· ἢ δὲ *λαχῆ* (κατὰ τὰ ἀρχή, ἀφή, λαβή, φυγή κλπ.) ἢ *λάχη* (καθ' Ἡσύχ., ὡς τι ῥιζολέκτημα, πρὸς *τύχη*) καὶ ἐτύμως καὶ κατὰ τὴν παράδοσιν θὰ σημαίνῃ ἐν ἑκ τῶν δύο, ἢ τὴν *λήξιν, ἀπο(δια)κλήρωσιν, διανομήν*¹, ὡς ἀφρημένον, ἢ αὐτὸν τὸν *κλήρον* ἢ τὸ *λάχος - λαχίδι* νῦν², ὡς προσηγορικόν ἐν τῇ

¹ Ὡς δηλ. π. Αἰσχ. Ἐπτὰ Θ. 914, ὅπερ ἄριστα ἐρμηνεύει ὁ Jebb γράφων «*λαχαὶ πατρῶων . . . τάφων*» = διανομαὶ τῶν πατρῶων . . . (ὄχι κτημάτων, ἀλλὰ) τάφων: καὶ ὁρθῶς ἀπορρίπτων τὴν ἐν Βοιωτίᾳ ἐπιν. XIII 16 γραφὴν «οὗτ' ἐν βαρουπενθέσιν ἀρμό[ζ]ει *Λαχαῖς* φόρμιγγος ὄμφα», πολὺ πιθανότερον ἀναγινώσκει *Λαχάχαις* κατὰ τὴν ἀμέσως ἐπομένην ἀντίθεσιν «οὗτ' ἐν θαλίαις καναχά [χαλι]όκτυπος».

² Ὡς δηλ. καὶ ὁ *λόχος* ἐν Ἄεσθῳ (νῦν Ditt. Syll.² 968 κολλάνικος *λόχοι ἀμπέλων* κλπ.) = *μέρος* καὶ ἐν Βοιωτίᾳ *τόμος* VII 1739 κ. ἐ. καὶ 3170 συχνά = τμήμα γῆς, ἰδίᾳ *ἐραῶς* ἢ *δημοσίας*: μὴ λοιπὸν καὶ ἐνταῦθα *ὄς λαχῶς* = τὰ τμήματα, λαχίδια τῆς *ἐραῶς* ἢ *δημοσίας* γῆς; — Τὸ *λάχος* καὶ ἐν ἐπιγραφαῖς μετέχει ἐπίσης

πρώτη περιπτώσει θὰ ἦτο γενικὴ ¹ τὰς λαχᾶς καὶ θὰ ἐσημαίνοντο «οἱ δηλώσαντες ὅτι προσφέρουν ἀνά 70 δραχ. κλπ. διὰ τὴν ἀποκλήρωσιν ἢ διανομὴν γῆς» (ἱερᾶς ἢ κοινοτικῆς)· ἐν τῇ δευτέρᾳ ἢ σύνταξις «τὰς λαχᾶς ἐπαγγελμένοι δραχμὰς 70 κλπ.» ἀπιθανωτέρᾳ μὲν, ἀλλ' ὄχι ἀφάνταστος κατ' ἀναλογίαν πρὸς τὸ «μεμισθωμένοι τὰς γᾶς Φέτια Φίκατι κλπ.» καὶ βραχυλογίαν ὅπως σκελετώδη, ἣτις ἄλλως χαρακτηρίζει ἐν γένει τὴν ἀναγραφὴν ταύτην, πρὸς (καὶ ἰκανῶς διάφορα) τὰ ἐν ἐπιγραφαῖς Καλαυρείας νῦν Syll.³ 993, 8 ἐ. «ἐκδωσοῦντι τὸ χωρίον δωτίνας» (=μισθώσουσι μισθώματα) καὶ πρῶξαντες τὰν δωτίναν θυσοῦντι τῷ Ποσειδᾶνι, θὰ ἐσήμαιεν «οἱ λαβόντες ἐπὶ μισθώματι δραχμῶν 70 κλπ. τὰ μέρη γῆς κλπ.», ἢ μᾶλλον «οἱ προσφέροντες, δηλοῦντες, μίσθωμα 70 δραχ. διὰ τὰ ἐκμισθούμενα μέρη γῆς κλπ.», ὡς λοιπὸν περὶ τοῦ ἐν VII 2446 «(ἀπεγράψαντο) ἐπιληψόμενοι γεωργεῖν τὴν δημοσίαν καὶ τὴν ἱερὰν γῆν»². Ἄλλ' ἐν ἐκατέρᾳ περιπτώσει ἐκπλήττει τὸ ὅπως ἀόριστον τῆς μισθώσεως γενικῶς καὶ τῶν γαιῶν ἐκάστων ἰδίᾳ· ἐπειδὴ δὲ καὶ ἀναδασμὸν γῆς (ἄλλως τόσον ἀρμόζοντα εἰς τοὺς χρόνους) πρὸς διανομὴν εἰς αὐτοὺς μὲν τοὺς ἐπαγγελλομένους τὸ τίμημα τῶν 70 δραχ. θὰ ἦτο τολμηρὸν νὰ πιστεύσωμεν, ἀφοῦ καὶ δύο τοῦλάχιστον ἐκ τῶν καταλεγόμενων ἀναγνωρίζονται ὡς πολῖται ἐπιφανεῖς καὶ εὐποροὶ (Πτωϊοκλῆς Δεξιλάου καὶ Ἀριστοκλείς Πασιτίμου· ἰδὲ κατωτέρω), εἰς ἄλλους δέ, τοὺς πένητας, πολίτας διανομὴ (ὡς γνωρίζομεν πάλιν ὅτι κατὰ τοὺς ὑστέρους χρόνους διενέμοντο ἀγοραζόμεναι γαῖαι π. χ. ἐν Θεσσαλίᾳ κατὰ κλήρους) δυσπιστοῦμεν ὅτι θὰ διευποῦτε τόσον ἀσαφῶς — ἀφίνομεν δὲ ὅτι καὶ ὁ περιορισμὸς ἐπὶ ἑπτὰ ἔτη φαίνεται ἀσυμβίβαστος —, διὰ ταῦτα ὁμολογητέον ὅτι οὐδὲν σαφές, ἀσφαλές, μαντεύομεν περὶ τῶν ἐπαγγελμένων ΤΑΣ ΛΑΧΑΣ· μήπως καὶ κύριον, τοπωνυμία, ἦτο ἡ Λαχὰ (ἴσως ἢ ἐκμισθουμένη ἱερὰ γῆ τοῦ Πτώφου), ὡς Λαχνίδια νῦν ἐν Κυπαρισσίᾳ (κατὰ δελτίον τοῦ Ἱστορικοῦ Δεξικοῦ);

Ἐκ τῶν ἀναγραφομένων ἀνδρῶν ὁ Πτωϊοκλῆς Δεξιλάου τοῦ στίχ. 5 ἐ. εἶναι βεβαίως ὁ ἐν VII 2724^ο 3 «ἀφεδριατεύων» (περὶ τὰ τέλη τοῦ Γ' αἰῶνος κατὰ Holleaux BCH XIII = 1899, 15, ἀσφαλέστερον μετὰ τὰ μέσα αὐτοῦ κατὰ Ditt. εἰς VII 1672), ἀλλὰ πιθανώτατα ὁ αὐτὸς καὶ ὁ (περὶ τὰ 225 π. Χ.) τῶν δελφικῶν ἐπιγραφῶν BCH VII 417 καὶ XXVI 641 = νῦν Syll.³ 509, 5 ἱερομνήμων Βοιω-

ἀμφοτέρων τῶν σημασιῶν: Hicks: Inscr. Brit. Mus. 3, 403, 88 (= Priene Inscr. νῦν 35, 88) «τοῦ λάχους τριάκοντα καὶ ἑπτὰ κλάρων» καὶ ἐκ Μαντινείας BCH. XVI 570, 20 καὶ 584 «τῶν χρημάτων τὸ λάχος» = τὴν κληρονομίαν· ἀλλὰ τὰ νεοελληνικὰ λαχίδι (καὶ ἢ λαχίδα Πελοπ.) ἐν ὅλῃ τῇ Ἑλλάδι ἢ (σπαν.) λαχνίδι = μέρος γῆς, ἀπέλου κλπ. ἢ μερίδιον, κλήρος — ἦδη ἀπὸ τοῦ 1192 ἐν ἰταλιτικῷ ἐγγράφῳ π. Trinchera: Syll. 307 «λαχίδια δύο πλησίον τῆς δημοσίας δδοῦ» κατὰ φιλικὴν ἀνακοίνωσιν τοῦ φ. καθηγητοῦ κ. Κ. Ἀράντου.

¹ Ὅχι τελείως ὁμοία τῇ BCH. 21, 554, 3 κ. πολλ. «ὑπεγράψαντο τὰς μισθώσεις».

² Ὅπου ὀρθῶς ἐξηγεῖ τὴν προδημοσίευσιν τῶν ὀνομάτων ὁ Dittenberger ἐκ τοῦ ἐνδεχομένου ἐνστάσεων ἄλλων πολιτῶν.

τῶν (ἄνευ ἐπιπατρίου ἐκεῖ, ὡς ἔθος περὶ ἱερομνημόνων) ἀλλὰ πιθανώτατα τοῦ αὐτοῦ, πλουσίου πάντως καὶ ἐπιφανοῦς, γένους θὰ εἶναι καὶ ὁ τοῦ κατωτέρω (σελ. 200) ὑπὸ στοιχείον β' 3 καταλόγου στρατευσίμων πολέμαρχος, ὁ καὶ τοῦ BCH 23, 197 V 3 πολεμάρχου πατὴρ καὶ ὁ (Ἀθανοδώρου) *πολέμαρχος* VII 2716, τέλος δὲ καὶ ὁ στηλογραφῆσων τὸ ἀμφικτυονικὸν δόγμα τοῦ ἀνακαινισμοῦ τῶν Πτόφων VII 4135, 17 πιθανώτατα πολέμαρχος ἢ ἱερομνήμων καὶ αὐτός.

Ἄλλὰ καὶ ὁ στίχ. 3 *Ἀριστοκλεῖς Πασιτίμω* ἀπαντᾷ ἐν τῷ αὐτῷ καταλόγῳ (κατωτ. σελ. 200) β' 5 ὡς πολέμαρχος (συμπεπληρωμένος μετ' ἀσφαλείας, νομίζομεν), μόνον μὲ τὸ ἀρχαιοπρεπέστερον ἐκεῖ πατρωνυμικὸν *Πασιτίμιος*. ὥστε δύο τοῦλάχιστον τῶν «ἐπαγγελμένων κλπ.» τούτων ἦσαν ἐκ τῶν ἐπιφανῶν πολιτῶν τῆς Ἀκραιφίας. Ἄλλὰ καὶ τὰ ὀνόματα *Δεινόμαχος* καὶ *Χιοννίδας* (5-6) εὐρίσκονται ἠνωμένα εἰς ἓνα, *πολέμαρχον* πάλιν, ἐν τῇ ἐπιγραφῇ (τοῦ Β' πλέον αἰῶνος) VII 4127, υἱὸν ἴσως τοῦ ἐνός καὶ ἔκγονον τοῦ ἑτέρου τῶν προκειμένων, ἀλλὰ καὶ ἐν τῇ BCH 23 (=1899), 198 VII 4-5 (καθαρῶς *ἀναγινωσκόμενον*, βλέπομεν, *ἐπὶ τοῦ λίθου*, ὑπὸ Perdrizet αὐτόθι σελ. 199 κάτω ἄνευ λόγου ἀμφιβαλλόμενον) πατέρα δὲ πιθανῶς τοῦ προτεινόντος τὸ (μετὰ τὸ 191 π. Χ.) ψήφισμα τῆς Ἀκραιφίας VII 2708 *Χιοννίδα τοῦ Δεινομάχου*.

Πολεμάρχου πατὴρ φέρει καὶ τὸ ἐν στίχ. 11 ὄνομα *Καλοκλίδας* ἐν VII 2716, πάλιν δὲ πολεμάρχου καὶ τούτου γενναιοδώρου, τοῦ Ξενοκλέα, πατὴρ φέρει καὶ τῶν στίχ. 9-10 τὸ ὄνομα *Ἀρκεσίλαος* VII 2715 καὶ 4132, 6. Περὶ τῶν λοιπῶν ὀνομάτων ἀξιοσημεῖωτα νομίζομεν ὅτι τὸ μὲν *Ξενάντιχος* (5) πρέπει νάποκατασταθῇ καὶ (ἀντὶ τοῦ παρεκδεδομένου *-Ρτιχος*) ἐν VII 2715, 2, βεβαιωμένον ἄλλως καὶ ἐκ τοῦ BCH 23, 196 IV 5. Ὡσαύτως καὶ ὁ στίχ. 10 *Πτωϊόφηστος*, βεβαιωμένος καὶ ὑπὸ τοῦ ἐξῆς καταλόγου β' 18, πρέπει νάναγνωσθῇ πάντως καὶ ἀντὶ τοῦ παρεκδεδομένου (πάππου πιθανῶς; ἐκ τοῦ Πτόφου) BCH 1920, 242, ἀριθ. 5, 8. *Κήστου* πρβλ. καὶ τὸν *Θιόφηστον* τοῦ ἐπομένου καταλόγου β' 9. Ὁ τύπος δύσκολον μὲν γὰ χωρισθῇ τῶν ἐξ Ὀρχομενοῦ *Θιόφηστος* καὶ *-φειστος* 3172, 90 ἐ. 128, 137 καὶ *Θιοφεισίδαο* 3192, 43 καὶ τῶν (ἰωνικῶν κυρ. πρβλ. νῦν BCH 1922, 323 εἰς στίχ. 21) *Ἐρμόθεστος* καὶ *ἀπόθεστος*, ἀλλὰ καὶ δυσπαραμύθητος ἢ φθογγικὴ ποικιλία: ἂν τοῦλάχιστον ἔλειπον τὰ εἰς *-φειστος* βοιωτικά, θὰ ἐπιστεῦομεν ὁμοιον τὸ φαινόμενον πρὸς τὰ (ἀπὸ τέλους τοῦ Γ' αἰῶνος) ἐκεῖνα *Ταναργεῖος*, *βέβειος* ἐκ $\sqrt{\text{φαιδ-φαισ-τος}}$ (= Θεοχάρης τις) καὶ ὄχι ἐκ τοῦ ἀπὸ Bläss. Rh. Mus. 36, 607 κοινῶς παραδεδεγμένου (Buck: Gr Dial. § 9, 2^α) $\sqrt{\text{θεσ-}}$ σασθαι (= Θεοπόθητος, παρὰ τοῦ θεοῦ ἐξεζητημένος ὑπὸ τῶν γονέων): ἰδὲ ὁμοῦς νῦν τὰ Bechtel Gr. Dial. σελ. 244 § 20, πιθανά πως.

Περὶ τοῦ ὑποκοριστικοῦ, παιδικοῦ βέβαια ἀρχικῶς, ὀνόματος *Σαθείας* στίχ. 9 πρβλ. Bechtel: Griech. Dial. 263 καὶ Histor. Personennamen σελ. 76 καὶ τοὺς ἐν

VII Βοιωτούς *Σαθίνον* και *Σάθωνα* (ὡς και τὸν Λευκάδιον IX¹ 534, 6) και τὰ *Φαλλῖνος*, *Ποσθίων* (και ἄλλος BCH 21, 553, 49) κλπ.

Ὁ στίχ. 8 *Χήρων* πρωτοφανής· ἀλλὰ προβλ. *Χηρώνδαν* VII 2716 α' 17 (Ἄκραϊφία).

2 ΒΟΙΩΤΙΚΟΙ ΚΑΤΑΛΟΓΟΙ ΣΤΡΑΤΕΥΣΙΜΩΝ

α') Ἐπὶ τῆς αὐτῆς πλευρᾶς τοῦ ἐξ Ἄκραϊφίου λίθου, ἀποκεκρουμένης ἄνω δεξιᾶ, ὑπέρκεινται τὰ ἐπόμενα (Εἰκ. 2 σ. 190 ἄνω). Γράμμ. ἐπιμελῆ ὕψους 0,007-8.

Ἄντ — (Περ;) —

- ιφάτας . . .
 Κλ- ἢ Ν|ἱαρχος Ξ[ε]ν . . .
 ν- ἢ λ|ος Προθώ, Διοκλ . . .
 Λ]ευκοδώρου, Φοίκων Ὅ[γγει-
 5 στίχῳ, Ὀνάσιχος Ἀμινοκρά[τιος
 Π]ουθόδωρος Φιλοδάμῳ, Φίλω[ν
 Ἰ]αροκλείος, Τρεφώνιχος Θοινά[ρχῳ,
 Ἀ]πολλόδωρος Πισάνδρου, Πτωῶ[ν
 Δ]αματρίῳ, Πτωῖοκλεῖς Δεξιλάῳ,
 10 Κ]αφισόδωρος Θέμωνος, [Κ]αφίσσει
 Κ]λέωνος, Νικόλαος Δαμαγάθῳ, Διωνύσι-
 ος Πυρρί[χ]ῳ, Θιογίτων Νικάδαο, Θιόζοτος
 Διογένιος, Ἐρπώνδας Φίλωνος, Ἀμίνι-
 χλος Ἀμινίχῳ, Εἴρων Εἰρωῖοδότῳ, Νικο-
 15 τ]έλεις Φιλοξένῳ, Λαόνικος Εὐφρώνδαο,
 Γ]αυκῖνος ΦιλοΦεργίδαο.

β') Ἐπὶ τῆς προσθίας, πλατείας, πλευρᾶς τοῦ αὐτοῦ λίθου, ἀποκεκρουμένης ἄνω ἀριστερά· ἐκατέρωθεν πλαίσιον ἄγραφον, ἐφθαρμένον (ἀριστερὰ πλάτ. 0,11, δεξιὰ 0,05). Γράμματα ἀραιότερα ὕψους 0,010-12.

ΟΣΑΡΧΟΝΤΟΣΕΝΟΓ
 ΔΕΠΟΛΙΟΣΠΤΩΙΔΩΡΩ
 ΙΟΝΤΩΝΠΤΩΙΟΚΛΕΙΟΣ
 ΕΙΩΜΑΝΤΙΑΘΝΙΚΟΚΛΙΔΑΟ
 ΞΙΟΣΠΑΣΙΤΙΜΙΩΓΡΑΜΜΑ 5
 ΣΑΡΙΣΤΟΓΙΤΟΝΟΣΞΕΝΩ
 ΕΓΡΑΨΑΝΘΟΕΣΞΕΦΗΒΩΝ
 ΟΦΟΡΑΣΚΑΛΛΙ///ΕΙΣΚΑΛΛΙΑ
 ΡΟΣΑΘΑΝΟΔΩΡΩΘΙΟΦΗΣΤΟΣ
 ΑΤΙΟΣ///ΑΛΛΙΑΣΠΟΥΘΙΑΘΗΣΧΟΥ 10

ΕΙΡΩΝΟΣΚΑΦΙΣΟΔΩΡΟΣΔΑΜΟΞΕΝΩ
 ΛΙΑΣΑΡ/ΙΠΠΙΔΑΟΜΕΛΙΤΩΝΕΥΔΑΜΩ
 ΜΝΑΣΩΝΑΠΟΛΛΟΚΟΥΔΙΟΣΑΝΤΙΜΑΧΟΣΜΥΡΙΑ
 ΕΥΚΛΙΔΑΣΝΙΚΩΝΟΣΝΥΜΕΙΝΙΧΟΣΑΡΧΙ-
 ΠΩΑΝΤΙΜΑΧΟΣΠΟΛΙΟΥΣΤΡΟΤΩΣΑΜΙΧΟΣ 15
 ΜΟΥΡΩΝΟΣΦΡΟΥΝΙΣΚΟΣΙΠΡΟΣΘΕΝΙΔΑΟ
 ΟΥΠΕΡΜΕΝΙΔΑΣΠΑΣΙΛΕΙΟΣΠΤΩΙΟ
 ΦΗΣΤΟΣΞΕΝΩΝΟΣΤΙΜΟΚΡΑΤΕΙΣ
 ΦΙΛΩΝΟΣΔΑΦΝΗΟΣΔΕΥΞΙΔΟΤΩ

- ος ἄρχοντας ἐν Ὀγ-
 χειστοῖ, ἐπὶ δὲ πόλιος Πτωϊοδώρω,
 πολεμαρχιόντων Πτωϊοκλεῖος
 Καλλι-; κλειῖω, Μαντίαο Νικοκλῖδαο,
 5 Ἄριστοκλειῖος Πασιτιμῖω, γραμμα-
 τίδδοντοῖς Ἄριστογιτόνος Ξένω-
 νος, τὸ ἀπεγράψανθο ἕως ἐφήβων
 ἐν πελτιοφόρας Καλλικλεῖς Καλλια-
]ρος Ἄθανοδώρω, Θιόφηστος
 10]κράτιος, [Κ]αλλίας Πουθῖαο, Ἡσκού-
 λος] Εἴρωνος, Καφισόδωρος Δαμοξένω,
 Καλλίας Ἀρχιπίδαο, Μελίτων Εὐδάμω,
 Μνάσων Ἀπολλοκούδιος, Ἀντίμαχος Μυρία[ο
 Εὐκλῖδας Νίκωνος, Νυμείνιος Ἀρχί[π-
 15 πα, Ἀντίμαχος Πολιουστρότω, Σάμιχος
 Μούρωνος, Φρουνίσκος Ἴπποσθενίδαο,
 Οὐπερμενίδαο Πασικλεῖος, Πτωϊό-
 φηστος Ξένωνος, Τιμοκράτης
 Φίλωνος, Δαφνήος Δευξιδότω.

Ἡ ἀνάγνωσις παντοῦ σχεδὸν ἀσφαλής· ἐν α' 4-5 κλίνομεν νὰ πιστεύσωμεν ὅτι δὲν λείπει πλῆρες ὄνομα καὶ ἐπιπάτριον (ὡς οὐδὲ ἐν 5-6 ἢ 6-7 ἐγγωρεῖ καὶ ὅλως μόνον ἀπὸ στίχ. 10 χωροῦν ὑπὲρ τὰ 3 ὀνόματα) διὸ καὶ τολμῶμεν νὰ συμπληρώσωμεν **Ὀ[γχει]στίχῳ**, ἔστω καὶ πρωτοφανές, ὅσον καὶ τὸ **Τρεφώνιχος** στίχ. 7 πρὸβλ. ὅμως **Θεΐβιχος**, **Ἀσώπιχος**, **Ὀλύμπιχος**, **Καβίριχος**, **Κερείσιχος**, **Ποτιδάϊχος** κλπ. κλπ. καὶ τὰ περὶ τῶν (*αἰολικῶν*) ἐκ ποταμῶν καὶ θέσεων πόλεων ἐν Βοιωτία κυρίων ὀνομάτων π. Neumann: de nom. Boeot. pr. 42 (εἰς τοὺς **Ὀγχειστίωνας** τῶν IG. VII πρόσθεσ καὶ τὸν (ἐν τῷ κενῷ *κείμενον* BCH 23, 197 IV 14 υἱὸν Πάτρωνος). — Τὸν δὲ β' 3 πατέρα τοῦ πολεμάρχου Πτωϊοκλεῖος συνεπληρώσαμεν κατὰ τὸν BCH 23, 197 V 2-3 **Καλλικλέα** τὸν υἱὸν Πτωϊκλεῖος, καὶ τοῦτον πολέμαρχον, — ὥστε τὸν αὐτὸν πιθανώτατα.

Πρόκεινται ἐνταῦθα οἱ ἀρχαιότατοι βεβαίως μετὰ τῶν VII 2716 - 7 κατάλογοι Ἀρχαιφιέων στρατευσίμων· ὄχι μόνον *κατὰ τὴν γραφὴν* ἤδη, οὐδὲ διότι προστίθεται ἀκόμη (β' ἀρχῆ, διότι τοῦ α' λείπει, ὅστις ὁμως καὶ ἔτι ἀρχαιοφανέστερον ἔχει γραφῆς χαρακτῆρα) ὁ *ἄρχων τοῦ Κοινοῦ τῶν Βοιωτῶν*, ἐνῶ οἱ ὕστεροι ἀρκοῦνται εἰς μόνον ἐπώνυμον τὸν τῆς πόλεως, οὐδὲ διὰ τὰ (ἐν τῷ β' πάλιν) *πατρωνυμικὰ* τῶν πολεμάρχων, *μόνων ἔστω*, ὡς καὶ ἐν 2716 (ὃν διείδεν ὁ Ditt. εἰς 2715 τέλ. λόγον τῆς ἰδιορρυθμίας, ἢ φυγὴ δηλ. τῆς συσσωρεύσεως πολλῶν συγχυτικῶν γενικῶν «πολεμαρχιόντων» εἶναι μὲν εὐλογος, ἀλλ' ἴσως ὄχι ὡς μόνη αἰτία· μᾶλλον καὶ τις *συντηρητικότης* συνήργει ὡς πρὸς τοὺς πολεμάρχους)· ἀλλὰ καὶ ἄλλαι λεπτομέρειαι τῶν ἀπογραφομένων ὀνομάτων δηλοῦσι τὴν ἀρχαιότητά των: π. χ. ὁ ἐν α' 9 τὸ πρῶτον στρατεύσιμος *Πτωϊοκλῆς Δεξιλάου* εἶναι ἤδη μὲν μεταξὺ τῶν «ἐπαγγελλομένων» τῆς ἀνωτέρω Δ' ἐπιγραφῆς εὐπόρων, ἀλλὰ καὶ ὠρίμων ἤδη τὴν ἡλικίαν ἀνδρῶν, ὡς «ἀφεδριατεύων» δὲ ἐν 2724 πιθανῶς καὶ πρεσβύτης πλέον. Ὁ δ' ἕτερος *Πτωϊοκλῆς ὁ [Καλλικλ]εῖος*, ὁ πολέμαρχος τῆς β' 2, πιστεύομεν, ἦτο πατὴρ τοῦ BCH 23, 197 V 2-3 Καλλικλείου Πτωϊοκλείου, πολέμαρχου καὶ αὐτοῦ. Ὁ ἐν α' 8-9 *Δαμάτριος Πτωϊωνος* φαίνεται πατὴρ τοῦ BCH 23, 193 β' 15 *Πτωϊωνος Δαματρίω* (ἐπὶ ἄρχ. Βοιωτῶν Ἀγαθαρχίδου, λήγοντος Γ' αἰῶνος). Ὁ δὲ α' 10-11 *Καφίσσει Κλέωνος* φαίνεται κατὰ πᾶσαν πιθανότητα πατὴρ τοῦ ἐν VII 2720, 6 *Κλέωνος τοῦ Καφίσσιος*, ὡς καὶ ὁ α' 10 *Καφισόδωρος Θέμωνος* πατὴρ τοῦ BCH 23, 196 IV 7 (*ἀσφαλοῦς*, ἐν τῷ λίθῳ ἀναγινωσκομένου, μάτην ἀμφιβαλλομένου ὑπὸ τοῦ ἐκδότου) *Θέμωνος*¹ *Καφισοδώρου*. — Ὁ β' 6 «γραμματίδων» τῶν πολεμάρχων εἶναι αὐτὸς ὁ ἐν VII 2716 πολέμαρχος *Ἀριστογίτων Ξενώνιος* (ἐνῶ ἐδῶ, ὡς ἀπλοῦς γραμματεὺς, γράφεται *Ξένωνος* κατὰ τὴν Κοινήν), ὥστε χρονικῶς ὄχι πολὺ ἀπέχει ἐκεῖνης, ἢ παροῦσα ἀπογραφὴ². — Ἀλλὰ καὶ ὁ πολέμαρχος τέλος τῆς β' στίχ. 4 *Μαντίας ὁ Νικοκλῆδαο* (οὗ μόνου ὁ πατὴρ κατὰ γενικήν, ὡς ἤδη πατρωνυμικὸν φέρον ὄνομα) πιστεύομεν ὅτι εἶναι αὐτὸς ὁ «ἀφεδριατεύων» τοῦ εἰς τὸν Ἐλευθέριον Δία (ἐκ τῶν μέσων τοῦ Γ' αἰῶνος) πλαταϊκοῦ τρίτοδος, ὁ ὑπὸ τοῦ Girard ἐν BCH I (1877), 208 καὶ Lolling: IG VII 1672, 8 κατὰ τινὰ ὀφθαλμικὴν ἀπάτην ἀνεγνωσμένος *Νικοκλῆδαο ΑΛ[Θ]αδόνης* δῆθεν, ἐνῶ τὰ σκιώδη ἐπὶ τοῦ λίθου (νῦν Μουσείου Θεβῶν ἀριθ. 1065) ἔχνη γραμμάτων ἐν πολυφθόρῳ, ὡς ψωριώσῃ, ἐπιφανείᾳ ἐξ ἴσου καὶ πιθανώτερον δίδουν ΑΛ[ρηφιεύς. (Πιθανοὶ δὲ ἀπόγονοί του

¹ Τὸ ὄνομα ἄλλως οὐδὲν ἔχει τὸ ἀλλόκοτον, ὡς θεωρεῖται ἐν REGr. 1899, 105· εἶναι συντετριμμένον ἐκ *Θεμιστοκλέους* (πρὸβλ. κατωτέρω ζ' 2 στρατεύσιμον Ὀρχομενοῦ) ἢ ὁμοίου, ὡς καὶ ὁ *Θεμιστίων* (κατωτ. Θεσπ. Καταλόγου 32), ἀλλ' οὐδεὶς *Θεμίων*, ὃ παρανάγνωσις τοῦ Ἀνθ. BCH. 26, 291, 1.

² Ἄλλ' ὄχι ἀναγκαιῶς ἀρχαιότερα· διότι καὶ *καὶ μετὰ τὴν πολεμαρχίαν* γραμματεῦσι, π. χ. ὁ Πραξιλλεὺς ἐκεῖνος BCH 23, 204 καὶ πολὺ ὕστερον.

ὁ πολέμαρχος τῆς 4127 καὶ οἱ γραμματίδδοντες τῆς BCH 23, 92, 2 ὁ Ὁμολωῆ-
χου, καὶ 194 Π 8 Πατροκλείος).—Τοῦναντίον ὁ ἄρχων τῆς β' *Πτωϊόδωρος* δὲν
δύναται νὰ εἶναι ὁ ἀρχαιότερος ἐν VII 2716, 9 στρατεύσιμος, ἀλλ' ἴσως υἱὸς τοῦ
ἐκ τῶν ἀρχόντων ἐν BCH 22, 243 I 3 Καφισοδώρου τοῦ Πτωϊοδώρου· θὰ ἦσαν
τόσον πολλοὶ ἐν Ἀκραιφίᾳ οἱ ἐκ τοῦ γείτονος Πτώου Θεοδώρητοι καὶ Θεώνυ-
μοι! (ἀλλὰ καὶ Ὁρώπιος AE 1919, 78 ἀριθ. 113=VII 4259, 2).

Ἐκ τῶν λοιπῶν τῆς α' βοιωτικῶν, κοινῶν τὸ πλεῖστον, ὀνομάτων σπανιώ-
τερά πως εἶναι τὰ στίχ. 4 *Δευκόδωρος* (μόν. VII 4157, 6 πατὴρ Καπίωνος), 11
Δαμάγαθος (BCH 22, 243 I 5 πατὴρ Ἀθανοδώρου), 7 *Θοίναρχος* (VII 2716
β' 11), 16 *ΦιλοΦεργίδας* (μόν. BCH 23, 195 III 5), 7 *Ἰαροκλείς* (ἴσως-αὐτὸς ὁ
2717, 17), 3 *Πρόθρος* (μόν. Θεσπ. VII 1888) καὶ *Ἐρπώνδης* (μόν. 2426. 4), τὸ
καὶ πεζότατον ἀλλὰ πρβλ. ἐκ τοῦ Bechtel τὸν Θηβαῖον *Ἐρπυν* (Ἡρ. Θ' 38), τὸν
Σπαρτιάτην *Ἐρπυλίταν*, τὴν (ἐταίραν πιθ.) *Ἐρπυλλίδα* (καὶ GI. XII⁹ 357, ἐρε-
τρικὴν) καὶ πρόσθετες *Ἐρπασίωνα* τὸν Ἐπιδαύριον IG. IV 894, 35· ἡ δὲ ἤθεν
Ἐρπὶς ὅμως τῆς Σπαρτιατικῆς ἐπιγραφῆς V¹ 820 ἡ «θεοῦ δούλη» εἶναι ἀπλού-
στατα χριστιανὴ *Ἐλπὶς*, ὡς δηλ. καὶ ἡ Μυτιληναία XII² 444. Νέα δὲ φαίνονται
τοῦλάχιστον τὰ στίχ. 2 *Νίαρχος*, 15 *Εὐφρώνδας* (ἀλλ' ὁ Εὐφρων συχνὸς Βοιωτ.),
14 *Εἰρωϊόδοτος* ὁ πατὴρ τοῦ *Εἰρωνος*, ὅστις τελευταῖος οὕτω καὶ ἐτυμολογικῶς
ἀποσπᾶται ἀπὸ τῆς *Ἡρας*, ἧς ὑπὸ *Neuman*: de nom. Boect progr. 35 νομίζεται
ἐπώνυμος, ἐνῶ τοῦλάχιστον ἐν Ἀκραιφίᾳ ἐκ τοῦ *Ἡρωος* προδήλως (*Πτώου*).
Πρὸς τὸν στίχ. 16 *ΦιλοΦεργίδαν* πρβλ. καὶ Φεργόφιλος 2782, 3 καὶ BCH
21, 554, 16.

Ἐκ δὲ τῶν λοιπῶν τῆς β' νέα μὲν ὅλως φαίνονται τὰ *Δευξίδοτος* στίχ. 19
καὶ *Ἀπολλοκούδεις* 18 (ὁ τέως μόν. ἐκ Θεσσαλίας)· ἀλλὰ πρβλ. ἐκ τῶν IG VII
ἱκανοὺς *Δευξίππους* (πιθ. ἐκ Ποσειδῶνος «Ζευξίππου», τοῦ ἄλλως «Ἴπποδρο-
μίου;») καὶ *Δευξίας*, ἐν οἷς καὶ ὁ VII 2717, 16 πατὴρ *Μνασίον* καὶ πιθ. πάππος
ὁμωνύμου, ὃν ἀναγινώσκωμεν ἐπὶ τοῦ ἐξ Ἀκραιφίας λίθου (Μουσ. Θηβῶν ἀριθ.
959), ὅλως ἀνανάγνωστον ἐν τῇ ἐκδόσει BCH 23, 199, 6· πρὸ τοῦ *Φίλων Ἀθα-
νοδώρου* βλέπομεν ἸΑΝΑΣΙΩΝΔΕΥΞΙΑΟ· πρβλ. ὡσαύτως πολλοὺς ἐκ τῶν IG. VII
Ἐπικούδεις (καὶ πρόσθετες τὸν Ἀκραιφίᾳ BCH 23, 196 IV 12 καὶ τὸν ἱερο-
μνήμονα F. d. D. III² ἀριθ. 205, 3) καὶ τοὺς πολλαχόθεν (π. χ. 3175, 5 κ. ἄ.) παν-
τοίους *Θεο-κύδεις*. Σπάνια δὲ τὰ στίχ. 16 *Ἰπποσθενίδας* (μόν. BCH 23, 195
III 4) καὶ 17 *Οὐπερμενίδας* (μόν. VII 2715· πρβλ. τὸν Σπαρτιάτην *Ἵπερμένη*
Ξενφ. Ἑλλ. Γ' 2, 25).

1

Ω Ν Ε Λ

πρόξενον κῆ εὐεργέτην τᾶς πόλιος Θισβείων
 [Ἐ]ίμεν δὲ αὐτοῖ κῆ ἀσφάλιαν κῆ [ἀ]ισουλίαν κῆ πολέμω κῆ ἱράν-
 [ας ἰώσας κ]ῆ τὰ ἄλ[λα] πάντα καθάπερ κῆ τοῖς ἄλλοις
 5 [προξένοις κῆ εὐεργέτης].

δ'

ε'

. ἄρχοντος
 ἐν κοινοῖ Βοιωτοῖς, ἐπὶ δὲ
 πόλιος ντος [τυτὶ
 ἔσσε[γράφει]ν ἐν θυρεαφόρως.
 5 Ἄ[πε]λ[λ]ᾶς Δῆτιωνος
 [Θού; ;]φ[α]ντος Δέξιωνος
 Ὀλ[σούμπι]χλος Κλέωνος
 Εὐκλίδας Εὐκλίδας
 Θεά[γγε;](λ)ος Δαμύλω
 10 Διοφάνεις Διοφάντω
 Θεότ[ι]μος Πολυχάρμιος
 ἰων Κλέωνος
 Ἐρ[μαῖ]ος Ἀνάνορος
 Καλλίμαχος Ἀνδρονίκω
 15 Ἀγώνιχος Λυσίωνος
 Θεών Ἀριστίωνος
 Ξ[έ]νων Νίκωνος
 Ἡρό[δω]ρος Ἰππίαο
 Ξ[έ]ν[ω]ν Ἀριστοκλείος

Ἰππάρχω ἄρχοντος Βοιωτ[οῖς]
 ἐπὶ δὲ πόλιος Ἀλκείτω
 τυτὶ ἔσσεγράφεν ἕς ἐφείδων
 ἐμ πελτοφόρας.
 5 Ἀγείσων Ἀρισταρχίδαο
 Φάστων <ς> Δαμύλω
 Κλεόμβροτος Πολλίχω
 Θεόκριτος Δαμαρέτω
 Χαρυκτεῖς Τιμοκλείος.

Ἐπὶ δὲ τῆς ἐτέρας (ἀριστ.) πλευρᾶς, ἐν μέρει πεπωρωμένης, ἀναγινώσκονται (γράμματα τὸ πρῶτον μεγαλύτερα 0,008, ἔπειτα ὀλίγον μικρότερα ἐξ ἄλλης χειρὸς).

ΔΑΜΟΚΛΕΙΣΔΑΜΟΚΛΕΙΟΣΕΛΕΞΕΝΙΚΑΝΟΡΛ

ΔΑΜΟΚΛΕΙΣΔΑΜΟΚΛΕΙΟΣΕΛΕΞΕΝΙΚΑΝΟΡΛ
 ΔΑΜΟΚΛΕΙΣΔΑΜΟΚΛΕΙΟΣΕΛΕΞΕΝΙΚΑΝΟΡΛ
 ΑΝΤΛΑΣΠΟΛΙΟΣΘΙΣΒΕΙΩΝΑΥΤΟΝΚΗΞΕΓΟΝΩΣΚΗΕΙΜΕΛ
 ΑΥΤΟΙΣΓΑΣΚΗΝΑΣΕΠΤΑΣΙΝΚΗΤΑΑΛΛΑΠΑΝΤΑ
 5 ΚΛΘΑΠΕΡΚΗΤΟΙΣΑΛΛΟΙΣΠΡΟΞΕΝΟΙΣΚΗΕΥΕΡΓΕΤΗΣ
 ΑΝΤΙΣΘΕΝΕΙΣΛΓΛΣΙΚΛΕΙΟΣΕΛΕΞΕΠΡΩΤΟΜΑΧΟΝΑΡΧΙΑΟ
 ΠΑΓΗΟΝΠΡΟΞΕΝΟΝΕΙΜΕΝΚΗΕΥΕΡΓΕΤΑΝΤΑΣΠΟΛΙΟΣ
 ΣΙΣΒΕΙΩΝΑΥΤΟΝΚΗΞΕΓΟΝΩΣΚΗΕΙΜΕΝΑΥΤΟΙΣΓΑΣΚΗΦΥΚΙΑΣ
 ΠΤΛ' ΙΝΚΗΤΑΑΛΛΑΠΑΝΤΑΚΑΘΑΠΕΡΚΗΤΟΙΣΑΛΛΟΙΣ
 5 Ξ ΝΟΙΣΚΗΕΥΕ ΓΗΤΗΣ

ΕΥΜΑΡΙΔΑΟΑΡΧΟΝΤΟΣΒΟΙΩΤΟΙΣΕΠΙΔΕΠΤΟΛΙΟΣ
 ΔΑΜΟΚΛΕΙΟΣΤΥΙΕΣΣΕΓΡΑΦΕΝΕΣΣΕΦΕΙΒΩΝ
 ΕΡ ΠΕΛΤΟΦΟΡΑΣ ΜΕΔΩΝΗΡΟΔΩΡΩ
 ΑΡΙ ΓΑΡΧ ΑΠΕΛΛΙΧΩ ΚΑΛΛΕΑΣΚΑΛΛΕΑΟ
 5 ΜΕΝΕΚΡΑΤ ΣΜΡ ΑΣΙΩΝΟΣ ΔΙΩΝΟΥΣΟΔΩΡΟΣΤΙΜΩΝΟΣ
 ΑΓΑΘΟΚΛΕΙΣΔΩΡΟΘΕΩ ΚΟΜΗΘΟΣΦΙΛΩΝΟΣ
 ΦΙΛΩΝΞΕΙΝΩΝΟΣ ΣΤΡΟΤΩΝΦΗΝΑΝΔΡΩ
 ΔΑΜΩΝΙΠΤΙΑΟ ΞΕΝΟΤΙΜΟΣΞΕΝΩΝΟΣ
 ΚΑΛΛΗΑΝΑΝΤΙΚΡΑΤΕΟΣ ΦΙΔΟΛΑΟΣΠΟΥΛΥΤΙΜΩ

2

Δαμοκλειῶς ἄρχοντος

Δαμοκλεῖς Δαμοκλεῖος ἔλεξε· Νικάνορα
 Δίωνα Ἡτιωλὸν πρόξενον εἶμεν καὶ εὐεργέ-
 ταν τᾶς πόλιος Θισβείων αὐτὸν καὶ ἐγγόνως κῆ εἶμεν
 αὐτοῖς γὰς κῆ Φυκίας ἔπασιν κῆ τὰ ἄλλα πάντα
 5 κα[θ'] ἅπερ κῆ τοῖς ἄλλοις προξένοις κῆ εὐεργέτης.

3

Ἀντισθένης Ἀγασικλεῖος ἔλεξε· Πρωτόμαχον Ἀρχίαο
 Παγήον πρόξενον εἶμεν κῆ εὐεργέταν τᾶς πόλιος
 Θισβείων αὐτὸν κῆ ἐγγόνως κῆ εἶμεν αὐτοῖς γὰς κῆ Φυκίας
 [ἔ]πασ[ιν] κῆ τὰ ἄλλα πάντα καθ' ἅπερ κῆ τοῖς ἄλλοις
 5 προξ[έ]νοις κῆ εὐε[ρ]γ[έ]της.

5'

Εὐμαρίδαο ἄρχοντος Βοιωτοῖς, ἐπὶ δὲ πόλιος
 Δαμοκλεῖος τυτ' ἐσεγράφεν ἔς ἐφείβων
 ἐμ πελτοφόρας. Μέδων Ἡροδώρω
 Ἀρί[στ]αρχος Ἀπελλίχῳ Καλλέας Καλλέας
 5 Μενεκράτ(εις) Μνασίωνος Διονουσόδωρος Τίμωνος
 Ἀγαθοκλεῖς Δωροθέῳ Κόμηθος Φίλωνος
 Φίλων Ξείωνος Στρότων Φηνάνδρω
 Δάμων Ἴππιαο Ξενοτίμος Ξένωνος
 Κάλλ(ω)ν Ἀντικράτεος Φιδόλαος Πολυτίμω.

Οἱ μὲν συνεπώνυμοι τῶν καταλόγων ε' καὶ 5' ἄρχοντες τοῦ Κοινοῦ τῶν Βοιωτῶν (εἰς ὃ συντελεῖ πάσης ἐπὶ μέρους πόλεως στρατός, ἐνῶ αἱ προξενίαι ἀρκοῦνται εἰς μόνον ἐπώνυμον τὸν ἐπὶ πόλεως ἄρχοντα) εἶναι ἤδη καὶ ἐξ ἄλλων ἐπιγραφῶν γνωστοί, ὁ μὲν Ἴππαρχος κατὰ Ditt. εἰς VII 2814 ἐκ τῶν μέσων τοῦ Γ' αἰῶνος (ἂν καὶ ὁμολογητέον, ὅτι ὁ γραφικὸς χαρακτὴρ τῆς ε' καθ' ἑαυτὸν ἐμφαίνει ὑστέρους χρόνους κατὰ γενεὰν τοῦλάχιστον)· ἀλλὰ καὶ ὁ Εὐμαρίδας τῆς

ς' καὶ τῆς VII 2819 δὲν ἀπέχει πολὺ (ἀφοῦ καὶ κοινὸν ἔχει ἓνα τῶν πολεμάρχων μετ' ἐκείνου· ἰδὲ καὶ πλείονα παρὰ τῷ Ditt. αὐτ. ὀρθότατα, ὅτι πολὺ ἀρχαιότερος τοῦ περὶ τὰ τέλη τοῦ αἰῶνος ἄρχοντος Ποτιδαίχου).

Τῶν δὲ λοιπῶν ὀνομάτων στρατευσίμων *νέα* μὲν ὅλως *φαίνονται* ἐν Βοιωτίᾳ τὰ *Ἀγώνιχος δ' 15* (ἴσως μὲν ἕκ τινος *Ἀγωνίππου*, οἷος ὁ Ἐφέσιος π. χ. IG XII² 526^α 18, ἢ *Ἀγωνοκλέους - χάρους*, ἀλλ' ἴσως καὶ ἐξ *Ἐρμοῦ Ἀγωνίου*, ὡς δηλ. τὰ *Τρεφώνιχος* κλπ.), *Ἀπέλλιχος ς' 4* (ἀλλὰ Μεγαλοπολίτης π. χ. V² 468^α), *Δαμύλος ε' 6* (ἀλλὰ τίς θὰ πιστεύσῃ ὅτι δὲν ὑπῆρχε καὶ συχνόν;) καὶ *Φάστων* αὐτ. (ὡς, ἀφοῦ *Φαστίας - ἰούλλει* κλπ.), *Κλεόμβροτος ε' 7* (ἀλλὰ καὶ Ἀθηναῖος ἤδη Ε' αἰῶνος, ὥστε ὄχι ἀναγκαιῶς κατὰ τὸν βασιλέα τῆς Σπάρτης, τὸν ἐχθρὸν .), *Θεάγγελος δ' 9*, ἐὰν δὲν ἀπατώμεθα εἰς τὸ σκιῶδες Λ, καὶ *Φήνανδρος ς' 6' 7* (ἀλλ' ὄχι πολὺ πρεσβύτερος θὰ ἦτο καὶ ὁ Βοιωτὸς ἱερομνήμων τῆς ἀμφικτυονικῆς ἐπιγραφῆς νῦν Syll.³ 422, 6· πρβλ. δὲ καὶ *Φηνίας* π. χ. BCH 23, 196 IV 15 κλπ.). *Σπάνια* δὲ τὰ *Κόμηθος ς' Β' 6* (ἀλλὰ Θηβαῖος 2424 -*αιθος*) καὶ ὁ *ε' 7 Πόλλιχος* (δι' ἐνὸς *λ* Ὑήτιος 2838).

Ἄλλὰ ἐν γένει οὐδένα γνωστὸν ἄλλοθεν Θισθεά ἀναγνωρίζομεν ἐνταῦθα μετ' ἀσφαλείας· ἄλλως δὲ τόσον ὀλίγοι ἔχουν παραδοθῆ ἀντιθέτως πρὸς τοὺς ἀφθόνους ἐξ Ἀκραϊφίας στρατευσίμους.

3. ΠΡΟΞΕΝΙΑΙ ΕΤΙ ΘΙΣΒΗΣ

4-7. Ἐνταῦθα συνάπτομεν ἐκ τῆς προσθίας, πλατείας, πλευρᾶς τοῦ λίθου, τοῦ φέροντος τὴν δανειστικὴν ἐπιγραφὴν Α, καὶ τὰς ἐξῆς προξενικάς. Γράμματα ὕψους 0,01, τῶν ἀρχόντων τῆς 4 καὶ 5 ἕως 0,017, ἀραιά, σχεδὸν ἐξίτηλα διὰ τοῦ χρόνου, ἰδίᾳ τὰ τῶν ἐπιγραφῶν 6-7 (Εἰκ. 3).

4

Χαρυλάω ἄρχοντος

Καλ]λέας Χαρυλάω ἔλεξε· Νικόδωρον Νικόδωρω
Παν]οπεῖα πρόξενον εἶμεν κῆ εὐεργέταν τᾶς πόλιος
Θισβε]ίων αὐτὸν κῆ ἐκγόνως κῆ εἶμεν αὐτοῖς

5 γᾶς] κῆ Φοικίας ἔπασιν κῆ τὰ ἄλλα πάντα
καθ' α] κῆ τοῖς ἄλλοις προξέν]οις.

5

Δαμοτέλεος ἄρχοντος

. . . . αρχος Μελισσίδαο ἔλεξε· Ἀντιμένειν Σωχαρίδαο
Σικυ]ώνιο[ν] πρόξενον εἶμεν κῆ εὐεργέταν τῆς πόλιος
Θισβε]ίων αὐτὸν κῆ ἐκγόνως κῆ εἶμεν αὐτοῖς γᾶς κῆ Φοικίας

5 ἔπασιν] κῆ τὰ ἄλλα πάντα καθ' α] κῆ τοῖς ἄλλοις προξέν]οις

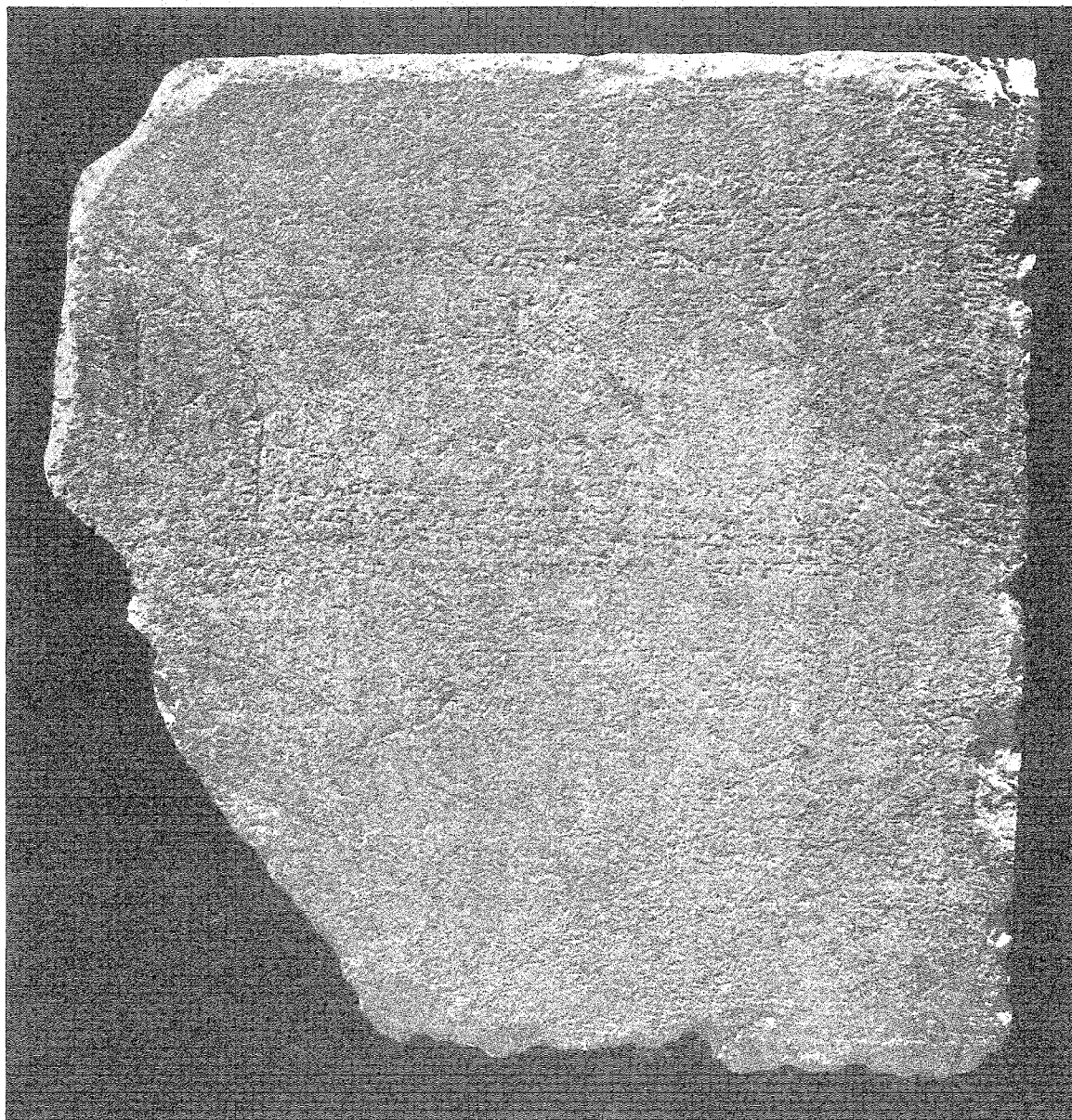

Εἰκ. 3. Προξενίαι Θίσβης.

6

. νος ἄρχοντος, μεινὸς Ὀμολ[ωίω]
 ς Θεοχάρ[ε]ος ἔλεξε Ἐ[σ]ώ[σ]ωνα Ὀτ(ῆ ΔΟΤ) . .
 . . πρόξενον εἶμεν κῆ εὐεργέταν τᾶς πόλιος Θισβείων
 αὐτὸν κῆ ἐκγό[ν]ως κῆ εἶμεν αὐ[τοῖς] γᾶς κῆ Φοικίας
 5 ἔππασιν] κῆ ἀσφάλιαν κῆ πολέμω κῆ ἱράνας κῆ κατὰ γᾶν κῆ
 κατὰ θάλασ]σαν κῆ τᾶλλα πάντα καθ' ἅπερ τοῖς ἄλλοις προξένοις.

7

. ωνος ἄρχοντος, μεινὸς Ὀμολωίω
 Ξένω[νο]ς ἔλεξε Ἀγιάδαν [Ἀγιδος Σικυώνιον πρόξε]νον
 εἶμεν κῆ εὐεργέταν τᾶς πόλιος Θισβείων κῆ αὐτὸν κῆ ἐκγόνως
 κῆ εἶμεν αὐ[τοῖς] γᾶς] κῆ Φοικίας ἔππασιν κῆ ἀσφάλιαν κῆ ἀσουλίαν κῆ
 5 πολέμω κῆ ἱράνας κῆ τᾶλλα πάντα καθ' ἅπερ κῆ τοῖς ἄλλοις προξένοις.

Ὡς πρὸς τὴν ἀνάγνωσιν, οὐδὲν βέβαιον κατορθοῦμεν ἐκ τοῦ 1 στίχου τοῦ 1 (σελ. 205)· τὰ ἀπατηλὰ μᾶλλον ἐν τέλει [**Χαιρ-** ἢ **Κορ]**ΩΝΕ[α] ἴσως ἀπίθανα εἰς χρόνους προφανῶς πολὺ πρὸ τῆς διαλύσεως τοῦ κοινοῦ τῶν Βοιωτῶν (171), μεθ' ἣν μόνην θὰ ἤρμοζε προξενία μεταξὺ πρώην μελῶν του¹. — Τὸν ἐν 4, 2 υἱὸν τοῦ ἄρχοντος συνεπληρώσαμεν μόνον ὡς ἐν παραδείγματι [**Καλ]**λέαν κατὰ τὸν ἀνωτέρω στρατεύσιμον ζ' 4, ἐνῶ δυνατὸς π. χ. καὶ [**Φιλ]**λέας. — Ἐν 6, 2 ἀναγινώσκομεν ἀσφαλῶς **Θεοχάρ[ε]ος**· πρβλ. Θεά[γγε]λος, Θεότιμος, Θεών, Θεόκριτος ἐν στρατευσ. δ' 9.11. 16, ε' 8 **Ἀντικράτες** ζ', 9 συμφώνως πρὸς τὴν γενικῶς ἐν τῇ ΝΔ Βοιωτία (ὑπὸ Buttenwieser πιστωθεῖσαν) διατήρησιν τῶν **εο, εα**.

Τέλος πιστοποιοῦμεν καὶ ῥητῶς τὸν τύπον **Χαρύλαος** ἐν 4, 1 καὶ 2 (δίς) εἰς ἐξήγησίν του θὰ δεχθῶμεν ἢ συμφυρμὸν τοῦ **Χαρί-λαος** καὶ ***Χαρ(ο)ύλος** (ὡς Γοργούλος 2809, 10, Δαμύλος, Πίθουλλος κλπ. πρβλ. τὸ ἐκ τοιοῦτου πατρωνυμικὸν VII 2782 **Χαρύλλιος** ἐξ ὄν. Χαρύλλει) ἢ ἐπίδρασιν τῶν συχῶν βοιωτικῶν **Θρασ(ο)ύλαος-μαχος** κλπ., ὁμοίαν πρὸς τὸ **Θαρσούμαχος** αὐτ. 1069 ἐκ τοῦ ἀρχικοῦ πιθ. **Θαρσόμαχος** 2720 (καὶ BCH 23, 198^{VI} 2), ἴσως δὲ καὶ τοῦ **Ἀρτύλαος**· — ἀπλοῦν «**αἰολισμὸν**» **προφορᾶς**, φωνητικὴν δηλ. τροπὴν τοῦ συνθετικοῦ φων. ο (ὄντως βεβαιωμένου ἐκ τοῦ VII 2899 **Χαρόκλια** καὶ ἄλλων ἄλλοῦ **Fick-Becht.**: **Gri. PN.**² 287), ἃν καὶ ἐνθυμούμεθα καὶ τὸ (ἐξ Ἐρετριᾶς **ΑΕ** 1911, 17 A 5 καὶ Θεσσαλίας;) **Αἰοχρύβης** καὶ τελευτ. τὰ **Bechtel** **Gri. Dial.** 234 ἐ. καὶ Χατζιδάκι: Ἀκαδ. Ἀναγν. Α' 101, δυσκολευόμεθα νὰ πιστεύσωμεν διὰ τὸ μοναδικὸν τοῦ φαινομένου ἐν τοσοῦτοις καὶ ἐκ Βοιωτίας γνωστοῖς ἀπὸ **Χάρι-** καὶ **Χαρο-**συνθέτοις.

Τῶν ἐπτὰ τούτων **προξενικῶν** ψηφισμάτων ἀξιοσημεῖωτος ἢ βραχυλογωτάτη διατύπωσις (καὶ ὑπὲρ τὰ δύο μόνον γνωστὰ ἔτι VII 2223-ε), ἄνευ κᾶν μνείας τοῦ ψηφίζοντος δήμου (ἀλλὰ πάντοτε μὲ πλήρεις τὰς ἐξ **ἀχαικῶν** προτύπων, ὡς πιστεύεται, καταλεγόμενας συνήθως προνομίας τῶν προξένων)· χρονολογήσιμα, εἶδομεν, ἀσφαλῆστερόν πως εἶναι τὰ ἐπὶ ἄρχοντος ἐν Θίσβη **Δαμοκλέους** (ἀριθ. 2-3) ἐκ τοῦ συγχρόνου τοῦ Κοινοῦ τῶν Βοιωτῶν **Εὐμαρίδου** (στρατεύσιμων ζ'): ἔστω καὶ ἂν εἶναι ὁ ὁμώνυμος τοῦ πατρὸς **Δαμοκλῆς** ὁ προτείνων τὸ 2 ψήφισμα, πάντοτε ἐκ τοῦ Γ' αἰῶνος, τοῦ 6' ἡμίσεος τότε, θὰ κατάγονται ἀμφοτέρω τὸ δὲ ἄλλως τόσον ἐλλιπεὶς 1 εἶναι καὶ τὸ πάντων ἀρχαιότατον κατὰ τὴν θέσιν ἅμα καὶ τὴν γραφὴν προδήλως. Ἄλλ' οὐδὲ τὰ 4-7 ἀπέχουσι τῶν αὐτῶν χρόνων, καθ' οὓς, φαίνεται, νεωστὶ αὐτοτελής, ἢ Θίσβη ἀναπτύσσει σχέσεις καὶ

¹ Ἄν καὶ κατ' ἐξαιρέσιν βλέπομεν ἐντὸς τοῦ **Βοιωτικοῦ Κοινοῦ** πρόξενον γινόμενον Ἀχραιφιῶν καὶ τὸν Θηβαῖον Διοκλέα BCH 23, 92, 18 καὶ Ἀλιάρτιον ἄλλον αὐτ. σελ. 94 IV 2.

προξενίας ψηφίζει και αυτή πλέον ιδία πρὸς τὴν κατανατικρὴν *Σικυῶνα* (διότι μετὰ τοῦ VII 2223 ἰδοῦ δύο ἔτι ἐνταῦθα, ὑπ' ἀριθ. 5, 3 καὶ 7, 2 ψηφίζει Σικυωνίους προξένους). ἀλλὰ καὶ πρὸς τὰς μεγαρικὰς *Παγὰς* (3, 2), τὸν φωκιὸν *Πανοπέα* (4, 3) καὶ ἰδία τὴν ἰσχύουσαν τότε μέγιστον *Αἰτωλικὴν* συμπολιτείαν: μάλιστα ὁ ἐν τῷ 2 ψηφιζόμενος πρόξενος *Νικάνωρ* θὰ εἶναι πιθανώτατα ὁ ἕτερος τῶν ἐν τοῖς ἀμφικτυονικοῖς δόγμασι νῦν Syll.³ 444 καὶ 483, 35 καὶ πάλιν 488 ἱερομνημόνων τῶν Αἰτωλῶν (μεταξὺ 258 καὶ 233 κατὰ Ρομτὼν), συνεπικουρῶν οὕτω καὶ εἰς τὴν χρονολογίαν τῶν παρόντων ἐγγράφων.

Τούναντίον περὶ τοῦ ἐν ε' 2 ἄρχοντος τῆς Θίσβης *Ἀλέκτα* δὲν θὰ ἰσχυρισθῶμεν σχέσιν πέρα τῆς ἀπλῆς ὁμωνυμίας πρὸς τὸν ἐπὶ Φιλοποίμενος στρατηγοῦντα τῶν Βοιωτῶν (Πολυβ. ΚΓ' 2, 13): εἶναι τόσον συχνὸν ἐπὶ τῶν μακεδονικῶν χρόνων τὸ ὄνομα! ἄγνωστοι δὲ ἄλλοθεν ὁ Δαμοτέλης (5) καὶ Δαμοκλῆς (2-3).

Τούναντίον ὁ ἐν 4 ἄρχων *Χαρύλαος* δὲν εἶναι ἴσως ἄγνωστος ὅλως: δύναται ἀξιόλογα νὰ ἄρχῃ ἐπὶ τοῦ παρόντος ἀπλῶς ἐν Θίσβῃ — καθ' οὓς χρόνους ἀκόμη ἢ Μεγαρις εἶναι *ἔξω τοῦ βοιωτικοῦ κοινοῦ* (πρὸ τοῦ 224), διὸ καὶ πρόξενον ἐν *Παγαῖς* τότε ψηφίζουν οἱ Θισβεῖς ἐν 3, 2 — νὰ ἀναρρηθῇ δὲ καὶ εἰς παμβοιωτικὸν ἄρχοντα, ὡς εἶναι ὁ ἐν ἐπιγραφῇ τῶν Αἰγισθένων VII 215 «*Χαρίλαος ἄρχων ἐν Ὀγγηστῶ*», ἀργότερα, ὅτε (μεταξὺ 224 - 192) καὶ ἡ Μεγαρις συντελεῖ εἰς τὸ βοιωτικὸν Κοινόν.

Τῶν λοιπῶν ὀνομάτων μόνα σπάνια ἐν Βοιωτίᾳ τὰ *Ἀντισθένεις* (3, 1) — ἀλλὰ πρὸβλ. Ἄγησι-Ἐχε-, Καλλι-Κλεεσθένεις, καὶ τὸν ἐν VII 3078, 26 ἀναγνωστέον, ὡς ἤδη BCH. 1901, 369, *Φρασισθένη* (ὄχι *Ἡβασι-*) καὶ τὸ τῆς Κορίννης «ὁ *μεγαλοσθένεις* Ἰωαρίων» ἐκ περισσοῦ —, *Θεοχάρις* 6, 2 (εἰς μόνον Ταναγραῖος κατὰ τύχην VII 537) καὶ ὁ *Μελισσίδας* (5, 2) παρὰ τοὺς συχνοὺς -ίωνα κλπ.

ΚΑΙ ΑΛΛΗ ΠΡΟΞΕΝΙΑ ΕΚ ΘΙΣΒΗΣ

8. Ἐνταῦθα πρέπει νὰ συναφθῇ καὶ ἡ ἐπομένη ἐπιγραφὴ ἐκ λίθου ἐντετειχισμένου (ἀπὸ τῆς ἀνακαινίσεως τοῦ 1906) παρὰ τὴν κυρίαν θύραν τῆς Παναγίας τοῦ Κακοσίου ὕψος .44 × .31.

ΠΡΟΞΕΝΟΝΟΣ ΑΡΧΟΝΤΟΣ
 ΟΔΩΡΟΣ ΔΑΦΝΩΝΟΣ ΕΛΕΞΕ
 ΠΡΟΒΕΒΩΛΕΥΜΕΝΟΝ ΕΙΜΕΝΑΥΤΥ
 ΠΟΤΤΟΝ ΔΑΜΟΝΔΙΩΝΑ ΔΑΜΟΥΛΩ
 5 ΑΜΦΙΣΣΕΙΑ ΠΡΟΞΕΝΟΝ ΕΙΜΕΝΚΗΥ
 ΕΡΓΕΤΑΝΤΑΣ ΠΟΛΙΟΣΘΙΣ ΒΕΙΩΝΑΥ
 ΤΟΝ ΚΗΕΣΓΟΝΩΣ ΚΗΕΙΜΕΝΑΥΤΥΣ ΓΑΣ
 ΚΗΦΟΙΚΙΑΣ ΕΠΠΑΣΙΝ ΚΗΤΑΛΛΑΠ
 ΤΑΚΑΘΑ ΠΕΡΚΗΤΥΣ ΑΛΛΥΣ ΠΡΟΞΕ
 10 ΝΥΣ ΚΗΕΥ ΕΡΓΕΤΗΣ

Πο[λέ;τά;]μωνος ἄρχοντος
 Δι- ἢ Θε]όδωρος Δάφνωνος ἔλεξε
 προβεβωλευμένον εἶμεν αὐτῷ
 ποτ τὸν δᾶμον Δίωνα Δαμούλω
 5 Ἄμφισσεια πρόξενον εἶμεν κῆ εὐ-
 εργέταν τὰς πόλιος Θισβείων αὐ-
 τὸν κῆ ἐσγόνως κῆ εἶμεν αὐτῷ γᾶς
 κῆ Φυκίας ἔπασιν κῆ τᾶλλα π[άν-
 τα καθάπερ κῆ τῷς ἄλλυς προξέ-
 10 νυς κῆ εὐεργέτης.

Οὗτ' ἐκ τῶν ἀνδρῶν ἀναγνωρίζομεν κανένα οὔτε ἄλλο ἀξιόλογον νέον διδα-
 σκόμεθα ἐκ τῆς ὀλίγον νεωτέρας (κατὰ τὰ *αὐτΥς*, *Φυκίας* κλπ. ἤδη) προξενίας.

Μόνον περὶ ὄλων τῶν θισβαϊκῶν ἐπιγραφῶν παρατηρητέον τὴν ἐξαιρετικὴν
ὁμοιότητα πρὸς τὰς τῶν Χορσιῶν, ἔνθα μόνον ἀπαντᾷ καὶ ὁ αὐτὸς τύπος ἀνα-
 γραφῆς στρατευσίμων «*ἐσσεγράφεν ἐν πελοπόρας*» (ἦτοι ἐκγραφέντες ἐκ τῶν
 ἐφήβων ἐνεγράφησαν εἰς κλπ.)· τὰς ἄλλας κατὰ πόλεις διατυπώσεις ἰδὲ π. Foucart:
 BCH 1880, 87 καὶ τελευταῖον Beloch: Klio VI 43).

ΕΞ ΟΡΧΟΜΕΝΟΥ ΣΤΡΑΤΕΥΣΙΜΟΙ

ξ') Κατὰ τὴν πρό τινων ἐτῶν ἀνάκτισιν καταρρευσάντων τοίχων κελλίων
 τῆς Μονῆς τῆς Παναγίας ἐκτειχισθεὶς μετεκομίσθη ὑφ' ἡμῶν εἰς τὸν δρόμον τοῦ
 τύμβου τοῦ «Μινύου» προσωρινῶς καὶ ὁ φέρων τὴν ἐπιγραφὴν VII 3182 λίθος·
 ἐπὶ τῆς δεξιᾶς αὐτοῦ πλευρᾶς ἀνεφάνη καὶ ἡ ἐξῆς ἐπιγραφὴ (Εἰκ. 4)· ὁ λίθος
 ἔλλιπῆς πανταχόθεν, ἐκτὸς τῆς ἀριστερᾶς πλευρᾶς, ἧς ὁμως ἀποτετριμμένα τάρ-
 χικὰ γράμματα τῶν στίχων¹.

. . . οδάμω, Ἄριστόνικος Μελαν-
 . . . Θεμιστοκλεῖος, Ξερόφιλος . . .
 . . . Μεγούλος Μικρίναο, Ξέννει Ἴσ[χ]
 . . . νει Ἄριστοκράτιος, Γλαῦκος Διω[νυσοδώρω
 5 . . . Ἐπίξενος Ἄριστωνος, Τιμοκλίδ[ας
 . . . τίδαο, Ἰάρων Ἐπιχαρίδαο, Θιόζο[ς]
 . . . ς, Διότιμος Μικρίωνος, Μνασίθιος F (ἢ E) . . .
 . . . ντιος, Τίμων Σάθωνος, Ἐχέλαος Ἄ . . .
 . . . Α]ὐτόβωλος Διοκλίδαιο, Καραῖλλει Κα[ρα; . . .
 10 . . . Χαρίξενος Καφισοκλεῖος, Πόλλι[χ]ος

¹ Ἀργὰ πολὺ, μετὰ τὴν τύπωσιν, βλέπομεν ἐν Ἀθήναις, ὅτι ἔχει ἐκδοθῆ ἡ ἐπιγραφὴ, ἔστω καὶ ἀτε-
 λῶς, ἐν τῷ ἐλλείποντι ἐκ τῆς θηβαϊκῆς ἡμῶν βιβλιοθήκης τόμῳ τοῦ BCH τοῦ 1894 σελ. 503 ἀριθ. 36. — Τὰ
 δύο κείμενα ἄλληλοσυμπληροῦνται ἤδη· διότι πρὸ 25 ἐτῶν προφανῶς ἀνεγινώσκοντο περισσότερα εἰς τὰς
 ἀρχὰς τῶν στίχων . . .

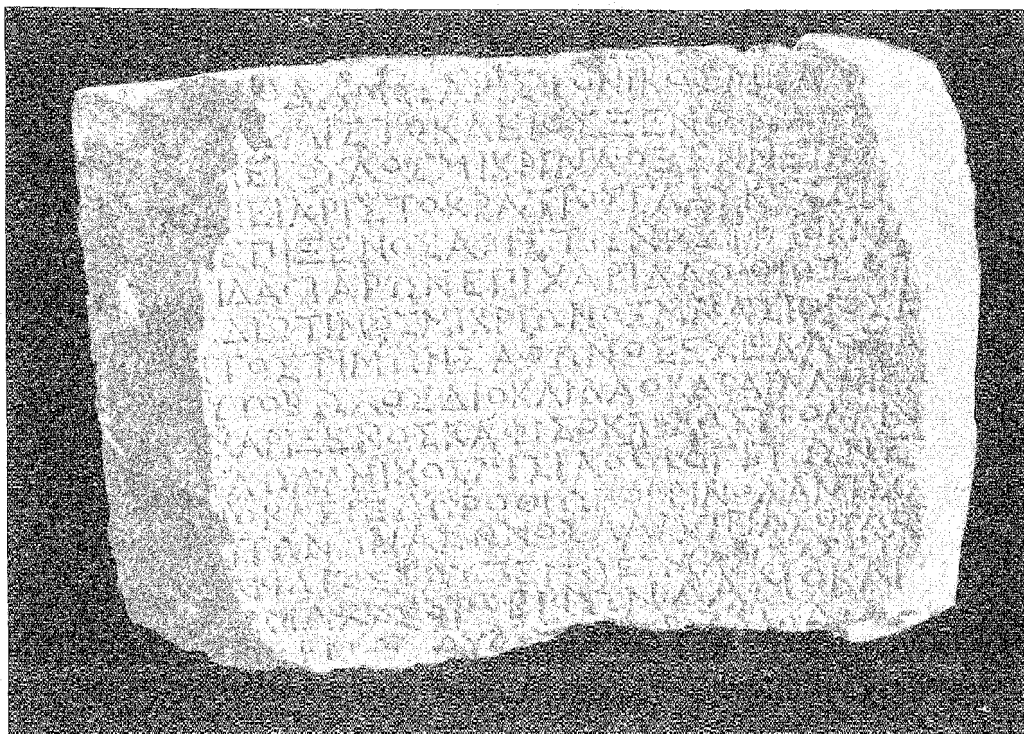

Εἰκ. 4. Στρατεύσιμοι Ὀρχομενοῦ.

- ... οἴλω, Λάνικος Πισίαο, Θιογίτων Ἔτ . . .
 ... ιοκλείς Δωροθίω, Πορρῖνος Ἀντιχα-
 ... ἴτων Μνάσωνος, Λαμπρίας Οὔδο . . .
 ... ἄνδρος Σαυξένω, Εὔμαριδάς Εὔμιαρ;
 15 ... ὄμαχος Ὀροβί(ων)ος, Δαμοκλί(ιδ)ας
 ... κρίτω, Οὔδο[γένεις;] Αἰολί(ιδ)ας[;]

Ἐν στίχ. 15 γραφέν, ὡς φαίνεται, ἀρχικῶς Ὀροβίος διωρθώδη ἔπειτ' ἀδεξίως εἰς -ΩΝΟΣ. — Στίχ. 15 βλέπομεν μετὰ τὸ Οὔδο ἄνω κεραίαν, ἐπιτρέπουσαν συμπλήρωσιν ὅλως ὑποθετικὴν ΟὔδοΓ[γένεις], ὃ τότε καὶ στίχ. 13 -γένιος κατὰ τὸ ἐξ ἀναγνώσεως τοῦ Scaliger ἐν Ὀρφ. Ἀπ. Β' 36 ὄρφικὸν ἐπίθετον ὃ δὲ πατὴρ του δυνατὸς μὲν καὶ Αἰολί(ιδ)ας (κατὰ τὸν π. Πινδ. καὶ Θεοκ. παραδεδομένον), ἀλλ' ἴσως καὶ Αἰολί(ων) κατὰ τὸν VII 2481 (ὃ τεμάχιον λίθου ἐπανευρόντες ἀρτίως ἔχομεν κομίσει εἰς τὸ Μουσεῖον Θεβῶν φέρει δὲ διὰ καθαρῶν μεγάλων γραμμάτων τοῦ Β' μ. Χ. αἰῶνος ΑἰΟΛΙΩΝ).

Μόνος τῶν στρατευσίμων δύναται νὰ ταυτισθῆ πρὸς γνωστὸν ὃ στ. 4 Γλαῦκος Διων[υσοδώρω], πατὴρ πιθανῶς τοῦ VII 3181, τοῦ περὶ τέλος Γ' αἰῶνος τασσομένου, ἐνῶ ὃ ἡμέτερος κατάλογος μᾶλλον μεσοῦντος προδήλως τούναντίον ὅλως νέοι φαίνονται στίχ. 3 Μεγούλος (ἀλλὰ πρὸβλ. τρεῖς Μεγαρεῖς -ύλλους ἐν IG VII), 8 Ἐχέλαος (ἀλλὰ -ί(ιδ)ας Ἐπιδάμνιος VII 417), 11 Λάνικος (ἀλλὰ πρὸβλ.

Δανίαν τὴν χαιρωνικὴν ἐκείνην ὑστέραν «ἀρχιέρειαν κλπ.» VII 3426 καὶ τοὺς Βοιωτ. *Δακράταις -ίδας* καὶ *Δαγέτας*, 14 *Σαύξενος* (ἀλλὰ πολλοὶ *Σαυκράταις*, *Σαυγένεις* κλπ. κλπ.). Ὁ *Πορρῖνος* στίχ. 12 εἶναι ἀπλούστατα *Π[ο]ρρῖνος* (δ καὶ 3176, 13 καὶ 3206, 5) κατὰ τὴν γνωστὴν βοιωτικὴν προφορὰν τοῦ *υ*, ἐμφαντικώτερον σκοπουμένην· πρβλ. τὰ γνωστὰ *Σόμφορος* (ἤδη ἀρχῇ Γ' αἰῶνος 3175, 25), *Θοσία* 3083, 25, *Νομείνιος* (VII 1752, 20 καὶ ἐν ἀνεκδ. θεσπικῇ ἐπιγραφῇ ἐν Θήβαις: Ἀγαθοκλεῖς *Νομεινίω* Γ' αἰῶνος) πιθανὸν δὲ καὶ τὸ *Σόρος* BCH 1901, 362, 6. 10 = *Σύρος*, ἐνῶ τὰ *Ὀλομπις -ίων* κλπ. ἴσως δι' ἀφομοίωσιν.

Ὁ *Καραῖλλει* τέλος τοῦ στίχ. 9 εἶναι, ὡς τόσοι γνωστοὶ *Πρωῖλλεις*, *Π(ο)υ-θίλλεις*, *Χαρίλλεις*, *Μνασίλλεις* κλπ. καὶ ἔτι εὐνοητότερος ἐν Ὀρχομενῶ, ὅπου γνωστὴ ἡ λατρεία τοῦ *Διὸς Καραιοῦ* (ἐκ τοῦ νῦν ἐν τῷ τύμβῳ «Μινίου» κιονίου VII 3208)· πρβλ. τοὺς Ὀρχομενίους καὶ Λεβαδεῖς *Καραῖχους*.

η) Ἐξ ἄλλου κελλίου, ὡσαύτως ἀνακτιζομένου τῷ 1917, ἐξήχθη καὶ τὸ ἐξῆς ἄνω μόνον ἀκέραιον τεμάχιον στήλης, ὑποκυάνου λίθου, φέρον ἄνω, οἶαν καὶ τὸ τῆς ἐπιγραφῆς 3184-5 ταινίαν στενήν· ὕψος σφζόμενον 0,14×.30.×18.

Ο Α Ρ Χ Ο Ν Τ Ο Σ Β Ο Ι Ω Τ Υ Σ ██████████ Χ Ο Μ
 Ὑ Ο Δ Ω Ρ Ω Ν Ι Κ Ο Κ Λ ██████████ Σ Π Ο Λ
 Ε Υ Α Γ Ο Ρ Α Ο Μ Ε Κ Γ Α Ο Τ Ε Λ Ε Σ
 Σ Τ Ρ Ο Τ Ω Γ Ρ Α Μ Μ Α Τ Ι Δ Δ Ο Ν
 δ Ν Α Σ Ι Π Ρ Ο Σ Α Ν Τ Ι Μ Α Χ Ω
 Λ Λ Ι Γ Ι Τ Ω Ν Κ Α Λ Λ
 Θ Η Α Μ Ι Ν ██████████

η) [Δεῖνος]ο ἄρχοντος Βοιωτοῖς, Ὀρχομενίους
 δὲ]οδώρω Νικοκλεῖοις, πολ[εμαρχιόντων
] Εὐαγόραο, Μέγασο Τελεσ[ταίο,
] στρότω, γραμματίδδον[τος τῆς πολεμάρχης;
 δ Μ; Ὁ;]νάσιππος Ἀντιμάχω,
 . . . Καλλίγιτων Καλλ[. . . τυῖ πρᾶτον ἐστροτεύα(-;)]
 θη; Ἀμιν[ο . . .

θ) Λίθος ἐκ τοῦ αὐτοῦ τοίχου καὶ ὁμοίας ἄνω διαγλυφῆς, ἀνωμάλως τὰς ἄλλας πλευρὰς τεθραυσμένος, ὕψους σφζομ. 0,15, πλάτους (ὀλικοῦ 0,43, γεγραμμ. ἐπιφαν. 10,18×.0,32.

Π Ο Λ Ε Μ Α Ρ Χ Ι Ο Ν
 Σ Τ Ω Ν Ο Σ Ε Χ Ε Κ Ρ
 Ἀ Α Τ Ε Υ Ο Ν Τ Ο Σ Τ
 Ἀ Φ Ι Σ Ο Δ Ω Ρ Ω Τ Υ Ι
 Κ Λ Ε

[Δεῖνος ἄρχοντας κλπ.
 πολεμαρχιόν[των
 Ἀρίστωνος Ἐχεκρά[τιος
 , γραμ]ματεύοντος τῶν πολεμάρχων
 Κ]αφισοδώρω τυῖ [πρᾶτον ἐστρο-
 5 τεύαθη] Κλε

Τῶν ἐν ἀμφοτέροις τοῖς καταλόγοις μόνος ταυτιστὸς μὲ γνωστοὺς εἶναι ὁ ἐν η 3 πολέμαρχος *Μέγκας*, πιθανώτατα πατὴρ τοῦ VII 3172, 9 ἐγγύου τῆ Νικαρέτα (ὥστε καὶ εὐπόρου κλπ.), ἀφοῦ οὗτος πατὴρ *Τελεσίου* πάλιν καὶ ἡ γραφὴ κλπ. τῆς ἡμετέρας ἐπιγραφῆς ἀρμόζει πάλιν εἰς σχεδὸν μεσοῦντα τὸν Γ' (ἀλλὰ περίεργος ἢ μετὰ τὸν γραμματέα ἀπὸ στίχ. 5 ἀναγραφὴ ὀνομάτων καὶ μόνον ἐν 7, φαίνεται, προσθήκη τοῦ «ἐστροτεύαθη» κλπ. ἴσως ἀπατηλὰ τὰ . . θη 7).

Τοῦναντίον ἡ θ', ἥδη ἔχουσα γραμματεύοντα ἀντὶ -ίδδοντος ἐκ τῆς Κοινῆς, φαίνεται ὀλίγον ὑστέρα.

ι') Ἐκ τῆς ἀνακτιζομένης πρό τινων ἐτῶν ἐκκλησίας τῶν Καρυῶν τοῦ Ὀρχομενοῦ προφθάσαντες ἐσώσαμεν (καὶ μετεκομίσαμεν εἰς τὸν τύμβον τοῦ Μινύου) ἐκτὸς τοῦ φέροντος τὴν ἐπιγραφὴν VII 3176 καὶ τὸν ἐπόμενον εἶναι τεμάχιον ἐκ τοῦ δεξιοῦ ἄκρου στήλης ὕψος 0,21, πλάτ. 0,45 (ὄλκιοῦ 51) πάχ. 0,14 (Εἰκ. 5).

Λ Ο Σ Ε Υ Ρ Υ Λ Ο Χ Ι Ο
 Δ Ρ Ο Σ Π Ο Λ Κ Ρ Α Τ Ε Ι Ο Σ
 Ο Σ Ε Ι Ρ Ω // Λ Ε Ι Β Ρ Α Τ Ω Ν Ι Ο Σ Α Θ Α
 Ν Ι Α Σ Κ Α Π Ι Ω Ν Ι Ο Σ Φ Ι Λ Ο Φ Ε Ρ Γ Ο Σ Ε Υ Α Γ
 5 Α Ο Σ Δ Ι Κ Η Ω Π Ι Θ Α Λ Λ Ε Ι Μ Υ Ρ Ω Ν Ι Ο Σ
 Ν Θ Ι Ο Σ Η Σ Χ Ι Ν Η Ο Σ Ι Π Π Ι Α Σ Α Λ Ε . Ι Ν
 Σ Φ Ι Λ Λ Ι Ο Σ Η Ρ Α Κ Λ Ι Δ Α Σ Α Θ Α Ν Ι Η Ο
 Σ Δ Ι Ο Τ Ε Λ Ε Ι Ο Σ Μ Ν Α Σ Ι Π Π Ο Σ Θ Ι Ο Γ Ι Τ
 Α Ρ Μ Ι Δ Α Ο Α Ι / Φ . Α Ρ Ι Δ Α Σ Α Ν Τ Ι Μ Α Χ Ι
 10 Λ Α Ρ Ι Γ Ι Τ Ο Ν Ι Ο Σ Ε Μ Π Ε Δ Ο Κ Λ Ε Ι Σ Α
 Μ Ω Ν Ι Ο Σ Φ Ι . . . Ξ Ε Ν
 *Ἐδρύλο;]χος Ἐδρυλόχο[ς,*
 *αν]δρος Πολυκράτειος,*
 *(ν)ος, Εἰρ(ω[ίλ]λει Βρατώνιος, Ἀθα-*
ν] *Φη]νίας Καπιώνιος, Φιλόφεργος Ἐδαρ-*
 5 *λ]ας Δικήω, Πιθάλλει Μυρώνιος,*
 *νθιος Ἡσχινῆος, Ἴππίας Ἀλε[ξ]ίν[ω,*
 *ς Φίλλιος, Ἡρακλίδας Ἀθανιῆος,*
 *ς Διοτέλειος, Μνάσιππος Θιογι-*
 *Χαρμίδαο, Ἀ(μφι)αρίδας Ἀντιμάχιος*
 10 *Χαριγιτόνιος, Ἐμπεδοκλεῖς Ἀ . .*
Χαρι; Τι;]μώνιος, Φ[ιλο]ξέν[ου . .

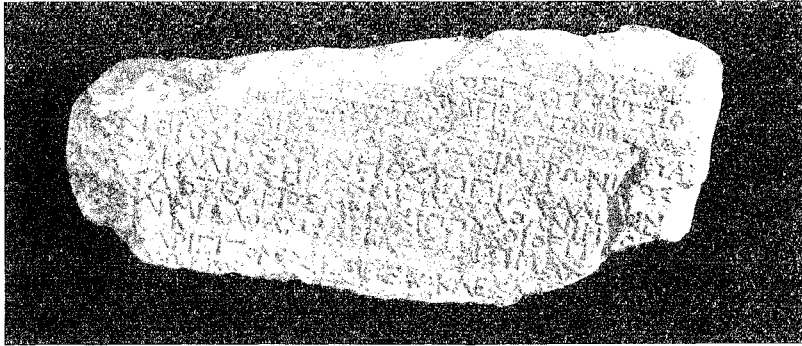

Εἰκ. 5. Στρατεύσιμοι Ὁρχομενοῦ.

Τὸ τεμάχιον προφανῶς ἐκ τῶν ἀρχαιοτάτων (μετὰ τῶν 3175-6) τοῦ Ὁρχομενοῦ καταλόγων, ἤδη κατὰ τὰ πατρωνυμικά· οὐδένα ὁμως ἀναγνωρίζομεν τῶν καταλεγομένων ἐν ἄλλαις ἐπιγραφαῖς. Σπάνιοι μὲν εἶναι ὁ περιεργος στίχ. 3 *Βράτων*¹ (καὶ Θεσπιεύς VII 1888 g' 9) καὶ ὁ *Εἰρωῖλλει*, ὅπως δὲ πρωτοφανῆς ὁ στίχ. 5 *Πιθᾶλλει* (περιεμένετο -*ούλλει*) καὶ (τυχαίως μόνον βέβαια) *ΦιλόΦεργος* 4, *Φηρίας* 4 καὶ *Μύρων* στίχ. 5 (ἀφοῦ *Μύριχοι* τόσοι)· τούναντίον *Φίλλεις* καὶ πολλοί, ἐν γένει δὲ κοινὰ τὰ λοιπὰ ὀνόματα ἐν Βοιωτίᾳ.

Σημειωτέον, ὅτι καὶ ὀπισθεν φαίνονται τινὰ σκιάδη ὅπως ἴχνη γραμμάτων, ἀπελπιστικά.

ια'. Ἐπὶ τῇ εὐκαιρίᾳ πιστοῦμεν ὅτι καὶ ὀπισθεν τῆς VII 3176 ὁ λίθος σφύζει ἀμυδρά τινὰ ἐλάχιστα ἴχνη καταλόγου ἀποτετριμμένου· μᾶλλον ἐμαντεύσαμεν παρὰ ἀνέγνωμεν τὰ

[Δεῖνος ἀρχ]οντος Β[οιωτοῖ]ς, Ἐρχομενίοις [δὲ
 σ κλειτο]ς, πολεμαρχιόντων
 ς Πτωῖ [Ἀγ]γελίω[νο(ς (ἢ Ἀμπελιωνος)
 4 ΑΡ. Τ . . . ΝΩ . . . , γραμματιδδον]τος τοῖς [πολεμάρχοις
 τοῖς π[ρᾶτον κλπ.
 9 ιππος Θ[ε]ασώνιος.

Ἄλλ' ἐπὶ τῆς κυρίας ἐπιφανείας ἀναγινώσκομεν ὀλιγώτερα μὲν τῶν τοῦ Lolhing ἐν VII 3176 (δι' ἀπότρωψιν ἐν τῷ μεταξὺ πολυστῆ, ἰδίᾳ τοῦ μέσου τῶν στίχων), ἀσφαλῶς ὁμως ἄλλως τὰ ἐξῆς· στίχ. 9 *Προξένιο[ς]*, 13 [Ε]ΥΡΥΛΟΧΙΟΣ, 14 *ΞενοΤΙΜ* καὶ 16 . . Μοκρίτιος.

¹ Φαίνεται συναφές πως μὲ τὸ *Βράμις*, περὶ οὗ Solmsen: Rh. Mus. 53. 139.

Ἐπανεύρομεν δὲ καὶ τὸν ἀριστα ὑπὸ Foucart BCH III 452 δημοσιευμένον (καὶ νῦν ἐν VII 3206 ὡς ἀφαντον πλέον νομιζόμενον), πολύτιμον *κατάλογον τῶν μετ' Ἀλεξάνδρου στρατευσαμένων Ὀρχομενίων ἱππέων*, — ἀλλὰ ὡς δυσμετακόμιστον διὰ τὸ βῆρος ἀφήκαμεν ἔξω τῆς νοτίας πλευρᾶς τῆς Ἐκκλησίας,

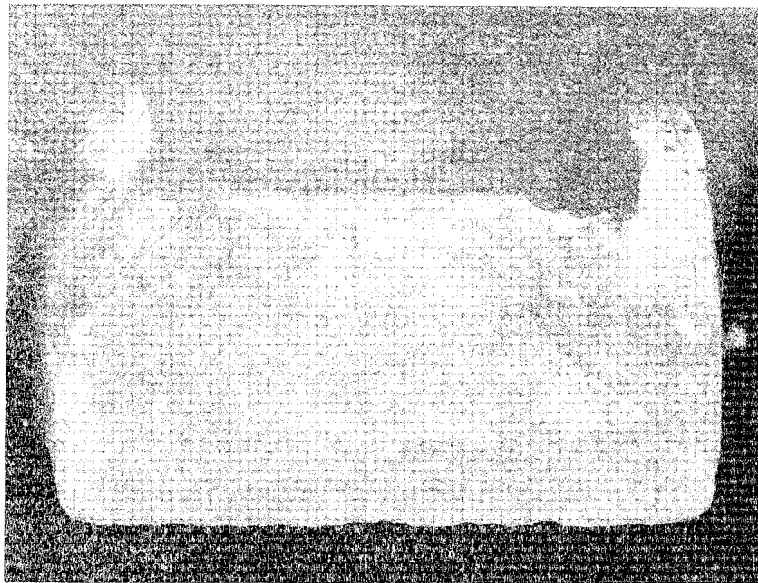

Εἰκ. 6. Οἱ μετ' Ἀλεξάνδρου Ὀρχομενιοί.

ὅπου ἔκειτο ἐντὸς ποικίλου φορτυτοῦ καὶ λίθων ἐκρίναμεν αὐτὸν ἀξιότατον ἀπεικονίσεως, μόνον δὲ ἀπέβη ἀναξία ἢ εἰκ. 6.

ΣΤΡΑΤΕΥΣΙΜΟΙ(Σ) ΚΟΡΩΝΕΙΑΣ

ιβ'. Συνάπτομεν μικρὸν τεμάχιον διστήλου καταλόγου ἐκ Κορωνείας (ἐξ Ἀγ. Γεωργίου, τῆς αὐλῆς Λουκᾶ Τοπολιάτου) ληφθὲν εἰς τὸ Μουσεῖον Θηβῶν ἐπίσης (ἀριθ. 2272), κατὰ πᾶσαν πιθανότητα στρατευσίμων, τοῦ πρώτου γνωσκομένου τῆς πόλεως ταύτης· εἶναι τὸ κάτω τμήμα στήλης τιτανολίθου, γεγραμμένον ἄνω μόνον καὶ ἀνωμόλως εἰς τρίγωνον ἀποκομμένον σφζόμ. ὕψ. 0,34 × 0,33 × 0,14· γραμμάτων ὕψος 0,005 - 7.

ΘΙΗΥ	ΔΑΜΩΝΔΑΜΗΝΕΤΙΟ
ΑΜΩΝΣΑΜΙΧΙΟΣ	ΛΟΥΣΙΑΣΚΑΛΛΙΠΠΙΟΣ
ΑΡΙΣΤΟΝΙΚΟΣΔΙΟΔΩΡΙΟΣ	ΦΙΛΩΝΑΡΙΣΤΟΚΛ
ΑΣΩΓΩΝΦΙΛΟΡΟΝΟΣ	
..... [Σα]θίης[ς	Δάμων Δαμηνέτιος[ς
Σ]άμων Σαμίχιος	Λουσίας Καλλίππιος
Ἀριστόνικος Διοδώριος	Φίλων Ἀριστόκλειος
Ἀσώπων Φιλ[φ]ρονος.	

Οὐδὲν εἶναι πλήρες ὄνομα γνωστοῦ Κορωνέως, ἀλλ' οὐδὲ ἕκτακτον ἐν Βοιωτία, **Φιλόφρων** εἶναι μόνον εἰς ἔτι, Ταναγραῖος VII 1481. Γ' αἰῶνος πρὸ μέσων.

ΕΙΣ ΤΟΥΣ ΚΑΤΑΛΟΓΟΥΣ ΑΚΡΑΙΦΙΟΥ BCH 23 (1899)

Κατὰ τὴν ἀντιβολὴν τῶν ἐξ Ἀκραϊφίου ἤδη ἀποκειμένων ἐν τῷ Μουσεῖῳ Θηβῶν (ἀριθ. 952 καὶ 958-962) καταλόγων, εἰς ἣν προέβημεν ἐπὶ τῇ εὐκαιρίᾳ τῶν ἀνωτέρω α'-β', παρατηρήσαμεν ἰκανὰς ἐλλείψεις ἐν τῇ ἐκδόσει αὐτῶν BCH 23 (1899), προχείρως πως ἴσως καὶ χωρὶς τὴν δέουσαν ἀνεσιν γενομένην νομίζομεν ἀναγκαῖον νὰ συνάψωμεν καὶ τὰς διαφοροὺς ἐπὶ τῶν λίθων ἀναγνώσεις ἡμῶν ἐνταῦθα ὁμοῦ μετὰ τῶν ἀνωτέρω· οὕτως ἀναγινώσκομεν τὰ ἐν

- σελ. 92, 11 ἀσφαλῶς ΑΡΙΣΤΟΔΑΜΩ (ὄχι Ἀπτοδάμω)
 » 193 Α' 17 » σαφὲς Ἀἴμμεις (ἐξ Ἀἰμνάστου· πρβλ. **Δαἴμμεις** ἐκ
 -μάχου ἢ -μένους, **Εὐρούμμει** κλπ.
 » » IV 2 » ἐπὶ δὲ πόλιος ΦΙΛΩΝΙΔΑΩ
 » » » 3 » (ἐν μέσῳ Καφισογένιος καὶ . . . ἵππῳ) ΗΣΧΟΥΛ[ω
 » » » 7 ΘΕΜΩΝ Καφισ. — ΑΡΙΣΤΟΓΙΤΩΝ ἀντὶ ΚΛΙΤΟΓΙΤΩΝ
 » » » 10 τέλ. ΕΡΜΩΝΔΑΩ ἀντὶ ΜΑΙΩ . .
 » » » 11 τὸ β' ὄνομα ΦΙΛΛΙΣΤΟΣΜΝΑΣΙΑ[Α]Ζ
 » » » 12 » » » ΘΡΑΣΩΝΔΑΣ ἀντὶ **Θ[εόξε]ν[ος]**
 » » » 14 » » » ΟΓΧΕΙΣΤΙΩΝ
 » 196 IV 16 τὸ α' ὄνομα ΑΡΙΣΤΟΜ[αχ]ΟΣ
 » 197 V 18 ἐπὶ δὲ πόλιος ΧΡΟΥΣΙΛΑΩ
 » » » 20 ΑΜΙΝΟΚΛΕΪΟΣ ἀντὶ **Νικο-**
 » » » 21 τὸ πατρικὸν εἶναι ΔΙΟΝΙΟΥΣΙΩ
 » » » 22 » » » ΔΑΜΟΦΪΛΩ, ὄχι **Παμ-**
 » » » 23 τὸ α' ὄνομα » ΚΑΦΙΣΙΑΣ ὄχι Ἀμφ-
 » » » 26 » β' » » ΑΝΤΙΓΕΝΕΙΣΠΟΛΟΥ ἀντὶ Ἀσσι . . .
 » » » 27 » β' πατρικὸν εἶναι ΔεξιλαΩ
 » 198 VI 1 ὁ ἄρχων ἀναγινώσκειται σαφῶς (ΚΑΦΙΣΟΤΙΜΩ)· καὶ
 » » » 3 ὁ γ' πολέμαρχος ὡσαύτως ΞενοκλέΑΟ (καὶ εἶναι πιθανῶς
 ὁ ἐπὶ γενναιοδωρίαις τιμώμενος ἐν VII 4132 υἱὸς Ἀρκεσι-
 λάου, ἐνταῦθα κατεφθαρμένου ἀτυχῶς).
 » » » 6 τὸ α' ὄνομα εἶναι **///]ΝΑΣΙΩΝΔΕΥΣΙΑΟ**
 » » » 7 τὰ » ὀνόματα » ΜΑΤΛΩ, ΙΘΙΟΥΔΑΜΟΣ Ἀπολλ.
 » » » 9 (ἀδίκως δυσπιστεῖ, βλέπω, περὶ τοῦ **Χρουσιλάου** ὁ Bechtel ἐν
 Hermes 1915, 318).

σελ. 198 VII 4 τὸ τελ. ὄνομα εἶναι ΔΙΝΟμάχῳ
 » » » 15 τὸ α' » » ΚΑΛΟΝίκῳ¹.

ΘΕΣΠΙΚΟΣ ΚΑΤΑΛΟΓΟΣ ΣΤΡΑΤΕΥΣΙΜΩΝ

ιν'. Ἀλλὰ ὁ σπουδαιότατος καὶ διὰ τὸ ἄρτιον ἤδη καὶ διὰ τοὺς χρόνους — ἀσφαλῶς ἐκ τῶν πρώτων τοῦ β' κοινοῦ τῶν Βοιωτῶν, πιθανῶς ἐκ τοῦ λήγοντος Δ' αἰῶνος ἔτι — εἶναι ὁ ἐπόμενος κατάλογος (Εἰκ. 7).

Στήλη ὑψηλὴ μετὰ προέχοντος γείσου ἐκ δύο τεμαχίων τιτανολίθου (ὑψους ὁμοῦ 1,02×0,44×0,135), κατασχεθέντων παρὰ τινι χωρικῷ τοῦ Ἐρημοκάστρου, καὶ ἐξ ἐλλείποντος ἐν τῇ εἰκόνι κάτω τρίτου, προϋπάρχοντος ἐν τῷ Μουσείῳ Θεβῶν (ἀριθ. 1063) καὶ ἐν τούτῳ ὑφ' ἡμῶν συγκεκολλημένου διὰ τελείαν ἐφαρμογὴν — τοῦ δημοσιευμένου σχεδὸν συγχρόνως ἐν BCH 21, 551 καὶ AM 1897, 371 (ἀτελῶς ἀμφοτέρωθι) ὕψος ὀλικὸν 1,66 — γραμμάτων 0,01. Μεταγράφομεν τὸ ὅλον ὡς βλέπομεν ἐπὶ τοῦ λίθου, ἀρτίου ἤδη.

Τοί] ἐς τῶν νεωτέρων ἐν τῶς ὀπλίτα-
 ἀπε]γράψανθο Βοιωτοῖς ἄρχοντος Ἰσ-
 με]νίαο, ἐπὶ πόλιος Ἐπιτέλεος.

- Ἀ]ριστοφάν Ἀλκιμάχιος
 5 Θ]όρικος Θουέλλιος
 Ἀρχίδαμος Μνασίθειος
 Π]α[ν]τέας (;) Νικεῆος
 Κ]λ[έων] Διθυράμβιος
 Ὁ]ρ[ο]βί]ας (;) Ὁρόβιος
 10 Ἀ]ρ[χ]έ]στροτος Ἀρχίππιος
 Κ]αλλίγειτος Καλλιγίτιος
 Δ]ύσιππος Λνοίθειος
 Κ]αλλίμαχος Φιλώνιος
 Ὀ]μολώ]χος Καλλιστ(ρ)ότιος
 15 Θά]ρσων Εὐκρίτιος
 Κα]λλίμαχος Καλλιστρώτιος
 Μν]άσων Γνεισώνιος
 Δ]ίνων Μικινῆος
 Μ]ικίων Βάχχιος
 20 Θ]άρσων Θαρσιῆος
 Ἀ]ριστοκλείδας Σωσάνδριος
 Σ]τόλος Διωνύσιος
 Ὀ]λομπις Ὀλομπιοδῶριος
 Ἰ]ο]μεινικέτας Καπιώνιος
 25 Ἀ]λκιππίδας Εὐθοίνιος

- Φίλων Ἀριστίχιος
 Ἀ]ριστογείτων Καφισιῆος
 Φιλόδαμος Μελείτιος
 Εὐ]πορος Ἀντικράτειος
 30 Ἡ]ρόδοτος Ποτάμμιος
 Θαρ]οίας Θεμιστιώνιος
 Κα]λίκριτος Λυσιδάμιος
 Κα]λλίμαχος Μελανιπίδαο
 Πολύ]κριτος Διοδώριος
 35 Δ]άμων Δαμοκράτε[ι]ος
 Εὐ]μναστος Μίκιος
 Τιμό]κριτος Κυράμβιος
 Ἐ]χεσθένης Ἐμπεδιώνιος
 Τιμοκράτει Φίλλιος
 40 Π]ολύτιμος Ἀντίχιος
 Ἀ]ρ]ίσταρχος Εὐφαιῆος
 Π]ράξων Δαμονίκιος
 Θεσπιγένης Θεσπίλλιος
 Δάμν]ιχος Μικύθιος
 45 Σ]ίτων Μικυθιώνιος
 Νί]κων Μεγαλιῆος
 Τε]λέσαρχος Φαείνιος
 Εὐ]δαμος Βωχίδαο
 Ἀ]ρίστιχος Χαριπιθίος
 50 Τιμογείτων Τιμογετόνιος

¹ Εἰς τὴν δευτέραν ἀνάγνωσιν τῶν τελευταίων λίθων εἶχε προηγηθῆ ὁ προκατόχος ἡμῶν καὶ νῦν καθηγητῆς κ. Κεραραμόπουλλος, ἡ δὲ μολυβδογράφησις τῶν ὑπ' αὐτοῦ ἠκόλυνεν ἡμᾶς εὐνοήτως.

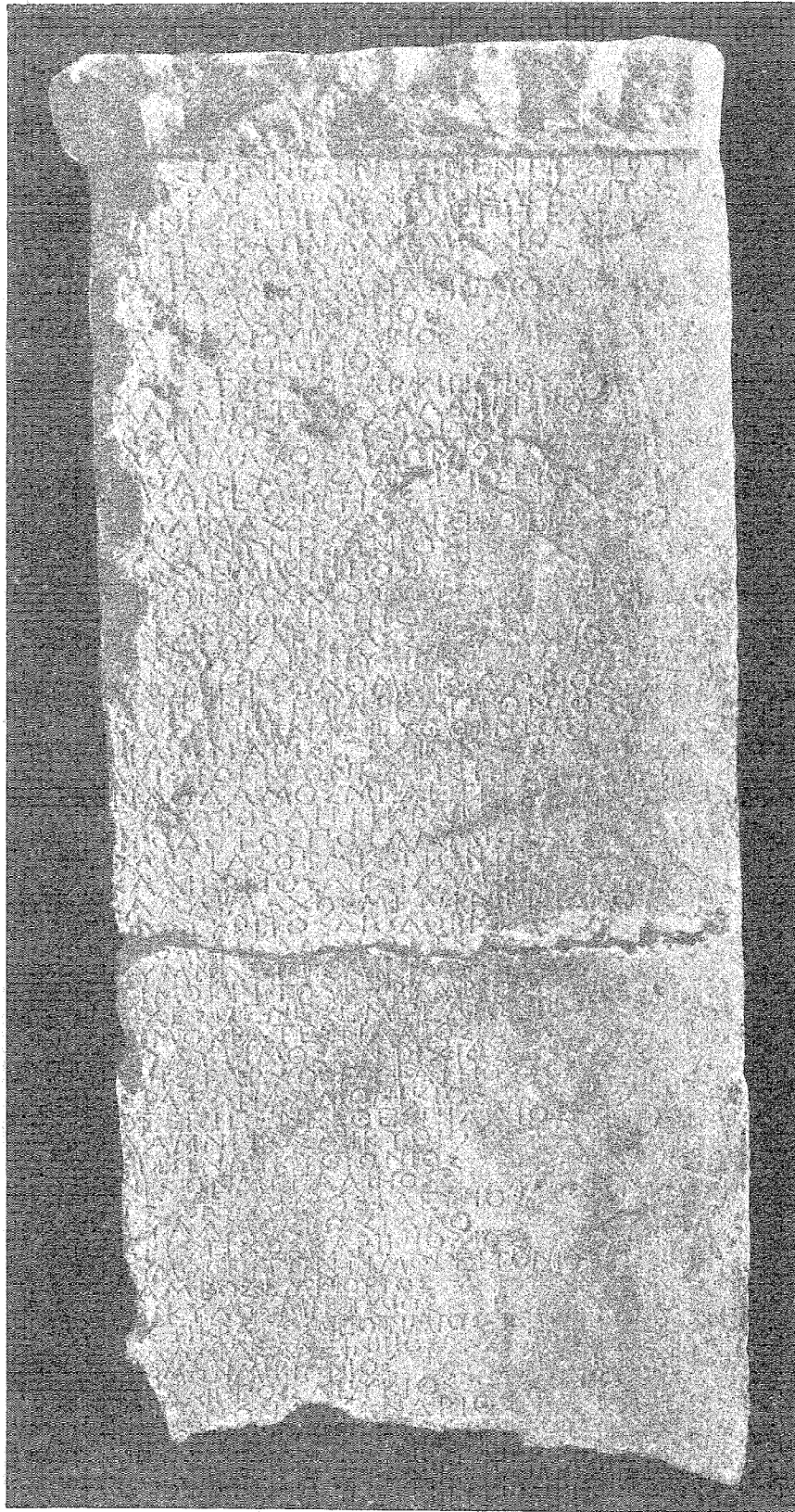

Εἰκ. 7. Στρατεύσιμοι Θεσπιῶν.

Θ]άμβος Ἐμπόριος
Μ]ικύλος Μικύλιος
Δεξιγράταις Θεοτίμιος
Καλλίας Ἀμεινιῆος
55 Ἐρμων Μικιώνιος

Κά]λλιππος Δεύμιος
Δά]μπων Σ[ω]σάνδριος
(Θε; Πρ;) Νε;]οκλεῖς Νεώνιος
Μικίνας Κεφώνιος
60 Σάων Σαώνιος

<i>Δακρύταις Ξενώνιος</i>	<i>Εὐφάριος Δεξιπίπιοις</i>
<i>Ἄριστων Ἄριστώνιος</i>	<i>Ἀριστογείτων Φιλώνιος</i>
<i>Φανόδωρος Σαωσιῆος</i>	<i>Ἀντίμαχος Λυκώνιος</i>
<i>Φίλων Ἀμφιώνιος</i>	70 <i>Βούθειρος Στασίτιος</i>
65 <i>Δάμων Δαμοσθένειος</i>	<i>Εὐάριος Μενεστ(ε)ότιος.</i>
<i>Ἐπικράτεις Πουθιώνιος</i>	

Αἱ μικραὶ φθοραὶ τῆς ἐπιφανείας δὲν βλάπτουσιν ἐπαισθητῶς τὴν ἀνάγνωσιν ἐν στίχ. 5 φαίνεται ἐκ πρώτης ὄψεως *ΘουελΑιος* ἔνεκα ἴχνους ῥιζιδίου, ὡς φαίνεται, ἐν μέσῳ τοῦ δευτέρου Δ), ἀλλ' ἴσως μᾶλλον *Θουέλλιος* εἶναι τὸ πατρωνυμικὸν ἐξ ὄν. *Θυέλλει* — ὁ πάλιν ἐκ τινος *Θυημάχου* (Θεσπιέως VII 2023), περὶ οὗ ἰδὲ Fick - Bechtel: *Grie. Personennam.* 148) ἢ **Θυηπόλου* — καὶ ὄχι τοῦ *Θυέλλα* (ὅτε θὰ ἦτο *-ληος*)· τὸ ἐν στίχ. 7 *Π|α|ν|τέας* προετιμήσαμεν τοῦ *Φ|α|σ|τέας* (ἢ καὶ *Δ|α|σ|τέας* κατὰ τόσα, γνωστά, Μογέας, Καλλέας, Φιλλέας κλπ. ὑποκοριστικά), ἔνεκά τινος *καθέτου* ἴχνους μετὰ τὸ Π|α-. Ἐν ἀρχῇ τοῦ 22 τὸ κενὸν (δύο γραμμάτων) ἐνδεικνύει μᾶλλον *Στ|ό|λον* ἢ *Τ|ό|λ(λ)ον*, τὸ ἄλλως καὶ Βοιώτιον VII 2810, ἀλλὰ ἰδίᾳ Ἑρετρικόν, διότι *Σκόλλος* μόνον Φαρσάλιος IX² 237, 5, *Αἰ|λο|λος* δὲ ἀφάνταστος ἐν στίχ. 59 σαφῶς *Μ-ικίνας* εἶναι, ὁ καὶ ἄλλοθεν καὶ ἐκ στίχ. 18 γνωστός, καὶ ὄχι ὁ ἀφάνταστος *Δι-κινᾶς* ὡς ἐν AM 1897, 351, 1, ὡσαύτως δὲ (φ =) *Φίλων* κεῖται ἐν 64 καὶ ὄχι *[Σί]λων*, τὸ ἄλλως δυνατὸν (πρβλ. Σίλλει).

Ἐν τῇ ἄλλως *ἰωνικῇ* ἤδη ὀρθογραφίᾳ τοῦ κειμένου ἀξίως σημειώσεως εἶναι ὁ ἀρχαϊσμός τῆς ἐπικρατούσης συντηρήσεως τοῦ ἀρχαίου Ε μακροῦ ἐν τοῖς στίχ. 17 *Γν|ε|σ|ώνιος* (ἐνῶ Διόγγειτος Θεσπιεύς VII 1817 καὶ 3 ὅλοι Θιογγειτίδαι Ὀρχομένιοι ἐν IG VII), *Με|ε|τιος* 28 (ἐνῶ Μελεσιίων-ας βοιωτ. Καὶ ὁ *Μέλετος* θὰ ἦτο δυνατός, ἀλλ' ἦττον πιθανός, ὄχι ἐκ Μελετάοντος φυσικὰ ἀλλ' ἐκ *Μελετίμου* τινός, πρβλ. τὰ *Δάοτος*, *Κάλλιτος* κλπ. π. Fick - Bechtel: *Grie. PN.* 200 ἐ., ὡς δηλ. καὶ τὰ Καφισσότις, Φιλοττίς, Ἐμπεδοττίς), *Ἐ|χ|ε|σ|θέν|Ες* 38, *Τι|μο|κρά|τ|Ες* 39 (καὶ *Δεξι-* 53, *Δα-* 61, *Ἐπι-κράτ|Ες* 66), *Θε|σπι|γέν|Ες* 43, *Φά|Ενος* 47, *οι|λ|Ες* 58, *Εὐ|ά|ρ|Ες* 71 (πιθανῶς καὶ Νικ|Εας 7 πρβλ. *-είαν* 1740, 7): μετεγράψαμεν κατὰ τὴν συνήθειαν βοιωτιστὶ πάντα διὰ τοῦ *ΕΙ*, πιστεύοντες ὅτι καὶ προέφερον ἤδη κλειστὸν ε κατὰ τοὺς χρόνους τούτους, ὡς δεικνύουν ἀσφαλῶς τὰ παραλλήλως κείμενα Ἰσμενίας - μεινικέτας στίχ. 4 καὶ 24 καὶ Βούθειρος 70 (ἐνῶ *Καλλι-θ|Ερις* VII 595 καὶ *Φ|Ε|ρά|δας* 1751, 6) καὶ μόνον δὲν ἔχει *γενικευθῆ ἀκόμη* ἢ διὰ τοῦ ἰωνικοῦ *ει* ἀπόδοσις τῆς προφορᾶς μόνον δὲ τὸ Ἡρόδοτος τοῦ στίχ. 30 ἔχει ἤδη ὄντως τὴν σύγχρονον πανελληνίον ὀρθογραφίαν, τὴν ἐπίσημον, διὰ τὴν *Ἡραν* ἴσως. Περὶ τοῦ ἐξ ἀφομοιώσεως ἢ καὶ καθ' ὁμοιότητα γενικῶς τῆς προφορᾶς *Ὀλομπις* στίχ. 23 περὶ τὰ πλεῖονα.

Ὅμοιος σάλος, ὡς ἐν ἀρχαῖς τροπῆς τῆς προφορᾶς, ἐμφανίζεται καὶ εἰς τὴν ἀπόδοσιν τοῦ ἀρχαίου *ει*· ἐνῶ δηλ. τηρεῖται κατὰ τὸ πλεῖστον τοῦτο (Καλλιγεί-
τος 11, Τιμογείτων 50, Ἀριστογείτων 27 — καὶ εἰς τὰ ἐπίθετα Ἀντικράτειος 29,
Δαμοκράτειος 35, Λυσίθειος 12, Μνασίθειος 6 καὶ Χαριπίθειος 49), τούναντίον
παρίσταται ἤδη διὰ *I* ἀπλοῦ εἰς τὸ Καλλιγῆτιος 11 (ἴσως καὶ εἰς τὸ 49 Χαριπίθεις,
ἀν ἐκ $\sqrt{\text{πειθ}}$ — ὡς τὸ πιθόω) καὶ εἰς τὰ Φίλλιος 39, Ποτάμμιος 30, Θεσπίλλιος 43,
Θουέλλιος 5 — ὡς ἤδη ἀπὸ πολλοῦ (ἤδη ἀπὸ τοῦ *E'* αἰῶνος φαίνεται) ἐπικρατεῖ,
βλέπομεν, σχεδὸν ἀνεξαιρέτως εἰς τὰ ὑποκοριστικά¹ καὶ τὰς γενικὰς εἴτα π. χ.
Πρωίλλει VII 2427, 12, ἀλλὰ -λλιος αὐτόθι στίχ. 8, ἐκ τῶν ἀρχῶν Δ' αἰῶνος καὶ
2429, 10 ἐκ τοῦ τέλους. *Πουθίλλει* 3191, 12 ἀλλὰ -λιος στίχ. 5, *Δορκίλλιος*
3175, 48, *Εὐκρίννιος* 3186, 3, *Ἐμπέδδιος* 3089, 3, *Μνασίλλει* 3068, 4 -ιος
γεν. 3089, 2, *Σίλλιος* 3183, 9, *Τέλλιος* 3180, 32, *Φίλλιος* 3175, 4. 3193, 7 καὶ
ἀνωτέρω καταλόγῳ *ι* 7, *Χαρούλλιος* 2782, 4 — (μόνον δὲ *Φίλλεος* 1752, 4): πρβλ.
-κλίδας ἤδη *E'* αἰῶνος 2428, 10 κλ. — Καὶ τὰ *Θεσπιγένεις -ίλλεις* 43 δὲν
ἔχουσιν ἀκόμη τὸ ἔπειτα *I* Θεσιπ. (π. οὗ Bechtel 244)· τούναντίον οὐδὲν ἔκτα-
κτον ἢ γραφὴ (καὶ προφορά, ἴσως καὶ δι' ἀφομοίωσιν) Ὀλομπίς 23.

Ἐκ τῶν ὀνομάτων ἀναγνωρίζομεν μετὰ πιθανότητος πρῶτον αὐτὸν τὸν
ἀρχοντα τῶν Θεσιπῶν *Ἐπιτέλη* 3, ὡς πάππον τοῦ ὁμωνύμου καὶ ἀρχοντος ὡσαύ-
τως ἐν τῇ περὶ τὰ τέλη τοῦ Γ' αἰῶνος ἐπιγραφῇ τῆς Νικαρέτας (3172, 95)· ἔπειτα
καὶ τὸν *Τιμοκράτη τὸν Φίλλιος* τοῦ στίχ. 39 ὡς πάππον ὡσαύτως τοῦ ἐν 1752,
4 στρατευσίμου καὶ ἱερομνήμονος πιθανῶς τῶν Βοιωτῶν ἐν BCH 26, 265 ἀριθ.
16, 5· περὶ τοῦ ἀρχοντος τοῦ κοινοῦ *Ἰσμηνίου* ἐπιτρέπεται ἀπλῆ πιθανολογία,
ὅτι ἴσως ἀνήκει εἰς τὸ ἐπιφανὲς θηβαϊκὸν γένος τοῦ *E'* καὶ Δ' αἰῶνος (ἀν καὶ
ὁμώνυμοι ὑπῆρχον ἴσως παντοῦ τῆς Βοιωτίας· πρβλ. τὸν Θεσπιέα, ναοποιοῦ καὶ
δις ἱερομνήμονος πατέρα, BCH 27, 58 II 6), φθάσαντα ἴσως καὶ εἰς ἀρχοντα
τοῦ Κοινοῦ.

Ὁ *Ἀρίστιχος ὁ Χαριπίθεις* τέλος στίχ. 49 φαίνεται πάππος τοῦ ἐν VII
1742, 10 καὶ 15, ὁμοίως συμπληρωτέου κατὰ τὸ πατρικὸν ὄνομα ἀντὶ τοῦ ἀνευ-
τινὸς βάσεως *Χαρίπ[τω]*.

Ἐκ τῶν λοιπῶν *πρωτοφανῆ* μὲν ἐν Βοιωτίᾳ, ἐφ' ὅσον βλέπομεν, εἶναι
(πλὴν τῶν εἰρημένων *Γνεῖσων* 17, *Θουέλλεις* 5, *[Π]α[ν]τέας* 7 καὶ *Στ[ό]λος* 22)
τὰ *Ἀριστοφάων* 4 (ἀλλὰ πρβλ. *Εὐρυφάων* 3206, 8 καὶ τὸν ἱερομνήμονα BCH
21, 250 ἀριθ. 6, 5, *Καλλιφάων*, *Φαούλλει* 3206, 9), *Δάμνιχος* 44 (ἀλλὰ πρβλ.

¹ Εἰς τὰ ἐν IG. VII πρόσθετες καὶ *Ἀρηφίλλει* BCH 23, 194 I 13 (Sächs. Ber. 1905, 284), *Ὀρτάλλεις*
αὐτ. 193, II 26 καὶ πρβλ. σελ. 201, *Πίθθει* Ἀ. Δελτ. Β' 261, 8 καὶ τὸν ἀνωτ. σελ. 200 ἐν καταλόγῳ Ἀκρα-
φίου α' 10 *Καφίσσειν*.

πωλοδάμνης -ῶ), *Βωχίδας* 48 (ἴσως παραβλητὸς ὁ Ταναγραῖος ΒΟΦΑ_η ἐν VII 620 καὶ ὁ ποταμὸς Βώκαρος· τοῦ Solmsen ἢ σύναψις τοῦ α' πρὸς τὸ *βούκων -όλος* τολμηρά), *Ἀντιχος* 40 (ὄχι ἀναγκαίως ἐξ *Ἀντιχάριος* τινος, ἄλλως γνωστοῦ καὶ συχνοῦ, ἀλλὰ καὶ ἐξ οἴουδήποτε Ἀντάνδρου, Ἀντιγένους ἢ Ἀντιπάτρου κλπ.), *Ἐμπορος* καὶ *Θάμβος* 51 (ἀλλὰ πρβλ. *Ἐμπορίς* VII 2000· ὁ β' βεβαίως προῆλθεν ἐξ *Ἀθάμβου* --- συχνοῦ καὶ ἐν Δελφοῖς ὀνόματος, ἀρχόντων μάλιστα, ἀλλὰ καὶ Θεσπιέως ἐνὸς BCH 1903, 51 κατὰ τὸν αὐτὸν ὑποκορισμὸν, καθ' ὃν καὶ ὁ Ἀτρόμητος -*Τρόμης*, ὁ ὑπὸ Δημοσθένους IH' 129 κακοποιούμενος), *Εὐφάις* 41 (ἴσως μετάπλαστος κατὰ τὰ εἰς *-εας* ἐξ *Εὐφάιου* ἅμα — ὡς ὁ ἀγγειογράφος *Παμφαῖος* — καὶ *Εὐφάεος* κατὰ τὸν βασιλέα τῆς Μεσσηνίας καὶ τὸν Θεσπιέα *Παμφάειν* 2065), *Εὐφάριος* 68 (πρβλ. *Ἀντίφαριν* Στιέα SGDI 1874, 12 = *Ἀντιφέροντά* τινα ἢ «ἰσοφαρίζοντα» καὶ τοὺς Βοιωτ. *Φαράδας*. Ἴσως στοιχεῖον δυσμοελληνικὸν τὸ $\sqrt{\text{φαρεν}}$; ἀλλὰ πρβλ. καὶ Μυλασέα *Ἀντιφάριον* BCH 1922, 397 ἀρ. 2, 3), *Θεσπιγένεις* καὶ τὸ ὑποκόρισμά του *Θεσπίλλεις* 43 (πρβλ. *Θηβαγένειν* Θεσπιέα 4149 καὶ ἀρχαιοτάτην ἐν Θήβαις ἐπιτυμβίαν στήλην ΘΕΒΑΓΕΝΕΙΑ_η εἶναι ἅμα πιθανὸν τῶν *Θεσπιάδων*¹ *Μουσῶν* δῶρον, *Θεσπιόδωρός* τις ἢ *Μουσόδωρος*, ὡς καὶ ὁ *Μώσων* VII 1752, 19 — ὁ προσθετός εἰς Neumann: nom. Boeot. pr. 37 — ἀλλὰ καὶ ὁ *Μοῦσος* ὁ Σικυώνιος Amer. Papers V 39), *Θόρικος* 5 (ὄλως μονήρης· ἄρα γε ἐξ Ἀττικῆς ἢ τοῦ Βοιωτ. *Θουρίου*); *Κύραμβος* (πιθ. κατὰ τὴν σαρματικὴν πόλιν — τίς οἶδεν ἐκ ποίας σχέσεως ἐμπορικῆς ἢ καὶ ἐξ ἀπελευθερώσεως — τὴν π. Πτολεμ. Ε' 9, 4 καὶ Η' 18, 6· τὸ ὄνομα ἐπανευρίσκομεν καὶ ἐν ὑστέρᾳ ἐκ Θεσπιῶν ἐπιγραφῆ τοῦ Μουσείου Θηβῶν ἀρ. 333 ΚΟΥΡΑΜΒΟΣ) *Αεῦκος* 56 (ἀλλοῦ συχρόν· πρβλ. καὶ Βοιωτ. κύρια *-ιος* καὶ *-ων*), *Ὀλομπις* 23 (ἀλλ' εὐνόητον ἐξ *-ιοδώρου* κλπ., ὡς τὸ *Ἀθανις* κλπ.), *Σίτων* 45 (ἀλλὰ πρβλ. *Σιττάρων* BCH 1897, 554 = Sächs. Ber. 1899, 147, 11, καὶ τὰ π. Fick - Bechtel G. PN. 326 Καρδαμίων, Πρασίων, Μύρτων κλπ.), *Στασίνος* 71 (ὁμαλὸν κατὰ πολυπληθῆ βοιωτικὰ εἰς *-ῖνος* π. Solmsen 488, πιθανώτατα δὲ καὶ κατὰ τὸν ἐπικὸν τῶν Κυπρίων), *Φανόδωρος* (ἴσως κατ' ἄλλας καὶ ὄχι τὰς χιακὰς Φανάς τοῦ Ἀπόλλωνος, ἀλλὰ πιθανῶς καὶ ἀπλῆς συμφύρσεως δῶρον, ἐκ τινος *-φάνους*), τέλος *Χαριπίθεις* (ἀλλὰ πρβλ. *Διοπίθεις* 3068, 12). Τουναντίον μόνον τυχαίως βεβαίως θὰ πιστεύσωμεν ὅτι ἐλλείπουν ἐκ τῶν IG VII π. χ. τὰ *Θαρσίας* (20 καὶ 31) παρὰ τόσα συγγενῆ (Θάρσων-οὐμάχος κλπ. Ἴδὲ *Solmsen*: Rhein. Mus. 1904, 488 ἐ. καὶ περὶ τοῦ ἀναφομοιώτου ἔτι *ρσ*) ἢ *Δίνων* 18 (παρὰ τούτους *Δινίας*) ἢ *Νικέας* 7 (ἐνῶ Νικεῖας 1740, 7, ἐξ ἴσου ὁμως δυνατόν, νεόπλαστον,

¹ Τοιοῦτον λοιπὸν ἦτο τὸ ἀναζητούμενον ὑπὸ Neumann: de nom. Boeot. pr. 36 σημ. 1 πλήρες ὄνομα, ἐξ οὗ τὰ *Θεσπιῶν* VII 2832, 4 καὶ *Θέσπις*.

ὑποκόρισμα ἀπὸ **Νικοκλέους** τινὸς ἢ ὁμοίου καὶ ὄχι ἐκ ΝικΕου ἀρχικῶς), ἢ ὁ **ῶροβις (-ιος -ίας)** ⁹ ἢ τέλος τὸ **Ποτάμμι(ς)** 30 μετὰ τόσους **Ποταμοδώρους** καὶ **-ωνας** (πρόσθετες τὸν ἀύλητὴν τῆς ΑΕφ. 1903, 135, τὸν ἄξιον τοῦ πατρὸς καὶ τῆς πατρίδος), ἀπαξ μάλιστα ἐξ Ἀττ. ἐπιγραφῆς IG II³ 3010 γνωστὸς [Ποτά]μμης Θηβαίος· ὄντως δὲ ἐκ Κορωνείας ἡμεῖς ἔχομεν (ἐκ Μαμούρας) κομίσει ἀπὸ ἐτῶν εἰς τὸ Μουσ. Θηβῶν κύβον ἐπιτύμβιον τιτανολίθου (ὑψ. 0,48×0,34×0,21) μετ' ἐπιγραφῆς Π Ο Τ Α Μ Μ Ε Ι · ὁ δὲ στίχ. 63 **Σαωσίας**, προσδοκητὸς ἤδη μετὰ τὸν VII 2064 καὶ 2081 Σάωσιν (ἄν καὶ συγχρόνως ἤδη καὶ ὁ συνηρημένος **Σάωσανδρος** 21 καὶ 57, ὡς ἤδη ὑπὸ σκύφον τοῦ Γ' αἰῶνος BSA XIV, 263 ἀριθ. 27 ἠΟῦΑΔΡΙ, ὅλα ἴσως ἐπέισακτα), ἀπαντᾷ ὄντως ἐν τῇ θεσπικῇ ἐπιγραφῇ BCH 1897, 555, 26 καὶ 22, 25· καὶ ἐν VII 1751, 1 ὅμως βλέπομεν ἐπὶ τοῦ λίθου ΣΑΩΣΙΛΛΣ (= ἦος ἢ -χιος)· ὁ δὲ τὸ πρῶτον ἐν ἐπιγραφῇ ἀπαντῶν **Διθύραμβος** 8 εἶναι ἤδη ἐνδοξον (παρ' Ἡροδ. Ζ' 227) ὄνομα ἐνὸς τῶν ἐν Θερμοπύλαις πεσόντων Θεσπιέως· ἀλλὰ καὶ τὸν στίχ. 14 **Εὐκρίτον** δὲν θὰ πιστεύσωμεν ἐδῶ μονήρη (πρβλ. **Εὐκρίνην** VII 1000, καὶ τὸν ὑποκορισμένον **Εὐκρίνειν** 3186, 3 καὶ τὸ συχρὸν **Πολύκριτος**), ὡς οὐδὲ τὸ ἐξ ἴσου ὠραῖον ὄνομα **Εὐγγωτος** τοῦ ἐξ Ἀκραφίας ἐπιγράμματος BCH 24, 70· θὰ ἦσαν ἀπλῶς σπάνια, **ἐκλεκτά**. Παρὰ τὸν **Βούθειρον** τέλος τοῦ στίχ. 71 πρβλ. **Φιλόφειρον** καὶ **Φειράδαν** ἀλλὰ καὶ **Θείραρχον** καὶ περὶ τῆς μὴ διεξηγημένης ἐν Βοιωτίᾳ, ὡς ἐν Θεσσαλίᾳ, χειλώσεως Solmsen: Rh. Mus. 1909, 484.

Μόνον δὲ ἀπαξ ἀνευρίσκονται εἰς τὰς IG VII τὰ **Ἄλιππος (-ίδας)** 25, **Ἀρχίδαμος** 6, **Εὐμναστος** 36, **Λυσίδεος** 12, **Μεγαλίας** 46 (ἀλλὰ καὶ στήλη Θηβῶν ἀνέκδοτος ΜΕΓΑΛΛΕΙῃ καὶ **Μίκος** 36 (οὗτος διὰ διπλοῦ κ ἐν 2426· ἀλλὰ περὶ τῆς διπλογραφίας ἐν γένει τῶν ὑποκορισμένων ἰδὲ τὰ διδακτικὰ καὶ ἄρτια τοῦ σεβ. διδασκάλου ἡμῶν Γ. Χατζιδάκι ἐν Ἀθηνῶν Η' 113-120), ἴσως καὶ ἄλλα. ὁ **Ἐμπεδίων** ὄχι μὲν αὐτότατος, ὡς **Ἐμπέδων** ὅμως ἀναγινώσκειται ἐπὶ τοῦ λίθου VII 1751 (παρνεγνωσμένος ² ὁ -ΩΝΙΟΣ εἰς **-ονίκιος**) καὶ εἰς τὸν Θισθέα ἄρχοντα τῆς ἀνωτέρω σελ. 184 ἐπιγραφῆς Α' 20 **Ἐμπεδιώνδαν**.

Τούναντίον συχνότατα, ὡς ἐνταῦθα, οὕτω καὶ γενικῶς ἐν IG VII εἶναι τὰ ἐκ τοῦ **μικ-ρός (-ίνας** 18. 59, **-ίων** 11. 55, **-υθος** 44, **-ύλος** 52, ἐνῶ μονήρης ὁ **Μεγαλίας** ἐδῶ 46 καὶ VII 3173, 16), **Καλλί(-γειτος** 11, **-κριτος** 32, **-μαχος** 13. 16. 34, **-ιππος** 56, **-στροτος** 14. 16), **Δαμο(-κράτεις** 35, **-νικος** 43, **-σθένεις** 66,

¹ Ἄτινα, ἄλλοθεν παραδεδομένα, σχετίζονται βεβιασμένως παρὰ Fick - Bechtel G. P. 226 πρὸς τὸ $\sqrt{\text{ὄρος}}$ = τρόπον τινὰ Ὀρέσ(ι)βιος Ἰλ. Β' 707.

² Τὸ ἀξιόλογον ἀπόσπασμα ἔχει ἐκδοθῆ ἀτελῶς — ἐξ ἀπογράφου μακρόθεν· ὁ λίθος ἔχει καὶ στίχ. 2 ΚΕΡΕ//ΙΑΔΑΟ = **Κερεισιάδαο**, 3 ΠΡΟΚΛΗΣ = **Προκλήης**, 4 Δῆτ . . ΣΙΛΟΧΑΡΙΟΣ = Δῆτ[ων:] **Σι(ῆ) Φιλοχάριος**, 6 ΦΙΛΩΝΙΟΣ, 8 ΙΟΥΛΥΤΙΜΙΟΣ = **Πολυτίμιος**. Ἐκ τῶν 11-12 οὐδὲν σαφὲς ὄντως.

Δάμων 36), μόνος δὲ ἀπὸ τὸ *Λαο-* ἐδῶ ὁ *Δακράτεις* 62 ἐκ πλείστων (πρόσθετες εἰς τοὺς ἐν IG VII καὶ τὰ *Δακίων* ΑΔελτ. Β' 261, 20 = BCH 25, 360 καὶ *Δακρίνεις* ἤδη ἐν τῷ δελφικῷ θησαυρῷ τῶν Βοιωτῶν: Romtow: Delph. III 29 ἐ.), ἀφθονοὶ δὲ καὶ οἱ ἀπὸ *Ἀριστο-* (*-αρχος* 41, *-ιχος* 26, 49, *-γείτων* 27, 69, *-κλείδας* 21, *-φάων* 4) καὶ *Ἀρχι-* κλπ. (*-στροτος*, *-δαμος*, *-ιππος*) καὶ οἱ εἰς *-κράτεις* ἰδίᾳ. — Καὶ *Κέφων* (*-ιος* στίχ. 59) εἰς μόνος ἐνταῦθα, ἀλλ' ἐξ ἀφθόνων ἐν Βοιωτία (πρόσθετες εἰς τοὺς IG VII καὶ *-ίνας*, *-ίχους* καὶ τὸν AM 22, 351, 2), ὡς δὲ καὶ παντοῦ¹. Τὸ δὲ *Φάεινος* (47) ἦτο εἰδικῶς θεσπικὸν (ἀρχόντων μάλιστα, ἐκδεδομένων καὶ μὴ) ἐπὶ αἰῶνας.

Ἐκ τῶν ἱκανῶς πολυαρίθμων (18 πού) «*θεοφόρων*» ὀνομάτων τρία μὲν εἶναι ἐκ τοῦ *Διονύσου* (Βάχχιος 19, *Διθύραμβος* 8 καὶ *Διονύσιος* 22), δύο δ' ἐκ τοῦ Ἀπόλλωνος, *Πουθίων* 66 καὶ *Ἰσμεϊνικέτας* 24, διότι τοῦ *Ἰσμηγίου* Ἀπόλλωνος βέβαια καὶ ὄχι τοῦ ποταμοῦ εἶναι ἤδη ἐπώνυμος — πρβλ. καὶ τὸν (πιθανώτερον παρὰ *Ζηγικέταν*) τοῦ Κεραμοπούλλου: Θηβαϊκὰ 65, ὡς καὶ ὁ *Πυθικέτας* VII 2771 ἢ ἴσως, εἴπομεν, καὶ ὁ *Φανόδωρος* 64), δύο τοῦ *Διὸς* (*Διόδωρος* 34 καὶ *Ὁμολώϊχος* 14 ἐκ τοῦ ἐν VII 2456 *Διὸς Ὁμολώϊου*) ἢ καὶ τρίτον (*Ὀλυμπις* καὶ *-όδωρος* ἐκ τοῦ *Ὀλυμπίου* κατ' ἐξοχὴν Διὸς) δύο τῶν *Θεσπιάδων* Μουσῶν (43 *Θεσπιγένεις* καὶ *-ίλλεις*) καὶ ἀνά ἐν *Ἡρας* (*-όδοτος* 30), *Θέμιδος* (*Θεμιστίων* 32), *Κηφισοῦ* (*-ίας* 27) καὶ *Χαρίτων* (*-πίθης* 49) — ἐν δὲ ἥρωος ἐπώνυμον καὶ ἀξιοσημειώτως ταυτώνυμον τὸ *Ἀμφίων* 65 (παρ' ἄλλους 2 ἐν IG VII), ἐὰν δὲν εἶναι, ὡς πιθανώτερον, ὑποκόρισμα ἐξ *Ἀμφικλέους* ἢ *Ἀμφικράτους* ἢ τινος ὁμοίου: ὅλως δὲ ἄχρσοι (ἢ ψευδοθεώνυμοι) τέλος εἶναι οἱ *Θεότιμος* 53, *Αυσιίδεος* 12, *Μνασιίδεος* 6 καὶ ὁ *Ποτάμμι* 30.

Περὶ τῆς *χρονολογίας* περιττὰ πολλὰ μετὰ τὰ εἰρημένα περὶ τῆς ὀρθογραφίας: ἰδίᾳ ὅτι ἐλάχιστα ἀρχαῖα *ε̄* παρίστανται διὰ τοῦ *ει* — *Ἰσμεϊνίας* 4 καὶ Βούθειρος 70 — ἢ καὶ Η, τὸ *Ἡρόδοτος* 30, ὡς ἀρχίζουσι ἀπὸ τοῦ λήγοντος Δ' αἰῶνος ἐλάχιστα ἀρχαῖα (καὶ ἐν *νόθον*) *ει* διὰ τοῦ *Ι* (Καλλιγέτιος 11, *Δίνων* 18 καὶ τὰ εἰς *-λλιος* ἀπὸ *-λλει* ἐπίθετα)², ὡς ἀρχίζουσι ἤδη ἐντὸς τοῦ Ε' αἰῶνος (Bechtel

¹ Πρὸ ὀλίγων ἡμερῶν μόλις εἶδομεν καὶ ἐν Τιθορέᾳ (ἐν οἰκίᾳ τοῦ Γεωρ. Σκουτέρη εἰς τὸ Κηφισοχώρι) ἐπὶ λίθου ἐπιτυμβίου σχεδὸν ἀκατεργάστου σχιστολίθου ὕψους 0,70×.45×.10 — ἐπιγραφὴν ΚΕΦΟΞ — συνηγοροῦσαν ἴσως ὑπὲρ τῆς γνώμης τοῦ Solmsen Ind. Forsch. 30, 76 ἐ., ὅτι καὶ ἀπ' *εὐθείας* ἐβαπτίζοντο, ὡς κέφοι, οἱ *Κέφωνες* κλπ. (ὄχι πρῶτα *Κεφάλωνες*, ὕστερον ὑποκοριζόμενοι) ἴσως.

² Προφθάνομεν νὰ βεβαιώσωμεν ἐνταῦθα, ὅτι *Θουέλαον Πισίαιον* βλέπομεν καὶ ἐν ἄλλῃ θεσπικῇ καταλόγῳ (Ἀρσιφρώνδαο ἀρχόντος Βοιωτῶν) ἐκ τοῦ δ' ἡμίσεος τοῦ Γ' αἰῶνος — ἀσφαλῆ λοιπὸν ἔγγυον ὁμωνύμου καὶ ἐνταῦθα (στίχ. 5 *Θουελιάϊος*). Παραβλητέος λοιπὸν πρὸς τὰ Ἀρχέ- (Ἀχέ- Ἐχέ- Μενέ- Πρεπέ- Φερέ- Χαιρέ-)λαος καὶ ἰδίᾳ τοὺς συμπολίτας του (καὶ ἐν θεσπικῇ ἀνεκδότῳ ἐπιγραφῇ Μουσειοῦ Θηδῶν ἀριθ. 1016, 18) *Ὁρσελιάους* (παρὰ τὸ γνωστότερον ἐκ Δελφῶν Ὁρσίλαος).

220): ῥητῶς μάλιστα τῶν ἐκ τοῦ *γείτων* συνθέτων ἐν μόνον ἔχει τὸ *I* (ἐνῶ πάντες οἱ ἐν VII 3206 μετὰ τοῦ Ἀλεξάνδρου Ὀρχομένιοι ἱππεῖς γράφονται — περὶ τὸ 329 — οὕτω Θιογιτόνιος 4, *-γίτων* 6, Τιμογιτόνιος 9, Δινομάχιος δὲ καὶ Διοκλίδας ἤδη ἐν 2463, Κλιδαμίδας δὲ καὶ Ἀριστογιτόνιος καὶ ἐν τῇ ἐπιγραφῇ *τῶν μέσων τοῦ Δ' αἰῶνος* VII 2427, 4 καὶ 27, τὸ τελευταῖον καὶ 2431, 9) καὶ ὅπως ἀρχαιοφανεστέρα ἢ ἐνταῦθα ὀρθογραφία (ἰδίᾳ κατὰ τὸ τηρούμενον μακρὸν *E*) ἢ τῶν IG. VII 2429 - 31, ἃς ὁ Dittenberger τάσσει εἰς τὸν Δ' αἰῶνα λήγοντα ἢ τὸν ἀρχόμενον Γ'. Πρὸς τούτοις ἐκ τῶν «*νεωτέρων*» καὶ ὄχι ἀκόμη ἐκ τῶν «*ἐφηβων*» προέρχονται οἱ στρατεύσιμοι, ὡς δηλ. ἐν μόνῃ ἔτι τῇ VII 1747· ἡ *ἀττικὴ* λέξις δὲν ἔχει ἐπικρατήσει ἀκόμη μετὰ τοῦ θεσμοῦ τῆς ἐφηβείας. Ἀλλὰ καὶ ἐκ τῶν ταυτιστῶν πῶς ὀνομάτων εἰς τοὺς αὐτοὺς, περὶ τὸ 300 τὸ βραδύτερον, ὡς εἶδομεν, ἀναγόμεθα χρόνους, ὅτε αἱ Θεσπιαί, ἀνακύψασαι ἤδη ἀπὸ τῆς ἐπαμεινωνοδείου συμφορᾶς, ἀναθάλλουν καὶ *πολυανδροῦσιν*, ὅπως βλέπομεν.

ΣΤΑΤΙΣΤΙΚΑ

Ἀλλὰ ὁ θεσπικὸς οὗτος κατάλογος στρατευσίμων, ὁ πληρέστατος ἅμα καὶ ἀρχαιότατος τῶν σφραζομένων, δὲν εἶναι καὶ ὁ μόνος ἀκέραιος τῶν νέων· καὶ οἱ ἐκ Θίσβης *δ'-ε'-ς'* καὶ οἱ ἐξ Ἀγκραιφίου *α'-β'* εἶναι τελείως ἢ σχεδὸν πλήρεις καὶ τοῦ ἐξ Ὀρχομενοῦ *ζ'* σφάζεται ἱκανὸν μέγεθος, ὥστε νὰ μὴ ἀναισῆται ὁ ἐξ ἄλλων καταλόγων ἤδη ἐξηγμένος μέσος ἀριθμὸς (65 πού, Klio VI 47) τῶν ἐκεῖθεν στρατευσίμων κατὰ τὸν Γ' αἰῶνα.

Ἦτο δ' εὐλογον καὶ ὀρθὸν τὸ κατ' εὐτυχίαν πλούσιον τοῦτο ἐκ Βοιωτίας στρατολογικὸν τοῦ Γ' κυρίως π. X. αἰῶνος ἀρχεῖον νὰ χρησιμοποιηθῆ πρὸς στατιστικὰ συμπεράσματα περὶ τοῦ πληθυσμοῦ καὶ τῆς δυνάμεως τῶν σχετικῶν πόλεων (κατ' ἐξοχὴν καὶ κάλλιστα ὑπὸ Beloch ἐν Bevölkerung d. grie.-röm. Welt καὶ ἔπειτα Gric. Aufgebote III ἐν Klio VI σελ. ἰδίᾳ 43-49), πολὺ δὲ ἀσφαλέστερον ἢ οἱ ἐφηβικοί· διότι ἂν φύσει ἀναπόδεικτον μαθηματικῶς (καὶ μόνον πιθανολογεῖται) καὶ τῆς ἀθηναϊκῆς ἔτι ἐφηβείας τὸ ὑποχρεωτικὸν καὶ τῆς στρατολογίας τὸ καθολικόν, μάλιστα δὲ τῆς πρώτης καὶ ἀσφαλῆς ὁ ἐκφυλισμὸς εἰς προαιρετικὴν σὺν τῷ χρόνῳ (ἰδὲ Köhler εἰς AM 1880, 333 καὶ πλήρη βιβλιογραφίαν νῦν π. Λεονάρδου· AEp. 1918, 81), πολὺ ὁμως ὀλιγώτερον βέβαια θὰ ὑποπτευθοῦν ὡς τυπικαὶ ἀπλῶς («*τοῦ συρμοῦ*») προπαιδευμένων καὶ ὠρίμων ἀπλῶς εἰς ὑπηρεσίαν τῆς πατρίδος ἀναγραφαὶ αἱ τακτικαὶ ἐνιαύσιαι αὗται ἐν πάσῃ βοιωτικῇ πόλει, τόσον ἐπίσημοι (πάντοτε ὑπὸ τὸν ἐπώνυμον ἅμα τοῦ Κοινοῦ καὶ τὸν τῆς πόλεως — καὶ τοὺς πολεμάρχους ἔτι ἐν ἱκαναῖς) στηλογραφήσεις, — ἀφού μάλιστα καὶ ῥητῶς π. χ. αἱ Ὀρχομένια φέρουσι «*τοῖς πρώτον ἐστρατεύαθη*»,

ἀνέκαθεν δὲ οἱ Βοιωτοὶ ἐξόχως (ἢ καὶ «μόνης» δῆθεν) «τῆς πολεμικῆς ἀρετῆς ἐπεμελοῦντο» (Ἔφορος π. Στράβωνι Θ' 401 ἀρχῇ) καὶ «περὶ τὴν τῆς γυμνασίας ἐπιμέλειαν ἠσχόληνται» (ὁ αὐτὸς ἐν FHG I 234), πρὸ πάντων δὲ κατὰ Ξενοφῶντα Ἑλλ. ζ' 5, 23 μετὰ τὰ Λεῦκτρα «ἐγυμνάζοντο πάντες περὶ τὰ ὄπλα, ἀγαλλόμενοι τῇ ἐν Λεῦκτροις μάχῃ».

Διὰ δὲ ταῦτα πιθανὸν πολὺ νομίζοντες τὸ συμπέρασμα τοῦ Beloch (Klio VI 44 ἰδίᾳ), ὅτι τὴν γενικὴν *προπόνησιν τῶν νέων* — ὡς προβαθμίδα τῆς *γενικῆς στρατολογίας* — εἰσάγουν οἱ Βοιωτοὶ *ἤδη ἔκτοτε* (ἐν συναφείᾳ πρὸς τὴν ἐπαμεινώνδειον πολιτείαν, τὴν ἀποβλέπουσαν εἰς ἡγεμονίαν τῆς Ἑλλάδος, «τὴν ἱμπεριαλιστικὴν», ὡς λέγει ὁ Beloch, ἀλλὰ καὶ ὑπ' αὐτὴν ἤδη τὴν ἠθικὴν ἔξαρσιν τῶν Λεῦκτρων), τὸ βλέπομεν ὁμῶς πράγματι μόνον ἀπὸ τῆς ἀνασυστάσεως τοῦ βοιωτικοῦ Κοινοῦ — ἀπὸ Κασσάνδρου — *βεβαιούμενον σχεδόν, ἀκριβῶς ὑπὸ τῶν καταλόγων τούτων*, ὧν οὐδεὶς, τοῦλάχιστον μέχρι τοῦδε, ἀνέρχεται ἀσφαλῶς ὑπὲρ τοὺς χρόνους ἐκείνους· ἴσως μάλιστα καὶ τὸν (ὀλίγον μετὰ τὴν Χαιρώνειαν ἀπὸ 434/3 π. Χ. εἰσηγμένον, ὡς ἔδειξεν ὁ Wilamowitz: Aristot. u. Athen 193), ἀθηναϊκὸν θεσμὸν *τῆς ἐφηβείας* αὐτούσιον τότε μόνον δανείζονται οἱ Βοιωτοί, συστηματοποιημένον, ὀπλιζόντες καὶ τοὺς ἀδυνατοῦντας «ὄπλα παρέχεσθαι» — καὶ ἔκτοτε ἐπὶ λιθίνων εὐτυχῶς στηλῶν αὐτοὶ (καὶ ὄχι χάλκων, ὡς οἱ Ἀθηναῖοι — τῶν διὰ τοῦτο σήμερον ἀνυπάρκτων — Ἀριστοτ. Ἀθ. Π. 53, 25) δημοσιεύοντες κατ' ἔτος (καὶ φυσικὰ χρησιμοποιοῦντες εἰς πᾶσαν στρατείαν) τούτους τοὺς *καταλόγους στρατευσίμων, δηλ. τῶν προπονημένων ἐν τῇ ἐφηβείᾳ καὶ τοῦ λοιποῦ κατατασσομένων εἰς τὰ κύρια «ὄπλα» τῆς ἐνεργοῦ δυνάμεως ἐκάστης πόλεως ἀνδρῶν*· καὶ λοιπὸν παλαιότερον μὲν εἰς τοὺς *ὀπλίτας* (ὡς ἐν τῇ θεσπικῇ *ιβ'* καὶ εἰς τρεῖς μόνους τῶν IG VII, τὰς 1747, 2781 καὶ ἐν 2716 ὡς *θυρεαφόρος*, ὅπερ ταυτὸν, ὡς καὶ ἐν τῇ θισθαϊκῇ ἀνωτέρω *δ'*) ἢ εἰς *ὀπλίτας ἅμα καὶ ἱππεῖς* (ἅπαξ δὲ προσέτι καὶ εἰς *ἄγῃμα καὶ ἐπιλέκτους ἅμα*· ἰδὲ κατωτέρω), ἀπὸ δὲ ὑπερμεσοῦντος τοῦ Γ' αἰῶνος παντοῦ εἰς τοὺς *πελταφόρους*, φαίνεται.

Καὶ μένουσιν μὲν πάντοτε ἱκανὰ τὰμφίβολα ἢ καὶ δύσπιστα· πρῶτον περὶ αὐτῆς τῆς βάσεως, ἂν ἡ *γενικὴ*, ἔστω, *στρατολογία* τῶν Βοιωτῶν π. χ. ἔφθανε τὴν τελειότητα τῆς σημερινῆς εὐρωπαϊκῆς (καὶ ἔξω δηλ. τῆς Σπάρτης καὶ Κρήτης, ὧν τὸ στρατιωτικὸν σύστημα ἐστηρίζετο ἐπὶ τῆς τρεφούσης δουλείας)· ἂν ἰδίᾳ δὲν *ἀφίνοντο καὶ ἀναπόγραφοι νέοι*, ὅχι μόνον οἱ παντοῖοι ἐξαιρέσιμοι τῆς ὑπηρεσίας, ἀλλὰ καὶ οἱ πενέστεροι (ἔστω καὶ προησχημένοι καὶ εἰς τὰ κύρια ὄπλα ἐν τῇ ἐφηβείᾳ), ἵνα μόνον ἐν ἀνάγκῃ ἐπιστρατευθῶσιν *ὡς ψιλοὶ* — γνωστὸν δὲ ὅτι ἀνέκαθεν οἱ βοιωτικοὶ στρατοὶ ἔχουν καὶ πλείστους μάλιστα ψιλοὺς — ἢ καὶ ὡς *ναῦται* (ἂν ἴσως δὲν «συναπέθανε τῇ Ἐπαμεινώνδου τελευτῇ»] τελείως καὶ

πᾶν βοιωτικὸν ναυτικόν, ὡς ἡ θηβαϊκὴ δύναμις κατὰ Διόδωρον ΙΕ΄ 79, ἀλλ' ἔμενέ τις καὶ τούτου ἄσκησις π. χ. ἐν Θίσβῃ ἢ Θεσπιαῖς ἢ Ἀνθηδόνι.

Ἐφ' ὅσον ὁμως μῆτε διπλότης τυχὸν καταλόγων ἐνιαυσίων θετικῶς ἀποδειχθῆ μῆτε διφυΐα, ὡς τοῦ Ἐρετρικοῦ ἐκεῖνου ἈΕφ. 1897, 143 (=νῦν ΧΙΙ², 241), τοῦ καταλέγοντος *καὶ ὀπλίτας καὶ ψιλούς*, μῆτε ὅλως στρατεία «ἔξω τοῦ καταλόγου» ἐν Βοιωτία, ὄχι μόνον δικαιούμεθα ἀλλὰ καὶ ὀφείλομεν τοὺς ἀριθμοὺς τῶν προκειμένων καταλόγων νὰ χρησιμοποιῶμεν ὡς βάσιν ἀναλογικῶν ὑπολογισμῶν περὶ τοῦ ἐλαχίστου, ἔστω, τῶν πληθυσμῶν τῶν πόλεων ἐκάστων. Καὶ κατὰ τοῦτο ὁμολογοῦμεν ὅτι, ἐνῶ θεωροῦμεν τὰ κυρίως στρατολογικὰ συμπεράσματα τοῦ Beloch, τὰ ἐν Κlio VI 47 πυκνωμένα, ὡς τολμηρὰ ἀπλῶς ἢ ἐσπευσμένα, πιθανὰ ὁμως ἴπαντοτε, εὐρίσκομεν τὰ περὶ τῶν ἀρχαίων ὀλικῶν πληθυσμῶν ὀριστικῶς ἤττονα τοῦ πραγματικοῦ· ἀλλ' ἐπανερχόμεθα μετὰ τὰς ἐξῆς ἐκ τῶν Παμβοιωτικῶν ἐπιγραφάς.

Ἐπὶ τοῦ παρόντος, δεχόμενοι πρὸς στιγμὴν ὅτι ὑπὸ καθολικὴν στρατολογίαν ἢ ἀπόδοσις τῆς πρώτης μετὰ τὰ 2 ἐφηβικὰ ἔτη ἡλικίας (δηλ. τοῦ εἰκοστοῦ, ὡς γνωστόν, καὶ ἐν Βοιωτία ἔτους) εἶχεν ἦν ἐν τῇ σημερινῇ Ἑλλάδι ἀναλογίαν πρὸς τὸν ὀλικὸν πληθυσμὸν 1:127 (κατ' ἀνακοίνωσιν ἐκ τοῦ Γεν. Ἐπιτελείου περὶ τῶν κατατασσομένων εἰς τὸν κατὰ γῆν στρατὸν μόνον) — καὶ ἀφίνοντες λοιπὸν συνειδητῶς ἀνυπολογίστους τοὺς τυχὸν ἀναπογράφους τότε, ὡς καὶ παραλλήλως τοὺς εἰς τὸ ναυτικὸν κληρουμένους. σήμερον — πιθανολογοῦμεν, ὅτι κατὰ τὰνωτέρω αἱ μὲν Θεσπιαὶ θὰ εἶχον περὶ τὸ 300 π. Χ. πληθυσμὸν ἐλευθέρων $68 \times 127 = 8636$ περίπου, τὸ δὲ Ἀκραιφίον¹ κατὰ μὲν τὸν κατάλογον α' (τοῦ Γ' αἰῶνος μεσοῦντός που) $25 \times 127 = 3175$, ὀλίγον δὲ ὕστερον (καταλ. β') $19 \times 177 = 2413$, ἢ δὲ Θίσβῃ² περὶ μὲν τὰ μέσα τοῦ Γ' αἰῶνος καὶ ὀλίγον ἔπειτα (καταλ. δ' καὶ ε' μέσος ὄρος 14×127) 1778, κατὰ δὲ τὸ τέλος τοῦ αἰῶνος (καταλ. ε') ὑπὲρ πᾶν μέτρον ὀλιγοστευμένους (ἀλλ' ἐκτὸς τῆς ὅλης τότε παρακαμῆς δύναται τις νὰ ἀποδώσῃ καὶ τὴν εἰς 5 μόνους πτῶσιν τῶν στρατευσίμων εἰς ἀναστολήν τινα βιαίαν τῆς ἐφηβείας, ἴσως προσωρινήν) ἐνθυμητέον ὁμως τὰ Διοδώρου Κ' 40 (τότε ἰσχύοντα) «τὰ κατὰ τὴν Ἑλλάδα διὰ τοὺς συνεχεῖς πολέμους καὶ τὰς τῶν δυναστῶν φιλοτιμίας ἀσθενῆ καὶ ταπεινὰ καθειστήκει». Ἀλλὰ ἐπανερχόμεθα μετὰ τὰς ἐξῆς δύο διδακτικὰς ἐπιγραφάς.

¹ Περὶ τοῦ ἀριθμοῦ τῶν κατ' ἔτας ἐν Γαλλίᾳ κληρουμένων ἀναγράφων ἐν BCH 23, 205 ὁ Perdrizet (κατὰ τὸν Dumont: Essai sur l'éphébie att. I 68) ἀναλογίαν πρὸς τὸν ὄλον αὐτῆς πληθυσμὸν 1:114 συνάγει ἐπὶ τῇ ὑποθέσει ἀποδόσεως ἴσης στρατευσίμων περὶ τοῦ ἀρχαίου Ἀκραιφίου ἐκ τῶν ἀφθόνων του καταλόγων περίπου πληθυσμὸν κατοίκων ἐλευθέρων 2000.

² Ἰσοδύναμος λοιπὸν ὄντως τῇ Χαιρωνείᾳ, ὡς ἤκαζεν ὁ Beloch σελ. 48· ἡ ἰσότης τῆς Κορωνείας μετὰ τὴν Λεβάδειαν μένει νὰποδειχθῆ διὰ καταλόγου πληρεστέρου καὶ ἀσφαλεστέρου ἀπὸ τὸν α'.

4. ΕΚ ΤΩΝ ΠΑΜΒΟΙΩΤΙΩΝ

α') Εἰς τὸ Μουσεῖον Θηβῶν (ὑπ' ἀριθ. 2293) ἔχομεν μετακομίσει ἐκ Θίσβης, ἐξαγαγόντες πρὸ ὀλίγων ἐτῶν ἐκ τῆς κρηπίδος τοῦ προτύλου τῆς Παναγίας τοῦ Κακοσίου, βάθρον τετράγωνον λευκοῦ ἔγχωρίου (ὑπερύθρου) τιτανολίθου, φέρον ἄνω μεγάλην κυκλικὴν κοιλότητα (διαμ. 0,40) εἰς ἔνθεσιν ἀναθήματος καὶ ἔμπρὸς τὴν ἐξῆς ἐπιγραφὴν. Ὑψος 0,37×0,67×0,68· γράμματα (ὑψους 0,01) μετ' ἐλαφρῶν κεραιῶν κατὰ τὰ ἄκρα — ἐπὶ ἀδρῶς ἐκτραχυσμένης ἐπιφανείας.

ΤΟΑΓΕΙΜΑΚΗΤΥΓΕΛΤΑΦΟΡΗΚΗΤΥΕΠΙΛΕ // // // ΚΗΤΥ
ΦΑΡΕΤΡΙΤΗΚΗΤΥΣΦΕΝΔΟΝΑΤΗΚΟΡΩΝΕΙΩΝ
ΤΩΤΕΛΕΟΣΝΙΚΑΣΑΝΤΕΣΤΑΠΑΜΒΟΙΩΤΙΑΤΥΣΘΕΥΣ

*Τὸ ἄγριμα κῆ τὸ πελταφόρη κῆ τὸ ἐπιλεκ[τυ] κῆ τὸ
φαρετριτῆ κῆ τὸ σφενδονᾶτη Κορωνείων
τῶ τέλεος νικάσαντες τὰ Παμβοιώτια τῆς θεῆς.*

β'), Ἄλλ' ἐν τῷ Μουσεῖῳ Θηβῶν ἀπόκειται, κατὰ τύχην ἀνέκδοτος, ὑπ' ἀριθ. 315, ὥστ' ἐκ τῶν παλαιωτάτων τῆς συλλογῆς, καὶ στήλη μαρμάρου θεσπικοῦ μετὰ κυματίου καὶ γείσου ἄνω, ὕψ. 1 μ. ×0,38×0,29, φέρουσα μετὰ γράμματα (ὑψ. 0,01) τονισμένα τὰ ἄκρα διὰ μικρῶν κεραιῶν (τὰ *Ο*, *Ω* καὶ *Θ* βραχύτατα) τὰ ἐξῆς:

ΙΑΡΟΚΛΕΙΣΑΓΑΘΩΝΟΣΒΟΙΩΤΑΡΧΕΙΣ
ΙΣΑ

ΤΩΑΓΕΙΜΑΤΟΣΑΓΕΟΜΕΝΟΣ
ΙΑΡΩΝΑΡΙΣΤΟΒΩΛΩ
ΤΩΝΕΠΙΛΕΚΤΩΝ
5 ΕΥΤΟΥΧΟΣΑΡΙΣΤΟΚΛΕΙΟΣ
ΧΗΡΩΝΔΑΣΕΥΑΛΚΙΔΑΟ
ΤΩΝΓΕΛΤΟΦΟΡΩΝ
ΑΓΑΘΟΚΛΕΙΣΝΟΜΕΙΝΙΩ
ΑΡΙΣΤΟΛΑΟΣΑΜΙΝΙΑΟ
10 ΕΙΡΟΔΟΤΟΣΑΓΑΘΟΚΛΕΙΟΣ
ΤΩΝΦΑΡΕΤΡΙΤΑΩΝ
ΑΜΙΝΙΑΣΑΠΟΛΛΟΔΩΡΩ
ΚΗΤΥΡΕΔΔΥΝΙΚΑΣΑΝΤΕΣΤΥΣ
ΠΑΝΒΟΙΩΤΙΥΣΕΥΟΠΛΙΗΤΥΣΘΕΥΣ
15 ΑΡΧΟΝΤΟΣΠΡΑΞΙΩΝΟΣ

*Ἰαροκλεῖς Ἀγάθωνος βοιωταρχεῖσ[ας] <ισα[ς]>, —
τῶ ἀγείματος ἀγεόμενος*

*Τάρων Ἀριστοβώλω, —
τῶν ἐπιλέκτων*

5 *Εὔτουχος Ἀριστοκλεῖος*

- Ἰηρώνδας Ἐθαλιίδας, —
τῶν πελτοφορέων*
Ἄγαθοκλῆς Ἰομεινίω
Ἀριστέλαος Ἀμινίω
10 *Εἰρόδοτος Ἀγαθοκλεῖος, —
τῶν φαρετριῶν*
*Ἀμινίας Ἀπολλοδώρω —
κῆ τὸ πεδύ, νικάσαντες τῆς*
Πανβοιωτίως εὐσπλή, τῆς θεῆς· —
15 *ἄρχοντας Πραξιῶνος.*

Ἀσήμαντοι φθοραὶ τῶν ἐπιφανειῶν οὐδόλως βλάπτουν τὴν ἀνάγνωσιν τὸ τέλος τοῦ στίχ. 1 τῆς β', ἐκλεπισθὲν ἐξ ἀρχῆς, ὡς φαίνεται, ἐπανέλαβεν ἀμέσως ὑποκάτω ὁ χαρακτῆρς (-ίσις).

Δύο λοιπὸν εἴτι ἀναθηματικαὶ ὁμάδων νικητριῶν τῶν Παμβοιωτίων ἐπιγραφαί, προστιθέμεναι εἰς τὴν μόνην μέχρι τοῦδε καὶ ἀσφαλῶς ὁμοίαν καὶ πλήρη σφριζομένην, τὴν τῶν Λεβαδέων ἐκείνην ἱπποτῶν, νικασάντων Παμβοιωτία, VII 3087, καὶ δύο ἐλλειπτεῖς ἀλλ' ἤδη ἀναγνωριστέας ὡς ὁμοίας, τὴν ἐκ Θίσβης ἐν BCH 1894, 533 ἐ., πρὸς δὲ πιθανώτατα καὶ τὴν ἐκ Θηβῶν IG. VII 2466¹ — ἂν καὶ μικρὰ τις πιθανότης ὑπάρχει ὅτι ὁμοίων πως ἀποσπάσματα εἶναι καὶ αἱ Ἀκραϊφίου 2714 καὶ Θεσπιῶν 1745 καὶ ἡ ἐκ Λεβαδειᾶς τέλος 3088.

Ποικίλλει μόνον ἰκανῶς ἡ διατύπωσις τῶν ἀφιερῶσεων· ἐν μὲν τῇ α', τῇ ἐκ Θίσβης, ἀφιερῶνει ἀνωνύμως αὐτῇ ἡ νικήσασα στρατιωτικὴ ὁμάς τοῦ «τέλους τῶν Κορωνέων» εἰς τοὺς θεοὺς τὸ ἐπινικιὸν τῆς ἀνάθημα (ὡς καὶ οἱ «ἱππῶται» τῆς 3088)· διὰ δὲ τῆς β' οἱ ἀρχηγοὶ τῆς θεσπιτικῆς ὁμάδος (ὡς καὶ οἱ τῆς θηβαϊκῆς 2466 καὶ τῆς θισβαϊκῆς BCH. 18, 533), ὀνομαστὶ ἀναγραφόμενοι (ὁ Βοιωτάρχης, ὁ ἐκ τῆς πόλεως καὶ τοῦ ὄλου λοιπὸν γενικὸς ἀρχηγὸς προδῆλως, ὁ ἡγήτωρ τοῦ «ἀγήματος», οἱ δύο τῶν ἐπιλέκτων, οἱ τρεῖς τῶν πελταστῶν καὶ ὁ τῶν φαρετριῶν) — καὶ ἡ ὄλη ἐν τέλει συλλήβδην ἀνωνύμως προσδηλουμένη ὁμάς τῶν «πεζῶν» (στίχῳ 13) — εἶναι οἱ ἀφιερῶντες «τοῖς θεοῖς» πάλιν. Καὶ πάλιν, ἐνῶ ἱππικὴ ὁμάς νικᾷ καὶ ἀναθετεῖ τὰς 2466 καὶ 3087 (ὡς καὶ τὴν BCH 18, 533), αἱ παροῦσαι προέρχονται ἐξ ὄλων τῶν πεζικῶν σωμάτων τῶν δύο πόλεων.

Πόσον εὐπρόσδεκτος ἔρχεται ὁ ἐξ ἀμφοτέρων τῶν ἐπιγραφῶν λιτὸς φωτισμὸς Παμβοιωτίων ἅμα ἀγῶνων καὶ στρατῶν! περὶ τῶν Παμβοιωτίων ἀμυδρὰ τινα μόνον ἔχουσι παραδοθῆ (παρὰ Στράβ. Θ' 411, Πανσ. Θ' 34, 1 ἐ. καὶ πλήν

Μόνον ἐν τέλει ἀνάγνωθι ἀσφαλῶς (οἱ δεῖνα . . ἱππαρχος . . Φιλαρχίοντες . . ταραντινάρχης κῆ τ(ὸ) ἱππικῶν] (ὡς ἐν ἡμετέρῳ β' 13 τὸ πεδύ). Ἡ ἀνάγνωσις «(τοῖς θεοῖς) κῆ τῆ; [στόλι] ἀβάσιμος!

τῶν εἰρημένων ἐπιγραφῶν ἐν παρόδῳ τινὰ ἰσχνὰ καὶ ἐν VII 2711, 56. 72 καὶ 3172) ὡς πανηγύρεως ἐτησίας τοῦ Κοινοῦ τῶν Βοιωτῶν, κατὰ τὸ Ἰτώνιον τῆς Κορωνείας, τὴν ἔδραν τούτου, ἐκ παλαιοῦ τελουμένης *μετὰ θυσιῶν καὶ ἀγῶνων κατ' ἄνδρα*, γυμνικῶν καὶ ἵππικῶν (κατὰ τὸν μόνον σωθέντα¹ καὶ ἀναγνωρισθέντα *κατάλογον νικητῶν* VII 2871): ἀλλὰ περὶ τῶν λεπτομερειῶν² τῶν ἀγῶνων μόνος ὁ Böckh ἐκδίδων (CIG. 1588) τὴν ἐπινίκιον ἐκείνην ἐπιγραφὴν (νῦν IG. VII 3087) «τοὶ ἱππῶται Λεβαδειῶν *νικάσαντες ἱππασίῃ* κλ.» διέβλεπεν ὁρθῶς καὶ *δμαδικὸν ἀγῶνα*. «ludi equitatus, λέγει, ita instituebantur, ut *totae alae vel turmae* inter se decurrerent; nam si singulis equis 'decursum esset vel curribus, dicendum erat *κέλητι* vel *ἵπποις*» — ὅ,τι λοιπὸν περιήτου ἦτο καὶ ἡ μεταξὺ τῶν ἵππικῶν ἰλῶν τῶν φυλῶν τῶν Παναθηναίων ὠραία «*ἀνθιππασία*», ἧς θαυμαστὴν περιγραφὴν ἔχομεν ἐκ τοῦ Ξενοφῶντος (Ἰππαρχ. Γ' 11)³ — καὶ καλλιτεχνικὴν παράστασιν τῶν νικητῶν φυλάρχων ἀπὸ τινῶν ἐτῶν ἐκ τῆς σμίλης τοῦ Βρυάξιδος (ἸΑΕφ. 1893 πίν. 6 - 7 καὶ σελ. 43 ἐ.) ἀπλῶς ἀντὶ τῶν 2 ὁμάδων (ἀνὰ 5) φυλῶν ἐκεῖ θάντηγωνίζογτο πρὸς ἀλλήλας ἐνταῦθα αἱ ἵππικαὶ ὁμάδες τῶν βοιωτικῶν πόλεων, ἡ ἐκάστη καθ' ἑαυτὴν ἢ εἰς εὐρυτέρας ἡνωμέναι (ὡς ἐκεῖ εἰς δύο ἐκ τῶν πέντε φυλῶν ἐκατέραν).

Ἄλλ' ἤδη τὰ Παμβοιωτῖα μᾶς ἀποκαλύπτονται καὶ ὡς γενικώτερον *ἀγῶνες ὀλοκλήρων ὁμάδων στρατιωτικῶν*, ἀποστελλομένων ὑπὸ τῶν βοιωτικῶν⁴ πόλεων καὶ *συγκειμένων ἐξ ἀπάντων τῶν στρατιωτικῶν σωμάτων*, ὡς *ἀγῶνισμα* δὲ μεταξὺ τῶν κατὰ πόλεις (ἢ συντελείας πόλεων) ἀμιλλωμένων ὁμάδων τούτων ἢ «*εὐοπλία*» (β' 14): ἐξ αὐτῆς τῆς φύσεως τοῦ δμαδικοῦ ἀνταγωνισμοῦ στρατιωτικῶν σωμάτων ἐκ διαφόρων πόλεων θὰ ἐννοήσωμεν φυσικὰ ὅχι κατὰ γράμμα μόνον τὴν καλὴν τοῦ ὀπλισμοῦ κατάστασιν, ἀλλὰ μᾶλλον ἴσως τὴν ὄλην (στρατιωτικὴν) ἐμφάνισιν, παράστημα, ἄσκησιν καὶ ὀπλισμὸν ἅμα, ὅτι δηλ. και-

¹ Ἄλλ' ὅχι καὶ σφζόμενον πλέον ἀτυχῶς πρὸ εἰκοσαετίας καὶ πλέον ἀνακτιζομένου τοῦ ναοῦ ἐκείνου τῆς Μαμουράς ἐνετειχίσθη, φαίνεται, κάπου ὑπὸ τῶν ἀμαθῶν χωρικῶν ὁ λίθος.

² Μόνον περὶ τοῦ χρόνου τῆς τελέσεως τῶν ἀγῶνων ἐπραγματεύθη ἐν ΑΜ. 7, 31 ἐ. ὁ Latyshev — καὶ συνάγει τὸ καὶ οἰκοθεν εὐνόητον, ὅτι κατὰ τὸν ὁμώνυμον μῆνα (ἐκ τῆς ἐπιγραφῆς VII 3172).

³ «Καλόν, δ' ἐπεὶ αἱ φυλαὶ ἐν τῇ ἀνθιππασίᾳ φεύγουσι τε ἀλλήλας καὶ διώκουσι ταχέως, ὅταν οἱ ἵππαρχοι ἡγῶνται ταῖς πέντε φυλαῖς, ἐκατέρας διελαύνειν τὰς φυλάς δι' ἀλλήλων· ταύτης γὰρ τῆς θέας τό τε ἀντιμέτωπος προσελαύνειν ἀλλήλοις γοργόν, τό τε διελάσαντας τὸν ἱππόδρομον ἀντίους πάλιν σῆναι ἀλλήλοις σεμνόν, καὶ τὸ ἀπὸ σάλπιγγος αὐτὸ δεύτερον θάττον ἐπελαύνειν καλόν· στάντας δὲ ἤδη τὸ τρίτον αὐτὸ ἀπὸ σάλπιγγος χρητὴ τάχιστ' ἀλλήλοις ἐπελαύνειν καὶ διελάσαντας εἰς κατάλυσιν ἤδη ἐπὶ φάλαγγος ἅπαντας καταστάντας... προσελαύνειν...» τούναντίον περὶ *ἀνθιππασίας* ἐν Ὀλυμπία δὲν γνωρίζομεν μεγάλα πρᾶγματ' ἰδὲ Ditt. εἰς Syll.² 681¹.

⁴ Καὶ *μόνον βοιωτικῶν*, ἐφ' ὅσον δὲν πιστωθῆ τι ἀγώνισμα «τῶν ἐν τοῖς ἔθνεσιν» οὐδὲ ἡ παρασπονδία ἐκείνη τῶν Παμβοιωτῶν ὑπὸ Λαττάμου τοῦ Αἰτωλοῦ κλπ. (καθ' ἧς δριμύτατα ὁ Ἀκαρνὰν ἐν Σπάρτῃ π. Πολυβ. Θ' 34, 11) τῷ 211 ὑποδηλοῖ *ἐκεχειρίαν* πανελληνίον, ἀλλ' *εἰρήνην*, ὡς καὶ ἡ Πολυαίν. Ζ' 43.

ριώτερον ἐκφράζει ἢ «εὐανδρία» ἐν τῇ εὐρυτέρῃ σημασίᾳ¹, — ἐφ' ὅσον μάλιστα δὲν πιστωθῶν καὶ χωριστὰ ἀγωνίσματα ἐν τοῖς Παμβοιωτίοις, οἷα π. χ. τῶν Θεσειῶν τὰ ὄψιμα ἐκεῖνα IG. II² 956 (=νῦν Syll.³ 667), 47 «εὐανδρία τῶν ἐπιλέκτων... 53 τῶν ἐν τοῖς ἔθνεσιν εὐανδρία... 56 τῶν ἱππέων εὐανδρία» (διότι τὰ σαμιακὰ νῦν Syll.³ 1061, 3-5 καὶ 16-18 εὐεξία, εὐταξία, φιλοπονία εἶναι κατ' ἄνδρα — καὶ παίδων καὶ «καλλήκων», τῶν, ἐν παρόδῳ, πρῶτον ἐκεῖ ἀπαντώντων) καὶ ὡς ἔχει ἤδη πιστωθῆ καὶ ἡ λαμπαδηδρομία (ἦν νικᾷ Θεσειῶν τὸ τέλος VII 2871, 18) αἱ δὲ νίκαι εἶναι συνολικαί, τῶν ομάδων.

Καὶ δὲν ἐπιτρέπει μὲν πολλὰ εἰς τὴν φαντασίαν ἢ ἰσχνὴ ἀναγραφή τῶν ἀφιερωτῶν, ἂν π. χ. ἐτελοῦντο καὶ ψευδομάχαι τινὲς τῶν μεγάλων ομάδων, ὅλων ἢ μόνων τῶν ἱππέων (περὶ ὧν τοῦλάχιστον πάντως θὰ δεχθῶμεν τοιαύτας τινὰς παρελάσεις, διελάσεις καὶ ἔλιγμους ἐν γένει κατὰ σχηματισμούς ποικίλους, οἷα βλέπομεν παρὰ Ξενοφῶντι) ἀλλὰ δὲν εἶναι ὀλίγον κέρδος καὶ μόνη ἡ ἀμυδρὰ ἔμβλεψις αὕτη εἰς ἀγῶνας ἐνόπλων² βοιωτικῶν σωμάτων καὶ τοὺς σκοπούς, εἰς οὓς θὰ ὠφείλετο ἡ ἀγνωστον ἀτυχῶς ἀπὸ πότε καθιέρωσις των. Μόνον ἐξ ἀναλογίας τῶν Παναθηναίων πάλιν, περὶ ὧν ῥητῶς ὁ Ἀριστοτέλης ('Αθ. Πολιτ. 18, 4) παραδίδει, ὅτι, ἐνῶ ἐπὶ τῶν Πεισιστρατιδῶν «οὐκ ἔπεμπόν πο μὲθ' ὄπλων, ἀλλ' ὕστερον τοῦτο κατεσκεύασεν ὁ δῆμος», καὶ ἐν οἷς παλαιότερον μὲν (π. χ. καὶ ἐν τῇ περιφῆμῳ ἐπιγραφῇ IG. II 965 = νῦν Syll.³ 1055), 75 ἄθλον δίδεται εἰς τὴν εὐανδρία νικῶσαν φυλὴν βοῦς — εἰς ἐστίασιν καὶ εὐφροσύνην ἀπλῶς —, ἀργότερον ὁμοῦς (αὐτ. 60, 3) ἀσπίδες, βραβεῖον δηλ. οἷον εἰς μαχητὰς ἀληθεῖς, δυνάμεθα νὰ συμπεράνωμεν ἴσως, ὅτι καὶ τὰ Παμβοιωτία, περιοριστικὰ εἰρηρικῶν ἀρχῆθεν ἀγῶνων μόνον, γυμνικῶν καὶ ἱππικῶν, ἀργὰ καὶ ἴσως μετὰ τὴν ἀκμὴν πλέον λαμβάνουσι καὶ στρατιωτικῶν ἐπιδείξεων χαρακτηριστὰ ἢ ἐπίφασιν εἰς φιλοτίμησιν καὶ παρόδησιν ἴσως τῶν νέων, ἴσως καὶ κατ' ἐπίδρασιν τῶν Παναθηναίων καὶ ἐνταῦθα — διότι εἰς τοὺς πανελληνίους λείπουν τάγωνίσματα ομάδων (ἀκόμη καὶ ἐκ τῶν Πυθαίων, ἂν καὶ νικηταὶ ἐκ φυλάρχων... ἰδὲ BCH XXX 268 σημ. 2. Μόνον δὲ εἰς τὰ ὄψιμα Εὐμένεια τῶν Δελφῶν βλέπομεν ἀγωνιζομένους καὶ «λαμπαδιστὰς, ἀφ' ἐκάστας φυλᾶς ἄνδρας δέκα» καὶ βραβευομένην «τὰν νικέουσιν τὰν φυλᾶν τὰν λαμπάδα» Pomtow: Delphica III 118 = νῦν Syll.³ 671, 11-20 ἐ.).

¹ Ὅχι δηλ. ἡ θρησκευτικὴ ἐκίνησις θαλασσοπόρων γερόντων ἐν τοῖς Παναθηναίοις «εὐανδρία» τοῦ Ξενοφ. συμμ. Δ' 17 κ. ἄ., ἀλλὰ τὸ γενικῶς σωμάτων κάλλους «καὶ μεγέθους καὶ ῥώμης» ἀγώνισμα, περὶ ἧς εὐανδρίας ἰδὲ Mommsen: Fested. Stadt Athen 102 ὡς ἀσφαλοῦς καὶ ἐν Ἀθήναις καὶ ἀλλοῦ, καὶ Stengel: Kultusalt.² 224.

² Τὸν ὄπλιτην (δρόμον) θὰ εἶχον ἐκπαλαί ἀσφαλῶς καὶ τὰ Παμβοιωτία, ὡς τὰ κατ' εἰκόνα των Πύθα 2427, 31 καὶ Βασιλεία BCH 25, 366 (τελευταῖον τῶν γυμνικῶν κατὰ τὰ Πλουτ. ἡθ. 639e, ὡς παντοῦ καὶ τελευταῖον ἐν τοῖς Λυκαίοις ΑΕ. 1905, 167. Ἄλλ' ἤτο ἀγώνισμα κατ' ἄνδρα) ὄχι ὁμοῦς φαίνεται καὶ οἷα ἐν τοῖς Κεῖοις ἐκεῖνοις IG. XII² 647, 28 «τοξότη ἀνδρὶ... ἀκονιστῆ... καταπολιταφῆ...».

Αἱ ὀμάδες καὶ συγκροτοῦνται καὶ ἀγωνίζονται κατὰ πόλεις, εἶναι ἀμέσως πρόδηλον· ἀλλὰ ἡ φράσις **α' 4 Κορωνείων τῷ τέλει** ἐμβάλλει εἰς σκέψεις, ἂν πρέπει νὰ νοηθῆ περὶ τῆς ἀγωνιστικῆς ὀμάδος ἀπλῶς, τῆς ἐκ Κορωνείας πεμφθείσης, ἢ περὶ τῆς **πολιτικῆς Κορωνέων καὶ συμμόρων «συντελείας»**, ἐξ ἧς ὡς συνόλου συνεκροτήθη ἡ νικῶσα στρατιωτικὴ ὀμάς· διότι ἀμφοτέρω δυνατὰ κάλλιστα. Καὶ πᾶσα δηλ. ἀγωνιστικὴ ὀμάς, ὡς τι ἀπηρτισμένον, τέλειον, ἑλληνιστὶ θὰ ἠδύνατο νὰ κληθῆ «τὸ δεῖνα τέλος» (καὶ ὄντως οὕτω λέγεται ἐν VII 2781, 17 τὸ νικῶν τὴν ἱερὰν λαμπάδα **«Θεσπιέων τέλος»**, ἀσφαλῶς δὲ καὶ τὸ παρόμοιον, ἐκ συμπληρώσεως τοῦ Foucart, 1764, 8) — ὡς ἤδη παρ' Ὀμήρῳ στρατιωτικὸν σῶμα **«Θρηϊκῶν ἀνδρῶν τέλος»** κλπ. — τότε δὲ θὰ ἰσοδυναμῆ ἀπλῶς ἡ φράσις πρὸς τὰς σημερινὰς «ἐνίκησεν ἡ ὀμάς π. χ. τῶν Πατρῶν κλπ.»· ἀλλὰ καὶ αἱ πολιτικαὶ ἐνώσεις πόλεων πλειόνων ἀποτελοῦν ἐπίσης, ὡς γνωστὸν **«τέλη»** ἢ **«συντελείας»**, ἀρκεῖτω δὲ ἡ παραπομπὴ π. χ. εἰς τὰ Σωτηριάδου ἐν Ἀρχ. Ἐφ. 1905 σελ. 78 (ἐξ ἀφορμῆς τοῦ **Στρατικοῦ τέλους**) καὶ τὰ Hermann - Swoboda: Gri. Antiqu.⁶ III 332· — ἀλλὰ καὶ αἱ εἰς κοινὰς ἐορτὰς καὶ θυσίας πάλιν ἠνωμένοι (κατὰ παράδοσιν) ἐνίοτε αἱ αὐταὶ ἢ καὶ ἄλλαι **ὀμάδες πόλεων** ἀπαρτίζουσι πάλιν **«τέλη ἢ»** (θρησκευτικὰς) **«συντελείας»**· πρβλ. περὶ τῶν βοιωτικῶν Δαιδάλων Πaus. Θ' 3, 6 «τὰ ξόανα ἀναιροῦνται Πλαταιεῖς, Κορωνάιοι, Θεσπιεῖς κλπ. . . . Τῶν δὲ λοιπῶν πολισμάτων ὅποσα ἐστὶ λόγου ἐλάσσονος, **«συντελεῖ ἀναιροῦνται»**· καὶ κατωτέρω (3, 8) αἱ μὲν δὴ πόλεις καὶ **τὰ τέλη**, θύσαντες κλπ.»· — οὕτω δὲ ἀπλούστατα νοητέα καὶ τὰ περὶ τῆς τιμῆς τῆς ἀγωνοθεσίας τῶν προσεχῶν Βασιλείων διακληρούμενα ἐν BCH. 1901, 368 A' 37 (κατὰ τὴν ἀσφαλῆ ἀνάγνωσιν καὶ ἡμῶν ἐπὶ τοῦ ἐν Μουσεῖῳ Χαιρωνείας ἤδη λίθου καὶ τοῦ Holleaux ἤδη BCH. 1906, 469 ἐ.) **«τέλη, τό τε Θεσπιέων καὶ Πλατα[ιέων]»**¹.

Ἡ δυσκολία δὲν ἔγκειται εἰς τὴν λέξιν· ἤδη ὁμοῦς ὁ τόπος, ἐνθα εὐρέθη ἡ ἐπιγραφή, ἢ Θίσθη (εἰς ἣν ἀποκλείεται μεταφορὰ ὑστερογενῆς τοῦ λίθου ἐκ Κορωνείας, πέραν τῶν ὄρεινῶν μαζῶν τοῦ Ἑλικῶνος!), θὰ περιεμένομεν νὰ συνανῆκεν ἐπίσης εἰς τὴν πολιτικὴν ἢ θρησκευτικὴν «συντέλειαν» ταύτην· ἀλλὰ οὐδέτερον παραδίδεται οὐδὲ γεωγραφικῶς ἤδη φαίνεται πολὺ πιθανόν ποτε, καὶ τοῦναντίον γνωρίζομεν ἐκ μὲν τῶν ὄξυρρυγγείων Ἑλληνικῶν (Pap. Ox. V. 171) ὅτι **μετὰ Δεβαδείας καὶ Ἀλιάρτου**, τῶν ὀμοπλεύρων, συναπετέλει ἡ Κορώνεια (ἀρχ. Δ' αἰῶνος) ἐν τῶν 11 ἐκείνων βοιωτικῶν «μερῶν» ἢ «τελῶν» ἐκ δὲ ἐπιγραφῶν (VII 2870 καὶ ἀνεκδ.) ὅτι τοῦναντίον πρὸς τὴν Θίσθη ἐρίζει αἰωνίως, τοῦλάχιστον ἐν αὐτοκρατορικῶι χρόνῳ, περὶ ὀρίων. Κατὰ δὲ ταῦτα κλίνομεν νὰ

¹ Προδήλως ὁ ἀγωνοθέτης, ἀρχὴ τοῦ Κοινοῦ τῶν Βοιωτῶν διευθύνουσα τὰ τῆς πανηγύρεως, θὰ ἐλαμβάνετο, ἐξ ἄλλης ἄλλοτε πόλεως ἢ συντελείας, ἐξ οὗ ἔριδες, ἀντιφιλοτιμίαι τούτων.

πιστεύσωμεν ὅτι, ὡς ἐν VII 2871, 17 σαφῶς, καὶ ἐνταῦθα **τέλος τῶν Κορωνέων** εἶναι ἀπλῶς ἢ **ὁμάς ἢ ἀγωνιστικὴ** τῶν Κορωνέων ἢ, ἔστω, καὶ τῶν τυχόν συντελλῶν, δηλ. **Λεβαδέων** ἴσως καὶ ἄλλων, **ὑπονοουμένων** σιωπηλῶς, ἀκριβῶς ὅπως καὶ ἡ ἱπικὴ ἐκείνη ὁμάς **Λεβαδειῶν** μὲν ἀπλῶς αὐτοδηλοῦται VII 3087, δυνατὸν ὁμως καὶ πιθανὸν εἶναι ὅτι ἐμπεριεῖχε καὶ Κορωνέων ἀπόμοιραν· καὶ ἐκείνη μὲν πρωτοβουλία τῶν Λεβαδέων τῆς εὐλόγως ἀφιερώσει εἰς τὸν Τροφώνιον τὸ ἐπινίκιον ἀνάθημα· ἐνταῦθα δὲ «τοῖς θεοῖς» (τοῖς ἐν Θίσβῃ) νοητέον πιθανῶς «Ἐρμῆ καὶ Ἡρακλεῖ», οἵτινες ἅμα μὲν «ἀγῶνιοι» κατ' ἐξοχὴν, ὡς γνωστὸν, ἅμα δὲ καὶ τῆς Θίσβης πῶς πολιοῦχοι (Παυσ. Θ' 32, 2. IG VII 2235). Ἄλλὰ δὲν ἀποκλείεται ὅλως καὶ εὐρυτέρα, εἰς ἡμᾶς ἄλλοθεν ἄγνωστος, συντέλεια νὰ εἶχεν ἀποτελεσθῆ κατὰ τούτους τοὺς χρόνους, περιλαβοῦσα προσωρινῶς καὶ τὴν Θίσβην, **περὶ τὴν Κορώνειαν**, ὡς ἀρχαῖον δὰ παμβοιωτίον κέντρον· ἢ δὲ **συντέλεια** αὕτη ὁμοῦ (καὶ **Θίσβη** καὶ **Ἀλίαρτος** Πολυβ. ΚΖ' 5, 3. Liv. 42, 63, 12. 67, 12. 43, 4, 11) νὰ μακεδονίζῃ ὅλη εἶτα τῷ 171.

Ἄλλὰ καὶ ἡ σύστασις τῶν ἀγωνιστικῶν ὁμάδων τούτων ἐπαρκῶς σαφηνίζεται πρῶτον ἀμφοτέραι αἰ προκειμέναι εἶναι μόνον **πεζικαί**, ἀφοῦ ὄχι μόνον λείπουν **ἱππῶται** καὶ **ἱππαρχος** κλ. (ὥστε, ἀντιθέτως πρὸς μόνον τὰ ἐν BCH. 18, 534 καὶ χωριστὸς θὰ ἦτο τῶν ἱπποδρομιῶν ὁ ἀγὼν καὶ ἡ νίκη, ὡς δὰ καὶ ἐν VII 3087 καὶ 2466), ἀλλὰ καὶ οἱ ἐν β' 13 **πεζοί**¹ δὲν δύνανται, νομιζομεν, νὰ νοηθοῦν ἄλλως παρὰ **ὡς τὸ σύνολον τῶν ἀπλῶν ἀνδρῶν** τῆς ὁμάδος μετὰ τοὺς ὀνομαστικὰ καταλεχθέντας ἡγήτορας, ὡς θὰ ἐλέγομεν σήμερον «οἱ ἀξιωματικοὶ . . (δεῖνες) καὶ οἱ ἄνδρες —» καὶ ὡς πρέπει καὶ ἐν 2466 τέλ. νὰ συμπληρωθῆ ἀντιστρόφως «**κῆ τ(ὺ) [ἱππότης]**», συλλήβδην καὶ ἀωνύμως. Καὶ **ἄγῃμα** λοιπόν, τὸ ἐν ἀρχῇ ἀμφοτέρων, νοητέον ἀσφαλῶς **πεζόν, ἐκλεκτόν, σῶμα**, ὀργανωμένον κατὰ τὸ ἕτερον τῶν ὁμωνύμων, περιφῆμων², μακεδονικῶν, ὡς γίνεται ἔτι σαφέστερον ἐκ τῆς ὁμοίας ἐπιγραφῆς BCH 18, 534 ἀριθ. 2, ἐνθα ἐν μὲν στίχ. 2 **ὁ ταξίαρχος τοῦ**

¹ Ἀκριβῶς ἐν ἀντιθέσει πρὸς τοὺς ἱππεῖς, ὄχι «στρατιῶτη», ὡς 2406. Ἡ ἔλλειψις μνείας ἱππέων ἀποκλείει ὅλως τὴν πρόχειρον σκέψιν περὶ «ψιλῶν ἀμίπτων» (παρὰ τὸ ἱππικὸν τότε ἄγῃμα), ἂν καὶ οὗτοι θὰ ἦσαν καὶ εἰς ἐπιδείξεις ἀγωνιστικὰς κατάλληλοι, παραθέοντες κλπ. (πρβλ. προσωρινὸν ἀγώνισμα **κάλπης** ἐν Ὀλυμπίᾳ καὶ τὴν **ἀφιπποδρομίαν** τῶν Θεσσαλικῶν Ἐλευθερίων, κατ' ἐξοχὴν δὲ Βοιωτικοὶ ἀρχαῖοθεν (Θουκ. Ε' 57, 2 καὶ πάλιν ἐν Μαντινείᾳ ὑπὸ Ἐπαμεινώνδου χρησιμοποιούμενοι), πάντοτε ὁμως, ὡς ἐν Πύδνῃ ἐκεῖνοι οἱ Βαστάρται (Πλουτ. Αἰμ. Παυ. § 12), ἰσάριθμοι πρὸς ἱππεῖς συνηρημένους. Ἐπειτα δὲν θὰ ἔλειπε πᾶς «ἀμίππαρχος».

² Γνωστὸν ὅτι διπλοῦν τὸ μακεδονικὸν **ἄγῃμα**, καὶ ἱππέων (Ἀρχ. Ἄν. Δ' 24, 1) καὶ πεζῶν αὐτ. Β' 8, 3 πρβλ. Ἡσυχ. λ. καὶ Εὐστάθιον π. Σουῖδα· τὸ α' κυρίως μεγαλοῦργεῖ ὑπὸ τὸν Ἀλέξανδρον, ἀρχίζον καὶ κρινόν τὰ πολλὰ τὰς μάχας, ἀλλὰ τὸ β' διακρίνεται ὕστερον· ἰδὲ κυρίως περὶ τῆς ἐν Πύδνῃ μάχης Πλουτ. Αἰμ. Παυ. ΙΗ'-ΙΘ' καὶ Liv. 42, 51 duo milia delecta et viribus et robore aetatis ex omni caetratorum numero; **agema** hanc ipsi legionem vocabant.

ἀγῆματος, ἐν δὲ τέλει, μετὰ φαρετριίας κλπ., ἀσυγχύτως **οἱ ἱππόται**· ὡς ἐλαφρὸν δὲ καὶ προμαχοῦν ὡσαύτως βέβαια, ἰδίᾳ κατὰ τὰς ἐπιθέσεις, καὶ τὸ βοιωτικὸν ἄγλημα θὰ **ἐπελτοφόρει** ἤδη, ἐνῶ οἱ κυρίως **ἐπίλεκτοι**, τῶν Βοιωτῶν τὸ πατροπαράδοτον¹ ἐγκαλλώπισμα, πιστεύομεν ὅτι παραμένει **ὄπλιτεῦον** ἀκόμη, συντηροῦν δηλ., μόνον αὐτὸ πλέον ἴσως (καὶ ἐπιδεικνύον εἰς τὰς ἐθνικὰς ταύτας πανηγύρεις), τὴν πάτριον βοιωτικὴν ἀσπίδα καὶ τὸν συναφῆ ἀρχαῖον ὄπλισμόν, — ἐνῶ τὸ παλαιὸν ὄπλιτικόν, τοὺς ἄλλοτε φαλαγγίτας, ἔχουν ἤδη διαδεχθῆ, ὡς τὸ κύριον καὶ πολυαριθμότερον τῶν σωμάτων, οἱ **πελτοφόροι**, οἱ **ὑπὸ τρεῖς ὄλους ἡγήτορας** ἐν στίχ. 8 - 10 ἐμφανιζόμενοι (ἀπιθάνως αὐτοὺς τοὺς **πολεμάρχους**· φανταστὸν μὲν νὰ ἤρκοῦντο ἐν ἀναγραφῇ εἰρηνικῆς ἀπλῶς, ἀπολέμου, νίκης εἰς τὸ ὄνομα ἀπλῶν ἡγητόρων τῶν «πελτοφορῶν» — ἐνῶ καταλέγονται καὶ ἐν Θεσπιαῖς κανονικῶς μετὰ τὸν ἄρχοντα ἐν VII 1745, ἐπιγραφῇ συγχρόνῳ, ἂν ὄχι ἐπὶ κυρίως καταλόγου στρατευσίμων. Ἀλλὰ **πολέμαρχοι** θάνεγράφοντο **τρίτοι, τέταρτοι**);

Καὶ ἔπονται, τῶν ἀνέκαθεν ἀφθόνων ἐν τοῖς βοιωτικοῖς στρατοῖς **ψιλῶν** ἀντιπρόσωποι, οἱ **φαρετριῖται** ἀμφοτέρωθι καὶ οἱ **σφενδονῆται** ἐν μόνῃ τῇ **α'**, ἀμφοτέροι πιστοποιούμενοι οὕτω καὶ ἐν Κορωνείᾳ, ὡς ἤδη ἐν Ἀκραιφίῳ VII 2714· διότι οἱ **πελτασταί**, μέσον τι ἀπὸ Ἴφικράτους μεταξὺ ὄπλιτῶν καὶ ψιλῶν σῶμα, ὡς δὲ γνωστόν, κατὰ τοὺς χρόνους τούτους καὶ τὸ ἐπικρατέστατον, δὲν λογιζόνται βέβαια πλέον εἰς τὰ ψιλὰ σώματα, ἅτινα τούναντίον καὶ ἐκτοπίζει

¹ Γενικῶς περὶ τῶν πλεισταχοῦ **ἐπιλέκτων, λογέδων** κλπ. ἰδὲ νῦν ἀντὶ πολλῶν Beloch. Gri. Gesch.² II¹ 113, καὶ Busolt: Gri. Staatskunde⁶ 582, 2· περὶ τῶν ἀρχαϊκῶν **ἐπαρίτων** καὶ Wilh. Urkunden Dramat. Anfführ. 90· περὶ τῶν αἰτωλικῶν — κατὰ τὴν ἐπιγραφὴν ΑΕ 1905, 57, 16 **ἐπιλεκταρχόντων**, ὡς ὄχι πολὺ κατὰ γράμμα ληπτέων, Swoboda Gri. Antiqu.⁶ III 368, 3· περὶ ἀρχαϊκοῦ ὁμοίου Πλουτ. Ἄρα. 32. Ἀλλὰ τῶν γνωστοτάτων ἰδίᾳ οἱ **Βοιωτικοί**, ἀπὸ τῶν παλαιάτων **ἱπποτῶν καὶ παραιβατῶν** (Διοδ. ΙΒ' 70) μέχρι τῶν εἰς τὸν **ἱερὸν λόχον** ὑπὸ Γοργίδα πρῶτου δῆθεν συνταχθέντων (Πλουτ. Πελοπ. ΙΗ')· ἤδη ἀρχ. Ε' αἰῶνος **ῥωσ** ὑπόκεινται εἰς ἐπιγραφὴν ἈΕφ. 1896, 242 καὶ BCH. 1896 . . . «**Φλόφακος** ἀπάρχωντος **λεγοῖς Θεβαίους**», ἦν, ἐν παρόδῳ, νοσῆμεν οὕτως. «Τοῦ Φλόακος ἀπαρχομένου, ἤτοι ἀπαρχῆν (ἐπινίκιον) **ὑπὲρ τῶν ἐπιλέκτων** ὄλων ἀφιερῶντος (πρβλ. σπένδομαι ἀναίρεσιν τοῖς νεκροῖς, ἀναχώρησιν τοῖς καταφυγοῦσι· Θουκ. Γ' 114, 2 κ. ἀ.) ἀνέθεσαν (τὸ σκεῦος)» . . ἀνακολούθως (ἐνν. πάλιν **οἱ ἐπίλεκτοι** ὑποκείμενον, ἀφοῦ ἄλλως ἤρχισεν ἢ φράσις)· ἀλλ' ἴσως καὶ ὡς καλλιστεῦον τῶν συνεπιλέκτων **ἐκρυσφόρησεν** ἐν Τανάργῳ ὁ Φλόαξ κατὰ τὰ Πaus. Θ' 22, 1 καὶ εἰς ἀνάμνησιν ἀνέθηκε τῷ **Κηρυκείῳ** (Ἑρμῇ τότε καὶ ὄχι **Ἀπόλλωνι**, ἄλλως **Κηρυκείῳ** καὶ τούτῳ κατὰ τὴν ἐπιγραφὴν Κουρουσιώτου ΑΕ. 1900, 107). — Ἦδη καταφαίνονται **Παμβοιωτικοί οἱ ἐπίλεκτοι**· πρόσθετος, ὅτι καὶ ἐν τῷ Μουσεῖῳ Χαιρωνείας (ὑπ' ἀριθ. 88) στήλῃ μετ' ἀετώματος, ἀποκεκρουμένου σχεδὸν ὄλου, ἐκ μαρμάρου Λεβαδείας (ὑψ. 0,83×0,39×0,17) φέρει διὰ γραμμάτων τοῦ Α' φαίνεται π. Χ. αἰῶνος τὰ ἱκανῶς περιέργα

Φ Ι Λ Ο Ξ Ε Ν Ο Ν
Φ Ι Λ Ο Ξ Ε Ν Ο Υ
Μ Υ Σ Ο Ν
Ο Ι Ε Π Ι Λ Ε Κ Τ Ο Ι

Νὰ πιστεύσωμεν σοβαρῶς, ὅτι καὶ ἡ μικρὰ Χαιρώνεια εἶχε τὸσον ἀργὰ μάλιστα **ἴδιον σῶμα ἐπιλέκτων**, τὸ τιμῶν τὸν (ὄπλοδιδάσκαλον ὡς ὁ IG II 3234;) Μυσὸν ἐκεῖνον; Δύσκολον, ἀλλ' ἀναγκαῖον. — Πρὸς τὸν τύπον **Φλόαξ** πρβλ. καὶ **Φλείαξ** BCH 1922, 469 VII 18 — ἀλλὰ καὶ φλύαξ καὶ **ῥύαξ** ἐκ θεμ. **φλευ-** καὶ **ῥεν-**.

βαθμηδὸν πανταχόθεν, ἀλλ' ὄχι προφανῶς ἀκόμη τελείως ἐκ τῆς Βοιωτίας. Σχεδὸν μὲν βέβαιον καὶ ἡμεῖς νομίζομεν τὸ συμπέρασμα τοῦ Beloch (Klio VI 44) ἐκ τῆς ἐν πάσῃ που βοιωτικῇ ἀπογραφῇ στρατευσίμων ἐπικρατήσεως (ἀπὸ ὑπερμεσοῦντος τοῦ Γ' αἰῶνος) τοῦ «*ἐμ πελοπορίας*» ἀλλὰ καὶ ἐκ τῆς ῥητῆς τοῦ μακεδονικοῦ στρατιωτικοῦ ὀπλισμοῦ καὶ ὀργανισμοῦ εἰσαγωγῆς *καὶ εἰς τὸν ἀρχαῖκὸν στρατὸν*¹ καὶ εἰς αὐτὸν τὸν *σπαρτιατικὸν* ὀλίγον μετὰ τοὺς χρόνους τῶν ἡμετέρων ἐπιγραφῶν², ὅτι καὶ εἰς τὴν Βοιωτίαν τὸ ὄπλον τοῦτο ἐπικρατεῖ ὀλίγον μετὰ τὰ μέσα τοῦ Γ' αἰῶνος, ὅτε καὶ ἔτι στενωτέραι ὄντως αἱ πρὸς τοὺς Μακεδόνας σχέσεις αὐτῆς (καὶ συμμαχικαὶ μάλιστα ἀπὸ Ἀντιγόνου τοῦ Δώσωνος, ἀπὸ 223/2): διὸ καὶ δισχιλίοι ὄλοι *πελτασταὶ Βοιωτοὶ* μισθοφοροῦν παρὰ Πτολεμαίῳ τῷ Φιλοπάτορι κατὰ Πολύβ. Ε' 65, 2. Βεβαίως ὄχι διὰ μιᾶς καὶ εὐκόλως θὰ κατηγορήθησαν τὰ ἀνάκαθεν *ἰθαγενῆ βοιωτικὰ* (καὶ ὄχι ἐκ ξένων μισθοφορικὰ) ψιλὰ σώματα: τοῦναντίον βραδέως, πιστεύομεν, καὶ ὁπωσδήποτε μετὰ τοὺς χρόνους τῶν ἡμετέρων ἐπιγραφῶν θὰ προέβησαν εἰς τὴν πελταστικὴν ὁμοιομορφίαν καὶ οἱ Βοιωτοί, ὡς καὶ οἱ ἐπίσης συντηρητικοὶ καὶ ἀρχαίοθεν «σκευῆ ψιλῆ χρώμενοι» Αἰτωλοὶ (Θουκ. Γ' 94, 4): διὸ καὶ φρονοῦμεν ὅτι, ὡς οἱ τελευταῖοι ῥητῶς χρησιμοποιοῦν καὶ γυμνήτας ἔτι τῷ 279 (Παυσ. 1' 20, 4 καὶ 6), οὕτω καὶ εἰς τοὺς μυρίους τότε δῆθεν *ὀπλίτας* τῶν Βοιωτῶν (αὐτόθι) περιλαμβάνει ἴσως ὁ Παυσανίας, χωρὶς νὰ πολυπραγμονήσῃ, *καὶ ψιλὸς ἀφθόνους*: ὡς δὲ πάλιν οἱ Αἰτωλοὶ ἐν τῇ πρὸς Ἀκαρνανάνας ἀκόμη συνθήκῃ ἈΕφ. 1905, 58, 38 προβλέπουσι μισθὸν *καὶ ψιλῶ*, ὡς καὶ ἵππεϊ καὶ ὀπλίτῃ (μετὰ τὸν θάνατον τοῦ Πύρρου, κατὰ Σωτηριάδην αὐτόθι σελ. 70 περὶ τὸ 240), οὕτω καὶ οἱ Βοιωτοὶ θὰ ἐξηκολούθουν ἴσως καὶ μέχρι τῆς κοινῆς ἐκείνης τοῦ 222 συμμαχίας νὰ ἔχουν *καὶ ψιλὰ σώματα* ὀλίγα (εἰς τοὺς χρόνους ἄλλως *τῆς τακτικῆς τῶν «συνδυασμένων ὀπλῶν»*, ἣν ὡς *μακεδονικὴν* γνωρίζομεν, ἀλλὰ καὶ *βοιωτικὴν γενετικῶς* δικαιότερον θάπεκαλοῦμεν) καὶ δὴ σώματα *οἰκεῖα* (ἐφ' ὅσον ὅλως ἀγνοοῦμεν μισθοφόρους ἐπακτοὺς εἰς τὴν Βοιωτίαν): πρβλ. *τοξότας* καὶ ἐν VII 3190, ἐπιγραφῇ ὄχι προφανῶς ἐξ ἀγώνων (ὡς εἶναι ἡ 2714), ἔνθα λοιπὸν δὲν ἐγχωρεῖ ὑπόθεσις ὅτι καθ' ἕξιν ἱεράν, συντηρητικῶς καὶ τυπικῶς, παρελαύνουν ἔτι εἰς μόνον ἱερούς, συντηρητικούς, ἀγῶνας καὶ ψιλῶν ὀμάδες ἀγωνιστικά (ὡς δηλ. τὰ *ἄρματα* καὶ οἱ *ἀποβάται* ..).

Οὕτω κυροῦται γενικῶς εἰπεῖν καὶ περὶ τῶν *μέσων τοῦ Γ' π. Χ. αἰῶνος* περιόπου (ἢ ὀλίγον ἔπειτα) ἢ κατὰ τὴν ἀκμὴν τῆς Βοιωτίας σύνθεσις τῶν «ὁμο-

¹ Πλουτ. Φιλοπ. § 9 «ἐπεισεν αὐτοὺς ἀντι θυροῦ καὶ δόρατος ἀσπίδα λαβεῖν καὶ σάρισσαν».

² Πλουτ. Κλεομ. § 11 «ὀπλίτας 4000 ἐποίησε καὶ διδάξας αὐτοὺς ἀντι δόρατος χρῆσθαι σάρισση δι' ἀμφοτέρων καὶ τὴν ἀσπίδα φορεῖν δι' ὀχάνης, μὴ διὰ πόρπακος...». Καὶ § 23 «δισχιλίους δὲ *προσκαθοπίσας μακεδονιστί*, ἀντίταγμα τοῖς παρ' Ἀντιγόνου λευκάσιον». (Ἐκ τοῦ Beloch).

σπονδιακῶν» αὐτῆς στρατῶν — περὶ ἧς ἰδὲ τὰ καλὰ καὶ ἀκριβολόγα τοῦ Monceaux ἐν Dar.-Sagl. Dict. d. Aut. II 898 ἔ. καὶ συγκεφαλαίωσιν τελευταῖον π. Busolt: Grie. Staatskunde³ 563 ἔ. 566 ἔ.), μὲ τὰς σοβαρὰς ὅμως διαφορὰς, ὅτι ἀντὶ *ὀπλιτικῆς* φάλαγγος ἤδη ἡ *πελταστικῆ* τρόπον τινὰ ἀποτελεῖ τὸν πυρῆνά των, χρησιμοποιοῦσα καὶ αὐτὴ πάντοτε καὶ τὰ *εἰδικά, ἐλαφρὰ* σώματα, τοξοτῶν καὶ (ὀλιγώτερον) σφενδονητῶν, καὶ ὅτι τοῦ ὄλου πρωτοστατεῖ ἤδη μιμήσει μακεδονικῆ τὸ *ἄγγμα*, ὅτι λοιπὸν ἐν Βοιωτίᾳ ἰσχυρὰ ἤδη ἡ ἐπίδρασις τῆς στρατιωτικῆς ὀργανώσεως καὶ ἀγωγῆς τῶν Μακεδόνων.

Ὅτι δ' ἐκείνων τῶν μεταβατικῶν χρόνων εἶναι αἱ ἐπιγραφαὶ ἀμφοτέραι, συνάγομεν ὅχι μόνον ἐκ τῆς (ἀμοίας) γραφῆς, ἀλλὰ καὶ ἐκ τοῦ ἐπὶ κεφαλῆς τῆς β' Θεσπικοῦ Βοιωτάρχου· διότι δὲν ἀμφιβάλλομεν ὅτι ὁ *Ἰεροκλῆς* οὗτος εἶναι εἰς καὶ ὁ αὐτὸς μὲ τὸν ἐν BCH. 19, 314 (=Syll.³ 457) ἀγωνοθετοῦντα τῶν Μουσειῶν καὶ πρεσβεύοντα παρὰ Θεσπιῶν ἅμα καὶ τοῦ Κοινοῦ τῶν Βοιωτῶν περὶ ἀποδοχῆς τῆς πάντως *πρὸ τοῦ 245* καὶ τῶν συμφορῶν του νοητῆς μεταρρυθμίσεως ἐκείνης τῶν Μουσειῶν (εἰς ἀγῶνα στεφανίτην κλπ.) πρὸς τὰς πόλεις καὶ τοὺς διονυσιακοὺς τεχνίτας¹. Ὁ προδήλως παμβοιωτίου κύρους ἀνὴρ ὀδηγεῖ ἐνταῦθα καὶ ὡς Βοιωτάρχης τὴν στρατιωτικὴν ὀμάδα τῶν Θεσπιῶν του (μετὰ προηγουμένην βέβαια «ἐξέτασιν ὀπλων» κλπ.) εἰς τοὺς Παμβοιωτίους ἢ τὴν *στελλει*· διότι ἴσως *ὅχι καὶ αὐτοπροσώπως* παρίστανται σύμπαντες οὗτοι οἱ «ἀξιωματικοὶ καὶ οἱ πεξοί», ὅλη δηλ. ἡ ἐνεργὸς δύναμις τῶν Θεσπιῶν — καὶ πιθανώτερον *ἀπόσπασμα μόνον ἐξ ἐκάστου* «ὄλου» (κατὰ τὴν σημερινὴν ἔκφρασιν) κατέρχεται πράγματι εἰς τοὺς ἀγῶνας, — ἂν καὶ ἐν τῇ ἐπινικίῳ ἀναγραφῇ παρίστανται *ὀλόκληρα φυσικὰ τὰ σώματα* ὡς νικῶντα καὶ τοῖς θεοῖς εὐχαριστοῦντα.

Τὴν καὶ ἐν εἰρήνῃ ἐνεργὸν ὑπὸ τὰ ὄπλα δύναμιν θὰ κατένεμον (τοῦλάχιστον οἱ Θεσπιεῖς, Θηβαῖοι καὶ Χαιρωνεῖς, ὡς καὶ οἱ Μεγαρεῖς) εἰς «*τάγματα*» κατὰ τοὺς χρόνους τούτους καὶ ἐφεξῆς, ἂν κρίνωμεν ἐκ τῶν ἐν τοῖς καταλόγοις, *ἰδία μετὰ τὸν Γ' αἰῶνα*, φράσεων... (*ἀπεγράψαντο ἐξ ἐφήβων*) «*ἐν τάγμα*» ἢ «*τάγματα*» (οὕτω πληθ. καὶ Χαιρωνεῖα καὶ Μεγάροις), αἵτινες ἀντικαθιστῶσι τὰ παλαιότερα «*ἐν τῶς ὀπλίτας*» ἢ «*ἐν τῶς ὀπλίτας κὴ τῶς ἱππότητας*» ὁμοῦ (1747 ἀρχ. Γ' αἰῶνος καὶ ἐν ἀνεκδότῳ θεσπικῇ ἐν Θήβαις «Ἀρσιφρώνδαο ἄρχοντος» ἐκ

¹ Προδήλως καὶ εἰς Ἀθήνας πρεσβεύει περὶ τῶν αὐτῶν, ἵνα ζητήσῃ δηλ. τὴν ἀναγνώρισίν των καὶ περαιτέρω συμμετοχὴν καὶ ἐν VII 1735, ὅπου ἐν παρόδῳ ἀνάγνωθι ἐν στίχ. 10 ἀντὶ τοῦ «καθὰ ἕμνοῦσι Βοιωτοί», οὐδὲν ἄλλως νόημα παρέχοντος, *ἀξιοῦσι* (ἀπλούστατα, ὡς ἐν πάσαις ταῖς ὁμοίαις ἐπιγραφαῖς καὶ ὡς ἔχει ὁ λίθος ἀμαυρόν).

² Ἐκ τῶν ἄλλων ὀνομάτων οὐδὲν ταυτίζεται ἀσφαλῶς μὲ γνωστὸν ἄλλοθεν. Πρωτοφανὴς δὲ μόνος ὁ *Εὐαλκίδας* στίχ. 6· ἀλλὰ πρβλ. Ἀμφάλκεις VII 591, *Μνασάλκεις* ἈΕφ. 1900, 103 καὶ τοὺς Εὐάλκους τῶν IG VII. Περὶ τοῦ τύπου Νομείνιος β' στίχ. 8 καὶ ἤδη VII 1752, 20 ἰδὲ ἀνωτέρω σελ.

τοῦ μέσου τὸ πολὺ τοῦ Γ' αἰῶνος ἀλλὰ *μᾶλλον ὕστερόν πως*) ἢ τέλος τὰ πληρέστατα ἐν μιᾷ καὶ μόνῃ σφζόμενα ἐπιγραφῇ, ἀνεκδότῳ, ἐκ Θεσπιῶν (ἐν Μουσεῖῳ Θηβῶν ἀριθ. 1062) — συγχρόνῳ ἢ ἐλάχιστον μετὰ τὸ 250 ὑστέρῳ, ὡς φαίνεται — «... τοι)ἰ ἀπεῖλθον» (οὕτως) *ἐς τῶν ἐφείβων ἐν τῷς ΙΓΓ|[ότας κη ἀγγμ]* Α ΚΗ ΕΠΙΛΕΚΤΩΣ ΚΗ ΠΕΛΤΑΦΟΡΑΣ, ἀλλὰ καὶ τὰ κατὰ τὸ β' ἡμισυ τοῦ Γ' αἰῶνος ἐπικρατοῦντα παντοῦ *ἐμ πελτοφόρας*. — Καὶ ὁ *ταγματάρχης* λοιπὸν τῆς BCH. 18, 534 θισθαϊκῆς εἶναι ἢ ὁ γενικὸς ἀρχηγὸς τῆς ὅλης στρατιωτικῆς συντάξεως ἢ τῆς ὁμάδος τῆς Θίσβης (ἐφ' ὅσον δὲν δίδει καὶ βοιωτάρχην ἢ πόλις τὸ ἔτος ἐκεῖνο) ¹ — ἐνῷ τοῦτο ἀδυνατεῖ νὰ εἶναι (chef de la troupe entiere κατὰ Jamot αὐτόθι) ὁ σαφῆς «ταξιάρχος τοῦ ἀγῆματος» — ἢ τὸ πολὺ ὁ *[τῶν ἐπιλέκτων]* ταγματάρχης. Ἄλλ' ὁμολογητέον ὅτι τὰ βοιωτικά *τάγματα* δὲν εἶναι οὐδὲ μακρόθεν ὅσον αἱ ἀττικαὶ *τάξεις* σαφῆ ἀκόμη.

Οὕτω δὲ (ἵνα ἐπανέλθωμεν εἰς τὰ δυνατὰ ἐκ τῶν ἐπιγραφῶν στατιστικῶν συμπεράσματα) πιστοποιοῦνται ἐκ παραλλήλου δύο τινά· πρῶτον μὲν εἰς τοὺς καταλόγους στρατευσίμων ² ἐξακολούθησις *καὶ ὀπλιτῶν* κάτω καὶ τῶν μέσων τοῦ Γ' αἰῶνος, ἐν Θεσπιαῖς τοῦλάχιστον, βραδεῖα λοιπὸν καὶ *βαθμιαία* μόνον μεταστάσις εἰς τὸ μονοειδῶς *πελταστικόν*· ἔπειτα δὲ *παρουσία καὶ ψιλῶν ῥητῆ* ἐν ταῖς ἀγωνιστικαῖς ἐπιγραφαῖς τῶν αὐτῶν χρόνων ἀκόμη, δικαιοῦσα, ἂν ὄχι ἀσφαλῆ εἰκασίαν ὅτι καὶ εἰς τοὺς στρατοὺς πάντως ἐξηκολούθουν, ὡς ἐν Δηλίῳ κλπ. ἀνέκαθεν, κατ' ἴσιν σχεδὸν ἀναλογίαν, νὰ συνυπηρετοῦν, ἀλλὰ *δισταγμῶν* τοῦλάχιστον *περὶ τῆς βάσεως* παντὸς ἐξ αὐτῆς ὑπολογισμοῦ πληθυσμῶν, περὶ τῆς πίστεως δηλ. ὅτι ἐκεῖνοι καὶ μόνοι ὑπῆρχον οἱ κατάλογοι ἐνιαυσίως, καὶ *ὑποψίαν* μήπως ὀρθότερον εἶναι καὶ νὰ περιμεινῶμεν ἀκόμη ἐμφάνισιν *καὶ καταλόγων ψιλῶν* προπαιδευομένων ἢ διεξεληθόντων σχετικὴν προπαιδείαν (ἐκ Θηβῶν π. χ. *ἰδίᾳ*, ὁπόθεν οὐδὲ πελτοφόρων ἀκόμη ἔχουσι πιστοποιηθῆ κατάλογοι).

Ἐν τῷ μεταξύ, ἐπαναλαμβάνομεν, τὸ ἀσφαλέστερον εἶναι οἱ ἀναλογικοὶ ἐκ

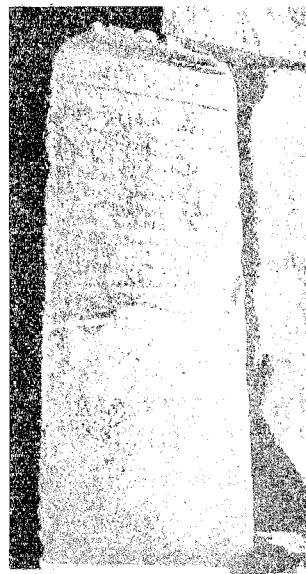

Εἰκ. 8.
Θεσπικὴ νίκη Παμβοιωτιῶν.

¹ Οὐδὲ ἔδωκε γνωστὸν τινα πρὸ τῶν αυτοκρατορικῶν χρόνων VII 2242 πλὴν τοῦ «ἀφεδριαιεύοντος», ὅστε πιθανῶς καὶ βοιωταρχοῦντος Θουάρχου 2724c, 6.

² Πέντε ἢ ἕξ ἄλλους ἐν τῷ Μουσεῖῳ Θηβῶν θεσπικούς καταλόγους νομίζοντες ὅτι δὲν δικαιούμεθα ἡμεῖς νὰ δημοσιεύσωμεν καὶ μόνον γενικῶς ἀνωτέρῳ μνημονεύοντες. βλέπομεν ὅμως ὅτι δὲν τροποποιούσιν οὐσιωδῶς τὰ ἄνευ αὐτῶν συναγόμενα· ἄς προστεθῆ μόνον ὅτι ὁ ὑπ' ἀριθ. Μουσείου 1064 (πρῶτος *πελτοφόρων* ὄλων), καίπερ ἐκ τοῦ τέλους ἴσως τοῦ Γ' αἰῶνος, ἐμπεριέχει ἀσύνηθες πλῆθος στρατευσίμων (πάντως ὑπὲρ 70, ἐνῷ οἱ τοῦ Β'· Α' αἰῶνος οὐδὲ τοὺς ἡμίσεις πλέον).

τῶν καταλόγων ὑπολογισμοὶ περὶ πληθυσμῶν καὶ στρατιωτικῶν δυνάμεων νάρκωνται εἰς μετριόφρονα ἀξίωσιν τοῦ *ἐλαχίστου* μόνον.

Σημ. Προφθάνομεν νὰ παρεμβάλωμεν εἰκόνα (ἀριθ. 8) καὶ τῆς Θεσπικῆς ἐκ τῶν Παμβοιωτίων ἐπιγραφῆς (ἀνωτ. σελ. 228).

ΕΙΣ ΤΗΝ ΕΠΙΓΡΑΦΗΝ ΔΑΝΕΙΟΥ BCH 46, 420.

Ἐπὶ τῇ εὐκαιρίᾳ τῶν ἀνωτέρω δανειστικῶν ἐπιγραφῶν διερχόμενοι καὶ τὴν ὁμοίαν πως ἐξ Ὀλύμου ἐν BCH. 1922 σελ. 420 ἐκδεδομένην ὑπ' ἀριθ. 24, παρετηρήσαμεν, ὅτι πρέπει νάναγνωσθῇ

[ἔδοξεν . . ἢ δεδόχθαι κλπ.

Ἐπειδὴ Οὐλιάδης ὁ] Λέοντος κλπ.

.
ἐπήγγελεται δανείσειν

6 δραχμὰς εἰς μῆνας

δεκαδύο, τόκου τὴν μᾶν ἐκ[άσ-
την τοῦ μηνὸς ἐκάστου ὀβολῶν

ἕξ, τοὺς εἰρημένους ἀνδ[ρας συγ- ἢ ἐπι-
γράφασθαι *Οὐλιάδην*.

Σαφῶς τὸ δάνειον εἶναι μονοετοῦς προθεσμίας καὶ ἐπὶ τόκῳ λογικῷ 1% τοῦ μηνός, ὥστε 12% τοῦ ὅλου ἔτους· ἢ δὲ συγγραφή αὐτοῦ θὰ συνταχθῇ καὶ δοθῇ τῷ δανεῖζοντι Οὐλιάδῃ τῷ Λέοντος ἢ θὰ *γραφῇ ἐπὶ τῷ ὀνόματι αὐτοῦ* (*ἐπιγράφ.* χωρεῖ κατὰ τὴν εἰκόνα) ὑπὸ τῶν ἐπιτρόπων ἐκείνων τῆς πόλεως.

ΕΙΣ ΤΟ ΕΞ ΑΚΡΑΪΦΙΟΥ ΕΠΙΓΡΑΜΜΑ BCH 24, 70.

Εἰς τὸ καλὸν ἐκεῖνο ἐπίγραμμα τοῦ γενναίου Ἀκραϊφίως Εὐγνώτου, τὸ ἐκδεδομένον ἐν BCH 24, 70 (ἐν τῷ Μουσείῳ Θηβῶν σήμερον) φρονοῦμεν ὅτι εἰς μὲν τὸν στίχ. 10 ἐξ ἰχνῶν ἀσφαλῶν ἀρχικοῦ Γ ἐγχωρεῖ μόνον συμπλήρωσις *π[λή-
ξ]ατο* ἢ τὸ πολὺ (καινότερον) *π[τύξ]ατο* = χαλαρώσας, ὑπανοίξας (τὸν θώρακα *παρεπτύξατο*, ἐν τῇ (πλευρικῇ) καρδίᾳ περιεπτύξατο τὸ ξίφος ὡς ἄλλος Αἴας «*φασγάνῳ περιπτυχῆς*» Σοφ. Αἷ. 899. Ἐν δὲ στίχ. 14 ἀντὶ τοῦ ἄνευ ἐννοίας (μετὰ τὸ *εἰκότα*) *εἰκόνα* φαίνεται συμπληρωτέον ἢ *χαλκεό[τευκτο]ν* ἢ *χαλ-
κεό[πλαστο]ν* (θὰ ἔδει *χαλκεόν[ωτο]ν*, ἂν ἦτο Ν ἀσφαλὲς τὸ μετὰ τὸ *χάλκεο* ἶχνος) μὲ τὴν σημασίαν πάντοτε: «νῦν δ' ἐκ φροντίδος θυγατρὸς ἅμα καὶ συζύ-
γου *χαλκοῦν* μιμήσει (εἰκότα) — τέχνη — ἔχει αὐτὸν ἢ πετρῶδης Ἀκραϊφία. Ἄχρηστα τὰ ἐν σελ. 177 εἰς στίχ. 13-15 τοῦ Homolle, τὰ ἄλλα του σοφά. Ἄλλ' οὐδὲν καίριον κερδαίνομεν ἐκ τῶν αὐτόθι σελ. 531 σχετικῶν τοῦ μακαρίτου Στεφ. Δραγοῦμη — καὶ ἢ ἐν τέλει τοῦ ἐπιγράμματος ἀνάγνωσις *ἄστυα ἐνόμενοι* εἶναι ἀσφαλῆς τελείως (περὶ τοῦ *ι* ἐν τῷ *ἄστυα* ἰδὲ νῦν Bechtel: *Grie. Dial.* I 244, § 20).

5. ΕΚ ΤΩΝ ΒΑΣΙΛΕΙΩΝ ΤΗΣ ΛΕΒΑΔΕΙΑΣ

1) Ἐξ αὐλῆς τινος μεταξύ τοῦ φρουρίου τῆς Λεβαδείας καὶ τῆς μητροπόλεως ἔξαχθὲν προπέρουσι τῇ φιλοτίμῳ φροντίδι τοῦ ἐπιμελητεύοντος τῶν ἐκεῖ ἀρχαίων κ. Ι. Καβράκη ἔχει μετακομισθῆ ὑφ' ἡμῶν εἰς τὸ Μουσεῖον Χαιρωνείας (ἀρ. 262) εὐμέγεθες τμήμα (ὑψ. 0,47×0,44×0,21) στήλης, μαρμάρου Λεβαδείας, ἀποκεκρουμένον πανταχόθεν ἀνωμάλως (μόνον δεξιὰ κάτω σῶζον περίπου, ἀποτριμμένην, τὴν ἀρχικὴν ἀκμὴν). Γραμμ. ὑψ. τοῦ ἄνω ἡμίσεος 0,01, τοῦ κάτω 0,007-8 (Εἰκ. 9).

- δαμο[ς]
- Ἄ]νδρας
- Κ]άλλωνος ...
- Παῖδας παγκ[ράτιον
- 5 ... Κ]ορνήλιος Μάρκου [Ρωμαῖος.
- Ἄνδρας
- ... Κάλλωνος Χαιρωνε[ύς].
- Ἄνδρας πένταθλον
- 10 ... λης Κάλλωνος Θηβαῖος.
- Ἄσπλιτην
- ... Μενίππου Βαργυλιήτης.
- Ἄπόβασιν
- ... λης Δίωνος Θεσπιεύς.
- Ζεύγει ἐν τῷ σταδίῳ
- 15 ... ας Σωκλέους Κορωνεύς.
- Συνωρίδι πωλικῇ
- ... Πόπλιος] Δικίν. Ποπλίου Ῥωμαῖος.
- Κέλητι πωλικῷ
- 19 μος Ἴπποκράτους Θεσσαλὸς ἀπὸ
- 20 Συνωρίδι τελείᾳ
- Πόπλιος] Δικίνιος Ποπλίου (Ῥωμ)αῖος.
- Κέλητι τελείῳ
- Πόπλιος] Δικίνιος Ποπλίου Ῥωμαῖος.
- Ἄρματι πωλικῷ
- 25 Πόπλιος] Δικίνιος Ποπλίου Ῥωμαῖος.
- Ἄρματι τελείῳ
- ΠΟΠΛΙ]ος Δικίνιος Ποπλίου Ῥωμαῖος.

Α'

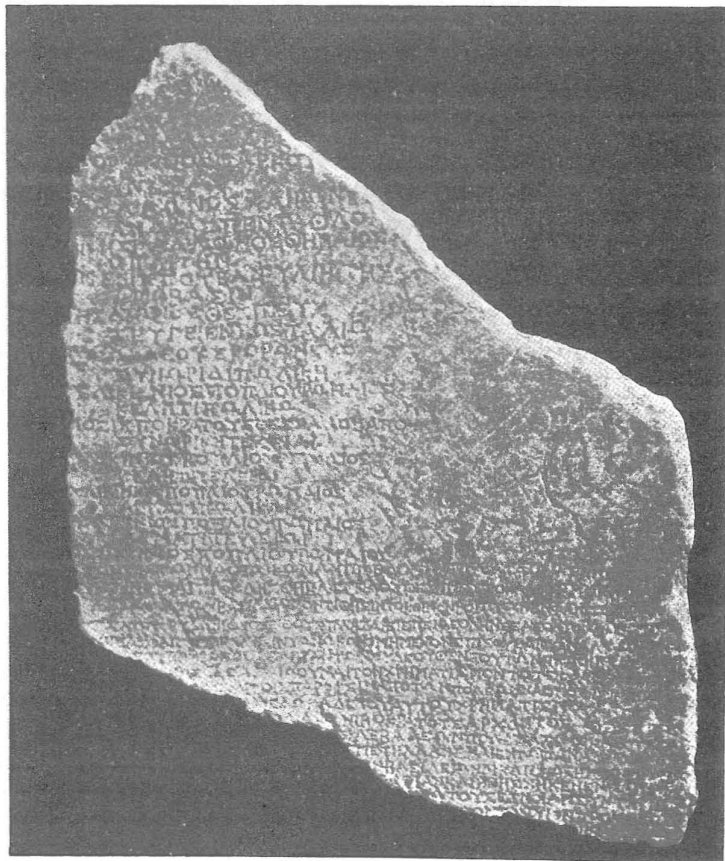

Εἰκ. 9. Ἐπιγραφή Βασιλείων Λεβαδείας.

Β'

- Γ]ΡΑΜΜΑΤ[ε]ύοντος τῶν ναοποιῶν Ἀντιμέδοντος Πλαταιεῶς ἐγγραφα' μ(ηνὸς)
- Πα]ΜΒΟΙΩΤΙ[ο]ν νου(μ)ηνίᾳ Πρωκλῆς Θηβαγγέλου Θεσπιεύς, ὁ καθεσταμένος ἀγω-
- 30 ν]ΟΘΕΤΗ(ς ἐπ)ὶ τὸν ἀ[γ]ῶνα τῶν Βασιλείων, ὃν τίθησι τὸ κοινὸν Βοιωτῶν, ἐμφανίζει τῷ ἀγω[γ]

ο]ΘΕΤΗΣΑΝΤ[ι] έ[ω]ς άποϋ Τρύφωνι Θιοπειθους Πλαταιει: «έπει δέον ήν σε άπολύοντα έκτη και δεκάτη ποι]ήσασθαι μοι παραδόσειν τών φκονομημένων ύπό σοϋ και τών άλλων τών όφειλόντων ύπ]δ σοϋ παραδεδόσθαι πάντων, σϋ δέ οϋθέν τούτων πεποίημας, έκριν[α τήν άγωνοθεσίαν ά]πόσασθαι [κ]αι δοϋναι τόν χρηματισμόν τῶ τε γραμματεϊ τών ναοποιών Άντιμέδο]ντι και τοϊς παροϋσιν άπό τών πόλεων ναοποιοϊς, ίνα πάντε[ς ειδῶσι τόν τούτων αίτιο]ν' δέδωκα δέ τοϋ αύτοϋ χρηματισμοϋ άντήγραφο[ν και τοϊς Βοιωτάρχαις (;). — Έπιστολή (;) Νικ]ολάου Νικοκράτους άρχοντος Θεσπιέω[ς και πολεμάρχων (;) πεμφθεισα τοϊ]ς Λεβαδέων πολεμάρχοις και συνέδρο[ις και τοϊς ναοποιοϊς (;) «Επειδή συνέβη] μετηλλαχέναι έν τῶ Πανάμω μηνί Προ- κλέα, τόν καθεσταμένον άγωνοθέτην] τών Βασιλείων, δίκαιον δέ ήμείν εϊναι δο- κεϊ διά τε τήν άλλην τοϋ άνδρός καλοκα]γαθίαν και ήν ήσχημεν έν παν[τι] και- ρῶ περι τόν θεόν εϋσέβειαν, αύτός και τὸ γένος], τήν προς αύτούς εϋνοϊαν συντηρησαι τό τε συνέδριον και σύμπαντας Βοιωτούς, και νϋν Θηβάγγε]λον τόν υϊόν Προκλέους ήγούμεθα δεϊν έπί τήν άπωσθεισαν ύπό τοϋ πατρὸς Προκλέους τοϋ Θ]ηβαγγέλου έ- πικαταστήσαι άγωνοθεσίαν (;)] . . .».

Ώς προς τήν άνάγνωσιν πρέπει νά προρρηθῆ, ότι αί διά κεφαλαίων διακρι- νόμεναι άρχαί τών στίχ. 27 - 31 δέν κείται έπί τοϋ λίθου ήμῶν (εικ. 9), άλλ' έπί τεμαχίου μικροτάτου, έκδεδομένου έν BCH 1906, 478 ύπό Holleaux, ό, καιπερ άνεύρετον πλέον εις ήμετέρας άναζητήσεις, οϋδόλως άμφιβάλλομεν ότι **ένταϋθα** συνανήκεν, όχι εις τήν άλλως όμοϊαν εκείνην τών Βασιλείων έπιγραφήν¹ BCH 1901, 566 έ.=1906, 476· καταπέθει περι τούτου ή σύμπτωσης τοϋτο μέν τής διπλής έκατέρωθι, έπαλλήλου (στίχ. 29 - 30. 30 - 31), εϋαρμοσίας **άγωνοθέτου**, τοϋτο δέ τοϋ προωνυμίου (τοϋ α' στίχου τοϋ τεμαχίου=27 ήμῶν) και τοϋ πατρωνυμίου τοϋ Ρωμαϊου νικητοϋ τών ίππικῶν άγωνισμάτων **Ποπλίου** Δικινίου κλπ. τών στίχ. 21 - 27. Οϋτω δέ συνάγεται και ή άρχική προς τάριστερά έκτασις τής έπιγραφῆς, ότι λοιπόν όχι πολϋ τὸ έλλείπον, ως θα ήτο, άν ό κατάλογος τών νικητῶν έκειτο έν μέσῳ τής έπιφανείας και άν τοϋ γραμματέως προηγέτο άρχων έπόνυμος, ως έν τῆ άρχῆ τής 2871. (Σημειωτέον, ότι έν τῶ 4 στίχ. τοϋ τεμαχίου =31^ο ήμῶν, ό α' εκδότης έχει έλαφρῶς παραναγνώσει: **ήγωνο]θέτηκεν** άντι- **-τήσαν(τι)**. — Έν τέλει τοϋ στίχ. 28 τὸ φαινόμενον έν τῆ εϊκόνη Υ εϊναι άπλῶς ή άρχή τοϋ Μ κατά τήν ιδιόρρυθμον έν τῆ έπιγραφῆ μορφήν αύτοϋ, αλλά και **συντομογραφίαν** θα δεχθῶμεν, διότι τὸ πολϋ έγχωρεϊ ΜΗ(νός). — Έν στίχ. 31 άναγινώσκομεν μετά δισταγμοϋ πολλοϋ τὰ **έως άποϋ**, κυρίως διά τήν δύσκολον και μετά βίας έκ τών ιχῶν έξαγωγήν τοϋ **έως** (ά όμως άλλως δέν έπιτρέπουν τὸ άπλοϋν και προσδοκώμενον **μέχρις ή προδ α(ύ)τοϋ**): διότι καθ' έαυτὸν ό τύπος

¹ Ήδη έν IG. VII 3078 ειχεν έκδοθῆ ή πλευρά Β, ή μόνη όρατή προ τής έξαγωγῆς τοϋ λίθου έκ τοϋ φρουριου τής Λεβαδειας. Συμπληρωτικά εις τήν άνάγνωσιν αύτῆς ιδέ έν τέλει.

τῆς αὐτοπαθοῦς *ἀποῦ*¹ δὲν ἐκπλήσσει ἐν τοῖς χρόνοις τῆς ἐπιγραφῆς, ἤδη γνωστός δὰ καὶ ἐξ ἐπιγραφῶν καὶ ἐκ παπύρων ἰδίᾳ τοῦ Α' αἰῶνος π. Χ.²,—ὡς οὐδὲ ὁ τύπος *ἡμεῖν* στίχ. 40 καὶ τὸ (πρωτοφανές;³) *Ἦσχηκε* 41.—Ἐν στίχ. 32 δὲν φαίνεται χωρῶν ὁ μῆν, ἀλλ' εὐνόητος, ὁ Πάναμος, ὁ ἀμέσως πρὸ τοῦ Παμβοιωτίου τοῦ 29.—Ἐν στίχ. 37 τέλει τὰ ἔχνη ἐπιτρέπουν μᾶλλον *Θεσπιέωσ* ἢ *-ων*.—Αἱ συμπληρώσεις ἀπὸ τοῦ στίχ. 36 κ. ἐ. εἶναι φυσικὰ ἀπλῶς ἐν παραδείγματι διότι καὶ ἐν 36 θὰ ἦτο ἐξ ἴσου πιθανὸν π. χ. «*ἵνα πάντε[ς] γνῶσι τὴν σὴν παρανομία]*» καὶ ἐν 37 «*δέδωκα . . ἀντίγραφο[ν] καὶ τῷ κοινῷ τῶν Βοιωτῶν συνεδρίῳ*⁴.—Ἰδίᾳ δὲ ἀπὸ στίχ. 37 ἀντὶ τῆς ὑποτεθείσης ὑφ' ἡμῶν ἐπεμβάσεως τῶν θεσπικῶν ἀρχῶν (τοῦ *ἄρχοντος* καὶ τῶν συνδιοικούντων τὰ κατὰ τὰ ἱερὰ *πολεμάρχων* ἢ ἴσως καὶ συνέδρων· πρβλ. IG. VII 4135, 7 καὶ AE 1892, 43 ἀριθ. 70, 10) ὑπὲρ τοῦ προσβληθέντος συμπολίτου κλπ. δυνατὸν ἦτο καὶ τοῦ *Κοινοῦ τῶν Βοιωτῶν* δόγμα νὰ ὑπόκειται, ἂν μάλιστα καὶ τοῦτο ἔλαβεν ἀντίγραφον τῆς παραιτήσεως στίχ. 37⁵—καὶ πάλιν ἀντὶ τοῦ ὑποτεθέντος ἐν τῷ (προσεχεῖ) Πανάμῳ *θανάτου* τοῦ Προκλέους ἴσως δύναται τὸ «*μετηλλαχέναι*» τοῦ στίχ. 39 μόνην μεταλλαγὴν νὰ σημαίνει αὐτὴν τὴν ἀπὸ τῆς 16^{ης} τοῦ αὐτοῦ καὶ ἐν στίχ. 31 ἐ. Πανάμου διαδοχὴν τῆς ἀγωνοθεσίας ὑπὸ τοῦ Προκλέους μετὰ τὸν Τρύφωνα καὶ τότε νὰ εἴπετο γνώμη ἢ σύστασις ὑπὲρ ἱκανοποιήσεως αὐτοῦ ἐκείνου, ζῶντος ἔτι, ἴσως διαβιβαζομένη πως ἢ ἐνεργουμένη διὰ τοῦ υἱοῦ στίχ. 43, καὶ ὄχι ὑπὲρ ἐπικαταστάσεως τούτου κλπ. (ἦν συμπληροῦμεν ἐν τέλει τῆς ἐπιγραφῆς, ὡς λύσιν ἐξοικονομοῦσαν καὶ τὸ ἀυθαίρετον τῆς παραιτήσεως τοῦ πατρὸς καὶ τὴν προσωπικὴν ἴσως δυστροπίαν τοῦ Τρύφωνα ἀπέναντι τοῦ Προκλέους).—Τέλος ἐν στίχ. 19 βεβαιοῦμεν καὶ ῥητῶς ὅτι ἐλλεῖπει ἡ ἰδιαίτερα πατρις τοῦ Θεσσαλοῦ κλητιστοῦ, ἐλησιμονήθη δηλ. νὰ τεθῆ ὄλως· ὡσαύτως ἐλλεῖπει ἄρθρον εἰς τὸν *δπλίτην* στίχ. 10 (μόνον ἐν VII 417, 49 ἄναρθρον ὁμοίως).

¹ Ἴδὲ Mayser: Gr. d. Pap. 114-5. *Schweizer*: Gr. d. Perg. Inschr. 91. Ἄλλὰ δυνατὸν θὰ ἦτο καὶ *τέως ἀποῦ* (ἀγωνοθετήσαντι τοῦ *ἀγῶνος*, δηλ. προστάντι, ὡς VII 2450, 5).

² Οὐδὲ ἡ σύνταξις τοῦ προθετοποιημένου *ἕως* μετὰ γενικῆς. Πρβλ. ἐκ τῶν αὐτῶν που χρόνων BCH. 23, 5 καὶ 308 = Syll.³ 705 «οὐκ ἀποδέδωκαν οὐδὲ *ἕως τοῦ νῦν*».

³ Πρβλ. ἀν*Ἑλλάδος*, ἀν*ήλωμα* βοιωτικῶν κλπ. καὶ Hatzidakis: Einleit. 63 ἐ.

⁴ Ἡ ὑπὸ Swoboda: Staatsalt⁶ III 292 *ταύτις τοῦ κοινοῦ συνεδρίου τῶν Παμβοιωτῶν καὶ τοῦ τῶν ναοποιῶν* φαίνεται μὲν ἀσφαλῆς κατὰ τὰ ἐν IG VII 2711 στίχ. 55 ἐ. καὶ 70 ἐ.—πρόσθετος δὲ καὶ τὰ 2712, 49 «*τὸ κοινὸν Παμβοιωτῶν συνέδριον . . . τειμᾶς ἐψηφίσαντο*» ἐν συνδυασμῷ πρὸς τὰ 2711, 56 ἔδοξε τοῖς «*σύμπασι ναοποιῖς*»—, ἀλλὰ δὲν ἔπεται ἀσφαλῶς ὅτι ἰσχύει ἤδη καὶ ἐν τοῖς χρόνοις τῆς ἡμετέρας ἐπιγραφῆς.

⁵ Ὅτε ἡ προσθήκη τῆς ἰδιαίτερας τοῦ ἐν κοινῷ ἀρχοντος πατρίδος, τῶν Θεσπιῶν, ἐν στίχ. 37 θὰ ἦτο καὶ εὐλογότερα καὶ σύμφωνος πρὸς ἔθος παλαιῶν τῶν ἀφιερώσεων ἰδίᾳ τοῦ βοιωτικοῦ κοινοῦ· VII 2723-24^ε. 3207 καὶ 2871, ἀλλ' ὄχι τῶν *προξενιῶν*, ἐν αἷς ἀεῖποτε ἀπλοῦν τὸ ὄνομα τοῦ ἐν κοινῷ ἀρχοντος· VII 280. 293. 2407, 2418. 2724^ε-d. 4259-60.

Καὶ περὶ τῆς (τελείως κοινῆς — ἐκτὸς μόνου βοιωτικοῦ λειψάνου τοῦ ὀνόματος Θιοπέιθους στίχ. 31) λέξεως ἐλάχιστα ἄξια παρατηρήσεως ἰδίας· τὸ ἀπολύοντα τοῦ στίχ. 31 ληπτέον προδήλως ἐν ἀμεταβάτῳ σημασία, — ἀφοῦ δὲν χωρεῖ συμπληρωτικὸν τίποτε ἐν ἀρχῇ τοῦ 33 — = ἀπαλλάσσοντα, ὡς τὸ ἐν Syll.³ 493, 12 μέσον, ἀποχωροῦντα τῆς ἀρχῆς, ἢ (ἀπιθανώτερον) ἀντὶ τοῦ = διαλύοντα (τὸν σύλλογον ἢ τὴν πανήγυριν), ὡς ἀπολύει ὁ ἱερεὺς ἔτι νῦν (τὸ χριστιανικὸν ἐκκλησίασμα) — ὁ χρηματισμὸς τῶν στίχ. 34 καὶ 36, προδήλως ἢ «πραῖξις» ἢ τὸ «πρακτικὸν» τῆς παραιτήσεως καὶ διαμαρτυρίας, τούναντίον, οὐδεμίαν παρέχει δυσκολίαν· διότι γνωστοτάτη ἢ μεταγενεστέρα σημασία τοῦ «ἐπισήμου ἐγγράφου» γενικῶς καὶ αἱ φράσεις «ἐγγράφειν ἢ καταχωρίζειν εἰς τοὺς χρηματισμούς·» πρβλ. Wilhelm: Beiträge 291· καὶ ἡ λ. ἐγγραφον τοῦ στίχ. 28 ἀπαντᾷ ὁμοιότατα ἤδη ἐν βοιωτικῇ ἐπιγραφῇ VII 3372, 6: ἐγγραφον ἀποτίθενται εἰς τοὺς ἄρχοντας διὰ τοῦ συνεδρίου ἐπὶ τῆς μεταγενεστέρας καὶ νεοελληνικῆς σημασίας ἐγγράφου ἐπισήμου (πρβλ. SGDI. 5149, 15 καὶ 30 καὶ 35 ἐν ψηφίσματι κρητικῷ συγχρόνῳ περίπου καὶ ἐκ Βοιωτίας τὸ συνώνυμον γραπτὸν VII 4130, 4 καὶ 4139, 12 καὶ Homolle BCH 14, 40 εἰς στίχ. 4). — Ἄλλὰ γνωστὴ καὶ ἡ ἐν στίχ. 30 μεταγενεστέρα χρῆσις τοῦ ἐμφανίζω ἐπὶ τοῦ (ἰδία ἐγγράφως) δηλῶ, γνωστοποιῶ (ὄθεν καὶ ἐν ἀναφοραῖς πρὸς ῥωμαϊκὰς ἀρχάς· π. χ. VII 2225, 53 «περὶ ὧν Θισβεῖς ἐνεφάνισαν κλπ., περὶ τούτων οὕτως ἔδοξεν»· συχνὰ ἰδία τὰ ἐμφανίζειν τῇ συγκλήτῳ, τῷ ἀνθυπάτῳ).

Τὸ περιεχόμενον διμερές, ὡς καὶ ἐν τῇ ὁμοιοτάτῃ BCH 1901, 366 ἐ. καὶ ταῖς τῶν Πτόφων IG. VII 4149 BCH. 44, 250 ἐ: προηγεῖται (μετὰ τὴν ἐλλείπουσαν βεβαίως ἄνωθεν χρονολογίαν κλπ.) ἢ ἀναγραφὴ τῶν νικητῶν τοῦ ἀγῶνος τῶν Βασιλείων (στίχ. 30) κατ' ἀγωνίσματα καὶ ἔπεται (ἀπὸ στίχ. 28) ὄχι μὲν ἀκριβῶς, ὡς ἐκεῖ καὶ κανονικῶς, ἢ λογοδοσία τοῦ ἀγωνοθέτου, ἀλλὰ κάτι εὐθυμότερον, ὄχι δὲ ὀλιγώτερον ἐλληνικὸν κάποτε: σειρὰ ἐγγράφων, ἀπ' εὐθείας ὑπὸ τοῦ γραμματέως τῶν ναοποιῶν δημοσιευομένων, σχετικῇ πρὸς ἄρνησιν τοῦ ἀγωνοθέτου Τρύφωνος, Πλαταιέως, νὰ «παραδώσῃ» τὴν διαχείρισίν του κλπ. εἰς τὸν ἤδη προαποδεδειγμένον διάδοχον αὐτοῦ, τὸν Θεσπιέα Προκλέα, καὶ πρὸς τὰς συναφεῖς ἀνωμαλίας· τὴν αἰτίαν τῆς ἀρνήσεως βοηθεῖ ἡμᾶς νὰ μαντεύσωμεν ἴσως ἢ διακλήρωσις ἐκείνη περὶ τῆς προσεχοῦς ἀγωνοθεσίας μεταξὺ τῶν «τελῶν» Πλαταιῶν πάλιν καὶ Θεσπιῶν, εἰς ἣν καταφεύγει, ἴσως ἀδυνατῶν νὰ συμβιδάσῃ μᾶλλον τὴν ἀντιζηλίαν των παρὰ νὰ οἰκονομήσῃ ἰσοψηφίαν ὁ ἀπερχόμενος ἀγωνοθέτης ἐκεῖνος Ξέναρχος BCH 1901, 266 στίχ. 36 ἐ. (ὡς ἀνεγνώσθη κάλλιον ὑπὸ Holleax αὐτ. 1906, 469 ἐ.). Τὰς δὲ ἀντιζηλίαν τῶν δύο πόλεων ἐννοοῦμεν καλύτερον, ἂν ἐνθυμηθῶμεν, ὅτι ἐξαιρετικῶς ἀμφοτέραι εἶναι τότε civitates libe-

rae et impunes καὶ ὄχι λοιπὸν μόνον ἐλεύθεροι ἀπὸ τῆς παλαιᾶς τῶν Θηβῶν ἡγεμονίας οὐδὲ μόνον ἐνάμιλλοι εἰς πατραγαθίαν . . . καὶ κριμα μόνον ὅτι δὲν ἔχομεν ὅλην τὴν σειράν, ἀλλὰ μόνον τὴν κατάθεσιν τῆς ἀγωνοθεσίας ὑπὸ τοῦ νέου ἀγωνοθέτου, διαμαρτυρομένου κλπ., καὶ κολοβὸν μέρος τῆς ὑπὲρ τοῦ παραιτηθέντος ἐπεμβάσεως τῶν ἀρχῶν τῆς ἰδιαιτέρας του πατρίδος, τῶν Θεσπιῶν· κριμα κυρίως ὅτι λείπει τὸ τελικὸν πάντως δόγμα, συνυπογεγραμμένον ἴσως ὑπὸ ναοποιῶν ἅμα καὶ ῥαβδοφόρων κατὰ πόλεις, ὡς ἐν τῇ ἀρτιωτέρῃ ἐκείνῃ ἐπιγραφῇ τῶν Βασιλείων. Θὰ εἴμεθα περίεργοι νὰ ἐβλέπομεν πῶς κατορθώθη νὰ μὴ μείνη ἴσως καὶ ἀτέλεστος ὁ προσεχῆς ἀγὼν τῶν Βασιλείων κατ' ἀκολουθίαν τῶν φιλονικιῶν μεταξὺ Θεσπιέων καὶ Πλαταιέων περὶ τιμῆς καὶ δόξης, τίνες ἀρχαὶ ἐτέθησαν εἰς κίνησιν, — καὶ τίς ἔδωκε τότε τὴν δαπάνην τῆς ἐγκολάψεως τῶν «ἐγγράφων!»

Ἄλλά, πρὶν ἴδωμεν τὰς λεπτομερείας ἐκατέρας, ἃς παρατεθῆ ἑνταῦθα 2) ῥάκος ὁμοίας ἐπιγραφῆς τοῦ αὐτοῦ λίθου καὶ τῆς αὐτῆς βεβαίας καταγωγῆς, ἐν τῷ Μουσεῖῳ τῆς Χαιρωνείας ἤδη (ὑπ' ἀριθ. 130)· εἶναι ἐπὶ τῆς ἄνω ἐπιφανείας μικρᾶς ἐλλειψοειδοῦς βάσεως («ἰωνιζούσης») ἀμφικιονίου ὑστερογενοῦς, — εἰς ἣν δηλ. μετεποιήθη κατακοπεῖσα ἢ ἐνεπίγραφος στήλη· ὕψος (γεγραμμένης ἐπιφανείας), 0,49 × 0,16 × 0,17.

ΑΠΩΝΟΣΘΙΣΒΕ	... ἄρχοντος Βροχᾶ(;) Κ[άπωνος Θισβέ[ως, ἀγωνοθετοῦντος...
ΥΟΙΔΕΕΝΙΚΩΝ	ο]ν οἶδε ἐνίκων:
ΗΣ	[Σαλπιστ]ῆς
ΕΙΡΩΤΗΣΑΠΟ	... Ἐπειρώτης ἀπὸ ..
5	[κῆρυξ]
ΣΑΠΟΠΥΡΑΜΟ	... Ἀντιοχε]ύς ἀπὸ Πυράμου.
.	[προσόδιον;]
ΥΣΒΟΙΩΤΙΟΣ	... ο]υς Βοιώτιος.
ΗΣ	Ἐπὼν ποιητ;]ῆς
10 ΩΤΙΟΣ	... Βοι]ώτιος.
ΟΣ	... Ῥαψωδ;]δς
ΩΤΙΟΣ	... Βοι]ώτιος.
ΟΛΙΧΟΝ	Παῖδας δ]όλιχον
ΜΥΡΝΑΙΟΣ	... Σ]μυρναῖος.
15 ΛΙΧΟΝ	Ἄνδρας δ]όλιχον
ΣΑΟΡΕΥΣ	Οὐλιάδης Μυωνίδου(;;) Χρυ]σαορεύς.
ΔΙΟΝ	Παῖδας οτᾶ]διον

Οὕτως ἐξ ἀμφοτέρων τῶν καταλόγων, ἐξ ἀρχῆς καὶ τέλους ἀλληλοσυμπληρουμένων, μαθάνομεν ἤδη ἱκανῶς καὶ τὴν φύσιν τῶν ἀγώνων τῶν Βασιλείων καὶ τὴν τάξιν τῶν πλείστων ἀγωνισμάτων ὀριστικῶς: τοῦ δολίχου τῆς 2 στίχ. 13

προηγούντο προδήλως *μουσικά* κατὰ τὰ λείψανα (-ης -ης -ος τῶν στίχ. 3, 9 καὶ 11), τὰ ἄλλως ἀπροσάρμοστα μετὰ γυμνικῶν ὥστε καὶ τὰ Βασίλεια, ὡς καὶ τὰ Ἀμφιαράεια πασιγνώστως καὶ τὰ Ἐρωτίδεια (BCH 19, 369 ἐ.—IG VII 1764-72) καὶ τὰ Ταμύνεια (IG XII 9. 91-95), δὲν ἦσαν ἀποκλειστικῶς γυμνικοὶ ἀγῶνες καὶ ἵππικοί — ὡς πρὸς δὲ τοὺς *σαλπιστὰς* καὶ *κῆρυκας* εἶναι γνωστὸν ὅτι καὶ τὰ Ὀλύμπια δι' αὐτῶν ἤρχιζον¹. — Ἡ δὲ σύνθεσις αὐτῶν τῶν γυμνικῶν καὶ ἵππικῶν, ἀπαράλλακτος ἐνταῦθα καὶ ἐν τῇ BCH 1901, 366, ἐφ' ὅσον σφύζονται ἐν ἀμφοτέροις, ἀπὸ τοῦ τελευταίου, ὡς συνήθως, γυμνικοῦ, τοῦ ὀπλίτου δρόμου καὶ ἐξῆς, εἶναι μὲν ἢ σχεδὸν τυπικὴ πάντων τῶν ἐλληνικῶν ἀγῶνων τῶν ὑστέρων τούτων χρόνων (μὲ ἀφθονα καὶ *παιδῶν* ἀγωνίσματα, ἀκόμη καὶ *δόλιχον*), μὲ τὴν γεραρὰν προσθέτως μόνον, ἐξ ἴσου, φαίνεται, βοιωτικὴν ὅσον καὶ ἀττικὴν, *ἀπόβασιν*², μέσην φύσει μετὰ γυμνικῶν καὶ ἵππικῶν (πρὸβλ. VII 4254, 17-18) καὶ ἐνταῦθα (1, 12) καὶ ἐν BCH 1901, 366 A' 3.

Τῶν νικῶντων οἱ πλείστοι ἄγνωστοι ἄλλοθεν (ὡς καὶ ὁ Ῥωμαῖος ἐκεῖνος τῆς 1, ὁ κερδαίνων ὅλας σχεδὸν τὰς ἵππικὰς νίκας) ἀλλὰ καὶ γνώριμον πιθανὸν εὐρίσκομεν π. χ. τὸν ἐν 1, 15 υἱὸν μᾶλλον ἢ πατέρα τοῦ ἐν Ἀρχ. Δελτίῳ II 222 B' 35 *Σωκλέους Δευκίδαο Κορωνέως*. ἴσως δὲ καὶ ὁ 1, 13 *-λης Δίωνος Θεσπιεύς* εἶναι ἔγγονος τοῦ ἐν IG. VII 1750, 16 ὁμωνύμου ἰδία δὲ ὁ ἀρχων (μᾶλλον ἢ ἀγωνοθέτης) τῆς 2 φαίνεται αὐτὸς ὁ εὖπορος ἀσφαλῶς καὶ ἐπιφανῆς Θισθεύς, ὁ θεωροδόχος ἐκλεγόμενος ὑπὸ τῶν συμπολιτῶν ἐν VII 4139 τέλει· δύσκολον ὅμως νὰ εἶναι ὁ Χρυσαιορεὺς *δολιχοδρόμος* τῆς 2, 14 αὐτὸς ὁ τὴν αὐτὴν αἰρόμενος νίκην ἐν VII 420, 40 (Οὐλιάδης κλπ.), ἀλλ' ἴσως τοῦ αὐτοῦ γένους καὶ ἐπαγγέλματος (πρὸβλ. καὶ τὸν 1765, 19, *πενταθλονίκην* ὅμως) σχεδὸν δὲ ἀδύνατον ἴσως νὰ εἶναι ὁ ἐξ Ἀντιοχείας ἐπίσης τῆς Κιλικίας (ἀπὸ Πυράμου) νικῶν ἐν 1762, 5 ῥαψφδὸς αὐτὸς ὁ ἐνταῦθα (2, 6) *κῆρυξ* βέβαια. — Καὶ *Κάλλωνες* Χαιρωνεῖς, ὡς ὁ πατήρ τοῦ ἐν 1, 7 παγκρατιαστοῦ, γνωστοὶ ἐξ (ἀπελευθερωτικῶν

¹ Καὶ τὰ *Παμβοιωτία* VII 2871, τὰ ἄλλως μουσικῶν ἀγωνισμάτων ἐπίσης στερούμενα.

² Ὁ *ἀποβάτης* ἢ *ἀποβατικὸς ἀγὼν* ἔχει μὲν καὶ ἐν τοῖς θεσσαλικῶς Ἐλευθερίοις πιστωθῆ ὑπὸ τῶν ἐπιγραφῶν IG IX 2527 ἐ., ἀλλ' ἐκ χρόνων ἐπίσης ὁψίμων (B'-A' αἰῶνος) ἐν δὲ Βοιωτίᾳ καὶ πανάρχαιον θὰ τὸν ἐθεωροῦμεν, ὡς ἐν γένει τὰς ἀρματοδρομίας κλπ. (πρὸβλ. ἐτι τῷ 424 *ἡνιόχους καὶ παραιβάτας* καλουμένους κατὰ Διόδ. IB' 70 τοὺς ἐπιλέκτους *πεζοὺς* καὶ ὄνομα κύριον Θεσπιέως VII 1888 *Παραιβάτας*), ἀν μόνον ἐπιστοῦτο ἐκ τῶν Παμβοιωτίων, ἐνφ' εἴρη ἐν τῇ μόνῃ ἐπιγραφῇ VII 2871· διὸ καὶ δὲν ἀποκλείεται ὕστερος δανεισμός ἐκ τῶν Ἀμφιαρείων τοῦ Ὀρωποῦ, ἐνθα ἤδη ἀπὸ τοῦ E' αἰῶνος καὶ ἐπιγραφικῶς καὶ πλαστικῶς ἔχει πιστωθῆ (πρὸβλ. AE 1910, 251 κ.ε. καὶ κυρίως *Robert* ἐν Hall. Winckelm. Progr. 1895) καὶ ἐκ τῶν Παναθηναίων, μεθ' ὧν ἔχει συνδιαγωνισθῆ ἐπὶ τῆς Ζωφόρου τοῦ Παρθενῶνος. Γνωστὴ ἢ πυκνὴ καὶ ἐναργής, ὅσον καὶ τὰ ἀνάγλυφα, περιγραφῇ τοῦ Διονυσ. Ἀλ. P. A. Z' 73, 3 «ἀποπιδῶντες ἀπὸ τῶν ἀρμάτων οἱ παροχούμενοι τοῖς ἡνιόχοις, οὓς οἱ ποιηταὶ μὲν *παραβάτας*, Ἀθηναῖοι δὲ καλοῦσιν *ἀποβάτας*, τὸν σταδιατὸν ἀμιλλῶνται δρόμον αὐτοὶ πρὸς ἀλλήλους». Ἡμιστὰ δὲ βέβαιον εἶναι ὅτι Βοιωτὸς ἔχει γράψῃ τὴν πολύχρωμον ἐπὶ καθάρου τῆς Μυκαλησοῦ παράστασιν J.H.S. 29, πίν. 21, σελ. 334 ἐ. *ἀποβάτου*.

ιδίᾳ) ἐπιγραφῶν τοῦ Β'—Α' π. Χ. (VII 3292. 3318. 3379), ἀλλ' ἀνωφελεῖς ἐδῶ. — Ἄλλ' ὁ ὁμοίως ἀταύτιστος (ὡς καὶ ὁ *Βαργυλιήτης* 1, 11) καὶ ἀνόνομος μένων *Ἠπειρώτης ἀπὸ (Θεσπρωτῶν;* ὡς ὁ ζημιούμενος ἐν Ἐπιδαύρῳ παγκρατιαστῆς ἐκεῖνος IG IV 1508· ἢ *ἀπὸ Χαό[νων]*, ὡς ἐν IG II² 967, 36;) τῆς ἡμετέρας ἐπιγραφῆς 2, 4 βοηθεῖ τοῦλάχιστον *εἰς χρονολόγησιν*, ἀφοῦ ἀπίθανον εἶναι νὰ συμμετεῖχεν ἀγῶνων μακρινῶν, ἐν Βοιωτίᾳ, Ἠπειρώτης ὅλως μετὰ τὴν φρικτὴν τοῦ 167 καταστροφῆν — ἐκτὸς τὸ πολὺ ὡς λείψανον προσφυγικὸν ἐν Ἑλλάδι, φυλάσσωσιν ἔτι πιστῶς καὶ τὸ ἐθνικὸν ὄνομα, δηλ. τὸ τοῦ ἱερᾶς μνήμης *κοινοῦ τῶν Ἀπειρωτῶν*, ὡς φυλάσσωσιν καὶ σήμερον ἐν μέσῳ ἡμῶν οἱ ἐκ Μ. Ἀσίας ἐκκριζοθέντες ὁμοεθνεῖς μετὰ στοργῆς ἐκτὸς ἄλλων καὶ τὰ ὀνόματα τῶν ἰδιαίτερων πατρίδων ὁμοίον τι, φιλότιμον τήρησιν τοῦ ὀνόματος τοῦ βοιωτικοῦ κοινοῦ, φαίνεται σκοποῦν καὶ τὸ ἐν στίχ. 2. 8. 10 καὶ 12 γενικὸν ὄνομα τῶν νικῶντων *Βοιωτίος*, χωρὶς τὴν ἰδιαίτερον πατρίδα — ὡς καὶ ἐν ταῖς ὑστέραις γενικῶς ὁμοίαις ἀναγραφαῖς IG 1762. 3079 (νικηταὶ Μουσειῶν 4 ὅλοι ἐν τῇ α' καὶ Βασιλείων πιθανῶς 2 ἐν τῇ β' — ἐκ χρόνων ἐγγυτάτων πρὸς τὰς ἡμετέρας — αὐτοκαλοῦνται *ἀπλῶς Βοιωτίοι*, ὡσεὶ σεμνυνόμενοι ἐπὶ διατηρήσει — ἢ ἀνασυστάσει — τοῦ πατρίου *Κοινοῦ*). Διαφέρουν πως αἱ *ἀφιερώσεις* καὶ *τιμαὶ* Βοιωτίων IG. VII 429. 1819 — καὶ 8 — ἐπὶ τὸ μεγαλειότερον ἴσως, ἂν μάλιστα ἦσαν μικροπολίται.

Οὕτω δὲ τὸ μὲν μικρὸν ἐπιγραφῆς τεμάχιον 2 φαίνεται ἀναβιβάσιμον καὶ εἰς προγενεστέρους τοῦ Μομμίου ἱκανῶς χρόνους, τοῦ καταργήσαντος, ὡς γνωστόν, καὶ τῶν Βοιωτῶν τὸ Κοινόν, ὡς ὅλα (Παυσ. Ζ' 16, 9 «συνέδριά τε κατὰ ἔθνος τὰ ἐκάστων, Ἀχαιῶν καὶ τὸ ἐν Φωκεῦσιν ἢ *Βοιωτοῖς* ἢ ἐτέρωθί που τῆς Ἑλλάδος κατελέλυτο πάντα ὁμοίως» — ἔστω καὶ προσωρινῶς διότι κατὰ τὸν αὐτὸν κατωτέρω «ἔτεσι δὲ οὐ πολλοῖς ὕστερον Ῥωμαῖοι... συνέδριά τε ἀποδιδόασιν ἐκάστοις τὰ ἀρχαῖα κλπ.»).

Ἄλλὰ ἢ 1 ἐπιγραφῆ ὅμως νεωτέρα μὲν ἀσφαλῶς, ἤδη διὰ τὸν γραφικὸν χαρακτήρα, ἐλάχιστα ἀπέχοντα τοῦ τῆς ὁμοίας (ὀλίγον ἴσως νεωτέρας) BCH 1901, 366 ἐ., ἀλλ' ὄχι καὶ πολὺ διότι ὄχι μόνον προστίθεται πάντοτε εἰς τὸν Ῥωμαῖον ἐκεῖνον Π. Λικίνιον τὸ ἐθνικὸν κατὰ τὸ παλαιότερον ἔθος¹, τοῦναντίον δὲ ἐλλείπει ἀκόμη κατὰ τὸ ἐλληνικὸν ἔθος, *δὲν προστίθεται* εἰς τὴν γενικὴν τοῦ πατρὸς του τὸ (μακρὸν μετὰ τὴν κατάκτησιν καθιερούμενον ῥωμαῖστὶ) *υἱός*². ἀλλὰ καὶ ὁ ἀγωνοθέτης (1 Β' 29) Προκλῆς Θηβαγγέλου Θεσπιεύς, υἱὸς πιθανώτατα τοῦ διπλῆν κατάγοντος ἱπικὴν νίκην εἰς τὰ Ἐρωτίδεια τῆς VII 1764

¹ Πρβλ. Dittenberger εἰς VII 2871.

² Πρβλ. Dittenberger αὐτ. εἰς 4147.

Θηβαγγέλου (**Π[ροκλέους]** ἤδη συμπληρωσίμου)¹ καὶ πυρφορήσαντος πιθανῶς ἐν VII 1823, συνηγορεῖ **ὑπὲρ τοῦ Β' ἀκόμη αἰῶνος** (καὶ μάλιστα **ικανῶς πρὸ τοῦ τέλους**), ὡς χρόνου τῆς μείζονος. Συνηγορεῖ ὑπὲρ τούτου καὶ ἄλλη ἀνακοπή· ἐνῶ δηλ. ὁ ἀγωνοθέτης τῆς ἐτέρας ἐκείνης τῶν Βασιλείων ἐπιγραφῆς (BCH 1906, 471 κατὰ τὴν πολὺ πληρεστέραν ἀνάγνωσιν τοῦ Holleaux **ζημιοῖ** ῥητῶς τὸν προκάτοχον (Θηβαῖον Ὑήττιος) «διὰ τὸ [μὴ δοῦναι ἐπ' ἐμαυ]τοῦ τοὺς ἐν τ[ῆς ἀγων]οθεσίας λόγους [τῶ] **ἐκ τοῦ νόμου προστ[ίμω]** δραγμαῖς μυριάς» καὶ ἀπλῶς εἰσάγει πρὸς κύρωσιν τὴν ζημίαν εἰς γενικὴν τινα «συνέλευσιν» παμβοιωτικὴν τῶν πανηγυριστῶν, ὁ τῆς ἡμετέρας Θεσπιεὺς ἐπὶ ὁμοίᾳ ἱκανῶς ἀρνήσει τοῦ προκατόχου Πλαταιέως, νὰ παραδώσῃ ἀποχωρῶν τὴν διαχειρίσιν κλπ., καταφεύγει ἀπλῶς εἰς κατάθεσιν ἄμεσον τῆς ἀγωνοθεσίας καὶ διαμαρτυρίαν, **ὡς ἂν ἔλειπεν ὄλως ὁ νόμος ἐκεῖνος**· ὄντως δὲν νομίζομεν ἀδύνατον νὰ ἐψηφίσθῃ ἀκριβῶς μετὰ τὸ προκειμένον ἐνταῦθα «κροῦσμα» ὁ δίδων εἰς τὸν ἀγωνοθέτην καὶ τὸ δικαίωμα τοῦ κολάζειν καὶ τὸν προκάτοχον ἐπὶ αὐθαιρεσίᾳ τοιαύτη νόμος, προστιθέμενος οὕτως εἰς τὸν παλαιὸν (ἴσως ἀπὸ 371 ἤδη) ἐκεῖνον «**ναοποιῶν**» τῆς IG. VII 3073, 89· φαίνεται ὅτι ὁ παλαιὸς νόμος, καὶ ὡς γενικὸς (καταστατικὸς τῆς πανηγύρεως καὶ ἰδίᾳ τοῦ ναοῦ τοῦ Διὸς Βασιλέως ἰδρυτικὸς) καὶ ἐν αἷς ἐψηφίζετο στιγμαῖς ἐνθουσιασμοῦ καὶ ἐξάρσεως, οὐδὲ προέβλεπεν ὄλως ἰδιογνωμοσύνας καὶ μικροφιλοτιμίας τοιαύτας — **ἀγωνοθετῶν!** — ἐνῶ τοὺς ἄλλους οἰουσδήποτε κατὰ τοὺς ἀγῶνας «ἀτακτοῦντας» βέβαια θὰ ὑπῆγεν ὑπὸ τὴν κολάζουσιν δικαιοδοσίαν τοῦ ἀγωνοθέτου, ὡς ἐν γένει οἱ σχετικοὶ νόμοι (π. χ. Ἐρετριᾶς IG. XII⁹ 189, 24 ἔ. καὶ 207, 73 ἢ Ἐπιδαύρου IG. IV 1508 - 9).

Ἄλλὰ περὶ τῶν Βασιλείων συνάγονται πολὺ περισσότερα ἐκ τῆς ἐπιγραφῆς, ἰδίᾳ ἐν συνδυασμῶ πρὸς τὴν τοῦ Ξεναρχοῦ.

«**Τὸν ἀγῶνα τῶν Βασιλείων τίθησι τὸ κοινὸν τῶν Βοιωτῶν**» (1, 30) πιστοῦται νῦν τὸ πρῶτον ῥητῶς καὶ ἐν ἐπιγραφῇ, ἂν καὶ γνωστὸν ἤδη ἦτο καὶ ἐκ τῆς παραδόσεως, ὡς ἦτο γνωσιότατος καὶ ὁ ναὸς τοῦ Διὸς τοῦ Βασιλέως ἐκ τοῦ Πausanίου (Θ' 39, 4) καὶ ἐκ σειρᾶς ναοδομικῶν αὐτοῦ ἐπιγραφῶν (VII 3073 ἔ. BCH 20, 319 ἔ. AM 1897, 179 ἔ.) ἀλλὰ καὶ ἐκ περιφανῶν ἔτι νῦν, ἔστω καὶ πολυφθόρων, ἐπὶ τοῦ λόφου τοῦ Προφήτου Ἡλία λειψάνων ἀμφοτέρων ἢ ἀρχῆ, καὶ ἀγῶνος καὶ ναοῦ, ἀνάγεται βεβαίως τοῦλάχιστον εἰς τοὺς περὶ τὸ 370 χρόνους²,

¹ Ἀπόγονος δὲ πιθαν. τοῦ **Θηβαγγέλου Ἰσμηνία Θεσπιέως, ἱερομνήμονος** Βοιωτῶν καὶ **ναοποιῶν ἐν Δελφοῖς** περὶ τὰ ἔτη 274 - 2, περὶ οὗ νῦν Syll.³ 238II 5 καὶ 417, 3 καὶ Poinfrow αὐτ. εἰς ἀριθ. 418 σημ. 10 καὶ περὶ τῶν ἐκ Βοιωτίας ναοποιῶν ἰδίᾳ σελ. 345. Θαρροῦντως δυνάμεθα νὰ δεχθῶμεν συνεχῆ, πατροπαράδοτον, ἐν τῶ γένει τῶν Θηβαγγέλων τὴν φιλοτιμίαν περὶ τὰ ἱερά καὶ τοὺς ἀγῶνας.

² Ἄν μάλιστ' ἀποδειχθῇ ποτε ἀσφαλῶς ἡ ἀρχικὴ τοῦλάχιστον ταυτότης **Τροφονίων** καὶ **Βασιλείων** (ὡς δηλ. **Ἰολαίων** καὶ **Ἡρακλείων**, ἐπισήμων καὶ λαϊκῶν), δύναται ἡ ἀρχὴ των καὶ μέχρι τῶν χρόνων τοῦ

ἀφοῦ κατὰ Διόδ. ΙΕ' 53, 4 ὁ Ἐπαμεινώνδας πρὸ τῆς μάχης τῶν Λεύκτρων «κατέστησεν ἄνδρα ὡς ἀπὸ Τροφωνίου προσφάτως ἀναβεθηκότα καὶ λέγοντα, διότι προστέταχεν αὐτοῖς ὁ θεός, *ὅταν ἐν Λεύκτροις νικήσωσιν, ἀγῶνα τιθέναι Διὶ Βασιλεῖ στεφανίτην· ἀφ' οὗ δὴ Βοιωτοὶ ταύτην ποιοῦσι τὴν πανήγυριν ἐν Λεβαδεΐα*». Καὶ ἡ μεγέθυνσις λοιπὸν ἢ συμπλήρωσις θεμελιωμένου ἤδη ναοῦ εἶναι κυρίως ἢ περὶ τὸ 175-171 κατὰ τὰς ἀνωτέρω ἐπιγραφὰς *φαινομένη ἐκ θεμελίων* ἀνοικοδόμησις τοῦ ναοῦ τοῦ Διὸς Βασιλέως, ὡς δὴ καὶ ἡ σύγχρονος τοῦ ἐν Ἀθήναις Ὀλυμπείου, ἀκριβῶς μάλιστα ὑπὸ τοῦ αὐτοῦ μεγαλοπρεποῦς ἀνισορρόπου, τοῦ Ἀντιόχου Δ' τοῦ Ἐπιφανοῦς, πιθανώτατα ὕλικῶς διευκολυνθεῖσα ἢ καὶ ἀποκλειστικῶς δαπάνη τούτου βασιλικῆ τελεσθεῖσα διὰ τὴν γνωστὴν (πρβλ. ἀνωτ. σελ. 194 ἔ.) τότε τῶν Βοιωτῶν πενίαν¹.

Ἄλλὰ καὶ οἱ *ἀγωνοθέται* τῶν Βασιλείων ἤδη καταδεικνύονται ὑπεράνω πάσης ἀμφιβολίας *παμβοιωτικοὶ*² ὅχι Λεβαδεῖς, ἀφοῦ ἀνὰ δύο μάλιστα ἐν ἑκατέρῃ ἐπιγραφῇ, *Πλαταιεὺς* μὲν καὶ *Θεσπιεὺς* ἐν τῇ ἡμετέρῃ, *Θηβαῖος* δὲ καὶ *Υῆτιος* ἐν τῇ ἐπιγραφῇ τοῦ Ξενάρχου, διαδέχονται ἀλλήλους, ὡς εἶναι δηλ. καὶ ὁ (κατ' οὐσίαν ὁ αὐτὸς) «ἐπιμελητὴς τῆς πανηγύρεως» τῶν Παμβοιωτῶν Μνάσαρχος ἐκεῖνος VII 2871 *Ἀκραιφιεύς*, ὁ αὐτὸς μὲ τὸν ῥαβδοφόρον τῆς Ξεναρχεῖου, ὡς ἤδη διείδεν ὁ Holleaux BCH 1906, 469 (ὅχι Κορωνεύς, ὡς Dittenberger) — καὶ ὡς φαίνεται πιθανώτατα καὶ ὁ τῆς μικρᾶς ἡμῶν ἀριθ. 2 *Θισβεύς*.

Πινδάρου ναναβιθασθῆ, — ἀφοῦ εἰς τοὺς *ἐννόμους ἀγῶνας Βοιωτῶν*» (Πινδ. Ὀλ. Ζ 154 = 85 Christ) τοῦτου συμπεριλαμβανόνται κατὰ τὰ σχόλια καὶ τὰ Τροφῶνια. Ἄλλὰ καὶ ἐπιγραφικῶς κυροῦται ἡ ὑπαρξίς τῶν ἀγῶνων ἤδη τὸν Γ' αἰῶνα (IG. VII 3091) καὶ ἡ παρὰ Πλουτάρχῳ τραγικῆ ἐκείνη τῆς Ἀριστοκλείας, τῆς *καρηφόρου τοῦ Διὸς Βασιλέως*, ἐρωτικῆ διήγησις (Ἡθ. σελ. 771 τέλ. κ. ἔ.), νοητὴ μόνον πρὸ τῆς πανωλεθρίας τῆς Ἀλιάρτου, συναναδιβάξει καὶ τοῦ ναοῦ τὴν ὑπαρξίν.

¹ Οὐδὲν φωτεινότερον τῆς μαντικῆς τοῦ Fabricius εἰκασίας, ἐν τῷ de architectura graeca σελ. 15 ἤδη, πρηνεῦρεθῆ ἐν Σελευκείᾳ ἢ εἰς τὸν φίλον καὶ ὑπουργὸν τοῦ βασιλέως ἐκείνου, τὸν Σελευκέα *Εὐδημον*, μεγάλη τιμητικὴ ἐπιγραφὴ (ὑπὸ Heberdey - Wilhelm: Reisen in Kilikien = Denkschr. Wien. Akad. 44, 108 ἔ. = vñ Syll.⁵ 644 - 5), ἐν ἣ καὶ *ψήφισμα τοῦ Κοινοῦ τῶν Βοιωτῶν* (στίχ. 28 ἔ.), ἔστω καὶ μὴ ῥητῶς μνημονεῦον, ὡς ἄλλα, τὸν κυριώτερον πρόξενον τῆς παμβοιωτικῆς εὐγνωμοσύνης, τὸν βασιλέα· θὰ ἤρχουν ἴνα ματευθῆ, (ὡς καὶ ἔγινεν, εἴπομεν ὑπὸ τοῦ Fabricius) καὶ οὗτος καὶ τὸ εἶδος τῆς εὐποιίας, καὶ μόνα τὰ τοῦ Πολυβίου Κς 10, 11 (παρ' Ἀθηναίῳ Ε' 193) *ἐν ταῖς πρὸς τὰς πόλεις Θυσῖαις καὶ ταῖς πρὸς τοὺς θεοὺς τιμαῖς πάντας ὑπερέβαλε τοὺς βεβασιλευκότας*: τοῦτο δ' ἂν τις τεκμηρίαιτο ἐκ τε τοῦ παρ' Ἀθηναίῳ Ὀλυμπείου κλπ. — καὶ τὰ σχετικὰ ἀφθονώτερα (ἐκ τοῦ Πολυβίου πάλιν προφανῶς — πληρεστέρου τότε — καταρρόοντα) παρὰ Λιβίῳ 41, 20 ... *in duabus tamen magnis honestisque rebus vere regius erat animus, in urbium donis et deorum cultu* (καὶ καταλέγει παραδείγματα — ἰδίᾳ τῆς *magnificentiae in deos* «vel unum Jovis Olympii templum Athenis, unum in terris inchoatum pro magnitudine dei, potest esse testis — ... *et alia multa in aliis locis pollicitus, quia perbreve tempus regni ejus fuit, non perfectis*. Εἰς τὰ τελευταῖα, τὰ *ἡμιτελῆ μείναντα* (καὶ δι' αἰῶνων ἔπειτα τριῶν ἔτι μέχρι Πausανίου ἔ. ἀ. διὰ πολέμους κλπ.) κάλλιστα ἀρμόζε ὄντως νὰ δεχθῶμεν καὶ τὸν μέγιστον καὶ ἀπὸ θεμελιώσεως ἤδη πολυτελέστατον δεύτερον ἐκεῖνον ναὸν τοῦ Διὸς Βασιλέως. Πρβλ. Heberdey - Wilhelm ἔ. ἀ. σελ. 117.

² Ὡς διέβλεπεν ἡδὴ ὁ Dittenberger εἰς VII 3091 ἐξ ἀφορμῆς *Θηβαίου ἀγωνοθέτου* Νέωνος.

Καὶ οἱ *ναοποιοὶ* λοιπόν, οἱ ἀπὸ τῶν πόλεων κλπ. (1, 28 καὶ 35), οἱ αὐτοὶ βέβαια μὲ τὸς ἐποπτεύοντας ἐν VII 3073 ἔ. καὶ πάσαις ταῖς ὁμοίαις τὴν μεγάλην ναοδομίαν, εἶναι ἀπλῶς καὶ σαφῶς ἀρχὴ τοῦ κοινοῦ τῶν Βοιωτῶν, ἔστω καὶ ὑπὸ τῶν οἰκείων ἕκαστοι πόλεων ἐκλεγόμενοι ἢ εἰς τὴν ἔγκρισιν τοῦ Κοινοῦ προτεινόμενοι, ἀφοῦ καὶ γραμματεῦει αὐτῶν Πλαταιεὺς μὲν ἐνταῦθα (1, 28), Ἀκραιφιεὺς δὲ ἐν 2871 (ᾧχι Λεβαδεὺς καὶ Κορωνεὺς).

Μόνον φυσικὰ οἱ μὲν ναοποιοὶ μόνιμοι, ἐνῶ ὁ ἀγωνοθέτης ἐνιαυσίως ἐκλέγεται¹, ὡς δὰ καὶ ὁ ἀγὼν ἐνιαυσίως καταφαίνεται ἐκ τῆς Ξεναρχείου ἐπιγραφῆς, ὅπου (στήλη C 15 ἔ) τελευταία προθεσμία λογοδοσίας παραχωρεῖται εἰς τὸν ἀπερχόμενον ἀγωνοθέτην Πλάτωνα ἢ 15^η τοῦ Παμβοιωτίου, τοῦ ἐπὶ τῆς Ξενάρχου ἀγωνοθεσίας», ὥστε τοῦ ἀμέσως προσεχοῦς ἔτους, ἀφοῦ δὲν ὀρίζεται πόστου, καὶ ὄντως ἔπεται μετὰ τὴν λήξιν ταύτης καὶ μὲ τὴν λογοδοσίαν τοῦ Ξενάρχου (ἐμπροθέσμως προδήλως) συνδημοσιευομένη καὶ ἡ καθυστερήσασα τοῦ παρελθόντος ἀγωνοθετικοῦ ἔτους ἐκείνη ἀπὸ στίχ. 31· μόνον δὲν συμπύπτει, ἐννοεῖται, ἔτος ἀγωνοθετικὸν καὶ πολιτικὸν (τὸ α' ἀπὸ Πανάμου, τὸ β' ἀπὸ Βουκατίου), διὸ καὶ ἐκεῖ μεσολαβεῖ νέος (τοῦ κοινοῦ βεβαίως) ἄρχων, ὁ Καράϊχος, καὶ ἐδῶ πιθανώτατα, ὁ Νικόλαος ὁ Νικοκράτους².

Ὁ δὲ οὕτως ἐξ ἀπάντων Βοιωτῶν καθιστάμενος καὶ ἐν ὀνόματι τοῦ Κοινοῦ διευθύνων³ τὰ Βασιλεία ἀγωνοθέτης ἀναλαμβάνει τὸ ἀξίωμα κατὰ τὰ ἐν 1, 31 ἔ. τῇ 16^η τοῦ Πανάμου μηνός, ὅτε παραδίδων εἰς αὐτὸν ὁ προκάτοχος τὴν ὄλην του διαχείρισιν (καὶ τὰ ἐκάστοτε ἀναθήματα τοῦ ναοῦ τοῦ Διὸς Βασιλέως ἀριθμῶ καὶ σταθμῶ, ἀρχαῖα καὶ ἐπάνθητα, κατὰ τὴν Ξεναρχεῖον ἐπίσης ἐπιγραφὴν BCH 1901, 375 ἀριθ. 20) ἀποχωρεῖ δημοσιεύων καὶ τὴν «ἀπολογίαν» του ταύτην ὑπὸ τὸν κατάλογον τῶν ἐπ' αὐτοῦ νικησάντων· διὰ τινὰ ὅμως ἔκτακτον ἐν τῇ προκειμένῃ περιπτώσει ἀνωμαλίαν ὁ διάδοχος ἀγωνοθέτης, πρὶν ἔτι ἀναλάβῃ,

¹ Οὕτως ἐννοοῦμεν τὸ «καθεσταμένος» ἀγωνοθέτης 1, 29 = ἡρημένος· πρβλ. VII 2712, 56 «κατασταθεὶς ἀγωνοθέτης προθυμώτατα ἐπεδέξατο» καὶ ἰδίᾳ Syll.³ 976, 39 «μετὰ τὸ καταστήσαι τὰς χειροποιητὰς ἀρχάς»· τὸ καθεσταμένος ἀποκλείεται νὰ σημαίνει ἀπλῶς τὸν ἤδη ἐν ἐνεργείᾳ (ἔστω καὶ κληρωθέντα) ἐκ τοῦ ὅτι, πρὶν ἔτι ἀναλάβῃ, καταθέτει τὸ ἀξίωμα.

² Τὴν ἀμάρτυρον τοῦ Bursian (Geogr. I 209) γνώμην, ἣν ἀκολουθεῖ σιωπηλῶς καὶ ὁ Pieske νῦν ἐν τῷ ἄρθρῳ Lebaada τῆς Real — Encyclopädie, ὅτι πενταετηρικός ἦτο ὁ ἀγὼν τῶν Βασιλείων, ἐξηγεῖ ἴσως ἡ ἀναλογία τῶν Παμβοιωτίων, τῶν Πτόφων καὶ ἰδίᾳ τῶν προτύπως ἐπὶ νίκη ἰδρυμένων Ἐλευθερίων τῶν Πλαταιῶν (ἂν καὶ οἱ ἐπὶ τοῖς πεσοῦσιν ἐκεῖ ἐναγισμοὶ κυρίως ἐνιαυσίοι· Πλουτ. Ἀριστ. ΚΑ'), — ἴσως δὲ τέλος καὶ ἡ ὄντως πενταετηρική ἱερατεία τῇ Ἡρα Βασιλίδι κατὰ τὴν ἐπιγραφὴν VII 3097· ἀλλ' οὔτε αὕτη εἶναι ἀποκρῶν λόγος καὶ τὰ ἐν τῇ ἐπιγραφῇ τοῦ Ξενάρχου ἰδίᾳ σαφῆ καὶ ἀσφαλῆ, νομίζομεν.

³ Διὸ καὶ ἀφίησι τὰς πόλεις τὴν γινομένην αὐτῶν εἰς τὸν ἀγῶνα εἰσφορὰν» ὁ Ξεναρχος Α' 20 καὶ τοῦναντίον ὁ Πλάτων λογαριάζει «λήμμα... καὶ παρὰ Θηβαίων» C 34 — εἰς ἀγῶνας δηλ. διαφανῶς τοῦ Κοινοῦ, ὅχι λεβαδειακοῦς (διὸ καὶ εἰσφέρουν, ἔστω, ἐθελονταὶ οἱ Θηβαῖοι συμπολίτου ἀγωνοθετοῦντος). Ἡ ὑπὸ Holleaux παραβολὴ τῶν Πτόφων BCH. 30, 477 ὀλίγον εὐστοχεῖ — ἐφ' ὅσον δὲν δειχθῇ ὅτι καὶ ἐν ἐκείνοις ἔκρινόν πως οἱ «ἀπὸ τῶν πόλεων παραγεγονότες ἐπὶ τὴν θυσίαν».

καταθέτει τὸ ἀξίωμα διὰ πρακτικοῦ διαμαρτυρίας κλπ. εἰς χεῖρας, ὡς βλέπομεν, «*τοῦ συνεδρίου τῶν ναοποιῶν*» ἀβιάστως θὰ συνήγέ τις ἐντεῦθεν καὶ *δικαιώματα ἐποπτικά* τοῦ συμβουλίου τούτου *καὶ ἐπὶ τῶν ἀγῶνων*, πρόσθετα εἰς τὰ γνωστὰ εὐρύτητα *ναοδομικά* καὶ συναφῆ¹, ἀφοῦ μάλιστα τούτου ὁ γραμματεὺς ὄχι μόνον δημοσιεύει ἐνταῦθα κατὰ τὴν ἀγωνοθετικὴν μεσοβασιλείαν ταύτην τὰ συναφῆ πρὸς τοὺς ἀγῶνας ἔγγραφα καὶ ὡς ἐπώνυμος τῆς περιόδου προτάσσεται τοῦ Β τουλάχιστον μέρους (διότι βέβαια *πρὸ τοῦ καταλόγου τῶν νικητῶν* δὲν ἔλειπον καὶ ἐδῶ τὰ κανονικά «ἄρχοντος δεῖνος, ἀγωνοθετοῦντος Τρύφωνος...»), ἀλλὰ καὶ ἐν τῇ ἐπιγραφῇ τῶν Παμβοιωτίων VII 2871 πάλιν προτάσσεται ὡς *συνεπώνυμος*. Κάτι περιπλέον μάλιστα ὡς *ναοποιούς*² — τοὺς πρώτους ὀνομαστὶ γινωσκομένους ἐξ ἐπιγραφῆς βοιωτικῆς — πρέπει, νομίζομεν, νάναγνωρίσωμεν ἀπλῶς καὶ ἀδιστακτως τοὺς καταλεγόμενους ἐπὶ Ξενάρχου ἀγωνοθέτου παρὰ τὴν «ἀπολογίαν τούτου», τοὺς καὶ κυρίους ἀντιπροσώπους τῶν βοιωτικῶν πόλεων (BCH 1901, 366 B=IG. VII 3078), ἀφοῦ ἤδη διὰ τὴν πρόταξιν εἶναι προδήλως ἐπιφανέστεροι τῶν *ῥαβδοφόρων*, οὗτοι δὲ πάλιν ἀσφαλῶς ἀξιῶμά τι ἔχουσι σχετικὸν πρὸς τοὺς ἀγῶνας, οἷον οἱ *ἀλύται*³ ἐν Ὀλυμπίᾳ, δὲν ἐπέχουσι τάξιν ἀπλῶς ὑπηρετικὴν, ὡς οἱ ῥωμαῖκοὶ ῥαβδοῦχοι. Δισταγμὸν θὰ ἐπέβαλλεν ἡ ἀναλογία κυρίως τῶν Πτώων, ἐν οἷς βλέπομεν ὑπὸ τὰς συγχρόνους περίπτου ἀπολογίας τῶν ἀγωνοθετῶν (VII 4149 καὶ BCH 1920, 251) ἐλλείπουσαν μὲν πᾶσαν ναοποιῶν μνείαν, καταλεγόμενους δὲ τοὺς *συνθύτας*, τοὺς ἐπὶ τούτῳ ὑπὸ τῶν πόλεων ἀπεσταλμένους «ἐπὶ τὴν θυσίαν καὶ τὸν ἀγῶνα τῶν Πτωίων»· τὸ δ' ἔτι σπουδαιότερον, αὐτὸς ὁ Ξενάρχος δὲν εἰσάγει εἰς τὸ συνέδριον τῶν ναοποιῶν πρὸς ἔγκρισιν ὃ ἐπέβαλλεν εἰς τὸν προκατόχον πρόστιμον, ἀλλ' εἰς τὴν ὀλομέλειαν τῶν πανηγυριστῶν, «τῶν ἀπὸ τῶν πόλεων παραγεγονότων εἰς τὸν ἀγῶνα τῶν Βασιλείων»· μήπως καὶ οὗτοι ἦσαν ἀπλῶς οἱ ἀπὸ τῶν πόλεων *συνθύται* καὶ ὄχι ναοποιοί, ἀπλοῖ λοιπὸν *θεωροὶ* ἢ ἀντιπρόσωποι, οὓς ἀπέστελλον αἱ πόλεις, «ἀποδεχόμεναι τὴν θυσίαν καὶ τὸν ἀγῶνα» καὶ «συναύξιν βουλόμεναι», ὄχι μόνον εἰς τὰ Πτῶα (BCH 1890, 51 ἐ. ἀριθ. 13-17 = IG. VII 4138 ἐ. καὶ ἐξ Ὀρωποῦ

¹ Τὰ χωρία συνειλεγμένα ὑπὸ Swoboda Staatsalt.⁹ 281, 8 — καὶ νῦν Γ. Οἰκονόμου ἐν Ἀρχ. Δελτίῳ Ζ' 263 κ. ἐ. — μετὰ τὴν θεμελιώδη περὶ τῶν ναοδομικῶν μελέτην τοῦ Fabricius de architectura graeca κλπ. Ἡ παρὰ τῷ πρώτῳ (ἤδη τοῦ Dittenberger εἰς VII 2871) ἀντίληψις τῶν ναοποιῶν Παμβοιωτίων ἄμα καὶ Βασιλείων ὡς ἀρχῆς τοῦ Κοινοῦ τῶν Βοιωτῶν, ὄχι τοπικῶν τῶν πόλεων, παραμένει ἡ μόνη ὀρθή· ἰδὲ κατωτέρω.

² Καὶ ἄς μὴ ἀναφέρωνται ὅλως ἐν ἐκείνῃ τῇ ἐπιγραφῇ· λείπει ἀκριβῶς ἡ ἀρχὴ μὲ τὴν χρονολογίαν «... γραμματεῦντος τῶν ναοποιῶν» κλπ.

³ Ῥητῶς Μ. Ἐτ. «*τοὺς ῥαβδοφόρους παρὰ τοῖς ἄλλοις ἀλύταις καλοῦσιν*»· ἀλλ' ἐκ τῶν Θουκ. Ε' 50 σαφές ἐστὶ καὶ οἱ ἀλύται εἶχον ῥάβδους, τοῦ ἀξιωματοῦ σύμβολον, ἀλλὰ ποτε καὶ πρὸς χρῆσιν κατ' ἀτακτούντων· ἐπὶ ὑπὲρ ῥαβδοῦχους ἀπλοῦς ἦσαν πως σκηπτοῦχοι, ἰδὲ Stallbaum Πλατ. Πρωτ. 338 Α'· Β'· πρόσθετος δὲ ὁ *ῥαβδοφόρος* τῆς ἐπιγραφῆς Ξενάρχου Μνάσαρχος Χαρίτωνος Ἀκραϊφιεύς (BCH 1901, 367 Β' 22 εἶναι ὁ σπουδαῖος γραμματεὺς τῶν ναοποιῶν τῆς τῶν Παμβοιωτίων καὶ «ἐπιμελητὴς τῆς πανηγύρεως», 2871.

ἸΑΕφ. 1892, 42 ἀριθ. 70 = IG. VII 351, 6 ἐ.), ἀλλὰ καὶ εἰς πᾶσαν ὁμοίαν (μετ' ἀγώνων), διεθνεστέραν πως θυσίαν, θυομένην ὄχι μόνον, ὡς τὰ Πτόφα καὶ τὰ Μουσεῖα, ὑπὸ τὴν προστασίαν τοῦ **Κοινοῦ Βοιωτῶν** (ἸΑΕφ. ἐνθα ἀνωτ. ἀριθ. 70, 13. IG. VII 4135, 13 καὶ 1735^α), ἀλλὰ καὶ ἐν γένει εἰς τὰς πάσης φίλης πόλεως θυσίας, καὶ οὖς «**συνθύτας**» αὐταρέσκως θάνεγραφοι κάποτε καὶ αἱ ἐορταστικαὶ ἐπιγραφαὶ (πρβλ. τοὺς εὐπροσδέκτους εἰς τὰ Χθόνια τῆς Ἐρμιόνης Ἀσιναίους **συνθύτας** IG. IV 679 = νῦν Syll.³ 1051, 15). Ἰσως. Ἀλλὰ δὲν πρέπει νὰ λησμονῶμεν θεμελιώδη διαφορὰν τοῦ προκειμένου ἀγῶνος ἀπὸ τῶν Πτόφων καὶ λοιπῶν ἐνῶ τὸν ἀγῶνα τῶν Πτόφων ἐν ταῖς ἀνωτέρω ἐπιγραφαῖς ῥητῶς **τίθησιν ἢ πόλις ἢ Ἀκραιφιέων** (καὶ τὰ Μουσεῖα ἢ Θεσπιέων), τὸ πολὺ δὲ υἰοθετεῖ καὶ συμπροστατεύει καὶ συνεποπτεύει **καὶ τὸ Κοινὸν τῶν Βοιωτῶν** (ὡς καὶ τὰ Μουσεῖα, τὰ ἀνακαινισμένα BCH 19, 315 Α' 10. Β' 11 ἐ.), κατὰ τὴν ἡμετέραν ἐπιγραφὴν στίχ. 30 «**τὸν ἀγῶνα τῶν Βασιλείων τίθησι τὸ Κοινὸν τῶν Βοιωτῶν**» μόνον, ἀπλῶς καὶ καθαρῶς — καὶ οἱ ἀγωνοθέται λοιπὸν εἶναι τοῦ κοινοῦ, ὄχι τῆς ἰδίας πόλεως, ἐντολοδόχοι ἐκλεκτοί. Καὶ τι ἄλλο· ἐνῶ τοῦ μικροῦ Πτόφου ἱεροῦ ὄντως οὔτε ἀναφέρονται οὔτε ὑπῆρχον, φαίνεται, — οὐδὲ ὄλως ἐν Ἀκραίφῳ — **ναοποιοί**¹, τοῦλάχιστον ὡς ἀρχὴ μόνιμος (διότι **ὡς ἔκτακτος «ἀρχὰ»** δυνατὸν καὶ πιθανώτατον νὰ ἰδρῦθη ποτέ, εἰς κατασκευὴν ἢ ἐπισκευὴν τινα ἱερῶν, καθ' ἃ δηλ. καὶ ἡ ἐν Τανάγρα REGr. 1899, 53 ἐ. ἀριθ. 71), τούναντίον περὶ τοῦ ναοῦ τοῦ Διὸς Βασιλέως, τοῦ μεγίστου παμβοιωτικοῦ καὶ μετὰ αἰῶνας ἔτι ἐπὶ Πausanίου (Θ' 39, 4) ἡμιέργου **διὰ τὸ μέγεθος**» ἀκριβῶς («ἢ καὶ τῶν πολέμων τὸ ἀλλεπάλληλον»), θὰ ὀφείλομεν νὰ εἰκάσωμεν **παμβοιωτικούς ὡσαύτως ναοποιούς**, ἐκ πάσης δηλ. πόλεως τῆς βοιωτικῆς οἰκογενείας ἀποστελλομένους, ὡς οἱ ἐκ τῆς ὅλης πανελληνίου περὶ τὸν ναὸν τοῦ Πυθίου· οὗτοι δὲ θὰ ἤρχον ἵνα προχείρως ἐν Λεβαδείᾳ συναντιπροσωπεύουν καὶ κατὰ τὰς πανηγύρεις τὰς οἰκείας ἕκαστοι πόλεις — καὶ θὰ ἐπερίττειον «ἀντιπρόσωποι τῶν χωριστοῦ πρὸς διοικήσιν τῶν ἀγῶνων», οἷους πιστεύει ὁ Holleaux τοὺς ἐν τῇ ἀναγραφῇ τοῦ Ξενάρχου κατὰ πόλεις καταλεγόμενους. Τί ἀπλούστερον ἢ νὰ μνημονεύωνται καὶ οἱ ναοποιοὶ ὑπὸ τὰ πρακτικὰ τῶν πανηγύρεων τοῦ ναοῦ τῶν (ὅπου **διαχειρίσεις** ἀγωνοθετικαὶ — ἀλλ' ἴσως καὶ ναοποιϊκαὶ — ἐνεχώρουν); ὡς δηλ. καὶ ἐν Δελφοῖς περὶ τοῦ ἐκάστοτε «**παρῆν ναοποιοὶ τοῖδε**» BCH 20, 197 ἐ. = νῦν Syll.³ 241^c 132 κ. ἀ. ἢ «**ναοποιοὶ συνῆλθον**» . . . αὐτ. Β' 71.

Τὰ ἐπὶ τῶν ἀγῶνων δικαιώματα τῶν ναοποιῶν δὲν εἶναι ἀνάγκη νὰ πιστεύσωμεν σπουδαῖά τινα ἐξ ἀρχῆς, ἀλλ' ἴσως εἰς τὴν ὑπὸ τῶν ἀγωνοθετῶν π. χ. δια-

¹ Ἰσως ἐξεπλήρουν **ἔργα ναοποιῶν** οἱ ἐνιαχοῦ τῆς Βοιωτίας **ἱεράρχαι** — συνειλεγμένοι νῦν ὑπὸ Οἰκονόμου ΑΔ. ἔ. ἀ. 268 ἐ. = Swoboda 287 καὶ οἱ **Καβιριάρχαι** VII 2420 καὶ 2428. Τὸ ἀποστέλλον τοὺς θεωροὺς εἰς Θίσβην **συνέδριον** BCH 44, 248 στίχ. 15 εἶναι φυσικὰ ἢ **βουλή**, ὄχι ναοποιῶν.

χείρισιν τῶν ἕξ ἐκάστης πόλεως συμβολῶν περιορισμένα· διότι διὰ τὴν εὐταξίαν τῶν ἀγῶνων κυρίως ὑπῆρχον οἱ **ῥαβδοφόροι τοῦ Κοινοῦ** ὑπὸ τὸν ἀγωνοθέτην, ἀλλὰ καὶ οἱ τοπικοὶ πολέμαρχοι ὡς εἶδομεν: μόνον φυσικὸν ἦτο, ὡς σωματεῖον μόνιμον¹ τοῦ Κοινοῦ τῶν Βοιωτῶν ἐν τῇ ἔδρᾳ τῶν ἀγῶνων, ὡς τι **γραφεῖον ἢ συμβούλιον κεντρικὸν κοινοτικόν**, καὶ ἐνταῦθα νὰ δέχωνται οἱ ναοποιοὶ διαμαρτυρίαν καὶ παραίτησιν ἀγωνοθέτου καὶ ἄλλα ἴσως ἄλλοτε σὺν τῷ χρόνῳ σχετικὰ ἔγγραφα ἢ καὶ ἔργα — πάρεργα πρὸς τῷ ναοδομικῷ καὶ συντηρητικῷ κυρίῳ, συναφῆ δηλ. καὶ πρὸς ἀγῶνας — κάποτε καὶ τέλος πάντοτε.

Ἄλλ' οὔτε ἐκλέγουσιν οἱ ναοποιοὶ τὸν ἀγωνοθέτην οὔτε εὐθύνουσιν² οὐδ' ἐποπτεύουσιν αὐτοί, ἀλλὰ ἡ ὀλότης τῶν πανηγυριστῶν, ὡς φαίνεται ἐκ τῆς ἐπιγραφῆς τοῦ Ξεναρχοῦ κατ' αὐτὴν (C 44 ἐ.) «οἱ παραγεγονότες ἀπὸ τῶν πόλεων» (ἄνευ ῥητοῦ ἀξιώματος, ὥστε σύμπαντες οἱ παρόντες ἐν Λεβαδείᾳ κατὰ τὰ Βασίλεια) Βοιωτοί, ἀρχαὶ καὶ ἰδιῶται, ναοποιοὶ καὶ ῥαβδοφόροι, συναποτελοῦν μεταξὺ Β' καὶ Α' π. γ. αἰῶνος, ὡς φαίνεται, — τοῦλάχιστον ἐκτάκτως καὶ προχείρως ἀκόμη ἐν τῇ περιπτώσει τοῦ Ξεναρχοῦ — «**ιεράν τινα ἐκκλησίαν**» ἢ ὅτι ὀνομάζει βραδύτερον ὁ Πausanias (Θ' 34, 1) «**κοινὸν τὸν Βοιωτῶν σύλλογον**» (συνερχόμενον τότε πλέον κανονικῶς ἐν τῷ Ἰτωνίῳ), «**σύλλογον**»³ ἄχρουν καὶ ἄτονον, πρᾶγμα ὡς καὶ ὄνομα, ἀντικαθιστῶντα κατὰ τοὺς χρόνους τῆς ῥωμαιοκρατίας τὸν πάλαι κυρίαρχον **δᾶμον τῶν Βοιωτῶν**. Οὕτω τοῦλάχιστον ἡμεῖς νομιζομεν ἀπλούστερον νὰ ἐκλάβωμεν καὶ ταῦτα καὶ τὰ ἄλλα ἐκεῖνα ἐν τῇ Ξεναρχείῳ ἐπιγραφῇ (BCH 1901, 368^c 5 ἐ. = 1906, 471^c 40 ἐ.) ἄχροα ἐπίσης καὶ περὶ συνόδου κυριάρχου ξενίζοντά πως «εἰς τοὺς **ἐγκριτὰς** εἰσήγαγον (ὄχι κἂν εἰς τὸν «**σύλλογον** τῶν Παμβοιωτῶν!» ἐγνωρίζομεν **ἐγκρινομένους** καὶ **ἐγκριτηρίους οἴκους**, ἀλλὰ περὶ ἀθλητῶν πάντοτε), «οἱ παραγεγονότες ἀπὸ τῶν πόλεων» (ὄχι **συνθῦνται, ναοποιοί, θεωροί** ἢ ὅτι δήποτε τοιοῦτον!), «**ἐπίκριμα** τὸ ὑπογεγραμμένον» (ὄχι **ψήφισμα ἢ δόγμα I**): εἰς τὴν πρόχειρον, ἐπὶ τὴν πανηγυριν τῶν Βασιλείων παροῦσαν, «**παμβοιωτικὴν**» σὺν ὄδον ταύτην τῶν ἑορταστῶν, προεδρευομένην πιθανῶς ὑπὸ τῶν ναοποιῶν (ἢ καὶ τῶν τοπικῶν τῆς Λεβαδείας πολεμάρχων) εἰσάγει πρὸς ἔγκρισιν — **ἐλλείψει ἐγκύρου δάμου** πλέον — ὁ Ξεναρχος τὸ ἐπιβληθὲν ὑπ' αὐτοῦ πρόστιμον· ὡς ἐκκλησιαστήριον χρησιμεύει πρόχειρον ὁ εὐρύχωρος ἵπποδρομος καὶ οἱ «**Παμβοιωτοί**» «ἐπικρίνουσι» τελεσιδικῶς ἐπὶ τῆς ἐπιβολῆς τοῦ

¹ Ἦδη ἐν Syll.³ 540 σημ. 4 διέβλεπεν ὁ Dittenberger τὸ **μόνιμον** τῆς ἀρχῆς τῶν βοιωτικῶν ναοποιῶν, — ἀντιθέτως πρὸς τοὺς ἐκτάκτους ἐν Ἀθήναις ἐπιστάτας τῶν δημοσίων ἔργων κλπ.

² Σαφὲς ἐκ τῆς ἡμετέρας ἐπιγραφῆς I B' 35 «**ἴνα πάντες** . . . (ὄχι βέβαια **κρίνωσιν**, ὅτε ἀνάρμοστον τὸ **πάντες**) . . . τὸ νόημα συμπληροῦται ἐκ τῆς IG. VII 4135, 25 «ἀνενεγκεῖν τὸ δόγμα τοὺς ἱερομνήμονας ἐπὶ τὰς πόλεις . . ., **ἴνα πάντες εἰδῶσι** τὰ δεδομένα τοῖς Ἀμφικτύοσιν».

³ Ἰνωστὸν ὅτι ἡ λ. σύλλογος καὶ π. Θουκ. (A' 67, 3) δηλοῖ τὴν ἐν Σπάρτῃ πανσυμμαχικὴν σὺν ὄδον κατ' ἀντίθεσιν πρὸς τὴν **ἀπέλλαν** καὶ ἀλλαχοῦ ὁμοίως, ὄχι τελείας ἐκκλησίας (Χαλκιδικῆς Δ' 114, 3. 120, 3).

ἀγωνοθέτου. Ἄλλὰ εὐνόητον ὅτι συχναί, διαρκεῖς, θὰ ἦσαν αἱ εὐκαιρίαι ὄχι μόνον τοιούτων «ἐπικριμάτων» ἀλλὰ καὶ παντοίων σχετικῶν πρὸς τὰ κοινὰ ἱερά (ἢ καὶ γενικώτερον τὰ κοινὰ πράγματα) συσκέψεων καὶ κρίσεων τῶν «Παμβοιωτῶν», ἀθροιζομένων εἰς τὰς ἀνωδύνους καὶ ἀπαρεξηγήτους ταύτας συνόδους, ὡς θρησκευτικὰς κατ' ἐπιφασιν· οὕτω δὲ θὰ ἐπίστευέ τις ὅτι διεμορφώθη βαθμηδὸν ὑπὸ τὸν τύπον καὶ ἐν τῇ ἔδρᾳ τῶν παλαιῶν τὸ τελευταῖον **βοιωτικὸν κοινὸν** ὡς τις (κατὰ σημερινὴν καθιερωμένην ἔκφρασιν) **ἐθνοσυνέλευσις**¹, συνερχομένη κατὰ τὰς μεγάλας κοινὰς πανηγύρεις καὶ μετὰ τὰς συνήθεις τελετὰς καὶ θυσίας ὄχι μόνον τοὺς ἀθλητὰς **ἐγκρίνουσα** καὶ τοὺς νικῶντας ἔπειτα κρίνουσα καὶ τὸν ἑκάστοτε μέλλοντα ἀγωνοθέτην ἐκλέγουσα, ἀλλὰ καὶ τὰς ἄλλας τοῦ **Κοινοῦ ἀρχὰς** (πιθανῶς καὶ τοὺς τυπικοὺς Βοιωτάρχας καὶ τὸν ἐνιαύσιον τοῦ κοινοῦ ἄρχοντα ἐπώνυμον) καθιστῶσα, ἀφοῦ πρῶτον ἐδέχετο τὰς «ἀπολογίας» τῶν ἀπερχομένων· οὕτω δὲ φυτοζωοῦν πλέον ὑπὸ τύπους ἀρχαίους ὄχι μόνον αἱ κατὰ πόλεις ἀρχαὶ καὶ ἐξουσίαι (πολέμαρχοι, σύεδροι, βοιωτάρχαι ἀκόμη!) ἀλλὰ καὶ αὐτὸ τοῦτο τὸ Κοινόν, ὡς τις σκια τῶ ἀρχαίου **δάμου τῶν Βοιωτῶν**, πάντες ἤδη περὶ ἑορτὰς καὶ πομπὰς καὶ τινα μικροπολιτικὰ «ἑσωτερικὰ» ζητήματ' ἀσχολούμενοι — ἀπλῶς «**διὰ τὰς πανηγύρεις**» — ἀφοῦ εἰς μόνα ταῦτα συστέλλεται μετὰ τὴν ρωμαϊκὴν κατάκτησιν βαθμηδὸν ἢ πᾶσα κοινοτικὴ τῶν Παμβοιωτῶν ζωὴ καὶ δρασις².

Ἄλλ' ὄχι! **Συνέδριόν τι κανονικῶς** ἦτο, ἐξ ὀλιγαριθμῶν ἀντιπροσώπων λοιπὸν συγκείμενον, καὶ τὸ νέον τοῦτο (**Παμ**)**βοιωτῶν Κοινόν**, ἀφοῦ **ὁμοία** συνεχίζει, παραμένον ἐν τῷ ἑτέρῳ ἱερῷ κέντρῳ τῶν Βοιωτῶν ἀντὶ τοῦ παναρχαίου «**ἀμφικτυονικοῦ**» τοῦ Ὀγγηστοῦ (Στραβ. Θ' 412), καὶ **συνέδριον**³ ῥητῶς καλεῖται VII 2712, 49, τὸ δὲ σπουδαιότερον, καὶ συμπίπτει τελικῶς, εἶδομεν, (ἢ σχεδὸν) πρὸς τὸ **συνέδριον τῶν ναοποιῶν** 2711, 51 + 55 (ἀπιθανώτερον, ἤδη 2871, 2) — ἄφες ὅτι τότε **συνέδρια, ὄχι δῆμοι**, ὡς γνωστόν, εἶναι ἀνεκτὰ εἰς τοὺς κρατοῦντας Ῥωμαίους. Τὴν ἐξέλιξιν σαφηνίζουσιν αἱ ἐπιγραφαὶ τῶν Βασιλείων οἱ τῆς ἡμετέρας (1, 35) «**παρόντες ἀπὸ τῶν πόλεων ναοποιοί**», ὧν γραμματεῦει **Πλαταιεύς**, ὁ Ἄντιμέδων (στίχ. 28), εἶναι προδήλως καὶ ἄνευ οὐδεμιᾶς

¹ Ἀνάλογος ἄλλως καὶ πρὸς τὸ **παναιτωλικὸν** (Panaetolium τοῦ Λιβίου), περὶ οὗ, ὡς **ἐκκλησίας**, ἰδὲ Swoboda: Staatsalt.⁶ 356, 1.

² Αὐτομάτως ἐνθυμούμεθα ὁμοίαις — θρησκευτικῆς ἐπίσης ἐπιφάσεως — **συνόδους ἐθνικὰς** ἐγγυτέρων ἡμῶν προγόνων, ἐπὶ τῇ εὐκαιρίᾳ ἑορτῶν εἰς μονὰς ἰδίαι, ἐπὶ τουρκοκρατίας, ἐννοεῖται mutatis mutandis! διότι ἀσύγκριτος εἶναι ἡ λάμψις τῶν ἐπὶ ῥωμαϊοκρατίας ἀγώνων ἰδίαι, ἀλλὰ καὶ ἡ ἐν γένει «ἐλευθερία καὶ αὐτονομία», ἣτις, ὅσον δῆποτε περιορισμένη, ὑπελείπετο εἰς τοὺς Ἕλληνας ὑπὸ ταύτην, πρὸς τὸ σκότος καὶ τὴν σκιὰν θανάτου τῆς τουρκοκρατίας. Καὶ ἡ «**ἱερά ἐκκλησία**» τῆς Ἐφέσου (Brit. Mus. Inscr. III ἀριθ. 570), ἡ ἐκλέγουσα τοὺς ναοποιοὺς — ἂν ἀσφαλῆς ἢ συμπλήρωσις τοῦ Hicks — ὁμοία τις θὰ ἦτο.

³ Ἄν καὶ ἡ λ. **συνέδριον** ἐν μεταγενεστέροις χρόνοις κεῖται ἐνίοτε καταχρηστικῶς καὶ περὶ **ἐθνικῶν συνόδων**, π. χ. τῆς ἀχαϊκῆς Swoboda ἔ. ἀ. 388, 2 καὶ τῆς Θεσσαλικῆς AE 1910, 334 στίχ. 20 + 29, συνήθως ὁμως καὶ τότε δηλοῖ **τὰς βουλὰς**, π. χ. καὶ τὰς τῶν βοιωτικῶν πόλεων ὑπὸ τοὺς Ῥωμαίους.

ἀμφιβολίας ἀρχὴ τοῦ κοινοῦ τῶν Βοιωτῶν, τοῦ ἐπιτελοῦντος τὰ Βασίλεια καὶ «τιθέντος τὸν ἀγῶνα» καὶ οὐδαμῶς λεβαδειακῆ — ὡς εἶναι ἐπίσης τοῦ κοινοῦ ναοποιοὶ καὶ οἱ τῆς παμβοιωτικῆς ἐπιγραφῆς VII 2871, ὃν γραμματεύει Ἀκραιφιεύς¹, ὁ Μνάσαρχος ἀδιάφορον πλέον, ἂν ἐκάτεροι δρῶσι καὶ ἐδρεύουσι χωριστὰ ἀρχῆθεν, οἱ μὲν ἐν τῷ Ἴτωνίῳ, οἱ δὲ ἐν Λεβαδείᾳ, ἕως οὔ, ὀψίμως ἴσως (π. χ. κατὰ τὴν ὀλίγον πρὸ τοῦ 171 ἀνακαίνισιν ἢ ὀριστικῆς ἀποπερατώσεως ἀνάληψιν τοῦ ναοῦ, εἰκαζομένη δαπάνη Ἀντιόχου Δ' τοῦ Ἐπιφανοῦς· ἰδὲ ἀνωτέρω σελ. 247) συνενοῦνται εἰς ἓν συνέδριον, ἢ ἂν εὐθύς ἀπὸ τοῦ 371 συνανετέθη εἰς τοὺς τοῦ Ἴτωνίου ἀρχῆθεν παμβοιωτικούς καὶ ἡ ναοδομία τοῦ Διὸς Βασιλέως καὶ συμπαρέμεινεν ὡς καθῆκόν των· ἀδιάφορον λοιπὸν καὶ ἂν οἱ «σύμπαντες ναοποιοὶ» τῆς ἐπιγραφῆς 2711, 55 εἶναι ἡ ὀλομέλεια τῶν σωματείων ἀμφοτέρων, συνεδρευσάντων ἐπὶ τῇ ἐορτῇ ἢ τῶν ἤδη ἠνωμένων ἢ παμψηφία².

Ἄλλὰ τὸ συμβούλιον τῶν ναοποιῶν δὲν ἦτο μόνον παμβοιώτιον κατὰ ταῦτα, ἀλλὰ καὶ φύσει μονιμώτερον ἄλλων ἀρχῶν (τὸ ἀξίωμα πιθανῶς πενταετηρικὸν κατὰ τὰ Παμβοιώτια, ἂν μὴ καὶ ἰσόβιον) καὶ διαρκέστερον παρὸν ἐν τῇ ἔδρᾳ τοῦ Κοινοῦ· διότι διὰ τὸ βραχὺ τῆς ἀποστάσεως Ἴτωνίου καὶ Λεβαδείας, τὸ μόνις τριῶρον, καὶ ἐνιαῖον συνέδριον ἀργὰ ἢ γρήγορα γίνεται καὶ ἀδιαφόρως ἐδρεύει ἐκατέρωθι (εὐλόγως δὲ αἰεὶ συχνότερον ἐν τῷ πρώτῳ), ἔστω, καὶ δι' ἐπιτροπείας ἴσως ἐπιμηνηνεύσεως, οἱ δὲ σύμπαντες ἀσφαλῶς ἢ τοῦλάχιστον καθηκόντως κατὰ τὰς πανηγύρεις — καὶ προδήλως ἔντιμον καὶ περιφανὲς προσέτι. Οὕτω δ' εὐνόητον εἶναι πλέον, πῶς καὶ εἰς εὐρύτερα τοῦ ναοδομικοῦ ἔργα χρησιμοποιοῦνται ἐν τῷ Ἴτωνίῳ οἱ ναοποιοὶ καὶ ἴσως γενικοὶ παρὰ τῷ κοινῷ ἐντολοδόχοι τῶν πόλεων (χάριν ἴσως καὶ οἰκονομίας) γίνονται σὺν τῷ χρόνῳ, ὥστε καὶ καθί-

¹ Ὁφείλομεν νὰ ἐπαναλάβωμεν δητότερον, ὅτι ἡ ἐπιγραφή VII 2871 οὔτε Ἀκραιφιῶν εἶναι, ἀλλὰ τῆς Κορωνείας ἀσφαλῶς, ὡρας πέντε μακρὰν ἐκείνου εὐρεθεῖσα ἐν Μαιούρα, οὔτε νικητῆς Ἀκραιφιεύς σκοπεῖ ναναφέρει, ὡς π. χ. ἡ ἐν Κέφ ἀναγραφὴ ἐκείνη τῶν νικησάντων Ἰσθμια καὶ Νέμεια Κεῖων IG. XII² 608, (οὐδὲ ἓνα κατὰ τύχην μάλιστα ἐξ ὄλων ἐννεα σφζομένων Βοιωτῶν ἔχει Ἀκραιφία)· ἀλλ' οὐδὲ ναοποιούς τοσικοὺς ἐν Ἀκραιφίᾳ γνωρίζομεν, οὐδὲ φαίνεται, εἴπομεν (ἀνωτ. σελ. 250), ὅτι ὑπῆρχον ὅλως, διότι τότε θάνεφεροντο πάντως ἐν ταῖς ἀγωνοθετικαῖς τοῦλάχιστον τῶν Πτώων. Ὁρθῶς ἤδη ὁ πρῶτος δημοσιεύσας Foucart ἐσκέφθη ἀμέσως τὰ Παμβοιώτια καὶ τὸ ἐκεῖ που ἐγγύτατα («ἐν τῷ πρὸ τῆς Κορωνείας πεδίῳ» Σράβ. Θ' 411 πρὸβλ. Πaus. Θ' 34, 1). Ἴτωνιον· ἀλλὰ οἱ ναοποιοὶ τούτου εἶναι τοῦ κοινοῦ ἀποδοτήλως, ἀδιάφορον ἂν ὁ ἐκεῖ ἀγωνοθέτης ἢ καὶ ὁ ἀρχων εἶναι καιρικῶς Ἀκραιφιεύς (ἐξ οὗ, φαίνεται, ἡ ἀβλεψία τοῦ Οἰκονόμου ἐν Ἀρχ. Δελτ. Ζ' 267 ἐκλαβόντος τοὺς ναοποιούς ὡς Ἀκραιφιεύς ἐκεῖ — καὶ Λεβαδεῖς ἔπειτα τοὺς τοῦ Διὸς Βασιλέως σελ. 268 ἔ. κατ' ἐπέκτασιν, — ἐνῶ τὸσον ὀρθῶς ἐν σελ. 262 διορῶν ὡς πρότυπον τῶν ἐκασταχοῦ ναοποιῶν τοὺς ἐν Δελφοῖς θὰ διέβλεπε φυσικῶς καὶ τὴν ὁμοίαν ἀναλογικῶς ἐξ ὄλων τῶν συντελουσῶν εἰς τὸ Κοινὸν τῶν Βοιωτῶν πόλεων συγκρότησιν καὶ τοῦ παμβοιωτικοῦ ναοποιῶν συμβουλίου). Ἴδὲ καὶ κατωτέρω.

² Ἴσως μᾶλλον τὸ δεύτερον σκοπεῖ ἢ φράσις, νὰ ἐξάρη ὅτι παμψηφεί, διὰ βοῆς πως, ἐψηφίσθησαν εἰς τὸν Ἐπαμεινώνδαν ἐκείνον αἱ τιμαὶ ὑπὸ τῶν ἀθρόων ἄλλως «ἐν τῇ πανηγύρει» 2711, 55 ναοποιῶν καὶ μάλιστα ὁμοῦ καὶ τῆς ὄλης συνόδου τῶν συνεορταστῶν ἢ τοῦ Κοινοῦ τῶν Παμβοιωτῶν, ὡς εἶδομεν ὅτι σκοπίμως ἴσως ἀλλὰ περιττοῦ καὶ κατ' οὐσίαν ἐκεῖ συγγέονται (2711, 70 καὶ 2712, 48).

στανται βαθμηδόν ὄχι μόνον ὁ πυρὴν τοῦ Κοινοῦ (καὶ ἐκτάκτων ποτέ, ὡς ἐπὶ Ξενάρχου, εἶδομεν, ἐθνοσυνελεύσεων), ἀλλὰ εἰς τὸ τέλος (ἐν ταῖς πολυτίμοις ἐκείναις τοῦ Ἀκραιφίου ἐπιγραφαῖς 2711-12 ἐπὶ Καλιγούλα) *περίπου αὐτὸ τὸ κοινὸν συνέδριον τῶν Παμβοιωτῶν*¹ (συμμεταδίδοντες ἢ συνενισχύοντες καὶ τὸ ὄνομα *συνέδριον*). Ὅμοίαν πῶς δικαιοδοσίαν καὶ περιοπὴν ναοποιῶν μόνον ἐν Ἐφέσῳ καὶ γενικῶς τῇ Μ. Ἀσίᾳ ἐπανευρίσκομεν, ἀνεπτυγμένην ἐν τῷ Ζ' τόμῳ τοῦ ΑΔ ὑπὸ Γ. Οἰκονόμου.

Ἄλλ' ὁμοίως τοῦ κοινοῦ μᾶλλον πρέπει ἄρχοντα νὰ δεχθῶμεν, τοῦλάχιστον κατὰ τὴν προαίρεσιν, καὶ τὸν *ἐπώνυμον* τῆς παμβοιωτικῆς ἐπιγραφῆς 2871 (ὡς ἤκαζεν ἤδη ὁ Dittenberger αὐτ.) ἀλλ', ὡς πειθόμεθα ὀλονέν, καὶ τὸν τῆς ἡμετέρας 1, 37 ἄς λέγεται *Θεσπιεὺς* οὗτος (ὡς καὶ ἀρμόζει, εἶδομεν σ. 241, 5 περὶ τοῦ κοινῆ ἄρχοντος ἢ προσθήκη τῆς ἰδιαίτερας πατρίδος) καὶ ἐν Ἀκραιφίοις ἄρχων ἐκεῖνος· τὸ τελευταῖον εἶναι, ὡς φαίνεται, ἀπλῆ συνέχεια ἢ μεταμόρφωσις τοῦ ἀρχαίου «ἐν Ὀγχηστοῖ»· διότι κατὰ τὴν μανιώδη κατασκαφὴν τῆς Ἀλιάρτου ὑπὸ τῶν Ῥωμαίων ἐν τῷ πρὸς Περσέα πολέμῳ θὰ συγκατεστράφη, φαίνεται, καὶ ἴσως ἄνευ ἰχνους² καὶ ὁ «ἐν τῇ Ἀλιαρτίᾳ» Ὀγχηστὸς (Στράβ. Θ' 412), ἢ πρῶην ἔδρα τοῦ ἄρχοντος τοῦ Κοινοῦ, ἢ τοῦλάχιστον τὸ ἱερὸν (ἴσως μακεδονίσαν καὶ αὐτὸ) παύει πλέον νὰ εἶναι ἔδρα τοῦ Κοινοῦ³. Ἴσως λοιπὸν ἔκτοτε οἱ ἀπ' ἀνατολῶν ἄρχοι καὶ ἐν τῇ κυριότητι τοῦ Ὀγχηστοῦ (ἂν δὲν ἐδόθη καὶ αὐτὸς εἰς τοὺς Ἀθηναίους μὲ τὴν ἄλλην Ἀλιαρτίαν χώραν κατὰ τὰ Πολυβ. Α' 20) πιθανῶς διάδοχοι τῶν Ἀλιαρτίων Ἀκραιφιεῖς ἀπεπειράθησαν καὶ ποτε ἴσως κατῶρθωσαν νὰ λάβουν (ὡς εἶχον τὴν τοῦ Πτόφου ἱεροῦ) καὶ τοῦ Ὀγχηστοῦ κοινοῦ τινα κηδεμονίαν καὶ νὰ ἐτέλεσαν ἅπαξ ποτέ, δίδοντες τὸν ἀγωνοθέτην Μνάσαρχον, τοὺς ἐν VII 2871 παμβοιωτίους ἀγῶνας ἐν χρόνοις ἴσως ἐλλείψεως ὄλως ἄρχοντος τοῦ Κοινοῦ (ἦτοι νεκροφανείας ὄλως τούτου, ὄχι μόνον ἴσως τῷ 146 πρὸς ὄραν διακοπέντος, ἀλλὰ καὶ βραδύτερον ἄγνωστον πότε καὶ πῶς)· τότε δὲ ἴσως καὶ στηλο-

¹ Ἄλλ' ἴσως οὐδέποτε ἀκριβῶς εἰπεῖν συνέπεσον· θὰ ἦτο παρὰ πολὺ! δὲν εἶναι ἀπίθανον καὶ ἀμελέστερόν πῶς ἢ καὶ σκοπίμως νὰ μεγαλωνυμηται «Παμβοιωτῶν κοινόν» τὸ ψηφίζον τὰς τιμὰς ἐκείνας «συνέδριον τῶν ναοποιῶν», ἂν καὶ θὰ εἶχε φυσικὰ πάντως κῦρος παμβοιωτίων, ὥστε νὰ ὑποκαθίσταται, μέρος αὐτὸ ἔτι, εἰς τὸ ὄλον κοινόν («ἐν τῇ πανηγύρει» πάντοτε καὶ μόνον ἐν VII 2711 - 12)· ἀλλὰ εἶναι τόσον ἀνεπαρκεῖς ἔτι αἱ μαρτυραὶ καὶ αἱ ἐπιγραφαὶ περὶ τοῦ Βοιωτικοῦ κοινοῦ! διὸ καὶ τὴν ἐπὶ ἄρχοντος Νικολάου ἐπιστολὴν ἐκείνην ἐν τέλει τῆς ἡμετέρας ἐπιγραφῆς δὲν ἐτολήσαμεν νὰποδώσωμεν εἰς *συνέδριον ναοποιῶν ταυτιζόμενον πρὸς τὸ ὄλον Κοινόν*.

² Τὸ πρῶγμα, καὶ ἂν μὴ παρεδόθη ἐκ τύχης, καθίσταται πιθανὸν ἤδη ἐκ τινος συγκαταστροφῆς καὶ τῶν ἱερῶν τοῦ Ἰσθμοῦ μετὰ τῆς Κορίνθου συμπεραινομένης ἐκ τῶν Πολυβ. Μ' 11 ἐν ἀρχῇ.

³ Διὸ καὶ ἡ μόνη τῶν ἐν IG VII ἐπιγραφῶν τοῦ Β' αἰῶνος, ἐν ἣ παραμένει *ἄρχων ἐν Ὀγχηστοῖ*, ἢ 1748, ἀνάγεται ἤδη ἐκ τούτου εἰς χρόνους πρὸ τοῦ 171 π. Χ., ὅτε ἄλλως κατὰ Πολυβ. ΚΖ' 2, 10 «τὸ ἔθνος τῶν Βοιωτῶν... ἐλόμενον τὰ Περσέως... κατελύθη καὶ διεσκορπίσθη κατὰ πόλεις», ἔστω καὶ προσωρινῶς.

γραφῶν τοὺς νικητὰς κλπ. ὁ Μνάσαρχος προέτασεν ὡς ἄρχοντα ἐπάνυμον τῶν Παμβοιωτίων καὶ γενικῶς τοῦ ἐν νεκροφανείᾳ κοινοῦ τὸν τῆς ἰδίας πόλεως· διότι, ἐννοεῖται, εἶναι ἅμα καὶ Ἄκραιφιεύς οὗτος (παρὰ τὰς ἀντιρρήσεις τοῦ Dittenberger αὐτόθι, ἄλλως θὰ προσετίθετο ἢ οἰαδήποτε ἄλλη πατρις του) ἢ ἀπόπειρα ὅμως θὰ ἔμεινεν ἀνέγκριτος ὑπὸ τῶν ἄλλων Βοιωτῶν¹ (ἢ τῶν Ῥωμαίων ἴσως, προκληθέντων, ὡς συνήθως) καὶ οὐτ' ἐπανελήφθη, καθ' ὅσον γνωρίζομεν, οὔτε ἀφῆκεν ἄλλο ἔχνος εἰς ἔγγραφα βοιωτικά· διότι ἄνευ μὲν ἄρχοντος τοῦ κοινοῦ ὅλως ἐπιγραφὰς ἔχομεν ἱκανὰς ἀπὸ τοῦ Β' αἰῶνος κ. ἐ. (ἀρκουμένας εἰς τὸν ἐπὶ πόλεως μόνον), ἀλλὰ μὲ «ἄρχοντα ἐν Ἀκραιφίοις» οὐδεμίαν ἄλλην.

Ὡς πρὸς τὴν διοίκησιν τῶν Βασιλείων προσθετέον, ὅτι ἐκ τῆς (ἀπὸ στίχ. 37 τῆς ἡμετέρας ἐπιγραφῆς) πρὸς τοὺς πολεμάρχους (ὄχι ναοποιούς) τῆς Λεβαδείας ἀπευθυνομένης ἐπιστολῆς εἰκάζεται εὐλογὸς τις καὶ ταύτης δικαιοδοσία ἐπὶ τοῦ ἀγῶνος, ἀσκουμένη διὰ τῆς Βουλῆς καὶ τῶν πολεμάρχων, ὧν ὄχι μόνον ἱερὰ καθήκοντα εἶναι καὶ ἄλλοθεν γνωστὰ (Swoboda: Staatsalt.⁶ 285), ἀλλὰ καὶ ἡ προεδρία τῶν βουλῶν (ἢ «συνεδρίων»). Ἄλλ', ἐννοεῖται καλῶς, ἐν τοῖς χρόνοις ἐκείνοις τυπικῆ μόνον θὰ ἦτο ἡ δικαιοδοσία καὶ τῶν τοπικῶν πολεμάρχων καὶ βουλῶν ἐπὶ τῶν φύσει κυρίων ἐν παντὶ διὰ τὸ ἐξ ἰδίων δαπανᾶν ἀγωνοθετῶν.

Ὡς πρὸς τὸν χρόνον τελέσεως τῶν Βασιλείων, πιθανὸς μὲν πως φαίνεται ὁ Πάναμος ἐκ τούτου, ὅτι προηγεῖται ἀμέσως τοῦ Παμβοιωτίου, οὗ μόλις ἀρχομένου δηλοῖ παραίτησιν κλπ. (ἐν 1, 29) ὁ νέος ἀγωνοθέτης, ἐπειδὴ δὲν παρέδωκεν εἰς αὐτὸν τῇ «ἕκτῃ καὶ δεκάτῃ» (αὐτοδήλως τοῦ ἀμέσως προτέρου μηνός) ὁ προκάτοχος τὴν διαχείρισιν κλπ. ὄχι ἀσφαλὲς ὅμως· διότι καὶ ὁ ἀγὼν ἠδύνατο νὰ προηγεῖτο τῆς λογοδοσίας ἱκανῶς (καὶ προθεσμίαν νέαν ἴσως εἶχε λάβει ὁ ἀγωνοθέτης πρὸς ταύτην, ὡς ὁ πρὸ τοῦ Ξενάρχου Πλάτων) καὶ ἴσως δύσκολον νὰ συνέπιπτον κατὰ τὸν αὐτὸν μῆνα μὲ τὰ Πύθα (ὧν ἡ ἐκχειρία ἀρχεται κατὰ τὰ ἐν VII 4135, 10 ἀπὸ τῆς 15^{ης} Ἰπποδρομίου, καὶ ἄν, ὡς συνήθως, ἦτο μηνιαία, κατὰ Πάναμον θὰ ἐτελοῦντο). Οὐδὲ βοηθούμεθά πως ὑπὸ τῆς γνωστῆς ἡμῖν ἐκ τοῦ Πλουτ. Ἄγης. § 28 ἡμέρας τῆς μάχης τῶν Λεύκτρων, τῆς πέμπτης τοῦ Ἐκατομβαιῶνος· διότι οὐδεὶς βεβαίῳ ὅτι κατὰ τὴν ἐπέτειόν της ἐτελοῦντο τὰ Βασιλεια, — ἀφοῦ καὶ οἱ ἐν Πλαταιαῖς ἐναγισμοὶ παρὰ προσδοκίαν ἐτελοῦντο οὐχὶ κατὰ τὴν 4^{ην} Βοηδρομιῶνος ἰσταμένου, ὅτ' ἐγένεν ἡ μάχη (Πλουτ. Ἄριστ. ΙΘ') ἀλλὰ τὴν 16^{ην} Μαιμακτηριῶνος (αὐτόθι ΚΑ)! — Ἐν δὲ Λεβαδείᾳ δὲν ἐπέδρα, ὁ Τροφώνιος, ἀφοῦ ἔχει χωριστὰ Τροφώνια (VII 47. 49) — τίς οἶδεν ὅμως τί ἄλλο;

Ἄλλ' ἐκ τῶν ἀξιολογωτέρων διδαγμάτων, ἃ πορίζομεθα ἐκ τῶν ἐπιγραφῶν περὶ τῶν Βασιλείων (περὶ ὧν τόσον ἄλλως πενιχρὰ εἶναι ἢ παράδοσις) δύναται

¹ Ἴσως σχετικαὶ αἱ «πρὸς τὰς ἀστυγείτονας πόλεις διαφοραὶ» τῶν Ἀκραιφίων IG VII 4130. . .

ἴσως καὶ ῥητότερον νὰ ἐξαρθῆ ἢ πιστουμένη εἰς αὐτὰ *διεθνεστέρα* πως, *πανελληνία* δηλ., ἀγωνιστῶν συμμετοχή, — ὡς συνέβαινε ἄλλως καὶ περὶ τῶν Πτόφων καὶ Μουσειῶν καὶ Ἑρωτιδείων, καὶ ὡς εἶναι πασιγνώστως, γενικὴ ἢ τῶν ὑστέρων χρόνων τάσις, νάνυψῶσιν εἰς Πανελληνίους τὰς ἐπιφανεστέρας τοπικὰς ἐορτάς, «ἐπαγγέλλοντες» αὐτὰς ἀνὰ τὸ ἔθνος κλπ. λοιπὸν καὶ τὰ ἀντιθέτως *ἀποκλειστικὰ Παμβοιωτία* δὲν ἐνδεικνύουν τι πλεόν, πιστεύομεν, παρ' ὅτι *οἰκογενειακὰ* κατὰ τὰ πάτρια μεταξὺ τῶν θέλουν νὰ τα τηρῶσιν αἱ πόλεις τῆς Βοιωτίας, ὡς αἱ φυλαὶ τῆς Ἀττικῆς μέχρι τινὸς τοῦλάχιστον τὰ Παναθήναια.

ΕΙΣ ΤΗΝ ΕΠΙΓΡΑΦΗΝ ΤΩΝ ΒΑΣΙΛΕΙΩΝ

BCH 1901, 366 ἐ. = 1906, 469 ἐ.

Διεξεληθόντες ἐπὶ τῇ εὐκαιρίᾳ ταύτῃ πάλιν τὴν (ἐν Χαιρωνείᾳ νῦν) ἐτέραν τῶν μεγάλων ἐπιγραφῶν τῶν Βασιλείων, τὴν ἐπὶ τῆς Ξενάρχου ἀγωνοθεσίας, τὴν ἐκδεδομένην, εἶπομεν, πληρέστερον ἐν BCH 1906, 469 ἐ., συνεισφέρομεν ὀλίγας ἐκ τοῦ λίθου, ἀσφαλεστέρας, βλέπομεν, ἀναγνώσεις. Ἐν Α' 28 ἐ. ἀντὶ τῶν «οὐδὲ ἔλαβον [ἄλλο ἢ] χαλκοῦ δραχμὰς κλπ. . . Ἀπὸ τούτου [δὲ καὶ χρυσέαν] φιάλην ἀνέθηκα» βλέπομεν ἡμεῖς ΟΔΕΕΛΛ|ΒΟΝΛΗ|ΜΑ ΚΑΤ|ΑΣΑΣ . . . ἦτοι «δὲ ἔλαβον λῆ[μ]μα, χαλκοῦ δραχμὰς, ἀπὸ τούτου κατ[ασκευ]άσας φιάλην ἀνέθηκα τῷ Διὶ κλπ.». Πάντα σαφῆ. — Ἐν Α' 33 ἀντὶ «ἐγγυηταὶ [εἰ]ς μέρος βλέπομεν ΠΡΟΣ μέρος¹ ἦτοι κατὰ τὸ ἐπιβάλλον ἐκάτερος, τὸ ἡμισυ, μέρος. — Ἐν Β' 18 δυνατὸν ἐκ τῶν ἰχνῶν τοῦ λίθου καὶ Φρασικλῆς ἀντὶ τοῦ ἐξ ἴσου πιθανοῦ Πραξιλλῆς (τοῦ Homolle ἢ τοῦ ἀνυπάρχου Πραξιτίης τοῦ Vollgraf).

Ἐν C 40 χωρεῖ, βλέπομεν, καὶ προτιμητέον τὸ «[ἐπεκρί]θη¹ ἐπίκριμα» ἢ καὶ «ἐνεκρίθη» ἀντὶ τοῦ ῥωμαϊζόντος καὶ ἀκαταλλήλου [ἐδό]θη (ἀρμόζοντος εἰς rescripta ὄντως, π. χ. VII 1711, 42 «ἐδόθη ἐν Ῥώμῃ»).

Ἐν δὲ τῇ BCH 01,375 ἐ. ὑπ' ἀριθ. 20 (ἀρχῇ τῆς αὐτῆς ἀγωνοθετικῆς λογοδοσίας μὲ τὸν κατάλογον τῶν παραδιδομένων ἱερῶν σκευῶν) παρατηροῦμεν, ὅτι οἱ ἀριθμοὶ οἱ δηλοῦντες τὰς χιλιάδας ἔχουσιν ἄνω ἀριστερὰ πλαγίαν προεξοχὴν ἢ οὐράν π. χ. στίχ. 21 ἸΒΦΔη=2594^{1/2}, ὡσαύτως στίχ. 23 τὸ ἸΒ=2000· καὶ κατὰ ταῦτα τέλος ἐν στίχ. 27 σαφὲς ὅτι τὸ ἄθροισμα ἸΓΓ εἶναι 3033 (καὶ ὄχι ΤΛΓ ἦτοι 333, ὡς δέχεται καὶ ὁ Homolle).

¹ Πρὸς βίαν, πρὸς δργήν, πρὸς ὕβριν καὶ Syll.³ 976, 8 «καταβαλεῖν τὰ χρήματα ἢ πάντες, ἢ τινες αὐτῶν πρὸς μέρος» καὶ 344, 17 «κατασκευάζονται αἱ οἰκίαι ἐν ἔτεσι τέσσαρον πρὸς μέρος ἐκάστου ἐνιαυτοῦ».

¹ Πρὸς Syll.³ 344, 29 «ἐάν τι ἀντιλέγεται, ἐπικριθῆναι ἐν τῇ ἐκκλήτῳ».

Ε Π Ι Μ Ε Τ Ρ Ο Ν

ΑΚΡΑΙΦΙΕΩΝ ΨΗΦΙΣΜΑ ΕΙΣ ΤΟΥΣ "ΕΠΑΓΓΕΛΜΕΝΟΥΣ", ΤΗΣ ΣΕΛ. 197.

Ἐπιτάσσομεν ἐνταῦθα ἐν σπουδῇ τὴν τελευταίαν στιγμὴν τὰ πενιχρὰ καὶ ἐσχάτως ἀμυδρὰ λείψανα τῆς ἐν τῇ τετάρτῃ πλευρᾷ τοῦ ἐξ Ἀκραϊφίου πανταχόθεν ἐπιγεγραμμένου ὀρθοστάτου ἐπιγραφῆς, ἣν ὁμολογοῦμεν ὅτι δὲν εἶχομεν ὄλως παρατηρήσει κατὰ τὴν εἰς Θήβας μετακόμισιν· τόση εἶναι ἡ φθορὰ τῶν σκιδῶν πλέον γραμμάτων ὅχι μόνον ὑπὸ μεγάλων καὶ μικρῶν ῥηγμάτων τῆς ἐπιφανείας, ἀλλὰ κυρίως ὑπὸ τῆς πολυχρονίου προδήλως ἀποτριβῆς τῆς (ἐκ νέου σχεδὸν λείας διὰ τοῦτο).

Ἐλλείπουν ἐκ τῆς ἀρχῆς δύο ἢ τρεῖς στίχοι μὲ τὰ ὀνόματα τῶν ἐπωνύμων ἄρχοντος καὶ πολεμάρχων· ἄνω δεξιὰ ἐλλείπει ὄλως τεμάχιον ἀντίστοιχον πρὸς τὸ ἐν ἀρχῇ τοῦ καταλόγου τῶν στρατευσίμων (ἀνωτέρω σελ. 200). ἄνω ἀριστεροῦ· γράμματα ἀραιά, ἐπιμελῆ.

	Α	ΙΩΚΛΙ
	ΡΑΜ	ΤΙΔΟΝΤΟ
	ΩΛ	ΩΕΛΕΞΕΕΠΙΔΕΙΓ
	ΕΥΕΡΓΕΤΕΙΣΑΝΤΑΣ	ΙΤΑ
5	ΕΙΛΑ	ΕΝΩΣΤΙΓΗΠΟΛΙΚΗΔΟΝΤΑΣΤΑ
	ΓΕΙΛ	ΝΟΟΥΠΟΛΕΜΑΙΧΥΝΕ ΙΑ ΤΟΥΛΙ
	ΝΕΡ	Γ Α Ο ΝΚ
	ΤΛΓ	ΣΚΛ
	Κ	Λ Ε . . ΤΗ
10	ΝΤΑΡΟΛΙΝΕ . .	ΞΕΤ
	ΕΡΜ Ο	ΛΩΡΧΟΝΤΑΣΕΣ
	ΠΑ .	ΑΣΗΛΓΓ
	ΠΟΛΙΤΗΣΛ	ΛΙ
15	ΠΟΤΑΔΙΚΗΤΩ	ΛΕ

[Ἄρχοντος δεῖνος, πολεμαρχιόντων

.....] α ίω Κλι

..... γ]ραμ[μα]τιδοντος

ὁ δεῖνα Β]ωλ(ή)ω (ι) ἔλεξε· ἐπιδει γ[ρ:]α . . .

..... εὐεργετείσαντάς [τι] τὰ[ν πόλιν, ἐπαν-

5 *γ]ειλα[μ]ένω[ς τ(ε) τῆ πόλι κῆ δόντας τὰ[περ] ἐπ-*

αν]γειλ[α]νθο τὸ πολέμαρχυ νε . ι . . . του λι-
 ν ἐπ α δ[ι]π[ω]ς δ[ι];ν κ[η] ἀ πόλις
 ἡ πόλις λει . α . χέρι[ας] κή
 [ἄλλος προθύμως ἐπι]δέ[χ]ε[ι]τη [ἐ]πανγέλλε[σ]-
 10 θη εὖ ποιῶν τὸν πόλις, ἐ[δ]ε[ξ]ε τὸ δάνυ
 ερ μω ἀρχοντας ἐσ-
 πα[σ]ας η λ(έ)γε (:)
 πολιτης α
 λι
 15 ποι ἀδικ(ε)τω
 λε . . .

Ἐκ τῶν ἀσφαλέστατα ἀναγινωσκομένων εἶναι καὶ τὸ στίχ. 2 [γ]ραμ[μα]τί-
 δοντος (μὲ ἐν δ, ὡς μόνον καὶ IG. VII 4137) καὶ τὰ ἐν ἀρχῇ τῶν στίχ. 5 καὶ 6
 ἐπαν]γειλαμένως καὶ ἐπαν]γείλανθο, ἃ καὶ ἀσφαλῶς δεικνύουσι τὴν φύσιν τοῦ
 ἐγγράφου, ὡς ψηφίσματος περὶ τῶν ἐπαγγελλμένων ΤΑΣ ΛΑΧΑΣ ἐκείνων τῆς
 σελ. 197 ἀνωτέρω. Κρίμα μόνον ὅτι τόσον ἀσήμαντα καὶ ταῦτα σκιώδη ὑπολεί-
 πονται ἔχνη ψηφίσματος προφανῶς ὄχι στερεοτύπων τιμῶν καὶ δωρεῶν παρόχου
 οὐδὲ ξηροῦ καὶ σκελετώδους, ὡς τὰ πλεῖστα τῶν σφζομένων βιοιωτικῶν, ἀλλ' ἐξ
 οὗ θὰ ἐδιδασκόμεθα τι νέον καὶ περὶ τῶν ἀρχόντων τῆς πόλεως (στίχ. 11),—ἴσως
 ἐσ[λαιινόντων] τινὰ δάνεια—γενικῶς καὶ περὶ τῶν πολεμάρχων (6) ἰδίᾳ αὐτό-
 δηλον μόνον ὅτι δὲν προτείνουν ἀκόμη «οἱ ἀρχοντες» τὸ ψηφισμα, ὡς γίνεται
 ὕστερον, ἀλλὰ τις τῶν πολιτῶν «ἐλεξε» (στίχ. 3),—ὡς ἦτο ἤδη προσδοκητὸν
 καθ' οὗς χρόνους ἐλέγομεν (σελ. 198 ἐ.) ὅτι ἀνάγονται αἱ ἐπιγραφαὶ αὗται, αἱ
 χαρακτηρίζουσαι καὶ τοῦ Ἀκραϊφίου τὰ οἰκονομικά, ὀλίγον μετὰ τὰ μέσα τοῦ
 Γ' αἰῶνος.

Ν. Γ. Π.

ΑΝΑΣΚΑΦΗ ΕΔΕΣΣΗΣ

Κατὰ τὸ παρὸν ἔτος ἀνεσκάψαμεν ἐν τῷ Λόγγῳ, εἰς πολὺ μικρὰν ἀπόστασιν καὶ νοτιανατολικῶς τῆς Ἁγίας Τριάδος.

Εἰς τὸν χώρον ἀκριβῶς τῆς ἀνασκαφῆς φθάνομεν ἀπὸ τῆς σημερινῆς Ἐδέσσης εὐκολώτερον ἄμα καὶ συντομώτερον κατερχόμενοι εἴτε διὰ τοῦ μεγάλου εἴτε διὰ τοῦ μικροῦ Κρημνοῦ μέχρι τοῦ ἐκκλησιδίου τοῦ Ἁγίου Νικολάου, εἶτα βαδί-

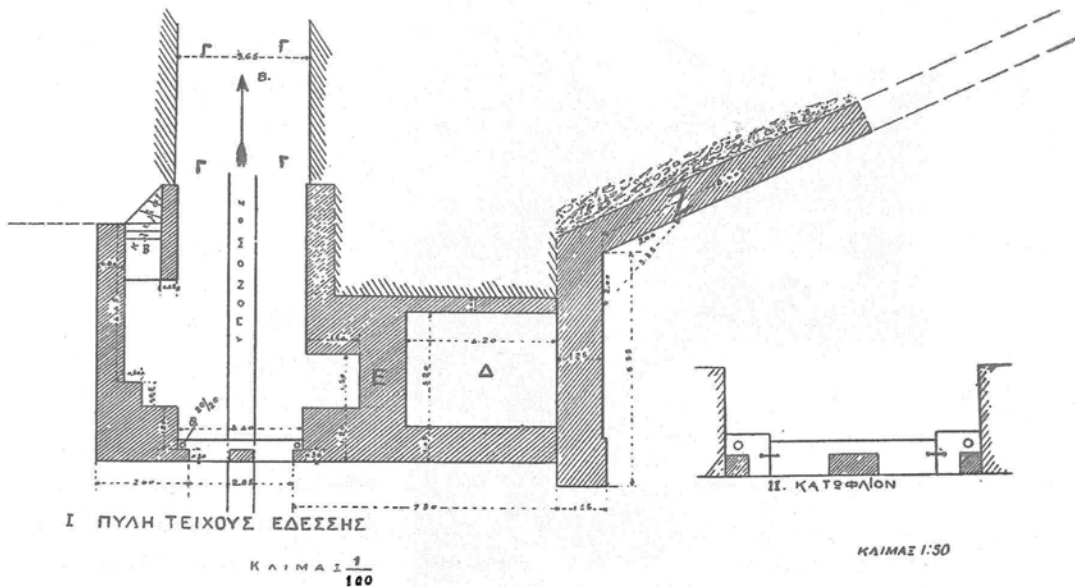

Εἰκ. 1.

ζοντες πρὸς τὰ κάτω τὴν πρὸ τοῦ ἐκκλησιδίου τούτου ἀτραπὸν κατὰ μῆκος μέχρι τοῦ κατὰ τὸ τέλος αὐτῆς ξυλίνου γεφυρίου, ὁπόθεν ἄρχεται ὁ λεγόμενος Βαθὺς Δρόμος, ἐσκαμμένος, ὡς καὶ ἐκ τῆς ὀνομασίας δηλοῦται, ἐντὸς ὑψηλοτέρων τερασσῶν καὶ ἄγων δι' αὐτῶν εἰς χαμηλότερα τοῦ Λόγγου ἐπίπεδα. Καθ' ὃ σημεῖον διακόπτεται τὸ ἀνάλημμα τῆς πρώτης τῶν τερασσῶν, ἃς διασχίζει ὁ Βαθὺς Δρόμος, — κατὰ τὸ σημεῖον τοῦτο κάμπτοντες δεξιὰ εἰσερχόμεθα εἰς τὸν κῆπον τῆς χήρας Λουσωτῆ, ἐντὸς τοῦ ὁποίου κατὰ τὴν βορείαν αὐτοῦ πλευρὰν καὶ εἰς τὴν ρίζαν τοῦ ἀναλήμματος τῆς ὑπερκειμένης τεράσσης, ἐφ' ἧς καὶ ὁ κῆπος τοῦ I. Χαλιμᾶ, εἶχον τυχαίως εὑρεθῆ τῷ 1898 εἰς ἕκ μεγάλων πωρίνων πλίνθων τοῖχος καὶ αἱ γνωσταὶ τοῦ Ναοῦ τῆς Θεᾶς Μᾶς ἐπιγραφαὶ αἱ εἰς ἀπελευθερώσεις δούλων ἀναφερόμεναι, αἵτινες εἶχον δώσει ἀφορμὴν εἰς τὴν πρόχειρον ὑπόθεσιν ὅτι

ἐν τῇ θέσει ταύτῃ θὰ ἔπρεπε νὰ τοποθετηθῇ ὁ τῆς Θεᾶς Μᾶς Ναός¹, ἣς ἡ ἐν Ἐδέσσει λατρεία ἦτο ἤδη καὶ προηγουμένως γνωστὴ ἐξ ἄλλης ἐπιγραφῆς².

Τόσον τὰς ἐπιγραφὰς ταύτας, ὅσον καὶ τὸν τοῖχον, πλησίον τοῦ ὁποίου ἔκειντο αὐταί, ἀνεῦρον καὶ ἀπεκάλυψα διὰ δοκιμαστικῆς ἀνασκαφῆς κατὰ τὸν

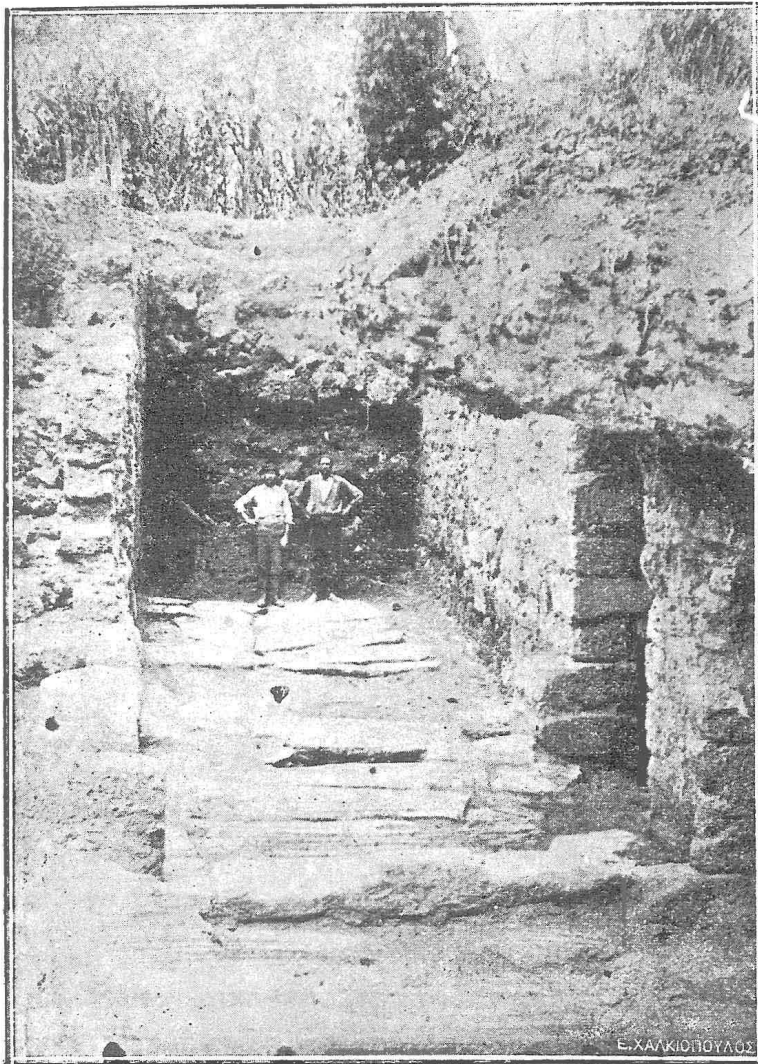

Εἰκ. 2. Πύλη Ἐδέσσης.

Αὐγούστον τοῦ 1922, ἐν τῇ αὐτῇ δὲ θέσει ἀνέσκαψα καὶ κατὰ τὸ παρὸν ἔτος ἐπεκταθεὶς καὶ ἐντὸς τοῦ ὡς ἐλέχθη ὑπερκειμένου κήπου τοῦ Ι. Χαλιμᾶ. Τὸν μνημονευθέντα δηλονότι πώρινον τοῖχον, ἐπὶ μιᾶς τῶν πλίνθων τοῦ ὁποίου εἶναι ἐγγεγλυμμένον τὸ λιθοργικὸν μονογράφημα Β-ψ τὸ διαφοροτρόπως παρηρηνηνευμένον³, ἐξετάζων ἐφέτος κατ' ἀμφοτέρας αὐτοῦ τὰς διευθύνσεις ἀπεκάλυψα ἀντὶ τοῦ ὑποτιθεμένου ναοῦ πύλην τοῦ νοτίου τείχους τῆς πόλεως μετὰ ἐσωτερικῆς ἐπιμήκουσ οὐχὶ κανονικοῦ σχήματος αὐλῆς καὶ μιᾶς μόνον ἐξωτερικῆς θύρας, ὡς φαίνεται ἐν τῷ ἐπισυναπτομένῳ προχείρῳ σχεδίῳ κατόψεως (Εἰκ. 1).

Τῆς θύρας αἱ παραστάδες, ὧν τὸ σωζόμενον ὕψος περὶ τὸ ἐν μέτρον, ἀποτελοῦνται ἐξ ἀλλεπαλλήλων

πώρων ἐν σχήματι γνώμονος τετμημένων, τὸ δὲ κατώφλιον ἐκ τριῶν τεμαχίων μαρμάρου συγκρατουμένῳ διὰ σιδηρῶν Γ σχήμων συνδέσμων καὶ μολυβδο-

¹ Π. Ν. Παπαγεωργίου, ἐν Ἀθηνᾶς IB σελ. 65, ἐνθα καὶ ἡ ἄλλη σχετικὴ βιβλιογραφία.

² Mordtmann, AM XVII σελ. 415.

³ Ἐν Rev. d. Étud. gr. XI (1899), σελ. 169 ὡς σημαῖνον: βασιλεὺς Φίλιππος ἢ ὡς χρονολογίαν ἐπιγραφῆς, ἐν δὲ Ἀθηνᾶς IB σελ. 81 ὡς χρονολογίαν τῆς ἰδρύσεως τοῦ ὑποτιθεμένου Ναοῦ (BOP = 24 μ. X. Πρβλ. καὶ Baege, De Maced. Sacris σελ. 116).

χοῖτας, ἐκ μιᾶς δηλονότι ἐπιμήκους δοκοῦ ἐν τῷ μέσῳ καὶ δύο ἀνά ἐν ἑκατέρωθεν μικροτέρων τμημάτων, ἅτινα φέρουσι τὰς κυκλικὰς ὀπὰς (σύριγγας), ἐντὸς τῶν ὁποίων περιεστρέφοντο οἱ γόμοφοι τῶν ἀξόνων τῶν θυροφύλλων, καλυπτόμενα κατὰ τὸ ἔξω μέρος αὐτῶν ὑπὸ τῶν παραστάδων (Εἰκ. 2). Ἡ μακροτέρα δοκὸς φέρει κατὰ τὸ μέσον παραλληλεπίπεδον ἐξοχήν, πρὸς ἣν ἠρείδοντο αἱ θύραι κλειόμεναι. Περὶ τοῦ σχήματος τῆς ὑπερθυρώσεως, ἥτις ἴσως ἦτο τοξοειδής, οὐδεμία εὐρέθη ἔνδειξις.

Ὁ διὰ τῆς θύρας ταύτης εἰσερχόμενος εἰς τὴν αὐλὴν συναντᾷ δεξιὰ τὴν τετραγώνου κατόψεως (1,50×1,50) κόγχην Α, θέσιν ἴσως τοῦ πυλωροῦ¹, ἀριστερὰ

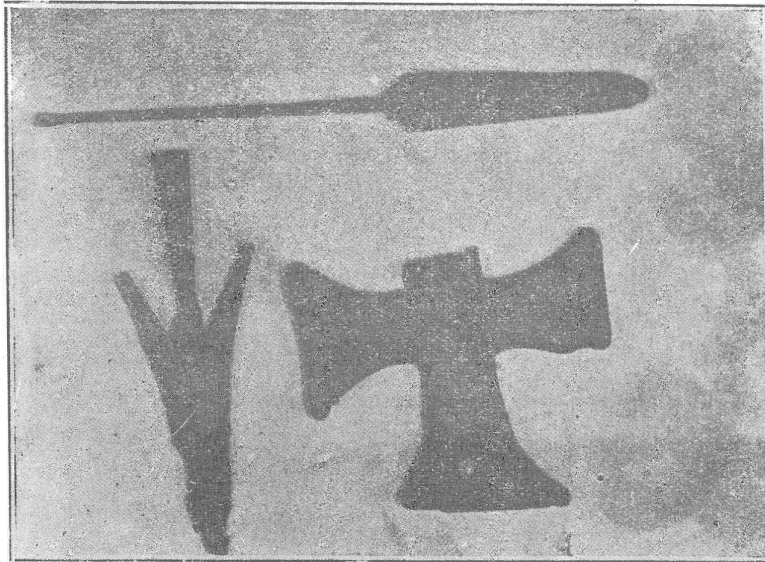

Εἰκ. 3.

δὲ εἰς τὸ βάθος τὴν ἐλαφρῶς ἐλικτὴν κατὰ μέγα μέρος κατεστραμμένην κλίμακα Β, ἥτις ἦγεν εἰς τὰ ὑπὲρ τὴν πύλην. Τὸ σωζόμενον ὕψος αὐτῆς περὶ τὰ 3 μέτρα.

Ἡ ἐξακολούθησις τῆς ἀνασκαφῆς καὶ πέραν τῆς γραμμῆς, ἔνθα φαίνεται ὅτι τελειώνει ἡ αὐλὴ τῆς πύλης, ἀπεκάλυψεν ἰσοπλατῆ σχεδὸν πρὸς ἐκείνην ὁδὸν Γ ἄγουσαν μεταξὺ δύο παραλλήλων τοίχων, οἵτινες εἶναι ἅμα τοῖχοι καὶ τῶν δύο ἑκατέρωθεν τῆς εἰσόδου ὑπαρχόντων μεγάλων πύργων καὶ ὧν τὸ σωζόμενον ὕψος $3\frac{1}{2}$ - 4 μέτρα.

Τόσον τῆς ὁδοῦ ταύτης ὅσον καὶ τῆς πύλης τὸ δάπεδον, ἐπικλινές ἐλαφρῶς πρὸς τὰ ἔξω, εἶναι ἐστρωμένον διὰ μεγάλων ἠύλακωμένων πλακῶν μαρμάρου,

¹ Πρβ. Daremberg - Saglio IV, 583.

ὑφ' ἧς κατὰ τὸ μῆκος τῆς στρώσεως διεπιστώθη ὑπάρχων μέγας ὄχετος διερχόμενος ὑπὸ τὸ κατώφλιον δεξιὰ τῆς θύρας, μέχρις οὗ σημείου μόνον καὶ παρηκολούθησα αὐτόν. Πλείστα δὲ σημεῖα τοῦ δαπέδου τούτου εἶναι μαυρισμένα ἢ εὐρέθησαν κεκαλυμμένα ὑπὸ μαζῶν ἀπηνθρακωμένων ξύλων καὶ ἀσβόλης καὶ ἰδίως κατὰ τὴν εἴσοδον, ὅπόθεν περισυνελέγησαν καὶ ἰσχυροὶ σιδηροὶ ἦλοι προερχόμενοι ἀσφαλῶς ἀπὸ ξυλίνης θύρας. Ἄλλα μικρὰ εὐρήματα τῶν χαμηλοτάτων στρωμάτων τῆς ἀνασκαφῆς εἶναι τεμάχια τινὰ ἐνεπιγράφων μαρμάρων ὁμοίων τοῖς τῆς Θεᾶς Μᾶς, λαβὴ πηλίνη λύχνου μετὰ ἐκτύπου σταυροῦ, χαλκοῦς σταυροὺς (Εἰκ. 3) καὶ μικρὰ σιδηρᾶ αἰχμὴ δόρατος. Ἐκτὸς τούτων κατὰ τὸ κέντρον περιήτου τῆς αὐλῆς ἀλλὰ σχετικῶς ὑψηλά, δηλ. εἰς βάθος 1,50 μέτρων, εὐρέθη μεταξὺ δύο κατεκρημισμένων λίθων χαλκοῦς κάδος μετὰ λαβῆς ἐπικεκαλυμμένος ἐσωτερικῶς καὶ ἐξωτερικῶς ὑπὸ παχέος στρώματος ἀνθρακικοῦ ἀσβεστίου, ὑφ' οὗ καλύπτονται καὶ οἱ πλείστοι τῶν τοίχων τῆς πύλης.

Γενικώτερον περὶ τοῦ ἀνθρακικοῦ ἀσβεστίου οὕτινος μεγάλην ποσότητα περιέχει ὁ Ἑδεσσαϊκὸς (Βόδας)¹, πρέπει νὰ σημειωθῇ ὅτι εἰς αὐτοῦ τὰς διαρκεῖς καθιζήσεις ὀφείλονται αἱ μεγάλαι ἀλλοιώσεις τοῦ ἐδάφους τῆς Ἑδέσσης αἱ ἐν ἱστορικοῖς χρόνοις συντελεσθεῖσαι ἢ καὶ ἔτι συντελούμεναι. Ἐκτὸς τῶν ἀθρόων σταλακτιτῶν τῶν ἐσχηματισμένων ἢ καὶ ἔτι σχηματιζομένων κατὰ τοὺς κρημνοὺς καὶ ἐν τοῖς σπηλαίοις τοῦ βράχου ἐφ' οὗ ἡ κωμόπολις τῆς Ἑδέσσης, — ἐκτὸς τούτων πετρώματα νέα ὁμοίας φύσεως ἀπαντῶσιν πολλαχοῦ καὶ κάτω ἐν τῷ Λόγγῳ, ὃν ἀρδεύει διὰ τῶν ἀσβεστιούχων αὐτοῦ ὑδάτων ὁ Ἑδεσσαϊκός. Ὁ διὰ τοῦ μεγάλου Κρημοῦ κατερχόμενος συναντᾷ ὀλίγον τι χαμηλότερον τοῦ Καναβουργείου θεμέλια τοίχου ἐκ μαρμαρίνων ἐν μέρει πλίνθων ἐκτισμένου, τέμνοντα ἐγκαρσίως τὴν βαθέως ἐν τῷ βράχῳ κεχαραγμένην ἀτραπὸν καὶ καλυπτόμενα ἐκατέρωθεν ὑπὸ τοῦ βράχου, ὅστις προδήλως εἶναι ὀψιγενῆς σχηματισμός. Ἄλλα καὶ ἐν τῇ θέσει τῆς ἀνασκαφῆς ἡμῶν παρόμοιοι ἀσβεστιογενῆς πρόσφυμα ὕψους ὑπὲρ τὸ 1 μέτρον ἐδέησε μετὰ πολλοῦ κόπου νὰ ἀποκρουσθῇ ὅπως ἀποκαλυφθῇ ἡ θύρα τῆς πύλης (Εἰκ. 4), ἕτερον τοιοῦτον περιέχον ἐν ἑαυτῷ λίθους, χῶμα καὶ ἄλλα κεῖται ὡς βράχος ἐπὶ τοῦ συνεχίζοντος τὴν δεξιὰν παραστάδα τῆς πύλης τοίχου καὶ τρίτον ὁμοιον καλύπτει καθέτως τὸν ἀριστερὰ τῆς πύλης πρὸς τὸ μέρος τῆς κλίμακος ἐξωτερικὸν τοῖχον, ἐσχηματισμένα προφανῶς καὶ τὰ τρία ὑπὸ τοῦ κατὰ τὸν χῶρον τοῦτον καταπίπτοντος ἀρδευτικοῦ ρεῖθρου.

Τοῦ τείχους, εἰς ὃ ἀνήκει ἡ εὐρεθεῖσα πύλη, δὲν ἐκαθάρισα ἐφέτος εἰμὴ μικρὸν συνεχόμενον πρὸς αὐτὴν ἀνατολικῶς τμήμα μέχρι σχεδὸν τοῦ Βαθέος

¹ Πρὸβ. Griesebach, *Reisen durch Rumelien und nach Brussa*, (Göttingen 1841). II σελ. 81 - 106) [Μετάφρασις τοῦ μέρους τούτου: Σ. Στουγιαννάκη, ἐν Ἑδέσση 1923].

Δρόμου καὶ τοῦτο μόνον ἐξωτερικῶς ὡς μὴ ἀπηλλοτριωμένου τοῦ ὑπερκειμένου κήπου ἐν ᾧ κρύπτεται τὸ πάχος αὐτοῦ ὡς καὶ ἡ ἐπιφάνεια τῶν πύργων¹. Ἐνταῦθα ἐπὶ τῆς γραμμῆς ἀκριβῶς τῆς προσόψεως τῆς πύλης ἀπεκαλύφθη ἐξωτερικῶς τοῦ τείχους τὸ δωμάτιον Δ, οὔτινος ὁ ἀνατολικὸς τοῖχος καθορίζεται ἐν τῷ σχεδίῳ μόνον ἐκ τῶν θεμελιῶν του. Τὸ δωμάτιον τοῦτο, ἐντελῶς κλειστὸν ὡς παρουσιάζεται, φαίνεται ὅτι ἀρχικῶς ἐπεκοινώνει μετὰ τῆς αὐλῆς τῆς πύλης, ὁ δὲ μεταξὺ αὐτοῦ καὶ τῆς κόγχης τοῖχος Ε, ἐκτίσθη πιθανῶς βραδύτερον ὅτε δι' οἰονδήποτε λόγον

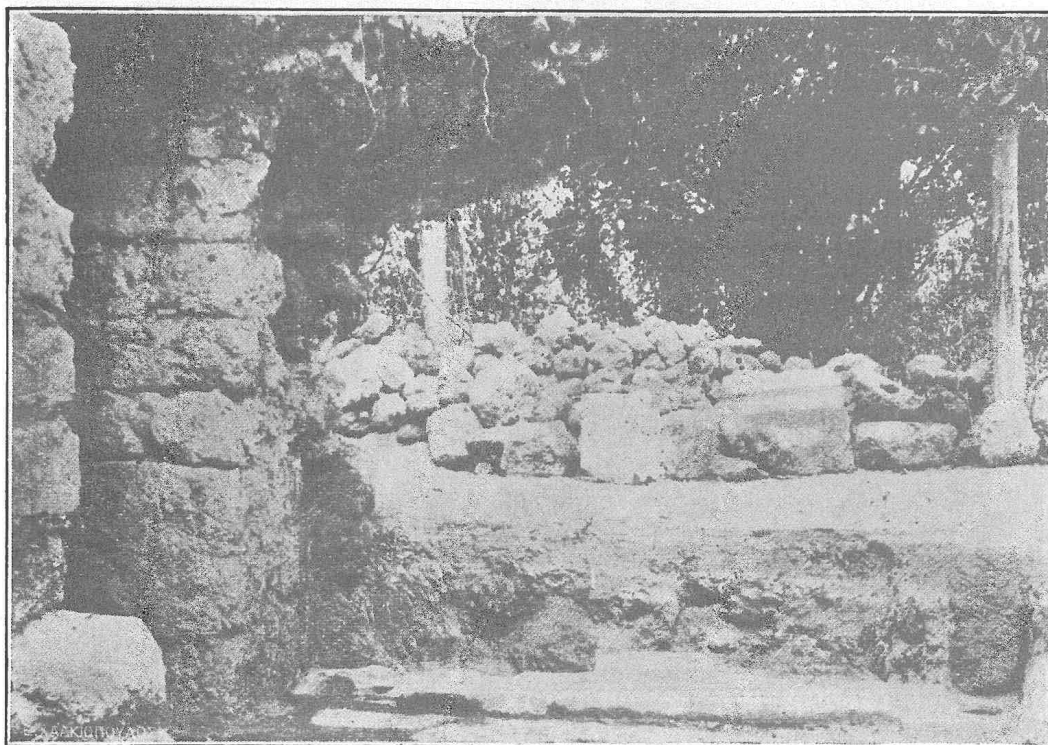

Εἰκ. 4. Πύλη Ἐδέσσης.

τὸ ἐν λόγῳ δωμάτιον ἐτέθη εἰς ἀχρησίαν καὶ ἀπεκόπη τοῦ ὄλου. Ἐν τοῖς χώμασι τοῦ ἐσωτερικοῦ χώρου τοῦωματίου τούτου εὐρέθη χειρουργικὴ σπαθομήλη.

Ἄλλ' ἐκτὸς τοῦ δι' ἀνασκαφῆς ἐξακριβωθέντος τούτου τμήματος δύναται τις νὰ παρακολουθήσῃ τὸ ἐν λόγῳ τείχος καὶ κατὰ τὴν δυτικὴν πρὸς τὴν πύλην κατεύθυνσιν αὐτοῦ μέχρι τοῦ κάτωθεν τῶν Νηματουργείων Τσίτση χώρου σωζόμενον ὡς ἀνάλημμα σειρᾶς κήπων καὶ κεκρυμμένον ἐντὸς πυκνῶν θάμνων καὶ κισσοῦ.

Τοῦ ὄλου τούτου τείχους, ὅπερ εἶναι, ὡς φαίνεται, τὸ νότιον τῆς πόλεως, ὡς καὶ τῆς εἰς αὐτὸ ἀνηκούσης πύλης ὁ οἰκοδομικὸς τρόπος ἐκ τῆς μέχρι τοῦδε ἐρεῦ-

¹ Διὰ τὸν αὐτὸν λόγον, ὡς δηλοῦται ἐν τῷ σχεδιογραφῆματι, ἔμεινεν ἀκαθόριστον τὸ πάχος καὶ τινων τοίχων τῆς πύλης ὡς καὶ τῶν τῆς συνεχομένης ὁδοῦ (τῶν τοίχων τῶν πύργων).

νης δὲν καθορίζεται ἀκριβῶς: ὁ τοῦ ἐξωτερικοῦ αὐτοῦ μετώπου τοῖχος (Εἰκ. 5) παρουσιάζεται κατεσκευασμένος ἐκ πλίνθων εἴδους πώρου ἐξαγομένου ἐκεῖ που πλησίον: πρὸς τούτοις φαίνονται χρησιμοπονημένα ἐν αὐτῷ καὶ πολλὰ ἀρχαιοτέρων οἰκοδομημάτων μάρμαρα καὶ ἐπιτύμβιοι βωμοί, ἀπὸ τοῦ τείχους δὲ φαίνεται προερχόμενος καὶ ὁ ὀλίγα βήματα δυτικώτερον τῆς ἡμετέρας ἀνασκαφῆς κείμενος ἐπιτύμβιος βωμὸς ὁ φέρων τὴν ἐπιγραφὴν ΦΑΒΙΟΝ ΚΑΛΛΙΡΟΗ, ὅστις ὁμοῦ μετ’

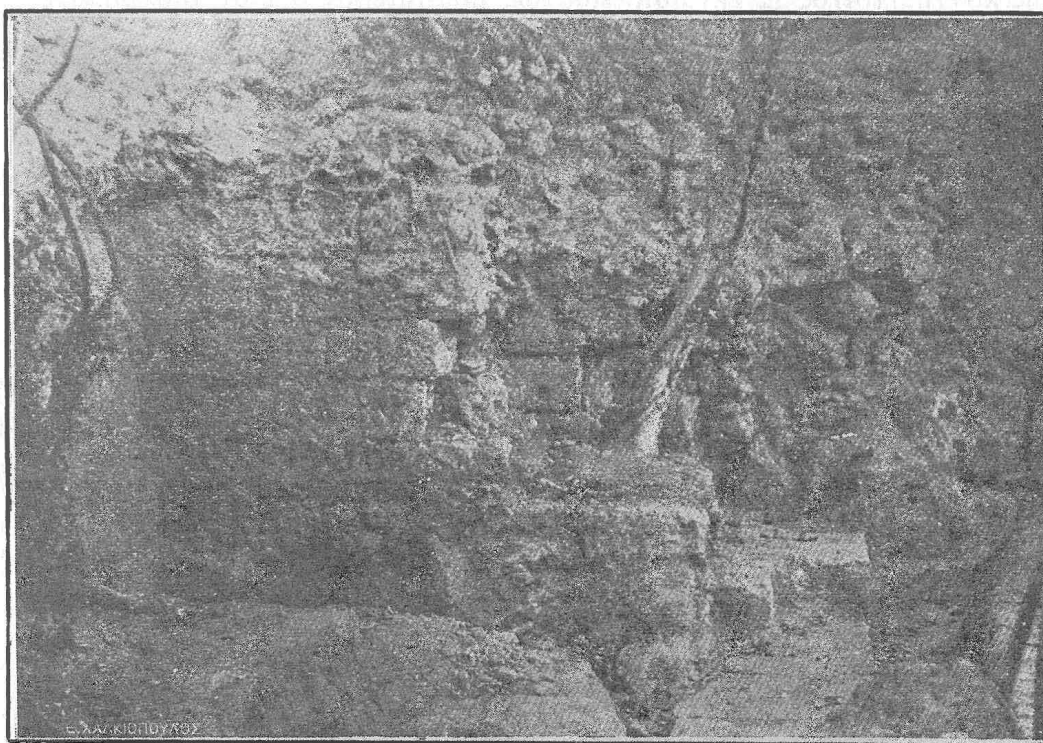

Εἰκ. 5. Τοῖχος ἐξωτερικοῦ μετώπου.

ἄλλων λίθων κατεκυλίσθη ἀπ’ αὐτοῦ, οὕτω δὲ ἐσχηματίσθη τὸ σπήλαιον ὅπερ ὁ Delacoulonche ὑποπτεύει ὡς τάφον¹. Ὅμοίως ἐν τινι τῶν τοίχων τῆς πύλης, ἐν τῇ αὐλῇ τῆς ὁποίας καὶ εὐρέθησαν κείμενοι, θὰ ἦσαν ἐνωκοδομημένοι καὶ αἱ εἰς τὴν Θεὰν Μᾶν ἀναφερόμεναι ἐπιγραφαί. Ἐκτὸς τούτων ἐσωτερικῶς τοῦ τοίχου Z, κατακρημνισμένου ὑπάρχουσι καταφανῆ σημεῖα ἐμπλέκτου, οὗτινος οἰκοδομικοῦ τρόπου ἴσως ἀκριβέστερον ἐξεταζόμενον θέλει καταδειχθῆ τὸ ὅλον ἔργον.

Ἡ ἐξ ὅλων τῶν παρατηρήσεων τούτων παρεχομένη καθόλου ἐντύπωσις εἶναι ὅτι πρόκειται περὶ τείχους βυζαντινῶν ἢ ἀσφαλέστερον μεταρρωμαϊκῶν χρόνων. Ἄν ὑπάρχουσι καὶ ἀρχαιότερα αὐτοῦ μέρη, μόνον ἢ περαιτέρω ἔρευνα δύναται νὰ καταστήσῃ δῆλον.

¹ Delacoulonche ἐν Δήμισσᾳ Μακεδονίᾳ σελ. 28 καὶ σελ. 45.

Ὅπως καὶ ἂν ἔχη τὸ πρᾶγμα φανερόν εἶναι ὅτι ἐν ἡ θέσει ἀνευρέθη τὸ τεῖχος τοῦτο δηλαδὴ ἐν τῷ Λόγγῳ πρέπει νὰ τοποθετηθῆ καὶ ἡ πόλις τῆς Ἐδέσσης ἢ τῶν μεταγενεστέρων τοῦλάχιστον χρόνων, συμφώνως ἄλλως καὶ πρὸς ὅσα λέγει ὁ Καντακουζηνὸς ἐν τῇ ἐξιστορήσει τῆς ὑπὸ τοῦ Στέφαν Δούσαν ἐκπορθήσεως αὐτῆς, μεθ' ἣν πιθανῶς ἐπῆλθεν καὶ ἡ τελεία αὐτῆς ἐγκατάλειψις, ἀντιδιαστέλλων καθαρὰ τὴν τετειχισμένην πόλιν (= τὴν ἐν τῇ πεδιάδι ἢ τῷ Λόγγῳ), ἣτις πρώτη καταλαμβάνεται, καὶ τὴν ἄκραν (= τὸν βράχον ἐφ' οὗ ἡ νῦν κωμόπολις). Τὸ ἐν λόγῳ χωρίον τοῦ Καντακουζηνοῦ (IY, 22) ἔχει ὡς ἐξῆς: «Κράλλης δὲ εἰς τὴν ὑστεραίαν διαβάς τὸν Ἀξιὸν τὰ περὶ Ἐδεσσαν κατέδραμε καὶ περιστρατοπεδευσάμενος ἐπολιόρκει Κράλης ὀλίγω ὕστερον ἢ ὁ βασιλεὺς ἀπῆρεν ἐκ Θεσσαλονίκης, Ἐδεσσαν ἐπόρθησεν ἐλών τινων προδοσίᾳ τῶν τάκεινον ἠρημένων. Συνετίθετο γὰρ αὐτοῖς κλίμακας κατασκευασάμενον ἐπὶ τειχομαχίαν ἦκειν, αὐτοὺς δὲ σημείον ἄραντας ἐπὶ τῶν τειχῶν, ἐφ' ὧν ἐστᾶσιν, ἦκειν ἐπ' ἐκείνους μετὰ τῶν κλιμάκων. Ἄδειαν δὲ ἐκείνων παρεχομένων καὶ ἀμυνομένων τοὺς ἔνδον μᾶλλον ραδίαν ἔσσεσθαι τὴν ἄλωσιν. Ὅπερ δὴ καὶ ἐγένετο κατὰ τὸ σύνθημα Λυζικὸς δὲ ὁ τῆς πόλεως ἄρχων αἰσθόμενος τὴν προδοσίαν ἐχώρει μὲν ἐπ' ἐκείνους ἔχων τοὺς περὶ αὐτόν, ἦνυε δὲ οὐδὲν καθηρημένων ἤδη τῶν τειχῶν, ἀλλ' ἀναστρέψας ἔσπευδεν ἐπὶ τὴν ἄκραν. Καὶ οἱ ἐκ Βυζαντίου παρὰ βασιλέως καταλειμμένοι διακόσιοι φρουροί, ὡς ἦσθοντο τὴν πόλιν ἐαλωκυῖαν, ἀνεχώρουν καὶ αὐτοὶ ἐπὶ τὴν ἄκραν. Κράλης δὲ ἐπεὶ τὴν πόλιν εἶχεν, ἐχώρει ἐπ' ἐκείνους τεθορυβημένους ἔτι ὑπὸ τῆς τροπῆς. Καθισταμένων δὲ πρὸς μάχην ὁ Λυζικὸς ἐτέρωτο βέλει τὸν μηρόν, ἀμυνόμενος ἀπὸ τοῦ πύργου. Ἦν γὰρ ἀνεπισκεύαστος ἡ ἄκρα . . . Κράλης δὲ ἀφῆκε τὴν πόλιν τοῖς στρατιώταις διαρπάζειν. Καὶ ἐπόρθησάν τε καὶ ἐνέπηρσαν τὰς οἰκίας. Τῶν οἰκητόρων δὲ τὸ μὲν πλεῖστον καὶ ἄριστον ἐξήλασε γυμνὸν μάλιστα ἐν ἀκμῇ τοῦ χειμῶνος, Ἰανουαρίου ἄρτι ἰσταμένου, καὶ διεσκεδάσθησαν κατὰ Βέροϊαν καὶ τὰς ἄλλας πόλεις».

II. Περὶ τῶν μαρμάρων, ἐφ' ὧν αἱ εἰς τὴν Θεὰν Μᾶν ἀναφερόμεναι ἐπιγραφαί, πρέπει νὰ παρατηρηθῆ ὅτι ταῦτα ἀρχικῶς ἀπετέλουν παραστάδας πιθανῶς θύρας οἰκοδομήματος, γεγραμμένα δὲ ὡς πρόκεινται ἡμῖν δεικνύουσιν δευτέραν αὐτῶν χρῆσιν. Τοῦτο φαίνεται καθαρὰ ἐκ τοῦ γεγονότος ὅτι, ὅπου ὑπάρχουσιν ὀπαὶ κεναὶ ἢ πλήρεις μολύβδου τῆς πρώτης χρήσεως, λαμβάνονται ὑπ' ὄψιν αὐταὶ κατὰ τὴν τῶν γραμμάτων χάραξιν. Σημειωτέον ὅτι τὰ γράμματα φέρουσιν ἴχνη ἐρυθροῦ χρώματος.

Ἐξ ἀκριβεστέρως μελέτης τῶν ἐπιγραφῶν ἀποκαθίσταται τὸ κείμενον αὐτῶν ὡς ἐξῆς:

Ἐν ἐπιγράμματι 1, στίχ. 1 φαίνεται¹ σαφῶς τὸ δεύτερον ἀριθμητικὸν σημεῖον

¹ Ἐν τοῖς ἐξῆς τηρεῖται ἡ σειρά τῶν ἐπιγραφῶν κατὰ τὴν δημοσίευσιν τοῦ Π. Ν. Παπαγεωργίου Ἀθηνᾶς Τόμ. IB' σελ. 70 κ. ἐ.).

Ε. Ἐπομένως ἀντὶ τῆς χρονολογίας BOT = 224 μ. Χ. (Παπαγεωργίου καὶ κατ' αὐτὸν Baege, De Maced. Sacris 114) ἔχομεν ΒΕΤ δηλαδὴ τὸ ἔτος (362 - 148) = 214 μ. Χ.

Ἐν ἐπιγραφῇ 1, στίχ. 5 ἄνωθεν τοῦ πρώτου γράμματος Π φαίνεται ἓν μικρὸν ε. Ἐπομένως τὸ Π|^εΠΡΩΝΙΟΥ συμπληρωτέον ἴσως εἰς: **Πεπρωνίου** (ἄγνωστον ὄνομα) ἀντὶ τοῦ ἐπίσης ἀγνώστου (Παπαγεωργίου) **Ποπρωνίου**.

Ἐν ἐπιγραφῇ 1, στίχ. 16 - 18 ἀναγινώσκεται σαφῶς

ΑΠΟ|ΕΑΥΤΟΜΕΤΡΑ|ΦΗΝΕCCTΗ|ΛΟΓΡΑΦΗCΑ

= ἀπὸ ἑαυτοῦ) με τράφην ἐστήλογράφησα κλπ., οὐχὶ δέ: ἀπὸ ἑαυτοῦ) με τραφήνε ἐστήλογράφησα (Παπαγεωργίου). Τὸ τράφην διαλεκτικὸν ὡς καὶ τὸ κατωτέρω: ζῶω τοῦ αὐτοῦ ἐπιγράμματος. Κατὰ τὴν ἡμετέραν ἀνάγνωσιν καὶ τό: ἑαυτοῦ ἔχει καλῶς οὐδὲ εἶναι ἀνάγκη νὰ νοηθῇ ἀντὶ τοῦ: ἑαυτῆς, ὅπως συμφωνήσῃ τῷ: **Γλεόπατρα** (Παπαγεωργίου σελ. 75). Ὡς καθαρὰ φαίνεται ἐκ τοῦ κατωτέρω τιθεμένου ὄρου: **καὶ τῆς ζωῆς/ χρόνον μοι/ εἶνα προσμένη/** πρόκειται περὶ μερικῆς μόνον ἀπελευθερώσεως, πρὸς τελείαν δὲ τοιαύτην ὑπολείπεται ἡ γνωστὴ «ἀπόλυσις τῆς παραμονῆς»¹. Μεταξὺ τῶν ὑποχρεώσεων, ἃς εἶχεν ὁ οὕτω ἐν μέρει ἀπηλευθερωμένος, φαίνεται ὅτι ἠδύνατο νὰ εἶναι καὶ ἡ διατροφή τοῦ πρώην κυρίου.

Ἐν ἐπιγραφῇ 3, στίχ. 1 ἀναγινώσκεται σαφῶς: ΘΕΟΔΟΤΗ = **Θεοδότῃ** ἀντὶ τοῦ: **Θεολόγῃ** (Παπαγεωργίου).

Προσαρμοζομένων μετὰ ἀκριβῆ ἐξέτασιν τῶν μαρμάρων Β καὶ Γ ὡς τεμαχίων τῆς αὐτῆς παραστάδος καταδεικνύεται τὸ 11^{ον} ἐπίγραμμα ὡς ἀποτελοῦν τὴν συνέχειαν τοῦ 8^{ου} καὶ συνδέεται μετ' αὐτοῦ ὡς ἑξῆς:

Ἐπιγραφὴ 8 στίχ. 13

ἦτις
τῆς ζωῆς
μου χρό-
νον πρόσ-
μενεῖ, με-

Ἐπιγραφὴ 11 στίχ. 1

[τὰ] δὲ τὴν
τελευτήν
μου εἶναι
αὐτὴν τῆς
Θεοῦ κλπ.

Ἐν ἐπιγραφῇ 9 στίχ. 8 ἀναγινώσκεται σαφῶς: **Αἰδοναίου** ΒΒΒΑΒ **Εὐτυχῶς**.

¹ Πρὸβλ. Woodward, Inscriptions from Thessaly and Macedonia ἐν JHS XXXIII σελ. 321 καὶ σμ. 28.

1) Στήλη ὀρθογωνίου σχήματος (ὑψους 1,30, πλάτ. 0,41, πάχ. 0,12) μετὰ ἀετωματίου ἄνω ἐκτύπου, φέροντος ἐν τῷ μέσῳ ὑπτίαν μήνην, κατὰ δὲ τὰ ἄκρα ἐξωτερικῶς ἀνὰ ἓνα ἐξάφυλλον ρόδακα. Ἐπὶ τοῦ κάτω πλαισίου τοῦ ἀετωματίου ἡ ἐπιγραφή: ΔΙΙ ΥΨΙΣΤΩΙ, κάτωθεν δὲ αὐτοῦ ἀετός (Εἰκ. 7, β) μετὰ τῆς κεφαλῆς ἐστραμμένης πρὸς τὰ ἀριστερὰ ἰστάμενος ἐν στεφάνῳ φύλλων δρυὸς φέροντι κάτω ταινίας. Ὑπὸ τὸν στέφανον ἡ ἐπιγραφή (ὑψος γραμμάτων τῶν πρώτων πέντε σειρῶν 0,025, τῶν ἄλλων ὀλιγώτερόν πως):



Εἰκ. 7.

ἄκανθαν (Εἰκ. 7, α) μετὰξὺ δύο καθημένων γρυπῶν ἐστραμμένων πρὸς τὰ ἔξω, καὶ μετὰ βάσεως κάτω. Κάτωθεν τῆς ζώνης ἀετός, ἐστραμμένος κατὰ τὰ τρία τέταρτα πρὸς τὰ ἀριστερὰ, ἐπὶ γκιρλάντας φύλλων δρυὸς μετὰ ταινιῶν ἑκατέρωθεν, ἐκτεινομένης καὶ ἐπὶ τῶν πλαγίων ἐδρῶν. Ἄνωθεν τοῦ ἀετοῦ ἡ ἐπιγραφή (μέγεθος γραμμάτων 0,02):

Ζωίλος Ἀλεξάνδρου
ὑπὲρ τῶν παιδίων
Διὶ Ὑψίστῳ.

3) Στήλη (ὑψος 1,40, πλάτ. 0,42, πάχ. 0,15) ἐντελῶς ὁμοία τῇ 2^α. Ἐπὶ ταύτης ἀντὶ τοῦ ἀετοῦ βούκρανον μετὰξὺ δύο ροδάκων.

Ἐπὲρ τῆς σωτηρίας
Μ. Οὐίβιου Ἀμβούα
Οἱ συνήθεις ἐπιμελη-
ται **Σ. Ποσιδωνίου**
τοῦ **Ταρούλου** καὶ
Γ. Ποντιου Τορκουάτου
Π. Ούέτιος Νάρκισσος
Α. Διβύρνιος Χρῦσαιππος
Γ. Φλάουιος Ἀλυπος
Σεκοῦνδος Ἀδύμου
Μελέτη Ἀπωλλοδώρου
Ἀπολλωνίδης **Θευδᾶ**
Μ. Οὐίβιος Ἐρμέρος
Ἐπαφρᾶς **Δαμοθέρος**
Μ. Ἀντώνιος Μούστιος
Κρίσπος
Ἔτους ΘϞΡ **Περιτίου**, Ἰερητεύ-
οντος **Μ. Ἀτίου Αόγγου**
ΡΥΣ ἐποίησεν.

2) Στήλη (ὑψ. 1,46, πλάτος 0,42, πάχος 0,12) μετὰ ζώνης ἄνω, φερούσης κάτωθεν ἀστραγάλου τρίφυλλον

Ἡ ἐν Ἐδέσση λατρεία τοῦ Διὸς Ὑψίστου εἶναι γνωστὴ καὶ ἐξ ἄλλων ἐπιγραφῶν¹. Ἐν ᾧ τόπῳ εὐρέθησαν αἱ ἡμέτεραι οὐδαμῶς δύνανται νὰ διαφωτισώσιν περὶ τῆς θέσεως τοῦ Ναοῦ.

Οἱ συνήθεις ὡς ἔταιρεία συλλατρευτῶν — τοῦ Διὸς Ὑψίστου βεβαίως ἐνταῦθα — ἀπαντῶσιν ἐκτὸς τῆς Θράκης² καὶ ἐν τῇ Μακεδονίᾳ: Γνωστοὶ εἶναι οἱ *συνήθεις τοῦ Ἡρακλέους* ἐν ἐπιγραφῇ Θεσσαλονίκης³ — ὡς καὶ ἡ *συνήθεια* ἐπὶ δύο ἐπιγραφῶν τῆς αὐτῆς πόλεως (παρὰ Duchesne, *Mém. sur une miss. au Mont Athos* (1870) Ἀριθ. 83 καὶ 84 = Δήμιτσα, Μακεδονία Ἀριθ. 439 καὶ 440 = Παπαγεωργίου ἐν Ἀθηνᾶς ΙΕ σελ. 46).

Ὡσαύτως ἐν ἐπιγραφῇ ἀνεκδότῳ τῆς Θεσσαλονίκης ἀναφέρονται: *οἱ περὶ Ἐπικράτην . . . τὸν Βίδυος υἱὸν συνήθη . . . ὠρος ὁ ἀπελεύθερος*. Περὶ τοῦ Διὸς Ὑψίστου καὶ τοῦ Διὸς Σωτήρος ὑπὸ ἑταιρειῶν λατρευομένου πρβλ. Daremberg - Saglio V, σελ. 250, β. Poland *Geschicht. des gr. Vereinwesens* σελ. 177 κ. ἔ.

Οἱ *συνήθεις ἐπιμελῆται* τῆς πρώτης ἐπιγραφῆς, ὧν τὰ ὀνόματα ἐκφέρονται κατὰ ὀνομαστικὴν ἐν ἀντιθέσει πρὸς τοὺς ὑπὲρ ὧν ἡ εὐχὴ ὧν τὰ ὀνόματα κατὰ γενικὴν —, οὗτοι εἶναι οἱ ἐπιμελῆται τῆς ἑταιρείας, περὶ τοῦ ἔργου τῶν ὁποίων ὡς καὶ περὶ τοῦ ἀριθμοῦ αὐτῶν πρβλ. Daremberg - Saglio V, σελ. 265. Poland σελ. 405 κ. ἔ.

Περὶ τῆς ἐν ταῖς ἑταιρείαις συμμετοχῆς καὶ γυναικῶν, ὡς ἡ τῆς *Μελέτης τῆς Ἀπολλοδώρου* ἐν τῇ ἡμέτερᾳ ἐπιγραφῇ, παράβαλε γενικῶς Poland σελ. 294-295 καὶ Παπαδάκη ΑΔ, Ι (1915) σελ. 163. Τὰ πλεῖστα τῶν ἀναφερομένων ὀνομάτων ἐνταῦθα εἶναι γνωστὰ καὶ ἐξ ἄλλων μακεδονικῶν ἐπιγραφῶν: *Οὐίβιος* (Δήμιτσα, Μακεδονία 325. 374 κλπ.), *Ποσειδώνιος* (Δήμιτσα 216. 303), *Αιβύριος* (ἐξ ἄλλης ἐπιγραφῆς Ἐδέσσης. Δήμιτσα 6). *Ἄδυμος* (Δήμιτσα 918. 54 Γ. Π. Οἰκονόμος, ἐπιγραφαὶ Μακεδονίας ἀριθ. 58. Ὄνομα μακεδονικὸν πρβλ. Hoffmann, *Die Makedonen* σελ. 143), *Ἐρμέρω* (Δήμιτσα 395), *Ἄλυπος* (ἴσως τὸ αὐτὸ τῷ *Ἄλοιπος* Δήμιτσα 92 καὶ τῷ *Ἀλοίπη* Δήμιτσα 432), *Θευδᾶς* (*Θεοδᾶς* Δήμιτσα 386. 886).

Ἐντελῶς νέα ὀνόματα παρέχει ἡμῖν ἡ ἐπιγραφὴ τὰ *Μελέτη* καὶ *Δαμοδάρης*, ὡς καὶ τὰ πιθανῶς ἐπώνυμα *Ἀμβούας* καὶ *Τάρουλος*.

Ἐκ τοῦ μονογραφήματος ΡΥΣ δυσκόλως ἀναγινώσκειται τὸ ὄνομα τοῦ τεχνίτου τῆς στήλης. Ἡ μακεδονικὴ χρονολογία 199 (Θ9Ρ) - 148 (Τ0δ ἐν BSA, XXIII σελ. 206 κ. ἔ.) παρέχει ἡμῖν τὸ ἔτος 51 μ. Χ.

Σ. ΠΕΛΕΚΙΔΗΣ

¹ Δήμιτσα, Μακεδονία Ἀριθ. 6. 7. 38. W. Bäge, *De Macedonum sacris* σελ. 8.

² Poland, *Geschichte des gr. Vereinswesens* σελ. 533.

³ BCH VIII σελ. 463.

ΕΛΕΥΣΙΝΙΑΚΗΣ ΕΠΙΓΡΑΦΗΣ ΣΥΜΠΛΗΡΩΣΙΣ

Δημοσιεύομεν εικόνα τῆς ἐπιγραφῆς Mitt. 1894 σελ. 179 ἔ., συμπληρωμέ-

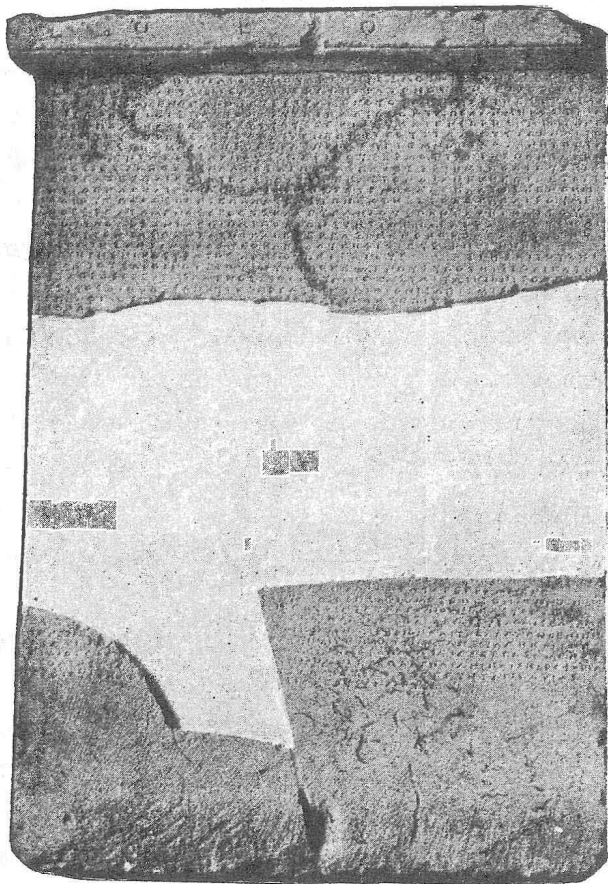

νης κατὰ τὸ τέλος διὰ δύο νέων τεμαχίων παραθέτοντες ἀπλῆν ἀντιγραφὴν τοῦ προστιθεμένου μέρους. Ἡ μορφή τῆς στήλης συμπληροῦται κατὰ τὴν μείωσιν πρὸς τὴν κορυφήν.

Στίχ. 20-23 τοῦ δημοσιευθέντος (Mitt. 1894 σελ. 180) μέρους νομίζω, ὅτι πρέπει ὡς πρὸς τὰ ὀνόματα τοῦ μισθωτοῦ καὶ ἐγγυητοῦ νὰ ἀναγνωσθῶσι *Μι[σθωτῆς Εὐκλ ;]ῆς Παμφίλου Δ[ευκονοιεύς] ἐγγυητῆς Ἐπικ[ράτης Παμφίλου Δε]υκονοιεύς*. Τοῦ ἐγγυητοῦ τὸ ὄνομα εἰκάζεται κατὰ τὸ ὄνομα τοῦ Λευκονοιεύως Ἐπικράτους Παμφίλου τοῦ ἐπὶ τῆς βάσεως τοῦ ἀγάλματος τοῦ Ἀσκληπιοῦ τοῦ Ἐλευσινιακοῦ Μουσείου (Κουρουνιώτη, Ὁδηγὸς Ἐλευσ. σελ. 62).

ἐπιτόνιαια

κεραμῶσαι κατὰ τὰ γεγραμμένα

ἐπιστύλια: ΔΔΠ: ἀριθμὸς ἐπιτοναίων ὧν δε . .

αι ἐγ δυοῖν τετραγώνων ἕκαστον: ΙΔ :

τας καὶ καλύμματα: ΔΔΙ· ταῦτα δ μισθωσάμενος καὶ κόλλαν ὠμοβόϊον καὶ τᾶλλα, ὧν ἂν δέηι πρὸς τὴν ἐργ[ασίαν] ἐψιν καὶ τὴν ἀλιφὴν τῶν ξύλων καὶ τὴν δόρωσιν λην κεράμου ἀποδώσει ἐξεργασάμενος ἐπὶ Διοτίμου [ἄρχοντος Μο]υνηχιῶνι καὶ Θαρρηλιῶνι καὶ Σκιοφοριῶ(νι). Μισθωτῆς Ἄγα ο]υς Ἄλαιεύς. ××. Ἐγγυηταί: Χαρίας Πειθίου Φρεάριος, Καλλικλέους Ἄλαιεύς.

Κ. ΚΟΥΡΟΥΝΙΩΤΗΣ

ΠΕΡΙΕΧΟΜΕΝΑ ΤΟΥ 8^{ΟΥ} ΤΟΜΟΥ

	Σελίς
Α. Κ. Ὁρλάνδου. Ὁ ἐν Στράτῳ τῆς Ἀκαρνανίας ναὸς τοῦ Διὸς	1 - 51
Γιάννη Μηλιάδη. Περὶ τῆς λατρείας τοῦ Ἀμφιαράου ἐν Ἀθήναις	53 - 58
Α. Ζάχου. Μεσαιωνικὰ μνημεῖα Γορτυνίας	59 - 84
Χ. Ι. Καρούζου. Ἀπὸ τὸ Ἡράκλειον τοῦ Κυνοσάργους	85 - 102
Ν. Αάσκαρη. Μορφαὶ ἱερέων ἐπὶ ἀρχαίων μνημείων	103 - 116
Σέμνης Παπασπυρίδη. Ὁ «τεχνίτης τῶν καλάμων» τῶν λευκῶν λυκήθων	117 - 146
Χ. Τσουντα. Εἰς τὴν λάρνακα τοῦ Κυψέλου	147 - 154
Κ. Κουρουγιώτη. Ἐλευσινιακὰ	155 - 174
Σπ. Ν. Μαρινάτου. Ἐν σύμπλεγμα Ἀφροδίτης, Πανὸς καὶ Ἔρωτος προγενέστε- ρον τοῦ ἐκ Δήλου	175 - 181
Νικ. Γ. Παππαδάκι. Ἐκ Βοιωτίας	182 - 258
Σ. Πελεκίδη. Ἀνασκαφὴ Ἐδέσσης	259 - 269
Κ. Κουρουγιώτη. Συμπλήρωσις Ἐλευσινιακῆς ἐπιγραφῆς	270

ΕΚΤΥΠΩΣΙΣ: Ι. ΜΑΚΡΗΣ Α.Ε. ΑΘΗΝΑΙ